

Accès au Crochet tournant : contrôle des fils emmêlés, permet une inspection facile de la canette, et a un système de protection de l'aiguille intégré

Compartiment canette : facilité d'accès. Tension de la canette ajustable sans tournevis

Table de travail démontable : permet de coudre manches, pantalons, chaussettes, ... Deux couvercles basculant permettent un accès rapide aux accessoires et au caisson de canette.

Tension de fil d'aiguille standard : conçu pour faciliter la régulation de tension.

Tension de pied presseur ajustable.

Ajustage de la pression du pied au moyen d'une molette incluse à l'arrière du bras derrière la plaque frontale.

Boîte d'accessoire dans la partie démontable de plan de travail.

Bouton de réglage de la longueur de point, commode, fin et muni d'un marquage facile.

Bouton de marche arrière : retour automatique en marche avant au relâchement.

Découplage du volant pour remplir des canettes vides, simplement en le tirant vers l'extérieur.

Deux vitesses de moteur sélectionnables par interrupteur sur le panneau à droite. Contrôle au pied.

Lumière intégrée avec concentration de la lumière sur la zone de couture.

Bouton de sélection des motifs avec visualisation de la sélection

Pied ajustable afin de caler la machine horizontalement.

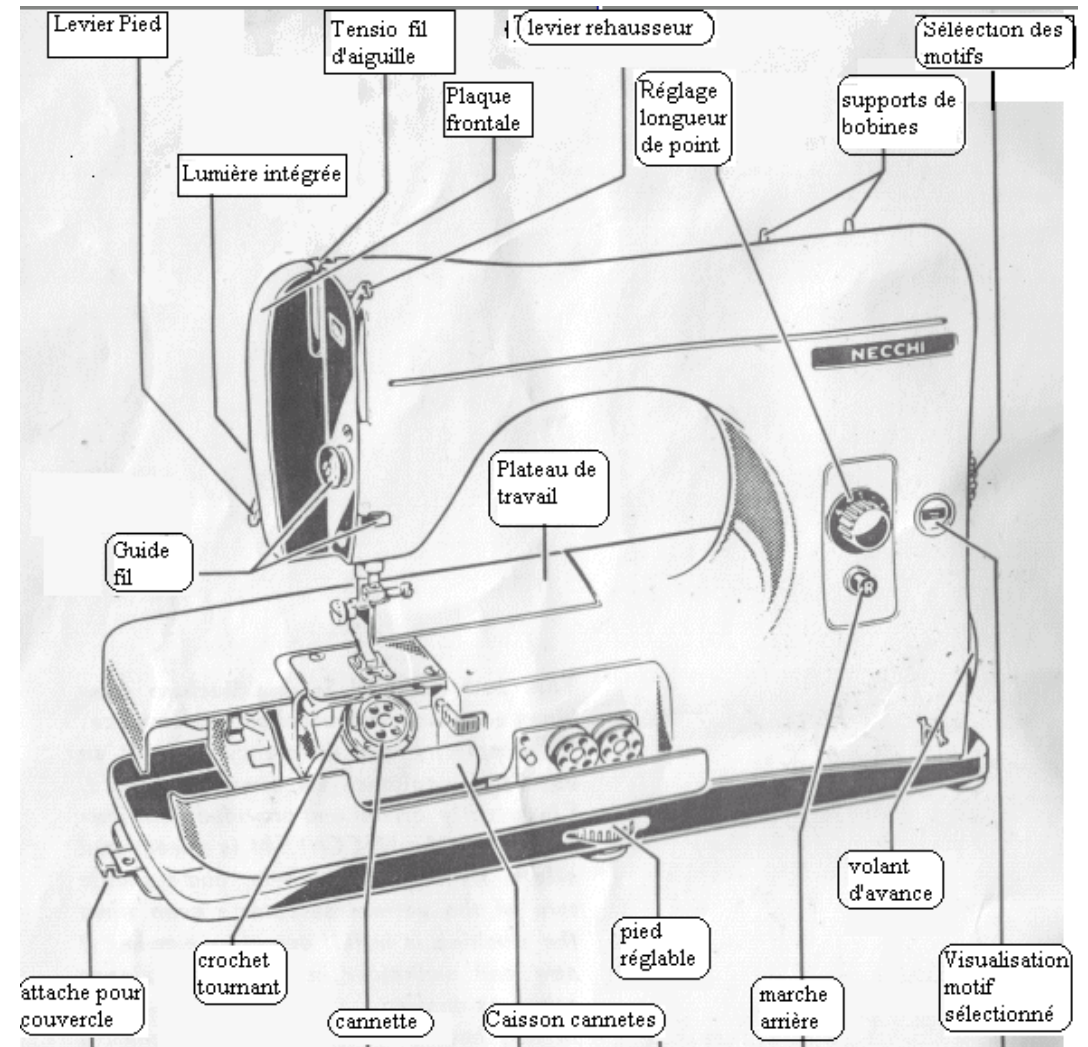

### 1 Accessoires

Une boîte d'accessoire A, des canettes de recharge B, et des boîtes pour aiguilles C sont situées dans la table de travail facilement accessible par les couvercles basculants.

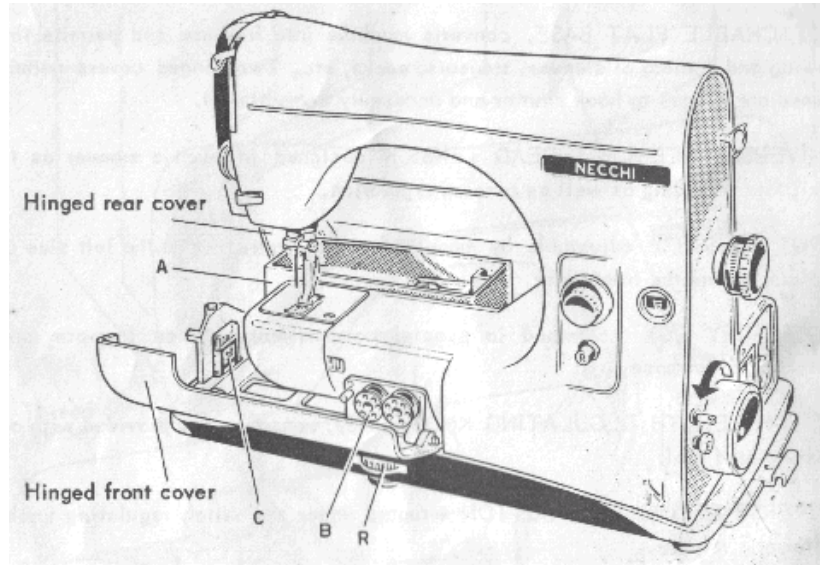

### 2 Règle d'utilisation de la machine

- Assurez-vous que la machine est stable. Eventuellement ajustez le pied de devant en tournant la molette R.
- Quand vous tournez le volant d'avance à la main, faites le toujours vers vous.
- Ne mettez pas la machine en contrainte en abaissant el pied presseur sans qu'il y ait d'ouvrage entre le pied et la table de travail
- Quand la machine n'est pas utilisée, abaissez le pied en ayant mis au préalable un morceau de tissu sur la table de travail
- Tenez la machine propre, et n'oubliez pas d'huiler périodiquement comme indiqué en fin de notice.

### 3 Pour alimenter la machine :

- Attention : avant de connecter la machine à la prise d'alimentation, assurez-vous du bon voltage et de la fréquence conformément aux indications portées sur la plaque d'identification

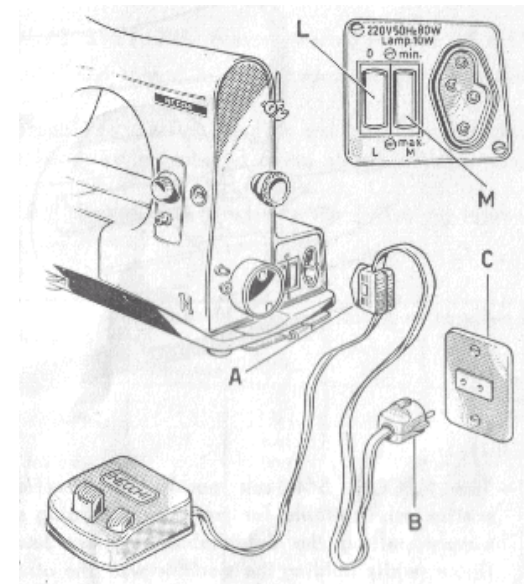

Si les conditions sont remplies, connecter la machine à la prise comme suit :

- Insérez la fiche 4 pôles A dans la prise de la machine
- Insérez la fiche B dans la prise murale.

### 4 Pour démarrer la machine :

- L'interrupteur M permet de choisir une vitesse de couture rapide ou lente indépendamment du contrôle par le pied.
- Démarrez la machine par l'interrupteur à pied. La vitesse est progressive suivant la force d'appui sur l'interrupteur.
- S'il est nécessaire de coudre longtemps à vitesse réduite, il est préférable de passer sur la vitesse lente par l'interrupteur M pour éviter la surchauffe de l'interrupteur à pied.

### 5 Mise en route de la lampe intégrée par l'interrupteur L

### 6 Pour enlever la partie démontable de la table :

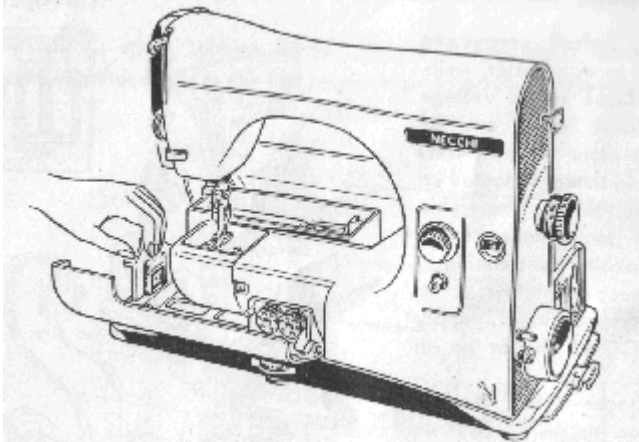

Tirer le compartiment comme indiqué sur la figure vers la gauche. Cela permet de transformer la table afin de coudre et repriser manches, pantalons, chaussettes...

A la remise en place du compartiment poussez jusqu'à entendre le clic de mise en place.

### 7 insertion d'une aiguille :

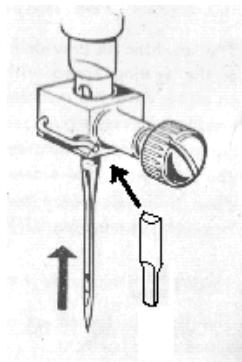

- Amenez le support d'aiguille en position haute en tournant le volant d'avance vers vous.
- Dévissez la vis de serrage d'aiguille
- Insérez l'aiguille de telle sorte que la partie plate du talon de l'aiguille soit tournée vers l'arrière de la machine
- Poussez l'aiguille a fond vers le haut et serrez la vis avec un tournevis

### 8 Aiguilles recommandées et tailles de fils :

Toujours utiliser des standards SYST 705 (correspondant au standard 15X1).

Le choix de l'aiguille convenable et du fil est très important pour une bonne qualité de couture.

Pour des ouvrages légers utilisez des aiguilles et du fil fin.

Pour des ouvrages plus épais utilisez des aiguilles solides et du fil fort.

Le tableau ci dessous donne des indications de choix :

| Type d'ouvrages  | Taille de fils |          | Tailles d'aiguilles |            |
|--|----------------|----------|---------------------|------------|
|  | Coton          | Soie     | Syst. 705           | Syst. 15x1 |
| Ouvrages très fins tels que :<br>mousseline, baptiste,<br>broderie, dentelles, lingerie,   | 80 à 150       | 0 et 000 | 70                  | 10         |
| Laine faible poids, chemises,<br>Draps, calicot, soie et coton   | 60 à 80        | A et B   | 80                  | 12         |
| Calicots durs, laine,<br>cretonnes dures, mousselines,<br>piquages, chemises de travail,<br>blouses, tabliers,<br>ouvrages de décoration | 40 à 60        | C        | 90                  | 14         |
| Tissus épais, Dessus de lit,<br>Grosse laine, Kimono, habit de<br>garçon, bleu de travail,<br>Couvertures                                | 30 à 40        | D        | 100                 | 16         |
| Tissus et coutures très dures,<br>Uniformes, paletot, capote,<br>manteau, pardessus, sac,<br>pantalons, literie                          | 24 à 30        | E        | 110                 | 18         |

### 9 Mettre le fil en place :

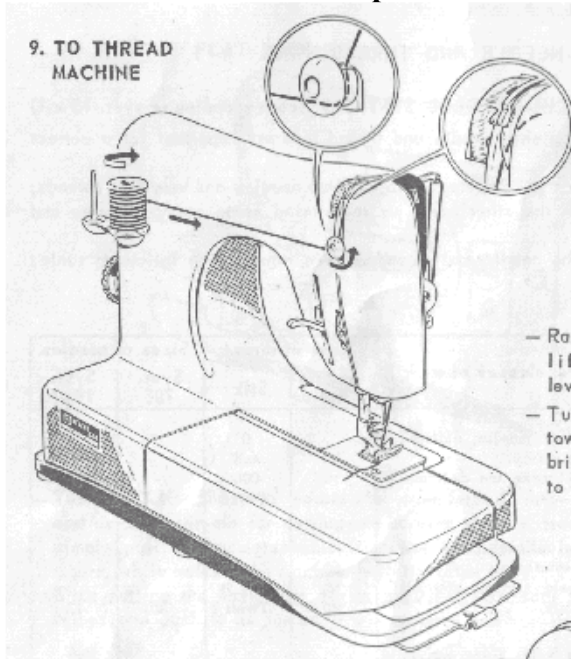

- Monter le pied presseur
- Tourner le volant d'avance à la main pour ramener l'aiguille en position haute.
- Placer la bobine de fil comme sur la figure afin que lorsque l'on tire sur le fil elle tourne dans le sens de la flèche
- Passer dans le guide fil arrière, puis dans le régulateur de tension

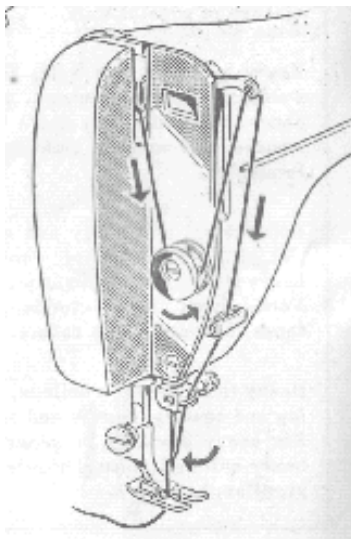

- Redescendez ensuite le fil sur le guide avant puis le faire passer par le tour du levier rehausseur, puis par les deux guides et enfin par le trou d'aiguille qui se situe face à vous.
- Laissez environ 10 cm de fil dépasser de l'aiguille

### 10 Emplissage d'une canette.

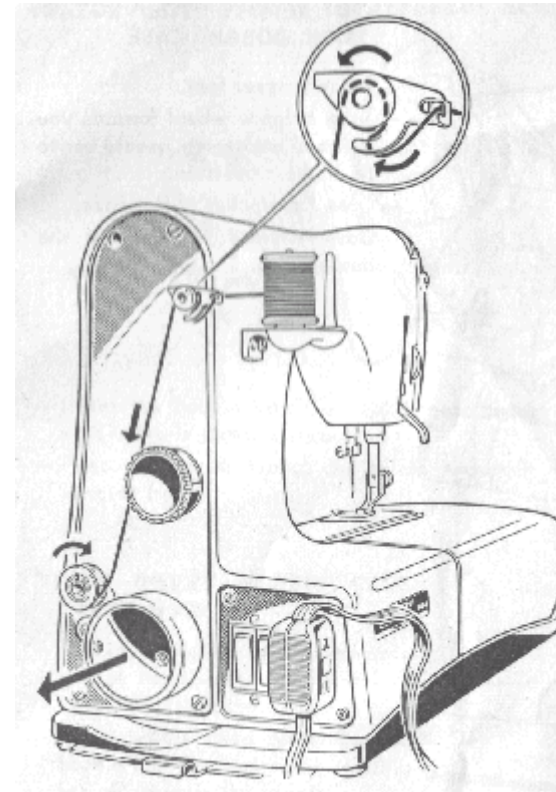

- Découplez le volant d'avance en le tirant vers l'extérieur
- Insérez une canette vide sur la came en prenant soin de placer le flan avec des parties trouées du côté de la machine.
- Passez le fils suivant le schéma ci contre et enroulez le à la main sur quelques tours sur la canette dans la direction de la flèche.

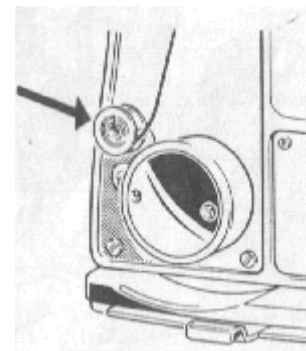

- Poussez la came de remplissage contre le volant d'avance (suivant la flèche) et démarrer le moteur à vitesse réduite.
- La canette s'arrête automatiquement lorsqu'elle est pleine.
- Ramener la came en arrière, dégager la canette de la came et repousser le volant pour le ré-accoupler.

### 11 Pour enlever le support de canette :

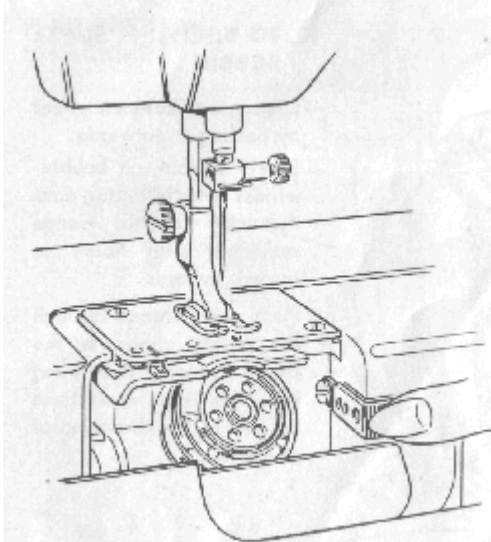

- Remonter le pied presseur
- Tourner vers vous le volant d'avance à la main pour amener l'aiguille au point haut
- Ouvrez le capot du devant de la table de travail
- Ouvrez le caisson de canette en appuyant sur le bouton à droite

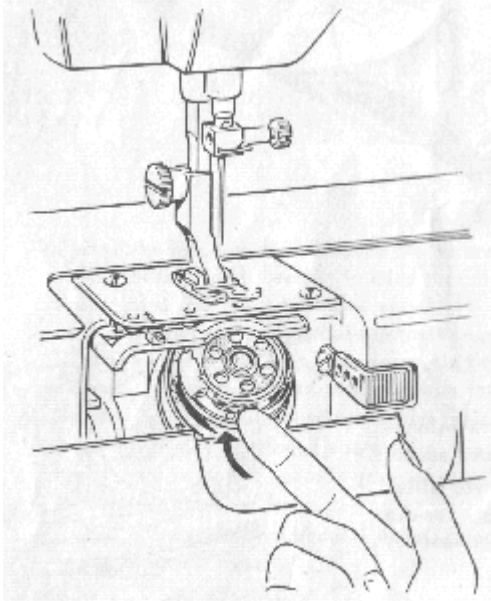

- Enlevez le support de canette de son logement
- Retourner le support de canette dans la paume de votre main. La canette tombe d'elle-même.

### 12 Comment insérer une canette dans le support :

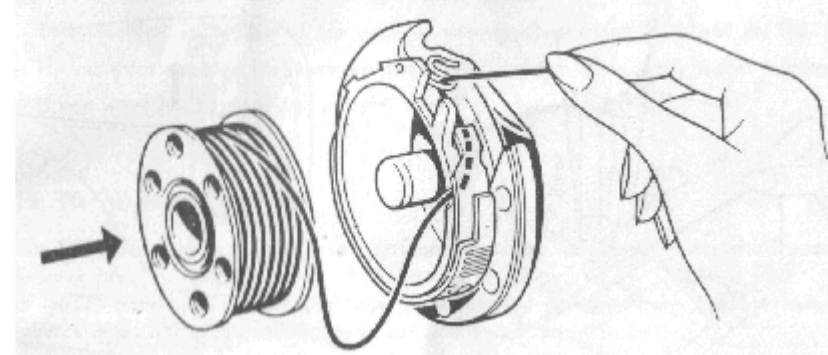

- Insérez la canette dans le support en mettant du côté visible le flan pourvu de trous.
- Passez le fil à travers les endroits prévus comme sur le schéma ci dessus, et laissez 5 cm de fil libre.

### 13 Comment remettre le support avec la canette en place :

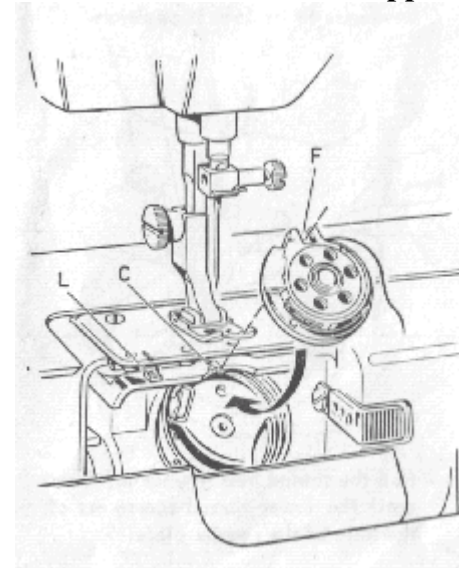

- Mettez l'aiguille en position haute
- Insérez le support et la canette dans l'emplacement prévu en vérifiant l'alignement de repère F avec l'aiguille
- Assurez-vous que la fourchette F est engagée dans le socle, et à l'aide de deux doigts, que la canette ne peut pas tourner.
- Fermer le capot du caisson de canette et celui de la table de travail
- Le bout de fil libre doit dépasser entre le plateau d'aiguille et le capot du caisson

#### 14 Pour extraire le fil de la canette :

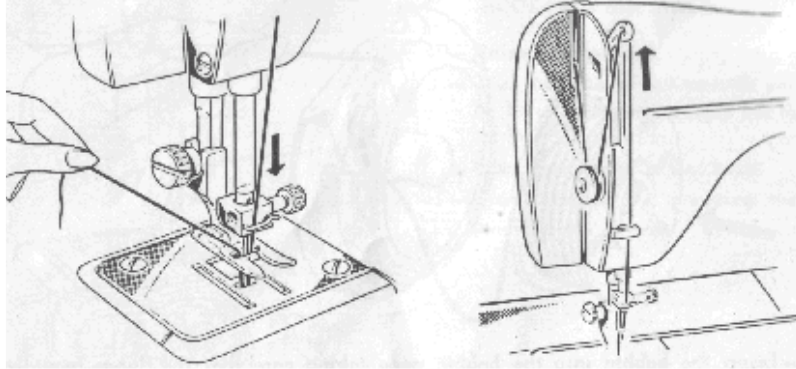

1 . Relever le pied. Tenir le fil sortant de l'aiguille et tourner le volant vers vous avec la main droite pour descendre l'aiguille en position basse.

2 . Continuez à tourner le volant jusqu'à ce que le levier rehausseur soit en position haute

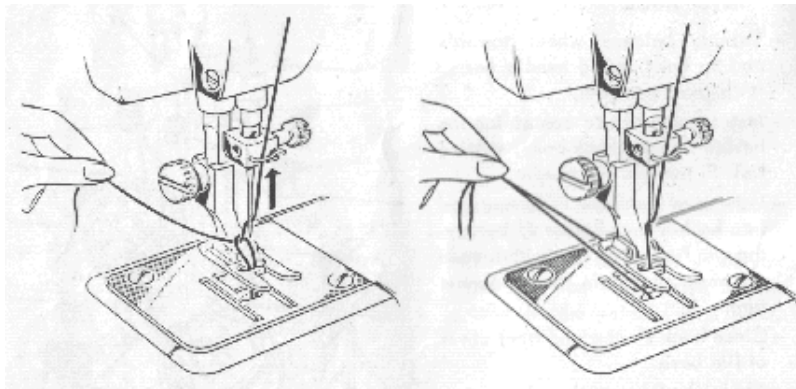

3. tirer le fil de la main gauche jusqu'à ce que le fil de canette sorte par le trou de la plaque d'aiguille

4. tirer les deux bouts de fils en dessous du pied et vers l'arrière.

#### 15 Comment ajuster la pression du pied :

- La position 5 de la molette P convient pour la plupart des travaux de couture
- Si vous voulez une pression plus forte du pied, tournez la molette sur un chiffre plus fort
- Si vous voulez une pression plus faible, affichez un chiffre plus faible.

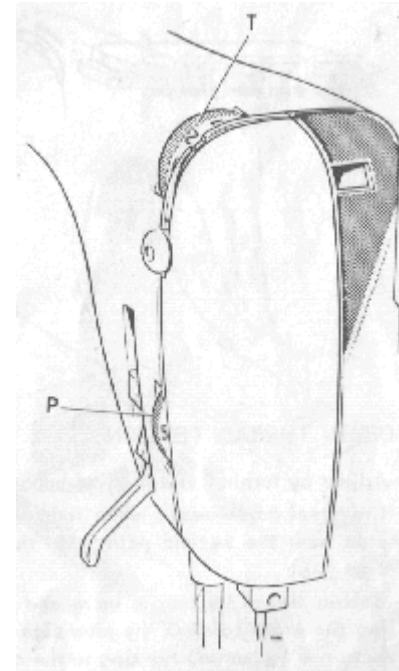

#### 16 Pour ajuster la tension :

La machine NECCHI 544 peut réaliser la plupart des travaux de couture sans avoir besoin d'ajuster la tension du fil grâce à son système Universal Tension.

Pour ajuster la tension de fil :

- L'ajustement s'effectue à l'aide de la molette T
- Ajustement standard : repère N°2
- Plus le chiffre est fort, plus forte est la tension de fil et inversement.

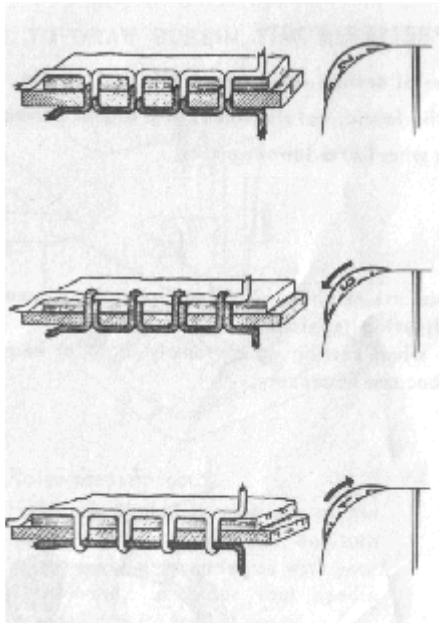

- Si les deux fils d'aiguille et de canette se croisent entre les deux couches de tissus, cela indique une tension de fil correcte.
- Si les fils se croisent sur le dessus de l'ouvrage, le fil d'aiguille est trop tendu. Tourner la molette dans la direction de la flèche pour réduire la tension
- Si les fils se croisent sur le dessous de l'ouvrage, augmentez la tension du fil d'aiguille en tournant comme la flèche.

#### Tension du fil de canette :

- Ajuster en tournant l'anneau A de la canette.
- Ajustement standard : faite coïncider B avec le deuxième point après le signe -
- La tension du fil de canette est augmentée en tournant l'index vers le + et vice versa.

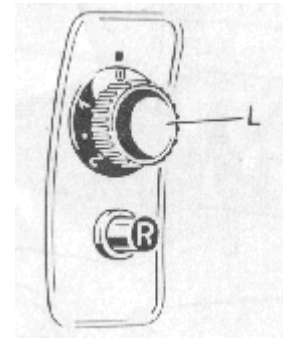
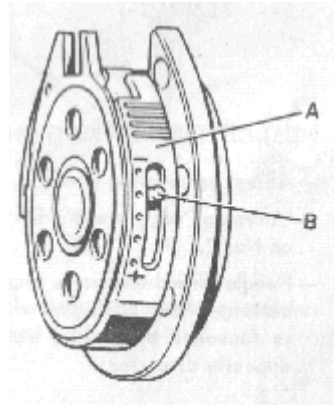

#### 17 pour régler la longueur de point :

La longueur de point est réglée en tournant le bouton L.

Les chiffres de 1 à 4 indiquent une longueur de point en millimètres.

#### 18 pour aller en arrière :

- Pour aller en arrière appuyez sur le bouton R. La machine coud en arrière aussi longtemps que l'on tient le bouton appuyé.
- Le retour arrière est utilisé en général pour renforcer le début et la fin des coutures

#### 19 Pour désactiver les griffes d'entraînement du tissu :

Il est nécessaire de les désactiver pour quelques travaux de coutures spéciaux ou de reprise avec un pied spécifique.

Pour désactiver poussez le levier A dans le sens de la flèche.

Pour les réactiver, ramener le levier dans l'autre sens et faire effectuer une rotation complète du volant d'avance.

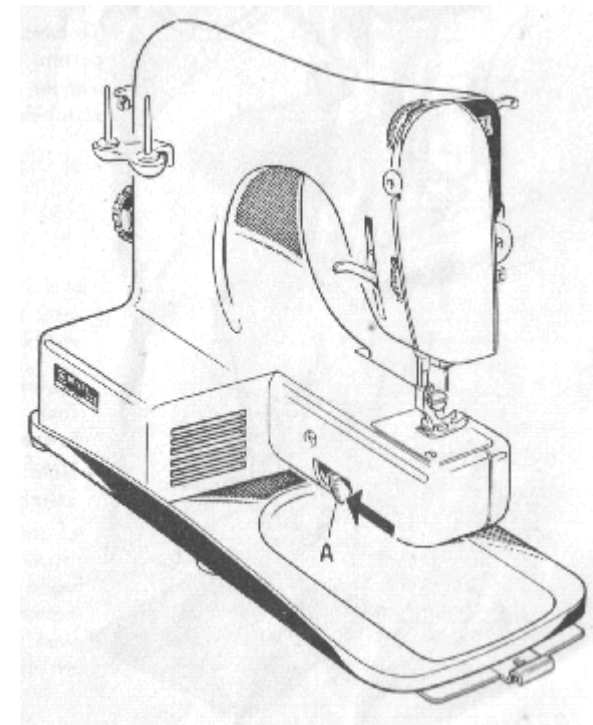

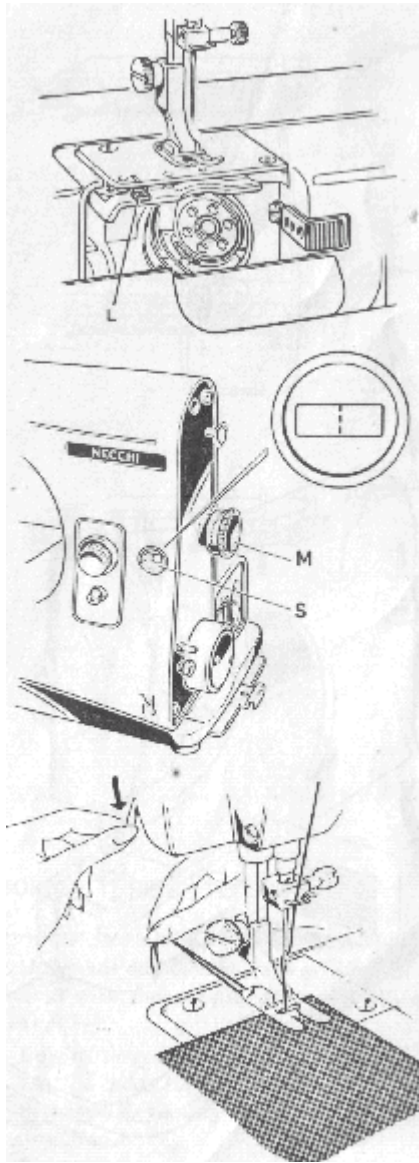

### **ATTENTION**

Pour tous travaux de couture et de broderie le levier L doit toujours être poussé à gauche en coïncidence avec le marquage de référence.

### **20 COUTURE DROITE**

Pour exécuter une couture droite, choisissez le motif avec le bouton M. Ce dernier est visible dans la fenêtre S.

- Insérez l'ouvrage sous le pied presseur dans la position désirée et abaissez le pied.
- Commencez à coudre en tenant les deux fils pendant quelques points.

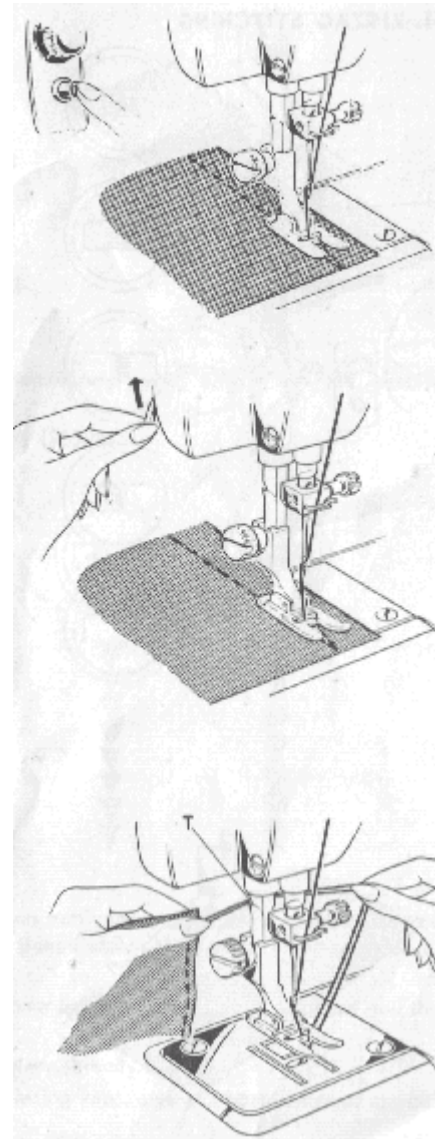

- A la fin du point appuyer sur le bouton de marche arrière et exécutez quelques point arrière pour renforcer la couture.
- Relever le pied.
- Amener le levier rehausseur en position haute en tournant le volant d'avance vers vous.

Il est possible d'enlever facilement l'ouvrage si le pied presseur et le levier rehausseur sont relevés car les fils sont libérés de toutes tensions.

Il s'est alors possible de les couper avec la lame T située à l'arrière du pied presseur.

N.B. : n'essayez de pousser l'ouvrage pendant le piquage. La machine fait avancer automatiquement le tissu sans nécessité d'assistance, à la vitesse correspondante à la longueur de point choisie. Il suffit juste de guider légèrement l'ouvrage.



## 21 couture en ZIG ZAG

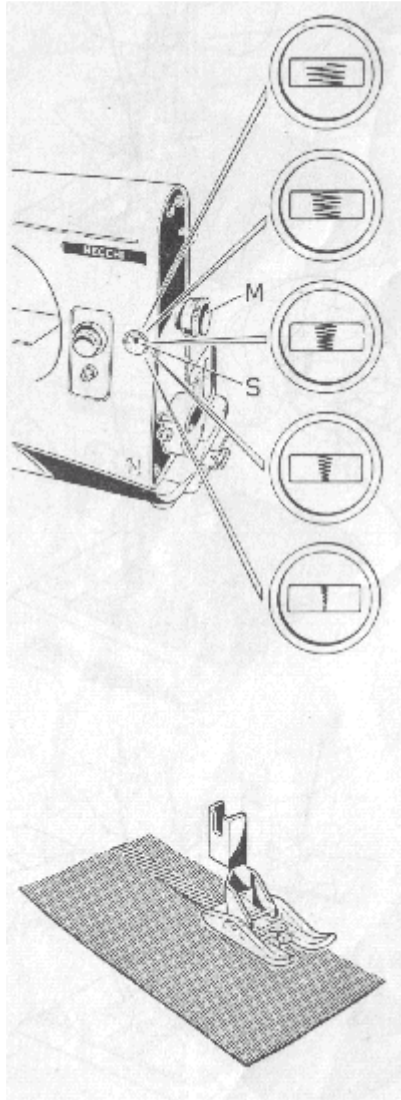

Tournez le bouton de sélection de motif M jusqu'à ce que le dessin du motif désiré apparaisse dans la fenêtre S.

Il y a 5 différents zigzag qui correspondent à autant de position du bouton de sélection.

### Couture sur Satin :

Pied à utiliser : pied transparent pour broderie ( 9550865).

Tension du fil d'aiguille : sur « universal » ( 2)

Tension de canette : légèrement strict.

Le fil d'aiguille devra être visible sur le dessous de l'ouvrage.

Réglage de la longueur de point :

Proche de 0, ainsi le tissu est très peu entraîné et les points se touchent sans s'entasser.

Sélection de motif : sur le point zigzag choisi.

Fils : il est conseillé d'utiliser du fil N° 30.

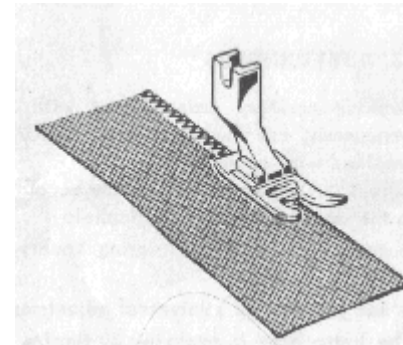

### Surfilage :

Tensions : sur « universal » (2)

Réglage de longueur de point : sur la longueur désirée.

Motif : sur Zigzag

La piqûre doit être alternativement sur le tissu et juste au bord externe du tissu.

## 22 Broderie

Pour obtenir automatiquement le motif de broderie désiré, sélectionnez le simplement avec le bouton M.

Pied à utiliser : pied transparent pour broderie ( 9550865).

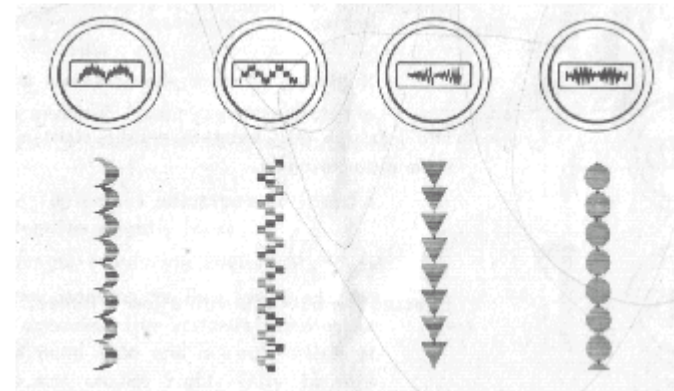

Tension du fil d'aiguille : sur universel (2).

Tension de canette : légèrement tendu

Le fil d'aiguille devra être visible sur le dessous de l'ouvrage.

Réglage de la longueur de point : Proche de 0, ainsi le tissu est très peu entraîné et les points se touchent sans s'entasser.

Fils : il est conseillé d'utiliser du fil N° 30.

N.B. : En réglant la longueur de point vous pouvez obtenir des motifs plus longs avec une densité de point plus faible.

## 23 BOUTONNIERES :

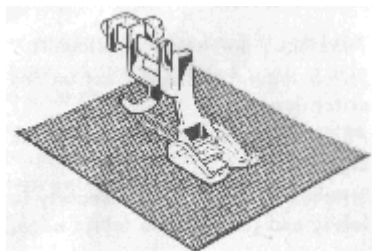

- Remplacer le pied ordinaire par celui pour les boutons, (9310273) transparent avec guide. Ajustez la position du guide en fonction de la longueur désirée de la boutonnière.

- Mettez le réglage de longueur de point proche de 0
- Choisissez la tension de fil universelle (2)

La boutonnière est exécutée en tournant le bouton de sélection des motifs successivement sur 5 positions, qui correspondent aux étapes ci dessous.

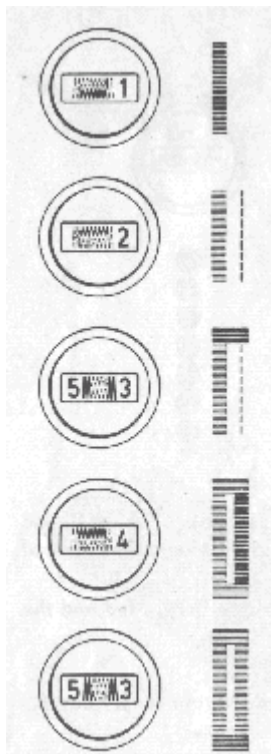

1 Exécutez le rang de gauche de la boutonnière

2 La machine va exécuter sur la partie droite un retour en arrière

3 exécutez le talon avec quelques points

4 exécutez le rang de droite de la boutonnière

5 exécutez le deuxième talon

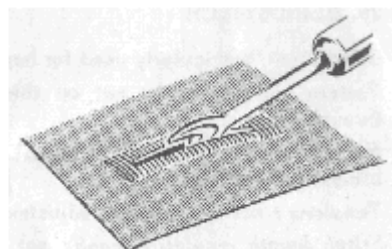

Pour finir la couture, revenez en position 2 et effectuez 2 ou 3 points en tournant le volant à la main droite et en faisant glisser le tissu avec votre main gauche .

Otez le tissu de la table de travail et ouvrez la boutonnière entre les deux rangs de points avec un découd vite.

## 24 EFFECTUER UN BATISSAGE :

La Necchi 544 offre la possibilité de bâtir automatiquement avec de très longs points. Remplacez l'aiguille par une aiguille dorée 9965100.

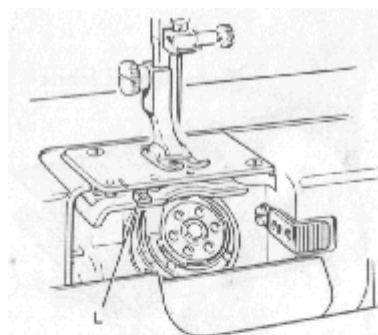

Poussez le levier L (plateau d'aiguille) vers la droite.

Sélection de motif : tournez jusqu'à l'affichage du dessin d'une aiguille.

Tension fil aiguille : universelle (2) ou légèrement détendue

Réglage de la longueur de point : sur 4 Dans cette configuration l'aiguille exécute 5 points sur une ligne à main gauche et un 6eme point à environ 5 mm sur la droite. Seulement ce dernier point crochète le fil de canette.

Pour extraire l'ouvrage, tournez le volant à la main vers vous jusqu'à ce que l'aiguille soit en position à droite, tenez le fil d'aiguille, faites descendre l'aiguille et tirez le fil de canette.

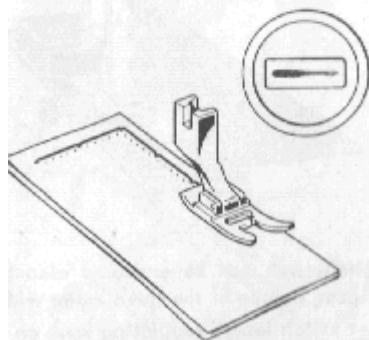

**Après ce type de travail n'oubliez pas de repousser le levier L à gauche.**

## 25 POINT CACHE :

Ce point particulièrement utilisé pour les revers, est exécuté automatiquement .



Sélection motifs : motif indiqué ci-contre

Pied : pied classique avec guide pour ourlet.

Tension : universelle

Réglage longueur de point : suivant la longueur désirée.

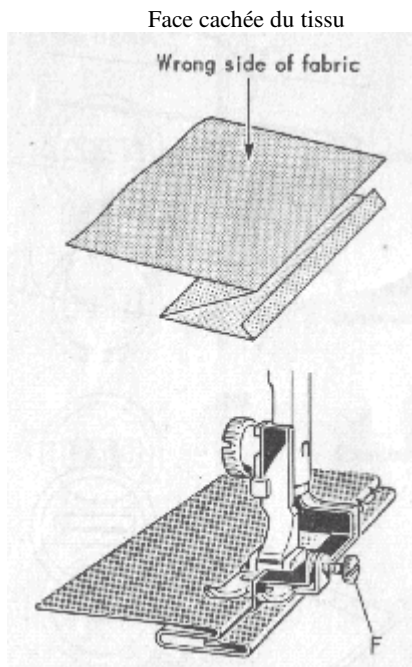

Pliez le tissu comme indiqué sur la figure. La distance entre les deux plis du bas doit être d'environ 3 mm.

Cousez à vitesse moyenne. Le pli du dessus doit être en contact avec le guide. La vis F sur le guide est prévue pour réguler la couture, ainsi ce point est invisible sur le côté apparent du tissu.

Le point caché peut être exécuté, en utilisant les mêmes pied et guide, avec le motif Zigzag dans les trois plus grandes largeurs de point.

Positionnez alors le réglage de longueur de point sur 4.

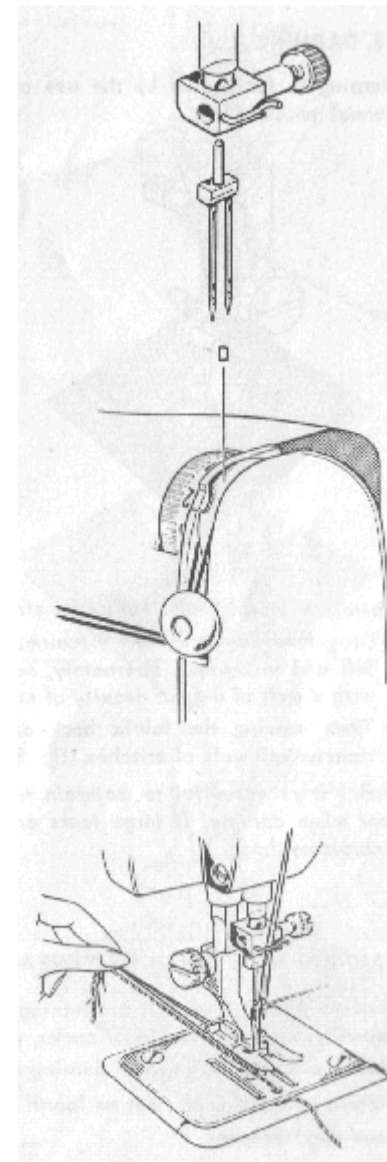

## 26 AIGUILLES DOUBLES

La couture ornementale à deux aiguilles est exécutée avec deux fils de couleurs similaires ou différentes et avec l'aiguille double système Zwi 130. Pour coudre à deux aiguilles, utilisez le pont droit ou le point zigzag avec une largeur réduite pour éviter que les aiguilles frappent les bord du pied presseur ou la table de travail.

Passez les deux fils comme indiqué au chapitre 9 .

Au niveau du réglage de tension de fil d'aiguille, les deux fils doivent passer de part et d'autre du plus large disque D.

## 27 Renfort

Un fin renfort est obtenu en plaçant entre l'ouvrage et le plateau d'aiguille, dans le sens de la couture, une cordelette qui passe par le trou F, et en exécutant la couture double de part et d'autre de la cordelette.

Sélection motifs : Droit

Pied presseur : Transparent pour broderie

Tension de fil : assez tendu entre 3 et 4

Cordelette : avec aiguille double 2/80 coton perlé N°6  
avec aiguille double 1.6/80 coton perlé N° 8

## 28 RACCOMODAGE

Pour les reprises utilisez le pied spécial référence 9350215.

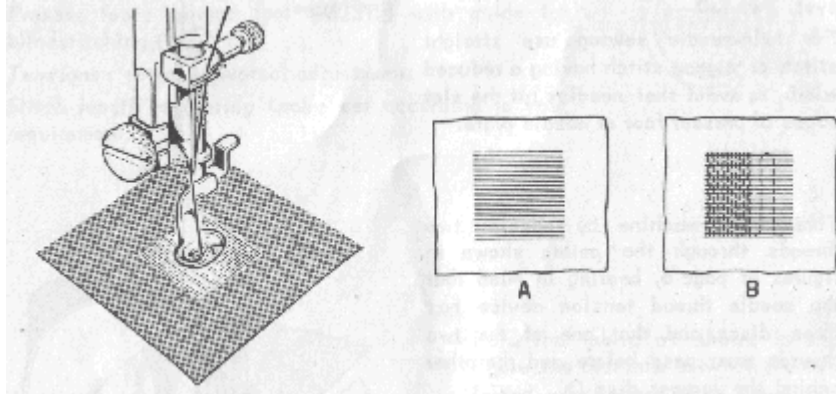

Sélection des motifs : motif droit

Débrayez les griffes d'entraînement comme indiqué chapitre 19 et démarrez la machine. Faites aller et venir l'ouvrage de gauche à droite et inversement, afin de recouvrir de points l'ensemble de la zone à repriser. (figure A)

Puis faites des passages d'avant en arrière et vice-versa pour densifier les points.(figure B).

N.B. : Il est essentiel de tenir fermement tendu le tissu pendant la reprise. Pour une large déchirure il est conseillé d'utiliser le cerceau à broderie.

### **Raccomodage avec du fil de laine :**

Le fil de laine est utilisé pour repriser les tissus extensibles et est indispensable pour les tricots, chaussettes, bas de laine, pullover. Equipez la machine avec du fil classique.

Sélection des motifs : positionnez sur Zigzag ( 4eme position)

Griffes d'entraînement : débrayées.

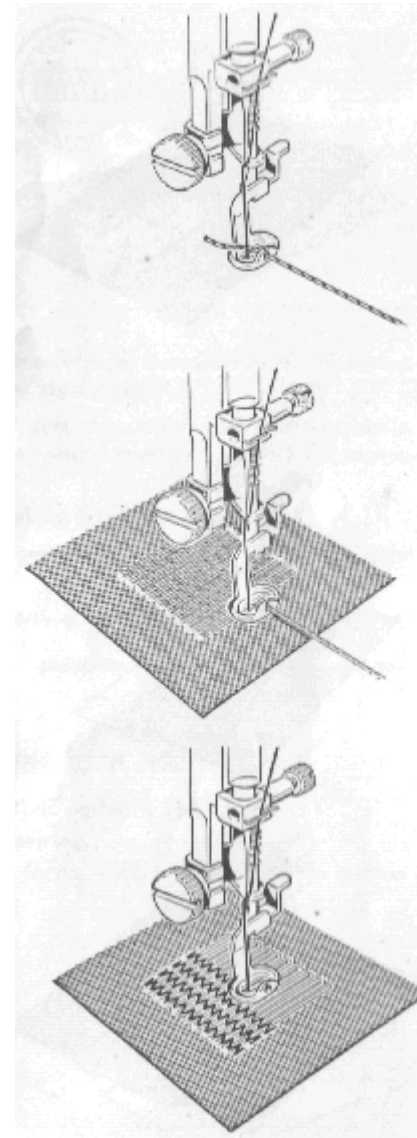

Insérez un fil de laine dans le passage spécial du pied presseur et fixez le avec quelques points dans le coin supérieur gauche de la zone à raccommoder.

Démarrez le raccomodage en glissant l'ouvrage alternativement de droite à gauche et inversement.

Après avoir recouvert l'ensemble de la zone avec le fil de laine, effectuez quelques points de renforcement et coupez le fil de laine.

Avec du fil normal exécutez doucement des rangées de points zigzag d'avant en arrière.

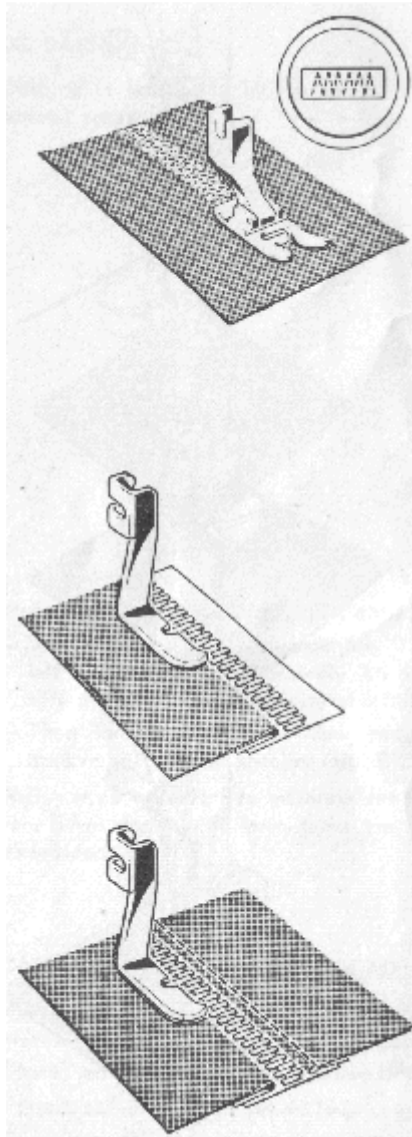

### 29 POINT EXTENSIBLE :

Le point extensible, qui est le mieux pour coudre sur les ouvrages tricotés ou extensibles, est exécuté automatiquement.

Sélection motifs : comme indication ci contre.

Tension : universelle (2)

Longueur de point : entre 0 et le premier repère blanc.

### 30 FERMETURE ECLAIR

Pour les fermetures ECLAIR utilisez le pied spécial 9211000.

Sélection motif : point droit.

Tension : universelle. 2

Longueur de point : suivant votre souhait.

Placez la fermeture sur la droite de l'aiguille.

Placez l'ouvrage plié contre le bord de la fermeture comme indiqué sur la figure. Exécutez la première ligne de couture.

Retournez l'ensemble et faites de même de l'autre côté.

N.B. : Avec le pied pour fermetures vous obtenez des coutures très proche du bord du tissu.

## 31 POUR COUDRE LES BOUTONS

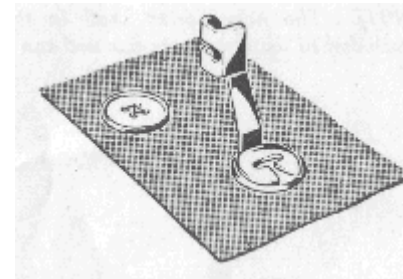

Pied : pour coudre les boutons référence 9550075.

Tension : universelle 2

Griffes d'entrain. : débrayées

Sélection des motifs : Zigzag.

Réglez la largeur du zigzag sur la distance entre les deux trous du bouton.

- Placez le bouton entre l'ouvrage et le pied avant d'abaisser ce dernier. Les trous doivent être en face du point zigzag.
  - Tournez le volant à la main pour vous assurer que l'aiguille entre exactement dans les trous du bouton, et si nécessaire modifiez la largeur du zigzag.
  - Faites tourner la machine à vitesse moyenne ou lente et faites 5 à 6 points par trou.
  - Piquez l'aiguille dans l'ouvrage, remontez le pied et sélectionnez le motif Droit.
  - Abaissez le pied et faites quelques points de renforcement.
- Si le bouton a 4 trous exécuter la même opération pour les deux restant.

## 32 BRODERIE AVEC LE CERCEAU

Le cerceau permet de tendre parfaitement le tissu.

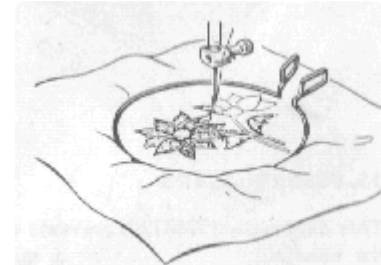

Sélection motif : point droit.

Tension : relativement lâche.

Griffes d'entraînement: débrayées

Enlevez le pied presseur et abaissez l'ensemble.

Piquez à vitesse réduite en déplaçant le cerceau lentement quand l'aiguille est hors du tissu tout en suivant le dessin.

Note : les accessoires présentés ci après ne sont pas inclus dans la boîte d'accessoire d'origine et sont des options disponibles auprès des vendeurs NECCHI.

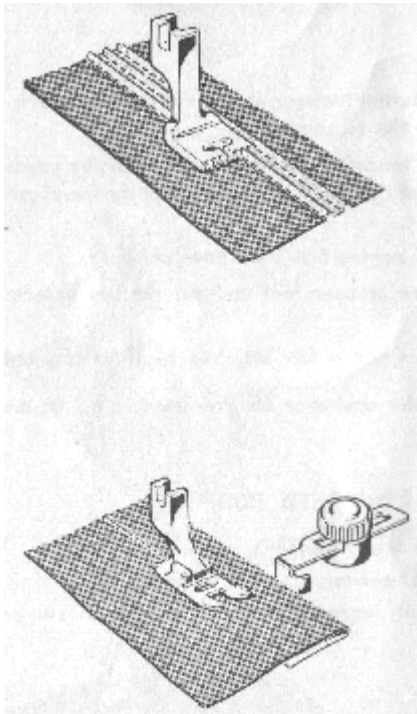

### 33 LIGNES DE PLIS

Pied spécial ci contre 9200225

Sélection motif : point droit.

Aiguilles : doubles ref Zwi 103 2/80

Tension : universelle (2)

Tension canette : légèrement tendue

Si vous faites suivre le premier pli dans le sillon du pied les suivants seront bien parallèles et à égale distance

### 34 Points parallèle au bord :

Ce guide ref 9450305 est utilisé pour réaliser des lignes parallèles au bord du tissu.

Ce guide aimanté est placé sur la table de la machine à la distance désirée comme sur la figure.

### 35 PROTEGE DOIGT :

cet accessoire évite que l'on mette distraitement les doigts sous l'aiguille. Ref : 9963120

## 36 FAIRE UN OURLET

Utilisez le pied à ourlet ref. 9000125 pour ourlets plats avec les points droit.

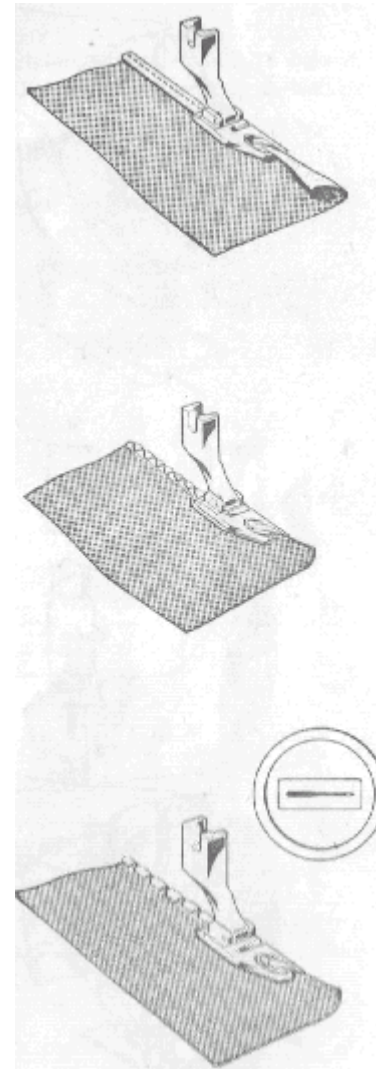

- Pliez le tissu sur 3 mm à parti du bord et sur 5 cm et insérez le pli sous le pied dans l'ouverture spiralée comme sur la figure.
- En faisant bouger le tissu en avant et en arrière assurez vous que le pied rentre bien le pli.
- Abaissez le pied et piquez. Guidez et ne rentrez que juste ce qu'il faut de tissu dans le pied.

Si vous voulez réaliser des ourlets roulés avec le point zigzag il faut le pied spécial Ref 9000485. Largeur moyenne du zigzag.

### 37 Point coquillage :

Sélection motif : afficher l'aiguille

Aiguille : syst 705 N° 70 ou standard 15x1 N° 12.

Tension : universelle 2

Longueur de point : de 1 à 2

Pied spécial Ref. 9000495

Placez le tissu de telle façon que les points se crochètent sur le bord extérieur du tissu.

### 38 POUR REMPLACER L'AMPOULE :

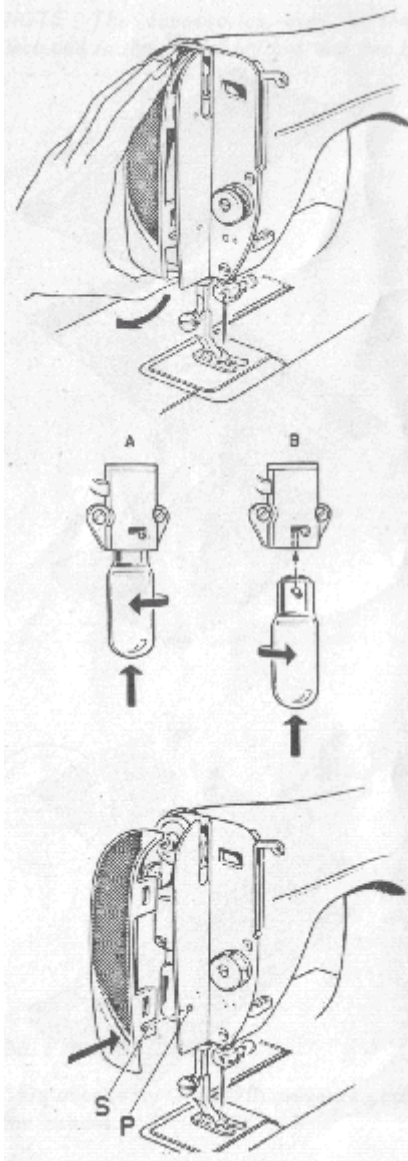

Avant de changer l'ampoule enlevez la fiche d'alimentation de la prise murale.  
Otez le panneau frontal en tirant par el dessous comme indiqué sur la figure.

Appuyer sur l'ampoule vers el haut et tournez dans le sens de la flèche (figure A) et retirer la.

Prenez la nouvelle ampoule et insérez la dans la douille en faisant attention que les baïonnettes rentre dans les endroits prévus.  
Poussez et tournez dans le sens de la flèche de la figure B.

Pour remettre le panneau frontal placez le comme sur la figure en vérifiant que l'échancrure S soit en face du doigt P.  
Poussez fermement jusqu'à entendre le clic.

### MAINTENANCE DE LA MACHINE

Prévoir une révision périodique pour les parties mécaniques de haute précision par un spécialiste.

La seule chose à faire par l'utilisateur est le graissage et de tenir la machine propre.

**ATTENTION :** toujours retirer la fiche d'alimentation de la prise murale avant tout entretien.

### 39 POUR NETTOYER LA MACHINE

La part de la machine qui doit être particulièrement propre est la zone du plateau d'aiguille, des griffes d'entraînement et du crochet tournant.(navette).

Pour cela procédez comme suit :

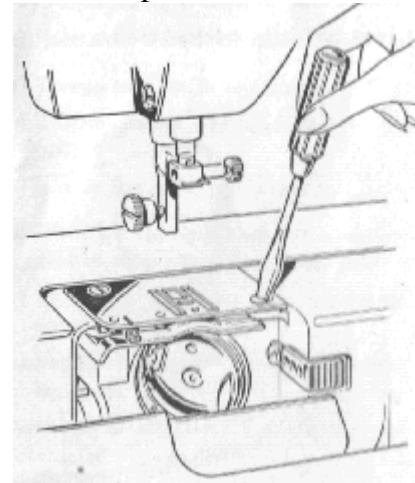

- Enlevez l'aiguille
- Enlevez le pied
- Enlevez la canette
- Dévissez les deux vis du plateau et enlevez le.
- Nettoyez soigneusement avec la brosse
- Remettez le tout en place.

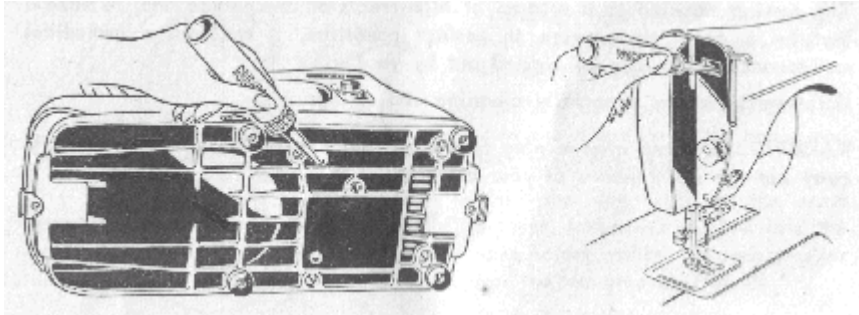
**40 GRAISSAGE :**

- Le graissage fait que la machine tourne plus uniformément sans bruit et plus vite.
- Nettoyer et graissez la machine chaque fois que vous l'avez longtemps utilisée.
- Mettez quelques gouttes d'huile aux endroits indiqués sur les figures ci contre.

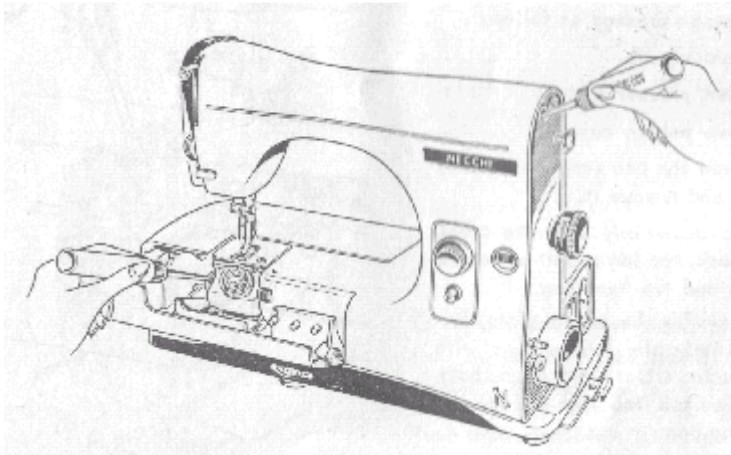
**41 RESOLUTION DE PROBLEMES :**Le fil supérieur casse :

- L'aiguille est mal insérée
- Le fil n'est pas passé correctement dans les guides
- La tension du fil est trop forte ou trop faible
- Le fil n'est pas approprié pour l'ouvrage
- L'aiguille n'est pas appropriée au fil
- Le chas de l'aiguille est rugueux ou tranchant
- La pointe de l'aiguille est abîmée
- La vitesse es trop forte
- Le piquage est démarré avec le levier rehausseur pas à la plus haute position
- La navette est endommagée suite à un choc avec l'aiguille

L'aiguille casse :

- L'ouvrage est poussé à la main, l'aiguille frappe le plateau
- L'aiguille est courbe ou émoussée

Bris du fil de canette :

- La tension du fil est trop forte
- La canette n'est pas bobinée régulièrement
- La canette est trop pleine
- Saletés ou peluches dans la navette

Points inégaux, points noués :

- Le fil est mal inséré dans la navette
- La tension est incorrecte
- Le fil est trop fort pour l'aiguille utilisée
- L'aiguille est trop forte pour l'ouvrage à coudre

Rotation difficile de la machine :

- La machine est encrassée ou pas graissée, ou avec une mauvaise huile.

**IMPORTANT :**

Si vous vous référez aux instruction de ce manuel, et que vous ne pouvez pas faire marcher la machine correctement, veuillez nous contacter.



**NECCHI 544**

**GUIDE  
UTILISATEUR**

**NECCHI 544**

**GUIDE  
UTILISATEUR**