

VENTILATEURS AXIAUX TUBULAIRES DESENFUMAGE

F400-120 (400°C/2h) - F200-120 (200°C/2h) CE

Série THGT

Texte de prescription à télécharger sur www.unelvent.com



Les plus

- Désenfumage 400°C/2h ou 200°C/2h
- Marquage CE
- Large plage débits pressions
- Installation horizontale ou verticale
- Virole courte ou virole longue

Gamme

- Débits de 2500 à 130 000 m3/h
- 10 diamètres de 400 à 1250 mm
- Moteur : 2, 4 et 6 pôles

Applications

- Ventilation et désenfumage pour parking et ERP / IGH



ERP / IGH



Parking



Caractéristiques générales

- Agréée F400-120 PV n° 0370-CPD-348 (F 400)
- Agréée F200-120 PV n° 0370-CPD-349 (F 200)
- Virole et support moteur en tôle d'acier galvanisé à chaud
- Option «virole longue» sur demande
- Hélice 3, 5, 6, 7 ou 9 pales aluminium à angle variable à l'arrêt
- Moyeu en tôle d'acier protégé par cataphorèse
- Moteur triphasé 230/400V jusqu'à 3 kW
- Moteur triphasé 400V au dessus de 3 kW
- Moteur 2 vitesses triphasées 400V (bobinage Dahlander)
- IP 55, Classe H (F400-120) ou Classe F (F200-120)



Moteur homologué



Moyeu protégé



Maintenance aisée
trappe de visite
virole longue

Désenfumage

TERTIAIRE

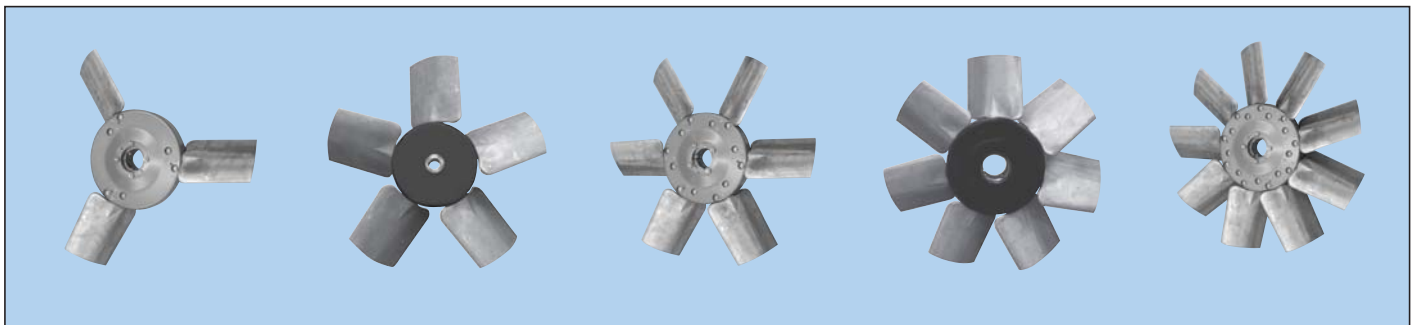

Large gamme d'hélices, selon nombre et angle de pales

Désignation

T H G T / 4 - 1 0 0 0 - 6 / 8 / B - 1,5 kW F 400

1 2 3 4 5 6 7 8

- 1 - : Nom de gamme
- 2 - : Nombre de pôles
- 3 - : Diamètre nominal (mm)
- 4 - : Nombres de pales
- 5 - : Angle de calage
- 6 - : Sens de l'air
- 7 - : Puissance moteur (kW)
- 8 - : Classement au feu
En standard F 400 : 400°C/2h ou spécifié F 200 pour 200°C/2h

Pour déterminer le produit, il est nécessaire de connaître le débit et la pression du point de fonctionnement.
L'angle d'inclinaison des pales et la puissance moteur seront déterminés sur les courbes des appareils : nous consulter

Sens de l'air

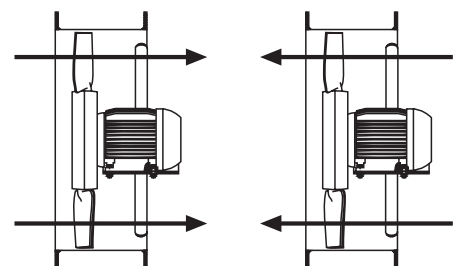

Sens de l'air : **B**
Hélice-Moteur
(standard)

Sens de l'air : **A**
Moteur-Hélice
(sur demande)

VENTILATEURS AXIAUX TUBULAIRES

F400-120 (400°C/2h) - F200-120 (200°C/2h)

Séries THGT désenfumage



■ Dimensions (mm)

THGT-400 à THGT-630

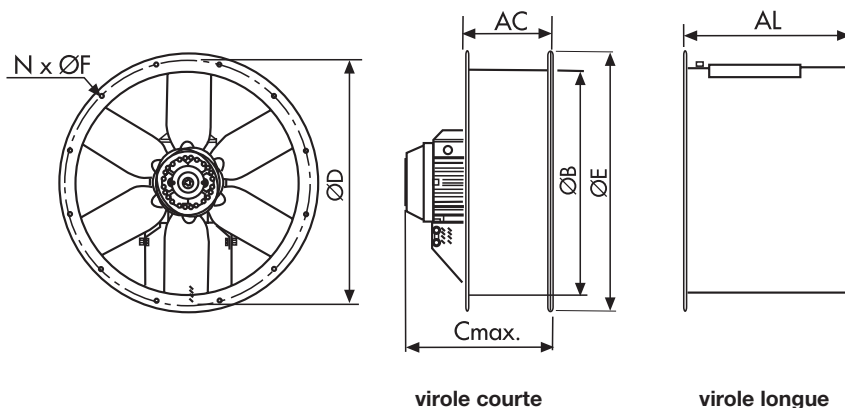

virole courte

virole longue

| Diamètre | AC | AL | B | C | D | E | F | N |
|----------|---------|---------|-----|---------|-----|-----|----|----|
| | /4 - /6 | /4 - /6 | | /4 - /6 | | | | |
| 400 | 250 | 470 | 400 | 415 | 450 | 487 | 12 | 8 |
| 450 | 250 | 470 | 450 | 430 | 500 | 537 | 12 | 8 |
| 500 | 250 | 470 | 500 | 440 | 560 | 595 | 12 | 12 |
| 560 | 250 | 470 | 560 | 440 | 620 | 664 | 12 | 12 |
| 630 | 250 | 470 | 630 | 440 | 690 | 735 | 12 | 12 |

THGT-710 à THGT-1250 (virole courte)

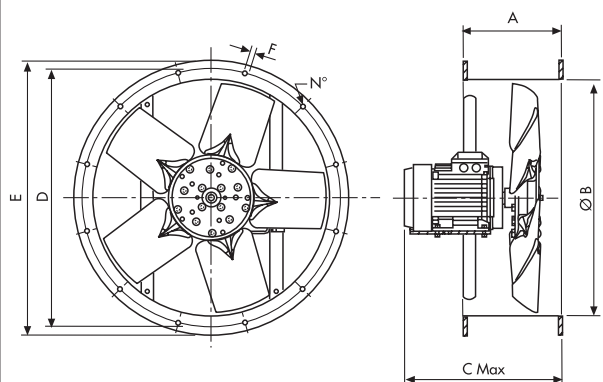

THGT-710 à THGT-1250 (virole longue)

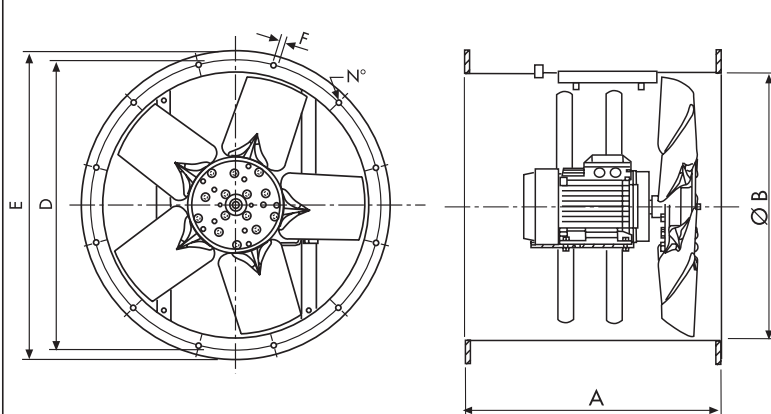

| Modèle | A | | Ø B | C max. | D | Ø E | Ø F | N |
|-----------|---------------|---------------|------|--------|------|------|-----|----|
| | Virole courte | Virole longue | | | | | | |
| THGT-710 | 270 | 650 | 710 | 512 | 770 | 815 | 12 | 16 |
| THGT-800 | 380 | 650 | 800 | 622 | 860 | 905 | 12 | 16 |
| THGT-900 | 420 | 750 | 900 | 737 | 970 | 1005 | 15 | 16 |
| THGT-1000 | 450 | 780 | 1000 | 767 | 1070 | 1105 | 15 | 16 |
| THGT-1250 | 500 | 1150 | 1250 | 985 | 1320 | 1355 | 15 | 20 |

VENTILATEURS AXIAUX TUBULAIRES

F400-120 (400°C/2h) - F200-120 (200°C/2h)

Séries THGT désenfumage



■ Accessoires de montage - Mise en œuvre

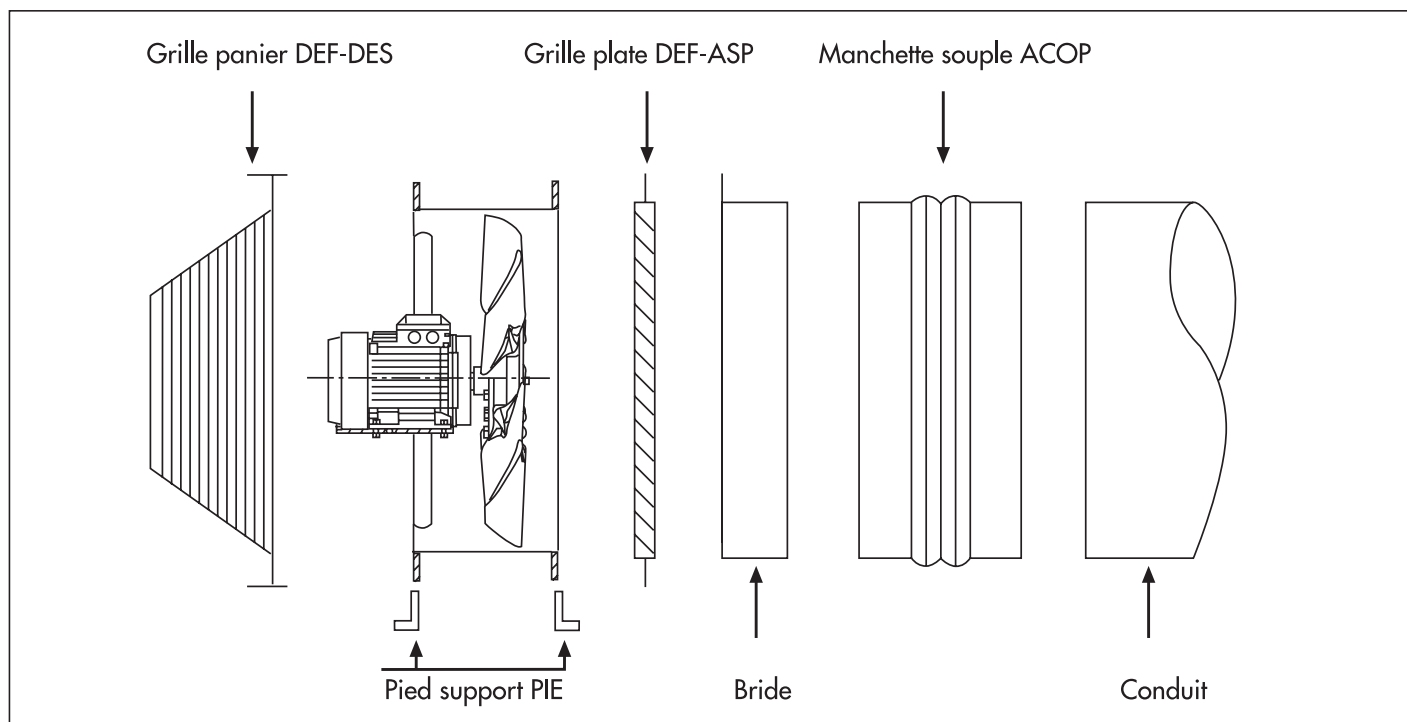

Désenfumage

TERTIAIRE

• Grille plate / DEF - ASP

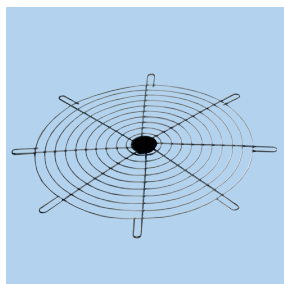

• Grille panier / DEF - DES

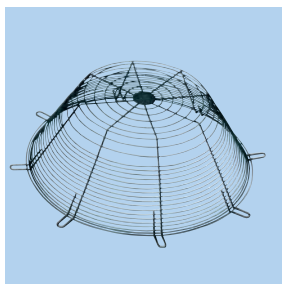

• Brides / BRIDE

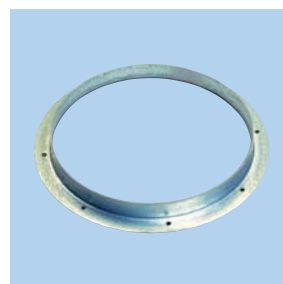

• Manchettes souples / ACOP

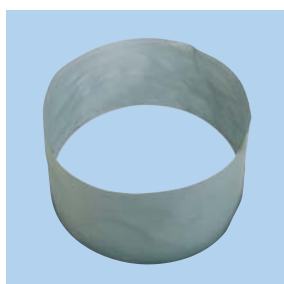

• Silencieux / SIL CZ

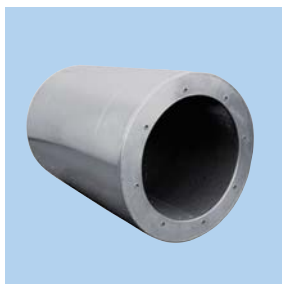

• Silencieux / SIL CZO

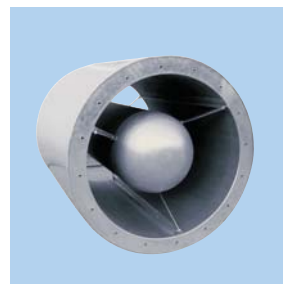

• Pieds supports / PIE

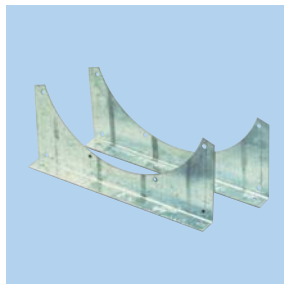

• Coffrets de relayage



• Plots antivibratiles KSE

