



**MERCI D'AVOIR VOTE TEXECOM**

## **MANUEL D'INSTALLATION**

*Premier 412*

*Premier 816*

**Centrales d'Alarme avec Transmetteur  
Intégré**



**Texecom**  
[www.texe.com](http://www.texe.com)

# Table des matières

<b>Vue d'ensemble du Système</b> .....	<b>4</b>	<b>4. Programmation de la Centrale d'Alarme</b> <b>22</b>
Architecture du Système .....	4	<b>Introduction</b> .....
Centrale d'Alarme .....	5	Paramètres Usine.....
Claviers Déportés.....	5	Voir les Données Numériques (Clavier LED) .....
Modules d'Extension de Zones .....	6	Programmation du texte (LCD seulement).....
Module PC-Com .....	6	<b>Menus de Programmation</b> .....
<b>2. Installation</b> .....	<b>7</b>	<b>Programmation des Zones</b> .....
<b>Procédure d'Installation</b> .....	<b>7</b>	Toutes Options de zone ①⑩ .....
<b>Centrale d'Alarme</b> .....	<b>7</b>	Type de zones ①① .....
Montage .....	7	Câblage de Zone ①② .....
Câbler la Centrale d'Alarme.....	7	Attributs 1 de Zone ①③ .....
<b>Circuit Imprimé (PCB) de la Centrale d'Alarme</b> .....	<b>8</b>	Attributs 2 de Zone ①④ .....
<b>Connecter des modules au BUS de données</b> .....	<b>9</b>	Attributs 3 de Zone ①⑤ .....
Câbler le BUS.....	9	Partitions & Groupes d'Ejections de zones ①⑥
Distances des Câbles .....	9	Libellé de Zone (LCD Seulement) ①⑦ .....
Eviter les Chutes de Tension .....	10	<b>Programmation des Partitions</b> .....
Installer une Alimentation Secondaire.....	10	Temporisation de Sortie des Partitions ②⑩ .....
<b>Installation des Claviers Déportés</b> .....	<b>11</b>	Temporisation d'Entrée 1 des Partitions ②① .....
Schéma de montage des claviers .....	11	Temporisation d'Entrée 2 du Partition ②② .....
Connexions du Clavier Déporté.....	11	Retard de Transmission des Partitions ②③ .....
Adressage du Clavier Déporté.....	11	Retard Sirène des Partitions ②④ .....
Zones du Clavier .....	11	Durée Sirène des Partitions ②⑤ .....
Sortie du Clavier.....	11	Options des Partitions ②⑥ .....
Sortie Haut-Parleur du clavier (LCDL seulement) .....	12	Armement/Désarmement Auto des Partitions ②⑦ .....
Rétro-éclairage ajustable .....	12	<b>Programmation Système</b> .....
Autoprotection du clavier .....	12	Temporisations du Système ③⑩ .....
<b>Module d'Extension de Zone</b> .....	<b>12</b>	Compteur/Niveaux Sonore du Système ③① .....
Schéma du Module d'Extension Déporté.....	12	Horaires de Contrôle ③② .....
Module d'Extension de Zones Déporté .....	12	Options 1 du Système ③③ .....
Câblage du Module d'Extension.....	12	Options 2 du Système ③④ .....
Sorties du Module d'Extension de Zone .....	12	Options 3 du Système ③⑤ .....
Connexion Haut-Parleur du Module d'Extension.....	12	Supervisions ③⑥ .....
<b>Module d'Extension de Zone Embrochable</b> .....	<b>13</b>	Entrée Auxiliaire ③⑦ .....
Schéma du Module d'Extension.....	13	Options Diverses 1 ③⑧ .....
Zones du Module d'Extension Embrochable .....	13	Options Diverses 2 ③⑨ .....
Installation du Module d'Extension Embrochable.....	13	<b>Programmation des claviers</b> .....
<b>Câblage des Zones</b> .....	<b>14</b>	Options 1 des Claviers ④⑩ .....
Normalement Fermé .....	14	Options 2 des Claviers ④① .....
Normalement Ouvert.....	14	Options 3 des Claviers ④② .....
1 Résistance - NF & NO (Intrusion) .....	15	Options 4 des Claviers ④③ .....
1 Résistance - NO (Incendie).....	15	<b>Programmation des Modules d'Extension</b> .....
1 Résistance - NF .....	16	Partitions du Module d'Extension ⑤⑩ .....
1 Résistance - NF Autoprotection .....	16	Tonalités du Module d'Extension ⑤① .....
1 Résistance - NO Autoprotection.....	16	Niveau du Volume du Module d'Extension ⑤② .....
2 Résistances .....	16	<b>Programmation des Sorties</b> .....
Doublage de Zone .....	16	Sorties de la Centrale ⑥⑩ .....
Double Pôle.....	17	Canaux du Protocole Fast ⑥① .....
<b>2-Détecteurs de Fumée 2 Fils</b> .....	<b>17</b>	Sorties du Module d'Extension ⑥② .....
<b>Connexions Sirène/Haut-Parleurs</b> .....	<b>17</b>	Sorties des Clavier ⑥⑤ .....
Fonctionnement Haut-Parleurs.....	17	Modes et Types de Sortie.....
Fonctionnement Sirène .....	18	Attributs des Sorties.....
Supervision Sirène .....	18	<b>Programmation du Transmetteur</b> .....
<b>Connexion de la Ligne Téléphonique</b> .....	<b>18</b>	Options de Transmission ⑦⑩ .....
<b>Sorties centrale 1 à 8</b> .....	<b>18</b>	Destinataire 1 ⑦① .....
Câblage des Sorties.....	18	Numéros de Téléphone ⑦①-⑩ .....
Supervision des Sorties .....	18	Numéro de Compte ⑦①-① .....
<b>3. Mise en Entretien &amp; Dépannage</b> .....	<b>19</b>	Protocole ⑦①-② .....
<b>Mise en Entretien</b> .....	<b>19</b>	Nombre de Tentatives d'Appel ⑦①-③ .....
<b>Dépannage</b> .....	<b>19</b>	Partitions Sélectionnées ⑦①-④ .....
Panne d'alimentation.....	19	Evénements Transmis ⑦①-⑤ .....
Claviers Déportés .....	19	Options du Protocole Pulsé ⑦①-⑥ .....
Module d'Extension .....	20	Canaux Transmis en Protocole Fast ⑦①-⑦ .....
Zones .....	20	Options des Protocoles ⑦①-⑧ .....
Défauts techniques .....	20	Destinataire 2 ⑦② .....
Transmetteur .....	20	Restaurations en Protocole Fast ⑦③ .....
Fonctionnement .....	21	Ouvertures/Fermetures en Protocole Fast ⑦④ .....
		Numéro d'Annulation de l'Attente d'Appel ⑦⑤ .....
		Contrôle de la Programmation de la transmission.....
		<b>Programmation du Téléchargement</b> .....
		Téléchargement ⑦⑥ .....
		Options de Téléchargement ⑦⑥-⑩ .....
		Numéro de Tel du PC de Téléchargement ⑦⑥-① .....
		Code de Sécurité de Téléchargement ⑦⑥-② .....

Nombre de Tentatives d'Appel	⑦⑥③	57
Nombre de Sonneries	⑦⑥④	57
<b>Programmation des Codes de Report</b>		<b>58</b>
Codes d'Alarmes et Fins d'Alarmes	⑦⑦	59
Codes d'Ejections et Fins d'Ejections	⑦⑧	59
Autres Codes	⑦⑨	59
Codes Contact ID et SIA		59
<b>Programmation des Utilisateurs</b>		<b>60</b>
Codes Utilisateurs	⑧①	61
Options 1 de l'Utilisateur	⑧①	61
Options 2 de l'Utilisateur	⑧②	61
Options 3 de l'Utilisateur	⑧③	62
Libellé Utilisateur (LCD Seulement)	⑧④	62
<b>Tests et Outils Système</b>		<b>63</b>
Test de Zone	⑨①	64
Test Système	⑨①	64
Test de Transmission Manuel	⑨②	64
Autoriser l'Accès à la Programmation	⑨③	64
Appel Téléchargement	⑨④	64
Programmation de l'Heure	⑨⑤	64
Programmation de la Date	⑨⑥	64
Programmation Bannière (LCD seulement)	⑨⑦	64
Impression de l'Historique	⑨⑧	64
<b>5. Utilisation du Système d'Alarme</b>		<b>65</b>
<b>Introduction</b>		<b>65</b>
Codes d'Accès		65
<b>Armer &amp; Désarmer le Système d'Alarme</b>		<b>65</b>
Vérifier si le Système est prêt pour Armement		65
Armement Total		65
Armement Partiel		65
Annuler la Procédure d'Armement		66
Désarmer durant l'Entrée		66
Désarmer hors du temps d'Entrée		66
Désarmer après une Alarme		66
Armement Partiel Automatique		66
Passer de Partiel Temporisé à Partiel Immédiat		66
<b>Armer et Désarmer des Partitions</b>		<b>67</b>
Armement Total des Partitions		67
Armement Partiel des Partitions		67
Désarmer les Partitions		67
Changer de Partition		68
<b>Ejection de Zones</b>		<b>68</b>
Ejection Manuelle de Zones		68
Annuler l'Ejection de Zones		68
Ejection de Groupe de Zones		68
Ejection rapide et armement		69
<b>Réarmement du système</b>		<b>69</b>
<b>Mémoire d'Alarme</b>		<b>69</b>
<b>Défauts</b>		<b>70</b>
Acquitter un nouveau défaut		70
Visualisation des Défauts		70
<b>Réarmement par Code</b>		<b>71</b>
<b>Activer et désactiver le carillon</b>		<b>71</b>
<b>Changer le Code Utilisateur</b>		<b>71</b>
<b>Visualisation de l'Historique (LCD seulement)</b>		<b>71</b>
<b>Interrompre la Transmission</b>		<b>71</b>
<b>6. Caractéristiques</b>		<b>72</b>
Centrale d'Alarme		72
Claviers Déportés		72
Module d'Extension Déporté		73
Module d'Extension Embrochable		73
Normes Européennes		74
EN 50131-1/6		74
Garantie		74
Notes de Sécurité		74
<b>7. Guide de Référence Rapide</b>		<b>75</b>

**Vue d'ensemble du système****Installation****Présentation de la Centrale****Installation des claviers et cartes d'Extension****Raccordement des Zones****Sirènes, Transmetteur et sorties programmables****Mise en Service & Dépannage****Programmation de la Centrale d'Alarme****Programmation des Zones****Programmation des Partitions****Programmation Système****Programmation des Claviers****Programmation des Modules d'Extension****Programmation des Sorties****Programmation du Transmetteur****Programmation du Téléchargement****Programmation des Codes de Report****Programmation des Utilisateurs****Tests et Outils Système****Utilisation du Système d'Alarme****Caractéristiques****Guide de Référence Rapide**

# 1. Vue d'ensemble du Système

## Architecture du Système

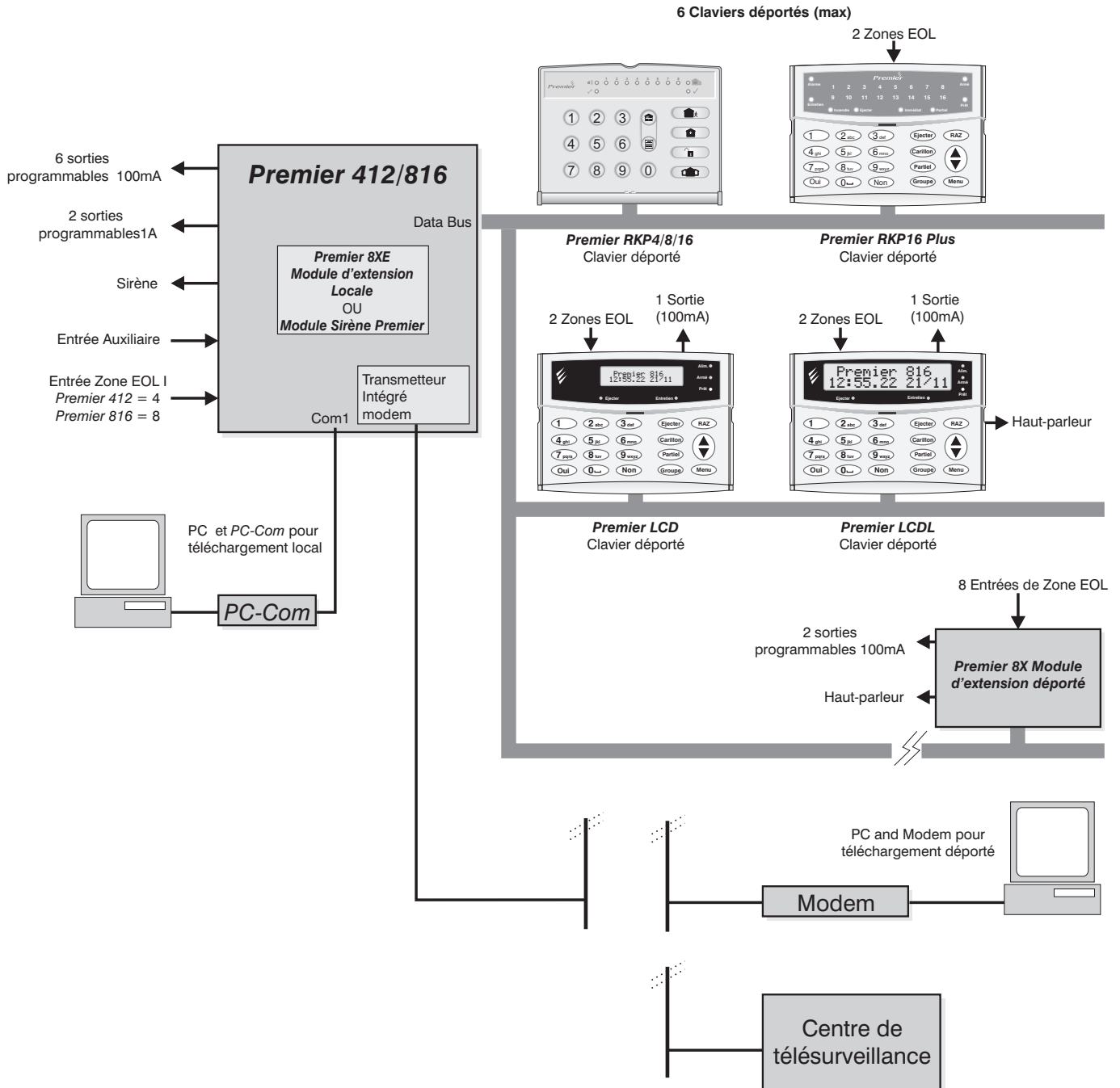

## Centrale d'Alarme

Les centrales d'Alarme *Premier 412* et *816* avec Transmetteur Digital Multi-protocoles sont deux centrales d'Alarme de sécurité hautement sophistiquées. Ces centrales d'Alarme possèdent les caractéristiques suivantes:

- 4 zones totalement programmables (*Premier 412*)
- 8 zones totalement programmables (*Premier 816*)
- 2 Partitions (*Premier 412*)
- 4 Partitions (*Premier 816*)
- Le système peut être extensible en utilisant soit le module d'extension de zones déporté *Premier 8X*, soit le module d'extension de zones embrochable *Premier 8XE*
- 16 codes d'accès programmables (*Premier 412*)
- 32 codes d'accès totalement programmables (*Premier 816*)
- Sortie sirène supervisée
- 2 sorties programmables supervisées fort courant (1A)
- 6 sorties programmables faible courant (100mA)
- Bornier pour téléchargement/imprimante
- 750 Evènements en mémoire

## Claviers Déportés

Les centrales *Premier 412* et *816* acceptent jusqu'à 6 claviers déportés maximum. Tous les claviers déportés nécessitent une connexion par BUS 4 conducteurs et ont un buzzer incorporé. Les modèles suivants sont disponibles :

### **Premier RKP4**

Le clavier déporté *Premier RKP4* a 4 témoins indiquant l'état des zones et est conçu pour être utilisé avec les centrales d'alarme *Premier 412*.

- Deux niveaux de rétro-éclairage, dimensions normales, s'éclairent 8 secondes après appui sur une touche
- Leds d'indication d'état : "Alarme", "Entretien", "Armé" et "Prêt"

### **Premier RKP8**

Le clavier déporté *Premier RKP8* a 8 témoins indiquant l'état des zones et est conçu pour être utilisé avec les centrales d'alarme *Premier 412* et *816*.

- Deux niveaux de rétro-éclairage, dimensions normales, s'éclairent 8 secondes après appui sur une touche
- Leds d'indication d'état : "Alarme", "Entretien", "Armé" et "Prêt"

### **Premier RKP16**

Le clavier déporté *Premier RKP16* a 16 témoins indiquant l'état des zones et est conçu pour être utilisé avec les centrales d'alarme *Premier 412* et *816* avec extension de zones.

- Deux niveaux de rétro-éclairage, dimensions normales, s'éclairent 8 secondes après appui sur une touche
- Leds d'indication d'état : "Alarme", "Entretien", "Armé" et "Prêt"

### **Premier RKP16 Plus**

Le clavier déporté *Premier RKP16 Plus* a 16 témoins indiquant l'état des zones et est conçu pour être utilisé avec les centrales d'alarme *Premier 412* et *816* avec extension de zones.

- 2 zones programmables avec résistances de fin de ligne
- Connexion 4 fils pour le BUS
- Buzzer intégré
- Rétro-éclairage entièrement réglable, normal, faible ou éteint, changement de l'éclairage dès l'utilisation d'une touche et pendant le temps d'entrée.
- Leds d'indication d'état : "Alarme", "Entretien", "Armé", "Prêt", "Incendie", "Ejecter", "Immédiat" et "Partiel"

### **Premier LCDL**

Le clavier déporté *Premier LCDL* a un large afficheur à cristaux liquides rétro-éclairé de 32 caractères. Il peut être utilisé avec les centrales d'alarme *412* & *816*.

- 2 zones programmables avec résistances de fin de ligne
- 1 sortie programmable à courant faible (100mA)
- Rétro-éclairage entièrement réglable, normal, faible ou éteint, changement de l'éclairage dès l'utilisation d'une touche et pendant le temps d'entrée.
- Leds d'indication d'état : "Alim." (Alimentation), "Armé", "Prêt", "Entretien" et "Ejecter"
- Sortie haut-parleur

### **Premier LCD**

Le clavier déporté *Premier LCD* a un afficheur à cristaux liquides standard rétro-éclairé de 32 caractères. Il peut être utilisé avec les centrales d'alarme *412* & *816*.

- 2 zones programmables avec résistances de fin de ligne
- 1 sortie programmable à courant faible (100mA)
- rétro-éclairage entièrement réglable, normal, faible ou éteint, changement de l'éclairage dès l'utilisation d'une touche et pendant le temps d'entrée.
- Leds d'indications d'états : "Alim." (Alimentation), "Armé", "Prêt", "Entretien" et "Ejecter"

## Modules d'Extension de Zones

Chaque système peut être extensible en utilisant l'un des modules d'extension de zones suivants :

### **Premier 8X Module d'Extension de Zone Déporté**

Ce module est fourni dans son propre boîtier et se connecte au BUS de la centrale d'alarme afin de fournir une extension déportée du système. Ce module permet les avantages suivants :

- 8 zones programmables avec résistances de fin de ligne
- 2 sorties programmables faible courant (100mA)
- Sortie haut-parleur avec contrôle électronique de volume.

### **Premier 8XE Module d'Extension de Zone Embrochable**

Ce module est fourni sous forme de carte électronique (PCB) et s'embroche simplement sur la carte mère de la centrale. Ce module fournit 8 zones programmables avec résistances de fin de ligne.

## Module PC-Com

Ce module se connecte aux centrales d'alarme *Premier 412* ou *Premier 816* afin de fournir une interface RS232 qui peut être utilisée pour permettre :

- La connexion à une imprimante série afin d'imprimer l'historique des événements.
- Le téléchargement du système via le logiciel Wintex et un PC.

## 2. Installation

### Procédure d'Installation

Avant d'entreprendre l'installation du système d'alarme, lisez totalement ce chapitre. Après avoir acquis une compréhension globale des procédures d'installation, suivez soigneusement chaque étape.

#### 1: Schéma de Montage

Faites un schéma rapide des lieux afin d'obtenir une idée de l'emplacement des appareils de détection, claviers et autres modules.

#### 2: Installer la Centrale

La centrale d'alarme doit être installée dans un endroit sec, à proximité d'une source d'alimentation 220V et d'une ligne téléphonique.



**NOTE** Vous devez finir tout le câblage avant de connecter la batterie ou de la raccorder à l'alimentation 220V.

#### 3: Installer les Claviers

Installez et connectez les claviers à la centrale d'alarme.

#### 4: Câbler les Zones

Installez les appareils de détection et connectez les à la centrale d'alarme.

#### 5: Autres Câblages

Complétez tous les autres câblages y compris les sirènes et la connexion de la ligne téléphonique.

#### 6: Alimenter

Une fois les étapes 1 à 5 terminées, raccordez l'alimentation à la centrale d'alarme. Connectez le fil rouge de la batterie à la borne positive et le fil noir à la borne négative. Puis, alimentez.

#### 7: Complétez le livret de Programmation

Un livret intitulé "Programmation et Valeurs par défaut" est livré avec votre centrale. Ce livret vous permet de répertorier toutes les données de programmation et une liste des valeurs par défaut du programme. Il est recommandé de le compléter avant de commencer la programmation.

#### 8: Programmer le Système

Programmez la centrale d'alarme en utilisant les tableaux de programmation et en suivant les procédures de la Section 3.

#### 9: Tester le Système

Testez intégralement le système afin de vous assurer que toutes les caractéristiques et fonctions sont opérationnelles.

### Centrale d'Alarme

#### Montage

Installez la centrale d'alarme sur un mur plat et vertical en utilisant au moins 3 vis appropriées. Le boîtier arrière a été conçu avec un trou central spécial afin que le montage soit possible sans avoir à retirer le circuit imprimé (PCB).

Le trou en bas à droite est conçu pour permettre un positionnement facile de la centrale. Si le Circuit Imprimé doit être enlevé, tirez avec précaution les deux clips de maintien, soulevez le circuit imprimé et faites-le glisser vers le bas. Pour remettre le circuit, procédez inversement.



**NOTE**

Il est essentiel de s'assurer qu'aucun trou de fixation ou d'entrée de câbles n'est accessible après l'installation.

Le câble d'alimentation secteur doit être attaché à l'un des points d'attache prévu (ex : avec un serre câble).

#### Câbler la Centrale d'Alarme

#### **ATTENTION: L'ELECTRICITE PEUT TUER**

**AVANT de connecter la Centrale d'Alarme  
TOUJOURS déconnecter l'alimentation au tableau  
électrique.**



Connectez SEULEMENT l'alimentation aux bornes d'alimentation principale, JAMAIS aux bornes d'alimentation du circuit imprimé.

L'installation du système DOIT être effectuée en accord avec les standards nationaux de sécurité, par exemple EN60950 : 1992.

TOUJOURS se référer aux Règles Nationales de câblage lors de l'installation.

Un dispositif de déconnexion approprié (ex : fusible, coupe circuit) et facile d'accès DOIT être installé.

Le dispositif (fusible) NE DOIT PAS être raccordé avec un câble souple.

Lorsque l'identification du neutre N'EST PAS possible, un dispositif de déconnexion à deux pôles doit être utilisé.

L'alimentation principale du bâtiment doit incorporer une protection de secours appropriée au court-circuit (ex : un fusible ou coupe circuit) de Haute Capacité d'Interruption (HBC, au moins 1500A).

Utilisez des câbles d'alimentation de section adaptée au courant consommé (ex : au moins 0.75mm<sup>2</sup>).

## Circuit Imprimé (PCB) de la Centrale d'Alarme

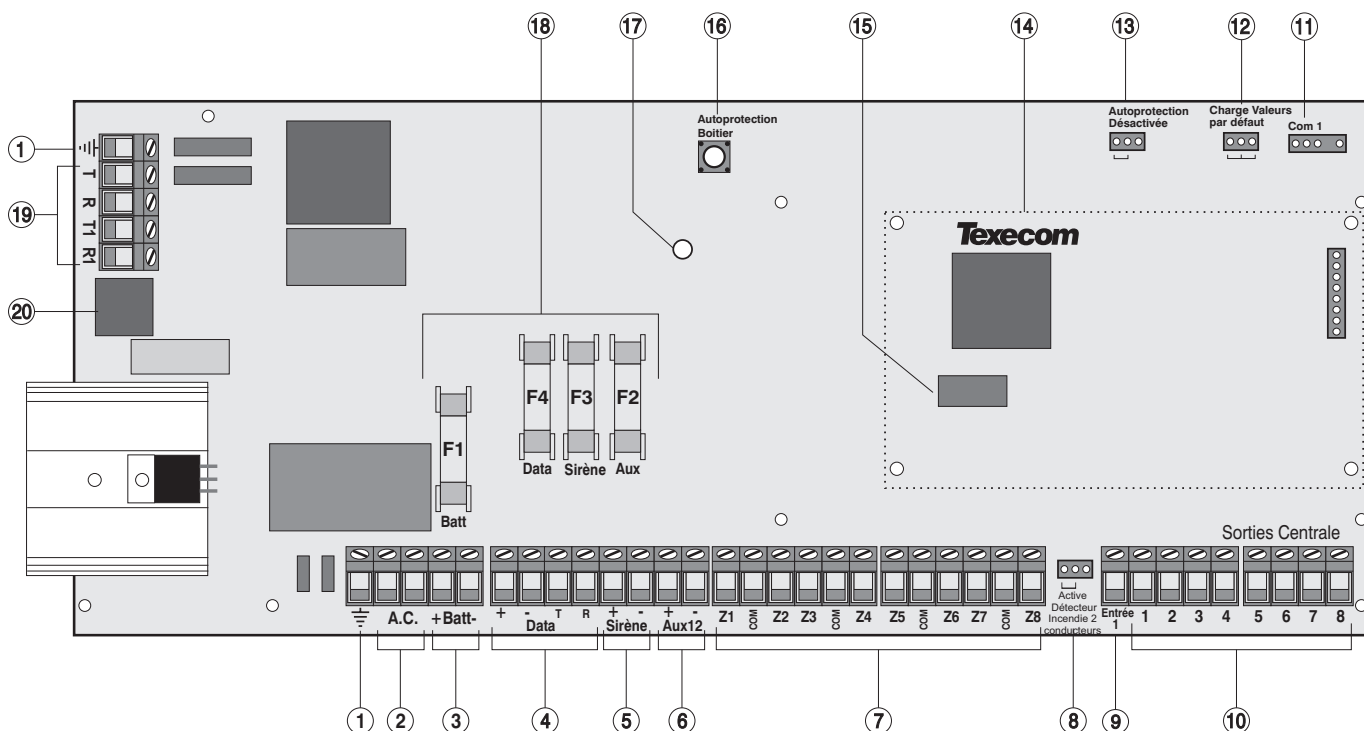

### ① Connexion à la Terre

Reliez à la terre.



**L'absence de fil de Terre peut provoquer le mauvais fonctionnement du système et annule la garantie Texecom et l'agrément du produit.**

### ② Entrée CA

Connectez à un transformateur 16.5V.



**Ne PAS connectez l'alimentation Principale 220V aux bornes d'entrée CA.**

### ③ Connexion Batterie

Une batterie 12V rechargeable doit être connectée aux deux bornes afin de fournir un fonctionnement continu du système en cas de coupure de courant. La sortie batterie est protégée par un fusible F1 (1.6 Amp).

### ④ Connexion du BUS de Données

Les bornes du BUS de donnée fournissent les connexions aux claviers déportés et module d'extension de zone déporté Premier 8X. Les bornes + et - fournissent l'alimentation alors que les bornes T et R transmettent et reçoivent les données.

### ⑤ Sortie Sirène

Ces bornes sont utilisées pour commander des haut-parleurs ou sirènes. La sortie peut être programmée pour activer une sirène ou des haut-parleurs (voir page 34). La sortie sirène est supervisée, si aucun dispositif n'est installé, installez soit une résistance de 1KΩ entre ces deux bornes soit désactivez la supervision de la sirène, voir page 36.

### ⑥ Alimentation Auxiliaire 12V

Ces bornes fournissent l'alimentation auxiliaire pour les dispositifs qui nécessite une alimentation 12V. La sortie auxiliaire est protégée par un fusible F2 (1 Amp).

### ⑦ Entrées de Zones 1 à 8

Ces bornes permettent la connexion des zones. La centrale Premier 816 dispose de 8 zones, alors que la centrale Premier 412 dispose de 4. Il existe plusieurs façons de câbler une zone (voir page 13). Chaque zone est totalement programmable, voir page 24 pour plus d'informations sur la programmation des zones.

### ⑧ Brancher les Détecteurs de Fumée 2 fils

Effectuez le réglage ci-dessous si vous connectez des détecteurs de fumée 2 fils à la sortie 1 de la centrale.



Sortie 1 pour Détecteurs de Fumée 2 fils



Sortie 1 normale

### ⑨ Entrée 1

Cette entrée programmable peut être utilisée pour contrôler des appareils auxiliaires, autoprotection etc..., voir page 36 pour les détails de programmation.

### ⑩ Sorties Centrale 1 à 8

Il s'agit de sorties programmables. Les sorties 1 et 2 sont des sorties supervisées de puissance (1 A). Si les sorties 1 ou 2 ne sont pas utilisées, installez soit une résistance 1KΩ entre la sortie non utilisé et le +12V ou désactivez la supervision de sortie, voir page 36. Les sorties 3 à 8 sont des sorties faible courant (100mA).



**⑧ Port série**

Le port série est utilisé pour la connexion à une imprimante ou à un ordinateur (PC) pour un téléchargement local.

**⑧ Retour aux paramètres usine du programme**

Un shunt entre le picot central et l'un des picots externes lors de la mise sous tension de la centrale réinitialisera le programme selon les paramètres usine. Ces picots peuvent également être utilisés pour réinitialiser le code technicien à sa valeur par défaut, voir page 64.



**NOTE** Ne pas laisser de shunt sur ces picots, car la centrale pourrait accidentellement être déprogrammée.

**⑧ Désactivation de l'Autoprotection de la centrale**

Positionner le shunt comme ci-dessous :



Autoprotection du boîtier désactivé



Autoprotection du boîtier activé

**⑧ Module d'Extension de zone embrochable**

Le module d'extension *Premier 8XE* embrochable peut être connecté au circuit imprimé principal et fournir 8 zones programmables supplémentaires (voir page 13).

**⑧ MNV (Mémoire Non Volatile)**

Toutes les données du système sont enregistrées dans une mémoire non volatile.

**⑧ Autoprotection du coffret**

Boîtier d'autoprotection pour le coffret de la centrale.

**⑧ Alimentation**

Fixe lorsque le secteur 220V ou la batterie sont présents. Clignote lorsque le transmetteur compose un numéro ou envoie des données.

**⑧ Fusibles de Protection**

Les fusibles suivants sont fournis :

- F1 (1.6 Amp) Fusible Batterie
- F2 (1 Amp) Fusible Alimentation Auxiliaire 12V
- F3 (1 Amp) Fusible Sortie Sirène/Haut-Parleurs
- F4 (1 Amp) Fusible BUS de Données

**⑧ Connexion Ligne Téléphonique**

Connexion de la ligne téléphonique (voir page 18).

**⑧ Connecteur de Ligne Téléphonique RJ11**

Un connecteur RJ11 est fourni afin que la centrale puisse être connectée à la ligne téléphonique par un cordon standard RJ11.

## Connecter des modules au BUS de données

Avant de connecter les claviers déportés ou les modules d'extension, coupez TOUTES les sources d'alimentation de la centrale (secteur et batteries). Ne poursuivez pas si l'alimentation est toujours présente sur la centrale d'alarme.



**NOTE** Connecter les modules en présence d'alimentation sur la centrale d'alarme, peut abîmer le module ou la centrale d'alarme et rendre la garantie invalide.

Les claviers déportés et les modules d'extension sont tous connectés aux même BUS, situé en bas à gauche de la centrale d'alarme et peuvent être connectés en série, en parallèle ou n'importe laquelle de ces combinaisons.

## Câbler le BUS

Le BUS est constitué de quatre bornes intégrant l'alimentation et les données. Pour le bon fonctionnement du système, les quatre bornes BUS des modules doivent être connectées aux bornes correspondantes de la centrale ou du module précédant (voir page 10, le détail du câblage). Le tableau ci-dessous montre chaque borne et sa description :

Borne	Description
+	Alimentation +12V
-	Alimentation 0V
T	Transmission de données
R	Réception de données

## Distances des Câbles

La distance maximum recommandée vers un module lorsque vous utilisez du câble d'alarme standard 6x0.22 est :

- 250m pour chaque branche lorsque vous câblez en parallèle (étoile).
- Lorsque vous câblez en série, la distance maximum dépendra du nombre de modules connectés. Plus vous connectez des modules, et plus la distance jusqu'au dernier module est courte (ceci est dû à la chute d'alimentation dans le câble).

Quel que soit le câblage réalisé, assurez-vous que la tension d'alimentation entre les bornes '+' et '-' de chaque module n'est pas inférieure à 10.0V lorsque le système fonctionne sur batterie.

Le tableau ci-dessous indique la longueur maximum d'un câble d'alarme standard 6x0.22 avec un clavier ou un module d'extension connecté et différentes charges :

Configuration	Distance Max.
1. clavier + 2 IR (15mA)	250m
2. module d'extension + 2 IR(15mA)	250m
3. module d'extension + 8 IR(15mA)	100m
4. idem N°3 + Haut-parleur 16Ω	30m

### Eviter les Chutes de Tension

Plusieurs moyens permettent d'éviter les chutes de tension :

- Utilisez un câble de plus grande section.
- Doublez les fils d'alimentations – cela nécessitera un câble 6 ou 8 conducteurs au lieu d'un 4 conducteurs.
- Installez une alimentation secondaire pour alimenter localement le module, prenez soin de relier les 0v.

### Installer une Alimentation Secondaire

Lorsqu'une alimentation secondaire est installée, le négatif 0V de l'alimentation secondaire doit être relié au négatif 0V de la centrale d'alarme. Les positifs +12V de la centrale d'alarme et du module doivent être isolés (voir schéma ci-dessous).

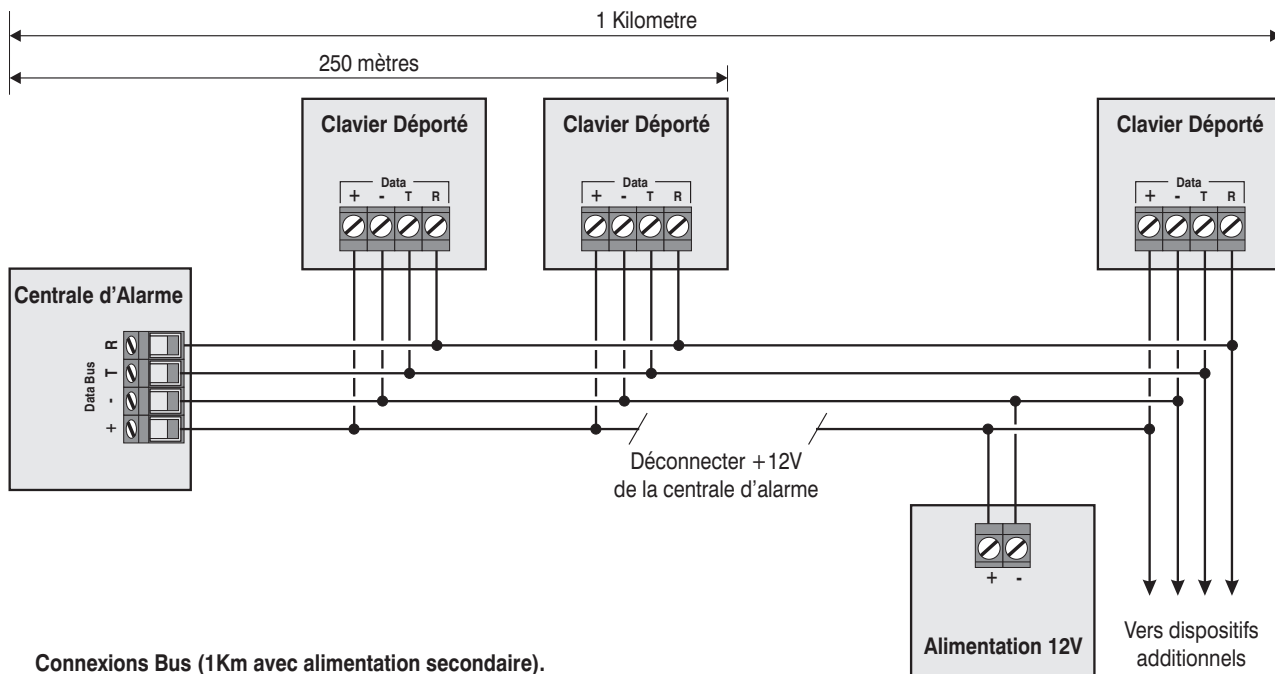
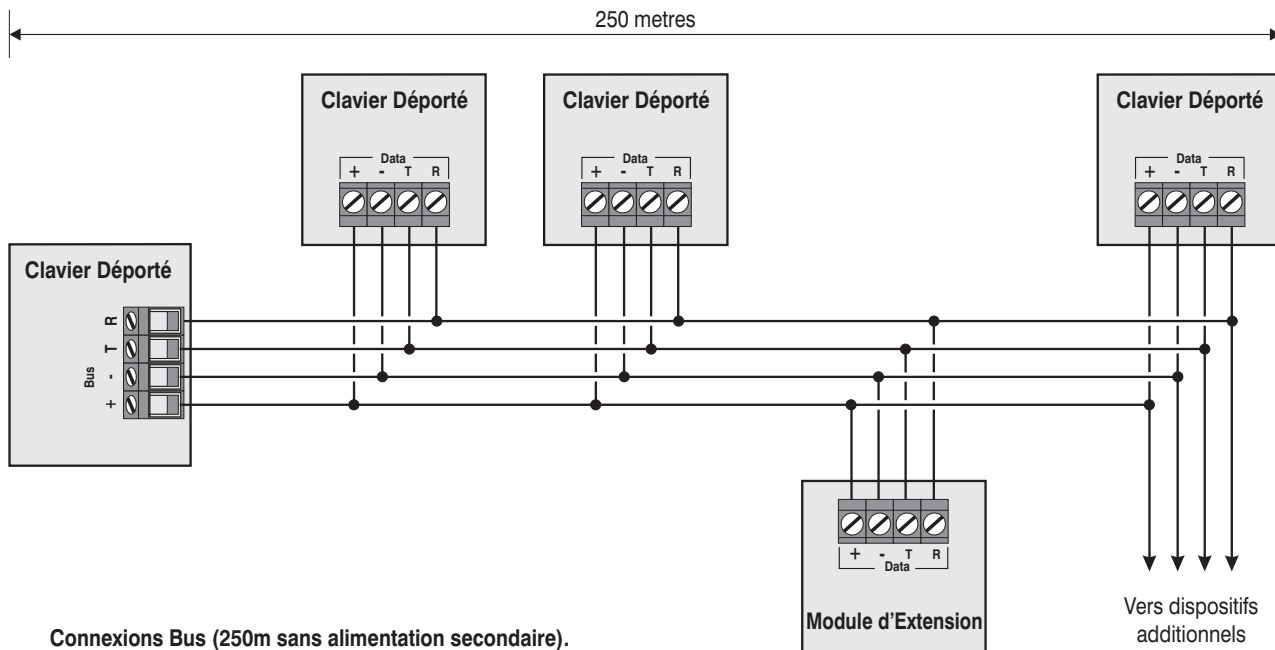

## Installation des Claviers Déportés

### Schéma de montage des claviers

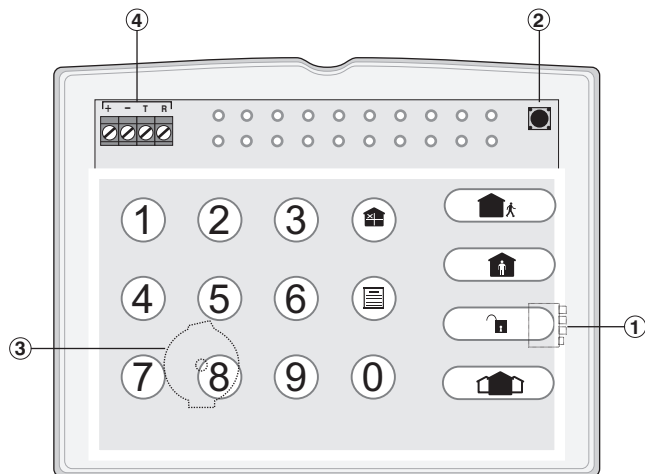

Shéma Premier RKP4/8/16

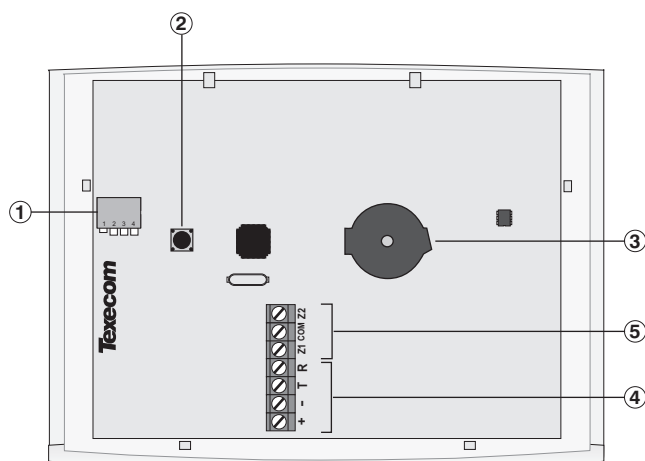

Shéma Premier RKP16 Plus

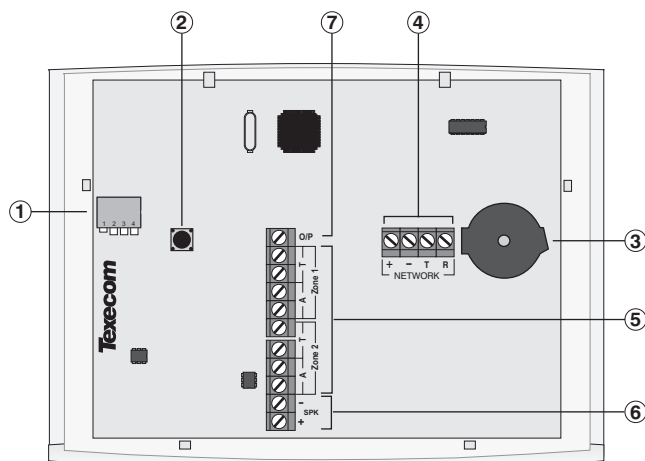

Shéma Premier LCD/LCDL

- ① Mini Dip d'Adressage
- ② Autoprotection
- ③ Buzzer
- ④ BUS
- ⑤ Zones Programmables 1 et 2
- ⑥ Sortie Haut-Parleur (*Premier LCDL seulement*)
- ⑦ Sortie programmable

### Connexions du Clavier Déporté

Le clavier déporté est connecté au BUS par le bornier situé en bas à gauche de la platine (Voir pages 8 & 10).

### Adressage du Clavier Déporté

Chaque clavier déporté doit être configuré avec une adresse unique en utilisant les mini DIP ①. Le tableau ci-dessous montre comment effectuer cet adressage :

Adresse	DIP 1	DIP 2	DIP 3	DIP 4	
1	On/Off	Off	Off	Off	
2	Off	On	Off	Off	
3	Off	Off	On	Non	
4	Off	Off	Off	On	
5	On	Off	Off	On	
6	Off	On	Off	On	

### Zones du Clavier

Les clavier déportés *Premier RKP16 Plus* et *Premier LCD/LCDL* ont deux zones programmables (voir le détail de câblage page 14). Chaque zone est totalement programmable (voir la programmation page 24). Le tableau ci-dessous montre l'adressage des zones en utilisant un clavier *Premier RKP16 Plus* ou un *Premier LCD/LCDL* :

Adresse	Zone 1	Zone 2
1	Zone 9	Zone 10
2	Zone 11	Zone 12
3	Zone 13	Zone 14
4	Zone 15	Zone 16
5	Non Disponible	Non Disponible
6	Non Disponible	Non Disponible



**NOTE** Les zones du clavier déporté n'apparaissent pas sur le système tant qu'elles ne sont pas activées. Voir page 40, pour activer les zones du clavier.

### Sortie du Clavier

Les claviers déportés *Premier LDC/LCDL* ont une sortie programmable qui peut être utilisée pour activer des dispositifs auxiliaires tels que LED, haut-parleurs, relais etc. Le câblage est identique à celui des sorties de la centrale expliqué page 18 (voir page 44 pour plus de détails sur la programmation).

### Sortie Haut-Parleur du clavier (LCDL seulement)

Le clavier *Premier LCDL* a une sortie qui peut être utilisée pour commander un haut-parleurs 8Ω ou deux 16Ω (voir page 17 les détails de câblage).



Le volume du haut-parleur est également entièrement ajustable (voir page34).

### Rétro-éclairage ajustable

Pour régler l'éclairage du clavier, appuyer sur la touche **OUI**, puis toujours en gardant la touche **OUI** appuyée, utiliser pour augmenter ou diminuer l'éclairage jusqu'à atteindre le niveau souhaité, relâchez ensuite les deux touches.



Le rétro-éclairage peut être réglé seulement lorsque le clavier n'est pas dans un menu.

### Autoprotection du clavier

L'autoprotection de chaque clavier peut être désactivée si nécessaire en utilisant l'option du clavier concerné dans le menu des options 4 du clavier (voir page 40).

### Module d'Extension de Zone

Le module d'extension de zone *Premier 8X* fournit 8 zones additionnelles de détection, deux sorties programmables et une sortie haut-parleur.

### Schéma du Module d'Extension Déporté

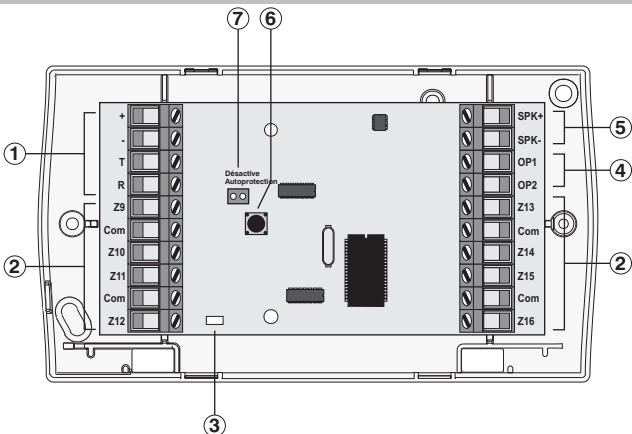

- ① Connexion BUS
- ② Entrées des Zones 9 à 16
- ③ LED d'alimentation
- ④ Sorties Programmables 1 et 2
- ⑤ Sortie Haut-Parleurs
- ⑥ Autoprotection
- ⑦ Désactivation de l'Autoprotection

### Module d'Extension de Zones Déporté

Le module d'extension de zones déporté *Premier 8X* a huit zones programmables (voir câblage page 14 ). Chaque zone est également entièrement programmable (voir page 24 pour la programmation).

Le tableau ci-dessous montre l'adressage des zones lorsque le module est installé :

Centrale	Zones sur Centrale	Zones Etendues
<i>Premier 412</i>	1 à 4	9 à 16
<i>Premier 816</i>	1 à 8	9 à 16



Le système DOIT être équipé du clavier *Premier RKP16*, *Premier RKP16 Plus* ou *Premier LCD/LCDL* pour fonctionner correctement.

Le système n'accepte qu'un seul type de module d'extension, vous pouvez par exemple utiliser soit un module d'extension déporté *Premier 8X* soit un module d'extension *Premier 8XE Embrochable*, mais pas les deux simultanément.

### Câblage du Module d'Extension

Le système n'accepte qu'un seul module d'extension de zone. Le module est connecté au même BUS que les claviers déportés et câblé comme les claviers déportés (Voir page 10 la distance maximale du module d'extension dépend de la consommation de courant prise sur le module d'extension. Le tableau ci-dessous montre les distances maximums avec un câble d'alarme standard 6x0.22 avec différentes consommations prises sur le module d'extension:

Configuration	Longueur Max.
1. Module d'extension + 8 IR (15mA)	100m
2. Comme No. 1 + Haut-Parleurs 16Ω	50m
3. Comme No. 2 + 1 Sortie (100mA)	40m
4. Comme No. 2 + 2 Sorties (100mA)	30m

### Sorties du Module d'Extension de Zone

Le module d'extension de zone a deux sorties programmables, qui peuvent être utilisées pour activer des dispositifs auxiliaires tels que des relais, Leds, détecteurs de fumée etc. Le tableau ci-dessous montre les caractéristiques électriques de chaque sortie:

No	Supervisé	Courant Max	Type
1	Non	100mA	Commutée 0V
2	Non	100mA	Commutée 0V

Câblage comme les sorties de la centrale indiqué page 18.

### Connexion Haut-Parleur du Module d'Extension

Le module d'extension de zone possède une sortie haut-parleur qui peut être utilisée pour activer des haut-parleurs 8 ou 16 Ohm comme décrit en page 17.

## Module d'Extension de Zone Embrochable

Le module d'extension de zone embrochable *Premier 8XE* se branche sur la centrale pour fournir 8 zones de détection additionnelles programmables.

### Schéma du Module d'Extension

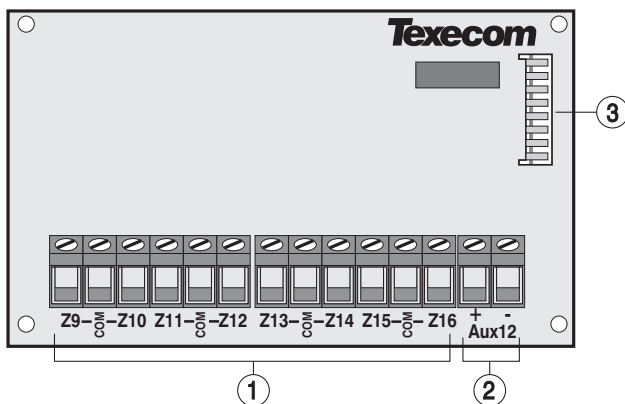

#### ① Entrées des zones 9 à 16

Ces bornes permettent la connexion des zones.

#### ② Alimentation Auxiliaire 12V

Ces bornes fournissent une alimentation auxiliaire pour des appareils nécessitant une alimentation 12V. La sortie auxiliaire est protégée par le fusible F2 (1 A) de la centrale.

#### ③ Connecteur Embrochable

Le module d'extension de zone *Premier 8XE* s'embroche sur la centrale par ce connecteur et est maintenu par 4 entretoises plastique dans chaque angle.

### Zones du Module d'Extension Embrochable

Le module d'extension de zones embrochable *Premier 8XE* a 8 entrées de zones programmables (voir page 14 les détails de câblage). Chaque zone est également entièrement programmable (voir page 24 pour les détails de programmation).

Le tableau ci dessous montre l'adressage des zones lorsque le module est installé :

Centrale	Zones sur Centrale	Zones Etendues
<i>Premier 412</i>	1 à 4	9 à 16
<i>Premier 816</i>	1 à 8	9 à 16



Le système DOIT être équipé du clavier *Premier RKP16*, *Premier RKP16 Plus* ou *Premier LCD/LCDL* pour fonctionner correctement.

Le système n'accepte qu'un seul type de module d'extension, vous pouvez par exemple utiliser soit un module d'extension déporté *Premier 8X* soit un module d'extension *Premier 8XE* embrochable, mais pas les deux simultanément.

### Installation du Module d'Extension Embrochable

► Pour installer le module d'extension de zone embrochable, procédez ainsi :

1. Assurez-vous que la centrale soit totalement désalimentée (secteur et batterie) avant d'installer le module d'extension.
2. Fixez les quatre entretoises (fournies) dans les quatre trous appropriés sur la carte PCB de la centrale d'alarme.
3. Aligner le connecteur du module d'extension avec le connecteur 8 broches (JP2) de la centrale d'alarme. Pousser le module d'extension en place, en vous assurant que les quatre entretoises pénètrent bien dans les quatre trous du module d'extension.

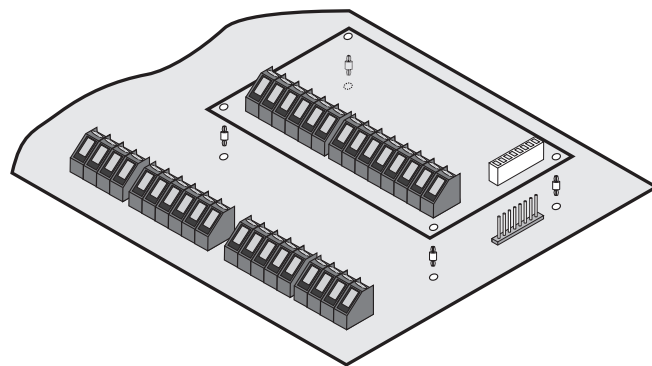

## Câblage des Zones

Chaque zone du système est entièrement programmable pour permettre une meilleure optimisation (voir page 24 le détail de la programmation des zones). La programmation des options de zone déterminera aussi le type de câblage de la zone. Les options de câblage suivantes sont disponibles :

Type	Etat de la Zone	Réponse
① Normalement Fermé	Court-Circuitée	Au repos
	3.3K à 4.7K	-
	5.7K à 20K	-
	Ouvert	En Alarme
② Normalement Ouvert	Court-Circuitée	En Alarme
	3.3K à 4.7K	-
	5.7K à 20K	-
	Ouvert	Au repos
③ 1 Résistance NF & NO (Intrusion)	Court-Circuitée	En Alarme
	3.3K à 4.7K	Au repos
	5.7K à 20K	-
	Ouvert	En Alarme
④ 1 Résistance NO (Incendie)	Court-Circuitée	En Alarme
	3.3K à 4.7K	Au repos
	5.7K à 20K	-
	Ouvert	En Défaut
⑤ 1 Résistance NF	Court-Circuitée	En Défaut
	3.3K à 4.7K	Au repos
	5.7K à 20K	-
	Ouvert	En Alarme
⑥ 1 Résistance O/F Autoprotection	Court-Circuitée	Au repos
	3.3K à 4.7K	En Alarme
	5.7K à 20K	-
	Ouvert	En autoprotection
⑦ 1 Résistance S/F Autoprotection	Court-Circuitée	En autoprotection
	3.3K à 4.7K	Au repos
	5.7K à 20K	-
	Ouvert	En Alarme
⑧ 2 Résistances	Court-Circuitée	En autoprotection
	3.3K à 4.7K	Au repos
	5.7K à 20K	En Alarme
	Ouvert	En autoprotection
⑨ Doublage de Zone	Court-Circuitée	Zones A & B en défaut
	1.0K à 2.2K	Zones A & B au repos
	4.8K à 6.0K	Zone A en alarme
	2.3K à 4.7K	Zone B alarme
	Circuit Ouvert	Zones A & B Violées

## Normalement Fermé

Utiliser ce type de câblage lorsque vous connectez des détecteurs normalement fermés sur la zone. Assurez vous que la zone est programmée pour le fonctionnement en Normalement Fermé (voir page 26). Voir câblage ci-dessous:

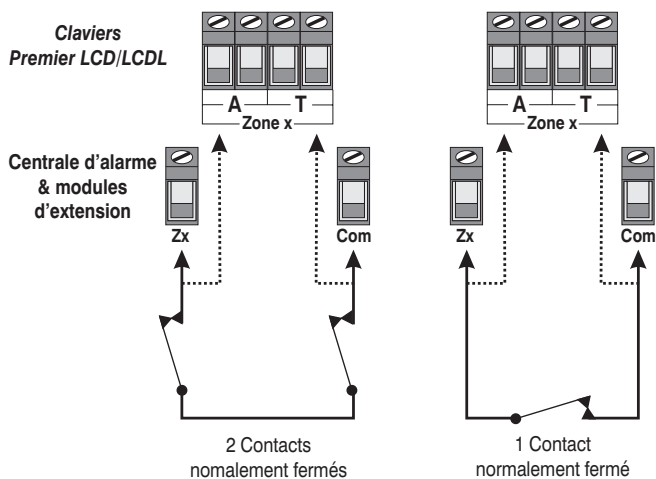

## Normalement Ouvert

Utilisez ce type de câblage lorsque vous connectez des détecteurs normalement ouverts sur la zone. Assurez vous que la zone est programmée pour le fonctionnement en Normalement Ouvert (voir page 26). Voir câblage ci-dessous:

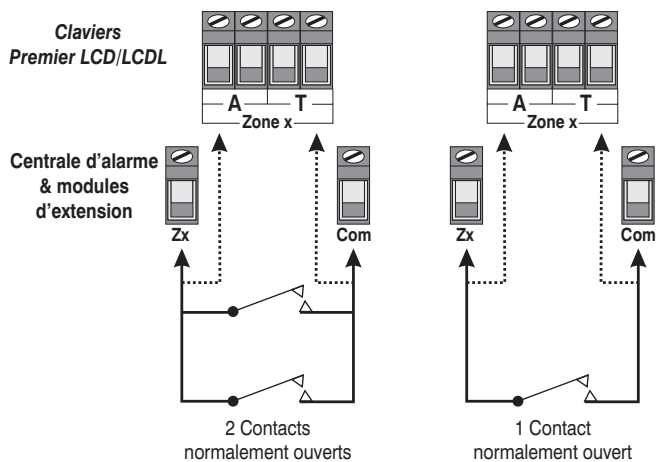

### 1 Résistance - NF & NO (Intrusion)

Utilisez ce type de câblage lorsque vous connectez en même temps des détecteurs normalement fermés et des détecteurs normalement ouverts sur la zone. Assurez vous que la zone est programmée pour le fonctionnement 1 Résistance - NF & NO (voir page 26). Voir câblage ci-dessous:

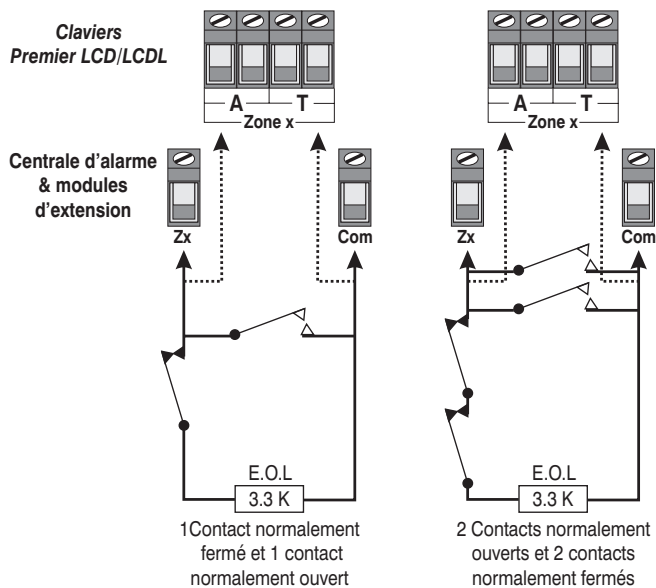
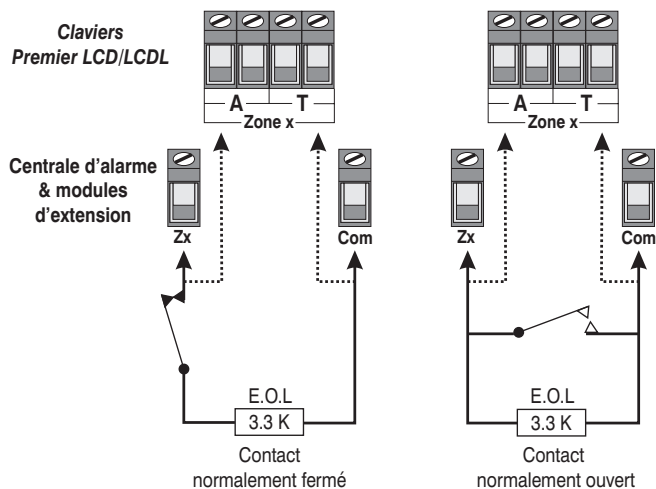

### 1 Résistance - NO (Incendie)

Utilisez ce type de câblage lorsque vous connectez un détecteur incendie 4 conducteurs à la centrale. Assurez vous que la zone est programmée pour le fonctionnement 1 Résistance - NO (Incendie) (voir page 26). Voir câblage ci-dessous :

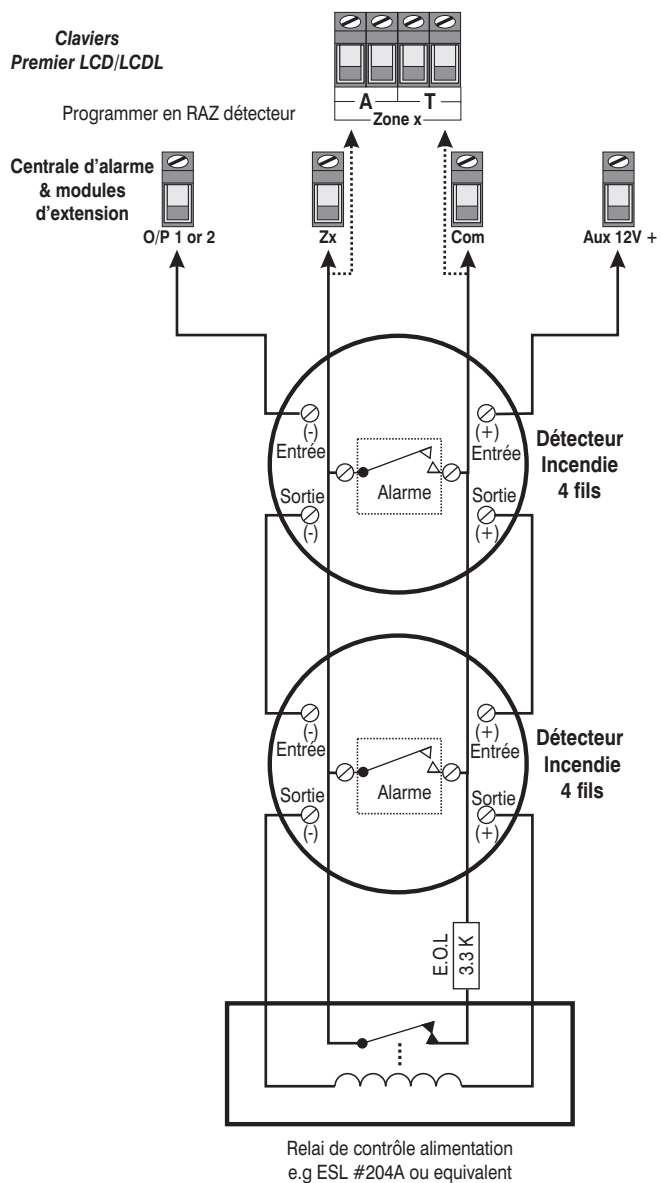

### 1 Résistance - NF

Utilisez ce type de câblage lorsque vous connectez uniquement des détecteurs normalement fermés. Assurez vous que la zone est programmée pour le fonctionnement 1 Résistance - NF (voir page 26). Voir câblage ci-dessous :

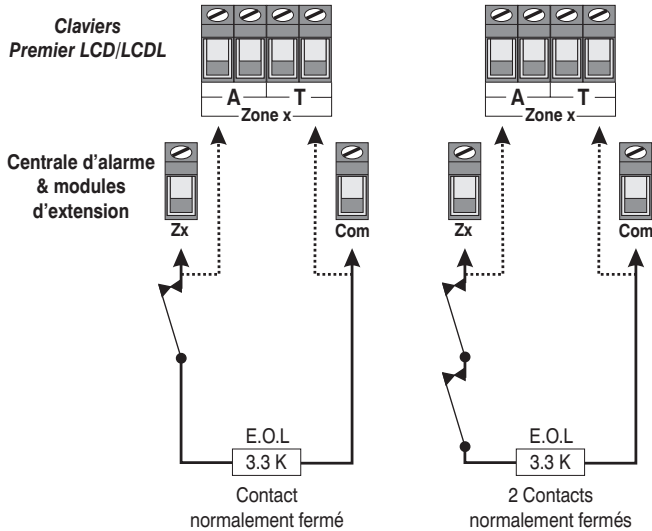

### 1 Résistance - NF Autoprotection

Utilisez ce type de câblage lorsque vous connectez uniquement des détecteurs normalement fermés et lorsqu'une réponse d'autoprotection est requise lors de l'ouverture d'un circuit. Assurez vous que la zone est programmée pour le fonctionnement 1 Résistance - NF Autoprotection (voir page 26). Voir câblage ci-dessous:

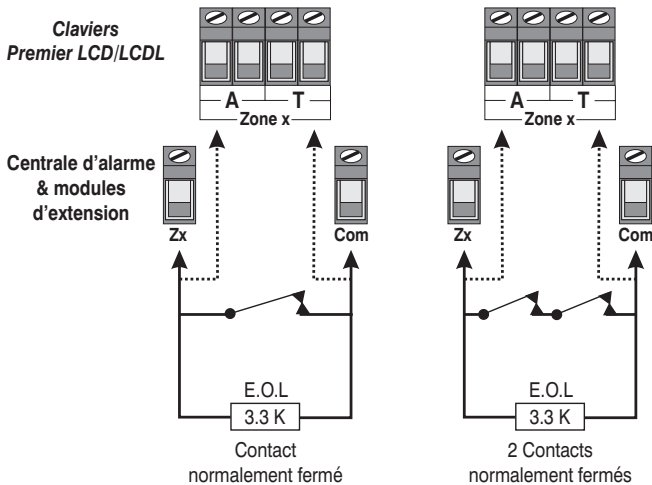

### 1 Résistance - NO Autoprotection

Utilisez ce type de câblage lorsque vous connectez uniquement des détecteurs normalement fermés et lorsqu'une réponse d'autoprotection est requise lors d'un court-circuit. Assurez vous que la zone est programmée pour le fonctionnement 1 Résistance - NO Autoprotection (voir page 26). Câblez les zones comme sur le schéma précédent.

### 2 Résistances

Utilisez ce type de câblage lorsque vous connectez des détecteurs avec alarme et AP sur une zone. Assurez vous que la zone est programmée pour le fonctionnement 2 Résistances (voir page 26). Voir câblage ci-dessous:

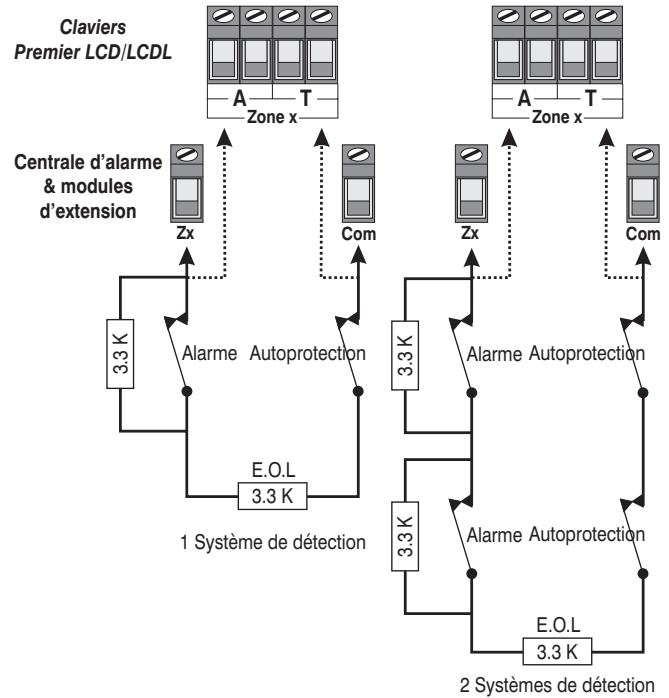

### Doublage de Zone

Ce type de câblage vous permet de connecter deux détecteurs sur la même zone. Cependant, le système traitera chaque détecteur comme s'ils étaient connectés à des zones séparées, chaque zone étant totalement programmable.

**NOTE** L'utilisation de ce type de câblage nécessite un clavier approprié, Premier RKP16 avec la centrale Premier 816 et Premier RKP8 sur la centrale Premier 412.

Le câblage Doublage de Zone doit être réalisé ainsi :

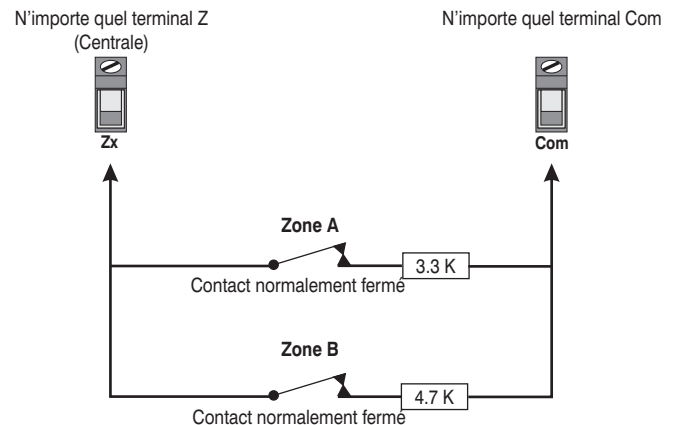



Le tableau suivant montre comment chaque zone physique est représentée lorsque vous utilisez la configuration "Doublage de Zone":

Premier 412		
Zone de la Centrale	Zone A	Zone B
1	1	5
2	2	6
3	3	7
4	4	8
Premier 816		
Zone de la Centrale	Zone A	Zone B
1	1	9
2	2	10
3	3	11
4	4	12
5	5	13
6	6	14
7	7	15
8	8	16



Les zones 9 à 16 sur les modules d'extension *Premier 8X/8XE* NE DOIVENT PAS être configurées en "Doublage de Zone".

Les modules d'extension *Premier 8X/8XE* ne peuvent pas être utilisés avec la centrale d'alarme *Premier 816* si n'importe quelle zone de 1 à 8 est configurée en "Doublage de Zone".

## Double Pôle

Ce type de câblage peut être utilisé avec les claviers *Premier LCD/LCDL*. Il permet le contrôle de l'Alarme et de l'autoprotection de détecteurs normalement fermés. Assurez vous que la zone est programmée pour le fonctionnement 2 Résistances (voir page 26). La zone doit être câblée ainsi :

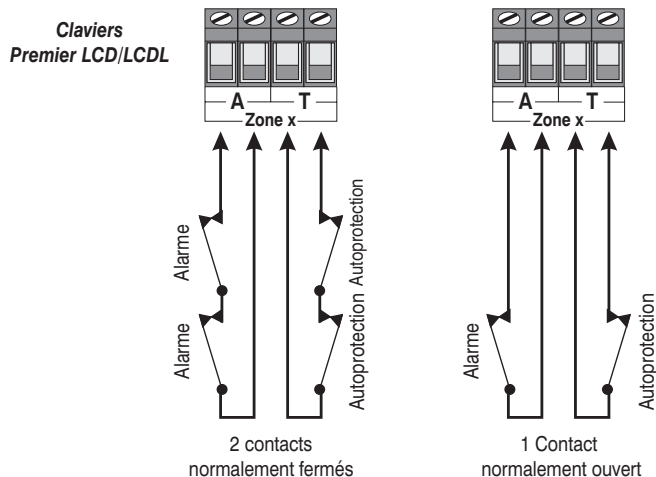

## 2-Détecteurs de Fumée 2 Fils

Des détecteurs de fumée 2 fils compatibles tels que ESL429AT ou 2100TS peuvent être connectés ainsi :

Sortie 1 doit être activée pour les détecteurs incendie 2 fils

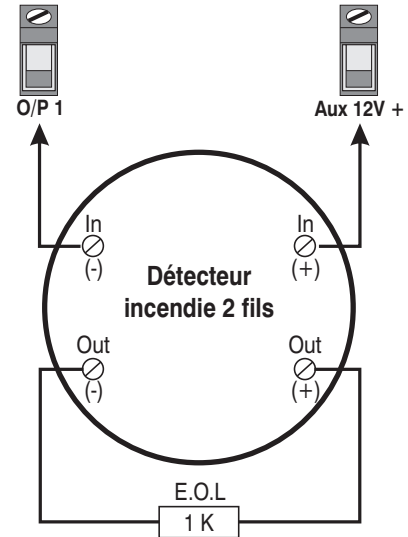

La sortie 1 de la centrale doit être programmée en incendie 2 fils (voir page 34 pour plus de détails).

Le cavalier JP1 (Activation de détecteurs de fumée 2 fils) DOIT être retiré.

Le nombre maximum de détecteurs est de 20.

## Connexions Sirène/Haut-Parleurs

La sortie sirène de la centrale peut être programmée pour un fonctionnement sirène ou haut-parleurs.

### Fonctionnement Haut-Parleurs

La programmation haut-parleurs permet de connecter des haut-parleurs de 8 ou 16 Ohms sur la sortie sirène :

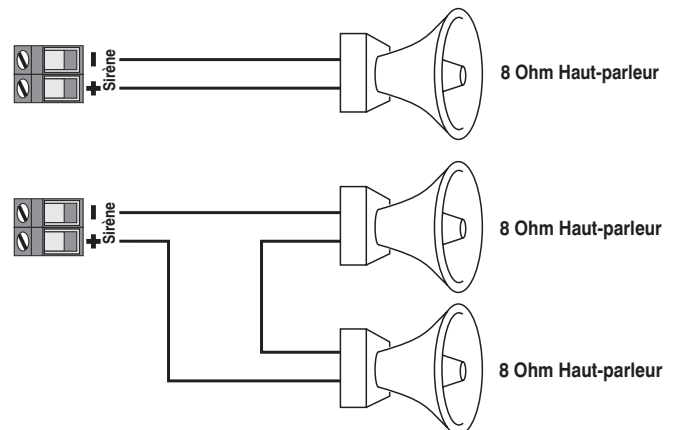



La sortie sirène doit être programmée à haut-parleurs (voir page 35 pour plus de détails).

### Fonctionnement Sirène

La programmation Sirène permet de connecter une sirène 12V 750mA Max., comme ci-dessous :

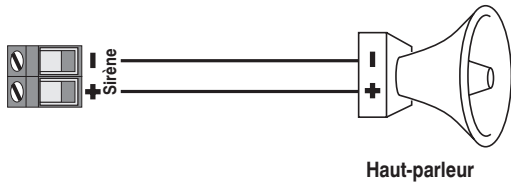

La sortie sirène doit être programmée à sirène (voir page 35 pour plus de détails).

### Supervision Sirène

La sortie sirène est supervisée, si aucun dispositif d'alarme n'est connecté, désactivez la supervision sirène (voir page 36 pour plus de détails) ou connectez une résistance de 1KΩ aux bornes de la sortie sirène comme ci-dessous :

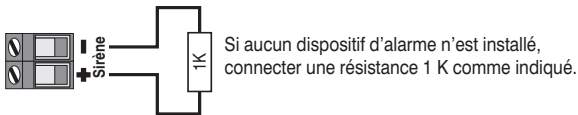

### Connexion de la Ligne Téléphonique

La centrale d'alarme dispose d'un transmetteur digital intégré et modem, qui est utilisé pour communiquer avec le centre de télésurveillance et pour le téléchargement. Si l'une de ces fonctions est utilisée, une ligne téléphonique doit être connectée à la centrale d'alarme comme ci-dessous :

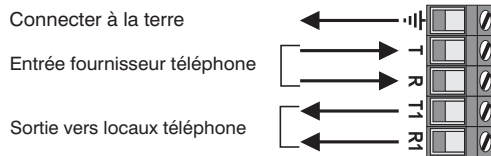

**Le non-raccordement à la Terre peut causer le mauvais fonctionnement du système et annule la garantie Texecom et l'agrément du produit.**

### Sorties centrale 1 à 8

La centrale d'alarme a 8 sorties programmables, qui peuvent être utilisées pour activer des dispositifs auxiliaires tels que relais, Leds, détecteurs de fumée etc. Le tableau ci-dessous montre les caractéristiques de chaque sortie :

No	Supervisé	Courant Max	Type
1	Oui	1 Amp	Commutée au 0V
2	Oui	1 Amp	Commutée au 0V
3	Non	100mA	Commutée au 0V
4	Non	100mA	Commutée au 0V
5	Non	100mA	Commutée au 0V
6	Non	100mA	Commutée au 0V
7	Non	100mA	Commutée au 0V
8	Non	100mA	Commutée au 0V

### Câblage des Sorties

Le schéma ci-dessous montre des exemples de câblage :

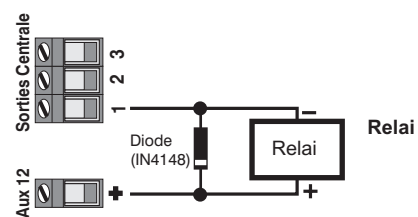
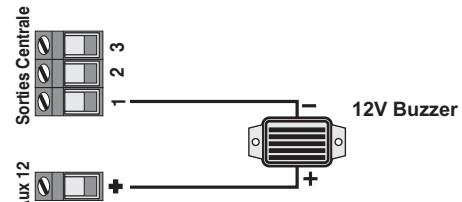
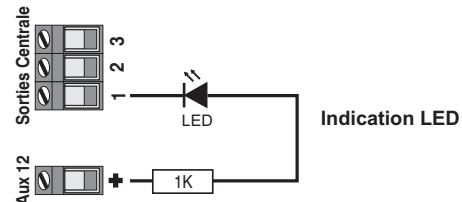

### Supervision des Sorties

Les sorties centrale 1 et 2 sont supervisées, si l'une des sorties n'est pas utilisée, désactivez la supervision de la sortie correspondante (voir page 36 pour plus de détails) ou connectez une résistance de 1KΩ entre la sortie et le +12V comme ci-dessous :

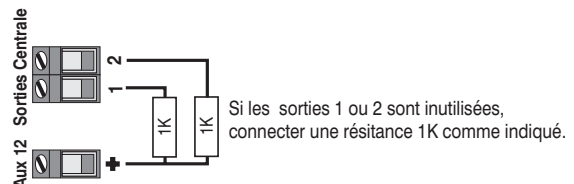

## 3. Mise en Entretien & Dépannage

### Mise en Entretien

Après avoir effectué TOUTES les connexions de la centrale d'alarme et que l'alimentation est prête à être branchée, veuillez lire le chapitre suivant avant de continuer.

**Lorsque vous branchez l'alimentation pour la première fois, les valeurs usine par défaut sont chargées automatiquement. Les valeurs usine vous assurent que le logiciel de la centrale est réinitialisé et que toutes les informations de programmation sont chargées en mémoire. Pour la liste complète des valeurs usine, reportez-vous au livret intitulé "Programmation et Valeurs par défaut".**

- Connectez le fil noir de la batterie sur la borne négative (-) de la batterie et le fil rouge sur la borne positive (+) de la batterie. La Led verte sur le circuit imprimé principal clignotera pendant que les valeurs usine seront chargées.
- Si le système déclenche une alarme, entrez le code maître utilisateur **5 6 7 8** par défaut. La tonalité d'alarme s'arrêtera alors.
- **Entrez le code Ingénieur 1 2 3 4** par défaut et appuyez sur **(Menu)** suivi de **9** afin d'accéder au Menu de Programmation. Tous les témoins de zones s'éclairent.
- Programmez la date et l'heure, voir page 64.
- Programmer le système comme décrit dans le chapitre suivant (Programmation de la Centrale d'Alarme).
- Effectuez le test de zones comme décrit page 64. Rappelez-vous que certains détecteurs (ex: IR et détecteurs double technologie) peuvent prendre quelques minutes pour se stabiliser et devenir totalement opérationnel.
- Testez la sirène interne, la sirène externe et le flash comme décrit en page 64.
- Refermez le coffret à l'aide des deux vis fournies à cet effet - **ne pas serrez trop fort.**
- Remettez les capuchons.
- **Appuyez sur la touche (Menu)** pour quitter le Menu de Programmation. Tous les témoins de zones s'éteignent.
- Le témoin **Entretien** clignotant indique qu'une action est requise. Branchez l'alimentation secteur à la Centrale d'Alarme. Le témoin **Entretien** arrête de clignoter et reste éclairé fixe.

**L'Installation est maintenant terminée et le Système est prêt pour utilisation**

### Dépannage

#### Panne d'alimentation

##### Pas d'alimentation sur la centrale (secteur seulement)

- Vérifiez le fusible d'alimentation secteur et remplacez le si nécessaire.
- Vérifiez les connexions du bornier, du transformateur et des bornes AC sur le Circuit Imprimé.
- Vérifiez que le bornier est connecté correctement – phase sur phase (marron), neutre sur neutre (bleu).

##### Pas d'alimentation sur la centrale (batterie seulement)

- Vérifiez le fusible batterie F1 et remplacez le si nécessaire.
- Vérifiez que les fils connectés aux bornes BATT de la carte ne sont pas desserrés.
- Vérifiez que les fils batterie sont correctement connectés : Rouge au + Batterie, Noir au - Batterie.

#### Claviers Déportés

##### Le Clavier ne Fonctionne pas du tout

- Vérifiez que le clavier déporté est câblé correctement à la centrale d'alarme.
- Vérifiez le fusible du BUS F4 et remplacez le si nécessaire.

##### Le Clavier N'accepte pas les Codes d'Accès

- Si le système a plus d'un seul clavier déporté vérifiez que chaque clavier a bien une adresse différente, voir page 11. L'adresse d'un clavier peut être vérifiée en appuyant simultanément sur les touches **(Groupe)** et **(Armer)**, l'adresse est affichée par les témoins de zones correspondant.
- Vérifiez que le clavier déporté est câblé correctement à la centrale d'alarme.
- Si le clavier déporté est à une distance de 100m ou plus, vérifiez la tension d'alimentation aux bornes + et - du clavier et assurez-vous qu'elle ne soit pas inférieure à 10.0V.
- Vérifiez que vous utilisez le correct code d'accès. Le code technicien est **1 2 3 4** par défaut et le code utilisateur maître est **5 6 7 8** par défaut.
- Vérifiez que le code utilisateur que vous utilisez n'est pas contrôlé par l'horaire 1, si le code utilisateur est contrôlé par l'horaire 1 alors le code d'accès est seulement accepté lorsque l'horaire 1 est hors Entretien, voir page 62 pour plus de détails.

**Le Clavier ne Génère pas les Tonalités d'Alarme etc.**

- Chaque clavier peut être configuré afin que les tonalités d'alarme, d'entrée, de sortie, de carillon etc. puissent être activées ou désactivées. Vérifiez la programmation du clavier, voir page 39 pour plus de détails.

**Les Touches d'Urgence du Clavier ne Fonctionnent pas**

- Chaque clavier peut être configuré afin que les touches d'urgence **INCENDIE**, **AGRESSION** et **MÉDICAL** puissent être activées ou désactivées. Vérifiez la programmation du clavier, voir page 39 pour plus de détails.

**Module d'Extension**

**Le Module d'Extension ne Fonctionne pas du tout**

- Vérifiez que le module d'extension est connecté correctement à la centrale d'alarme.
- Vérifiez le fusible F4 du BUS et remplacez le si nécessaire.

**Le Système ne reconnaît pas les Zones 9 à 16**

- Si le module d'extension est à une distance de 100m et plus, vérifiez la tension entre les bornes + et - du clavier et assurez-vous qu'elle ne mesure pas moins de 10.0V.

**La Sortie Haut-Parleur ne fonctionne pas**

- Le module d'extension peut être configuré afin que les tonalités d'alarme, entrée, sortie, carillon etc. puissent être activées ou désactivées. Vérifiez la programmation du module d'extension, voir page 41 pour plus de détails.
- Le volume du haut-parleur sur le module d'extension est ajustable électroniquement. Vérifiez que le volume est réglé au niveau désiré, voir page 41 pour plus de détails.

**Zones**

**Une ou Plusieurs Zones Affichent une Alarme**

- Chaque zone du système peut être configurée pour différents types de câblage. Vérifiez que les zones sont programmées pour le câblage réalisé, voir page 26 pour plus de détails.
- Vérifiez que la zone est câblée correctement, voir page 14 pour plus de détails.

**Défauts techniques**

Si le témoin Entretien est allumé ou clignote, le système a détecté un ou plusieurs défauts, pour plus de détails pour savoir comment les afficher et les reconnaître voir page 70.

**A la Mise sous Tension le Témoin Entretien est allumé**

- Lorsque le système est mis en marche pour la première fois, la date et l'heure du système sont incorrectes. Ceci cause une condition de défaut, pour effacer ce défaut, programmer la date et l'heure du système voir page 64.
- Le système est paramétré d'usine pour contrôler la présence de la batterie toutes les 30 Secondes. Si le système n'a pas de batterie connectée alors un défaut batterie se produira. Pour effacer ce défaut, connectez une batterie ou désactivez la vérification de la présence de batterie, voir page 35.

- Les sorties 1 et 2 de la centrale sont supervisées. Si vous n'avez pas connecté de dispositif à l'une ou l'autre de ces sorties alors le système génère un défaut sorties. Pour effacer ce problème câblez une résistance de 1K entre la sortie et le +12V, voir page 18 ou désactivez la supervision des sorties 1 et 2, voir page 36.
- La sortie sirène est supervisée. Si vous n'avez pas connecté de dispositif à cette sortie, le système génère un défaut sirène. Pour effacer ce problème câblez une résistance de 1K sur la sortie sirène, voir page 18 ou désactivez la supervision de la sortie sirène, voir page 36.

**Transmetteur**

**Le Transmetteur ne Compose pas**

- Par défaut le transmetteur est désactivé, vérifiez que le transmetteur est activé, voir page 50.
- Vérifiez que la ligne téléphonique est correctement câblée à la centrale d'alarme.
- Vérifiez que le numéro de téléphone est programmé correctement, voir page 51.
- Vérifiez que le numéro de compte est programmé correctement, voir page 51.
- Vérifiez que le protocole est programmé correctement, voir page 51.
- Vérifiez que le nombre de tentatives d'appel n'est pas programmé à zéro, voir page 52.
- Vérifiez que les codes de report ont été programmés correctement, voir page 52.

**Le Transmetteur Compose mais ne Communique pas**

- Vérifiez que le numéro de téléphone est programmé correctement, voir page 51.
- Vérifiez que le numéro de compte est programmé correctement, voir page 51
- Vérifiez que le protocole est programmé correctement, voir page 51.
- Si vous avez utilisé le protocole pulsé ou Format express, vérifiez que le protocole est configuré correctement, voir page 52.

## Fonctionnement

### Le Système ne s'Arme pas

- Vérifiez qu'il n'y a pas de défaut en attente, voir page 70.
- Vérifiez qu'il n'y a pas d'alarme qui nécessite un réarmement, voir page 69.
- Vérifiez que le code utilisateur a été programmé afin de permettre l'armement, voir page 61.
- Vérifiez que le code utilisateur a été attribué au(x) bonne(s) partition (s), voir page 61.
- Si le code utilisateur est programmé pour "Accès Partitions Clavier Seules" (voir page 62) alors assurez-vous que le clavier qui est utilisé est bien adressé sur la bonne partition, voir page 39.

### Le Système ne Permet pas le Désarmement

- Vérifiez que le code utilisateur a été programmé pour permettre le désarmement, voir page 61.
- Vérifiez que le code utilisateur a été attribué au(x) bonne(s) partition(s), voir page 61.
- Si le code utilisateur est programmé pour "Accès Partitions Clavier Seules" (voir page 62) alors assurez-vous que le clavier qui est utilisé est bien adressé sur la bonne partition, voir page 39.

# 4. Programmation de la Centrale d'Alarme

## Introduction

Tous les techniciens doivent lire cette section attentivement afin de se familiariser avec la programmation de la centrale.

Les menus de programmation sont accessibles seulement lorsque la centrale est totalement désarmée. **Entrez le Code Technicien ①②③④ par défaut** et appuyez sur la touche (Menu) suivie de la touche (9) pour accéder aux menus de programmation.

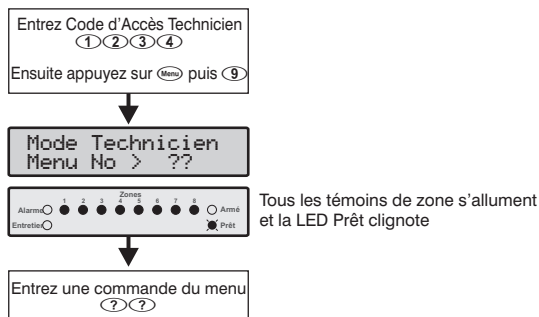

Un menu de programmation est sélectionné en entrant le numéro à deux chiffres du menu. A la fin de chaque menu, le système retourne au menu de programmation principal, permettant l'accès aux autres menus de programmation.

Pour sortir du menu de programmation appuyez sur la touche (Menu), le système retourne à son état normal :

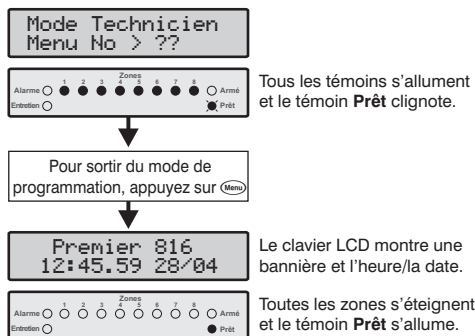

Si l'option «Normes EN50131-1» est activée (voir page 36) le code technicien sera seulement accepté si l'utilisateur en a autorisé l'accès. Pour plus d'information sur la conformité avec les normes EN50131-1 veuillez vous référer à la page 74.

## Paramètres Usine

Toutes les programmations par défaut sont listées dans le livret intitulé 'Programmation et Valeurs Usine'.

## Voir les Données Numériques (Clavier LED)

Lors de la programmation de données numériques, la valeur de la donnée peut- être visualisée. La donnée est affichée sur le clavier en utilisant un format binaire:

- Zone 1 = 1
- Zone 2 = 2
- Zone 3 = 4
- Zone 4 = 8
- Zone 5 = 16
- Zone 6 = 32
- Zone 7 = 64
- Zone 8 = 128

La valeur numérique est calculée en additionnant les témoins des zones éclairés. Ex: témoins Zones 1 et 5 éclairés = 17.

## Programmation du texte (LCD seulement)

Le texte se programme comme sur un téléphone portable. Les caractères sont sélectionnés en appuyant sur la touche correspondante le nombre de fois nécessaire (pour sélectionner un caractère sur la même touche, appuyez sur (↔) pour faire avancer le curseur).

Le tableau ci dessous vous montre les touches à utiliser et les caractères qui s'y rapportent.:

Touche	Caractères									
①	.	,	?	!	1	@	"	-	&	
②	a	b	c	2	A	B	C			
③	d	e	f	3	D	E	F			
④	g	h	i	4	G	H	I			
⑤	j	k	l	5	J	K	L			
⑥	m	n	o	6	M	N	O			
⑦	p	q	r	s	7	P	Q	R	S	
⑧	t	u	v	8	T	U	V			
⑨	w	x	y	z	9	W	X	Y	Z	
⑩	_	0	,	#	*	Caractères habituels				
(↔)	Bouger le curseur de gauche à droite									
(Reset)	Retour (Effacer)									
(Yes)	Accepter le Texte									

## Menus de Programmation

Menu	Fonction	Page
<b>Programmation des Zones</b>		
①①①	Toutes Options de Zone	25
①①①	Type de Zone	25
①①②	Câblage de Zone	26
①①③	Attributs 1 de Zone	26
①①④	Attributs 2 de Zone	27
①①⑤	Attributs 3 de Zone	27
①①⑥	Partitions & Groupes d'Ejection de Zones	28
①①⑦	Libellé de Zone	28
<b>Programmation des Partitions</b>		
②②①	Temporisations de Sortie	30
②②①	Temporisations d'Entrée 1	30
②②②	Temporisations d'Entrée 2	30
②②③	Retards de Transmission	30
②②④	Retards Sirène	30
②②⑤	Durée Sirène	30
②②⑥	Options	30
②②⑦	Armement/Désarmement Automatique	31
<b>Programmation Système</b>		
③③①	Temporisations du Système	34
③③①	Compteurs	34
③③②	Horaires de Contrôle	34
③③③	Options 1 du Système	35
③③④	Options 2 du Système	35
③③⑤	Options 3 du Système	35
③③⑥	Supervisions	36
③③⑦	Entrée Auxiliaire	36
③③⑧	Options Diverses 1	37
③③⑨	Options Diverses 2	37
<b>Programmation des Claviers</b>		
④④①	Options 1 des Claviers	39
④④①	Options 2 des Claviers	39
④④②	Options 3 des Claviers	39
④④③	Options 4 des Claviers	40
<b>Programmation des Module d'Extension</b>		
⑤⑤①	Partitions	41
⑤⑤①	Tonalités	41
⑤⑤②	Volume	41

Menu	Fonction	Page
<b>Programmation des Sorties</b>		
⑥⑥①	Sorties Centrale	44
⑥⑥①	Canaux du Protocole Fast	44
⑥⑥②	Sorties Module d'Extension	44
⑥⑥⑤	Sorties Clavier	44
<b>Programmation du Transmetteur</b>		
⑦⑦①	Options de Transmission	50
⑦⑦①	Destinataire 1	51
⑦⑦②	Destinataire 2	54
⑦⑦③	Restauration en protocole Fast	54
⑦⑦④	Ouverture/Fermeture en Protocole Fast	54
⑦⑦⑤	Numéro d'Annulation de l'Attente d'Appel	54
<b>Téléchargement</b>		
⑦⑦⑥	Options de Téléchargement	57
<b>Programmation Codes de Report des Zones</b>		
⑦⑦⑦	Codes d'Alarmes et Fins d'Alarmes	59
⑦⑦⑧	Codes d'Ejections et fins d'Ejections	59
⑦⑦⑨	Autres Codes	59
<b>Programmation Codes Utilisateurs</b>		
⑧⑧①	Codes Utilisateur	61
⑧⑧①	Options 1 de l'Utilisateur	61
⑧⑧②	Options 2 de l'Utilisateur	61
⑧⑧③	Options 3 de l'Utilisateur	62
⑧⑧④	Libellé Utilisateur	62
<b>Tests du Système &amp; Outils</b>		
⑨⑨①	Test de Zone	64
⑨⑨①	Test Système	64
⑨⑨②	Test de Transmission Manuel	64
⑨⑨③	Autoriser l'Accès à la programmation	64
⑨⑨④	Appel Téléchargement	64
⑨⑨⑤	Programmer l'Heure	64
⑨⑨⑥	Programmer la Date	64
⑨⑨⑦	Programmer la Banière	64
⑨⑨⑧	Imprimer l'Historique	64

# Programmation des Zones

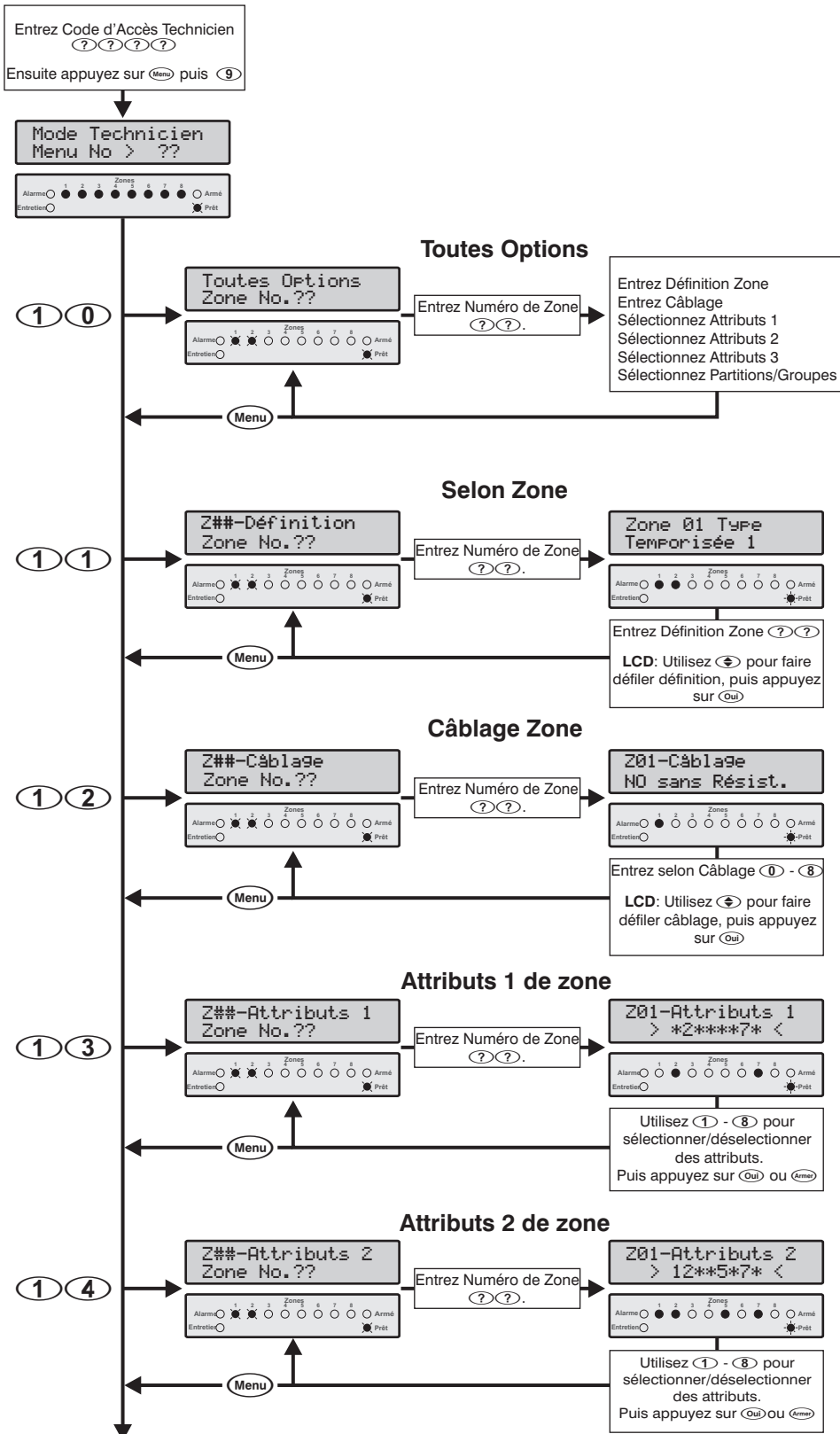

**Légende**  
 ○ Eteint  
 ● Allumé  
 ✱ Flash Lent  
 ✱ Flash Rapide

- Zone Types**
- 0 0 Inutilisée
  - 0 1 Temporisée 1
  - 0 2 Temporisée 2
  - 0 3 Partielle-Chemin d'accès
  - 0 4 Partielle Immédiate
  - 0 5 Immédiate
  - 0 6 Incendie
  - 0 7 Agression silencieuse
  - 0 8 Agression audible
  - 0 9 Médicale
  - 1 0 Autoprotection - 24 heures
  - 1 1 Technique
  - 1 2 Gaz - 24 heures
  - 1 3 Inondation - 24 heures
  - 1 4 Temp. élevée - 24 heures
  - 1 5 Temp. faible - 24 heures
  - 1 6 Marche/Arrêt Impulsion
  - 1 7 Marche/Arrêt Maintenu
  - 1 8 RAZ Tempo de sortie

- Câblage**
- 0 Normalement fermé
  - 1 Normalement ouvert
  - 2 1 Résistance - NF & NO (intrusion)
  - 3 1 Résistance - NO (incendie)
  - 4 1 Résistance - NF
  - 5 1 Résistance - NF Autoprotection
  - 6 1 Résistance - NO Autoprotection
  - 7 2 Résistances
  - 8 Doublement de Zone

- Attributs 1 de zone**
- 1 Buzzer Clavier et Haut-parleur immédiats
  - 2 Sirène activée
  - 3 Sirène retardée
  - 4 Sirène pulsée
  - 5 Flash immédiat
  - 6 Carillon
  - 7 Transmission retardée
  - 8 Transmission validée

- Attributs 2 de zone**
- 1 Ejectable
  - 2 Ejectée en partiel
  - 3 Armement forcé
  - 4 Réponse rapide
  - 5 Avec fonction cross zone
  - 6 En maintenance
  - 7 Avec comptage
  - 8 Avec fonction double knock

Suite page suivante



Suite de la page  
précédente

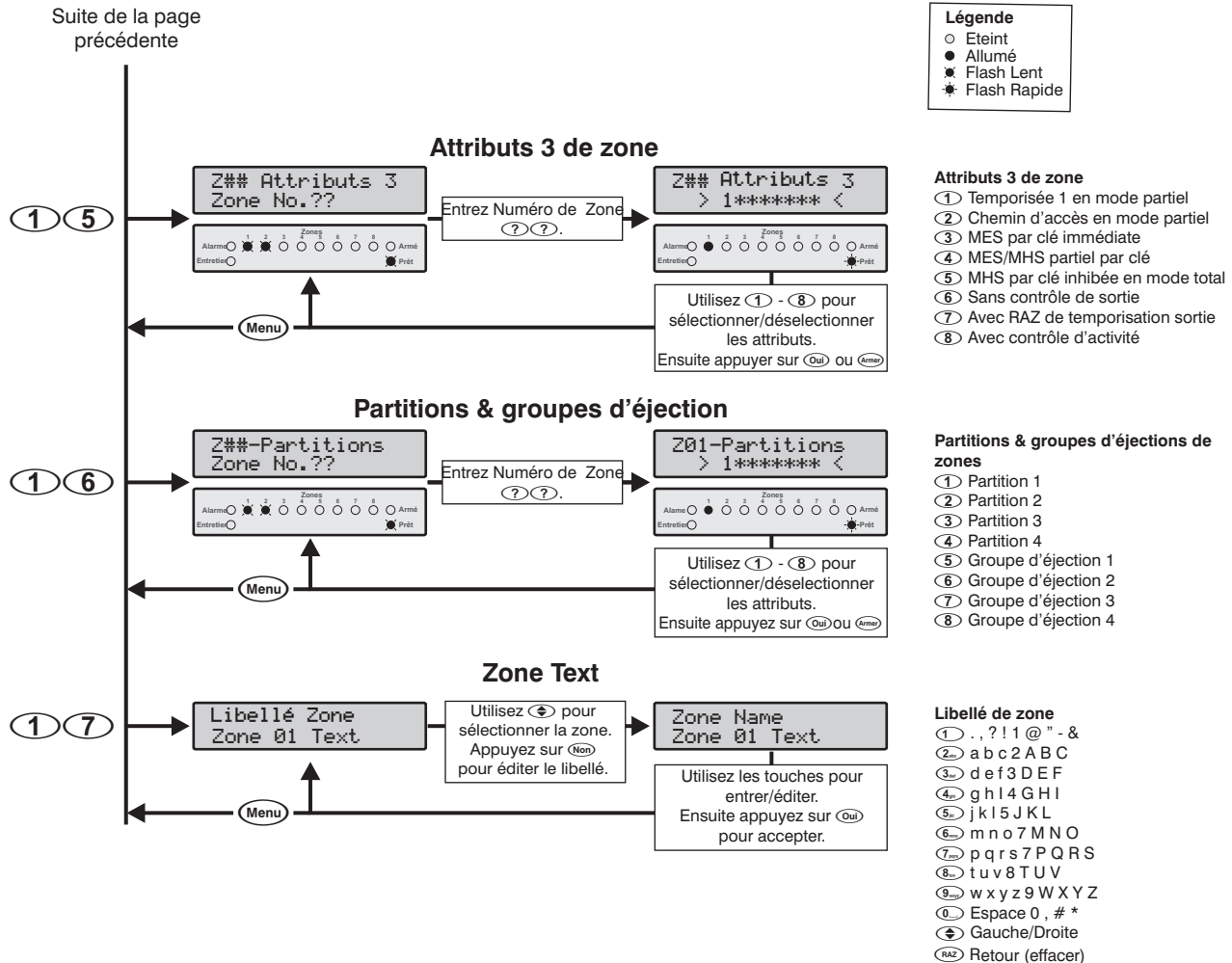

## Toutes Options de zone ① ① ①

Ce menu vous permet de programmer en une séquence le fonctionnement complet d'une zone : Le type de zone, le câblage de la zone, ses attributs 1, 2 et 3, sa partition et les groupes d'éjection.

## Type de zones ① ① ①

Le système d'alarme réagit suivant la programmation du type de zone qui est activée. Les différents type de zone sont les suivants :

### ① ① ① Inutilisée

Zone qui n'est pas surveillée par le système, les zones non utilisées doivent être programmées en zones inutilisées.

### ① ① ① Temporisée 1

Ce type de zone est habituellement utilisé pour une détection entrée/sortie. La zone peut être activée pendant le délai de sortie sans causer d'alarme. Une fois que le système/partition est armé, l'activation de la zone lance la temporisation d'entrée 1 pour la partition sélectionnée. L'utilisateur doit désarmer le système avant que la temporisation d'entrée ne s'écoule sinon le système déclenchera une alarme.

### ① ② ① Temporisée 2

Fonctionne comme le type Temporisée 1, mais en utilisant la temporisation d'entrée 2 pour la partition sélectionnée.

### ① ③ ① Partielle - Chemin d'Accès

Ce type de zone est habituellement utilisé pour les détecteurs volumétriques intérieurs, tels qu'infrarouges. La zone n'est active qu'en mode total et ne provoquera pas d'alarme si elle est activée pendant le délai d'entrée. Cependant, si la zone est activée avant le début du délai d'entrée, elle déclenchera une alarme immédiatement.

### ① ④ ① Partielle - Immédiate

Ce type de zone est habituellement utilisé pour une détection intérieure lorsqu'une réaction immédiate est nécessaire. La zone n'est active qu'en mode total et provoque une alarme immédiate si elle est activée lorsque le système/partition est armé.

### ① ⑤ ① Immédiate

Ce type de zone est habituellement utilisé pour une protection du périmètre, fenêtres, portes vitrées etc. La zone provoque une alarme immédiate si elle est activée lorsque le système/partition est armé en mode total ou partiel.

**0 6 Incendie**

Ce type de zone est habituellement utilisé pour contrôler des détecteurs de fumée. La zone provoque une alarme avec une tonalité distinctive "Incendie" si elle est activée lorsque le système/partition est armé ou désarmé. De plus, la sortie sirène sera pulsée au lieu de retentir continuellement comme pour une alarme normale.

Si l'option "Double Knock" est activée sur une zone incendie, la zone deviendra une zone incendie avec vérification. Au premier déclenchement, la centrale lancera la temporisation "Double Knock" puis coupera l'alimentation du détecteur (réarmement) pour une courte période, puis la rétablira. Si le détecteur se déclenche de nouveau avant la fin de la temporisation, la centrale passera en alarme incendie vérifiée.

**0 7 Agression Silencieuse**

Ce type de zone est habituellement utilisé pour contrôler des alarmes agression ou hold-up. La zone provoque une alarme silencieuse si elle est activée quelque soit l'état du système.

**0 8 Agression Audible**

Ce type de zone est habituellement utilisé pour contrôler des alarmes agression ou hold-up. La zone provoque une alarme immédiate et audible si elle est activée quelque soit l'état du système.

**0 9 Médicale**

Ce type de zone est habituellement utilisé pour contrôler les alarmes médicales. La zone provoque une alarme silencieuse si elle est activée quelque soit l'état du système.

**1 0 Autoprotection 24 Heures**

Ce type de zone provoque une alarme immédiate audible si elle est activée quelque soit l'état du système.

**1 1 Technique – 24 Heures**

Ce type de zone provoque une alarme interne (claviers et haut-parleurs) si elle est activée quelque soit l'état du système.

**1 2 Gaz – 24 Heures**

Ce type de zone provoque une alarme silencieuse si elle est activée quelque soit l'état du système. La centrale transmet une alarme Gaz 24H au centre de télésurveillance si la transmission est validée.

**1 3 Inondation – 24 Heures**

Ce type de zone provoque une alarme silencieuse si elle est activée quelque soit l'état du système. La centrale transmet une alarme inondation 24H au centre de télésurveillance si la transmission est validée.

**1 4 Température Elevée – 24 Heures**

Ce type de zone provoque une alarme silencieuse si elle est activée quelque soit l'état du système. La centrale transmet une alarme température élevée 24H au centre de télésurveillance si la transmission est validée.

**1 5 Température faible - 24-Heures**

Ce type de zone provoque une alarme silencieuse si elle est activée quelque soit l'état du système. La centrale transmet

une alarme température faible 24H au centre de télésurveillance si la transmission est validée.

**1 6 Marche/Arrêt Impulsion**

Ce type de zone est utilisé pour armer/désarmer et réarmer une ou plusieurs partitions. Lorsque la zone est ouverte puis refermée le système arme la(es) partition(s) attribuées à la zone. Lorsque la zone est ultérieurement ouverte puis refermée, le système désarme la(es) partition(s) attribuées à la zone. Après une alarme, l'activation de cette zone réarme la(es) partitions attribuées.

**1 7 Marche/Arrêt Maintenu**

Ce type de zone est utilisé pour armer/désarmer et réarmer une ou plusieurs partitions. Lorsque la zone est activée le système arme la(es) partition(s) attribuées à la zone. Lorsque la zone est refermée, le système désarme la(es) partition(s) attribuées à la zone. Après une alarme, l'activation de cette zone réarme la(es) partitions attribuées.

**1 8 RAZ Tempo de Sortie**

Ce type de zone est utilisé pour armer le système/partition. Lorsque le système est armé, le temps de sortie sera infini. Lorsqu'un utilisateur active et rétabli cette zone, la centrale attend 5 secondes, puis arme le système/partition.



NOTE Pour utiliser une zone "RAZ Tempo de Sortie", la temporisation de sortie pour la partition sélectionnée DOIT être programmée à 255 Secondes.

**Câblage de Zone**

**1 2**

Le type de câblage des zones détermine comment le détecteur est câblé sur une zone. Il détermine aussi quels états peuvent être contrôlés. Voir page 14 pour plus de détails.

Les différents types de câblage disponibles sont :

- 0 Normalement fermé
- 1 Normalement Ouvert
- 2 1 Résistance - NF & NO (Intrusion)
- 3 1 Résistance - NO (Incendie)
- 4 1 Résistance - NF
- 5 1 Résistance - NF Autoprotection
- 6 1 Résistance - NO Autoprotection
- 7 2 Résistances
- 8 Doublage de zone

**Attributs 1 de Zone**

**1 3**

Des attributs peuvent être attribués à une zone pour en modifier le fonctionnement. Les attributs 1 sont les suivants :

**1 Buzzer Clavier et Haut-Parleur Immédiats**

Oui: Le buzzer du clavier et la commande de haut-parleur sonnent immédiatement lorsque la zone est déclenchée.

Non: Le buzzer du clavier et la commande de haut-parleur sonne après le retard sirène. (La zone doit aussi être programmée avec l'attribut sirène retardée).

**2 Sirène Activée**

Oui: La sortie sirène déclenche lorsque la zone provoque une alarme.

Non: La sortie sirène ne déclenche pas.

### ③ Sirène Retardée

Oui: La sortie sirène est retardée lorsque la zone provoque une alarme.

Non: La sortie sirène est immédiate.

### ④ Sirène Pulsée

Oui: La sortie sirène est pulsée lorsque la zone provoque une alarme (incendie).

Non: La sortie sirène est constante.

### ⑤ Flash Immédiat

Oui: La sortie flash déclenche immédiatement lorsque la zone provoque une alarme.

Non: La sortie flash déclenche après le retard sirène. (La zone doit aussi avoir l'attribut sirène retardée).

### ⑥ Carillon

Oui: Le buzzer du clavier et le haut-parleur génère une tonalité carillon lorsque la zone est activée dans le mode désarmé.

Non: La zone est normale.

### ⑦ Transmission Retardée

Oui: Le transmetteur intégré retardera la transmission de l'alarme au centre de télésurveillance lorsque la zone provoque une alarme.

Non: La transmission est immédiate.

### ⑧ Transmission Validée

Oui: Le transmetteur intégré transmet l'alarme au centre de télésurveillance lorsque la zone provoque une alarme.

Non: L'alarme n'est pas transmise.

## Attributs 2 de Zone

① ④

Des attributs peuvent être attribués à une zone pour en modifier le fonctionnement. Les attributs 2 sont les suivants :

### ① Ejectable

Oui: L'utilisateur peut éjecter la zone.

Non: L'utilisateur ne peut pas éjecter la zone.

### ② Ejectée en Partiel

Oui: La zone est automatiquement éjectée lorsque le système est armé en mode partiel.

Non: La zone n'est pas éjectée lorsque le système est armé en mode partiel.

### ③ Armement Forcé

Oui: L'utilisateur peut armer le système/partition avec la zone ouverte.

Non: La zone doit être fermée pour que le système/partition puisse être armé.

### ④ Réponse Rapide

Oui: Le temps de réponse de la zone est déterminé par le temps de réponse programmé (voir page 34).

Non: Le temps de réponse de la zone est fixé à 250ms.

### ⑤ Avec fonction Cross Zone

Oui: Lorsque deux zones ou plus sont programmées avec cet attribut, le système démarre la temporisation cross zone lorsque la première zone est activée. Si une autre cross zone est activée avant la fin de la temporisation le système transmet une alarme cross zone.

Non: La zone réagit normalement.

### ⑥ En Maintenance

Oui: La zone est en test de fonctionnement silencieux. Pendant la période de maintenance la zone ne provoque pas d'alarme si elle est activée, mais le système enregistre les événements dans l'historique et l'affiche par la Led Entretien. Cette information peut être effacée par un réarmement avec code technicien.

Non: La zone réagit normalement.

### ⑦ Avec Comptage

Oui: La zone sera réarmée à la fin du cycle sirène seulement si la limite de comptage n'est pas atteinte.

Non: La zone sera toujours réarmée à la fin du cycle sirène et les déclenchements ultérieurs de la zone activeront toujours la sirène et transmettront l'alarme au centre de télésurveillance.

### ⑧ Avec fonction Double Knock

Oui: Lorsqu'une zone dispose de l'attribut Double Knock, cela provoquera une alarme seulement si :

- La zone reste activée durant toute la temporisation "Cross Zone".
- La zone est activée deux fois durant la temporisation "Cross Zone".
- Si deux zones quelconques de la même partition ayant l'attribut "Double Knock" sont activées durant la temporisation "Cross Zone".

Non: La zone réagit normalement.

## Attributs 3 de Zone

① ⑤

Des attributs peuvent être attribués à une zone pour en modifier le fonctionnement. Les attributs 3 sont les suivants :

### ① Temporisée 1 en Mode Partiel

Oui: La zone sera de type temporisée 1 lorsque le système est armé en mode partiel.

Non: Le type de zone ne change pas.

### ② Chemin d'Accès en Mode Partiel

Oui: La zone sera de type chemin d'accès lorsque le système est armé en mode partiel.

Non: Le type de zone ne change pas.

### ③ MES par Clé Immédiate

Oui: La zone de MES par clé arme la partition sélectionnée immédiatement (pas de délai de sortie).

Non: La zone de MES par clé lancera la temporisation de sortie pour la partition sélectionnée.

### ④ MES/MHS Partiel par Clé

Oui: La zone de MES par clé arme et désarme partiellement la partition sélectionnée.

Non: La zone de MES par clé arme et désarme totalement la partition sélectionnée.

### ⑤ MHS par clé Inhibée en Mode Total

Oui: La zone de MES par clé est désactivée lorsque le système est armé totalement, par exemple elle ne peut pas être utilisée pour désarmer la partition sélectionnée.

Non: La zone de MES par clé peut être utilisée pour armer et désarmer la partition sélectionnée.

**⑥ Sans Contrôle de Sortie**

Oui: La centrale n'émettra pas de tonalité de défaut et n'éteindra pas la Led "Prêt", si la zone est activée pendant la temporisation de sortie.

Non: La zone se comporte normalement.

**⑦ Avec RAZ de la Temporisation de Sortie**

Oui: Lorsque la zone est activée durant la sortie, le temps de sortie restant est annulé. Cet attribut est habituellement utilisé sur les zones de type Temporisée1/Temporisée2.

Non: La zone se comporte normalement.

**⑧ Avec Contrôle d'Activité**

Oui: En armant le système la zone sera affichée comme active, si elle n'a jamais été activée pendant la "Temporisation d'Activité", voir page 34. Ceci obligera l'utilisateur à vérifier le fonctionnement de la zone. En l'activant l'indication du clavier sera effacée et l'utilisateur pourra poursuivre l'armement du système. Cette fonction peut être utilisée pour contrôler que des détecteurs ne soient pas masqués.

Non: La zone se comporte normalement.

**Partitions & Groupes d'Ejections de zones** ① ⑥

Les Partitions permettent la division du Système en secteur de protection afin que ces secteurs puissent être armés et désarmés indépendamment les uns des autres. D'usine toutes les zones sont attribuées à la Partition 1, mais si nécessaire la zone peut être attribuée aux Partitions 1 à 4. Si une zone est attribuée à plus d'une Partition elle sera seulement armée lorsque toutes les Partitions auxquelles elle est attribuée sont armées.

Le Système a quatre Groupes d'Ejection de Zones, ceux-ci peuvent être configurés de manière à ce que l'Utilisateur puisse sélectionner un groupe pour éjecter des zones.

Les fonctions de chaque attribut sont décrites comme suit :

**① Partition 1**

Oui: La zone est attribuée à la Partition 1.

Non: La zone n'est pas attribuée à la Partition 1.

**② Partition 2**

Oui: La zone est attribuée à la Partition 2.

Non: La zone n'est pas attribuée à la Partition 2.

**③ Partition 3 (Premier 816 Uniquement)**

Oui: La zone est attribuée à la Partition 3.

Non: La zone n'est pas attribuée à la Partition 3.

**④ Partition 4 (Premier 816 Uniquement)**

Oui: La zone est attribuée à la Partition 4.

Non: La zone n'est pas attribuée à la Partition 4.

**⑤ Groupe d'Ejection 1**

Oui: La zone est attribuée au groupe d'éjection 1.

Non: La zone n'est pas attribuée au groupe d'éjection 1.

**⑥ Groupe d'Ejection 2**

Oui: La zone est attribuée au groupe d'éjection 2.

Non: La zone n'est pas attribuée au groupe d'éjection 2.

**⑦ Groupe d'Ejection 3**

Oui: La zone est attribuée au groupe d'éjection 3.

Non: La zone n'est pas attribuée au groupe d'éjection 3.

**⑧ Groupe d'Ejection 4**

Oui: La zone est attribuée au groupe d'éjection 4.

Non: La zone n'est pas attribuée au groupe d'éjection 4.



Les zones doivent être attribuées à au moins une Partition, si une zone est attribuée à aucune Partition, elle ne réagira pas à un déclenchement d'alarme.

**Libellé de Zone (LCD Seulement)** ① ⑦

Si le système comporte un clavier déporté Premier LCD ou LCDL, vous pouvez attribuer jusqu'à 16 caractères de texte à chaque zone. Le texte est programmé comme sur un téléphone portable. Les caractères sont sélectionnés en appuyant sur la touche correspondante le nombre de fois approprié (pour sélectionner un caractère sur la même touche, appuyez sur pour faire avancer le curseur). Pour plus de détails sur la façon dont entrer le texte, voir page 22.

# Programmation des Partitions

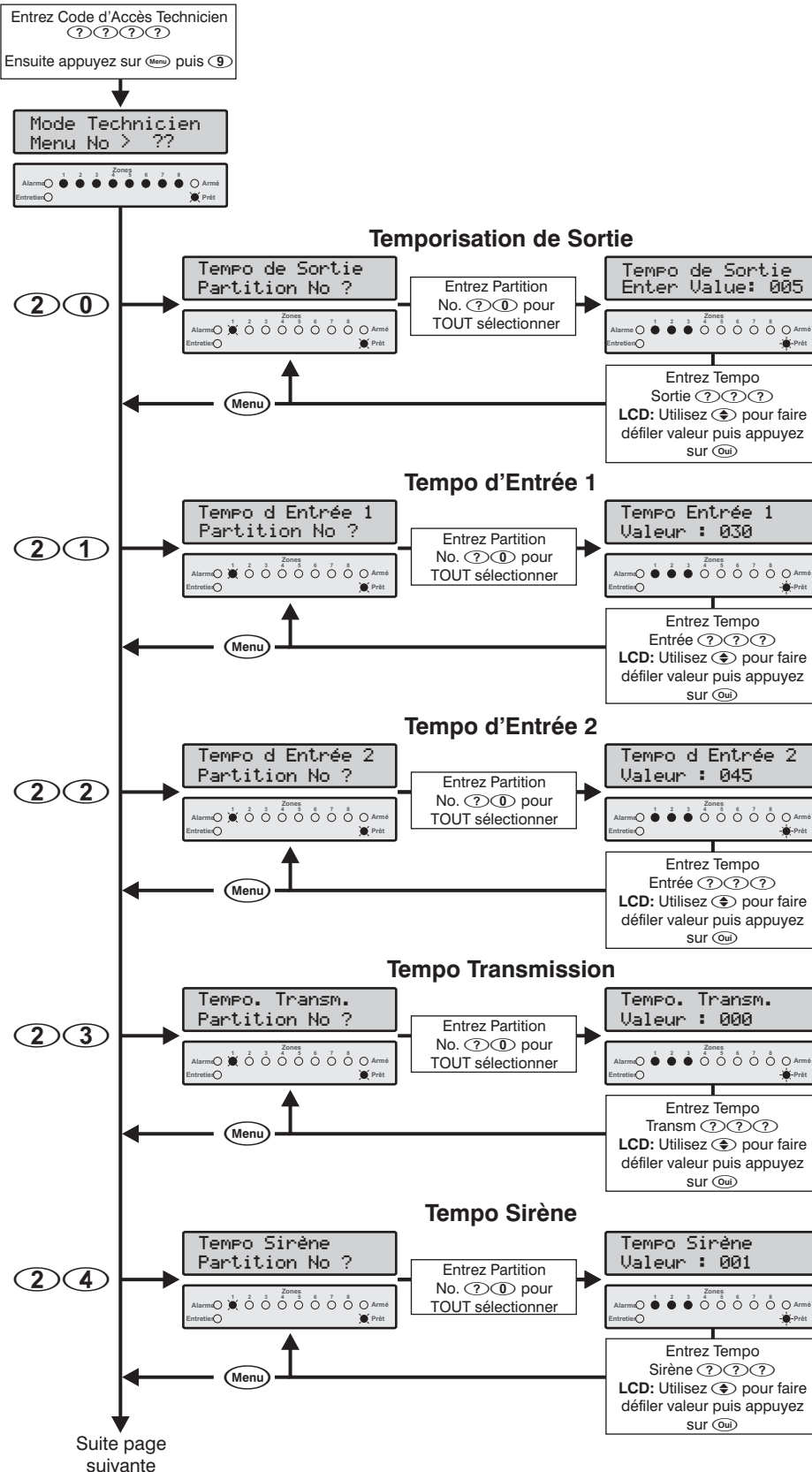

**Légende**

- Eteint
- Allumé
- ◐ Flash lent
- ◑ Flash rapide

**Note**  
Si le système n'a que seule partition, l'option pour entrer le numéro de la partition ne sera pas affiché.

Suite page suivante

Suite de la page précédente

**Légende**

- Eteint
- Allumé
- ✳ Flash lent
- ✳ Flash rapide

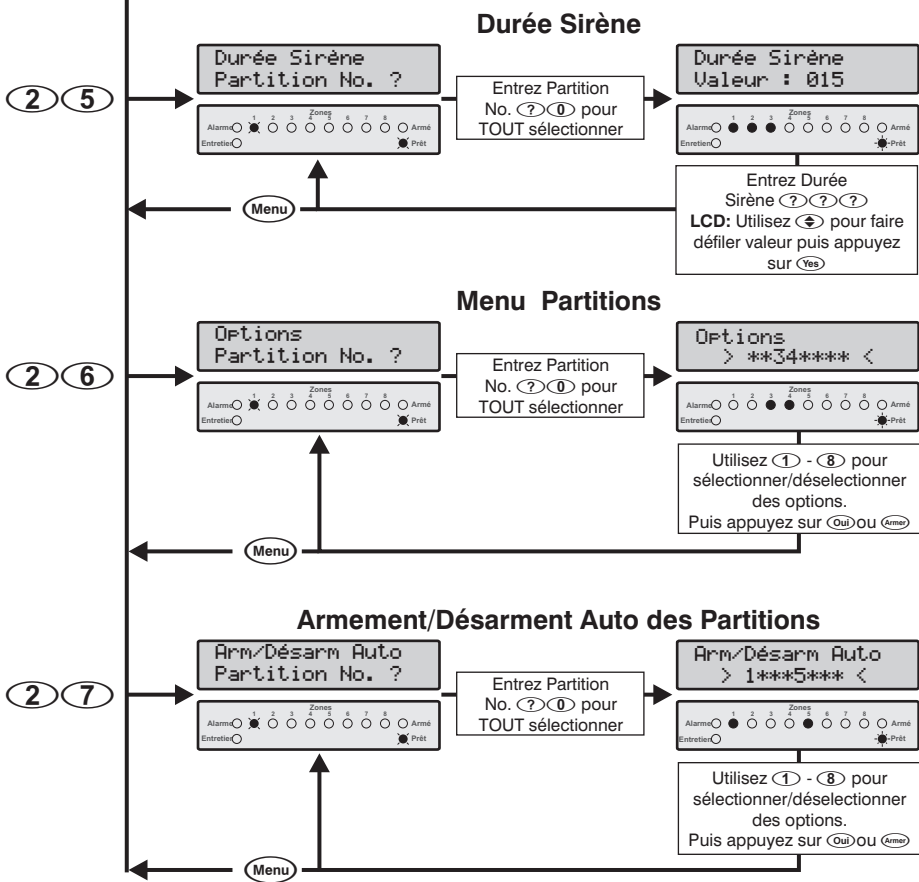

**Note**  
Si le système n'a qu'une seule partition, l'option pour entrer le numéro de la partition ne sera pas affiché.

- Menu Partitions**
- ① Armement partiel automatique
  - ② Armement partiel silencieux
  - ③ Armement par téléchargement
  - ④ Désarmement par téléchargement
  - ⑤ Tonalité de sortie locale
  - ⑥ Sans tempo d'entrée en partiel
  - ⑦ Tempo de sortie en mode partiel
  - ⑧ Armement si partition 'Prête'

- Armement/Désarmement Auto des Partitions**
- ① Armement auto de la partition suivant l'heure 1
  - ② Armement auto de la partition suivant l'heure 2
  - ③ Armement auto de la partition suivant l'heure 3
  - ④ Armement auto de la partition suivant l'heure 4
  - ⑤ Désarmement auto de la partition suivant l'heure 1
  - ⑥ Désarmement auto de la partition suivant l'heure 2
  - ⑦ Désarmement auto de la partition suivant l'heure 3
  - ⑧ Désarmement auto de la partition suivant l'heure 4

**Temporisation de Sortie des Partitions ② ⑩**

Cette Temporisation contrôle le délai entre le début de l'armement d'une Partition par l'utilisateur et son armement réel. Si une zone "RAZ Tempo de Sortie" est utilisée pour armer la partition, cette Temporisation doit être réglée à 255s.

**Temporisation d'Entrée 1 des Partitions ② ①**

Si l'utilisateur entre dans les lieux via une zone "Temporisée 1", le Système utilise ce délai pour lui permettre d'accéder au Clavier et de désarmer la Partition.

**Temporisation d'Entrée 2 du Partition ② ②**

Si l'utilisateur entre dans les lieux via une zone "Temporisée 2", le Système utilise ce délai pour lui permettre d'accéder au Clavier et de désarmer la Partition.

**Retard de Transmission des Partitions ② ③**

Cette valeur contrôle le délai entre l'apparition d'une alarme sur la Partition sélectionnée et la transmission de l'événement au centre de télésurveillance.

**Retard Sirène des Partitions ② ④**

Cette valeur contrôle le délai entre l'apparition d'une alarme sur la Partition et l'activation de la sortie Sirène.

**Durée Sirène des Partitions ② ⑤**

Cette valeur contrôle la durée d'activation de la sirène après le déclenchement d'une alarme sur la Partition.

**Options des Partitions ② ⑥**

Les options des Partitions sont les suivantes :

- ① **Armement Partiel Automatique**  
Oui: Après avoir armé la Partition en mode Total, le système passe automatiquement en mode partiel si

aucune zone n'est activée durant la temporisation de sortie.

Non: La Partition est armée en mode total même si aucune zone d'entrée/sortie n'est activée.

#### ② Armement Partiel Silencieux

Oui: La Partition ne génère pas de tonalité de sortie lorsqu'elle est armée en partiel.

Non: La Partition génère la tonalité de sortie.

#### ③ Armement par Téléchargement

Oui: La Partition peut être armée à distance via le logiciel de téléchargement.

Non: La Partition ne peut être armée à distance.

#### ④ Désarmement par Téléchargement

Oui: La Partition peut être désarmée à distance via le logiciel de téléchargement.

Non: La Partition ne peut être désarmée à distance.

#### ⑤ Tonalité de Sortie Locale

Oui: Lorsque vous armez la Partition seul le Clavier utilisé produira la tonalité de sortie.

Non: Lorsque vous armez la Partition, tous les claviers produiront la tonalité de sortie.

#### ⑥ Sans Temporisation d'Entrée en Partiel

Oui: Lorsque la Partition est armée en mode partiel la zone temporisée devient immédiate.

Non: Lorsque la Partition est armée en mode partiel la zone temporisée reste retardée.

#### ⑦ Temporisation de Sortie en Mode Partiel

Oui: La Partition lance une temporisation de sortie lorsqu'elle est armée en mode partiel.

Non: La Partition s'arme instantanément lorsqu'elle est armée en mode partiel.

#### ⑧ Armement si Partition "Prête"

Oui: L'armement d'une Partition n'est possible que si elle est "Prête" (Totalité des zones fermées).

Non: L'armement d'une Partition est possible même si une ou plusieurs zones sont ouvertes. Dans ce cas, le clavier indiquera les zones activées et générera une tonalité de défaut. Les zones activées devront être refermées avant la fin de la temporisation de sortie sinon la Partition ne sera pas armée.

Non: La Partition ne s'arme pas automatiquement.

#### ② Armement Auto de la Partition suivant l'Horaire 2

Oui: La Partition s'arme automatiquement lorsque l'Horaire de Contrôle 2 est activé.

Non: La Partition ne s'arme pas automatiquement.

#### ③ Armement Auto de la Partition suivant l'Horaire 3

Oui: La Partition s'arme automatiquement lorsque l'Horaire de Contrôle 3 est activé.

Non: La Partition ne s'arme pas automatiquement.

#### ④ Armement Auto de la Partition suivant l'Horaire 4

Oui: La Partition s'arme automatiquement lorsque l'Horaire de Contrôle 4 est activé.

Non: La Partition ne s'arme pas automatiquement.

#### ⑤ Désarmement Auto de la Partition suivant l'Horaire 1

Oui: La Partition se désarme automatiquement lorsque l'Horaire de Contrôle 1 est désactivé.

Non: La Partition ne se désarme pas automatiquement.

#### ⑥ Désarmement Auto de la Partition suivant l'Horaire 2

Oui: La Partition se désarme automatiquement lorsque l'Horaire de Contrôle 2 est désactivé.

Non: La Partition ne se désarme pas automatiquement.

#### ⑦ Désarmement Auto de la Partition suivant l'Horaire 3

Oui: La Partition se désarme automatiquement lorsque l'Horaire de Contrôle 3 est désactivé.

Non: La Partition ne se désarme pas automatiquement.

#### ⑧ Désarmement Auto de la Partition suivant l'Horaire 4

Oui: La Partition se désarme automatiquement lorsque l'Horaire de Contrôle 4 est désactivé.

Non: La Partition ne se désarme pas automatiquement.

## Armement/Désarmement Auto des Partitions

② ⑦

Le Système dispose de quatre Horaires de Contrôle indépendants qui peuvent être configurés pour une commutation Marche/Arrêt à différent moments du Jour et de la semaine (voir page 34). Un ou plusieurs de ces Horaires de Contrôle peuvent être utilisés pour Armer ou Désarmer automatiquement une Partition sélectionné. Chaque Partition possède les options suivantes:

La fonction de chaque Option Armer/Désarmer Auto est la suivante:

#### ① Armement Auto de la Partition suivant l'Horaire 1

Oui: La Partition s'arme automatiquement lorsque l'Horaire de Contrôle 1 est activé.

# Programmation Système

Entrez Code d'Accès  
Technicien ( ? ) ( ? ) ( ? ) ( ? )  
Ensuite appuyez sur ( Menu )  
puis ( 9 )

Mode Technicien  
Menu No > ??

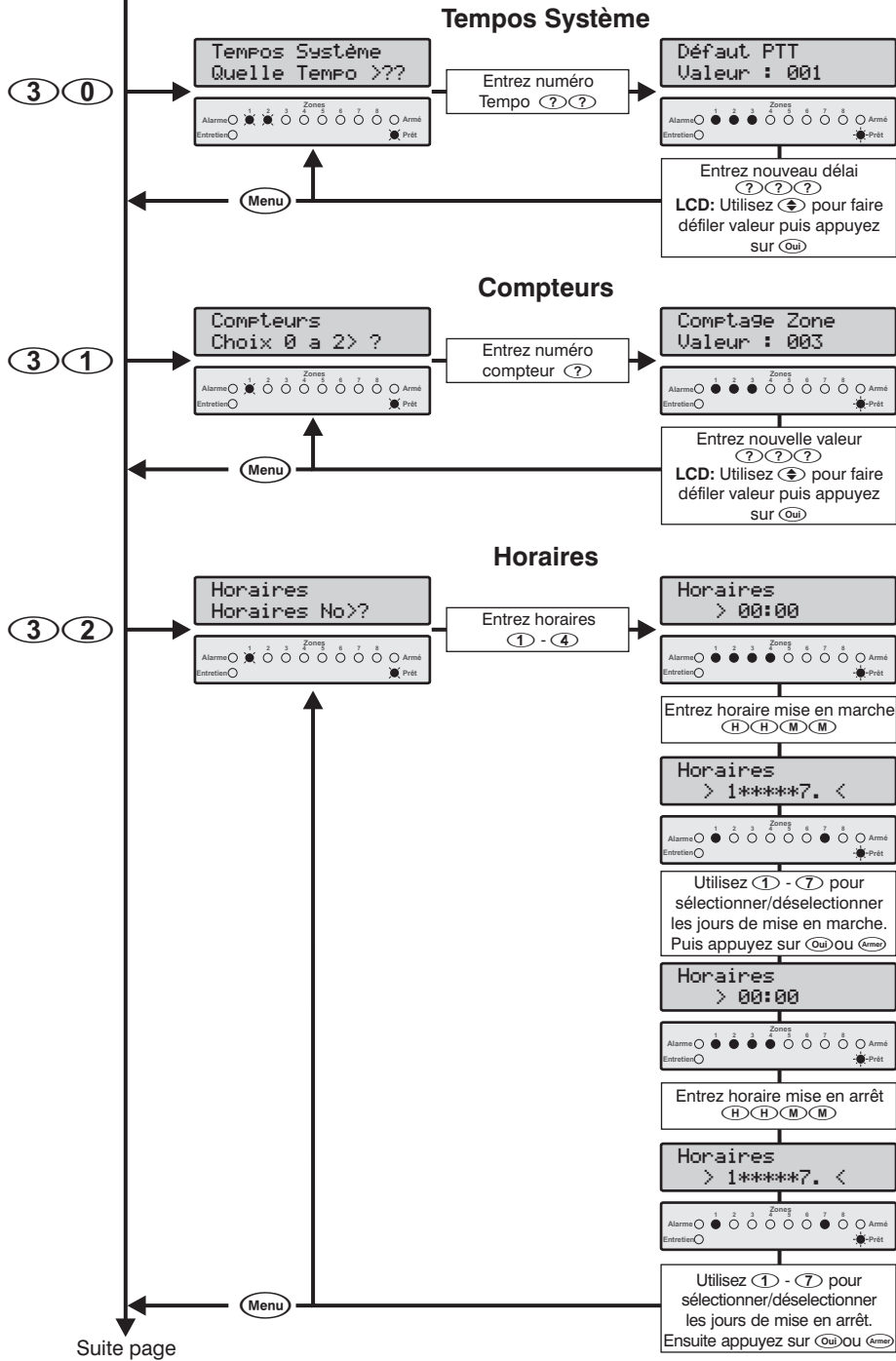

- Légende**
- Eteint
  - Allumé
  - ★ Flash lent
  - ★ Flash rapide

**System Timers**

- 0 0 Délai défaut d'alimentation 220v
- 0 1 Délai défaut de ligne téléphonique
- 0 2 Délai "Cross Zone"
- 0 3 Délai zone en maintenance
- 0 4 Délai de fin d'évènement
- 0 5 Durée sortie impulsion
- 0 6 Temps de réponse des zones
- 0 7 Délai d'annulation de la transmission
- 0 8 Période du test cyclique
- 0 9 Délai "Confort"
- 1 0 Délai de visite d'entretien
- 1 1 Délai de vérification des détecteurs de fumée 2 fils
- 1 2 Délai de confirmation d'alarme
- 1 3 Délai d'activité

**Compteurs**

- 0 Compteur
- 1 Volume des tonalités
- 2 Volume du carillon

**Note**

Les horaires de Marche/Arrêt doivent être entrés en format 24 heures, par exemple, 5.00pm = 17:00.

Les jours sont sélectionnés comme suit :

- 1 Dimanche
- 2 Lundi
- 3 Mardi
- 4 Mercredi
- 5 Jeudi
- 6 Vendredi
- 7 Samedi

Suite page suivante

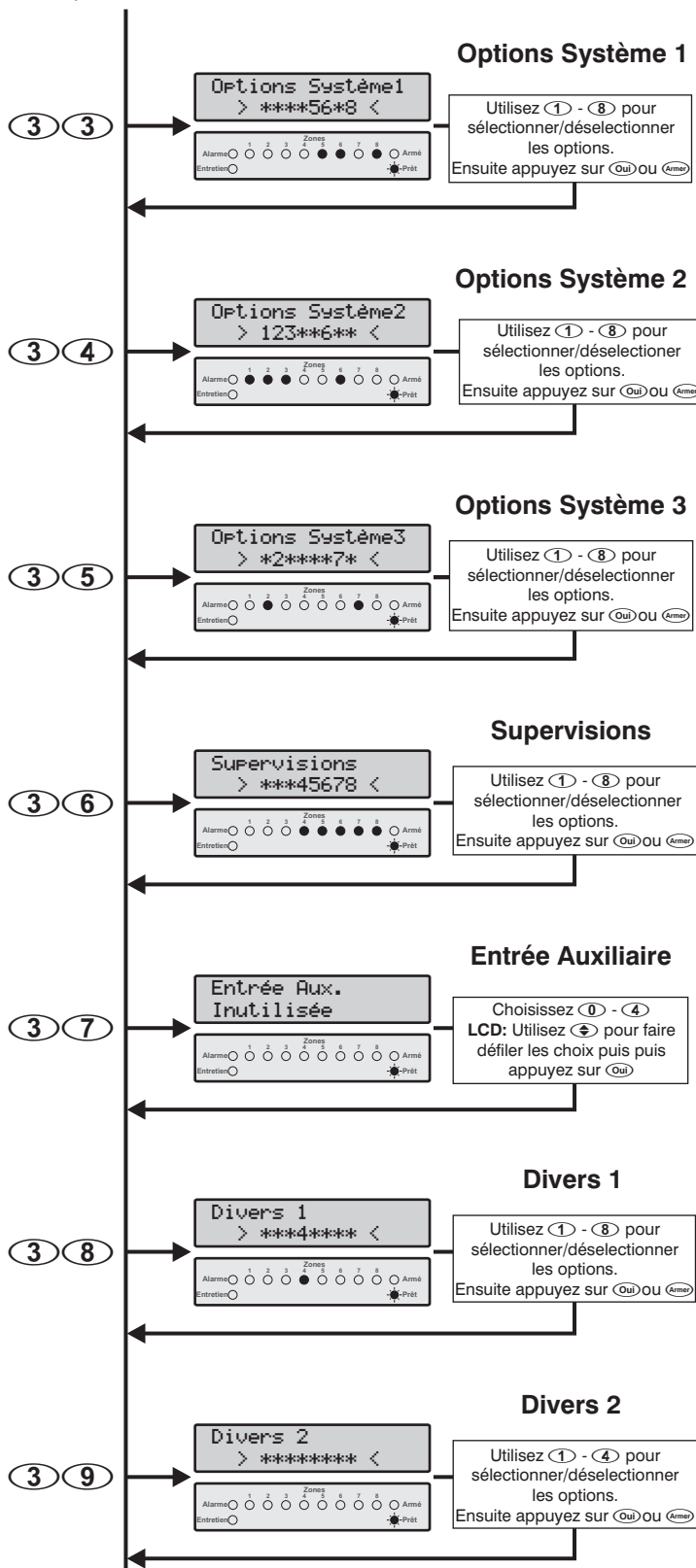

Suite de la page  
précédente**Légende**

- Eteint
- Allumé
- Flash lent
- Flash rapide

**Options 1 du système**

- (1) Fréquence de l'alimentation 60Hz
- (2) Supervision de la connexion batterie
- (3) Test de charge de la batterie
- (4) Programmation verrouillée
- (5) Economie d'énergie activée
- (6) Défaut PTT annule le retard sirène
- (7) Détecteur de fumée 2 fils sur sortie 1
- (8) haut parleur sur sortie sirène

**Options 2 du système**

- (1) Défaut si autoprotection lorsque désarmé
- (2) Défaut si autoprotection lorsqu'armé en partiel
- (3) Délai de fin d'évènement
- (4) Fin d'évènement avec délai de fin d'évènement
- (5) Clé inhibée si défaut d'autoprotection
- (6) Armement total sans retard de transmission
- (7) Retard de fin d'alarme
- (8) Fin d'alarme avec délai de fin d'évènement

**Options 3 du système**

- (1) Pas de sirène si erreur de sortie en mode total
- (2) Test de zone silencieux
- (3) Témoin alarme indique incendie seul
- (4) Tonalités d'entrée/sortie sur haut-parleur
- (5) Sélection de partition
- (6) Conformité EN 50131-1
- (7) Rétablissement automatique des zones éjectées
- (8) Sortie sirène inversée

**Supervisions**

- (1) Sortie 1 centrale supervisée
- (2) Sortie 2 centrale supervisée
- (3) Sortie sirène supervisée
- (4) Autoprotection centrale supervisée
- (5) Fusible auxiliaire supervisé
- (6) Batterie supervisée
- (7) Alimentation secteur supervisée
- (8) Ligne téléphonique supervisée

**Entrée Auxiliaire**

- (0) Inutilisée
- (1) Autoprotection
- (2) Réarmement déporté
- (3) Contrôle de la ligne téléphonique
- (4) Agression audible

**Options diverses 1**

- (1) Bips sirène en armement/désarmement total
- (2) Bips sirène en armement/désarmement partiel
- (3) Défaut 220V sans acquittement
- (4) Ouvertures/fermetures désactivées en partiel
- (5) Temporisations Cross Zone en minutes
- (6) Ejection interdite si partition armée
- (7) Zones tempos avec alarme en sortie
- (8) Test de charge batterie suivant horaire 4

**Options diverses 2**

- (1) Sans acquittement des défauts
- (2) Acquittement par tous les utilisateurs
- (3) Désactiver impression en temps réel
- (4) Activer le module sirène et les options UK

## Temporisations du Système 3 0

14 Temporisations contrôlent différents paramètres du Système et les délais de certaines fonctions. Les temporisations sont les suivantes :

### 0 0 Délai Défaut d'Alimentation 220V

Cette Temporisation retarde l'indication sonore à la suite d'une coupure d'alimentation 220V (CA).

### 0 1 Délai Défaut de Ligne Téléphonique

Cette Temporisation retarde l'indication sonore à la suite d'un Défaut de ligne téléphone.

### 0 2 Délai "Cross Zone"

Si une ou plusieurs zones ont l'attribut "Cross Zone" validé, alors le Système générera une "Alarme Vérifiée Zone Cross" si les zones sont activées durant ce délai.

### 0 3 Délai "Zone en Maintenance"

Cette valeur définit en nombre de Jours la période pendant laquelle une zone est mise en Test. Si une zone avec l'attribut "En Maintenance" (voir page 27) déclenche pendant cette période, elle ne provoque pas d'alarme, cependant, l'événement est enregistré et la zone affichée lorsque l'utilisateur désarme le système. Toutes les zones en maintenance sont retirées du test à la fin de cette période, si aucun déclenchement ne s'est produit sur ces zones.

### 0 4 Délai de Fin d'Événement

Cette valeur détermine le délai entre une fin d'événement survenant sur le système et sa transmission au centre de télésurveillance.

### 0 5 Durée Sortie Impulsion

Si une Sortie est programmée avec l'attribut "Impulsion", elle sera activée pour la durée de ce délai, De 001 à 255 x 100mS.

### 0 6 Temps de Réponse des Zones

Si une zone est programmée avec l'attribut "Réponse Rapide", le temps de réponse de la zone sera contrôlé par la durée de ce délai, De 001 à 255 x 8ms.

### 0 7 Délai d'Annulation de la Transmission

Cette Temporisation fixe la durée pendant laquelle une transmission d'alarme peut être annulée après l'activation de l'alarme. Lorsqu'une alarme se produit, l'événement "Alarme Annulée" est enregistrée seulement si le système est désarmé pendant cette période. Si le système est désarmé après cette période "Alarme Annulée" n'est PAS enregistré.

### 0 8 Période du Test Cyclique

Cette valeur contrôle l'intervalle du test cyclique de transmission au centre de télésurveillance. 000 = Désactivé; 024 = journalier; 168 = hebdomadaire etc.

### 0 9 Durée de "Confort"

Cette valeur définit la Durée d'activation des Sorties de type "confort". Ces Sorties sont activées à chaque utilisation du Clavier et lorsque le Système est en temporisation d'entrée.

### 1 0 Délai de Visite d'Entretien

Cette valeur fixe la période après laquelle la Led "Entretien" s'éclairera pour demander une visite d'entretien du système. Si la Temporisation est réglée à 000, l'option est désactivée.

### 1 1 Délai de Vérification des Détecteur de Fumée 2 Fils

Si ce délai est programmé à zéro, les détecteurs de fumée 2 fils ne sont pas vérifiés, dès qu'un détecteur est activé, la centrale passe en alarme incendie. Lorsque ce délai est supérieur à zéro, les détecteurs de fumée 2 fils sont vérifiés : Au premier déclenchement, la centrale lance ce délai puis désactive l'alimentation des détecteurs de fumée 2 fils pour une courte période, puis les réalimente. Si le détecteur redéclenche avant la fin du délai, la centrale génère alors une alarme incendie vérifiée.

### 1 2 Délai de Confirmation d'Alarme

Ce délai commence lorsqu'une alarme intrusion se produit. Si une seconde zone (différente) est activée pendant ce délai, les sorties de type "Alarme Confirmée" seront activées. Si une seconde zone (différente) est activée après ce délai, les sorties de type "Alarme Confirmée" ne seront pas activées.

### 1 3 Délai d'Activité

Si une zone avec l'attribut "Contrôle d'Activité" validé n'a jamais été activée durant ce délai, alors elle sera affichée comme active au clavier lors de l'armement du système. Une fois le délai terminé, celui-ci recommence et toutes les zones avec l'attribut "Contrôle d'Activité" apparaissent comme actives sur le clavier.

## Compteur/Niveaux Sonore du Système 3 1

La fonction de chaque Compteur/Niveau est décrite ci-dessous :

### 0 Compteur

Ce compteur contrôle le nombre de fois qu'une zone peut déclencher. Une fois qu'une zone a atteint cette limite, elle ne provoquera plus de nouvelle alarme. Pour utiliser ce Compteur, la zone doit être programmée avec l'attribut "Comptage", voir page 27.

### 1 Volume des Tonalités

Cette valeur contrôle le volume des différentes tonalités (Entrée/Sortie, Défaut, etc.) des haut-parleurs connectés à la sortie sirène. 0=volume minimum ; 7= volume maximum.

### 2 Volume du Carillon

Cette valeur contrôle le volume du carillon des haut-parleurs connectés à la sortie sirène. 0=volume minimum ; 7=volume maximum.

## Horaires de Contrôle 3 2

Le Système dispose de 4 Horaires de contrôle indépendants qui peuvent être configurés pour une commutation Marche/Arrêt à différents moments de la journée et des jours de la semaine. Une fois configurés ces horaires peuvent être utilisés pour armer/désarmer automatiquement les Partitions ou verrouiller l'accès au système pour un utilisateur. Les horaires de contrôle peuvent aussi être utilisés pour contrôler les sorties etc.

**Options 1 du Système**

③ ③

La fonction de chaque option est décrite ci-dessous :

**① Fréquence de l'alimentation 60Hz**

Oui: L'horloge du système est synchronisée par une alimentation secteur de fréquence 60Hz.

Non: L'horloge du système est synchronisée par une alimentation secteur de fréquence 50Hz.

**② Supervision de la Connexion Batterie**

Oui: Le Système vérifie que la batterie est connectée (toutes les 30 Secondes).

Non: Le Système ne vérifie pas la batterie.

**③ Test de Charge de la Batterie**

Oui: Le Système est alimenté par la batterie pendant 1 minute à minuit pour en tester la charge.

Non: Le Système n'effectue pas le test de charge de la batterie.

**④ Programmation Verrouillée**

Oui: La mémoire non volatile est verrouillée et les picots de Reset Usine de la centrale sont désactivés, ceci permet d'interdire la déprogrammation du système.

Non: Les picots de Reset Usine de la centrale sont activés, permettant ainsi le retour aux paramètres Usines du système.

**⑤ Economie d'Energie Activée**

Oui: Le rétro-éclairage des Claviers est supprimé lors d'une coupure d'alimentation 220V.

Non: Le rétro-éclairage des claviers demeure présent lors d'une coupure d'alimentation 220V.

**⑥ Défaut PTT annule le Retard Sirène**

Oui: Le Système annulera le retard sirène en cas de défaut sur la ligne téléphonique.

Non: Le Système impose le retard sirène.

**⑦ Détecteur de Fumée 2 Fils sur Sortie 1**

Oui: La Sortie 1 de la centrale est utilisée pour alimenter des détecteurs de fumée 2 fils (JP1 sur le circuit imprimé principal doit aussi être enlevé, voir page 8).

Non: La sortie 1 de la centrale est une sortie programmable normale.

**⑧ Haut-Parleur sur Sortie Sirène**

Oui: La sortie sirène de la centrale est configurée pour commander des Haut-parleurs.

Non: La sortie sirène de la centrale est configurée pour commander des Sirènes.

**Options 2 du Système**

③ ④

La fonction de chaque option est décrite ci-dessous :

**① Défaut si Autoprotection lorsque Désarmé**

Oui: Une autoprotection provoque un défaut lorsque le système est désarmé.

Non: Une autoprotection provoque une alarme lorsque le système est désarmé.

**② Défaut si Autoprotection lorsqu'Armé en Partiel**

Oui: Une autoprotection provoque un défaut lorsque le système est armé en partiel.

Non: Une autoprotection provoque une alarme lorsque le système est armé en partiel.

**③ Retard de Fin d'Événement**

Oui: La transmission de fin d'événement (autre que sur une zone) sera retardée du Délai de Fin d'Événement ou jusqu'à ce que le Système soit désarmé (voir 4 ci-dessous).

Non: La fin d'événement (autre que sur une zone) est transmise dès qu'elle se produit.

**④ Fin d'Événement avec Délai de Fin d'Événement**

Oui: Si l'option 2.3 ci-dessus est validée, alors cette option si elle est validée permet de retarder la transmission suivant le Délai de Fin d'Événement seulement.

Non: Dans ce cas, la transmission sera retardée jusqu'à ce que le Système soit désarmé seulement.

**⑤ Clé inhibée si Défaut d'Autoprotection**

Oui: Un défaut d'autoprotection sur une zone de MES à clé empêche le fonctionnement de la clé.

Non: Un défaut d'autoprotection sur une zone de MES à clé n'empêche pas le fonctionnement de la clé.

**⑥ Armement Total sans Retard de Transmission**

Oui: Le Retard de Transmission d'Alarme est ignoré lorsque le système /Partition est armé en mode total.

Non: Le Retard de Transmission d'Alarme est maintenu.

**⑦ Retard de Fin d'Alarme**

Oui: La transmission de fin d'alarme de zone sera retardée jusqu'à ce que le Délai de Fin d'Événement expire ou jusqu'à ce que le système soit désarmé (voir 8 ci-dessous).

Non: La transmission de fin d'alarme de zone sera effectuée immédiatement.

**⑧ Fin d'Alarme avec Délai de Fin d'Événement**

Oui: Si l'option 2.7 ci-dessus est validée, alors cette option si elle est validée permet de retarder la transmission de fin d'alarme suivant le Délai de Fin d'Événement seulement.

Non: Dans ce cas, la transmission des fins d'alarme sera retardée jusqu'à ce que le Système soit désarmé seulement.

**Options 3 du Système**

③ ⑤

La fonction de chaque option est décrite ci-dessous :

**① Pas de Sirène si Erreur de Sortie en Mode Total**

Oui: La sirène n'est pas activée si une erreur de sortie se produit lorsque le Système est armé totalement.

Non: La sirène est activée si une erreur de sortie se produit lorsque le Système est armé totalement.

**② Test de Zone Silencieux**

Oui: En mode Test de Zone, le buzzer est silencieux lorsque toutes les zones sont fermées et émet un son pulsé lorsqu'une ou plusieurs zones sont activées.

Non: En mode Test de Zone, le buzzer est continu lorsque toutes les zones sont fermées et émet un son pulsé lorsqu'une ou plusieurs zones sont activées.

**③ Témoin Alarme indique Incendie Seul**

Oui: Le témoin alarme n'indiquera que les alarmes incendie. Une zone d'alarme incendie affiche la zone correspondante ainsi que le témoin alarme. Les détecteur de fumée 2 fils n'active que le témoin alarme. Toutes les autres zones n'activent que le témoin de zone correspondant.

Non: Le témoin alarme indique à la fois les alarmes et les alarmes incendie.

**④ Tonalités d'Entrée/Sortie sur Haut-parleur**

Oui: Le haut-parleur de la centrale produit des tonalités d'entrée/Sortie.

Non: Le haut-parleur de la centrale ne produit que des tonalités d'alarme et de défaut.

**⑤ Sélection de Partition**

Oui: L'utilisateur peut temporairement sélectionner une autre Partition en appuyant sur la touche (Area), puis sur le numéro de la Partition correspondante. Lorsque le clavier déporté est sélectionné sur une autre Partition, les témoins n'affichent que les informations relatives à la Partition sélectionnée. Le clavier déporté reviendra à sa position initiale 15 secondes après que la dernière touche ait été pressée ou 1 minute après la dernière entrée de code utilisateur.

Non: Tous les claviers déportés sont bloqués sur leur Partition programmée et l'utilisateur ne peut pas sélectionner une autre Partition.

**⑥ Conformité EN 50131-1**

Oui: Le code technicien ne sera accepté que si l'utilisateur en a autorisé l'accès (voir page 64). Si le système n'est pas désarmé avant la fin de la temporisation d'entrée, le système génère une alarme interne de 30 secondes avant d'activer la sirène et le transmetteur.

Non: Le code technicien est accepté à tout instant et le dépassement de la temporisation d'entrée agit normalement.

**⑦ Rétablissement Automatique des Zones Ejectées**

Oui: Toutes les zones éjectées manuellement sont automatiquement rétablies lorsque la Partition est désarmée.

Non: Toutes les zones éjectées manuellement le reste lorsque la Partition est désarmée.

**⑧ Sortie Sirène Inversée**

Oui: Lorsque la sortie sirène de la centrale est configurée pour un fonctionnement Sirène (voir Options 1.8 du système page 35), la sortie est inversée. Tension présente au repos, Tension absente en alarme.

Non: La sortie sirène est standard.

**Supervisions**

**③ ⑥**

Ces options vous permettent de déterminer quels supervisions sont activées ou désactivées. La fonction de chaque option est ci-dessous :

**① Sortie 1 Centrale Supervisée**

Oui: La sortie 1 de la centrale est supervisée. Si le dispositif est déconnecté, le système génère un "Défaut Sortie 1".

Non: La sortie 1 de la centrale n'est pas supervisée.

**② Sortie 2 Centrale Supervisée**

Oui: La sortie 2 de la centrale est supervisée. Si le dispositif est déconnecté, le système génère un "Défaut Sortie 2".

Non: La sortie 2 de la centrale n'est pas supervisée.

**③ Sortie Sirène Supervisée**

Oui: La sortie Sirène de la centrale est supervisée. Si le dispositif est déconnecté, le système génère un "Défaut Sirène".

Non: La sortie sirène de la centrale n'est pas supervisée.

**④ Autoprotection Centrale Supervisée**

Oui: Le système supervise l'autoprotection du coffret de la centrale.

Non: L'autoprotection du coffret de la centrale n'est pas supervisée.

**⑤ Fusible Auxiliaire Supervisé**

Oui: Le fusible auxiliaire 12V est supervisé. Si le fusible est coupé, le système génère un "Défaut Fusible Aux".

Non: Le fusible auxiliaire 12V n'est pas supervisé.

**⑥ Batterie Supervisée**

Oui: La batterie est supervisée. Si la batterie est déconnectée ou défectueuse, le système génère un "Défaut Batterie".

Non: La batterie n'est pas supervisée.

**⑦ Alimentation Secteur Supervisée**

Oui: L'alimentation secteur est supervisée. Si l'alimentation 220V est coupée, le système génère un "Défaut 220V".

Non: L'alimentation secteur n'est pas supervisée.

**⑧ Ligne téléphonique Supervisée**

Oui: La ligne téléphonique connectée à la centrale est supervisée. Si la ligne téléphonique est déconnectée le système génère un "Défaut PTT".

Non: La ligne téléphonique n'est pas supervisée.

**Entrée Auxiliaire**

**③ ⑦**

L'entrée auxiliaire de la centrale peut être programmée pour une des options suivantes :

**① Inutilisée**

L'entrée auxiliaire n'est pas utilisée.

**① Autoprotection**

Lorsqu'un 0V est appliqué à l'entrée auxiliaire, l'entrée est sécurisée. Lorsque le 0V est retiré, une alarme d'autoprotection est générée.

**② Réarmement déporté**

Le système réarme toutes alarmes/défauts lorsqu'un 0V est appliqué à l'entrée.

**③ Contrôle de Ligne téléphonique**

Le système génère un défaut PTT lorsqu'un 0V est appliqué à l'entrée.

**④ Agression Audible**

Lorsqu'un 0V est appliqué à l'entrée auxiliaire, l'entrée est sécurisée. Si le 0V est retiré, une alarme agression audible se déclenche.

**Options Diverses 1**

③ ⑧

La fonction de chaque option est décrite ci-dessous :

**① Bips Sirène en Armement /Désarmement Total**

Oui: Lorsque le système est armé en mode total, la sortie sirène de la centrale est activée deux fois. Au désarmement, la sortie est activé une fois. La sortie sirène de la centrale doit être configurée pour un fonctionnement sirène (voir Options du Système 1.8 page 35).

Non: La sortie sirène de la centrale se comporte normalement en armement total.

**② Bips Sirène en Armement/Désarmement partiel**

Oui: Lorsque le système est armé en mode partiel, la sortie sirène de la centrale est activée deux fois. Au désarmement, la sortie est activé une fois. La sortie sirène de la centrale doit être configurée pour un fonctionnement sirène (voir Options du Système 1.8 page 35).

Non: La sortie de la sirène de la centrale se comporte normalement en armement partiel.

**③ Défaut 220V Sans Acquittance**

Oui: Si l'alimentation secteur est défectueuse, le témoin Entretien clignote rapidement pour indiquer un défaut 220V. Le système peut être armé sans nécessiter l'acquittance du défaut.

Non: Si l'alimentation secteur est défectueuse, le témoin Entretien clignote normalement pour indiquer un défaut 220V. Le défaut doit être acquitté pour que le système puisse être armé.

**④ Ouvertures/Fermetures Désactivées en Partiel**

Oui: Les Evénements d'Ouvertures et Fermetures ne sont pas transmis au centre de télésurveillance lorsque le système/Partition est armé en mode partiel.

Non: Les Evénements d'Ouvertures et Fermetures sont transmis lorsque le système/Partition est armé en mode partiel.

**⑤ Temporisations Cross Zone en minutes**

Oui: La temporisation "Cross Zone" (02) du système est calculée en minutes.

Non: La temporisation "Cross Zone" (02) du système est calculée en secondes.

**⑥ Ejection Interdite si Partition Armée**

Oui: L'utilisateur ne peut pas éjecter de zones sur une Partition armée. Seules les zones non armées peuvent être sélectionnées pour éjection.

Non: L'utilisateur peut éjecter les zones d'une Partition armée.

**⑦ Zones Tempos avec Alarme en Sortie**

Oui: Si une zone autre que "Temporisée" ou "Chemin d'Accès" est activée durant la temporisation de sortie, alors la centrale génère une alarme totale.

Non: Si une zone autre que "Temporisée" ou "Chemin d'Accès" est activée durant la temporisation de sortie, alors la centrale génère un défaut.

**⑧ Test de Charge Batterie suivant Horaire 4**

Oui: L'Horaire 4 est utilisé pour effectuer le test de charge de la batterie. Lorsque l'horaire commute en Marche le système sera alimenté par la batterie pendant 1 minute.

Non: L'Horaire 4 fonctionne normalement.

**Options Diverses 2**

③ ⑨

La fonction de chaque option est décrite ci-dessous :

**① Sans Acquittance des Défauts**

Oui: Lorsqu'un défaut se produit, le système peut être armé sans avoir besoin de l'acquitter.

Non: Tous les défauts nécessitent un acquittance avant que le système puisse être armé.

**② Acquittance par Tous les Utilisateurs**

Oui: Tous les utilisateurs peuvent réarmer les alarmes et défauts.

Non: Les alarmes et défauts ne peuvent être réarmés que par les utilisateurs avec l'attribut "Acquittance Alarme/Défaut" (voir Utilisateur Options 3 page 62).

**③ Désactiver Impression en Temps Réel**

Oui: Le port imprimante série (Com1) n'envoie pas les événements en temps réel.

Non: Le port imprimante série (Com1) envoie les événements en temps réel.

**④ Activer le Module Sirène et les options UK**

Oui: Lorsque le système est équipé d'un *Module Premier Sirène*, cette option doit être activée (ce module n'est utilisé qu'en Angleterre). Les options suivantes sont également disponibles pour les applications UK :

- Toutes les zones et autoprotections sont désactivées en mode de programmation technicien
- Après avoir entré le mot de passe technicien, la sortie Flash sur le *Module Premier Sirène* s'active 3 fois, cela appelle le mode technicien accepté si une sirène Texecom Odyssey est connectée.

Non: Le *Module Premier Sirène* et les options UK sont désactivés.

# Programmation des claviers

Entrez Code d'Accès Technicien (???)  
 Ensuite appuyez sur (Menu) puis (9)

Mode Technicien  
 Menu No > ??



- Légende**
- Eteint
  - Allumé
  - Flash lent
  - Flash rapide

## Options 1 Claviers

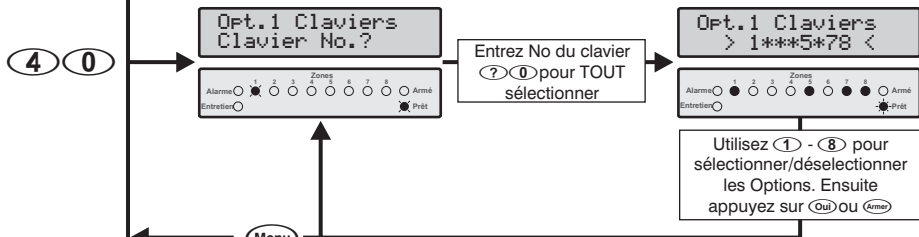

- Options 1 des claviers**
- ① Adressé sur Partition 1
  - ② Adressé sur Partition 2
  - ③ Adressé sur Partition 3 (Premier 816 Only)
  - ④ Partition 4 (Premier 816 Only)
  - ⑤ Affichage permanent du clavier
  - ⑥ Touche pour réactivation de l'affichage
  - ⑦ Affichage des partitions
  - ⑧ Verrouillage clavier

## Options 2 Claviers

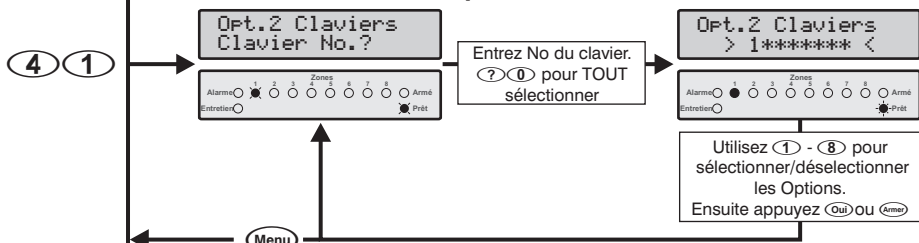

- Options 2 des claviers**
- ① Autoprotection si code erroné
  - ② Alarme incendie activée
  - ③ Alarme médicale activée
  - ④ Alarme agression activée
  - ⑤ Alarme agression silencieuse
  - ⑥ Armement rapide par touche ARMER
  - ⑦ Désarmement rapide par touche DESARMER
  - ⑧ Ejection rapide par touche EJECTER

## Options 3 Claviers

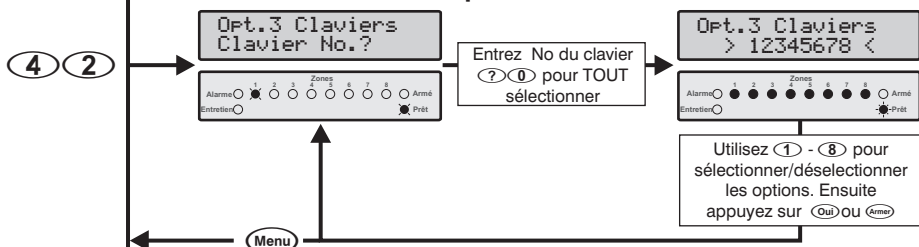

- Options 3 des claviers**
- ① Tonalité d'alarme incendie activée
  - ② Tonalité d'alarme intrusion activée
  - ③ Tonalité de défaut activée
  - ④ Tonalité d'acceptation activée
  - ⑤ Tonalité d'erreur activée
  - ⑥ Tonalité carillon activée
  - ⑦ Tonalité d'entrée activée
  - ⑧ Tonalité de sortie activée

## Options 4 Claviers

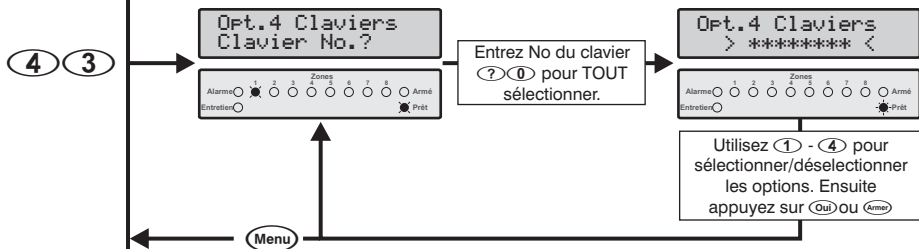

- Options 4 des claviers**
- ① Zones clavier
  - ② Autoprotection du clavier désactivé
  - ③ Déplacement de 4 zones
  - ④ Déplacement de 8 zones

**Options 1 des Claviers****(4) (0)**

Les Options 1 des Claviers sont les suivantes :

**(1) Adressé sur Partition 1**

Oui: Le Clavier est attribué à la Partition 1.

Non: Le Clavier n'est pas attribué à la Partition 1.

**(2) Adressé sur Partition 2**

Oui: Le Clavier est attribué à la Partition 2.

Non: Le Clavier n'est pas attribué à la Partition 2.

**(3) Adressé sur Partition 3 (Premier 816 Seulement)**

Oui: Le Clavier est attribué à la Partition 3.

Non: Le Clavier n'est pas attribué à la Partition 3.

**(4) Adressé sur Partition 4 (Premier 816 Seulement)**

Oui: Le Clavier est attribué à la Partition 4.

Non: Le Clavier n'est pas attribué à la Partition 4.

**(5) Affichage Permanent du Clavier**

Oui: L'affichage du clavier est permanent.

Non: L'affichage du clavier s'éteint après l'expiration du temps de confort.

**(6) Touche pour Réactivation de l'Affichage**

Oui: Si l'Option 1.5 du Clavier (ci-dessus) n'est pas validée, le Clavier sélectionné réactive l'affichage dès l'appui sur une touche quelconque.

Non: L'affichage du Clavier sélectionné se réactive seulement si un Code d'Accès valide est entré

**(7) Affichage des Partitions**

Oui: Le Clavier sélectionné utilise ses témoins de zones pour indiquer le détails de l'état de zone.

Non: Le Clavier sélectionné utilise ses témoins de zones pour indiquer l'état Armée/Désarmée des Partitions.

**(8) Verrouillage Clavier**

Oui: Après 3 tentatives incorrectes du code (12 touches appuyées), le Clavier sélectionné est verrouillé pour 5 minutes et provoque l'événement "Code Erroné".

Non: Le Clavier accepte n'importe quel nombre de tentatives incorrectes d'entrée de code.

**Options 2 des Claviers****(4) (1)**

Les Options 2 des Claviers sont les suivantes :

**(1) Autoprotection si Code Erroné**

Oui: En cas de Code Erroné sur le Clavier sélectionné, le Système provoque une alarme Autoprotection.

Non: En cas de Code Erroné sur le Clavier sélectionné, le Système verrouille le Clavier pour 5 minutes.



NOTE

L'Option Clavier 1.8 doit également être activée.

**(2) Alarme Incendie Activée**

Oui: Le Clavier sélectionné provoque une alarme Incendie en appuyant simultanément sur les touches (1) et (3).

Non: Le Clavier sélectionné ne provoque pas d'alarme Incendie.

**(3) Alarme Médicale Activée**

Oui: Le Clavier provoque une alarme en appuyant simultanément sur les touches (7) et (9).

Non: Le Clavier sélectionné ne provoque pas d'alarme Médicale.

**(4) Alarme Agression Activée**

Oui: Le Clavier sélectionné provoque une Alarme Agression en appuyant simultanément sur les touches (4) et (6).

Non: Le Clavier sélectionné ne provoque pas d'alarme Agression.

**(5) Alarme Agression Silencieuse**

Oui: L'alarme Agression par les (4) et (6) est silencieuse.

Non: L'alarme Agression par les (4) et (6) est audible.



NOTE

L'Option Clavier 2.4 doit également être activée.

**(6) Armement Rapide par Touche ARMER**

Oui: Le clavier sélectionné peut être utilisé pour armer rapidement le Système (Le Code d'Accès n'est pas nécessaire).

Non: Un Code d'Accès doit être pour armer le Système.

**(7) Désarmement Rapide par Touche DESARMER**

Oui: Le Clavier sélectionné peut être utilisé pour désarmer rapidement le Système (le Code d'Accès n'est pas nécessaire).

Non: Un Code d'Accès doit être pour désarmer le Système.

**(8) Ejection Rapide par Touche EJECTER**

Oui: Le Clavier sélectionné peut être utilisé pour éjecter rapidement des zones (le Code d'Accès n'est pas nécessaire).

Non: Un Code d'Accès doit être entré pour éjecter des zones.

**Options 3 des Claviers****(4) (2)**

Les Options 3 des Claviers sont les suivantes :

**(1) Tonalité d'Alarme Incendie Activée**

Oui: Le buzzer du clavier peut émettre la Tonalité d'Alarme Incendie.

Non: La Tonalité d'Alarme Incendie est désactivée.

**(2) Tonalité d'Alarme Intrusion Activée**

Oui: Le buzzer du clavier peut émettre la Tonalité d'Alarme Intrusion.

Non: La Tonalité d'Alarme Intrusion est désactivée.

**(3) Tonalité de Défaut Activée**

Oui: Le buzzer du clavier peut émettre la Tonalité de Défaut.

Non: La Tonalité Problème est désactivée.

**(4) Tonalité d'Acceptation Activée**

Oui: Le buzzer du clavier peut émettre la Tonalité d'Acceptation.

Non: La Tonalité d'Acceptation est désactivée.

**(5) Tonalité d'Erreur Activée**

Oui: Le buzzer du clavier peut émettre la Tonalité d'Erreur.

Non: La Tonalité d'Erreur est désactivée.

**⑥ Tonalité Carillon Activée**

Oui: Le buzzer du clavier peut émettre la Tonalité Carillon.  
 Non: La Tonalité Carillon est désactivée.

**⑦ Tonalité d'Entrée Activée**

Oui: Le buzzer du clavier peut émettre la Tonalité d'Entrée.  
 Non: La Tonalité d'Entrée est désactivée.

**⑧ Tonalité de Sortie Activée**

Oui: Le buzzer du clavier peut émettre la Tonalité de Sortie.  
 Non: La Tonalité de Sortie est désactivée.

**Options 4 des Claviers** ④ ③

Les Options 2 des Claviers sont les suivantes :

**① Zones Clavier**

Oui: Les zones intégrées au clavier sélectionné sont activées et attribuées de la façon suivante :

Clavier	Attribution des Zones
1	Zone 9 & 10
2	Zone 11 & 12
3	Zone 13 & 14
4	Zone 15 & 16
5	N/C
6	N/C

Non: Les zones intégrées au clavier sélectionné sont désactivées.

**NOTE** Cette option n'a d'importance que si le clavier est de type *Premier RKP16 Plus*, *Premier LCD* ou *Premier LCDL*.

Si le système est équipé soit d'un Module d'Extension Embrochable ou déporté, les zones correspondantes sur le Module d'Extension seront désactivées si les zones du clavier déporté sont activées.

**② Autoprotection du Clavier Désactivée**

Oui: L'autoprotection du clavier déporté n'est pas contrôlée.  
 Non: L'autoprotection du clavier déporté est contrôlée.

**③ Déplacement de 4 zones**

Oui: Les témoins de zone du clavier indique l'état des zones depuis la zone 5, par exemple le témoin zone 1 du clavier représente l'état de la zone 5 et le témoin zone 2 du clavier représente l'état de la zone 6, etc.  
 Non: Les témoins de zone du clavier fonctionnent normalement.

**④ Déplacement de 8 zones**

Oui: Les témoins de zone du clavier indique l'état des zones depuis la zone 9, par exemple le témoin zone 1 du clavier représente l'état de la zone 9 et le témoin zone 2 du clavier représente l'état de la zone 10, etc.

Non: Les témoins de zone du clavier fonctionnent normalement.



Les Options 3, 4 and 5 permettent au clavier *Premier RKP4* d'être utilisé en système multi-Partitions avec plus de 4 zones et au clavier *Premier RKP8* d'être utilisé en système multi-Partitions avec plus de 8 zones. L'exemple ci dessous montre comment un système à 16 zones divisé en deux Partitions peut utiliser deux claviers déportés *Premier RKP 8*.

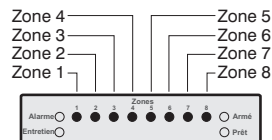

**Clavier déporté 1 (Partition 1)**

Option 4 des claviers :  
 3 Déplacement de 4 zones (désactivé)  
 4 Déplacement de 8 zones (désactivé)

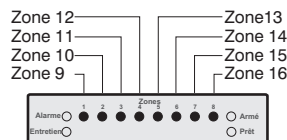

**Clavier déporté 2 (Partition 2)**

Options 4 des claviers :  
 3 Déplacement de 4 zones (désactivé)  
 4 Déplacement de 8 zones (activé)



## Programmation des Modules d'Extension

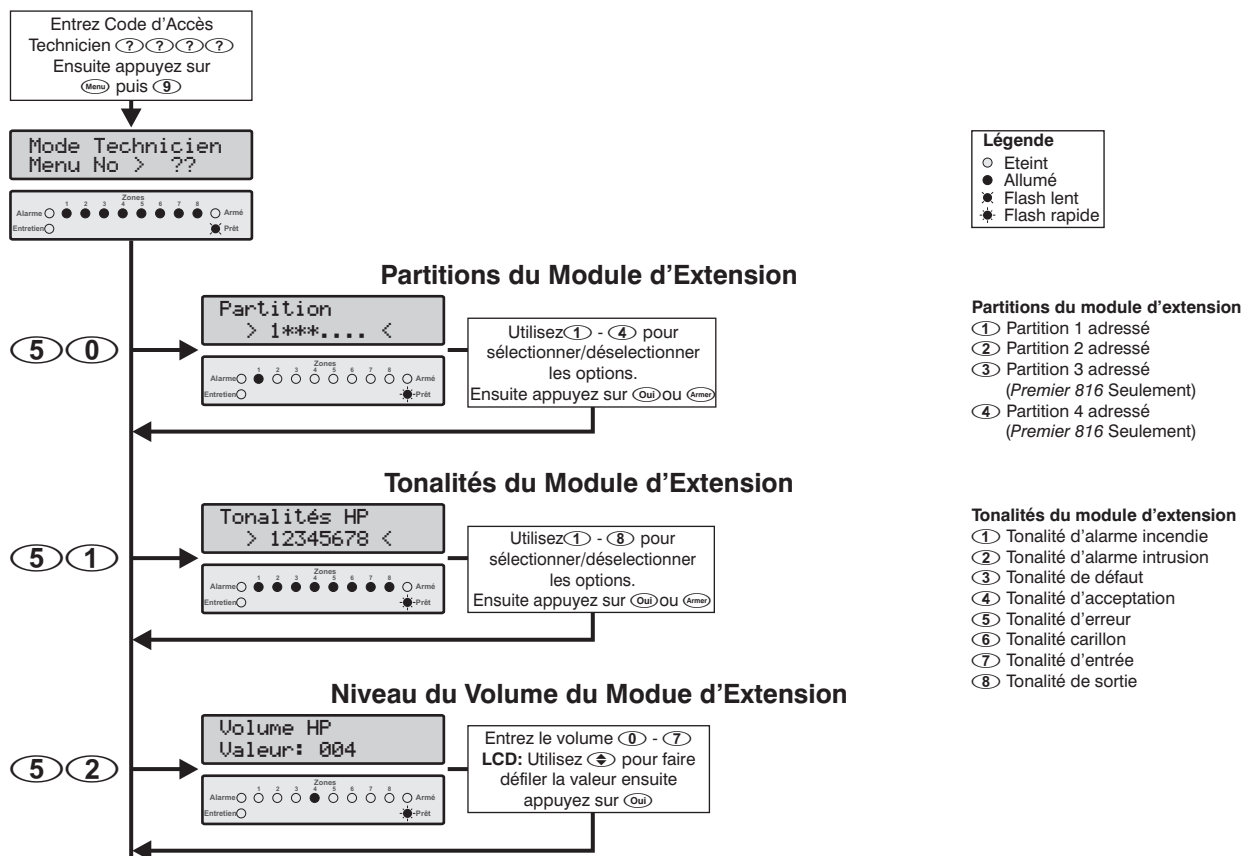

### Partitions du Module d'Extension (5 0)

La sortie haut-parleur du module d'extension génère des tonalités uniquement pour les Partitions auxquelles le module est adressé. Par exemple, si le module d'extension est adressé à la Partition 3, le haut-parleur ne sera activé que lorsque la Partition 3 est en alarme, entrée, sortie etc..

### Tonalités du Module d'Extension (5 1)

Les tonalités du module d'extension sont les suivantes :

- (1) Tonalités d'alarme Incendie**  
Oui: La Sortie Sirène du Module d'Extension peut produire la Tonalité Alarme Incendie.  
Non: La Tonalité Alarme Incendie est désactivée.
- (2) Tonalités d'Alarme Intrusion**  
Oui: La Sortie Sirène du Module d'Extension peut produire la Tonalité Alarme Intrusion.  
Non: La Tonalité Alarme Intrusion est désactivée.
- (3) Tonalité de Défaut**  
Oui: La sortie Sirène du Module d'Extension peut produire la Tonalité Problème.  
Non: La Tonalité Problème est désactivée.
- (4) Tonalité d'Acceptation**  
Oui: La Sortie Sirène du Module d'Extension peut produire la Tonalité d'Acceptation.  
Non: La Tonalité d'Acceptation est désactivée.

### (5) Tonalité d'Erreur

Oui: La Sortie Sirène du Module d'Extension peut produire la Tonalité d'Erreur.  
Non: La Tonalité d'Erreur est désactivée.

### (6) Tonalité Carillon

Oui: La Sortie Sirène du Module d'Extension peut produire la Tonalité Carillon.  
Non: La Tonalité Carillon est désactivée.

### (7) Tonalité d'Entrée

Oui: La Sortie Sirène du Module d'Extension peut produire la Tonalité d'Entrée.  
Non: La Tonalité d'Entrée est désactivée.

### (8) Tonalités de Sortie

Oui: La Sortie Sirène du Module d'Extension peut produire la Tonalité de Sortie.  
Non: La Tonalité de Sortie est désactivée.

### Niveau du Volume du Module d'Extension (5 2)

Cette option contrôle le niveau de volume des Tonalité émises par les haut-parleurs connectés à la sortie Haut-parleurs du Module d'Extension Déporté (entrée/sortie, défaut, etc.) 0=volume minimum; 7=volume maximum.

# Programmation des Sorties

Entrez Code d'Accès Technicien (???)  
 Ensuite appuyez sur (Menu) puis (9)

Mode Technicien  
 Menu No > ??

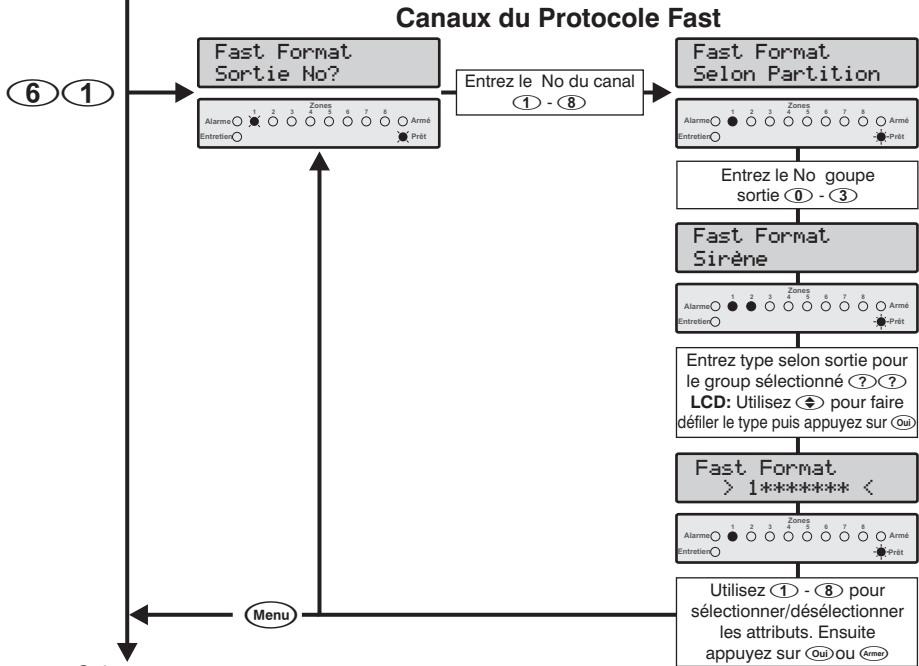
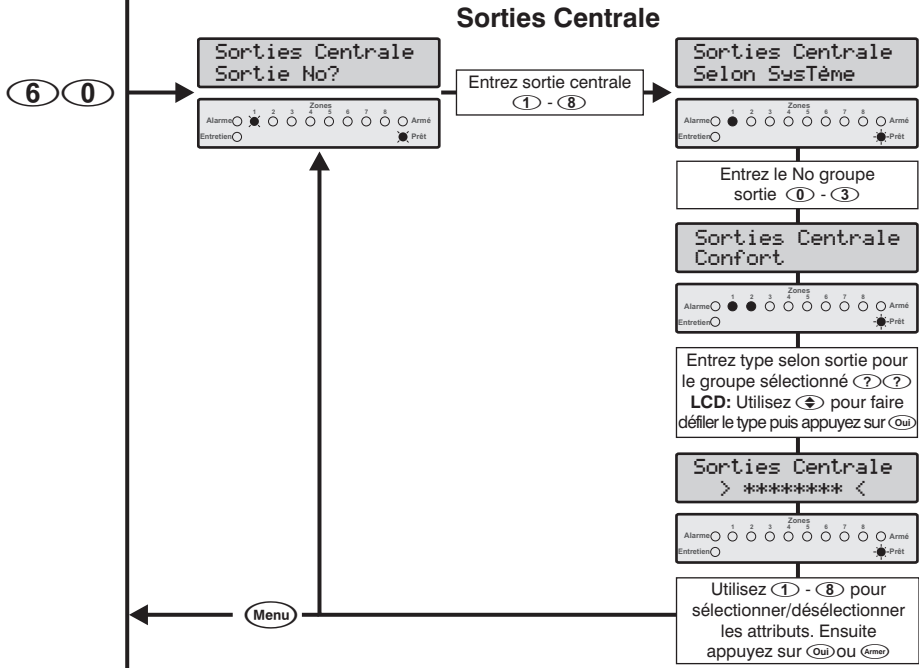

- Légende**
- Eteint
  - Allumé
  - ◐ Flash lent
  - ◑ Flash rapide

- Sortie Groupe**
- ① Inutilisée
  - ① Système
  - ② Partition
  - ③ Zone

**Types de sortie**

Voir page 44 pour une liste des types de sorties du système.  
 Voir page 45 pour une liste des types de sorties partition.  
 Voir page 46 pour une liste des types de sorties de zone.

**Attributs des sorties**

- ① Partition 1
- ② Partition 2
- ③ Partition 3 (Premier 816 seulement)
- ④ Partition 4 (Premier 816 seulement)
- ⑤ Test système
- ⑥ Inversée
- ⑦ Mémoire
- ⑧ Pulsée

**Groupe Sortie**

- ① Inutilisé
- ① Système
- ② Partition
- ③ Zone

**Attributs des sorties**

- ① Partition 1
- ② Partition 2
- ③ Partition 3 (Premier 816 seulement)
- ④ Partition 4 (Premier 816 seulement)
- ⑤ Test système
- ⑥ Inversée
- ⑦ Mémoire
- ⑧ Pulsée

Suite page suivante

Suite de la page précédente

**Légende**

- Eteint
- Allumé
- ✳ Flash lent
- ✳ Flash rapide

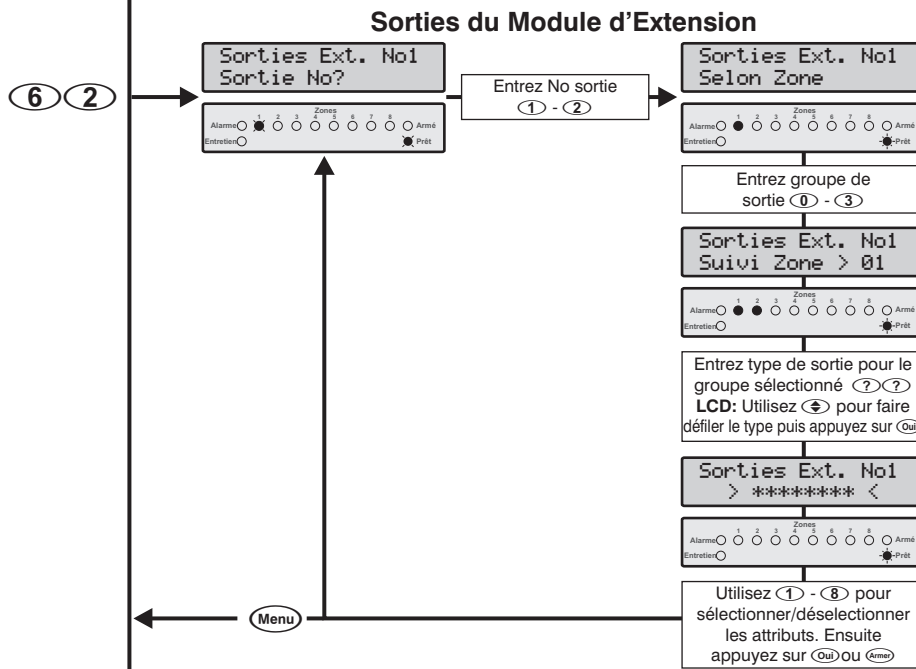

**Groupe de sortie**

- ① Inutilisée
- ① Système
- ② Partition
- ③ Zone

**Types de sortie**

Voir page 44 pour une liste des types de sorties du système.  
 Voir page 45 pour une liste des types de sorties partition.  
 Voir page 46 pour une liste des types de sortie de zone.

**Attributs des sorties**

- ① Partition 1
- ② Partition 2
- ③ Partition 3 (Premier 816 seulement)
- ④ Partition 4 (Premier 816 seulement)
- ⑤ Test système
- ⑥ Inversée
- ⑦ Mémoire
- ⑧ Pulsée

- ⑥ ③ → Réserve pour une utilisation future
- ⑥ ④ → Réserve pour une utilisation future

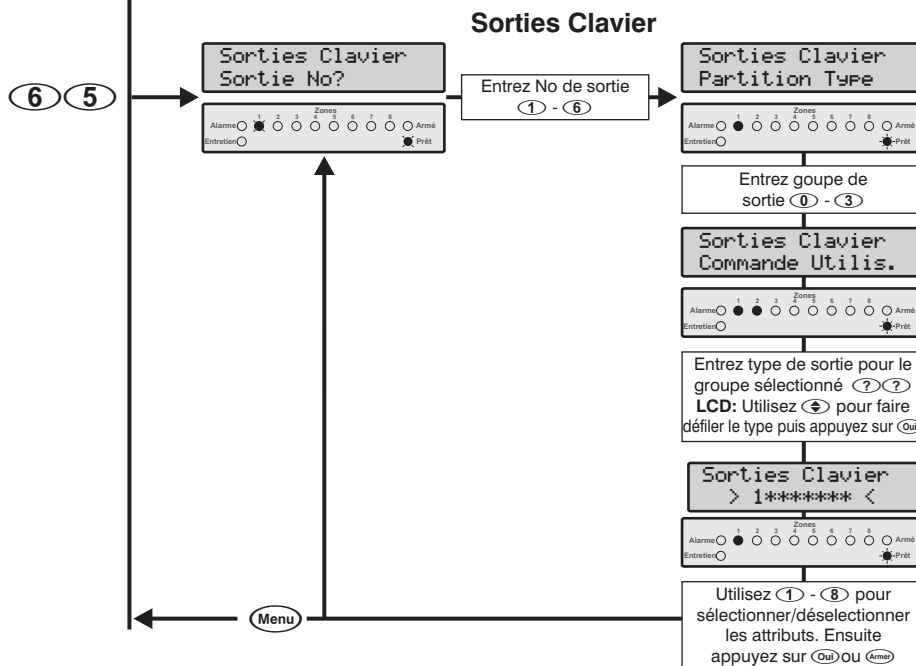

**Groupe de sortie**

- ① Inutilisée
- ① Système
- ② Partition
- ③ Zone

**Types de sorties**

Voir page 44 pour une liste des types de sorties du système.  
 Voir page 45 pour une liste des types de sorties partition.  
 Voir page 46 pour une liste des types de sortie de zone.

**Attributs des sorties**

- ① Partition 1
- ② Partition 2
- ③ Partition 3 (Premier 816 seulement)
- ④ Partition 4 (Premier 816 seulement)
- ⑤ Test système
- ⑥ Inversée
- ⑦ Mémoire
- ⑧ Pulsée

### Sorties de la Centrale ⑥ ①

Ce menu vous permet de programmer les huit sorties de la centrale.

### Canaux du Protocole Fast ⑥ ①

Le protocole de transmission FastFormat (voir page 51) utilise 8 canaux qui peuvent être transmis au centre de télésurveillance. Ce menu vous permet de programmer les 8 canaux utilisés par le protocole FastFormat selon la configuration souhaitée.

### Sorties du Module d'Extension ⑥ ②

Le Module d'Extension Déporté *Premier 8X* a deux sorties programmables. Ce menu vous permet de programmer les sorties du module d'extension.

### Sorties des Clavier ⑥ ⑤

Les claviers déportés *Premier LCD* and *LCDL* ont chacun une sortie programmable. Ce menu vous permet de programmer les sorties des clavier.

### Modes et Types de Sortie

#### ① ① Inutilisé

Ce mode ne contient aucun type de sortie, en programmant une sortie dans ce mode, la sortie ne sera jamais activée.

#### ① ① Selon Système

Ce groupe contient des sorties dépendantes du système :

##### ① ① Confort

La sortie est activée lorsqu'un clavier est utilisé ainsi que pendant la temporisation d'entrée. La sortie reste activée pendant la durée de Confort (voir page 34).

##### ① ① Acquiescement du Transmetteur

La sortie est activée lorsque le Transmetteur est acquiescé après une transmission avec le centre de télésurveillance.

##### ① ② Historique rempli à 80%

La sortie est activée lorsque l'historique des événements est rempli à 80%. La Sortie est désactivée lorsque l'historique est téléchargé par l'ordinateur de téléchargement à distance.

##### ① ③ Programmation

La sortie est activée lorsque le système est en Mode de Programmation.

##### ① ④ Téléchargement en Cours

La sortie est activée lorsqu'un Téléchargement est en cours.

##### ① ⑤ Armement Automatique

La sortie est activée lorsque le Système commence un armement automatique.

##### ① ⑥ Zone en Maintenance

La sortie est activée lorsqu'une zone est en Maintenance.

##### ① ⑦ Echec de Zone en Maintenance

La sortie est activée si une des zones déclenche pendant le délai "Zone en Maintenance".

##### ① ⑧ Défaut 220V

La sortie est activée si l'alimentation secteur 220V est déconnectée.

##### ① ⑨ Défaut de Ligne Téléphonique

La sortie est active si le transmetteur détecte un défaut de ligne téléphonique.

#### ① ① Alarme Incendie 2 Fils

La sortie est activée si détecteur de fumée 2 fils connecté à la Sortie 1 de la Centrale provoque une alarme.

#### ① ① AP Centrale/Auxiliaire

La sortie est activée si l'autoprotection de la centrale ou l'Entrée Auxiliaire (Autoprotection) provoque une alarme.

#### ① ② Perte Date/Heure

La sortie est activée si l'horloge de la centrale d'alarme est réinitialisée (Mise sous tension). La sortie est désactivée lorsque l'horloge est programmée.

#### ① ③ Défaut/AP Zone

La sortie est activée si une zone est en défaut ou en autoprotection.

**①④ Autoprotection Clavier**

La sortie est activée si un clavier est déconnecté ou si son autoprotection est ouverte.

**①⑤ Défaut Technique**

La sortie est activée lorsqu'un défaut technique apparaît sur le système (suit la LED Entretien du clavier déporté).

**①⑥ Défaut Sortie 1**

La sortie est activée si la sortie 1 de la centrale est en défaut.

**①⑦ Défaut Sortie 2**

La sortie est activée si la sortie 2 de la centrale est en défaut.

**①⑧ Défaut Sirène**

La sortie est activée si la sortie Sirène de la centrale est en défaut.

**①⑨ Défaut Incendie 2 Fils**

La sortie est activée si un détecteur de fumée 2 fils connecté à la sortie 1 de la centrale provoque un défaut.

**②① Défaut Fusible Auxiliaire**

La sortie est activée si le fusible auxiliaire est coupé.

**②① Défaut Batterie**

La sortie est activée si le système détecte un défaut sur la batterie.

**②② Entretien Requis**

La sortie est activée si une visite d'entretien est nécessaire ou si une zone en maintenance a déclenché.

**②③ Echec de Transmission**

La sortie est activée si le transmetteur n'a pu envoyer ses informations au centre de télésurveillance.

**②④ Suivant Horaire 1**

La sortie est activée lorsque l'horaire 1 est actif.

**②⑤ Suivant Horaire 2**

La sortie est activée lorsque l'horaire 2 est actif.

**②⑥ Suivant Horaire 3**

La sortie est activée lorsque l'horaire 3 est actif.

**②⑦ Suivant Horaire 4**

La sortie est activée lorsque l'horaire 4 est actif.

**②⑧ Télécommande 1**

L'ordinateur de téléchargement à distance peut activer ce type de sortie.

**②⑨ Télécommande 2**

L'ordinateur de téléchargement à distance peut activer ce type de sortie.

**③① Test de Zone**

La sortie est activée lorsque l'utilisateur sélectionne le menu de Test de Zone (menu 90).

**② Selon Partitions**

Ce groupe contient des sorties dépendantes des partitions :

**②① Alarme Agression**

La sortie est activée si une alarme agression se produit sur la Partition sélectionnée. Si une autre alarme agression apparaît, la sortie est remise à zéro 3 secondes et se réactive ensuite.

**②① Alarme Contrainte**

La sortie est activée si une alarme contrainte se produit sur la Partition sélectionnée. Si une autre alarme contrainte apparaît, la sortie est remise à zéro 3 secondes et se réactive ensuite.

**②② Alarme Intrusion**

La sortie est activée si une alarme intrusion se produit sur la Partition sélectionnée. Si une autre alarme intrusion apparaît, la sortie est remise à zéro 3 secondes et se réactive ensuite.

**②③ Alarme Médicale**

La sortie est activée si une alarme médicale se produit sur la Partition sélectionnée. Si une autre alarme médicale apparaît, la sortie est remise à zéro 3 secondes et se réactive ensuite.

**②④ Alarme Inondation - 24Heures**

La sortie est activée si une alarme inondation 24H se produit sur la Partition sélectionnée. Si une autre alarme inondation 24H apparaît, la sortie est remise à zéro 3 secondes et se réactive ensuite.

**②⑤ Alarme Gaz – 24 Heures**

La sortie est activée si une alarme gaz 24H se produit sur la Partition sélectionnée. Si une autre alarme gaz 24H apparaît la sortie est remise à zéro 3 secondes et se réactive ensuite.

**②⑥ Alarme Temp. Faible – 24 Heures**

La sortie est activée si une alarme température faible 24H se produit sur la Partition sélectionnée. Si une autre alarme température faible 24H apparaît, la sortie est remise à zéro 3 secondes et se réactive ensuite.

**②⑦ Alarme Temp. Elevée – 24 Heures**

La sortie est activée si une alarme temp. élevée 24H se produit sur la Partition sélectionnée. Si une autre alarme temp. élevée 24H apparaît, la sortie est remise à zéro 3 secondes et se réactive ensuite.

**②⑧ Autoprotection**

La sortie est activée si une autoprotection se produit sur la Partition sélectionnée. Si une autre autoprotection apparaît, la sortie est remise à zéro 3 secondes et se réactive ensuite.

**②⑨ Défaut**

La sortie est activée si un défaut se produit sur la Partition sélectionnée. Si un autre défaut apparaît, la sortie est remise à zéro 3 secondes et se réactive ensuite.

**①① Incendie**

La sortie est activée si une alarme incendie se produit sur la Partition sélectionnée. Si une autre alarme incendie est générée, la sortie est remise à zéro 3 secondes et se réactive ensuite.

**①① Défaut Incendie**

La sortie est activée si un défaut sur une zone incendie se produit sur la Partition sélectionnée.

**①② Sirène**

La sortie est activée lorsqu'une alarme se produit sur la Partition sélectionnée.

**①③ Flash**

La sortie est activée lorsqu'une alarme se produit sur la Partition sélectionnée.

**①④ Entrée**

La sortie est activée lorsque la Partition sélectionnée est en temporisation d'entrée.

**①⑤ Sortie**

La sortie est activée lorsque la Partition sélectionnée est en temporisation de sortie.

**①⑥ Armement Total/Partiel**

La sortie est activée lorsque la Partition sélectionnée est armée en mode partiel ou total.

**①⑦ Armement Partiel**

La sortie est activée lorsque la Partition sélectionnée est armée en mode partiel.

**①⑧ Prêt**

La sortie est activée lorsque la Partition sélectionnée est prête pour être armée.

**①⑨ Zone Ejectée**

La sortie est activée lorsque la Partition sélectionnée comporte une ou plusieurs zones éjectées.

**②① Reset en Sortie**

La sortie est activée 2 secondes puis désactivée lorsque la Partition sélectionnée est en mode de sortie.

**②① Reset Partition**

La sortie est activée 2 secondes puis désactivée lorsque l'utilisateur réarme la Partition sélectionnée.

**②② 1 Impulsion sur Armement**

La sortie est activée 2 secondes lorsque la Partition sélectionnée est armée.

**②③ 2 Impulsions sur Armement**

La sortie est activée 2 fois (2 secondes) lorsque la Partition sélectionnée est armée.

**②④ Carillon**

La sortie est activée 2 secondes lorsqu'une zone avec l'attribut Carillon est activée sur la Partition sélectionnée.

**②⑤ Commande Utilitaire**

La sortie est activée 2 secondes si un code d'accès avec l'attribut "Commande Utilitaire" est utilisé.

**②⑥ Cross Zone**

La sortie est activée si une zone avec l'attribut "Cross Zone" est activée et le reste pendant le délai "Cross Zone".

**②⑦ Désarmement Impulsion**

La sortie est activée 2 secondes lorsque la Partition sélectionnée est désarmée.

**②⑧ Réarmement Requis**

La sortie est activée si un réarmement est nécessaire sur la Partition sélectionnée.

**②⑨ Acquiescement Requis**

La sortie est activée si un défaut nécessite un acquiescement.

**③① Alarme Confirmée**

La sortie est activée lorsque deux zones différentes sont activées lors d'une période armée.

**③① Annulation Transmission**

La sortie est activée lorsque le système est désarmé après une alarme (si le système est désarmé avant la fin du "Délai d'Annulation de la Transmission", voir page 34).

**③② Armement Total**

La sortie est activée si la Partition est armée en mode total".

**③③ Armement Total/Sortie**

La sortie est activée lorsque la Partition est armée en mode total et pendant la temporisation de sortie seulement.

**③④ Mémoire d'Alarme**

La sortie est utilisée pour réarmer des détecteurs à mémoire.

**③ Selon Zone**

Ce groupe contient des sorties dépendantes des zones :

**①① Suivi Zone 01**

La sortie est activée lorsque la zone 01 est ouverte et désactivée lorsque la zone est fermée.

**①② Suivi Zone 02**

La sortie est activée lorsque la zone 02 est ouverte et désactivée lorsque la zone est fermée.

**①③ Suivi Zone 03**

La sortie est activée lorsque la zone 03 est ouverte et désactivée lorsque la zone est fermée.

**①④ Suivi Zone 04**

La sortie est activée lorsque la zone 04 est ouverte et désactivée lorsque la zone est fermée.

**①⑤ Suivi Zone 05**

La sortie est activée lorsque la zone 05 est ouverte et désactivée lorsque la zone est fermée.

**①⑥ Suivi Zone 06**

La sortie est activée lorsque la zone 06 est ouverte et désactivée lorsque la zone est fermée.

**①⑦ Suivi Zone 07**

La sortie est activée lorsque la zone 07 est ouverte et désactivée lorsque la zone est fermée.

**①⑧ Suivi Zone 08**

La sortie est activée lorsque la zone 08 est ouverte et désactivée lorsque la zone est fermée.

**①⑨ Suivi Zone 09**

La sortie est activée lorsque la zone 09 est ouverte et désactivée lorsque la zone est fermée.

**①① Suivi Zone 10**

La sortie est activée lorsque la zone 10 est ouverte et désactivée lorsque la zone est fermée.

**①① Suivi Zone 11**

La sortie est activée lorsque la zone 11 est ouverte et désactivée lorsque la zone est fermée.

**①② Suivi Zone 12**

La sortie est activée lorsque la zone 12 est ouverte et désactivée lorsque la zone est fermée.

**①③ Suivi Zone 13**

La sortie est activée lorsque la zone 13 est ouverte et désactivée lorsque la zone est fermée.

**①④ Suivi Zone 14**

La sortie est activée lorsque la zone 14 est ouverte et désactivée lorsque la zone est fermée.

**①⑤ Suivi Zone 15**

La sortie est activée lorsque la zone 15 est ouverte et désactivée lorsque la zone est fermée.

**①⑥ Suivi Zone 16**

La sortie est activée lorsque la zone 16 est ouverte et désactivée lorsque la zone est fermée.

**⑥ Inversée**

Oui: La sortie sélectionnée est inversée.

Non: La sortie sélectionnée est normale.

**⑦ Mémoire**

Oui: La sortie sélectionnée est mémorisée jusqu'à ce que le système soit réarmé.

Non: La sortie sélectionnée n'est pas mémorisée.

**⑧ Pulsée**

Oui: La sortie sélectionnée délivre une impulsion d'une durée égale à la Durée Sortie Impulsion (voir page34).

Non: La sortie sélectionnée est normale.

## Attributs des Sorties

Chaque sortie peut avoir les attributs suivants :

**① Partition 1**

Oui: La sortie est activée par la Partition 1.

Non: La sortie n'est pas activée par la Partition 1.

**② Partition 2**

Oui: La sortie est activée par la Partition 2.

Non: La sortie n'est pas activée par la Partition 2.

**③ Partition 3 (Premier 816 Seulement)**

Oui: La sortie est activée par la Partition 3.

Non: La sortie n'est pas activée par la Partition 3.

**④ Partition 4 (Premier 816 Seulement)**

Oui: La sortie est activée par la Partition 4.

Non: La sortie n'est pas activée par la Partition 4.



Les Attributs 1 à 4 ne sont applicables qu'aux sorties selon les Partitions.

**⑤ Test Système**

Oui: La sortie sélectionnée sera activée par le test système.

Non: La sortie sélectionnée ne sera pas activée par le test système.

# Programmation du Transmetteur

Entrez Code d'Accès Technicien ( ? ) ( ? ) ( ? ) ( ? )  
 Ensuite appuyez sur (Menu) puis (9)

**Note**  
 Seuls les codes techniques qui ont l'option "Permettre verrouillage MNV/Programmation Transmetteur" option ont accès au menus 70 - 79.

Mode Technicien  
 Menu No > ??



- Légende**
- Eteint
  - Allumé
  - ⊛ Flash lent
  - ⊛ Flash rapide

## Options de Transmission

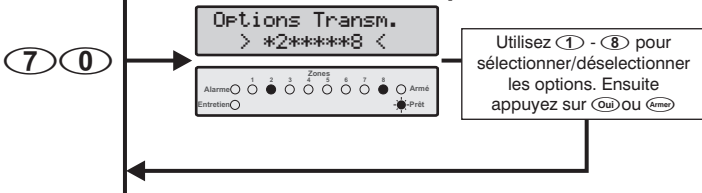

(7) (1)

Destinataire 1  
 Menu de 0 à 8

Entrez Option (0) - (8)

## Menu Centre de Télésurveillance 1

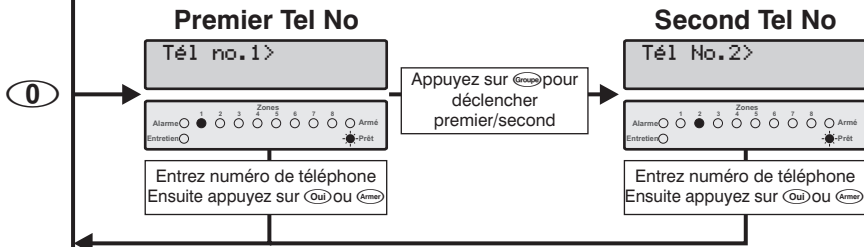

(1)

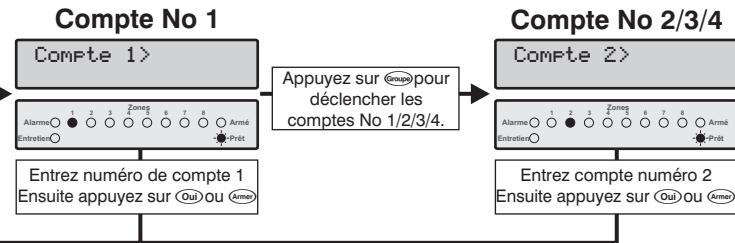

(2)

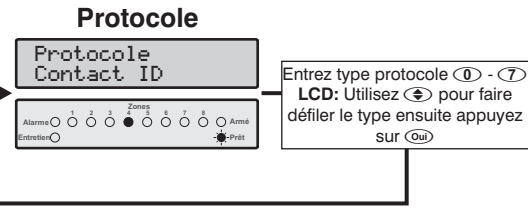

Suite à la page suivante



Suite de la page précédente

**Légende**

- Eteint
- Allumé
- ✳ Flash lent
- ✳ Flash rapide

### Nombre de Tentatives d'Appels

③ →

Nbre d Appels  
Valeur: 003

Alarme 1 2 3 Zones 4 5 6 7 8 Arme  
Entretien ○

Entrez valeur (0) - (9).  
LCD: Utilisez (←) pour faire  
défiler valeur ensuite  
appuyez sur (Oui)

### Partitions Sélectionnées

④ →

Partitions  
> 1234... <

Alarme 1 2 3 Zones 4 5 6 7 8 Arme  
Entretien ○

Utilisez (1) - (4) pour  
sélectionner/désélectionner  
les options. Ensuite  
appuyez sur (Oui) ou (Arme)

### Evènements Transmis

⑤ →

Evènements  
> 12345678 <

Alarme 1 2 3 Zones 4 5 6 7 8 Arme  
Entretien ○

Utilisez (1) - (8) pour  
sélectionner/désélectionner  
les options. Ensuite  
appuyez sur (Oui) ou (Arme)

### Options du Protocole Pulsé

⑥ →

Protocole Pulsé  
> \*\*\*\*\* <

Alarme 1 2 3 Zones 4 5 6 7 8 Arme  
Entretien ○

Utilisez (1) - (8) pour  
sélectionner/désélectionner  
les options. Ensuite  
appuyez sur (Oui) ou (Arme)

### Protocole Fast

⑦ →

Fast Format  
> 12345678 <

Alarme 1 2 3 Zones 4 5 6 7 8 Arme  
Entretien ○

Utilisez (1) - (8) pour  
sélectionner/désélectionner  
les options. Ensuite  
appuyez sur (Oui) ou (Arme)

### Options des Protocoles

⑧ →

Option Protocole  
> \*2\*\*\*\*\* <

Alarme 1 2 3 Zones 4 5 6 7 8 Arme  
Entretien ○

Utilisez (1) - (8) pour  
sélectionner/désélectionner  
les options. Ensuite  
appuyez sur (Oui) ou (Arme)

Menu

### Menu Centre de Télésurveillance 2

⑦ ② →

Destinataire 2  
Menu de 0 à 8

Alarme 1 2 3 Zones 4 5 6 7 8 Arme  
Entretien ○

Entrez option (0) - (8).  
Suivre les instructions pour centre  
de télésurveillance 1 (ci-dessus)

Suite page suivante

**Note**

Les partitions sélectionnées ne sont utilisées qu'avec les protocoles suivants :

- Protocole pulsé
- Protocole Express
- Contact ID
- SIA Level II
- Pager Format

**Evènements transmis**

- ① Transmettre les alarmes prioritaires et annulations
- ② Transmettre les alarmes et annulations
- ③ Transmettre les ouvertures et fermetures
- ④ Transmettre les éjections et fin d'éjections
- ⑤ Transmettre les défauts techniques
- ⑥ Transmettre les autoprotections
- ⑦ Transmettre le test cyclique
- ⑧ Transmettre les fins d'évènements

**Options du protocole pulsé**

- ① Porteuse 1900Hz
- ② Vitesse de 40 Baud
- ③ Parité activée
- ④ Evènements à 2 chiffres
- ⑤ Handshake de 2300Hz
- ⑥ Kiss-off de 2300Hz
- ⑦ Format lent

**Canaux transmis en protocole Fast**

- ① Transmettre le canal 1 en protocole Fast
- ② Transmettre le canal 2 en protocole Fast
- ③ Transmettre le canal 3 en protocole Fast
- ④ Transmettre le canal 4 en protocole Fast
- ⑤ Transmettre le canal 5 en protocole Fast
- ⑥ Transmettre le canal 6 en protocole Fast
- ⑦ Transmettre le canal 7 en protocole Fast
- ⑧ Transmettre le canal 8 en protocole Fast

**Options des protocoles**

- ① Bloc de données SIA désactivé
- ② Transmission sur compte unique
- ③ \* Pour caractère de fin de message
- ④ Double caractère de fin de message
- ⑤ Signaux DTMF de 500mS
- ⑥ Fins d'alarme non transmises

Suite de la page précédente

**Légende**  
 ○ Eteint  
 ● Allumé  
 ✱ Flashlent  
 ✱ Flash rapide

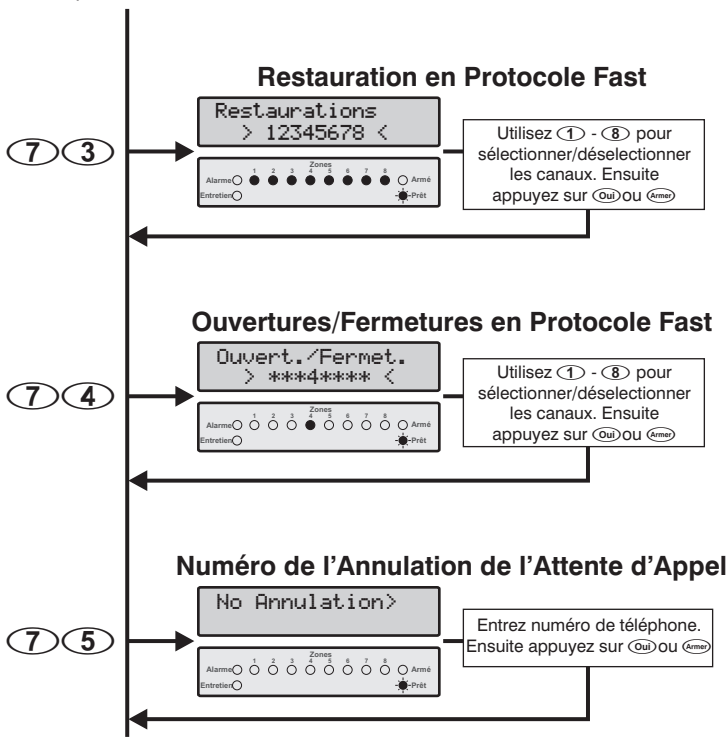

- Restauration en Protocole Fast**
- ① Transmettre la restauration du canal 1
  - ② Transmettre la restauration du canal 2
  - ③ Transmettre la restauration du canal 3
  - ④ Transmettre la restauration du canal 4
  - ⑤ Transmettre la restauration du canal 5
  - ⑥ Transmettre la restauration du canal 6
  - ⑦ Transmettre la restauration du canal 7
  - ⑧ Transmettre la restauration du canal 8

- Ouvertures/fermetures en protocole Fast**
- ① Transmettre ouverture/fermeture sur canal 1
  - ② Transmettre ouverture/fermeture sur canal 2
  - ③ Transmettre ouverture/fermeture sur canal 3
  - ④ Transmettre ouverture/fermeture sur canal 4
  - ⑤ Transmettre ouverture/fermeture sur canal 5
  - ⑥ Transmettre ouverture/fermeture sur canal 6
  - ⑦ Transmettre ouverture/fermeture sur canal 7
  - ⑧ Transmettre ouverture/fermeture sur canal 8

**Options de Transmission** (7) (0)

Le transmetteur/modem digital intégré possède les options suivantes :

- ① **Transmission activée**  
 Oui: Le transmetteur digital intégré envoie les événements du système au centre de télésurveillance.  
 Non: Le transmetteur n'envoie pas les événements du système.
- ② **Numérotation DTMF**  
 Oui: Le transmetteur digital intégré compose en utilisant la numérotation DTMF.  
 Non: Le transmetteur compose en utilisant la numérotation décimale.
- ③ **Numérotation Décimale après le 3ème Essai**  
 Oui: Le transmetteur passe à la numérotation décimale après le 3ème essai.  
 Non: Le transmetteur compose toujours en utilisant la numérotation DTMF.

NOTE Ceci n'est applicable que si l'option 2 est activée.

- ④ **Numérotation Européenne**  
 Oui: Le transmetteur compose en utilisant la numérotation décimale européenne.  
 Non: Le transmetteur compose en utilisant la numérotation décimale américaine.

NOTE Ceci n'est applicable que si l'option 2 est désactivée.

- ⑤ **Test Cyclique Activé**  
 Oui: Le transmetteur envoie un test de transmission périodique au centre de surveillance.  
 Non: Le transmetteur n'envoie pas de test de transmission.
- ⑥ **Annulation de l'Attente d'Appel**  
 Oui: Le transmetteur effectue la séquence d'annulation de l'attente d'appel avant d'appeler le centre de télésurveillance.  
 Non: Le transmetteur ne compose pas la séquence d'annulation de l'attente d'appel.
- ⑦ **Redondance**  
 Oui: Le transmetteur appelle toujours le centre de télésurveillance 1, puis le centre de télésurveillance 2.  
 Non: Le transmetteur appelle le centre de télésurveillance 1. Si la transmission échoue après avoir utilisé tous ses essais, alors le transmetteur appelle le centre de télésurveillance 2.
- ⑧ **Numérotation Forcée**  
 Oui: Le transmetteur ne détecte pas de tonalité avant de composer le numéro de téléphone.  
 Non: Le transmetteur attend une tonalité avant de composer le numéro de téléphone.

**Destinataire 1**

(7) (1)

Le menu Destinataire 1 comporte les menus suivants :

- ① Numéros de téléphone principal et secondaire
- ① Numéro de compte
- ② Protocole
- ③ Nombre de Tentatives d'appel
- ④ Partitions Sélectionnées
- ⑤ Evénements Transmis
- ⑥ Options Pulse Format
- ⑦ Canaux Transmis en Protocole Fast
- ⑧ Options des Protocoles

**Numéros de Téléphone**

(7) (1) - (0)

Le centre de télésurveillance 1 a un numéro de téléphone principal et un secondaire. Le numéro principal est le numéro composé en premier et si programmé, le numéro secondaire est le numéro de secours du numéro principal. Si les deux numéros sont programmés, la centrale les compose en alternance. Chaque numéro de téléphone peut comporter jusqu'à 24 chiffres. Lorsque vous entrez le numéro de téléphone, les touches suivantes peuvent être utilisées :

Appuyez sur  pour insérer une pause de 3 secondes.

Appuyez sur  pour insérer une pause de 10 secondes.

Appuyez sur  pour insérer un "#".

Appuyez sur  pour insérer un "\*".

**Numéro de Compte**

(7) (1) - (1)

Le centre de télésurveillance 1 dispose de quatre numéros de compte : le compte N° 1 pour la Partition 1 ainsi que pour le système global, les compte N°2 à N°4 pour les Partitions 2 à 4. Pour transmettre des événements sur des comptes différents, l'option " Transmission sur Compte Unique " doit être désactivée (voir Options du Protocole page 53). Le numéro de compte peut accepter 6 chiffres.

**Protocole**

(7) (1) - (2)

Il s'agit du type de protocole utilisé pour transmettre des informations au centre de télésurveillance 1. Les protocoles suivants sont disponibles :

**① Aucun**

Transmission désactivée

**① Protocole Pulsé**

La centrale communique avec le centre de télésurveillance 1 en utilisant le protocole Pulsé. Voir page 58 pour les détails sur la programmation des codes de report.

**② Protocole Express**

La centrale communique avec le centre de télésurveillance en utilisant le protocole Express. Voir page 58 pour les détails sur la programmation des codes de report.

**③ Protocole Fast (UK)**

La centrale communique avec le centre de télésurveillance 1 en utilisant le protocole Fast. Si cette option est sélectionnée, les canaux du transmetteur doivent être programmés, voir Programmation des Sorties page 44.

**④ Contact ID**

La centrale communique avec le centre de télésurveillance 1 en utilisant le protocole Contact ID. Les codes de report Contact ID par défaut sont expliqués dans le livret "Programmation et valeurs par défaut".

**⑤ SIA Niveau II**

La centrale communique avec le centre de télésurveillance 1 en utilisant le protocole SIA Niveau II. Les codes de report SIA par défaut sont expliqués dans le livret "Programmation et valeurs par défaut".

**⑥ Pager**

La centrale communique avec un Pager. Lorsque vous utilisez l'option Pager, la centrale transmet les données au Pager en utilisant le format suivant :

**Format Pager = AAAAAA EE**

**AAAAAA** Numéro de compte de 4 à 6 chiffres

**EE** Code Evénement

Ce code est le même que celui utilisé pour le Protocole Pulsé (voir page 58)

Si par exemple le numéro de compte pour le site est programmé à 1234 et la zone 8 déclenche une alarme intrusion, le Pager affiche alors 1234 38.



Si vous utilisez l'option Pager, le numéro de téléphone nécessite une pause après celui ci pour fonctionner correctement, voir Numéros de Téléphone ci-dessus.

Le protocole Pager se termine en principe par \* ou #. Cette valeur est programmable, voir Options du Protocole page 53.

Le nombre de tentatives d'appel doit être programmé à 1 pour l'utilisation du protocole Pager, voir Nombre de Tentatives d'Appel page 52.

La centrale ne peut pas confirmer si le Pager a bien été appelé, elle ne peut donc pas signaler de Défaut de Transmission.

La centrale envoie seulement les événements sélectionnés dans le menu Evénements Transmis, voir en page 52.

**⑦ Téléphone Mobile**

Ce protocole peut être utilisé pour transmettre sur un téléphone standard ou un portable. Lorsqu'une alarme est activée, la centrale appelle le numéro de téléphone programmé et émet des "bips" qui sont répétés 10 fois après quoi elle raccroche.

Le nombre de bips correspond au code de report du protocole Pulsé pour l'événement sélectionné. Si par exemple le code de report Pulsé de la zone 4 est programmé à "4", la centrale émettra 4 bips. Voir page 58 pour les détails sur la programmation des codes de report.

**Nombre de Tentatives d'Appel** (7)(1)-(3)

Il s'agit du nombre de fois que la centrale essaiera d'appeler le centre de télésurveillance 1.



Le nombre maximum de tentatives d'appel est limité à 9. Le système vous permet seulement d'entrer une valeur comprise entre 0 et 9. 0 désactive le Transmetteur pour le destinataire 1.

**Partitions Sélectionnées** (7)(1)-(4)

Les options des partitions sont décrites comme suit :

- (1) Transmettre pour Partition 1**  
 Oui: Le système transmet les événements de la Partition 1 au centre de télésurveillance 1.  
 Non: Le système ne transmet pas les événements de la Partition 1.
- (2) Transmettre pour Partition 2**  
 Oui: Le système transmet les événements de la Partition 2 au centre de télésurveillance 1.  
 Non: Le système ne transmet pas les événements de la Partition 2.
- (3) Transmettre pour Partition 3 (Premier 816 seule)**  
 Oui: Le système transmet les événements de la Partition 3 au centre de télésurveillance 1.  
 Non: Le système ne transmet pas les événements de la Partition 3.
- (4) Transmettre pour Partition 4 (Premier 816 seule)**  
 Oui: Le système transmet les événements de la Partition 4 au centre de télésurveillance 1.  
 Non: Le système ne transmet pas les événements de la Partition 4.

**Événements Transmis** (7)(1)-(5)

Le choix des événements transmis est le suivant :

- (1) Transmettre les Alarmes Prioritaires et Annulations**  
 Oui: Le système transmet les alarmes prioritaires et annulations au centre de télésurveillance 1.  
 Non: Le système ne transmet pas les alarmes prioritaires et annulations.
- (2) Transmettre les Alarmes et Annulations**  
 Oui: Le système transmet les alarmes et annulations au centre de télésurveillance 1.  
 Non: Le système ne transmet pas les alarmes et annulations.
- (3) Transmettre les Ouvertures et Fermetures**  
 Oui: Le système transmet les ouvertures et fermetures au centre de télésurveillance 1.  
 Non: Le système ne transmet pas les ouvertures et fermetures.
- (4) Transmettre les Ejections et Fins d'Ejections**  
 Oui: Le système transmet les éjections et fins d'éjections de zone au centre de télésurveillance 1.  
 Non: Le système ne transmet pas les éjections et fins d'éjections de zone.

- (5) Transmettre les Défauts Techniques**  
 Oui: Le système transmet les défauts techniques au centre de télésurveillance 1.  
 Non: Le système ne transmet pas les défauts techniques.
- (6) Transmettre les Autoprotections**  
 Oui: Le système transmet les autoprotections au centre de télésurveillance 1.  
 Non: Le système ne transmet pas les autoprotections.
- (7) Transmettre le Test Cyclique**  
 Oui: Le système transmet le test cyclique au centre de télésurveillance 1.  
 Non: Le système ne transmet pas le test cyclique.
- (8) Transmettre les Fins d'événements**  
 Oui: Le système transmet les fins d'événements au centre de télésurveillance 1.  
 Non: Le système ne transmet pas les fins d'événements.

**Options du Protocole Pulsé** (7)(1)-(6)

Lorsque le protocole du 1<sup>er</sup> destinataire est programmé à "Pulsé", les options suivantes permettent d'en modifier le fonctionnement :

- (1) Porteuse 1900Hz**  
 Oui: Le protocole Pulsé utilise une porteuse fixée à 1900Hz.  
 Non: Le protocole Pulsé utilise une porteuse fixée à 1800Hz.
- (2) Vitesse de 40 Bauds**  
 Oui: Le protocole Pulsé utilise une vitesse de 40 bauds.  
 Non: Le protocole Pulsé utilise une vitesse de 20 bauds.
- (3) Parité activée**  
 Oui: Le protocole Pulsé utilise la parité.  
 Non: Le protocole Pulsé n'utilise pas de parité.
- (4) Événements à 2 chiffres**  
 Oui: Le protocole Pulsé utilise 2 chiffres (3 + 2 ou 4 + 2).  
 Non: Le protocole Pulsé utilise 1 chiffre (3 + 1 ou 4 + 1).
- (5) Handshake de 2300Hz**  
 Oui: Le protocole Pulsé utilise un Handshake de 2300Hz.  
 Non: Le protocole Pulsé utilise un Handshake de 1400Hz.
- (6) Kiss-Off de 2300Hz**  
 Oui: Le protocole Pulsé utilise un Kiss-off de 2300Hz.  
 Non: Le protocole Pulsé utilise un Kiss-off de 1400Hz.
- (7) Format Lent**  
 Oui: Le protocole Pulsé utilise une vitesse de 10 Bauds.  
 Non: Le protocole Pulsé utilise la vitesse fixée par l'option 2 (20 ou 40 Bauds).

Le tableau ci-dessous indique quelle configuration utiliser pour les protocoles usuels :

Protocole	Options						
	1	2	3	4	5	6	7
Ademco Slow 3x1/4x1	-	-	-	-	-	-	✓
Ademco Slow 3x2/4x2	-	-	-	✓	-	-	✓
Ademco Fast 3x1/4x1	-	-	-	-	-	-	-
Ademco Fast 3x2/4x2	-	-	-	✓	-	-	-
Silent Knight Fast 3x1/4x1	✓	-	-	-	-	-	-
Silent Knight Fast 3x2/4x2	✓	-	-	✓	-	-	-
FBI (No Parity) 3x1/4x1	✓	-	-	-	-	-	-
FBI (Parity) 3x1/4x1	✓	-	✓	-	-	-	-
Franklin 3x1/4x1	-	-	-	-	✓	✓	-
Franklin 3x2/4x2	-	-	-	✓	✓	✓	-
Radionics 3x1/4x1	-	✓	-	-	✓	✓	-
Radionics (Parity) 3x1/4x1	-	✓	✓	-	✓	✓	-
Radionics 3x2/4x2	-	✓	-	✓	✓	✓	-
Radionics (Parity) 3x2/4x2	-	✓	✓	✓	✓	✓	-
Sescoa	✓	-	-	-	-	-	-
Sescoa Super Fast	-	-	✓	-	-	-	-

✓ = Option validée

### Canaux Transmis en Protocole Fast

⑦ ①-⑦

Cette option définit quels sont les canaux transmis au centre de télésurveillance 1 en protocole Fast (voir page 51).

#### ① Transmettre le Canal 1 en Protocole Fast

Oui: Le Canal 1 est transmis.

Non: Le Canal 1 n'est pas transmis.

#### ② Transmettre le Canal 2 en Protocole Fast

Oui: Le Canal 2 est transmis.

Non: Le Canal 2 n'est pas transmis.

#### ③ Transmettre le Canal 3 en Protocole Fast

Oui: Le Canal 3 est transmis.

Non: Le Canal 3 n'est pas transmis.

#### ④ Transmettre le Canal 4 en Protocole Fast

Oui: Le Canal 4 est transmis.

Non: Le Canal 4 n'est pas transmis.

#### ⑤ Transmettre le Canal 5 en Protocole Fast

Oui: Le Canal 5 est transmis.

Non: Le Canal 5 n'est pas transmis.

#### ⑥ Transmettre le Canal 6 en Protocole Fast

Oui: Le Canal 6 est transmis.

Non: Le Canal 6 n'est pas transmis.

#### ⑦ Transmettre le Canal 7 en Protocole Fast

Oui: Le Canal 7 est transmis.

Non: Le Canal 7 n'est pas transmis.

#### ⑧ Transmettre le Canal 8 en Protocole Fast

Oui: Le Canal 8 est transmis.

Non: Le Canal 8 n'est pas transmis.



Le canal doit également être programmé avec un événement, voir la Programmation des Sorties page 42.

### Options des Protocoles

⑦ ①-⑧

Cette option du menu vous permet de modifier le fonctionnement de certains protocoles. Les options des protocoles sont les suivantes :

#### ① Bloc de Données SIA désactivé

Oui: En protocole SIA niveau II, le bloc de donnée secteur/Partition (ri) n'est pas transmis.

Non: En protocole SIA niveau II, le bloc de donnée secteur/Partition (ri) est transmis.

#### ② Transmission sur Compte Unique

Oui: La centrale transmet de la façon suivante :

- Si l'événement se produit sur une seule Partition, la centrale envoie l'événement en utilisant le numéro de compte de la Partition.
- Si l'événement se produit sur plusieurs Partitions, la centrale envoie l'événement en utilisant le numéro de compte de la Partition la plus petite. Par exemple, si l'événement se produit sur les Partitions 2, 3 et 4, la centrale utilisera le compte N°2.
- Si le numéro de compte n'est pas programmé pour les Partitions 2, 3 et 4, la centrale utilisera le compte N°1.

Non: La centrale transmet de la façon suivante :

- Si l'événement se produit sur une seule Partition, la centrale envoie l'événement en utilisant le numéro de compte de la Partition.
- Si l'événement se produit sur plusieurs Partitions, la centrale envoie un événement pour chaque Partition en utilisant les numéros de compte de chaque Partition. Par exemple, si l'événement se produit sur les Partitions 1 et 3, la centrale transmettra l'événement de la Partition 1 en utilisant le numéro de compte de la Partition 1, puis elle transmettra l'événement de la Partition 2 en utilisant le numéro de compte de la Partition 2.
- Si le numéro de compte n'est pas programmé pour les Partitions 2, 3 et 4, la centrale utilisera le numéro de compte de la Partition 1.

#### ③ \* pour Caractère de Fin de Message

Oui: En protocole Pager, la centrale utilise \* pour terminer l'appel Pager.

Non: En protocole Pager, la centrale utilise # pour terminer l'appel Pager.

**④ Double Caractère de Fin de Message**

Oui: En protocole Pager, la centrale envoie deux fois le caractère de fin de message (\* ou #) pour terminer l'appel Pager.

Non: En protocole Pager, la centrale envoie une fois le caractère de fin de message (\* ou #) pour terminer l'appel Pager.

**⑤ Signaux DTMF de 500mS**

Oui: En protocole Pager, la centrale utilise des signaux DTMF de 500mS.

Non: En protocole Pager, la centrale utilise des signaux DTMF de 80mS.

**⑥ Fins d'Alarme non Transmises**

Oui: Les fins d'alarme ne sont pas transmises au centre de télésurveillance (même si l'option Transmettre les Fins d'événements est validée, voir page 52).

Non: Les fins d'alarme sont transmises au centre de télésurveillance 1 (si l'option Transmettre les Fins d'événements est validée, voir page 52).

**Destinataire 2** ⑦ ②

Cette option permet de configurer la transmission pour le centre de télésurveillance 2. Les options disponibles sont les mêmes que pour le destinataire 1 (voir ci-dessus).

**Restaurations en Protocole Fast** ⑦ ③

Si le protocole Fast est utilisé pour l'un des deux destinataires, la transmission de la restauration des canaux peut être sélectionnée selon les options suivantes :

- ① Transmettre la restauration du canal 1**  
Oui: La restauration du canal 1 est transmise.  
Non: La restauration du canal 1 n'est pas transmise.
- ② Transmettre la restauration du canal 2**  
Oui: La restauration du canal 2 est transmise.  
Non: La restauration du canal 2 n'est pas transmise.
- ③ Transmettre la restauration du canal 3**  
Oui: La restauration du canal 3 est transmise.  
Non: La restauration du canal 3 n'est pas transmise.
- ④ Transmettre la restauration du canal 4**  
Oui: La restauration du canal 4 est transmise.  
Non: La restauration du canal 4 n'est pas transmise.
- ⑤ Transmettre la restauration du canal 5**  
Oui: La restauration du canal 5 est transmise.  
Non: La restauration du canal 5 n'est pas transmise.
- ⑥ Transmettre la restauration du canal 6**  
Oui: La restauration du canal 6 est transmise.  
Non: La restauration du canal 6 n'est pas transmise.
- ⑦ Transmettre la restauration du canal 7**  
Oui: La restauration du canal 7 est transmise.  
Non: La restauration du canal 7 n'est pas transmise.
- ⑧ Transmettre la restauration du canal 8**  
Oui: La restauration du canal 8 est transmise.  
Non: La restauration du canal 8 n'est pas transmise.



Le canal doit également être programmé avec un événement, voir la Programmation des Sorties page 42.

La transmission du canal doit aussi être validée pour le destinataire, voir page 53 "Canaux Transmis en Protocole Fast".

**Ouvertures/Fermetures en Protocole Fast** ⑦ ④

Si le protocole Fast est utilisé pour l'un des 2 destinataires, les canaux d'Ouvertures/Fermetures peuvent être sélectionnés selon les options suivantes :

- ① Transmettre Ouverture/Fermeture sur canal 1**  
Oui: Ouverture/Fermeture transmise sur canal 1.  
Non: Ouverture/Fermeture non transmise sur canal 1.
- ② Transmettre Ouverture/Fermeture sur canal 2**  
Oui: Ouverture/Fermeture transmise sur canal 2.  
Non: Ouverture/Fermeture non transmise sur canal 2.
- ③ Transmettre Ouverture/Fermeture sur canal 3**  
Oui: Ouverture/Fermeture transmise sur canal 3.  
Non: Ouverture/Fermeture non transmise sur canal 3.
- ④ Transmettre Ouverture/Fermeture sur canal 4**  
Oui: Ouverture/Fermeture transmise sur canal 4.  
Non: Ouverture/Fermeture non transmise sur canal 4.
- ⑤ Transmettre Ouverture/Fermeture sur canal 5**  
Oui: Ouverture/Fermeture transmise sur canal 5.  
Non: Ouverture/Fermeture non transmise sur canal 5.
- ⑥ Transmettre Ouverture/Fermeture sur canal 6**  
Oui: Ouverture/Fermeture transmise sur canal 6.  
Non: Ouverture/Fermeture non transmise sur canal 6.
- ⑦ Transmettre Ouverture/Fermeture sur canal 7**  
Oui: Ouverture/Fermeture transmise sur canal 7.  
Non: Ouverture/Fermeture non transmise sur canal 7.
- ⑧ Transmettre Ouverture/Fermeture sur canal 8**  
Oui: Ouverture/Fermeture transmise sur canal 8.  
Non: Ouverture/Fermeture non transmise sur canal 8.



Le canal doit aussi être programmé pour transmettre un événement, voir Programmation des Sorties page 42.

La transmission du canal doit aussi être validée pour le destinataire, voir page 53 "Canaux Transmis en Protocole Fast".

**Numéro d'Annulation de l'Attente d'Appel** ⑦ ⑤

Il s'agit du numéro que la centrale compose pour désactiver l'attente d'appel. Le numéro peut comporter 24 chiffres maximum. L'option "Annulation de l'Attente d'Appel" doit aussi être validée, voir Options de Transmission page 50.

## Contrôle de la Programmation de la transmission

Le tableau suivant donne la liste des options devant être programmées selon le protocole utilisé :

Protocole	0 – N° Téléphone	1 – N° de Compte	2 – Protocole	3 – Nombre de Tentatives Appel	4 – Partitions Sélectionnés	5 – Événements Transmis	6 - Options Protocole Pulsé	7 – Canaux Transmis en Protocole Fast	8 - Options du Protocole	73 – Restaurations en Protocole Fast	74 – Ouvert./Ferm. en Protocole Fast	Notes
Protocole Pulsé	✓	✓	✓ 1	✓	✓	✓	✓ 2		✓ 3			1. Sélectionner le protocole 1. 2. Utiliser le tableau page 53. 3. Définir l'option 6.
Protocole Express	✓	✓	✓ 1	✓	✓	✓	✓ 2		✓ 3			1. Sélectionner le protocole 2. 2. Valider l'option 4 si 2 chiffres sont requis 3. Définir l'option 6.
Protocole Fast (UK)	✓	✓	✓ 1	✓				✓ 2		✓ 3	✓ 4	1. Sélectionner le protocole 3. 2. Sélectionner les canaux devant être transmis. Programmer également les canaux selon l'événement souhaité, voir page 44. 3. Sélectionner les canaux devant transmettre la restauration. 4. Sélectionner les canaux devant transmettre les Ouvertures/Fermetures
Contact ID	✓	✓	✓ 1	✓	✓	✓			✓ 2			1. Sélectionner le protocole 4. 2. Définir les options 2 et 6.
SIA Niveau II	✓	✓	✓ 1	✓	✓	✓			✓ 2			1. Sélectionner le protocole 5. 2. Définir les options 1, 2 et 6.
Pager	✓	✓	✓ 1	✓	✓	✓			✓ 2			1. Sélectionner le protocole 6. 2. Définir les options 3, 4, 5 et 6
Téléphone Mobile	✓	✓	✓ 1	✓	✓	✓			✓ 2			1. Sélectionner le protocole 7. 2. définir l'option 6.

# Programmation du Téléchargement

Entrez Code d'Accès Technicien  
 ? ? ? ?  
 Ensuite appuyez sur  
 (Menu) puis (9)

**Note**  
 Seuls les codes Techniciens ayant l'option  
 "Permettre Programmation MNV/Transmetteur"  
 peuvent accéder au menus 70 - 79.

Mode Technicien  
 Menu No > ??  
 Alarme [ ] Zones [ ] [ ] [ ] [ ] [ ] [ ] [ ] Armé [ ] Prêt [ ]

- Légende**
- Eteint
  - Allumé
  - ★ Flash lent
  - ★ Flash rapide

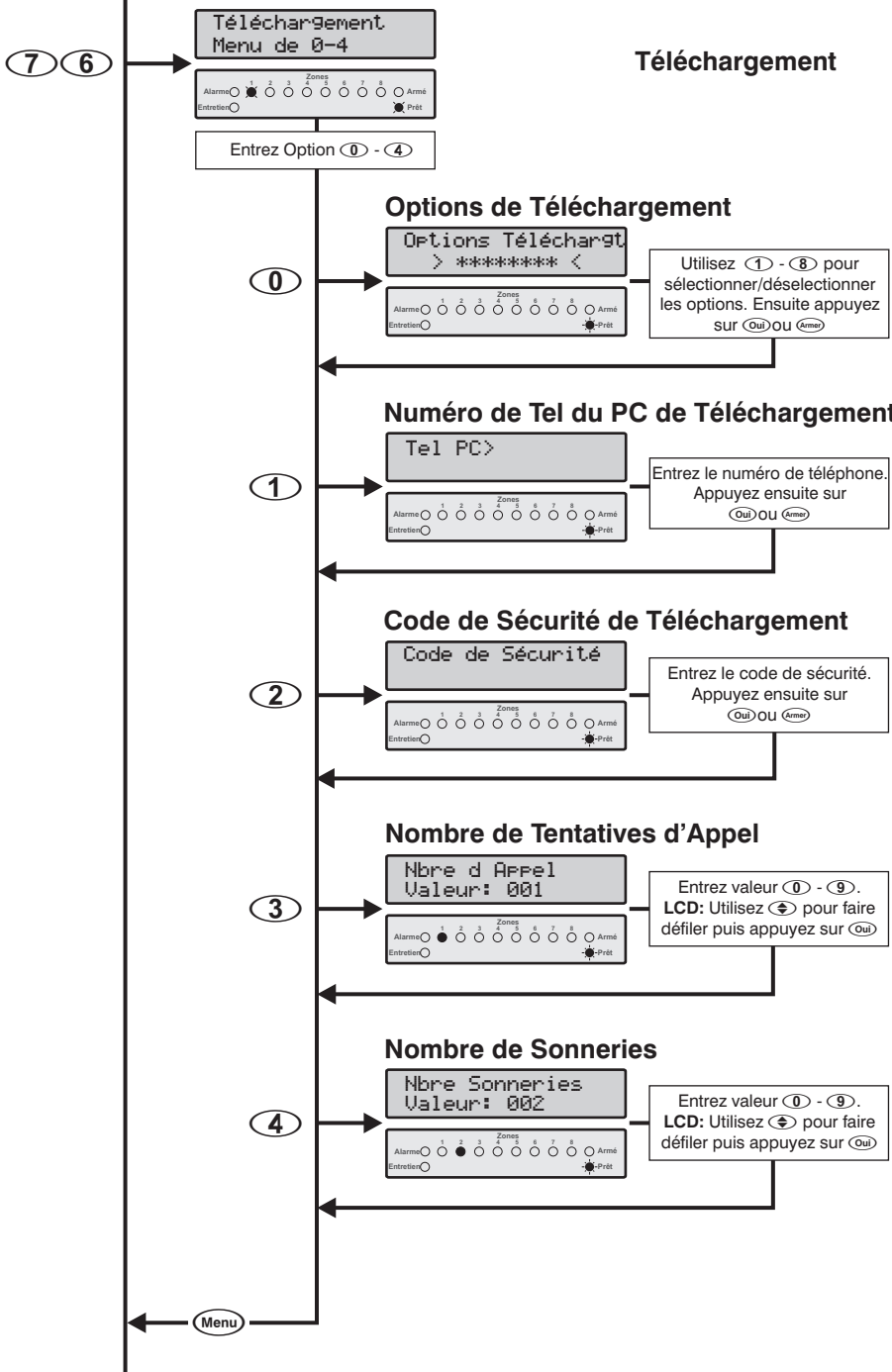

- Options de Téléchargement**
- (1) Téléchargement Contrôlé
  - (2) Contre Appel du PC de Téléchargement
  - (3) Double Appel
  - (4) Téléchargement Interdit si Armé
  - (5) Téléchargement Interdit si Armé en Partiel



**Téléchargement**

⑦ ⑥

Le Menu Téléchargement contient les options suivantes :

- ① Options de Téléchargement
- ① Numéro de Téléphone du PC de Téléchargement
- ② Code de Sécurité de Téléchargement
- ③ Nombre de Tentatives d'Appel pour Téléchargement
- ④ Nombre de Sonneries

**Options de Téléchargement**

⑦ ⑥ - ①

Les options de téléchargement sont les suivantes :

**① Téléchargement Contrôlé**

Oui: Le téléchargement n'est possible que si l'utilisateur en donne l'autorisation.

Non: Le téléchargement est possible sans autorisation.

**② Contre-appel du PC de Téléchargement**

Oui: Le système rappelle le PC de téléchargement.

Non: Le système ne rappelle pas le PC de téléchargement.

**③ Double Appel**

Oui: La centrale décroche de la façon suivante :

- La centrale doit détecter une ou plusieurs sonneries, puis la sonnerie doit cesser.
- Lorsque la sonnerie s'arrête, la centrale entame une temporisation de 60 secondes.
- Si la centrale redétecte des sonneries avant que la fin de la temporisation, elle décrochera après le "Nombre de Sonneries" spécifié, voir ci dessous.

Non: La centrale décroche après le "Nombre de Sonneries" spécifié, voir ci dessous.

**④ Téléchargement Interdit Si Armé**

Oui: Le téléchargement est interdit lorsque le système est armé (voir option 5 ci-dessous).

Non: La centrale peut être téléchargée à tout moment.

**⑤ Téléchargement Interdit Si Armé en Partiel**

Si l'option 4 les restrictions suivantes sont applicables :

Oui: La centrale permet l'accès au téléchargement si le système est armé partiellement (une ou plusieurs Partitions désarmées).

Non: La centrale ne permet l'accès au téléchargement que si toutes les Partitions sont désarmées.

**Numéro de Tel du PC de Téléchargement**

⑦ ⑥ - ①

Il s'agit du numéro de téléphone utilisé pour rappeler le PC de téléchargement lorsque le système est configuré pour utiliser l'option de Contre-appel, voir "Options de Téléchargement" ci-dessus.

**Code de Sécurité de Téléchargement**

⑦ ⑥ - ②

Lorsque le PC de téléchargement appelle le système, la centrale compare le code de sécurité envoyé par l'ordinateur avec le code de sécurité enregistré dans son programme. Si les codes de sécurité correspondent, le téléchargement est accordé, sinon il est refusé.

Le code de sécurité programmé dans cette option DOIT aussi être programmé sur le logiciel de téléchargement du PC de téléchargement. Le code de sécurité peut comporter 8 caractères maximum.

**Nombre de Tentatives d'Appel**

⑦ ⑥ - ③

Si l'option "Contre-appel" est validée, (voir "Options de Téléchargement"), cette valeur définit le nombre de fois que la centrale tente de rappeler l'ordinateur de téléchargement.



NOTE

Le nombre maximum de tentatives d'appel est limité à 9. Le système vous permet seulement d'entrer une valeur comprise entre 0 et 9. La valeur 0 désactive le modem et l'empêche de composer.

**Nombre de Sonneries**

⑦ ⑥ - ④

Ce compteur définit le nombre de sonneries nécessaires pour que le modem intégré réponde à un appel entrant.



NOTE

Si le nombre de Sonnerie est réglé à 0, la centrale ne répond pas aux appels entrants.

# Programmation des Codes de Report

Entrez Code d'Accès Technicien  
 (???)  
 Ensuite appuyez sur  
 (Menu) puis (9)

**Note**  
 Seuls les codes technicien ayant l'option  
 "Permettre programmation MNV/Transmetteur"  
 peuvent accéder aux menus 70 - 79.

**Légende**  
 ○ Eteint  
 ● Allumé  
 ● Flash lent  
 ● Flash rapide

Mode Technicien  
 Menu No > ??

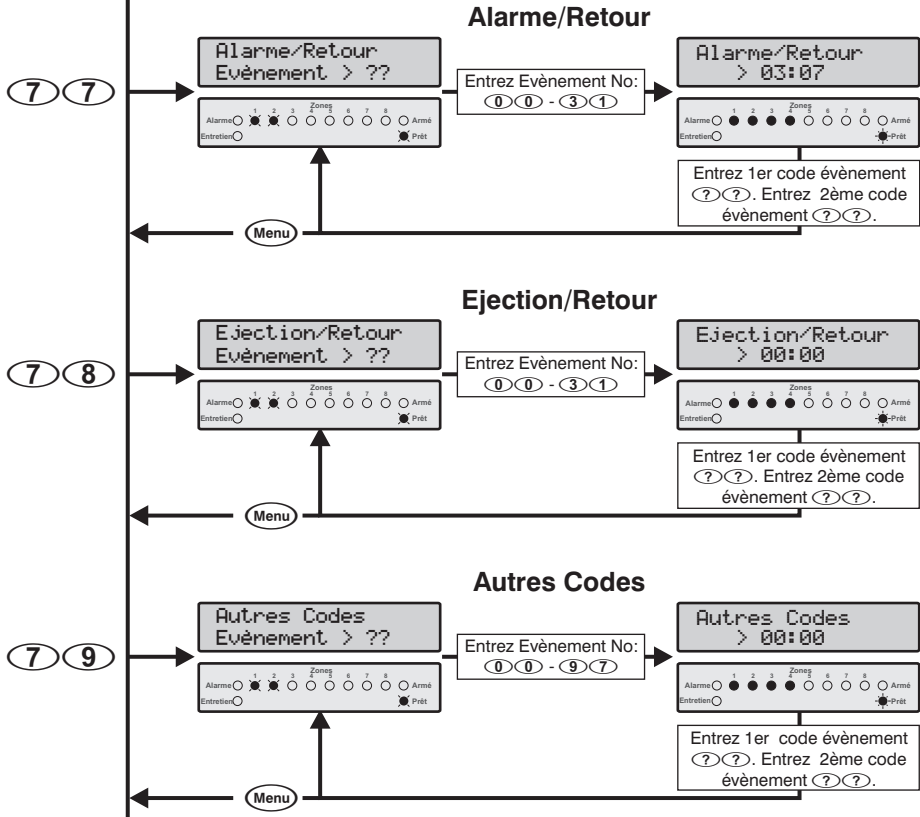

- Codes Evènement**
- 00 - Aucun
  - 01 - 1
  - 02 - 2
  - 03 - 3
  - 04 - 4
  - 05 - 5
  - 06 - 6
  - 07 - 7
  - 08 - 8
  - 09 - 9
  - 10 - A (0)
  - 11 - B
  - 12 - C
  - 13 - D
  - 14 - E
  - 15 - F

**Alarme/Retour Numéro Evènements**

No d'Evènement	Type	No d'Evènement	Type
00	Zone 01 Alarme	16	Zone 09 Alarme
01	Zone 01 Retour	17	Zone 09 Retour
02	Zone 02 Alarme	18	Zone 10 Alarme
03	Zone 02 Retour	19	Zone 10 Retour
04	Zone 03 Alarme	20	Zone 11 Alarme
05	Zone 03 Retour	21	Zone 11 Retour
06	Zone 04 Alarme	22	Zone 12 Alarme
07	Zone 04 Retour	23	Zone 12 Retour
08	Zone 05 Alarme	24	Zone 13 Alarme
09	Zone 05 Retour	25	Zone 13 Retour
10	Zone 06 Alarme	26	Zone 14 Alarme
11	Zone 06 Retour	27	Zone 14 Retour
12	Zone 07 Alarme	28	Zone 15 Alarme
13	Zone 07 Retour	29	Zone 15 Retour
14	Zone 08 Alarme	30	Zone 16 Alarme
15	Zone 08 Retour	31	Zone 16 Retour

**Ejection/Retour Numéro Evènements**

No Event Type	No Event Type
00	Zone 01 Ejection
01	Zone 01 Retour
02	Zone 02 Ejection
03	Zone 02 Retour
04	Zone 03 Ejection
05	Zone 03 Retour
06	Zone 04 Ejection
07	Zone 04 Retour
08	Zone 05 Ejection
09	Zone 05 Retour
10	Zone 06 Ejection
11	Zone 06 Retour
12	Zone 07 Ejection
13	Zone 07 Retour
14	Zone 08 Ejection
15	Zone 08 Retour
16	Zone 09 Ejection
17	Zone 09 Retour
18	Zone 10 Ejection
19	Zone 10 Retour
20	Zone 11 Ejection
21	Zone 11 Retour
22	Zone 12 Ejection
23	Zone 12 Retour
24	Zone 13 Ejection
25	Zone 13 Retour
26	Zone 14 Ejection
27	Zone 14 Retour
28	Zone 15 Ejection
29	Zone 15 Retour
30	Zone 16 Ejection
31	Zone 16 Retour

## Codes d'Alarmes et Fins d'Alarmes (7) (7)

Ce menu vous permet de modifier les codes de report des alarmes/Fins d'alarmes de chaque zone. Ces codes sont utilisés avec les protocoles Pulsé, Express, Pager et téléphone mobile. Les codes de report par défaut sont listés dans le manuel "Programmation et valeurs par défaut".



NOTE Pour qu'une zone ne transmette pas l'événement, programmez les deux chiffres à 00.

## Codes d'Ejections et Fins d'Ejections (7) (8)

Ce menu vous permet de modifier les codes de report des Ejections/Fins d'Ejection de zone. Ces codes sont utilisés avec les protocoles Pulsé, Express, Pager et téléphone mobile. Les codes de report par défaut sont listés dans le manuel "Programmation et valeurs par défaut".



NOTE Pour qu'une zone ne transmette pas l'événement, programmez les deux chiffres à 00.

## Autres Codes (7) (9)

Ce menu vous permet de modifier les autres codes de report. Ces codes sont utilisés avec les protocoles Pulsé, Express, Pager et téléphone mobile. Les codes de report par défaut sont listés dans le feuillet "Programmation et valeurs par défaut".



NOTE Pour qu'une zone ne transmette pas l'événement, programmez les deux chiffres à 00.

Le tableau ci-dessous indique les codes de début et fin des événements suivants :

Type d'événement	Code Début	Code Fin
Défaut 220V	00	01
Défaut Batterie	02	03
Défaut PTT	04	05
Défaut de Transmission	06	07
Armement/Désarmement	08	09
Armement récent	10	11
Armement/Désarmement Auto	12	13
Armement Reporté	14	15
Armement/Désarmement à Distance	16	17
Armement Rapide	18	19
Désarmement Après Alarme	20	21
Début de Téléchargement	22	23
Fin de Téléchargement	24	25
Ejection (et Fin) de Groupe	26	27
Historique Rempli à 80%	28	29
Blocage Clavier	30	31
Code Erroné	32	33
Test Utilisateur	34	35

Type d'événement	Code Début	Code Fin
Test Cyclique	36	37
Test de Zone	38	39
Défaut Alimentation Aux.	40	41
Défaut Sirène	42	43
Début de Programmation	44	45
Fin de Programmation	46	47
Erreur en Sortie	48	49
Alarme Cross Zone	50	51
Zone en Maintenance	52	53
Défaut Zone Incendie	54	55
Mise sous Tension	56	57
Comptage	58	59
Code Utilisateur	60	61
Début de Sortie	62	63
Début d'Entrée	64	65
Sirène Activée	66	67
Alarme Active	68	69
AP Clavier	70	71
Médical Clavier	72	73
Feu Clavier/Détecteur 2 Fils	74	75
Contrainte	76	77
Agression Silencieuse Clavier	78	79
Agression Audible Clavier /Aux.	80	81
AP Centrale	82	83
AP Zone	84	85
Défaut Zone	86	87
Défaut Module d'Extension	88	89
AP Entrée Auxiliaire	90	91
Date Modifiée	92	93
Heure Modifiée	94	95
Reset du Système	96	97

## Codes Contact ID et SIA

Les codes de report des protocoles Contact ID et SIA sont entièrement configurables, cependant ces codes ne peuvent être modifiés que par le logiciel de téléchargement *Wintex*. Les codes de report par défaut en Contact ID and SIA sont indiqués dans le manuel " Programmation et valeurs par défaut ".

# Programmation des Utilisateurs

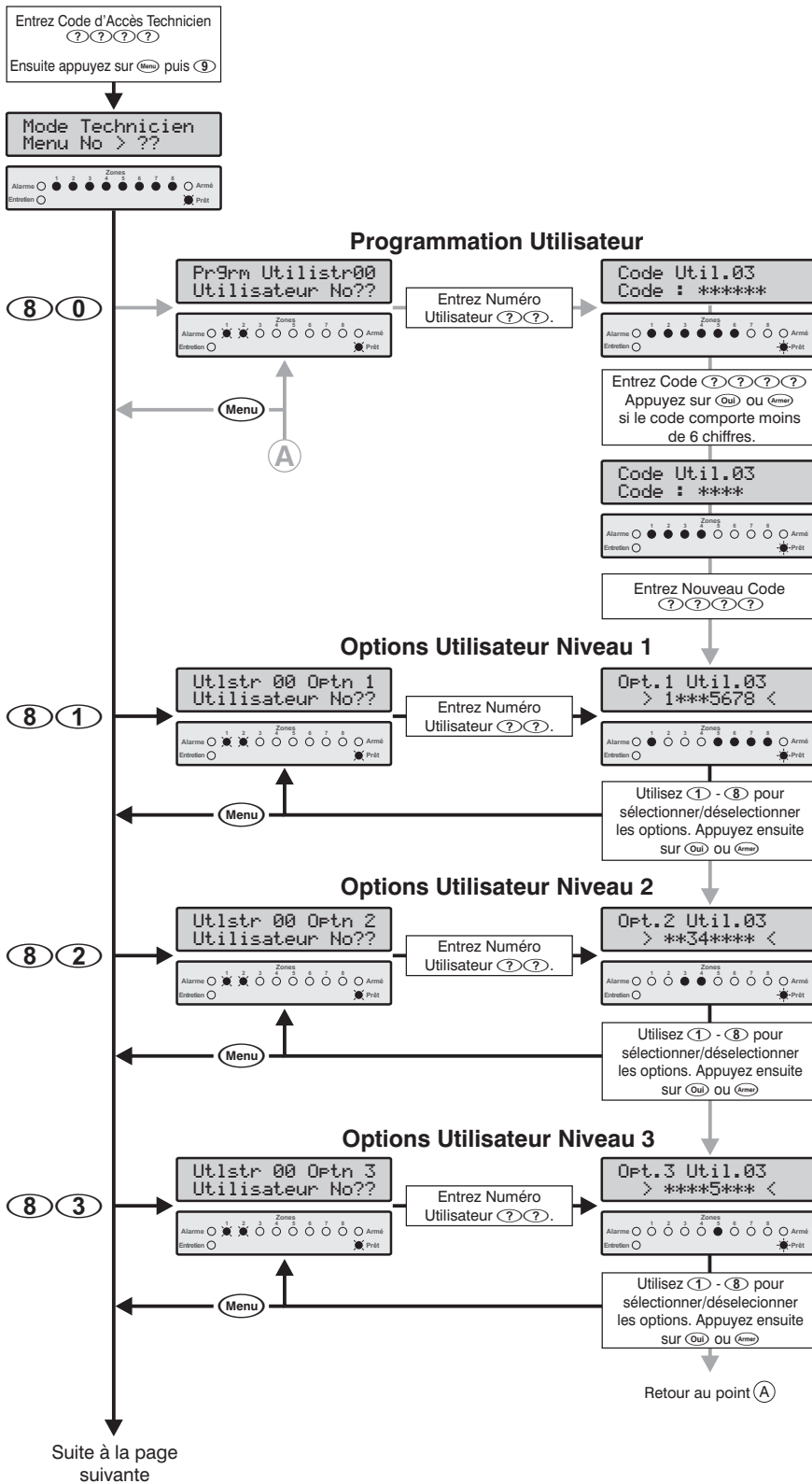

**Légende**

- Eteint
- Allumé
- Flash lent
- ★ Flash rapide

- Liste des Options 1**
- ① Accès Partition 1
  - ② Accès Partition 2
  - ③ Accès Partition 3 (Premier 816 Seulement)
  - ④ Accès Partition 4 (Premier 816 Seulement)
  - ⑤ Armement
  - ⑥ Ejection
  - ⑦ Désarmement
  - ⑧ Fonctions Utilisateurs

- Liste des Options 2**
- ① Code Volatile
  - ② Contrôlé par Horaire 1
  - ③ Transmission de l'Ouverture
  - ④ Transmission de la Fermeture
  - ⑤ Contrainte
  - ⑥ Commande Utilitaire
  - ⑦ Agression/Feu Global

- Liste des Options 3**
- ① Programmation Code Technicien
  - ② Verrouillage MNV/Programmation Transmetteur
  - ③ Programmation Technicien
  - ④ Test Transmission
  - ⑤ Acquiescement Alarme/Défauts
  - ⑥ Menu de Programmmations Utilisateur
  - ⑦ Programmation des Codes Utilisateurs
  - ⑧ Accès aux Partitions du clavier seulement

Suite à la page suivante

Suite de la page  
précédente

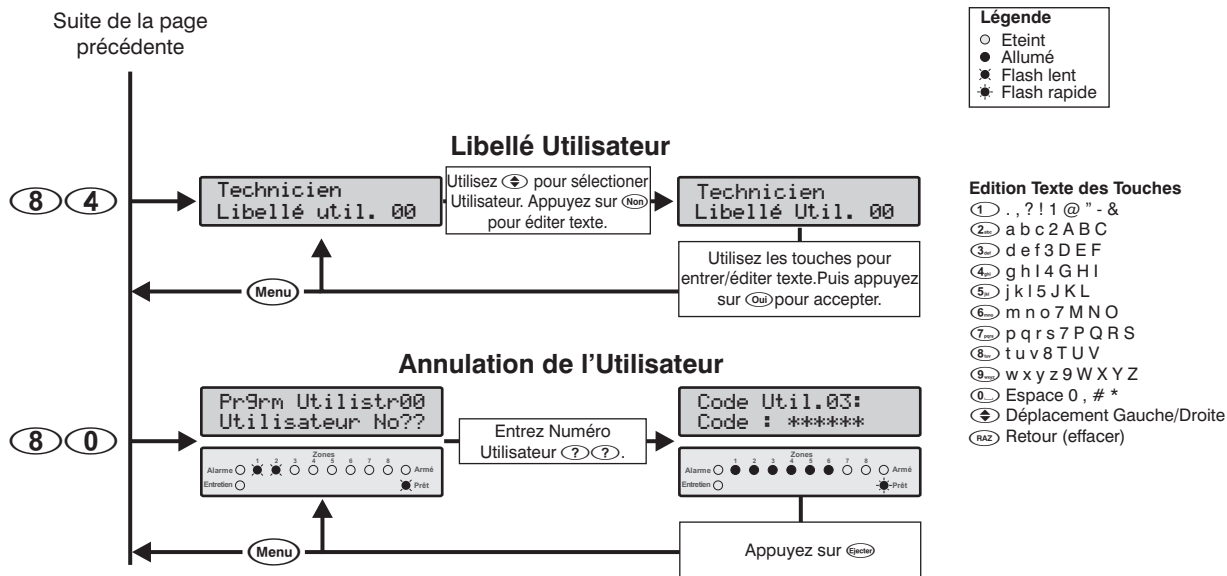

Légende	
○	Eteint
●	Allumé
✳	Flash lent
✳	Flash rapide

#### Edition Texte des Touches

- ① .,?!@ " - &
- ② abc2 ABC
- ③ def3 DEF
- ④ ghi4 GHI
- ⑤ jkl5 JKL
- ⑥ mno7 MNO
- ⑦ pqr7 PQRS
- ⑧ tuv8 TUV
- ⑨ wxyz9 WXYZ
- ⑩ Espace 0, # \*
- ↔ Déplacement Gauche/Droite
- RAZ Retour (effacer)

## Codes Utilisateurs (8) (0)

Le menu de Programmation des Utilisateurs permet au technicien d'attribuer de nouveaux utilisateurs au système.

Chaque utilisateur dispose des fonctions suivantes :

- **Code d'Accès**  
C'est un code unique de 4, 5 ou 6 chiffres attribué à l'utilisateur. Le système permet d'utiliser des codes d'accès de longueurs différentes. Le code d'accès doit être entré sur un clavier avant que l'utilisateur puisse utiliser le système d'alarme.
- **Options 1 de l'Utilisateur**  
Voir le détail des Options 1 de l'Utilisateur ci-dessous.
- **Options 2 de l'Utilisateur**  
Voir le détail des Options 1 de l'Utilisateur ci-dessous.
- **Options 3 de l'Utilisateur**  
Voir le détail des Options 1 de l'Utilisateur ci-dessous.

## Options 1 de l'Utilisateur (8) (1)

Les options 1 peuvent être activées ou désactivées pour un utilisateur sélectionné afin d'en modifier le niveau d'accès du système. Les options suivantes sont disponibles :

- ① **Accès Partition 1**  
Oui: L'utilisateur peut accéder à la Partition 1.  
Non: L'utilisateur ne peut pas accéder à la Partition 1.
- ② **Accès Partition 2**  
Oui: L'utilisateur peut accéder à la Partition 2.  
Non: L'utilisateur ne peut pas accéder à la Partition 2.
- ③ **Accès Partition 3 (Premier 816 seulement)**  
Oui: L'utilisateur peut accéder à la Partition 3.  
Non: L'utilisateur ne peut pas accéder à la Partition 3.
- ④ **Accès Partition 4 (Premier 816 seulement)**  
Oui: L'utilisateur peut accéder à la Partition 4.  
Non: L'utilisateur ne peut pas accéder à la Partition 4.

## ⑤ Armement

- Oui: L'utilisateur peut armer les Partitions dont il a l'accès.
- Non: L'utilisateur ne peut armer aucune Partition.

## ⑥ Ejection

- Oui: L'utilisateur peut éjecter des zones sur les Partitions dont il a l'accès.
- Non: L'utilisateur ne peut éjecter aucune zone.

## ⑦ Désarmement

- Oui: L'utilisateur peut désarmer les Partitions dont il a l'accès.
- Non: L'utilisateur ne peut désarmer aucune Partition.



Le code Technicien (Utilisateur 00) ne peut désarmer le Système que s'il a été armé grâce à son code.

## ⑧ Fonctions Utilisateur

- Oui: L'utilisateur peut accéder aux fonctions Utilisateur suivantes :
  - Réarmement (RAZ)
  - Visualiser la Mémoire Alarme
  - Visualiser les Défauts
  - Activer le carillon
  - Changer son propre code
- Non: L'utilisateur ne peut pas accéder à ces fonctions.

## Options 2 de l'Utilisateur (8) (2)

Les options 2 peuvent être activées ou désactivées pour un utilisateur sélectionné afin d'en modifier le niveau d'accès du système. Les options suivantes sont disponibles :

### ① Code Volatile

- Oui: Le code d'accès ne peut être utilisé qu'une seule fois pour armer et désarmer le système. Lorsque le code a été utilisé pour armer le système, il est automatiquement effacé.
- Non: Le code d'accès fonctionne normalement.

**② Contrôlé par Horaire 1**

Oui: Lorsque l'horaire 1 est actif, le code d'accès ne sera pas accepté par le système. Lorsque l'horaire 1 est inactif, le code d'accès sera accepté par le système. Pour plus d'informations sur la programmation des horaires, voir page 34.

Non: Le code d'accès sera accepté tout le temps.

**③ Transmission de l'Ouverture**

Oui: Le système transmet une Ouverture au centre de télésurveillance lorsque le code d'accès est utilisé pour désarmer une ou plusieurs Partitions.

Non: Le système ne transmet pas l'ouverture.



La centrale d'alarme envoie toujours l'ouverture après une alarme, même si cette option est désactivée.

**④ Transmission de la Fermeture**

Oui: Le système transmet une Fermeture au centre de télésurveillance lorsque le code d'accès est utilisé pour armer une ou plusieurs Partitions.

Non: Le système ne transmet pas la fermeture.

**⑤ Contrainte**

Oui: Le système transmet le code contrainte au centre de télésurveillance lorsque le code d'accès est utilisé.

Non: Le code d'accès fonctionne normalement.

**⑥ Commande Utilitaire**

Oui: Lorsque le code d'accès est entré, les sorties "Commande Utilitaire" (voir page 46) sont activées 2 secondes.

Non: Le code d'accès utilisateur n'active pas les sorties "Commande Utilitaire".

**⑦ Agression/Feu Global**

Oui: L'entrée Détecteur de Fumée 2 Fils et l'entrée auxiliaire (Programmée en Agression) sont toutes deux "Globales", c'est à dire attribuées à toutes les Partitions. Si l'une de ces entrées déclenche, l'utilisateur peut rendre silencieux toutes les Partitions mais il ne peut réarmer l'alarme que sur les Partitions dont il a l'accès.

Non: Si l'une de ces entrées déclenche, l'utilisateur ne peut réarmer/rendre silencieux que les Partitions dont il a l'accès.

**Options 3 de l'utilisateur**

**⑧ ③**

Les options 3 peuvent être activées ou désactivées pour un utilisateur sélectionné afin d'en modifier le niveau d'accès du système. Les options suivantes sont disponibles :

**① Programmation Code technicien**

Oui: Le code d'accès peut programmer le code technicien (utilisateur 00) par le menu 80.

Non: Le code d'accès ne peut pas programmer le code technicien.

**② Verrouillage MNV/Programmation Transmetteur**

Oui: Le code d'accès peut verrouiller/déverrouiller la mémoire non volatile (MNV) si l'option "Programmation technicien" est activée. Lorsque la MNV est verrouillée, le cavalier JP6 est désactivé, interdisant ainsi le retour

à la programmation usine du système. Le code d'accès peut également accéder aux menus de programmation 70 à 79 du transmetteur.

Non: Le code d'accès ne peut pas verrouiller/déverrouiller la mémoire non volatile (MNV) ou accéder aux menus de programmation 70 à 79 du transmetteur.

**③ Programmation Technicien**

Oui: Le code d'accès peut accéder aux menus de programmation technicien.

Non: Le code d'accès ne peut pas accéder aux menus de programmation technicien.

**④ Test Transmission**

Oui: Le code d'accès peut effectuer un test de transmission au centre de télésurveillance (menu 92, voir page 64).

Non: Le code d'accès ne peut pas effectuer de test de transmission.

**⑤ Acquiescement Alarmes/Défauts**

Oui: Le code d'accès peut être utilisé pour acquiescer et réarmer les alarmes ou défauts.

Non: Le code d'accès ne peut pas être utilisé pour acquiescer et réarmer les alarmes ou défauts.

**⑥ Menus de Programmes Utilisateur**

Oui: Le code d'accès peut accéder aux menus de programmes utilisateur (menus 90 à 96).

Non: Le code d'accès ne peut pas accéder aux menus de programmation utilisateurs.

**⑦ Programmation des Codes Utilisateurs**

Oui: Le code d'accès peut accéder à la programmation des utilisateurs 01 à 31 (menus 80 à 83).

Non: Le code d'accès ne peut pas accéder à la programmation des utilisateurs 01 à 31.

**⑧ Accès aux Partitions du Clavier Seulement**

Oui: Le code d'accès peut seulement armer ou désarmer les Partitions qui sont attribuées au clavier déporté. Par exemple, si l'utilisateur a accès aux quatre Partitions et qu'il utilise un clavier seulement attribué à la Partition 1, il ne lui sera permis que d'armer ou désarmer la Partition 1 depuis ce clavier.

Non: Le code d'accès peut être utilisé sur n'importe quel clavier (Accès Global).

**Libellé Utilisateur (LCD Seulement)**

**⑧ ④**

Si le système est équipé d'un clavier déporté *Premier LCD* ou *Premier LCDL*, vous pouvez attribuer jusqu'à 8 caractères de texte à chaque utilisateur. Ce texte est utilisé lorsque vous visionnez l'historique du système, voir page 71. Le texte utilisateur est programmé de la même manière que les téléphones portables. Les caractères sont sélectionnés en appuyant la touche correspondante le nombre de fois approprié (pour sélectionner un caractère sur la même touche, appuyer sur pour déplacer le curseur). Pour plus d'informations sur comment entrer le texte, voir page 22.

# Tests et Outils Système

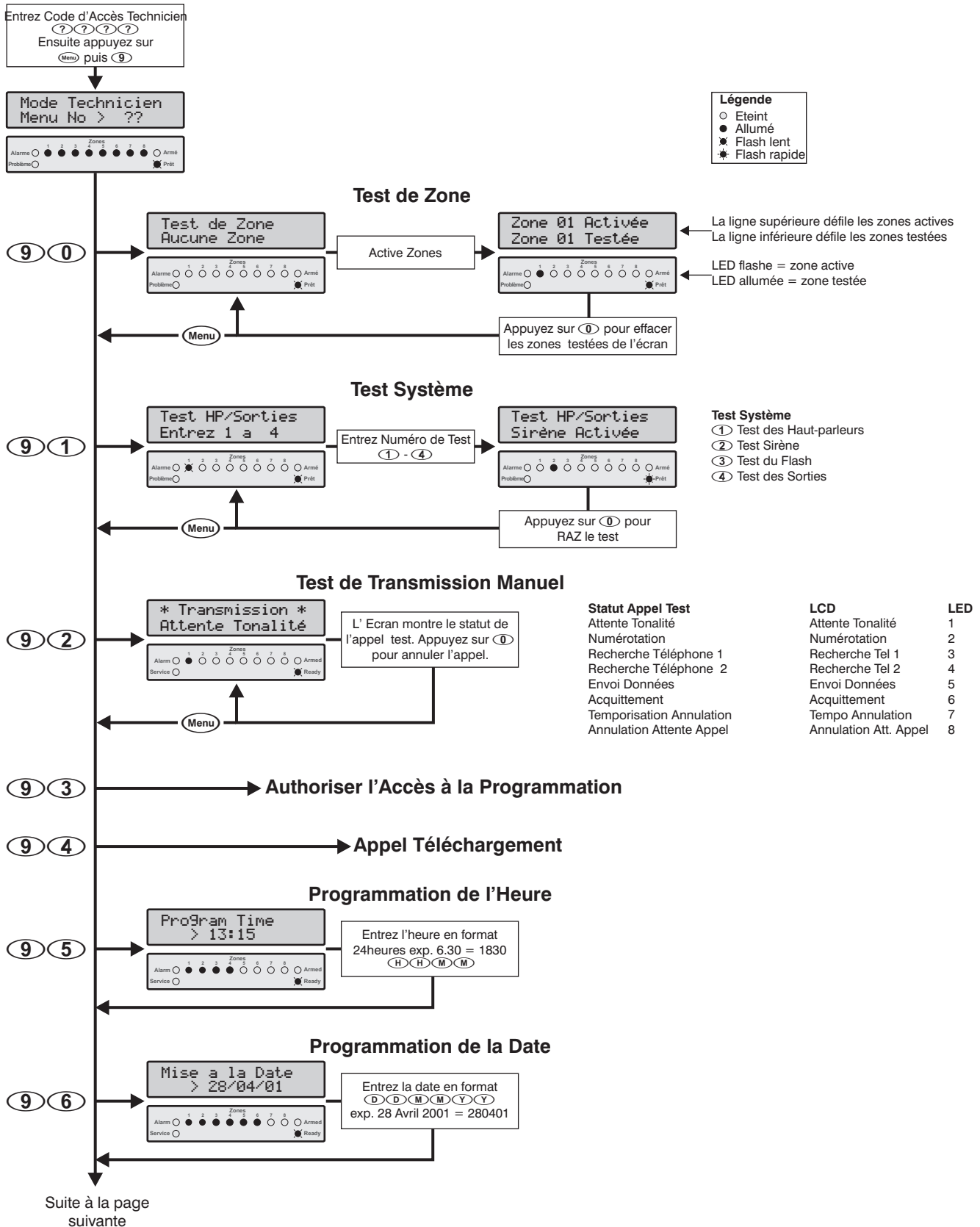

Suite de la page précédente

Légende	
○	Eteint
●	Allumé
⊗	Flash lent
⊛	Flash rapide

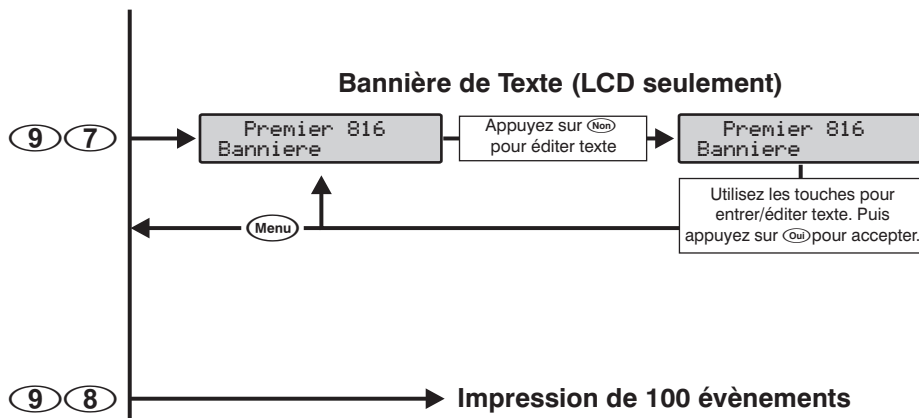

**Edition Texte des Touches**

- ① . , ? ! | @ " ' - &
- ② a b c 2 A B C
- ③ d e f 3 D E F
- ④ g h i 4 G H I
- ⑤ j k l 5 J K L
- ⑥ m n o 7 M N O
- ⑦ p q r s 7 P Q R S
- ⑧ t u v 8 T U V
- ⑨ w x y z 9 W X Y Z
- ⑩ Espace 0 , # \*
- ↔ Déplacement Gauche/Droite
- ↶ ↷ Retour (effacer)

**Test de Zone 9 0**

Le test de zone ne peut être effectué que lorsque la Partition est désarmée. Les zones 24 heures (sauf Incendie, Autoprotection et Technique) sont mises hors Entretien pendant le Test de Zone, permettant ainsi de tester les boutons Agression Audible, Agression silencieux, etc.

**Test Système 9 1**

Ce menu vous permet d'exécuter les tests suivants :

- ① Test des Haut-Parleurs
- ② Test sirène
- ③ Test du Flash
- ④ Test des sorties



NOTE Seuls les sorties ayant l'option "Test Système" (voir page 47), sont incluses dans le test des sorties.

**Test de Transmission Manuel 9 2**

Ce menu permet d'envoyer un test de transmission à votre centre de surveillance. Si le code technicien est utilisé pour sélectionner cette option, le clavier indique la progression de l'appel.

**Autoriser l'Accès à la Programmation 9 3**

Ce menu autorise l'accès à la programmation (si l'option EN 50131-1 est activée, voir page 36). Une fois activée, la centrale d'alarme permet l'accès jusqu'à minuit, après quoi l'accès par téléchargement et l'accès Technicien seront désactivés.



NOTE Si le cavalier JP6 est shunté lorsque ce menu est sélectionné, Le code Technicien est remis à sa valeur par défaut d'usine 1234 (si la MNV n'est pas verrouillée).

**Appel Téléchargement 9 4**

Ce menu provoque l'appel du PC de téléchargement.



NOTE Si l'appel échoue, le clavier émet la tonalité d'erreur.

**Programmation de l'Heure 9 5**

Votre système d'alarme possède une horloge à temps réel, elle est utilisée pour horodater les événements qui sont enregistrés dans l'historique du système. Cette option vous permet d'entrer l'heure dans votre système d'alarme.

**Programmation de la Date 9 6**

Votre système d'alarme possède une horloge à temps réel, elle est utilisée pour horodater les événements qui sont enregistrés dans l'historique du système. Cette option vous permet d'entrer la date dans votre système d'alarme.

**Programmation Bannière (LCD seulement) 9 7**

Si le système est équipé d'un clavier *Premier LCD* ou *Premier LCDL*, vous pouvez attribuer jusqu'à 16 caractères de texte à la bannière. La bannière est affichée sur la ligne supérieure du clavier LCD lors de l'état normal désarmé. Le texte est programmé de la même manière que les téléphones portables. Sélectionnez les caractères en pressant le nombre de fois correspondant la touche appropriée (pour sélectionner un caractère sur la même touche, appuyez sur ↔ pour déplacer le curseur. Voir page 22 sur la manière de rentrer le texte.

**Impression de l'Historique 9 8**

Cette option permet d'envoyer les 100 derniers événements du système vers l'imprimante (Com1).



## 5. Utilisation du Système d'Alarme

### Introduction

Avant d'utiliser votre système d'alarme, familiarisez vous avec les méthodes d'armement et de désarmement du système décrites dans cette section.

### Codes d'Accès

- Si vous faites une erreur lorsque vous entrez votre code d'accès, entrez simplement le code d'accès correct.

### Armer & Désarmer le Système d'Alarme

#### Vérifier si le Système est prêt pour Armement

Pour éviter tout défaut durant l'armement, un témoin **Prêt** est fourni sur chaque clavier. Le témoin **Prêt** fonctionne ainsi :

- Si le témoin **Prêt** est éclairé fixe, le système est prêt à être armé.
- Si le témoin **Prêt** clignote, le système comporte des zones éjectées et/ou des zones avec l'attribut armement forcé qui sont ouvertes, vérifiez ces zones avant d'armer.
- Si le témoin **Prêt** est éteint, une ou plusieurs zones sont ouvertes, refermez ou éjectez ces zones avant d'armer. Les claviers indiquent les zones ouvertes :



Les zones actives sont indiquées par les témoins correspondants sur le clavier LED

Zone 01 Activée  
Porte d Entrée

Zone 04 Activée  
Portes Arrières

Les zones actives défilent dans l'ordre sur les claviers LCD



Si des zones non éjectées et n'ayant pas l'attribut "Armement Forcé" sont ouvertes à la fin du délai de sortie, alors le système indiquera un défaut de sortie et se mettra en défaut d'armement (alarme interne). Si programmée par votre installateur, la sirène externe sonnera également. Entrez un code d'accès valide afin de rendre cette alarme silencieuse.

Une zone est armée si TOUTES les Partitions auxquelles elle est associée sont armées et désarmée lorsque n'importe laquelle de ces Partitions est désarmée.

### Armement Total

L'armement total est habituellement utilisé lorsque les lieux protégés sont vides. Lorsque vous armez le système dans ce mode, toutes les zones de détection attribuées à votre Partition(s) s'arment.

Le témoin **Prêt** doit être éclairé fixe pour que le système puisse être armé.

- Pour armer totalement votre système d'alarme, procédez ainsi :

1 Entrez votre code d'accès ( ? ? ? ? )

2 Appuyez sur (Armer)

Le témoin **Armé** clignote et la tonalité de sortie se déclenche.

- 3 **Quittez les lieux**, lorsque le système est armé la tonalité de sortie s'arrête. Le système est maintenant armé **Totalement** .



Si l'option d'armement rapide est validée ( voir page 39) vous pouvez passer l'étape 1 de la procédure ci-dessus.

### Armement Partiel

Le mode d'armement partiel est habituellement utilisé lorsque les lieux sont occupés. Lorsque le système est armé avec ce mode, toutes les zones de détection intérieures attribuées à votre Partition(s) sont éjectées. Avant l'armement partiel, vérifiez les points suivants :

- Fermez ou éjectez toutes les zones du périmètre qui sont ouvertes.
- Assurez-vous qu'aucune des zones du périmètre n'est éjectée non intentionnellement.
- Assurez-vous qu'aucune des zones « Armement forcé » du périmètre n'est ouverte non intentionnellement.

- Pour **Armer Partiellement** le système d'alarme, procédez ainsi :

1 Entrez votre code d'accès ( ? ? ? ? )

2 Appuyez sur (Partiel)

Le système s'arme immédiatement et le témoin **Armé** clignote.

- 3 Le système est maintenant armé **Partiellement**.





Si l'option d'armement rapide est validée (voir page 39) vous pouvez passer l'étape 1 de la procédure ci-dessus.

Si le système est équipé d'un clavier *Premier RKP16 Plus*, alors le témoin **Partiel** s'allume aussi lorsque le système est armé en mode partiel.

## Annuler la Procédure d'Armement

- Annuler la procédure d'armement lors du délai de sortie :



- Entrez votre code d'accès ( ? ? ? ? )  

- Appuyez sur ( **Entrée** ) Appuyez sur ( **Non** )  

- L'armement a été annulé et le système d'alarme est désarmé.



NOTE Si le système n'a qu'une Partition, vous n'avez pas à effectuer l'étape 2.

## Désarmer durant l'Entrée

- Pour désarmer le système d'alarme durant l'entrée, procédez ainsi :



- Entrez dans les lieux par les points d'entrée désignés, la tonalité d'entrée se déclenche. Procédez directement sur le clavier.  

- Entrez votre code d'accès ( ? ? ? ? )  

- La tonalité d'entrée s'arrête et le témoin **Armé** s'éteint. Le système d'alarme est maintenant désarmé.



NOTE Si aucun code d'accès valide n'est entré avant la fin du délai d'entrée, une alarme se déclenche.

## Désarmer hors du temps d'Entrée

- Pour désarmer le système d'alarme lorsque vous n'êtes pas en entrée, procédez ainsi :

- Entrez votre code d'accès ( ? ? ? ? )  

- Appuyez sur ( **Entrée** ) Appuyez sur ( **Non** )  

- Le témoin **Armé** s'éteint. Le système d'alarme est maintenant désarmé.



NOTE Si le système n'a qu'une Partition, vous n'avez pas à effectuer l'étape 2.

Si l'option de désarmement rapide est activée (voir page 39) et que le système est en mode armement partiel, vous pouvez passer l'étape 1 de la procédure ci-dessus.

## Désarmer après une Alarme

- Pour désarmer le système d'alarme après une alarme, procédez ainsi :

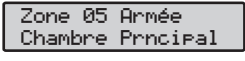

- Entrez votre code d'accès ( ? ? ? ? )  
  

- Le système est désarmé et les claviers montrent la source de l'alarme.

Le système doit ensuite être réarmé pour pouvoir être armé de nouveau, voir page 69 les détails sur le réarmement.

## Armement Partiel Automatique

Si l'option d'armement partiel automatique est validée, le système passera automatiquement en mode partiel si aucune zone temporisée n'est activée lorsque le système est armé en mode total.

- Pour un armement partiel automatique de votre système, procédez ainsi :

- Entrez votre code d'accès ( ? ? ? ? )  

- Appuyez sur ( **Armer** ) Appuyez sur ( **Oui** )  

- Le témoin **Armé** clignote et la tonalité de sortie commence.

- Ne quittez pas les lieux avant le délai de sortie. A la fin du délai de sortie, le système d'alarme s'arme en mode Partiel.

## Passer de Partiel Temporisé à Partiel Immédiat

En mode partiel, les zones temporisées (porte d'entrée etc.) provoquent le début de la temporisation d'entrée. Cependant, il est possible de transformer ces zones temporisées en immédiates dans le mode partiel. Si une zone temporisée est alors activée, le système déclenchera une alarme immédiatement.

- Pour passer de Partiel Temporisé à Partiel Immédiat, procédez ainsi :

- Assurez vous que votre système est armé en mode **Armement Partiel**.
- Appuyez et maintenez la touche ( **Partiel** ), jusqu'à ce que vous entendiez la tonalité de confirmation.  

- Le témoin **Armé** clignote rapidement. Le système est armé en mode **Partiel Immédiat**.



NOTE Si le système est équipé d'un clavier *Premier RKP16 Plus*, le témoin **Immédiat** s'allumera également.

► Pour passer de Partiel Immédiat à Partiel Temporisé, procédez ainsi :

1 Assurez vous que votre système est armé en mode **Partiel Immédiat**.

2 Appuyez et maintenez la touche **Partiel**, jusqu'à ce que vous entendiez la tonalité de confirmation.



3 Le témoin **Armé** clignote lentement.  
Le système est armé en mode **Partiel Retardé..**



Si le système est équipé d'un clavier *Premier RKP16 Plus*, le témoin **Immédiat** s'éteindra.

## Armer et Désarmer des Partitions

Cette section explique l'armement et le désarmement des Partitions. Pour utiliser ces procédures, le système doit être configuré ainsi :

- Le système d'alarme doit être divisé en une ou plusieurs Partitions.
- Votre code d'accès doit être attribué à plus d'une seule Partition.
- Le clavier que vous utilisez pour faire fonctionner le système d'alarme doit être attribué à plusieurs Partitions OU votre code d'accès est validé pour un Accès Global.

## Armement Total des Partitions

Cette procédure vous permet d'armer totalement une ou plusieurs Partitions.

► Pour armer totalement les Partitions désirées, procédez ainsi :

1 Entrez votre Code d'accès ( ? ) ( ? ) ( ? ) ( ? )



2 Appuyez sur **Group**



3 Le témoin **Prêt** clignote rapidement. Appuyez sur ( 1 ) - ( 4 ) pour sélectionner la partition. Par exemple, appuyez sur ( 2 ) pour sélectionner la partition 2.



La partition 2 est maintenant sélectionnée

4 Appuyez sur **Armer** Appuyez sur **Oui**



Le témoin **Armé** clignote rapidement et la Tonalité de sortie commence.

5 Laissez le groupe s'armer, lorsque la partition est armée, la tonalité de sortie s'arrête. Les partitions sélectionnées sont maintenant armées Totalement .



Si l'option d'armement rapide est activée (voir page 39) vous pouvez passer l'étape 1 de la procédure ci-dessus.

## Armement Partiel des Partitions

Cette procédure vous permet d'armer partiellement une ou plusieurs Partitions.

► Pour armer partiellement les Partitions désirées, procédez ainsi :

1 Entrez votre code d'accès ( ? ) ( ? ) ( ? ) ( ? )



2 Appuyez sur **Group**



3 Le témoin **Prêt** clignote rapidement. Appuyez sur ( 1 ) - ( 4 ) pour sélectionner/désélectionner les partitions. Par exemple : appuyez sur ( 1 ) pour sélectionner la partition 1.



4 La partition 1 est maintenant sélectionnée

Appuyez sur **Partiel**



La partition sélectionnée s'arme immédiatement et le témoin **Armé** clignote.

5 Les partitions sélectionnées sont maintenant armées en mode **Partiel**.

## Désarmer les Partitions

Cette procédure vous permet de désarmer une ou plusieurs Partitions.

► Pour désarmer les Partitions désirées, procédez ainsi :

1 Entrez votre code d'accès ( ? ) ( ? ) ( ? ) ( ? )



2 Appuyez sur **Group**



3 Le témoin **Prêt** clignote rapidement. Appuyez sur ( 1 ) - ( 4 ) pour sélectionner la partition. Par exemple appuyez sur ( 2 ) pour sélectionner la partition 2.



La partition 2 est maintenant sélectionnée pour être désarmée.

4 Appuyez sur **Group** Appuyez sur **Non**



5 Les partitions sélectionnées sont maintenant désarmées.



## Changer de Partition

Habituellement le clavier que vous utilisez est attribué à une Partition définie et de ce fait les zones et les témoins d'état indiquent les informations correspondantes à cette Partition. Cependant, vous pouvez temporairement commuter le clavier sur une Partition différente afin que les zones et les témoins d'état indiquent les informations correspondantes à la Partition sélectionnée. Dans ce mode vous pouvez aussi utiliser votre code d'accès pour armer/désarmer la Partition que vous avez sélectionnée (si vous avez accès à la Partition sélectionnée).

Pour utiliser cette option, il est recommandé que le système soit configuré ainsi :

- L'option Sélection de Partition doit être activée (voir page 36).
- L'utilisateur doit avoir accès à plusieurs Partitions.
- L'utilisateur doit être programmé pour "Accès Partition Clavier seules", voir page 62.
- Les claviers déportés ne doivent être attribué qu'à une seule Partition.

► Pour changer de partition, procédez ainsi :

- 1 Appuyez sur **Groupe**

- 2 Entrez le numéro de la partition (1 - 4), Par exemple : Appuyez sur **2** pour sélectionner la partition 2.
 
- 3 Le clavier montre les informations appropriées à la partition.



Après avoir sélectionné une partition, si aucune touche n'est activée, le clavier déporté restera seulement 10 secondes sur cette partition. Cependant si un code d'accès est entré lorsque le clavier est sur une autre partition, si aucune touche n'est activée le clavier restera sur cette partition pendant 1 minute.

## Ejection de Zones

### Ejection Manuelle de Zones

Ejecter une zone l'empêche de déclencher une alarme.





Après avoir manuellement éjecté une zone, l'éjection reste mémorisée jusqu'à ce qu'elle soit manuellement supprimée.

Le mode Ejection s'arrête si aucune touche n'est appuyée pendant 60 secondes.

Les zones 24 heures ne peuvent pas être éjectées si elles sont ouvertes.

► Pour éjecter manuellement des zones, procédez ainsi :

- 1 Entrez votre code d'accès ( ? ) ( ? ) ( ? ) ( ? )
 
- 2 Appuyez sur **Ejecter**

- 3 Le témoin **Prêt** clignote rapidement. Entrez le numéro de la zone ( ? ) ( ? ). Par exemple : Entrez **02** pour sélectionner la zone 2.
 
- 4 La zone sélectionnée est maintenant éjectée. Répétez le point 3 pour éjecter d'autres zones.
- 5 Une fois que les zones sélectionnées ont été éjectées, appuyez sur :
  - Oui / Armer** pour Totalemment
  - Partiel** pour Partiellement
  - Menu** pour retourner à l'état normal désarmé.



Si l'option d'éjection rapide est activée (voir page 39) vous pouvez passer l'étape 1 de la procédure ci-dessus.

Lorsqu'une zone ou plus est éjectée, le témoin **Prêt** clignote et si le système est équipé d'un clavier *Premier RKP16 Plus* ou *Premier LCD/LCDL* alors le témoin **Ejection** s'allume aussi.

## Annuler l'Ejection de Zones

Pour annuler manuellement l'éjection de zones, effectuez la procédure manuelle d'éjection sur une zone déjà éjectée.

- Il n'est pas possible d'annuler l'éjection de zones 24 heures si elles sont toujours ouvertes.
- Si l'option "Rétablissement Automatique des Zones Ejectées" est activée (voir page 36) alors toutes les zones seront automatiquement rétablies lorsque le système est désarmé.

## Ejection de Groupe de Zones

L'éjection de Groupe de zones permet d'éjecter un Groupe de zones prédéfini. Le système d'alarme contient 4 Groupes de zones, voir page 28 la programmation des Groupes d'Ejection de Zones.

► Pour éjecter un Groupe de zones, procédez ainsi :

1 Entrez votre code d'accès ( ? ) ( ? ) ( ? ) ( ? )



2 Entrez le numéro d'éjection de groupe ( 1 ) - ( 4 ), suivi par ( Ejecter )



Le clavier montre les zones éjectées. Si besoin, des zones peuvent être ajoutées ou retirées du groupe en appuyant sur le numéro de la zone correspondante

3 Par exemple, entrez ( ? ) ( ? ) ( 0 ) ( 5 ) pour ajouter Zone 5.

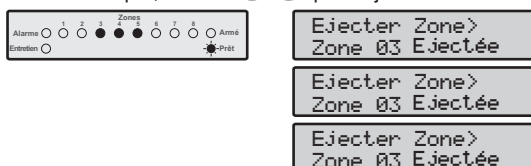

4 La zone sélectionnée est maintenant éjectée. Répétez le point 3 pour éjecter d'autres zones.

5 Une fois que les zones sélectionnées ont été éjectées, appuyez sur :

( OUI ) / ( Armer ) pour Totalement

( S ) pour Partiellement

( Menu ) pour retourner à l'état normal désarmé.



Si l'option d'éjection rapide est activée (voir page 39) vous pouvez passer l'étape 1 de la procédure ci-dessus.

Lorsqu'une zone ou plus est éjectée, le témoin **Prêt** clignote et si le système est équipé d'un clavier *Premier RKP16 Plus* ou *Premier LCD/LCDL* alors le témoin **Ejection** s'allume aussi.

### Ejection rapide et armement

L'option éjection rapide et armement permet d'éjecter un Groupe de zones prédéfini et d'armer totalement ou partiellement le système. Le système d'alarme contient quatre groupes, voir page 28 la programmation des Groupes d'Ejection de Zones.

► Pour éjecter rapidement un Groupe de zones et armer totalement, procédez ainsi :

1 Entrez le numéro de groupe à éjecter ( 1 ) - ( 4 )



2 Appuyez sur ( Armer ) Appuyez sur ( OUI )



Les témoins **Armé** et **Prêt** clignotent et la tonalité de sortie commence.

3 Lorsque la tonalité de sortie s'arrête, le système est armé Totalement avec les groupes de zones sélectionnés éjectés.

► Pour éjecter rapidement un Groupe de zones et armer partiellement, procédez ainsi :

1 Entrez le numéro de groupe à éjecter ( 1 ) - ( 4 )



2 Appuyez sur ( Partiel )



Le système d'alarme s'arme Immédiatement et les témoins **Armé** et **Prêt** clignotent.

3 Le système est armé Partiellement avec les groupes de zones sélectionnés éjectés.



L'option Armement Rapide doit être activée pour utiliser cette fonction (voir page 39).

### Réarmement du système

Cette fonction est utilisée pour réarmer toutes alarmes en attente ou défauts. Elle est aussi utilisée pour réarmer (RAZ) des détecteurs à mémoire, comme par exemple les détecteurs de fumée.

► Pour réarmer le système, procédez ainsi :

1 Entrez votre code d'accès ( ? ) ( ? ) ( ? ) ( ? )



2 Appuyez sur ( Menu ) ( 0 ) Appuyez sur ( RAZ )



3 Le clavier émet un bip et le système d'alarme remet à zéro tous les détecteurs et essaie d'effacer toute **Alarme en Cours** ou **Défaut Entretien**.

### Mémoire d'Alarme

La centrale d'alarme dispose d'une mémoire qui enregistre les zones ayant déclenché lors du dernier armement.

► Pour visualiser la mémoire d'alarme, procédez ainsi :

1 Entrez votre code d'accès ( ? ) ( ? ) ( ? ) ( ? )



2 Appuyez sur ( Menu ) ( 1 )

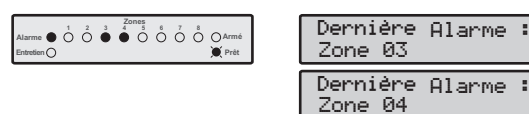

Le clavier montre les zones qui ont déclenché l'alarme lorsque le système a été armé pour la dernière fois.

3 Appuyez sur ( Menu ) pour revenir à un état normal désarmé.

## Défauts

La réponse suite à un défaut est programmable par l'installateur mais est en principe limitée au buzzer du clavier. Afin de rendre silencieux le défaut, entrez votre code d'accès.

Un nouveau défaut est signalé par le témoin jaune **Entretien** clignotant, indiquant que le système d'alarme ne peut pas être armé.

Le témoin jaune **Entretien** continue de clignoter jusqu'à ce que le défaut soit acquitté, après quoi le témoin jaune devient fixe et le système d'alarme peut être armé. Le témoin jaune **Entretien** reste fixe jusqu'à ce que **tous** les défauts soient supprimés.

La coupure d'alimentation 220V ou le dérangement des lignes téléphoniques peuvent chacun être retardé. Le témoin jaune Entretien s'éclaire fixe immédiatement lors de l'un de ces défauts mais l'alarme (transmission ou alarme sonore) ne se déclenche pas avant la fin de ce retard.



Si votre installateur a désactivé l'acquiescement de coupure d'alimentation, le témoin Entretien clignote rapidement lors d'une coupure d'alimentation 220V. Le système peut être armé sans nécessiter l'acquiescement du défaut.

## Acquiescer un nouveau défaut

► Les nouveaux défauts peuvent être acquiescés ainsi :

1 Entrez votre code d'accès ( ? ) ( ? ) ( ? ) ( ? )

2 Appuyez sur (Menu) (2)

Le clavier montre tous défauts.

3 Appuyez sur (Menu) ou (RAZ) pour reconnaître le problème et revenir à un état normal désarmé.

## Visualisation des Défauts

► Les défauts persistants peuvent être visualisés ainsi :

1. Appuyez sur la touche (Menu) suivie de la touche (2).
2. Le clavier affiche tous les défauts (voir tableaux).
3. Pour finir, appuyez sur la touche (Menu).





Défauts Affichés sur Claviers LED	
LED	Défaut
1	Coupure d'Alimentation 220V
2	Ligne téléphonique en dérangement
3	Alarme incendie détecteurs 2 fils
4	<b>Autoprotection du coffret et entrée auxiliaire :</b> Appuyez sur (4) pour voir le type, les témoins 1 à 3 s'éclairent :
	Témoin 1 = Autoprotection du coffret
	Témoin 2 = Autoprotection Auxiliaire Témoin 3 = Auxiliaire Agression
5	Date ou Heure déréglées
6	Autoprotection de Zone / Défaut de Zone Appuyez sur (6) pour visualiser le numéro de zone
7	Autoprotection du Clavier ou Clavier Enlevé Appuyez sur (7) pour visualiser le numéro du clavier
8	<b>Défauts d'équipement</b> Appuyez sur (8) pour visualiser le type de défaut :
	Témoin 1 = Défaut sortie 1
	Témoin 2 = Défaut sortie 2
	Témoin 3 = Défaut sirène
	Témoin 4 = Défaut détecteur incendie 2 fils
	Témoin 5 = Défaut Fusible auxiliaire
	Témoin 6 = Défaut batterie
	Témoin 7 = Visite d'Entretien Requise/ Echec de Zone en Maintenance
Témoin = Défaut de transmission	

Défauts Affichés sur Claviers LCD	
LCD	Défaut
Defaut 220V	Coupure d'Alimentation 220V
Defaut PTT	Ligne téléphonique en défaut
Incendie 2 Fils	Alarme incendie détecteurs 2 fils
AP Centrale/Aux	Autoprotection du Coffret
AP Auxiliaire	Autoprotection Entrée Auxiliaire
Agression Aux	Agression Entrée Auxiliaire
Perte date/Heure	Date ou Heure déréglées
AP Zone > 01	Autoprotection/ Défaut de Zone
AP Clavier > 1	AP Clavier ou Clavier Enlevé
Defaut Sortie 1	Défaut sortie 1
Defaut Sortie 2	Défaut sortie 2
Defaut Sirène	Défaut sirène
Defaut Incendie	Défaut détecteur incendie 2 fils
Def. Fusible Aux	Défaut Fusible auxiliaire
Defaut Batterie	Défaut batterie
Entretien Requis	Visite d'Entretien Requise/ Echec de Zone en Maintenance
Echec de Trans.	Défaut de transmission

## Réarmement par Code

Cette option est généralement utilisée au Royaume Uni où les utilisateurs n'ont pas le droit de réarmer leur centrale après une alarme transmise. Cependant, l'utilisateur peut réarmer la centrale en utilisant un code qui lui est fourni par l'installateur ou le centre de télésurveillance.

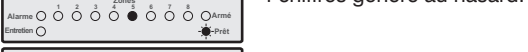

► Pour effectuer un réarmement par code, procédez ainsi :

- Entrez votre code d'accès ( ? ? ? ? )  

- Appuyez sur (Menu) (3)  
  
  
  
  
 Le clavier montre un code à 4 chiffres généré au hasard.
- Contactez ARC(UK) pour obtenir un anti-code de remise à zéro.  
 Entrez le code donné par ARC(UK) ( ? ? ? ? ).
- Si le code est accepté, le clavier émet une tonalité d'acceptation, le système Remet à Zéro et revient à un état normal désarmé.

## Activer et désactiver le carillon

Lorsqu'une zone est programmée pour activer le carillon, le clavier émet une tonalité de carillon chaque fois que la zone est ouverte. Ce menu vous permet d'activer ou de désactiver l'option carillon.



► Pour activer ou désactiver le carillon, procédez ainsi :

- Entrez votre code d'accès ( ? ? ? ? )  

- Entrez (Menu) (4) Appuyez sur (Carillon)  

- Si le carillon était éteint, alors il s'allume et le clavier émet la tonalité de carillon.  
 Si le carillon était allumé, alors il s'éteint et le clavier émet la tonalité d'acceptation.

## Changer le Code Utilisateur

Tous les utilisateurs de la centrale d'alarme peuvent changer leur propre code d'accès.



► Pour changer votre code d'accès personnel, procédez ainsi :

- Entrez votre code d'accès ( ? ? ? ? )  

- Entrez (Menu) (5)  

- Entrez votre nouveau code ( ? ? ? ? )  
 Si le code contient 4 ou 5 chiffres, appuyez sur la touche (Armer) ou (Oui) pour accepter.  

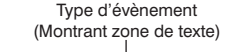
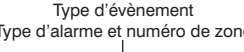
- Entrez votre nouveau code ( ? ? ? ? ) Encore une fois.
- Le clavier émet la tonalité d'acceptation si le nouveau code d'accès est accepté. Si vous entendez une tonalité d'erreur, reprenez au point 1.

## Visualisation de l'Historique (LCD seulement)

La centrale d'alarme comporte un historique de 750 événements qui enregistre toutes les activités du système, comme par exemple les utilisateurs entrant leur code pour armer ou désarmer le système, les alarmes, les défauts, etc. Chaque événement est indiqué avec l'heure et la date.



► Pour visualiser l'historique, procédez ainsi :

- Entrez votre code d'accès ( ? ? ? ? )  

- Entrez (Menu) (6)  
  
 Type d'évènement (Montrant zone de texte) Partitions Heure Jour
-   
 Type d'évènement (Type d'alarme et numéro de zone) AP Alarme Aud02 Heure Jour/Mois
- 
- Appuyez sur ( ) pour monter et descendre dans la mémoire. Appuyez sur (Menu) lorsque vous avez terminé.

## Interrompre la Transmission

Ce menu interrompt toute transmission au centre de télésurveillance.

► Pour annuler la transmission, procédez ainsi :

- Entrez votre code d'accès ( ? ? ? ? )  

- Entrez (Menu) (7)  

- Le clavier émet un bip et le système d'alarme interrompt toute communication avec le poste de télésurveillance.

## 6. Caractéristiques

### Centrale d'Alarme

#### Alimentation

##### Courant Maximum

Transformateur 16.5V <sub>AC</sub> , 25VA:	1 A <sub>DC</sub>
Transformateur 16.5V <sub>AC</sub> , 40VA	1.5A <sub>DC</sub>

**Ondulation :** <5%

Voir Installation et Notes de sécurité

#### Caractéristiques Electriques

##### Consommations

Consommation au repos:	<50mA
Consommation en alarme:	<150mA

##### Fusibles

Principal (Transformateur d'usine 230V <sub>AC</sub> ):	125mA, 250V, 20mm (Voir Notes de sécurité 1 & 2)
Principal (Transformateur d'usine 115V <sub>AC</sub> ):	250mA, 250V, 20mm (Voir Notes de sécurité 1 & 2)
Batterie:	1.6A, 250V, 20mm
Auxiliaire:	1A, 250V, 20mm
Sirène:	1A, 250V, 20mm
BUS:	1A, 250V, 20mm

**Capacité Batterie de Secours:** 1.2Ah à 7Ah  
(Voir Notes de sécurité 1 & 2)

##### Zones

Premier 412:	4
Premier 816:	8
Valeurs des Résistances:	3K3

##### Sorties Centrale

O/P 1 – Supervisée:	1A commutée au 0V
O/P 2 - Supervisée:	1A commutée au 0V
O/P 3 à 8:	100mA commutée au 0V

##### Sortie Sirène (Supervisée)

Mode Haut-parleurs:	Charge Minimum 4Ω
Mode sirène:	1A commutée au 0V

**Détecteurs de fumée 2 fils:** ESL429CT  
System Sensor 2100TS

##### BUS

+	Alimentation +12V
—	Alimentation 0V
T:	Transmission
R:	Réception

**Claviers Déportés :** Jusqu'à six

##### Transmetteur Digital

Protocoles: Pulsé, Express, Fast, Contact ID, SIA Niveau II, Pager et Mobile

Nombres de Téléphone:	4 jusqu'à 24 chiffres
Numérotation:	Décimale ou DTMF
REN:	1
Normes:	CTR21

#### Environnement

**Température d'utilisation:** -10°C à +45°C  
+14°F à +113°F

**Température de Stockage:** -20°C à +60°C  
-4°F à +140°F

**Humidité Maximum :** 95% non-condensée

**Environnement CEM:** Résidentiel/Commercial/  
PME/PMI ou Industriel

#### Caractéristiques Physiques

**Dimensions:** 282mm x 225mm x 80mm

### Claviers Déportés

#### Caractéristiques Electriques

**Tension d'alimentation:** 9 à 13.7VDC

##### Consommation

Nominal:	35mA
Totalement éclairé:	85mA

##### Témoins de Zone

Premier RKP4:	4
Premier RKP8:	8
Premier RKP16:	16
Premier RKP16 Plus:	16
Premier LCD:	LCD Standard 32 Caractères
Premier LCDL:	LCD Large 32 Caractères

##### Témoins d'état

Alarme:	Rouge
Entretien:	Jaune
Armé:	Rouge
Prêt:	Vert
Incendie (RKP16 Plus):	Rouge
Ejection (RKP16 Plus/LCD):	Rouge
Immédiat (RKP16 Plus):	Rouge
Partiel (RKP16 Plus):	Rouge

**BUS:** 4 fils jusqu'à 250m, Etoile, Série ou toute combinaison des deux.

#### Environnement

**Température d'utilisation:** -10°C à +45°C  
+14°F à +113°F

**Température de Stockage:** -20°C à +60°C  
-4°F à +140°F

**Humidité Maximum :** 95% non-condensée

**Environnement CEM:** Résidentiel/Commercial/  
PME/PMI ou Industriel

#### Caractéristiques Physiques

**Dimensions:**  
Premier RKP4/8/16 140mm x 105mm x 35mm  
Premier RKP16 Plus/LCD 145mm x 115mm x 30mm

**Poids:** 380g



**Module d'Extension Déporté****Caractéristiques Electriques**

<b>Tension d'alimentation:</b>	9 à 13.7V <sub>DC</sub>
<b>Consommation</b>	
Nominal:	35mA
En Alarme avec Haut-parleur:	180mA
<b>BUS:</b>	4 fils jusqu'à 250m, Etoile, Série ou toute combinaison des deux.
<b>Zones</b>	
Nombre :	8
Valeurs des Résistances:	3K3
<b>Sortie Haut-parleurs:</b>	Charge Minimum 4Ω
<b>Sorties</b>	
O/P 1:	100mA commutée au 0V
O/P 2:	100mA commutée au 0V

**Environnement**

<b>Température d'utilisation:</b>	-10°C à +45°C +14°F à +113°F
<b>Température de Stockage:</b>	-20°C à +60°C -4°F à +140°F
<b>Humidité Maximum:</b>	95% non-condensée
<b>Environnement:</b>	Résidentiel/Commercial/ PME/PMI ou Industriel

**Caractéristiques Physiques**

<b>Dimensions:</b>	125mm x 65mm x 30mm
<b>Poids:</b>	200g

**Caractéristiques Physiques**

<b>Dimensions:</b>	83mm x 50mm x 12mm
<b>Poids:</b>	50g

**Module d'Extension Embrochable****Données Electriques**

<b>Tension d'alimentation:</b>	9 à 13.7V <sub>DC</sub>
<b>Consommation</b>	
Nominal:	35mA
<b>Connexion :</b>	Se branche sur la centrale
<b>Zones</b>	
Nombre :	8
Valeurs des Résistances:	3K3

**Milieu Ambiant**

<b>Température d'utilisation:</b>	-10°C à +45°C +14°F à +113°F
<b>Température de Stockage:</b>	-20°C à +60°C -4°F à +140°F
<b>Humidité Maximum:</b>	95% non-condensée
<b>Environnement:</b>	Résidentiel/Commercial/ PME/PMI ou Industriel

## Normes Européennes

Les Centrales d'Alarme *Premier 412 & 816* sont conformes à la Directive de l'Union Européenne (UE) de Basse Tension (BT) (LVD) 73/23/EEC (modifiée par 93/68/EEC) et à la Directive de Compatibilité Electromagnétique (CEM) 89/336/EEC (modifiée par 92/31/EEC et 93/68/EEC).

Le sigle CE indique que ce produit est conforme aux exigences européennes pour la Sécurité, la Santé, l'Environnement et la Protection du client.

Cet équipement est conçu pour activer un Système d'Alarme anti-intrusion installé conformément aux exigences des normes de sécurité EN50131-1, et EN50131-6 de niveau 1 ou 2, et convient pour toutes installations intérieures, voir ci-dessous :

### EN 50131-1/6

Afin d'être conforme aux normes et conditions EN50131-1 et EN50131-6, les Programmations et configurations suivantes doivent être appliquées au système :

- "Conformité EN 50131-1" doit être Validé, voir page 36.
- L'option "Affichage Permanent du Clavier" doit être Invalidée sur tous les claviers, voir page 39. De plus, la valeur de "Durée de Confort" ne doit pas être supérieure à 180 secondes (par défaut = 60), voir page 34.
- La Temporisation d'Entrée des Partitions ne doit pas être supérieure à 45 secondes (par défaut 30), voir page 30.
- Le "Retard Sirène" des Partitions ne doit pas être supérieur à 10 minutes (par défaut 0), voir page 30.
- La "Durée Sirène" des Partitions doit être comprise entre 2 et 15 minutes (par défaut 15), voir page 30.
- Les options "Armement Rapide", "Désarmement Rapide" et "Ejection Rapide" doivent être invalidées sur tous les claviers, voir page 39.
- L'option "Défaut si Autoprotection lorsque Désarmé" doit être validée, voir page 35.
- Ne pas connecter plus de 10 détecteurs non alimenté par zone.
- Ne pas connecter plus d'un détecteur alimenté sans mémoire par zone.
- Ne pas mélanger des détecteurs non alimenté et des détecteurs sans mémoire sur une zone.

- Les niveaux 1 et 2 exigent une batterie de secours assurant une autonomie de 12 heures. De plus pour satisfaire ces exigences, le courant maximum qui peut être délivré depuis le système est le suivant :

Transformateur	Batterie de Secours	Courant Max
16.5V <sub>AC</sub> , 25VA	7.0Ah	600mA
16.5V <sub>AC</sub> , 40VA	17.0Ah	1.3A

## Garantie

Tous les produits Texecom sont conçus dans le but d'être fiables, sans problème d'opération. La qualité est soigneusement contrôlée par des tests informatiques intensifs. De ce fait la Centrale d'Alarme est couverte par une garantie de deux ans contre tout défaut matériel ou vice de forme.

La Centrale d'Alarme n'étant pas un Système d'alarme complet mais une partie du Système, Texecom ne peut accepter aucune responsabilité pour quelque dommage que ce soit, sur la base que la centrale n'aurait pas fonctionné correctement.

Du à sa politique de perfectionnement continu, Texecom se réserve le droit de changer les caractéristiques sans avis préalable.

## Notes de Sécurité

1. Les tensions sont réglées en usine et ne sont pas ajustables – voir étiquette sur le transformateur.
2. Enlever le transformateur est interdit et annule la garantie.
3. Utiliser uniquement des batteries du type spécifié
4. Retirer prudemment les batteries usagées comme l'indiquent les instructions du fabricant.
5. Placer la batterie à l'intérieure de la centrale à l'emplacement prévu à cet effet.
6. Cet équipement est conçu pour être utilisé uniquement à l'intérieur dans un endroit sec.
7. Lors du remplacement d'un fusible, toujours vérifier le calibre et le type – le remplacement par un fusible de plus fort calibre est dangereux et annule la garantie. Les fusibles doivent être compatibles aux exigences IEC 127.
8. Le sac plastique pré-scellé ne doit pas être conservé à l'intérieur de la centrale.

# 7. Guide de Référence Rapide

Menu	Fonction	Page
<b>Programmation des Zones</b>		
① ①	Toutes Options de Zone	25
① ①	Type de Zone	25
① ①	Inutilisée	① ① 24H - Autoprotection
① ①	Temporisée 1	① ① 24H - Technique
① ②	Temporisée 2	① ② 24H - Gaz
① ③	Partielle - Chemin d'Accès	① ③ 24H - Inondation
① ④	partielle Immédiate	① ④ 24H - Température Elevée
① ⑤	Immédiate	① ⑤ 24H - Température Faible
① ⑥	Incendie	① ⑥ Marche/Arrêt Impulsion
① ⑦	Agression Silencieuse	① ⑦ Marche/Arrêt Maintenu
① ⑧	Agression Audible	① ⑧ RAZ Tempo de Sortie
① ⑨	Médicale	
① ②	Câblage de Zone	26
①	Normalement Fermée	⑤ 1 Résistance - NF AP
①	Normalement Ouverte	⑥ 1 Résistance - NO AP
②	1 Résistance - NF & NO	⑦ 2 Résistances
③	1 Résistance - NO (Incendie)	⑧ Doublage de Zone
④	1 Résistance - NF	
① ③	Attributs 1 des Zones	26
①	Buzzer Clavier et HP Immédiats	⑤ Flash Immédiat
②	Sirène Activée	⑥ Carillon
③	Sirène Retardée	⑦ Transmission Retardée
④	Sirène Pulsée	⑧ Transmission Validée
① ④	Attributs 2 des Zones	27
①	Ejectable	⑤ Avec Fonction Cross Zone
②	Ejectée en Partiel	⑥ En Maintenance
③	Armement Forcé	⑦ Avec Comptage
④	Réponse Rapide	⑧ Avec Fonction Double Knock
① ⑤	Attributs 3 des Zones	27
①	Temporisée 1 en Mode Partiel	
②	Chemin d'Accès en Mode Partiel	
③	MES par Clé immédiate	
④	MES/MHS Partiel par clé	
⑤	MHS par Clé Inhibée en Mode Total	
⑥	Sans Contrôle de Sortie	
⑦	Avec RAZ de la Temporisat. de Sortie	
⑧	Avec Contrôle d'Activité	
① ⑥	Partitions & Groupes d'Ejections	27
①	Validée sur Partition 1	⑤ Validée sur Groupe d'Ejection 1
②	Validée sur Partition 2	⑥ Validée sur Groupe d'Ejection 2
③	Validée sur Partition 3	⑦ Validée sur Groupe d'Ejection 3
④	Validée sur Partition 4	⑧ Validée sur Groupe d'Ejection 4
① ⑦	Libellé de Zones	28
①	. , ? ! 1 @ " - &	⑦ p q r s 7 P Q R S
②	a b c 2 A B C	⑧ t u v 8 T U V
③	d e f 3 D E F	⑨ w x y z 9 W X Y Z
④	g h i 4 G H I	⑩ Espace 0 , # *
⑤	j k l 5 J K L	↔ Déplacement Gauche/Droite
⑥	m n o 7 M N O	↻ Effacement

Menu	Fonction	Page
<b>Programmation des Partitions</b>		
② ①	Temporisations de Sortie	30
② ①	Temporisations d'Entrée 1	30
② ②	Temporisations d'Entrée 2	30
② ③	Retards de Transmission	30
② ④	Retards Sirène	30
② ⑤	Durées Sirène	30
② ⑥	Options	30
①	Armement Partiel Automatique	
②	Armement Partiel Silencieux	
③	Armement par Téléchargement	
④	Désarmement par Téléchargement	
⑤	Tonalité de Sortie Locale	
⑥	Sans Temporisat. d'Entrée en Partiel	
⑦	Temporisat. de Sortie en partiel	
⑧	Armement si Partition "Prête"	
② ⑦	Armement/Désarmement Auto	31
①	Armement Automatique suivant Horaire 1	
②	Armement Automatique suivant Horaire 2	
③	Armement Automatique suivant Horaire 3	
④	Armement Automatique suivant Horaire 4	
⑤	Désarmement Automatique suivant Horaire 1	
⑥	Désarmement Automatique suivant Horaire 2	
⑦	Désarmement Automatique suivant Horaire 3	
⑧	Désarmement Automatique suivant Horaire 4	
<b>Programmation Système</b>		
③ ①	Temporisations du Système	34
① ①	Défaut d'Alimentation 220V	① ⑦ Annulation de Transmission
① ①	Défaut PTT	① ⑧ Test Cyclique
① ②	Délai "Cross Zone"	① ⑨ Durée de "Confort"
① ③	Délai "Zone en maintenance"	① ⑩ Délai de Visite d'Entretien
① ④	Délai de Fin d'Événement	① ① Vérification détecteurs 2 fils
① ⑤	Durée Sortie Impulsion	① ② Confirmation d'Alarme
① ⑥	Temps de Réponse	① ③ Délai d'Activité
③ ①	Compteurs	34
①	Compteur	
①	Volume des Tonalités	
②	Volume du Carillon	
③ ②	Horaires de Contrôle	34
③ ③	Options 1 du Système	35
①	Fréquence 60Hz	
②	Supervision Connexion Batterie	
③	test de Charge Batterie	
④	Programmation Verrouillée	
⑤	Economie d'Énergie Activée	
⑥	Défaut PTT Annule le Retard Sirène	
⑦	Détecteurs de Fumée 2 fils sur Sortie 1	
⑧	Haut-parleurs sur Sortie Sirène	

Menu	Fonction	Page
<b>③ ④</b>	<b>Options 2 du Système</b>	35
①	Défaut si Autoprotection lorsque Désarmé	
②	Défaut si Autoprotection lorsqu'Armé en Partiel	
③	Retard de Fin d'Événement	
④	Fin d'Événement avec Délai de Fin d'Événement	
⑤	Clé inhibée si Défaut d'Autoprotection	
⑥	Armement Total sans Retard de Transmission	
⑦	Retard de Fin d'Alarme	
⑧	Fin d'Alarme avec Délai de Fin d'Événement	
<b>③ ⑤</b>	<b>Options 3 du Système</b>	35
①	Pas de Sirène si Erreur de Sortie en Mode Total	
②	Test de Zone Silencieux	
③	Témoin Alarme indique Incendie Seul	
④	Tonalités d'Entrée/Sortie sur Haut-parleur	
⑤	Sélection de Partition	
⑥	Conformité EN 50131-1	
⑦	Rétablissement Automatique des Zones Ejectées	
⑧	Sortie Sirène Inversée	
<b>③ ⑥</b>	<b>Supervisions</b>	36
①	Sortie 1 Centrale Supervisée	
②	Sortie 2 Centrale Supervisée	
③	Sortie Sirène Supervisée	
④	Autoprotection Centrale Supervisée	
⑤	Fusible Auxiliaire Supervisé	
⑥	Batterie Supervisée	
⑦	Alimentation secteur Supervisée	
⑧	Ligne Téléphonique supervisée	
<b>③ ⑦</b>	<b>Entrée Auxiliaire</b>	36
①	Inutilisée	
②	Autoprotection	
③	Réarmement Déporté	
④	Contrôle de Ligne Téléphonique	
⑤	Agression Audible	
<b>③ ⑧</b>	<b>Options Diverses 1</b>	37
①	Bips Sirène en Armement /Désarmement Total	
②	Bips Sirène en Armement/Désarmement partiel	
③	Défaut 220V Sans Acquiescement	
④	Ouvertures/Fermetures Désactivées en Partiel	
⑤	Temporisations Cross Zone en minutes	
⑥	Ejection Interdite si Partition Armée	
⑦	Zones Tempos avec Alarme en Sortie	
⑧	Test de Charge Batterie suivant Horaire 4	
<b>③ ⑨</b>	<b>Options Diverses 2</b>	37
①	Sans Acquiescement des Défauts	
②	Acquiescement par Tous les Utilisateurs	
③	Désactiver Impression en Temps Réel	
④	Activer le Module Sirène et les options UK	

Menu	Fonction	Page
<b>Programmation des Claviers</b>		
<b>④ ①</b>	<b>Options 1 des Claviers</b>	39
①	Adressé sur Partition 1	
②	Adressé sur Partition 2	
③	Adressé sur Partition 3	
④	Adressé sur Partition 4	
⑤	Affichage Permanent du Clavier	
⑥	Touche pour Réactivation de l'Affichage	
⑦	Affichage des Partitions	
⑧	Verrouillage Clavier	
<b>④ ②</b>	<b>Options 2 des Claviers</b>	39
①	Autoprotection si Code Erroné	
②	Alarme Incendie Activée	
③	Alarme Médicale Activée	
④	Alarme Agression Activée	
⑤	Alarme Agression Silencieuse	
⑥	Armement Rapide par Touche ARMER	
⑦	Désarmement Rapide par Touche DESARMER	
⑧	Ejection Rapide par Touche EJECTER	
<b>④ ③</b>	<b>Options 3 des Claviers</b>	39
①	Tonalité d'Alarme Incendie Activée	
②	Tonalité d'Alarme Intrusion Activée	
③	Tonalité de Défaut Activée	
④	Tonalité d'Acceptation Activée	
⑤	Tonalité d'Erreur Activée	
⑥	Tonalité Carillon Activée	
⑦	Tonalité d'entrée Activée	
⑧	Tonalité de Sortie Activée	
<b>④ ④</b>	<b>Options 4 des Claviers</b>	40
①	Zones Clavier (RKP16 Plus & Premier LCD/LCDL)	
②	Autoprotection du Clavier Désactivée	
③	Déplacement de 4 zones	
④	Déplacement de 8 zones	
⑤	Déplacement de 12 zones	
<b>Programmation Module d'Extension Déporté</b>		
<b>⑤ ①</b>	<b>Partitions</b>	41
①	Adressé sur Partition 1	
②	Adressé sur Partition 2	
③	Adressé sur Partition 3	
④	Adressé sur Partition 4	
<b>⑤ ②</b>	<b>Tonalités</b>	41
①	Tonalités d'alarme Incendie	
②	Tonalité d'Alarme Intrusion Activée	
③	Tonalité de Défaut Activée	
④	Tonalité d'Acceptation Activée	
⑤	Tonalité d'Erreur Activée	
⑥	Tonalité Carillon Activée	
⑦	Tonalité d'entrée Activée	
⑧	Tonalité de Sortie Activée	
<b>⑤ ③</b>	<b>Volume</b>	41



Menu	Fonction	Page
<b>7 3</b>	<b>Restaurations en protocole Fast</b>	54
1	Transmet la restauration du canal 1	
2	Transmet la restauration du canal 2	
3	Transmet la restauration du canal 3	
4	Transmet la restauration du canal 4	
5	Transmet la restauration du canal 5	
6	Transmet la restauration du canal 6	
7	Transmet la restauration du canal 7	
8	Transmet la restauration du canal 8	
<b>7 4</b>	<b>Ouvertures/Fermetures en Protocole Fast</b>	54
1	Ouverture/Fermeture transmise sur canal 1	
2	Ouverture/Fermeture transmise sur canal 2	
3	Ouverture/Fermeture transmise sur canal 3	
4	Ouverture/Fermeture transmise sur canal 4	
5	Ouverture/Fermeture transmise sur canal 5	
6	Ouverture/Fermeture transmise sur canal 6	
7	Ouverture/Fermeture transmise sur canal 7	
8	Ouverture/Fermeture transmise sur canal 8	
<b>7 5</b>	<b>Numéro d'Annulation de l'Attente d'Appel</b>	54
<b>Téléchargement</b>		
<b>7 6</b>	<b>Menu de Téléchargement</b>	55
0	<b>Options de Téléchargement:</b>	
1	Téléchargement Contrôlé	
2	Contre-appel	
3	Double-appel	
4	Téléchargement Interdit si armé	
5	Téléchargement Interdit si armé en partiel	
1	Numéro de Tel PC de Téléchargement	
2	Code de sécurité de Téléchargement	
3	Nombre de Tentatives d'Appel	
4	Nombre de Sonneries	
<b>Programmation des Codes de Rapport</b>		
<b>7 7</b>	<b>Codes d'Alarmes et Fins d'Alarmes</b>	59
<b>7 8</b>	<b>Codes d'Ejections et Fins d'Ejections</b>	59
<b>7 9</b>	<b>Autres Codes</b>	59
<b>Programmation des Utilisateurs</b>		
<b>8 0</b>	<b>Codes d'Accès</b>	61
<b>8 1</b>	<b>Options 1 de l'Utilisateur</b>	61
1	Accès Partition 1	
2	Accès Partition 2	
3	Accès Partition 3	
4	Accès Partition 4	
5	Armement	
6	Ejection	
7	Désarmement	
8	Fonctions Utilisateurs	

Menu	Fonction	Page
<b>8 2</b>	<b>Options 2 de l'Utilisateur</b>	61
1	Code Volatile	
2	Contrôlé par Horaire 1	
3	Transmission de l'Ouverture	
4	Transmission de la fermeture	
5	Contrainte	
6	Commande utilitaire	
7	Agression/Feu global	
<b>8 3</b>	<b>Options 3 de l'Utilisateur</b>	62
1	Programmation Code Technicien	
2	Verrouillage MNV/Programmation Transmetteur	
3	Programmation Technicien	
4	Test Transmission	
5	Acquittement alarmes/Défauts	
6	Menus de Programmation Utilisateurs	
7	Programmation des Codes Utilisateurs	
8	Accès aux Partitions du Clavier Seulement	
<b>8 4</b>	<b>Libellé Utilisateur</b>	62
1	. , ? ! 1 @ " - &	7 p q r s 7 P Q R S
2	a b c 2 A B C	8 t u v 8 T U V
3	d e f 3 D E F	9 w x y z 9 W X Y Z
4	g h l 4 G H I	0 Espace 0 , # *
5	j k l 5 J K L	↔ Déplacement Gauche/Droite
6	m n o 7 M N O	ⓧ Effacement
<b>Tests et Outils Système</b>		
<b>9 0</b>	<b>Test de Zone</b>	64
<b>9 1</b>	<b>Test des Haut-parleurs et Sorties</b>	64
0	Test des Haut-parleurs	2 Test du Flash
1	Test Sirène	3 Test des Sorties
<b>9 2</b>	<b>Test de Transmission Manuel</b>	64
<b>9 3</b>	<b>Autoriser l'Accès à la Programmation</b>	64
<b>9 4</b>	<b>Appel Téléchargement</b>	64
<b>9 5</b>	<b>Programmation de l'Heure</b>	64
<b>9 6</b>	<b>Programmation de la Date</b>	64
<b>9 7</b>	<b>Programmation Bannière</b>	64
1	. , ? ! 1 @ " - &	7 p q r s 7 P Q R S
2	a b c 2 A B C	8 t u v 8 T U V
3	d e f 3 D E F	9 w x y z 9 W X Y Z
4	g h l 4 G H I	0 Espace 0 , # *
5	j k l 5 J K L	↔ Déplacement Gauche/Droite
6	m n o 7 M N O	ⓧ Effacement
<b>9 8</b>	<b>Impression de l'Historique</b>	64

Défauts Affichés sur Claviers LED	
Témoin	Défaut
1	Coupure d'alimentation
2	Ligne téléphonique en dérangement
3	Alarme incendie
4	<p><b>Autoprotection du boîtier et entrée auxiliaire :</b>  <b>Appuyez sur (4)</b> pour visualiser le type d'autoprotection / Auxiliaire, les témoins 1 à 3 s'allument :</p> <p>Témoin 1 = Autoprotection du boîtier            Témoin 2 = Autoprotection Auxiliaire            Témoin 3 = Auxiliaire Agression</p>
5	Date et Heure dérégées
6	<p><b>Autoprotection de Zone / Défaut de Zone</b>  <b>Appuyez sur (6)</b> pour visualiser le numéro de zone</p>
7	<p><b>Autoprotection du Clavier ou Clavier Enlevé</b>  <b>Appuyez sur (7)</b> pour visualiser le numéro du clavier</p>
8	<p><b>Défauts d'équipement</b>  <b>Appuyez sur (8)</b> pour visualiser le type de problème :</p> <p>Témoin 1 = Défaut sortie 1            Témoin 2 = Défaut sortie 2            Témoin 3 = Défaut sirène            Témoin 4 = Défaut détecteur incendie 2 fils            Témoin 5 = Défaut Fusible auxiliaire            Témoin 6 = Défaut batterie            Témoin 7 = Visite d'Entretien Requisite/ Echec de Zone en Maintenance            Témoin 8 = Défaut de transmission</p>

Defaut Incendie	Défaut Détecteur de Fumée 2 fils
Dft Fusible Aux	Défaut Fusible Auxiliaire
Defaut Batterie	Défaut Batterie
Entretien Requis	Echec Test Temporisation de l'Entretien / Test silencieux sécurisé
Echec de Trans.	Défaut de Transmission

Fonctions Utilisateurs	
Entrez un Code Utilisateur ( ? ) ( ? ) ( ? ) ( ? ) suivi de	
Menu (0)	Réarmement Alarmes/Défauts
Menu (1)	Mémoire d'Alarme
Menu (2)	Visualiser/Acquitter les Défauts
Menu (3)	Réarmement par Code
Menu (4)	Activer/Désactiver le Carillon
Menu (5)	Changes son Propre Code
Menu (6)	Voir l'Historique (LCD Seulement)
Menu (7)	Interromptre la Transmission
Menu (9)	Programmation des Utilisateurs

Défauts Affichés sur Claviers LCD	
LCD	Défaut
Defaut Z20V	Coupure d'alimentation
Defaut PTT	Ligne téléphonique en dérangement
Incendie 2fils	Alarme Incendie 2 fils
AP Centrale/Aux.	Autoprotection du Boîtier
AP Auxiliaire	Autoprotection Auxiliaire
AP Alarme Auxi	Autoprotection Auxiliaire Agression
Perte Date/Heure	Date ou Heure Dérégées
AP Zone	Autoprotection de Zone/Défaut de Zone
AP Clavier	Autoprotection du clavier ou clavier enlevé
Defaut Sortie 1	Défaut Sortie 1
Defaut Sortie 2	Défaut Sortie 2
Defaut Sirène	Défaut Sirène

**Vue d'Ensemble du Système**

**Installation**

**Présentation de la Centrale**

**Installation des claviers et cartes d'extension**

**Raccordement des Zones**

**Sirènes, Transmetteur et sorties programmables**

**Mise en Service & Dépannage**

**Programmation de la Centrale d'Alarme**

**Programmation des Zones**

**Programmation des Partitions**

**Programmation Système**

**Programmation des Claviers**

**Programmation des Modules d'Extension**

**Programmation des Sorties**

**Programmation du Transmetteur**

**Programmation du téléchargement**

**Programmation des Codes de Report**

**Programmation des Utilisateurs**

**Tests et Outils Système**

**Utilisations du Système d'Alarme**

**Caractéristiques**

**Guide de Référence Rapide**

**Texecom**  
**www.texe.com**

Texecom Limited, Bradwood Court, St. Crispin  
Way, Haslingden, Lancashire BB4 4PW, England.

**Technical Support:**

Tel: +44 (0)1706 234833

Tel: +44 (0)1706 234811

Fax: +44 (0)1706 213187

**INS213**