

IN3128HD

User's Guide
Mode d'emploi
Benutzeranleitung
Manuale d'uso
Manual de Uso
Guia do Usuário
Gebruikershandleiding

Användarhandbok
Brukerhåndbok
Руководство по пользователю
사용 설명서
用戶指南
Panduan Pengguna
دليل المستخدم

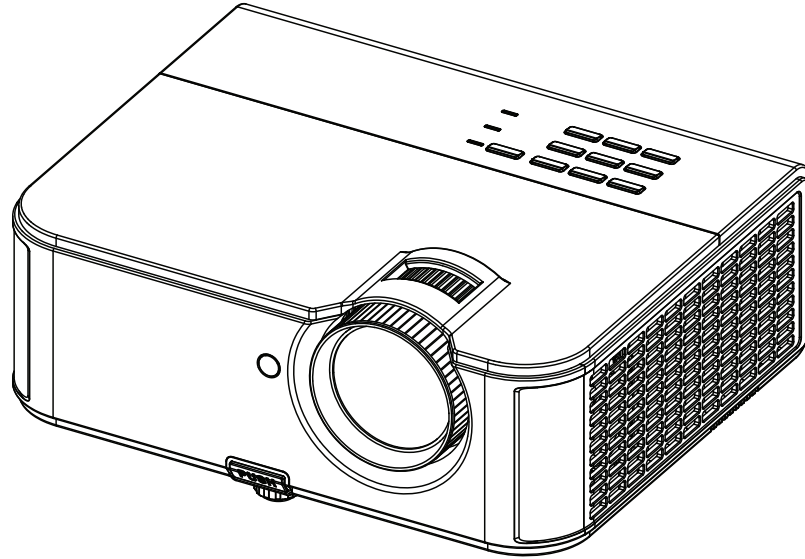

PM239-A000-01
DISPERINDAG No. 0287/1.824.51/09.03

Regulatory models: IN3128HD

InFocus
The New Way to Collaborate

Déclaration de conformité

Fabricant : InFocus Corporation, 13190 SW 68th Parkway, Suite 200, Portland, Oregon
97223-8368 USA

Nous déclarons sous notre seule responsabilité que ce projecteur est conforme aux directives et normes suivantes :

Directive ErP 2009/125/CE

Directive CEM 2004/108/CE

CEM : EN 55024:2010, EN 55022:2010, EN 61000-3-2:2006+A1:2009+A2:2009,
EN 61000-3-3:2008

Directive basses tensions 2006/95/CE

Sécurité : IEC 60950-1 : 2005;EN 60950-1:2006 +A11:2009

Marques commerciales

Apple, Macintosh et PowerBook sont des marques commerciales ou des marques déposées de Apple Computer, Inc. IBM est une marque commerciale ou une marque déposée de International Business Machines, Inc. Microsoft, PowerPoint et Windows sont des marques commerciales ou des marques déposées de Microsoft Corporation. Adobe et Acrobat sont des marques commerciales ou des marques déposées de Adobe Systems Incorporated. DLP®, DLP Link et le logo DLP sont des marques commerciales déposées de Texas Instruments et BrilliantColor™ est une marque commerciale de Texas Instruments. InFocus, In Focus et INFOCUS (stylisé) sont des marques déposées ou des marques commerciales de InFocus Corporation aux États-Unis et dans d'autres pays.



REMARQUE : Ce produit appartient et est couvert par la Directive de l'Union Européenne sur les appareils électriques et électroniques usagés (« WEEE ») (2002/96/EC). La Directive WEEE requiert que les appareils concernés doivent être collectés et jetés séparément des déchets ménagers dans tous les pays membres de l'UE. Veuillez suivre les recommandations de vos autorités environnementales régionales ou contacter le magasin où vous avez acheté cet appareil pour des informations sur la collecte ou le recyclage.

Avertissement FCC

Cet appareil est conforme à la section 15 de la réglementation de la FCC. Son fonctionnement est soumis aux deux conditions suivantes : (1) Cet appareil ne peut pas causer d'interférence nuisible et (2) cet appareil doit accepter toute interférence reçue, y compris les interférences qui peuvent provoquer un fonctionnement indésirable.

Remarque : Cet équipement a été testé et déclaré conforme aux limites pour un appareil numérique de classe B, conformément à la section 15 de la réglementation de la FCC. Ces limites visent à fournir une protection raisonnable contre les interférences nuisibles en installation résidentielle. Cet appareil génère, utilise et peut diffuser de l'énergie de radiofréquence et, s'il n'est pas installé et utilisé conformément aux instructions, peut provoquer des interférences nuisibles aux communications radio. Cependant il n'y a aucune garantie que des interférences ne se produiront pas dans certaines installations. Si cet appareil est à l'origine d'interférences nuisibles vis-à-vis de la réception de la radio ou de la télévision, ce que l'on peut déterminer en l'allumant puis en l'éteignant, il est recommandé à l'utilisateur de prendre l'une des mesures suivantes pour tenter de remédier à ces interférences :

--Réorientez ou changez l'antenne réceptrice de place.

--Éloignez l'appareil du récepteur.

--Branchez l'appareil à une prise appartenant à un circuit différent de celui du récepteur.

--Consultez le fournisseur ou un technicien radiotélévision expérimenté.

Les changements ou modifications qui ne seraient pas expressément approuvés par InFocus Corporation, pourraient faire perdre le droit à faire fonctionner l'appareil.

Avertissement CE

Ce produit appartient à la Classe A pour le marché de l'Union européenne.

Canada

This Class B digital apparatus complies with Canadian ICES-003. Cet appareil numérique de la classe B est conforme à la norme NMB-003 du Canada.

Certifications d'agence

cULus

D'autres certifications spécifiques selon le pays peuvent être applicables. Veuillez vérifier l'étiquette de certification du produit.

Ce document est applicable aux modèles réglementaires IN3128HD.

Caractéristiques d'entrée : 100-240Vca, 3,8A, 50-60Hz

InFocus se réserve le droit de modifier l'offre de produits et les spécifications à tout moment sans préavis.

Table des matières

Introduction	4
Positionner le projecteur	6
Connecter une source ordinateur	7
Connexion VGA	7
Connexion HDMI	7
Branchement de l'alimentation	7
Connexions d'ordinateur optionnelles	7
Afficher une image	8
Ajuster l'image	9
Connecter un appareil vidéo	10
Connexions de l'appareil vidéo	10
Connexion HDMI	10
Connexion vidéo composite	10
Connexion VGA	10
Connexion vidéo composante	10
Connexion S-vidéo	10
Audio	10
Eteindre le projecteur	11
Dépannage de votre configuration	11
Utiliser la télécommande	19
Utiliser l'audio	20
Utiliser les boutons du clavier	21
Optimiser les images de l'ordinateur	22
Fonctions de présentation	22
Optimiser les images vidéo	23
Personnaliser le projecteur	23
Utiliser les menus	24
Menu basique	25
Menu avancé	26
Contrôle du projecteur par le biais d'un environnement LAN	29
Contrôle à distance du projecteur via navigateur web	30
Affichage des images via ifPresenter	34
Affichage des images via un périphérique de stockage USB	37
Entretien	39
Nettoyer l'objectif	39

Utiliser le verrou de sécurité	39
Remplacer la lampe de projection	40

Importantes considérations d'utilisation pour la sécurité

- Consultez ce guide pour les procédures de démarrage et d'arrêt appropriées.
- Suivez tous les avertissements et toutes les mises en garde du présent manuel et du projecteur.
- Placez le projecteur en position horizontale sans dépasser 15 degrés de l'axe.
- Placer le projecteur à au moins 4 pieds (1,2 m) de toute bouche de chauffage ou de refroidissement.
- Ne pas bloquer les ouvertures de ventilation. Placer le projecteur dans un endroit bien aéré, sans obstacle au niveau de l'entrée ou de l'échappement de l'air. Ne placez pas le projecteur sur une nappe ou autre tissus doux qui pourrait bloquer les entrées d'air.
- Ne placez pas le projecteur à la lumière directe du soleil, ni dans des endroits humides, gras ou poussiéreux, ni dans des endroits où le projecteur peut entrer en contact avec de la fumée ou de la vapeur.
- Ne touchez pas et ne couvrez pas l'objectif du projecteur avec quoi que ce soit car cela peut endommager l'objectif du projecteur. Les rayures, les marques et les dommages de l'objectif ne sont pas couverts par la garantie du produit.
- Ne pas regarder directement dans l'objectif lorsque le projecteur est utilisé.
- Ne pas faire tomber le projecteur.
- Ne pas renverser de liquide sur le projecteur. Du liquide répandu peut endommager le projecteur.
- Utilisez le cordon d'alimentation fourni. Branchez le cordon d'alimentation sur une prise de courant avec une broche de protection de sécurité (terre). Une barre multiprise à protection de surtension est recommandée.
- Ne surchargez pas les prises murales.
- Lorsque vous débranchez le cordon d'alimentation, tenez la fiche et non le cordon.
- Lavez-vous les mains après avoir manipulé les câbles fournis avec ce produit.
- La télécommande du projecteur utilise des piles. Assurez-vous que les pôles des piles (+/-) sont correctement alignés. Débarrassez-vous des piles usagées conformément aux lois locales de mise au rebut.
- Utilisez un kit de montage au plafond approuvé par InFocus pour un montage, une ventilation et une installation corrects. La garantie ne couvre pas les dommages causés par l'utilisation d'un kit de montage au plafond non-approuvé ou par l'installation dans un mauvais emplacement.

- Lorsque le projecteur est au plafond, portez des lunettes de protection pour éviter toute blessure à l'œil avant d'ouvrir la trappe de la lampe.
- Pour toute réparation, adressez-vous à un personnel qualifié. La réparation de votre projecteur peut être dangereuse pour vous et annule la garantie.
- Utilisez uniquement des pièces de rechange spécifiées par InFocus. Des remplacements non autorisés peuvent provoquer un incendie, une électrocution ou des blessures, et peuvent annuler la garantie
- Seules les lampes authentiques InFocus sont testées pour utilisation dans ce projecteur. L'utilisation de lampes autres que InFocus peut provoquer une électrocution et un incendie, et peut annuler la garantie du projecteur.
- Hg— La lampe contient du mercure. Gérez en accord avec les lois locales de mise au rebut. Consultez www.lamprecycle.org.
- Le projecteur utilise une lampe en verre à mercure haute pression. La lampe peut tomber en panne prématurément, ou peut se rompre avec un bruit d'éclatement si elle est traitée brutalement, rayée, ou manipulés pendant qu'elle est chaude. Le risque de rupture ou de panne de la lampe augmente aussi que l'âge de la lampe augmente; veuillez remplacer la lampe lorsque vous voyez le message « Remplacer lampe ».
- Dans le cas peu probable d'une rupture de la lampe, des particules peuvent sortir par les ouvertures d'aération du projecteur. Maintenez les personnes, la nourriture et les boissons hors de la zone « située sous » et autour du projecteur, comme indiqué par les zones « X » ci-dessous.

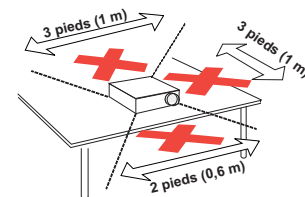
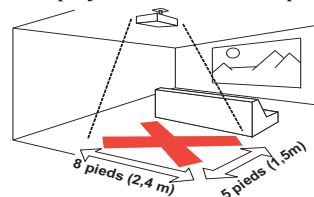

- Suivez ces instructions pour assurer la qualité de l'image et la durée de vie de la lampe pendant la durée de vie du projecteur. Le non respect de ces instructions peut affecter la garantie. Pour des détails complets sur la garantie, consultez le livret de garantie/sécurité.

Introduction

Votre nouveau projecteur numérique est simple à connecter, facile à utiliser et commode à entretenir. C'est un projecteur complet qui est assez flexible pour les présentations commerciales et également pour l'affichage vidéo domestique. Le IN3128HD propose une résolution native de 1920 x 1080. Ils sont compatibles avec une grande variété d'ordinateurs et d'appareils vidéo.

Spécifications du produit

Pour consulter les dernières spécifications de votre projecteur multimédia, visitez notre site Web www.infocus.com, les spécifications étant sujettes à modification.

Accessoires

Les accessoires standard fournis avec votre projecteur sont listés dans le guide Démarrage rapide fourni. Vous pouvez trouver les accessoires optionnels sur notre site Web www.infocus.com/support ou chez votre revendeur ou distributeur.

Inscription en ligne

Enregistrez votre projecteur sur notre site Web sur www.infocus.com/register pour activer votre garantie et recevoir des mises à jour produit, des annonces et des incitations à l'enregistrement.

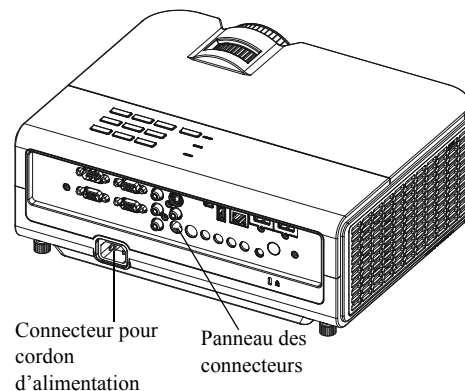
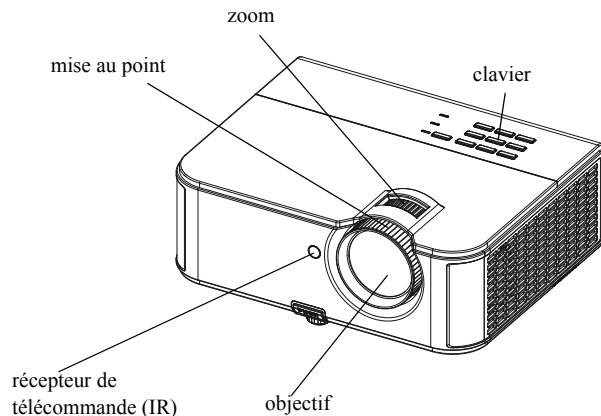

Panneau des connecteurs

Le projecteur fournit des options de connexions vidéo et informatiques, comprenant :

- HDMI (2)
- Ordinateur VGA (2)
- Vidéo composante
- S-Vidéo
- Vidéo composite
- Sortie monitor (pour moniteurs externes)
- Entrées audio (1 x RCA ; 2 x 3,5mm)
- Sortie audio
- Entrée microphone
- USB A (pour les présentations JPEG depuis une clé USB, ou pour le branchement d'une souris, d'un clavier ou d'un adaptateur sans-fil et pour les mises à jour du microprogramme)
- USB mini B (pour le contrôle de la projection de la présentation et l'affichage par prise USB)
- Port LAN (RJ45 pour le contrôle réseau et la vidéo via LAN)
- Sortie c.c. 12 V (max. 0,75A; pour le déclenchement de l'écran)
- RS232 (codes de commande disponibles sur le site www.infocus.com/support)

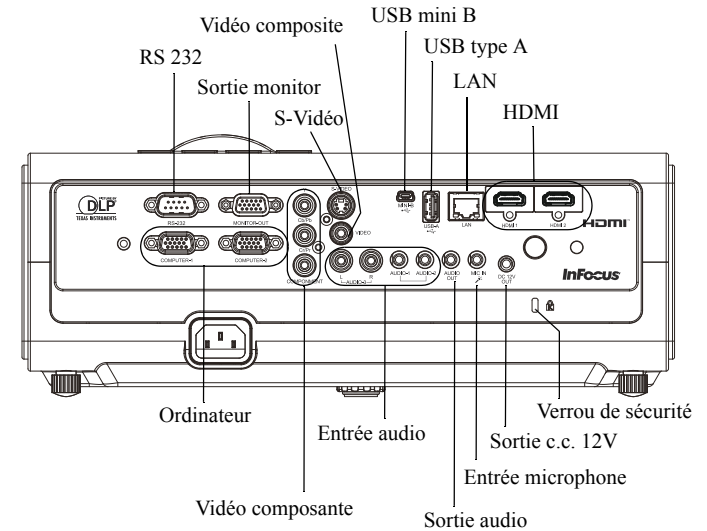

Positionner le projecteur

Pour déterminer où positionner le projecteur, prenez en considération la taille et la forme de votre écran, l'emplacement de vos prises d'alimentation et la distance entre le projecteur et les autres appareils. Voici quelques recommandations générales :

- Positionnez le projecteur sur une surface plane à angle droit par rapport à l'écran. Le projecteur doit être situé à au moins 48 pouces (1,2 m) de l'écran de projection.
- Si vous voulez installer le projecteur au plafond, nous vous conseillons fortement d'utiliser un kit de montage au plafond approuvé par InFocus pour un montage, une ventilation et une installation corrects. Reportez-vous au guide d'installation fourni avec le kit de Montage plafond InFocus (réf. PRJ-MNT-UNIV) pour plus d'informations. La garantie ne couvre pas les dommages causés par l'utilisation d'un kit de montage au plafond non-approuvé ou par l'installation dans un mauvais emplacement. Pour retourner l'image, voir « Montage au plafond » sur page 26. Il est recommandé d'utiliser un kit de montage au plafond agréé par InFocus.
- Positionnez le projecteur à la distance souhaitée de l'écran. La distance de l'objectif du projecteur à l'écran et le format vidéo déterminent la taille de l'image projetée.
- La compensation de l'image est 134% +/-5%. Cela signifie que si vous avez une image d'une hauteur de 60 pouces (1,5 mètres) avec un projecteur installé sur une table, le bas de l'image sera 20,4 pouces (51,8 cm) au-dessus du centre de l'objectif.



Tableau 1: Taille de l'écran IN3128HD (1080P)

Taille de la diagonale de l'écran (pouces/m)	Taille de la largeur de l'image projetée (pouces/m)	Distance à l'écran	
		Distance minimum (pouces/m)	Distance maximum (pouces/m)
40"/1,0m	35"/0,9m	48"/1,2m	72"/1,8m
60"/1,5m	52"/1,3m	72"/1,8m	108"/2,7m
80"/2,0m	70"/1,8m	96"/2,4m	144"/3,7m
100"/2,5m	87"/2,2m	120"/3,1m	180"/4,6m
150"/3,8m	131"/3,3m	180"/4,6m	270"/6,9m

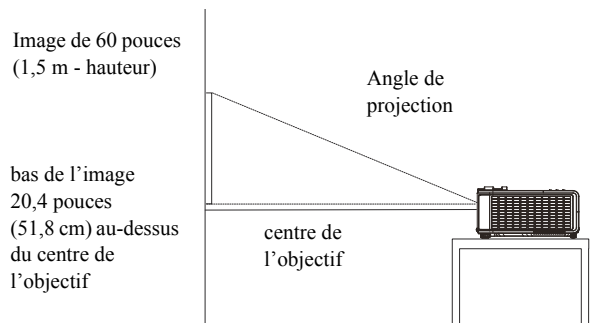
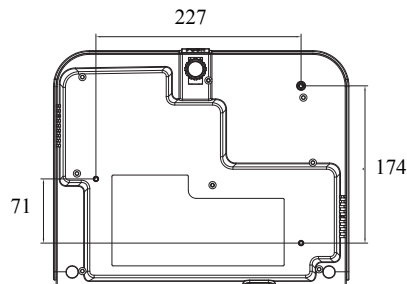

Vis pour montage au plafond :
M4x8 (L max.= 8mm)
Unité de mesure : mm

Connecter une source ordinateur

Connexion VGA

Connectez l'une des extrémités du câble d'ordinateur fourni sur le connecteur **Computer 1/Computer 2** sur le projecteur et l'autre sur le connecteur **VGA** de l'ordinateur. Si vous utilisez un ordinateur de bureau, vous devrez débrancher en premier le câble du moniteur du port vidéo de l'ordinateur.

Connexion HDMI

HDMI est une interface audio/vidéo toute-numérique standard, incompressée. HDMI permet l'interfaçage entre plusieurs sources, telles que les décodeurs, les lecteurs et récepteurs DVD et votre projecteur. Branchez un câble HDMI dans le connecteur de sortie vidéo de l'appareil vidéo et dans le connecteur **HDMI 1** ou **HDMI 2** du projecteur.

Affichage par prise USB

Connectez l'ordinateur source au projecteur à l'aide d'un câble USB-A vers Mini USB-B. Dans le menu Source, sélectionnez l'entrée Mini-B. L'application s'exécute automatiquement depuis le projecteur si AutoRun est activé sur l'ordinateur. Si ce n'est pas le cas, ouvrez le disque intitulé « ifPresenter » et lancez autorun.exe. Le programme sélectionne automatiquement la résolution native du projecteur.

Branchement de l'alimentation

Connectez le cordon d'alimentation noir au connecteur **Power** sur l'arrière du projecteur et à votre prise électrique. Si la fonction Mode Eco. d'en est éteinte, le voyant DEL d'alimentation sur le panneau d'état (page 11) clignote en bleu. Si la fonction Mode Eco. d'en est activée, le voyant DEL d'alimentation est allumé en bleu. Par défaut, cette fonction est désactivée. Vous pouvez changer le réglage, voir page 27. **REMARQUE** : Utilisez toujours le cordon d'alimentation livré avec le projecteur.

Connexions d'ordinateur optionnelles

Pour avoir le son sur le projecteur, connectez un câble audio (câble optionnel, non inclus) à votre ordinateur et au connecteur **Audio 1** ou **Audio 2** sur le projecteur. Un adaptateur peut également être nécessaire.

Si vous utilisez un ordinateur de bureau et si vous souhaitez voir l'image sur l'écran de votre ordinateur en même temps que sur l'écran de projection, connectez le câble de l'ordinateur sur **Computer 1**, et le câble du moniteur de l'ordinateur sur le connecteur **Monitor out** sur le projecteur.

branchez le câble VGA



branchez le HDMI

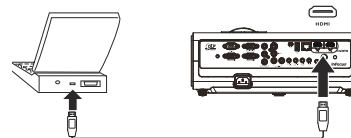

branchez l'alimentation

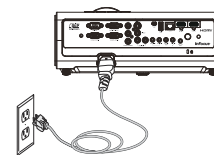

branchez le câble audio

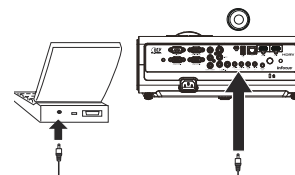

Afficher une image

Appuyez sur le bouton **Power**.

Le voyant DEL d'alimentation s'allume en bleu et le ventilateur s'allume. Quand la lampe s'allume, l'écran de démarrage s'affiche. Une minute peut être nécessaire pour que l'image atteigne sa complète luminosité.

Pas d'écran de démarrage ? Obtenez de l'aide à la page 12.

Allumez votre ordinateur ou l'appareil vidéo.

L'image devrait apparaître sur l'écran de projection. Si ce n'est pas le cas, appuyez le bouton **Source** sur le clavier du projecteur ou la télécommande.

Si vous utilisez un câble VGA pour connecter votre ordinateur au projecteur :

Si vous utilisez un ordinateur portable, assurez-vous que le port vidéo externe est actif.

De nombreux ordinateurs portables n'activent pas automatiquement leur port vidéo lorsqu'un projecteur est connecté. Habituellement, une combinaison de touches, telle que FN + F8 or CRT/LCD, active et désactive l'affichage externe. Trouvez une touche de fonction marquée CRT/LCD ou une touche de fonction avec un symbole de moniteur. Appuyez simultanément sur FN et la touche de fonction.

Consultez la documentation de votre ordinateur portable pour plus de détails sur les combinaisons de touches.

Pas d'image sur l'ordinateur portable ? Essayez d'appuyer sur le bouton **Auto** du clavier du projecteur, ou sur le bouton **Auto image** de la télécommande. Obtenez de l'aide à la page 12.

Appuyez le bouton Power

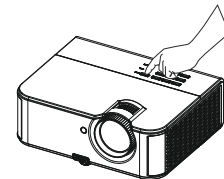

Allumez l'ordinateur ou l'appareil vidéo

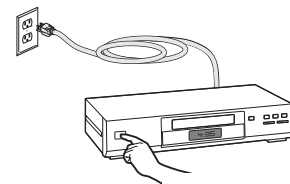

Activez le port externe de l'ordinateur portable



touche moniteur ou
touche LCD/CRT

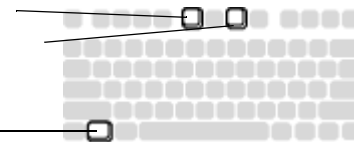

Touche FN

Ajuster l'image

Si nécessaire, ajustez la hauteur du projecteur en appuyant le bouton de déblocage du pied de réglage de la hauteur pour sortir le pied.

Si nécessaire, faites pivoter le pied de réglage du niveau situé à l'arrière du projecteur.

Positionnez le projecteur à la distance souhaitée de l'écran à un angle de 90 degré par rapport à l'écran.

Voir page 6 pour un tableau des tailles d'écran et des distances.

Ajustez le zoom ou la mise au point.

Si l'image n'est pas carrée, assurez-vous d'abord que le projecteur est perpendiculaire par rapport à l'écran. Si l'image est plus grande ou plus petite en haut ou en bas de l'écran, appuyez sur le bouton **Keystone** en haut pour réduire la partie supérieure de l'image, et appuyez sur le bouton **Keystone** en bas pour réduire la partie inférieure.

Si la partie gauche ou droite de l'écran est plus grande ou plus petite que l'autre, vous pouvez tourner le projecteur vers la gauche ou la droite pour rendre l'image carrée.

Ajustez le Contraste ou la Luminosité dans le Menu basique. Voir page 25 pour plus d'informations sur les réglages des menus.

Ajuster la hauteur

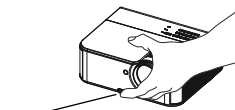

Bouton de dégagement du pied rehausseur

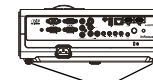

pied de mise à niveau

Ajuster la distance

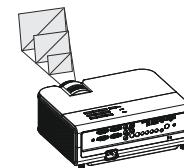

ajuster le zoom ou le focus



Ajuster le trapèze



Ajuster le Menu basique

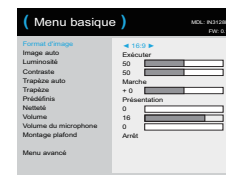

Connecter un appareil vidéo

Vous pouvez connecter des appareils vidéo tels que magnétoscopes, lecteurs de DVD, caméscopes, appareils photo numériques, consoles de jeux vidéo, récepteurs HDTV et tuners TV au projecteur. Vous pouvez connecter l'audio directement au projecteur pour obtenir le son du haut-parleur intégré ou vous pouvez ne pas utiliser le système audio du projecteur et connecter l'audio directement de votre source à un système stéréo ou home vidéo.

Vous pouvez connecter le projecteur à la plupart des appareils vidéo qui peuvent sortir la vidéo. Vous ne pouvez pas connecter directement le câble coaxial qui entre dans votre maison depuis un câble ou satellite, le signal doit d'abord passer par un tuner. Des exemples de tuners sont les décodeurs du câble numériques, les magnétoscopes, les enregistreurs vidéo numériques et les décodeur TV satellite. Essentiellement, tout appareil qui peut changer les chaînes est considéré comme un tuner.

Avant de connecter votre projecteur, vous devez décider quel format d'image vous souhaitez utiliser. Le réglage Format d'image du projecteur est accédé via le bouton Resize sur la télécommande ou via le Menu basique du projecteur. Voir page 25 pour plus d'informations.

Connexions de l'appareil vidéo

Aucun câble vidéo n'est fourni avec le projecteur. Vous pouvez commander les câbles auprès de InFocus ou utiliser les vôtres.

Connexion HDMI

HDMI est une interface audio/vidéo toute-numérique standard, incompressée. HDMI permet l'interfaçage entre plusieurs sources, telles que les décodeurs, les lecteurs et récepteurs DVD et votre projecteur. Branchez un câble HDMI sur le connecteur de sortie vidéo de l'appareil vidéo et sur le connecteur HDMI (HDMI 1 ou HDMI 2) de votre projecteur.

Connexion vidéo composite

Branchez le connecteur jaune du câble vidéo composite dans le connecteur de sortie vidéo de l'appareil vidéo. Branchez l'autre connecteur jaune sur le connecteur jaune **Vidéo** du projecteur.

Connexion VGA

Si votre appareil vidéo a une sortie VGA à 15 broches, branchez une extrémité du câble ordinateur fourni dans le connecteur VGA de votre source vidéo. Ce connecteur peut être marqué « Vers moniteur » sur la source vidéo. Branchez le câble d'ordinateur sur le connecteur **Computer 1** ou sur le connecteur **Computer 2** du projecteur.

Connexion vidéo composante

Si votre appareil vidéo HD est doté de connecteurs composants, branchez une extrémité d'un câble composant RCA sur les connecteurs de sortie vidéo composante de l'appareil source vidéo. Branchez l'autre extrémité du câble composant RCA sur les connecteurs **Y Cb/Pb Cr/Pr** du projecteur. Vous pouvez utiliser un adaptateur composant vers VGA optionnel. Branchez le câble composante sur l'appareil vidéo. Branchez l'autre extrémité du câble composante sur l'adaptateur et branchez l'adaptateur sur le connecteur **Computer 1** ou **Computer 2**.

Connexion S-vidéo

Branchez le connecteur du câble S-vidéo sur le connecteur de sortie vidéo de l'appareil vidéo. Branchez l'autre connecteur sur le connecteur jaune **S-Vidéo** du projecteur.

Audio

Pour recevoir l'audio d'un PC, branchez un câble stéréo 3,5mm sur le connecteur **Audio 1** ou **Audio 2** du projecteur et sur votre source. Si votre source possède des connecteurs audio RCA, un câble Y ou un adaptateur peut être utilisé. Pour une prise audio RCA, branchez le câble stéréo RCA sur le connecteur **Audio/L** et **Audio/R** du projecteur et sur votre source. (Remarque : une connexion audio séparée n'est pas requise avec les sources HDMI.)

Eteindre le projecteur

Arrêt automatique

Le projecteur propose une fonction d'Arrêt automatique qui éteint automatiquement le projecteur si aucune source active n'est détectée ou si l'utilisateur n'interagit pas avec le projecteur pendant 30 minutes. Par défaut, cette fonction est désactivée.

Vous pouvez changer la durée, voir à l'page 27.

Éteindre le projecteur

Pour éteindre le projecteur, appuyez le bouton **Power** sur la télécommande ou le clavier. La lampe s'éteint et le voyant DEL d'alimentation clignote en bleu pendant 1 minute pendant que les ventilateurs continuent à tourner pour refroidir la lampe.

Si la fonction Mode Eco. d'en est allumée et que la lampe s'est refroidie, le voyant DEL bleu s'éteint et les ventilateurs s'arrêtent. Si la fonction Mode Eco. d'en est éteinte et que la lampe s'est refroidie, le voyant DEL clignote en bleu et les ventilateurs s'arrêtent. Débranchez le câble d'alimentation pour éteindre complètement le projecteur.



Dépannage de votre configuration

Si votre image apparaît correctement à l'écran, ignorez ceci et passez à la section suivante. Si ce n'est pas le cas, vérifiez la configuration.

Le panneau des voyants d'état en haut du projecteur indique l'état du projecteur et peut vous aider au dépannage.

Tableau2: Comportement et signification des diodes voyants d'état

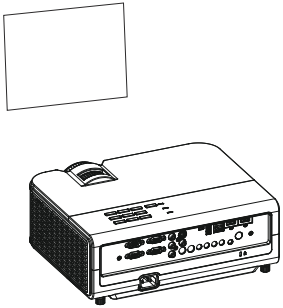
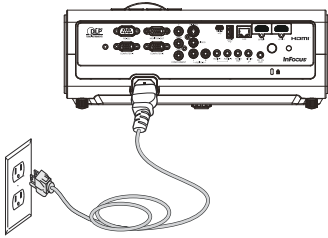
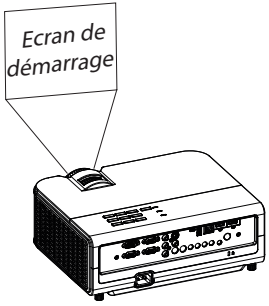
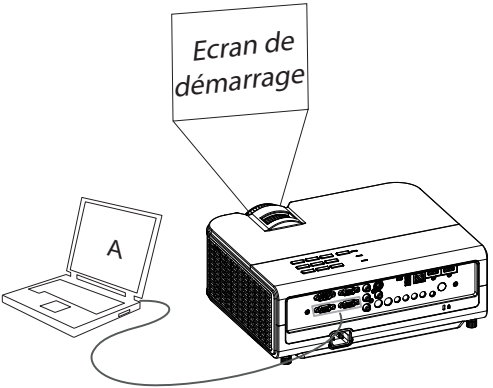
Voyant d'état	Signification
POWER : Bleu fixe	1. Si la fonction Mode Eco. d'en est activée, le projecteur est branché. 2. Le projecteur est allumé et initialisé. 3. Le projecteur fonctionne normalement.
POWER : Bleu clignotant	1. Si la fonction Mode Eco. d'en est désactivée, le projecteur est branché. 2. Le projecteur est en train de s'éteindre et les ventilateurs refroidissent le projecteur.
POWER : Bleu clignotant TEMP : Rouge clignotant LAMP : Rouge clignotant	Les ventilateurs du projecteur ne fonctionnent pas correctement et le projecteur s'est éteint. La lampe ne s'est pas allumée. Contactez le support technique si le problème persiste. Visitez www.infocus.com/support pour contacter le Service.
POWER : Bleu fixe TEMP : Arrêt LAMP : Rouge clignotant	La lampe a atteint la fin de sa durée de vie et doit être remplacée. La lampe continuera de fonctionner jusqu'à défaillance. Contactez le Support technique. Une réparation peut être nécessaire.
POWER : Bleu fixe TEMP : Rouge clignotant LAMP : Arrêt	1. Le projecteur surchauffe et la lampe va s'éteindre. Les ventilateurs continueront de fonctionner. 2. Le projecteur ne se rallumera que lorsque l'opération de refroidissement est terminée.

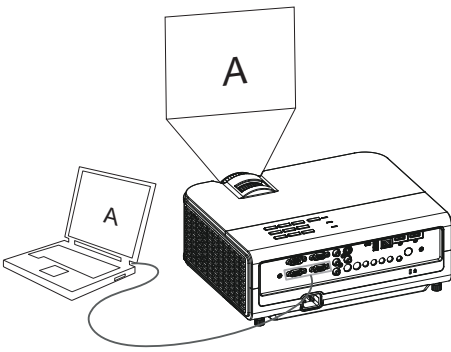
Problème	Solution	Résultat
<p data-bbox="48 123 326 154">Pas d'écran de démarrage</p> 	<p data-bbox="663 114 1090 200">Branchez le cordon d'alimentation sur le projecteur Appuyez le bouton Power</p> 	<p data-bbox="1183 126 1345 154">Image correcte</p> 
<p data-bbox="48 525 425 556">Seul l'écran de démarrage apparaît</p> 	<p data-bbox="663 522 1154 591">Appuyez le bouton Source  Activez le port externe de l'ordinateur portable</p>  <p data-bbox="677 843 815 924">Redémarrez l'ordinateur portable</p>	<p data-bbox="1183 525 1506 556">Image de l'ordinateur projetée</p> 

Problème

Pas d'image de l'ordinateur, seulement les mots
« Signal hors plage »

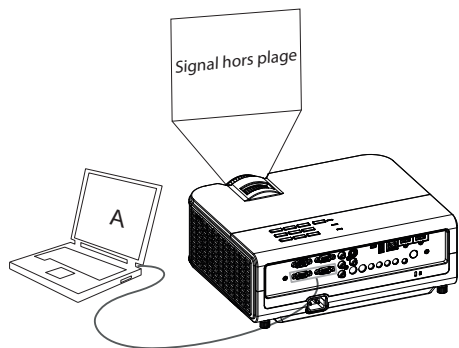
**Solution**

Appuyez sur le bouton Image auto de la télécommande
Ajustez le taux de rafraîchissement de l'ordinateur
(Windows 7 : Panneau de contrôle > Affichage >
Résolution de l'écran > Réglages avancés > onglet
Adaptateur). Varie en fonction du système
d'exploitation.

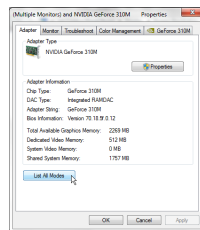

Il peut également être nécessaire de définir une
résolution différente sur votre ordinateur, comme
indiqué dans le problème suivant, « image floue ou
partielle »

Résultat

Image de l'ordinateur projetée

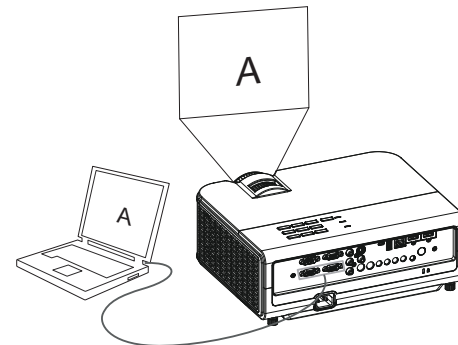

Seul l'arrière plan de mon portable apparaît, pas
les icônes du Bureau

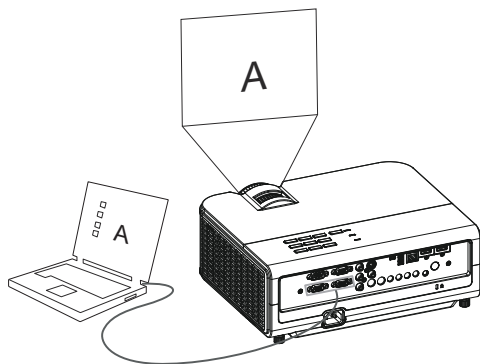

Changez le réglage « Affichage multiple » sur
« Copier ces affichages » (Windows 7 : Panneau de
contrôle > Affichage > Résolution de l'écran). Varie
en fonction du système d'exploitation.

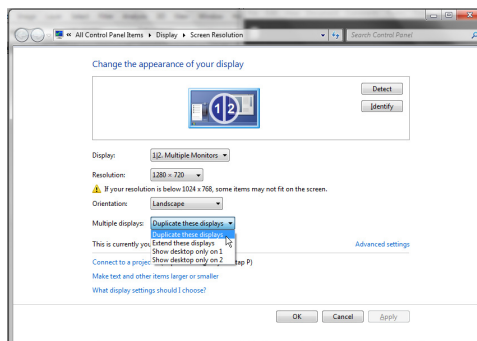

Arrière-plan et Bureau projetés

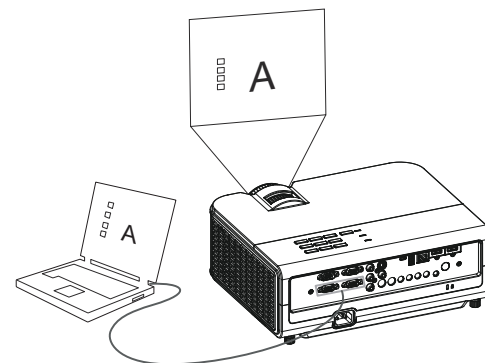

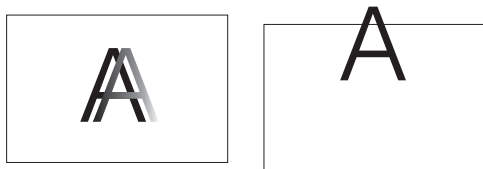



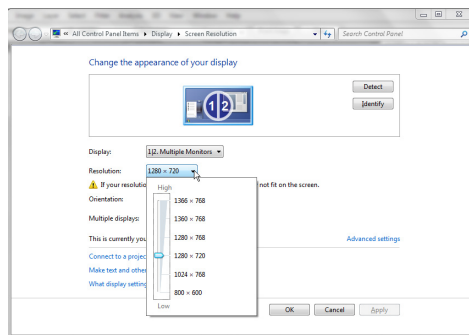
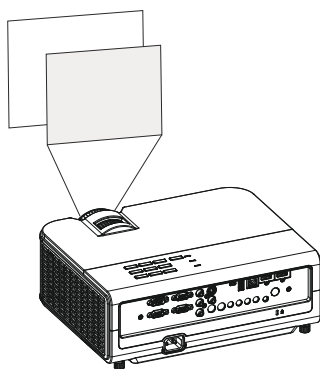
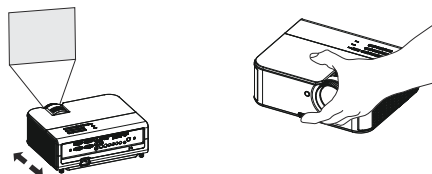

Problème**Image floue ou partielle****Solution**

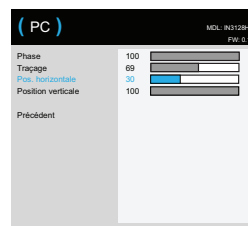
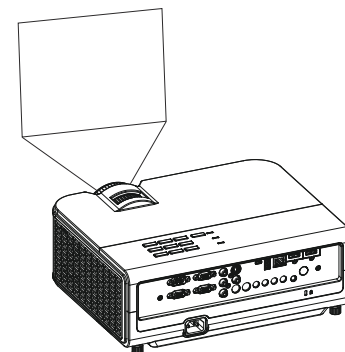



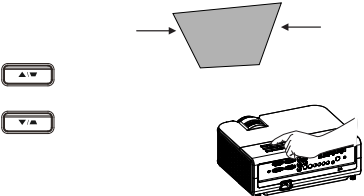

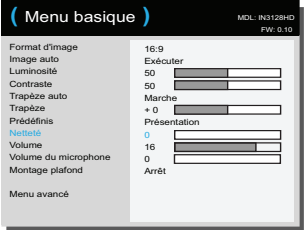
Changez le réglage « Résolution » de l'ordinateur pour qu'il corresponde à la résolution du projecteur (Windows 7 : Panneau de contrôle > Affichage > Résolution de l'écran). Varie en fonction du système d'exploitation.

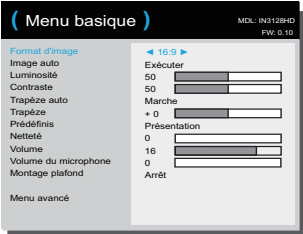
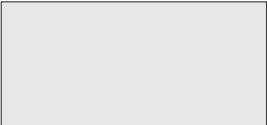
**Résultat****Image nette et complète****Image non centrée sur l'écran****Déplacez le projecteur, ajustez la hauteur**

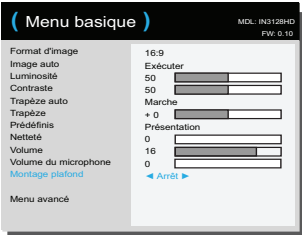
Réglez la position horizontale ou verticale dans le Menu avancé >Image > PC...

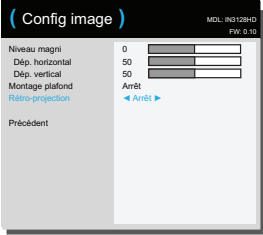
**Image correcte**

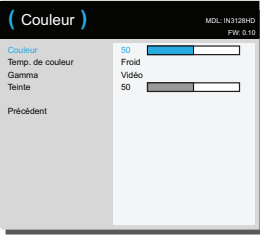
Problème	Solution	Résultat
<p>Image non carrée</p> 	<p>Réglez le trapèze sur le clavier</p> 	<p>Image carrée</p> 
<p>Image floue</p> 	<p>Réglez la Netteté dans le Menu basique</p> 	<p>Image correcte</p> 
<p>L'image ne correspond pas à un écran 4:3 ou 16:9</p> 	<p>Changez le format d'image sur 4:3 ou 16:9 dans le Menu basique > Format d'image</p> 	<p>Image correcte</p> 

Problème	Solution	Résultat
<p>Image retournée</p> 	<p>Désactivez Montage plafond dans le Menu basique</p> 	<p>Image correcte</p> 
<p>Image inversée de gauche à droite</p> 	<p>Désactivez la Rétro-projection dans le Menu avancé > Réglage > Config image...</p> 	<p>Image correcte</p> 
<p>Les couleurs projetées ne correspondent pas à la source</p> 	<p>Réglez les valeurs dans le Menu avancé >Image > Couleur...</p> 	<p>Image correcte</p> 

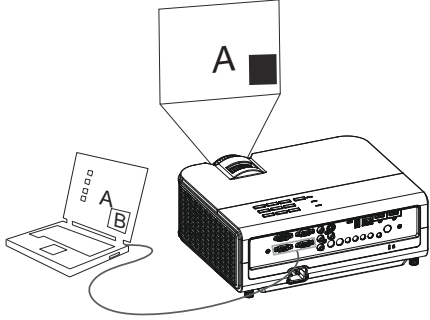
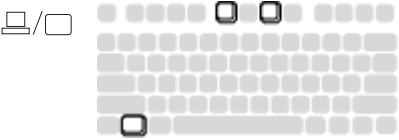
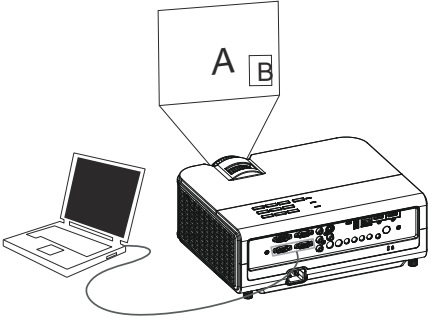
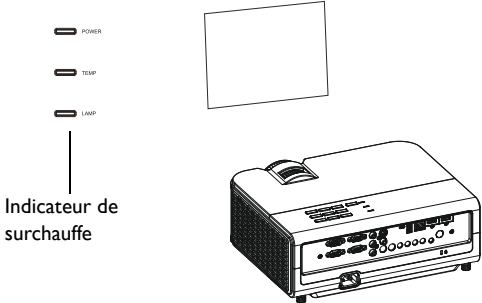
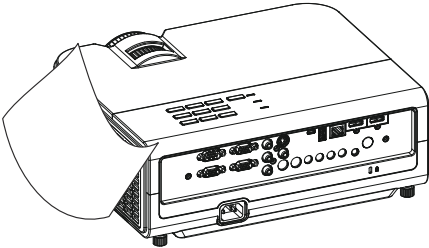
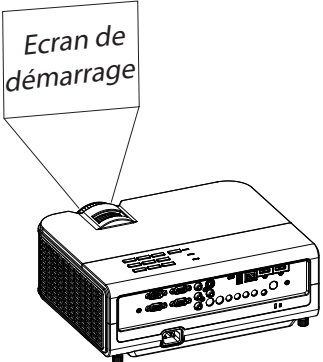
Problème	Solution	Résultat
<p data-bbox="48 112 548 158">La vidéo intégrée à ma présentation PowerPoint n'est pas lue à l'écran</p> 	<p data-bbox="604 96 1152 142">Éteignez l'affichage LCD interne de votre ordinateur portable</p> 	<p data-bbox="1183 112 1576 135">La vidéo intégrée est lue correctement</p> 
<p data-bbox="48 576 572 622">La lampe ne s'allume pas, le projecteur est en train de surchauffer</p>  <p data-bbox="93 942 211 988">Indicateur de surchauffe</p>	<p data-bbox="604 564 1124 633">Assurez-vous que les orifices de ventilation ne sont pas bloqués, éteignez le projecteur et laissez le refroidir pendant une minute</p> 	<p data-bbox="1183 576 1374 599">La lampe s'allume</p> 

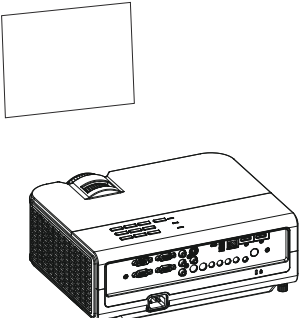
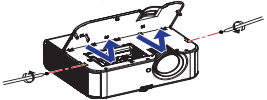
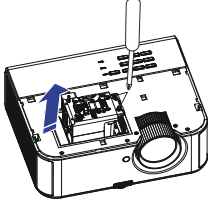
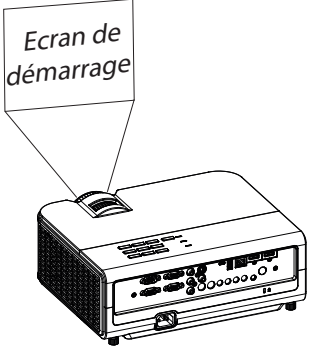
Problème	Solution	Résultat
<p data-bbox="48 101 545 156">Le message « Remplacer la lampe » apparaît au démarrage, la lampe ne s'allume pas</p> 	<p data-bbox="604 105 1055 130">La lampe doit être remplacée (voir page 40)</p>  <p data-bbox="951 156 1058 208">Trappe de la lampe</p>  <p data-bbox="666 438 868 463">Remplacer lampe</p>	<p data-bbox="1187 96 1378 121">La lampe s'allume</p>  <p data-bbox="1308 165 1440 231">Ecran de démarrage</p>

Toujours besoin d'aide ?

Si vous avez besoin d'aide, visitez notre site Web www.infocus.com/support ou appelez-nous. Consultez le livret de garantie/sécurité pour plus d'informations sur les moyens de contact.

Ce produit est couvert par une garantie limitée. Une garantie complémentaire peut être achetée auprès de votre revendeur. Lors de l'envoi du projecteur pour réparation, il est recommandé d'expédier l'unité dans son emballage d'origine ou de demander à une société d'emballage professionnelle d'emballer l'unité. Veuillez assurer votre colis à sa pleine valeur.

Utiliser la télécommande

La télécommande utilise deux (2) piles AAA (non fournies). Elles sont facilement installées en retirant le couvercle de l'arrière de la télécommande, en alignant les extrémités + et - des piles, en les faisant glisser en place, puis en remettant le couvercle en place.

Attention :

- Lorsque vous remplacez les piles de la télécommande, veuillez savoir qu'utiliser des piles autres que le type fourni, qui est AAA, peut endommager la télécommande. Lors de la mise au rebut des piles, assurez-vous de le faire d'une manière environnementale appropriée.
- Si la télécommande est mouillée, essayez-la immédiatement.
- Évitez la chaleur excessive et l'humidité.
- Assurez-vous que les polarités des piles (+/-) sont correctement alignés.
- Ne mélangez pas des piles neuves et des piles usagées en même temps, ou des piles de différents types.
- Remplacez les piles dès qu'elles sont usées.
- Enlevez les piles de la télécommande lors du stockage ou lorsqu'elle n'est pas utilisée pendant une période prolongée.

Pour utiliser, pointez la télécommande vers l'avant du projecteur (pas vers l'ordinateur). La plage d'utilisation optimale est d'environ 4,5 m (15 pieds).

Appuyez sur le bouton **Power** de la télécommande pour allumer et éteindre le projecteur (voir page 11 pour plus d'informations sur l'arrêt).

Appuyez sur le bouton **Menu** de la télécommande pour ouvrir le système de menus du projecteur. Utilisez les boutons fléchés pour naviguer, et le bouton **Select** pour sélectionner les fonctions et ajuster les valeurs dans les menus. Voir page 24 pour plus d'informations sur les menus.

La télécommande propose également les boutons suivants :

- **Volume** pour régler le son.
- **Custom** qui peut être affecté à une fonction spéciale, comme Ecran vide ou Figer (voir page 26).
- **Source** pour ouvrir un menu de sélection avec toutes les sources disponibles pour permettre à l'utilisateur de changer la source.
- **Blank** pour afficher un écran vierge.
- **Presets** pour sélectionner les paramètres enregistrés (voir page 25).
- **Mute** pour désactiver le son.
- **Auto image** pour resynchroniser le projecteur avec la source.

- **Resize** pour modifier les dimensions d'affichage (voir page 25).
- **Help** pour afficher l'aide et obtenir des informations sur la connexion des sources et l'amélioration de l'image.
- Le bouton **ESC** retourne au menu OSD précédent.
- **PC** pour faire défiler les sources d'ordinateur disponibles.
- **Vidéo** pour faire défiler les sources d'entrée Composite/S-vidéo/HDMI.
- **Keystone** pour ajuster la forme carrée de l'image
- **Magnify** pour agrandir ou réduire la taille de l'image projetée.
- **Freeze** pour figer l'image projetée.
- **Overscan** pour supprimer le bruit autour de l'image vidéo.
- **AV Mute** pour masquer l'image projetée et couper le son.

Dépannage de la télécommande

- Assurez-vous que les piles sont installées dans le bon sens et ne sont pas usées.
- Assurez-vous que vous pointez la télécommande vers le projecteur ou l'écran et non vers l'ordinateur, et que vous êtes dans la distance d'utilisation de la télécommande de 4,5m (15 pieds). Pour de meilleurs résultats, pointez la télécommande vers le projecteur.

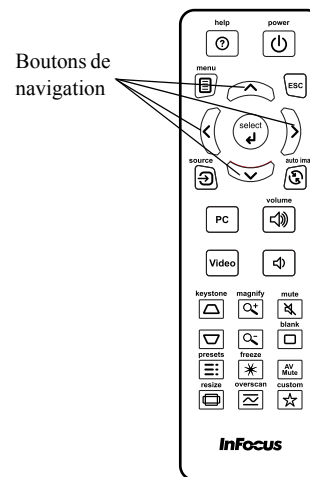

Utiliser l'audio

Utiliser les haut-parleurs du projecteur

Branchez la source audio sur les connecteurs Audio 1, Audio 2, ou Audio L/R pour diffuser l'audio via les haut-parleurs du projecteur. Vous pouvez utiliser les haut-parleurs du projecteur en branchant un microphone sur le connecteur entrée Microphone.

Des haut-parleurs amplifiés peuvent aussi être branchés sur le projecteur via le connecteur Audio Out.

Pour régler le volume, utilisez les boutons **Volume** de la télécommande.

Dépannage audio

Si vous n'entendez pas le son, vérifiez les points suivants :

- Assurez-vous que le câble audio est branché sur le connecteur Audio In ou Audio L/R du projecteur, et que l'autre extrémité du câble est branchée sur le connecteur Audio Out de la source (et non sur le connecteur « Entrée ligne » ou « Microphone »).
- Assurez-vous que le volume est réglé assez fort. Appuyez sur le bouton **Volume** de la télécommande.
- Assurez-vous que la source correcte est active.
- Ajustez la source audio.
- Si vous lisez une vidéo, assurez-vous que la lecture n'est pas en pause.

Branchez le câble audio du PC

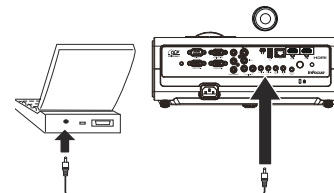

Branchez le câble audio de la source vidéo

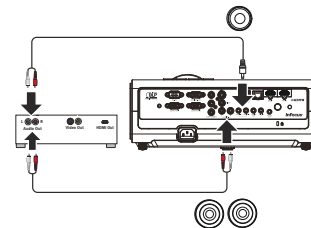

Branchez le microphone

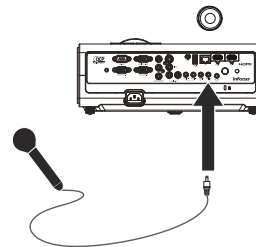

Utiliser les boutons du clavier

La plupart des boutons sont décrits en détail dans d'autres sections, mais voici un aperçu de leurs fonctions :

Power – allume ou éteint le projecteur (page 8).

Auto – permet de resynchroniser le projecteur à la source.

Menu – ouvre les menus à l'écran (page 24).

Enter – permet de sélectionner un élément du menu OSD et de contrôler un périphérique de stockage USB (page 37).

Boutons fléchés Haut/Bas/Gauche/Droit – lorsqu'un menu est affiché, les boutons haut et bas permettent de naviguer dans le menu; les boutons gauche et droit permettent d'ajuster les valeurs. Le bouton gauche permet également de retourner au menu précédent.

Trapèze – ajuste la forme carrée de l'image (page 9).

Source – pour ouvrir un menu listant toutes les sources disponibles pour permettre à l'utilisateur de changer la source active (page 8).

Blank – pour afficher un écran vierge.

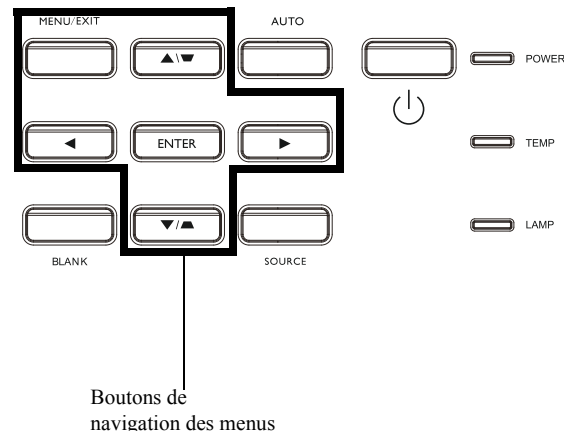

Optimiser les images de l'ordinateur

Après la mise en service du projecteur et l'apparition de l'image sur l'écran, vous pouvez optimiser l'image en utilisant les menus à l'écran. Pour plus de détails sur l'utilisation des menus, voir à la page 24.

- Sélectionnez les réglages d'image par défaut prédéfinis appropriés à votre environnement.
- Réglez les paramètres Trapèze, Contraste ou Luminosité (page 25).
- Changez le Format d'image. Choisissez l'option qui correspond le mieux à votre source d'entrée (page 25).
- Ajustez la température de couleur (page 26).
- Réglez les paramètres Phase, Traçage, Position horizontale ou Position verticale (page 26).
- Lorsque vous avez optimisé l'image pour une source en particulier, vous pouvez enregistrer les réglages en utilisant le mode Prédéfinis. Cela vous permet de rappeler rapidement ces réglages plus tard (page 25).

Fonctions de présentation

Plusieurs fonctions sont fournies pour permettre des présentations plus faciles. Voici un aperçu, les détails sont fournis dans la section des menus.

- Custom Key permet d'affecter différentes fonctions à un bouton. L'effet par défaut est Info de source, qui affiche des informations sur le projecteur et la source active. Voir page 26 pour plus de détails.
- L'option Ecran de recherche vous permet de changer l'apparence de l'écran vide et de l'écran de démarrage (page 27).
- Arrêt automatique est utilisé pour éteindre automatiquement le projecteur après plusieurs minutes. Ceci aide à prolonger la vie de la lampe (page 27).

Optimiser les images vidéo

Après la connexion correcte de votre appareil vidéo et l'apparition de l'image sur l'écran, vous pouvez optimiser l'image en utilisant les menus à l'écran. Pour plus de détails sur l'utilisation des menus, voir à la page 24.

- Ajustez Trapèze, Contraste, Luminosité, Couleur ou Teinte (page 25).
- Changez le Format d'image. Choisissez l'option qui correspond le mieux à votre source d'entrée (page 25).
- Sélectionnez un réglage Netteté (page 25).
- Ajustez la température de couleur. Sélectionnez une chaleur relative listée (page 26).
- Activez le Surbalayer pour supprimer le bruit sur les bords de l'image (page 26).

Personnaliser le projecteur

Vous pouvez personnaliser le projecteur pour votre configuration et besoins spécifiques. Voir page 26 pour plus de détails sur ces fonctions.

- Pour la projection arrière, activez Rétro-projection dans le Menu avancé > Réglage > Config image.
- Pour la projection montée au plafond, activez Montage plafond dans le Menu basique.
- Spécifiez la source que le projecteur doit vérifier en premier pour détecter la vidéo active au démarrage depuis Menu avancé > Réglage > Sources.
- Spécifiez la fonction de Custom Key sur la télécommande.
- Activez ou désactivez les messages affichés sur le projecteur.
- Activez les fonctions d'économie d'énergie.
- Spécifier l'apparence de l'écran vide et de l'écran de démarrage.
- Spécifiez la langue affichée dans les menus.
- Enregistrez les paramètres de la source active comme réglage prédéfini.

Utiliser les menus

- 1 Pour ouvrir les menus, appuyez le bouton **Menu** sur le clavier ou la télécommande. (Les menus se ferment automatiquement après 60 secondes si aucun bouton n'est utilisé.) Utilisez les boutons flèches pour vous déplacer vers le haut ou le bas pour vérifier les options du menu.
- 2 Pour ouvrir un sous-menu, allez sur le sous-menu désiré et appuyez sur le bouton > du clavier ou de la télécommande.
- 3 Pour régler un élément du menu, allez sur l'option de menu désirée et appuyez sur < ou > pour faire défiler les réglages disponibles.
- 4 Appuyez sur le bouton **Menu** pour quitter le menu.

Les menus sont groupés par utilisation :

- Le Menu basique permet d'accéder aux réglages basiques.
- Le Menu avancé permet d'accéder aux réglages plus complexes.

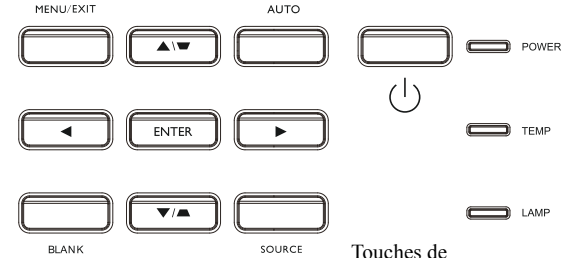

Touches de navigation du clavier

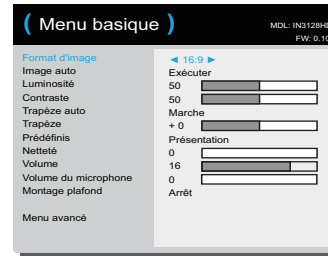

Menu basique

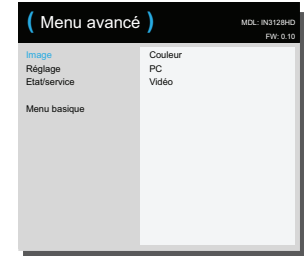

Menu avancé

Menu basique

Pour ajuster les réglages suivants, sélectionnez le réglage et utilisez les boutons fléchés droite et gauche pour ajuster les valeurs.

Format d'image : Le format d'image est le rapport entre la largeur et la hauteur de l'image. La plupart des écrans TV sont en 4:3. La HDTV et plupart des DVD sont en 16:9.

Sélectionnez Auto pour que le projecteur règle automatiquement les proportions.

Choisissez Natif pour afficher l'entrée non modifiée sans redimensionnement par le projecteur. Sélectionnez 16:9 pour regarder des DVD optimisés en écran large.

Image auto : réinitialise le projecteur avec la source.

Luminosité : modifie l'intensité de l'image.

Contraste : contrôle le degré de différence entre les zones les plus sombres et les plus claires de l'image et modifie la quantité de noir et de blanc dans l'image.

Trapezoïde auto : active et désactive le réglage automatique du trapèze vertical par le projecteur.

Trapèze : ajuste l'image verticalement et rend l'image plus carrée. Vous pouvez également ajuster le trapèze depuis le clavier.

Prédéfinis : Les prédéfinis fournis optimisent le projecteur pour l'affichage des présentations informatiques et des images vidéo sous certaines conditions.

Remarque : En sélectionnant Utilisateur, les utilisateurs peuvent enregistrer leurs réglages actifs comme Prédéfini utilisateur. Les Prédéfinis utilisateur sont accessibles en appuyant sur le bouton Presets de la télécommande et en sélectionnant Utilisateur.

Netteté : modifie la clarté des contours d'une image vidéo. Sélectionnez un réglage de netteté.

Volume : augmente ou baisse le volume audio.

Volume du microphone : règle le niveau sonore du microphone.

Montage plafond : retourne l'image de haut en bas pour la projection montée au plafond.

Menu basique

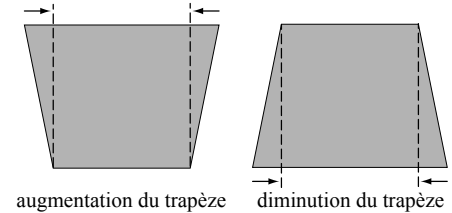
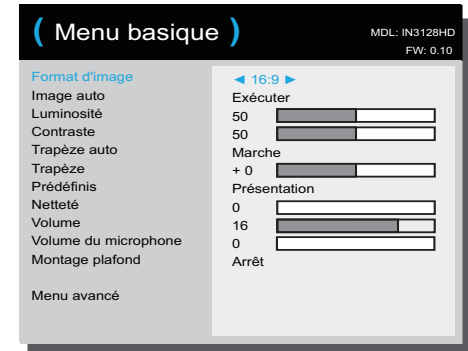

Menu avancé

Menu avancé



Image :

Couleur...

Couleur : convertit une image vidéo en noir et blanc en couleurs pleinement saturées. Le réglage de couleur s'applique aux sources vidéo seulement.

Temp. de couleur : modifie l'intensité des couleurs. Sélectionnez une chaleur relative listée.

Gamma : sélectionne la valeur de gamma appropriée parmi Vidéo, Film, Brillant et CRT.

Teinte : ajuste la balance de couleur rouge-verte dans l'affichage des images vidéo NTSC. Le réglage de teinte s'applique aux sources vidéo NTSC seulement.

PC :

Phase : ajuste la phase horizontale d'une source ordinateur.

Traçage : ajuste le balayage vertical d'une source ordinateur.

Pos. horizontale/verticale : ajuste la position d'une source ordinateur.

Vidéo :

Surbalayer : supprime le bruit autour de l'image vidéo.

Réglage :

Config audio...

Ordinateur 1 : sélectionne l'entrée audio pour le signal Ordinateur 1.

Ordinateur 2 : sélectionne l'entrée audio pour le signal Ordinateur 2.

Source vidéo : sélectionne l'entrée audio pour la source vidéo.

HDMI 1 : sélectionne l'entrée audio pour le signal HDMI 1.

HDMI 2 : sélectionne l'entrée audio pour le signal HDMI 2.

Closed Captions...

Closed Captions : contrôle les sous-titres. Si la source est NTSC et contient des sous-titres sur le canal sélectionné, le projecteur doit afficher le texte des sous-titres sur l'image. Lorsque Closed Captions est désactivé et que le volume est coupé, les sous-titres s'afficheront. Les options sont : Arrêt, ST1, ST2.

Config image...

Niveau magni : agrandit l'image. Si l'image a été agrandie par ce réglage, elle peut être déplacée en changeant les réglages **Dép. horizontal** et **Dép. vertical**.

Montage plafond : retourne l'image de haut en bas pour la projection montée au plafond.

Rétro-projection : inverse l'image pour que vous puissiez projeter depuis derrière un écran translucide.

Clavier/télec...

Touche vide : sélectionne la couleur unie bleue, noire ou blanche à afficher lorsque la touche Vide du clavier ou de la télécommande est utilisée.

Custom Key : permet d'affecter une fonction différente au bouton Custom, pour pouvoir utiliser facilement et rapidement l'effet choisi. Appuyez sur le bouton < ou > du clavier ou de la télécommande pour en sélectionner un autre.

- **Ecran vide** : affiche une couleur unie ou le logo du fabricant.
- **Muet** : désactive tous les sons.
- **Source** : affiche le menu de sélection des sources disponibles.
- **Image auto** : réinitialise le projecteur avec la source.
- **Arrêt sur écran** : fige l'image projetée.
- **Info de source** : l'action par défaut. Affiche le menu Info de source.
- **Info de projecteur** : affiche le menu Info de projecteur.

- **Surbalayer** : supprime le bruit autour de l'image.
- **Son AV OFF** : active ou désactive la fonction Son AV OFF.
- **Closed Captions** : active ou désactive les Closed Captions.

Clavier : active ou désactive le clavier du projecteur.

Lampe

Lampe en mode eco : bascule entre activé et désactivé. Activez cette fonction pour réduire l'intensité lumineuse de la lampe. Cela réduit également la vitesse du ventilateur, rendant le projecteur moins bruyant.

Configuration OSD

Langue : permet de sélectionner une langue pour l'affichage à l'écran.

Position Menu : permet de changer la position des éléments affichés à l'écran.

Transparence du menu : permet de changer la quantité de l'image pouvant être vue derrière le menu. Plus la valeur est grande, plus l'image derrière le menu est visible.

Afficher messages : affiche les messages d'état (tels que « Recherche ») dans le coin inférieur gauche de l'écran.

Réglages PIN

Protection PIN : La fonction de code PIN (personal identification number) permet de protéger votre projecteur par mot de passe. Lorsque vous avez activé la fonction du code PIN, vous devez entrer le code PIN avant de pouvoir projeter une image. Utilisez les boutons fléchés **Haut/Bas/Gauche/Droite** de la télécommande ou du clavier pour saisir un code à 4 chiffres. Si vous saisissez un code PIN incorrect 3 fois de suite, le projecteur s'éteindra automatiquement. Si vous perdez ou oubliez votre code PIN, contactez le Support technique de InFocus.

Pour saisir le code PIN au démarrage du projecteur :

Allumez le projecteur. La boîte de dialogue « **Saisir PIN** » s'affiche après l'écran de démarrage. Saisissez le code PIN. Utilisez les boutons fléchés **Haut/Bas/Gauche/Droite** de la télécommande ou du clavier pour saisir votre code à 4 chiffres. Le code par défaut est Gauche/Droite/Haut/Bas.

Pour changer le code PIN :

Sélectionnez « **Modif. PIN...** » dans le Menu avancé > Réglage > Réglages PIN. Entrez le code PIN existant. Entrez le nouveau code PIN.

Alimentation

Mode Eco. d'en : Lorsque Mode Eco. d'en est activé et que le projecteur est en veille (éteint mais branché sur l'alimentation secteur), la fonction de sortie du moniteur ne fonctionnera pas. Si la fonction Mode Eco. d'en est activée et que le projecteur est éteint, le contrôle du LAN ne sera pas disponible.

REMARQUE : Le voyant DEL d'alimentation ne clignote pas lorsque le Mode Eco. d'en est activé.

Source

Source auto : Lorsque cette fonction est activée, le projecteur détecte automatiquement la source active, vérifiant d'abord la Source de démarrage sélectionnée. Lorsque cette fonction est désactivée, le projecteur accède par défaut à la source spécifiée sous Source de démarrage. Pour afficher une autre source, vous devez la sélectionner manuellement en appuyant sur le bouton **Source** de la télécommande ou du clavier et en la sélectionnant dans le menu Source qui s'affiche.

Activer la source : pour spécifier la source que le projecteur vérifie en premier au démarrage pour la vidéo active.

Ecran de recherche : permet d'afficher un écran vierge d'une couleur unie (bleu, noir ou blanc), ou le logo du fabricant au démarrage du projecteur et lorsqu'aucune source n'est détectée.

Minuteur

Arrêt automatique : éteint automatiquement le projecteur si aucun signal n'est détecté après un nombre prédéfini de minutes. Si un signal actif est reçu avant que le projecteur ne s'éteigne, l'image est affichée.

Régl Haute alt

Régl Haute alt : Il est recommandé d'activer le mode Haute altitude lorsque votre environnement se situe entre 5000' (1500m) et 10000' (3000m) au-dessus du niveau de la mer.

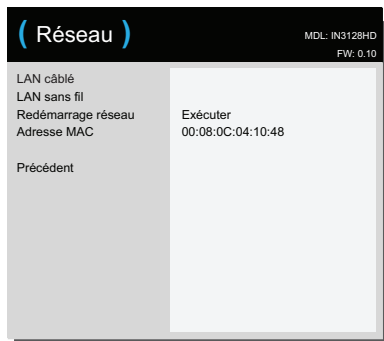

Réseau

Permet de régler les paramètres de réseau.

LAN câblé

DHCP : Sigle de Dynamic Host Configuration Protocol : Protocole de configuration d'hôte dynamique. Ce protocole permet d'attribuer automatiquement une adresse IP aux appareils connectés au réseau.

- Lorsque la fonction « DHCP » est réglée sur « Marche », le serveur DHCP attribuera automatiquement une adresse IP au projecteur. Ceci peut prendre une minute.
- Lorsque la fonction « DHCP » est réglée sur « Arrêt », l'utilisateur devra configurer manuellement l'adresse IP.

Adresse IP : L'adresse numérique utilisée pour identifier les ordinateurs connectés au réseau. Cette fonction ne peut être utilisée que lorsque DHCP est réglé sur Arrêt.

- L'Adresse IP est le numéro qui permet d'identifier cet ordinateur sur le réseau. Vous ne pouvez pas avoir deux appareils ayant la même Adresse IP sur un même réseau.
- L'Adresse IP « 0.0.0.0 » est interdite.

Masque de sous-réseau : Une valeur numérique spécifiant le nombre d'octets utilisés par une Adresse IP lorsque le réseau est divisé en sous-réseaux. Cette fonction ne peut être utilisée que lorsque DHCP est réglé sur Arrêt.

- Le Masque de sous-réseau « 0.0.0.0 » est interdit.

Passerelle par défaut : Un serveur (ou routeur) servant à communiquer entre les réseaux (sous-réseaux) qui sont divisés par un Masque de sous-réseau. Cette fonction ne peut être utilisée que lorsque DHCP est réglé sur Arrêt.

DNS : Définissez l'adresse du serveur DNS lorsque DHCP est désactivé.

Appliquer : Enregistrer et appliquer les paramètres de réseau câblé.

LAN sans fil

Etat : Affiche l'état du projecteur.

SSID : Affiche les informations SSID du projecteur.

Mode de connexion : Méthodes de connexions aux réseaux sans-fil via appareils compatibles Wi-Fi.

Adresse IP : un affichage en lecture seule de l'Adresse IP.

Redémarrage réseau : Redémarrer les paramètres du réseau.

Adresse MAC : Abréviation de Media Access Control Address : Adresse de contrôle d'accès média. L'adresse MAC est un numéro d'identification unique attribué à chaque carte réseau.

Déclencheur 12V c.c.

Déclencheur 12V c.c. : Si cette fonction est activée lorsque vous branchez votre écran de projection sur cette sortie en utilisant le câble fourni avec votre écran, l'écran se déplace vers le bas lorsque la lampe est allumée et revient à sa position de stockage lorsque la lampe est éteinte.

Etat/Service :

Info de source : un affichage en lecture seule des réglages actuels de la source.

Info de projecteur : un affichage en lecture seule des réglages actuels du projecteur.

Réinit. temps de lampe : réinitialise à zéro le compteur des heures d'utilisation de la lampe dans le menu Info de projecteur. N'appliquer ce réglage qu'après avoir changé la lampe.

Réinit. fabrique... : restaure tous les réglages aux valeurs par défaut.

Code de service... : utilisé uniquement par le personnel de service autorisé.

Contrôle du projecteur par le biais d'un environnement LAN

Le projecteur prend en charge le logiciel Crestron®. Avec les réglages correspondants sélectionnés dans le menu **Réseau**, vous pouvez gérer le projecteur à partir d'un ordinateur via un navigateur web lorsque l'ordinateur et le réseau sont correctement connectés au même réseau local.

Connexion filaire

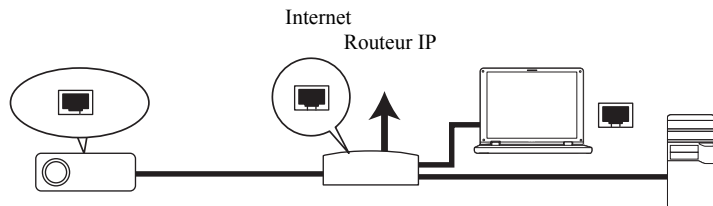

Configuration des paramètres de contrôle LAN

Si vous utilisez un environnement DHCP :

- 1 Prenez un câble RJ45 et branchez une extrémité sur la prise d'entrée RJ45 LAN du projecteur et l'autre extrémité sur le port RJ45.
 - 2 Appuyez sur le bouton **Menu** du clavier ou de la télécommande, puis sélectionnez **Menu avancé > Réglage > Réseau > LAN câblé**.
 - 3 Appuyez sur v pour sélectionner **DHCP** puis appuyez sur < ou sur > pour sélectionner **Marche**.
 - 4 Appuyez sur v pour sélectionner **Appliquer** puis appuyez sur >.
 - 5 Veuillez patienter environ 15 à 20 secondes, puis accédez à nouveau à la page **LAN câblé**. Les paramètres **Adresse IP**, **Masque de sous-réseau**, **Passerelle par défaut** et **DNS** sont affichés. Notez l'adresse IP indiquée sur la ligne **Adresse IP**.
- Si l'Adresse IP du projecteur ne s'affiche pas, contactez l'administrateur de votre réseau.

- Si les câbles RJ45 ne sont pas correctement connectés, les paramètres affichés pour Adresse IP, Masque de sous-réseau, Passerelle par défaut, DNS et Adresse Mac seront 0.0.0.0. Assurez-vous que les câbles sont bien connectés correctement et recommencez la procédure ci-dessus.
- Si vous devez connecter le projecteur en mode veille, réglez la fonction **Mode Eco. d'én** sur **Arrêt**.

Si vous n'utilisez pas un environnement DHCP :

- 1 Répétez les étapes 1-2 ci-dessus.
 - 2 Appuyez sur v pour sélectionner **DHCP** puis appuyez sur < ou sur > pour sélectionner **Arrêt**.
 - 3 Contactez votre administrateur réseau pour plus d'informations sur les réglages des paramètres **Adresse IP**, **Masque de sous-réseau**, **Passerelle par défaut** et **DNS**.
 - 4 Appuyez sur ^ ou v pour sélectionner le paramètre que vous voulez modifier.
 - 5 Appuyez sur le bouton < ou > pour déplacer le curseur, puis appuyez sur ^ ou v pour sélectionner une valeur.
 - 6 Appuyez sur v pour sélectionner **Appliquer** puis appuyez sur > pour enregistrer les réglages.
- Si les câbles RJ45 ne sont pas correctement connectés, les paramètres affichés pour Adresse IP, Masque de sous-réseau, Passerelle par défaut, DNS et Adresse Mac seront 0.0.0.0. Assurez-vous que les câbles sont bien connectés correctement et recommencez la procédure ci-dessus.
 - Si vous souhaitez connecter le projecteur en mode veille, assurez-vous que vous avez bien sélectionné RJ45 et obtenu les informations Adresse IP, Masque de sous-réseau, Passerelle par défaut et DNS lorsque le projecteur est allumé.

Connexion sans-fil

Récepteur sans-fil InFocus
(réf. SP-WIFIUSB)

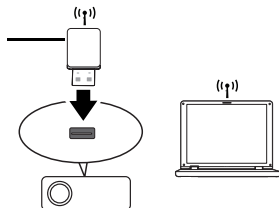

Pour connecter votre projecteur sans recourir au câblage, vous devez brancher un récepteur sans-fil InFocus (facultatif) sur le connecteur USB de type A situé sur le projecteur; quelques étapes de configuration via l'OSD sont ensuite nécessaires.

- 1 Assurez-vous que le projecteur est allumé.
- 2 Appuyez sur le bouton **Menu** du clavier ou de la télécommande, puis sélectionnez **Menu avancé > Réglage > Réseau > LAN sans fil**.
- 3 Assurez-vous que **Etat** affiche **Connecté**.
- 4 Assurez-vous que les informations **SSID** s'affichent.
- 5 En mode **AP**, vous devez utiliser l'utilitaire de connexion sans-fil de l'ordinateur pour rechercher le SSID du projecteur et établir la connexion. Vous pouvez ensuite rechercher le projecteur à l'aide de ifPresenter. Pour utiliser le mode **Infrastructure**, vous devez brancher l'ordinateur et le projecteur sur le même routeur AP et établir les connexions avec l'adresse IP.

Contrôle à distance du projecteur via navigateur web

Une fois que vous avez entré l'adresse IP du projecteur et que le projecteur est en mode veille, vous pouvez utiliser un ordinateur connecté au même réseau local pour contrôler le projecteur.

- Si vous utilisez Microsoft Internet Explorer, vérifiez qu'il s'agit de la version 7.0 ou d'une version ultérieure.
- Les captures d'écran de ce manuel sont fournies à titre purement illustratif et peuvent varier en fonction de votre navigateur.

- 1 Entrez l'adresse du projecteur dans la barre d'adresse de votre navigateur et appuyez sur **Enter**.

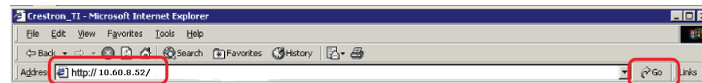

- 2 La page principale du Contrôle réseau s'affiche.



- i. Pour modifier la langue des pages web, cliquez sur la flèche bas pour faire apparaître le menu déroulant et sélectionnez-y la langue de votre choix.
- ii. Pour télécharger ifPresenter, cliquez sur Download (Télécharger). Voir page 34 pour plus de détails.

iii. La page Crestron (e-Control) affiche l'interface utilisateur Crestron eControl. Voir page 31 pour plus de détails.

- 3 Pour accéder à la page Administration, saisissez le mot de passe. Le mot de passe par défaut est « admin ». Si vous avez oublié le mot de passe, accédez au Menu avancé, puis sélectionnez Réglage > Réseau > Redémarrer le réseau pour rétablir le mot de passe par défaut.

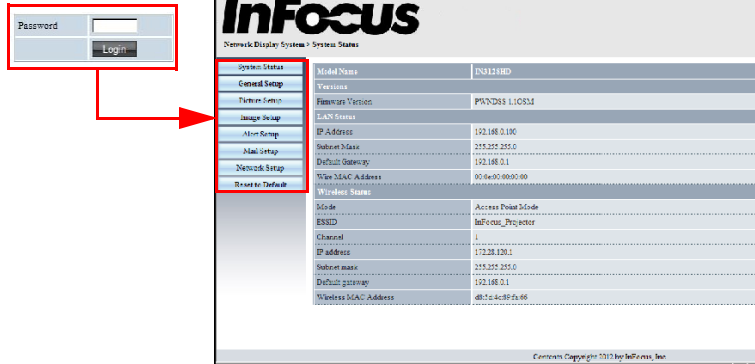

- **System Status (Etat du système)** : Affiche les informations du système.
- **General Setup (Réglage de base)** : Vous permet d'allumer et d'éteindre le projecteur, de modifier le signal d'entrée du projecteur et de modifier le mot de passe d'accès à la page Administrator (Administration).
- **Picture Setup/Image Setup (Réglage de l'image)** : Donne accès à certains paramètres du menu OSD pour le réglage des images projetées. Voir page 24 pour plus de détails.
- **Alert Setup/Mail Setup (Réglage alerte/Réglage email)** : Vous permet de configurer un serveur de messagerie et d'envoyer les messages d'erreur du système à votre administrateur réseau.
- **Network Setup (Réglage réseau)** : Donne accès aux réglages du réseau filaire et sans-fil.
- **Reset to Default (Réinitialisation)** : Permet de rétablir les réglages par défaut de l'appareil.

A propos de Crestron e-Control®

- 1 La page **Crestron e-Control®** propose diverses touches virtuelles pour contrôler le projecteur ou ajuster les images projetées.



- i. Ces boutons fonctionnent de la même façon que ceux des menus OSD ou la télécommande.
- **Source List (Source)** : Pour changer de source, cliquez sur la source désirée.
- **Menu** : Pour retourner au menu OSD précédent, quitter et enregistrer les paramètres.
- Lorsque vous utilisez le panneau de commande du projecteur ou la télécommande pour modifier les paramètres des menus OSD, il se peut qu'il faille un peu de temps au navigateur web pour synchroniser ces modifications avec le projecteur.

- 2 La page **Tools (Outils)** vous permet de gérer le projecteur, de configurer les paramètres de contrôle LAN et d'accéder à distance aux opérations réseau de ce projecteur.

- i. Cette section n'est utilisée qu'avec le Système de contrôle Crestron. Pour les informations de configuration, veuillez contacter Crestron ou vous référer à son manuel d'utilisation.
 - ii. Cette section est utilisée pour nommer le projecteur, l'associer à un emplacement particulier, assigner un parti responsable, et modifier les paramètres de réseau.
 - iii. Cette section est utilisée pour régler les mots de passe Utilisateur et Admin. Lorsque la protection avec mot de passe est activée, les modifications non autorisées à la configuration du projecteur seront impossibles.
- Afin d'éviter les erreurs, saisissez uniquement des caractères alphanumériques dans la page **Tools (Outils)**.
 - Après la configuration des paramètres, appuyez sur le bouton **Send (Envoyer)** et les données seront enregistrées dans le projecteur.
 - Appuyez sur **exit (Quitter)** pour retourner à la page des opérations du réseau à distance de Crestron.

Veuillez à respecter les limites en termes de longueur de saisie et de caractères (y compris les limites de caractères et de ponctuation) spécifiées ci-dessous :

Catégorie	Longueur de saisie	Nombre maximum de caractères
Contrôle Crestron	Adresse IP	15
	ID IP	2
	Port	5
Projecteur	Nom du projecteur	10
	Emplacement	9
	Assigné à	9
Configuration du réseau	DHCP (activé)	(S/O)
	Adresse IP	15
	Masque de sous-réseau	15
	Passerelle par défaut	15
Mot de passe Utilisateur	Serveur DNS	15
	Activé	(S/O)
	Nouveau mot de passe	20
Mot de passe Admin	Confirmer	2
	Activé	(S/O)
	Nouveau mot de passe	20
	Confirmer	20

- / > < \$ % + \ ' " sont interdits.

3 La page **Info** affiche les informations et l'état de ce projecteur.

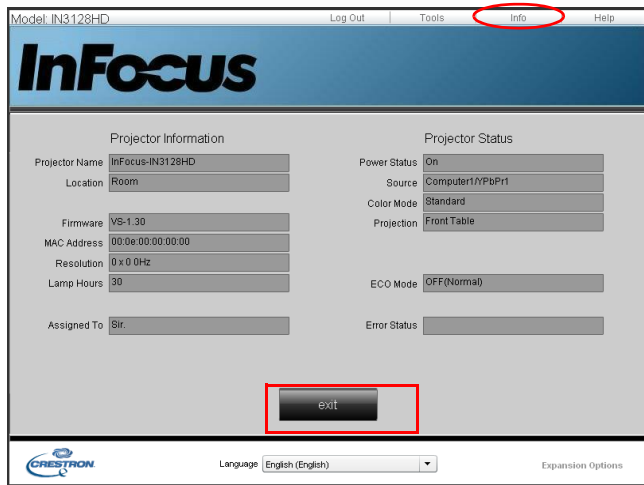

Appuyez sur **exit (Quitter)** pour retourner à la page des opérations du réseau à distance de Crestron.

4 Après avoir appuyé sur le bouton **Help (Aide)**, la fenêtre **Help Desk (Assistance)** s'affiche dans le coin supérieur droit de l'écran. Vous pourrez adresser des messages aux administrateurs/utilisateurs du logiciel RoomView™ qui sont connectés sur le même réseau local.

- Pour plus d'informations, veuillez visiter <http://www.crestron.com> et www.crestron.com/getroomview.

Crestron RoomView

Dans le logiciel Crestron RoomView, depuis la page **Editor Room**, entrez l'IP Address (Adresse IP) (ou le nom d'hôte) tel qu'apparaissant dans le menu d'affichage à l'écran (OSD) du projecteur, « 05 » pour IPID, et « 41794 » pour le port de contrôle réservé de Crestron.

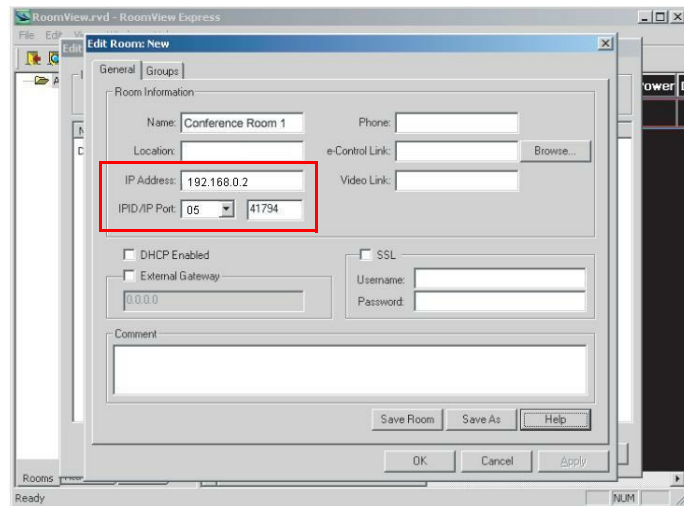

Pour consulter le guide de l'utilisateur de Crestron RoomView et pour plus d'informations sur les paramètres et commandes de RoomView, visitez : http://www.crestron.com/products/roomview_connected_embedded_projectors_devices/resources.asp

Affichage des images via ifPresenter

Télécharger et installer ifPresenter

ifPresenter est une application exécutable sur le PC hôte. Elle vous permet de relier votre ordinateur à un projecteur réseau disponible et de transférer le contenu du bureau vers le projecteur réseau via une connexion réseau locale.

- 1 Accédez à la page principale du Contrôle réseau. Veuillez consulter les étapes 1-2 à la page page 30 pour plus de détails.
- 2 Télécharger ifPresenter.
- 3 Une fois le téléchargement terminé, installez le logiciel sur votre ordinateur en cliquant sur le fichier exe. Suivez les instructions qui s'affichent pour parachever l'installation.
- 4 Ouvrir ifPresenter.

Utiliser ifPresenter

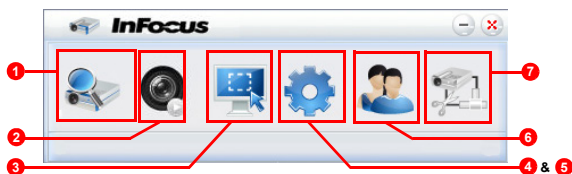

- 1 La page Search (Recherche) vous permet de trouver et de connecter un projecteur.

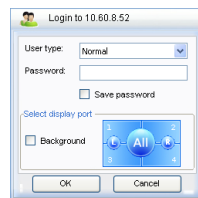
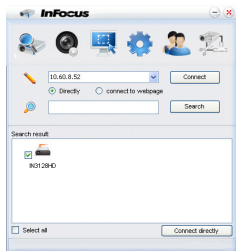

- i. Pour connecter un projecteur, sélectionnez **Connect Directly (Connecter directement)** puis saisissez l'IP Address (Adresse IP) du projecteur et cliquez sur **Connexion**.

- ii. Pour trouver un projecteur, cliquez simplement sur **Search (Rechercher)** pour faire s'afficher la liste de tous les projecteurs disponibles sur le même réseau local. Dans la liste des résultats, cliquez sur le projecteur de votre choix, puis cliquez sur **Connect directly (Connecter directement)**. Vous pouvez également saisir le nom d'un projecteur et cliquer sur **Search (Rechercher)**.
- iii. Vous pouvez accéder au système de contrôle InFocus en ligne à la page page 30.
 - S'il s'agit de votre première connexion, spécifiez votre identité comme **Normal user (Utilisateur normal)** ou **Administrator (Administrateur)**. Ni l'un ni l'autre ne nécessite un mot de passe. Néanmoins, si vous choisissez d'être un administrateur, vous avez l'autorité requise pour régler un mot de passe d'accès au projecteur. Ce mot de passe doit être conservé et utilisé pour chaque connexion à ce projecteur.
 - Si plusieurs ordinateurs sont connectés au projecteur, vous pouvez spécifier une zone d'affichage en cliquant sur **1, 2, 3, 4, L (G), R (D), All (Toutes), ou Background (Arrière-plan)**.

- 2 Si vous souhaitez figer l'image projetée à l'écran, appuyez sur . L'écran restera figé jusqu'à ce que vous appuyiez sur .
- 3 Vous pouvez spécifier un mode de capture d'ici.

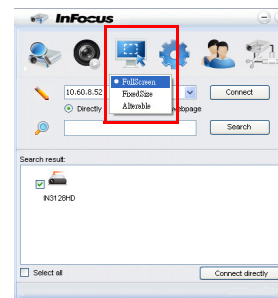

- i. Pour un affichage en plein écran, cliquez sur **FullScreen (PleinEcran)**.
- ii. Pour un affichage partiel, cliquez sur **FixedSize (TailleFixe)**. Un carré s'affiche sur votre écran. Vous pouvez le positionner là où vous souhaitez projeter l'image.
- iii. Pour modifier le carré, cliquez sur **Alterable (Altérable)**.

4 La page Basic Setting (Réglage basique) vous permet de configurer ifPresenter.

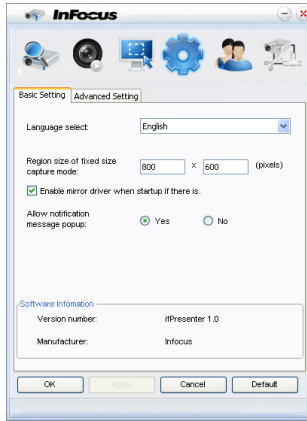

- i. Pour modifier la langue de l'interface ifPresenter, cliquez sur la flèche bas pour faire apparaître le menu déroulant et sélectionnez-y la langue de votre choix. Cliquez sur **Apply (Appliquer)**.
- ii. Les utilisateurs peuvent modifier les paramètres des dimensions du cadre depuis le mode de capture **FixedSize (TailleFixe)** en modifiant la hauteur et la largeur de cette page et en cliquant sur **Apply (Appliquer)** pour confirmer.
- iii. Les utilisateurs peuvent utiliser le pilote miroir – à condition que le système l'ait installé – pour les images de capture.
- iv. Pour autoriser l'affichage des messages de notification, cliquez sur **Yes (Oui)**. Cliquez sur **Apply (Appliquer)**.
- v. Les informations sur le logiciel sont disponibles depuis cette page.

5 La page Advanced Setting (Réglage avancé) vous permet de configurer ifPresenter.

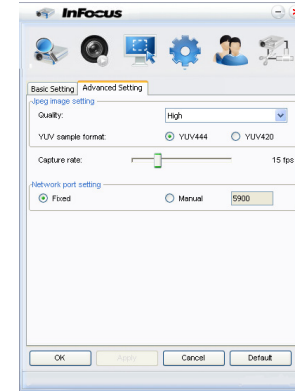

- i. Pour modifier la qualité de l'image, cliquez sur la flèche bas pour faire apparaître le menu déroulant et sélectionnez-y le niveau de qualité de votre choix. Plus la qualité d'image sélectionnée est élevée, plus une vitesse de transfert réseau puissante est nécessaire. Sélectionnez un format d'échantillonnage YUV compris entre YUV444 et YUV420. Comparé au format YUV420, le format YUV444 offre une meilleure qualité d'image mais peut ralentir la vitesse de chargement et de lecture. Cliquez sur **Apply (Appliquer)** pour confirmer votre choix.
 - ii. Pour régler le taux de capture, déplacez le glisseur. La bande passante du réseau peut également affecter les performances.
 - iii. Réglage du port réseau pour type fixe ou manuel.
- 6 Vous pouvez gérer les projecteurs connectés listés sous Device Management

(Gestion des appareils).

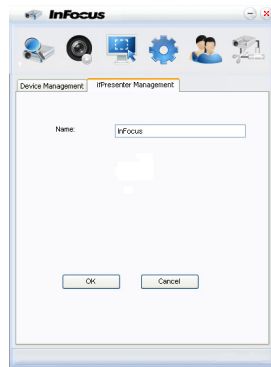
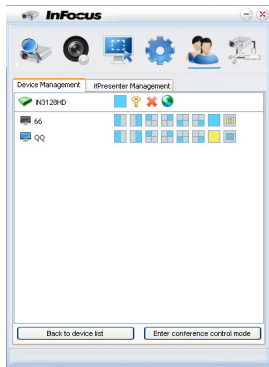

- En mode conférence :
 - 1 Seul l'administrateur peut prendre le contrôle.
 - 2 Un projecteur peut afficher jusqu'à 4 écrans d'ordinateur.
- Vous pouvez spécifier le nom de l'ordinateur depuis Gestion ifPresenter.

- Pour plus de détails sur les icônes, veuillez consulter la section suivante :

Icône	Description	Icône	Description
	Vous êtes un utilisateur standard et vous ne pouvez pas changer le mot de passe.		Déconnecte le projecteur.
	Vous êtes un administrateur et vous pouvez changer le mot de passe.		Ouvre la page en ligne du Contrôle réseau.
	Vous contrôlez projecteur.		Quelqu'un d'autre contrôle le projecteur.
	Vous êtes un administrateur.		Vous êtes un utilisateur standard.
	Définit la zone d'affichage du projecteur.		

7 Déconnecter

Pour déconnecter le(s) projecteur(s), cliquez sur l'icône **Disconnect (Déconnecter)**.

- Veuillez à fermer les autres programmes de contrôle de réseaux virtuels avant d'utiliser ifPresenter.

Affichage des images via un périphérique de stockage USB

Le projecteur intègre une application qui permet d'afficher les images stockées sur un périphérique USB. Ceci élimine le besoin de passer par un ordinateur.

Le projecteur prend en charge les formats d'image suivants :

Format de fichier	Taille de pixel maximale
JPEG	8000 x 8000
GIF/TIFF/PNG/BMP	1280 x 800

- Les fichiers au format JPEG progressif ne sont pas pris en charge.
- Certains fichiers JPEG peuvent ne pas s'afficher correctement.

Pour afficher des images via un périphérique de stockage USB :

- 1 Branchez le périphérique de stockage USB sur l'un des connecteurs USB de type A.
- 2 Appuyez sur le bouton Source sélectionnez l'entrée USB A (type A).
Remarque : Si aucune autre source n'est connectée et que la fonction Source auto est activée, le projecteur sélectionnera automatiquement la source USB A.
- 3 Les dossiers et fichiers pris en charge apparaissent en affichage miniature.

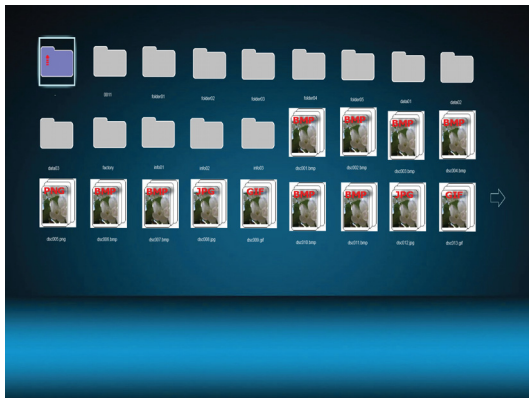

- Pour parcourir les miniatures, utilisez les boutons fléchés de votre télécommande ou du clavier du projecteur.

- Pour ouvrir un fichier, sélectionnez-le et appuyez sur **Enter**. Appuyez une nouvelle fois sur **Enter** pour fermer le fichier.
- Pour retourner à l'écran précédent, sélectionnez l'affichage miniature dans le coin supérieur gauche de l'écran à l'aide du bouton fléché haut et appuyez sur **Enter**. Pour quitter en cours d'affichage d'une image, appuyez sur **Enter** ou **Menu > Thumbnail (Miniatures)**.
- Pour accéder à d'autres options d'affichage USB, appuyez sur le bouton **Menu** puis sur le bouton **Enter**. Pour fermer le menu d'affichage USB, appuyez sur le bouton **Menu** puis sur le bouton **Enter**.
- Pour sélectionner ou annuler la sélection d'une option du menu, utilisez les boutons fléchés gauche ou droite pour atteindre l'option de votre choix. Utilisez les boutons fléchés haut et bas pour faire votre sélection, puis appuyez sur le bouton **Enter**.

En mode affichage miniature



- **Next (Suivant)** : Sélectionne l'image ou le dossier suivant.
- **Previous (Précédent)** : Sélectionne l'image ou le dossier précédent.
- **Thumbnail/Display/SlideShow (Miniatures/Affichage/Diaporama)** : Affiche la ou les images sélectionnées en mode Thumbnail (Miniature), Display (Affichage) ou SlideShow (Diaporama).
- **NameOrder/ExtendOrder/SizeOrder/TimeOrder (Tri par nom/Tri par extension/Tri par taille/Tri par date)** : Règle l'affichage des images par nom de fichier, nom d'extension de fichier, taille de fichier ou date de capture.
- **EXIF OFF/EXIF ON (EXIF DESACTIVE/EXIF ACTIVE)** : Si activé, affiche les informations d'une image EXIF.
- **FileName ON/FileName OFF (Nom de fichier ACTIVE/Nom de fichier DESACTIVE)** : Si activé, affiche le chemin d'accès et le nom du fichier.

En mode diaporama



- **Stop (Arrêt)** : Arrête la lecture du diaporama.
- **NEXT (SUIVANT)** : Sélectionne l'image suivante.
- **Previous (Précédent)** : Sélectionne l'image précédente.
- **Delay 3/Delay 4/Delay 5 (Différé 3/Différé 4/Différé 5)** : Règle la durée d'affichage de chaque image. Delay 3 (Différé 3) affiche chaque image

pendant 3 secondes. Delay 4 (Différé 4) affiche chaque image pendant 8 secondes. Delay 5 (Différé 5) affiche chaque image pendant 13 secondes.
REMARQUE : Le temps d'affichage effectif varie en fonction de la taille du fichier.

- **Slide Right/Slide Up/Right Down/XLines/YLines/Blocks (Vers la droite/ Vers le haut/Vers le bas/LignesX/LignesY/Blocs) :** Règle l'effet de transition du diaporama.
- **Repeat On/Off (Répétition activée/désactivée) :** Active ou désactive la répétition du diaporama.

En mode affichage plein écran



- **Thumbnail/Display/SlideShow (Miniatures/Affichage/Diaporama) :** Affiche la ou les images sélectionnées en mode Thumbnail (Miniature), Display (Affichage) ou SlideShow (Diaporama).
- **Best Fit/Actual Size (Taille optimale/Taille réelle) :** Règle la taille d'affichage de l'image.
- **EXIFDisp OFF/EXIFDisp ON (Aff. EXIF DESACTIVE/Aff. EXIF ACTIVE) :** Si activé, affiche les informations d'une image EXIF.
- **+ 90deg :** Fait pivoter l'image de 90 degrés dans le sens horaire.
- **- 90deg :** Fait pivoter l'image de 90 degrés dans le sens antihoraire.
- Les périphériques de stockage compatibles USB 2.0 (classe stockage de masse) sont pris en charge.

- Nous recommandons vivement l'utilisation d'un adaptateur d'alimentation CA avec tous les appareils USB.
- Les formats de fichiers suivants sont recommandés pour tous les lecteurs USB. FAT12/FAT16/FAT32 (le format NTFS n'est pas pris en charge).
- Certaines clés USB peuvent ne pas fonctionner correctement avec le projecteur.
- Les clés USB à système de protection activé ne sont pas prises en charge.
- Ne branchez aucun appareil autre qu'un appareil de stockage USB. Ne rechargez aucun autre type d'appareil via le connecteur USB. Vous risqueriez de provoquer un dysfonctionnement.
- Le projecteur peut lire jusqu'à 200 fichiers dans un même dossier.
- Les noms de fichiers s'affichent dans l'ordre suivant : symboles, chiffres, lettres.
- Le projecteur peut afficher les noms de fichiers d'une longueur de 16 caractères maximum, extension du fichier comprise.
- L'application permet un affichage optimal des noms de fichiers anglais. Si les noms des fichiers sont donnés dans d'autres langues, ils peuvent ne pas s'afficher correctement, mais cela n'affecte en rien le bon affichage de leur contenu.
- Les dossiers stockés sur l'appareil USB peuvent être reconnus jusqu'à 3 couches. La priorité de l'affichage miniature pour les fichiers image est comme suit :

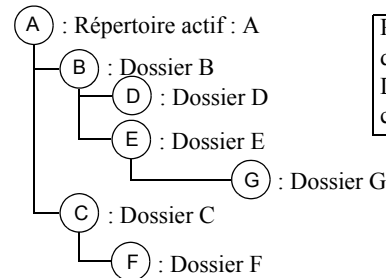

Priorité d'affichage des fichiers du dossier : A > B > C > D > E > F.
Dossier G : Affichage impossible car se situe à la 4ème couche.

- Les temps de réponse peuvent varier en fonction du contenu des images lors de la transition entre les pages, le chargement et la lecture des fichiers.

Entretien

Nettoyer l'objectif

- 1 Appliquez un nettoyant pour objectif d'appareil photo non abrasif sur un chiffon doux et sec.
 - Le projecteur doit être éteint et l'objectif à température ambiante.
 - Évitez d'utiliser une quantité excessive du produit, et n'appliquez pas le produit directement sur l'objectif. Les nettoyants abrasifs, les solvants ou autres produits chimiques corrosifs peuvent rayer l'objectif.
- 2 Frottez légèrement le chiffon de nettoyage sur l'objectif en un mouvement circulaire.

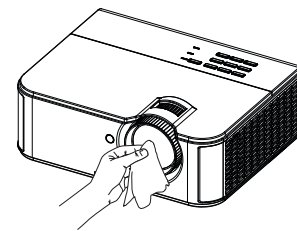

AVERTISSEMENTS :

- Mettez le projecteur hors tension et débranchez le cordon d'alimentation avant de nettoyer une partie du projecteur.
- Ne touchez pas et ne couvrez pas l'objectif du projecteur avec quoi que ce soit car cela peut endommager l'objectif du projecteur. Les rayures, les marques et les dommages de l'objectif ne sont pas couverts par la garantie du produit.
- N'ouvrez aucun couvercle du projecteur, sauf le couvercle de la lampe.
- N'essayez pas de réparer le produit vous-même car le fait d'ouvrir et d'enlever les capots vous expose à des tensions dangereuses et à d'autres risques. Pour toute réparation, adressez-vous à un personnel qualifié.

Utiliser le verrou de sécurité

Le projecteur est muni d'un verrou de sécurité à utiliser avec un système de verrou et câble pour ordinateur. Consultez les informations fournies avec le verrou pour des instructions sur son utilisation.

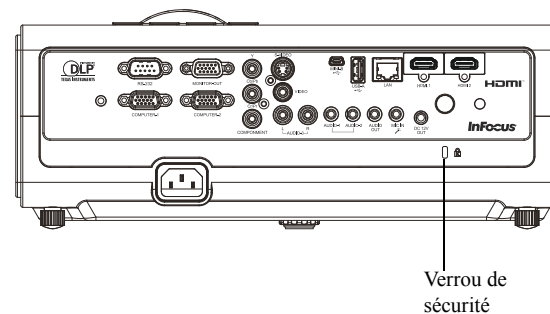

Remplacer la lampe de projection

Le minuteur d'heures d'utilisation dans le menu Info de projecteur compte le nombre d'heures d'utilisation de la lampe. Vingt heures avant l'expiration de la vie de la lampe, le message « Remplacer lampe » apparaît sur l'écran au démarrage.

- **REMARQUE** : Assurez-vous d'utiliser le module de lampe InFocus conçu pour ce projecteur. Vous pouvez commander de nouvelles lampes sur www.infocus.com (dans certaines régions) ou chez votre revendeur. **Seules les lampes authentiques InFocus sont testées pour utilisation dans ce projecteur.** L'utilisation de lampes autres que InFocus peut provoquer une électrocution et un incendie, et peut annuler la garantie du projecteur. InFocus n'est pas responsable des performances, de la sécurité ou de la certification de toute autre lampe.

AVERTISSEMENTS :

- Le projecteur utilise une lampe en verre à mercure haute pression. La lampe peut tomber en panne prématurément, ou peut se rompre avec un bruit d'éclatement si elle est traitée brutalement, rayée, ou manipulés pendant qu'elle est chaude. Le risque de rupture ou de panne de la lampe augmente aussi que l'âge de la lampe augmente; veuillez remplacer la lampe lorsque vous voyez le message « Remplacer lampe ».
- Pour éviter les brûlures, laissez le projecteur refroidir pendant au moins 60 minutes avant de remplacer la lampe.
- Ne touchez pas et ne couvrez pas l'objectif du projecteur avec quoi que ce soit car cela peut endommager l'objectif du projecteur. Les rayures, les marques et les dommages de l'objectif ne sont pas couverts par la garantie du produit.
- Débranchez le cordon d'alimentation avant de remplacer la lampe.
- Ne laissez pas tomber le module de la lampe. Le verre peut éclater et vous blesser.
- Ne touchez pas la surface en verre du module de lampe. Les traces de doigts peuvent diminuer la netteté de la projection et provoquer un bris du verre.
- Faites extrêmement attention lors du retrait du module de la lampe. Dans le cas peu probable d'un éclatement de la lampe, des petits fragments de verre peuvent être produits. Le module de la lampe est conçu pour contenir la plupart de ces fragments, mais faites attention lors de son retrait.

- Avant de remplacer une lampe cassée, nettoyez le compartiment de la lampe et jetez l'équipement de nettoyage. Lavez vos mains après le remplacement de la lampe.
 - En cas de remplacement de la lampe lorsque le projecteur est monté au plafond, portez des lunettes de protection pour éviter les blessures aux yeux.
- Hg— La lampe contient du mercure. Gérez en accord avec les lois locales de mise au rebut. Consultez www.lamprecycle.org.

- 1 Éteignez le projecteur et débranchez le cordon d'alimentation.
- 2 Attendez 60 minutes pour permettre au projecteur de refroidir totalement.
- 3 Retirez la porte de la lampe, située au-dessus du projecteur, en retirant les vis de part et d'autre de la porte de la lampe, puis en faisant glisser la porte vers l'avant et en soulevant la porte pour l'enlever.
- 4 Desserrez les vis imperdables qui fixent le logement de la lampe au projecteur.
REMARQUE : Si le projecteur est installé au plafond, faites attention à ne pas laisser tomber le module de lampe une fois que les vis ont été desserrées.
- 5 Soulevez doucement la lampe à la verticale pour la retirer des broches d'alignement et en faisant attention à ne pas coincer le connecteur de la lampe. Mettez la lampe au rebut d'une manière environnementale correcte.
- 6 Installez le nouveau module de lampe en alignant correctement les broches. Faites attention à ne pas coincer le connecteur de la lampe.
- 7 Resserrez les vis. (**REMARQUE** : Si les broches sont mal alignées, les vis ne pourront pas être serrées.)
- 8 Remettez la porte de la lampe en place en procédant comme suit: (a) alignez les charnières, (b) faites glisser la porte vers l'arrière et (c) verrouillez-la.
- 9 Remettez les vis de la porte de la lampe et serrez-les.
- 10 Branchez le cordon d'alimentation et appuyez le bouton Power pour rallumer le projecteur.
- 11 Pour réinitialiser le compteur des heures de la lampe, naviguez au menu **Menu avancé** > **Etat/Service** et sélectionnez **Réinit. temps de lampe...**

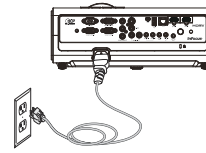

Arrêtez et débranchez le projecteur

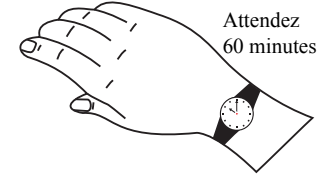

Attendez 60 minutes

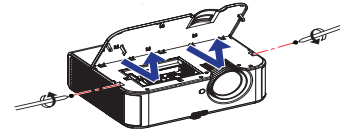

dévissez les vis de fixation de la porte de la lampe

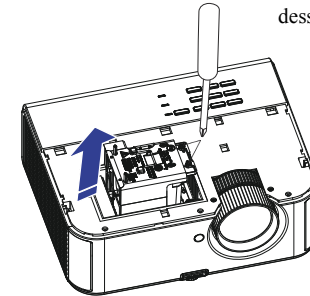

desserrer les vis.

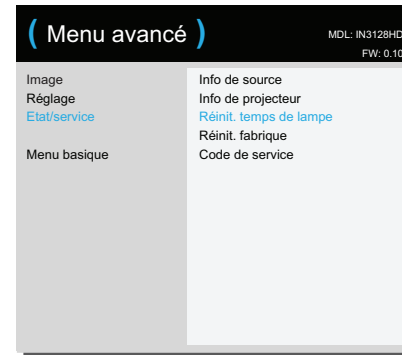

INDEX

A

Adresse IP 28
Afficher messages 27
Appliquer 28
Arrêt automatique 27
Arrêt sur écran 26

B

Boutons du clavier 21
Boutons Volume 20
Boîtier décodeur 10

C

Clavier 27
Closed Captions 26, 27
Connecteur d'alimentation 7
Connecteur Entrée ordinateur 7
Connecteur ordinateur Entrée audio 7
Connexion
 Appareil vidéo 10
Connexion sans-fil 30
Contraste 25
Cordon d'alimentation 7
Crestron e-Control® 31
Crestron RoomView 33

D

DHCP 28
DNS 28
Déclencheur 12V c.c. 28
Dépannage 11

E

Ecran de recherche 27
Ecran vide 26

F

Format d'image 25

G

Gamma 26
Garantie 18

I

ifPresenter 30
Image auto 25
Info de projecteur 27, 28
Info de source 27, 28

L

Lampe en mode eco 27
LAN 29
LAN câblé 28
LAN sans fil 28
Luminosité 25

M

Masque de sous-réseau 28
Mise au point 9
Mode de connexion 28
Mode Eco. d'en 27
Montage plafond 26
Muet 26

N

Navigateur Web 30
Netteté 25
Niveau magni 26

P

Passerelle par défaut 28
Phase 26
Pos. horizontale/verticale 26
Projecteur
 Boutons du clavier 21
 Guide de dépannage 11
 Menus 24
 Mise en place 6
 Positionnement 6
Protection PIN 27

R

Réglage Haute altitude 27
Réinitialisation d'usine 28
Réinitialiser le projecteur 28
Réseau 28
Rétro-projection 26

S

Service 28
Son AV OFF 27
Source 26
Source auto 27
SSID 28
Surbalayer 26, 27

T

Taille de l'écran 10
Teinte 26
Touche vide 26
Transparence du menu 27
Trapèze 25
Trapèze auto 25
Traçage 26
TV HD 25
Télécommande 19

U

USB 5
Utilisation du menu 24

V

Volume 25
Volume du microphone 25

Z

Zoom 9