



**F**  
Mini-installation HiFi KH 2234

## **Notice d'utilisation**

---

**I**  
Mini Impianto HiFi KH 2234

## **Istruzioni per l'uso**

---

**NL**  
Mini-hifi-installatie KH 2234

## **Gebruiksaanwijzing**

---

**D A**  
Mini-HiFi-Anlage KH 2234

## **Bedienungsanleitung**

---

Kompernaß Handelsgesellschaft mbH  
Burgstraße 21  
D-44867 Bochum  
Deutschland/Germany  
—  
[www.kompernass.com](http://www.kompernass.com)

<b>KH 2234</b>	v.1.0
Fr/It/Nl/De	11-04-2004

---

# 1. Sommaire

---

<b>2. Indications de sécurité</b> .....	5
<b>3. Utilisation</b> .....	6
<b>4. Contenu</b> .....	6
<b>5. Caractéristiques techniques</b> .....	6
5.1. Généralités.....	6
5.2. Dimensions (L × P × H) et poids .....	6
5.3. Lecteur CD .....	6
5.4. Gammes de fréquences.....	6
<b>6. Composants, éléments d'utilisation et affichage de la mini-installation HiFi</b> .....	7
6.1. Côté supérieur de l'unité principale.....	7
6.2. Côté face de l'unité principale.....	7
6.2.1. Affichage sur l'écran .....	7
6.3. Côté arrière de l'unité principale.....	8
6.4. Côté inférieur de l'unité principale .....	8
6.5. Télécommande.....	8
<b>7. Choisir un lieu approprié pour la mini-installation HiFi</b> .....	9
<b>8. Mise en service de la mini-installation HiFi</b> .....	9
8.1. Déballer les composants .....	9
8.2. Mise en service de la télécommande.....	9
8.3. Mise en service de la mémoire de panne de courant.....	10
8.4. Brancher les haut-parleurs à l'unité principale .....	10
<b>9. Mettre en marche/éteindre la mini-installation HiFi</b> .....	10
<b>10. Utiliser la radio de la mini-installation HiFi</b> .....	10
10.1. Utiliser la recherche automatique de stations .....	11
10.2. Chercher manuellement les stations de radio.....	11
10.3. Améliorer la réception de stations de radio FM/ ondes ultra courtes.....	11
10.4. Mémoriser des stations de radio .....	11
10.5. Sélectionner les stations de radio mémorisées .....	12
<b>11. Utiliser le lecteur CD de la mini-installation HiFi</b> .....	12
11.1. Lire des CD.....	12
11.2. Sauter au début d'une plage (Skip).....	12
11.3. Utiliser la recherche rapide avance/ arrière .....	13
11.4. Activer les fonctions de répétition .....	13
11.5. Activer la lecture aléatoire .....	13
11.6. Utiliser la fonction de programmation.....	13
<b>12. Fonctions générales des modes radio, CD et AUX</b> .....	14
12.1. Réglage du volume .....	14
12.2. Désactiver les haut-parleurs .....	14
12.3. Activer la fonction Equalizer .....	14

<b>13. Autres fonctions de la mini-installation HiFi.....</b>	<b>14</b>
13.1. Programmer l'horloge de la mini-installation HiFi.....	14
13.2. Utiliser la fonction Timer.....	14
13.3. Utiliser la répétition de réveil.....	15
13.4. Utiliser la minuterie d'arrêt différé.....	15
<b>14. Brancher des écouteurs à la mini-installation HiFi.....</b>	<b>15</b>
<b>15. Brancher des appareils audio externes à la mini-installation HiFi.....</b>	<b>16</b>
<b>16. Nettoyer la mini-installation HiFi .....</b>	<b>16</b>
<b>17. Réparer des dysfonctionnements .....</b>	<b>16</b>
17.1. L'écran n'affiche rien/ la mini-installation HiFi n'indique aucune fonction bien qu'elle soit en marche .....	16
17.2. L'écran affiche « No Disc » bien qu'un CD soit inséré.....	16
17.3. Le lecteur ne lit pas le CD inséré.....	17
17.4. Pas de son .....	17
17.5. La télécommande ne fonctionne pas .....	17
17.6. Autres dysfonctionnements .....	17
<b>18. Eliminer la mini-installation HiFi.....</b>	<b>18</b>

## 2. Indications de sécurité

### Danger !

Ne déposez pas la mini-installation HiFi ...

- à des endroits exposés au rayonnement direct du soleil. La mini-installation HiFi pourrait sinon surchauffer et être endommagée de façon irréparable. Risque d'incendie !
- à proximité directe de sources de chaleur. En font par ex. partie les fours, les radiateurs soufflants et autres appareils semblables, ainsi que les ouvertures d'aération d'autres appareils électriques. La mini-installation HiFi pourrait sinon être endommagée de façon irréparable. Risque d'incendie !
- à des endroits poussiéreux. De la poussière pourrait sinon pénétrer dans la mini-installation HiFi. Si de grandes quantités de poussière entraînent dans la mini-installation HiFi, elle pourrait surchauffer et être endommagée de façon irréparable. Risque d'incendie !
- dans des environnements humides ou à des endroits situés près de l'eau. L'humidité pourrait sinon pénétrer dans la mini-installation HiFi, voire dans le bloc d'alimentation. Risque de décharge électrique et d'incendie !
- directement près de l'eau, par exemple près de baignoires ou de piscines. Si de l'eau parvient dans la mini-installation HiFi, il existe un risque de décharge électrique !

Ne placez pas de sources de flammes nues, par ex. des bougies allumées, sur la mini-installation HiFi. Risque d'incendie !

Ne recouvrez pas les ouvertures d'aération de la mini-installation HiFi ! Ne placez donc pas non plus la mini-installation HiFi sur des lits, des couvertures etc. Veillez à ce que les ouvertures d'aération se trouvent au moins à 10 cm des murs ou d'objets de grande taille.

La mini-installation HiFi pourrait sinon surchauffer et être endommagée de façon irréparable. Risque d'incendie !

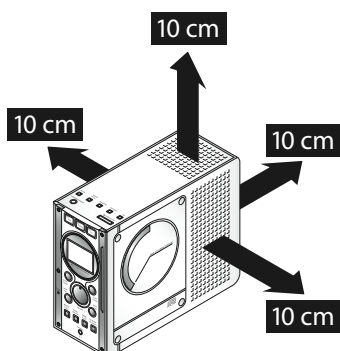

N'essayez jamais de réparer le câble électrique s'il est défectueux ! Risque de décharge électrique !

### Attention !

Ne placez pas la mini-installation HiFi à des endroits exposés à de fortes secousses ou à des vibrations constantes. De fortes secousses et des vibrations constantes peuvent conduire à des dysfonctionnements temporaires ou également à des endommagements persistants.

La mini-installation HiFi et ses composants ne comprennent pas de pièces pouvant être réparées par l'utilisateur. Si les boîtiers de la mini-installation HiFi, de la télécommande et/ou des haut-parleurs ont été ouverts, la garantie prend fin !

En cas de réparation, adressez-vous à notre partenaire service se trouvant près de chez vous. Vous trouverez les adresses de nos partenaires service sur la carte de garantie jointe à la mini-installation HiFi.

De l'acide peut s'écouler, notamment chez les vieilles piles. Enlevez pour cette raison toutes les piles lorsque vous n'utilisez pas la mini-installation HiFi et la télécommande pendant longtemps. Vous protégez ainsi la mini-installation HiFi et la télécommande des dommages dus à l'acide écoulé.

### Prudence !

La mini-installation HiFi doit être placée de telle sorte à ce que le volet du compartiment latéral pour CD puisse être ouvert sans gêne. Si le volet du compartiment pour CD rencontre un obstacle en s'ouvrant, elle se referme automatiquement. Ne placez cependant pas d'objets près du volet du compartiment pour CD. Des objets légers pourraient être renversés et endommagés lors de l'ouverture du volet du compartiment pour CD.

### Remarque :

Nous ne prenons en charge aucune responsabilité ni garantie pour des dommages causés par ...

- l'ouverture des boîtiers de la mini-installation HiFi, de la télécommande et/ou des haut-parleurs
- des tentatives de réparation effectuées par du personnel spécialisé non qualifié.
- une utilisation non conforme à la destination de la mini-installation HiFi voire de ses composants.

La mini-installation HiFi chauffe lorsqu'elle est en marche. Il n'y a pas de raison de s'inquiéter, cela n'indique pas un problème technique.

### 3. Utilisation

La mini-installation HiFi doit être exclusivement utilisé ...

- comme appareil électronique de divertissement
- pour la réception d'émetteurs radio AM/ moyennes ondes et FM/ ondes ultra courtes
- pour la lecture ...
  - de CD audios de format 12 cm (diamètre) et 8 cm (diamètre), caractérisés par le logo 
  - du format de fichier CD-audio (.cda) sur les supports de mémoire CD-R et CD-RW
- à une utilisation stationnaire dans des pièces fermées
- à une utilisation privée et non commerciale.

#### Remarque :

*Nous ne prenons en charge aucune responsabilité ni garantie pour des dommages causés par une utilisation non conforme à la destination de la mini-installation HiFi voire de ses composantes.*

### 4. Contenu

- ✓ Unité principale
- ✓ Deux haut-parleurs
- ✓ Télécommande (pile bouton comprise)
- ✓ Cette notice d'utilisation

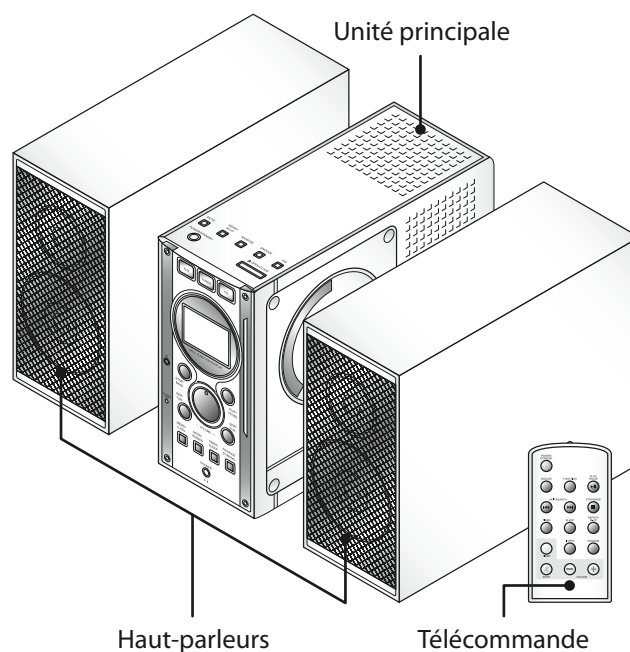

### 5. Caractéristiques techniques

#### 5.1. Généralités

Branchement électrique : ..... 230 V~50Hz  
Puissance de sortie : ..... 2 × 4 Watt

#### 5.2. Dimensions (L × P × H) et poids

Mini-installation HiFi : ..... 90 × 262 × 192 mm  
Haut-parleurs : ..... 90 × 220 × 192 mm  
Poids net : ..... 4,1 kg

#### 5.3. Lecteur CD

Laser : ..... Laser à 3 rayons  
Courbe de fréquence : ..... 100 Hz – 16 kHz

#### 5.4. Gammes de fréquences

AM / moyennes ondes : ..... 522 – 1620 kHz  
FM / ondes ultra courtes : ..... 87,5 – 108 MHz

## 6. Composants, éléments d'utilisation et affichage de la mini-installation HiFi

### 6.1. Côté supérieur de l'unité principale

- ① Touche Snooze
- ② Touche EQ
- ③ Touche Open/Close
- ④ Touche On/Standby
- ⑤ Touche Mute
- ⑥ Touche Repeat/M-Up
- ⑦ Touche Random

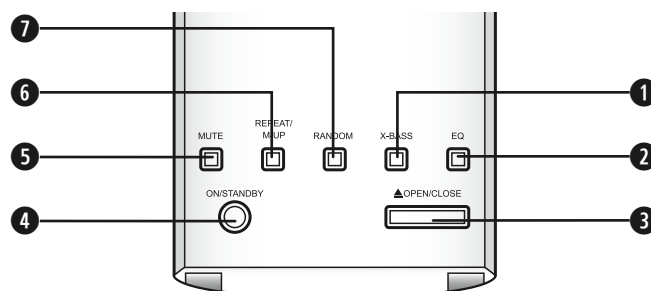

### 6.2. Côté face de l'unité principale

- ⑧ Touche Aux
- ⑨ Touche Tuner
- ⑩ Touche CD
- ⑪ Compartiment CD
- ⑫ Touche Play/Pause
- ⑬ Touche Skip/Tun avance
- ⑭ Touche Timer/Sleep
- ⑮ Touche FM ST/Mono
- ⑯ Sortie pour écouteurs
- ⑰ Touche Mode/Remain
- ⑱ Touche Memo/C-Adj
- ⑲ Affichage Standby
- ⑳ Touche Skip/Tun arrière
- ㉑ Touche Stop/Band
- ㉒ Récepteur infrarouge pour télécommande
- ㉓ Régulateur de volume
- ㉔ Ecran

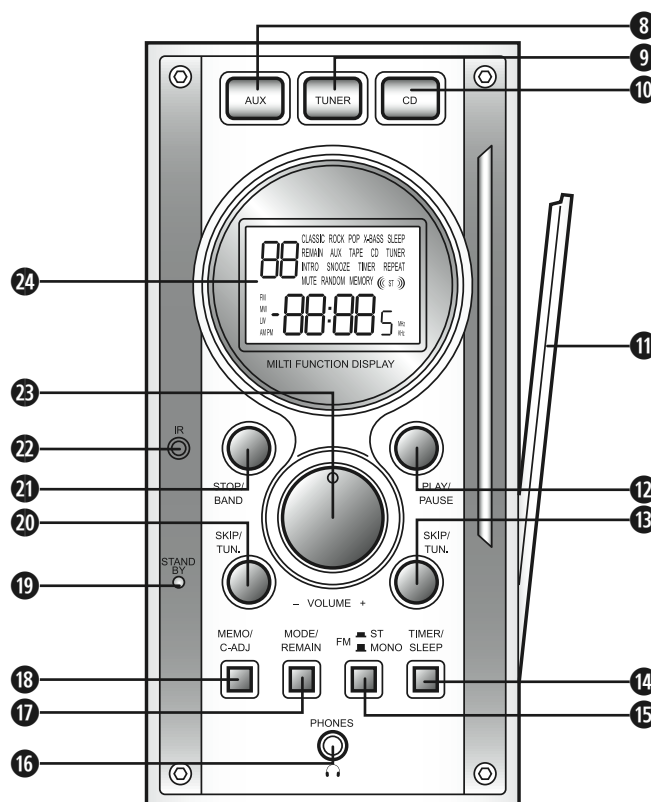

#### 6.2.1. Affichage sur l'écran

- ① **Utilisation CD** : affichage du numéro du titre actuel.  
**Utilisation radio** : affichage du numéro de la place du programme de l'émetteur radio actuellement programmé.
- ② **Utilisation radio** : affichage de l'émetteur radio stéréo.
- ③ **Utilisation CD** : affichage du temps écouté du titre actuel.  
**Utilisation radio** : affichage de la fréquence de l'émetteur radio actuellement programmé.
- ④ **Utilisation radio** : affichage du domaine de fréquence de l'émetteur radio actuellement programmé.

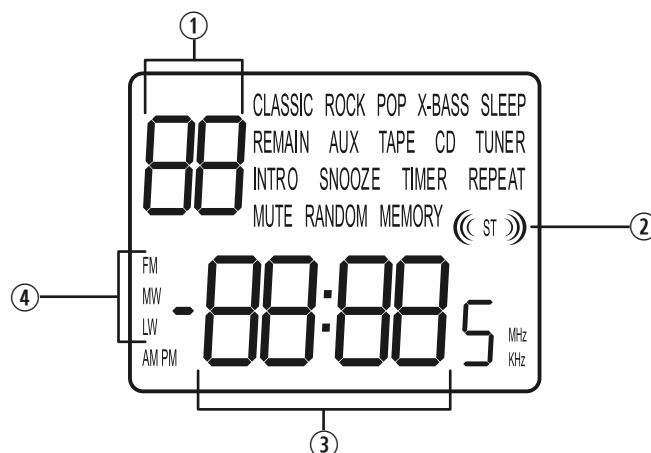

### 6.3. Côté arrière de l'unité principale

- 25 Antenne à fil
- 26 Entrées AUX (pour câble Cinch)
- 27 Bouton reset
- 28 Interrupteur principal
- 29 Câble électrique avec fiche
- 30 Pincettes pour le branchement des haut-parleurs

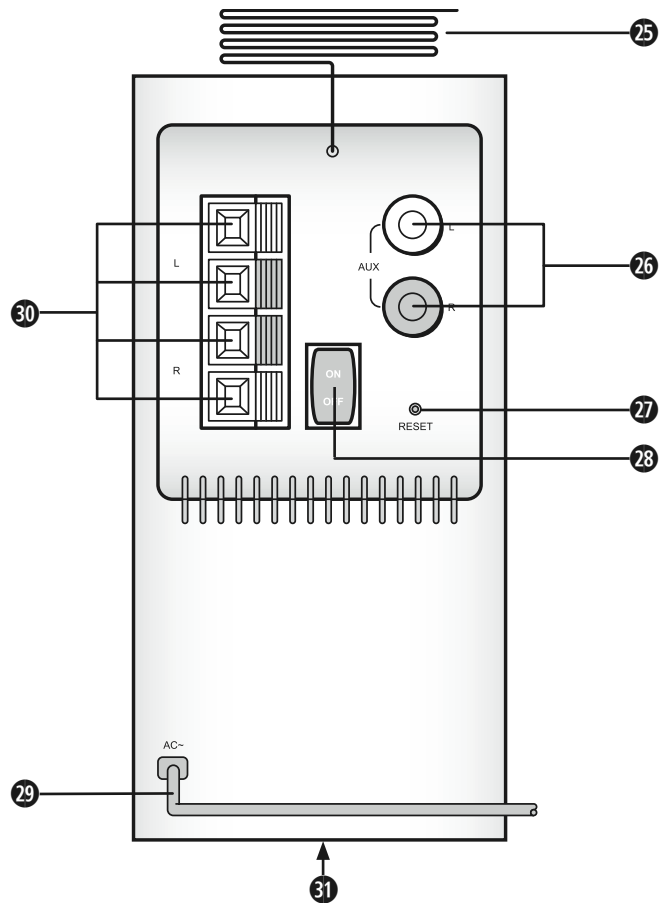

### 6.4. Côté inférieur de l'unité principale

- 31 Compartiment à piles pour l'heure

### 6.5. Télécommande

**Remarque :**

Les mêmes touches sur l'unité principale et la télécommande ont à chaque fois la même fonction. Quelques touches de l'unité principale et la télécommande ont toutefois des significations différentes. Le schéma suivant des touches de la télécommande indique entre parenthèses les touches correspondantes sur l'unité principale.

- 32 Touche On/Standby
- 33 Touche Function (AUX, Tuner, CD – appuyer plusieurs fois pour faire défiler et modifier les modes)
- 34 Touche Play/Pause
- 35 Touche Skip/Search avance (touche Skip/Tun avance)
- 36 Touche Stop/Band
- 37 Touche Sleep (touche Timer/Sleep)
- 38 Touche Repeat/M-Up
- 39 Touche Intro
- 40 Touche Random
- 41 Touche Volume-
- 42 Touche Volume+
- 43 Touche Mute
- 44 Touche EQ
- 45 Touche Timer (Touche Timer/Sleep)
- 46 Touche Skip/Search arrière (touche Skip/Tun arrière)
- 47 Touche Snooze

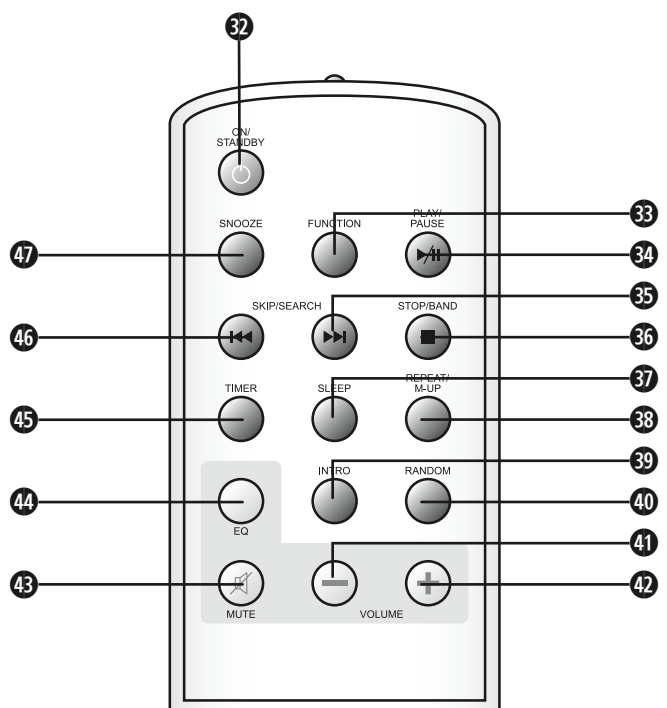



## 7. Choisir un lieu approprié pour la mini-installation HiFi

Ne déposez la mini-installation HiFi et les haut-parleurs que sur un support droit, plat, anti-rayures et anti-dérapant. Assurez-vous que cet endroit peut supporter le poids de la mini-installation HiFi/der haut-parleurs.

### Danger !

Ne déposez pas la mini-installation HiFi ...

- à des endroits exposés au rayonnement direct du soleil. La mini-installation HiFi pourrait sinon surchauffer et être endommagée de façon irréparable. Risque d'incendie !
- à proximité directe de sources de chaleur. En font par ex. partie les fours, les radiateurs soufflants et autres appareils semblables, ainsi que les ouvertures d'aération d'autres appareils électriques. La mini-installation HiFi pourrait sinon être endommagé de façon irréparable. Risque d'incendie !
- à des endroits poussiéreux. De la poussière pourrait sinon pénétrer dans la mini-installation HiFi. Si de grandes quantités de poussière entraînent dans la mini-installation HiFi, elle pourrait surchauffer et être endommagé de façon irréparable. Risque d'incendie !
- dans des environnements humides ou à des endroits situés près de l'eau. L'humidité pourrait sinon pénétrer dans la mini-installation HiFi, voire dans le bloc d'alimentation. Risque de décharge électrique et d'incendie !
- directement près de l'eau, par exemple près de baignoires ou de piscines. Si de l'eau parvient dans la mini-installation HiFi, il existe un risque de décharge électrique !

Ne placez pas de sources de flammes nues, par ex. des bougies allumées, sur la mini-installation HiFi. Risque d'incendie !

Ne recouvrez pas les ouvertures d'aération de la mini-installation HiFi ! Veillez à ce que les ouvertures d'aération se trouvent au moins à 10 cm des murs ou d'objets de grande taille.

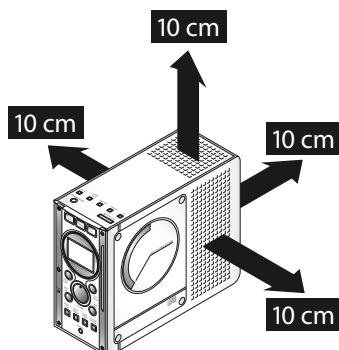

Ne placez donc pas non plus la mini-installation HiFi sur des lits, des couvertures etc. La mini-installation HiFi pourrait sinon surchauffer et être endommagé de façon irréparable. Risque d'incendie !

### Attention !

Ne placez pas la mini-installation HiFi à des endroits exposés à de fortes secousses ou à des vibrations constantes. De fortes secousses et des vibrations constantes peuvent conduire à des dysfonctionnements temporaires ou également à des endommagements persistants.

### Prudence !

La mini-installation HiFi doit être placée de telle sorte à ce que le volet du compartiment latéral pour CD puisse être ouvert sans gêne. Si le volet du compartiment pour CD rencontre un obstacle en s'ouvrant, elle se referme automatiquement. Ne placez cependant pas d'objets près du volet du compartiment pour CD. Des objets légers pourraient être renversés et endommagés lors de l'ouverture du volet du compartiment pour CD.

## 8. Mise en service de la mini-installation HiFi

### 8.1. Déballez les composants

Retirez avec précaution tous les composants de leur emballage. Tenez toujours tous les composants à deux mains. Ne faites pas tomber les composants ! Ils pourraient être endommagés de façon irréparable.

### 8.2. Mise en service de la télécommande

- 1 Ouvrez le compartiment à piles de la télécommande.
- 2 Otez la protection de la pile bouton fournie avec la mini-installation HiFi. Insérez la pile dans le compartiment à piles. Veillez à les placer comme cela est indiqué sur le schéma.

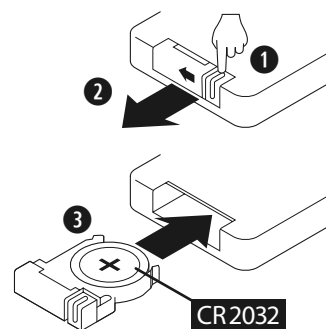

- 3 Refermez le compartiment à piles de la télécommande.

### 8.3. Mise en service de la mémoire de panne de courant

La mini-installation HiFi dispose d'une mémoire de panne de courant. Lorsque la mémoire de panne de courant est mise en service, vos programmations de la mini-installation HiFi ne sont pas effacées. Cela concerne les émetteurs radio mémorisés, l'heure programmée et la fonction Timer. La mémoire de panne de courant protège également vos programmations lorsque le câble électrique est débranché.

#### Remarque :

*Lorsque la mémoire de panne de courant n'est pas mise en service, toutes vos programmations sont effacées lors d'une coupure de courant. Il en est de même lorsque le câble électrique est débranché.*

Comment mettre en service de la mémoire de panne de courant :

- 1 Posez avec précaution l'unité principale de la mini-installation HiFi sur le côté. Vous devez maintenant voir le côté inférieur de la mini-installation HiFi.
- 2 Retirez le volet du compartiment à piles situé sur le côté inférieur.
- 3 Insérez trois piles de type AA/LR 6 dans le compartiment à piles. Ces piles ne sont pas fournies. Assurez-vous que la polarité des piles corresponde, comme cela est indiqué sur le schéma.
- 4 Remplacez le couvercle sur le compartiment à piles.
- 5 Redressez l'unité principale. La mémoire de panne de courant est maintenant mise en service.

#### Attention !

*De l'acide peut s'écouler, notamment chez les vieilles piles. Enlevez pour cette raison toutes les piles lorsque vous n'utilisez pas la mini-installation HiFi et la télécommande pendant longtemps. Vous protégez ainsi la mini-installation HiFi et la télécommande des dommages dus à l'acide écoulé.*

### 8.4. Brancher les haut-parleurs à l'unité principale

- 1 Déroulez complètement les câbles de raccordement des haut-parleurs.
- 2 Les câbles de raccordement des haut-parleurs doivent être placés dans les pinces au dos de l'unité principale. Placez les extrémités des câbles de raccordement noirs dans les pinces noires. Placez les extrémités des câbles de raccordement noirs et blancs dans les pinces rouges.

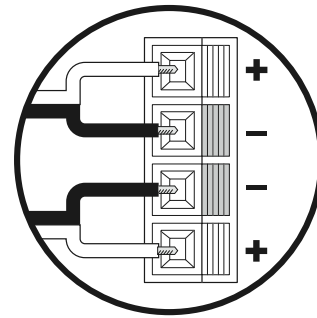

## 9. Mettre en marche/éteindre la mini-installation HiFi

Comment allumer la mini-installation HiFi :

- 1 Branchez la fiche électrique dans la prise. La mini-installation HiFi devrait maintenant se trouver en mode Standby. En mode Standby, l'indicateur Standby est allumé. Si ce n'est pas le cas, placez l'interrupteur principal se trouvant au dos de la mini-installation HiFi sur On.
- 2 Appuyez sur la touche On/Standby sur l'unité principale ou sur la télécommande. La mini-installation HiFi est maintenant branchée, l'écran s'allume en bleu.
- 3 Pour remettre la mini-installation HiFi en mode Standby : appuyez sur la touche On/Standby sur l'unité principale ou sur la télécommande.
- 4 Pour éteindre la mini-installation HiFi : placez l'interrupteur principal se trouvant au dos de la mini-installation HiFi sur Off.

Si vous ne souhaitez pas utiliser la mini-installation HiFi pendant une assez longue période, débranchez-la.

## 10. Utiliser la radio de la mini-installation HiFi

- 1 Mettez en marche la mini-installation HiFi en appuyant sur la touche On/Standby.
- 2 Appuyez sur la touche Tuner pour accéder au mode radio. L'écran affiche Tuner.
- 3 En appuyant sur la touche Stop/Band, vous changez les deux domaines de fréquence et passez de AM/ moyennes ondes à FM/ ondes ultra courtes et vice versa. La gamme de fréquence actuellement sélectionnée est indiquée sur l'écran.

Vous avez maintenant deux possibilités pour programmer une station de radio : l'utilisation de la recherche de stations et la recherche manuelle.

### 10.1. Utiliser la recherche automatique de stations

- 1 Maintenez appuyée pendant quelques secondes ...
  - la touche Skip/Tun avance pour la recherche de stations situées en avant
  - la touche Skip/Tun arrière pour la recherche de stations situées en arrière
- 2 Une station de radio est recherchée automatiquement. Dès qu'une station de radio avec un signal suffisamment fort est trouvée, la recherche de stations s'arrête.
- 3 Si vous souhaitez chercher une autre station de radio : maintenez à nouveau appuyée pendant quelques secondes la touche Skip/Tun avance ou Skip/Tun arrière. La recherche de stations est poursuivie jusqu'à ce que la prochaine station de radio avec un signal suffisamment fort soit trouvée.

### 10.2. Chercher manuellement les stations de radio

La recherche manuelle est recommandée pour chercher des stations de radio que ne sont reçues que faiblement. Appuyez pour cela à plusieurs reprises sur la touche Skip/Tun avance ou Skip/Tun arrière. De cette façon, vous recherchez dans ...

- la gamme de fréquences AM/ moyennes ondes par étapes de 9 kHz
- la gamme de fréquences FM/ ondes ultra courtes par étapes de 0,05 MHz

Répétez ceci jusqu'à ce que vous ayez trouvé la station de radio souhaitée.

Si vous souhaitez une station de radio stéréo dans la gamme de fréquences FM/ ondes ultra courtes : appuyez d'abord sur la touche FM Mode/ST/Mono sur l'unité principale. Si une station de radio stéréo est trouvée, l'affichage stéréo apparaît sur l'écran.

### 10.3. Améliorer la réception de stations de radio FM/ ondes ultra courtes

Comment améliorer la réception de stations de radio de la gamme de fréquences FM/ ondes ultra courtes :

- 1 Déroulez entièrement l'antenne à fil se trouvant au dos l'unité principale. Dirigez lentement l'extrémité de l'antenne à fil dans différentes directions. Lorsque vous avez trouvé de cette façon une bonne réception pour la sta-

tion de radio programmée, fixez die l'antenne à fil dans cette position, par ex. avec du ruban adhésif.

- 2 Lorsque la réception d'une station de radio FM/ ondes ultra courtes en mode stéréo est faible, passer en mode mono peut améliorer la réception. Appuyez pour cela en mode stéréo une fois sur la touche FM Mode/ST/Mono. L'affichage stéréo disparaît du l'écran.

### 10.4. Mémoriser des stations de radio

Vous pouvez mémoriser sur les places fixes de programmation jusqu'à dix stations de radio par gamme de fréquences. Procédez de la manière suivante :

- 1 Cherchez la station de radio que vous souhaitez mémoriser avec la recherche automatique de stations ou avec la recherche manuelle.
- 2 Appuyez sur la touche Memo/C-Adj se trouvant sur l'unité principale. Le l'écran indique 01 pour la première des dix places de programmation et Memory clignote.
- 3 Appuyez sur la touche Repeat/M-Up se trouvant sur télécommande pour sélectionner une autre place de programmation. A chaque fois que vous appuyez sur la touche, vous passez à la place de programmation suivante.
- 4 Si la place de programmation où vous souhaitez mémoriser la station de radio apparaît sur l'écran, appuyez de nouveau sur la touche Memo/C-Adj. La station de radio est désormais mémorisée sur la place de programmation choisie. L'écran affiche Memory.
- 5 Pour mémoriser d'autres stations de radio sur les autres places de programmation : répétez les étapes 1 à 4.

Pour mémoriser une station de radio déjà enregistrée sur une autres places de programmation :

- 1 Réglez la station de radio souhaitée.
- 2 Appuyez sur la touche Memo/C-Adj. Memory clignote dans sur l'écran.
- 3 Appuyez sur la touche Repeat/M-Up pour sélectionner une autre place de programmation.
- 4 Si la place de programmation où vous souhaitez mémoriser la station de radio apparaît sur l'écran, appuyez de nouveau sur la touche Memo/C-Adj. La station de radio est désormais mémorisée sur la place de programmation choisie. L'écran affiche Memory.

#### Remarque :

*Si vous souhaitez mémoriser une station de radio sur une place de programmation déjà occupée : la station de radio qui était mémorisée sur cette place de programmation est effacée.*

*En cas de panne de courant: si la mémoire de panne de courant de la mini-installation HiFi a été mis en service, toutes les stations de radio mémorisées sont conservées. Ceci est expliqué au chapitre 8.3. de cette notice d'utilisation.*

*Si la mémoire de panne de courant n'a pas été mise en service, toutes les stations de radio mémorisées sont effacées lors d'une panne de courant. Ceci vaut également si l'installation a été débranchée.*

## 10.5. Sélectionner les stations de radio mémorisées

- 1 Appuyez sur la touche Stop/Band pour sélectionner la gamme de fréquences des stations de radios mémorisées. La gamme de fréquences sélectionnée – AM/ moyennes ondes ou FM/ ondes ultra courtes – s'affiche sur l'écran.
- 2 Appuyez sur la touche Repeat/M-Up pour faire défiler l'une après l'autre les stations de radio mémorisées de la gamme de fréquences sélectionnée. La place de programmation de la station de radio actuellement choisie est à chaque fois affichée sur l'écran.

## 11. Utiliser le lecteur CD de la mini-installation HiFi

### 11.1. Lire des CD

- 1 Mettez en marche la mini-installation HiFi en appuyant sur la touche On/Standby.
- 2 Appuyez sur la touche CD pour passer en mode CD. Le l'écran indique CD.
- 3 Appuyez sur la touche Open/Close pour ouvrir le volet du compartiment CD.

#### Remarque :

*La mini-installation HiFi doit être placée de telle sorte à ce que le volet du compartiment latéral pour CD puisse être ouvert sans gêne. Si le volet du compartiment pour CD rencontre un obstacle en s'ouvrant, elle se referme automatiquement. Ne placez cependant pas d'objets près du volet du compartiment pour CD. Des objets légers pourraient être renversés et endommagés lors de l'ouverture du volet du compartiment pour CD.*

*Lors de la première ouverture du volet du compartiment pour CD, retirez d'abord le carton servant de protection pendant le transport.*

- 4 Insérez un CD dans le compartiment pour CD ouvert. Le côté imprimé du CD doit se trouver en direction du volet du compartiment pour CD. La partie inférieure du

CD doit reposer sur les deux petites charnières du volet du compartiment pour CD.

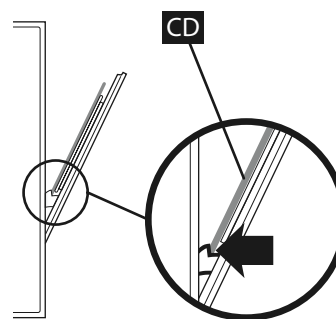

#### Remarque :

*N'appuyez le CD sur l'axe dans le compartiment pour CD comme cela est habituel pour d'autres lecteurs CD ! En fermant le volet du compartiment pour CD, le CD trouve automatiquement sa position correcte de lecture dans le compartiment pour CD.*

- 5 Appuyez sur la touche Open/Close pour fermer le volet du compartiment pour CD. Après quelques secondes, le nombre de plages et la durée totale d'écoute du CD s'affichent sur l'écran.
- 6 Appuyez sur la touche Play/Pause pour démarrer la lecture du CD. Le numéro et le temps déjà écouté du titre actuel s'affichent sur l'écran.
- 7 Pour suspendre la lecture du CD : appuyez sur la touche Play/Pause. Le temps déjà écouté du titre actuel l'écran clignote sur l'écran.
- 8 Pour poursuivre la lecture du CD : appuyez de nouveau sur la touche Play/Pause.
- 9 Pour annuler la lecture du CD : appuyez sur la touche Stop/Band. Le nombre de plages et la durée totale d'écoute du CD s'affichent à nouveau sur l'écran.

### 11.2. Sauter au début d'une plage (Skip)

Lors de la lecture d'un CD, vous pouvez ...

- appuyer sur la touche Skip/Tun avance pour avancer au début de la prochaine plage.
- appuyer sur la touche Skip/Tun arrière pour retourner au début de la plage actuelle.

La plage sélectionnée est lue immédiatement sans que vous ne deviez appuyer sur la touche Play/Pause. Le numéro et le temps déjà écouté du titre actuel s'affichent sur l'écran.

### 11.3. Utiliser la recherche rapide avance/ arrière

Pour choisir dans la plage actuelle la recherche rapide avance/ arrière certains passages de cette plage :

- 1 Pour la recherche rapide avance : au cours de la lecture de la plage, maintenez appuyée la touche Skip/Tun avance.
- 2 Pour la recherche rapide arrière : au cours de la lecture de la plage, maintenez appuyée la touche Skip/Tun arrière.
- 3 Lâchez la touche sur laquelle vous appuyez dès que vous avez atteint le passage souhaité. La lecture de la plage est immédiatement poursuivie à partir de l'endroit choisi.

### 11.4. Activer les fonctions de répétition

Avec cette fonction, vous pouvez lire à plusieurs reprises une plage bien précise ou la totalité du CD. Comment activer les fonctions de répétition :

- 1 Appuyez pendant la lecture d'un titre sur la touche Repeat/M-Up se trouvant sur la télécommande. Repeat clignote sur l'écran. La plage est maintenant lue à plusieurs reprises.
- 2 Appuyez une deuxième fois sur la touche Repeat/M-Up. Repeat s'affiche sur l'écran. La totalité du CD est maintenant lue à plusieurs reprises.
- 3 Pour désactiver les fonctions de répétition : appuyez sur la touche Repeat/M-Up jusqu'à ce que l'affichage Repeat disparaisse l'écran. Vous pouvez également appuyer sur la touche Stop/Band. Ceci désactive les fonctions de répétition, mais interrompt aussi la lecture.

### 11.5. Activer la lecture aléatoire

Avec la fonction de lecture aléatoire, tous les titres d'un CD inséré sont lus dans un ordre aléatoire. Comment activer la lecture aléatoire :

- 1 Appuyez pendant la lecture d'un titre sur la touche Random se trouvant sur la télécommande. Random s'affiche sur l'écran. Tous les titres du CD inséré sont maintenant lus dans un ordre aléatoire.
- 2 Pour désactiver la lecture aléatoire : appuyez de nouveau sur la touche Random. L'affichage Random disparaît de l'écran.

### 11.6. Utiliser la fonction de programmation

Avec la fonction de programmation, vous pouvez composer une séquence de plages en sélectionnant les plages d'un CD. Vous pouvez déterminer vous-même l'ordre dans lequel les plages doivent être lues. Une séquence de plages peut compter jusqu'à 20 plages.

Comment programmer une séquence de plages :

- 1 Mettez d'abord fin à la lecture du CD inséré en appuyant sur la touche Stop/Band.
- 2 Appuyez sur la touche Memo/C-Adj. Memory clignote sur l'écran et P-01 s'affiche.

#### Remarque :

*Si vous n'appuyez sur aucune touche en l'espace de 10 secondes, vous devez recommencer au point 2.*

- 3 Sélectionnez maintenant une plage que vous souhaitez programmer. Pour cela, utilisez les touches Skip/Tun avance bzw. Skip/Tun arrière. Le numéro de la plage actuellement programmée est affiché en haut à gauche de l'écran.
- 4 Appuyez de nouveau sur la touche Memo/C-Adj, dès que le numéro de la plage souhaitée s'affiche sur l'écran. Cette plage est maintenant programmée comme la première de la séquence de plages. P-02 s'affiche maintenant sur l'écran pour la deuxième plage à programmer.
- 5 Répétez les étapes 3 et 4, jusqu'à ce que vous ayez composé la séquence de plages.
- 6 Appuyez en l'espace de 10 secondes après la programmation de la dernière plage sur la touche Play/Pause. Le la séquence de plages programmée est maintenant lue. Pendant ce temps, Memory s'affiche sur l'écran.

#### Remarque :

*Pendant la lecture d'une séquence de plages, vous pouvez de plus activer les fonctions de répétition. L'activation des fonctions de répétition est expliquée au chapitre 11.4.*

- 7 Si vous souhaitez suspendre la lecture de la séquence de plages : appuyez sur la touche Play/Pause. Le temps déjà écouté du titre actuel l'écran clignote sur l'écran.
- 8 Si vous souhaitez annuler la lecture de la séquence de plages : appuyez sur la touche Stop/Band.
- 9 Après la lecture de la séquence de plages, le nombre de plages et la durée totale d'écoute du CD s'affichent sur l'écran. La séquence de plages programmée reste enregistrée pendant un premier temps. Si vous souhaitez l'écouter à nouveau : appuyez en premier sur la touche Memo/C-Adj et ensuite sur la touche Play/Pause. La séquence de plages programmée est maintenant lue à nouveau.

La séquence de plages programmée est effacée si ...

- une nouvelle séquence de plages est programmée
- le compartiment pour CD est ouvert

→ la mini-installation HiFi est éteinte à l'aide de l'interrupteur principal se trouvant au dos de l'unité principale.

10 Pour désactiver la fonction de programmation : appuyez sur la touche Stop/Band pendant la lecture d'une séquence de plages programmée. L'affichage Memory disparaît de l'écran.

## 12. Fonctions générales des modes radio, CD et AUX

### 12.1. Réglage du volume

Dans les modes radio- et CD, vous pouvez régler le volume entre 00 dB et 80 dB.

Comment augmenter le volume : tournez le régulateur de volume vers la droite jusqu'à la butée. La valeur de volume maximale est de 80 dB.

Comment diminuer le volume : tournez le régulateur de volume vers la gauche jusqu'à la butée. La valeur de volume minimale est de 00 dB.

### 12.2. Désactiver les haut-parleurs

Comment désactiver les haut-parleurs en mode radio ou CD :

- 1 Appuyez sur la touche Mute se trouvant sur la télécommande. Les haut-parleurs sont maintenant désactivés, l'écran affiche Mute.
- 2 Pour réactiver les haut-parleurs, appuyez de nouveau sur la touche Mute. L'affichage Mute disparaît de l'écran.

### 12.3. Activer la fonction Equalizer

La reproduction du son peut se faire en mode radio, CD et AUX avec différentes courbes d'égalisation sonore. Vous pouvez choisir entre les courbes d'égalisation « Classic », « Rock » et « Pop ». Chaque courbe d'égalisation a sa propre accentuation caractéristique du domaine aigu, intermédiaire et des basses. Vous pouvez de cette façon adapter la reproduction du son aux types de musique les plus variés et à vos préférences d'écoute personnelles. Comment activer les différentes courbes d'égalisation :

- 1 Appuyez sur la touche EQ. La courbe d'égalisation actuellement sélectionnée s'affiche sur l'écran.
- 2 A chaque fois que vous appuyez sur la touche EQ, l'une des autres courbes d'égalisation est activée. Les courbes d'égalisation défilent dans l'ordre suivant : « Classic » → « Rock » → « Pop ».

3 Si vous appuyez maintenant une nouvelle fois sur la touche EQ, la fonction Equalizer est désactivée. L'affichage de la courbe d'égalisation actuellement sélectionnée disparaît de l'écran.

## 13. Autres fonctions de la mini-installation HiFi

### 13.1. Programmer l'horloge de la mini-installation HiFi

La mini-installation HiFi doit se trouver en mode Standby si vous souhaitez programmer l'horloge intégrée.

- 1 Maintenez appuyée la touche Memo/C-Adj jusqu'à ce que 24H clignote sur l'écran.
- 2 En appuyant sur la touche Skip/Tun avance ou Skip/Tun arrière, vous passez des formats d'affichage 24H à 12H et vice versa.
  - 24H désigne le format d'affichage de 24 heures tel qu'il est utilisé dans la plupart des pays européens/ asiatiques.
  - 12H désigne le format d'affichage AM/PM de 12 heures tel qu'il est utilisé aux Etats-Unis.
- 3 Appuyez sur la touche Memo/C-Adj pour mémoriser le format d'affichage souhaité.
- 4 L'heure actuellement programmée apparaît et l'affichage des heures clignote. Réglez l'affichage des heures en appuyant sur les touches Skip/Tun avance et Skip/Tun arrière.
- 5 Appuyez de nouveau sur la touche Memo/C-Adj pour mémoriser l'affichage de l'heure souhaité. L'affichage des minutes clignote maintenant sur l'écran.
- 6 Réglez l'affichage des minutes en appuyant sur les touches Skip/Tun avance et Skip/Tun arrière.
- 7 Appuyez sur la touche Memo/C-Adj pour mémoriser l'affichage des minutes souhaité.

L'heure réglée est maintenant mémorisée et s'affiche sur l'écran.

### 13.2. Utiliser la fonction Timer

Avec la fonction Timer, la mini-installation HiFi peut se mettre en marche automatiquement à un moment préprogrammé. Vous pouvez ainsi utiliser la mini-installation HiFi par exemple comme réveil. Le dernier mode utilisé est en même temps activé, le mode radio, lecteur CD ou AUX.

- 1 Lorsque la mini-installation HiFi est en marche : passez en mode ...

- radio si vous souhaitez activer la radio avec la fonction Timer. Pour cela, appuyez sur la touche Tuner.
- CD si vous souhaitez activer le lecteur CD avec la fonction Timer. Pour cela, appuyez sur la touche CD.
- AUX si vous souhaitez activer avec la fonction Timer un appareil audio externe branché au niveau des entrées AUX. Pour cela, appuyez sur la touche AUX.

#### Remarque :

*Si vous choisissez AUX : l'appareil audio externe branché au niveau des entrées AUX doit être également en marche au moment d'activation préprogrammé. Sinon la mini-installation HiFi se met évidemment en marche au moment d'activation préprogrammé, mais la reproduction du son ne peut pas se faire.*

- 2 Appuyez ensuite sur la touche On/Standby. La mini-installation HiFi est maintenant branchée en mode Standby.
- 3 Appuyez sur la touche Mode/Revenir se trouvant sur l'unité principale. Timer clignote sur l'écran et le dernier horaire Timer préprogrammé s'affiche.

#### Remarque :

*Vous avez cinq secondes pour exécuter l'étape 4. Vous devez sinon recommencer dès l'étape 1.*

- 4 Maintenez appuyée pendant trois secondes la touche Memo/C-Adj pendant que Timer clignote sur l'écran.
- 5 L'affichage des heures clignote maintenant sur l'écran. Réglez l'affichage de l'heure en appuyant sur les touches Skip/Tun avance bzw. Skip/Tun arrière.
- 6 Appuyez sur de nouveau sur la touche Memo/C-Adj pour mémoriser l'affichage souhaité de l'heure. L'affichage des minutes clignote maintenant sur l'écran.
- 7 Programmez l'affichage des minutes en appuyant sur la touche Skip/Tun avance ou Skip/Tun arrière.
- 8 Appuyez sur la touche Memo/C-Adj pour mémoriser l'affichage souhaité des minutes. L'heure Timer réglée est maintenant mémorisée et s'affiche sur l'écran. Attendez ensuite que Timer disparaisse de l'écran.
- 9 Maintenez appuyée pendant trois secondes la touche Timer/Sleep jusqu'à ce que Timer clignote sur l'écran. Le moment d'activation préprogrammé s'affiche brièvement. Après quelques secondes, l'écran affiche à nouveau l'heure normale et Timer apparaît. La fonction Timer est maintenant activée.
- 10 Pour désactiver la fonction Timer : maintenez la touche Timer/Sleep appuyée jusqu'à ce que l'indication Timer s'affiche sur l'écran.

### 13.3. Utiliser la répétition de réveil

Si vous utilisez la fonction Timer de la mini-installation HiFi pour vous réveiller, vous pouvez utiliser la répétition de réveil.

Appuyez pour cela sur la touche Snooze lorsque la mini-installation HiFi se met en marche au moment d'activation préprogrammé. La mini-installation HiFi est à nouveau placée en mode Standby. Snooze apparaît sur l'écran. Cinq minutes plus tard, elle se remet automatiquement en marche.

### 13.4. Utiliser la minuterie d'arrêt différé

Lorsque la minuterie d'arrêt différé est activée, la mini-installation HiFi s'éteint automatiquement après qu'une période donnée s'est écoulée. Cela est par exemple pratique si vous aimez bien écouter de la musique pour vous endormir.

Vous pouvez programmer des périodes entre 10 et 90 minutes jusqu'à ce que la mini-installation HiFi s'éteigne. Comment activer la minuterie d'arrêt différé :

- 1 Pendant la lecture d'un CD ou en mode radio, appuyez sur la touche Timer/Sleep. L'écran affiche 90 et Sleep clignote. L'affichage 90 désigne une période de 90 minutes jusqu'à l'arrêt automatique. En continuant d'appuyer sur la touche Timer/Sleep, vous passez à une autre période.
- 2 Dès que la période souhaitée s'affiche : attendez cinq minutes sans appuyer sur une touche. L'écran passe à l'affichage normal, maintenant Sleep est également affiché.  
  
La mini-installation HiFi s'éteindra désormais automatiquement après que la période que vous avez choisie s'est écoulée.
- 3 Pour désactiver la minuterie d'arrêt différé : appuyez une fois sur la touche Timer/Sleep. L'affichage Sleep disparaît de l'écran.

## 14. Brancher des écouteurs à la mini-installation HiFi

Si vous souhaitez brancher des écouteurs à la mini-installation HiFi : branchez la fiche au connecteur jack de 3,5 mm des écouteurs dans la sortie pour écouteurs se trouvant à l'avant de l'unité principale.

Les haut-parleurs de la mini-installation HiFi sont désactivés automatiquement lors du branchement des écouteurs. Vous réglez le volume des écouteurs comme à l'habitude à l'aide du régulateur de volume.

## 15. Brancher des appareils audio externes à la mini-installation HiFi

Vous pouvez brancher des appareils audio externes aux entrées AUX de la mini-installation HiFi. Pour cela :

Relier les sorties AUX de l'appareil audio externe aux entrées AUX de la mini-installation HiFi. Utilisez pour cela un câble Cinch. Vous trouverez des câbles Cinch chez un vendeur spécialisé audio.

Après avoir branché l'appareil audio externe, assurez-vous qu'il soit ...

- mis en service,
- en marche et
- que le son ne soit pas désactivé

Mettez ensuite en marche la mini-installation HiFi. Puis sélectionnez le mode AUX en appuyant sur la touche AUX.

## 16. Nettoyer la mini-installation HiFi

Nettoyez le boîtier de la mini-installation HiFi et des haut-parleurs uniquement avec un chiffon légèrement humide. En cas de taches tenaces, imprégnez le chiffon humide de quelques gouttes de produit vaisselle non agressif. Veillez à ce que l'humidité ne pénètre pas dans la mini-installation HiFi !

Si cela est nécessaire, nettoyez l'intérieur du compartiment pour CD uniquement avec un pinceau propre et sec. Pour cela, les pinceaux à objectifs tels qu'on en trouve chez les photographes sont particulièrement adaptés.

Ne nettoyez jamais l'intérieur du compartiment pour CD avec un chiffon humide !



**Danger !**

*Si de l'eau/ de l'humidité parvient dans la mini-installation HiFi, il existe un risque de décharge électrique et d'incendie !*

## 17. Réparer des dysfonctionnements

### 17.1. L'écran n'affiche rien/ la mini-installation HiFi n'indique aucune fonction bien qu'elle soit en marche

- A** Vérifiez si la mini-installation HiFi est branchée correctement.
- B** Vérifiez si la prise dans laquelle vous avez branché le bloc d'alimentation conduit l'électricité. Branchez-y pour cela un autre appareil électrique en état de fonctionnement.
- C** Placez la mini-installation HiFi en mode Standby en appuyant sur la touche On/Standby. Patientez ensuite dix secondes. Puis remettez la mini-installation HiFi en marche en appuyant sur la touche On/Standby.

**Si le problème de fonctionnement persiste :**

- D** Placez tout d'abord la mini-installation HiFi en mode Standby en appuyant sur la touche On/Standby. Placez l'interrupteur principal se trouvant au dos de l'unité principale sur Off. Enlevez la fiche de la prise. Patientez dix secondes.

Remplacez ensuite la fiche dans la prise. Remplacez l'interrupteur principal se trouvant au dos de l'unité principale sur On. Remettez la mini-installation HiFi en marche en appuyant sur la touche On/Standby. Vérifiez si le problème de fonctionnement persiste.

**Si le problème de fonctionnement persiste :**

- E** Remettez la mini-installation HiFi, en marche, au niveau de ses paramètres d'usine. Appuyez pour cela avec un objet pointu sur le bouton Reset se trouvant au dos de l'unité principale.



**Remarque :**

*Si vous appuyez sur le bouton Reset, toutes les programmations que vous avez effectuées sur la mini-installation HiFi, par ex, les stations de radio mémorisées, l'heure et la fonction Timer seront effacées.*

### 17.2. L'écran affiche « No Disc » bien qu'un CD soit inséré

- A** Le CD est sale, rayé ou endommagé. Nettoyez le CD ou insérez-en un autre.
- B** Le CD n'est pas inséré correctement dans le volet du compartiment à CD. Ouvrez le volet du compartiment



à CD en appuyant sur la touche Open/Close. Retirez le CD et insérez-le à nouveau. Assurez-vous que ...

- le côté imprimé du CD se trouve en direction du volet du compartiment pour CD et que
- la partie inférieure du CD repose sur les deux petites charnières du volet du compartiment pour CD.

#### Remarque :

*N'appuyez le CD sur l'axe dans le compartiment pour CD comme cela est habituel pour d'autres lecteurs CD ! En fermant le volet du compartiment pour CD, le CD trouve automatiquement sa position correcte de lecture dans le compartiment pour CD.*

- C** Si vous avez inséré un CD-R/CD-RW : il peut arriver que certains CD-R et CD-RW ne peuvent pas être lus. Cela peut être dû à ...
  - des différences de qualité entre les différentes fabrications des CD vierges utilisés
  - des différences entre les différents graveurs de CD utilisés
  - des différences entre les différents programmes utilisés pour graver
  - des paramètres différents lorsque les CD ont été gravés. Dans de tels cas, il ne s'agit pas d'un problème de fonctionnement de la mini-installation HiFi.

### 17.3. Le lecteur ne lit pas le CD inséré

Il est possible qu'une pellicule d'eau de condensation se soit formée sur la lentille de lecture laser dans le compartiment pour CD. Cela est notamment le cas lorsque la mini-installation HiFi a été exposée à de fortes variations de températures.

Dans ce cas : placez la mini-installation HiFi à un endroit sec avec une température ambiante et une humidité de l'air normales. Retirez ensuite le CD du compartiment pour CD.

Laissez ensuite la mini-installation HiFi en marche pendant au moins une heure sans l'utiliser. Pendant ce temps, la pellicule d'eau de condensation peut se résorber.

### 17.4. Pas de son

- A** Vérifiez si ...
  - le son de la mini-installation HiFi est éventuellement désactivé. Si le son de la mini-installation HiFi est désactivé, l'écran affiche Mute.
  - Tous les câbles de raccordement des haut-parleurs sont placés correctement dans les pinces se trouvant au dos de l'unité principale.

- B** Si un appareil audio externe est branché par un câble Cinch aux entrées AUX de la mini-installation HiFi : Vérifiez si ...
  - le câble Cinch est placé correctement dans les entrées AUX de la mini-installation HiFi et
  - le câble Cinch est placé correctement dans les sorties AUX de la mini-installation HiFi.

#### Si le problème de fonctionnement persiste :

Vérifiez éventuellement si ...

- le son de l'appareil externe est désactivé
- l'appareil externe est en marche
- l'appareil externe est mis en service
- l'appareil externe est hors de fonctionnement.

#### Si le problème de fonctionnement persiste encore :

Consultez la notice d'utilisation de l'appareil audio externe. Vérifiez si d'éventuels réglages sont nécessaires à l'appareil audio pour le brancher à des composants HiFi.

### 17.5. La télécommande ne fonctionne pas

- A** Vérifiez si la pile bouton de la télécommande a été placée correctement dans le compartiment à piles.
- B** La pile bouton de la télécommande est éventuellement usagée. Remplacez ensuite la pile avec une nouvelle pile bouton de type CR2032.

#### Remarque :

*Ne jetez pas les piles usagées dans les ordures ménagères ! Déposez les piles usagées à un point de récupération ou d'élimination. Les piles usagées peuvent également être rendues dans le magasin où elles ont été achetées.*

- C** Vérifiez si des obstacles se trouvent entre la télécommande et le récepteur infrarouge sur l'unité principale.
- D** Attention : la télécommande ne fonctionne que sur une distance de cinq mètres maximum de l'unité principale.

### 17.6. Autres dysfonctionnements

Veillez-vous adresser à notre partenaire service se trouvant près de chez vous si ...

- les dysfonctionnements cités aux chapitres 17.1. à 17.5. ne peuvent être réparés tel que cela est décrit ou

→ si d'autres dysfonctionnements apparaissent lors de l'utilisation de la mini-installation HiFi.

Vous trouverez les adresses de nos partenaires service sur la carte de garantie jointe à la mini-installation HiFi.

### **Danger !**

*N'essayez jamais de réparer le câble électrique s'il est défectueux ! Risque de décharge électrique !*

### **Attention !**

*La mini-installation HiFi et ses composants ne comprennent pas de pièces pouvant être réparées par l'utilisateur. Si les boîtiers de la mini-installation HiFi, de la télécommande et / ou des haut-parleurs ont été ouverts, la garantie prend fin !*

### **Remarque :**

*Nous ne prenons en charge aucune responsabilité ni garantie pour des dommages causés par ...*

→ *l'ouverture des boîtiers de la mini-installation HiFi, de la télécommande et / ou des haut-parleurs*

→ *des tentatives de réparation effectuées par du personnel spécialisé non qualifié.*

---

## **18. Eliminer la mini-installation HiFi**

---

Ne jetez pas la mini-installation HiFi et ses composants dans les ordures ménagères. Adressez-vous aux services responsables de l'élimination et du recyclage des déchets dans votre ville ou dans votre commune. Renseignez-vous sur les possibilités qui existent ou qui sont prescrites pour l'élimination d'appareils électriques.

### **Remarque :**

*Enlevez dans tous les cas les piles avant d'éliminer la mini-installation HiFi et/ ou la télécommande. Ne jetez pas les piles dans les ordures ménagères ! Déposez les piles usagées à un point de récupération ou d'élimination. Les piles usagées peuvent également être rendues dans le magasin où elles ont été achetées.*

