

# INTRODUCTION

Nous vous remercions d'avoir porté votre choix sur ce récepteur Surround SR6003 Marantz.

Ce composant remarquable a été conçu pour vous offrir de nombreuses années de plaisir cinématographique chez vous.

Prenez quelques minutes pour lire intégralement ce manuel avant de connecter et d'utiliser le SR6003.

Plusieurs options de raccordement et de configuration étant possibles, nous vous recommandons de prendre contact avec votre revendeur agréé de produits audiovisuels Marantz pour discuter de l'installation particulière de votre chaîne Home Theater.

## CONTRÔLE DES ACCESSOIRES

Avant utilisation, vérifiez la présence des accessoires ci-dessous.

### Télécommande

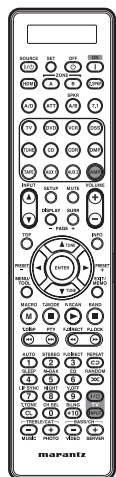

### Antenne cadre AM

### Antenne FM

### Cordon d'alimentation secteur

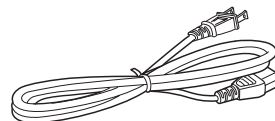

### Mode d'emploi

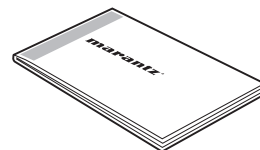

### Carte de garantie États-Unis × 1 Canada × 1

### Piles format AAA (× 2)

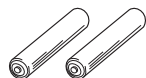

### Microphone

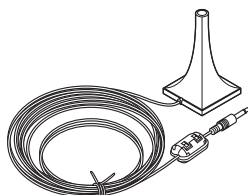

# TABLE DES MATIÈRES

|   |           |   |           |
|---|-----------|---|-----------|
| <b>INTRODUCTION</b> .....   | <b>1</b>  | 1 INPUT SETUP (CONFIGURATION D'ENTRÉE) .....        | 26        |
| CONTRÔLE DES ACCESSOIRES .....  | 1         | 2 SPEAKER SETUP (CONFIGURATION DES ENCEINTES) ..... | 29        |
| <b>CARACTÉRISTIQUES</b> .....   | <b>2</b>  | 3 SURROUND SETUP .....                              | 35        |
| <b>AVANT UTILISATION</b> .....  | <b>3</b>  | 4 VIDEO SETUP (CONFIGURATION VIDÉO) .....           | 37        |
| FONCTIONNEMENT DE LA TÉLÉCOMMANDE .....                                     | 4         | 5 PREFERENCE .....                                  | 38        |
| <b>NOMS ET FONCTIONS</b> .....  | <b>5</b>  | 6 ACOUSTIC EQ (ÉGALISEUR ACOUSTIQUE) .....          | 40        |
| DU PANNEAU AVANT .....  | 5         | <b>FONCTIONNEMENT ÉVOLUÉ</b> .....                  | <b>42</b> |
| AFFICHAGE FL ET INDICATEUR .....  | 6         | OPÉRATION DE L'AMPLIFICATEUR .....                  | 42        |
| TÉLÉCOMMANDE .....  | 7         | OPÉRATION DU PÉRIPHÉRIQUE DE STOCKAGE USB .....     | 47        |
| PANNEAU ARRIÈRE .....   | 9         | OPÉRATION DU TUNER (MÉMOIRE DE PRÉSÉLECTION) .....  | 51        |
| <b>RACCORDEMENTS DE BASE</b> .....  | <b>10</b> | APERÇU DE XM RADIO .....                            | 53        |
| POSITIONNEMENT DES ENCEINTES .....  | 10        | ÉCOUTER LA RADIO SATELLITE XM .....                 | 53        |
| RACCORDEMENT DES ENCEINTES .....  | 11        | MODE DE RECHERCHE .....                             | 55        |
| RACCORDEMENT DE COMPOSANTS AUDIO .....                                      | 12        | MÉMOIRE DE PRÉSÉLECTION .....                       | 56        |
| RACCORDEMENT D'ÉLÉMENTS VIDÉO .....   | 13        | APERÇU DE SIRIUS RADIO .....                        | 58        |
| RACCORDEMENT DES COMPOSANTS HDMI .....                                      | 14        | ÉCOUTER LA RADIO SATELLITE SIRIUS .....             | 58        |
| RACCORDEMENT DES BORNES D'ANTENNE .....                                     | 15        | MODE DE RECHERCHE .....                             | 60        |
| <b>ÉLÉMENTAIRES</b> .....   | <b>16</b> | MÉMOIRE DE PRÉSÉLECTION .....                       | 61        |
| OPÉRATION DE L'AMPLIFICATEUR .....  | 16        | VERROUILLAGE PARENTAL .....                         | 62        |
| OPÉRATION DU TUNER .....  | 16        | SYSTÈME DE ZONES .....                              | 64        |
| OPÉRATION DE LA TÉLÉCOMMANDE .....  | 18        | OPÉRATION DE COMMANDE À DISTANCE .....              | 66        |
| <b>RACCORDEMENTS ÉVOLUÉS</b> .....  | <b>19</b> | UTILISATION DE BASE (TÉLÉCOMMANDE) .....            | 68        |
| RACCORDEMENT DU PÉRIPHÉRIQUE DE STOCKAGE USB .....                          | 19        | MODE MACRO .....                                    | 71        |
| RACCORDEMENT DE COMPOSANTS AUDIO MULTI-CANAU .....                          | 19        | <b>EN CAS DE PROBLÈME</b> .....                     | <b>75</b> |
| RACCORDEMENT D'UN AMPLIFICATEUR DE PUISSANCE EXTERNE .....                  | 20        | HDMI .....  | 76        |
| RACCORDEMENT POUR L'UTILISATION DES ENCEINTES C (RACCORDEMENT BI-AMP) ..... | 20        | USB .....   | 76        |
| RACCORDEMENT POUR UNE AUTRE ZONE .....                                      | 21        | LA RADIO SATELLITE XM .....                         | 77        |
| RACCORDEMENT DES PRISES DE TÉLÉCOMMANDE .....                               | 22        | LA RADIO SATELLITE SIRIUS .....                     | 77        |
| RACCORDEMENT D'AUTRES APPAREILS .....                                       | 22        | <b>AUTRES</b> .....                                 | <b>78</b> |
| RACCORDER LA RADIO SATELLITE .....  | 23        | MODE SURROUND .....                                 | 78        |
| <b>CONFIGURATION</b> .....  | <b>24</b> | DESCRIPTION .....                                   | 81        |
| SYSTÈME DE MENUS AVEC INTERFACE UTILISATEUR GRAPHIQUE .....                 | 24        | CARACTÉRISTIQUES .....                              | 84        |
|   |           | NETTOYAGE DES SURFACES EXTERNES DU MATÉRIEL .....   | 84        |
|   |           | RÉPARATIONS .....                                   | 84        |

# CARACTÉRISTIQUES

Cet appareil incorpore la dernière génération de technologie de décodage de son Surround numérique comme Dolby Digital EX, Dolby Digital, DTS ES (système 6.1 discret et système 6.1 matriciel), DTS Neo:6 (cinéma, musique), Dolby Pro-Logic II (film, musique et jeux), Pro-Logic IIx (film, musique et jeux), Circle Surround II (cinéma, musique et mono).

De plus, l'appareil est compatible avec Dolby TrueHD et DTS-HD (utilisés sur les disques Blu-ray et HD DVD) ainsi qu'avec Dolby Digital Plus, une version étendue et améliorée de Dolby Digital considérée comme le format de reproduction de nouvelle génération. Ces formats audio peuvent être émis avec des signaux vidéo, via un câble HDMI, vers un appareil compatible HDMI 1.3a.

De plus, Marantz s'est concentré sur l'avenir. Avec ses prises de présortie, ses 7,1 entrées distinctes et son port de communication RS-232C, cet appareil vous offre dès aujourd'hui la technologie de demain!

Cet appareil peut lire les contenus audio enregistrés sur un périphérique de stockage USB dans les formats de fichier suivants : MP3, WMA, AAC et WAV. Ce qui signifie que pratiquement tous les contenus audio à votre disposition peuvent être reproduits sur cet appareil.

Cet appareil utilise l'interface utilisateur graphique (GUI, Graphic User Interface) dans le menu de configuration, ce qui permet de procéder à la configuration au moyen de graphismes en 3D agréables à regarder via les menus de configuration des enceintes ou de l'égaliseur acoustique.

Cet appareil comporte une section amplificateur à 7 canaux entièrement discrets capable de fournir 100 watts d'amplification à fort courant, pour une alimentation continuellement indépendante et stable à chacun des 7 canaux. Il emploie un transformateur d'alimentation EI massif en combinaison avec des condensateurs de filtrage surdimensionnés. Cette configuration conceptuelle est capable d'une reproduction claire et puissante des pistes son de films d'action les plus exigeantes et des disques de musique pleine gamme (multicanaux). Grâce à sa capacité à générer des tensions de sortie très élevées, cet appareil peut exciter les enceintes les plus performantes avec des résultats optimum.

Cet appareil incorpore les circuits de traitement de signal numérique les plus perfectionnés, ainsi qu'un convertisseur D/A 192 kHz/24 bits dans chacun des 7 canaux. Des circuits d'alimentation indépendants sont incorporés pour l'affichage FL, les sections audio et vidéo pour une séparation, clarté et gamme dynamique maximum. Avec des composants

personnalisés spécialement sélectionnés, tous les éléments fonctionnent en harmonie pour recréer la même émotion que celle désirée par l'artiste.

Cet appareil a été conçu et fabriqué en tenant compte des nombreuses suggestions de spécialistes en installation personnalisée, de détaillants et de consommateurs. Il comprend une fonction ZONE/multi-sources, un déclencheur CC assignable, un port de communication RS-232C, une entrée Flasher, de solides bornes de connexion d'enceintes et une gamme complète d'entrées et sorties analogiques et numériques. Il atteint un nouveau niveau de polyvalence étonnant avec ses 5 entrées numériques assignables (sur un total de 6), ses 3 entrées composantes, son système de conversion vidéo, à entrées directes CD Super Audio Multicanal (7,1 canaux) et sa sortie pour groupe d'enceintes B et affichage sur écran. De plus, il permet la sortie des informations d'affichage sur écran via les sorties Y/C (S-vidéo) et vidéo composite.

Une télécommande «intelligente» programmable, facile à utiliser permet un accès total à toutes les fonctions et elle peut aussi être utilisée pour la commande de système.

La nouvelle génération de récepteurs Marantz est élégante et complètement symétrique. Sur le panneau avant de l'appareil, il n'y a que peu de touches. Les sélecteurs de source et commandes de volume sont placés intuitivement. Cet appareil est là pour tenir sa place dans votre installation incomparable de loisir chez vous.

HDMI (interface multimédia haute définition) est une amélioration apportée à la norme DVI (interface visuelle numérique). Elle ajoute des capacités de transmission numérique des signaux audio en plus des signaux vidéo. Tandis que plusieurs câbles étaient auparavant nécessaires pour les signaux audio/vidéo, HDMI permet la connexion audio/vidéo via un seul câble.

Les prises d'entrée HDMI de cet appareil prennent en charge HDMI Ver. 1.3a, et les prises de sortie HDMI de cet émetteur prennent en charge HDMI Ver. 1.3a.

Cet appareil prend en charge HDCP (protection du contenu numérique large bande). HDCP est une technologie de protection des droits d'auteur qui consiste en codage des données et authentification des autres appareils. Elle a pour but de protéger le contenu vidéo numérique. Cet appareil et le composant raccordé (tel qu'un lecteur vidéo ou un moniteur) doivent tous les deux prendre en charge HDCP. Avant de raccorder un composant à cet appareil, reportez-vous à son manuel d'instructions.

- x.v. Color
- Deep Color 36bit
- Dolby True HD, Dolby Digital Plus, dts HD
- Dolby Digital EX, Dolby Digital, DTS ES (Discrete 6.1, Matrix 6.1, Neo:6)
- Casque Dolby
- Dolby Pro Logic II (films, musique et jeux)
- Dolby Pro Logic IIx (films, musique et jeux)
- Circle Surround II (Cinéma, Musique, Mono)
- HDCD
- Lecteur bi-amp
- Mode Source/Pure Direct
- Égaliseur graphique à 9 bandes × 7 canaux
- Convertisseur DSD à PCM
- Audyssey MultEQ®
- Prêt pour la radio satellite XM
- XM® HD Surround propulsé par Neural Audio
- Prêt pour la radio satellite SIRIUS
- M-DAX (Marantz Dynamic Audio eXpander)
- Méthode améliorée de saisie du nom de station, 60 présélections
- Fonction de réglage automatique pour les réglages de distance des enceintes (temps de décalage)
- Sortie pour déclencheur CC assignable
- Entrée vidéo assignable
- Synchronisation labiale automatique (décalage audio)
- 7 × 100 Watts (8 Ohms), amplificateurs distincts
- Alimentation massive, gros transformateur EI, grand ELCO.
- Transformateur à noyau toroïdal
- Changement de nom de fonction
- 192 kHz/24 bits DAC pour les 8 canaux
- Jeu de puces à traitement Surround numérique 32 bits
- Détection automatique du signal d'entrée
- Entrée numérique optique avant
- Sortie ZONE B (sortie numérique optique)
- Mode vidéo désactivée
- Interface utilisateur graphique (GUI, Graphic User Interface)
- Menu via toutes les sorties vidéo (Composite, S-Vidéo, vidéo à composantes et HDMI)
- Convertisseur vidéo Haut/Bas (HDMI ← Vidéo à composantes ↔ S-Vidéo ↔ Vidéo composite)
- Deux sorties HDMI
- Deux sorties pour moniteur de composant
- Conversion vidéo ascendante vers la sortie HDMI (480i→480p→720p→1080i→1080p)
- Lecteur audio USB (MP3, WMA, AAC, WAV)
- Borne RS-232C pour mise à niveau future ou commandes système
- Entrée à clignotant
- Télécommande intelligente à rétroéclairage total

## AVANT UTILISATION

Lire attentivement ce chapitre avant de procéder au branchement de l'appareil sur le secteur.

### RÉGLAGE POUR LE FONCTIONNEMENT DE L'APPAREIL SUR SECTEUR

Cet appareil Marantz été conçu pour respecter les exigences de votre région en matière d'alimentation secteur et de sécurité.

Le SR6003 doit être alimenté sur secteur 120 V.

### DRUITS D'AUTEUR

L'enregistrement et la lecture de certaines informations sonores nécessitent une autorisation. Pour de plus amples renseignements, consultez :

- La loi de 1956 sur les Copyright
- Loi concernant les Acteurs et Musiciens 1958
- Lois de Protection des Artistes 1963 et 1972
- Les décrets et règlements ultérieurs qui s'y rapportent

### NE PAS PLACER DANS LES EMPLACEMENTS SUIVANTS

Pour bénéficier de toutes les qualités de l'appareil pendant de longues années, ne pas placer l'appareil dans les emplacements suivants :

- emplacement exposé au rayonnement solaire direct,
- emplacement situé à proximité de sources de chaleur telles que des radiateurs,
- emplacement très humide ou mal ventilé,
- emplacement poussiéreux,
- emplacement exposé à des vibrations mécaniques,
- sur une surface bancale, inclinée ou instable,
- emplacement dans lequel la chaleur rayonnée ne peut s'évacuer, comme dans les racks audio exigus.

Pour garantir une évacuation convenable de la chaleur, il convient de respecter les dégagements suivants par rapport aux parois et aux autres appareils.

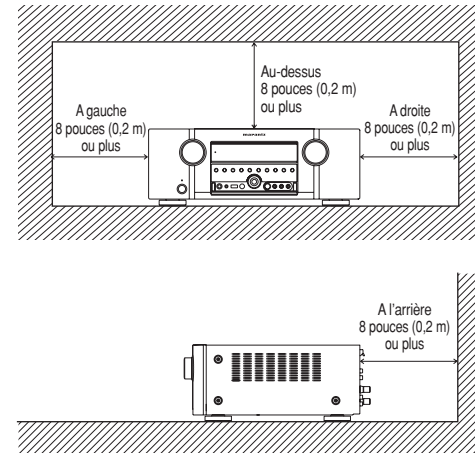

### PAS D'OBJETS SUR L'APPAREIL

Maintenir les objets à l'écart l'appareil. L'obstruction des orifices d'aération risque de produire un accident et des dégâts.

### NE PAS TOUCHER AUX ZONES CHAUDES PENDANT ET IMMÉDIATEMENT APRÈS L'UTILISATION

Pendant l'utilisation et immédiatement après, cet appareil est chaud en dehors des commandes et des prises de raccordement arrière. Ne pas toucher aux zones chaudes, et particulièrement au panneau supérieur, pour éviter tout risque de brûlure.

### Ouverture et fermeture de la porte du panneau avant

Lorsque vous voulez utiliser les commandes se trouvant derrière la porte du panneau avant, ouvrez la porte en appuyant doucement sur la partie inférieure du panneau. Laissez la porte fermée lorsque vous n'utilisez pas ces commandes.

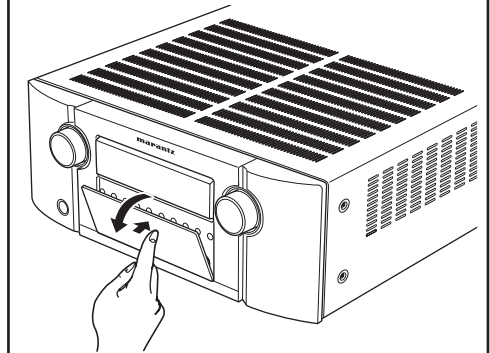

#### Attention :

- Prenez garde de vous pincer les doigts entre la porte et le panneau.

## FONCTIONNEMENT DE LA TÉLÉCOMMANDE

### TÉLÉCOMMANDE

La télécommande fonctionne jusqu'à une distance d'environ 16,4 pieds du capteur infrarouge situé sur la face avant de l'appareil.

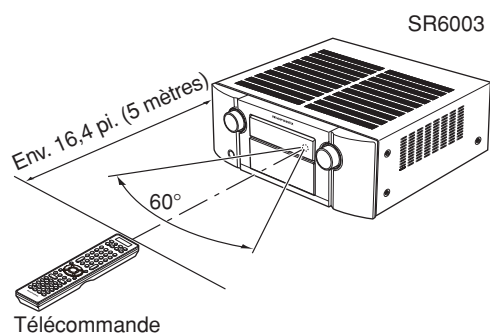

Télécommande

#### Attention

- Évitez toute lumière directe du soleil, lampe fluorescente d'un onduleur ou toute autre source de lumière puissante sur le capteur infrarouge. Sinon, le fonctionnement de la télécommande peut se désactiver.
- Souvenez-vous que la télécommande peut faire fonctionner par erreur d'autres dispositifs commandés également par rayons à infrarouge.
- La télécommande ne fonctionne pas si l'espace entre la télécommande et le capteur infrarouge du lecteur est obstrué.
- Ne placez aucun objet sur la télécommande. Vous pourriez maintenir une ou plusieurs touches enfoncées et déchargez ainsi les piles.

### MISE EN PLACE DES PILES

Avant la première utilisation de la télécommande, installez les piles. Les piles sont fournies uniquement pour vérifier le bon fonctionnement de la télécommande.

1. Retirez le couvercle du logement des piles.

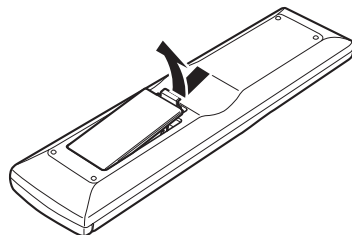

2. Insérer des piles alcalines (type AAA) en respectant les polarités ⊕ et ⊖.

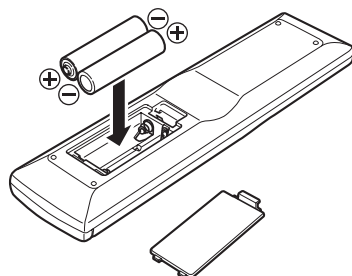

3. Refermez le couvercle du logement des piles jusqu'au déclic.

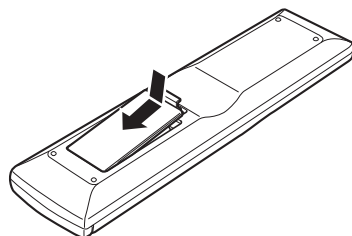

### PRECAUTIONS A PRENDRE POUR LES PILES

- Utilisez des piles de type «AAA» dans cette télécommande.
- L'utilisation de piles alcalines est recommandée.
- Si la télécommande ne fonctionne pas à proximité de l'appareil, remplacez les piles par des piles neuves, même si moins d'une année s'est écoulée.
- Les piles fournies ne servent qu'à vérifier le fonctionnement. Remplacez-les par des piles neuves le plus rapidement possible.
- Lors de la mise en place des piles, veillez à les installer dans le sens correct, en respectant les marques + et - dans le compartiment des piles de la télécommande.
- Afin d'éviter un dommage ou une fuite de liquide des piles:
  - N'utilisez pas une pile neuve avec une vieille.
  - N'utilisez pas deux types différents de piles.
  - Ne court-circuitez pas, ne démontez pas, ne chauffez pas ou ne jetez pas des piles dans un feu.
- Retirez les piles lorsque vous pensez ne pas utiliser la télécommande pendant longtemps.
- Si les piles fuient, essayez soigneusement le fluide de l'intérieur du compartiment des piles, puis mettez en place des piles neuves.
- Pour jeter des piles usagées, conformez-vous aux règlements gouvernementaux ou aux règles de protection de l'environnement applicables dans votre pays ou région.

# NOMS ET FONCTIONS

## DU PANNEAU AVANT

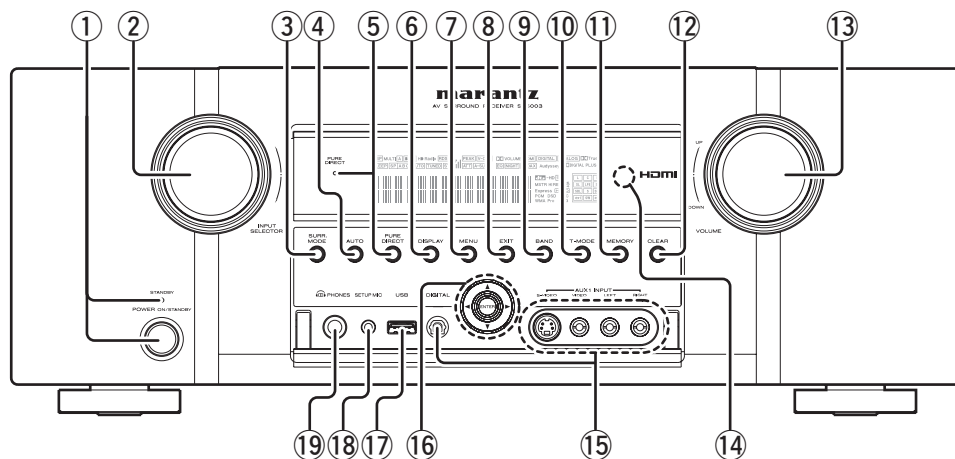

### ① Interrupteur POWER et témoin STANDBY

Si vous appuyez une fois sur ce commutateur, l'appareil se met sous tension et l'afficheur s'allume. Si vous appuyez de nouveau, l'appareil se met hors tension et l'indicateur STANDBY s'allume.

### ② Bouton INPUT SELECTOR (sélecteur d'entrée) (AUDIO/VIDEO)

Ce bouton est utilisé pour sélectionner les sources d'entrée. (Voir page 16)

### ③ Touche SURROUND MODE

Appuyez sur cette touche pour sélectionner le mode d'ambiance.

### ④ Touche AUTO (ambiance automatique)

Appuyez sur cette touche pour sélectionner le mode AUTO parmi les modes d'ambiance. Lorsque ce mode est sélectionné, l'appareil détermine automatiquement le mode d'ambiance correspondant à un signal d'entrée numérique.

### ⑤ Touche et témoin PURE DIRECT

Lorsque vous appuyez une fois sur cette touche, «SOURCE DIRECT» apparaît sur l'affichage FL. «PURE DIRECT» s'affiche lors de la seconde pression. L'indication disparaît de l'affichage FL après 2 secondes.

En mode source/pure direct, les circuits de commande de tonalité et la gestion des graves sont contournés.

#### Remarques :

- Le mode Surround passe automatiquement à AUTO lorsque la fonction pure direct est activée.
- La configuration des enceintes est en outre fixée automatiquement comme suit.  
Front SPKR (enceinte avant) = LARGE (grande)  
Center SPKR (enceinte centrale) = LARGE (grande)  
Surround SPKR (enceinte Surround) = LARGE (grande)  
Surround Back SPKR (enceinte Surround arrière) = LARGE (grande)  
Sub woofer = YES

### ⑥ Touche DISPLAY

Appuyez sur cette touche pour changer le mode d'affichage FL.

### ⑦ Touche MENU

Appuyez sur cette touche pour passer au SETUP MAIN MENU.

### ⑧ Touche EXIT

Appuyez sur cette touche pour quitter le CONFIGURATION MAIN MENU.

### ⑨ Touche BAND (bande)

Appuyez sur cette touche pour commuter entre FM et AM en mode TUNER.

### ⑩ Touche T-MODE

Appuyez sur cette touche pour choisir le mode stéréo automatique ou mono une fois que la bande FM est sélectionnée.

Le témoin **AUTO** s'allume pour indiquer le mode stéréo automatique. (Voir page 17)

### ⑪ Touche MEMORY

Appuyez sur cette touche pour entrer les numéros de mémoire de présélection du tuner ou des noms de stations. (Voir page 51)

### ⑫ Touche CLEAR

Appuyez sur cette touche pour annuler le mode de mémorisation de station ou de recherche de présélection. (Voir page 52)

### ⑬ Commande VOLUME

Ce bouton est utilisé pour sélectionner le volume global. Tournez cette commande dans le sens des aiguilles d'une montre pour augmenter le volume.

### ⑭ Fenêtre de capteur d'émission INFRARED

Cette fenêtre transmet les signaux infrarouges de la télécommande.

### ⑮ Prises AUX1 INPUT

Ces prises d'entrée vidéo/audio auxiliaires acceptent les raccordements d'un caméscope, lecteur DVD portable, console de jeux, etc.

Lorsque ces prises ne sont pas utilisées, protégez-les avec le couvercle de prise.

### ⑯ Touches de curseur (▲, ▼, ◀, ▶) / ENTER

Appuyez sur ces touches pour régler le CONFIGURATION MAIN MENU et pendant la fonction TUNER.

### ⑰ Prise USB

Raccordez le périphérique de stockage USB à cette prise USB. (Voir page 19, 47)

### ⑱ Prise MIC

Mesure automatiquement les caractéristiques d'enceinte au moyen du microphone fourni. (Voir page 30)

### ⑲ Prise PHONES pour casque stéréo

Cette prise peut être utilisée pour écouter la sortie de l'appareil par un casque. Assurez-vous que le casque est équipé d'une fiche stéréo 1/4" standard.

## AFFICHAGE FL ET INDICATEUR

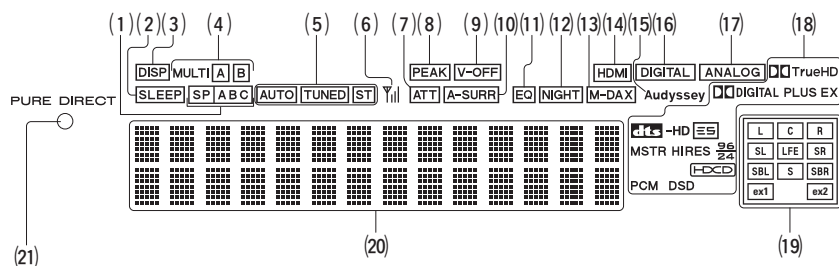

## (1) Indicateur d'enceintes ABC (SP ABC)

Cet indicateur s'allume lorsque le système d'enceintes est actif.

## (2) Indicateur de la minuterie SLEEP

Cet indicateur est allumé lorsque la fonction de minuterie d'arrêt dans la zone principale est utilisée.

## (3) Indicateur DISP (Display Off)

Cet indicateur s'allume lorsque l'appareil est en mode d'affichage éteint.

## (4) Indicateur AB MULTI (Système de ZONE)

Cet indicateur est allumé lorsque le système de zones est activé.

## (5) Indicateurs du TUNER

**AUTO** : Cet indicateur s'allume lorsque le mode automatique du tuner est actif.

**TUNED** : Cet indicateur s'allume lorsque le tuner capte un signal radio assez puissant.

**ST (Stéréo)** : Cet indicateur s'allume lorsqu'une station FM est syntonisée en stéréo.

(6) Indicateur  $\Upsilon$ il (force du signal)

Cet indicateur indique la force du signal de radio satellite XM (XM Satellite Radio) ou de radio satellite SIRIUS (SIRIUS Satellite Radio) reçu.

## (7) Indicateur ATT (atténuation)

Cet indicateur s'allume lorsque la fonction d'atténuation est active.

## (8) Indicateur PEAK

Cet indicateur permet de contrôler un signal d'entrée audio analogique. Si le signal d'entrée audio analogique sélectionné est d'un niveau supérieur à celui du traitement interne possible, il s'allume. Le cas échéant, vous devez appuyer sur la touche **ATT** de la télécommande. (Voir page 8)

## (9) Indicateur V-OFF (mode Vidéo désactivé)

Cet indicateur s'allume lorsque la fonction V-OFF est activée.

## (10) Indicateur A-SURR (mode Auto Surround)

Cet indicateur est allumé lorsque le mode AUTO SURROUND est en cours d'utilisation.

## (11) Indicateur de mode EQ

Cet indicateur s'allume lorsque la fonction HT-EQ est activée.

## (12) Indicateur du mode NIGHT

Cet indicateur s'allume lorsque l'appareil est en mode de nuit, qui réduit la gamme dynamique des programmes numériques aux niveaux de bas volume.

## (13) Indicateur M-DAX

Cet indicateur s'allume lorsque cet appareil est en mode M-DAX.

## (14) Indicateur HDMI

Cet indicateur est allumé lorsque la prise d'entrée du dispositif HDMI est raccordée à cet appareil.

## (15) Indicateur Audyssey

Cet indicateur s'allume lorsque le mode EQ est réglé sur «AUDYSSEY FRONT», «AUDYSSEY FLAT» ou «AUDYSSEY».

## (16) Indicateur d'entrée DIGITAL

Cet indicateur s'allume lorsqu'une source d'entrée numérique a été sélectionnée.

## (17) Indicateur d'entrée ANALOG

Cet indicateur s'allume lorsqu'une source d'entrée analogique a été sélectionnée.

## (18) Indicateurs SIGNAL FORMAT (format de signal)

## TrueHD

Cet indicateur est allumé lors de la réception d'un signal Dolby Digital True HD.

## DIGITAL

Cet indicateur est allumé lors de la réception d'un signal Dolby Digital.

## DIGITAL PLUS

Cet indicateur est allumé lors de la réception d'un signal Dolby Digital Plus.

## DIGITAL EX

Cet indicateur est allumé lors de la réception d'un signal Dolby Digital EX.

## dts

Cet indicateur est allumé lors de la réception d'un signal DTS.

## dts-HD

Cet indicateur est allumé lors de la réception d'un signal DTS-HD.

## dts ES

Cet indicateur est allumé lors de la réception d'un signal DTS ES.

## dts MSTR

Cet indicateur est allumé lors de la réception d'un signal audio Master.

## dts HIRES

Cet indicateur est allumé lors de la réception d'un signal audio haute résolution.

## dts 96/24

Cet indicateur est allumé lors de la réception d'un signal DTS 96/24.

## HD CD

Cet indicateur est allumé lors du décodage d'un signal d'entrée numérique HD CD.

## PCM

Cet indicateur est allumé lorsque le signal d'entrée est de type PCM (modulation par impulsions et codage).

## DSD

Cet indicateur est allumé lors de la réception d'un signal DSD.

## AAC

Cet indicateur s'allume lorsque les fichiers de format AAC présents sur le périphérique de stockage USB sont lus.

## WMA

Cet indicateur s'allume lorsque les fichiers de format WMA présents sur le périphérique de stockage USB sont lus.

## MP3

Cet indicateur s'allume lorsque les fichiers de format MP3 présents sur le périphérique de stockage USB sont lus.

## (19) Indicateurs ENCODED CHANNEL STATUS

Ces indicateurs affichent les canaux qui sont codés avec un signal d'entrée numérique.

Si le signal d'entrée numérique sélectionné est Dolby Digital 5.1 canaux ou DTS 5.1 canaux, «L», «C», «R», «SL», «SR» et «LFE» s'allument.

Si le signal d'entrée numérique sélectionné est PCM-audio 2 canaux, «L» et «R» s'allument.

Si le signal d'entrée numérique est de type Dolby Digital 5.1 canaux avec l'indicateur Surround EX ou DTS-ES, «L», «C», «R», «SL», «S», «SR» et «LFE» s'allumeront.

Si le signal d'entrée numérique est de type audio PCM 7.1 canaux, «L», «C», «R», «SL», «SBL», «SR», «SBR» et «LFE» s'allumeront.

Si le signal d'entrée numérique comprend un canal autre que ceux mentionnés ci-dessus, «ex1» ou «ex2» s'allumeront. (Voir page 78)

## Remarque :

Lorsque l'appareil décode en Dolby TrueHD, l'état du signal d'entrée affiché varie suivant le nombre de canaux des enceintes utilisées.

Si un signal 7.1 canaux est émis pour un système d'enceintes à 5.1 canaux (L/C/R/SL/SR/SW), les indicateurs «SBL», «SBR» et «S» ne s'allument pas.

## (20) Affichage d'informations principal

Cet affichage présente des messages concernant l'état, la source d'entrée, le mode Surround, le tuner, le niveau du volume et d'autres aspects du fonctionnement de l'appareil.

## (21) PURE DIRECT (Source directe)

Cet indicateur s'allume lorsque l'appareil est en mode SOURCE DIRECTE.

## TÉLÉCOMMANDE

La télécommande fournie est de type universel. La touche **POWER** (alimentation), les touches numériques et les touches de commande sont utilisées en commun pour commander différents éléments de source d'entrée.

La source d'entrée commandée par la télécommande change lorsque l'une des touches de sélection d'entrée est pressée.

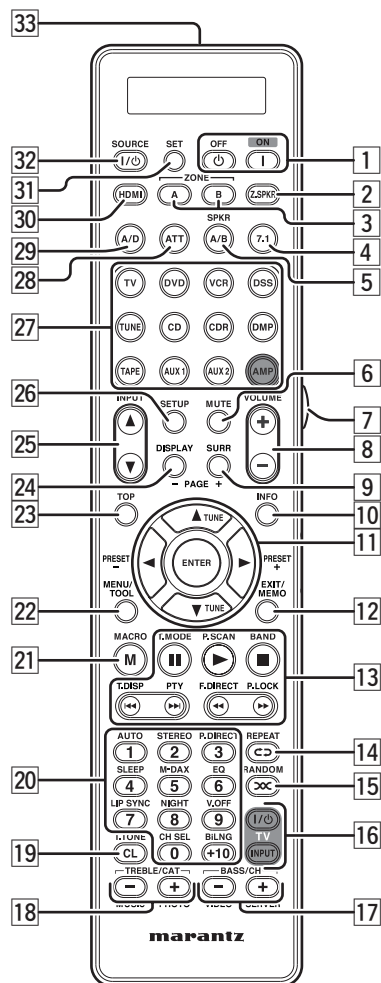

### 1 | / ⏻ Touches ON (sous tension) et POWER OFF (hors tension)

*(Lorsque le mode AMP est sélectionné)*

Ces touches sont utilisées pour mettre l'appareil sous tension ou hors tension.

### 2 Touche Z.SPKR

*(Lorsque le mode AMP est sélectionné)*

Cette touche est utilisée pour activer et désactiver les enceintes de ZONE.

### 3 Touches ZONE A / B

Ces touches sont utilisées pour activer et désactiver le système ZONE.

### 4 Touche 7.1 (entrée 7.1 canaux)

Cette touche est utilisée pour sélectionner la sortie d'un décodeur multi-canaux externe.

### 5 Touche SPKR A/B (enceintes A/B)

Cette touche est utilisée pour sélectionner le système d'enceintes.

Le système d'enceintes change dans l'ordre suivant. A → B → A+B → désactivation

### 6 Touche MUTE (coupure du son)

Cette touche est utilisée pour couper le son de l'amplificateur.

### 7 Touche de lumière

Cette touche est utilisée pour allumer le rétroéclairage des touches.

### 8 Touches VOLUME +/-

Ces touches sont utilisées pour régler le volume de l'amplificateur.

### 9 Touche SURR (SURROUND)

*(Lorsqu'un mode autre que DMP (USB) est sélectionné)*

Cette touche est utilisée pour sélectionner le mode Surround.

*(Lorsque le mode DMP (USB) est sélectionné)*

Cette touche est utilisée pour sélectionner la page suivante.

### 10 Touche INFO

*(Lorsque le mode AMP est sélectionné)*

Si vous appuyez sur cette touche, les réglages actuels de l'ampli-tuner AV s'affichent sur l'écran du téléviseur raccordé.

### 11 Touches ◀, ▶, ▲, ▼ (CURSOR) ( curseur) / ENTER

Ces touches sont utilisées pour commander le curseur de l'appareil, d'un lecteur DVD ou d'un autre appareil AV.

*(Lorsque le mode TUNER est sélectionné)*

**Touches PRESET + / PRESET -**

Sont utilisées pour sélectionner une station de présélection vers le haut ou le bas.

**Touches TUNE ▲ / TUNE ▼ (accord)**

Sont utilisées pour faire l'accord sur les fréquences des stations vers le haut et le bas.

### 12 Touche EXIT/MEMO

*(Lorsque le mode AMP est sélectionné)*

Cette touche est utilisée pour annuler le réglage dans le menu de configuration.

*(Lorsque le mode TUNER est sélectionné)*

Cette touche est utilisée pour mettre en mémoire le paramètre d'un canal de présélection, etc.

### 13 Touches CONTROL (commandes)

Ces touches sont utilisées lors de l'utilisation des commandes PLAY (lecture), STOP (arrêt), PAUSE (pause) et autres commandes d'une source.

*(Lorsque le mode TUNER est sélectionné)*

**Touche T.MODE (mode tuner)**

Cette touche est utilisée pour sélectionner le mode stéréo automatique ou le mode mono lorsque la bande FM est sélectionnée.

L'indicateur «AUTO» s'allume en mode stéréo automatique.

**Touche P.SCAN (balayage des présélections)**

Cette touche est utilisée pour lancer le balayage des présélections.

**Touche BAND (bande)**

Cette touche est utilisée pour sélectionner une bande radio.

**Touche T.DISPLAY (affichage du tuner)**

Cette touche est utilisée pour sélectionner le mode d'affichage de la radio satellite XM ou de la radio satellite SIRIUS.

**Touche PTY (type de programme)**

Cette touche n'est pas utilisée avec cet appareil.

**Touche F.DIRECT (saisie directe de fréquence)**

Cette touche est utilisée pour sélectionner l'entrée directe de fréquence.

**Touche P.LOCK**

Cette touche est utilisée pour sélectionner le verrouillage parental de la radio satellite SIRIUS.

*(Lorsque le mode DMP (USB) est sélectionné)*

**Touche II (pause)**

Permet de suspendre la lecture.

**Touche ▶ (lecture)**

Permet de démarrer la lecture.

**Touche ■ (arrêt)**

Permet d'arrêter la lecture.

**Touches ◀◀ / ▶▶**

Saut vers l'avant ou la page précédente.

**Touches ◀◀ / ▶▶**

Recherche avant ou arrière.

### 14 Touche REPEAT ↔

Cette touche est utilisée pour sélectionner le mode REPEAT (répétition) d'une source.

### 15 Touche RANDOM ∞

Cette touche est utilisée pour sélectionner le mode RANDOM (aléatoire) d'une source.

### 16 Touches de commande TV

Ces touches sont utilisées pour commander le téléviseur ou le moniteur.

### 17 Touches BASS / CH +/- (graves)

*(Lorsque le mode AMP est sélectionné)*

Ces touches sont utilisées pour régler le contrôle de tonalité des sons de basse fréquence pour l'enceinte gauche, l'enceinte droite et le caisson de graves.

*(Lorsque les modes TV/DSS sont sélectionnés)*

Ces touches sont utilisées pour changer de chaîne.

### 18 Touches TREBLE / CAT +/- (aigus)

*(Lorsque le mode AMP est sélectionné)*

Ces touches sont utilisées pour régler la commande de tonalité des sons de haute fréquence pour l'enceinte gauche et l'enceinte droite.

### 19 Touche CL (Effacer) / T.TONE

Cette touche est utilisée pour effacer la mémoire ou le programme d'une source, y compris le mode tuner.

*(Lorsque le mode AMP est sélectionné)*

Cette touche est utilisée pour entrer dans le menu de tonalité de test.

**20 Touches numériques**

Ces touches sont utilisées pour commuter entre 0 à +10 sur les composants source. Si la source est réglée sur l'amplificateur, ces touches sont utilisées pour effectuer des commandes.

*(Lorsque le mode AMP est sélectionné)*

**1/ Touche AUTO**

Cette touche est utilisée pour sélectionner le mode Surround automatique.

**2/ Touche STEREO**

Cette touche est utilisée pour sélectionner le mode STEREO.

**3/ Touche P.DIRECT**

Lorsque l'on appuie une fois sur cette touche, le mode SOURCE DIRECT est sélectionné.

Si l'on appuie une autre fois, le mode PURE DIRECT est sélectionné.

**4/ Touche SLEEP (arrêt automatique)**

Cette touche est utilisée pour régler la minuterie d'arrêt automatique.

**5/ Touche M-DAX**

Cette touche est utilisée pour sélectionner le mode M-DAX.

**6/ Touche EQ**

Cette touche est utilisée pour sélectionner le mode Audyssey.

**7/ Touche LIP SYNC**

Cette touche est utilisée pour sélectionner le mode LIP SYNC.

**8/ Touche NIGHT**

La pression sur cette touche empêche la lecture du signal Dolby Digital à un niveau trop élevé.

Lors de la pression sur cette touche, l'indicateur «NIGHT» s'allume.

**9/ Touche V.OFF**

Cette touche est utilisée pour désactiver le signal vidéo.

**0/ Touche CH SEL (sélection)**

Cette touche est utilisée pour appeler le menu CH LEVELADJUST et pour régler les niveaux d'enceinte ou le niveau d'entrée 7.1 canaux.

**21 Touche M (MACRO)**

Cette touche est utilisée pour programmer les macros. Une pression sur cette touche permet de passer du mode normal au mode macro ou vice versa.

**22 Touche MENU**

*(Lorsque le mode AMP est sélectionné)*

Cette touche est utilisée pour appeler le CONFIGURATION MAIN MENU (menu principal de configuration) de l'appareil.

**23 Touche TOP**

Appuyez sur cette touche pendant la configuration pour revenir à l'écran supérieur du menu principal de configuration.

**24 Touche DISPLAY (affichage)**

*(Lorsqu'un mode autre que DMP (USB) est sélectionné)*

Cette touche est utilisée pour sélectionner le mode d'affichage pour l'afficheur du panneau avant de cet appareil.

*(Lorsque le mode DMP (USB) est sélectionné)*

Cette touche est utilisée pour sélectionner la page précédente.

**25 Touche INPUT ▲**

Cette touche sert à sélectionner la source désirée parmi les sources d'entrée suivantes.

**Touche INPUT ▼**

Cette touche sert à sélectionner la source désirée parmi les sources d'entrée précédentes.

**26 Touche CONFIGURATION**

Cette touche est utilisée pour configurer pour un lecteur DVD ou autre dispositif.

**27 Touches SOURCE**

Ces touches sont utilisées pour commuter la source de votre récepteur audio-vidéo. Chaque fois que vous appuyez sur une touche de source, la télécommande passe à la source sur laquelle vous avez appuyé. Cette télécommande peut commander 12 types d'appareil. Pour changer la source de récepteur audio-vidéo, appuyez deux fois sur cette touche dans les deux secondes. Le signal est envoyé lors de la deuxième pression sur la touche.

**Remarques :**

- Sélectionnez AMP comme source pour utiliser cette télécommande avec l'appareil.
- Dans le cas de cet appareil, il n'est pas possible d'utiliser la touche DMP.

**28 Touche ATT (atténuation)**

Si le signal d'entrée est trop élevé et que la voix demeure distordue même si vous réduisez le niveau du son avec la commande VOLUME de l'appareil, activez cette fonction. « ATT » est indiqué lorsque cette fonction est activée. Le niveau d'entrée est réduit. L'atténuateur est inopérant pour le signal de sortie de «REC OUT».

**Remarque :**

Cette fonction n'est pas disponible lorsque l'entrée numérique est sélectionnée.

**29 Touche A/D**

Cette touche est utilisée pour commuter entre les entrées analogique et numérique.

**30 Touche HDMI**

Cette touche est utilisée pour sélectionner la sortie HDMI 1 ou 2.

**31 Touche SET**

Cette touche est utilisée pour entrer en mode d'apprentissage et en mode de présélection.

**32 | / ⏻ Touche SOURCE ON/OFF (activation/désactivation de source)**

Cette touche est utilisée pour activer ou désactiver une source spécifique (telle qu'un lecteur DVD) indépendamment du reste du système.

**33 Émetteur infrarouge et capteur intelligent**

Cet émetteur émet une lumière infrarouge. Appuyez sur ces touches en pointant l'émetteur vers la fenêtre de réception infrarouge de l'appareil ou de l'autre appareil AV. Vous devez aussi pointer vers les autres télécommandes lors de l'utilisation de la fonction d'apprentissage.

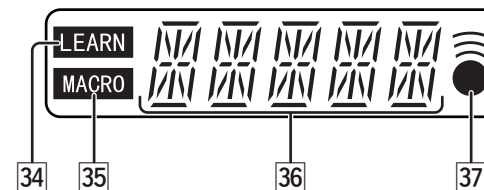
**34 Indicateur LEARN (apprentissage)**

Cet indicateur s'affiche lorsque la télécommande est en mode LEARN (apprentissage).

**35 Indicateur MACRO (Macro)**

Cet indicateur s'affiche lorsqu'une macro programmée est sélectionnée sur la télécommande.

**36 Indicateur d'informations**

Des informations sur les sources et les modes s'affichent sur l'écran LCD de la télécommande.

**37 Indicateur (envoyer)**

Cet indicateur s'affiche lorsque la télécommande transmet un signal.

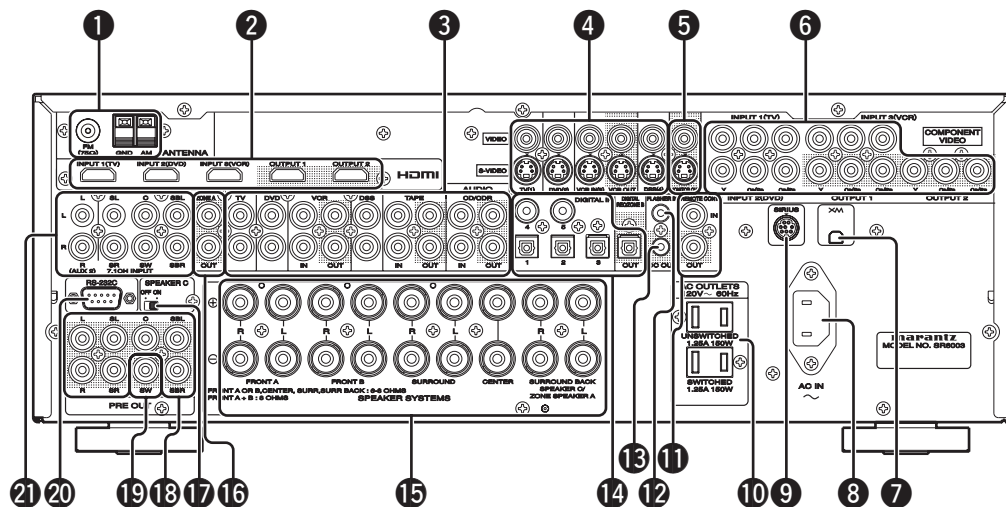

## PANNEAU ARRIÈRE

**1 Borne d'antenne FM (75 ohms)**

Raccordez une antenne FM externe avec un câble coaxial ou une source FM de réseau câblé.

**Bornes d'antenne AM et de terre**

Raccordez l'antenne cadre AM fournie. Utilisez les bornes marquées «AM» et «GND». L'antenne cadre AM fournie fournira une bonne réception AM dans la plupart des régions. Positionnez l'antenne cadre afin d'obtenir la meilleure écoute.

**2 HDMI INPUT/OUTPUT (entrée/sortie HDMI)**

L'appareil est doté de 3 entrées HDMI et de 2 sorties HDMI. La fonction d'entrée peut être sélectionnée depuis le système de menus GUI. (Voir page 26)

**3 AUDIO IN/OUT (TAPE, CD/CDR, TV, DVD, VCR, DSS)**

Il s'agit des entrées et des sorties audio analogiques. Il y a 6 entrées audio (dont 4 liées aux entrées vidéo) et 3 sorties audio (dont 1 liée aux sorties vidéo). Les prises audio sont nominalement libellées pour platine d'enregistrement de cassettes, lecteurs de CD, lecteurs de DVD, etc. Les entrées et les sorties audio requièrent des raccordements de type RCA.

**4 VIDEO IN/OUT (TV, DVD, VCR, DSS)**

Il s'agit des entrées et des sorties vidéo. Il y a 4 entrées vidéo et 1 sortie vidéo ; chacune comprend des configurations vidéo à composantes et S-Vidéo. Vous pouvez raccorder aux entrées vidéo un magnétoscope, un lecteur DVD ou d'autres composants vidéo. Le canal de sortie vidéo peut être utilisé pour faire des enregistrements en raccordant l'appareil à un magnétoscope.

**5 MONITOR OUT**

Il y a 1 sorties de moniteur et chacune d'elles comprend à la fois les configurations vidéo composite et S-vidéo. Si vous raccordez 2 moniteurs vidéo ou télévisions, sachez que l'interface OSD peut être utilisée avec les deux sorties MONITOR OUT.

**6 ENTRÉE/SORTIE VIDÉO COMPOSANTS**

Si votre lecteur de DVD ou autre périphérique est équipé de connecteurs vidéo composants, n'oubliez pas de les raccorder à ces connecteurs vidéo composants de l'appareil. Il est équipé de deux connecteurs d'entrée vidéo composants pour recevoir les informations de couleur (Y, C<sub>B</sub>, C<sub>R</sub>) directement du signal DVD enregistré ou d'un autre composant vidéo, ainsi que d'un connecteur de sortie vidéo composant pour envoyer ce signal vers le décodeur de matrice du dispositif d'affichage. Envoyer directement le signal vidéo composant pur du DVD permet d'éliminer le traitement supplémentaire qui, généralement, diminue la qualité de l'image. Il en résulte une qualité d'image infiniment améliorée, donnant des couleurs et une richesse de détails proches de la réalité.

Lorsque la fonction de conversion vidéo est validée, des images vidéo et S-vidéo peuvent être émises aux prises COMPONENT VIDEO OUTPUT.

**7 Borne XM**

Connectez-la au mini-tuner XM (XM Mini-Tuner) et à la station d'accueil (Home Dock). (Voir page 23)

**8 Entrée CA**

Branchez le cordon d'alimentation fourni dans cette prise d'entrée secteur puis dans la prise de courant murale. Cet appareil ne peut être alimenté que par du courant alternatif de 120 V.

**9 Borne SIRIUS**

Raccordez au SiriusConnect™ HOME Tuner. (Voir page 23)

**10 PRISES DE SORTIE C.A.**

Branchez les câbles d'alimentation C.A. de composants tel qu'un lecteur de DVD ou de CD dans ces prises de sortie. Des sorties SWITCHED (COMMUTÉE) et UNSWITCHED (NON COMMUTÉE) sont fournies. La sortie libellée SWITCHED (COMMUTÉE) fournit l'alimentation uniquement lorsque l'appareil est sous tension, et elle est utile pour les composants que vous utilisez à chaque fois que votre système fonctionne. La sortie libellée UNSWITCHED (NON COMMUTÉE) alimente le système en permanence, du moment que l'appareil est connecté à une prise sous tension. Un composant raccorder à cette sortie peut rester sous tension en permanence, ou peut être mis hors tension en utilisant son propre interrupteur d'alimentation.

**Attention :**

- Pour éviter les risques de plocs (bruits parasites) à la mise hors tension, tout composant branché sur cette prise doit être allumé avant la mise sous tension de l'appareil.
- La capacité de cette prise secteur est de 150 W. Ne connectez pas de dispositifs dont la consommation d'électricité dépasse la capacité de cette prise. Si la consommation totale des appareils branchés dépasse la capacité, le circuit de protection coupe la source d'alimentation.

**11 Bornes ENTRÉE/SORTIE DE TÉLÉCOMMANDE**

À raccorder à un composant Marantz équipé de bornes de télécommande (RC-5).

**12 Bornes d'entrée du clignotant (FLASHER IN)**

Cette borne sert à commander l'appareil dans chaque zone. Connecter le signal de commande d'un clavier, etc.

**13 Bornes de sortie du DÉCLENCHEUR CC**

Raccordez un dispositif nécessitant un déclenchement CC sous certaines conditions (écran, bornier d'alimentation, etc.). Utilisez le menu de configuration du système OSD afin de déterminer les conditions sous lesquelles ces prises seront activées.

**Remarque :**

Cette tension de sortie est uniquement pour le contrôle (de l'état). Elle n'est pas suffisante pour l'entraînement.

**14 ENTRÉE (DIGITAL IN 1- 5) / SORTIE NUMÉRIQUE (optiques)**

Ce sont les entrées et sorties audio numériques. L'appareil est doté de 2 entrées numériques avec prises coaxiales et de 3 autres avec prises optiques. Les entrées permettent de recevoir les signaux audio numériques d'un DVD ou autre composant de source numérique.

Pour la sortie numérique, c'est une sortie optique. Les sorties numériques peuvent être raccordées à des enregistreurs MD et CD ou encore d'autres composants similaires. De plus, cette sortie numérique peut être utilisée comme sortie ZONE B.

**15 Bornes de sortie d'enceintes**

Sept bornes sont prévues pour les enceintes avant gauche, avant droite, avant centrale, ambiance gauche, ambiance droite, ambiance arrière gauche et ambiance arrière droite.

**Remarque :**

Lorsque vous n'utilisez pas d'enceintes Surround arrière, vous pouvez utiliser les bornes d'enceintes Surround arrière en tant que bornes d'enceintes de ZONE A.

**16 Sorties ZONE A**

Ce sont les prises de sortie audio pour la ZONE A. Raccordez ces prises à des amplificateurs de puissance audio pour écouter dans une pièce distante la source sélectionnée par le système ZONE.

**17 SÉLECTEUR SPEAKER C (enceintes C)**

Les bornes peuvent être utilisées pour raccorder un troisième groupe d'enceintes en réglant le sélecteur SPEAKER C (enceintes C) sur ON (activé). Pour le raccordement et l'utilisation, voir page 20.

**18 Sorties préamplificateur (L, R, SL, SR, SBL, SBR, C)**

Prises pour L (avant gauche), R (avant droite), C (centre), SL (surround gauche), SR (surround droite), SBL (surround arrière gauche) et SBR (surround arrière droite).

Utilisez ces prises pour la connexion avec des amplificateurs de puissance externes.

**19 Sortie enceinte d'extrêmes graves**

Raccordez cette prise à l'entrée de niveau de ligne d'une enceinte d'extrêmes graves alimentée. Si un amplificateur d'enceinte d'extrêmes graves externe est utilisé, raccordez cette prise à l'entrée de l'amplificateur d'enceinte d'extrêmes graves. Si vous utilisez deux enceintes d'extrêmes graves, soit alimentées soit avec un amplificateur d'enceinte d'extrêmes graves 2 canaux, raccordez un connecteur «Y» à la prise de sortie d'enceinte d'extrêmes graves et tirez un câble de cette prise à chaque amplificateur d'enceinte d'extrêmes graves.

**20 RS-232C**

Le port RS-232C est à utiliser conjointement avec un contrôleur externe afin de contrôler le fonctionnement de l'appareil à l'aide d'un dispositif externe.

**21 ENTRÉE 7,1 CANAUX ou AUX2**

En raccordant un lecteur de DVD audio, un lecteur multicanal Super Audio CD, ou tout autre composant équipé d'un port multi-canaux, vous pouvez lire un programme audio avec les sorties 5.1 canaux ou 7.1 canaux.

# RACCORDEMENTS DE BASE

## POSITIONNEMENT DES ENCEINTES

Le système d'enceintes d'ambiance idéal pour cet appareil est un système à 7 enceintes, comportant des enceintes avant gauche et droite, une enceinte centrale, des enceintes d'ambiance gauche et droite, une enceinte d'ambiance centrale et un caisson de graves.

Nous recommandons, pour obtenir les meilleurs résultats, que toutes les enceintes avant soient de même type, ayant des unités d'attaque identiques ou similaires. Cela donnera des panoramiques réguliers sur toute la scène du son avant à mesure que l'action passe d'un côté à l'autre.

Votre enceinte de canal central est très importante car plus de 80% des dialogues d'un film type émanent du canal central. Elle doit posséder des caractéristiques acoustiques similaires à celles des enceintes principales.

Il n'est pas nécessaire que les enceintes de canal d'ambiance soient identiques aux enceintes de canal avant, mais elles doivent être de haute qualité.

L'enceinte d'ambiance centrale est utile pour la reproduction de Dolby Digital Surround EX ou de DTS-ES. L'un des avantages de Dolby Digital et de DTS est que les canaux d'ambiance sont pleine gamme discrète, alors qu'ils étaient limités en fréquence dans les systèmes de type «Pro Logic» antérieurs.

Les effets de graves sont une partie importante du Home Theater. Pour un plaisir optimal, un caisson de graves doit être utilisé car il est optimisé pour la reproduction des basses fréquences. Toutefois, si vous avez des enceintes avant pleine gamme, vous pouvez les utiliser à la place d'un caisson de graves en réglant correctement les commutateurs dans le système de menu.

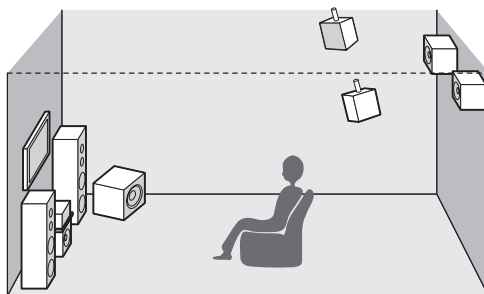
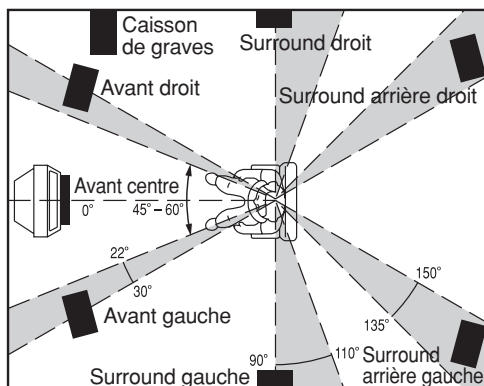

### Enceintes surround gauche et droite

Placez les enceintes juste à côté de la position d'écoute ou légèrement en retrait.

### Enceinte centrale

Alignez la ligne avant de l'enceinte centrale avec les enceintes avant G/D. Ou placez l'enceinte centrale un peu en retrait de cette ligne.

### Enceintes surround gauche et droite

Lorsque cet appareil est utilisé en mode surround, l'emplacement idéal des enceintes surround se trouve sur les murs latéraux de la pièce, vis-à-vis de la position d'écoute ou légèrement derrière.

Le centre de l'enceinte doit être orienté vers la pièce.

### Enceintes surround arrière gauche et droite

Des enceintes surround arrière sont nécessaires pour installer un système complet à 7.1 canaux.

Ces enceintes doivent être placées contre le mur arrière, derrière la position d'écoute.

Le centre de l'enceinte doit être orienté vers la pièce.

### Caisson de graves

Nous recommandons d'utiliser un caisson de graves pour obtenir un effet de graves maximum. Comme le subwoofer traite uniquement les basses fréquences, vous pouvez le placer n'importe où dans la pièce.

## HAUTEUR DES ENCEINTES

### Enceintes avant gauche et droite, et enceinte centrale

Alignez au mieux possible les haut-parleurs d'aigus et les haut-parleurs de médiums des trois enceintes avant sur la même hauteur.

### Enceintes d'ambiance gauche et droite et enceinte surround arrière

Placez les enceintes d'ambiance gauche, droite et centrale plus haut que vos oreilles 70 cm - 1 m. Placez aussi les enceintes à la même hauteur.

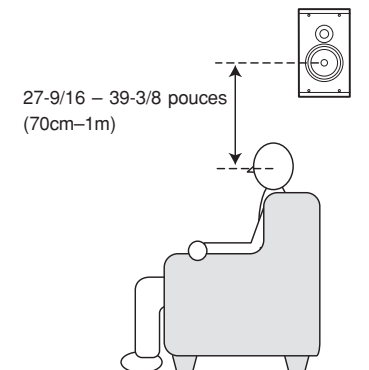

### Remarque :

Utilisez des enceintes à blindage magnétique pour les enceintes avant gauche, droite et centrale si elles sont placées près du téléviseur.

## RACCORDEMENT DES ENCEINATES

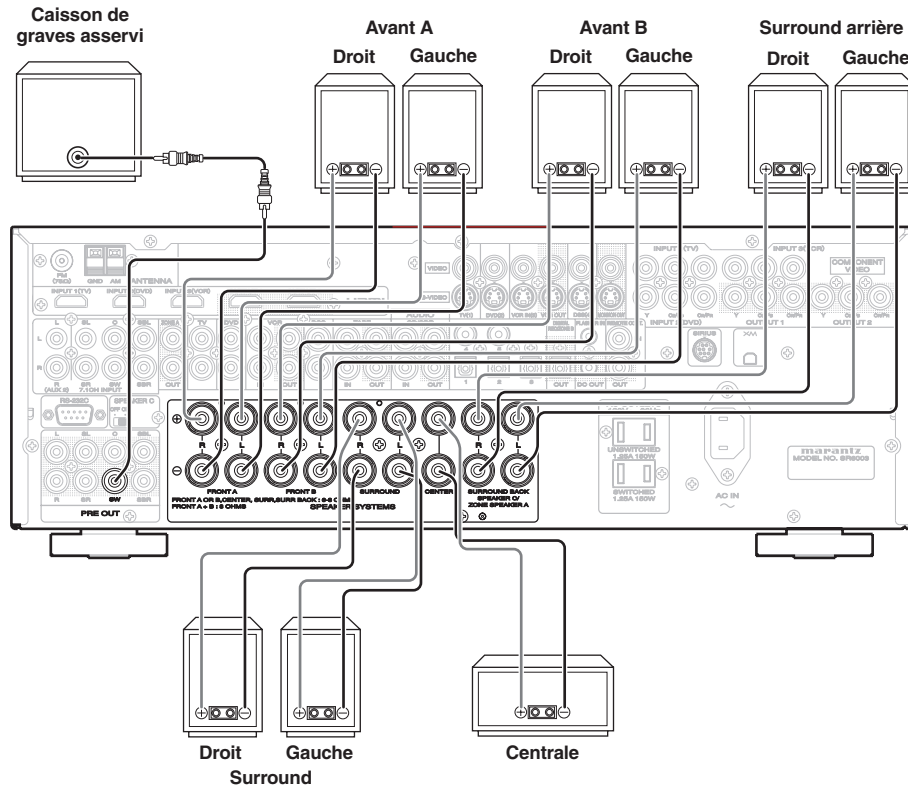

## RACCORDEMENT DES FILS D'ENCEINATES

1. Dénudez environ 3/8 inch (10 mm) de l'isolement du fil.
2. Torsadez l'extrémité du fil dénudé de manière bien serrée afin d'éviter un court circuit.
3. Desserrez le bouton en le tournant dans le sens inverse des aiguilles d'une montre.
4. Introduisez la partie dénudée du fil dans l'orifice sur le côté de chaque borne.
5. Serrez le bouton en le tournant dans le sens des aiguilles d'une montre pour fixer le fil.

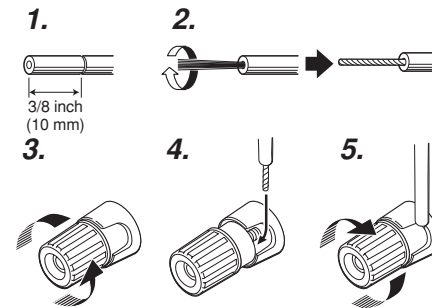
**Attention:**

- Veillez à utiliser des enceintes ayant l'impédance spécifiée indiquée sur le panneau arrière de cet appareil.
- Pour éviter d'endommager les circuits, ne laissez pas les fils d'enceintes dénudés se toucher et ne les laissez pas toucher une partie métallique de cet appareil.

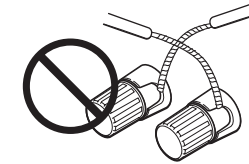

- Ne touchez pas les bornes d'enceintes lorsque l'appareil est sous tension. Vous pourriez recevoir une décharge électrique.
- Ne raccordez pas plus d'un câble d'enceinte à une borne d'enceinte. Cela pourrait endommager cet appareil.

**Remarque :**

Veillez à raccorder correctement les câbles positif et négatif de l'enceinte. Si vous les raccordez à l'envers, la phase du signal est inversée et la qualité du signal est altérée.

**RACCORDEMENT D'UN CAISSON DE GRAVES**

Utilisez la prise PRE OUT SUBWOOFER pour raccorder un caisson de graves alimenté (amplificateur de puissance incorporé).

## RACCORDEMENT DE COMPOSANTS AUDIO

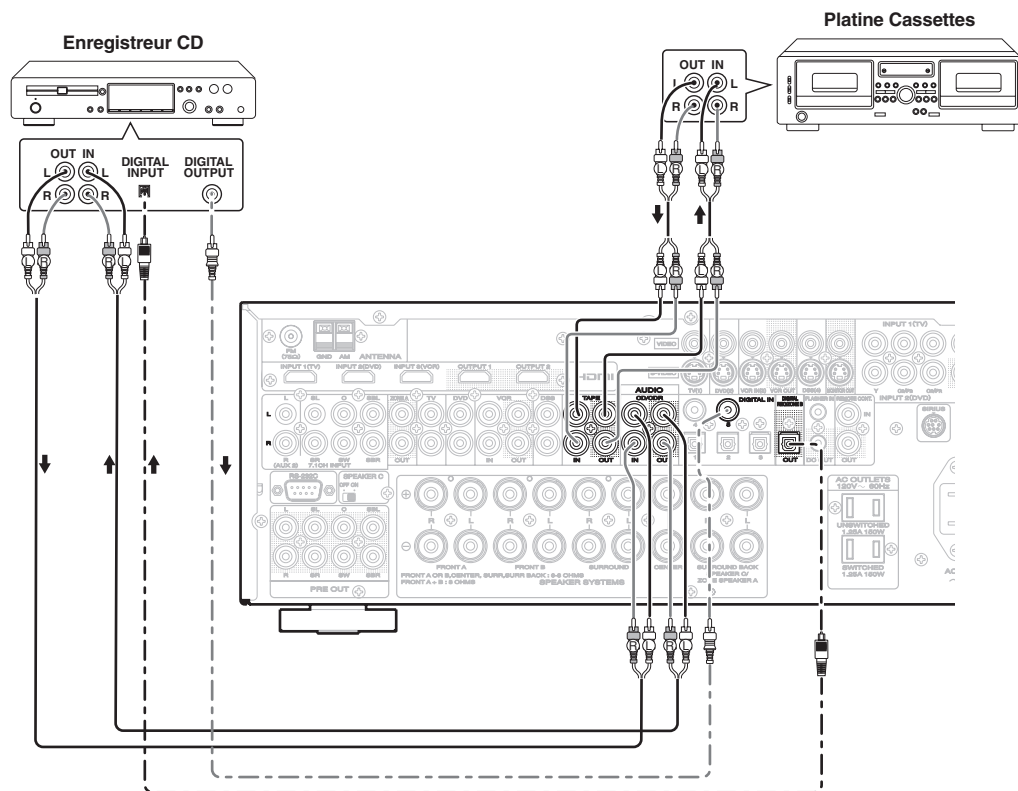

## Audio analogique



## Audio numérique (coaxiale)



## Audio numérique (optique)



Le signal audio émis par la prise TAPE OUT et la prise CD/CD RECORDER OUT est le même signal que celui qui est actuellement sélectionné.

**Attention:**

- Ne branchez pas cet appareil et les autres composants sur l'alimentation secteur avant que tous les raccordements entre composants aient été terminés.

**Remarques :**

- Introduisez fermement toutes les prises et connecteurs. Des raccordements incomplets peuvent provoquer des parasites.
- Veillez à raccorder correctement les canaux gauche et droit. Les connecteurs rouges correspondent au canal R (droit) et les connecteurs blancs au canal L (gauche).
- Veillez à raccorder correctement les entrées et sorties.
- Reportez-vous au mode d'emploi de chaque composant qui est raccordé à cet appareil.
- N'attachez pas des câbles de raccordement audio/vidéo avec des câbles d'alimentation et des câbles d'enceintes car cela générerait un ronflement ou d'autres parasites.

**RACCORDEMENT DE COMPOSANTS AUDIO NUMÉRIQUES**

- Il y a 5 entrées numériques, 2 prises coaxiales et 3 prises optiques, sur le panneau arrière. Vous pouvez utiliser ces prises pour entrer des signaux PCM, Dolby Digital et train de binaires DTS provenant d'un CD, DVD ou d'autres composants de sources numériques.
- Il y a une prise de sortie optique sur le panneau arrière. Cette prise peut être raccordée à l'entrée d'un enregistreur CD ou d'un enregistreur MD. Lorsque vous utilisez cette prise comme ZONE B, vous ne pouvez pas l'utiliser comme sortie d'enregistrement. (Voir pages 9, 38)
- Configurez le format audio numérique d'un lecteur DVD ou d'un autre composant de source numérique. Reportez-vous au mode d'emploi de chaque composant à raccorder aux prises d'entrée numérique.
- Utilisez des câbles à fibre optique (câble optique) pour les prises d'entrée DIG-1,2,3 et la prise de sortie REC/ZONE B. Utilisez des câbles coaxiaux de 75 ohms (pour audio et vidéo numériques) pour les prises d'entrée DIG-4 et DIG-5.
- Vous pouvez désigner l'entrée pour chaque prise d'entrée/sortie numérique en fonction de votre composant. (Voir page 27.)

**Remarques :**

- Les prises d'entrée numériques de l'appareil sont conformes à la norme EIA. Si vous utilisez un câble non conforme à cette norme, l'appareil risque de ne pas fonctionner correctement.
- Chaque type de prise audio fonctionne de manière indépendante. Les signaux reçus par les prises numérique et analogique sont respectivement émis par les prises numérique et analogique correspondantes.

## RACCORDEMENT D'ÉLÉMENTS VIDÉO

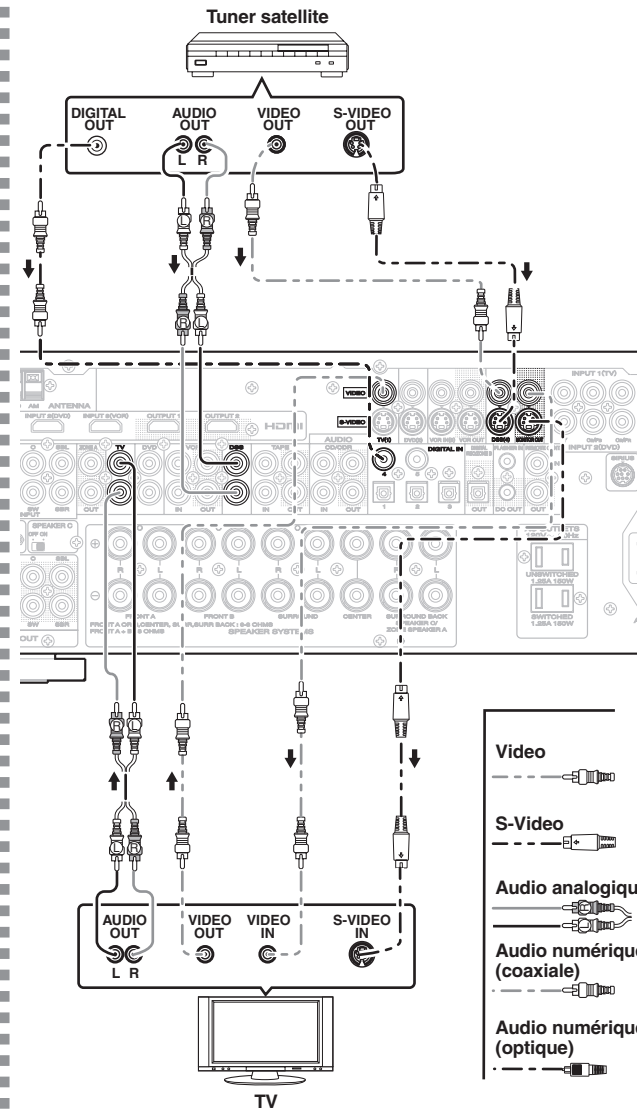
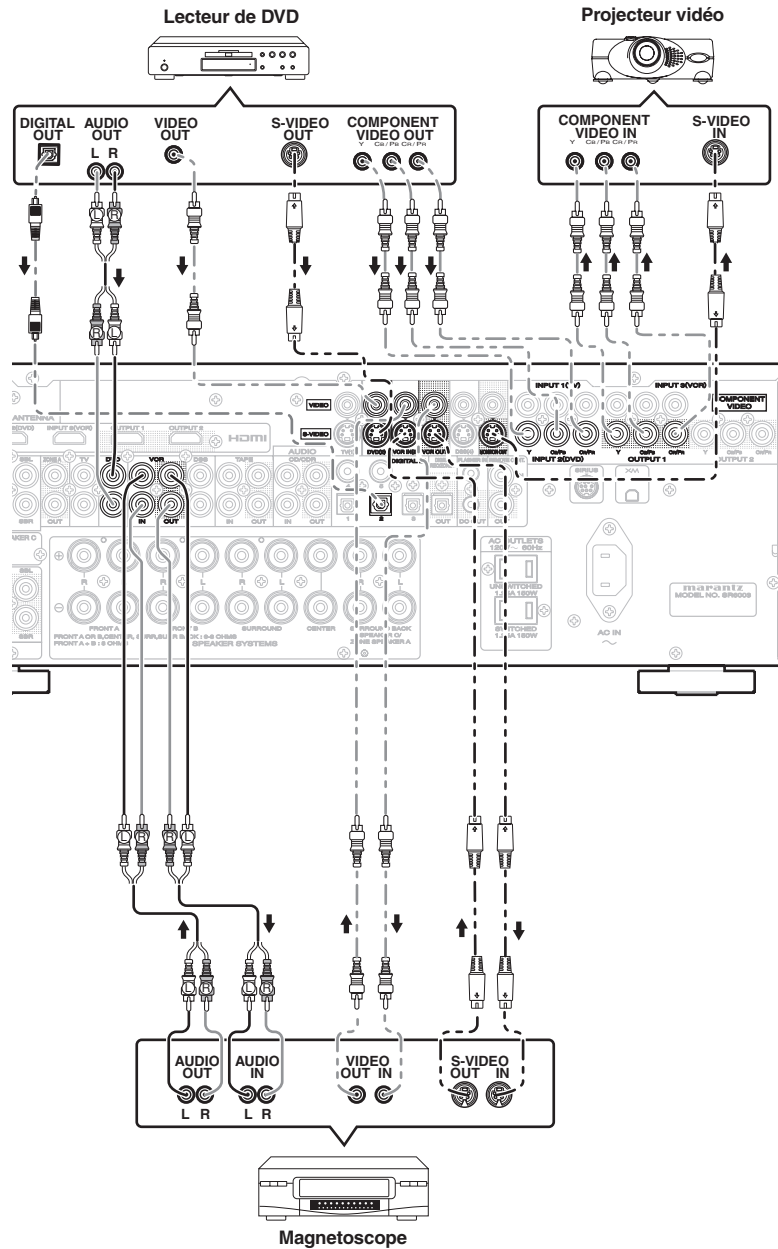

## PRISES VIDEO, S-VIDEO, COMPOSANT

Il y a 3 types de prises vidéo sur la panneau arrière.

**Prise VIDEO**

Le signal vidéo pour les prises VIDEO est le signal vidéo composite conventionnel.

**Prise S-VIDEO**

Le signal vidéo est séparé en signaux de luminance (Y) et chrominance (C) pour la prise S-VIDEO. Les signaux S-VIDEO permettent une reproduction des couleurs de grande qualité. Si votre composant vidéo est doté d'une sortie S-VIDEO, il est recommandé de l'utiliser. Raccordez la prise de sortie S-VIDEO de votre composant vidéo à la prise d'entrée S-VIDEO de cet appareil.

**Prise pour COMPONENT**

Effectuez des connexions vidéo vers un composant tel qu'un téléviseur ou un moniteur équipé d'entrées de composant pour obtenir des images vidéo de qualité supérieure. Utilisez le câble pour composant vidéo ou 3 cordons vidéo pour connecter les prises de sortie vidéo pour composant de l'appareil au moniteur.

**Remarques :**

- Assurez-vous de raccorder correctement les canaux audio gauche et droit. Les connecteurs rouges sont pour le canal R (droit) et les connecteurs blancs pour le canal L (gauche).
- Assurez-vous de raccorder correctement les entrées et sorties des signaux vidéo.
- Si vous raccordez le signal S-VIDEO ou à composantes à la prise S-VIDEO ou à composantes de cet appareil, il n'est pas nécessaire de raccorder le signal vidéo conventionnel à la prise VIDEO (composite). Si vous utilisez les deux entrées vidéo, l'appareil donne la priorité au signal S-VIDEO.
- Chaque type de prise vidéo fonctionne de manière indépendante. Les signaux reçus par les prises VIDEO (composite) et S-VIDEO ou à composantes sont respectivement émis vers les prises VIDEO (composite) et S-VIDEO ou à composantes correspondantes.
- Cet appareil est doté de la fonction «TV-AUTO ON/OFF» pour mettre le téléviseur sous/hors tension automatiquement en captant le signal vidéo entrant par les prises VIDEO.
- Il se peut que vous deviez configurer le format de sortie audio numérique de votre lecteur DVD ou des autres composants source numériques. Reportez-vous aux instructions qui accompagnent chacun des composants raccordés aux prises d'entrée numériques.
- Les bornes COMPONENT VIDEO OUTPUT 1 et 2 de cet appareil peuvent émettre le même signal vidéo. (Voir page 37)

## RACCORDEMENT DES COMPOSANTS HDMI

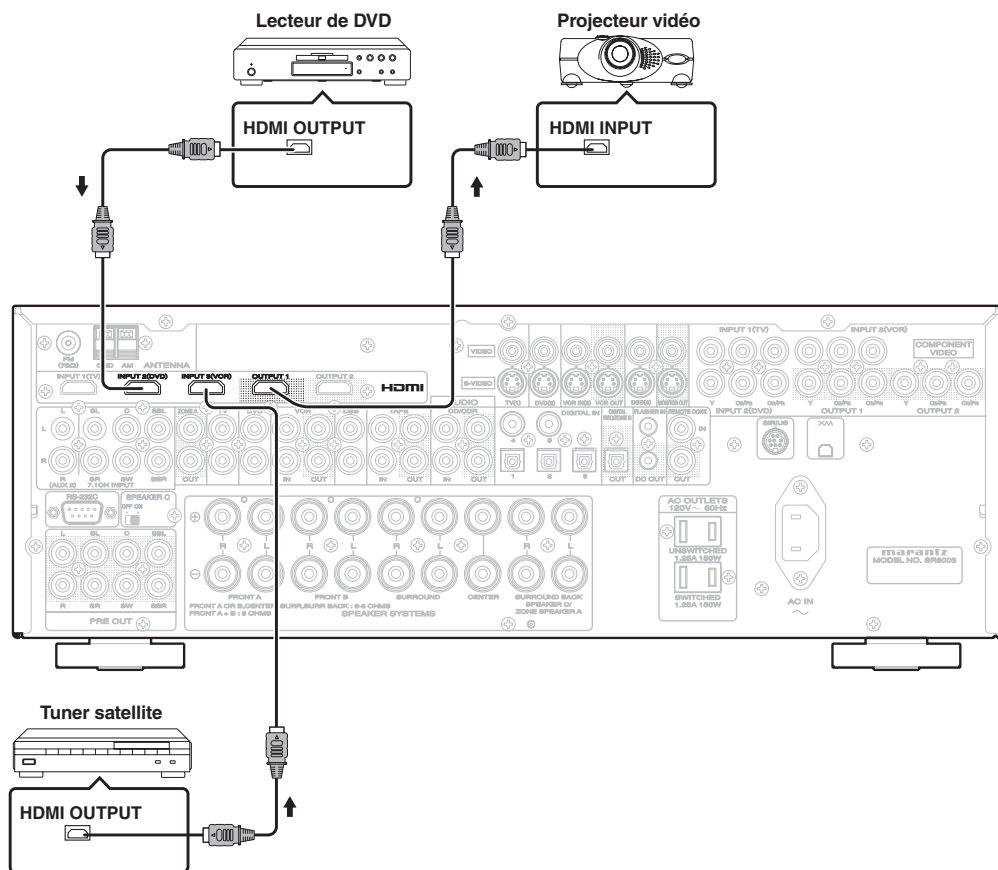

## PRISES HDMI

Cet appareil est doté de 3 entrées HDMI et de 2 sorties HDMI. Il peut envoyer les signaux vidéo et audio numériques des DVD et autres sources directement vers un afficheur. Il réduit la dégradation de signal causée par la conversion analogique, de façon à offrir des images de grande qualité. Cet appareil est aussi capable de convertir les signaux vidéo analogiques (vidéo composite, S-Vidéo, vidéo à composantes) pour la sortie HDMI. Sélectionnez une source d'entrée depuis le système de menus GUI. (Voir page 27)

## Remarques :

- Lorsque la sortie HDMI est raccordée à un moniteur d'affichage qui ne prend pas en charge HDCP\*, les signaux ne sont pas sortis. Pour visualiser des images en HDMI, il est nécessaire de raccorder un affichage qui prend en charge HDCP.
- Il est possible qu'il n'y ait pas de sortie d'image lors d'un raccordement à un téléviseur ou affichage qui n'est pas compatible avec le format ci-dessus.
- Reportez-vous au mode d'emploi du téléviseur ou de l'affichage à raccorder à l'appareil pour des informations détaillées concernant la borne HDMI.

\* **HDCP : High-bandwidth Digital Content Protection** (protection du contenu numérique de largeur de bande supérieure)

## RACCORDEMENT DES COMPOSANTS HDMI

Un câble HDMI (vendu séparément) est utilisé pour raccorder la prise HDMI de l'appareil avec la prise HDMI d'un lecteur de DVD, téléviseur, projecteur ou autre élément. Pour transmettre un son multicanaux via HDMI, le lecteur raccordé doit prendre en charge la transmission audio multicanaux par sa prise HDMI.

## Remarques :

- Certains éléments HDMI peuvent être commandés via le câble HDMI, mais l'appareil ne peut pas commander d'autres éléments de cette manière.
- Lors d'un raccordement à un moniteur (téléviseur, projecteur, etc.) qui ne prend pas en charge HDCP, l'image et le son ne sont pas sortis.

• Certains appareils source tels que les lecteurs DVD ou les décodeurs de câblodistribution ne prennent pas en charge les commandes de répéteur HDMI comme celles de l'appareil. Dans ce cas, les images ne sont pas correctement projetées sur les moniteurs tels que les téléviseurs et projecteurs.

• Lorsque plusieurs éléments sont raccordés à l'appareil, mettez hors tension les éléments inutilisés afin d'éviter des interférences entre eux.

• Le débranchement ou le branchement de câble lorsque l'équipement est sous tension peut l'endommager. Mettez hors tension avant de débrancher ou brancher des câbles.

• Si un lecteur DVD ne prenant pas en charge HDMI 1.1 ou ultérieur est raccordé à l'appareil, la lecture PCM multicanaux n'est pas possible même avec les disques DVD-Audio.

• Si un lecteur CD Super Audio ne prenant pas en charge HDMI 1.2 ou ultérieur est raccordé à l'appareil, la lecture DSD\* n'est pas possible même avec les CD Super Audio.

(\*DSD : Direct Stream Digital)

• Les fonctions suivantes ne sont pas disponibles lorsque l'appareil est raccordé à un appareil qui ne prend pas en charge HDMI 1.3a.

• Couleur foncée

• x.v. Color

• Décodage de signal audio Bitstream, comme pour Dolby Digital Plus, Dolby TrueHD, DTS-HD, etc.

Pour plus de détails, reportez-vous au mode d'emploi de l'appareil raccordé.

• Les signaux PCM multicanaux et signaux audio de 64 kHz ou plus qui sont entrés depuis la prise HDMI ne sont pas sortis de la prise DIGITAL OUT.

• Selon la qualité du câble utilisé, le signal HDMI peut être affecté par des parasites.

## RACCORDEMENT DES BORNES D'ANTENNE

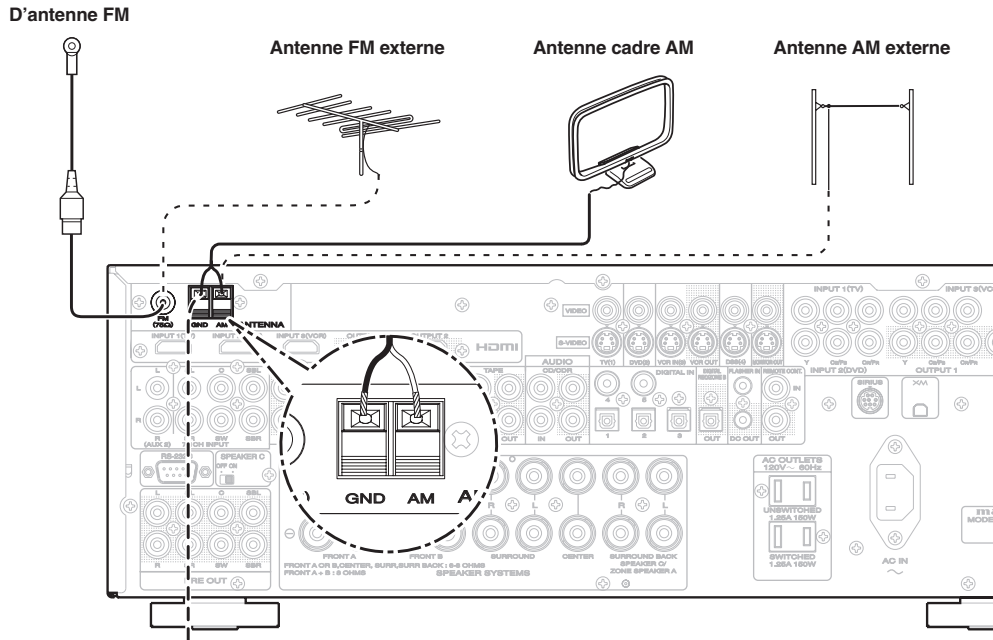

### MONTAGE DE L'ANTENNE CADRE AM

1. Retirez l'attache en vinyle et sortez la ligne de connexion.
4. Placez l'antenne sur une surface stable.

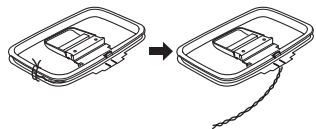

2. Courbez la partie base dans le sens inverse.



3. Introduisez le crochet en bas de la partie cadre dans la fente sur la partie base.

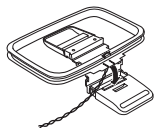

## RACCORDEMENT DES ANTENNES FOURNIES

**Raccordement de la ligne d'antenne FM fournie**  
La ligne d'antenne FM fournie n'est destinée qu'à une utilisation à l'intérieur.

Pendant l'utilisation, déployez l'antenne et déplacez-la dans divers sens jusqu'à ce que le signal le plus clair soit reçu. Fixez-la avec des punaises, etc. dans la position qui provoquera le moins de distorsion. Si la réception est de mauvaise qualité, une antenne extérieure peut l'améliorer.

**Raccordement de l'antenne cadre AM fournie**

L'antenne cadre AM fournie n'est destinée qu'à une utilisation à l'intérieur. Placez-la dans le sens et la position où vous recevez le son le plus clair. Mettez-la le plus loin possible de l'appareil, d'un téléviseur, des câbles d'enceintes et des cordons d'alimentation.

Si la réception est de mauvaise qualité, une antenne extérieure peut l'améliorer.

1. Desserrez la vis de borne d'antenne AM dans le sens inverse des aiguilles d'une montre.
2. Introduisez le fil dénudé dans la borne d'antenne.
3. Serrez la vis en la tournant dans le sens des aiguilles d'une montre pour fixer le fil.

### Remarque :

Connectez le fil de mise à la terre blindé (noir) à la borne GND de l'antenne AM.

## RACCORDEMENT D'UNE ANTENNE FM EXTERIEURE

### Remarques :

- Eloignez l'antenne des sources de parasites (enseignes au néon, rues très fréquentées, etc.).
- Ne placez pas l'antenne près de lignes de tension. Eloignez-la bien de lignes de tension, transformateurs, etc.
- Afin d'éviter le risque de foudre et d'électrocution, une mise à la terre est nécessaire.

## RACCORDEMENT D'UNE ANTENNE AM EXTERIEURE

Une antenne extérieure sera plus efficace si elle est étendue horizontalement au-dessus d'une fenêtre ou à l'extérieur.

### Remarques :

- Ne retirez pas l'antenne cadre AM.
- Afin d'éviter le risque de foudre et d'électrocution, une mise à la terre est nécessaire.

## BRANCHER LE CORDON D'ALIMENTATION

1. Branchez le cordon d'alimentation fourni dans la prise AC IN du panneau arrière de l'appareil.

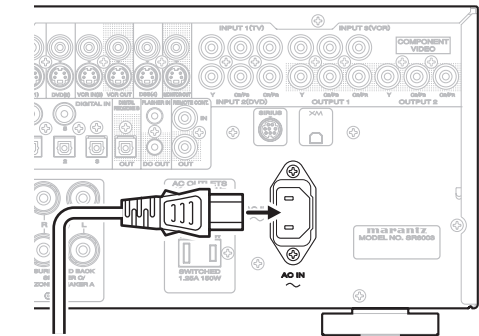

2. Branchez le cordon d'alimentation dans une prise secteur.

# ÉLÉMENTAIRES

## OPÉRATION DE L'AMPLIFICATEUR

### ALLUMER L'APPAREIL

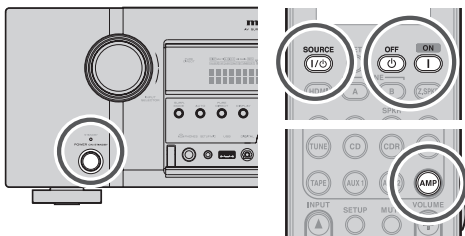

1. Branchez le cordon d'alimentation dans la prise secteur murale.
2. Allumez l'appareil raccordé à cet appareil.
3. Appuyez sur la touche **POWER ON/STANDBY** de cet appareil. Chaque fois que vous appuyez sur la touche, l'appareil permute entre les modes de marche et d'attente.

Pour mettre sous tension à l'aide de la télécommande, appuyez sur la touche **AMP** puis sur les touches **ON** et **SOURCE ON/OFF** de la télécommande.

### SÉLECTIONNER UNE SOURCE D'ENTRÉE

Avant de pouvoir écouter tout support connecté à une entrée, vous devez d'abord sélectionner la source d'entrée sur l'appareil.

#### Exemple : DVD

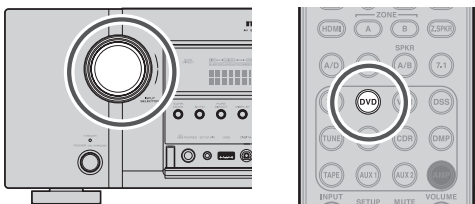

Pour sélectionner DVD, tournez le bouton **INPUT SELECTOR** du panneau avant ou appuyez deux fois de suite sur la touche **DVD** de la télécommande. Après avoir sélectionné DVD, allumez simplement le lecteur DVD et lancez la lecture du DVD.

- Lorsque la source d'entrée est modifiée, le nouveau nom de la source d'entrée apparaît momentanément en tant qu'information OSD sur l'écran vidéo. Ce nom apparaît également sur l'écran du panneau avant.
- Si vous utilisez la fonction **FUNCTION RENAME** (voir page 28), la nouveau nom apparaît sur l'afficheur.
- Comme l'entrée est changée, l'appareil commutera automatiquement sur les états d'entrée numérique, de mode Surround, d'atténuation et de mode nocturne qui avaient été saisis pendant la procédure de configuration pour cette source.
- Lorsqu'une source vidéo est sélectionnée, le signal vidéo sélectionné est émis par la borne **MONITOR OUT**.

### RÉGLAGE DU VOLUME PRINCIPAL

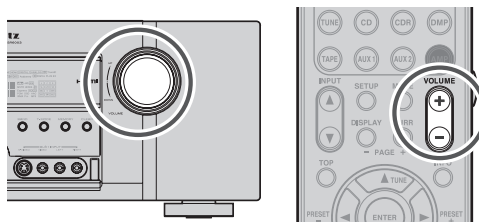

Réglez le volume au niveau souhaité en utilisant la commande **VOLUME** du panneau avant ou les touches de **VOLUME + / -**. Pour augmenter le volume, tournez la commande **VOLUME** dans le sens des aiguilles d'une montre ou appuyez sur la touche **VOLUME +** de la télécommande ; pour baisser le volume, tournez dans le sens contraire des aiguilles d'une montre ou appuyez sur la touche **VOLUME -** de la télécommande.

#### Remarques :

- Le volume est réglable sur une plage de  $-\infty$  et  $-71$  à  $18$  dB, par pas de  $1$  dB.
- Cependant, lorsque le niveau du canal est défini tel que décrit à la page 34, et si le volume de chaque canal est réglé sur  $+1$  dB ou plus, le réglage du volume ne peut se faire jusqu'à  $18$  dB. (Dans ce cas, la plage de réglage du volume maximum est de « $18$ dB - (Valeur maximum du niveau du canal)».)

### COMMANDE DE RÉGLAGE DE LA TONALITÉ (GRAVES ET AIGUS)



Lors d'une session d'écoute, vous pouvez régler les commandes Bass (graves) et Treble (aigus) en fonction de vos désirs et de l'acoustique de la pièce.

#### (Avec la télécommande)

Pour régler la tonalité, appuyez sur la touche **AMP**. Pour ajuster l'effet de graves, appuyez sur **BASS +** ou **BASS -**. Pour ajuster l'effet d'aigus, appuyez sur **TREBLE +** ou **TREBLE -**.

#### Remarques :

- La fonction de commande de tonalité n'est pas disponible pour les modes Source Direct, Pure Direct, Headphone et Dolby Virtual Speaker, ni pour PCM 176.4/192 kHz.
- La fonction de commande du ton n'est pas disponible lorsque MDAX est utilisé.
- La fonction de commande de tonalité n'est pas disponible lorsque ACOUSTIC EQ est en cours d'utilisation.
- De plus, la commande de tonalité n'est pas disponible pendant la lecture Dolby TrueHD, Dolby Digital Plus ou DTS-HD.

### COUPER LE SON MOMENTANÉMENT



Pour couper momentanément le son de toutes les sorties d'enceinte, lorsque vous recevez un appel téléphonique par exemple, appuyez sur la touche **MUTE** de la télécommande.

Cette action coupe les sorties d'enceinte et de la prise pour casque mais n'affecte en rien les opérations d'enregistrement ou de copie qui seraient en cours.

Lorsque le système est en mode muet, «**MUTE**» est affiché à l'écran. Appuyez de nouveau sur la touche **MUTE** pour rétablir le fonctionnement normal.

### OPÉRATION DU TUNER

Pour commander l'appareil à l'aide de la télécommande, appuyez sur la touche **TUNE** de la télécommande de sorte que le mode tuner soit activé.

### ÉCOUTER LE TUNER

Le pas de balayage des fréquences AM est sélectionnable.

Le réglage par défaut est le pas de  $10$  kHz ; si la norme de votre pays est le pas de  $9$  kHz, appuyez sur la touche **BAND** du panneau avant ou sur la touche **BAND** de la télécommande pendant plus de  $5$  secondes. Le pas de balayage changera.

#### Remarque :

- La mémoire de présélection du tuner sera effacée lors du changement de cette configuration.

### ACCORD AUTOMATIQUE

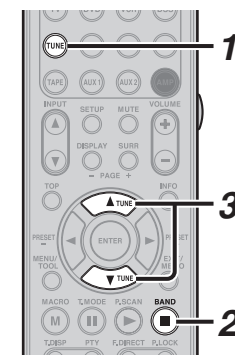
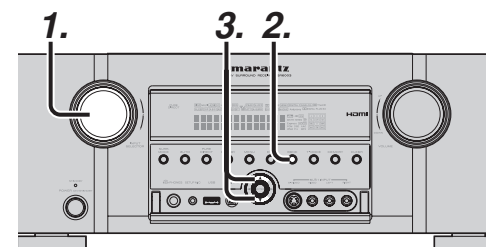

#### (Avec l'appareil)

1. Tournez le bouton **INPUT SELECTOR** pour sélectionner «**TUNE**».
2. Appuyez sur la touche **BAND** pour sélectionner FM ou AM.
3. Appuyez sur la touche de curseur **▲** ou **▼** du panneau avant pendant plus de  $1$  seconde pour lancer la fonction d'accord automatique.



- La recherche automatique commence puis s'arrête lorsque l'accord est fait sur une station.

(Avec la télécommande)

- Pour sélectionner le tuner, appuyez sur la touche **TUNE** de la télécommande deux fois dans les deux secondes.
- Appuyez sur la touche **BAND** pour sélectionner FM ou AM.
- Appuyez sur la touche **TUNE ▲** ou **▼** et maintenez-la enfoncée pendant 1 seconde ou plus.
- La recherche automatique commence puis s'arrête lorsque l'accord est fait sur une station.

Si la recherche ne s'arrête pas sur la station désirée, utilisez la fonction «Manual tuning» (accord manuel).

### ACCORD MANUEL

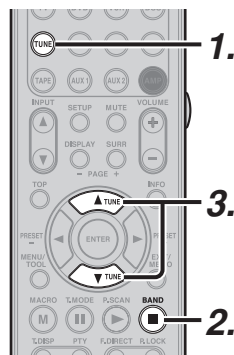
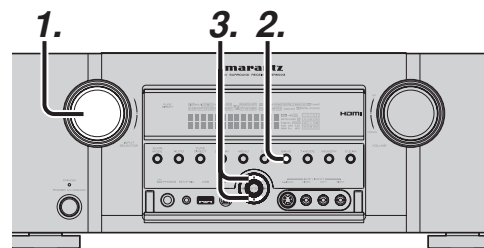

(Avec l'appareil)

- Tournez le bouton INPUT SELECTOR pour sélectionner «**TUNER**».
- Appuyez sur la touche **BAND** pour sélectionner FM ou AM.
- Appuyez sur la touche de curseur **▲** ou **▼** du panneau avant pour sélectionner la station désirée.

(Avec la télécommande)

- Pour sélectionner le tuner, appuyez sur la touche **TUNE** de la télécommande deux fois dans les deux secondes.
- Appuyez sur la touche **BAND** pour sélectionner FM ou AM.
- Appuyez sur la touche **TUNE ▲** ou **▼** pour faire l'accord sur la station désirée.

### APPEL DIRECT DE FRÉQUENCE

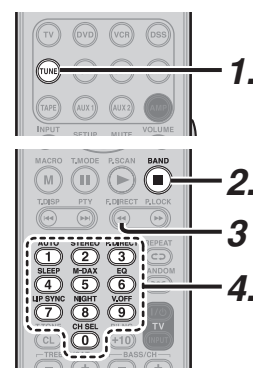

- Pour sélectionner le tuner, appuyez sur la touche **TUNE** de la télécommande deux fois dans les deux secondes.
- Appuyez sur la touche **BAND** pour sélectionner FM ou AM.
- Appuyez sur la touche **F.DIRECT** de la télécommande ; l'afficheur indiquera «**FREQ----**».
- Saisissez la fréquence des stations désirées à l'aide du pavé numérique de la télécommande.
- L'accord se fera automatiquement sur la station désirée.

### MODE D'ACCORD (FM) (STEREO AUTO OU MONO)

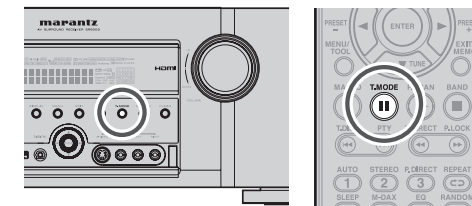

En mode stéréo automatique, l'indicateur «**AUTO**» s'allume sur l'afficheur.

L'indicateur «**ST**» s'allume pendant l'accord sur une station qui diffuse en stéréo.

Sur les fréquences libres, le bruit est coupé et les indicateurs «**TUNED**» et «**ST**» ne s'allument pas.

Si le signal est faible, il peut être difficile de faire l'accord sur une station en stéréo. Dans ce cas, appuyez sur la touche **T-MODE** du panneau avant.

Dans ce cas, appuyez sur la touche **T-MODE** du panneau avant ou sur la touche **T.MODE** de la télécommande.

L'indicateur «**AUTO**» ne s'allume pas si les émissions diffusées en stéréo FM sont captées en monaural, et l'indicateur «**ST**» ne s'allume pas.

Pour retourner au mode stéréo automatique, appuyez de nouveau sur la touche **T-MODE** du panneau avant ou sur la touche **T.MODE** de la télécommande.

L'indicateur «**AUTO**» s'allume sur l'afficheur.

## OPÉRATION DE LA TÉLÉCOMMANDE

Pour commander l'appareil avec la télécommande, il est nécessaire de sélectionner le type d'appareil AMP (Ampli), TUNER (Tuner) ou DMP (USB) en appuyant sur la touche **SOURCE**. Reportez-vous ci-dessous pour en savoir plus sur le mode AMP, TUNER ou DMP (USB).

## MODE AMP

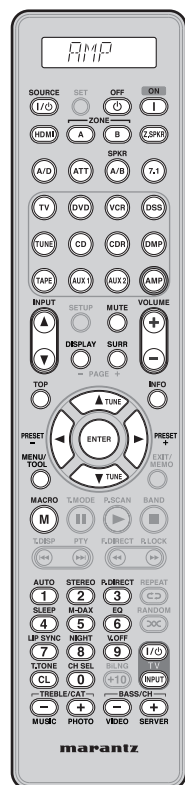

|               |  |
|---------------|--|
| SOURCE ON/OFF | Met le SR6003 sous tension et hors tension   |
| POWER OFF     | Met le SR6003 hors tension   |
| POWER ON      | Met le SR6003 sous tension   |
| HDMI          | Sélectionne la sortie HDMI   |
| ZONE A/B      | Active ou désactive la ZONE A ou la ZONE B   |
| Z.SPKR        | Active ou désactive les enceintes de ZONE A  |
| A/D           | Commute entre les entrées analogique et numérique  |
| ATT           | Réduit le niveau d'entrée  |
| SPKR A/B      | Sélectionne le groupe d'enceintes  |
| 7.1           | Sélectionne 7.1CH IN (entrée 7.1 canaux)   |
| SOURCE        | Sélectionne un composant de source donné   |
| AMP           | Sélectionne le mode AMP de l'appareil commandé à distance                                |
| INPUT ▲ / ▼   | Change le sélecteur d'entrée de SR6003   |
| DISPLAY       | Change le mode de l'afficheur avant  |
| MUTE          | Réduit le son temporairement   |
| SURR          | Sélectionne le mode Surround   |
| VOLUME+/-     | Règle le niveau de son général   |
| TOP           | Revient au haut du menu de configuration   |
| INFO          | Affiche le réglage actuel sur le moniteur  |
| Cursor        | Déplace le curseur pour le réglage en mode "CONFIGURATION MENU" (menu de configuration)  |
| ENTER         | Valide le réglage en mode "CONFIGURATION MENU" (menu de configuration)                   |
| MENU          | Entre dans "CONFIGURATION MENU" (menu de configuration)                                  |
| EXIT          | Quitte CONFIGURATION MENU (menu de configuration)  |
| MACRO(M)      | Sélectionne le mode MACRO  |
| AUTO(1)       | Sélectionne le mode Surround automatique   |
| STEREO(2)     | Sélectionne le mode STEREO   |
| P.DIRECT(3)   | Sélectionne le mode Pure Direct  |
| SLEEP(4)      | Active la fonction de minuterie de veille  |
| M-DAX(5)      | Sélectionne le mode M-DAX  |
| EQ(6)         | Sélectionne le mode EQ   |
| LIP SYNC(7)   | Sélectionne le mode LIP SYNC (synchronisation labiale)                                   |
| NIGHT(8)      | Active ou désactive le mode NIGHT (nocturne)   |
| V-OFF(9)      | Active ou désactive la sortie vidéo  |
| T.TONE(CL)    | Entre dans le menu de tonalité de contrôle   |
| CH SEL(0)     | Appelle CH LEVEL ADJUST et règle les niveaux d'enceinte ou le niveau d'entrée 7.1 canaux |
| TV POWER      | Met le téléviseur sous tension et hors tension   |
| TV INPUT      | Sélectionne l'entrée vidéo de téléviseur   |
| TREBLE-/+     | Règle la commande de tonalité du son de haute fréquence                                  |
| BASS-/+       | Règle la commande de tonalité du son de basse fréquence                                  |

## MODE TUNER

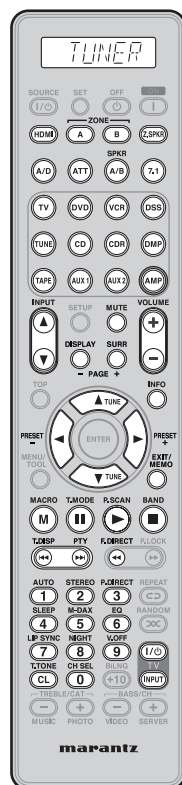

|                |   |
|----------------|---|
| HDMI           | Fonction AMP activée  |
| ZONE A/B       | Fonction AMP activée  |
| Z.SPKR         | Fonction AMP activée  |
| A/D            | Fonction AMP activée  |
| ATT            | Fonction AMP activée  |
| SPKR A/B       | Fonction AMP activée  |
| 7.1 IN         | Fonction AMP activée  |
| SOURCE         | Fonction AMP activée  |
| AMP            | Fonction AMP activée  |
| INPUT ▲ / ▼    | Fonction AMP activée  |
| DISPLAY        | Fonction AMP activée  |
| MUTE           | Fonction AMP activée  |
| SURR           | Fonction AMP activée  |
| VOLUME+/-      | Fonction AMP activée  |
| INFO           | Affiche les informations de présélection  |
| TUNE ▲ / ▼     | Fait l'accord sur les fréquences des stations vers le haut ou le bas                    |
| PRESET + ► / ◀ | Sélectionne une station de présélection vers le haut ou le bas                          |
| EXIT/MEMO      | Saisit les numéros de mémoire de présélection du tuner                                  |
| T.TONE         | Fonction AMP activée  |
| T.MODE         | Sélectionne le mode stéréo automatique ou le mode mono                                  |
| P.SCAN         | Lance le balayage des présélections   |
| BAND           | Sélectionne une bande radio   |
| T.DISP         | Sélectionne le mode d'affichage pour la radio satellite XM et la radio satellite SIRIUS |
| F.DIRECT       | Sélectionne "l'entrée directe de fréquence"   |
| P.LOCK         | Sélectionne le mode de verrouillage parental  |
| 0-9            | Saisit le chiffre   |
| CL             | Annule la saisie  |
| TV POWER       | Met le téléviseur sous tension et hors tension  |
| TV INPUT       | Sélectionne l'entrée vidéo de téléviseur  |

- La télécommande n'a pas la liste des codes de pré-réglage pour ce dispositif.

## MODE DMP (USB)

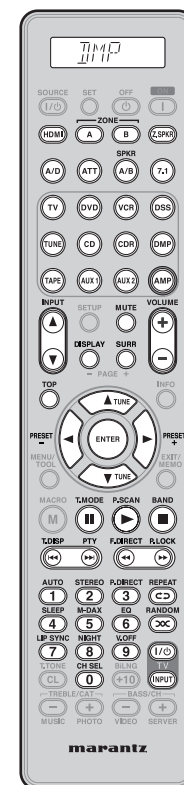

|                 |   |
|-----------------|---|
| HDMI            | Fonction AMP activée                            |
| ZONE A/B        | Fonction AMP activée                            |
| Z.SPKR          | Fonction AMP activée                            |
| A/D             | Fonction AMP activée                            |
| ATT             | Fonction AMP activée                            |
| SPK A/B         | Fonction AMP activée                            |
| 7.1 IN          | Fonction AMP activée                            |
| SOURCE          | Fonction AMP activée                            |
| AMP             | Fonction AMP activée                            |
| INPUT ▲ / ▼     | Fonction AMP activée                            |
| DISPLAY (PAGE-) | Revient à la page précédente                    |
| MUTE            | Fonction AMP activée                            |
| SURR (PAGE+)    | Avance à la page suivante                       |
| VOLUME+/-       | Fonction AMP activée                            |
| TOP             | Accède au dossier le plus haut de la hiérarchie |
| Cursor          | Mouvement du curseur/mouvement du dossier       |
| ENTER           | Accède aux dossiers/lit les fichiers            |
| PAUSE           | PAUSE   |
| PLAY            | LECTURE   |
| STOP            | ARRÊT   |
| Previous/Next   | Saut vers l'avant ou au fichier précédent       |
| Rewind/Forward  | Recherche avant ou arrière                      |
| REPEAT          | Sélectionne la LECTURE RÉPÉTÉE                  |
| RANDOM          | Sélectionne la LECTURE ALÉATOIRE                |
| TV POWER        | Met le téléviseur sous et hors tension          |
| TV INPUT        | Sélectionne l'entrée vidéo du téléviseur        |

# RACCORDEMENTS ÉVOLUÉS

## RACCORDEMENT DU PÉRIPHÉRIQUE DE STOCKAGE USB

Raccordez le périphérique de stockage USB à l'appareil.

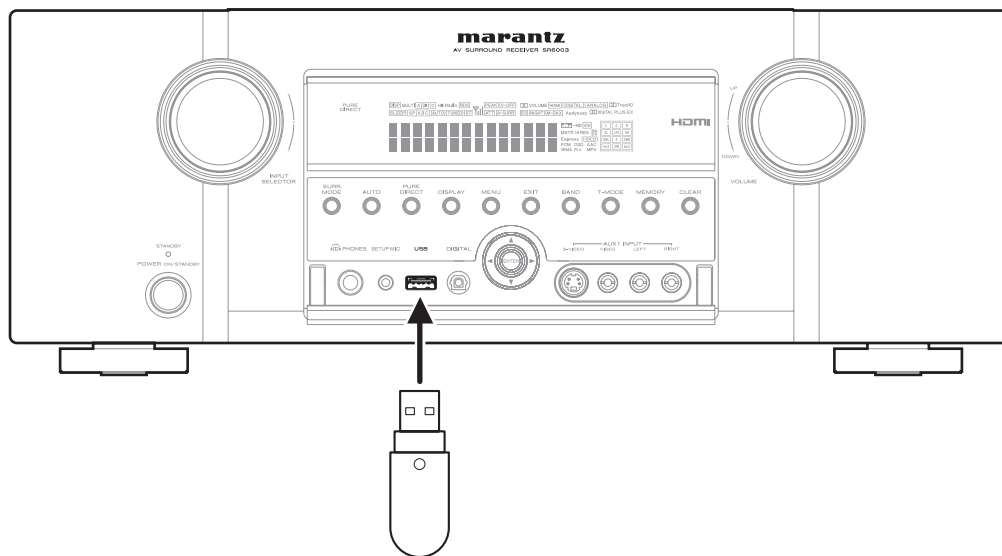

### Remarque :

Retirez le périphérique de stockage USB après avoir mis l'appareil hors tension. Si vous le retirez alors que l'appareil est sous tension, ses données risquent d'être perdues et/ou le périphérique de stockage USB lui-même risque d'être endommagé.

### Attention :

Lors de l'utilisation de périphériques USB, n'utilisez pas le câble d'extension USB.

## RACCORDEMENT DE COMPOSANTS AUDIO MULTI-CANAU

Les prises 7.1CH INPUT sont destinées à une source audio multicanaux comme un lecteur multicanaux Super Audio CD, un lecteur audio DVD ou un décodeur externe.

Si vous utilisez ces prises, activez 7.1CH INPUT et réglez le niveau 7.1CH INPUT en utilisant le CONFIGURATION MAIN MENU (menu principal de configuration). Voir page 27.

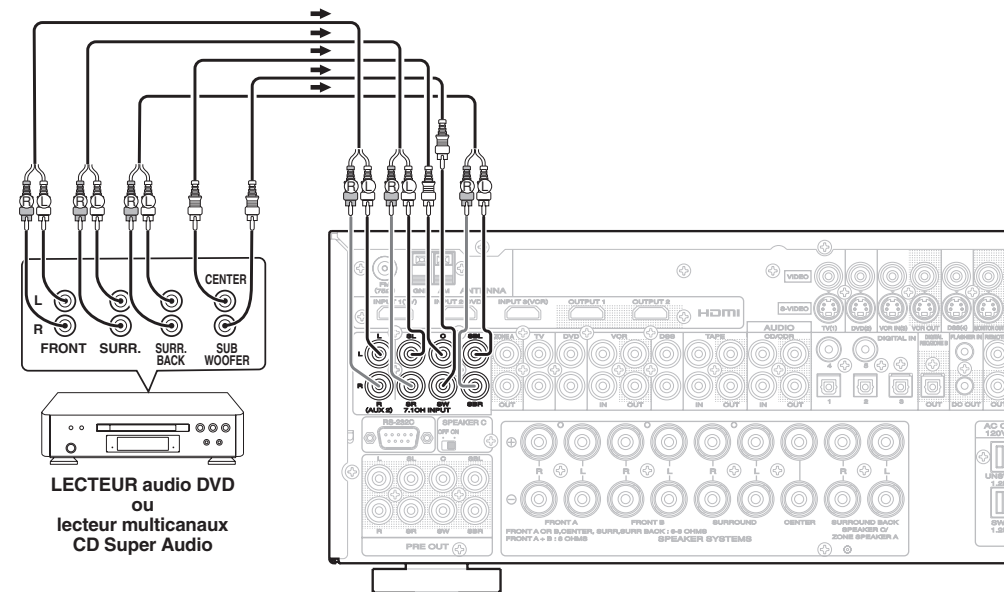

NOMS ET FONCTIONS

RACCORDEMENTS DE BASE

ÉLÉMENTAIRES

RACCORDEMENTS ÉVOLUÉS

CONFIGURATION

FONCTIONNEMENT ÉVOLUÉ

EN CAS DE PROBLÈME

AUTRES

## RACCORDEMENT D'UN AMPLIFICATEUR DE PUISSANCE EXTERNE

Les prises PREOUT sont destinées à raccorder des amplificateurs de puissance externes. Veuillez à raccorder chaque enceinte à l'amplificateur de puissance externe correspondant.

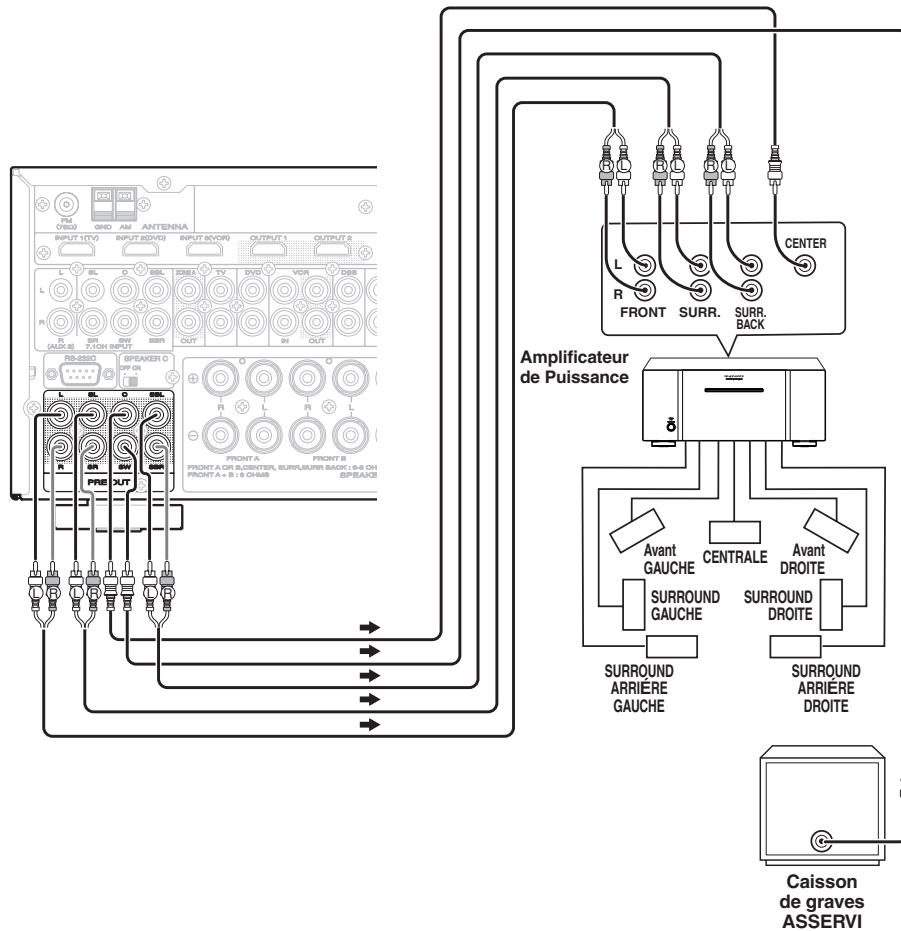

## RACCORDEMENT POUR L'UTILISATION DES ENCEINTES C (RACCORDEMENT BI-AMP)

Il est possible d'effectuer une connexion bi-amp sur les enceintes dotées de deux groupes d'entrées (pour les aigus et les graves).

Cela vous permet de commander les unités aigus et graves avec des amplis de canaux séparés, ce qui donne une meilleure qualité sonore. Raccordez les enceintes comme illustré sur la figure. Réglez le commutateur sélecteur SPEAKER C du panneau arrière sur la position ON.

**Remarques :**

- S'il n'est pas bien raccordé, un circuit de protection se déclenchera dans l'appareil et le mettra en mode d'attente. (L'indicateur STANDBY clignotera.) Dans ce cas, revérifiez les raccordements entre les enceintes et l'appareil.
- Mettez l'appareil hors tension avant de changer le réglage du sélecteur SPEAKER C.

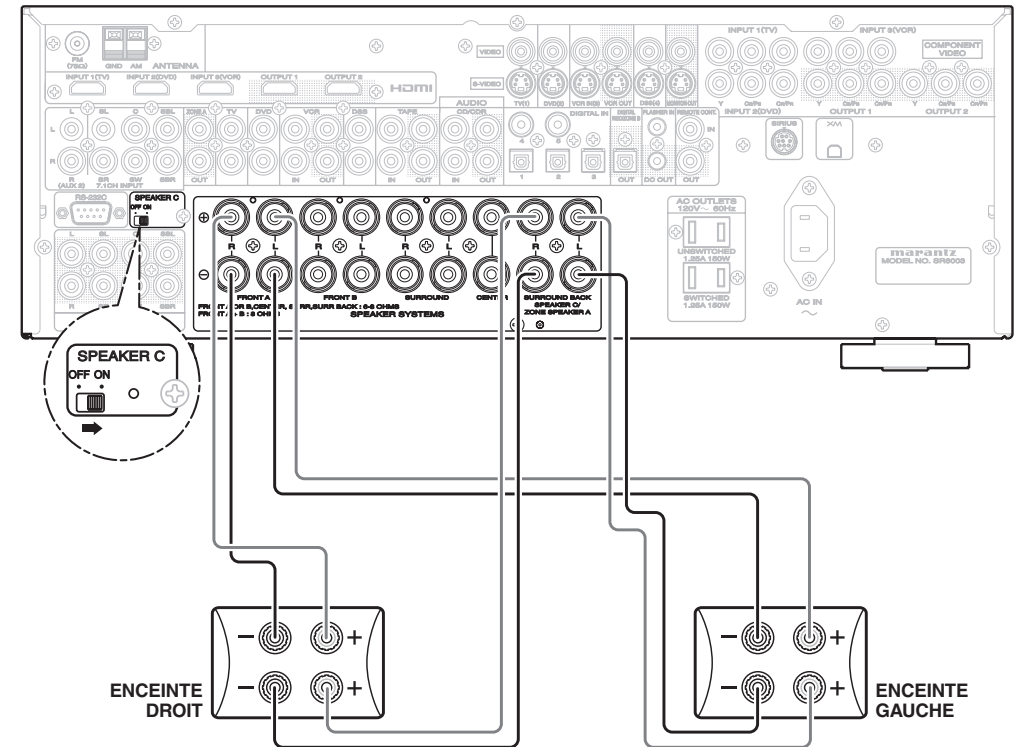
**Remarque :**

Vous pouvez utiliser les bornes d'enceinte Surround arrière comme bornes ZONE SPEAKER A ou borne SPEAKER C si vous n'employez pas d'enceintes Surround arrière.

## RACCORDEMENT POUR UNE AUTRE ZONE

Comme illustré sur ce schéma, il est possible d'utiliser un lecteur raccordé à cet appareil dans une autre ZONE pour écouter de la musique et regarder des films en l'utilisant en association avec un amplificateur Marantz ou d'un autre fabricant.

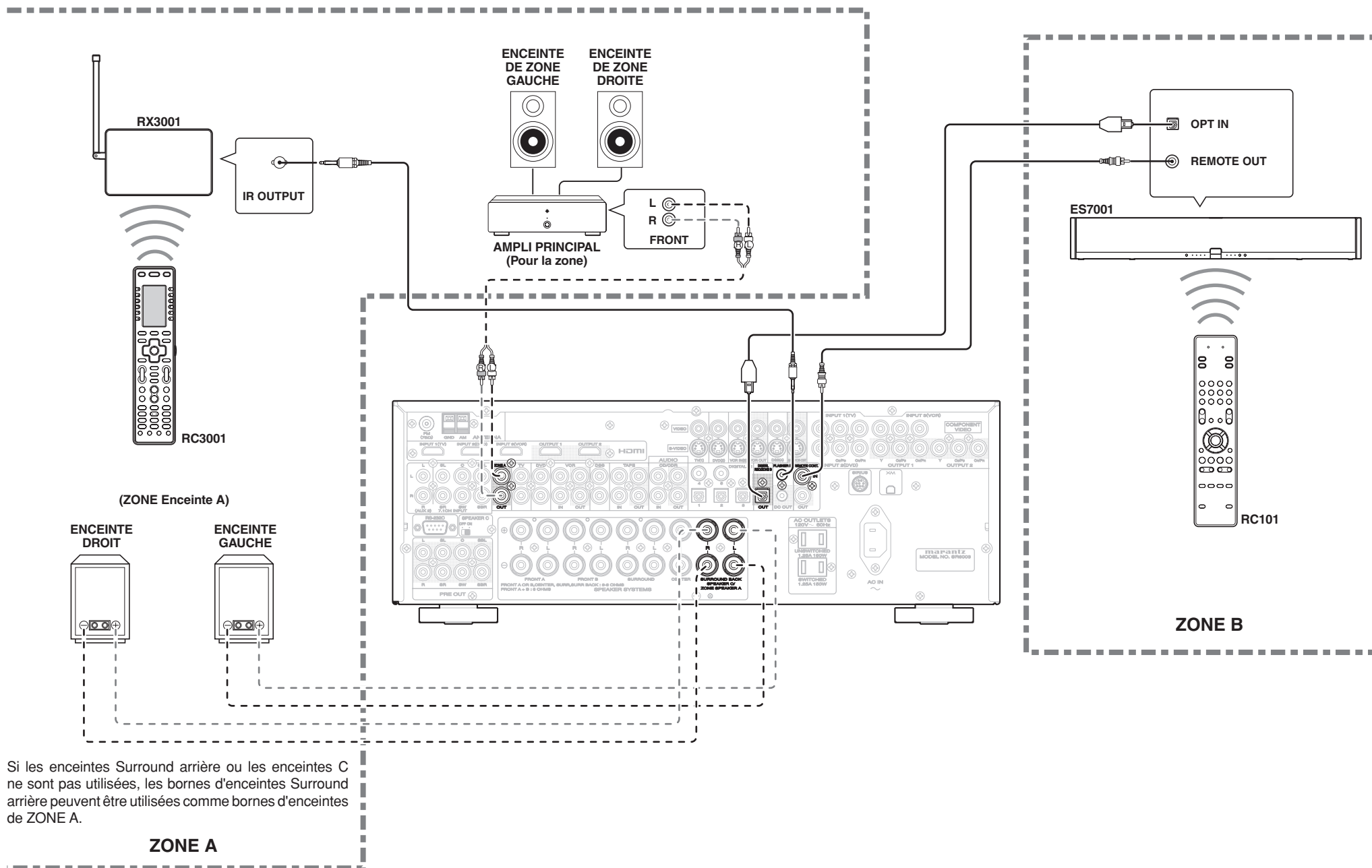

Si les enceintes Surround arrière ou les enceintes C ne sont pas utilisées, les bornes d'enceintes Surround arrière peuvent être utilisées comme bornes d'enceintes de ZONE A.

**ZONE A**

NOMS ET FONCTIONS

RACCORDEMENTS DE BASE

ÉLÉMENTAIRES

RACCORDEMENTS ÉVOLUÉS

CONFIGURATION

FONCTIONNEMENT ÉVOLUÉ

EN CAS DE PROBLÈME

AUTRES

## RACCORDEMENT DES PRISES DE TELECOMMANDE

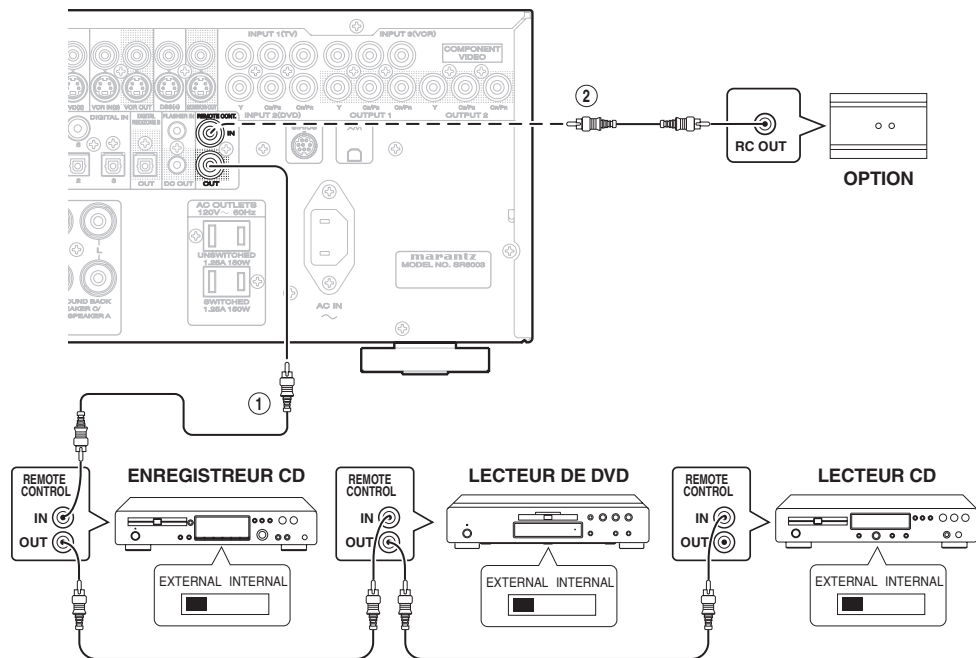

① Il est possible de commander d'autres appareils Marantz via cet appareil avec la télécommande en raccordant les bornes REMOTE CONTROL sur chaque appareil. Le signal émis par la télécommande est reçu par le capteur de télécommande sur l'appareil. Le signal est ensuite envoyé à l'appareil raccordé via cette borne. Par conséquent, vous devez pointer la télécommande uniquement vers l'appareil. De plus, si un amplificateur de puissance Marantz (sauf certains modèles) est raccordé à l'une de ces bornes, l'interrupteur d'alimentation de l'amplificateur est synchronisé avec celui de cet appareil.

Réglez le sélecteur REMOTE CONTROL à l'arrière des autres appareils (pas du SR6003) sur « EXT. » (EXTERNAL) pour utiliser cette fonction.

② Lorsqu'un capteur infrarouge externe ou un dispositif similaire est raccordé à l'entrée RC-5 IN de l'appareil, vous devez toujours désactiver le fonctionnement du capteur infrarouge de l'appareil, en procédant comme suit.

1. Enfoncez en même temps, pendant 5 secondes, la touche **SURROUND MODE** et la touche **MENU** sur le panneau avant.
2. Le réglage «IR=ENABLE» (infrarouge activé) s'affiche sur FL DISPLAY.
3. Appuyez sur les touches **CURSEUR** (◀, ▶) pour commuter le réglage sur »IR=DISABLE» (infrarouge désactivé).
4. Appuyez sur la touche **ENTER**. Une fois ce réglage effectué, le capteur infrarouge de l'appareil se trouve désactivé.

**Remarque :**

Lorsque aucun capteur infrarouge ou dispositif similaire n'est raccordé, vous devez régler cette option sur «IR=ENABLE». Autrement, l'appareil ne pourra pas recevoir de commandes à distance.

5. Pour rétablir le réglage initial, suivez les étapes 1 à 4 pour régler l'option sur «IR=ENABLE».

## RACCORDEMENT D'AUTRES APPAREILS

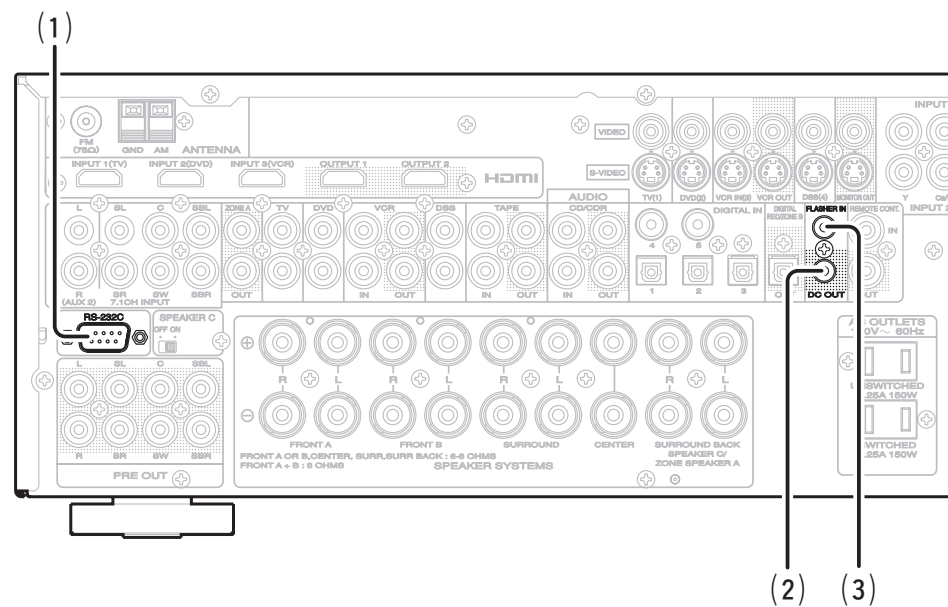
**(1) RS-232C**

Raccordez un dispositif de commande ou autre dispositif externe pour l'entretien courant. (Utilisez un câble droit pour le raccordement.)

**(2) DC OUT (SORTIE CC) (DC TRIGGER) (DÉCLENCHEUR CC)**

Des dispositifs externes peuvent être commandés depuis l'appareil en les raccordant à la borne DC OUT (12 V, 44 mA max).

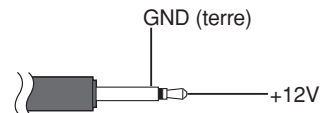
**(3) FLASHER IN (ENTRÉE FLASHER)**

L'appareil peut être commandé en y raccordant un boîtier de commande ou un autre dispositif de commande.

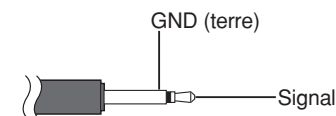

## RACCORDER LA RADIO SATELLITE

Vous devez être abonné pour pouvoir écouter la radio satellite XM et la radio satellite SIRIUS. Pour plus de détails sur la radio satellite XM, voir page 53. Pour plus de détails sur la radio satellite SIRIUS, voir page 58.

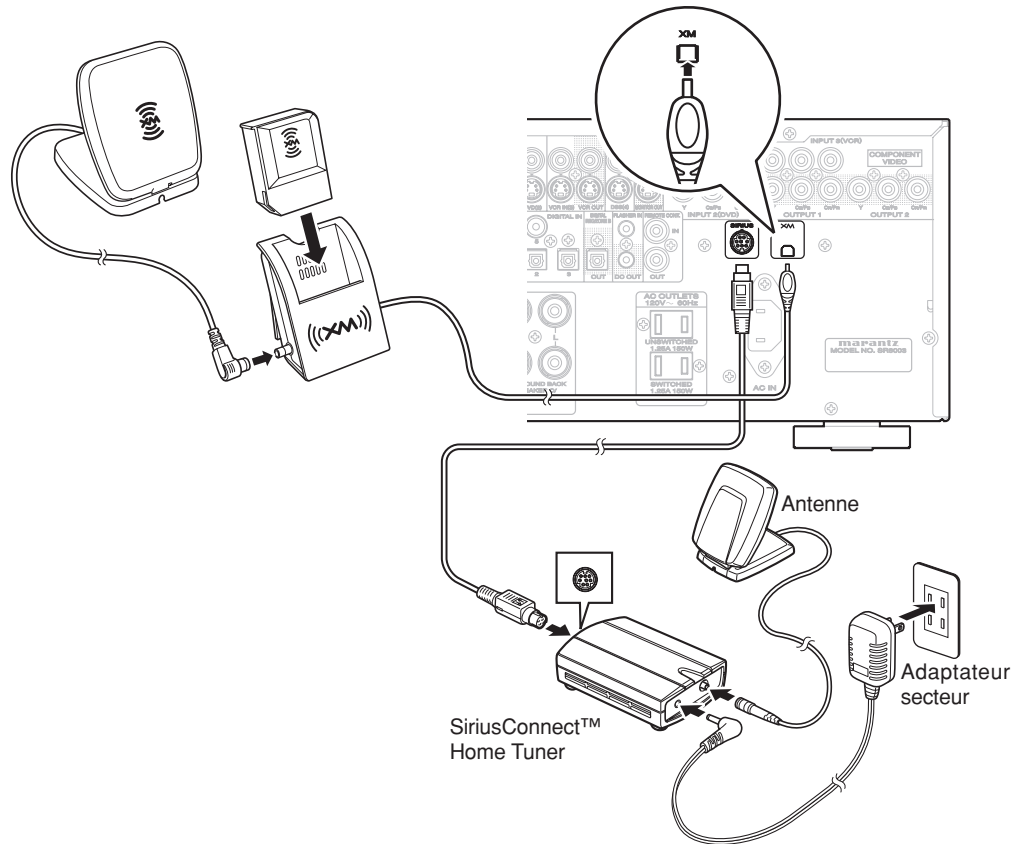

### RADIO SATELLITE XM

- Connectez le mini-tuner XM et la station d'accueil dans la borne XM du panneau arrière.
  - Placez l'antenne XM près d'une fenêtre orientée vers le sud pour capter un signal optimal.
- Lorsque vous effectuez les connexions, reportez-vous aussi aux modes d'emploi du mini-tuner XM et de la station d'accueil.

#### Remarque :

Cet appareil ne prend pas en charge le XM CNP-1000. Voir page 77.

### RADIO SATELLITE SIRIUS

- Connectez le tuner SiriusConnect™ Home, l'antenne et l'adaptateur secteur dans la borne SIRIUS du panneau arrière.
- Placez l'antenne SIRIUS correctement, de sorte qu'elle reçoive bien le signal satellite. Utilisez la carte suivante pour identifier la zone où vous vous trouvez et placer l'antenne en conséquence.

(États-Unis)

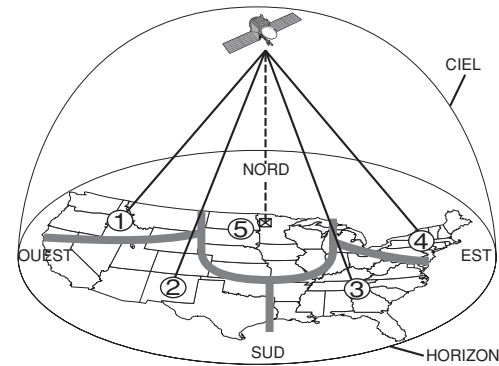

| RÉGION   | ORIENTATION DE L'ANTENNE  |
|----------|---|
| RÉGION 1 | Orientez l'antenne dans la direction <b>EST</b> ou <b>NORD-EST</b>                            |
| RÉGION 2 | Orientez l'antenne dans la direction <b>NORD</b> ou <b>NORD-EST</b>                           |
| RÉGION 3 | Orientez l'antenne dans la direction <b>NORD</b> ou <b>NORD-OUEST</b>                         |
| RÉGION 4 | Orientez l'antenne dans la direction <b>OUEST</b> ou <b>NORD-OUEST</b>                        |
| RÉGION 5 | Orientez l'antenne <b>TOUT DROIT</b> vers le ciel (un emplacement extérieur peut être requis) |

(Canada)

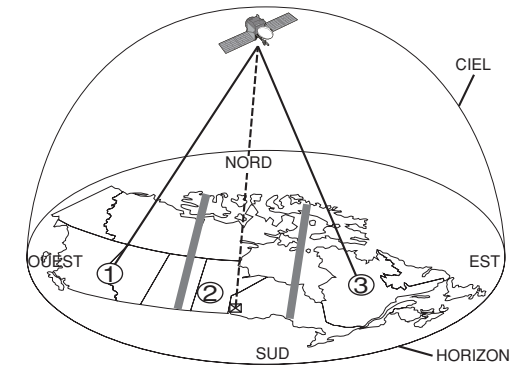

| RÉGION   | ORIENTATION DE L'ANTENNE  |
|----------|---|
| RÉGION 1 | Orientez l'antenne dans la direction <b>EST</b> ou <b>SUD-EST</b>   |
| RÉGION 2 | Orientez l'antenne dans la direction <b>SUD</b> ou <b>TOUT DROIT</b> vers le ciel (un emplacement extérieur peut être requis) |
| RÉGION 3 | Orientez l'antenne dans la direction <b>OUEST</b> ou <b>SUD-OUEST</b>   |

# CONFIGURATION

Après avoir raccordé tous les composants, vous devez effectuer la configuration initiale.

## SYSTÈME DE MENUS AVEC INTERFACE UTILISATEUR GRAPHIQUE

Cet appareil intègre un système de menus par interface utilisateur graphique, qui permet d'effectuer différentes opérations à l'aide des touches de curseur (▲, ▼, ◀, ▶) et de la touche **ENTER** de la télécommande ou du panneau avant.

### Remarque :

Pour afficher les menus de l'interface utilisateur graphique, assurez-vous d'avoir raccordé la prise **MONITOR OUT** du panneau arrière à l'entrée composite, l'entrée S-Vidéo, l'entrée vidéo à composantes ou l'entrée HDMI de votre téléviseur ou projecteur. (Voir page 13, 14.)

1. Appuyez sur la touche **AMP** de la télécommande. (Cette étape n'est pas nécessaire lors de l'utilisation des menus de configuration depuis l'appareil.)
2. Appuyez sur la touche **MENU** de la télécommande ou sur la touche **MENU** du panneau avant. Le « **Main Menu** » (menu principal) du système de menus GUI s'affiche. Le menu principal (Main Menu) comprend 6 options.
3. Sélectionnez le sous-menu désiré à l'aide de la touche de curseur ▲ ou ▼ et appuyez sur la touche **ENTER**. L'affichage passe au sous-menu sélectionné.

### <LOCKING SUBMENUS>

- (1) Déplacez le curseur jusqu'à « Input Setup » (configuration d'entrée) dans le menu principal (MAIN MENU).
  - (2) Appuyez sur la touche de curseur ◀ ou ▶ pour afficher l'icône  (verrouillée) sur une option et la verrouiller.
4. Pour quitter le système de menus GUI, appuyez sur la touche **EXIT** ou déplacez le curseur sur **EXIT** et appuyez sur la touche **ENTER**.

## COMMANDES PAR TOUCHES DU RC003SR

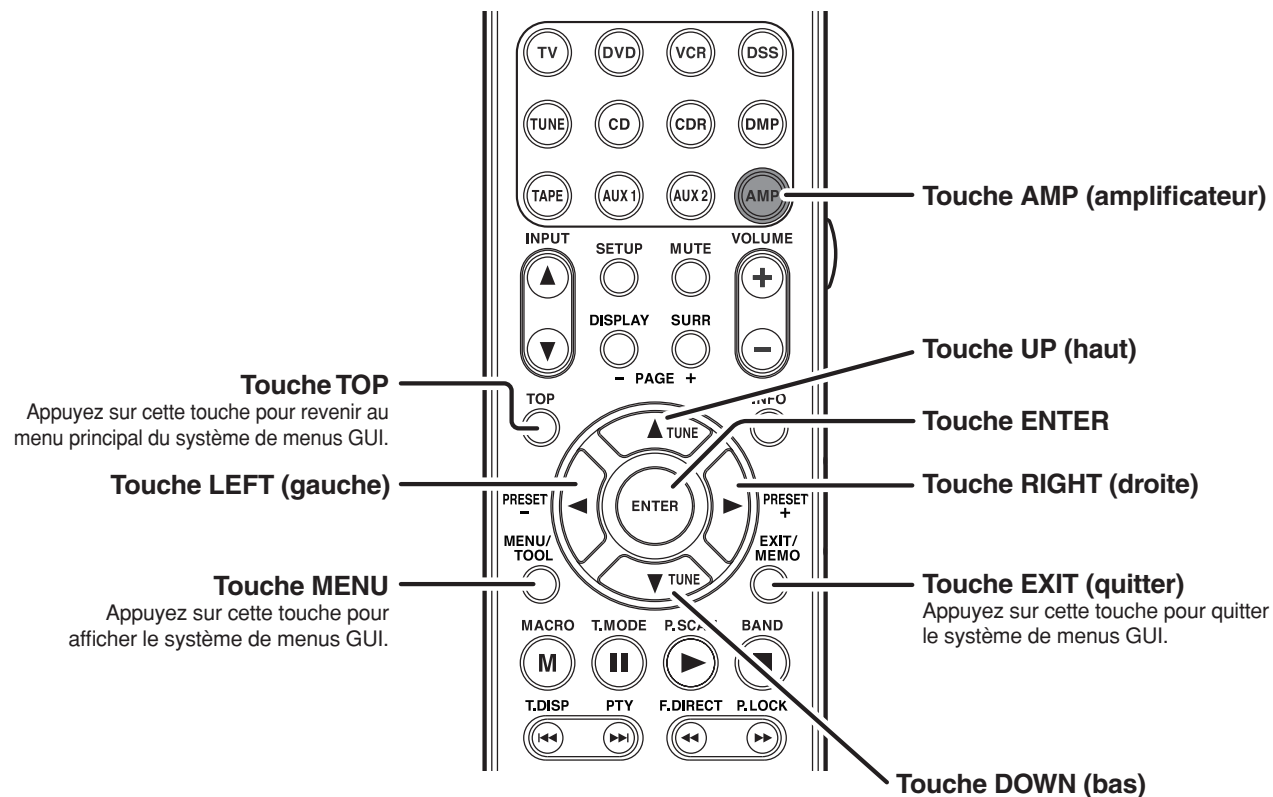

## COMMANDE PAR TOUCHE DE PANNEAU AVANT DU SR6003

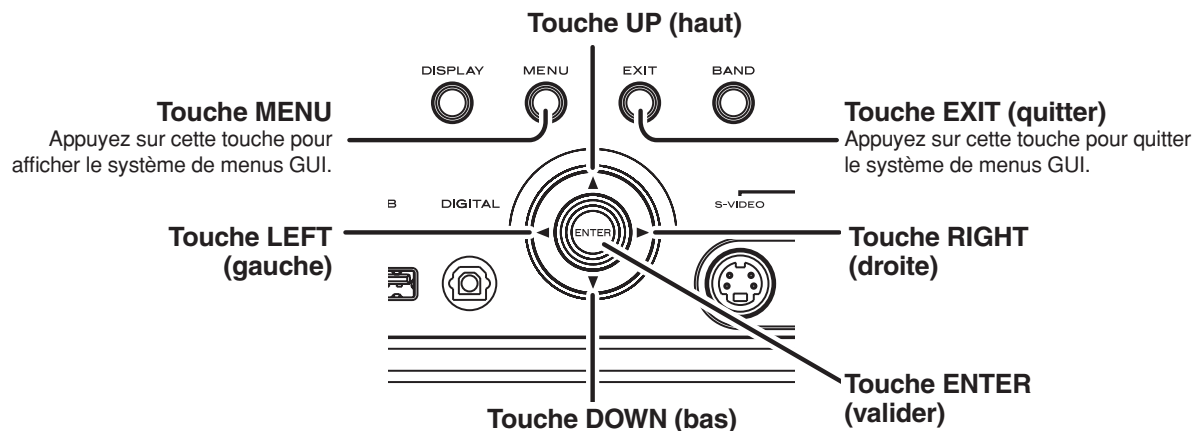



**Remarque :**

Une fois cette étape de la configuration terminée, déplacez le curseur sur « **Return** » avec la touche de curseur ▲ ou ▼, puis appuyez sur la touche ENTER.

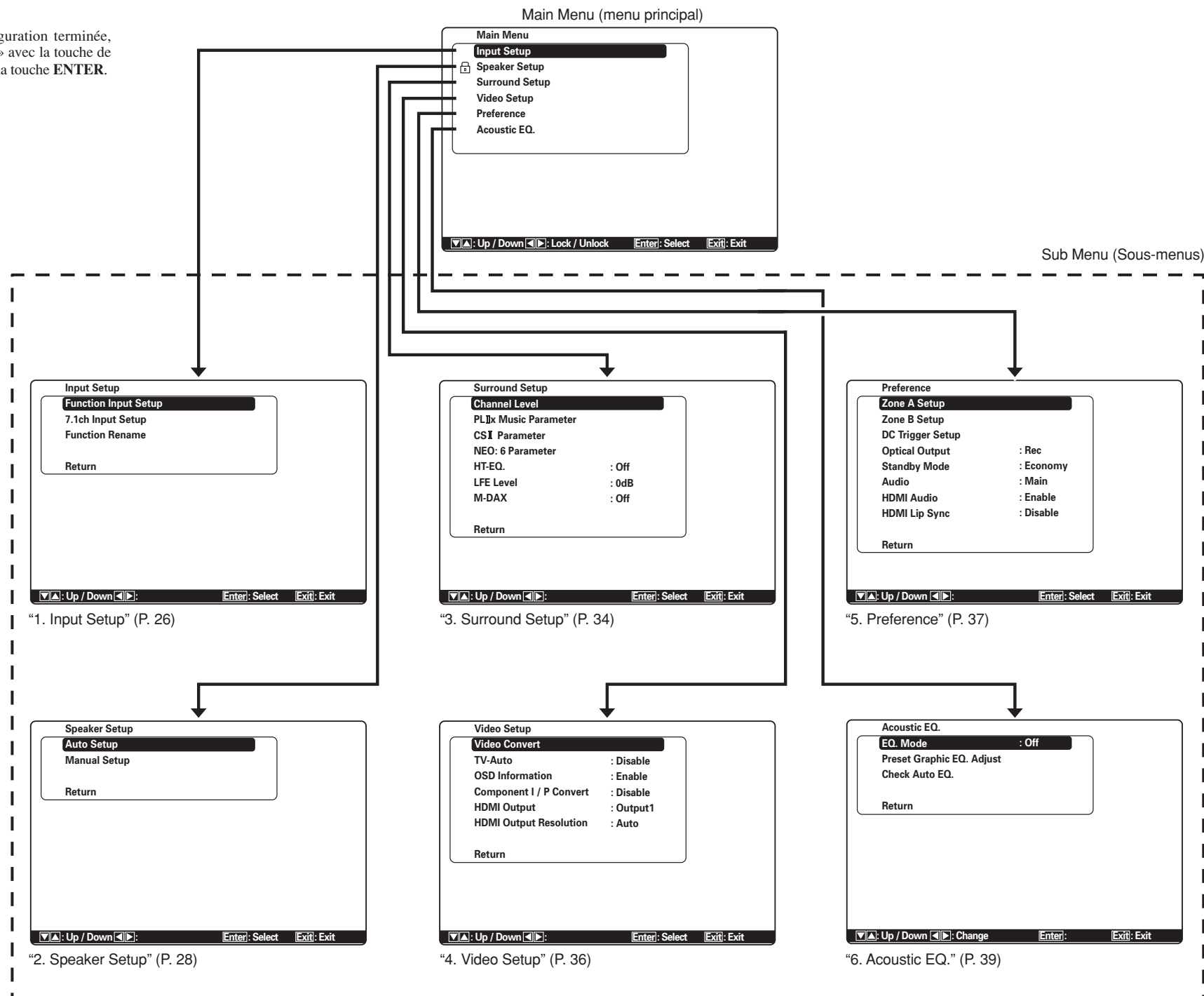

## 1 INPUT SETUP (CONFIGURATION D'ENTRÉE)

Ce menu sert à régler la sortie des appareils audio raccordés et les prises d'entrée de l'appareil pour qu'elles correspondent.

- **Function Input Setup**  
(Configuration d'entrée de fonction) :  
«1-1 FUNCTION INPUT SETUP » (voir page 27)
- **7.1 ch Input Setup**  
(Configuration d'entrée 7.1 canaux) :  
«1-2 7.1 CH INPUT SETUP » (voir page 27)
- **Function Rename**  
(Changement de nom de fonction) :  
«1-3 FUNCTION RENAME » (voir page 28)

1. Sélectionnez « **Input Setup** » dans le menu principal (Main Menu) à l'aide de la touche de curseur ▲ ou ▼ et appuyez sur la touche **ENTER**.

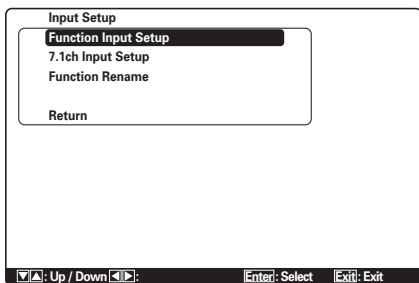

2. Sélectionnez le sous-menu désiré à l'aide de la touche de curseur ▲ ou ▼ et appuyez sur la touche **ENTER**.

P. 27

| Function Input Setup |        |         |      |       |           |
|----------------------|--------|---------|------|-------|-----------|
| Function             | Mode   | Digital | HDMI | Comp. | S / Video |
| TV                   | Auto   | 1       | 1    | 1     | 1         |
| DVD                  | Auto   | 2       | 2    | 2     | 2         |
| VCR                  | Auto   | 3       | 3    | 3     | 3         |
| DSS                  | Auto   | 4       | -    | -     | 4         |
| AUX1                 | Auto   | F       | -    | -     | *         |
| TAPE                 | Auto   | -       | -    | -     | 1         |
| CD/R                 | Auto   | 5       | -    | -     | 2         |
| AUX2                 | Auto   | -       | -    | -     | 3         |
| SIRIUS               | Analog | -       | *    | *     | *         |

Return

▼▲: Up / Down ◀▶: Enter: Return Exit: Exit

P. 27

| 7.1ch Input Setup   |         |
|---------------------|---------|
| Video-in            | : Last  |
| Front Left          | : 0.0dB |
| Center              | : 0.0dB |
| Front Right         | : 0.0dB |
| Surround Right      | : 0.0dB |
| Surround Back Right | : 0.0dB |
| Surround Back Left  | : 0.0dB |
| Surround Left       | : 0.0dB |
| Subwoofer           | : 0.0dB |

Return

▼▲: Up / Down ◀▶: Change Enter: Exit: Exit

P. 28

| Function Rename           |       |
|---------------------------|-------|
| Function                  | : TV  |
| Rename                    | : T V |
| A B C D E F G H I J K L M |       |
| N O P Q R S T U V W X Y Z |       |
| a b c d e f g h i j k l m |       |
| n o p q r s t u v w x y z |       |
| 0 1 2 3 4 5 6 7 8 9 ! " # |       |
| \$ % & ' ( ) * + . - / :  |       |
| ; < = > ? @ [ ] ^ _ {   } |       |
| Space Backspace Default   |       |
| Return                    |       |

▼▲: Up / Down ◀▶: Change Enter: Exit: Exit

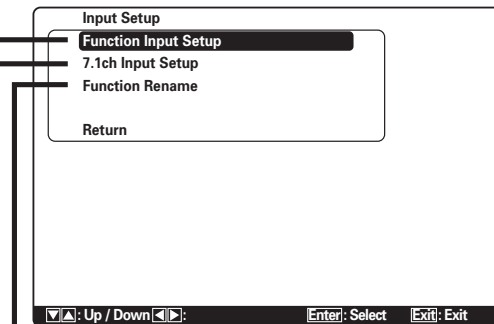

## 1-1 FUNCTION INPUT SETUP (ENTRÉE NUMÉRIQUE ASSIGNABLE)

Les entrées numériques 5 et F (avant) peuvent être assignées à la source désirée.

Les entrées HDMI et COMPONENT peuvent être assignées à la source de votre choix. Utilisez ce menu pour sélectionner les prises d'entrée numériques à assigner à une source d'entrée donnée.

1. Sélectionnez « **Function Input Setup** » dans le menu Input Setup à l'aide de la touche de curseur ▲ ou ▼ et appuyez sur la touche **ENTER**.

| Function Input Setup |        |         |      |       |           |
|----------------------|--------|---------|------|-------|-----------|
| Function             | Mode   | Digital | HDMI | Comp. | S / Video |
| TV                   | Auto   | 1       | 1    | 1     | 1         |
| DVD                  | Auto   | 2       | 2    | 2     | 2         |
| VCR                  | Auto   | 3       | 3    | 3     | 3         |
| DSS                  | Auto   | 4       | -    | -     | 4         |
| AUX1                 | Auto   | F       | -    | -     | *         |
| TAPE                 | Auto   | -       | -    | -     | 1         |
| CD/R                 | Auto   | 5       | -    | -     | 2         |
| AUX2                 | Auto   | -       | -    | -     | 3         |
| SIRIUS               | Analog | -       | *    | *     | *         |

Return

▲/▼: Up / Down ◀▶: Change Enter: Return Exit: Exit

2. Sélectionnez un réglage à l'aide des touches ▲, ▼, ◀ et ▶, et assignez un mode et une prise d'entrée (Digital, HDMI, Comp, S/Video).

### MODE

#### Auto :

Sélectionnez « **Auto** » pour une détection automatique de l'état du signal d'entrée numérique. S'il n'y a pas de signal numérique mais un signal analogique, le signal analogique sera lu. « Auto » est le réglage initial de toutes les sources d'entrée.

#### HDMI :

Sélectionnez « **HDMI** » si uniquement un signal HDMI sera utilisé.

#### Digital :

Sélectionnez « **Digital** » si uniquement un signal numérique sera utilisé.

#### Analog :

Sélectionnez « **Analog** » pour les sources d'entrée pour lesquelles aucune prise d'entrée numérique n'est utilisée.

### Digital

Les entrées numériques 5 et F (avant) peuvent être assignées à la source désirée.

Assignez le numéro d'une prise d'entrée numérique à l'appareil.

### HDMI

Assignez le numéro d'une prise d'entrée HDMI à l'appareil.

#### Remarque :

Lorsque FUNCTION MODE (mode de fonction) est réglé sur HDMI et que l'option HDMI AUDIO de «5. PREFERENCE» est réglée sur Through, l'audio n'est pas émis par l'appareil. (Voir page 38)

#### Comp.

Assignez le numéro d'une prise d'entrée vidéo à composantes à l'appareil.

#### S/Video

Assignez le numéro d'une prise d'entrée vidéo composite et S-Vidéo à l'appareil.

#### Remarques :

- Lors de l'attribution des fonctions d'entrée, il est possible d'utiliser les mêmes numéros pour vidéo et S-Vidéo.
- Le symbole \* dans AUX 1 indique qu'il n'est pas possible d'attribuer d'autres entrées.

3. Appuyez sur la touche **ENTER**.

4. Sélectionnez chaque réglage de mode et chaque borne d'entrée à l'aide de la touche de curseur ◀ ou ▶.

5. Appuyez sur la touche **ENTER**.

6. Répétez les étapes 2 à 5 jusqu'à ce que toutes les options soient réglées.

#### Remarque :

Les attributions ne sont pas possibles dans les sections qui portent un symbole \*.

## 1-2 7.1 CH INPUT SETUP (CONFIGURATION D'ENTRÉE 7.1 CANAUX)

Ce menu sert à régler les niveaux d'enceinte pour les sources d'entrée à 7.1 canaux. C'est ici que vous réglez le volume pour chacun des canaux de sorte qu'ils soient tous entendus au même niveau par la personne qui écoute.

1. Sélectionnez « **7.1 ch Input Setup** » dans le menu Input Setup à l'aide de la touche de curseur ▲ ou ▼ et appuyez sur la touche **ENTER**.

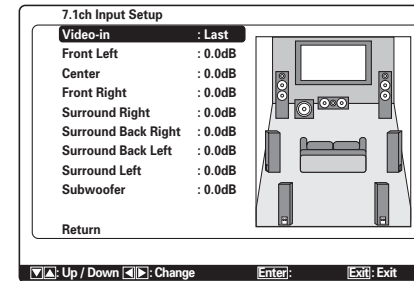

2. Sélectionnez « **Video-in** » à l'aide de la touche de curseur ▲ ou ▼.

3. À l'aide de la touche de curseur ◀ ou ▶, sélectionnez la source d'entrée vidéo à lire par la prise MONITOR OUT.

La commutation de la source d'entrée en appuyant sur la touche de curseur ◀ ou ▶ s'effectue comme suit :

**Last** ↔ **TV** ↔ **DVD** ↔ **VCR** ↔ **DSS** ↔ **AUX1**  
↔ **TAPE** ↔ **CD/R** ↔ **AUX2** ↔ **Video-off** ↔  
**Last** ↔...

#### Remarques :

- Lorsque « **Last** » est sélectionné, la source est réglée sur la source sélectionnée avant l'activation du menu d'entrée 7,1 canaux.
- Lorsque « **Video-off** » est sélectionné, aucun signal n'est émis par la prise MONITOR OUT.

4. Sélectionnez le canal désiré à l'aide de la touche de curseur ▲ ou ▼.
5. À l'aide de la touche de curseur ◀ ou ▶, réglez le niveau du volume de chaque canal.

Déplacez le curseur jusqu'à « **Return** » à l'aide des touches de curseur ▲, ▼, ◀ et ▶, et appuyez sur la touche **ENTER** pour aller au menu Input Setup.

#### Remarque :

Le niveau du volume peut être réglé sur une plage de -12 dB à +12 dB, par pas de 1 dB, sur tous les canaux à l'exception du caisson de graves (SUB W), ce dernier pouvant être réglé sur une plage de -18 dB à +12 dB, par pas de 1 dB.

## 1-3 FUNCTION RENAME

Les sources d'entrée peuvent être enregistrées sous n'importe quel nom. Ce menu sert à modifier le nom d'une source d'entrée.

Ce menu sert à modifier le nom d'une fonction. Les noms peuvent être composés de jusqu'à 10 caractères, espaces compris. (Les caractères sont sélectionnés parmi ceux apparaissant sur l'affichage.) Ce nom apparaît sur l'affichage FL de l'appareil et sur le menu GUI, mais il n'apparaît pas sur le menu de configuration GUI.

1. Sélectionnez « **Function Rename** » dans le menu Input Setup avec la touche de curseur ▲ ou ▼ et appuyez sur la touche **ENTER**.

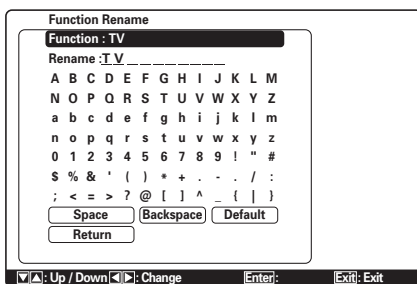

2. Sélectionnez « **Function** » avec la touche de curseur ▲ ou ▼.
3. Sélectionnez une source d'entrée avec la touche de curseur ◀ ou ▶.
4. Sélectionnez « **Rename** » avec la touche de curseur ▲ ou ▼.
5. Amenez le curseur sur le caractère (1er à 10ème) à changer avec la touche de curseur ◀ ou ▶.
6. Amenez le curseur sur la liste de caractères avec la touche de curseur . (Amenez le curseur sur la lettre « A » pour commencer.)
7. Sélectionnez un caractère avec les touches de curseur ▲, ▼, ◀ et ▶.
8. Appuyez sur la touche **ENTER** pour entrer la lettre sélectionnée.

9. Répétez les étapes 5-8 jusqu'à ce que le nouveau nom soit entré.

**Space :**

Introduit un espace au point du curseur dans la zone « **Rename** ».

**Backspace :**

Efface le caractère à gauche du curseur dans la zone « **Rename** », un caractère à la fois.

**Default :**

Réinitialise le nom dans la zone « **Rename** » au nom de la zone « **Function** ».

**Remarque :**

Il n'est pas possible de laisser « Return » vierge.

Amenez le curseur sur « **Return** » avec les touches de curseur ▲, ▼, ◀ et ▶, et appuyez sur la touche **ENTER** pour passer au menu Input Setup.

## 2 SPEAKER SETUP (CONFIGURATION DES ENCEINTES)

Après avoir installé l'appareil, raccordé tous les éléments et déterminé la disposition des enceintes, il est maintenant temps d'effectuer le paramétrage dans le menu Speaker Setup afin d'obtenir l'acoustique optimum pour votre environnement et le positionnement des enceintes.

Avant d'effectuer le paramétrage suivant, il est important de déterminer tout d'abord les caractéristiques suivantes :

- **Auto Setup (Configuration Auto) :**  
«2-1 AUTO SETUP (Audyssey MultEQ®)»  
(voir page 30)
- **Manual Setup (Configuration Manuelle) :**  
«2-2 MANUAL SETUP » (voir page 33)

1. Sélectionnez « **Speaker Setup** » dans MAIN MENU avec la touche de curseur ▲ ou ▼ et appuyez sur la touche **ENTER**.

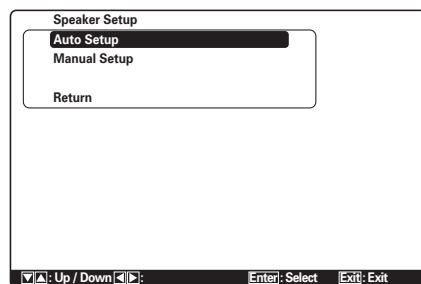

2. Sélectionnez le menu désiré avec la touche de curseur ▲ ou ▼ et appuyez sur la touche **ENTER**.

### Remarque :

Après avoir terminé cette partie de la configuration, appuyez sur les touches de curseur ▲, ▼, ◀ et ▶. Le curseur se déplace à « **Return** », appuyez sur la touche **ENTER** pour passer au sous-menu.

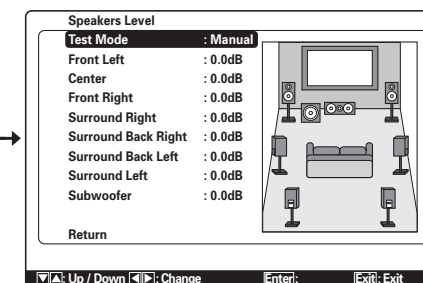
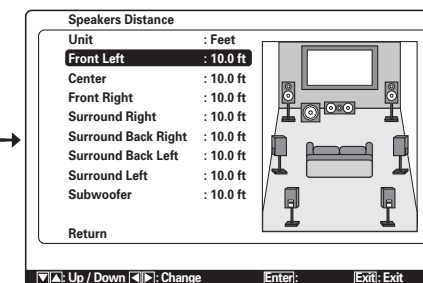
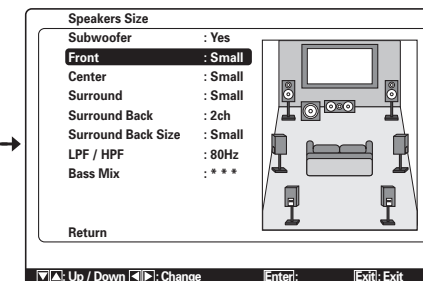
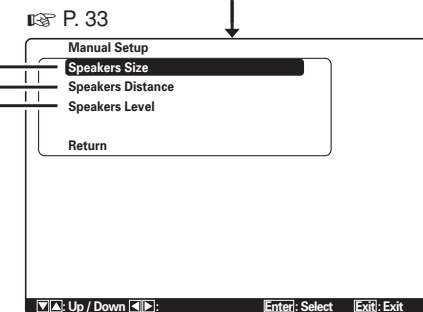
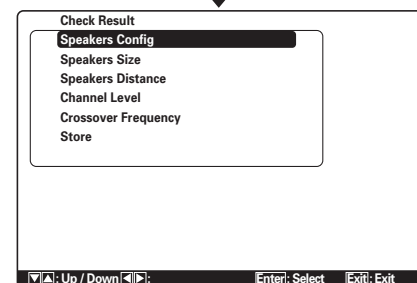
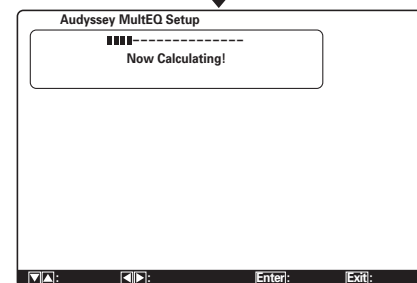
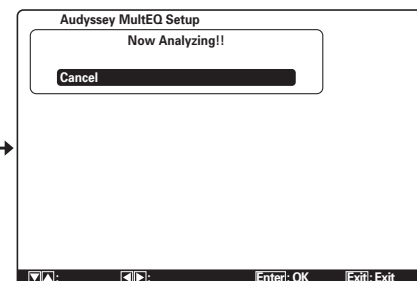
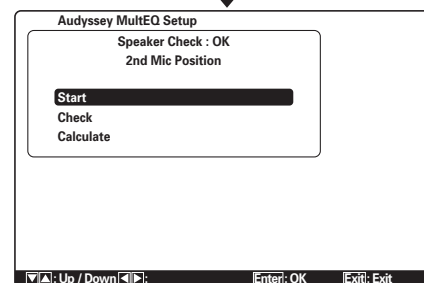
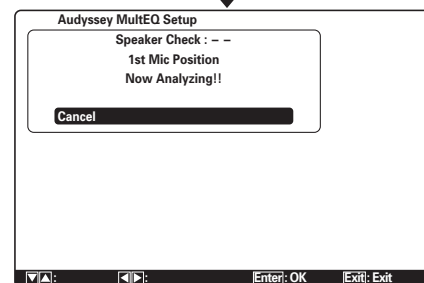
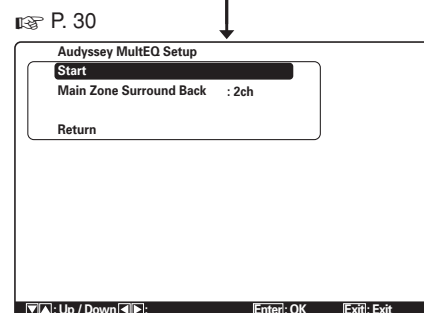
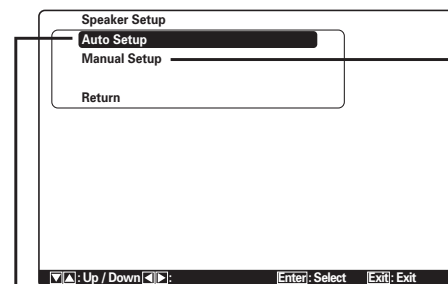

## 2-1 AUTO SETUP (CONFIGURATION D'ÉGALISEUR GRAPHIQUE MULTI-PIÈCES MULTIEQ™)

La fonction AUTO SETUP (exécutée par Audyssey MultEQ) mesure automatiquement les problèmes acoustiques de l'environnement d'écoute et optimise les réglages afin de créer la meilleure expérience sonore pour votre environnement.

Audyssey MultEQ se débarrasse des anomalies de la réponse en fréquence causées par l'interaction du son en provenance des haut-parleurs dans la pièce. Ceci permet de lire le son comme désiré, sans coloration et pas seulement sur un siège, mais dans une zone d'écoute élargie.

Audyssey MultEQ mesure jusqu'à 6 positions d'écoute dans la pièce et détecte la présence de chaque enceinte. Il calcule aussi automatiquement la taille des enceintes, le niveau du canal, la distance et les réglages optimaux de la fréquence de recouvrement. Pour configurer le groupe d'enceintes (c'est-à-dire ajuster la distance des enceintes, etc.) sans utiliser la fonction AUTO SETUP, voir «MANUAL SETUP» (CONFIGURATION MANUELLE) à la page 33 du présent manuel.

### COMMENT EFFECTUER LA CONFIGURATION AUTOMATIQUE

Le menu GUI affichant l'état des mesures pendant leur exécution, allumez le moniteur.

1. Raccordez le microphone fourni à la prise SETUP MIC de l'appareil.

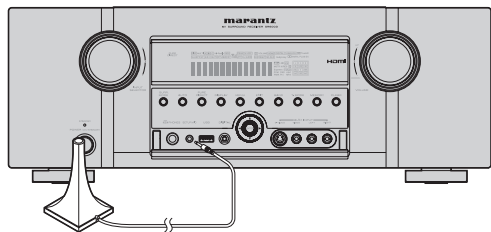

2. Réglez le microphone sur la position d'écoute principale.

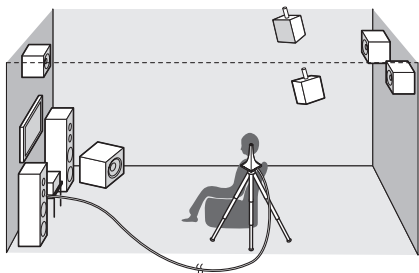

### Remarques :

- Jusqu'à 6 positions autour de la position d'écoute principale peuvent être mesurées.  
Pour la première mesure, installez le microphone dans la principale position d'écoute.
- Utilisez un socle ou un trépied pour placer le microphone à la hauteur des oreilles pour toutes les positions d'écoute mesurées avec la pointe du microphone dirigée directement vers le plafond.
- Retirez tout obstacle entre les enceintes et le microphone.
- Lors de l'utilisation d'une enceinte d'extrêmes graves auto-amplifiée, placez la molette de niveau sur la position médiane ou 12 heures. Désactivez le recouvrement ou réglez-le à sa valeur maximale.

Si l'enceinte d'extrêmes graves comporte un mode d'attente ou de veille, désactivez-le. Vous risqueriez autrement d'affecter le signal d'essai et par là d'obtenir des résultats imprécis pour les mesures de l'enceinte d'extrêmes graves.

- Pendant les mesures, ne vous tenez pas entre le microphone et les enceintes. Dans la mesure du possible, faites le silence dans la pièce. Un bruit de fond peut perturber les mesures de la pièce. Fermez les fenêtres, mettez en sourdine les téléphones portables, téléviseurs, radios, climatiseurs, éclairages fluorescents, appareils électriques, variateurs de lumière ou autre.

Il est recommandé d'éteindre les téléphones portables ou de les éloigner d'appareils audio électroniques pendant la mesure car le brouillage radioélectrique (RFI) peut perturber les mesures (même si le téléphone n'est pas utilisé).

Il est recommandé d'opérer la fonction AUTO SETUP au moyen de la télécommande plutôt qu'avec le panneau avant.

- Les tonalités d'essai lues par chaque canal augmentent de niveau au besoin en vue de compenser le bruit environnant présent dans l'environnement d'écoute et d'obtenir le meilleur rapport signal/bruit.

3. Sélectionnez « Speaker Setup » dans Main Menu, sélectionnez « Auto Setup » à l'aide des touches de curseur ▲ / ▼, et appuyez sur la touche **ENTER** pour afficher l'écran de démarrage.

4. Sélectionnez le nombre de canaux pour les enceintes Surround arrière que vous utilisez.

Pour un système d'enceintes à 5.1 canaux, sélectionnez « No » (enceintes Surround arrière désactivées). (Pour utiliser l'enceinte C ou l'enceinte de ZONE, sélectionnez « No ». Voir page 20, 38.)

Sélectionnez « Start » à l'aide de la touche de curseur ▲ / ▼, et appuyez sur la touche **ENTER** pour lancer l'exécution des mesures.

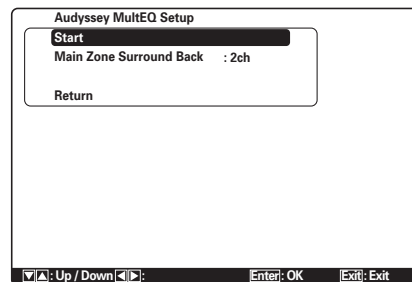

5. « 1st Mic Position Check »

La position d'écoute principale fait référence à la position la plus centrale sur laquelle on s'assoit normalement au sein de l'environnement d'écoute. MultEQ utilise les mesures depuis cette position pour calculer la distance de l'enceinte, le niveau, la polarité et la valeur de recouvrement optimale pour l'enceinte d'extrêmes graves.

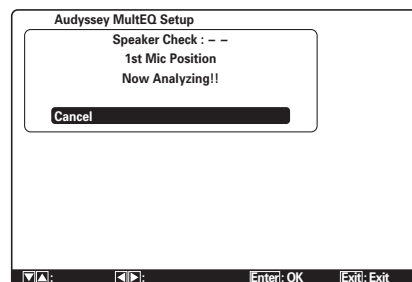

### Remarque :

Speakers Check détecte la présence des enceintes raccordées. Si un canal n'est pas utilisé, SPEAKERS CHECK essaie de le détecter, puis passe au canal suivant.

6. Lorsque la vérification de première position est terminée, le menu GUI suivant apparaît sur l'afficheur.

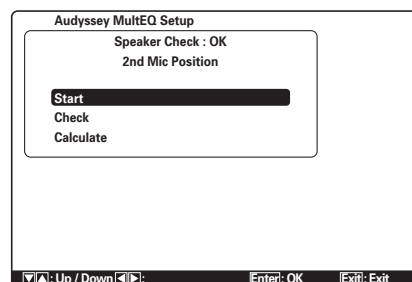

Pour voir les résultats de la vérification de détection, sélectionnez « Check » à l'aide de la touche de curseur ▲ / ▼ et appuyez sur la touche **ENTER**. Les résultats s'afficheront.

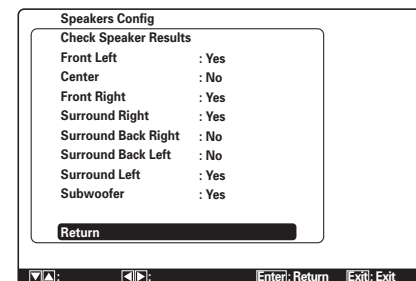

Si les résultats de vérification indiquent une erreur, prenez les mesures adéquates pour la corriger et exécutez à nouveau la mesure. (Pour les messages d'erreur, voir «MESSAGES D'ERREUR» à la page 32.)

Après avoir vérifié les résultats de la vérification, sélectionnez « Return » à l'aide des touches de curseur ▲ ou ▼ et appuyez sur la touche **ENTER** pour revenir au menu GUI.

À ce moment, vous pouvez sélectionner « Exit » pour terminer la configuration automatique et retourner à « Speaker Setup » (configuration d'enceintes).

### Remarque :

Auto Setup n'est pas disponible dans les modes d'entrée Pure Direct, Source Direct et 7.1 canaux.

7. Déplacez le microphone sur la deuxième position d'écoute, sélectionnez « Start » à l'aide de la touche de curseur ▲ / ▼ et appuyez sur la touche **ENTER** pour mesurer le deuxième point. À ce moment, vous pouvez annuler l'exécution de la mesure du deuxième point et calculer les résultats de mesure en sélectionnant « Calculate » et en appuyant sur la touche **ENTER**.

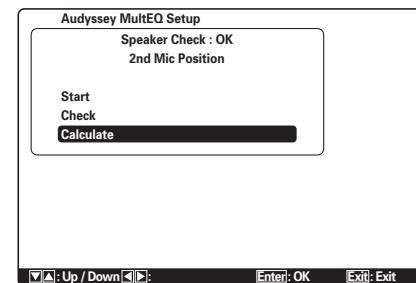

8. Répétez les étapes 7 jusqu'à ce que vous ayez mesuré 6 points entre la principale position d'écoute et les positions environnantes. Lorsque l'exécution de toutes les mesures est terminée, le menu GUI suivant apparaît sur l'afficheur.

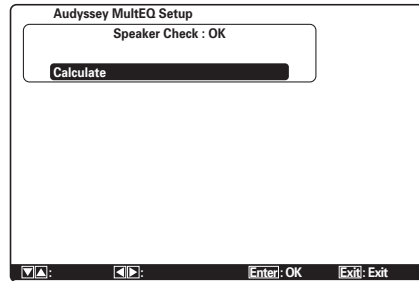

Sélectionnez « **Calculate** » à l'aide des touches de curseur ▲ ou ▼ et appuyez sur la touche **ENTER** pour calculer les résultats des mesures. Pendant l'exécution des calculs, le menu GUI suivant apparaît sur l'afficheur.

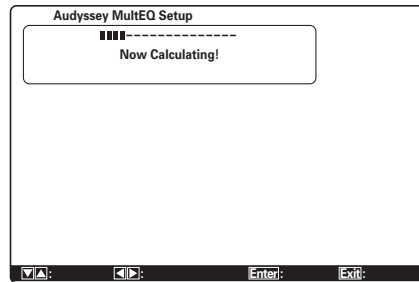

#### Remarques :

- Il est possible de mesurer moins de 6 positions, mais il est recommandé de mesurer l'ensemble des 6 positions pour de meilleurs résultats. La mesure sur une seule position n'est pas recommandée car elle ne fournit pas assez d'informations acoustiques à l'algorithme MultEQ.
- Le temps requis pour achever les calculs varie suivant le nombre d'enceintes raccordées et de positions d'écoute mesurées. Plus il y a d'enceintes et de positions d'écoute, plus cela prendra de temps.

9. Vérification des résultats des mesures

Lorsque les calculs des résultats des mesures sont terminés, un écran apparaît pour leur confirmation.

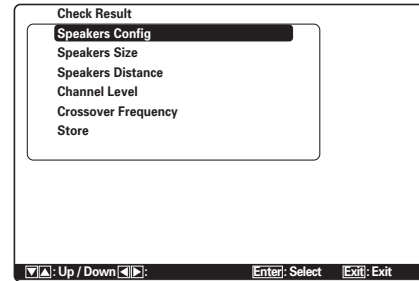

Sélectionnez les éléments à vérifier à l'aide de la touche de curseur ▲ / ▼, et appuyez sur la touche **ENTER** pour les valider.

#### Remarque :

Pour vérifier les paramètres d'égaliseur (MultEQ), voir page 40.

#### [Exemple] Écran de confirmation pour la détection d'enceinte

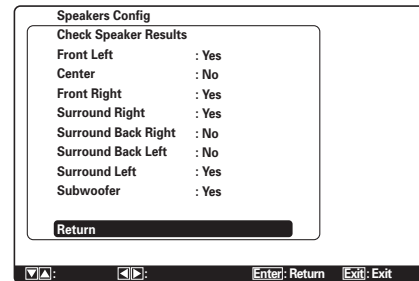

#### [Exemple] Écran de confirmation pour la taille des enceintes.

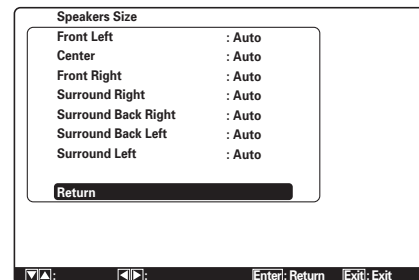

#### [Exemple] Écran de confirmation pour la distance des enceintes par rapport à la position d'écoute

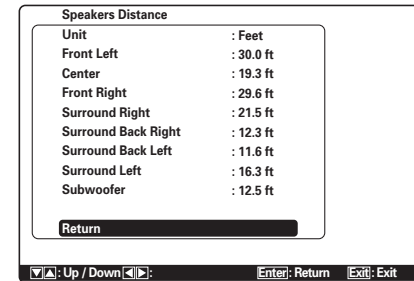

- \* Il est possible de changer d'unité en déplaçant le curseur sur Meters de Unit (unités) et en appuyant sur la touche de curseur ◀ / ▶. Chaque fois que vous appuyez sur une touche de curseur ◀ / ▶, les unités alternent entre Feet et Meters.

#### Remarque :

Ce système ne peut pas mesurer une distance de 9,15 m (30,0 pi) ou plus. Le cas échéant, >9.15 m (>30.0 pi) s'affiche.

#### [Exemple] Écran de confirmation pour le niveau du canal.

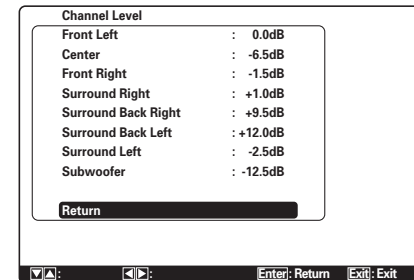

#### [Exemple] Écran de confirmation pour la fréquence de recouvrement.

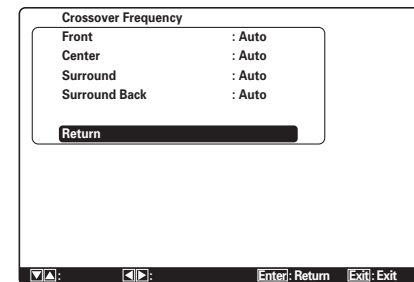

- \* « Auto » s'affiche pour indiquer que les résultats de taille d'enceinte et de fréquence de recouvrement ont été mesurés automatiquement.

10. Mise en mémoire des résultats des mesures  
Après avoir vérifié les résultats de mesures, sélectionnez « **Return** » à l'aide de la touche de curseur ▲ / ▼ et appuyez sur la touche **ENTER** pour afficher l'écran de résultats de vérifications (Check Result).

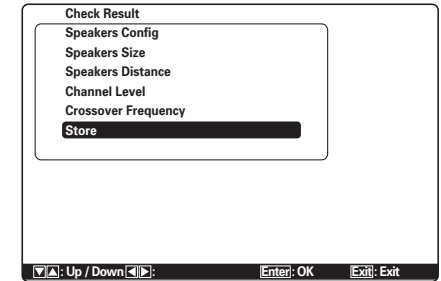

Placez le curseur sur « **Store** » et appuyez sur la touche **ENTER** pour mémoriser tous les paramètres, y compris les paramètres de l'égaliseur. Si vous ne souhaitez pas mémoriser les résultats des calculs, appuyez sur la touche **Exit**.

#### Remarque :

Si vous appuyez sur « **Exit** » avant d'appuyer sur « **Store** » tous les résultats des mesures et des calculs seront effacés ; veuillez par conséquent utiliser la télécommande prudemment.

Lorsque la mémorisation est terminée, le menu GUI suivant apparaît sur l'afficheur.

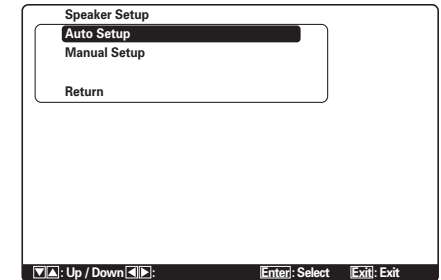

#### Remarque :

Ne mettez pas l'appareil hors tension pendant la mise en mémoire des paramètres. Vous risqueriez d'effacer toutes les données présentes dans sa mémoire et de l'endommager.

## MESSAGES D'ERREUR

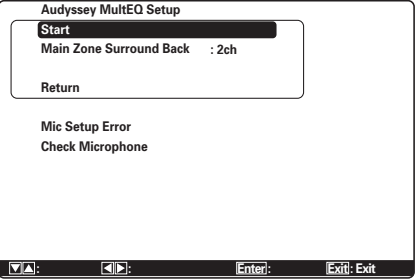
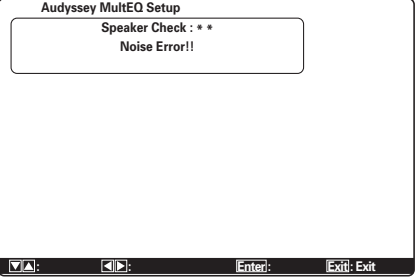
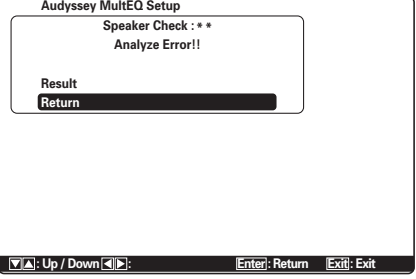
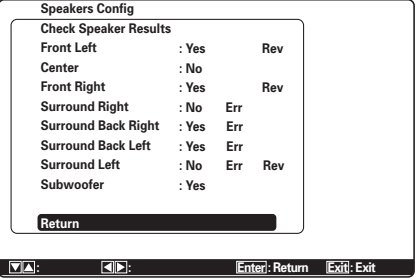
| Erreur affichée   | Cause   | Solution  |
|---|---|---|
| <p>Mic Setup Error!!</p>   | <ul style="list-style-type: none"> <li>Le microphone n'est pas bien connecté.</li> </ul>  | <ul style="list-style-type: none"> <li>Connectez le microphone fourni.</li> <li>Vérifiez la connexion du microphone.</li> </ul>   |
| <p>Noise Error!!</p>   | <ul style="list-style-type: none"> <li>La mesure ne peut pas s'effectuer correctement parce qu'il y a trop de bruit dans la pièce d'écoute.</li> <li>Le volume des enceintes est bas.</li> </ul>  | <ul style="list-style-type: none"> <li>Pendant la mesure, éteignez les appareils qui génèrent du bruit, comme par exemple le climatiseur.</li> <li>Effectuez la mesure à un moment où la zone environnante est silencieuse.</li> </ul>  |
| <p>Analyze Error!!</p>  <p>* Sous Analyze Error (analyser l'erreur), sélectionnez « Result » (suivant) à l'aide de la touche de curseur ▲ / ▼ et appuyez sur la touche <b>ENTER</b>. Un écran détaillé comme le suivant apparaît sur l'afficheur.</p>  | <ul style="list-style-type: none"> <li>Les enceintes requises pour une lecture adéquate n'ont pas été détectées.</li> <li>La polarité des connexions d'enceinte est inversée.</li> </ul> <p>Dans les exemples de gauche, le problème suivant est détecté.</p> <ul style="list-style-type: none"> <li>La polarité des canaux gauche et droit des enceintes avant est inversée ([Rev] apparaît sur l'afficheur).</li> <li>L'enceinte Surround n'est pas raccordée ([No] s'affiche), mais l'enceinte Surround arrière est raccordée.</li> </ul> <p>(Dans ce type de situation, [Err] s'affiche pour toutes les enceintes Surround et Surround arrière.)</p> <p>Une erreur est indiquée en plus de l'information ci-dessus si les enceintes sont raccordées comme suit.</p> <ul style="list-style-type: none"> <li>Lorsqu'une seule enceinte Surround arrière est utilisée mais raccordée au canal Surround arrière droit.</li> </ul> <p>(Pour utiliser une seule enceinte Surround arrière, raccordez-la au canal gauche.)</p> | <ul style="list-style-type: none"> <li>Vérifiez l'enceinte qui est indiquée comme ayant une polarité inversée.<br/>(Il se peut que [Rev] apparaisse avec certaines enceintes même si elles sont correctement raccordées. Dans ce cas, ignorez l'indication d'erreur.)</li> <li>Vérifiez l'orientation et la disposition des enceintes.</li> </ul> |



## 2-2 MANUAL SETUP

1. Sélectionnez « **Speaker Setup** » dans Main Menu.
2. Sélectionnez « **Manual Setup** » avec la touche de curseur ▲ ou ▼.
3. Appuyez sur la touche **ENTER** pour entrer la sélection.

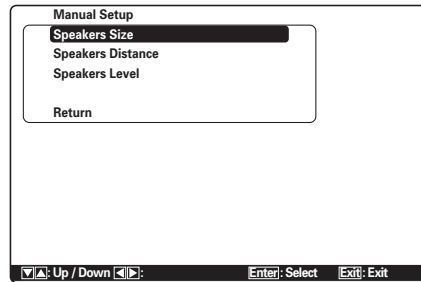

4. Sélectionnez le sous-menu avec la touche de curseur ▲ ou ▼ et appuyez sur la touche **ENTER**.

## &lt;SPEAKER SIZE&gt;

5. Sélectionnez Speakers Size avec la touche de curseur ▲ ou ▼ dans le menu de configuration manuelle et appuyez sur la touche **ENTER**.

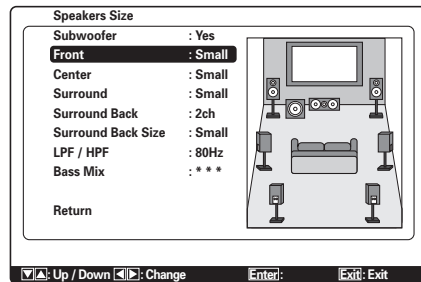

Lors du paramétrage de la taille des enceintes dans le menu Speaker Size, utilisez les indications ci-dessous.

**Large :**

Toute la gamme de fréquences pour le canal que vous réglez sera sortie de l'enceinte.

**Small :**

Les fréquences du canal que vous réglez qui sont inférieures à environ 80 Hz seront sorties du subwoofer.

Si le paramètre Subwoofer est réglé sur « **No** » et que les enceintes avant sont réglées sur « **Large** », le son sera alors sorti des deux enceintes gauche et droite.

6. Sélectionnez chaque enceinte avec la touche de curseur ▲ ou ▼.
7. Réglez la taille de chaque enceinte avec la touche de curseur ◀ ou ▶.

**Subwoofer****Yes :**

Sélectionnez ce paramètre lorsqu'un subwoofer est raccordé.

**No :**

Sélectionnez ce paramètre lorsqu'un subwoofer n'est pas raccordé.

**Front****Large :**

Sélectionnez ce paramètre si les enceintes avant sont de grande taille.

**Small :**

Sélectionnez ce paramètre si les enceintes avant sont de petite taille.

- Si « **No** » est sélectionné pour le paramètre subwoofer, ce paramètre est alors fixé à « **Large** ».

**Center****None :**

Sélectionnez ce paramètre si aucune enceinte centrale n'est raccordée.

**Large :**

Sélectionnez ce paramètre si l'enceinte centrale est de grande taille.

**Small :**

Sélectionnez ce paramètre si l'enceinte centrale est de petite taille.

**Surround****None :**

Sélectionnez ce paramètre si des enceintes Surround gauche et droite ne sont pas raccordées.

**Large :**

Sélectionnez ce paramètre si les enceintes Surround gauche et droite sont de grande taille.

**Small :**

Sélectionnez ce paramètre si les enceintes Surround gauche et droite sont de petite taille.

**Surround Back****None :**

Sélectionnez ce paramètre si des enceintes Surround arrière gauche et droite ne sont pas raccordées.

**1CH :**

Sélectionnez cette option si une enceinte Surround arrière est raccordée. Dans ce cas, le signal audio est émis de la prise SURR BACK LEFT SPEAKER.

**2CH :**

Sélectionnez ce paramètre si des enceintes Surround arrière gauche et droite sont raccordées.

**Zone SPKR:**

Sélectionnez cette option si vous utilisez la borne SURROUND BACK SPEAKER pour les enceintes de ZONE A.

**Remarque :**

Si « **No** » est sélectionné pour le paramètre SURR., ce paramètre est alors fixé à « **No** ».

**Surround Back Size****Large :**

Sélectionnez ce paramètre si les enceintes Surround arrière sont de grande taille.

**Small :**

Sélectionnez ce paramètre si les enceintes Surround arrière sont de petite taille.

**Remarque :**

Si « **None** » est sélectionné pour le paramètre Surround, ce paramètre n'est alors pas disponible.

**LPF/HPF (filtre passe-bas, filtre passe-haut)**

Si vous utilisez un caisson de graves, vous pouvez sélectionner la fréquence de coupure pour les petites enceintes utilisées. Sélectionnez l'un des niveaux de fréquence de recouvrement en fonction de la taille des petites enceintes raccordées.

60Hz → 80Hz → 100Hz → 120Hz → 140Hz → 160Hz → 180Hz

**Remarque :**

Lors de l'utilisation d'enceintes avant de petite taille, réglez une fréquence légèrement supérieure. Lors de l'utilisation d'enceintes avant de grande taille, réglez une fréquence légèrement inférieure.

**Bass Mix**

- Le paramètre de mixage des graves n'est valide que si « **Large** » est réglé pour les enceintes avant et « **Yes** » pour le subwoofer pendant la reproduction stéréo. Ce paramètre n'a d'effet que pendant la lecture de sources stéréo PCM ou analogiques.
- Lorsque « **Both** » est sélectionné, les basses fréquences sont reproduites par les enceintes principales gauche et droite, ainsi que par le subwoofer.

Dans ce mode de reproduction, la gamme des basses fréquences s'étend plus uniformément dans la pièce, mais, selon la taille et la forme de la pièce, il se peut que le résultat d'interférences soit une diminution du volume réel de la gamme des basses fréquences.

- En sélectionnant « **Mix** », les basses fréquences ne seront reproduites que par les enceintes principales gauche et droite.

**Remarque :**

Les signaux LFE pendant la reproduction Dolby Digital ou DTS seront sortis par le subwoofer.

8. Une fois cette étape de la configuration terminée, déplacez le curseur sur « **Return** » avec la touche de curseur ▲ ou ▼, puis appuyez sur la touche **ENTER** pour afficher l'écran Manual Setup.

## &lt;SPEAKER DISTANCE&gt;

9. Sélectionnez Speakers Distance avec la touche de curseur ▲ ou ▼ dans le menu de configuration manuelle et appuyez sur la touche **ENTER**.

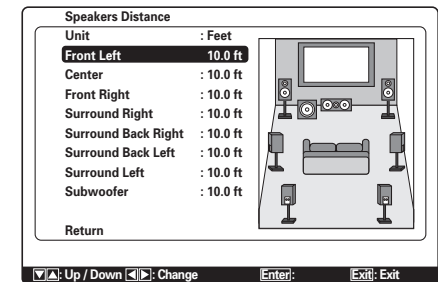

Utilisez ce menu pour spécifier la distance de chaque enceinte depuis la position d'écoute. Le temps de retard est calculé automatiquement en fonction de ces distances.

Commencez par déterminer la position assise idéale ou la plus fréquemment utilisée dans la pièce. Cela est important pour la synchronisation de l'acoustique afin de créer l'espace sonore particulier que cet appareil et les systèmes audio actuels sont capables de produire.

**Remarque :**

Le sous-menu de configuration des enceintes n'apparaît pas ici pour les enceintes pour lesquelles vous avez sélectionné « **None** ».

10. Sélectionnez « **Meters** » (mètres) ou « **Feet** » (pieds) pour Unit avec la touche de curseur ◀ ou ▶.
11. Sélectionnez chaque enceinte avec la touche de curseur ▲ ou ▼.
12. Réglez la distance pour chaque enceinte, appuyez sur la touche de curseur ◀ ou ▶.

**Front Left :**

Permet de régler la distance de l'enceinte avant gauche à votre position d'écoute normale.

**Center :**

Permet de régler la distance de l'enceinte centrale à votre position d'écoute normale.

**Front Right :**

Permet de régler la distance de l'enceinte avant droite à votre position d'écoute normale.

**Surround Left :**

Permet de régler la distance de l'enceinte Surround gauche à votre position d'écoute normale.

**Surround Right :**

Permet de régler la distance de l'enceinte Surround droite à votre position d'écoute normale.

**Subwoofer :**

Permet de régler la distance du subwoofer à votre position d'écoute normale.

**Surround Back Left :**

Permet de régler la distance de l'enceinte Surround arrière gauche à votre position d'écoute normale.

**Surround Back Right :**

Permet de régler la distance de l'enceinte Surround arrière droite à votre position d'écoute normale.

**Remarques :**

- Réglez la distance à chaque enceinte en mètres (« m ») ou pieds (« ft ») comme suit.  
m : 0,03 - 9,15 m en pas de 0,03 m  
ft : 0,1 - 30,0 ft (pi) en pas de 0,1 ft (pi)  
(Les valeurs apparaissant sur l'affichage FL sont approximatives.)
- Le menu de taille des enceintes n'apparaît pas pour les enceintes pour lesquelles vous avez sélectionné « No ».
- Surround Back Left et Surround Back Right s'affichent lorsque vous réglez Surround Back sur 2 canaux dans le menu Speakers Size.
- Surround Back s'affiche lorsque vous réglez Surround Back sur 1 canal dans le menu Speakers Size.

- 13.** Une fois cette étape de la configuration terminée, déplacez le curseur sur « Return » avec la touche de curseur ▲ ou ▼, puis appuyez sur la touche ENTER pour afficher l'écran Manual Setup.

**<SPEAKERS LEVEL>**

- 14.** Sélectionnez Speakers Level avec la touche de curseur ▲ ou ▼ dans le menu de configuration manuelle et appuyez sur la touche ENTER.

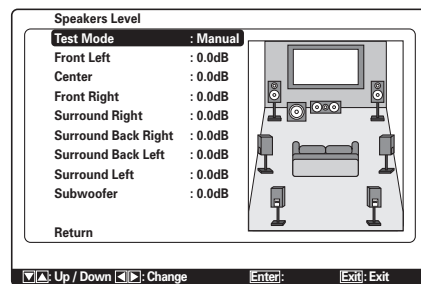

Ici vous pouvez régler le volume pour chacune des enceintes de sorte qu'elles soient toutes entendues au même niveau par l'auditeur. À la position d'écoute, tenez l'appareil de mesure dB SPL (niveau de pression sonore) à bout de bras droit devant vous et ajustez le niveau de chaque enceinte jusqu'à ce que l'appareil de mesure indique 75 dB. Lors de la mesure SPL, l'appareil de mesure doit être réglé sur « C-weighting » et « Slow response ».

**Remarque :**

Les paramètres de niveau des enceintes ne sont pas disponibles en mode 7.1 Channel Input, mode Pure Direct et mode Source Direct.

**Test tone :**

Sélectionnez la génération « Manual » ou « Auto » de la tonalité d'essai avec la touche de curseur ◀ ou ▶.

Si vous sélectionnez « Auto », la tonalité d'essai passe en cycle par une séquence commençant par **Front Left** → **Center** → **Front Right** → **Surround Right** → **Surround Back Right** → **Surround Back Left** → **Surround Left** → **Subwoofer** → **Front Left**, en incréments de 2 secondes pour chaque canal. Utilisez la touche de curseur ◀ ou ▶ pour régler le niveau de volume du bruit de l'enceinte de sorte qu'il soit le même pour toutes les enceintes.

Si vous sélectionnez « Manual », réglez le niveau de sortie de chaque enceinte comme indiqué ci-dessous.

- 15.** Amenez le curseur sur Front Left en appuyant sur la touche de curseur ▼. L'appareil émettra un bruit rose par l'enceinte avant gauche.

Rappelez-vous le niveau de bruit, puis appuyez sur la touche de curseur ▼.

(Notez que ce paramètre peut être réglé à n'importe quel niveau entre -12 et +12 dB en incréments de 0,5 dB.)

L'appareil émettra alors le bruit rose par l'enceinte centrale.

- 16.** Utilisez les touches de curseur ◀ et ▶ pour régler le niveau de volume du bruit de l'enceinte centrale de sorte qu'il soit le même que celui de l'enceinte avant gauche.

- 17.** Appuyez de nouveau sur la touche de curseur ▼. L'appareil émettra alors le bruit rose par l'enceinte avant droite.

- 18.** Répétez les étapes 17 et 18 pour l'enceinte avant droite et les autres enceintes jusqu'à ce que toutes les enceintes soient réglées au même niveau de volume.

Après avoir terminé cette partie de la configuration, appuyez sur la touche ENTER pour amener le curseur sur « Return ».

Appuyez sur la touche ENTER pour passer à « Manual Setup ».

**Remarques :**

- Les enceintes pour lesquelles vous avez sélectionné « None » dans le menu Speaker Size ne s'affichent pas.
- Surround Back Left et Surround Back Right s'affichent lorsque vous réglez Surround Back sur 2 canaux dans le menu Speakers Size.
- Surround Back s'affiche lorsque vous réglez Surround Back sur 1 canal dans le menu Speakers Size.
- Pour régler le niveau des enceintes pour les sources d'entrée 7.1 canaux, vous devez utiliser le sous-menu 7.1 ch Input. (Voir page 27)
- Subwoofer peut être réglé de -18 dB à +12 dB.

### 3 SURROUND SETUP

Ce menu permet de régler les paramètres d'effet Surround pour les divers signaux d'entrée Surround afin de mettre en relief les effets audio naturels de votre système d'enceintes.

- **Channel level :**  
« 3-1 CHANNEL LEVEL » (voir page 35)
- **CSII Music Parameter :**  
« 3-2 PLIIx MUSIC PARAMETER » (voir page 36)
- **CSII Parameter :**  
« 3-3 CSII PARAMETER » (voir page 36)
- **NEO:6 Parameter :**  
« 3-4 NEO:6 PARAMETER » (voir page 36)

1. Sélectionnez « **Surround Setup** » dans Main Menu avec la touche de curseur ▲ ou ▼ et appuyez sur la touche **ENTER**.
2. Sélectionnez le menu désiré avec la touche de curseur ▲ ou ▼ et appuyez sur la touche **ENTER**.

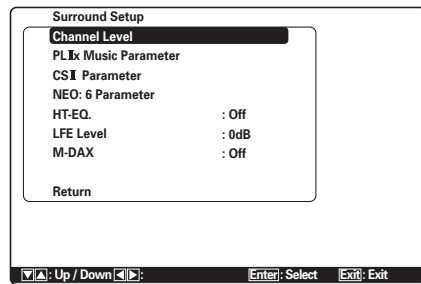

#### HT-EQ. :

Sélectionnez le mode Cinema HT-EQ avec les touches de curseur ◀ ou ▶.

La balance globale de la piste sonore d'un film sera trop élevée lors de la lecture sur un appareil audio à la maison. En effet, les bandes son de films ont été conçues pour une lecture dans un environnement de salle de cinéma.

L'activation de la fonction Cinema HT-EQ lorsque vous regardez un film conçu pour le cinéma permet de corriger l'équilibre de tonalité.

Cette fonction n'est donc pas nécessaire pour une lecture de programmes non conçus pour le cinéma (par exemple, un programme sportif, des émissions télévisées, des films conçus pour la télévision, etc.).

La fonction HT-EQ est disponible sauf dans les modes suivants.

- 7.1 CH INPUT
- PURE DIRECT
- SOURCE DIRECT
- Dolby Headphone
- Lorsque VIRTUAL est réglé pour le mode d'ambiance

#### LFE Level :

Sélectionnez le niveau de sortie du signal LFE inclus dans le signal Dolby Digital ou le signal DTS.

Sélectionnez « **0dB** », « **-10 dB** » ou « **OFF** » avec la touche de curseur ◀ ou ▶.

#### M-DAX :

Sélectionnez le mode M-DAX désiré.

Sélectionnez « High », « Low » ou « Off » à l'aide de la touche de curseur ◀ ou ▶. (Voir page 44)

Après avoir terminé cette partie de la configuration, amenez le curseur sur « **Return** » avec les touches de curseur ▲, ▼, et appuyez sur la touche **ENTER**.

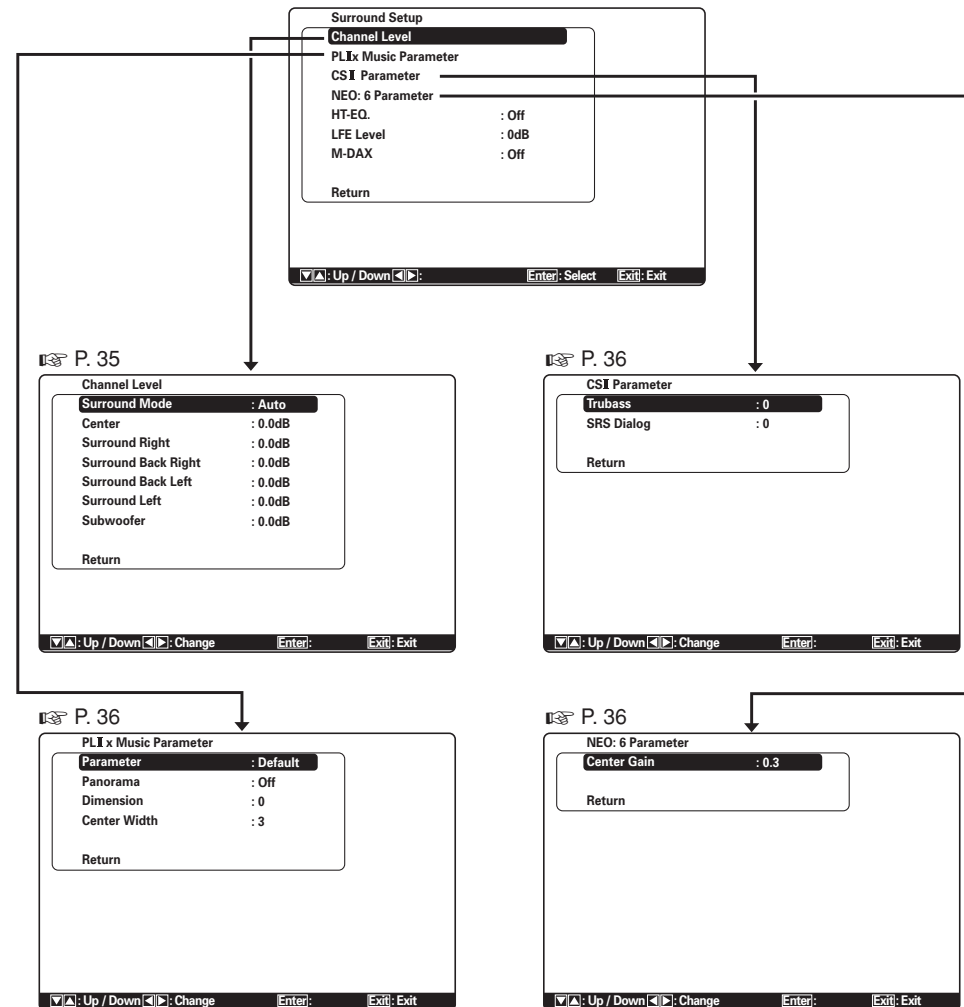

### 3-1 CHANNEL LEVEL

1. Sélectionnez « **Surround Setup** » dans Main Menu avec la touche de curseur ▲ ou ▼ et appuyez sur la touche **ENTER**.
2. Sélectionnez « **Channel Level** » avec la touche de curseur ▲ ou ▼ et appuyez sur la touche **ENTER**.
3. Réglez Surround Mode à l'aide de la touche de curseur ◀ ou ▶.

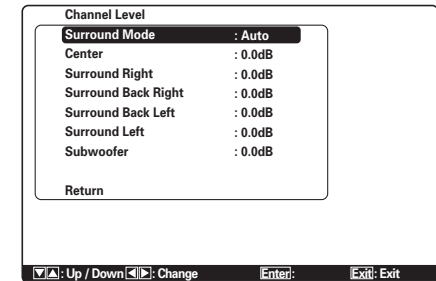

4. Sélectionnez l'option de menu désirée avec la touche de curseur ▲ ou ▼, réglez le niveau désiré avec la touche de curseur ◀ ou ▶, et appuyez sur la touche **ENTER**.

#### Surround Mode :

Le mode Surround peut être réglé indépendamment pour 3 modes.

1. Multi Ch STEREO
2. CSII
3. Autres

#### CHANNEL LEVEL

##### Center :

Règle le niveau d'effet de l'enceinte centrale entre **-12** et **+12** niveaux en intervalles de 0,5 niveau.

- Si « **None** » a été sélectionné pour le paramètre d'enceinte centrale dans Speaker Size, ce paramètre ne s'affiche pas.

##### Surround Left ou Right :

Règle le niveau d'effet de l'enceinte Surround entre **-12** et **+12** niveaux en intervalles de 0,5 niveau.

- Si « **None** » a été sélectionné pour le paramètre d'enceintes Surround dans Speaker Size, ce paramètre ne s'affiche pas.

**Surround Back Left ou Right :**

Règle le niveau d'effet de l'enceinte Surround arrière entre **-12** et **+12** niveaux en intervalles de 0,5 niveau.

- Si « **None** » a été sélectionné pour le paramètre d'enceintes Surround arrière dans Speaker Size, ce paramètre ne s'affiche pas.

**Subwoofer :**

Règle le niveau d'effet de l'enceinte de subwoofer entre **-18** et **+12** niveaux en intervalles de 0,5 niveau.

- Si « **No** » a été sélectionné pour le paramètre d'enceinte de subwoofer dans Speaker Size, ce paramètre ne s'affiche pas.

**Remarque :**

Le réglage en un mode autre que stéréo multicanaux ou CSII affectera le niveau des enceintes comme expliqué en « 2-2 MANUAL SETUP ».

Après avoir terminé cette partie de la configuration, amenez le curseur sur « **Return** » avec les touches de curseur ▲ ou ▼, et appuyez sur la touche **ENTER** pour passer au menu Surround Setup.

**3-2 PLIIx (PRO LOGIC IIx) MUSIC PARAMETER**

Le mode Pro LogicIIx-Music crée une ambiance Surround riche et enveloppante à partir de sources stéréo comme des CD.

Dans ce mode, l'appareil comprend trois commandes pour mettre finement au point le champ sonore comme suit.

1. Sélectionnez « **Surround Setup** » dans Main Menu avec la touche de curseur ▲ ou ▼ et appuyez sur la touche **ENTER**.
2. Sélectionnez « **PLIIx Music Parameter** » avec la touche de curseur ▲ ou ▼.
3. Appuyez sur la touche **ENTER** pour entrer la sélection.

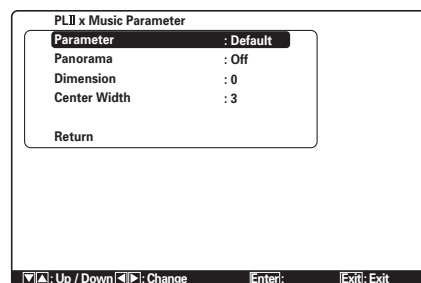
**Parameter :**

Sélectionnez « **Default** » ou « **Custom** » avec la touche de curseur ◀ ou ▶.

Si vous sélectionnez « **Custom** », vous pouvez régler les trois paramètres indiqués ci-dessous.

**Panorama :**

Sélectionnez le mode PANORAMA « **On** » ou « **Off** » avec la touche de curseur ◀ ou ▶.

Le Panorama vous enveloppe du son des enceintes avant gauche et droite pour une perspective captivante.

**Dimension :**

Réglez le niveau DIMENSION entre **-3** et **+3** en intervalles de 1 niveau avec la touche de curseur ◀ ou ▶.

Ajustez le champ sonore soit vers l'avant soit vers l'arrière.

Cette option peut être utile, avec certains enregistrements, pour réaliser un équilibre plus approprié de toutes les enceintes.

**Center Width :**

Réglez le niveau Center Width entre **0** et **7** en intervalles de 1 niveau avec la touche de curseur ◀ ou ▶.

La largeur centrale vous permet de répartir graduellement le son du canal central aux enceintes avant gauche et droite.

A son réglage le plus large, tout le son de l'enceinte centrale est mélangé dans les enceintes gauche et droite.

Cette commande peut contribuer à réaliser un son plus spacieux ou une meilleure fusion pour l'image avant.

Cette commande peut faciliter l'obtention d'un son plus vaste ou d'un meilleur amalgame pour l'image avant.

Si « **None** » a été sélectionné pour le paramètre d'enceinte centrale dans le menu SPEAKER SIZE, ce paramètre ne peut pas être sélectionné.

Après avoir terminé cette partie de la configuration, amenez le curseur sur « **Return** » avec les touches de curseur ▲ ou ▼, et appuyez sur la touche **ENTER**.

**3-3 CSII PARAMETER**

1. Sélectionnez « **Surround Setup** » dans Main Menu avec la touche de curseur ▲ ou ▼ et appuyez sur la touche **ENTER**.
2. Sélectionnez « **CS II Parameter** » avec la touche de curseur ▲ ou ▼.
3. Appuyez sur la touche **ENTER** pour entrer la sélection.

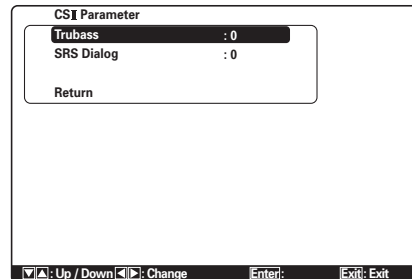
**Trubass :**

Réglez le niveau Trubass entre **0** et **6** en incréments de 1 niveau avec la touche de curseur ◀ ou ▶.

Les graves Trubass produites par les enceintes sont une octave en dessous des capacités physiques des enceintes, ajoutant des effets captivants, plus profonds.

**SRS Dialog :**

Réglez le niveau SRS dialog entre **0** et **6** en incréments de 1 niveau avec la touche de curseur ◀ ou ▶.

Cette option permet une mise en relief du dialogue, sur les effets audio Surround, permettant d'entendre distinctement ce que disent les acteurs.

Si « **None** » a été sélectionné pour le paramètre d'enceinte centrale dans le menu Speaker Size, ce paramètre ne peut pas être sélectionné.

Après avoir terminé cette partie de la configuration, amenez le curseur sur « **Return** » avec les touches de curseur ▲ ou ▼, et appuyez sur la touche **ENTER**.

**Remarque :**

Ce paramètre n'est réglable qu'en mode CSII.

**3-4 NEO:6 PARAMETER**

Le mode DTS NEO:6 permet une sortie 6.1 canaux maximum avec une entrée de seulement 2 canaux. (Il prend aussi en charge l'entrée 5.1 canaux.) Ce mode développe l'image sonore provenant du canal central.

1. Sélectionnez « **Surround Setup** » dans Main Menu avec la touche de curseur ▲ ou ▼ et appuyez sur la touche **ENTER**.
2. Sélectionnez « **NEO: 6 Parameter** » avec la touche de curseur ▲ ou ▼.
3. Appuyez sur la touche **ENTER** pour entrer la sélection.

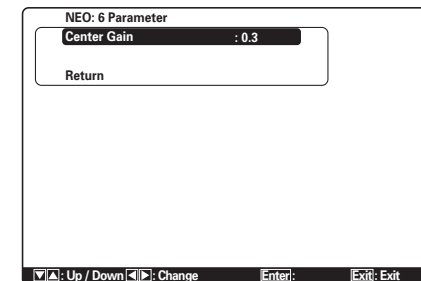

4. Réglez le niveau Center Gain entre 0,0 et 1,0 en incréments de 0,1 niveau avec la touche de curseur ◀ ou ▶.

Une fois cette étape de la CONFIGURATION terminée, déplacez le curseur sur « **Return** » avec les touches de curseur ▲ ou ▼, puis appuyez sur la touche **ENTER**.

**Remarques :**

- Ce paramètre ne peut être réglé qu'en mode NEO:6-Music.
- Si « **None** » a été sélectionné pour le paramètre d'enceinte centrale dans le menu Speaker Size, ce paramètre est invalidé.

## 4 VIDEO SETUP (CONFIGURATION VIDÉO)

Les réglages vidéo s'effectuent comme suit.

1. Sélectionnez « Video Setup » dans le menu principal (Main Menu) à l'aide de la touche de curseur ▲ ou ▼ et appuyez sur la touche **ENTER**.

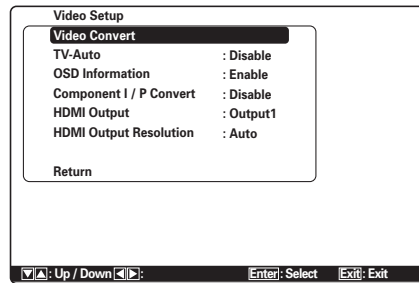

2. Sélectionnez le menu désiré à l'aide de la touche de curseur ▲ ou ▼ et appuyez sur la touche **ENTER**.

### • Video Convert (Conversion vidéo)

L'appareil est équipé pour convertir les signaux vidéo pour la sortie de moniteur.

Cette section explique comment configurer la conversion pour chaque type d'entrée vidéo.

1. Sélectionnez « Video Setup » dans le menu principal (Main Menu) à l'aide de la touche de curseur ▲ ou ▼ et appuyez sur la touche **ENTER**.
2. Sélectionnez « Video Convert » à l'aide de la touche de curseur ▲ ou ▼ et appuyez sur la touche **ENTER**.

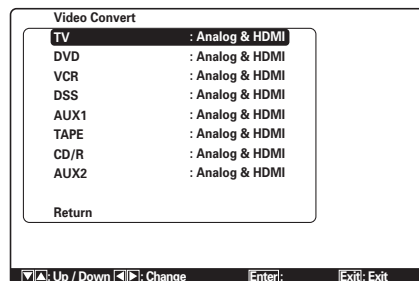

3. Sélectionnez « Fonction » à l'aide de la touche de curseur ▲ ou ▼ et réglez le mode de conversion vidéo à l'aide de la touche de curseur ◀ ou ▶.

### Analog et HDMI :

Ce mode convertit par hausse de fréquence et par abaissement de fréquence les signaux vidéo analogiques (vidéo composite, S-Vidéo, vidéo à composantes). De plus, il convertit par hausse de fréquence les signaux vidéo analogiques vers HDMI. (Il ne peut pas convertir par abaissement de fréquence les signaux vidéo numériques HDMI en signaux vidéo analogiques.)

### Analog Uniquement :

Ce mode convertit par hausse de fréquence et par abaissement de fréquence les signaux vidéo analogiques (vidéo composite, S-Vidéo, vidéo à composantes). Il ne convertit pas par hausse de fréquence vers HDMI.

### Off (désactivation) :

Ce mode désactive toutes les fonctions de conversion.

### Remarque :

Pour plus d'informations sur la fonction de conversion vidéo, voir page 46.

### • TV-Auto

Sélectionnez la fonction TV-Auto On/Off (mise sous/hors tension automatique du téléviseur) ENABLE (pour l'activer) ou DISABLE (la désactiver) à l'aide de la touche de curseur ◀ ou ▶. (Reportez-vous à la page 45.)

### • OSD Information

Réglez la fonction d'informations OSD sur « **Enable** » ou « **Disable** » avec la touche de curseur ◀ ou ▶.

Si vous sélectionnez « **Enable** », l'appareil affichera l'état de la fonction (augmentation/diminution du volume, sélection d'entrée, etc.) sur le moniteur. Si vous ne désirez pas ces informations, sélectionnez « **Disable** ».

### Remarque :

Les informations OSD ne sont pas émises vers la sortie Monitor (moniteur) de HDMI et vidéo à composantes. Cependant, les informations OSD sont émises si la fonction de conversion vidéo est utilisée pour émettre les signaux vidéo Vidéo ou S-Vidéo vers la sortie Monitor (moniteur) de HDMI et vidéo à composantes.

Pour plus de détails, reportez-vous à « Video Convert » à la page 46.

### • Component I/P Convert

Spécifiez la conversion ou non des signaux 480i en signaux 480p lors de l'émission d'un signal d'entrée vidéo analogique par les bornes VIDEO, les bornes S-VIDEO ou les bornes COMPONENT.

Sélectionnez « **Enable** » ou « **Disable** ».

Disable : Aucune conversion

Enable : Conversion

### Remarque :

Ce réglage est disponible uniquement lorsque Video Convert est placé sur une autre option que Off.

### • HDMI Output

Ce réglage sert à sélectionner, entre HDMI 1 et HDMI 2, la borne de sortie vers laquelle le signal sera émis. Sélectionnez la destination de sortie à l'aide de la touche de curseur ◀/▶.

### • HDMI Output Resolution

Permet de sélectionner la résolution (le nombre de pixels) du signal vidéo émis depuis la prise HDMI de cet appareil.

Sélectionnez parmi les options suivantes au moyen des touches de curseur ◀ ou ▶.

Auto ↔ Through ↔ 480/576p ↔ 720p ↔ 1080i ↔ 1080p ↔ Auto

## 5 PREFERENCE

- **Zone A Setup :**
- **Zone B Setup :**  
« 5-1 ZONE SETUP » (voir page 39)
- **DC Trigger Setup :**  
« 5-2 DC TRIGGER SETUP » (voir page 39)

1. Sélectionnez « **Preference** » dans Main Menu avec la touche de curseur ▲ ou ▼ et appuyez sur la touche **ENTER**.

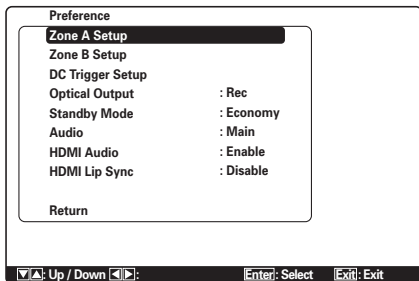

2. Sélectionnez le menu désiré avec la touche de curseur ▲ ou ▼ et appuyez sur la touche **ENTER**.

**Optical :**

Sélectionnez cette option lors de l'utilisation d'appareils équipés d'une sortie numérique optique.

**Rec :** Sélectionnez cette option lors de l'enregistrement sur un enregistreur CD ou MD. (Voir page 12)

**Zone B :** Sélectionnez cette option lors de l'utilisation de la ZONE B. (Voir pages 21, 39, 64)

**Standby :**

Lorsque ce paramètre est réglé sur « **Economy** », vous pouvez réduire la consommation électrique lorsque l'appareil est en mode de veille.

Si « **Economy** » est sélectionné, « **TV Auto** » et « **RS-232C** » sont invalidés lorsque l'appareil est en mode de veille.

**AUDIO :**

En mode Audio, la sortie Dolby Digital et DTS est réglée sur « **Main** » ou « **Sub** ».

Sélectionnez « **Audio** » avec les touches de curseur ◀ ou ▶, puis sélectionnez **Main** ↔ **Sub** ↔ **Main+Sub** avec la touche de curseur ◀ ou ▶.

**HDMI Audio :**

Ce paramètre détermine la reproduction de l'entrée audio aux prises HDMI par l'appareil ou sa sortie via l'appareil vers un téléviseur ou projecteur.

**Enable :** L'entrée audio aux prises HDMI peut être reproduite par l'appareil. Dans ce cas, les signaux audio ne sont pas sortis au téléviseur ou projecteur.

**Through :** L'entrée audio aux prises HDMI n'est pas sortie des bornes d'enceinte de l'appareil. Les données audio sont sorties directement au téléviseur ou projecteur. Ce paramètre est utilisé pour écouter le son sur un téléviseur multicanaux, etc.

**HDMI Lipsync :**

Les signaux vidéo peuvent être plus longs à traiter que les signaux audio, suivant l'appareil vidéo raccordé.

Lorsque l'appareil est raccordé à un téléviseur ou projecteur prenant en charge la correction de synchronisation labiale automatique en HDMI 1.3a, cette fonction permet de synchroniser automatiquement l'audio et la vidéo.

Utilisez la touche de curseur ◀ ou ▶ pour commuter entre Enable et Disable.

**Enable :** la correction de synchronisation labiale automatique est utilisée pour synchroniser l'audio et la vidéo.

**Disable :** désactive cette fonction.

**Remarques :**

- Cette fonction n'est pas disponible lorsque l'appareil est raccordé à un appareil qui ne prend pas en charge HDMI 1.3a ou la correction de synchronisation labiale automatique. Pour plus de détails, reportez-vous au mode d'emploi de l'appareil raccordé.
- Si cette fonction n'est pas disponible, vous pouvez utiliser la fonction de synchronisation labiale ordinaire pour synchroniser l'audio et la vidéo. (Voir page 45)

Après avoir terminé cette partie de la configuration, déplacez le curseur jusqu'à « **Return** » à l'aide des touches de curseur ▲ ou ▼, et appuyez sur la touche **ENTER**.

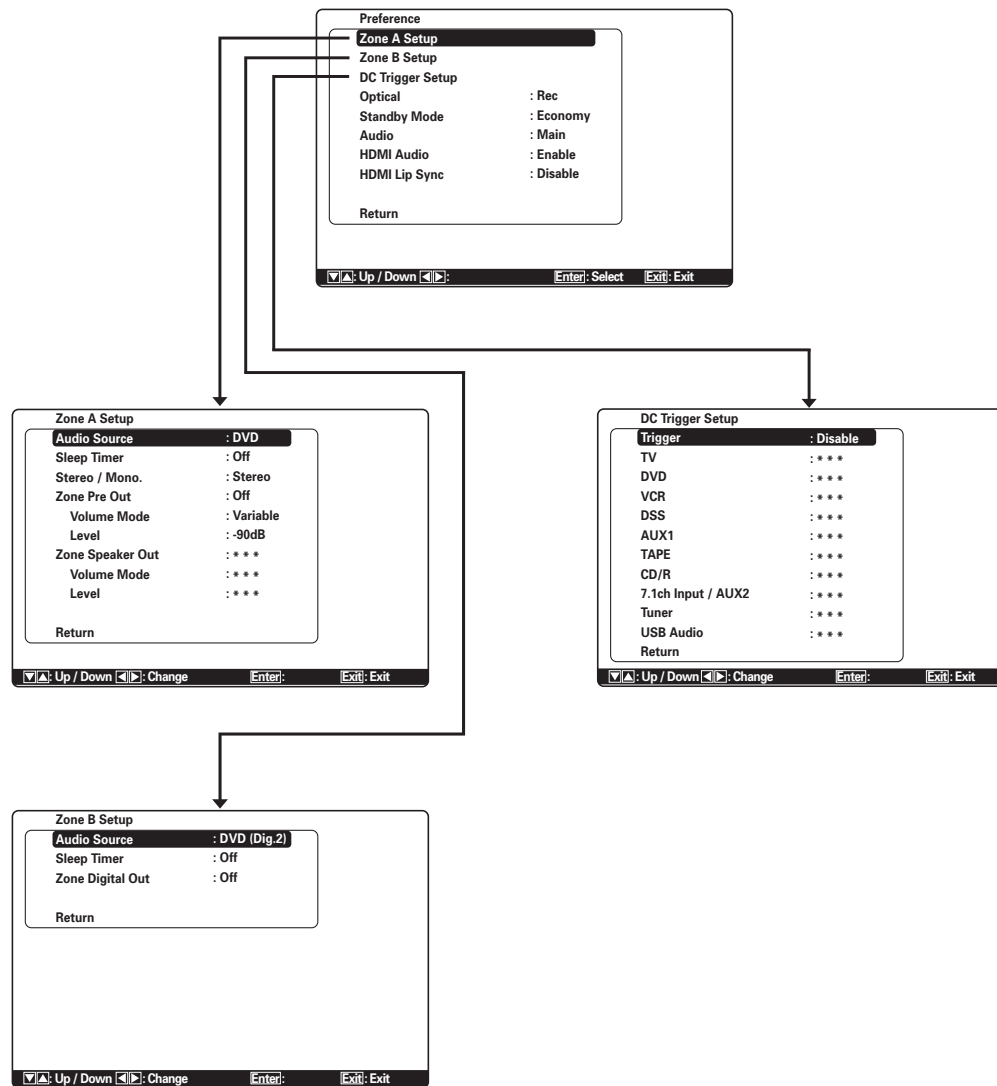

## 5-1 ZONE SETUP

Le SR6003 est doté de sélecteurs de source, de minuteries d'arrêt, d'une sortie d'enceinte de ZONE et d'une télécommande pour les deux autres ZONES comprises dans le système de ZONE.

Ces fonctions sont réglables depuis ce menu.

1. Sélectionnez « **Preference** » dans le menu principal (Main Menu) à l'aide de la touche de curseur ▲ ou ▼ et appuyez sur la touche **ENTER**.
2. Sélectionnez « **ZONE A Setup** » ou « **ZONE B Setup** » avec la touche de curseur ▲ ou ▼.
3. Appuyez sur la touche **ENTER** pour valider le réglage.

L'explication suivante indique comment utiliser le mode ZONE A du système ZONE.

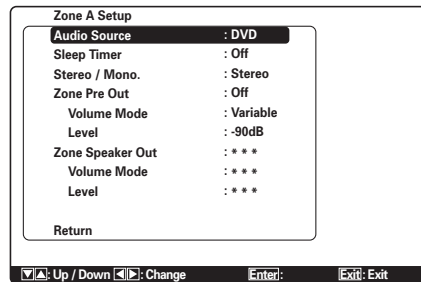

L'explication suivante indique comment utiliser le mode ZONE B du système ZONE.

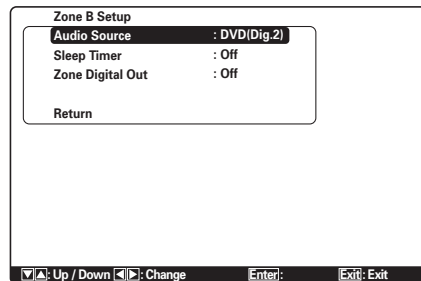

4. Sélectionnez l'option désirée à l'aide de la touche de curseur ▲ ou ▼.

### Audio Source :

Sélectionnez la source audio de la sortie ZONE à l'aide de la touche de curseur ▲ ou ▼.

### Sleep Timer :

Le mode de veille est disponible lorsque la fonction ZONE est activée ; réglez le temps à l'aide de la touche de curseur ▲ ou ▼. La minuterie de veille peut être réglée sur 120 minutes maximum, par pas de 10 minutes.

### Stereo / Mono : (Zone A uniquement)

Ce mode commute la sortie audio entre MONAURAL et STEREO sur le système ZONE, à l'aide des touches de curseur ▲ et ▼.

### Zone Pre Out : (Zone A uniquement)

Placez la sortie pré-ampli de ZONE sur « On » ou « Off » avec la touche de curseur ▲ ou ▼.

### Volume Mode : (Zone A uniquement)

Sélectionnez si le niveau de sortie pré-ampli de ZONE sera Variable ou Fixed avec la touche de curseur ▲ ou ▼.

### Level (Volume Level) : (Zone A uniquement)

Réglez le niveau de sortie pré-ampli de ZONE avec la touche de curseur ▲ ou ▼. Le volume peut être réglé par incréments de 1 dB entre -90 dB et 0 dB.

### Zone Speaker Out : (Zone A uniquement)

Placez la sortie d'enceinte de ZONE sur « On » ou « Off » avec la touche de curseur ▲ ou ▼.

### Volume Mode : (Zone A uniquement)

Sélectionnez si le niveau de sortie d'enceinte de ZONE sera Variable ou Fixed avec la touche de curseur ▲ ou ▼.

### Level (Volume Level) : (Zone A uniquement)

Réglez le niveau de sortie d'enceinte de ZONE avec la touche de curseur ▲ ou ▼. Le volume peut être réglé par incréments de 1 dB entre -90 dB et 0 dB.

### Zone Digital Out : (Zone B uniquement)

Placez la sortie numérique de ZONE sur « On » ou « Off » avec la touche de curseur ▲ ou ▼.

### Remarques :

- Le réglage Zone Speaker Out peut être modifié lorsque Surround Back se trouve sur « None » dans le menu Speaker Size et que « SPEAKER C » est placé sur OFF sur le panneau arrière. Lorsque ce réglage n'est pas disponible, « \*\*\* » s'affiche.
- Si « Volume » est placé sur « Fixed », le niveau de sortie sur la zone ne peut pas être réglé depuis la ZONE A.
- SPKR ne peut pas être sur la ZONE B.
- Les fonctions autres que celles réglées sur DIGITAL IN 1-5 ou F ne sont pas disponibles dans la ZONE B. Il n'y a pas de réglages MONO/ST, OSD INFO, VOL ou LEV pour la ZONE B.
- Si Optical Output est placé sur Rec (voir page 38), les fonctions de la ZONE B sont inutilisables.

## 5-2 CONFIGURATION DU DÉCLENCHEUR CC

Cet appareil comporte une prise de commande du déclencheur CC, qui peut être utilisée pour relier les fonctions d'entrée pour la ZONE principale ou les ZONES A ou B.

1. Sélectionnez « **Preference** » dans le menu principal (Main Menu) à l'aide de la touche de curseur ▲ ou ▼ et appuyez sur la touche **ENTER**.
2. Sélectionnez « **DC Trigger Setup** » à l'aide des touches de curseur ▲ ou ▼.
3. Appuyez sur la touche **ENTER** pour valider la sélection.

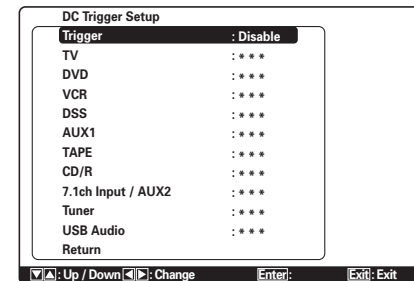

4. Vous pouvez sélectionner « **Main Zone** », « **Zone A** », « **Zone B** », « **Remote** » (commande à distance) ou « **Disable** » (désactiver) à l'aide de la touche de curseur ▲ ou ▼.

### Remarque :

Remote est disponible pour la commande externe. Le RC003SR ne peut pas utiliser cette fonction.

5. Sélectionnez la source d'entrée désirée à l'aide de la touche de curseur ▲ ou ▼.
6. Réglez sur « On » ou « Off » à l'aide de la touche de curseur ▲ ou ▼.
7. Après avoir terminé cette partie de la configuration, déplacez le curseur jusqu'à « **Return** » à l'aide de la touche de curseur ▲ ou ▼ et appuyez sur la touche **ENTER**.

### Remarque :

Lorsqu'une source d'entrée qui est activée dans la ZONE définie est sélectionnée, la tension est émise sur la borne de sortie DC TRIGGER.

## 6 ACOUSTIC EQ (ÉGALISEUR ACOUSTIQUE)

Cet affichage est pour le réglage de l'égaliseur et le changement de mode d'égaliseur.

- **Preset Graphic EQ Adjust (Réglage d'égaliseur graphique pour canaux de présélection) :**  
«6-1 PRESET G. EQ ADJ » (voir page 41)
- **Check Auto EQ (Vérification Auto EQ) :**  
«6-2 CHECK AUTO » (voir page 41)

### EQ Mode :

Vous avez le choix entre 4 modes d'égaliseur : Preset Graphic EQ qui permet à l'utilisateur de régler manuellement l'égaliseur, ainsi que Audyssey Front, Audyssey Flat et Audyssey qui règlent automatiquement l'égaliseur en fonction des résultats des mesures de la fonction Auto Setup (configuration automatique) (voir page 30).

Sélectionnez «OFF» si vous ne désirez pas utiliser un égaliseur.



Après avoir terminé cette partie de la configuration, déplacez le curseur jusqu'à « **Return** » à l'aide des touches de curseur ▲ ou ▼, et appuyez sur la touche **ENTER**.

Pour changer le mode EQ à l'aide de la télécommande (RC003SR), appuyez sur la touche AMP puis sur la touche **EQ**.

Le mode EQ change à chaque pression sur cette touche, comme suit :



### Remarques :

- « Audyssey Front », « Audyssey Flat » et « Audyssey » peuvent être sélectionnés après l'exécution de la fonction Auto Setup (configuration automatique).
- Si une enceinte qui fut déterminée « No » dans la configuration automatique est manuellement mise sous tension, les modes « Audyssey Front », « Audyssey Flat » et « Audyssey » ne sont pas sélectionnables.
- L'égaliseur se désactive lorsque le mode Pure Direct, Source Direct, Dolby Headphone ou Virtual est réglé.
- Les modes Acoustic EQ ne sont pas utilisés pendant la lecture des signaux Dolby TrueHD, Dolby Digital Plus ou DTS-HD.

Même dans ce cas, les réglages effectués au moyen de la configuration automatique des enceintes (enceinte oui/non, séparation, taille, niveau du canal, recouvrement) sont activés.

- La commande de tonalité est désactivée lorsqu'un mode EQ est en cours d'utilisation.

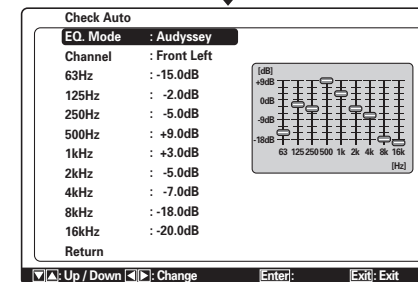
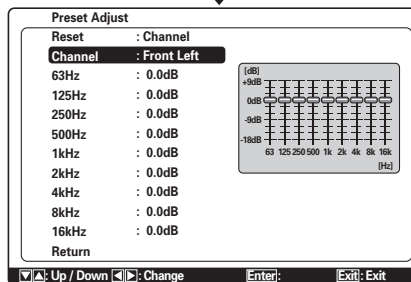
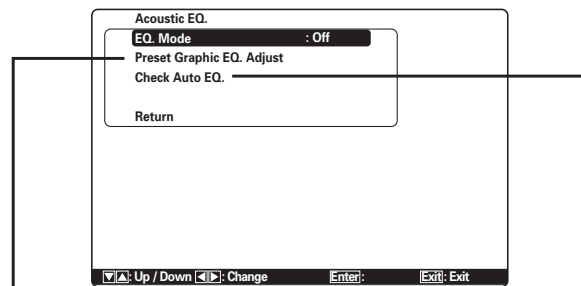

1. Sélectionnez « **Acoustic EQ** » dans le menu principal (Main Menu) à l'aide de la touche de curseur ▲ ou ▼ et appuyez sur la touche **ENTER**.

2. Sélectionnez « **EQ. Mode** » à l'aide de la touche de curseur ▲ ou ▼.

3. Sélectionnez « **Audyssey Front** », « **Audyssey Flat** », « **Audyssey** », « **Preset** » ou « **Off** » à l'aide de la touche de curseur ◀ ou ▶.



## 6-1 PRESET G. EQ ADJ (RÉGLAGE D'ÉGALISEUR GRAPHIQUE POUR LES CANAUX DE PRÉSÉLECTION)

Ces modes vous permettent de régler un égaliseur graphique à 9 bandes pour chacun des 7 canaux.

1. Sélectionnez « **Acoustic EQ** » dans le menu principal (Main Menu) à l'aide de la touche de curseur ▲ ou ▼ et appuyez sur la touche **ENTER**.
2. Sélectionnez « **Preset Graphic EQ Adjust** » à l'aide de la touche de curseur ▲ ou ▼.
3. Appuyez sur la touche **ENTER** pour valider la sélection.

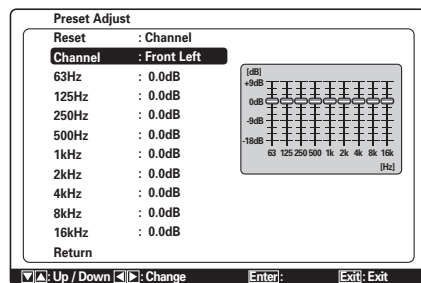

### Reset (réinitialisation) :

À l'aide de la touche de curseur ◀ ou ▶, sélectionnez le canal ou les canaux à réinitialiser sur le canal actuellement affiché (« Channel ») ou sur tous les canaux (« All-Channel »), et appuyez sur la touche **ENTER** pour valider le réglage.

« All-Channel » : Réinitialise tous les canaux.  
 « CH » : Réinitialise uniquement le canal actuellement affiché.

### Channel (canal) :

Sélectionnez le canal (« **Front Left** », « **Center** », « **Front Right** », « **Surround Right** », « **Surround Back Right** », « **Surround Back Left** » ou « **Surround Left** ») à régler à l'aide de la touche de curseur ◀ ou ▶, et commutez sur le mode de réglage à l'aide de la touche de curseur ▼.

### Frequency :

Sélectionnez la fréquence cible sur le graphique avec la touche de curseur ▲ ou ▼. Réglez le niveau à l'aide de la touche de curseur ◀ ou ▶. (Notez que le réglage est possible sur tout niveau de la plage **-20** à **+9** dB, par pas de 0,5 dB.) Déplacez-vous à la fréquence suivante à l'aide de la touche de curseur ▲ ou ▼, et réglez le niveau.

Une fois cette étape de la configuration terminée, déplacez le curseur sur « **Return** » avec la touche de curseur ▲ ou ▼, puis appuyez sur la touche **ENTER**.

## 6-2 CHECK AUTO (VÉRIFICATION AUTOMATIQUE)

Ces menus servent à vérifier les résultats des mesures d'égaliseur de la fonction Auto Setup (Audyssey Front, Audyssey Flat, Audyssey).

1. Sélectionnez « **Acoustic EQ** » dans le menu principal (Main Menu) à l'aide de la touche de curseur ▲ ou ▼ et appuyez sur la touche **ENTER**.
2. Sélectionnez « **Check Auto EQ** » à l'aide de la touche de curseur ▲ ou ▼.
3. Appuyez sur la touche **ENTER** pour valider la sélection.

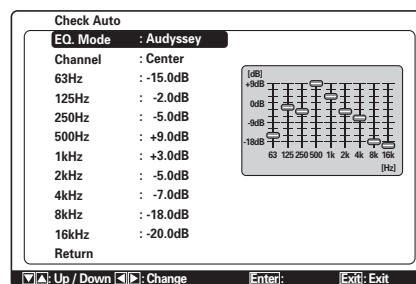

### EQ. Mode:

Sélectionnez EQ Mode puis l'égalisateur désiré (« **Audyssey Front** », « **Audyssey Flat** » ou « **Audyssey** ») avec la touche de curseur ◀ ou ▶.

### Channel (canal) :

Sélectionnez le canal à vérifier à l'aide de la touche de curseur ◀ ou ▶.

### Remarques :

- La fréquence ne sera pas exactement la même que dans les modes Preset Graphic EQ (égaliseur graphique des canaux de présélection).
- Front Left et Front Right ne sont pas indiqués en mode Front.

4. Une fois la vérification terminée, sélectionnez « **Return** » avec la touche de curseur ▲ ou ▼ et appuyez sur la touche **ENTER** pour revenir au menu « **Acoustic EQ** ».

# FONCTIONNEMENT ÉVOLUÉ

## OPÉRATION DE L'AMPLIFICATEUR

### UTILISATION DE LA MINUTERIE D'ARRÊT AUTOMATIQUE



Pour mettre automatiquement l'appareil en mode STANDBY, appuyez sur la touche **SLEEP** de la télécommande.

Chaque pression sur cette touche augmente le délai de mise hors tension dans l'ordre suivant :

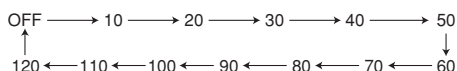

Le délai avant l'arrêt s'affiche pendant quelques secondes sur le panneau avant et le compte à rebours se met en marche.

Lorsque le délai programmé est écoulé, l'appareil s'arrête automatiquement.

Remarquez que l'indicateur SLEEP de l'écran s'allume lorsque l'option SLEEP est programmée.

Pour annuler l'option SLEEP, appuyez sur la touche **SLEEP** jusqu'au moment où «SLEEP OFF» apparaît à l'écran et l'indicateur SLEEP disparaît.

### MODE D'AFFICHAGE

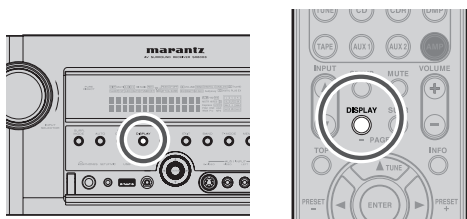

Vous pouvez sélectionner le mode d'affichage pour l'afficheur avant de l'appareil.

Pour sélectionner ce mode, appuyez sur la touche **DISPLAY** de la télécommande ou du panneau avant.

Lorsque vous appuyez sur cette touche, le mode d'affichage change dans l'ordre suivant.

Normal → Volume → Affichage auto désactivé → Affichage désactivé → Mode normal

#### Normal mode (mode normal) :

- Les trois types de mode suivants s'affichent.
- Affiche la fonction d'entrée sélectionnée. Si vous avez renommé la fonction à l'aide de la fonction de changement de nom de fonction (voir page 28), le nouveau nom apparaît sur l'afficheur.
- Affiche le mode d'entrée défini au moyen de la fonction de configuration d'entrée de fonction. (Voir page 27)
- Affiche l'état du mode Surround sélectionné.

#### Volume mode (mode de volume) :

La fonction d'entrée et le mode d'entrée s'affichent dans la partie supérieure, et le niveau du volume actuel s'affiche dans la partie inférieure.

#### Mode d'affichage automatique désactivé :

L'affichage est désactivé. Toutefois, si vous effectuez un changement sur l'appareil, comme par exemple sur l'entrée ou le mode Surround, l'affichage indiquera ce changement puis se désactivera au bout d'environ 3 secondes. Lors du changement de volume, il ne s'affiche pas.

#### Mode d'affichage désactivé :

L'affichage est complètement désactivé.

#### Remarque :

- Seul l'indicateur «DISP» est allumé sur la panneau avant lorsque l'affichage est désactivé.

### ENREGISTRER UNE SOURCE ANALOGIQUE

En mode de fonctionnement normal, la source audio ou vidéo sélectionnée pour l'écoute via l'appareil est envoyée aux sorties d'enregistrement.

Cela signifie que tout programme que vous regardez ou écoutez peut être enregistré simplement en mettant sur le mode d'enregistrement les appareils raccordés aux sorties **TAPE OUT**, **CD/CDR OUT** et **VCR OUT**.

Pour enregistrer le signal de source d'entrée de l'émission que vous êtes en train de regarder ou d'écouter

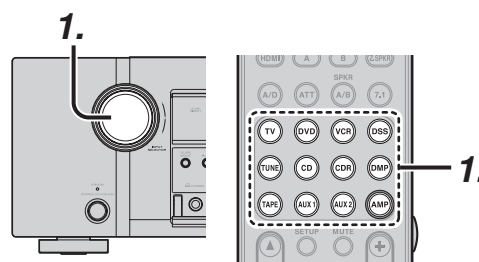

- Sélectionnez la source d'entrée à enregistrer en tournant le bouton **INPUT SELECTOR** sur le panneau avant, ou appuyez simplement sur les touches de sélecteur d'entrée sur la télécommande.  
La source d'entrée est alors sélectionnée et vous pouvez la regarder ou l'écouter, selon le cas.
- Le signal de la source d'entrée actuellement sélectionnée est émis vers les sorties **TAPE OUT**, **CD/CDR OUT** et **VCR OUT** pour l'enregistrement.
- Lancez l'enregistrement sur le composant d'enregistrement désiré.

#### Remarques :

- Lorsque seule l'entrée de signal numérique est raccordée, la sortie ne peut pas s'effectuer par les bornes **TAPEOUT**, **CD/CDR OUT** ou **VCR OUT**. Lors de l'utilisation des fonctions d'enregistrement, assurez-vous de procéder aux raccordements pour l'entrée analogique.
- Les signaux vidéo reçus ne sont pas convertis en signaux de sortie S-Vidéo, ni les signaux S-vidéo reçus ne sont émis en signaux vidéo. Utilisez toujours le même type de signal pour l'entrée et la sortie.
- Les signaux vidéo ou audio reçus par les prises d'entrée HDMI ne peuvent pas être enregistrés.

### SÉLECTIONNER L'ENTRÉE AUDIO ANALOGIQUE OU L'ENTRÉE AUDIO NUMÉRIQUE



Si vous avez déjà assigné les entrées numériques, vous pouvez temporairement sélectionner le mode d'entrée audio pour chaque source d'entrée en procédant comme suit.

Appuyez sur la touche **AMP** puis sur la touche **A/D**. Lorsque vous appuyez sur cette touche, le mode d'entrée change dans l'ordre suivant.

Automatique → HDMI → Numérique → Analogique → Automatique

#### Mode automatique :

Les types de signaux reçus par les prises d'entrée numérique et analogique pour la source d'entrée sélectionnée sont automatiquement détectés.

Si aucun signal numérique n'est reçu, les prises d'entrée analogiques sont automatiquement sélectionnées.

#### Mode HDMI :

Le mode HDMI est sélectionnable uniquement lorsqu'une entrée HDMI a été assignée comme source d'entrée.

Lorsque « HDMI Audio » sous Preference de Setup Menu est réglé sur « Through », le mode HDMI n'est pas sélectionnable.

#### Mode numérique :

Le signal d'entrée est fixé sur une borne d'entrée numérique assignée.

#### Mode analogique :

Les prises d'entrée analogiques sont sélectionnées.

La sélection est temporaire et ne sera pas mise en mémoire.

Pour mettre en mémoire le mode d'entrée, sélectionnez « **Input Setup** » (configuration d'entrée) dans le menu principal (Main Menu). (Voir page 27)

## SÉLECTIONNER LE MODE SURROUND

**exemple: SURROUND AUTO**

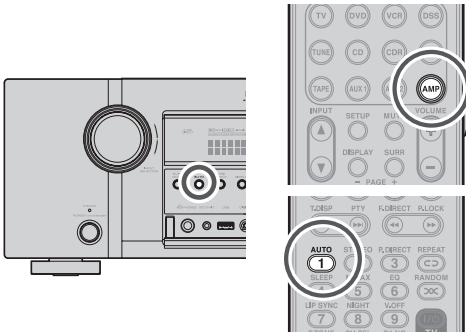

**(Avec l'appareil)**

Pour sélectionner le mode Surround automatique pendant la lecture, appuyez sur la touche **AUTO** du panneau avant.

**(Avec la télécommande)**

Pour sélectionner le mode Surround automatique, appuyez sur la touche **AMP** puis sur la touche **AUTO**.

- Pour les modes Surround, voir «Mode Surround» à la page 78.

## MESSAGE DE NORMALISATION DES DIALOGUES

Dialogue Normalization (Dial Norm) est une caractéristique de Dolby Digital.

Lors de la lecture d'un logiciel qui a été codé en Dolby Digital, vous pouvez parfois voir un bref message sur l'affichage FL qui indique « D-NORM X dB » (X étant une valeur numérique).

Dialogue Normalization sert à vous avertir que la source a été enregistrée à un niveau plus haut ou plus bas que la normale.

Si, par exemple, vous voyez le message suivant : « D-NORM + 4 dB » sur l'affichage FL, il vous suffit de baisser la commande de volume de 4 dB pour maintenir constant le niveau de sortie global.

En d'autres mots, la source que vous écoutez a été enregistrée à un niveau 4 dB de plus que la normale. Si vous ne voyez pas de message sur l'affichage FL, aucun réglage de la commande de volume n'est nécessaire.

## MODE NOCTURNE

Pratique la nuit ou lorsque les sons élevés sont inappropriés, ce mode sert à comprimer la plage dynamique, ce qui facilite l'écoute du contenu audio relativement plus bas sans augmenter le volume général. Notez que l'effet du mode nocturne varie suivant le contenu Dolby Digital. Il se peut que le mode nocturne soit sans effet avec le contenu qui ne prend pas en charge cette fonction.



1. Pour sélectionner ce mode, appuyez sur la touche **AMP** de la télécommande.
2. À chaque pression sur la touche **NIGHT**, le mode change en fonction des options suivantes indiquées sur le panneau avant de l'appareil.

- Mode AUTO

N I G H T A U T O

Le mode AUTO est disponible lors du décodage des signaux Dolby TrueHD.

Lorsque le mode nocturne est activé, « NIGHT » s'allume sur le panneau avant de l'appareil. (Voir page 6)



- Mode NIGHT activé

N I G H T O N

Le réglage du mode nocturne sur « ON » ne comprime la gamme dynamique qu'en mode Dolby Digital.



- Mode NIGHT désactivé

N I G H T O F F

Désactivez le mode nocturne.

## CASQUE D'ÉCOUTE

Cette prise peut être utilisée pour écouter la sortie de l'appareil par un casque. Assurez-vous que le casque est équipé d'une fiche stéréo 1/4" standard. Notez que les enceintes s'éteignent automatiquement lorsque la prise de casque est utilisée.

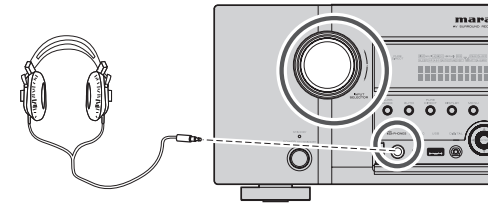

**Remarques :**

- Lors de l'utilisation d'un casque, le mode d'ambiance change en STEREO et la fonction Dolby Headphone est réglée par le MENU et les touches de curseur.
- Le mode Surround revient au réglage précédent aussitôt que vous retirez la fiche de la prise pour casque.

## MODE DE CASQUE DOLBY

Cette fonction permet de simuler les formes d'ondes des sons émis par les enceintes.

Lors de l'utilisation du casque, la touche **MENU** commute automatiquement sur le mode de casque Dolby.

Le menu sur écran qui apparaît lors de la pression sur **MENU** est indiqué ci-dessous.

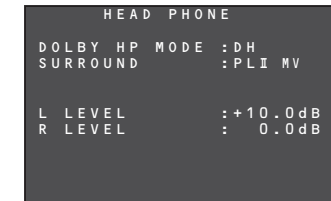

Le mode DOLBY HP (casque) est sélectionnable avec les touches de curseur de gauche et de droite. BYPASS → DH (DOLBY Casque) → BYPASS

**BYPASS:** Contourne le mode Dolby casque et fournit un son stéréo ordinaire à 2 canaux.

**DH:** Dolby Headphone (casque) est un système de traitement de signal qui fournit un son similaire à celui des enceintes de la pièce.

Il permet de faire l'expérience du volume et de l'espace d'un système Surround à 5 canaux avec un casque stéréo ordinaire.

Lorsque le mode PURE DIRECT est sélectionné, le traitement Dolby Surround est contourné et «\*\*\*» s'affiche comme indication de mode.

Le mode Surround est sélectionnable lorsque les modes de DH sont sélectionnés. L/R LEVEL (niveau g/d) est réglable sur une plage de ±12 dB.

**Remarques :**

- Le mode Surround retourne au réglage précédent dès que la fiche est retirée de la prise.
- En mode casque, la commande de tonalité et ACOUSTIC EQ ne sont pas disponibles.

**M-DAX (Marantz Dynamic Audio eXpander)**

Cette fonction sert à compenser pour la perte de contenu audio sur les sources MP3 ou AAC (par compression avec perte) pendant la lecture. Choisissez pour cet effet le niveau désiré parmi les suivants.

« HIGH » : effet plus puissant

« LOW » : effet plus faible

« OFF » : désactivé.

**(Avec la télécommande)**

Lors de la commutation en mode M-DAX, appuyez sur la touche **AMP**.

Appuyez sur la touche **M-DAX**.

M-DAX change à chaque pression sur cette touche, comme suit.

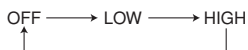

L'indicateur «M-DAX» de l'afficheur avant s'allume lorsque le mode M-DAX est réglé sur LOW ou HIGH. (Voir page 6)

**Remarques :**

- M-DAX est compatible avec PCM (48 kHz ou moins) et les sources analogiques à deux canaux.
- M-DAX est pas disponible lorsque Dolby Virtual Speaker est en cours d'utilisation.

**ATTÉNUATION DU SIGNAL D'ENTRÉE ANALOGIQUE**

Si le signal d'entrée audio analogique sélectionné est plus élevé que le niveau maximum de traitement interne, l'indicateur «**PEAK**» s'allume sur l'afficheur avant. Si cela se produit, vous devez appuyer sur la touche **ATT** de la télécommande.

L'indicateur «**ATT**» s'allume lorsque cette fonction est activée. Le niveau d'entrée du signal est réduit d'environ la moitié. L'atténuation ne fonctionne pas avec le signal de sortie de TAPE-OUT, CD/CD-R et VCR-OUT.

Cette fonction est mémorisée séparément pour chaque source d'entrée.

**SPEAKER A/B**

Le SR6003 comporte un système d'enceintes A et un système d'enceintes B aux canaux G/D avant. Vous pouvez sélectionner ces systèmes en appuyant sur la touche **SPKR A/B** de la télécommande.

Appuyez sur la touche **SPKR A/B**.

À chaque pression sur cette touche, les systèmes d'enceintes A et B changent comme suit.

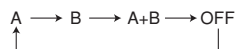
**ENTRÉE 7.1 CANAUX**

Cet appareil est équipé pour une expansion future grâce à l'utilisation du lecteur CD Super Audio ou DVD-Audio multi-canaux.

Les signaux d'entrée raccordés aux canaux L (avant gauche), R (avant droit), CENTER (centre), SL (ambiance gauche), SR (ambiance droite) et SBL (ambiance arrière gauche) et SBR (ambiance arrière droite) des prises 7.1CH. IN sont envoyés directement vers les systèmes d'enceintes avant (gauche et droit), centre, Surround (gauche et droit) et Surround arrière, de même que les prises de pré-sortie sans passer par le circuit Surround.

De plus, l'entrée du signal à la prise SW (enceinte d'extrêmes graves) est envoyée à la prise PRE OUT SW (pré-sortie enceintes extrêmes graves).

Lorsque l'entrée 7.1-canaux (7.1 CH. INPUT) est sélectionnée, la dernière entrée vidéo utilisée est acheminée aux **sorties Monitor**.

Cela permet une visualisation simultanée avec les sources vidéo.

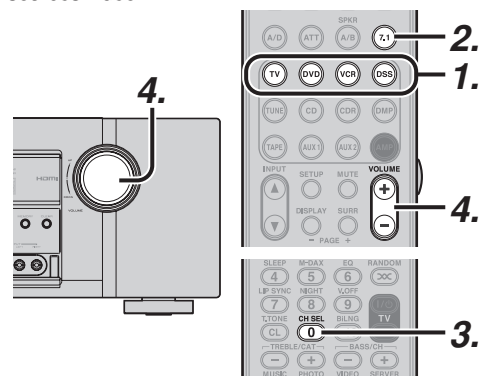

- Sélectionnez la source vidéo désirée pour choisir le signal vidéo acheminé aux **sorties Monitor**.
- Appuyez sur la touche **7.1** de la télécommande pour commuter l'entrée 7.1 canaux.
- S'il est nécessaire d'ajuster le niveau de sortie de chaque canal, appuyez sur la touche **CH.SEL** de la télécommande. Réglez les niveaux de sortie d'enceinte de manière à entendre le même niveau de son pour chaque enceinte en position d'écoute. Pour les enceintes avant gauche, avant droit, centre, Surround gauche, Surround droit et Surround arrière, les niveaux de sortie peuvent être réglés selon la plage -12 dB à +12 dB. L'enceinte d'extrêmes graves peut être réglée selon la plage -18 dB à +12 dB. Les résultats du réglage sont sauvegardés sous la condition 7.1 CH. INPUT.

- Ajustez le volume principal à l'aide de la commande **MAIN VOLUME** ou les touches **VOL** de la télécommande.

Pour annuler le réglage de l'entrée 7.1 canaux, appuyez sur la touche **7.1** de la télécommande.

**Remarques :**

- Lorsque l'entrée 7.1-canaux est utilisée, vous ne pouvez pas sélectionner le mode Surround car le décodeur externe détermine le traitement.
- De plus, il n'y a pas de signal aux sorties d'enregistrement lorsque l'entrée 7.1-canaux est utilisée.
- De plus, les fonctions suivantes ne sont pas disponibles pendant l'utilisation de l'entrée 7.1 canaux.

Tonalité de test, Mode nocturne, Source Direct, Pure Direct, HT-EQ, Commande de tonalité, Égaliseur acoustique.

**ENTRÉE AUX2**

S'il n'est pas nécessaire de raccorder des bornes d'entrée 7.1-canaux au décodeur multi-canaux, les bornes d'entrée FL (avant gauche) et FR (avant droit) sont disponibles comme entrées auxiliaires AUX2.

Dans ce cas, vous pouvez raccorder une source audio supplémentaire à la borne AUX2 en tant que nouvelles bornes d'entrée audio.

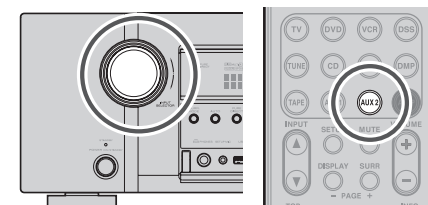

## FONCTION DE MISE SOUS/HORS TENSION VIDÉO

Lorsqu'il n'y a aucun signal vidéo provenant d'un DVD (ou autre) raccordé à l'appareil, ou que le DVD (ou autre) est raccordé directement à une télévision, le circuit vidéo devenu inutile peut être désactivé en sélectionnant «**VIDEO OFF**».

Pour sélectionner la désactivation vidéo, appuyez sur la touche **AMP** puis sur la touche **V.OFF**.

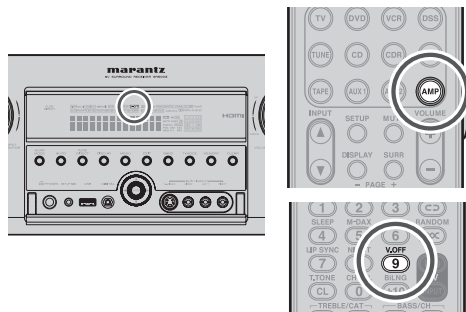

L'indicateur «V-OFF» du panneau d'affichage avant s'allume.

## FONCTION DE MISE SOUS/HORS TENSION AUTOMATIQUE PAR LA TÉLÉVISION

Cette fonction permet au composant raccordé à la prise TV-VIDEO IN de commander la mise sous/hors tension de l'appareil.

### MISE SOUS TENSION AUTOMATIQUE

1. Vérifiez que le mode TV AUTO est activé. (Voir page 37)
2. Raccordez votre poste de télévision (tuner TV etc.) à la borne TV-VIDEO IN. N'oubliez pas de raccorder l'entrée VIDÉO.
3. Mettez le tuner TV hors tension et l'appareil en mode de veille.
4. Mettez le poste de télévision sous tension et choisissez une chaîne.
5. Dès que vous trouvez une chaîne, l'appareil est mis sous tension et choisit alors automatiquement la source TV.

## MISE HORS TENSION AUTOMATIQUE

1. Dans ce cas, mettez le poste de télévision hors tension ou choisissez un canal qui exclut la réception d'une émission.
2. L'appareil passe en mode STANDBY après environ 5 minutes.

### Remarques :

- La fonction de MISE HORS TENSION AUTOMATIQUE est annulée si la source de l'appareil n'est pas définie sur TV. Elle est réactivée lorsque la source TV est de nouveau sélectionnée.
- Certaines émissions TV peuvent causer l'activation de la FONCTION DE MISE SOUS/HORS TENSION AUTOMATIQUE PAR LA TÉLÉVISION.
- Les bornes S-Vidéo, à composantes et HDMI ne prennent pas en charge la fonction de «MISE SOUS/HORS TENSION AUTOMATIQUE PAR LA TÉLÉVISION».
- Cette fonction est inactive lorsque STANDBY MODE se trouve sur ECONOMY. Pour utiliser cette fonction, placez STANDBY MODE sur NORMAL.

## LIP.SYNC

Selon le dispositif vidéo (téléviseur, moniteur, projecteur, etc.) raccordé à l'appareil, un décalage de temps peut se produire entre le traitement du signal image et le traitement du signal audio. Bien que mineur, ce décalage peut être gênant lorsque vous regardez un film ou écoutez de la musique. La fonction LIP.SYNC retarde le signal audio par rapport au signal d'image émis par l'appareil, pour compenser le décalage entre le son et l'image. Elle peut être activée avec les touches «LIP SYNC» et de curseur ◀ et ▶ de la télécommande. Réglez la télécommande en mode AMP avant d'utiliser la fonction LIP.SYNC. Le réglage initial est fonction désactivée (0 ms). Le décalage peut être ajusté en pas de 10 ms jusqu'à 200 ms. Observez l'image sur le dispositif vidéo (c'est-à-dire, téléviseur, moniteur, projecteur, etc.) pendant que vous ajustez le décalage.



### Remarque:

- La fonction LIP.SYNC se désactive (0 ms) en mode Source/Pure Direct. Lorsque le mode Source/Pure Direct est désactivé, la valeur réglée pour la fonction LIP.SYNC est automatiquement rétablie.
- Même si vous ne corrigez pas le délai manuellement de cette façon, l'audio et la vidéo sont automatiquement synchronisés si l'appareil est raccordé à un téléviseur ou projecteur prenant en charge la correction de synchronisation labiale automatique en HDMI 1.3a. Pour plus de détails sur la correction de synchronisation labiale automatique, voir page 38.

## MÉMOIRE DE SAUVEGARDE DOUBLE

L'appareil stocke les informations de réglages dans une mémoire non volatile même lorsque l'alimentation principale est coupée. À l'aide de la fonction de mémoire de sauvegarde double, vous pouvez écrire les informations de réglages sur une autre zone de mémoire pour faire une copie de secours des réglages sauvegardés, ce qui permet de les récupérer en tout temps au besoin.

### COPIE DE SECOURS

Réglez l'appareil dans l'état pour lequel vous désirez stocker les réglages. Maintenez enfoncées simultanément les touches **MEMORY** et **ENTER** du panneau avant pendant 3 secondes ou plus.

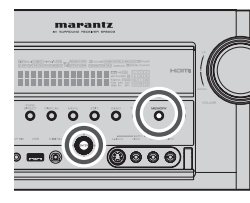

«**MEMORY SAVING**» s'affiche et les réglages de l'appareil sont sauvegardés. Les informations de réglages stockées sont conservées jusqu'à ce que la mémoire de sauvegarde double soit utilisée de nouveau et que les informations y soient écrasées.

**M E M O R Y   S A V I N G**

### Remarque:

- Les valeurs de réglages suivantes ne peuvent pas être sauvegardées.
  - Volume de ZONE principale
  - Volume de ZONE A
  - Volume d'enceinte de ZONE A

## RÉCUPÉRATION DE LA MÉMOIRE

Procédez comme suit pour récupérer les réglages sauvegardés.

Maintenez enfoncées simultanément les touches **MEMORY** et **MENU** du panneau avant pendant 3 secondes ou plus.

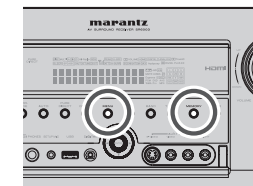

«**MEMORY LOAD**» s'affiche et les réglages stockés de l'appareil sont appliqués de nouveau.

L'appareil entre temporairement en mode de veille. S'il n'y a pas de données de sauvegarde, «**NO BACKUP**» s'affiche et aucune donnée n'est récupérée.

**M E M O R Y   L O A D**

**N O   B A C K U P**

### Remarque:

- Comme les valeurs de réglages suivantes ne sont pas sauvegardées, chacun des volumes est réglé sur Minimum.
  - Volume de ZONE principale
  - Volume de ZONE A
  - Volume d'enceinte de ZONE A

## CONVERSION VIDÉO

### CONVERSION VIDÉO ANALOGIQUE

Cet appareil est équipé pour convertir les signaux vidéo pour la sortie de moniteur. Grâce à cela, quelle que soit la connexion (VIDEO, S-VIDEO, COMPONENT VIDEO) entre l'appareil de lecture et cet appareil, un seul câble de qualité supérieure connecté entre la borne MONITOR OUT de l'appareil et le moniteur suffit pour le son et l'image.

### CONVERSION PAR HAUSSE DE FRÉQUENCE DES SIGNAUX VIDÉO ANALOGIQUES VERS HDMI

La fonction de conversion par hausse de fréquence de l'appareil peut émettre les signaux vidéo analogiques reçus (pour les signaux vidéo à composantes à résolution 480i, 480p, 1080i et 720p, et les signaux S-Vidéo et Vidéo (composite) à résolution 480i) vers la borne HDMI MONITOR.

#### Remarques :

- L'entrée vidéo HDMI est uniquement émise vers la borne HDMI MONITOR OUT de l'appareil. Si vous raccordez un appareil de lecture tel qu'un lecteur DVD à la prise d'entrée HDMI, raccordez la borne HDMI MONITOR OUT de l'appareil à un téléviseur.
- Ce mode n'est pas disponible pour la borne de sortie REC.
- Ce mode n'est pas disponible pour l'image fixe, l'avance rapide et la lecture vers l'arrière sur le composant vidéo.
- Cette fonction ne peut pas être utilisée si, pendant une tentative d'utilisation de la fonction de conversion vidéo, le SR6003 ne peut pas se synchroniser avec le dispositif d'affichage, si «NO SIGNAL» apparaît sur le moniteur ou si du bruit est généré. Tous ces symptômes sont causés par l'incompatibilité de l'appareil ; le problème ne vient pas de l'appareil.

Si cela se produit, réglez «VIDEO CONVERT» (conversion vidéo) du menu «VIDEO SETUP» (configuration vidéo) sur «DISABLE» (désactiver). Ensuite, connectez le signal d'entrée vidéo au composant d'affichage via la borne MONITOR OUT sous VIDEO et le signal d'entrée S-Vidéo sur le composant d'affichage via la borne MONITOR OUT sous S-VIDEO.

- La fonction de conversion vidéo contrôle en permanence les signaux d'entrée vidéo et détermine s'il faut les convertir ou non. Il se peut toutefois que certains signaux vidéo reçus ne puissent être détectés correctement.

Si cela se produit, réglez «VIDEO CONVERT» (conversion vidéo) du menu «VIDEO SETUP» (configuration vidéo) sur «DISABLE» (désactiver).

### EXEMPLE DE RACCORDEMENT

- Lorsqu'un moniteur est raccordé à la borne HDMI MONITOR OUT de l'appareil

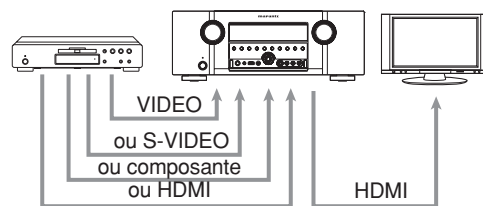

#### Remarques :

- Si la résolution du signal vidéo à composantes reçu de l'appareil de lecture est autre que 480i, 480p, 1080i ou 720p, les images ne sont pas émises par la borne HDMI MONITOR OUT de l'appareil.
- Si la résolution du signal S-Vidéo ou vidéo reçu de l'appareil de lecture est autre que 480i, les images ne sont pas émises par la borne HDMI MONITOR OUT de l'appareil.

- Lorsqu'un moniteur est raccordé à la borne VIDEO ou S-VIDEO MONITOR OUT de l'appareil

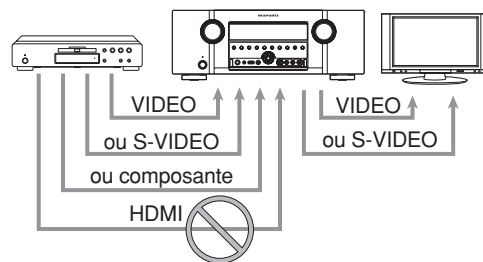

#### Remarques :

- Le signal vidéo HDMI reçu de l'appareil de lecture n'est pas émis par les bornes VIDEO ou S-VIDEO MONITOR OUT de l'appareil.
- Si la résolution du signal vidéo à composantes reçu de l'appareil de lecture est autre que 480i, il n'est pas émis par la borne VIDEO ou S-VIDEO MONITOR OUT de l'appareil.

- Lorsqu'un moniteur est raccordé à la borne COMPONENT VIDEO MONITOR OUT de l'appareil

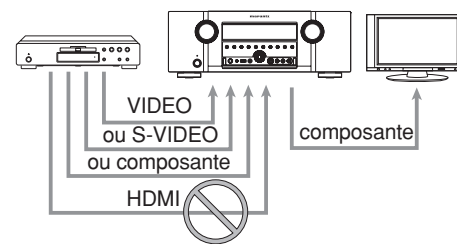

#### Remarque :

Le signal vidéo HDMI reçu de l'appareil de lecture n'est pas émis par la borne COMPONENT VIDEO MONITOR OUT de l'appareil.

#### Remarques sur le système de menus sur écran :

- Le menu de configuration peut être affiché via toutes les bornes de sortie vidéo («HDMI», «COMPONENT», «S-VIDEO» et «VIDEO»).
- Les informations d'affichage sur écran sont émises uniquement par les bornes VIDEO et S-VIDEO MONITOR OUT. Les informations d'affichage sur écran sont aussi émises lorsque la fonction de conversion vidéo est activée, et le signal vidéo reçu par la prise d'entrée VIDEO ou S-VIDEO de l'appareil est converti et émis par les bornes COMPONENT VIDEO ou HDMI MONITOR OUT.

### CONVERSION I/P

Le circuit vidéo de l'appareil est équipé d'une fonction de conversion I/P.

Lorsque cette fonction est activée, les signaux vidéo analogiques 480i (VIDEO, S-VIDEO ou COMPONENT VIDEO) reçus d'un appareil de lecture peuvent être convertis à 480p et émis par balayage progressif vers les bornes COMPONENT VIDEO ou HDMI MONITOR OUT de l'appareil. (Pour les instructions d'installation, voir page 37.)

#### Remarque :

Lorsqu'un moniteur est raccordé à la prise HDMI MONITOR OUT et que HDMI RESOLUTION est placé sur 720p, 1080i, 1080p ou AUTO, la fonction I/P CONVERT pour COMPONENT VIDEO OUTPUT est inopérante.

### HDMI OUT



HDMI OUTPUT 1 ou 2 peut être sélectionné et utilisé sur cet appareil.

À chaque pression sur la touche **HDMI** de la télécommande, OUTPUT 1 passe à OUTPUT 2 ou inversement.

HDMI OUT 1 et HDMI OUT 2 ne peuvent pas être émis simultanément.

HDMI - 0 = OUT 1

### RÉSOLUTION HDMI

Cette fonction est utilisée pour émettre le signal vidéo analogique vers HDMI comme suit.

- Les signaux 480i peuvent être convertis en signaux 480p, 1080i, 720p ou 1080p, tandis que les signaux 480p peuvent être convertis en signaux 1080i, 720p ou 1080p.
- Les signaux 720p peuvent être convertis en signaux 1080i ou 1080p.
- Les signaux 1080i peuvent être convertis en signaux 1080p.
- La résolution de sortie peut être spécifiée pour HDMI OUT 1 et HDMI OUT 2.

#### Remarques :

- Ne spécifiez pas 1080i, 720p ou 1080p lorsque l'appareil est raccordé à un moniteur ne prenant pas en charge les signaux 1080i, 720p ou 1080p. Le menu SETUP ne s'affichera pas. Si le menu SETUP ne s'affiche pas, modifiez les réglages tout en consultant l'afficheur de l'unité principale.
- La résolution de la sortie composante analogique n'est pas modifiable.
- HDMI OUT 1 et HDMI OUT 2 ne peuvent pas être émis simultanément.

## OPÉRATION DU PÉRIPHÉRIQUE DE STOCKAGE USB

Tout périphérique de stockage USB conforme à la norme USB Mass Storage Class peut être utilisé avec cet appareil.

Les systèmes de fichier du périphérique de stockage USB sont compatibles FAT16 et FAT32.

Les fichiers audio MP3, WMA, AAC et WAV peuvent être reproduits par cet appareil. (Voir page 50)

Pour opérer l'appareil depuis la télécommande, appuyez sur la touche **DMP** de la télécommande afin d'activer le mode USB.

## PRÉPARATIFS POUR LES OPÉRATIONS USB

### Remarque :

Avant de passer aux opérations USB, vérifiez que l'appareil et l'écran du moniteur sont correctement raccordés.

### (En utilisant l'appareil)

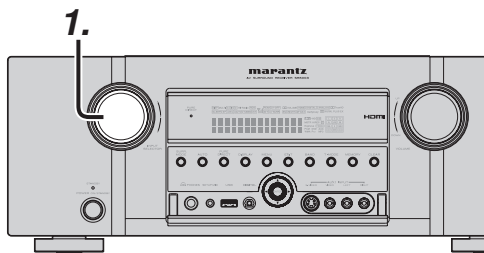

1. Pour sélectionner USB, tournez le bouton **INPUT SELECTOR** du panneau avant.

### (En utilisant la télécommande)

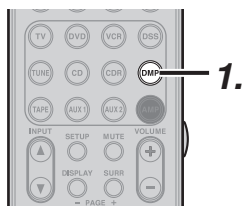

1. Appuyez deux fois de suite sur la touche **DMP**.
2. L'écran du menu supérieur s'affiche.

### Ce qui apparaît sur l'affichage FL

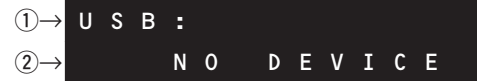

- ① Affichage de la fonction :  
Affiche le noms de la fonction.
- ② Affichage du statut :  
Affiche le statut de la fonction USB. Les messages d'erreur sont également affichés. (Voir page 76)

### Ce qui apparaît sur l'écran du moniteur (menu supérieur)

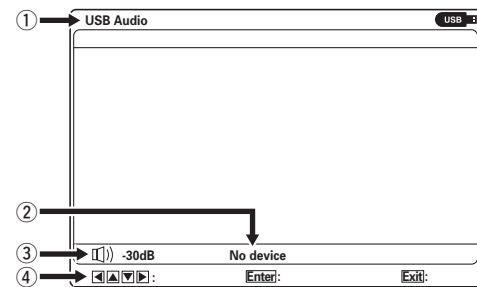

- ① Affichage de la fonction :  
Affiche le noms de la fonction.
- ② Affichage du statut :  
Affiche le statut de la fonction USB. (Voir page 50)
- ③ Affichage du volume :  
Affiche le niveau du volume.
- ④ Affichage informatif :  
Affiche des descriptions sur les touches de fonction.

3. Branchez le périphérique de stockage USB contenant les fichiers audio au connecteur USB sur le panneau avant de l'appareil.

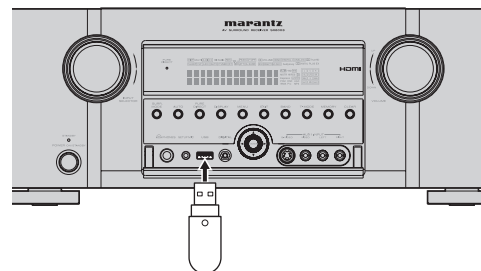

4. Les dossiers et fichiers audio contenus sur le périphérique de stockage USB s'affichent sous la forme d'une liste.

### Ce qui apparaît sur l'affichage FL



- ① Affichage de la fonction/nom du dossier principal :  
Affiche le nom de la fonction et du dossier principal.
- ② Informations de curseur :  
Affiche le fichier et le dossier actuellement sélectionnés.

### Ce qui apparaît sur l'écran du moniteur (Liste de fichiers)

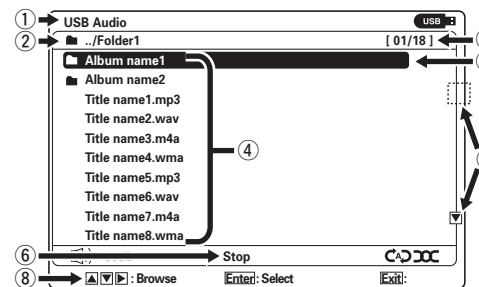

- ① Affichage de la fonction :  
Affiche le nom de la fonction.
- ② Nom du dossier principal :  
Affiche le nom du dossier principal actuellement répertorié et affiché.
- ③ Numéro de la liste/Nombre total de listes :  
Affiche le numéro de la liste sur la position du curseur et le nombre total de fichiers et sous-dossiers
- ④ Liste de fichiers, sous-dossiers :  
Affiche les sous-dossiers et les fichiers dans l'ordre dans lequel ils ont été stockés sur le périphérique de stockage. Lorsque fichiers et dossiers sont mélangés, les dossiers apparaissent en premier.
- ⑤ Curseur de sélection :  
Permet de sélectionner fichiers et dossiers.
- ⑥ Statut de la lecture :  
Affiche le statut de lecture du fichier en cours de lecture.

### ⑦ Indicateur de page

Apparaît lorsque les pages de liste peuvent être parcourues vers le haut ou le bas.

### ⑧ Affichage informatif :

Affiche des descriptions sur les touches de fonction.

### Icônes

- : Dossiers (dossiers principaux, sous-dossiers)
- : Fichiers en cours de lecture

### Remarques :

- Seuls les caractères ASCII peuvent être affichés sur l'écran du moniteur de l'appareil et sur l'affichage FL. Tous les autres caractères sont remplacés par un astérisque (\*).
- Au bout de 10 minutes ou plus d'inactivité, l'économiseur d'écran apparaît sur l'écran du moniteur.
- Vous pouvez activer ou désactiver l'économiseur d'écran en maintenant enfoncée la touche ENTER (de l'appareil ou de la télécommande) pendant 3 secondes sur l'écran du menu supérieur.

## TÉLÉCOMMANDE

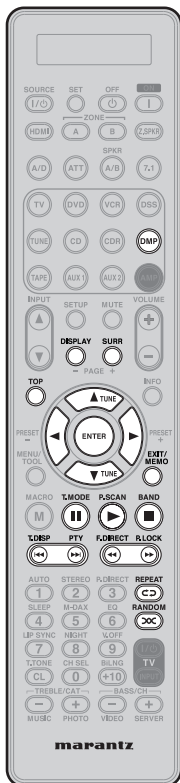

|                                   |   |
|-----------------------------------|---|
| ▲ / ▼<br>(Télécommande, appareil) | Mouvement du curseur  |
| ▶<br>(Télécommande, appareil)     | Avance au dossier sélectionné sur lequel le curseur est placé.  |
| ◀<br>(Télécommande, appareil)     | Avance au dossier supérieur.  |
| ENTER<br>(Télécommande, appareil) | Avance au dossier sélectionné sur lequel le curseur est placé.<br>Lit le fichier sélectionné sur lequel le curseur est placé.   |
| EXIT (appareil)                   |   |
| ■ (STOP)<br>(Télécommande)        | Pause   |
| TOP<br>(Télécommande)             | Avance au dossier le plus haut dans la hiérarchie.  |
| PAGE + / -<br>(Télécommande)      | (+) Page suivante<br>(-) Page précédente  |
| ▶ (PLAY)<br>(Télécommande)        | Lecture   |
| (PAUSE)<br>(Télécommande)         | Pause/annulation  |
| ◀▶ (SKIP)<br>(Télécommande)       | (▶▶) Lit le fichier suivant.<br>(◀◀) Lit le fichier précédent.<br>(Revient au début de plage en cours de lecture lorsqu'il y a plus d'une seconde depuis le début de la plage). |
| ◀▶ (SEARCH)<br>(Télécommande)     | (▶▶) Recherche +<br>(◀◀) Recherche -  |
| ↺ REPEAT<br>(Télécommande)        | Réglage de la lecture répétée   |
| ∞ RANDOM<br>(Télécommande)        | Réglage de la lecture aléatoire   |

## APPAREIL

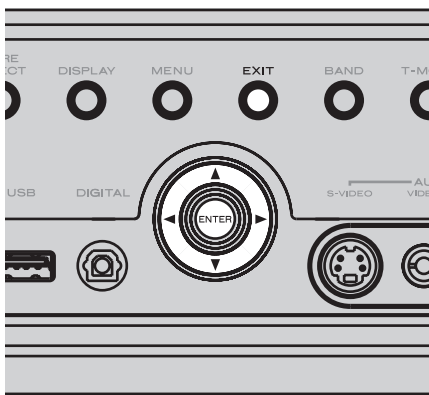

## LECTURE DE FICHIERS SUR LE PÉRIPHÉRIQUE DE STOCKAGE USB

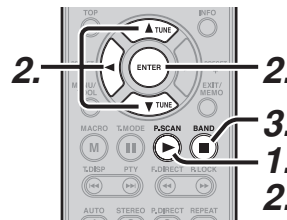

- Sélectionnez les plages que vous souhaitez lire et appuyez sur la touche **ENTER** ou **▶**.  
L'écran d'affichage du statut apparaît et les plages sont lues dans l'ordre de la liste de fichiers.

## Ce qui apparaît sur l'affichage FL



- Affichage de la fonction/nom de l'artiste :  
Affiche le nom de la fonction et de l'artiste. « Unknown » apparaît si le nom de l'artiste est inconnu.
- Statut de la lecture/titre :  
Affiche le statut de lecture et le titre. Si le titre est inconnu, le nom du fichier sans son extension s'affiche.

## Ce qui apparaît sur l'écran du moniteur (statut)

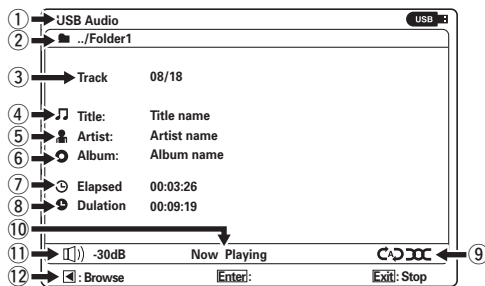

- Affichage de la fonction :  
Affiche le nom de la fonction.
- Nom du dossier principal :  
Affiche le nom du dossier principal actuellement répertorié et affiché.

- Nom du fichier actuel/Nombre total de fichiers :  
Affiche le numéro du fichier en cours de lecture et le nombre total de fichiers contenus dans le dossier principal.
- Affichage du titre :  
Affiche le titre du fichier en cours de lecture. Le nom du fichier s'affiche si aucune information d'étiquette n'existe.
- Affichage du nom de l'artiste :  
Affiche le nom de l'artiste du fichier en cours de lecture. « UNKNOWN » apparaît si le nom de l'artiste est inconnu.
- Affichage du nom de l'album :  
Affiche le nom de l'album du fichier en cours de lecture. « UNKNOWN » apparaît si le nom de l'album est inconnu.
- Durée écoulée :  
Affiche la durée de lecture écoulée du fichier.
- Durée totale :  
Affiche la durée totale de lecture du fichier.
- Statut de la lecture répétée/aléatoire :  
Affiche le statut de la lecture répétée ou aléatoire. Rien n'est affiché si ces paramètres ne sont pas activés.
- Statut de la lecture :  
Affiche le statut de lecture du fichier actuellement sélectionné.
- Affichage du volume :  
Affiche le niveau du volume.
- Affichage informatif :  
Affiche des descriptions sur les touches de fonction.

## Icônes

Les icônes suivantes apparaissent à l'écran.

- : Dossier (dossier principal)
- 📁 : Fichier
- 👤 : Artiste
- 📀 : Album
- ⌚ : Durée écoulée
- 🕒 : Durée totale

- Pour lire un autre fichier pendant la lecture d'un fichier, appuyez sur la touche **◀** pour afficher la liste de fichiers. Déplacez l'icône sur la plage de votre choix avec les touches **▲/▼** et appuyez sur la touche **ENTER** ou **▶ (PLAY)**.
- Pour arrêter la lecture, appuyez sur la touche **■**.



## ÉCOUTE DE FICHIERS EN BOUCLE (LECTURE RÉPÉTÉE)

Les plages contenues sur le périphérique de stockage USB peuvent être lues en mode de répétition d'une plage (1 fichier), en mode de répétition d'un dossier ou en mode de répétition de toutes les plages (tous les fichiers).



Chaque fois que vous appuyez sur la touche **REPEAT** de la télécommande, les modes changent dans l'ordre suivant :

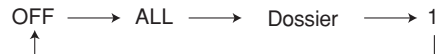

: Répétition de tous les fichiers

: Répétition d'un dossier

: Répétition d'un fichier

### Remarque :

Lorsque vous lisez les fichiers en mode de répétition d'un dossier, les fichiers du dossier principal sélectionné sont lus en boucles. (La lecture ne comprend pas les fichiers contenus dans les sous-dossiers.)

## LECTURE DE PLAGES AU HASARD (LECTURE ALÉATOIRE)

Les fichiers contenus sur le périphérique de stockage USB peuvent être lus au hasard.



Chaque fois que vous appuyez sur la touche **RANDOM** de la télécommande, la lecture aléatoire passe de ON à OFF ou inversement.

La plage de la lecture aléatoire dépend du réglage de lecture répétée.

### Lecture répétée désactivée :

Tous les fichiers audio contenus sur le périphérique de stockage USB sont lus au hasard.

### Lecture répétée activée :

Les fichiers inclus dans la plage de lecture des réglages de lecture répétée sont lus de manière répétée et dans un ordre aléatoire.

Si la lecture aléatoire est activée, elle démarre à la pression sur la touche ►.

## LECTURE DE MORCEAUX SPÉCIFIQUES (RECHERCHE)

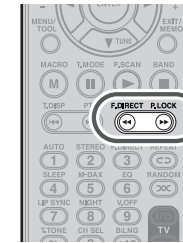

La recherche démarre lorsque vous appuyez sur la touche ◀◀ ou ▶▶ de la télécommande pendant la lecture. La vitesse de recherche peut être modifiée en appuyant sur la touche ◀◀ ou ▶▶ de la télécommande.

- Search + / Search -

À chaque pression sur la touche ▶▶ (Recherche +) ou ◀◀ (Recherche -), la vitesse change d'un réglage dans l'ordre suivant :

RECHERCHE 1 + → RECHERCHE 2 + → RECHERCHE 3 + → LECTURE → RECHERCHE 1 + →  
RECHERCHE 1 - → RECHERCHE 2 - → RECHERCHE 3 - → LECTURE → RECHERCHE 1 - →

| Mode de recherche | Ce qui apparaît sur l'affichage du moniteur | Opérations apparaissant sur l'affichage FL | Direction et vitesse                 |
|-------------------|---|--|--------------------------------------|
| RECHERCHE 1 +/-   | (+) 1 Search +                              | (+) 1 ▶▶                                   | Avance rapide 2x la vitesse normale  |
|                   | (-) 1 Search -                              | (-) 1 ◀◀                                   | Recul rapide 2x la vitesse normale   |
| RECHERCHE 2 +/-   | (+) 2 Search +                              | (+) 2 ▶▶                                   | Avance rapide 4x la vitesse normale  |
|                   | (-) 2 Search -                              | (-) 2 ◀◀                                   | Recul rapide 4x la vitesse normale   |
| RECHERCHE 3 +/-   | (+) 3 Search +                              | (+) 3 ▶▶                                   | Avance rapide 10x la vitesse normale |
|                   | (-) 3 Search -                              | (-) 3 ◀◀                                   | Recul rapide 10x la vitesse normale  |

## DIVERS

## Messages de statut

Lorsqu'un des messages figurant dans le tableau ci-dessous apparaît sur l'affichage FL, cela indique que l'appareil est dans un des statuts présentés ci-dessous.

| Ce qui apparaît sur l'affichage FL | Ce qui apparaît sur l'affichage du moniteur | Statut   |
|------------------------------------|---|--|
| <b>N O D E V I C E</b>             | No device                                   | Aucun périphérique USB de stockage n'est raccordé.   |
| <b>U N K N O W N D E V I C E</b>   | Unknown device                              | Un périphérique non reconnu est raccordé.  |
| <b>U N K N O W N F S</b>           | Unknown FS                                  | Un périphérique de stockage USB avec un système de fichiers non pris en charge est raccordé.       |
| <b>O V E R C U R R E N T</b>       | Over current                                | La fonction de protection contre les surintensités du connecteur USB de l'appareil est déclenchée. |
| <b>N O A U D I O F I L E</b>       | No audio file                               | Un périphérique de stockage USB sans fichier à lire est raccordé.                                  |
| <b>C A N ' T P L A Y</b>           | Can't play                                  | L'appareil essaie de lire un fichier ne pouvant pas être lu.                                       |

## Supports compatibles

- Ne branchez pas d'ordinateur personnel au connecteur USB de l'appareil. Il est impossible d'importer de la musique sur le connecteur USB de l'appareil depuis un ordinateur personnel.
- Il se peut que l'utilisation d'un support branché dans un lecteur de carte USB soit impossible.
- Selon le périphérique de stockage USB utilisé, la lecture des données peut prendre un certain temps.
- Selon le périphérique de stockage USB utilisé, la lecture correcte des données peut se révéler impossible ou l'alimentation peut être incorrectement fournie.
- Sachez que nous ne serons en aucun cas tenus responsables des pertes ou modifications des données ou de tout autre dysfonctionnement du support, se produisant pendant l'utilisation du périphérique de stockage USB. Nous vous recommandons d'effectuer une copie de sauvegarde des données stockées sur le périphérique de stockage USB avant de l'utiliser avec cet appareil.

|                             |   |
|-----------------------------|---|
| Caractéristiques techniques | Conformité avec USB 2.0 pleine vitesse  |
| Connexions compatibles      | Périphériques conformes à la norme USB Mass Storage Class<br>– Mémoire flash USB (256 Mo et plus pris en charge)<br>– Disque dur avec connectivité USB<br>– Lorsqu'un lecteur audio portable est utilisé comme périphérique mémoire USB |
| Sous-classe                 | SCSI  |

## Systèmes de fichier compatibles

- Si le périphérique de stockage USB est partitionné, l'appareil ne pourra lire que la première partition. En outre, selon le partitionnement, il se peut que la partition ne soit pas lue correctement.

|   |   |
|---|---|
| Formats   | FAT16 / FAT32   |
| Hiérarchie  | Hiérarchie des dossiers dont les fichiers peuvent être lus : Max. 8 niveaux, sans le dossier racine |
| Partition   | La première uniquement  |
| Nombre maximum de dossiers                          | 700   |
| Nombre maximum de fichiers                          | 65535   |
| Nombre maximum de caractères dans le nom du dossier | 64 octets (noms longs VFAT acceptés)  |
| Nombre maximum de caractères dans le nom du fichier | 64 octets (noms longs VFAT acceptés), extension (.xxx) comprise                                     |

## Formats de fichier pouvant être lus

- Les fichiers audio protégés par des droits d'auteur ne peuvent pas être lus avec cet appareil.
- Les listes de lecture ne sont pas prises en charge.
- Même si les fichiers audio sélectionnés ont été enregistrés dans un format pris en charge par cet appareil, il se peut qu'ils ne puissent pas être lus ou qu'un bruit soit émis.

| Norme compatibles | Extension | Informations d'étiquette prises en charge     | Norme  | Plages compatibles          |  |
|-------------------|-----------|---|--|-----------------------------|--|
| MP3               | mp3       | ID3V1/ID3V2                                   | MPEG-1 Layer-III                             | Fréquence d'échantillonnage | 32 kHz à 48 kHz                              |
|                   |           |   |  | Débit binaire               | 32 kbps à 320 kbps (CBR/VBR)                 |
|                   | mp3       | ID3V1/ID3V2                                   | MPEG-2 LSF Layer-III                         | Fréquence d'échantillonnage | 16 kHz à 24 kHz                              |
|                   |           |   |  | Débit binaire               | 8 kbps à 16 kbps (CBR/VBR)                   |
| WMA               | wma       | WMA Tag                                       | Compatible Microsoft Windows Media Audio 9.2 | Fréquence d'échantillonnage | 32 kHz à 48 kHz                              |
|                   |           |   |  | Débit binaire               | 8 kbps à 160 kbps (CBR) Crête 384 kbps (VBR) |
| AAC               | m4a       | En-tête AAC (informations sur contenu iTunes) | MPEG-2/4 AAC LC                              | Fréquence d'échantillonnage | 8 kHz à 48 kHz                               |
|                   |           |   |  | Débit binaire               | 8 kbps à 320 kbps (CBR/VBR)                  |
| WAV               | wav       | Aucun   | RIFF Waveform Audio Format                   | Fréquence d'échantillonnage | 32 kHz à 48 kHz                              |
|                   |           |   |  | Nombre de bits              | 16 bits                                      |

## OPÉRATION DU TUNER (MÉMOIRE DE PRÉSÉLECTION)

Avec cet appareil vous pouvez mettre en mémoire de présélection jusqu'à 60 stations FM/AM, dans l'ordre désiré.

Pour chaque station, vous pouvez mettre en mémoire la fréquence et le mode de réception si désiré.

## MÉMOIRE DE PRÉSÉLECTION AUTOMATIQUE

Cette fonction assure le balayage automatique des bandes FM et AM et la mémorisation de toutes les stations ayant une puissance de signal adaptée.

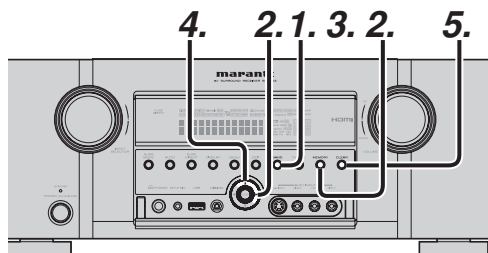

1. Pour sélectionner le mode FM, appuyez sur la touche **BAND** du panneau avant.

2. Tout en appuyant sur la touche **MEMORY**, appuyez sur la touche de curseur ►. «**AUTO PRESET**» apparaît à l'écran et le balayage commence à partir de la fréquence la plus basse.

3. Chaque fois que le tuner capte une station, le balayage s'arrête temporairement et la station est audible pendant cinq secondes.

Les opérations suivantes sont possibles pendant ce temps :

Vous pouvez changer de bande avec la touche **BAND**.

4. Si aucune touche n'est pressée durant cette période, la station en cours est mémorisée sous la présélection Preset 01.

Si vous voulez sauter la station actuelle, appuyez sur la touche de curseur ▲ pendant ces cinq secondes, cette station est sautée et le pré-réglage automatique continue.

5. L'opération cesse automatiquement dès que les 60 présélections disponibles se sont vu attribuer une station ou lorsque le balayage automatique atteint la fréquence la plus haute de toutes les bandes. Si vous désirez effacer la mémoire de présélection automatique, appuyez sur la touche **CLEAR**.

## MÉMOIRE DE PRÉSÉLECTION MANUELLE

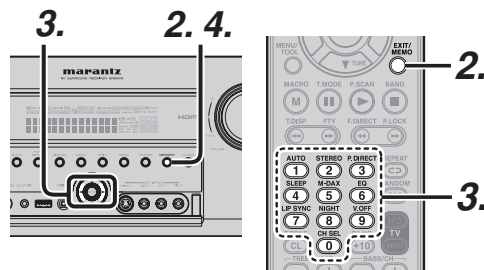

(Avec l'appareil)

1. Recherchez la station radio désirée (reportez-vous à la section «**ACCORD MANUEL**» ou à la section «**ACCORD AUTOMATIQUE**»).

2. Appuyez sur la touche **MEMORY** du panneau avant. «←→» (numéro de présélection) clignote à l'écran.

3. Sélectionnez le numéro pré-réglé en appuyant sur la touche de curseur ◀ ou ▶ pendant ce clignotement (environ 5 secondes).

4. Appuyez de nouveau sur la touche **MEMORY** pour mémoriser la station. L'écran ne clignote plus.

La station est à présent mémorisée à l'emplacement de présélection spécifié.

(Avec la télécommande)

1. Recherchez la station radio désirée (reportez-vous à la section «**ACCORD MANUEL**» ou à la section «**ACCORD AUTOMATIQUE**»).

2. Appuyez sur la touche **MEMO** de la télécommande. «←→» (numéro de présélection) clignote à l'écran.

3. Entrez le numéro de présélection désiré en utilisant le pavé numérique.

**Remarque:**

- Lorsque vous entrez un numéro unique (2 par exemple), entrez soit «02», soit «2» et attendez quelques secondes.

## RAPPEL D'UNE STATION PRÉSÉLECTIONNÉE

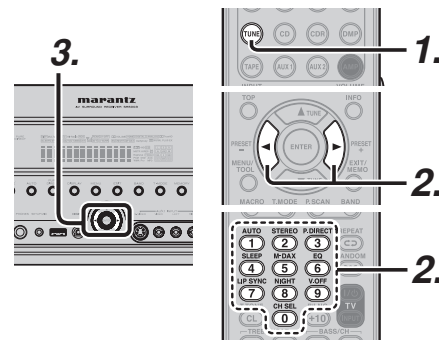

(Avec l'appareil)

1. Sélectionnez la station pré-réglée désirée en appuyant sur la touche de curseur ◀ ou ▶ du panneau avant.

(Avec la télécommande)

1. Appuyez sur la touche **TUNE** deux fois dans les deux secondes sur la télécommande.

2. Appuyez sur la touche ◀ ou ▶ pour faire l'accord sur la station pré-réglée désirée. Vous pouvez également saisir le numéro de la station pré-réglée au moyen des touches numériques.

## RECHERCHE DE PRÉSÉLECTIONS

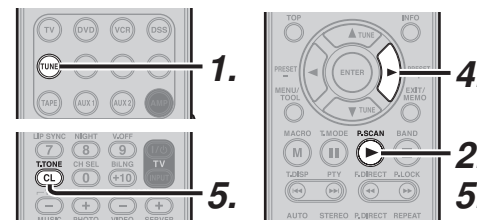

(Avec la télécommande)

1. Appuyez deux fois sur la touche **TUNE** de la télécommande en deux secondes ou moins.

2. Appuyez sur la touche **P.SCAN** de la télécommande. «**PRESET SCAN**» apparaît sur l'afficheur avant, puis l'accord se fait d'abord sur la station pré-réglée dont le numéro de pré-réglage est le plus bas.

3. L'accord des stations pré-réglées s'effectue dans l'ordre (No.1 → No.2 → etc.) à raison de 10 secondes chacune. Aucun des numéros de pré-réglage mémorisés ne sera ignoré.

4. Vous pouvez avancer rapidement par les stations pré-réglées en appuyant continuellement sur ►.

5. Lorsque vous captez la station de présélection désirée, annulez le balayage des présélections en appuyant sur la touche **CL** ou sur la touche **P.SCAN** de la télécommande.

## AFFICHAGE DE LA LISTE DES CANAUX PRÉRÉGLÉS

Il est possible d'afficher la liste complète des canaux de diffusion mémorisés dans cet appareil.

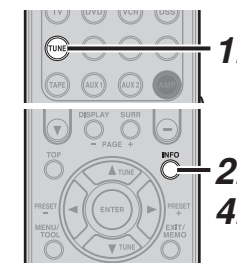

1. Pour commuter sur la fonction TUNER, appuyez sur la touche **TUNE** deux fois dans les deux secondes sur la télécommande.

2. Appuyez sur la touche **INFO** de la télécommande.

3. La liste des canaux pré-réglés s'affichera sur l'écran du téléviseur raccordé à cet appareil.

| PRESET LIST |               |
|-------------|---------------|
| NO. 1       | FM 87.10 MHz  |
| NO. 2       | FM 93.10 MHz  |
| NO. 3       | FM 94.70 MHz  |
| NO. 10      | FM 105.70 MHz |

4. Il est possible d'afficher jusqu'à 10 canaux à la fois. S'il y a plus de 10 canaux, appuyez sur la touche **INFO** de la télécommande encore une fois pour afficher la page suivante.

L'affichage de la liste disparaît automatiquement au bout de 5 secondes.

## EFFACER LES STATIONS PRÉSELECTIONNÉES DE LA MÉMOIRE

Vous pouvez effacer des stations présélectionnées de la mémoire de la manière suivante:

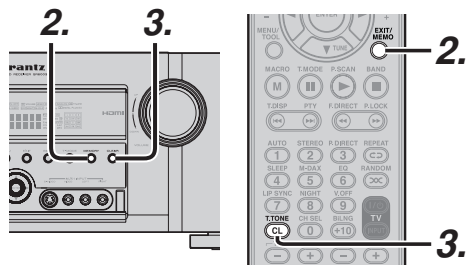

1. Chargez le numéro de présélection dont vous voulez effacer la programmation selon la méthode décrite sous «Rappel d'une station présélectionnée».
2. Appuyez sur la touche **MEMORY** du panneau avant ou sur la touche **MEMO** de la télécommande.
3. Le numéro de présélection mémorisé clignote à l'écran pendant 5 secondes. Pendant qu'il clignote, appuyez sur la touche **CLEAR** du panneau avant ou sur la touche **CL** de la télécommande.
4. «xx CLEAR» s'affiche pour indiquer que la présélection choisie a été effacée.

### Remarque:

- Pour effacer toutes les présélections mémorisées, appuyez et maintenez enfoncées les touches **T-MODE** et **ENTER** pendant deux secondes.

## TRI DES STATIONS PRÉSELECTIONNÉES

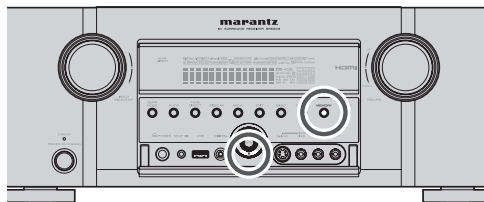

Si les stations n'ont pas été mises en mémoire dans un ordre continu:

Par exemple, si les stations sont mises en mémoire comme suit

- 1) 87,1 MHz
- 2) 93,1 MHz
- 3) 94,7 MHz
- 10) 105,9 MHz

(Comme aucune station n'est programmée sur les canaux de pré réglage 4 à 9), vous pouvez transférer la station du canal de pré réglage 10 au canal de pré réglage 4.

Pour agencer les numéros des canaux dans l'ordre, appuyez de manière continue sur les touches **MEMORY** et curseur ▼.

«PRESET SORT» apparaît sur l'afficheur et les numéros sont assignés aux canaux dans l'ordre.

## SAISIE DU NOM DES STATIONS PRÉSELECTIONNÉES

Cette fonction permet d'entrer le nom de chaque canal présélectionné avec des caractères alphanumériques.

Avant d'entrer le nom d'une station, il est nécessaire de mémoriser les stations de présélection comme décrit ci-dessus.

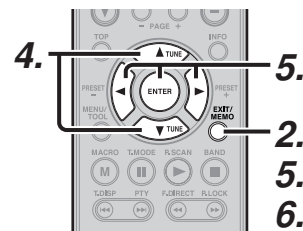
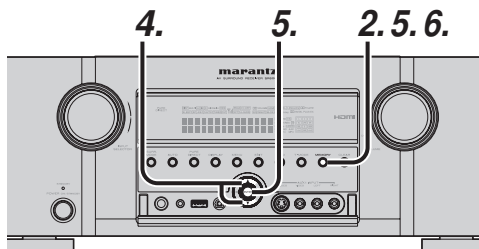

1. Chargez le numéro de présélection dont vous voulez entrer le nom selon la méthode décrite sous «Rappel d'une station présélectionnée».
2. Appuyez sur la touche **MEMORY** du panneau avant ou sur la touche **MEMO** de la télécommande pendant plus de 3 secondes.
3. La colonne de gauche du nom de la station clignote, indiquant ainsi qu'elle est prête à recevoir un caractère.
4. Si vous appuyez sur la touche de curseur ▲ ou ▼ du panneau avant ou de la télécommande, les caractères alphanumériques et numériques s'afficheront dans l'ordre suivant :

**A** ↔ **B** ↔ **C** ... **Z** ↔ **1** ↔ **2** ↔ **3** ..... **0** ↔ - ↔ + ↔ / ↔ (blanc) ↔ **A**

Haut →

← Bas

5. Après avoir sélectionné le premier caractère à saisir, appuyez sur la touche **MEMORY** ou **ENTER**, puis appuyez sur la touche **MEMO** de la télécommande.

L'entrée dans cette colonne est complète et la colonne suivante se met à clignoter. Remplissez la colonne suivante de la même manière.

Pour avancer et reculer entre les caractères, appuyez sur les touches de curseur ◀ / ▶

### Remarque:

- Les colonnes inutilisées doivent être remplies en entrant des blancs.

6. Pour sauvegarder le nom, appuyez sur la touche **MEMORY** ou **ENTER** du panneau avant, ou appuyez sur la touche **MEMO** de la télécommande pendant plus de 2 secondes.

Au lieu d'utiliser les touches de curseur ▲ et ▼ pour sélectionner les caractères, vous pouvez les saisir à l'aide des touches numériques de la télécommande.

| Ten keypad | Press, press again, press again, etc. |
|------------|---------------------------------------|
| 1          | A → B → C → 1 → A                     |
| 2          | D → E → F → 2 → D                     |
| 3          | G → H → I → 3 → G                     |
| 4          | J → K → L → 4 → J                     |
| 5          | M → N → O → 5 → M                     |
| 6          | P → Q → R → 6 → P                     |
| 7          | S → T → U → 7 → S                     |
| 8          | V → W → X → 8 → V                     |
| 9          | Y → Z → space → 9 → Y                 |
| 0          | - → + → / → 0 → -                     |

## APERÇU DE XM RADIO

Cet appareil est un ampli-tuner XM Ready<sup>MD</sup>. Vous pouvez capter XM Radio Satellite en raccordant l'appareil à un XM Mini-Tuner et à une station d'accueil (Home Dock) (vendu chacun séparément) et en vous abonnant au service XM.

## À propos de XM Radio

XM est la société de radio par satellite numéro 1 en Amérique du Nord. Elle propose un éventail extraordinaire de chaînes de musique sans pauses publicitaires, ainsi que les meilleures émissions de sports, de nouvelles, de radio parlée, d'humour, de divertissement et d'émissions pour enfants d'une qualité numérique supérieure diffusées d'un océan à l'autre. Pour obtenir de plus amples renseignements ou pour vous abonner, si vous êtes un client américain, consultez le site [www.xmradio.com](http://www.xmradio.com) ou communiquez avec le service à l'auditoire au 1 800 967-2346; si vous êtes un client canadien, consultez le site [www.xmradio.ca](http://www.xmradio.ca) ou communiquez avec le service à l'auditoire au 1 877 438-9677.

Avis juridiques au sujet des systèmes XM Ready<sup>MD</sup>

L'abonnement mensuel au service XM est vendu séparément. Pour recevoir le service XM, il faut être muni d'un minisintoniseur universel et d'une station d'accueil pour la maison XM (les deux sont vendus séparément). Il est interdit de copier, décompiler, désassembler, pirater ou manipuler la technologie des récepteurs compatibles avec le système de XM Radio Satellite, ou encore, de pratiquer l'ingénierie inverse, d'accéder à cette technologie ou de la rendre publique. Des frais d'installation, ainsi que divers autres frais et taxes, y compris des frais d'activation uniques, peuvent s'appliquer. Les tarifs et la programmation peuvent être modifiés. Les chaînes qui diffusent souvent des propos susceptibles d'être considérés comme offensants sont identifiées par les lettres XL. Composez le 1 800 967-2346 (aux États-Unis) ou le 1 877 438-9677 (au Canada) pour bloquer des chaînes sur votre récepteur radio XM. Le service XM est offert seulement au Canada et dans les 48 États contigus des États-Unis. © 2008 XM Satellite Radio Inc. Tous droits réservés.

Abonnement au service XM avec un système XM Ready<sup>MD</sup>

Une fois que vous avez installé la station d'accueil XM, inséré le minisintoniseur, branché la station d'accueil pour la maison à votre système audio XM Ready<sup>MD</sup> et mis l'antenne en place, vous voilà fin prêt à vous abonner au service XM et à profiter de sa programmation. Il existe trois façons d'obtenir votre code d'identification de radio XM à huit caractères : en vérifiant sur le minisintoniseur XM, en regardant sur son emballage ou en sintonisant la chaîne 0. Entrez le code ici pour consultation ultérieure.

## Remarque :

Veuillez noter que les codes d'identification ne contiennent jamais les lettres « I », « O », « S » et « F ».

Aux États-Unis, activez votre service de radio par satellite XM en ligne à l'adresse <http://activatexmradio.com> ou par téléphone au 1 800 967-2346. Au Canada, activez votre service de radio par satellite XM en ligne à l'adresse <https://activate.xmradio.ca> ou par téléphone en composant le 1 877 438-9677. Ayez en main une carte de crédit d'une des principales sociétés émettrices. XM enverra un signal satellite pour mettre en service toutes les chaînes. La mise en service prend habituellement de 10 à 15 minutes, jusqu'à une heure lors des périodes d'achalandage élevé. Lorsque vous avez accès à toutes les chaînes avec votre système audio XM Ready<sup>MD</sup>, la mise en service est terminée.

## ÉCOUTER LA RADIO SATELLITE XM

## SÉLECTIONNER UNE SOURCE D'ENTRÉE

Avant de pouvoir écouter la radio satellite XM, vous devez d'abord sélectionner la source d'entrée sur l'appareil.

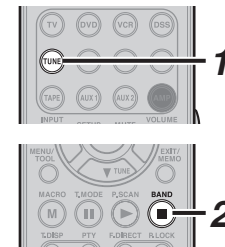
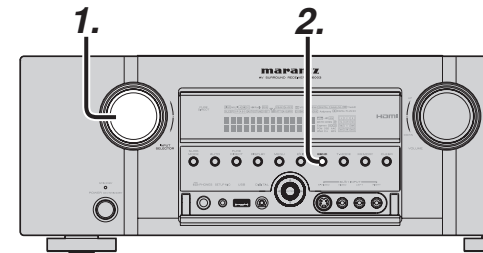

## (En utilisant l'appareil)

1. Tournez le bouton **INPUT SELECTOR** pour sélectionner « TUNER ».
2. Appuyez sur la touche **BAND** pour sélectionner la bande XM.

## (En utilisant la télécommande)

1. Pour sélectionner le tuner, appuyez sur la touche **TUNE** deux fois dans les deux secondes sur la télécommande.
2. Appuyez sur la touche **BAND** pour sélectionner la bande XM.

## VÉRIFIER LA PUISSANCE DU SIGNAL XM ET L'IDENTIFIANT RADIO

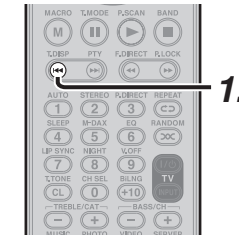

1. Appuyez sur la touche T.DISP deux fois pour afficher l'état du signal.



- La ligne du haut de l'afficheur indique la force du signal de satellite reçu, tandis que la ligne du bas indique la force du signal terrestre reçu.
- Le symbole indique la force du plus puissant des signaux entre les signaux de satellite et les signaux terrestres.
- L'affichage change comme indiqué ci-dessous suivant les conditions de réception.

## SIGNAL : PUISSANT

(La force du signal est excellente.)



## SIGNAL : BON

(La force du signal est bonne.)



## SIGNAL : LIMITE

(La force du signal est tout juste suffisante.)



## SIGNAL : FAIBLE

(La force du signal est médiocre.)



## SIGNAL : NON

(Perte du signal)



- Modifiez l'emplacement de l'antenne jusqu'à ce que la force du signal soit bonne ou excellente.
- Sélectionnez le canal 0 (XM000) au moyen des touches de curseur ▲ et ▼ de l'appareil ou de la télécommande.

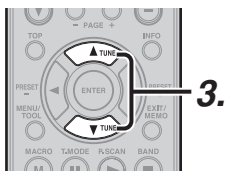
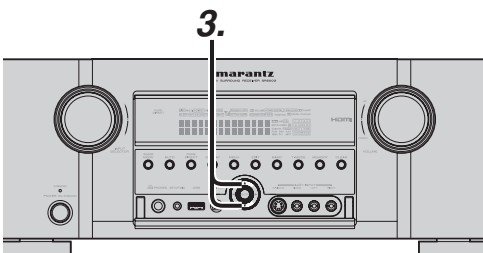

- L'identifiant radio s'affiche.



**Remarques :**

- Si « ANTENNA », « TUNER » ou « UPGRADE TUNER » apparaît sur l'afficheur du panneau avant, voir la section En cas de problème (page 77).
- Pour remplacer le contenu des informations XM par celui des fonctions de l'appareil, utilisez la touche DISPLAY.

**CHANGER LES INFORMATIONS XM SUR L'AFFICHEUR DU PANNEAU AVANT**

Vous pouvez afficher sur l'afficheur du panneau avant les informations XM (telles que le nom d'artiste / titre de chanson, la catégorie ou l'état du signal) du canal actuellement sélectionné.

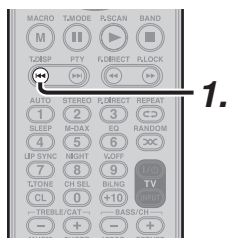

- Appuyez sur la touche T.DISP pour afficher INFORMATION.

Numéro/nom de canal  
Nom d'artiste / titre de chanson

Numéro/nom de canal  
Catégorie de canal

État du signal satellite  
État du signal terrestre

Numéro/nom de canal  
Mode Surround

Lorsque le nom/numéro de canal s'affiche :



(Si le texte est plus long que 14 caractères, il défile.)

**Remarque :**

L'afficheur du panneau avant peut indiquer jusqu'à 14 caractères alphanumériques à la fois. Si les informations contiennent plus de 14 caractères, elles défilent de droite à gauche.

Lorsque le nom d'artiste / titre de chanson s'affichent :

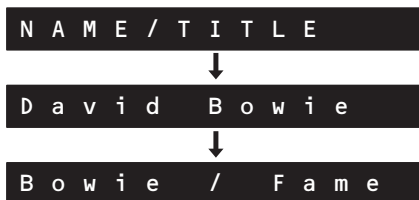

« NAME/TITLE » s'affiche pendant 2 secondes, suivi du nom de l'artiste et du titre de la chanson. (Si le texte du nom de l'artiste ou du titre de la chanson est plus long que 14 caractères, il défile.)

**Remarque :**

L'afficheur du panneau avant peut indiquer jusqu'à 14 caractères alphanumériques à la fois. Si les informations contiennent plus de 14 caractères, elles défilent de droite à gauche.

Lorsque la catégorie de canal s'affiche :



Ces informations XM peuvent aussi s'afficher sur un téléviseur raccordé à l'appareil.

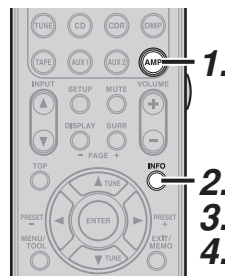

- Appuyez sur la touche AMP de la télécommande.
- Appuyez sur la touche INFO. Les informations suivantes s'affichent.

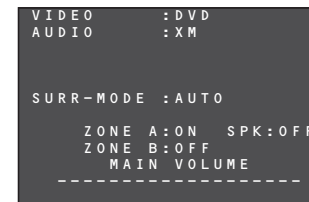

- Lorsque cet affichage apparaît, appuyez de nouveau sur la touche INFO. Des informations XM comme les suivantes apparaissent.

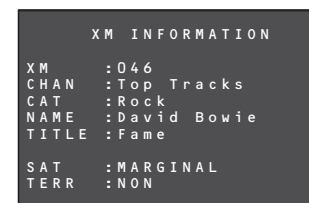

- Appuyez de nouveau sur la touche INFO. L'affichage des informations disparaît.

**Remarque :**

Si les informations contiennent un caractère non reconnaissable par l'appareil, il s'affiche sous la forme « » (espace).

**MODE DE RECHERCHE**

Vous pouvez chercher le canal que vous désirez écouter en utilisant l'un des trois modes de recherche. Vous pouvez aussi saisir directement le numéro pour sélectionner le canal désiré.

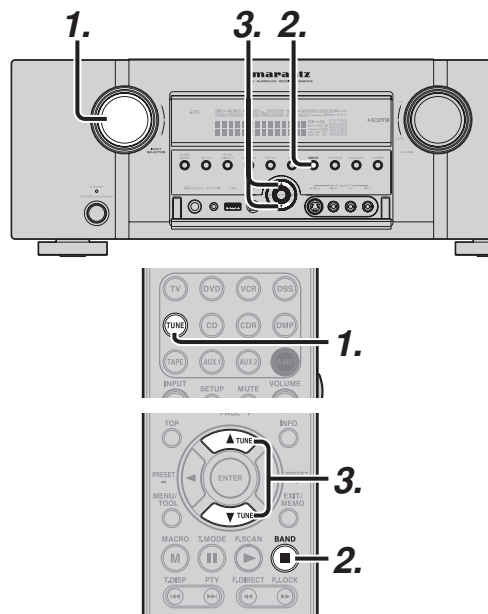
**MODE DE RECHERCHE DE TOUS LES CANAUX**

*(En utilisant l'appareil)*

1. Tournez le bouton **INPUT SELECTOR** pour sélectionner «TUNER».
2. Appuyez sur la touche **BAND** pour sélectionner la bande XM.
3. Appuyez sur la touche de curseur ▲ ou ▼ du panneau avant pour sélectionner le canal désirée.

*(Avec la télécommande)*

1. Pour sélectionner le tuner, appuyez sur la touche **TUNE** deux fois dans les deux secondes sur la télécommande.
2. Appuyez sur la touche **BAND** pour sélectionner la bande XM.
3. Appuyez de manière continue sur la touche ▲TUNE ou ▼TUNE.

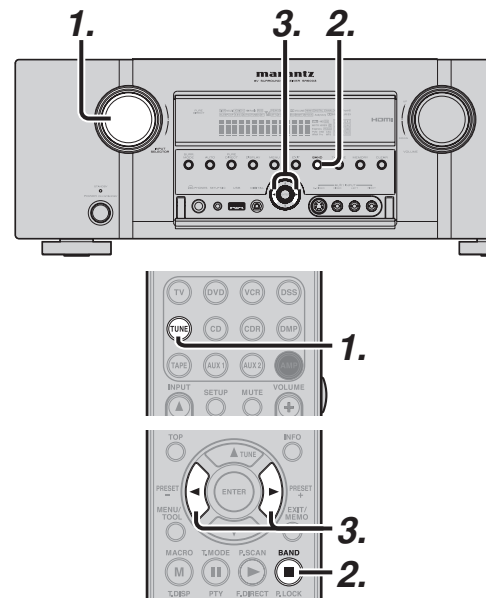
**MODE DE RECHERCHE DE PRÉSÉLECTIONS**

*(En utilisant l'appareil)*

1. Tournez le bouton **INPUT SELECTOR** pour sélectionner «TUNER».
2. Appuyez sur la touche **BAND** pour sélectionner la bande XM.
3. Appuyez sur la touche de curseur ◀ ou ▶ du panneau avant pour sélectionner le canal pré-réglée désirée.

*(Avec la télécommande)*

1. Pour sélectionner le tuner, appuyez sur la touche **TUNE** de la télécommande deux fois dans les deux secondes.
2. Appuyez sur la touche **BAND** pour sélectionner la bande XM.
3. Appuyez sur la touche ◀ ou ▶ pour syntoniser sur la canal pré-réglée désirée.  
Ou bien saisissez le numéro de le canal pré-réglée avec les touches numériques.

**MODE DE RECHERCHE PAR CATÉGORIE**

Vous pouvez sélectionner le canal désiré par la catégorie attribuée à chaque canal. Seules les catégories en cours de diffusion peuvent être sélectionnées.

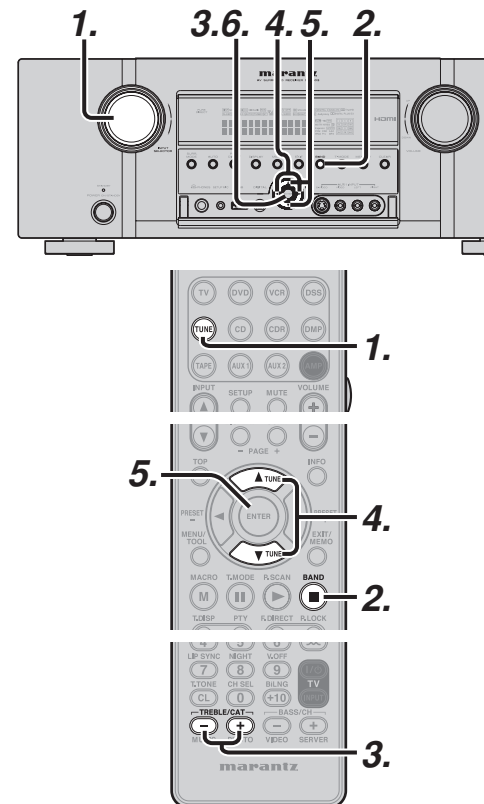

*(En utilisant l'appareil)*

1. Tournez le bouton **INPUT SELECTOR** pour sélectionner «TUNER».
2. Appuyez sur la touche **BAND** pour sélectionner la bande XM.
3. Appuyez sur la touche **ENTER** du panneau avant.
4. Appuyez sur la touche de curseur ◀ ou ▶ du panneau avant pour sélectionner la catégorie désirée.
5. Après avoir sélectionné la catégorie, appuyez sur la touche de curseur ▲ ou ▼ pour sélectionner la station désirée de la catégorie.
6. Vous pouvez retourner en mode normal en appuyant sur la touche **ENTER** en mode de recherche par catégorie.

*(Avec la télécommande)*

1. Pour sélectionner le tuner, appuyez sur la touche **TUNE** de la télécommande deux fois dans les deux secondes.
2. Appuyez sur la touche **BAND** pour sélectionner la bande XM.
3. Appuyez sur la touche **CAT +** ou **CAT -**.
4. Après avoir sélectionné la catégorie, appuyez sur la touche ▲ ou ▼ pour sélectionner le canal désirée dans la catégorie.
5. Vous pouvez retourner en mode normal en appuyant sur la touche **ENTER** en mode de recherche par catégorie.

**Remarque :**

La recherche par catégorie se termine automatiquement 10 secondes après la dernière opération.

## APPEL DIRECT DE CANAL

Vous pouvez sélectionner le canal désiré en touchant directement les touches du pavé numérique de la télécommande.

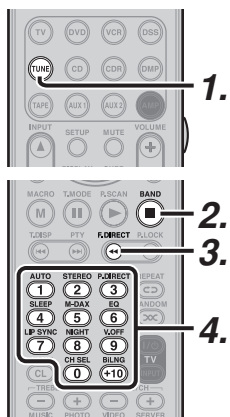

1. Pour sélectionner le tuner, appuyez sur la touche **TUNE** de la télécommande deux fois dans les deux secondes.
2. Appuyez sur la touche **BAND** pour sélectionner la bande XM.
3. Appuyez sur la touche **F.DIRECT**. «XM - -» apparaît sur l'afficheur.
4. Saisissez le numéro à trois chiffres du canal désiré à l'aide des touches du pavé numérique de la télécommande.
5. L'accord se fera automatiquement sur le canal désiré.

## Remarque :

En l'absence de saisie sur le pavé numérique pendant 5 secondes, la saisie est annulée et l'affichage original se rétablit.

## Remarques :

- «LOADING» (chargement) s'affiche pendant la réception du canal ou des informations.
- « CH UNAUTH » s'affiche pendant la mise à jour du code de chiffrement.
- Si le canal sélectionné n'est pas disponible, « CH UNAVL » s'affiche.
- «OFF AIR» (hors d'ondes) s'affiche lorsque la station n'est pas en ondes (par exemple au milieu de la nuit).

## MÉMOIRE DE PRÉSÉLECTION

Vous pouvez mettre en mémoire le canal désiré dans la mémoire de présélection. Outre les canaux AM et FM, il est possible de présélectionner 50 canaux XM radio satellites.

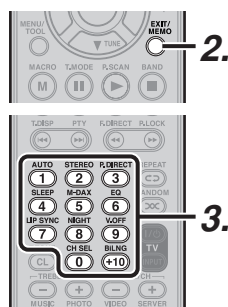
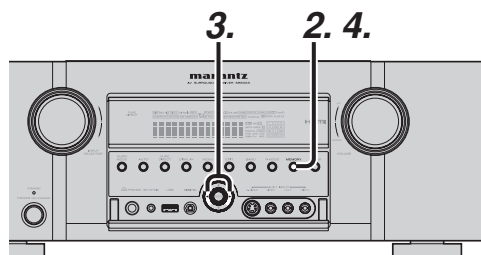

## (En utilisant l'appareil)

1. Faites l'accord sur le canal désiré.
2. Appuyez sur la touche **MEMORY** du panneau avant. «- -» (numéro de présélection) se met à clignoter sur l'afficheur.

- - X M 0 4 0

3. Sélectionnez le numéro de présélection en appuyant sur la touche de curseur ◀ ou ▶ pendant ce clignotement (environ 5 secondes).

0 1 X M 0 4 0

4. Appuyez de nouveau sur la touche **MEMORY** pour valider.

L'affichage cesse de clignoter.

Le canal est à présent mémorisée sur l'emplacement de mémoire de présélection spécifié.

## (Avec la télécommande)

1. Faites l'accord sur le canal désiré.
2. Appuyez sur la touche **MEMO** de la télécommande. «- -» (numéro de présélection) se met à clignoter sur l'afficheur.
3. Saisissez le numéro de présélection désiré en appuyant sur les touches **numériques**.

## Remarque :

Pour saisir un numéro à un seul chiffre (2 par exemple), saisissez «02» ou saisissez simplement «2» et patientez quelques secondes.

## VÉRIFIER LE CANAL DE PRÉSÉLECTION XM

Il est possible de vérifier le canal de présélection sur l'afficheur.

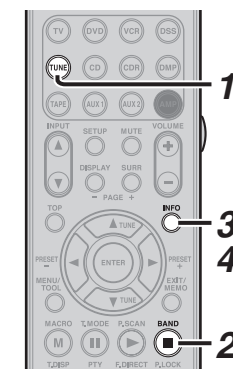

## (Avec la télécommande)

1. Pour sélectionner le tuner, appuyez sur la touche **TUNER** de la télécommande deux fois dans les deux secondes.
2. Appuyez sur la touche **BAND** pour sélectionner la bande XM.
3. Appuyez sur la touche **INFO** pour afficher la liste des canaux de présélection du tuner sur l'afficheur.
4. S'il y a 10 canaux présélectionnés ou plus, appuyez de nouveau sur la touche **INFO**.

| XM PRESET LIST |    |                               |
|----------------|----|-------------------------------|
| NO.            | 1  | X M 0 1 0 X X X X X X X X X X |
| NO.            | 2  | X M 0 1 1 X X X X X X X X X X |
| NO.            | 3  | X M 0 1 5 X X X X X X X X X X |
| NO.            | 4  | X M 0 2 2 X X X X X X X X X X |
| NO.            | 5  | X M 1 2 5 X X X X X X X X X X |
| NO.            | 6  | X M 0 0 1 Preview             |
| NO.            | 7  | X M 0 0 1 Preview             |
| NO.            | 8  | X M 0 0 1 Preview             |
| NO.            | 9  | X M 0 0 1 Preview             |
| NO.            | 10 | X M 0 0 1 Preview             |

## Remarque :

L'indication de canal de présélection disparaît au bout d'environ 5 secondes.

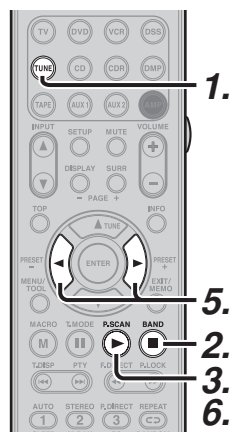

**BALAYAGE DES PRÉSELECTIONS**

1. Appuyez sur la touche **TUNE** deux fois dans les deux secondes sur la télécommande.
2. Appuyez sur la touche **BAND** pour sélectionner la bande XM.
3. Appuyez sur la touche **P.SCAN** de la télécommande.
4. Les canaux pré-réglés sont rappelées dans l'ordre (N° 1 → N° 2 → etc.) pendant environ 10 secondes chacune. Le temps varie suivant les conditions de réception. Aucun des numéros de présélection en mémoire ne sera ignoré.
5. La balayage s'accélère si vous appuyez sur la touche ► pendant le balayage des présélections.  
Par ailleurs, une pression sur la touche ◀ rétablit le canal pré-réglée précédente.
6. Lorsque vous captez la station présélectionnée désirée, annulez le balayage des présélections en appuyant sur la touche **P. SCAN**.

**EFFACEMENT DES CHAÎNES PRÉRÉGLÉES EN MÉMOIRE**

Vous pouvez supprimer les canaux pré-réglés de la mémoire en procédant comme suit.

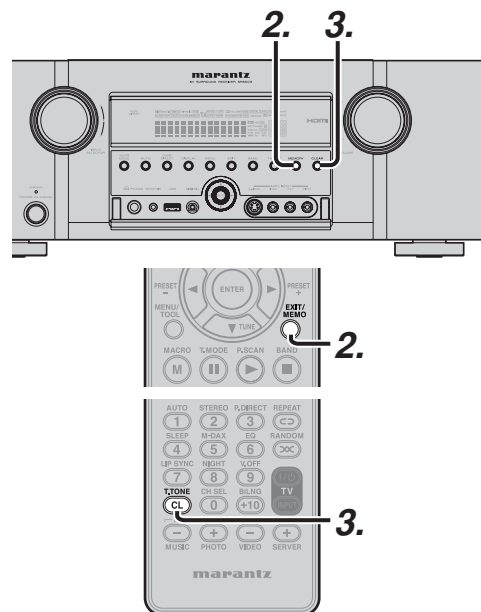

1. Rappelez le numéro de présélection à effacer en suivant la méthode décrite sous «MODE DE RECHERCHE DES PRÉSELECTIONS».
2. Appuyez sur la touche **MEMORY** du panneau avant ou sur la touche **MEMO** de la télécommande.
3. Le numéro de présélection en mémoire clignote sur l'afficheur pendant 5 secondes. Pendant qu'il clignote, appuyez sur la touche **CLEAR** du panneau avant ou sur la touche **CL** de la télécommande.
4. «**xx CLEAR**» apparaît sur l'afficheur pour indiquer que le numéro de présélection spécifié a été effacé.

**Remarques :**

- Pour effacer toutes les canaux pré-réglés en mémoire, maintenez enfoncées les touches **T-MODE** et **ENTER** de l'appareil pendant deux secondes.
- 50 canaux de présélection par défaut ont été préparés en usine. Ces 50 canaux sont tous réglés sur «CHANNEL 001». Chaque canal peut être mis en mémoire dans la mémoire de présélection. Seule la recherche des canaux de présélection est possible.

## APERÇU DE SIRIUS RADIO

Cet appareil est doté d'un ampli-tuner Sirius-Ready. Vous pouvez recevoir SIRIUS Satellite Radio en raccordant le SiriusConnect™ Home Tuner, l'antenne et l'adaptateur secteur et en vous abonnant au service SIRIUS.

## PRÉSENTATION DE SIRIUS SATELLITE RADIO

The Best Radio on Radio™ (Le meilleur de la radio) avec tous vos divertissements préférés, notamment :

**MUSIC YOU LOVE** Des programmes de variétés incroyables, des canaux originaux, des DJ légendaires, les groupes du moment, des représentations exclusives en direct, et bien davantage... le tout 100 % sans pub

**LIVE SPORTS & EXPERT TALK** Couverture de la NFL, NASCAR® et NBA, des tournois universitaires, du football et bien plus. Toute l'action, toute la parole, 24 heures sur 24, 7 jours sur 7

**EXCLUSIVE ENTERTAINMENT & TALK** D'Howard Stern à Martha Stewart, de Blue Collar Comedy aux programmes politiques et religieux, de Maxim Radio à COSMO Radio, il y en a pour tous les goûts.

**WORLD CLASS NEWS** Les infos fiables locales et internationales de Fox, CNN, NPR®, CNBC, BBC, ainsi que la météo et l'info-route locales toutes les quatre minutes maximum.

**FAMILY & KIDS** Des divertissements grand public pour toute la famille sur Radio Disney, Kids Stuff et comédie divertissante, plus la possibilité de bloquer les canaux offrant des programmes destinés aux adultes.

**FREE ONLINE LISTENING** Les abonnés peuvent écouter en ligne 69 canaux musicales, Howard Stern, Martha Stewart et bien davantage, gratuitement sur [sirius.com](http://sirius.com).

Des questions ? Consultez [sirius.com](http://sirius.com) ou [siriuscanada.ca](http://siriuscanada.ca)

## COMMENT S'ABONNER

Les auditeurs peuvent s'abonner en visitant SIRIUS sur le Web à l'adresse <https://activate.siriusradio.com> ou en appelant gratuitement le 1-888-539-SIRIUS (1-888-539-7474). Préparez votre identifiant radio et votre carte de crédit.

L'identifiant radio peut être trouvé en sélectionnant la chaîne 0 sur la radio.

(Voir la section « VÉRIFICATION DE LA PUISSANCE DU SIGNAL SIRIUS ET IDENTIFIANT RADIO » p.58)

## MISE EN GARDE CONTRE LA RÉTRO-INGÉNIÉRIE

Il est interdit de copier, décompiler, démonter, désosser, trafiquer, manipuler ou rendre autrement disponible toute technologie ou tout logiciel intégrés aux amplis-tuners compatibles avec le système SIRIUS Satellite Radio.

SIRIUS Satellite Radio est disponible aux États-Unis pour les abonnés résidant sur le territoire continental des États-Unis et est disponible au Canada pour les abonnés domiciliés au Canada. L'abonnement, ainsi qu'un tuner et une antenne compatibles avec SIRIUS sont nécessaires et vendus séparément. La programmation de SIRIUS est sujette à modification. Visitez [sirius.com](http://sirius.com) pour connaître le bouquet des chaînes le plus récent et le plus complet ainsi que des informations sur les produits. « SIRIUS », le logo canin SIRIUS et les marques connexes sont des marques de SIRIUS Satellite Radio Inc. Tous droits réservés.

## ÉCOUTER LA RADIO SATELLITE SIRIUS

### SÉLECTIONNER UNE SOURCE D'ENTRÉE

Avant de pouvoir écouter la radio satellite SIRIUS, vous devez d'abord sélectionner la source d'entrée sur l'appareil.

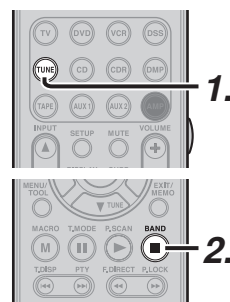
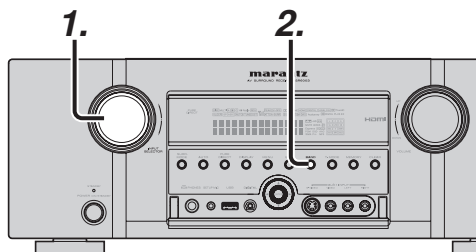

### (En utilisant l'appareil)

1. Tournez le bouton **INPUT SELECTOR** pour sélectionner « TUNER ».
2. Appuyez sur la touche **BAND** pour sélectionner SIRIUS.

### (En utilisant la télécommande)

1. Pour sélectionner le tuner, appuyez sur la touche **TUNE** deux fois dans les deux secondes sur la télécommande.
2. Appuyez sur la touche **BAND** pour sélectionner SIRIUS.

## VÉRIFICATION DE LA PUISSANCE DU SIGNAL SIRIUS ET IDENTIFIANT RADIO

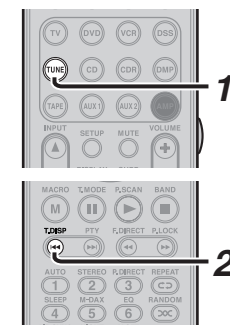

1. Appuyez sur la touche **TUNE** de la télécommande.
2. Appuyez sur la touche **T.DISP** 3 fois pour afficher l'état du signal sur l'afficheur du panneau avant de l'appareil.



- La ligne du haut de l'afficheur indique la force du signal de satellite reçu, tandis que la ligne du bas indique la force du signal terrestre reçu.
- Le symbole indique la force du plus puissant des signaux entre les signaux de satellite et les signaux terrestres.
- L'affichage change comme indiqué ci-dessous selon l'état de la réception.

Affichage de EXCELLENT



Affichage de BON



Affichage de FAIBLE



Affichage de SANS SIGNAL



- Modifiez l'emplacement de l'antenne jusqu'à ce que la puissance du signal soit bonne ou excellente.
- Sélectionnez le canal 0 (SR000) au moyen des touches de curseur ▲ ou ▼ de l'appareil ou de la télécommande.

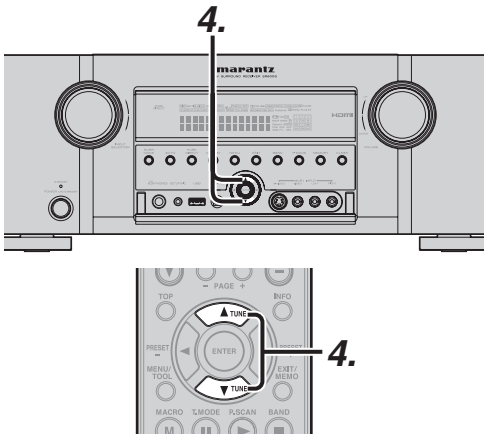

- L'identifiant radio s'affiche.

```
SR000 : S i r i u s I D
*****
```

**Remarques :**

- Si «ANTENNA», «TUNERERR» ou «ACQUIRING» apparaît sur l'afficheur du panneau avant, voir la section En cas de dépannage (page 77).
- Pour remplacer le contenu des informations SIRIUS par celui des fonctions de l'appareil, utilisez le mode d'affichage. (Voir «MODE D’AFFICHAGE» à la page 42)

**CHANGER LES INFORMATIONS SIRIUS SUR L’AFFICHEUR DU PANNEAU AVANT**

Vous pouvez afficher sur l'afficheur du panneau avant les informations SIRIUS (telles que le nom d'artiste, le titre de chanson, le nom du compositeur, la catégorie ou l'état du signal) du canal actuellement sélectionné.

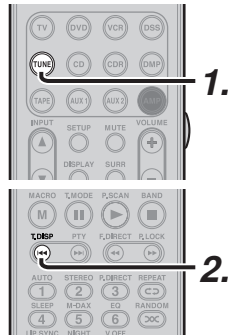

- Appuyez sur la touche **TUNE** de la télécommande.
- Sélectionnez les informations au moyen de la touche **T.DISP**.

```

Numéro/nom de canal
Nom d'artiste / titre de chanson
↓
Numéro/nom de canal
Nom du compositeur
↓
Numéro/nom de canal
Catégorie
↓
État du signal satellite
État du signal terrestre
↓
Numéro/nom de canal
Mode Surround

```

Lorsque le mode nom/numéro de canal s'affiche :

```
SR024 : *****
```

(Si le texte est plus long que 14 caractères, il défile.)

Lorsque le nom d'artiste / titre de chanson s'affiche :

```

NAME / TITLE
↓
P i n k F l o i d /
↓
F l o i d / M o n e y

```

Lorsque le nom du compositeur s'affiche :

```

COMPOSER
↓
R o g e r W a t e r

```

«NAME/TITLE» ou «COMPOSER» s'affiche pendant 2 secondes, suivi du nom d'artiste/titre de chanson ou du nom du compositeur. (Si le texte du nom de l'artiste ou du titre de la chanson est plus long que 14 caractères, il défile.)

Lorsque la catégorie de canal s'affiche :

```
CAT : R o c k
```

Ces informations SIRIUS peuvent aussi s'afficher sur un téléviseur raccordé à l'appareil.

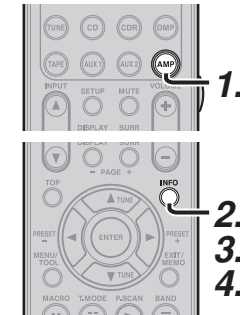

- Appuyez sur la touche **AMP** de la télécommande.
- Appuyez sur la touche **INFO**. Les informations suivantes s'affichent.

```

VIDEO : DVD
AUDIO : SIRIUS

SURR-MODE : AUTO

ZONE A : ON SPK : OFF
ZONE B : OFF
MAIN VOLUME
-----

```

- Lorsque cet affichage apparaît, appuyez de nouveau sur la touche **INFO**. Des informations SIRIUS comme les suivantes apparaissent.

```

SIRIUS INFORMATION

SIRIUS : 007
CHAN : 70s Hits
CAT : Pop
NAME : 1234567890123456
TITLE : 1234567890123456
CMPSR : 1234567890123456
SAT : EXCELLENT
TERR : WEAK

```

- Appuyez de nouveau sur la touche **INFO**. L'affichage des informations disparaît.

**Remarque :**

Si les informations contiennent un caractère non reconnaissable par l'appareil, il s'affiche sous la forme « » (espace).

## MODE DE RECHERCHE

Vous pouvez chercher le canal que vous désirez écouter en utilisant l'un des trois modes de recherche. Vous pouvez aussi saisir directement le numéro pour sélectionner le canal désiré.

## MODE DE RECHERCHE DE TOUS LES CANAUX

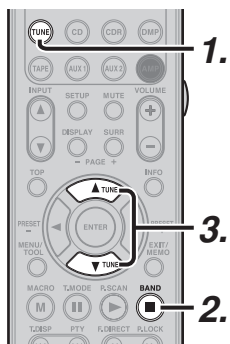
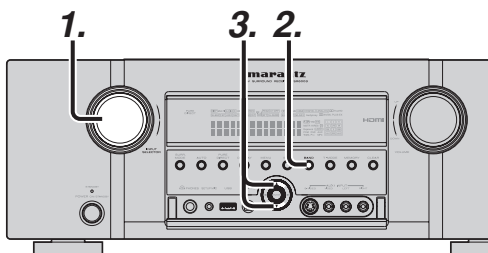
*(En utilisant l'appareil)*

1. Tournez le bouton **INPUT SELECTOR** pour sélectionner « TUNER ».
2. Appuyez sur la touche **BAND** pour sélectionner la bande SIRIUS.
3. Appuyez sur la touche de curseur ▲ ou ▼ du panneau avant pour sélectionner le canal désirée.

*(En utilisant la télécommande)*

1. Pour sélectionner le tuner, appuyez sur la touche **TUNE** deux fois dans les deux secondes sur la télécommande.
2. Appuyez sur la touche **BAND** pour sélectionner la bande SIRIUS.
3. Appuyez de manière continue sur la touche de curseur ▲ ou ▼.

## MODE DE RECHERCHE DE PRÉSÉLECTIONS

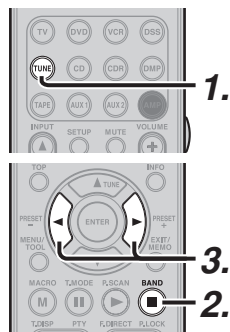
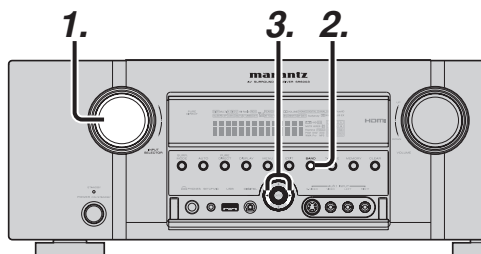
*(En utilisant l'appareil)*

1. Tournez le bouton **INPUT SELECTOR** pour sélectionner « TUNER ».
2. Appuyez sur la touche **BAND** pour sélectionner la bande SIRIUS.
3. Appuyez sur la touche de curseur ◀ ou ▶ du panneau avant pour sélectionner le canal pré-réglée désirée.

*(En utilisant la télécommande)*

1. Pour sélectionner le tuner, appuyez sur la touche **TUNE** deux fois dans les deux secondes sur la télécommande.
2. Appuyez sur la touche **BAND** pour sélectionner la bande SIRIUS.
3. Appuyez sur la touche de curseur ◀ ou ▶ pour syntoniser sur le canal pré-réglée désirée. Ou bien saisissez le numéro de la canal pré-réglée avec les touches numériques.

## MODE DE RECHERCHE PAR CATÉGORIE

Vous pouvez sélectionner le canal désiré par la catégorie attribuée à chaque canal. Seules les catégories en cours de diffusion peuvent être sélectionnées.

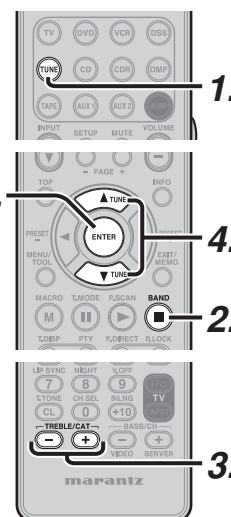
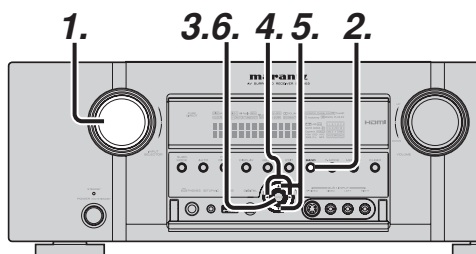
*(En utilisant l'appareil)*

1. Tournez le bouton **INPUT SELECTOR** pour sélectionner « TUNER ».
2. Appuyez sur la touche **BAND** pour sélectionner la bande SIRIUS.
3. Appuyez sur la touche **ENTER** du panneau avant.
4. Appuyez sur la touche de curseur ◀ ou ▶ du panneau avant pour sélectionner la catégorie désirée.
5. Après avoir sélectionné la catégorie, appuyez sur la touche de curseur ▲ ou ▼ pour sélectionner le canal désirée de la catégorie.

6. Vous pouvez retourner en mode normal en appuyant sur la touche **ENTER** en mode de recherche par catégorie.

*(En utilisant la télécommande)*

1. Pour sélectionner le tuner, appuyez sur la touche **TUNE** deux fois dans les deux secondes sur la télécommande.
2. Appuyez sur la touche **BAND** pour sélectionner la bande SIRIUS.
3. Appuyez sur la touche **CAT +** ou **-**.
4. Après avoir sélectionné la catégorie, appuyez sur la touche de curseur ▲ ou ▼ pour sélectionner le canal désirée dans la catégorie.
5. Vous pouvez retourner en mode normal en appuyant sur la touche **ENTER** en mode de recherche par catégorie.

*Remarque :*

La recherche par catégorie se termine automatiquement 10 secondes après la dernière opération.

## APPEL DIRECT DE CANAL

Vous pouvez sélectionner le canal désiré en touchant directement les touches du pavé numérique de la télécommande.

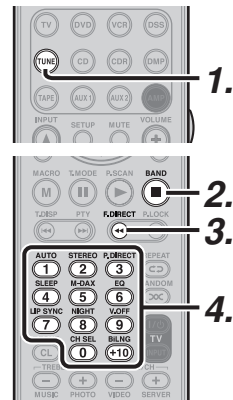

1. Pour sélectionner le tuner, appuyez sur la touche **TUNE** deux fois dans les deux secondes sur la télécommande.
2. Appuyez sur la touche **BAND** pour sélectionner la bande SIRIUS.
3. Appuyez sur la touche **F.DIRECT**.  
« SR - - - » apparaît sur l'afficheur.
4. Saisissez le numéro à trois chiffres du canal désiré à l'aide des touches du pavé numérique de la télécommande.
5. L'accord se fait automatiquement sur le canal désiré.

### Remarque :

En l'absence de saisie sur le pavé numérique pendant 5 secondes, la saisie est annulée et l'affichage original se rétablit.

### Remarques :

- « UPDATING » s'affiche pendant la mise à jour de la carte des canaux.
- « SUB UPDT » s'affiche pendant la mise à jour de l'abonnement.
- Si le canal sélectionné n'est pas disponible, « INVALID » s'affiche.

## MÉMOIRE DE PRÉSÉLECTION

Vous pouvez mettre en mémoire le canal désiré dans la mémoire de présélection.  
(Vous pouvez prérégler 50 canaux SIRIUS Satellite Radio en plus des stations FM/AM.)

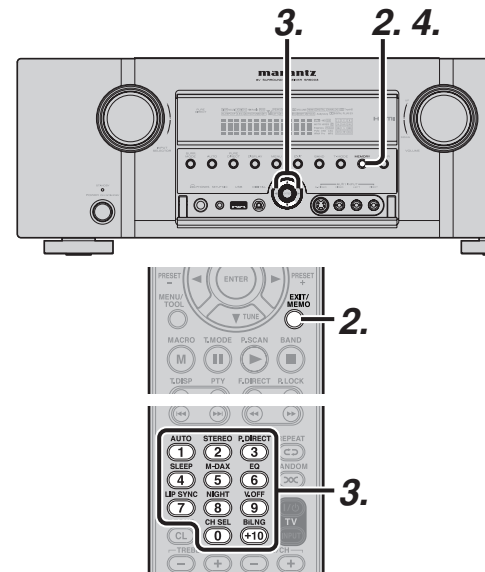

### (En utilisant l'appareil)

1. Faites l'accord sur le canal désiré.
2. Appuyez sur la touche **MEMORY** du panneau avant.  
« - - » (numéro de présélection) se met à clignoter sur l'afficheur.

- - S R 0 4 0

3. Sélectionnez le numéro de présélection en appuyant sur la touche de curseur ◀ ou ▶ pendant ce clignotement (environ 5 secondes).

0 1 S R 0 4 0

4. Appuyez de nouveau sur la touche **MEMORY** pour valider.

L'afficheur cesse de clignoter.

Le canal est à présent mémorisée sur l'emplacement de mémoire de présélection spécifié.

### (En utilisant la télécommande)

1. Faites l'accord sur le canal désiré.
2. Appuyez sur la touche **MEMO** de la télécommande. « - - » (numéro de présélection) se met à clignoter sur l'afficheur.
3. Saisissez le numéro de présélection désiré en appuyant sur les touches numériques.

### Remarque :

Pour saisir un numéro à un seul chiffre (2 par exemple), saisissez « 02 » ou saisissez simplement « 2 » et patientez quelques secondes.

## VÉRIFIER LE CANAL DE PRÉSÉLECTION SIRIUS

Il est possible de vérifier le canal de présélection sur l'affichage sur écran.

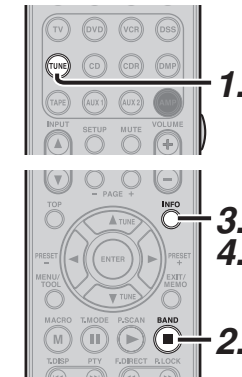

### (En utilisant la télécommande)

1. Pour sélectionner le tuner, appuyez sur la touche **TUNE** deux fois dans les deux secondes sur la télécommande.
2. Appuyez sur la touche **BAND** pour sélectionner la bande SIRIUS.
3. Appuyez sur la touche **INFO** pour voir la liste des canaux de présélection du tuner sur l'affichage sur écran.
4. S'il y a 10 canaux de présélection ou plus, appuyez de nouveau sur la touche **INFO**.

| SIRIUS PRESET LIST |   |       |            |  |
|--------------------|---|-------|------------|--|
| NO.                | 1 | SR010 | XXXXXXXXXX |  |
| NO.                | 2 | SR011 | XXXXXXXXXX |  |
| NO.                | 3 | SR015 | XXXXXXXXXX |  |
| NO.                | 4 | SR022 | XXXXXXXXXX |  |
| NO.                | 5 | SR125 | XXXXXXXXXX |  |

### Remarque :

L'indication de canal de présélection disparaît au bout d'environ 5 secondes.

## BALAYAGE DES PRÉSELÉCTIONS

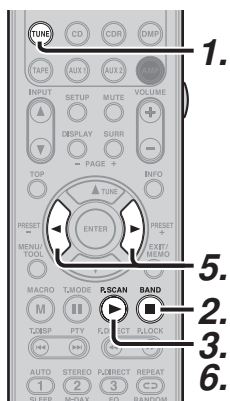

1. Appuyez sur la touche **TUNE** deux fois dans les deux secondes sur la télécommande.
2. Appuyez sur la touche **BAND** pour sélectionner la bande SIRIUS.
3. Appuyez sur la touche **P.SCAN** de la télécommande.
4. Les canaux pré-réglés sont rappelées dans l'ordre (N° 1 → N° 2 → etc.) pendant environ 10 secondes chacune. Le temps varie suivant les conditions de réception. Aucun des numéros de présélection en mémoire ne sera ignoré.
5. Le balayage s'accélère si vous appuyez sur la touche de curseur ► pendant le prébalayage. Par ailleurs, une pression sur la touche ◀ rétablit le canal pré-réglée précédente.
6. Lorsque le canal pré-réglée désirée est reçue, annulez le balayage des présélections en appuyant sur la touche **P.SCAN**.

## EFFACER DE LA MÉMOIRE LES STATIONS PRÉSELÉCTIONNÉES

Vous pouvez retirer de la mémoire les stations présélectionnées en procédant comme suit.

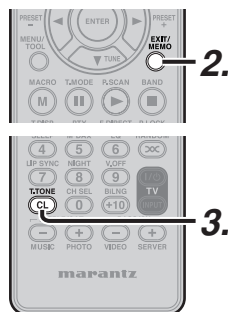
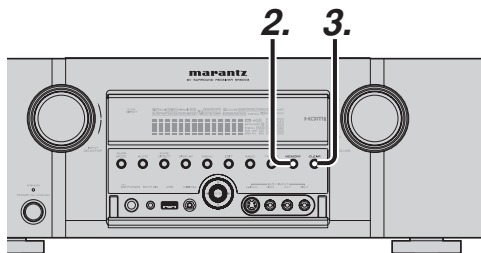

1. Rappelez le numéro de présélection à effacer au moyen de la méthode décrite dans la section «**MODE DE RECHERCHE DE PRÉSELÉCTIONS**».
2. Appuyez sur la touche **MEMORY** du panneau avant ou sur la touche **MEMO** de la télécommande.
3. Le numéro de présélection en mémoire clignote sur l'afficheur pendant 5 secondes. Pendant qu'il clignote, appuyez sur la touche **CLEAR** du panneau avant ou sur la touche **CL** de la télécommande.
4. «**xx CLEAR**» apparaît sur l'afficheur pour indiquer que le numéro de présélection spécifié a été effacé.

**Remarque :**

Pour effacer toutes les canaux pré-réglées en mémoire, maintenez enfoncées les touches **T-MODE** et **ENTER** de l'appareil pendant deux secondes.

## VERROUILLAGE PARENTAL

Cette fonction est utilisée pour verrouiller les chaînes que vous ne désirez pas capter.

## RÉGLER/LIBÉRER LE VERROUILLAGE PARENTAL

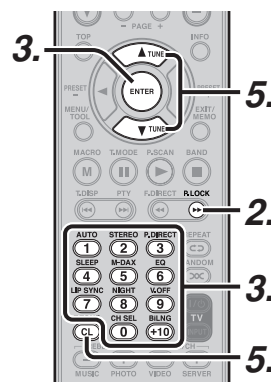
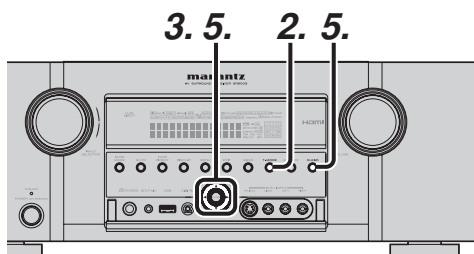

1. Faites l'accord sur le canal pour lequel vous désirez régler le verrouillage parental.
2. Appuyez sur la touche **T-MODE** de l'appareil ou sur la touche **P.LOCK** de la télécommande.

P A S S W O R D \* \* \* \*

3. Lorsque [PASSWORD \*\*\*\*] apparaît, utilisez les touches de curseur de l'appareil ou de la télécommande, ou bien les touches numériques de la télécommande, pour saisir un mot de passe (4 chiffres), puis appuyez sur la touche **ENTER** de l'appareil ou de la télécommande.

**Remarque :**

Le mot de passe est réglé sur 9999 en usine.

P A S W O R D O K !

S R 0 0 1 ✓ a b c d e f g

4. Une fois le mot de passe saisi, [PASSWORD OK!] s'affiche et « ✓ » ou « : » clignote sur l'afficheur.
5. Activez ou désactivez le verrouillage parental au moyen des touches de curseur ▲ / ▼ de l'appareil ou de la télécommande, puis validez le réglage au moyen de la touche **ENTER** de l'appareil ou de la télécommande.
  - « ✓ » verrouillé
  - « : » Déverrouillé

Vous pouvez alors déverrouiller tous les canaux en appuyant sur la touche **CLEAR** de l'appareil ou sur la touche **CL** de la télécommande pendant 5 secondes. Lorsque «ALL UNLOCK?» s'affiche, appuyez sur la touche **ENTER** de l'appareil ou de la télécommande. «UNLOCKING..» s'affiche et tous les canaux verrouillés se déverrouillent.

**Remarques :**

- Si vous ne saisissez pas le bon mot de passe, vous serez invité à reprendre la saisie.
- Vous pouvez quitter le mode de verrouillage parental au moyen de la touche **EXIT** de l'appareil ou de la touche **CLEAR** de la télécommande.
- Aucun son n'est émis lorsque vous faites l'accord sur un canal verrouillé.
- Le verrouillage parental peut être réglé pour plus d'un canal, mais tous les canaux partagent le même mot de passe.
- Il n'est pas possible de régler le verrouillage parental pour le canal 0.

## ÉCOUTER TEMPORAIREMENT UN CANAL VERROUILLÉ

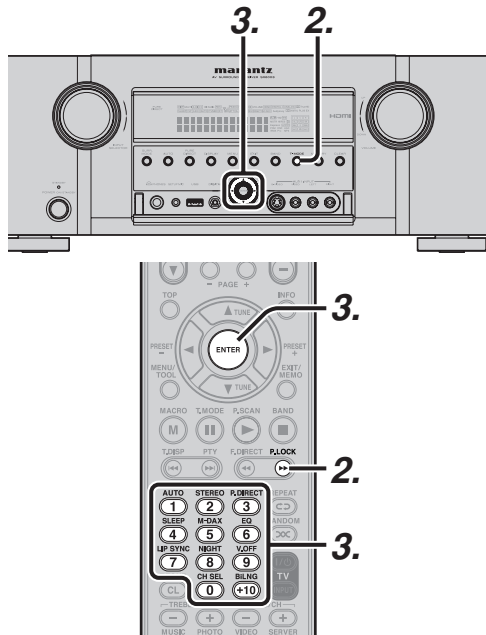

1. Faites l'accord sur le canal verrouillé que vous désirez écouter.
2. Appuyez sur la touche **T-MODE** de l'appareil ou sur la touche **P.LOCK** de la télécommande.
3. Lorsque [PASSWORD \*\*\*\*] apparaît, utilisez les touches de curseur de l'appareil ou de la télécommande, ou bien les touches numériques de la télécommande, pour saisir un mot de passe (4 chiffres), puis appuyez sur la touche **ENTER** de l'appareil ou de la télécommande.
4. Si vous saisissez le bon mot de passe, [PASSWORD OK!] s'affiche et vous pouvez écouter temporairement le canal.

### Remarque :

- Vous pouvez annuler l'écoute provisoire en appuyant sur la touche **EXIT** de l'appareil ou sur la touche **CL** de la télécommande.
- Comme le but de cette fonction est l'écoute temporaire d'un canal verrouillé, le verrouillage se rétablit si vous changez de canal, modifiez la fonction, mettez l'appareil sous/hors tension ou effectuez toute autre opération. Pour libérer le verrouillage, voir la section « RÉGLER/LIBÉRER LE VERROUILLAGE PARENTAL. »

## CHANGER LE MOT DE PASSE

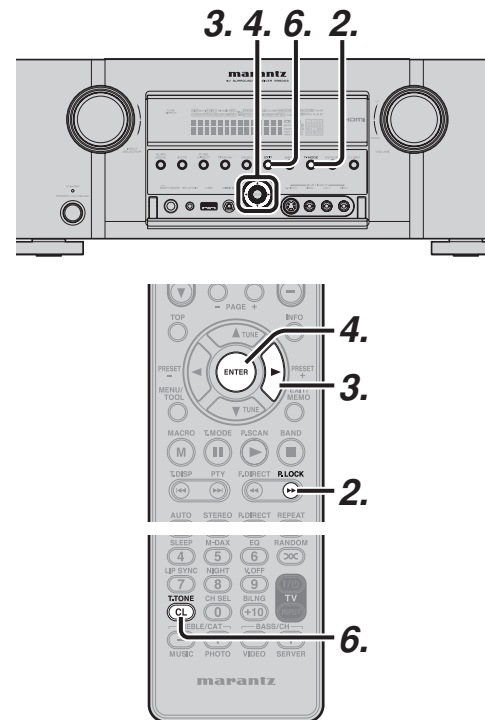

1. Réglez l'appareil sur la réception de la radio satellite SIRIUS.
2. Appuyez sur la touche **T-MODE** de l'appareil ou sur la touche **P.LOCK** de la télécommande.
3. Lorsque [PASSWORD \*\*\*\*] apparaît, utilisez les touches de curseur de l'appareil ou de la télécommande, ou bien les touches numériques de la télécommande, pour saisir un mot de passe (4 chiffres), puis, au moyen du curseur qui se trouve complètement à droite, appuyez sur la touche de curseur **▶** de l'appareil ou de la télécommande.

P A S W O R D 9 9 9 9

N E W W O R D \_ \_ \_ \_

4. Lorsque [NEW WORD \_ \_ \_ \_] s'affiche, saisissez un nouveau mot de passe, puis appuyez sur la touche **ENTER** de l'appareil ou de la télécommande.

W O R D C H A N G E D

5. Lorsque [WORD CHANGED] s'affiche, cela signifie que le mot de passe a été changé.
6. Appuyez sur la touche **EXIT** de l'appareil ou sur la touche **CL** de la télécommande.

### Remarque :

Si vous réinitialisez l'appareil, le mot de passe 9999 sera rétabli. (Voir page 77)

## SYSTÈME DE ZONES

Le mode Système de zones permet de lire la même source ou différentes sources dans deux ZONES différentes de celle où est installé l'appareil.

Si des enceintes arrière de canal Surround ou des enceintes C (voir page 20) ne sont pas utilisées dans la ZONE où cet appareil est installé, le système d'enceintes de ZONE peut être utilisé avec l'amplificateur pour le canal arrière Surround.

Cet appareil prend en charge les fonctions de système ZONE telles que les sélecteurs de source, la sortie d'enceintes de ZONE, les minuteries de veille et la commande à distance.

## LECTURE DANS LA ZONE PAR LES PRISES ZONE OUT

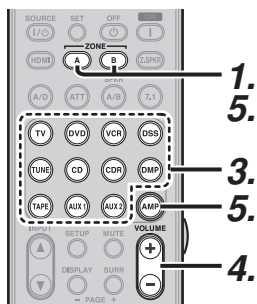
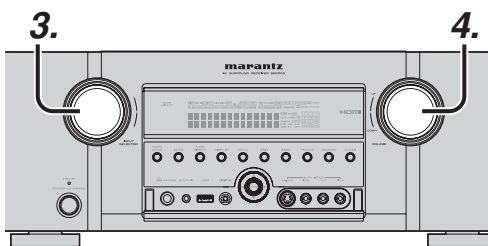

1. Appuyez sur la touche **ZONE A** ou **B** de la télécommande.

2. L'un des écrans suivants apparaît sur l'affichage pendant 10 secondes en mode de réglage ZONE.

\* Affichage avec la ZONE A sélectionnée

Z A D V D - 1 8 d B

\* Affichage avec la ZONE B sélectionnée

Z B D V D ( D 2 )

3. Sélectionnez la source d'entrée à l'aide du bouton **INPUT SELECTOR** sur l'appareil principal, ou à l'aide de la touche de fonction sur la télécommande.
4. Réglez selon vos préférences le volume de ZONE à appliquer au système ZONE, en tournant la commande **VOLUME** sur l'appareil principal ou en appuyant sur les touches **VOLUME +/-** de la télécommande.

### Remarques :

- Vous pouvez également régler la minuterie d'arrêt, la sortie mono et d'autres fonctions au moyen du MAIN MENU. (Voir page 39)
- Il n'est pas possible de régler le volume pour la ZONE B sur l'appareil principal. Réglez-le à partir de l'amplificateur raccordé à la sortie ZONE B.

5. Pour annuler cette fonction, appuyez sur la touche **ZONE A** ou **B** de la télécommande (après avoir appuyé sur la touche AMP de la télécommande). L'indicateur « MULTI » s'éteint sur le panneau avant.

## LECTURE DE ZONE PAR LES BORNES D'ENCEINTES DE ZONE A

Cet appareil vous permet de raccorder un autre amplificateur d'enceintes et de le placer dans une ZONE différente ou dans une aire séparée pour écouter la musique.

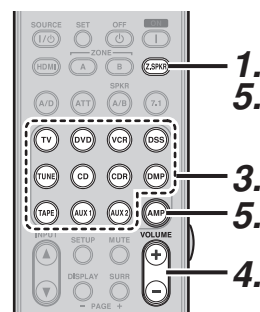
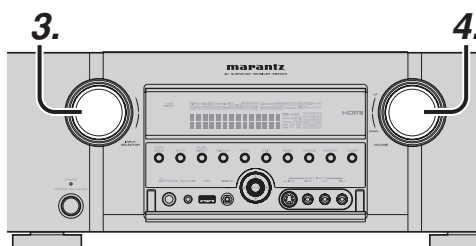

1. Appuyez sur la touche **ZONE SPEAKER (ZSPK)** de la télécommande.
2. L'un des écrans suivants apparaît sur l'affichage pendant 10 secondes en mode de réglage ZONE SPEAKER.

\* Affichage avec ZONE SPEAKER A sélectionnée

Z S A D V D - 1 8 d B

3. Sélectionnez la source d'entrée à l'aide du bouton **INPUT SELECTOR** sur l'appareil principal, ou à l'aide de la touche de fonction sur la télécommande.
4. Réglez selon vos préférences le volume de ZONE à appliquer au système ZONE, en tournant le bouton **VOLUME** sur l'appareil principal ou en appuyant sur les touches **VOLUME +/-** de la télécommande.

5. Pour annuler cette fonction, appuyez sur la touche **Z.SPKR** de la télécommande (après avoir appuyé sur la touche AMP de la télécommande). L'indicateur « MULTI » s'éteint sur le panneau avant.

### Remarque :

Vous pouvez également régler la minuterie d'arrêt, la sortie mono et d'autres fonctions au moyen du MAIN MENU. (Voir page 39)

### Remarques sur l'enceinte de ZONE

- Le mode d'enceintes de ZONE ne peut être défini que pour une des ZONES A.
- La sortie ZONE SPEAKER peut être utilisée lorsque les enceintes arrière Surround sont réglées sur « NONE, Z-SPK » dans le menu SPEAKER SETUP (configuration des enceintes). (Voir SETUP DES ENCEINTES, page 33)
- «The Surr. Back Speakers are in use» s'affiche si vous appuyez sur la touche **ZONE SPEAKER** lorsque les enceintes arrière Surround ne sont pas réglées sur « NONE, Z-SPK » dans le menu SPEAKER SETUP (configuration des enceintes). (Voir SETUP DES ENCEINTES, page 33)
- Il n'est pas possible d'utiliser le mode Enceinte de ZONE en même temps que l'enceinte C. Lors des raccordements pour utiliser le mode ZONE, placez le sélecteur **SPEAKER C** du panneau arrière sur OFF.
- Lorsque l'appareil est mis en mode d'enceintes de ZONE et que ZSP A est défini pour les enceintes arrière Surround (page 21), la fonction d'enceintes de ZONE ne peut être activée automatiquement en appuyant simplement sur la touche SOURCE.



## OPÉRATION DES SORTIES MULTI-ZONES AVEC LA TÉLÉCOMMANDE DEPUIS LA ZONE A

Les opérations suivantes sont possibles lors de l'utilisation de la télécommande RC101 (vendue séparément).

### CHANGER LES COMMANDES DE CONTRÔLE DE ZONE (RC 101) POUR LA ZONE A

La sortie de ZONE A peut être commandée d'une pièce où l'appareil n'est pas installé. Pour cela un récepteur IR vendu séparément est nécessaire. (Pour les raccordements, voir page 21.)

(Lors de l'utilisation de l'appareil en connexion multi-ZONES)

- ZONE A : Commande de ZONE A (valeur par défaut)
- ZONE B : Commande de ZONE B

Changez les commandes pour chacune des ZONES.

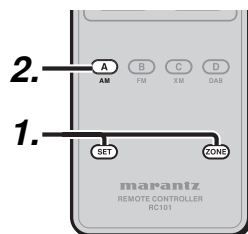

1. Appuyez sur la touche **SET** et sur la touche **ZONE** jusqu'à ce que l'indicateur SEND clignote deux fois. Le rétroéclairage clignote alors.
2. Appuyez sur la touche de **ZONE A**. Si la procédure réussit, l'indicateur SEND clignotera deux fois.

Ces touches changent le code spécial de chacune des ZONES.

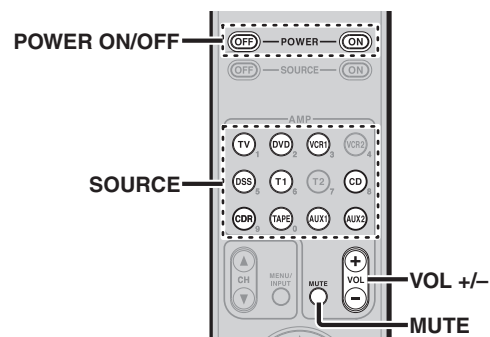

### Remarques pour le système multi-zones

- Si le tuner (FM ou AM) est activé dans la ZONE principale, aucune fonction du tuner ne peut être commandée. Dans ce cas, vous devez écouter la même station que la ZONE principale.
- Les opérations DMP (USB) ne peuvent pas être exécutées au moyen de la RC101 (vendue séparément).

## OPÉRATION DES SORTIES MULTI-ZONES AVEC LA TÉLÉCOMMANDE DEPUIS LA ZONE B

Les opérations suivantes sont possibles lors de l'utilisation de la télécommande RC101 (vendue séparément).

### CHANGER LES COMMANDES DE CONTRÔLE DE ZONE (RC 101) POUR LA ZONE B

La sortie de ZONE B peut être commandée d'une pièce où l'appareil n'est pas installé. Pour cela un récepteur IR vendu séparément est nécessaire. (Pour les raccordements, voir page 21.)

Changez les commandes pour chacune des ZONES.

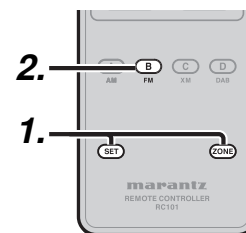

1. Appuyez sur la touche **SET** et sur la touche **ZONE** jusqu'à ce que l'indicateur SEND clignote deux fois. Le rétroéclairage clignote alors.
2. Appuyez sur la touche de **ZONE B**. Si la procédure réussit, l'indicateur SEND clignotera deux fois.

Ces touches changent le code spécial de chacune des ZONES.

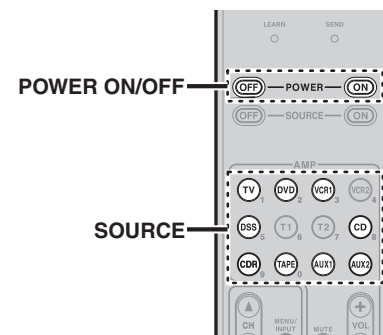

## OPÉRATION DES SORTIES D'ENCEINTES DE ZONE AVEC LA TÉLÉCOMMANDE

Pour commuter sur la commande du SYSTÈME D'ENCEINTES DE ZONE A, effectuez les opérations suivantes avec la RC101 réglée sur ZONE A.

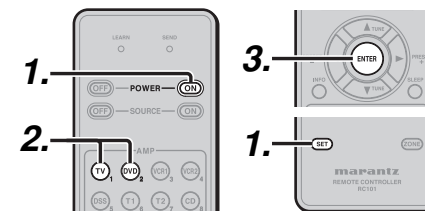

1. Appuyez sur la touche **SET** et sur la touche **POWER ON** jusqu'à ce que l'indicateur SEND clignote deux fois. Le rétroéclairage clignote alors.
2. Appuyez sur la touche **DVD**.

#### Remarque :

Appuyez alors sur la touche **TV** pour revenir aux réglages de ZONE.

3. Appuyez sur la touche **ENTER** une fois pour verrouiller le code. Si la procédure réussit, l'indicateur SEND clignotera deux fois.

## OPÉRATION DE COMMANDE À DISTANCE

## COMMANDE D'APPAREILS MARANTZ

- Appuyez sur la touche **SOURCE** désirée.
- Appuyez sur les touches de commande désirées pour faire fonctionner l'appareil sélectionné.
  - Reportez-vous au mode d'emploi de l'appareil pour plus de détails.
  - Il peut être impossible de commander certains modèles.

## COMMANDER UN TÉLÉVISEUR MARANTZ (MODE TV)

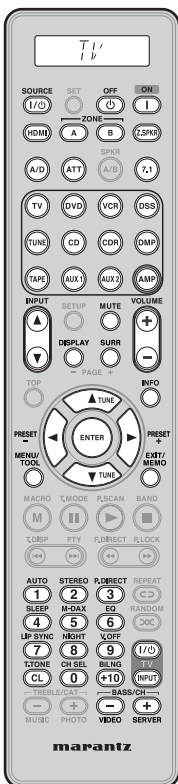

|               |   |
|---------------|---|
| SOURCE ON/OFF | Met le téléviseur sous et hors tension                      |
| POWER ON      | Met le téléviseur sous tension (*)                          |
| POWER OFF     | Met le téléviseur hors tension (*)                          |
| HDMI          | Fonction AMP activée  |
| Z.SPKR        | Fonction AMP activée  |
| ZONE A/B      | Fonction AMP activée  |
| A/D           | Fonction AMP activée  |
| ATT           | Fonction AMP activée  |
| SPKR A/B      | Fonction AMP activée  |
| 7.1 IN        | Fonction AMP activée  |
| SOURCE        | Fonction AMP activée  |
| AMP           | Fonction AMP activée  |
| INPUT ▲/▼     | Fonction AMP activée  |
| DISPLAY       | Fonction AMP activée  |
| MUTE          | Fonction AMP activée  |
| SURR          | Fonction AMP activée  |
| VOLUME+/-     | Fonction AMP activée  |
| INFO          | Affiche les informations du téléviseur (*)                  |
| Cursor        | Déplace le curseur pour le réglage (*)                      |
| ENTER         | Valide le réglage (*)                                       |
| MENU          | Appelle le menu (*)   |
| EXIT          | Quitte le menu (*)  |
| 0-9,+10       | Saisit le chiffre (*)                                       |
| T.TONE(CL)    | Annule la saisie (*)  |
| TV POWER      | Met le téléviseur sous tension et hors tension              |
| TV INPUT      | Sélectionne l'entrée vidéo de téléviseur                    |
| BASS/CH       | Sélectionne une chaîne de télévision vers le haut ou le bas |

(\*) Le RC003SR n'a pas la liste des codes de pré-réglage pour cette touche.

## COMMANDER UN LECTEUR DVD MARANTZ (MODE DVD)

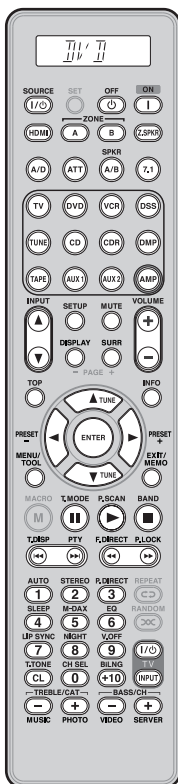

|                |  |
|----------------|--|
| SOURCE ON/OFF  | Met le lecteur DVD sous tension et hors tension              |
| POWER ON       | Met le lecteur DVD sous tension (*)                          |
| POWER OFF      | Met le lecteur DVD hors tension (*)                          |
| HDMI           | Fonction AMP activée   |
| Z.SPKR         | Fonction AMP activée   |
| ZONE A/B       | Fonction AMP activée   |
| A/D            | Fonction AMP activée   |
| ATT            | Fonction AMP activée   |
| 7.1 IN         | Fonction AMP activée   |
| SPKR A/B       | Fonction AMP activée   |
| SOURCE         | Fonction AMP activée   |
| AMP            | Fonction AMP activée   |
| INPUT ▲/▼      | Fonction AMP activée   |
| CONFIGURATION  | Appelle le menu de configuration du lecteur DVD (*)          |
| DISPLAY        | Fonction AMP activée   |
| MUTE           | Fonction AMP activée   |
| SURR           | Fonction AMP activée   |
| VOLUME+/-      | Fonction AMP activée   |
| TOP            | Appelle le menu supérieur du disque DVD (*)                  |
| INFO           | Affiche les informations de disque (*)                       |
| Cursor         | Déplace le curseur pour régler le mode d'affichage sur écran |
| ENTER          | Valide le réglage  |
| MENU           | Appelle le menu du disque DVD                                |
| EXIT           | Quitte le menu de configuration (*)                          |
| PAUSE          | PAUSE  |
| PLAY           | LECTURE  |
| STOP           | ARRÊT  |
| Previous/Next  | Saute au chapitre ou à la piste suivant(e) ou précédent(e)   |
| Rewind/Forward | Cherche vers l'avant ou l'arrière                            |
| 0-9,+10        | Saisit le chiffre (*)  |
| T.TONE(CL)     | Annule la saisie (*)   |
| REPEAT         | Sélectionne la lecture répétée (*)                           |
| RANDOM         | Sélectionne la lecture aléatoire (*)                         |
| TV POWER       | Met le téléviseur sous tension et hors tension               |
| TV INPUT       | Sélectionne l'entrée vidéo de téléviseur                     |
| TREBLE-/+      | Fonction AMP activée   |
| BASS-/+        | Fonction AMP activée   |

(\*) Le RC003SR n'a pas la liste des codes de pré-réglage pour cette touche.

## COMMANDER UN DSS MARANTZ (MODE DSS)

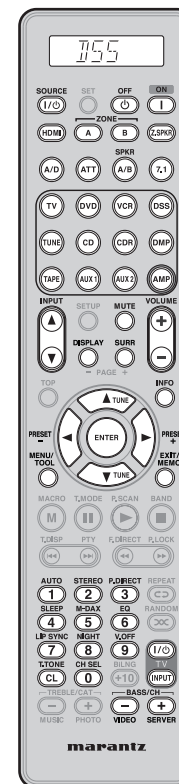

|               |  |
|---------------|--|
| SOURCE ON/OFF | Met le tuner de radiodiffusion par satellite sous tension et hors tension              |
| HDMI          | Fonction AMP activée   |
| Z.SPKR        | Fonction AMP activée   |
| ZONE A/B      | Fonction AMP activée   |
| A/D           | Fonction AMP activée   |
| ATT           | Fonction AMP activée   |
| 7.1 IN        | Fonction AMP activée   |
| SPKR A/B      | Fonction AMP activée   |
| SOURCE        | Fonction AMP activée   |
| AMP           | Fonction AMP activée   |
| INPUT ▲/▼     | Fonction AMP activée   |
| DISPLAY       | Fonction AMP activée   |
| MUTE          | Fonction AMP activée   |
| SURR          | Fonction AMP activée   |
| VOLUME+/-     | Fonction AMP activée   |
| INFO          | Affiche les informations du tuner de radiodiffusion par satellite (*)                  |
| Cursor        | Déplace le curseur pour le réglage   |
| ENTER         | Valide le réglage  |
| MENU          | Appelle le menu  |
| EXIT          | Quitte le menu (*)   |
| 0-9           | Saisit le chiffre  |
| T.TONE(CL)    | Annule la saisie (*)   |
| TV POWER      | Met le téléviseur sous tension et hors tension   |
| TV INPUT      | Sélectionne l'entrée vidéo de téléviseur   |
| BASS/CH       | Sélectionne une chaîne de tuner de radiodiffusion par satellite vers le haut ou le bas |

(\*) Le RC003SR n'a pas la liste des codes de pré-réglage pour cette touche.

## COMMANDER UN LECTEUR CD MARANTZ (MODE CD)

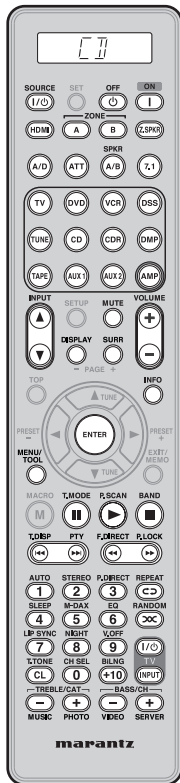

|                |  |
|----------------|--|
| SOURCE ON/OFF  | Met le lecteur CD sous tension et hors tension             |
| POWER ON       | Met le lecteur CD sous tension (*)                         |
| POWER OFF      | Met le lecteur CD hors tension (*)                         |
| HDMI           | Fonction AMP activée                                       |
| Z.SPKR         | Fonction AMP activée                                       |
| ZONE A/B       | Fonction AMP activée                                       |
| A/D            | Fonction AMP activée                                       |
| ATT            | Fonction AMP activée                                       |
| SPKR A/B       | Fonction AMP activée                                       |
| 7.1 IN         | Fonction AMP activée                                       |
| SOURCE         | Fonction AMP activée                                       |
| AMP            | Fonction AMP activée                                       |
| INPUT ▲ / ▼    | Fonction AMP activée                                       |
| DISPLAY        | Fonction AMP activée                                       |
| MUTE           | Fonction AMP activée                                       |
| SURR           | Fonction AMP activée                                       |
| VOLUME +/-     | Fonction AMP activée                                       |
| INFO           | Fonction AMP activée                                       |
| ENTER          | Valide le réglage (*)                                      |
| MENU           | Appelle le menu (*)  |
| PAUSE          | PAUSE  |
| PLAY           | LECTURE  |
| STOP           | ARRÊT  |
| Previous/Next  | Saute au chapitre ou à la piste suivant(e) ou précédent(e) |
| Rewind/Forward | Cherche vers l'avant ou l'arrière                          |
| 0-9,+10        | Saisit le chiffre (*)                                      |
| T.TONE(CL)     | Annule la saisie (*)                                       |
| REPEAT         | Sélectionne la lecture répétée (*)                         |
| RANDOM         | Sélectionne la lecture aléatoire (*)                       |
| TV POWER       | Met le téléviseur sous tension et hors tension             |
| TV INPUT       | Sélectionne l'entrée vidéo de téléviseur                   |
| TREBLE +/-     | Fonction AMP activée                                       |
| BASS +/-       | Fonction AMP activée                                       |

(\*) Le RC003SR n'a pas la liste des codes de pré-réglage pour cette touche.

## COMMANDER UNE PLATINE CASSETTE MARANTZ (MODE TAPE)

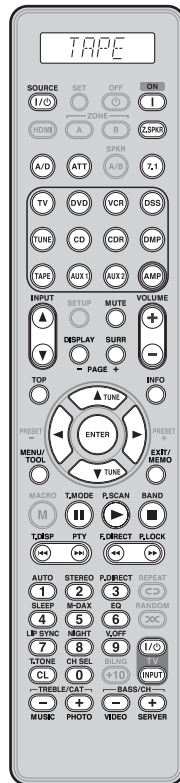

|                |  |
|----------------|--|
| SOURCE ON/OFF  | Met la platine cassette sous tension et hors tension       |
| POWER ON       | Met la platine cassette sous tension                       |
| POWER OFF      | Met la platine cassette hors tension                       |
| HDMI           | Fonction AMP activée                                       |
| Z.SPKR         | Fonction AMP activée                                       |
| ZONE A/B       | Fonction AMP activée                                       |
| A/D            | Fonction AMP activée                                       |
| ATT            | Fonction AMP activée                                       |
| 7.1 IN         | Fonction AMP activée                                       |
| SPKR A/B       | Fonction AMP activée                                       |
| SOURCE         | Fonction AMP activée                                       |
| AMP            | Fonction AMP activée                                       |
| INPUT ▲ / ▼    | Fonction AMP activée                                       |
| DISPLAY        | Fonction AMP activée                                       |
| MUTE           | Fonction AMP activée                                       |
| SURR           | Fonction AMP activée                                       |
| VOLUME +/-     | Fonction AMP activée                                       |
| INFO           | Fonction AMP activée                                       |
| Cursor         | Fonction AMP activée                                       |
| ENTER          | Fonction AMP activée                                       |
| MENU           | Fonction AMP activée                                       |
| EXIT           | Fonction AMP activée                                       |
| PAUSE          | PAUSE  |
| PLAY           | LECTURE  |
| STOP           | ARRÊT  |
| Previous/Next  | Saute au chapitre ou à la piste suivant(e) ou précédent(e) |
| Rewind/Forward | Cherche vers l'avant ou l'arrière                          |
| 0-9            | Saisit le chiffre  |
| T.TONE(CL)     | Annule la saisie   |
| TV POWER       | Met le téléviseur sous tension et hors tension             |
| TV INPUT       | Sélectionne l'entrée vidéo de téléviseur                   |
| TREBLE +/-     | Fonction AMP activée                                       |
| BASS +/-       | Fonction AMP activée                                       |

Le RC003SR n'a pas la liste des codes de pré-réglage pour ce dispositif.

## COMMANDE D'UNE UNIVERSAL DOCK MARANTZ (MODE AUX)

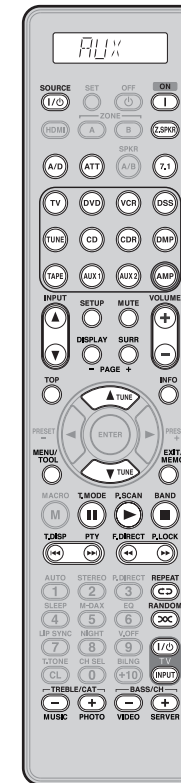

|                    |   |
|--------------------|---|
| SOURCE ON/OFF      | Met la UNIVERSAL DOCK (le connecteur de station d'accueil) sous tension et hors tension |
| POWER ON           | Met la UNIVERSAL DOCK (le connecteur de station d'accueil) sous tension                 |
| POWER OFF          | Met la UNIVERSAL DOCK (le connecteur de station d'accueil) hors tension                 |
| HDMI               | Fonction AMP activée  |
| Z.SPKR             | Fonction AMP activée  |
| ZONE A/B           | Fonction AMP activée  |
| A/D                | Fonction AMP activée  |
| ATT                | Fonction AMP activée  |
| 7.1 IN             | Fonction AMP activée  |
| SPKR A/B           | Fonction AMP activée  |
| SOURCE             | Fonction AMP activée  |
| AMP                | Fonction AMP activée  |
| INPUT ▲ / ▼        | Fonction AMP activée  |
| CONFIGURATION MODE |   |
| DISPLAY            | Fonction AMP activée  |
| MUTE               | Fonction AMP activée  |
| SURR               | Fonction AMP activée  |
| VOLUME +/-         | Fonction AMP activée  |
| INFO               | Fonction AMP activée  |
| Cursor Up          | Sélectionne le contenu du haut  |
| ENTER              | Valide le réglage   |
| Cursor Down        | Sélectionne le contenu du bas   |
| MENU               | Appelle le menu   |
| PAUSE              | PAUSE   |
| PLAY               | LECTURE   |
| STOP               | ARRÊT   |
| Previous/Next      | Saute au chapitre ou à la piste suivant(e) ou précédent(e)                              |
| Rewind/Forward     | Cherche vers l'avant ou l'arrière   |
| REPEAT             | Sélectionne la lecture répétée  |
| RANDOM             | Sélectionne la lecture aléatoire  |
| TV POWER           | Met le téléviseur sous tension et hors tension  |
| TV INPUT           | Sélectionne l'entrée vidéo de téléviseur  |
| TREBLE +/-         | Fonction AMP activée  |
| BASS +/-           | Fonction AMP activée  |

Le RC003SR n'a pas la liste des codes de pré-réglage pour ce dispositif.

## UTILISATION DE BASE (TÉLÉCOMMANDE)

## MODE NORMAL

*(Lors de l'utilisation d'appareils AV Marantz)*



Cette télécommande est préréglée avec un total de 12 types de codes de télécommande, TV (téléviseur), DVD (lecteur DVD), VCR (magnétoscope), DSS (tuner de radiodiffusion par satellite), TUNER, CD (lecteur de CD), CD-R (graveur de CD), DMP (platine MD), TAPE (platine cassette), AUX1, AUX2 et AMP (amplificateur) Marantz.

L'apprentissage n'est pas nécessaire pour des produits Marantz. Vous pouvez utiliser ces appareils sans régler de code.

- Appuyez sur la touche **SOURCE**.  
Dans cet exemple, appuyez sur DVD.  
Une pression sur la touche de **SOURCE** fait passer la télécommande sur les réglages pour la source qui a été enfoncée.  
Pour changer la source d'amplificateur, appuyez sur la touche **SOURCE** deux fois (double-clic). Le code est envoyé et la source d'amplificateur change pour DVD.

## RÉGLAGE DU RÉTROÉCLAIRAGE

La pression sur la touche "Light" située sur le côté de la télécommande allume le rétroéclairage de la télécommande. Une autre pression sur la touche alors que le rétroéclairage est allumé le maintient allumé 2 secondes de plus.

Pour désactiver le rétroéclairage, appuyez sur les touches **SET** et **OFF** et maintenez-les enfoncées jusqu'à ce que l'indicateur  clignote deux fois. Pour le réactiver, appuyez sur les touches **SET** et **ON** et maintenez-les enfoncées jusqu'à ce que l'indicateur  clignote deux fois. Par défaut le rétroéclairage est réglé sur ON (activé).

## MODE PRESET (PRÉRÉGLAGE)

*(Lors de l'utilisation d'appareils AV autres que Marantz)*

Cette télécommande est préréglée avec des codes de télécommande d'appareils AV d'autres fabricants. Les codes préréglés sont TV, CD, DVD et DSS. Les réglages peuvent être faits de l'une de deux manières.

Lorsque les codes préréglés sont mémorisés, les codes suivants sont contenus dans la touche de source de la télécommande.

Reportez-vous à la liste de numéros de fabricants jointe pour les fabricants, dispositifs, numéros préréglés et autres réglages préréglés.

| Nom de source de la télécommande | Code préréglé correspondant | Nom du dispositif                  |
|----------------------------------|-----------------------------|------------------------------------|
| TV                               | TV                          | Téléviseur                         |
| DVD                              | DVD                         | Lecteur DVD                        |
| CD                               | CD                          | Lecteur CD                         |
| DSS                              | SATELLITE                   | Equipement tuner de radiodiffusion |

**Importants :**

- Il se peut que certains codes ne correspondent pas à votre appareil. Dans ce cas, vous pouvez utiliser le mode LEARN pour mettre ces codes en mémoire.
- Les codes préréglés ne comprennent pas toutes les fonctions. Si vous avez besoin d'une fonction supplémentaire, utilisez le mode LEARN pour la mettre en mémoire.
- Lorsque les piles faiblissent, la procédure de préréglage échoue.

## PROGRAMMATION AVEC LE CODE À 4 CHIFFRES

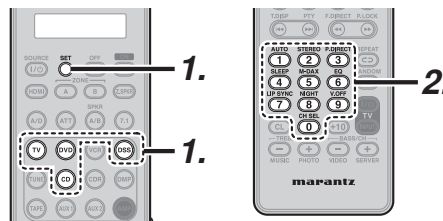

- Appuyez sur la touche **SOURCE** correspondant à l'appareil à commander et maintenez-la enfoncée, et appuyez sur la touche **SET** jusqu'à ce que l'indicateur  clignote deux fois. Le rétroéclairage clignote alors.
- Saisissez le code à 4 chiffres correspondant à l'appareil à l'aide des touches **numériques** (voir le tableau des codes à la fin de ce manuel).

Le code à 4 chiffres s'affiche sur l'écran LCD de la télécommande.



Si l'opération est réussie, « OK » s'affiche.



**Remarque :**

Si « NG » apparaît sur l'écran LCD de la télécommande, répétez les opérations des étapes 1 à 2 et essayez de retaper le même code.

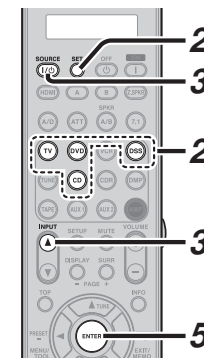

## BALAYAGE DU TABLEAU DE CODES



- Mettez sous tension l'appareil à commander.
- Appuyez sur la touche **SOURCE** correspondant à l'appareil à commander et maintenez-la enfoncée, et appuyez sur la touche **SET** jusqu'à ce que l'indicateur  clignote deux fois. Le rétroéclairage clignote alors.
- Pointez la télécommande vers l'appareil et alternez lentement entre une pression sur la touche **INPUT**  et sur la touche du **SOURCE ON/OFF** pour l'appareil.

Le numéro programmé s'affiche sur l'écran LCD de la télécommande.



- Arrêtez lorsque l'appareil se met hors tension.
- Appuyez une fois sur la touche **ENTER** pour verrouiller le code.

## VERIFICATION DU CODE

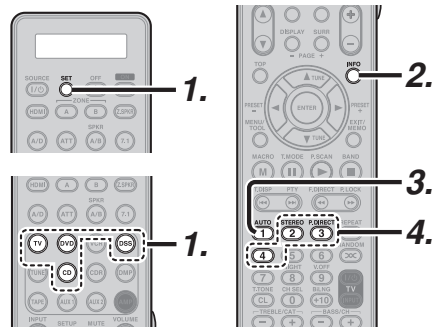

1. Appuyez sur la touche **SOURCE** correspondant à l'appareil à commander et maintenez-la enfoncée, et appuyez sur la touche **SET** jusqu'à ce que l'indicateur clignote deux fois et que le rétroéclairage clignote.
2. Appuyez sur la touche **INFO**.  
L'indicateur clignote deux fois.
3. Le code à 4 chiffres programmé s'affiche sur l'écran LCD de la télécommande pendant 3 secondes.

## RÉINITIALISATION DU CODE

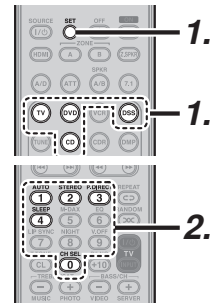

1. Appuyez sur la touche **SOURCE** correspondant à l'appareil à commander et maintenez-la enfoncée, et appuyez sur la touche **SET** jusqu'à ce que l'indicateur clignote deux fois. Le rétroéclairage clignote alors.
2. Saisissez le code (à l'aide des touches numériques)  
TV : 1000  
DVD : 2000  
CD : 3000  
DSS : 4000

**Remarque :**

Après cette procédure, la touche de **SOURCE** sélectionnée est réglée sur le code initial.

**MODE LEARN (APPRENTISSAGE)**

Cette télécommande est capable d'apprendre et de mémoriser des codes utilisés par d'autres télécommandes que vous possédez déjà. Pour des codes qui ne sont pas appris, la télécommande émettra soit les codes pré-réglés Marantz des réglages initiaux soit les codes de télécommande d'un appareil AV d'un autre fabricant qui ont été réglés par le client. Le capteur récepteur des signaux de télécommande est situé en haut de la télécommande.

**Remarques :**

- Cette télécommande peut apprendre environ 60 codes.
- Lorsque les piles faiblissent, la procédure d'apprentissage échoue.

## PROCÉDURE D'APPRENTISSAGE

1. Placez la télécommande de sorte que son émetteur de signal infrarouge pointe vers le capteur de signal infrarouge sur la télécommande Marantz à une distance d'environ 0,05 m (2 pouces).

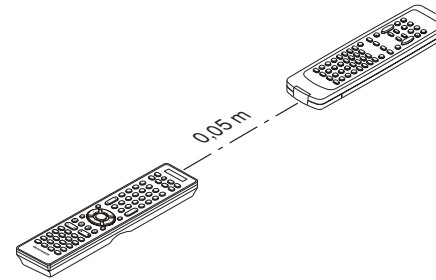

2. Appuyez sur les touches **SET** et **SETUP** et maintenez-les enfoncées jusqu'à ce que l'indicateur LEARN clignote.

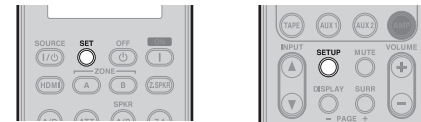

3. Appuyez sur la touche **SOURCE** pour sélectionner la source (le nom de la source clignote sur l'écran LCD de la télécommande).

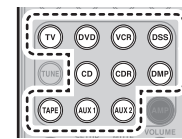

4. Sélectionnez la touche faisant l'objet de l'apprentissage.

- L'indicateur LEARN cesse de clignoter.

**Remarques :**

- La fonction d'apprentissage n'est disponible pour aucune des touches SOURCE ni pour la touche HDMI, quel que soit le mode.
- La fonction d'apprentissage n'est disponible pour aucune des touches en mode TUNER et en mode AMP.

5. Maintenez enfoncée la touche de la télécommande originale à apprendre jusqu'à ce que « OK » s'affiche sur l'écran LCD de la télécommande.



- Si « NG » apparaît sur l'écran LCD de la télécommande, répétez les opérations de cette étape.



- Si la mémoire de la télécommande est pleine, « FULL » s'affiche sur l'écran LCD de la télécommande. Pour apprendre le code, il faut effacer l'autre touche apprise.



6. Répétez les étapes 4 et 5 pour apprendre d'autres touches dans la même SOURCE.
7. Répétez les étapes 3 à 6 pour apprendre une autre SOURCE.
8. Lorsque vous avez terminé la programmation de la télécommande, appuyez sur la touche **SET** ; l'indicateur LEARN cesse de clignoter et vous quittez le mode LEARN.

**Remarques :**

- Si « NG » s'affiche à nouveau sur l'écran LCD de la télécommande, le code de transmission n'est pas disponible pour la télécommande ou le signal de transmission est intercepté par du brouillage.
- Si vous n'appuyez sur aucune touche pendant environ 1 minute en mode LEARN, la télécommande quitte automatiquement le mode LEARN.

## EFFACER DES CODES PROGRAMMÉS (RÉTABLIR LES RÉGLAGES INITIAUX)

Il y a trois façons d'effacer les codes : par les touches, par les sources, et par tout le contenu de la mémoire.

### Effacer le code par les touches

1. Appuyez sur les touches **SET** et **SETUP** et maintenez-les enfoncées jusqu'à ce que l'indicateur **LEARN** clignote.

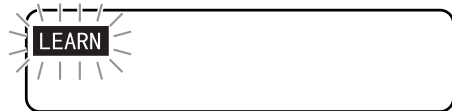

2. Sélectionnez la touche **SOURCE** pour sélectionner la touche à effacer.

Le nom de la source s'affiche sur l'écran LCD de la télécommande.

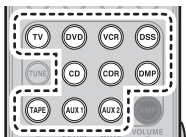

3. Appuyez sur la touche **HDMI** et maintenez-la enfoncée, et appuyez deux fois sur la touche apprise pour l'effacer.

• « ERASE » s'affiche sur l'écran LCD de la télécommande et le mode **LEARN** est rétabli.



4. Pour retourner au mode **NORMAL**, appuyez sur la touche **SET**.

### Effacer le code par SOURCE

1. Appuyez sur les touches **SET** et **SETUP** et maintenez-les enfoncées jusqu'à ce que l'indicateur **LEARN** clignote.

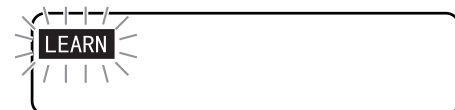

2. Appuyez sur la touche **HDMI** et maintenez-la enfoncée, et appuyez deux fois sur la touche **SOURCE** à effacer.
  - « ERASE » s'affiche sur l'écran LCD de la télécommande.



3. Appuyez sur la touche **ENTER** pour poursuivre l'effacement.

- L'indicateur  clignote deux fois et le mode retourne au mode **LEARN**.
- Pour annuler l'effacement, n'appuyez pas sur la touche **ENTER** et touchez simplement une autre touche.

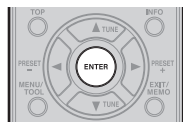

4. Pour retourner au mode **NORMAL**, appuyez sur la touche **SET**.

### Effacer toutes les SOURCES

1. Appuyez sur les touches **SET** et **SETUP** et maintenez-les enfoncées jusqu'à ce que l'indicateur **LEARN** clignote.



2. Appuyez sur la touche **HDMI** et maintenez-la enfoncée, et appuyez sur les touches **POWER ON** (sous tension) et **POWER OFF** (hors tension).
  - L'indicateur **LEARN** s'allume.



3. Appuyez sur la touche **ENTER** pour poursuivre l'effacement.

- « ERASE » s'affiche sur l'écran LCD de la télécommande et le mode **LEARN** est rétabli.



- Pour annuler l'effacement, n'appuyez pas sur la touche **ENTER** et touchez simplement une autre touche.

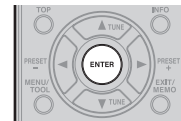

4. Pour retourner au mode **NORMAL**, appuyez sur la touche **SET**.

#### Remarque :

L'effacement des codes rétablit le code pré-réglé en usine ou le laisse vide si la touche n'a pas de code pré-réglé en usine.

## MODE MACRO

## PROGRAMMATION DES MACROS

Les macros permettent d'utiliser une seule touche de fonction pour effectuer des séries plus compliquées d'opérations qui nécessiteraient normalement d'appuyer sur plusieurs touches.

Une seule MACRO peut être programmée pour effectuer jusqu'à 10 opérations en ordre.

Voici un exemple possible d'une telle série :

- Mettre l'appareil sous tension
  - ↓
  - Basculer la source d'entrée de cet appareil sur DVD
  - ↓
  - Mettre le téléviseur sous tension
  - ↓
  - Lancer la lecture sur le lecteur DVD
  - Aucun signal ne peut être transmis pendant la programmation macro.
  - Les différentes étapes permettant de créer une macro sont programmées initialement pour être envoyées l'une après l'autre à une seconde d'intervalle ; toutefois, cet intervalle peut être raccourci à 0,5 secondes minimum ou rallongé à 5 secondes maximum à l'aide du mode de configuration.
  - En mode macro, les étapes de la macro s'affichent avec le numéro de la liste Macro.
  - Les macros peuvent être programmées en 6 listes maximum.
- Touche **MACRO** + touche numérique (Exemple : N° de liste macro 1 → touche **MACRO** + « 1 »)

## ● Méthode de programmation de MACRO

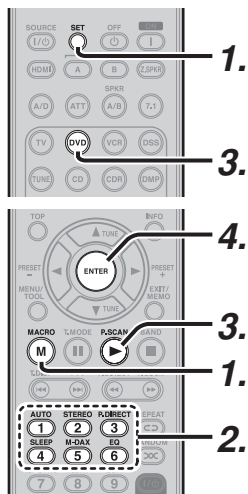

1. Maintenez enfoncée les touches **SET** et **MACRO** jusqu'à ce que les indicateurs **LEARN** et **MACRO**, ainsi que **MACRO** apparaissent et clignotent sur l'écran LCD de la télécommande.



2. Appuyez sur la touche **numérique** pour laquelle vous souhaitez programmer une série d'opérations.  
Appuyez sur la touche 1.
  - « M1-01 » s'affiche sur l'écran LCD de la télécommande.

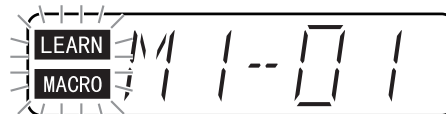

- Si le numéro de macro sélectionné a déjà été programmé, l'écran LCD de la télécommande clignote.
3. Appuyez sur les touches de fonction et la touche de commande pour les opérations que vous souhaitez programmer comme macro dans l'ordre.  
Par exemple, appuyez sur la touche **DVD** et la touche **PLAY**.

Appuyez sur la touche **DVD** (Fonction DVD)



Appuyez sur la touche **PLAY** (1ère étape fixe)



- Le nombre d'étapes dans la macro s'affiche sur l'écran LCD de la télécommande et ce numéro augmente de 1 à chaque pression sur la touche.

- Chaque numéro de macro peut être programmé pour effectuer jusqu'à 10 opérations en ordre.

**Remarque :**

Lors de l'enregistrement de la source d'entrée de l'amplificateur dans le programme de macro, appuyez d'abord sur la touche **AMP**, puis sur la touche de la source.

(Pour l'entrée DVD : AMP → DVD)

4. Une fois la programmation des macros terminée, maintenez enfoncée la touche **ENTER** jusqu'à ce que l'affichage revienne au mode normal (les indicateurs **LEARN** et **MACRO** s'éteignent).
  - En mode macro, il est possible de programmer la mémoire pour effectuer des macros contenant jusqu'à 10 opérations.
  - Les macros ne peuvent pas être programmées pour les touches **MEMO**,  **curseur**, **ENTER**, **VOLUME+/-** et **CL**.

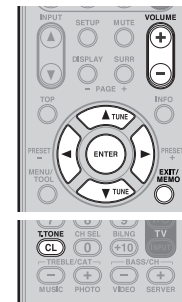
**Remarque :**

Si aucune touche n'est enfoncée pendant environ 1 minute au cours de la programmation, la télécommande revient automatiquement au mode normal et aucune macro n'est mise en mémoire.

## CONFIRMATION DES MACROS

Les macros peuvent être confirmées en procédant comme suit.

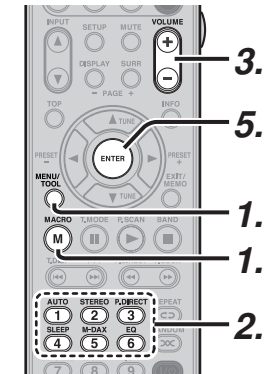

1. Maintenez enfoncée les touches **MENU** et **MACRO** jusqu'à ce que les indicateurs **LEARN** et **MACRO**, ainsi que **MACRO** apparaissent et clignotent sur l'écran LCD de la télécommande.



2. Appuyez sur la touche **numérique** à confirmer. Prenons pour exemple le numéro de macro 1 en appuyant sur la touche « 1 ».
  - Les indicateurs **LEARN** et **MACRO** ainsi que **M1-01** apparaissent et clignotent.

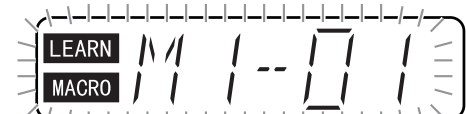

3. Appuyez sur la touche **VOLUME**.
  - M1-01 s'affiche et **LEARN** disparaît.



- L'opération programmée est transmise.

- Répétez l'étape 3. jusqu'à ce que le dernier numéro de macro s'affiche.
  - L'affichage revient à l'étape 1..
  - Chaque opération programmée est transmise lorsque le numéro de macro s'affiche.
- Pour revenir au mode normal, maintenez enfoncée la touche **ENTER** jusqu'à ce que **MACRO** disparaisse de l'écran LCD de la télécommande.

**MODIFICATION DES MACROS**

Les macros peuvent être modifiées en procédant comme suit.

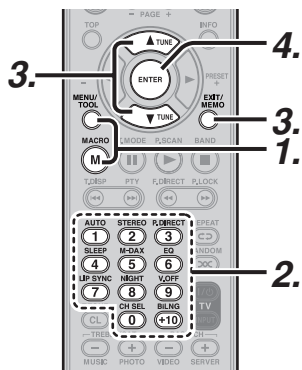

- Maintenez enfoncée les touches **MENU** et **MACRO** jusqu'à ce que les indicateurs **LEARN** et **MACRO**, ainsi que **MACRO** apparaissent et clignotent sur l'écran LCD de la télécommande.



- Appuyez sur la touche **numérique** à modifier. Prenons pour exemple la **MACRO 1** programmée en appuyant sur la touche « 1 ».

- Les indicateurs **LEARN** et **MACRO**, ainsi que **M1-01** apparaissent et clignotent.

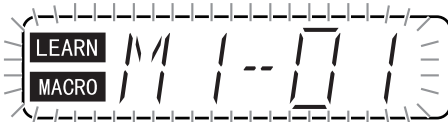

- Appuyez sur la touche de curseur (**▲** ou **▼**) pour sélectionner le numéro de macro à modifier.

- L'opération programmée s'affiche après que le numéro de macro s'affiche.
- Le numéro de macro peut être modifié avec la touche de curseur.
- Pour réécrire une opération de macro existante, il suffit d'appuyer sur la touche de fonction et de programmer la nouvelle opération. L'ancienne opération sera effacée et réécrite avec la nouvelle.

- Pour insérer une nouvelle opération entre des opérations existantes, après l'étape 3. appuyez sur la touche **MEMO**, puis appuyez sur la touche de la nouvelle opération. Les numéros des autres opérations seront modifiés conformément pour accueillir la nouvelle opération. Dix opérations seulement pouvant être mémorisées dans une macro, la dixième opération sera effacée si une opération est insérée lorsque le nombre total d'opérations atteint 10.

- Pour effacer une opération dans une macro, après l'étape 3. rappelez le numéro de l'opération à effacer et appuyez sur la touche **CL**.

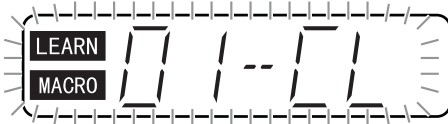

- Appuyez sur la touche **ENTER** pour revenir à l'étape 1.

- Pour revenir au mode normal, maintenez enfoncée la touche **ENTER** jusqu'à ce que **MACRO** disparaisse de l'écran LCD de la télécommande.

**UTILISATION DES MACROS**

La procédure suivante vous explique comment utiliser les touches de macro pour lesquelles vous avez programmé des macros.

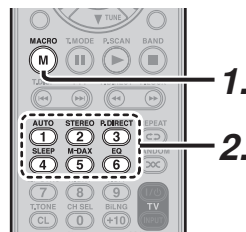

- Appuyez sur la touche **MACRO**.
  - L'indicateur **MACRO** et **MACRO** apparaissent sur l'écran LCD de la télécommande.



- Appuyez sur la touche **numérique** pour le numéro programmé et envoyez le code programmé étape par étape.

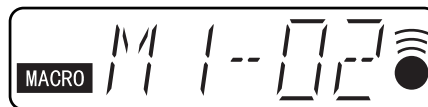
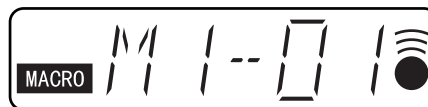

- La télécommande restera inactive si aucune macro n'a été programmée. Les opérations de la macro sont effectuées dans l'ordre. En outre, les numéros des opérations affichés sur l'écran LCD de la télécommande disparaissent à mesure que chaque opération est effectuée.

- Une fois toutes les commandes de macro transmises, la télécommande revient à **AMP** en mode normal.

**EXEMPLES DE PROGRAMMATIONS MACRO**

**Exemple 1**

Basculer la source d'entrée de l'appareil sur CD et lire la troisième plage d'un CD inséré dans le lecteur CD.

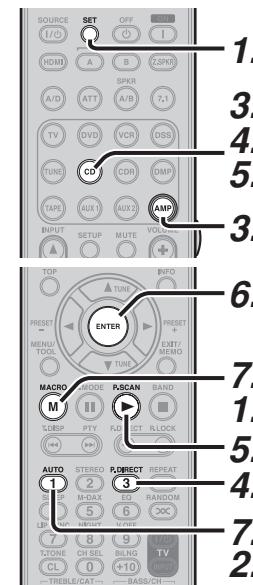

- Maintenez enfoncée les touches **MACRO** et **SET** jusqu'à ce que les indicateurs **LEARN** et **MACRO**, ainsi que **MACRO** apparaissent et clignotent sur l'écran LCD de la télécommande.



- Appuyez sur la touche **1**. **M1-01** s'affiche sur l'écran LCD de la télécommande.

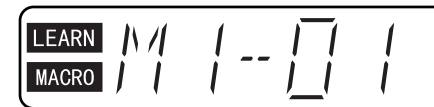



3. Appuyez sur la touche **AMP** et la touche **CD**. M1-02 s'affiche sur l'écran LCD de la télécommande.

Appuyez sur la touche **AMP**.



Appuyez sur la touche **CD**.

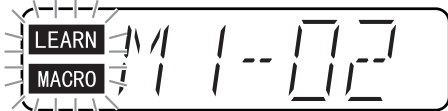

4. Appuyez sur la touche **CD** et la touche « 3 ». M1-03 s'affiche sur l'écran LCD de la télécommande.

Appuyez sur la touche **CD**.



Appuyez sur la touche « 3 ».

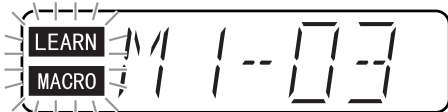

5. Appuyez sur la touche **CD** et la touche ►.

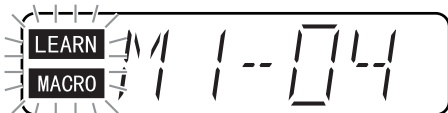

6. Une fois la programmation des macros terminée, appuyez sur la touche **ENTER** jusqu'à ce que l'indicateur **MACRO** disparaisse et que l'affichage revienne au mode normal.

À présent, exécutez la macro que vous venez de programmer.

7. Appuyez sur la touche **MACRO** et la touche « 1 ».
- Les commandes macro sont transmises aux éléments dans l'ordre et les étapes des opérations sont affichées sur l'écran LCD dans l'ordre.

**Remarque :**

Lors de l'enregistrement de la source d'entrée de l'amplificateur dans le programme de macro, appuyez d'abord sur la touche **AMP**, puis sur la touche de la source.

(Pour l'entrée CD : AMP → CD)

**Exemple 2**

Mettre l'appareil sous tension.

Mettre le lecteur DVD sous tension.

Basculer la source d'entrée de cet appareil sur DVD.

Lancer la lecture sur le lecteur DVD.

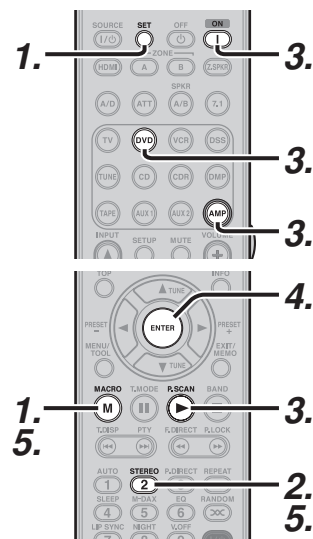

1. Maintenez enfoncée les touches **MACRO** et **SET** jusqu'à ce que les indicateurs **LEARN** et **MACRO**, ainsi que **MACRO** apparaissent et clignotent sur l'écran LCD de la télécommande.



2. Appuyez sur la touche « 2 ». M2-01 s'affiche sur l'écran LCD de la télécommande.

3. Pour régler les opérations successives de la macro, appuyez sur les touches suivantes dans l'ordre :

(1) **AMP** → **POWER ON**.

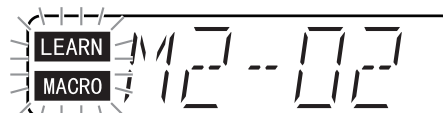

(2) **DVD** → **POWER ON**.

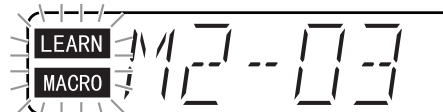

(3) **AMP** → **DVD**.

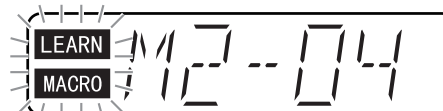

(4) **DVD** → **PLAY**.



4. Une fois la programmation des macros terminée, appuyez sur la touche **ENTER** jusqu'à ce que l'indicateur **MACRO** disparaisse de l'écran LCD de la télécommande et que l'affichage revienne au mode normal.

À présent, exécutez la macro que vous venez de programmer.

5. Appuyez sur la touche **MACRO** et la touche « 2 ».
- Les commandes macro sont transmises aux éléments dans l'ordre et les étapes des opérations sont affichées sur l'écran LCD de la télécommande dans l'ordre.

**SUPPRESSION DES PROGRAMMATIONS MACRO**

Procédez comme suit pour supprimer les macros programmées dans la mémoire de la télécommande.

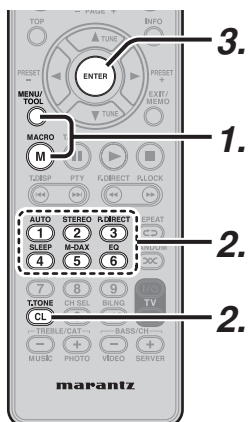

1. Maintenez enfoncée les touches **MACRO** et **MENU** jusqu'à ce que les indicateurs **LEARN** et **MACRO**, ainsi que **MACRO** apparaissent et clignotent sur l'écran LCD de la télécommande.



2. Maintenez enfoncée la touche **CL**, puis appuyez sur la touche **numérique** dont la macro sera supprimée pendant 3 secondes. (ici, « 2 »)
  - M2-CL apparaît et clignote sur l'écran LCD de la télécommande.

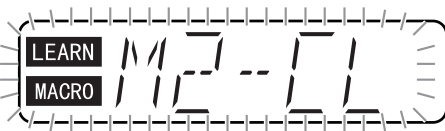

3. Appuyez sur la touche **ENTER** pour procéder à la suppression et revenir à l'étape 1.
  - Pour annuler l'opération de suppression de la mémoire, n'appuyez pas sur la touche **ENTER** mais appuyez sur n'importe quelle autre touche.
4. Pour revenir au mode normal, maintenez enfoncée la touche **ENTER** jusqu'à ce que l'indicateur **MACRO** disparaisse de l'écran LCD de la télécommande et que l'affichage revienne au mode normal.

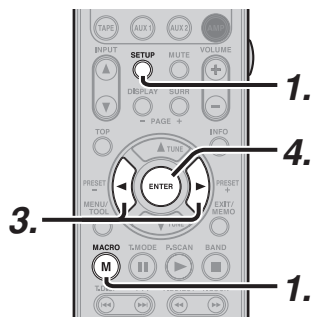
**RÉGLAGE DE L'INTERVALLE SELON LEQUEL LES OPÉRATIONS DE MACRO SONT TRANSMISES**

1. Maintenez enfoncée les touches **MACRO** et **SETUP** jusqu'à ce que **SETUP** s'affiche sur l'écran LCD de la télécommande.
  - **SETUP** s'affiche pendant 3 secondes.



2. Vérifiez que l'affichage passe de **SETUP** à **MCRxx**. (« xx » représente l'intervalle selon lequel les opérations de macro sont transmises)



3. Appuyez sur la touche de curseur (◀ ou ▶) pour modifier l'intervalle.
  - L'intervalle peut être modifié de 0,5 à 5 secondes par incrément de 0,5 seconde.
4. Maintenez enfoncée la touche **ENTER** jusqu'à ce que l'indicateur **MACRO** disparaisse de l'écran LCD de la télécommande et que l'affichage revienne au mode normal.

## EN CAS DE PROBLEME

Vérifier les points suivants avant de recourir au servic de dépannage.

1. Vos connexions sont-elles effectuées correctement ?
2. Manipulez-vous l'unité conformément aux instructions du manuel ?
3. Les amplificateurs de puissance et les haut-parleurs sont-ils normaux ?

Si l'unité ne fonctionne pas correctement, vérifiez les points énumérés dans le tableau ci-dessous.

Si votre problème ne se résout pas avec les solutions préconisées au tableau suivant, un mauvais fonctionnement des circuits internes est envisageable; débrancher immédiatement le cordon d'alimentation et contacter votre concessionnaire, distributeur Marantz le plus proche ou le Centre d'Entretien Marantz de votre région.

| SYMPTOME  | CAUSE   | MESURE A PRENDRE  |
|---|---|---|
| SR6003 ne peut pas être mis sous tension.   | La fiche d'alimentation est mal branchée.                             | Branchez la fiche dans la prise secteur.  |
| Aucun son ni image ne sont sortis même si l'appareil est sous tension.                | Assourdissement activé.   | Annulez l'assourdissement avec la télécommande.   |
|   | Le câble d'entrée est mal connecté.                                   | Consultez le diagramme des connexions et raccordez correctement le câble.   |
|   | La commande de volume maître est au minimum.                          | Ajustez le volume maître.   |
| Aucun son ne sort des enceintes.  | Le sélecteur de fonction est mal réglé.                               | Sélectionnez la position correcte.  |
|   | Un casque est raccordé à la prise pour casque.                        | Déconnectez le casque. (Aucun son ne sortira des enceintes quand un casque est raccordé.)   |
| Son et image d'un autre appareil que celui sélectionné avec le sélecteur de fonction. | Câble d'entrée mal raccordé.  | Raccordez correctement le câble en consultant le diagramme des connexions.  |
| Le son d'un canal incorrect est sorti.  | Câble d'enceinte mal raccordé.  | Raccordez correctement le câble en consultant le diagramme des connexions.  |
| Aucun son n'est sorti de l'enceinte centrale.   | La connexion du câble de l'enceinte centrale est incomplète.          | Raccordez correctement le câble.  |
|   | STEREO a été sélectionné pour le mode Surround.                       | Quand STEREO est sélectionné pour le mode Surround, aucun son ne sortira de l'enceinte centrale. Réglez à un autre mode Surround.   |
|   | Center = None a été sélectionné en mode SETUP.                        | Réglez correctement.  |
| Aucun son ne sort des enceintes Surround.   | Le raccordement du câble d'enceinte centrale Surround est incomplète. | Raccordez correctement le câble.  |
|   | STEREO a été sélectionné pour le mode Surround.                       | Lorsque STEREO a été sélectionné pour le mode Surround, aucun son ne sortira de l'enceinte Surround. Réglez un autre mode Surround. |
|   | Surround = None a été sélectionné en mode SETUP.                      | Effectuez le réglage correct.   |

| SYMPTOME   | CAUSE   | MESURE A PRENDRE   |
|--|---|--|
| Aucun son ne sort de l'enceinte centrale Surround.                             | Le raccordement du câble d'enceinte centrale Surround est incomplète. | Raccordez correctement le câble.   |
|  | Le mode Surround n'est pas le mode EX/ES.                             | Réglez le mode Surround EX/ES.   |
|  | Surround center = None a été sélectionné dans SPEAKERS SIZE SETUP.    | Effectuez le réglage correct.  |
| Impossible de sélectionner le mode EX/ES.                                      | Surround center = None a été sélectionné dans SPEAKER SIZE SETUP.     | Effectuez le réglage correct.  |
|  | Le signal d'entrée est incompatible.                                  | Utilisez une source 5.1 canaux.  |
| Impossible de sélectionner le mode Pro Logic IIx.                              | Le signal d'entrée est incompatible.                                  | Utilisez un signal d'entrée Dolby Digital 2 canaux, un signal d'entrée PCM ou un signal d'entrée analogique.                   |
| Impossible de sélectionner le mode Neo 6.                                      | Le signal d'entrée est incompatible.                                  | Utilisez un signal d'entrée DTS 2 canaux, un signal d'entrée PCM ou un signal d'entrée analogique.                             |
| Impossible de sélectionner le mode CSII.                                       | Le signal d'entrée est incompatible.                                  | Utilisez un signal d'entrée Dolby Digital 2 canaux, un signal d'entrée PCM ou un signal d'entrée analogique.                   |
| Aucune sortie à Sub Woofer Out.  | Sub-woofer = None a été sélectionné en mode SETUP.                    | Sélectionnez Sub-woofer = YES.   |
| Du bruit est produit pendant la lecture CD codé DTS ou d'un disque laser.      | Analog a été sélectionné pour l'entrée.                               | Effectuez bien la connexion numérique, sélectionnez l'entrée numérique, puis lisez le disque.                                  |
| Un canal particulier ne produit pas de sortie.                                 | Rien n'est enregistré à la source.                                    | Vérifiez le canal codé du côté source.   |
| La réception FM ou AM échoue.  | La connexion de l'antenne est incomplète.                             | Raccordez correctement les antennes FM et AM internes aux sorties d'antenne FM et AM.  |
| Du bruit est audible pendant la réception AM.                                  | La réception est affectée par d'autres champs électriques.            | Essayez de changer l'emplacement d'installation de l'antenne AM interne.   |
| Du bruit est audible pendant la réception FM.                                  | Les ondes radio de la station émettrice sont faibles.                 | Installez une antenne FM externe.  |
| Une station programmée n'est pas accordable à la pression de la touche PRESET. | Les données pré-réglées ont été effacées.                             | La déconnexion de longue durée de la fiche d'alimentation effacera les données pré-réglées. Dans ce cas, réentrez les données. |
| Le contrôle avec la télécommande est impossible.                               | Les piles sont épuisées.  | Remplacez toutes les piles par des neuves.   |
|  | La touche de fonction de la télécommande est mal réglée.              | Sélectionnez la position à partir de laquelle cet appareil sera contrôlé.  |
|  | La distance entre l'appareil et la télécommande est trop grande.      | Rapprochez-vous de l'appareil.   |
|  | Il y a obstruction entre l'appareil et la télécommande.               | Éliminez l'obstacle.   |
| La configuration automatique des enceintes (SPEAKER SETUP) ne fonctionne pas.  | Un casque est branché.  | Débranchez le casque.  |

## HDMI

| SYMPTOME   | CAUSE  | MESURE A PRENDRE  |
|--|--|---|
| L'affichage n'apparaît pas via un raccordement HDMI.                             | Le moniteur ou projecteur raccordé ne prend pas en charge HDCP.  | Vous devez utiliser un moniteur ou projecteur compatible HDCP.  |
|  | L'entrée HDMI du téléviseur n'est pas activée.   | Réglez l'entrée HDMI de sorte qu'elle s'active, comme expliqué dans le mode d'emploi du téléviseur.   |
|  | La sortie HDMI sur l'élément de source (lecteur DVD, Set Top Box, etc.) n'est pas activée.   | Réglez la sortie HDMI de sorte qu'elle s'active, comme expliqué dans le mode d'emploi de l'élément de source.   |
|  | Le mode HDMI n'est pas correctement réglé sur l'appareil.  | Réglez l'entrée HDMI sur le menu FUNC INPUT SETUP comme expliqué page 27.   |
|  | La définition vidéo de sortie HDMI de l'élément de source (lecteur DVD, Set Top Box, etc.) ne correspond pas aux spécifications du téléviseur. | Réglez la définition de sorte qu'elle corresponde, comme expliqué dans les modes d'emploi des deux éléments.  |
|  | Le dispositif est raccordé avec un câble HDMI non standard.  | Un câble de 5 m ou plus court est recommandé pour garantir un fonctionnement stable et éviter une détérioration de la qualité d'image.  |
|  | L'appareil est hors tension. (Lorsque l'appareil est en veille, les raccordements HDMI ne peuvent pas être activés.)                           | Mettez l'appareil sous tension.   |
|  | Le raccordement entre les éléments HDMI n'a pas été identifié.   | Mettez l'appareil, le téléviseur et l'élément de source hors tension puis de nouveau sous tension.  |
| Le réglage de HDMI OUT RES ne correspond pas à celui du téléviseur raccordé.     |  | Réglez HDMI OUT RES sur AUTO. (Voir page 37.)   |
|  |  |   |
| Il faut un certain temps pour que l'affichage d'un raccordement HDMI apparaisse. | Le raccordement entre les dispositifs HDMI est en cours d'identification.  | Le système ne présente aucune anomalie. L'identification prend du temps avec certains dispositifs HDMI.   |
| Le son n'est pas reproduit via un raccordement HDMI.                             | La sortie audio HDMI de l'élément de source (lecteur DVD, Set Top Box, etc.) n'est pas activée.  | Réglez la sortie audio HDMI de sorte qu'elle s'active, comme expliqué dans le mode d'emploi de l'élément de source.   |
|  | Le format du signal de l'élément de source (lecteur DVD, Set Top Box, etc.) n'est pas pris en charge par l'appareil.                           | Réglez la sortie audio HDMI de sorte qu'elle puisse se connecter à l'appareil, comme expliqué dans le mode d'emploi de l'élément de source.   |
|  | cet appareil est réglé sur le mode « THROUGH » audio HDMI.   | En mode « THROUGH », le son n'est pas produit de l'appareil. Réglez le mode sur « ENABLE ». (Voir page 38)  |
| La lecture d'un DVD-Audio n'est pas possible via un raccordement HDMI.           | Le lecteur DVD ne prend pas en charge CPPM et il ne peut donc pas sortir un son HDMI.  | <ul style="list-style-type: none"> <li>Utilisez un lecteur DVD-Audio qui prend en charge CPPM.</li> <li>Activez l'échantillonnage descendant PCM sur le lecteur DVD.</li> <li>Utilisez un raccordement analogique.</li> </ul> |

## USB

| SYMPTOME   | CAUSE  | MESURE A PRENDRE   |
|--|--|--|
| Même lorsque le périphérique de stockage USB est raccordé, « NO DEVICE » reste affiché sur l'affichage du statut et le périphérique n'est pas reconnu. | <ul style="list-style-type: none"> <li>L'appareil est dans l'incapacité de reconnaître le périphérique de stockage USB en raison de problèmes de connexion ou autre.</li> </ul>  | <ul style="list-style-type: none"> <li>Vérifiez que le périphérique de stockage USB et le câble USB sont fermement raccordés au connecteur USB de l'appareil.</li> <li>Essayez de débrancher le périphérique de stockage USB de l'appareil, puis de le rebrancher.</li> <li>Essayez de mettre l'appareil hors tension, puis à nouveau sous tension, et de rebrancher le périphérique.</li> </ul> |
| « UNKNOWN DEVICE » apparaît sur l'affichage du statut lorsqu'un périphérique de stockage USB est raccordé.   | <ul style="list-style-type: none"> <li>Un périphérique qui ne peut pas être reconnu par l'appareil est raccordé.</li> <li>Le périphérique est raccordé par le biais d'un concentrateur USB.</li> </ul>                                 | <ul style="list-style-type: none"> <li>Même lorsqu'un périphérique de stockage USB est conforme à la norme USB Mass Storage Class, la lecture des fichiers qu'il contient peut être impossible avec cet appareil. (Ceci n'est pas le signe d'un défaut de l'appareil.)</li> <li>Le périphérique de stockage USB ne peut pas être raccordé par le biais d'un concentrateur USB.</li> </ul>        |
| « UNKNOWN FILE SYSTEM » apparaît sur l'affichage du statut lorsqu'un périphérique de stockage USB est raccordé.  | <ul style="list-style-type: none"> <li>Un format autre que FAT16 ou FAT32 est utilisé comme format pour le périphérique de stockage USB.</li> </ul>  | <ul style="list-style-type: none"> <li>Réglez le format sur FAT16 ou FAT32 et enregistrez les fichiers.</li> </ul>   |
| « OVER CURRENT » apparaît sur l'affichage du statut lorsqu'un périphérique de stockage USB est raccordé.   | <ul style="list-style-type: none"> <li>La fonction de protection contre les surintensités du connecteur USB de l'appareil est déclenchée.</li> </ul>   | <ul style="list-style-type: none"> <li>Nous ne pouvons garantir le fonctionnement d'un disque dur alimenté depuis le connecteur USB de l'appareil.</li> <li>Débranchez le périphérique de stockage USB et mettez l'appareil hors tension, puis à nouveau sous tension.</li> </ul>  |
| « NO AUDIO FILE » apparaît sur l'affichage du statut lorsqu'un périphérique de stockage USB est raccordé.  | <ul style="list-style-type: none"> <li>Le périphérique de stockage USB ne contient aucun fichier pouvant être lu.</li> </ul>   | <ul style="list-style-type: none"> <li>Enregistrez des fichiers compatibles sur le périphérique de stockage USB.</li> </ul>  |
| « CAN'T PLAY » apparaît sur l'affichage du statut lorsqu'un périphérique de stockage USB est raccordé.   | <ul style="list-style-type: none"> <li>Vous avez essayé de lire un fichier dont les droits d'auteur sont protégés.</li> <li>Le fichier est endommagé. Ou bien, son extension et sa structure de fichier sont incompatibles.</li> </ul> | <ul style="list-style-type: none"> <li>L'appareil ne peut pas lire de fichiers dont les droits d'auteur sont protégés.</li> <li>Vérifiez le fichier.</li> </ul>  |
| Les fichiers enregistrés sur le périphérique de stockage USB ne s'affichent pas.   | <ul style="list-style-type: none"> <li>Le périphérique de stockage USB est segmenté en plusieurs partitions.</li> <li>Le nombre de dossiers dépasse 700 ou le nombre de fichiers dépasse 65 535.</li> </ul>                            | <ul style="list-style-type: none"> <li>Si le périphérique est segmenté en plusieurs partitions, seul l'affichage de la première partition est possible.</li> <li>Aucun affichage n'apparaît pour les dossiers après le dossier n°700 ou pour les fichiers après le n°65 535.</li> </ul>  |

## LA RADIO SATELLITE XM

Si un problème survient, vérifiez d'abord ce qui suit.

1. Les connexions sont-elles correctes ?
2. Avez-vous utilisé l'ampli-tuner en suivant les instructions d'utilisation ?
3. Les enceintes et autres composants fonctionnent-ils correctement ?

Si cet appareil ne fonctionne pas correctement, vérifiez les éléments énumérés dans le tableau ci-dessous. Si le problème persiste, il y a peut-être un dysfonctionnement. Débranchez immédiatement l'appareil et informez-vous auprès du revendeur.

| SYMPTÔME                             | CAUSE   | SOLUTION   |
|--------------------------------------|---|--|
| « TUNER » s'affiche.                 | Le mini-tuner XM et cet appareil ne sont pas correctement raccordés.                        | Assurez-vous que les appareils sont correctement raccordés.  |
| « ANTENNA » s'affiche.               | L'antenne XM n'est pas correctement raccordée à la station du mini-tuner (Mini-Tuner Dock). | Assurez-vous que l'antenne est correctement raccordée. Vérifiez aussi l'absence de dommages sur le câble d'antenne.  |
| « NO SIGNAL » s'affiche.             | Le signal ne peut être capté.   | Modifiez la position de l'antenne XM.  |
| Seuls les canaux 0 et 1 sont captés. | Le mini-tuner XM n'est pas activé.  | Contactez le service de radio satellite XM. (Voir page 53)   |
| « UPGRADE TUNER » s'affiche.         | Le XM CNP-1000 raccordé n'est pas compatible.   | Remplacez le XM CNP-1000 par un mini-tuner XM. Indiquez le modèle d'ampli-tuner AV et le numéro d'identification du CNP-1000 au Service à la clientèle XM. (Voir page 53.) |

## LA RADIO SATELLITE SIRIUS

| SYMPTÔME                   | CAUSE  | SOLUTION  |
|----------------------------|--|---|
| « TUNER ERR » s'affiche.   | Le tuner SiriusConnect™ n'est pas correctement raccordé. | Vérifiez que le câble mini-DIN à 8 broches et l'adaptateur secteur sont correctement raccordés. |
| « ANTENNA » s'affiche.     | L'antenne n'est pas correctement raccordée.              | Vérifiez la connexion du câble d'antenne.   |
| « ACQUIRING » s'affiche.   | Le signal ne peut être capté.                            | Modifiez la position du tuner SiriusConnect™ et de l'antenne.                                   |
| « CALL SIRIUS » s'affiche. | Vous n'êtes pas abonné au canal sélectionné.             | Appelez SIRIUS si vous désirez vous abonner. (Voir page 58)                                     |
| « FIRM UPDT » s'affiche.   | SiriusConnect™ met à jour le logiciel.                   | Patiencez jusqu'à ce que la mise à jour soit terminée.  |

## FONCTION DE PROTECTION

Dans certains cas, il se peut que l'indicateur STANDBY clignote lentement, deux fois par seconde. Le cas échéant, mettez l'appareil hors tension, débranchez le cordon d'alimentation et vérifiez les points suivants.

- Assurez-vous que les câbles d'enceinte ne sont pas inversés et connectés au mauvais côté (+ et -) sur l'appareil.
- Assurez-vous que les câbles d'enceinte connectés à l'appareil ne sont pas court-circuités. (Vérifiez l'extrémité connectée dans l'appareil et celle connectée dans l'enceinte.)
- Assurez-vous que le volume ne dépasse pas la capacité de reproduction de l'appareil.
- Lorsque l'appareil est utilisé dans un support ou autre meuble fermé, la chaleur risque d'être retenue à l'intérieur de l'appareil et d'entraîner un incendie. Lors de l'installation, assurez-vous de laisser un espace suffisant tout autour de l'appareil entre ce dernier et les murs ou d'autres appareils audiovisuels, afin d'éviter que la température interne ne devienne trop élevée.

Après avoir vérifié ces points, branchez le cordon d'alimentation et mettez l'appareil sous tension à l'aide de la télécommande. Baissez le volume avant de reprendre la lecture. Vérifiez qu'il n'y a aucun problème de connexions d'enceinte et de performance de lecture. Si le problème persiste, demandez l'aide du centre de service après-vente le plus près.

Dans de rares cas, il peut arriver que l'appareil entre en mode de veille et que l'indicateur STANDBY clignote rapidement, 8 fois par seconde. Dans ce cas, débranchez le cordon d'alimentation et demandez l'aide du centre de service après-vente le plus près.

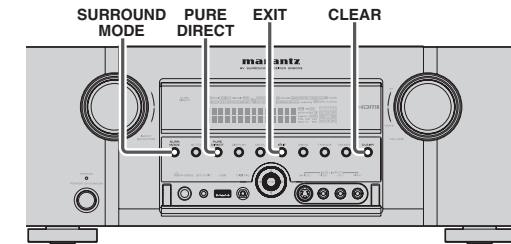

## VERROUILLAGE DES TOUCHES DU PANNEAU AVANT DE L'APPAREIL

Pour verrouiller les touches du panneau avant (à l'exception de la touche POWER ON/OFF) et les boutons INPUT SELECTER et VOLUME, maintenez enfoncées simultanément les touches **PURE DIRECT** et **EXIT** du panneau avant pendant 3 secondes ou plus. « F-KEY LOCK! » s'affiche alors. Pour déverrouiller les commandes, appuyez encore une fois simultanément sur les mêmes touches pendant 3 secondes ou plus. « F-KEY UNLOCK » s'affiche alors et les touches sont libérées.

## MAUVAIS FONCTIONNEMENT GÉNÉRAL

Si cet appareil fonctionne mal, la cause peut en être une décharge électrostatique ou une interférence de ligne CA qui aura détérioré l'information dans les circuits de la mémoire de l'appareil. Par conséquent:

- débranchez la prise de l'alimentation de ligne CA
- après avoir attendu au moins trois minutes, rebranchez la prise sur l'alimentation de ligne CA
- réessayez de faire fonctionner l'appareil.

### Maintien de la mémoire

- Dans le cas où une panne de courant se produit ou si le cordon d'alimentation a été accidentellement débranché, le SR6003 est muni d'une fonction de maintien pour éviter que les données en mémoire, comme les présélections, ne soient effacées.

## POUR RÉINITIALISER L'APPAREIL

En cas d'anomalie de fonctionnement ou d'affichage, réinitialisez l'appareil en procédant comme suit. À la mise sous tension du SR6003, maintenir enfoncées simultanément les touches **SURROUND MODE** + **CLEAR** 3 secondes ou plus. N'oubliez pas que cette opération a pour effet de redonner au sélecteur de fonctionnement, au mode Surround, au retard, aux présélections, etc., leurs réglages d'origine.

# AUTRES

## MODE SURROUND

Cet appareil est équipé de nombreux modes Surround.

Ils permettent de reproduire une diversité d'effets de son Surround, en fonction du contenu de la source à écouter.

Les modes Surround disponibles peuvent être limités, selon le signal d'entrée et la configuration des enceintes.

### Relation entre le mode Surround sélectionné et le signal d'entrée

Le mode Surround est sélectionné avec le sélecteur de mode Surround sur l'appareil ou la télécommande. Le son que vous entendez dépend toutefois de la relation entre le mode Surround sélectionné et le signal d'entrée.

Cette relation est la suivante:

| Mode Surround              | Signal d'entrée            | Décodage            | Canal de sortie   |   |       |         |      | Affichage d'informations avant |  |                         |
|----------------------------|----------------------------|---------------------|-------------------|---|-------|---------|------|--------------------------------|--|-------------------------|
|                            |                            |                     | L/R               | C | SL SR | SBL SBR | SubW | Témoins de format du signal    | Etat des canaux                          |                         |
| AUTO                       | Dolby Surr.EX              | Dolby Digital EX    | ○                 | ○ | ○     | ○       | ○    | DIGITAL EX                     | L, C, R, SL, SR, S, LFE                  |                         |
|                            | Dolby D (5.1ch)            | Dolby Digital 5.1   | ○                 | ○ | ○     | -       | -    | DIGITAL                        | L, C, R, SL, SR, LFE                     |                         |
|                            | Dolby D (2ch)              | Dolby Digital 2.0   | ○                 | - | -     | -       | -    | DIGITAL                        | L, R                                     |                         |
|                            | Dolby D (2ch Surr)         | Pro Logic IIx movie | ○                 | ○ | ○     | ○       | -    | DIGITAL                        | L, R, S                                  |                         |
|                            | Dolby Digital Plus (2ch)   | DolbyDigital +      | ○                 | - | -     | -       | -    | DIGITAL PLUS                   | L, R                                     |                         |
|                            | Dolby Digital Plus (5.1ch) | DolbyDigital +      | ○                 | ○ | ○     | -       | -    | DIGITAL PLUS                   | L, C, R, SL, SR, LFE                     |                         |
|                            | Dolby Digital Plus (6.1ch) | DolbyDigital +      | ○                 | ○ | ○     | ○       | -    | DIGITAL PLUS                   | L, C, R, SL, SR, S, LFE (ex1)            |                         |
|                            | Dolby Digital Plus (7.1ch) | DolbyDigital +      | ○                 | ○ | ○     | ○       | -    | DIGITAL PLUS                   | L, C, R, SL, SR, SBL, SBR, LFE           |                         |
|                            | Dolby TrueHD (2ch)         | DolbyTrueHD         | ○                 | - | -     | -       | -    | TrueHD                         | L, R                                     |                         |
|                            | Dolby TrueHD (5.1ch)       | DolbyTrueHD         | ○                 | ○ | ○     | -       | -    | TrueHD                         | L, C, R, SL, SR, LFE (ex1,ex2)           |                         |
|                            | Dolby TrueHD (6.1ch)       | DolbyTrueHD         | ○                 | ○ | ○     | ○       | -    | TrueHD                         | L, C, R, SL, SR, S, LFE (ex1,ex2)        |                         |
|                            | Dolby TrueHD (7.1ch)       | DolbyTrueHD         | ○                 | ○ | ○     | ○       | ○    | TrueHD                         | L, C, R, SL, SR, SBL, SBR, LFE (ex1,ex2) |                         |
|                            | DTS-ES                     | DTS-ES              | ○                 | ○ | ○     | ○       | -    | ds, ES                         | L, C, R, SL, SR, S, LFE                  |                         |
|                            | DTS 96/24                  | DTS-96/24           | ○                 | ○ | ○     | -       | -    | ds 96/24                       | L, C, R, SL, SR, LFE                     |                         |
|                            | DTS (5.1ch)                | DTS 5.1             | ○                 | ○ | ○     | -       | -    | ds                             | L, C, R, SL, SR, LFE                     |                         |
|                            | DTS-HD (2ch)               | DTS-HD              | ○                 | - | -     | -       | -    | ds-HD MSTR/HIRES               | L, R                                     |                         |
|                            | DTS-HD (5.1ch)             | DTS-HD              | ○                 | ○ | ○     | -       | -    | ds-HD MSTR/HIRES               | L, C, R, SL, SR, LFE (ex1,ex2)           |                         |
|                            | DTS-HD (6.1ch)             | DTS-HD              | ○                 | ○ | ○     | ○       | -    | ds-HD MSTR/HIRES               | L, C, R, SL, SR, S, LFE (ex1,ex2)        |                         |
|                            | DTS-HD (7.1ch)             | DTS-HD              | ○                 | ○ | ○     | ○       | ○    | ds-HD MSTR/HIRES               | L, C, R, SL, SR, SBL, SBR, LFE (ex1,ex2) |                         |
|                            | Multi Ch-PCM               | Multi Ch-PCM        | ○                 | ○ | ○     | -       | -    | PCM                            | L, C, R, SL, SR, LFE                     |                         |
|                            | Multi Ch-PCM 96kHz         | Multi Ch-PCM 96kHz  | ○                 | ○ | ○     | -       | -    | PCM                            | L, C, R, SL, SR, LFE                     |                         |
|                            | SA-CD (5.1ch)              | SA-CD (5.1ch)       | ○                 | ○ | ○     | -       | -    | DSD                            | L, C, R, SL, SR, LFE                     |                         |
|                            | SA-CD (2ch)                | SA-CD (Stereo)      | ○                 | - | -     | -       | -    | DSD                            | L, R                                     |                         |
|                            | PCM (Audio)                | PCM (Stereo)        | ○                 | - | -     | -       | -    | PCM                            | L, R                                     |                         |
|                            | PCM 96kHz                  | PCM (Stereo 96kHz)  | ○                 | - | -     | -       | -    | PCM                            | L, R                                     |                         |
|                            | HDCD                       | HDCD                | ○                 | - | -     | -       | -    | PCM, HDCD                      | L, R                                     |                         |
|                            | Analog                     | Stereo              | ○                 | - | -     | -       | -    | ANALOG                         | -  |                         |
|                            | 7.1ch input                | Multi Ch            | ○                 | ○ | ○     | ○       | ○    | ANALOG                         | -  |                         |
|                            | SOURCE DIRECT PURE DIRECT  | Dolby Surr.EX       | Dolby Digital EX  | ○ | ○     | ○       | ○    | ○                              | DIGITAL EX                               | L, C, R, SL, SR, S, LFE |
|                            |                            | Dolby D (5.1ch)     | Dolby Digital 5.1 | ○ | ○     | ○       | -    | -                              | DIGITAL                                  | L, C, R, SL, SR, LFE    |
| Dolby D (2ch)              |                            | Dolby Digital 2.0   | ○                 | - | -     | -       | -    | DIGITAL                        | L, R                                     |                         |
| Dolby D (2ch Surr)         |                            | Pro Logic IIx movie | ○                 | ○ | ○     | ○       | -    | DIGITAL                        | L, R, S                                  |                         |
| Dolby Digital Plus (2ch)   |                            | DolbyDigital +      | ○                 | - | -     | -       | -    | DIGITAL PLUS                   | L, R                                     |                         |
| Dolby Digital Plus (5.1ch) |                            | DolbyDigital +      | ○                 | ○ | ○     | -       | -    | DIGITAL PLUS                   | L, C, R, SL, SR, LFE                     |                         |
| Dolby Digital Plus (6.1ch) |                            | DolbyDigital +      | ○                 | ○ | ○     | ○       | -    | DIGITAL PLUS                   | L, C, R, SL, SR, S, LFE (ex1)            |                         |
| Dolby Digital Plus (7.1ch) |                            | DolbyDigital +      | ○                 | ○ | ○     | ○       | -    | DIGITAL PLUS                   | L, C, R, SL, SR, SBL, SBR, LFE           |                         |
| Dolby TrueHD (2ch)         |                            | DolbyTrueHD         | ○                 | - | -     | -       | -    | TrueHD                         | L, R                                     |                         |
| Dolby TrueHD (5.1ch)       |                            | DolbyTrueHD         | ○                 | ○ | ○     | -       | -    | TrueHD                         | L, C, R, SL, SR, LFE (ex1,ex2)           |                         |
| Dolby TrueHD (6.1ch)       |                            | DolbyTrueHD         | ○                 | ○ | ○     | ○       | -    | TrueHD                         | L, C, R, SL, SR, S, LFE (ex1,ex2)        |                         |
| Dolby TrueHD (7.1ch)       |                            | DolbyTrueHD         | ○                 | ○ | ○     | ○       | ○    | TrueHD                         | L, C, R, SL, SR, SBL, SBR, LFE (ex1,ex2) |                         |
| DTS-ES                     |                            | DTS-ES              | ○                 | ○ | ○     | ○       | -    | ds, ES                         | L, C, R, SL, SR, S, LFE                  |                         |
| DTS 96/24                  |                            | DTS-96/24           | ○                 | ○ | ○     | -       | -    | ds 96/24                       | L, C, R, SL, SR, LFE                     |                         |
| DTS (5.1ch)                |                            | DTS 5.1             | ○                 | ○ | ○     | -       | -    | ds                             | L, C, R, SL, SR, LFE                     |                         |
| DTS-HD (2ch)               |                            | DTS-HD              | ○                 | - | -     | -       | -    | ds-HD MSTR/HIRES               | L, R                                     |                         |
| DTS-HD (5.1ch)             |                            | DTS-HD              | ○                 | ○ | ○     | -       | -    | ds-HD MSTR/HIRES               | L, C, R, SL, SR, LFE (ex1,ex2)           |                         |
| DTS-HD (6.1ch)             |                            | DTS-HD              | ○                 | ○ | ○     | ○       | -    | ds-HD MSTR/HIRES               | L, C, R, SL, SR, S, LFE (ex1,ex2)        |                         |
| DTS-HD (7.1ch)             |                            | DTS-HD              | ○                 | ○ | ○     | ○       | ○    | ds-HD MSTR/HIRES               | L, C, R, SL, SR, SBL, SBR, LFE (ex1,ex2) |                         |
| Multi Ch-PCM               |                            | Multi Ch-PCM        | ○                 | ○ | ○     | -       | -    | PCM                            | L, C, R, SL, SR, LFE                     |                         |
| Multi Ch-PCM 96kHz         |                            | Multi Ch-PCM 96kHz  | ○                 | ○ | ○     | -       | -    | PCM                            | L, C, R, SL, SR, LFE                     |                         |
| SA-CD (5.1ch)              |                            | SA-CD (5.1ch)       | ○                 | ○ | ○     | -       | -    | DSD                            | L, C, R, SL, SR, LFE                     |                         |
| SA-CD (2ch)                |                            | SA-CD (Stereo)      | ○                 | - | -     | -       | -    | DSD                            | L, R                                     |                         |
| PCM (Audio)                |                            | PCM (Stereo)        | ○                 | - | -     | -       | -    | PCM                            | L, R                                     |                         |
| PCM 96kHz                  |                            | PCM (Stereo 96kHz)  | ○                 | - | -     | -       | -    | PCM                            | L, R                                     |                         |
| HDCD                       |                            | HDCD                | ○                 | - | -     | -       | -    | PCM, HDCD                      | L, R                                     |                         |
| Analog                     |                            | Stereo              | ○                 | - | -     | -       | -    | ANALOG                         | -  |                         |
| 7.1ch input                |                            | Multi Ch            | ○                 | ○ | ○     | ○       | ○    | ANALOG                         | -  |                         |

| Mode Surround                                  | Signal d'entrée                  | Décodage                        | Canal de sortie |   |       |         |                  | Affichage d'informations avant           |  |
|--|----------------------------------|---------------------------------|-----------------|---|-------|---------|------------------|--|--|
|  |                                  |                                 | L/R             | C | SL SR | SBL SBR | SubW             | Témoins de format du signal              | Etat des canaux                          |
| EX/ES  | Dolby Surr.EX                    | Dolby Digital EX                | ○               | ○ | ○     | ○       | ○                | DIGITAL EX                               | L, C, R, SL, SR, S, LFE                  |
|  | Dolby D (5.1ch)                  | Dolby Digital EX                | ○               | ○ | ○     | ○       | ○                | DIGITAL                                  | L, C, R, SL, SR, LFE                     |
|  | Dolby Digital Plus (5.1ch)       | DolbyDigital + EX               | ○               | ○ | ○     | ○       | ○                | DIGITAL PLUS                             | L, C, R, SL, SR, LFE                     |
|  | Dolby TrueHD (5.1ch)             | DolbyTrueHD + EX                | ○               | ○ | ○     | ○       | ○                | TrueHD                                   | L, C, R, SL, SR, S, LFE (ex1,ex2)        |
|  | DTS-ES                           | DTS-ES                          | ○               | ○ | ○     | ○       | ○                | ds, ES                                   | L, C, R, SL, SR, S, LFE                  |
|  | DTS (5.1ch)                      | DTS-ES                          | ○               | ○ | ○     | ○       | ○                | ds                                       | L, C, R, SL, SR, LFE                     |
|  | DTS-HD (5.1)                     | DTS-HD + NEO6                   | ○               | ○ | ○     | ○       | ○                | ds-HD MSTR/HIRES                         | L, C, R, SL, SR, LFE (ex1,ex2)           |
|  | Multi-PCM                        | Multi Ch-PCM + Dolby Digital EX | ○               | ○ | ○     | ○       | ○                | PCM                                      | L, C, R, SL, SR, SW                      |
| SA-CD (5.1ch)                                  | SA-CD (5.1ch) + Dolby Digital EX | ○                               | ○               | ○ | ○     | ○       | DSD              | L, C, R, SL, SR, SW                      |  |
| DOLBY (PLIIX movie) (PLIIX music) (PLIIX game) | Dolby Surr.EX                    | Dolby Digital EX                | ○               | ○ | ○     | -       | -                | DIGITAL EX                               | L, C, R, SL, SR, S, LFE                  |
|  | Dolby D (5.1ch)                  | Dolby Digital 5.1               | ○               | ○ | ○     | -       | -                | DIGITAL                                  | L, C, R, SL, SR, LFE                     |
|  | Dolby D (5.1ch)                  | Dolby Digital 5.1 + PLIIX       | ○               | ○ | ○     | ○       | -                | DIGITAL                                  | L, C, R, SL, SR, LFE                     |
|  | Dolby D (2ch)                    | Pro Logic IIx                   | ○               | ○ | ○     | ○       | -                | DIGITAL                                  | L, R                                     |
|  | Dolby D (2ch Surr)               | Pro Logic IIx                   | ○               | ○ | ○     | ○       | -                | DIGITAL                                  | L, R, S                                  |
|  | Dolby Digital Plus (2ch)         | Pro Logic IIx                   | ○               | ○ | ○     | ○       | -                | DIGITAL PLUS                             | L, R                                     |
|  | Dolby Digital Plus (5.1ch)       | DolbyDigital +                  | ○               | ○ | ○     | -       | -                | DIGITAL PLUS                             | L, C, R, SL, SR, LFE                     |
|  | Dolby Digital Plus (5.1ch)       | Dolby Digital Plus + PLIIX      | ○               | ○ | ○     | ○       | -                | DIGITAL PLUS                             | L, C, R, SL, SR, LFE                     |
|  | Dolby TrueHD (2ch)               | Pro Logic IIx                   | ○               | ○ | ○     | ○       | -                | TrueHD                                   | L, R                                     |
|  | Dolby TrueHD (5.1ch)             | DolbyTrueHD + PLIIX             | ○               | ○ | ○     | ○       | -                | TrueHD                                   | L, C, R, SL, SR, LFE (ex1,ex2)           |
|  | Dolby TrueHD (5.1ch)             | DolbyTrueHD                     | ○               | ○ | ○     | -       | -                | TrueHD                                   | L, C, R, SL, SR, LFE (ex1,ex2)           |
|  | DTS-HD (2ch)                     | DTS-HD                          | ○               | ○ | ○     | ○       | -                | TrueHD                                   | L, R                                     |
|  | Multi Ch-PCM                     | Multi Ch-PCM + PLIIX            | ○               | ○ | ○     | ○       | -                | PCM                                      | L, C, R, SL, SR, LFE                     |
|  | SA-CD (5.1ch)                    | SA-CD (5.1ch) + PLIIX           | ○               | ○ | ○     | ○       | -                | DSD                                      | L, C, R, SL, SR, LFE                     |
| SA-CD (2ch)                                    | Pro Logic IIx                    | ○                               | ○               | ○ | ○     | -       | DSD              | L, R                                     |  |
| PCM (Audio)                                    | Pro Logic IIx                    | ○                               | ○               | ○ | ○     | -       | PCM              | L, R                                     |  |
| HDCD   | Pro Logic IIx                    | ○                               | ○               | ○ | ○     | -       | PCM, HDCD        | L, R                                     |  |
| Analog   | Pro Logic IIx                    | ○                               | ○               | ○ | ○     | -       | ANALOG           | -  |  |
| DTS (Neo:6 Cinema) (Neo:6 Music)               | DTS-ES                           | DTS 5.1                         | ○               | ○ | ○     | -       | -                | ds, ES                                   | L, C, R, SL, SR, S, LFE                  |
|  | DTS 96/24                        | DTS-96/24                       | ○               | ○ | ○     | -       | -                | ds 96/24                                 | L, C, R, SL, SR, LFE                     |
|  | DTS (5.1ch)                      | DTS 5.1                         | ○               | ○ | ○     | -       | -                | ds                                       | L, C, R, SL, SR, LFE                     |
|  | DTS-HD (2ch)                     | Neo:6                           | ○               | ○ | ○     | ○       | -                | ds-HD MSTR/HIRES                         | L, R                                     |
|  | DTS-HD (5.1ch)                   | DTS-HD                          | ○               | ○ | ○     | -       | -                | ds-HD MSTR/HIRES                         | L, C, R, SL, SR, LFE (ex1,ex2)           |
|  | DTS-HD (6.1ch)                   | DTS-HD                          | ○               | ○ | ○     | ○       | -                | ds-HD MSTR/HIRES                         | L, C, R, SL, SR, S, LFE (ex1,ex2)        |
|  | DTS-HD (7.1ch)                   | DTS-HD                          | ○               | ○ | ○     | ○       | -                | ds-HD MSTR/HIRES                         | L, C, R, SL, SR, SBL, SBR, LFE (ex1,ex2) |
|  | Dolby D (2ch)                    | Neo:6                           | ○               | ○ | ○     | ○       | -                | DIGITAL                                  | L, R                                     |
|  | Dolby D (2ch Surr)               | Neo:6                           | ○               | ○ | ○     | ○       | -                | DIGITAL                                  | L, R, S                                  |
|  | Dolby Digital Plus (2ch)         | Neo:6                           | ○               | ○ | ○     | ○       | -                | DIGITAL PLUS                             | L, R                                     |
|  | Dolby TrueHD (2ch)               | Neo:6                           | ○               | ○ | ○     | ○       | -                | TrueHD                                   | L, R                                     |
|  | SA-CD (2ch)                      | Neo:6                           | ○               | ○ | ○     | ○       | -                | DSD                                      | L, R                                     |
|  | PCM (Audio)                      | Neo:6                           | ○               | ○ | ○     | ○       | -                | PCM                                      | L, R                                     |
|  | HDCD                             | Neo:6                           | ○               | ○ | ○     | ○       | -                | PCM, HDCD                                | L, R                                     |
| Analog   | Neo:6                            | ○                               | ○               | ○ | ○     | -       | ANALOG           | -  |  |
| CSII (Cinema /Music / Mono)                    | Dolby D (2ch)                    | CSII                            | ○               | ○ | ○     | ○       | -                | DIGITAL                                  | L, R                                     |
|  | Dolby D (2ch Surr)               | CSII                            | ○               | ○ | ○     | ○       | -                | DIGITAL                                  | L, R, S                                  |
|  | SA-CD (2ch)                      | CSII                            | ○               | ○ | ○     | ○       | -                | DSD                                      | L, R                                     |
|  | PCM (Audio)                      | CSII                            | ○               | ○ | ○     | ○       | -                | PCM                                      | L, R                                     |
|  | HDCD                             | CSII                            | ○               | ○ | ○     | ○       | -                | PCM, HDCD                                | L, R                                     |
|  | Analog                           | CSII                            | ○               | ○ | ○     | ○       | -                | ANALOG                                   | -  |
| NEURAL- THX                                    | Dolby D (2ch)                    | NEURAL THX                      | ○               | ○ | ○     | ○       | -                | DIGITAL                                  | L, R                                     |
|  | Dolby D (2ch Surr)               | NEURAL THX                      | ○               | ○ | ○     | ○       | -                | DIGITAL                                  | L, R, S                                  |
|  | SA-CD (2ch)                      | NEURAL THX                      | ○               | ○ | ○     | ○       | -                | DSD                                      | L, R                                     |
|  | PCM (Audio)                      | NEURAL THX                      | ○               | ○ | ○     | ○       | -                | PCM                                      | L, R                                     |
|  | HDCD                             | NEURAL THX                      | ○               | ○ | ○     | ○       | -                | PCM, HDCD                                | L, R                                     |
|  | Analog                           | NEURAL THX                      | ○               | ○ | ○     | ○       | -                | ANALOG                                   | -  |
| STEREO   | Dolby Surr.EX                    | Stereo                          | ○               | - | -     | -       | -                | DIGITAL EX                               | L, C, R, SL, SR, S, LFE                  |
|  | Dolby D (5.1ch)                  | Stereo                          | ○               | - | -     | -       | -                | DIGITAL                                  | L, C, R, SL, SR, LFE                     |
|  | Dolby D (2ch)                    | Stereo                          | ○               | - | -     | -       | -                | DIGITAL                                  | L, R                                     |
|  | Dolby D (2ch Surr)               | Stereo                          | ○               | - | -     | -       | -                | DIGITAL                                  | L, R, S                                  |
|  | Dolby Digital Plus (2ch)         | Stereo                          | ○               | - | -     | -       | -                | DIGITAL PLUS                             | L, R                                     |
|  | Dolby Digital Plus (5.1ch)       | Stereo                          | ○               | - | -     | -       | -                | DIGITAL PLUS                             | L, C, R, SL, SR, LFE                     |
|  | Dolby Digital Plus (6.1ch)       | Stereo                          | ○               | - | -     | -       | -                | DIGITAL PLUS                             | L, C, R, SL, SR, S, LFE (ex1)            |
|  | Dolby Digital Plus (7.1ch)       | Stereo                          | ○               | - | -     | -       | -                | DIGITAL PLUS                             | L, C, R, SL, SR, SBL, SBR, LFE           |
|  | Dolby TrueHD (2ch)               | Stereo                          | ○               | - | -     | -       | -                | TrueHD                                   | L, R                                     |
|  | Dolby TrueHD (5.1ch)             | Stereo                          | ○               | - | -     | -       | -                | TrueHD                                   | L, C, R, SL, SR, LFE (ex1,ex2)           |
|  | Dolby TrueHD (6.1ch)             | Stereo                          | ○               | - | -     | -       | -                | TrueHD                                   | L, C, R, SL, SR, LFE (ex1,ex2)           |
|  | Dolby TrueHD (7.1ch)             | Stereo                          | ○               | - | -     | -       | -                | TrueHD                                   | L, C, R, SL, SR, SBL, SBR, LFE (ex1,ex2) |
|  | DTS-ES                           | Stereo                          | ○               | - | -     | -       | -                | ds, ES                                   | L, C, R, SL, SR, S, LFE                  |
|  | DTS 96/24                        | Stereo                          | ○               | - | -     | -       | -                | ds 96/24                                 | L, C, R, SL, SR, LFE                     |
| DTS (5.1ch)                                    | Stereo                           | ○                               | -               | - | -     | -       | ds               | L, C, R, SL, SR, LFE                     |  |
| DTS-HD (2ch)                                   | Stereo                           | ○                               | -               | - | -     | -       | ds-HD MSTR/HIRES | L, R                                     |  |
| DTS-HD (5.1ch)                                 | Stereo                           | ○                               | -               | - | -     | -       | ds-HD MSTR/HIRES | L, C, R, SL, SR, LFE (ex1,ex2)           |  |
| DTS-HD (6.1ch)                                 | Stereo                           | ○                               | -               | - | -     | -       | ds-HD MSTR/HIRES | L, C, R, SL, SR, S, LFE (ex1,ex2)        |  |
| DTS-HD (7.1ch)                                 | Stereo                           | ○                               | -               | - | -     | -       | ds-HD MSTR/HIRES | L, C, R, SL, SR, SBL, SBR, LFE (ex1,ex2) |  |
| Multi Ch-PCM                                   | Stereo                           | ○                               | -               | - | -     | -       | PCM              | L, C, R, SL, SR, LFE                     |  |
| Multi Ch-PCM 96kHz                             | Stereo                           | ○                               | -               | - | -     | -       | PCM              | L, C, R, SL, SR, LFE                     |  |
| SA-CD (5.1ch)                                  | Stereo                           | ○                               | -               | - | -     | -       | DSD              | L, C, R, SL, SR, LFE                     |  |
| SA-CD (2ch)                                    | Stereo                           | ○                               | -               | - | -     | -       | DSD              | L, R                                     |  |
| PCM (Audio)                                    | Stereo                           | ○                               | -               | - | -     | -       | PCM              | L, R                                     |  |
| PCM 96kHz                                      | Stereo                           | ○                               | -               | - | -     | -       | PCM              | L, R                                     |  |
| HDCD   | Stereo                           | ○                               | -               | - | -     | -       | PCM, HDCD        | L, R                                     |  |
| Analog   | Stereo                           | ○                               | -               | - | -     | -       | ANALOG           | -  |  |
| 7.1ch input                                    | Multi Ch                         | ○                               | -               | - | -     | -       | ANALOG           | -  |  |

| Mode Surround         | Signal d'entrée             | Décodage                    | Canal de sortie |     |          |            | Affichage d'informations avant |                             |   |
|-----------------------|-----------------------------|-----------------------------|-----------------|-----|----------|------------|--------------------------------|-----------------------------|---|
|                       |                             |                             | L/R             | C   | SL<br>SR | SBL<br>SBR | SubW                           | Témoins de format du signal | Etat des canaux                           |
| STEREO                | Multi Ch-PCM                | Stereo                      | O               | -   | -        | -          | O                              | PCM                         | L, C, R, SL, SR, LFE                      |
|                       | Multi Ch-PCM 96kHz          | Stereo                      | O               | -   | -        | -          | O                              | PCM                         | L, C, R, SL, SR, LFE                      |
|                       | SA-CD (5.1ch)               | Stereo                      | O               | -   | -        | -          | O                              | DSD                         | L, C, R, SL, SR, LFE                      |
|                       | SA-CD (2ch)                 | Stereo                      | O               | -   | -        | -          | O                              | DSD                         | L, R                                      |
|                       | PCM (Audio)                 | Stereo                      | O               | -   | -        | -          | O                              | PCM                         | L, R                                      |
|                       | PCM 96kHz                   | Stereo                      | O               | -   | -        | -          | O                              | PCM                         | L, R                                      |
|                       | HDCD                        | Stereo                      | O               | -   | -        | -          | O                              | PCM, HDCD                   | L, R                                      |
|                       | Analog                      | Stereo                      | O               | -   | -        | -          | O                              | ANALOG                      | -   |
| Dolby Virtual Speaker | Dolby Surr.EX               | Dolby Virtual Speaker       | O               | -   | -        | -          | -                              | DD DIGITAL EX               | L, C, R, SL, SR, S, LFE                   |
|                       | Dolby D (5.1ch)             | Dolby Virtual Speaker       | O               | -   | -        | -          | -                              | DD DIGITAL                  | L, C, R, SL, SR, LFE                      |
|                       | Dolby D (2ch)               | PLII+ Dolby Virtual Speaker | O               | -   | -        | -          | -                              | DD DIGITAL                  | L, R                                      |
|                       | Dolby D (2ch Surr)          | PLII+ Dolby Virtual Speaker | O               | -   | -        | -          | -                              | DD DIGITAL                  | L, R, S                                   |
|                       | DTS-ES                      | Dolby Virtual Speaker       | O               | -   | -        | -          | -                              | dts, ES                     | L, C, R, SL, SR, S, LFE                   |
|                       | DTS 96/24                   | Dolby Virtual Speaker       | O               | -   | -        | -          | -                              | dts 96/24                   | L, C, R, SL, SR, LFE                      |
|                       | DTS (5.1ch)                 | Dolby Virtual Speaker       | O               | -   | -        | -          | -                              | dts                         | L, C, R, SL, SR, LFE                      |
|                       | Multi Ch-PCM                | Dolby Virtual Speaker       | O               | -   | -        | -          | -                              | PCM                         | L, C, R, SL, SR, LFE                      |
|                       | SA-CD (5.1ch)               | Dolby Virtual Speaker       | O               | -   | -        | -          | -                              | DSD                         | L, C, R, SL, SR, LFE                      |
|                       | SA-CD (2ch)                 | PLII+ Dolby Virtual Speaker | O               | -   | -        | -          | -                              | DSD                         | L, R                                      |
|                       | PCM (Audio)                 | PLII+ Dolby Virtual Speaker | O               | -   | -        | -          | -                              | PCM                         | L, R                                      |
|                       | HDCD                        | PLII+ Dolby Virtual Speaker | O               | -   | -        | -          | -                              | PCM, HDCD                   | L, R                                      |
| Analog                | PLII+ Dolby Virtual Speaker | O                           | -               | -   | -        | -          | ANALOG                         | -                           |   |
| Multi Ch. Movie Music | Dolby Surr.EX               | Dolby Digital EX            | O               | (O) | O        | O          | O                              | DD DIGITAL EX               | L, C, R, SL, SR, S, LFE                   |
|                       | Dolby D (5.1ch)             | Dolby Digital 5.1           | O               | (O) | O        | -          | O                              | DD DIGITAL                  | L, C, R, SL, SR, LFE                      |
|                       | Dolby D (2ch)               | Multi Channel               | O               | (O) | O        | O          | O                              | DD DIGITAL                  | L, R                                      |
|                       | Dolby D (2ch Surr)          | Multi Channel               | O               | (O) | O        | O          | O                              | DD DIGITAL                  | L, R, S                                   |
|                       | DTS-ES                      | DTS-ES                      | O               | (O) | O        | O          | O                              | dts, ES                     | L, C, R, SL, SR, S, LFE                   |
|                       | DTS 96/24                   | DTS-96/24                   | O               | (O) | O        | -          | O                              | dts 96/24                   | L, C, R, SL, SR, LFE                      |
|                       | DTS (5.1ch)                 | DTS 5.1                     | O               | (O) | O        | -          | O                              | dts                         | L, C, R, SL, SR, LFE                      |
|                       | Multi Ch-PCM                | Multi Ch-PCM                | O               | (O) | O        | -          | O                              | PCM                         | L, C, R, SL, SR, LFE                      |
|                       | Multi Ch-PCM 96kHz          | Multi Ch-PCM 96kHz          | O               | (O) | O        | -          | O                              | PCM                         | L, C, R, SL, SR, LFE                      |
|                       | SA-CD (5.1ch)               | SA-CD (5.1ch)               | O               | (O) | O        | -          | O                              | DSD                         | L, C, R, SL, SR, LFE                      |
|                       | SA-CD (2ch)                 | Multi Channel               | O               | (O) | O        | O          | O                              | DSD                         | L, R                                      |
|                       | PCM (Audio)                 | Multi Channel               | O               | (O) | O        | O          | O                              | PCM                         | L, R                                      |
|                       | HDCD                        | Multi Channel               | O               | (O) | O        | O          | O                              | PCM, HDCD                   | L, R                                      |
|                       | Analog                      | Multi Channel               | O               | (O) | O        | O          | O                              | ANALOG                      | -   |
| (O): Movie mode only. |                             |                             |                 |     |          |            |                                |                             |   |
| Dolby H.P             | Dolby Surr.EX               | Dolby H.P                   | O               | -   | -        | -          | -                              | DD DIGITAL EX               | L, C, R, SL, SR, S, LFE                   |
|                       | Dolby D (5.1ch)             | Dolby H.P                   | O               | -   | -        | -          | -                              | DD DIGITAL                  | L, C, R, SL, SR, LFE                      |
|                       | Dolby D (2ch)               | Dolby H.P                   | O               | -   | -        | -          | -                              | DD DIGITAL                  | L, R                                      |
|                       | Dolby D (2ch Surr)          | Dolby H.P                   | O               | -   | -        | -          | -                              | DD DIGITAL                  | L, R, S                                   |
|                       | Dolby Digital Plus (5.1ch)  | Stereo                      | O               | -   | -        | -          | -                              | DD DIGITAL PLUS             | L, C, R, SL, SR, LFE                      |
|                       | Dolby Digital Plus (6.1ch)  | Stereo                      | O               | -   | -        | -          | -                              | DD DIGITAL PLUS             | L, C, R, SL, SR, S, LFE (.ex1)            |
|                       | Dolby Digital Plus (7.1ch)  | Stereo                      | O               | -   | -        | -          | -                              | DD DIGITAL PLUS             | L, C, R, SL, SR, SBL, SBR, LFE            |
|                       | Dolby TrueHD (5.1ch)        | Stereo                      | O               | -   | -        | -          | -                              | DD TrueHD                   | L, R                                      |
|                       | Dolby TrueHD (6.1ch)        | Stereo                      | O               | -   | -        | -          | -                              | DD TrueHD                   | L, R                                      |
|                       | Dolby TrueHD (7.1ch)        | Stereo                      | O               | -   | -        | -          | -                              | DD TrueHD                   | L, R                                      |
|                       | DTS-ES                      | Dolby H.P                   | O               | -   | -        | -          | -                              | dts, ES                     | L, C, R, SL, SR, S, LFE                   |
|                       | DTS 96/24                   | Dolby H.P                   | O               | -   | -        | -          | -                              | dts 96/24                   | L, C, R, SL, SR, LFE                      |
|                       | DTS (5.1ch)                 | Dolby H.P                   | O               | -   | -        | -          | -                              | dts                         | L, C, R, SL, SR, LFE                      |
|                       | DTS-HD (5.1ch)              | Stereo                      | O               | -   | -        | -          | -                              | dts-HD MSTR/HIRES           | L, C, R, SL, SR, LFE (.ex1,ex2)           |
|                       | DTS-HD (6.1ch)              | Stereo                      | O               | -   | -        | -          | -                              | dts-HD MSTR/HIRES           | L, C, R, SL, SR, S, LFE (.ex1,ex2)        |
|                       | DTS-HD (7.1ch)              | Stereo                      | O               | -   | -        | -          | -                              | dts-HD MSTR/HIRES           | L, C, R, SL, SR, SBL, SBR, LFE (.ex1,ex2) |
|                       | Multi Ch-PCM                | Dolby H.P                   | O               | -   | -        | -          | -                              | PCM                         | L, C, R, SL, SR, LFE                      |
| PCM                   | Dolby H.P                   | O                           | -               | -   | -        | -          | PCM                            | L, R                        |   |
| HDCD                  | Dolby H.P                   | O                           | -               | -   | -        | -          | PCM, HDCD                      | L, R                        |   |
| ANALOG                | Dolby H.P                   | O                           | -               | -   | -        | -          | ANALOG                         | L, R                        |   |

**Remarques :**

- Dolby Digital (2 canaux G/D) : Les enceintes sont totalement équipées pour un signal avec Dolby Surround.
- Aucun son n'est sorti de l'enceinte Surround, de l'enceinte centrale et du subwoofer si le disque DVD ne comporte pas de données Surround.
- Les modes Surround autres que Stéréo ne sont pas disponibles pendant la lecture Dolby TrueHD, Dolby Digital Plus ou DTS-HD.

Si des modes Surround autres que Stéréo sont sélectionnés pendant la lecture Dolby TrueHD, Dolby Digital Plus ou DTS-HD, le réglage du mode Surround est désactivé.

**Abréviations**

- L/R : Enceintes avant  
 C : Enceinte centrale  
 SL/SR : Enceintes Surround  
 SBL/SBR : Enceintes Surround arrière  
 SubW : Subwoofer  
 LFE : effet basses fréquences  
 ex : extension

**AUTO**

Lorsque ce mode est sélectionné, l'appareil identifie le type d'entrée numérique en tant que Dolby Digital, Dolby Digital Surround EX, Dolby Digital Plus, Dolby TrueHD, DTS-HD, DTS, DTS-ES, DTS 96/24 ou audio PCM.

Surround EX & DTS-ES fonctionneront pour les sources multicanaux qui comportent un drapeau de déclenchement automatique Dolby Digital Surround EX ou DTS-ES dans le signal numérique.

Lorsqu'un signal Dolby Digital ou DTS est entré, le nombre de canaux pour lesquels le signal correspondant est codé s'affiche.

L'entrée d'un signal deux canaux Dolby Digital avec état Dolby Surround soumet automatiquement ce signal au traitement Pro Logic IIx movie avant sa lecture.

Une source PCM 96 kHz peut être reproduite dans ce mode.

**Remarques :**

- Lorsque vous utilisez ce mode avec certains lecteurs de DVD et de CD, il est possible que des opérations comme le saut ou l'arrêt interrompent momentanément la sortie.
- Lorsque le signal n'est pas décodé, le mode passe automatiquement au mode AUTO. Voir page 78 pour vérifier les modes de décodage disponibles.

**SOURCE DIRECT**

En mode Source Direct, la configuration du circuit de commande de tonalité, de l'égaliseur acoustique et de la gestion des graves est contournée pour une réponse en fréquence à gamme étendue et la reproduction audio la plus pure.

**Remarques :**

- La taille des enceintes est réglée automatiquement sur Front L/R = LARGE, Center = LARGE, Surround L/R = LARGE et Subwoofer = YES. Les commandes de tonalité, l'égaliseur et un traitement supplémentaire sont désactivés.
- Lorsque vous utilisez ce mode avec certains lecteurs de DVD et de CD, il est possible que des opérations comme le saut ou l'arrêt interrompent momentanément la sortie.
- En mode SOURCE DIRECT, ACOUSTIC EQ et M-DAX ne sont pas disponibles.

**PURE DIRECT**

Le mode Pure Direct réduit encore les sources de bruit, en plus des effets du mode Source Direct, en bloquant la sortie des prises vidéo (VIDEO, S-VIDEO, COMPONENT VIDEO et HDMI) et en désactivant l'affichage FL.

**Remarque :**

- En mode PURE DIRECT, ACOUSTIC EQ et M-DAX ne sont pas disponibles.

**EX/ES**

Ce mode fournit un son Surround 6.1 canaux pour Dolby Digital EX et une source codée DTS-ES, telle qu'un DVD.

Ce mode ne peut pas être utilisé lorsqu'une entrée analogique a été sélectionnée.

**Dolby Digital EX**

Dans une salle de cinéma, les pistes son de film qui ont été codées avec la technologie Dolby Digital Surround EX sont capables de reproduire un canal supplémentaire qui a été ajouté pendant le mixage du programme.

Ce canal, appelé Surround Back (Surround arrière), place les sons derrière la position d'écoute en plus des canaux avant gauche, avant central, avant droit, Surround droit, Surround gauche et subwoofer généralement disponibles.

Ce canal supplémentaire permet d'obtenir des images acoustiques plus détaillées derrière la position d'écoute et crée plus de profondeur, une ambiance spatiale et une localisation sonore sans précédent.

Dolby Digital EX n'est pas disponible avec un système qui ne comporte pas d'enceinte(s) Surround arrière.

**DTS-ES (Discrete 6.1, Matrix 6.1)**

DTS-ES ajoute l'audio du canal Surround central au format 5.1 canaux DTS pour améliorer le positionnement acoustique et rendre le mouvement de l'image acoustique plus naturel par une reproduction 6.1 canaux.

Cet appareil incorpore un décodeur DTS-ES qui peut traiter des sources de programme codées DTS-ES Discrete et codées DTS-ES Matrix d'un DVD, etc.

DTS-ES Discrete 6.1 permet un enregistrement discret numérique de tous les canaux, y compris le(s) canal (canaux) Surround arrière et une reproduction audio de qualité supérieure.

DTS-ES n'est pas disponible avec un système qui ne comporte pas d'enceintes Surround arrière.

**MODE****(Dolby Digital, Pro Logic IIx MOVIE, Pro Logic IIx MUSIC, Pro Logic IIx GAME)**

Ce mode est utilisé avec des sources codées en Dolby Digital et Dolby Surround.

**DOLBY DIGITAL**

Ce mode est validé lors de la lecture de sources codées en Dolby Digital.

La lecture de sources Dolby Digital 5.1 canaux codées multicanaux fournit 5 canaux audio principaux (gauche, central, droit, Surround gauche et Surround droit) et un canal Low Frequency Effect (effet basses fréquences).

Le décodage Dolby Digital EX n'est pas disponible dans ce mode.

Dolby Pro Logic IIx comporte 5 modes:

**Pro Logic IIx MOVIE**

Ce mode fournit un son Surround 6.1 ou 7.1 canaux à partir de pistes son de film stéréo codées Dolby Surround.

**Pro Logic IIx MUSIC**

Ce mode fournit un son Surround 6.1 ou 7.1 canaux à partir de sources stéréo classiques (analogiques ou numériques), telles que CD, cassette, FM, téléviseur, magnétoscope stéréo, etc.

**Pro Logic IIx GAME**

Ce mode restitue l'impact des effets Surround basses fréquences en les dirigeant vers le subwoofer du système.

**5.1ch + Pro Logic IIx Movie**

Ce mode fournit un son Surround 7.1 canaux à partir de pistes son de film de sources 5.1 canaux.

**5.1ch + Pro Logic IIx Music**

Ce mode fournit un son Surround 6.1 ou 7.1 canaux à partir de pistes son de musique de sources 5.1 canaux.

**Remarques :**

- Le mode Pro Logic IIx décodera comme le mode Pro Logic II lorsque SURR. B est réglé sur « None » dans le menu SPEAKER SETUP. (Voir page 33)
- Le mode Pro Logic IIx est disponible pour un signal d'entrée 2 canaux qui est codé en format Dolby Digital, HDCD ou PCM.

**dts**

dts, Neo:6 Cinema, Neo:6 Music

Ce mode est destiné à des sources codées DTS, telles que les disques laser, les CD et les DVD. Neo:6 est destiné à certaines sources 2 canaux.

**dts**

Ce mode est validé lors de la lecture de sources codées en dts multicanaux.

La lecture de sources dts 5.1 canaux codées multicanaux fournit cinq canaux audio principaux (gauche, central, droit, Surround gauche et Surround droit) et un canal Low Frequency Effect (effet basses fréquences).

Le décodage dts-ES n'est pas disponible dans ce mode.

Le mode DTS ne peut pas être utilisé lorsqu'une entrée analogique a été sélectionnée.

**Neo:6 Cinema, Neo:6 Music**

Ce mode décode des signaux 2 canaux en signaux 6 canaux au moyen d'une technologie de matrice numérique à haute précision.

Le décodeur DTS Neo:6 a des propriétés proches de discrètes en ce qui concerne les caractéristiques de fréquences des canaux ainsi que la séparation de canaux.

En fonction des signaux à reproduire, DTS Neo:6 utilise soit le mode Neo:6 Cinema optimisé pour la lecture de film soit le mode Neo:6 Music optimisé pour la lecture de musique.

**Remarque:**

- Le mode Neo:6 est disponible pour des signaux d'entrée 2 canaux qui sont codés en format Dolby Digital, HDCD ou PCM.

**CIRCLE SURROUND II (CSII-CINEMA, CSII-MUSIC, CSII-MONO)**

Circle Surround est conçu pour offrir une reproduction de son Surround multicanaux de sources non codées et codées multicanaux.

La compatibilité amont permet jusqu'à 6.1 canaux de performances Surround d'une grande diversité de musiques et films, y compris d'émissions, cassettes vidéo et musique stéréo enregistrée.

Selon la source, vous pouvez sélectionner le mode CSII-Cinema, le mode CSII-Music ou le mode CSII-Mono.

**Remarque:**

- Le mode CS II est disponible pour des signaux d'entrée 2 canaux qui sont codés en format Dolby Digital, HDCD ou PCM.

**STEREO**

Ce mode contourne tout le traitement Surround.

Pour les sources de programme stéréo, les canaux gauche et droit sont reproduits normalement lorsqu'une audio PCM ou stéréo analogique est entrée.

Avec les sources Dolby Digital et DTS, les 5.1 canaux sont convertis en stéréo deux canaux.

Une source PCM 96 kHz peut être reproduite en mode stéréo.

**ENCEINTE VIRTUELLE DOLBY**

La technologie Dolby Virtual Speaker utilise une technologie propriétaire de Dolby Laboratories pour créer un champ sonore surround virtuel avec seulement les deux enceintes pour canaux avant, ce qui permet à l'utilisateur d'entendre le son comme si des enceintes surround étaient réellement utilisées.

**MULTI CH. (MOVIE, MUSIC)**

Ce mode est utilisé pour créer une scène sonore plus large, profonde et naturelle à partir d'une source deux canaux.

Le signal de canal gauche est alimenté aux deux enceintes avant gauche et Surround gauche et le signal de canal droit aux deux enceintes avant droite et Surround droite. Le canal central reproduit, en outre, un mélange des canaux droit et gauche.

**Remarque :**

Le son n'est pas émis par le canal CENTER lors de l'utilisation du mode MULTI CH. MUSIC.

**Neural Surround**

Neural Surround™ est le tout dernier développement en matière de technologie Surround pour la musique. Neural Surround™ emploie un traitement de domaine de fréquence psychoacoustique qui permet de reproduire un son plus détaillé avec une séparation des canaux et une localisation des éléments audio supérieures. La lecture du système, évolutive, permet la lecture Surround multicanaux de 5.1 à 7.1 canaux.

**ATTENTION****Remarques pour DTS**

- Le lecteur DVD, lecteur de disque laser ou lecteur CD raccordé doit prendre en charge une sortie numérique DTS. Il est possible que vous ne puissiez pas reproduire des signaux de source DTS de certains lecteurs CD et lecteurs LD même si vous raccordez numériquement le lecteur à l'appareil. Cela parce que le signal numérique

a été traité (le niveau de sortie, la fréquence d'échantillonnage ou la réponse en fréquence) et l'appareil ne peut pas reconnaître le signal comme données DTS.

- Selon le lecteur utilisé, la lecture DTS peut produire un bruit bref. Ceci n'est pas un dysfonctionnement.
- Pendant que des signaux d'un disque laser ou CD DTS sont reproduits en un autre mode Surround, vous ne pouvez pas passer à une entrée numérique, ni d'une entrée numérique à une entrée analogique depuis INPUT SETUP dans MAIN MENU ou en appuyant sur la touche **A/D**.
- Il n'est pas possible d'écouter un logiciel codé DTS dans une pièce secondaire.
- Les sorties VCR OUT, TAPE OUT et CD/CD-R OUT émettent uniquement des signaux audio analogiques. N'enregistrez pas depuis des CD ou LD qui prennent en charge DTS au moyen de ces sorties. Sinon les signaux codés DTS seront enregistrés sous forme de bruit.

**Remarques pour Dolby Digital Surround EX**

- Lors de la lecture d'un logiciel codé Dolby Digital Surround EX en 6.1 canaux, il faut régler le mode EX/ES.
- Notez que certains logiciels codés Dolby Digital Surround EX ne contiennent pas de signal d'identification. Dans ce cas, réglez manuellement le mode EX/ES.

**Remarques pour audio PCM 96 kHz/192 kHz**

- Les modes AUTO, Pure Direct et Stéréo peuvent être utilisés lors de la lecture de signaux PCM ayant une fréquence d'échantillonnage de 96/192 kHz (comme ceux de disques DVD-Vidéo/Audio).
- Certains modèles de lecteur DVD inhibent la sortie numérique. Reportez-vous au mode d'emploi du lecteur pour plus de détails.
- Certains disques DVD sont codés pour une protection contre la copie. Lors de l'utilisation de tels disques, le signal PCM 96 kHz n'est pas sorti du lecteur DVD. Reportez-vous au mode d'emploi du lecteur pour plus de détails.

**Remarques pour HDCD**

- HDCD n'est effectif que par l'entrée numérique.
- Il est possible que vous ne puissiez pas reproduire des signaux de source HDCD de certains lecteurs de CD si vous raccordez numériquement le lecteur à l'appareil. Cela parce que le signal numérique a été traité (le niveau de sortie, la fréquence d'échantillonnage ou la réponse en fréquence) et l'appareil ne peut pas reconnaître le signal comme données HDCD.



## DESCRIPTION



Neural-THX® Surround a été choisi comme format officiel de diffusion Surround par les plus grandes stations de télévision et de radio FM/HD et satellite à travers le monde. Neural-THX Surround offre une couverture Surround riche et détaillée dans un format 100% compatible avec la stéréo.

Neural-THX Surround attire l'attention du cerveau vers les détails acoustiques des instruments musicaux, des voix et des sons d'ambiance généralement ignorés par les autres systèmes de reproduction. Cela permet de profiter pleinement de la richesse et des subtilités des enregistrements comme jamais auparavant, à la fois pour le matériel enregistré en Surround et pour le matériel stéréo ordinaire des lecteurs de CD ou de supports numériques. Neural-THX Surround : Élever le son Surround au niveau supérieur.

Cet appareil est fabriqué sous licence de Neural Audio Corporation et THX Ltd. Marantz accorde à l'utilisateur le droit non exclusif, non transférable et limité d'utiliser cet appareil sous brevets émis ou en attente aux États-Unis et dans d'autres pays, ou sous des marques de commerce de Neural Audio Corporation et THX Ltd. Les marques de commerce et logos « Neural Surround », « Neural Audio », « Neural » et « NRL » sont la propriété de Neural Audio Corporation ; THX est une marque de commerce de THX Ltd., qui peut être déposée dans certaines juridictions. Tous droits réservés.



Fabriqué sous licence des brevets américains : 5 451 942 ; 5 956 674 ; 5 974 380 ; 5 978 762 ; 6 226 616 ; 6 487 535 ; 7 003 467 et autres brevets déposés ou en attente aux États-Unis et ailleurs dans le monde. DTS, DTS Digital Surround, ES et Neo:6 sont des marques de commerce déposées ; les logos DTS, ainsi que les symboles DTS et DTS 96/24 sont des marques de commerce de DTS, Inc. © 1996-2007 DTS, Inc. Tous droits réservés.

#### • dts Digital Surround

Le système DTS a été lancé en 1994 pour fournir 5.1 canaux d'audio numérique discrète dans des systèmes de cinéma à domicile.

DTS vous permet d'obtenir un son numérique multi-canaux discrets de toute première qualité, que ce soit pour des films ou de la musique.

DTS est un système multi-canaux conçu pour créer une reproduction de son numérique gamme totale. Le processus numérique DTS sans compromis établit la norme de qualité pour le son cinéma en produisant une copie exacte des enregistrements originaux en studio dans des salles de cinéma de quartier et à domicile. Tous les spectateurs peuvent désormais entendre le son exactement comme le producteur du film l'a créé.

Vous pouvez apprécier DTS chez vous, pour des films ou de la musique de DVD, LD et CD.

#### • dts Neo:6®

Les avantages des systèmes multicanaux discrets sur le système matriciel sont bien connus. Mais même dans les maisons équipées pour un système multicanaux discrets, la nécessité d'un décodage matriciel de haute qualité est encore présente. Cela du fait de l'importante librairie de films à ambiance matricielle disponible sur disques et sur cassettes VHS ; et des émissions de télévision analogiques.

Le décodeur matriciel type actuel dérive un canal central et un canal d'ambiance mono d'une source stéréo matricielle deux canaux. Il est supérieur à une simple matrice car il inclut une logique de guidage afin d'améliorer la séparation, mais du fait de son ambiance mono, à bande limitée, il peut décevoir les utilisateurs habitués à un système multicanaux discrets.

Neo 6 offre plusieurs améliorations importantes, indiquées ci-dessous.

- Neo 6 fournit jusqu'à 6 canaux pleines bandes de décodage matriciel à partir d'une source matricielle stéréo. Les utilisateurs possédant des systèmes 6.1 et 5.1 dériveront respectivement six et cinq canaux séparés, correspondant aux dispositions d'enceintes Home Theater standards.
- La technologie Neo 6 permet de guider séparément divers éléments de son dans un canal ou des canaux, et d'une manière qui représente naturellement la présentation d'origine.
- Neo 6 offre un mode de musique permettant de développer des enregistrements non matriciels stéréo en disposition cinq ou six canaux, d'une manière qui ne diminue pas la subtilité et l'intégrité de l'enregistrement stéréo d'origine.

#### • dts Digital Surround ES®

DTS-ES Extended Surround est le nouveau format de signal numérique multi-canaux développé par Digital Theater Systems Inc.

Tout en offrant une grande compatibilité avec le format DTS Digital Surround conventionnel, le format DTS-ES Extended Surround améliore considérablement l'impression de son Surround à 360 degrés et épouse

l'espace grâce aux signaux Surround étendus. Ce format est utilisé professionnellement dans les salles de cinéma depuis 1999.

En plus des 5.1 canaux Surround (FL, FR, C, SL, SR et LFE), le format DTS-ES Extended Surround offre le canal SB (Surround arrière) pour une lecture Surround avec un total de 6.1 canaux. Le DTS-ES Extended Surround comprend deux formats de signal ayant des méthodes d'enregistrement de signal Surround différentes : le DTS-ES Discrete 6.1 et le DTS-ES Matrix 6.1.

#### • dts Digital Surround 96/24

Un CD stéréo est un support 16 bits avec échantillonnage à 44,1 kHz. Depuis un certain temps, l'audio professionnelle est 20 ou 24 bits et un intérêt croissant est porté aux fréquences d'échantillonnage supérieures à la fois pour l'enregistrement et pour la reproduction chez soi. Des profondeurs de bits plus importantes fournissent une gamme dynamique élargie. Des fréquences d'échantillonnage supérieures permettent une plus large réponse en fréquence et l'utilisation de filtres antirepliement de spectre et de reconstitution ayant des caractéristiques sonores plus avantageuses.

DTS 96/24 permet de coder des pistes son 5.1 canaux à une fréquence de 96 kHz/24 bits sur les titres DVD-vidéo.

Lorsque le DVD-vidéo a fait son apparition, il est devenu possible de restituer un son 24 bits, 96 kHz chez soi, mais seulement en deux canaux et avec de sérieuses restrictions sur l'image. Cette capacité n'a été que peu utile.

Le DVD-audio permet 96/24 en six canaux, mais un nouveau lecteur est nécessaire et seules des sorties analogiques sont présentes, ce qui nécessite d'utiliser les convertisseurs D/A et l'électronique analogique disponibles dans le lecteur.

DTS 96/24 offre les caractéristiques suivantes:

1. Qualité sonore transparente par rapport au père 96/24.
2. Totale compatibilité amont avec tous les décodeurs existants. (Les décodeurs existants sortiront un signal 48 kHz)
3. Aucune nécessité de nouveau lecteur : DTS 96/24 peut être porté sur un DVD-vidéo ou dans la zone vidéo d'un DVD-audio, accessible à tous les lecteurs DVD.
4. Son 5.1 canaux 96/24 avec vidéo de qualité totale, pleine animation, pour des programmes de musique et des pistes son de films sur DVD-vidéo.



DTS-HD Master Audio permet la reproduction d'un son parfaitement identique à celui des enregistrements originaux en studio. DTS-HD Master Audio reproduit l'audio avec des débits binaires variables extrêmement élevés – 24,5 mégabits par seconde (Mbps) sur les disques Blu-ray, et 18,0 Mbps sur les disques HD-DVD – en comparaison des disques DVD ordinaires. Ce train de bits est tellement « rapide » et le taux de transfert si « élevé » qu'il permet d'atteindre le Saint Graal de l'audio : 7.1 canaux audio avec une fréquence d'échantillonnage de 96 kHz et des profondeurs de 24 bits identiques à l'original. Avec DTS-HD Master Audio, vous obtiendrez un rendu sonore net, pur et sans compromis, conforme en tous points aux intentions de l'artiste qui a créé le film ou la musique.

Fabriqué sous licence sous les numéros de brevets américains : 5 451 942, 5 956 674, 5 974 380, 5 978 762, 6 226 616, 6 487 535 et d'autres brevets américains et mondiaux délivrés et en attente. DTS est une marque déposée et les logos DTS, le symbole, DTS-HD et DTS-HD Master Audio sont des marques de DTS, Inc. © 1996-2007 DTS, Inc. Tous droits réservés.



DTS-HD High Resolution Audio peut reproduire jusqu'à 7.1 canaux d'un son quasi impossible à distinguer de l'original. DTS-HD High Resolution Audio reproduit le son avec des débits binaires constants élevés, supérieurs à ceux des DVD ordinaires, – 6,0 Mbps sur les disques Blu-ray et 3,0 Mbps sur les disques HD-DVD – pour un rendu sonore de qualité exceptionnelle. Il est capable de reproduire jusqu'à 7.1 canaux avec une fréquence d'échantillonnage de 96 kHz et une résolution à profondeur de 24 bits. Il permet aux créateurs de contenu d'offrir un rendu audio riche et à haute définition sur les films, là où l'espace disque ne permet pas d'utiliser DTS-HD Master Audio.

Fabriqué sous licence des brevets américains : 5 451 942 ; 5 956 674 ; 5 974 380 ; 5 978 762 ; 6 226 616 ; 6 487 535 et autres brevets déposés ou en attente aux États-Unis et ailleurs dans le monde. DTS est une marque de commerce déposée ; les logos et le symbole DTS, ainsi que DTS-HD, DTS-HD High Resolution Audio et DTS-HD High Res Audio sont des marques de commerce de DTS, Inc. © 1996-2007 DTS, Inc. Tous droits réservés.

## DOLBY DIGITAL EX PRO LOGIC IIX

Le Dolby Digital reconnaît l'utilisation du codage audio Dolby Digital pour des formats commerciaux tels que le DVD ou le DTV.

Comme pour les bandes son des films, le Dolby Digital fournit cinq canaux de type gamme totale pour les canaux d'écran gauche, central et droit, les canaux Surround indépendants gauche et droite, et le sixième canal (« 1 ») pour les effets de basse fréquence.

Le Dolby Surround Pro Logic II est une technologie améliorée de décodage de matrice qui offre une meilleure diffusion du son dans l'espace des programmes Dolby Surround, mais également un champ acoustique tridimensionnel convaincant pour des enregistrements musicaux stéréo conventionnels. Cette technologie offre également la technologie Surround pour l'acoustique automobile. Alors que la programmation Surround conventionnelle est entièrement compatible avec les décodeurs Dolby Surround Pro Logic II, les pistes sonores peuvent être expressément encodées afin de tirer tous les avantages d'une lecture Pro Logic II, y compris les canaux Surround distants gauche et droit. (de telles sources sont également compatibles avec les décodeurs Pro Logic conventionnels).

Dolby Digital EX crée six canaux de sortie pleine largeur de bande à partir de sources 5.1 canaux. Cela en utilisant un décodeur matriciel qui dérive trois canaux d'ambiance des deux dans l'enregistrement d'origine. Afin d'obtenir les meilleurs résultats, Dolby Digital EX doit être utilisé avec des pistes son de films enregistrées au moyen de Dolby Digital Surround EX.

### À propos de Dolby Pro Logic IIX

La technologie Dolby Pro Logic IIX offre un son naturel et permet de vivre une expérience d'immersion sonore totale par l'exploitation des 7,1 canaux dans un système de cinéma à domicile. Le fruit de l'expertise de Dolby en matière de son surround et de technologies de décodage par matrice, Dolby Pro Logic IIX est une solution complète de son surround qui permet de vivre une expérience optimale de divertissement à partir des sources sonores codées en mode stéréo ainsi qu'en mode 5,1 canaux.

Dolby Pro Logic IIX est entièrement compatible avec la technologie Dolby Surround Pro Logic et permet un décodage optimal des milliers de vidéocassettes commerciales codées en mode Dolby Surround et des émissions de télévision, auxquelles il ajoute de la profondeur et de la spatialité. Il peut également traiter tout contenu musical stéréo de qualité supérieure ou à résolution évoluée 5,1 canaux pour permettre une écoute sans heurts sur 6,1 ou 7,1 canaux.



La technologie Dolby Headphone (casque) fournit une expérience d'écoute de son d'ambiance par un casque.

Lorsque vous écoutez avec un casque un contenu multicanal tel qu'un film sur support DVD, l'écoute est alors fondamentalement différente en comparaison de celle avec des enceintes. Comme les circuits de sortie sonore du casque recouvrent directement le pavillon des oreilles, l'écoute diffère considérablement de ce qu'elle est lors de la lecture ordinaire avec des enceintes. Dolby utilise des courbes perspectives de casque brevetées pour résoudre ce problème et offre une expérience d'écoute Home Theater englobante et détendue. Dolby Headphone sort aussi une audio 3D exceptionnelle depuis une source stéréo.

## DOLBY DIGITAL PLUS

Dolby Digital Plus est un codec audio très sophistiqué et polyvalent basé sur Dolby Digital et conçu spécifiquement pour s'adapter aux futures exigences en matière de rendu audio, de rendu vidéo et de systèmes de stockage audio, tout en conservant sa rétrocompatibilité avec les systèmes actuels de cinéma à domicile à 5.1 canaux Dolby Digital.

Fabriqué sous licence de Dolby Laboratories. « Dolby », « Pro Logic », « Surround EX » et le symbole du double D sont des marques de commerce de Dolby Laboratories.

## DOLBY VIRTUAL SPEAKER

Dolby Virtual Speaker est une technologie certifiée par Dolby Laboratories et qui permet d'obtenir un son surround virtuel à partir de deux enceintes avec les sources Dolby Digital multicanal. De plus, Dolby Virtual Speaker peut simuler les effets de son surround produits par Dolby Pro Logic ou Dolby Pro Logic II.

Dolby Virtual Speaker conserve toutes les informations multicanal originales et donne à l'auditeur l'impression d'être entouré d'enceintes supplémentaires.

## DOLBY TRUEHD

Dolby® TrueHD est la nouvelle génération de son Dolby sans perte, développée pour les disques à haute définition. Dolby TrueHD reproduit un son excitant et parfaitement identique à l'enregistrement effectué en studio, libérant ainsi toute la puissance divertissante de la véritable haute définition sur les disques de nouvelle génération. Combiné à la vidéo haute définition, Dolby TrueHD offre une expérience de cinéma à domicile sans précédent en vous permettant de profiter d'un son tout aussi sensationnel que l'image haute définition.

## SRS Circle Surround II

Circle Surround II (CS-II) est une technologie multicanaux puissante et polyvalente. CS-II est conçu pour permettre la reproduction de son d'ambiance par jusqu'à 6.1 multicanaux à partir de sources mono, stéréo, codées CS et autres sources codées matricielles. Dans tous les cas, le décodeur l'ajuste en 6 canaux de son d'ambiance et un signal LFE/caisson de graves. Le décodeur CS-II crée un milieu d'écoute qui place la personne « à l'intérieur » des représentations musicales et améliore dramatiquement les sources audio haute fidélité conventionnelles et vidéo codées en ambiance. CS-II fournit des canaux arrière stéréo composites afin d'apporter de grandes améliorations à la séparation et au positionnement de l'image - ajoutant un sens accru de réalisme aux productions audio et A/V.

CS-II est bourré d'autres caractéristiques utiles comme la clarté de dialogue (SRS Dialog) pour les films et un enrichissement des graves à effet cinéma (TruBass). CS-II peut permettre au dialogue de devenir plus clair et mieux perceptible dans des films et il permet aux fréquences graves contenues dans la source d'origine de réaliser plus précisément les basses fréquences - surmontant les limites de basses fréquences des enceintes d'une octave entière.

SRS Circle Surround II, SRS et le symbole  sont des marques déposées de SRS Labs, Inc. La technologie Circle Surround II est incorporée sous licence de SRS Labs, Inc.

Microsoft®



HDCD® (High Definition Compatible Digital®) (numérique compatible haute définition) est un procédé breveté pour reproduire toute la richesse et les détails de la prise initiale au microphone sur des disques compacts.

Le son des CD codés HDCD est meilleur car ils sont codés avec 20 bits d'informations musicales réelles au lieu des 16 bits pour tous les autres CD.

HDCD surmonte les limitations du format CD 16 bits en utilisant un système très perfectionné pour coder les quatre bits supplémentaires sur le CD tout en le maintenant totalement compatible avec le format CD. Lorsque vous écoutez un enregistrement HDCD, vous entendez une gamme plus dynamique, un étage sonore 3-D concentré, des voix et un timbre musical extrêmement naturels.

Avec HDCD, vous obtenez le corps, la profondeur et l'émotion de l'exécution originale et non pas une imitation plate, numérique.

Système HDCD fabriqué sous licence de Microsoft. Ce produit est couvert par l'un ou plus des brevets suivants : Aux Etats-unis 5,479,168 5,638,074 5,640,161 5,808,574 5,838,274 5,854,600 5,864,311 5,872,531 et en Australie 669,114, avec d'autres modèles déposés.

## HDMI

HDMI,  et High-Definition Multimedia Interface sont des marques de commerce, déposées ou non, de HDMI Licensing LLC.

AUDYSSEY  
MULTEQ

Plusieurs facteurs peuvent affecter le son des meilleurs haut-parleurs dans une pièce d'écoute. Un des facteurs les plus importants est l'interaction du son des haut-parleurs avec les grandes surfaces comme les murs, le plancher et le plafond d'une pièce. Même en plaçant avec précaution les haut-parleurs et en appliquant un traitement acoustique, on rencontre de sérieux problèmes dus à l'acoustique de la pièce. Ces derniers comprennent la réflexion par les surfaces proches et les ondes stationnaires générées entre les grandes surfaces parallèles dans la pièce. Avec un home cinema, la situation est encore plus complexe car il y a plusieurs positions d'écoute. Les effets de l'acoustique de la pièce sur le son qui atteint les oreilles de chacune des personnes varient beaucoup et il s'ensuit une expérience d'écoute détériorée de manière différente pour chacune des personnes dans la pièce.

Il n'est pas rare de constater des variations pouvant aller jusqu'à 10 dB entre deux sièges adjacents, tout particulièrement dans la plage de fréquence inférieure à 250 Hz. La solution à ce problème consiste à appliquer des corrections de pièce après avoir mesuré avec précision la façon dont chacun des haut-parleurs interagit avec la pièce. Comme la pièce cause des variations importantes de la réponse en fréquence des haut-parleurs d'un siège à l'autre, il est important d'échantillonner le son depuis plusieurs emplacements dans la pièce d'écoute. Ceci est nécessaire même s'il n'y a qu'un seul auditeur. La mesure en un seul emplacement ne reflètera pas bien les problèmes acoustiques de la pièce et, dans la plupart des cas, le rendu sonore global s'en trouvera affecté. Audyssey MultEQ est la seule technologie qui permet d'effectuer des corrections de pièce pour plusieurs auditeurs dans une grande aire d'écoute. Elle consiste à rassembler les données recueillies en divers points de la pièce pour chacun des haut-parleurs, puis à appliquer des corrections qui minimisent les effets acoustiques de la pièce et correspondent à la résolution en fréquence de la perception humaine (ce qu'on appelle la psychoacoustique).

De plus, la correction MultEQ s'applique à la fois aux domaines de fréquence et de temps, de façon à éviter les artefacts (comme par exemple le brouillage du son ou la sonnerie modale) parfois associés aux méthodes traditionnelles de correction acoustique de pièce.

En plus de corriger les problèmes de réponse en fréquence sur une grande aire d'écoute, Audyssey MultEQ permet une configuration entièrement automatique du système sonore. Il identifie le nombre de haut-parleurs raccordés aux amplificateurs et s'ils sont de type satellite ou enceinte d'extrêmes graves. S'il y a au moins une enceinte d'extrêmes graves branchée, Audyssey MultEQ détermine la

fréquence de recouvrement optimale entre chaque satellite et le(s) enceinte(s) d'extrêmes graves. Il vérifie automatiquement la polarité de chaque haut-parleur et prévient l'utilisateur s'il y a une discordance de phases de l'un des haut-parleurs par rapport aux autres.

Il mesure la distance de chaque haut-parleur par rapport à la position d'écoute principale et ajuste les délais de sorte que le son de chacun des haut-parleurs arrive en même temps. Finalement, Audyssey MultEQ détermine le niveau de lecture de chaque haut-parleur et ajuste le volume de son de sorte que tous les niveaux soient égaux.

AUDYSSEY  
MULTEQ

Fabriqué sous licence de Audyssey Laboratories. Brevets américains et étrangers en attente. MultEQ est une marque déposée de Audyssey Laboratories.

#### **x.v.Color**

« x.v.Color » et le logo « x.v.Color » sont des marques de Sony Corporation.

Windows et Windows Media Audio sont des marques déposées ou non de Microsoft Corporation des Etats-Unis aux Etats-Unis et dans d'autres pays.

iTunes est une marque déposée ou non de Apple Inc. des Etats-Unis aux Etats-Unis et dans d'autres pays.

#### **Prêt pour la radio satellite XM**



Le nom XM et les logos associés sont des marques de commerce déposées de XM Satellite Radio Inc.

XM HD Surround utilise la technologie Neural Surround™ pour offrir un son Surround optimal sur la radio XM.

SIRIUS  
R E A D Y

© 2008 SIRIUS Satellite Radio Inc. « SIRIUS » et le logo canin SIRIUS sont des marques de commerce déposées de SIRIUS Satellite Radio Inc.

## CARACTERISTIQUES

## SECTION SYNTONISEUR FM

|                                       |                             |
|---------------------------------------|-----------------------------|
| Gamme de fréquences .....             | 87,5 – 108,0 MHz            |
| Sensibilité utilisable .....          | 1,8 µV/16,4 dBf, IHF        |
| Rapport signal/bruit .....            | 75/70 dB Mono/Stéréo        |
| Distorsion .....                      | 0,2/0,3% Mono/Stéréo        |
| Séparation stéréo .....               | 45 dB, 1 kHz                |
| Sélectivité de canal alterné .....    | 60 dB, ±400 kHz             |
| Réjection de fréquence-image .....    | 70 dB, 98,1 MHz             |
| Niveau de sortie du syntoniseur ..... | 1 kHz, ±75 kHz, Dév. 800 mV |

## SECTION SYNTONISEUR AM

|                              |                       |
|------------------------------|-----------------------|
| Gamme de fréquences .....    | 520 – 1710 kHz        |
| Rapport signal/bruit .....   | 50 dB                 |
| Sensibilité utilisable ..... | Cadre, 400 µV/m       |
| Distorsion .....             | 0,5%, 400Hz, Mod. 30% |
| Sélectivité .....            | 70 dB, ±20 kHz        |

## SECTION AUDIO

|  |                         |
|--|-------------------------|
| Puissance de sortie continue<br>(20 Hz – 20 kHz/THD avant=0,08%) |                         |
| Avant G&D .....  | 8 ohms 100 W / Ch       |
| Centrale .....   | 8 ohms 100 W / Ch       |
| Surround G&D .....   | 8 ohms 100 W / Ch       |
| Surround arrière G&D .....                                       | 8 ohms 100 W / Ch       |
| Avant G&D .....  | 6 ohms 125 W / Ch       |
| Centrale .....   | 6 ohms 125 W / Ch       |
| Surround G&D .....   | 6 ohms 125 W / Ch       |
| Surround arrière G&D .....                                       | 6 ohms 125 W / Ch       |
| Sensibilité/Impédance d'entrée .....                             | 180 mV/47 kohms         |
| Rapport signal/bruit<br>(entrée analogique/Pure Direct) .....    | 105 dB                  |
| Réponse en fréquence<br>(entrée analogique/Pure Direct) .....    | 8 Hz à 100 kHz (± 3 dB) |
| (entrée numérique/ 96kHz PCM) .....                              | 8 Hz à 45 kHz (± 3 dB)  |

## SECTION VIDEO

|                                   |                       |
|-----------------------------------|-----------------------|
| Format télévision .....           | NTSC                  |
| Niveau/Impédance d'entrée .....   | 1 Vc-c/75 ohms        |
| Niveau/Impédance de sortie .....  | 1 Vc-c/75 ohms        |
| Réponse en fréquence vidéo .....  | 5 Hz à 8 MHz (-1 dB)  |
| Fréquence vidéo (composant) ..... | 5 Hz à 80 MHz (-1 dB) |
| S/B .....                         | 60 dB                 |

## HDMI

|               |               |
|---------------|---------------|
| Version ..... | 1.3a [INPUT]  |
| .....         | 1.3a [OUTPUT] |

## GENERALITES

|   |                  |
|---|------------------|
| Alimentation .....                      | 120 V CA, 60 Hz  |
| Consommation .....                      | 600 W            |
| Consommation électrique en veille ..... | (Normal) 0,7 W   |
| .....                                   | (Économie) 0,4 W |
| Poids .....                             | 13,2 kg          |

## ACCESSOIRES

|  |   |
|--|---|
| Télécommande RC003SR .....                     | 1 |
| Microphone .....                               | 1 |
| Piles format AAA .....                         | 2 |
| Antenne FM .....                               | 1 |
| Antenne cadre AM .....                         | 1 |
| Cordon d'alimentation secteur .....            | 1 |
| Mode d'emploi .....                            | 1 |
| Carte de garantie (États-Unis × 1, Canada × 1) |   |

## DIMENSIONS

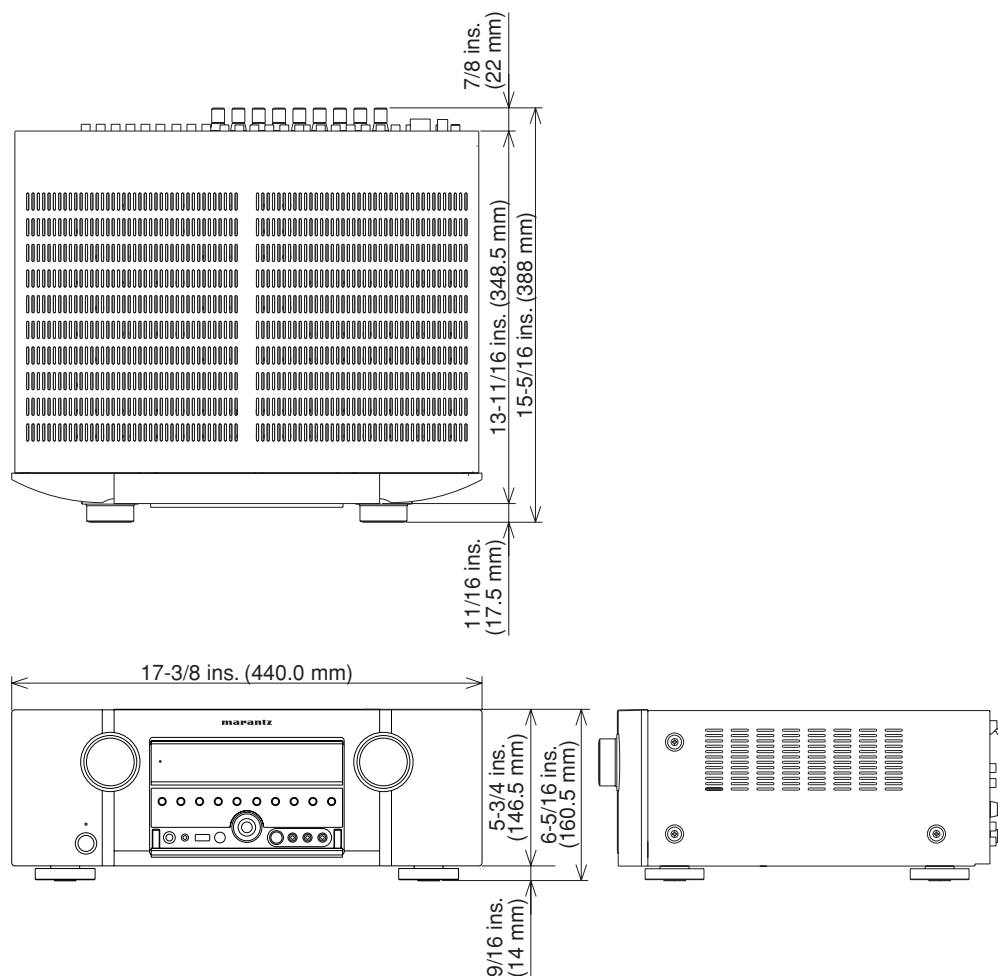

Caractéristiques techniques susceptibles de changement sans préavis.

## NETTOYAGE DES SURFACES EXTERNES DU MATÉRIEL

Avec des soins et un nettoyage appropriés, la finition externe de votre appareil durera indéfiniment. Ne jamais utiliser de tampons à récurer, de paille de fer, de poudres à récurer ou de produits chimiques agressifs (comme une solution de lessive), d'alcool, de diluant, de benzine, d'insecticide ou d'autres substances volatiles car ces produits abîmeront la surface extérieure du matériel.

De même, ne jamais utiliser de chiffon contenant des substances chimiques. Si le matériel est sale, essuyer les surfaces externes avec un chiffon doux non pelucheux.

Si le matériel est très sale:

- diluer du liquide vaisselle dans de l'eau, à raison d'une part de liquide pour six parts d'eau.
- tremper un chiffon doux non pelucheux dans la solution et l'essorer jusqu'à ce qu'il soit simplement humide.
- essuyer le matériel avec le chiffon humide.
- sécher le matériel en l'essuyant avec un chiffon sec.



## RÉPARATIONS

Seuls les techniciens d'entretien les plus compétents et les plus qualifiés devraient être autorisés à entretenir le matériel. Le personnel du centre de garantie, formé en usine, possède les connaissances et les installations spéciales nécessaires pour effectuer les réparations et l'étalonnage de ce matériel de précision. Après l'expiration de la période de garantie, les réparations seront facturées si elles permettent de revenir à un mode de fonctionnement normal du matériel.

En cas de difficulté, consulter le distributeur ou écrire directement au plus proche établissement énuméré sur la liste des centres d'entretien Marantz autorisés. Si la demande est effectuée par courrier, indiquer le modèle et le numéro de série du matériel et joindre une description complète de ce qui semble anormal dans le comportement du matériel.