

Diatonis® 10.3 - 20 et 50

Notice d'utilisation des postes opérateurs Diatonis® 520, 640 et 600



France Telecom

Diatonis® 520 et 640

Le modèle présenté est le 640.
L'exploitation du 520 est identique.

2. Touches interactives

Donnant l'accès direct aux services proposés par la deuxième ligne de votre afficheur.

1. Afficheur interactif

(2 lignes d'informations et de messages)

8. Touches personnalisables

Les touches peuvent être personnalisées pour l'accès direct aux correspondants extérieurs ou intérieurs.

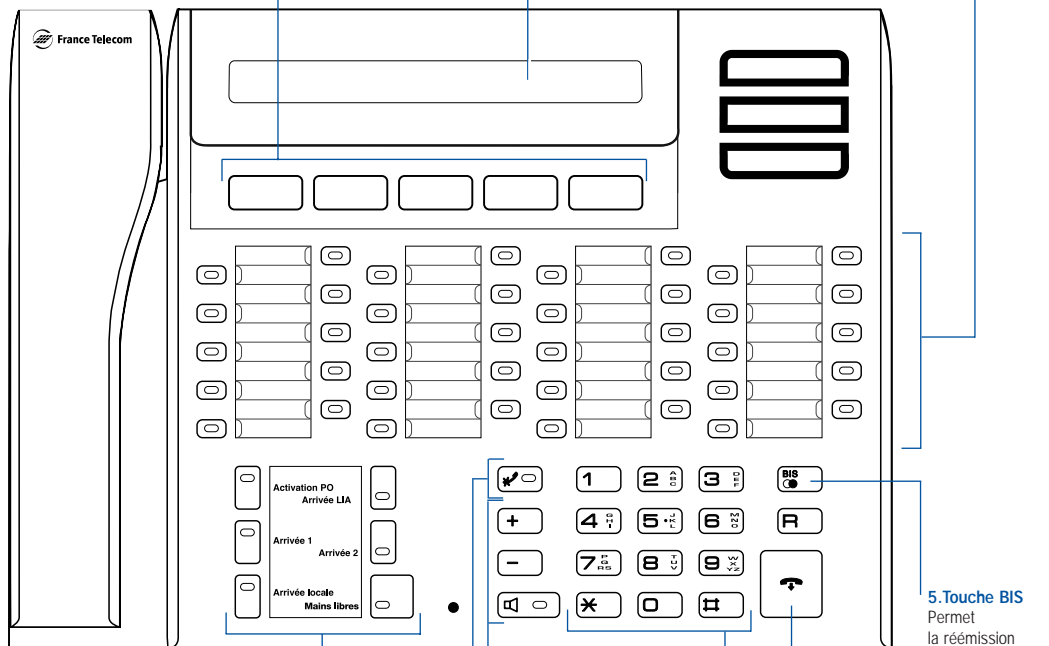

3. Touches d'exploitation du poste opérateur

7. Touche Haut-Parleur

Mise en marche/arrêt de l'écoute amplifiée.

Touches + et -

Réglage du volume du haut-parleur (en écoute amplifiée ou en mains libres).

Réglage du volume de la sonnerie (par le menu programmation).

Réglage du bip d'appui touche (poste opérateur désactivé).

9. Touche coupure micro

Permet de parler avec un tiers sans que votre correspondant vous entende. Le voyant est allumé lorsque le micro est coupé.

5. Touche BIS

Permet la réémission automatique du dernier numéro composé.

6. Touche rupture

Met fin à une communication : le combiné n'a pas de fonction de raccrochage.

En mode programmation, permet de revenir à l'état actif du poste opérateur.

4. Clavier de numérotation

Raccordement des postes

Diatonis® 640

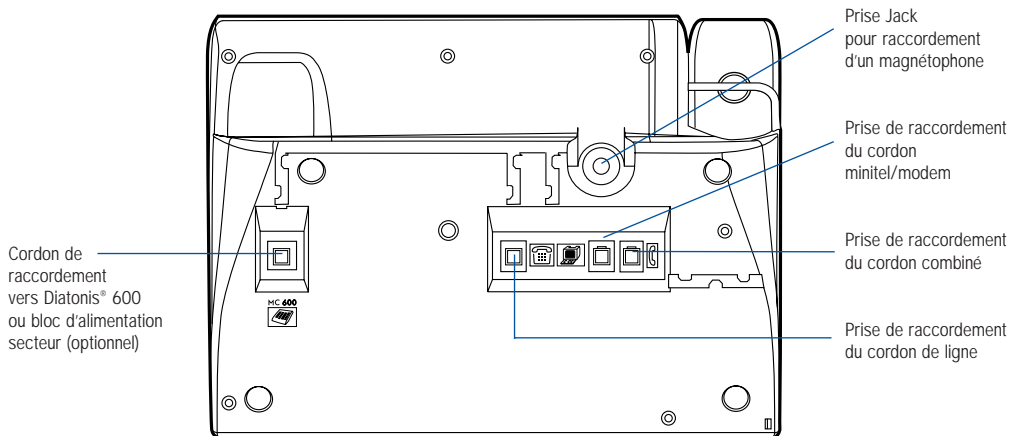

Diatonis® 600

Le module 600 permet l'adjonction de 20 touches programmables au poste 520 ou 640

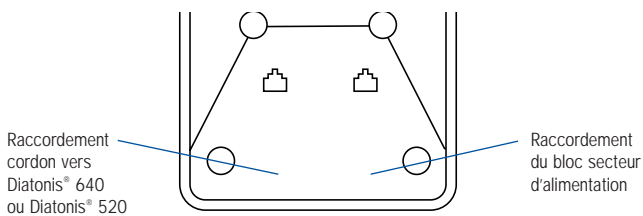

L'utilisation des touches du Diatonis® 600 est identique à celle du poste Diatonis® 520 ou 640

Important : l'utilisation du bloc secteur d'alimentation est impérative avec Diatonis® 600



Touches d'exploitation du poste opérateur Diatonis® 520 et 640.

TOUCHE ACTIVATION P.O.

Permet la mise en service ou le retrait du poste opérateur.
Le voyant est allumé lorsque le P.O. est désactivé.

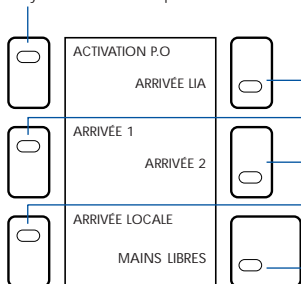

TOUCHES ARRIVÉES

Permettent la prise des appels arrivant sur le poste opérateur.
La prise d'un appel n'est possible que si l'opératrice dispose d'un CCO libre.
L'arrivée des appels est matérialisée par le clignotement du voyant ARRIVÉE 1.

ARRIVÉE LIA (Arrivée lignes interautomatiques).

ARRIVÉE 1 (Arrivée réseau public).

ARRIVÉE 2 (Retour appels non répondus).

ARRIVÉE LOCALE

TOUCHE MAINS LIBRES

Permet d'avoir une conversation téléphonique sans décrocher :
le voyant est alors allumé.

Touches personnalisables Diatonis® 520 et 640.

VOYANT INCIDENT MAJEUR - Réservé pour un usage ultérieur.

VOYANT SURCHARGE

Signale les états de surcharge :

surcharge niveau 1
le voyant s'allume fixe
surcharge niveau 2
le voyant clignote.

TOUCHE CC01, CC02, CC03, CC04

Permettent la visualisation des appels en cours de traitement.

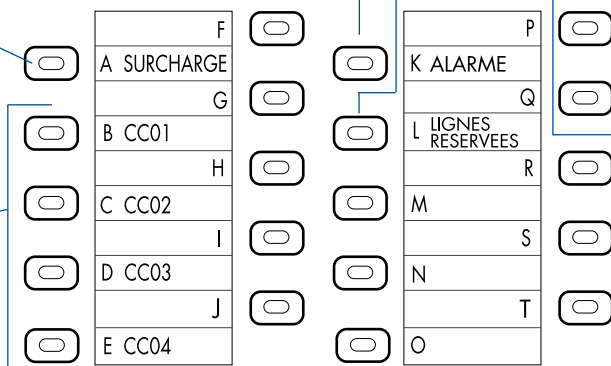

ALARME DE L'INSTALLATION

TOUCHE LIGNES RÉSERVÉES

L'appui sur cette touche réserve le faisceau pré-programmé à cet usage.
Le voyant est allumé lorsque le faisceau est réservé.

	Etat du voyant	Etat téléphonique associé	Action après appui sur la touche
	Eteint	Libre	Prise au départ
	Allumé fixe	En conversation	Mise en gadre
	Clignotement lent	En garde	Reprise
	Clignotement rapide	En garde depuis plus de 40 secondes	Reprise



Sommaire

	Page
1 Présentation du poste opérateur	1
Afficheur interactif	
Touches interactives	
Touches d'exploitation du poste opérateur	
Clavier de numérotation	
Touche Bis	
Touche rupture	
Touches Haut-Parleur, + et -	
Touches personnalisables	
2 Exploitation du poste opérateur	4
Mise en service	
Départ de l'opératrice	
3 Traitement des appels	6
Réponse aux appels	
Appel de l'opératrice	
Double appel et transfert	
Garde et reprise	
Consultation de l'état d'un poste	
Chainage	
Libération du poste opérateur	
Prénumérotation	
Messagerie entre postes	
Changement de langue	
4 Programmation des services	18
Programmation des numéros	
Programmation des mélodies	
5 Paramétrage et gestion du système depuis le poste opérateur	23
Réservation de lignes extérieures	
Programmation et gestion du système	
Gestion hôtelière	
Visualisation des communications	
Surveillance des lignes groupées	

Exploitation du poste opérateur (P.O.)

Mise en service

Désactivé, le P.O. n'a aucune fonction téléphonique.

L'activation du poste opérateur est réalisée en appuyant sur la touche ACTIVATION P.O. Un message demandant confirmation apparaît sur l'afficheur. Les voyants s'allument et le poste sonne.



La confirmation de l'activation du poste se fait en appuyant sur la touche interactive

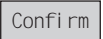

Le menu du poste opérateur au repos apparaît :

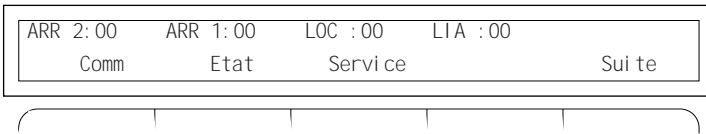

Lorsque le P.O. est actif, l'afficheur donne le nombre des appels en attente par flux de trafic :

En cas de non-confirmation, le P.O. revient en l'état initial (Inactif) après 5 secondes.

La touche interactive  affiche la date et l'heure.

Départ de l'opératrice

La désactivation n'est possible que si le P.O. est hors communication même s'il ya des appels en attente (hors CCO) sur les touches ARRIVÉE.

Les appels en attente seront réaiguillés automatiquement.

La manœuvre s'effectue en appuyant sur la touche ACTIVATION P.O. :

un message apparaît alors sur l'afficheur demandant la confirmation de la désactivation.

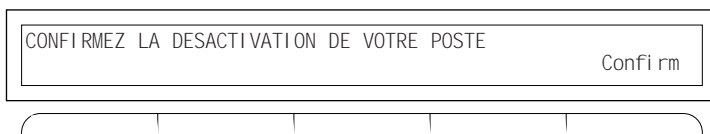

La manœuvre est enregistrée en appuyant sur la touche interactive .

Le P.O. est désactivé.

Si l'opératrice ne confirme pas la désactivation dans un délai de 5 secondes, le P.O. reste actif.

Si l'opératrice libre ne répond pas aux appels entrants, le P.O. se désactive automatiquement après environ 2 minutes.

Traitement des appels

Réponse aux appels

En mode actif, le poste opérateur affiche l'arrivée des appels et les voyants des touches ARRIVÉE clignotent.

ARR 2:00	ARR 1:01	LOC :00	LIA :00	
Comm	Etat	Servi ce	Sui te	

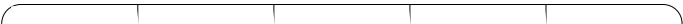

Pour répondre à un appel, il faut appuyer sur la touche ARRIVÉE clignotante. Un circuit de suivi est alors activé : le voyant correspondant à ce circuit CCO s'allume.

La manœuvre n'est effective que si une des touches CCO est libre (voyant éteint).

L'afficheur donne les informations concernant l'origine de l'appel et suggère les manœuvres à réaliser :

pour un appel extérieur :

ARRIVEE PTT				EQ 21/11/123
Comm	Prenum	<-Debut	FVocal e	-->



- EQ représente la localisation physique de la ligne.
- Dans certains cas, le libellé arrivée PTT pourra être complété par le numéro de l'abonné appelant.

Pour un appel extérieur :

APPEL DE 8080		004/030		
Comm	Etat	<-Debut	Heure	

L'afficheur donne les informations sur :

- le numéro ou le nom de poste,
- le numéro de la société et du service

Réponse à un retour extérieur :

RETOUR PTT 8081		004/030	NON REPONSE	
Comm	Prenum	<-Debut	FVocal e	-->

L'afficheur donne les informations suivantes :

- le numéro ou le nom de poste
- le numéro de la société et du service
- le type de retour :
 - Retour PTT
 - Retour LIA
- Le motif du retour
 - non dérangt : ne pas déranger
 - non réponse
 - occupé
 - inaccessible : appel n'ayant pas abouti (hors service, faux appels...).
 - renvoyé : en cas de non-réponse, lorsque le destinataire est renvoyé ; le numéro affiché est celui du poste de renvoi.
 - non attribué : correspond à un numéro qui n'existe pas.
 - blocage : impossibilité à aiguiller l'appel par manque de ressources système.

Appel de l'opératrice

En phase active, l'afficheur du poste opérateur propose le menu suivant :

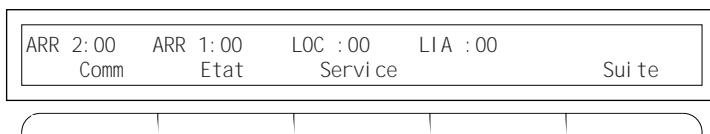

Pour initialiser un appel, l'opératrice peut numérotter directement au clavier, utiliser le menu **Comm** ou utiliser les touches personnalisables. Cette manœuvre initialise automatiquement un double appel s'il y a déjà une communication en cours.

L'activation du menu **Comm** par sa touche interactive associée donne accès au menu suivant :

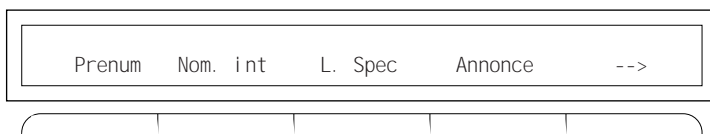

Si votre installation téléphonique est équipée d'une messagerie vocale.

En appuyant sur la touche interactive **Comm**, le menu suivant apparaît :

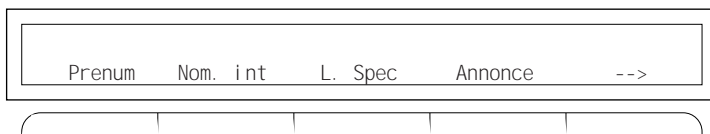

En appuyant sur la touche interactive **-->**, le menu ci-dessous apparaît :



La touche **Autre** donne accès aux commandes.

L. Ext	No. Abrg	Poste	
--------	----------	-------	--

Ces facilités activées par les touches interactives permettent d'accéder :

- **L. Ext.** : au réseau public
- **L. Spec.** : aux lignes interautomatiques.
Les lignes interautomatiques connectent directement un site de votre entreprise à un autre. Dans le cas d'une ou plusieurs lignes interautomatiques, le menu suivant apparaît alors :

CHOISISSEZ VOTRE DESTINATION			
LILLE	LYON	BREST	SIEGE

Les directions sont représentées par leurs noms ou, par défaut, par un libellé LIA : XX

Le choix d'une de ces destinations numérote automatiquement l'accès à la ligne. Le numéro doit être complété par le numéro de poste de la personne demandée.

- **Annonce** : appel simultané d'un groupe de postes numériques pour diffusion d'un message sur leur haut-parleur.
- **Urgence** : accès à la liste des numéros d'urgence de l'entreprise.
- **No. Abrg** : accès à la liste des numéros abrégés communs de l'entreprise.
- **M Vocale** : appel de la messagerie vocale, si votre installation en comporte une.
- **Poste** : appel d'un poste par son numéro de poste. Permet de ne pas composer de préfixe d'accès dans certains cas particuliers.

Double appel et transfert

Après la prise d'un appel, le double appel peut être réalisé de plusieurs manières :

- en numérotant directement au clavier
- en utilisant une touche personnalisable,
- en utilisant le menu 

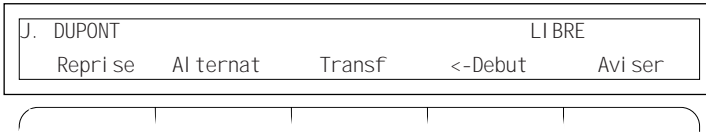

Le nom de la personne appelée s'affiche (si l'option annuaire est présente), sinon le numéro d'annuaire est affiché.

En cas de non-réponse, l'appel est repris en appuyant sur la touche  ou sur la touche interactive .

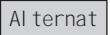
Il est également possible de continuer de parler avec le premier interlocuteur en appuyant sur la touche interactive .

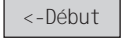
La touche interactive  réaffiche le menu de choix des lignes départs et annule la tentative d'appel.

Le transfert peut être réalisé avant la réponse en appuyant sur la touche interactive .

Dès que le transfert est effectué, le CCO est libéré et le voyant s'éteint.

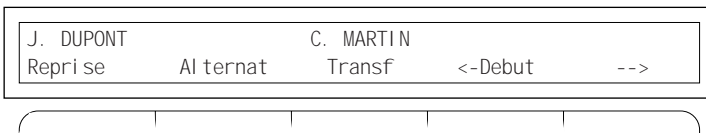

Lorsque le demandé répond avant transfert, le menu suivant s'affiche :

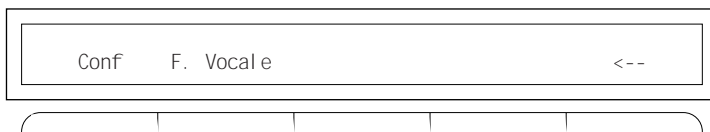

La touche  donne accès à l'écran :

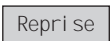

Il est alors possible de :

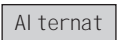
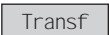
- reprendre l'appel affiché à droite sur l'écran et de mettre fin automatiquement à l'appel affiché à gauche en appuyant sur la touche interactive .
- parler alternativement à l'un ou à l'autre des correspondants en appuyant sur la touche interactive . L'interlocuteur en ligne est toujours affiché à gauche de l'écran,
- faire une conférence en appuyant sur la touche interactive .
Il est alors possible de revenir à la situation de double appel en appuyant sur la touche interactive .
- transférer l'appel initial vers le poste demandé en appuyant sur la touche interactive . Le poste opérateur revient alors à l'état de repos et le CCO est libéré.

Mise en garde

Après la prise d'un appel, la mise en garde peut se faire de plusieurs manières :

- en appuyant sur la touche CCO de la communication en cours,
- en prenant un autre appel arrivée,
- en reprenant un appel en attente (touche CCO).

La reprise d'un appel en garde est réalisée en appuyant sur la touche CCO clignotante associée.

Consultation de l'état d'un poste

Cette fonction permet de consulter l'état d'un poste dans l'entreprise tout en continuant la conversation avec le demandeur.

Arrivée d'un appel :

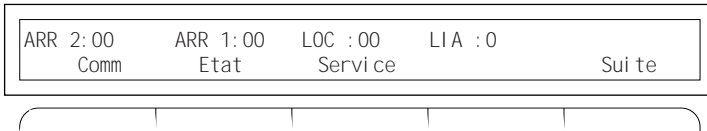

Exemple ci-dessus :

Prise de l'appel en appuyant sur la touche ARRIVÉE LIA :

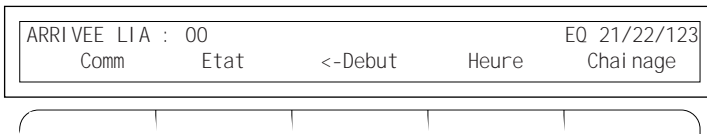

Consultation de l'état d'un poste en appuyant sur la touche interactive puis en numérotant le poste demandé :

Etat

Affichage de l'état du poste

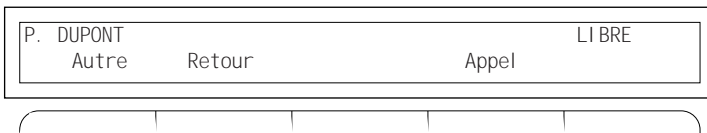

Il est alors possible d'appeler le poste en double appel en appuyant sur la touche interactive **Appel** .

Les opérations possibles à ce niveau sont décrites dans le chapitre 3.

Le poste peut avoir l'état suivant :

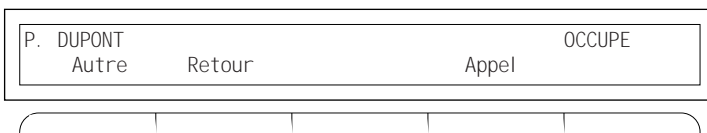

Il est possible dans ce cas d'avertir le poste en appuyant sur la touche interactive **Appel** (un BIP ainsi que le libellé Attente signalent au correspondant occupé votre demande).

L'afficheur du poste opérateur peut proposer les menus suivants :

P. DUPONT	Al ternat	Transf	<-Debut	AVERTI
Repri se				-->

Si vous appuyez sur la touche interactive **-->**, le menu ci-dessous apparaît :

P. DUPONT	Intrus	AVERTI
		<--

En appuyant sur la touche interactive **Intrus**, l'opératrice entre en tiers sur la ligne du poste demandé.

P. DUPONT	PTT
Repri se	Secret

La touche interactive **Secret** permet de continuer à converser avec le poste demandé en mettant son correspondant en garde.

Lorsque le poste consulté est renvoyé, le menu suivant s'affiche :

J. DURANT	<- P. DUPONT	LI BRE
Autre	Retour	Appel

Après avoir appuyé sur la touche interactive **Appel**, le menu suivant apparaît :

J. DURANT	<- P. DUPONT	LI BRE		
Repri se	Al ternat	Transf	<-Debut	Avi ser

Après décrochage du correspondant appelé, l'afficheur du poste opérateur propose les menus suivants :

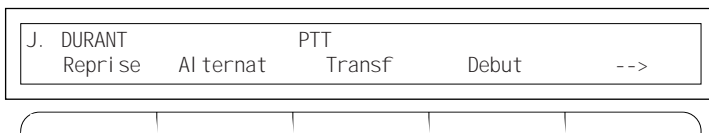

Si vous appuyez sur la touche interactive , l'afficheur du poste opérateur vous propose alors :

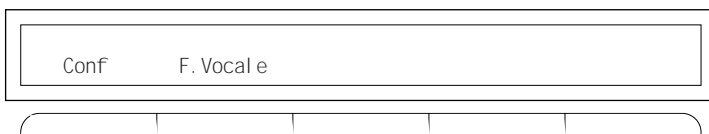

Nota : Si votre Diatonis® n'est pas équipé de l'option annuaire, les numéros d'annuaire s'affichent à la place des noms.

Chainage

Lorsqu'un correspondant extérieur désire parler successivement à plusieurs personnes, appuyez sur la touche interactive .

Pour être effective, cette opération doit être réalisée avant l'appel du correspondant intérieur et ne donne pas lieu à un message spécifique.

La communication revient en «Arrivée 2».

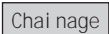
Les menus de traitement des appels (Transfert, Etat, etc.) abordés précédemment ne sont pas modifiés par l'activation de la touche interactive .

Libération du poste opérateur

Après le traitement d'une communication, lorsque le poste opérateur revient au repos, l'afficheur reste «blanc» pendant quelques secondes. Toutefois, le poste opérateur continue de fonctionner normalement et toute manœuvre de votre part (notamment réponse à un appel) est prise en compte et rétablit l'affichage.

Fonction prénumérotation

Elle vous permet de composer un numéro, tout en pouvant le modifier (Gomme) et d'établir la connection au moment souhaité (Appel).

Il est également possible d'utiliser cette fonction lors d'une communication.

Pour composer le numéro de votre correspondant :

Appuyez sur la touche interactive

ARR2 : 00	ARR 1 : 00	LOC : 00	LIA : 00
Comm	Etat	Servi ce	Sui te



Puis sur la touche :

Prenum	Nom. Int.	L. Spec	Annonce	-->
--------	-----------	---------	---------	-----



Composez le numéro, puis appuyez sur la touche interactive.

(Vous pouvez à tout moment corriger le numéro avec la touche Gomme).

NUMEROTEZ : XXXX			
Appel			Gomme



En cours de communication

Vous désirez composer un numéro, tout en restant en ligne avec votre premier interlocuteur :

Appuyez sur la touche interactive.

APPEL DE 4002			000/000 J. BERNARD
Comm	Prenum	<-Debut	F. Vocal e -->



Composez le numéro, vous restez alors toujours en communication.

Puis appuyez sur la touche interactive.

(Vous pouvez à tout moment corriger le numéro avec la touche Gomme).

NUMEROTEZ : XXXX			
Appel			Gomme

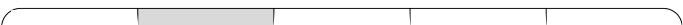

Votre premier correspondant est alors mis automatiquement en attente.

Fonctions de messagerie entre postes Diatonis® 520, 640 et postes Numériques

Votre poste numérique peut envoyer des mini-messages (32 caractères) vers vos correspondants intérieurs ou extérieurs raccordés à une interface numérique. Appuyez sur :

ARR 2 : 00	ARR 1 : 00	LOC : 00	LIA : 00
Comm	Etat	Service	Suite

puis sur :

CHOISISSEZ UN SERVICE			
Prog	Serveur	Aviser	

composez le numéro téléphonique du destinataire du message et validez par :

COMPOSEZ LE N° : 4002	Envoi	Gomme
-----------------------	-------	-------

Sélectionnez le message désiré par la touche

4000 VOUS A APPELE A	10h46
Suite Appel	Envoi

Si votre poste opérateur est un Diatonis® 640, vous pouvez saisir un message libre de 32 caractères à l'aide de vos touches alphabétiques lorsque l'écran indique :

Suite

pour transmettre le message appuyez sur :

4000 VOUS A APPELE A	10 H 46
Suite Appel	Envoi

Pour appeler votre correspondant et lui transmettre simultanément le message appuyez sur :

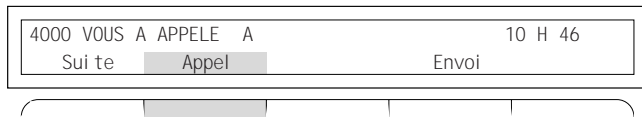

Changez de langue

Pour accéder au changement de langue de votre afficheur :

Appuyez sur la touche interactive :

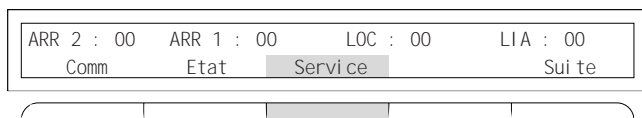

puis sur :

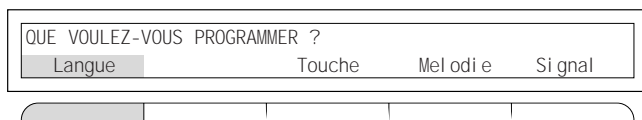
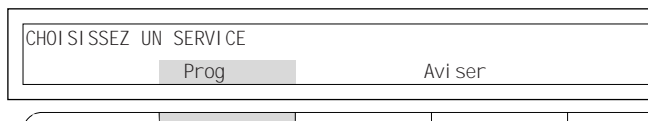

Enfin choisissez la langue souhaitée :

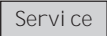

Programmation des services

L'accès à la programmation des services proposés est donné par la touche interactive  du poste opérateur actif.

Remarque : quelle que soit la phase de programmation, la touche  du clavier permet de revenir à l'état initial du poste opérateur.

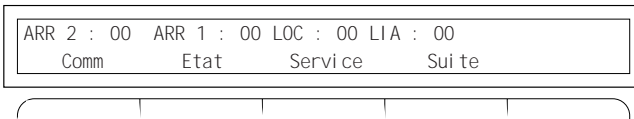

Programmation des numéros

Le poste opérateur offre la possibilité de programmer des numéros internes ou externes sur les touches personnalisables.
(Respectivement au nombre de 13 et 33 pour les modèles 520 et 640).

La programmation de ces numéros permet d'appeler sans numéroter des postes internes ou des correspondants externes.

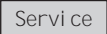
La sélection du mode de programmation est réalisée en appuyant sur la touche interactive .



Le menu suivant apparaît :

CHOISISSEZ UN SERVICE			
Prog	Serveur	Avi ser	

Appuyez sur la touche interactive **Prog** .

QUE SOUHAITEZ-VOUS PROGRAMMER ?			
Langue	Touche	Mel odie	Si gnal

Appuyez sur la touche interactive **Touche** .

Il faut alors sélectionner une des touches personnalisables libres du poste opérateur.

APPUYEZ SUR LA TOUCHE CHOISIE OU FIN			Fin
--------------------------------------	--	--	-----

Lorsque la touche personnalisable est choisie, l'afficheur donne l'état du programme de celle-ci :

CETTE TOUCHE N' EST PAS PROGRAMMEE			
Modi f	<-Debut		

ou si cette touche a déjà fait l'objet d'une programmation :

NUMEROTATION DE 00812345678			
Effacer	Modi f	<-Debut	

Il est alors possible d'effacer la programmation, de la modifier ou de sélectionner une autre touche.

Pour programmer un numéro, appuyer sur la touche interactive **Modif** .

QUE VOULEZ-VOUS PROGRAMMER ?				
Numero	Superv	F. Vocal e	-->	

Appuyer sur la touche interactive **Numero** et composez le numéro intérieur ou extérieur à enregistrer.

COMPOSEZ LE N° : 00812345678		Envoi	Gomme
------------------------------	--	-------	-------

La touche interactive **Gomme** permet d'effacer le dernier chiffre affiché.

Nota : pour l'accès aux réseaux extérieurs, il est nécessaire de composer le préfixe d'accès suivi du numéro.

La touche interactive **Envoi** enregistre la programmation et informe du nouvel état de la touche.

NUMEROTATION DE 00812345678		
Effacer	Modif	<-Debut

Il est alors possible de programmer une autre touche en appuyant sur la touche choisie ou de revenir au menu précédent en appuyant sur la touche interactive **Debut** .

Programmation des mélodies

Cette possibilité offerte permet aux opératrices de choisir la signalisation sonore parmi huit mélodies ou un BIP.

Il est également possible de supprimer tout avertissement sonore à l'arrivée des appels. Cependant, en cas de non-réponse de l'opératrice pendant plus de 15 secondes, la sonnerie initiale est rétablie.

Activez le mode de programmation par la touche interactive **Servi ce**.

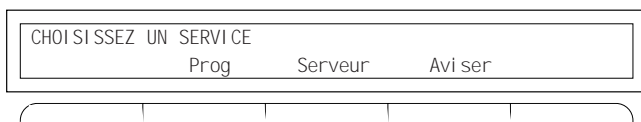

Sélectionnez la touche interactive **Prog**.

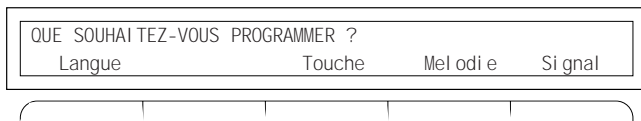

Puis appuyez sur la touche interactive **Melodie**. Le menu affiché propose alors les options suivantes.

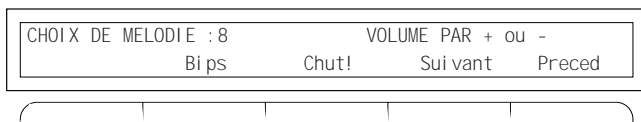

La mélodie entendue est celle qui était initialement programmée dans le poste opérateur.

Pour la changer, il suffit d'appuyer sur les touches interactives **Suivant** ou **Preced** pour entendre les mélodies disponibles.

Le volume de la mélodie se règle en utilisant les touches + et - du clavier de numérotation.

Les fonctions Bips et Chut remplacent ou suppriment la mélodie lors de l'arrivée d'un appel.

L'afficheur visualise ces deux opérations par un menu spécifique :

Pour la fonction **Chut !** :

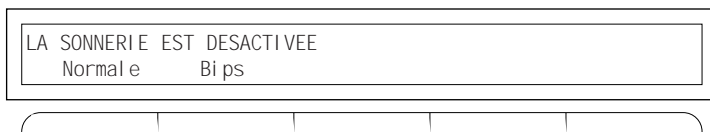

pour la fonction **Bi ps** :



La touche interactive **Normal e** permet de revenir sur le choix des mélodies et les touches interactives **Bi ps** et **Chut !**, d'activer l'une ou l'autre de ces fonctions.

Lorsque le mode de signalisation sonore est choisi, appuyez sur la touche  pour revenir à l'état initial du poste opérateur.

Réservation de lignes extérieures

Cette fonction permet à l'opératrice de réserver un faisceau de lignes extérieures.

Cette fonction est disponible également par la touche LIGNES RÉSERVÉES présente sur le poste opérateur avec son voyant associé ou par le mode d'accès décrit précédemment.

Le menu est accessible par :

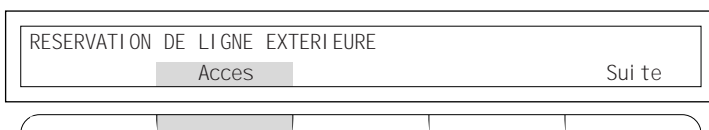

Selon l'état courant, les menus suivant sont affichés.

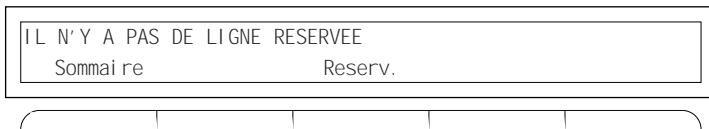

ou :

Pour modifier l'état de réservation, appuyez sur la touche interactive



Utilisez la touche  du clavier de numérotation pour revenir à l'état initial du poste opérateur.

Programmation et gestion du système*

L'accès à ce menu conduit à l'écran :

SELECTIONNEZ LA FONCTION				
No. Abrg	Facture	Horai re	Date	Heure

① ② ③ ④ ⑤

① Numéros abrégés

SELECTIONNEZ LA FONCTION				
No. Abrg	Facture	Horai re	Date	Heure

La touche **No. Abrg** Permet la gestion des numéros abrégés de l'installation (accessibles à tous les utilisateurs du système). Pour saisir un nouveau numéro abrégé, appuyez sur :

NUMEROS ABREGES		
Retour	Voi r	Nouveau

Le système recherche le premier numéro non utilisé, la saisie du numéro est accessible par :

0 153 NON ENREGI STRE	Modi f	Sui vant
-----------------------	--------	----------

Le numéro intérieur ou extérieur est saisi. Les numéros extérieurs doivent être précédés du préfixe de prise de ligne (le 0 par défaut). La saisie est terminée par :

COMPOSEZ LE N° : 0812345678	Envoi	Gomme
-----------------------------	-------	-------

* Ces fonctionnalités sont accessibles après activation de paramètres dans l'autocommutateur

Dans le cas où le numéro correspond à une société déservie par la sélection directe à l'arrivée, (Dans l'exemple 08 12 34 00 00 à 08 12 34 00 99), il est possible de ne saisir que la partie fixe du numéro.

Dans ce cas où le numéro est incomplet, il convient d'appuyer sur :

NUMERO COMPLET ?

Oui Non

Dans le cas où la fin du numéro à un nombre de chiffre variable, il convient d'utiliser la touche

Li bre .

Le système doit connaître, si cela est possible, la longueur totale du numéro (Dans l'exemple, 2 chiffres sont variables de 00 à 99) et validez par :

COMBIEN DE CHIFFRE A SUIVRE ? 2

Li bre Envoi Gomme

Si votre poste opérateur est un Diatonis® 640 ou un D 520 avec un D 600, il vous est possible de saisir le nom du correspondant dont le numéro vient d'être saisi. Pour cela, utilisez les touches alphabétiques de votre poste, puis appuyez sur la touche

Envoi .

LIBELLE ? RUBIS

Envoi Gomme

La saisie est terminée, vous pouvez toutefois la modifier par la touche

Modi f

ou l'annuler par

Annul

(le numéro abrégé devient libre).

0153 RUBIS 0812345678

Retour Modi f Annu Sui vant

2 Consultation de la consommation téléphonique d'un poste

La touche **Facture** permet de connaître le nombre d'unités de taxation téléphonique facturées pour un poste déterminé depuis la dernière remise à zéro de son compteur.

SELECTIONNEZ LA FONCTION					
No.	Abrg	Facture	Horai re	Date	Heure

Indiquez le numéro du poste interne dont vous désirez consulter la consommation.

COMPOSEZ LE N° : 301			Envoi	Gomme
----------------------	--	--	--------------	-------

La touche **Envoi** visualise le compteur

301	001225UT	DEPUIS LE 26/08		
Sommaire	Annul	Autre		Sui te

La touche **Autre** permet de consulter la consommation d'un autre poste.

Pour annuler le compteur du poste, appuyez sur **Annul**

COMPOSEZ LE MOT DE PASSE : XXXX			Envoi	Gomme
---------------------------------	--	--	--------------	-------

Le mot de passe doit vous être communiqué par l'exploitant de votre installation. Il n'est requis que lors de la première annulation tant que vous ne quittez pas le menu Facture. Pour les annulations suivantes, appuyez sur la touche :

CONFIRMEZ-VOUS L'ANNULATION ?		Oui	Non
-------------------------------	--	------------	-----

3 Gestion des modes de restriction

Sur votre équipement, les droits des utilisateurs peuvent varier suivant l'heure de la journée. Les postes peuvent par exemple effectuer des communications internationales dans la journée mais seulement des communications locales le soir ou le week-end.

La touche **Horai re** permet de forcer le système dans l'un ou l'autre mode.

SELECTI ONNEZ LA FONCTI ON					
No.	Abrg	Facture	Horai re	Date	Heure

Sélectionnez le mode de fonctionnement

SELECTI ONNEZ LA FONCTI ON					
Sommai re			Jour	Nui t	

Le système affiche le nouvel état

RESTRI CTI ON NUI T SELECTI ONNEE					
Sommai re			Jour	Nui t	

4 et 5 Gestion de la date et de l'heure

Il est possible de modifier la date et l'heure du système depuis le poste opérateur, pour cela appuyez sur :

SELECTI ONNEZ LA FONCTI ON					
No.	Abrg	Facture	horai re	Date	Heure

Saisissez la date comme indiquée puis validez par :

COMPOSEZ LA DATE (JJMMAAAA)				26/08/1996	
				Envoi	Gomme

Le système affiche la date modifiée. Pour modifier l'heure, appuyez sur :

LUNDI 18 AOUT	17 : 21	
Retour	Heure	Modif

ou sur la touche :

SELECTIONNEZ LA FONCTION				
No. °Abrg	Facture	Horai re	Date	Heure

Il est possible d'avancer ou de reculer le système d'une heure

(touche ou) ou de saisir l'heure du format HH MM SS.

Si une zone est omise, elle est par défaut à 00.

Par exemple, si vous saisissez 08, le système enregistre 08 H 00 mn 00 s.

Validez les modifications par :

VARIATION (+, -) OU HH (MM(SS))			
+ 1 H	- 1 H	Envoi	Gomme

Gestion hôtelière

L'accès à ce menu conduit à l'écran.

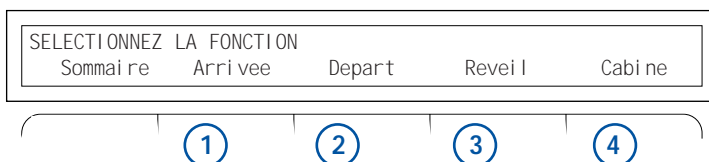

IMPORTANT : Si vous utilisez fréquemment ces fonctions, votre exploitant peut définir des touches programmables donnant un accès direct à chacune d'elle.

1 Arrivée d'un client.

La touche **Arrivée** permet d'ouvrir l'accès au réseau public pour le téléphone d'une chambre de l'hôtel.

Saisissez le numéro du poste de la chambre puis appuyez sur :

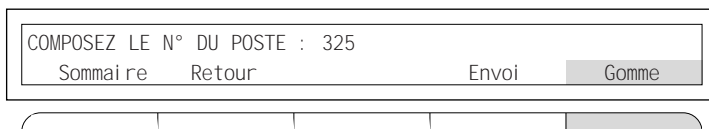

Les services du type : "ne pas déranger", "renvoi", "réveils programmés" sur le poste sont annulés.

Si la manœuvre est possible, elle est réalisée par le système.

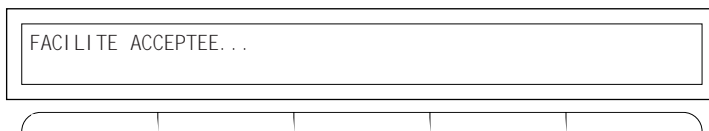

2 Départ d'un client.

La touche **Départ** permet de supprimer l'accès au réseau public pour le téléphone d'une chambre d'hôtel. Saisissez le numéro du poste de la chambre et validez par :

COMPOSEZ LE N° DU POSTE : 325
Sommaire Retour Envoi Gomme

Le coût des communications du poste de la chambre depuis l'arrivée du client est indiquée en Francs. Pour éditer sur l'imprimante du système un justificatif, appuyez sur :

COUT : 49,26
Ticket Annul Confir m

Pour fermer définitivement le compte de la chambre, appuyez sur la touch **Confir m**.

FACILITE ACCEPTEE

3 Réveil.

La touche **Reveil** permet la programmation d'un réveil pour une chambre donnée. Saisissez le numéro de la chambre et validez par :

COMPOSEZ LE N° DU POSTE : 325
Sommaire Retour Envoi Gomme

• Appuyez sur :

PAS DE REVEIL ACTIVE
Active Sui vant

Saisissez l'heure du réveil, puis validez par :

COMPOSEZ L'HEURE (HH MM) : 06:45
Envoi Gomme

Le système enregistre l'heure de réveil.

POSTE 325 A UN REVEIL A 06:45
Annul Modif Sui vant

4 Gestion d'un poste de cabine téléphonique.

La touche **Cabine** permet d'autoriser temporairement les appels à partir d'un poste géré à partir du poste opérateur. Saisissez le numéro de la cabine et validez par :

NUMERO DU POSTE CABINE : 301

Envoi Gomme

Si la personne qui désire téléphoner est cliente de l'hôtel, appuyez sur :

NUMERO DU POSTE CABINE : 301

Client Passage Gomme

Saisissez le numéro de la chambre du client. Le coût de la communication sera automatiquement sur le compte de la chambre, validez par :

NUMERO DU POSTE CLIENT : 325

Retour Envoi Gomme

Si le client n'est pas dans l'hôtel, appuyez sur :

NUMERO DU POSTE CABINE : 301

Client Passage Gomme

Quelques secondes après la fin de la communication du poste cabine, le poste opérateur est appelé. Après réponse, l'afficheur indique le coût en unités de taxes de la communication.

RETOUR CABINE 301 COUT 0003 UNITE

Retour

Dans les deux cas après son utilisation, le poste cabine ne permet plus les appels extérieurs et ce jusqu'à la prochaine activation par le poste opérateur.

Visualisation des communications*

Cette fonction permet de connaître l'état d'un poste et de connaître les postes internes ou externes participant à une conversation.

Pour cela appuyer sur :

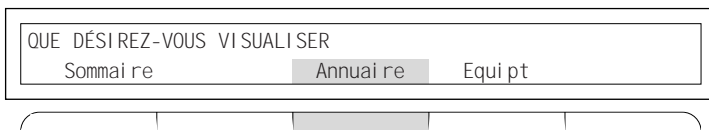

Saisissez le numéro du poste téléphonique sur lequel vous souhaitez obtenir des informations et validez par :

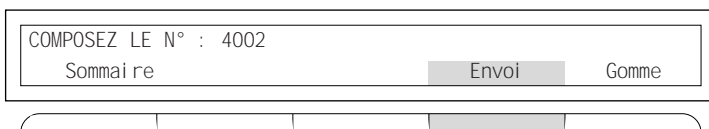

Suivant l'état du poste, le système peut donner deux réponses :

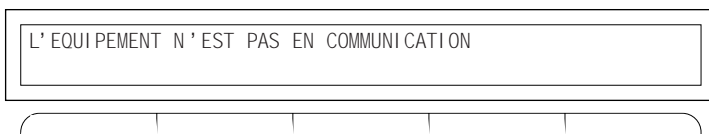

ou

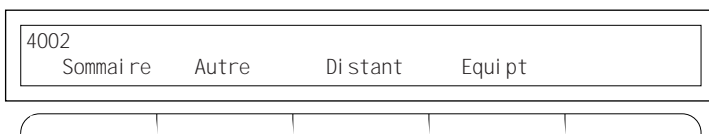

La touche **Distant** permet de connaître le correspondant interne ou externe (si celui-ci est raccordé au réseau numérique) avec lequel le poste est en conversation.

La touche **Equipt** est réservée à l'exploitant (visualisation des correspondants internes, et externes, utilisant une ligne extérieure).

* Cette fonctionnalité n'est pas disponible sur le Diatonis 10.3

Surveillance des lignes groupées

Cette fonction permet de visualiser le trafic téléphonique sur un groupement de postes.
L'accès au menu s'effectue par :

SURVEILLANCE DES LIGNES GROUPEES		Sui te	
Acces			

Indiquez le numéro d'appel du groupement de poste, puis validez .

COMPOSEZ LE N° DE LIGNES GROUPEES : 5000		
Sommaire	Envoi	Gomme

L'afficheur visualise le nombre d'appels en attente :

NOMBRES D'APPELS EN ATTENTE : 05		
Sommaire	Retour	Sui te

Retour

: permet de consulter un autre groupement de postes.

Sui te

: permet l'accès au menu d'attente maximum des correspondants extérieurs qui tentent de joindre le groupement.

TEMPS D'ATTENTE MAXIMUM :		00:00:00
Sommaire	Retour	Sui te

Utilisez la touche  du clavier de numérotation pour revenir à l'état initial du poste opérateur.



Vos numéros abrégés personnels

Notez dans ce tableau, les noms et numéros de vos correspondants enregistrés sous la fonction répertoire :

N° abrégé	Nom	Téléphone
0		
1		
2		
3		
4		
5		
6		
7		
8		
9		

ATTENTION !

Pour éviter une altération de la surface de votre poste, nous vous conseillons de le nettoyer avec des produits non agressifs.

(SONT A EXCLURE :
alcools, produits bureautiques, produits à base de trichloéthylène.)

Nous recommandons l'usage d'un chiffon légèrement humecté d'eau savonneuse.



France Telecom

Division Clientèle Professionnelle
6, place d'Alleray - 75505 Paris Cedex 15
S.A. au capital de 25 000 000 000 F - 380 129 866 RCS Paris

