

Stokke® Sleepi™

USER GUIDE	2	EN
INSTRUCCIONES DE USO	4	ES
NOTICE D'UTILISATION	6	FR

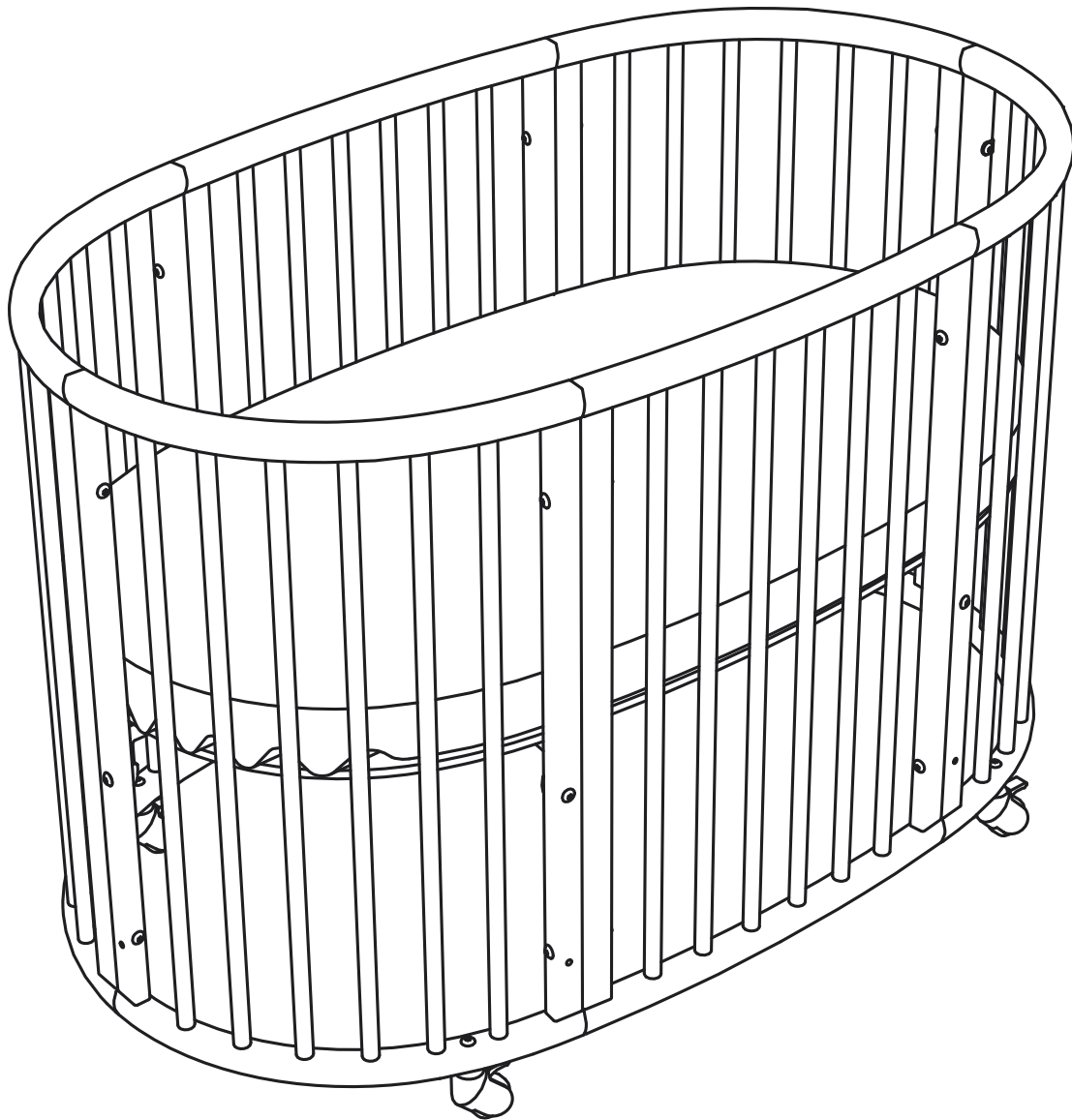

Read all instructions BEFORE assembly and USE of product. KEEP INSTRUCTIONS FOR FUTURE USE.

General Instructions

- Read these instructions carefully and follow them in detail to ensure that the safety features of the bassinet and crib are not compromised. Keep these instructions for later use. Save the Allen key for later use. Re-tighten all screws 2-3 weeks after assembly.
- When assembling the bassinet or crib do not tighten the screws until the whole unit is assembled. Doing this ensures you the easiest way to assemble.
- Make sure the bassinet or crib is placed on a level and stable surface. After assembly, check and tighten all fittings and screws. Loose screw connections or parts could lead to the baby trapping a body part, or clothing (e.g. strings, necklaces, ribbons for babies' dummies, etc.) which would pose a risk of strangulation.
- Make sure there are no loose parts in the bassinet or crib which a child could swallow, as this could lead to suffocation or choking. Make sure there are no loose parts in the crib that could provide a foothold for your child.

- Never place the bassinet or crib by an open fire or source of strong heat such as electric bar fires, gas fires, etc. due to the risk of fire.
- Do not use the bassinet or crib if any parts are damaged or missing.
- Place the bassinet or crib in reasonable distance from curtains, blinds, heaters and power points.
- To ensure a safe environment for the child, check regularly, before placing the child in the bassinet or crib, that every component is properly and securely in place.

Information about your new mattress

Compressed mattresses regain their original shape after 72-96 hours
Polyurethane-foam has a distinctive odour which may linger a few days after unpacking. The odour will disappear. Airing and vacuuming the mattress will help to eliminate the odour.
The foam reacts to he ultraviolet light from the sun and the oxygen from the air and will turn yellow with time.

CLEANING AND MAINTENANCE STOKKE Mattress*)

- Ticking: Washable at 60°C (140°F). Stretch while wet. Do not tumble dry.
- Foam: Can be heat treated in 100°C (212°F) and washed/flushed in boiling water. After a pee accident, the mattress should always be washed; pee is excellent growth media for fungi.
- Wood: Wipe with a clean damp cloth, wipe off excess of water. We do not recommend any use of detergent. Colours may change if they are exposed to the sun.
- Normal use: Always remove the bedlinen in the morning and let the bed and bedlinen "cool down" and dry up.

*) Not valid for other manufacturers.
See own care-instructions.

Right of complaint and Extended Warranty

Applicable worldwide in respect of the Stokke® Sleepi™, hereinafter referred to as the product.

RIGHT OF COMPLAINT

The customer has a right of complaint pursuant to the consumer protection legislation applicable at any given time, which legislation may vary from country to country.

Generally speaking, STOKKE AS does not grant any additional rights over and above those laid down by the legislation applicable at any given time, although reference is made to the "Extended Warranty" described below. The rights of the customer under the consumer protection legislation applicable at any given time are additional to those under the "Extended Warranty", and are not affected thereby.

STOKKE® "EXTENDED WARRANTY"

However, STOKKE AS, Håhjem, N-6260 Skodje, Norway, grants an "Extended Warranty" to customers who register their product in our Warranty Database. This may be done via our webpage www.stokke.com/guarantee. Alternatively, one may fill in and submit the warranty form, which is inserted into the instruction manual accompanying the product. Upon registration, a warranty certificate will be issued and sent to the customer electronically (e-mail) or by ordinary mail.

Registration in the Warranty Database entitles the owner to an "Extended Warranty" as follows:

- **7-year** warranty against any manufacturing defect in the product.

The "Extended Warranty" also applies if the product has been received as a gift or purchased second-hand. Consequently, the "Extended Warranty" may be invoked by whoever is the owner of the product any given time, within the warranty period, and subject to the warranty certificate being presented by the owner.

The STOKKE® "Extended Warranty" is conditional upon the following:

- Normal use.
- The product only having been used for the purpose for which the product is intended.
- The product having undergone ordinary maintenance, as described in the maintenance/instruction manual.
- Upon the "Extended Warranty" being invoked, the warranty certificate shall be presented, together with the original date-stamped purchase receipt. This also applies to any secondary or subsequent owner.
- The product appearing in its original state, hereunder that the only parts used have been supplied by STOKKE® and are intended for use on, or together with, the product. Any deviations herefrom require the prior written consent of STOKKE®.
- The serial number of the product not having been destroyed or removed.

The STOKKE® "Extended Warranty" does not cover:

- Issues caused by normal developments in the parts making up the product (e.g. colouration changes, as well as wear and tear).
- Issues caused by minor variations in materials (e.g. colour differences between parts).
- Issues caused by extreme influence from external factors like sun/light, temperature, humidity, environmental pollution, etc.
- Damage caused by accidents/mishaps – for example any other objects having bumped into the product or any person having overturned the product by colliding with it. The same applies if the product has been overloaded, for example in terms of the weight placed on it.
- Damage inflicted on the product by external influence, for example when the product is being shipped as luggage.
- Consequential damage, for example damage inflicted on any persons and/or any other objects.
- If the product has been fitted with any accessories that have not been supplied by Stokke, the "Extended Warranty" shall lapse.
- The "Extended Warranty" shall not apply to any accessories that have been purchased or supplied together with the product, or at a subsequent date.

STOKKE® will under the "Extended Warranty":

- Replace or – if STOKKE® thus prefers – repair the defective part, or the product in its entirety (if necessary), provided that the product is delivered to a reseller.
- Cover normal transport costs for any replacement part/product from STOKKE® to the reseller from whom the product was purchased. – No travel costs on the part of the purchaser are covered under the terms of the warranty.
- Reserve the right to replace, at the time of the warranty being invoked, defect parts by parts that are of approximately the same design.
- Reserve the right to supply a replacement product in cases where the relevant product is no longer being manufactured at the time of the warranty being invoked. Such product shall be of corresponding quality and value.

How to invoke the "Extended Warranty":

Generally speaking, all requests relating to the "Extended Warranty" shall be made to the reseller from whom the product was purchased. Such request shall be made as soon as possible after any defect has been discovered, and shall be accompanied by the warranty certificate as well as the original purchase receipt.

Documentation/evidence confirming the manufacturing defect shall be presented, normally by way of the product being brought along to the reseller, or otherwise being presented to the reseller or a STOKKE® sales representative for inspection.

The defect will be remedied in accordance with the above provisions if the reseller or a STOKKE® sales representative determines that the damage is caused by a manufacturing defect.

BASSINETT:

WARNING

Failure to follow these warnings and instructions could result in serious injury or death

- **FALL HAZARD** – To help prevent falls, do not use this product when the infant begins to push up on hands and knees or has reached manufacturer's recommended maximum weight, whichever comes first.
- If a sheet is used with the pad, use only the one provided by the bassinet or cradle manufacturer or one specifically designed to fit the dimensions of the bassinet or cradle mattress.
- When a child is able to sit, kneel or to pull itself up, the cradle/bassinet shall not be used anymore for this child.
- Make sure that the distance from the mattress to the top of the bassinet is never less than 7.9". You will have no problems if the original mattress from STOKKE is used.
- Do not let other children play unsupervised near the bassinet.
- Make sure the bassinet is locked in a fixed position when a child is unsupervised in it.
- To reduce the risk of SIDS, pediatricians recommend healthy infants be placed on their backs to sleep, unless otherwise advised by your physician.
- Always provide the supervision necessary for the continued safety of your child. When used for playing, never leave child unattended.
- Do not use more than one mattress in the cot.

CRIB:

WARNING

Failure to follow these warnings and instructions could result in serious injury or death

- Child can become entrapped and die when improvised netting or covers are placed on top of product. Never add such items to confine child in product
- The crib, including side rails, must be fully erected prior to use.
- Strings can cause strangulation! Never place items with a string around a child's neck such as hood strings or pacifier cords. Never suspend strings over product or attach strings to toys.
- Discontinue use of crib when child is able to climb out or reaches the height of 35 in. (890mm).
- Never place product near a window where cords from blinds or drapes can strangle a child.
- When child is able to pull to standing position, set mattress/base to lowest adjustment position and remove bumper pads, large toys, and other objects that could serve as steps for climbing out.
- Never use this product if there are any loose or missing fasteners, loose joints, broken parts or torn mesh/fabric. Check before assembly and periodically during use. Contact Stokke LLC for replacement parts. Never substitute parts.
- Never use plastic shipping bags or other plastic film as mattress covers not sold and intended for that purpose. They can cause suffocation.
- If refinishing, use a non-toxic finish specified for children's products.
- Never use a water mattress with this product.
- The crib base height can be adjusted at all four basic heights. Make sure that the distance from the mattress to the top of the crib is never less than 11.8" in the highest position and 20" in the lowest position. You will have no problems if the original mattress from STOKKE is used.
- The lowest position of the crib base is always the safest. As soon as the baby can sit up or pull itself up, the crib base must be lowered.
- Make sure to keep medication, string, elastic, small toys or small items such as money out of reach from any position in the crib

WARNING

Strings can cause strangulation!

Do not place items with a string around a child's neck, such as hood strings or pacifier cords. DO NOT suspend strings over a crib or attach strings to toys.

Suffocation hazard. Infants can suffocate.

- In gaps between an extra pad and side of the basinett/cradle.
- On soft bedding
NEVER add a mattress, pillow, comforter, or padding.
Use only the pad provided by the manufacturer.

Do not use this cradle if the enclosed or attached instructions cannot be strictly adhered to. Do not use this cradle if the child is able to climb out unaided. Do not place cords, straps or similar items that could become wound around the child's neck in or near this cradle. The mattress used with this cradle should not be more than 8cm (3.1") thick and should be of such length and width that the gap between the mattress and the sides of the cradle is not more than 3cm (1.2") when the mattress is pushed into one corner of the cradle.

- When your child can climb in and out of the bed by itself, you can consider removing one side of the bed and adjust the crib base to the upper position.
- Always provide the supervision necessary for the continued safety of your child. When used for playing, never leave child unattended.
- To reduce the risk of SIDS, pediatricians recommend healthy infants be placed on their back to sleep, unless otherwise advised by your physician.
- Use ONLY mattress/pad provided by the manufacturer which must be at least 47.2 in. long by 26.4 in. wide, and not more than 3.9 in. thick, and have the shape of the crib.
- Do not use more than one mattress in the cot.

WARNING

Strings can cause strangulation!

Do not place items with a string around a child's neck, such as hood strings or pacifier cords. DO NOT suspend strings over a crib or attach strings to toys.

Suffocation hazard. Infants can suffocate.

- In gaps between an extra pad and side of the basinett/cradle.
- On soft bedding
NEVER add a mattress, pillow, comforter, or padding.
Use only the pad provided by the manufacturer.

Do not use this crib if the enclosed or attached instructions cannot be strictly adhered to. Do not use this crib if the child is able to climb out unaided or is taller than 90cm (35"). Do not place cords, straps or similar items that could become wound around the child's neck in or near this crib. Ensure that the sides are properly latched or locked in place when the crib is occupied. The mattress used with this crib should not be more than 10cm (3.9") thick and should be of such length and width that the gap between the mattress and the sides of the crib is not more than 3cm (1.2") when the mattress is pushed into the corner of the crib.

Lire toutes les instructions AVANT d’assembler et d’UTILISER le lit. CONSERVER LES INSTRUCTIONS POUR UNE UTILISATION ULTÉRIEURE

Instructions générales

- Lire attentivement les instructions suivantes et s’y conformer dans les moindres détails pour s’assurer que les dispositifs de sécurité du berceau et du lit d’enfant ne sont pas altérés. Conserver ces instructions ainsi que la clé à six pans pour un usage ultérieur. Resserrer toutes les vis 2 à 3 semaines après l’assemblage.
- Ne pas serrer à fond les vis du berceau ou du lit d’enfant en cours d’assemblage. N’y procéder qu’une fois l’unité entièrement montée, ce qui facilitera grandement l’assemblage.
- S’assurer que le berceau ou le lit d’enfant est placé sur une surface plane et stable. Une fois le montage terminé, vérifier et serrer toutes les pièces d’assemblage et les vis. Si des ferrures ou d’autres éléments sont desserrés, l’enfant risque d’avoir un membre pris entre deux barreaux. De même, certains détails vestimentaires tels que cordonnets, ruban de poupée, chaîne de cou, etc. risquent de s’accrocher à une pièce desserrée et provoquer l’étranglement de l’enfant.
- S’assurer qu’aucune pièce du berceau ou du lit d’enfant n’est desserrée afin d’éviter que l’enfant ne la porte à la bouche et s’étouffe en l’avalant. S’assurer qu’aucun élément sur lequel l’enfant puisse monter ou prendre appui

ne se trouve dans le lit.

- Ne jamais placer le berceau ou le lit à proximité d’un feu nu ou d’une source de chaleur telle qu’un chauffage électrique à résistance, réchaud à gaz, etc. en raison des risques d’incendie qu’ils présentent.
- Ne pas utiliser le berceau ou le lit si des pièces sont endommagées ou manquantes.
- Placer le berceau ou le lit à une bonne distance des rideaux, stores, éléments de chauffage et sources de courant.
- Pour assurer un environnement sécuritaire pour l’enfant, ne jamais le déposer dans son berceau ou dans son lit sans avoir vérifié que tous les éléments du berceau ou du lit sont en place et solidement fixés.

Information sur votre nouveau matelas

- Les matelas comprimés retrouvent leur forme originale après 72 à 96 heures
- La mousse de polyuréthane dégage une odeur particulière qui peut rester pendant quelques jours suivant son déballage avant de disparaître. Aérer le matelas et le nettoyer avec un aspirateur afin d’éliminer l’odeur.
- La mousse réagit à la lumière ultraviolette du soleil et à l’oxygène dans l’air et viera au jaune avec le temps.

LE BERCEAU:

AVERTISSEMENT Le non-respect de ces mises en garde et directives pourrait causer des blessures graves ou la mort.

- RISQUE DE CHUTE – Pour aider à prévenir les chutes, ne pas utiliser ce produit lorsque l’enfant commence à se mettre à quatre pattes ou dès qu’il atteint le poids maximum recommandé par le fabricant, la première des deux éventualités prévalant.
- Si un drap est utilisé avec la housse, n’utiliser que celui fourni par le fabricant du berceau/de la bassinette ou une housse uniquement conçue pour les dimensions du matelas du berceau/de la bassinette.
- Lorsque l’enfant est capable de s’asseoir, de s’agenouiller ou de se hisser sur ses jambes par ses propres moyens, cesser d’utiliser le berceau/la bassinette.
- S’assurer que la distance entre le matelas et la partie supérieure du berceau n’est jamais inférieure à 20 cm (7.9”). L’utilisation d’un matelas d’origine STOKKE évite ce type de problème.
- Ne jamais laisser d’autres enfants jouer autour du ber-

ceau sans surveillance.

- S’assurer que les roues du berceau sont bien verrouillées lorsque l’enfant est dans son berceau.
- Pour réduire le risque de mort subite du nourrisson, les pédiatres recommandent que les bébés en santé soient placés sur le dos pour dormir, sauf indication contraire de votre médecin.
- Surveiller toujours votre enfant autant que possible afin de lui assurer une sécurité permanente. Une fois utilisé pour jouer, ne laisser jamais l’enfant sans surveillance.
- N’utiliser qu’un seul matelas dans le lit.

AVERTISSEMENT Les cordons peuvent causer un étranglement !

Ne pas placer des éléments à cordon autour du cou d’un enfant, tels que des cordons de capuchon ou des cordons de suce. NE JAMAIS suspendre des cordons sur le berceau ou attacher des cordons aux jouets.

Danger de suffocation : les

ser de sac en plastique ou autre film plastique en guise de couvre-matelas à moins qu’il ne soit spécifiquement vendu à cet usage.

- Si les boiseries du lit ont besoin d’être rafraîchies, utiliser un produit non toxique, spécialement destiné au mobilier pour enfants
- NE PAS utiliser de matelas à eau avec ce lit.
- La hauteur de la base du berceau est réglable sur 4 niveaux. S’assurer que la distance du matelas au bord supérieur du berceau n’est jamais inférieure à 30 cm (11.8”) au niveau de réglage le plus élevé, et à 50,8 cm (20”) au niveau le plus bas. L’utilisation d’un matelas de fabrication STOKKE évite ce type de problème.
- La plus basse position de la base du lit est toujours la plus sécuritaire. Dès que le bébé peut s’asseoir ou se redresser par ses propres moyens, la base du lit doit être abaissée.
- Tenir hors de la portée de l’enfant les médicaments, cordons, élastiques, petits jouets et autres menus objets comme des pièces de monnaie.
- Lorsque l’enfant monte et descend seul du lit, retirer l’une des deux barrières latérales et régler la base en position supérieure.
- Surveiller votre enfant autant que possible pour lui assurer une sécurité permanente. Une fois utilisé pour jouer, ne laisser jamais l’enfant sans surveillance.
- Pour réduire le risque de mort subite du nourrisson, les pédiatres recommandent que les bébés en santé soient placés sur leur dos pour dormir sauf indication contraire de votre médecin. Utiliser SEULEMENT le matelas/ la housse fourni par le fabricant et qui doit être d’au moins 47,2 pouces de longueur par 26,4 de largeur sans dépasser les 3,9 pouces

NETTOYAGE ET ENTRETIEN du matelas STOKKE Sleepi®)

La toile à matelas : lavable à 60°C (140°F). Étirer pendant que la toile est encore humide. Ne pas sécher par culbutage. La mousse : peut être traitée à chaud à 100°C (212°F) et lavée/rincée à l’eau bouillante. Toujours laver le matelas lorsqu’il a été souillé par de l’urine, celle-ci favorisant le développement des champignons. Le bois : nettoyer avec un linge propre humide, puis absorber l’excédent d’eau avec un chiffon sec. On ne recommande pas l’utilisation de détergent. Noter que les couleurs peuvent être altérées si elles sont exposées au soleil. L’entretien quotidien : retirer le linge de literie tous les matins ; laisser le lit et le linge s’aérer et sécher.

*) N’est pas valable pour d’autres fabricants – Voir les instructions qui leur sont propres.

bébés peuvent suffoquer

- Dans les espaces vides qui se trouvent entre une housse supplémentaire et les côtés du berceau/de la bassinette.
- Sur la literie molle n’ajoutez JAMAIS un matelas, un oreiller, un édredon, ou un coussinet.

Utiliser seulement la housse fournie par le fabricant.

Ne pas utiliser ce berceau si les instructions ci-jointes ne peuvent être strictement respectées. Ne pas l’utiliser non plus si l’enfant est capable de grimper sans aide pour en sortir. Cordons, sangles ou autres objets similaires qui risqueraient de s’enrouler autour du cou de l’enfant ne doivent pas être déposés dans le berceau ou à proximité. L’épaisseur du matelas utilisé avec ce berceau ne doit pas excéder 8 cm (3.1”). Sa longueur et sa largeur doivent être telles que l’espace entre le matelas et les parois du berceau n’excède pas 3 cm (1.2”) lorsque le matelas est poussé dans un coin du berceau.

d’épaisseur et avoir la forme du berceau.

- N’utiliser qu’un seul matelas dans le lit.

AVERTISSEMENT les bébés peuvent suffoquer

- Dans les espaces vides qui se trouvent entre un matelas trop petit ou trop épais et les côtés du produit.
- Sur la literie molle n’ajoutez JAMAIS un matelas, un oreiller, un édredon, ou un coussinet.

Utiliser uniquement la housse fournie par le fabricant.

Ne pas utiliser ce berceau si les instructions ci-jointes ne peuvent être strictement respectées. Ne pas l’utiliser non plus si l’enfant est capable de grimper sans aide pour en sortir ou s’il a atteint une taille supérieure à 90 cm (35”). Cordons, sangles ou autres objets similaires qui risqueraient de s’enrouler autour du cou de l’enfant ne doivent pas être déposés dans le berceau ou à proximité. Si l’enfant se trouve dans le berceau, vérifier que les barrières latérales sont correctement enclenchées ou verrouillées. La hauteur du matelas utilisé avec ce berceau ne doit pas excéder 10 cm (3.9”). Sa longueur et sa largeur doivent être telles que l’espace entre le matelas et les parois du berceau n’excède pas 3 cm (1.2”) lorsque le matelas est poussé dans un coin du berceau.

Droit de réclamation et extension de garantie

Applicables dans le monde entier pour le lit STOKKE® SLEEPI™, ci-après dénommé(e)(s) le produit.

DROIT DE RÉCLAMATION

Le client bénéficie d’un droit de réclamation, conformément à la législation sur la protection des consommateurs applicable à un moment donné, cette législation étant susceptible de varier d’un pays à l’autre.

D’un point de vue général, STOKKE AS n’accorde aucun droit supplémentaire en plus de ceux qui sont établis par la législation applicable à un moment donné, même si une référénc est faite à «l’extension de garantie» décrite ci-dessous. Les droits du client au titre de la législation sur la protection des consommateurs applicable à un moment donné viennent s’ajouter à ceux de «l’extension de garantie», qui n’ont aucune influence sur ces derniers.

«EXTENSION DE GARANTIE» STOKKE®

Cependant, STOKKE AS, Håhjem, N-6260 Skodje, Norvège, accorde une «extension de garantie» aux clients qui enregistrent leur produit dans notre base de données Garantie. Cet enregistrement peut être effectué via notre page web www.stokke.com/guarantee. Il est également possible de remplir et d’envoyer le bon de garantie qui est inséré dans le manuel d’instructions accompagnant le produit. Une fois l’enregistrement effectué, un certificat de garantie sera émis et envoyé au client par voie électronique (e-mail) ou par courrier ordinaire.

L’enregistrement dans la base de données Garantie accordée au propriétaire une «extension de garantie» comme suit :

- Garantie de 7 ans contre tout défaut de fabrication du produit.

«L’extension de garantie» s’applique également si le produit a été reçu en cadeau ou a été acheté d’occasion. Par conséquent, «l’extension de garantie» peut être invoquée par le propriétaire du produit à un moment donné, quel qu’il soit, au cours de la période de garantie et sous réserve de la présence du certificat de garantie par le propriétaire.

«L’extension de garantie» STOKKE® dépend des conditions suivantes :

- Utilisation normale.
- Le produit n’a été utilisé que dans le cadre de l’usage qui lui est prévu.
- Le produit a bénéficié d’un entretien ordinaire, tel que décrit dans le manuel d’entretien/d’instructions.
- Lorsque «l’extension de garantie» est invoquée, le certificat de garantie doit être présenté, ainsi que la preuve d’achat d’origine datée. Ceci s’applique également au propriétaire secondaire ou ultérieur.
- Le produit doit apparaître dans son état d’origine, à condition que les seules pièces utilisées aient été fournies par STOKKE® et soient prévues pour une utilisation sur, ou avec, le produit. Toute déviation des présentes nécessite l’accord écrit préalable de STOKKE®.
- Le numéro de série du produit n’a pas été détruit ni retiré.

«L’extension de garantie» STOKKE® ne couvre pas :

- Les problèmes causés par l’évolution normale des pièces composant le produit (ex. changements de coloration et usure).
- Les problèmes causés par des variations mineures au niveau des matériaux (ex. différences de couleur entre les pièces).
- Les problèmes causés par l’influence extrême de facteurs extérieurs tels que le soleil/la lumière, la température, l’humidité, la pollution environnementale, etc.
- Les dégâts causés par les accidents/incidents, par exemple d’autres objets ayant heurté le produit ou une personne ayant renversé le produit en le heurtant. La même condition s’applique si le produit a été surchargé, par exemple en plaçant un poids excessif sur le produit.
- Les dommages infligés au produit par une influence extérieure, par exemple lorsque le produit est transporté en tant que bagage.
- Les dommages indirects, par exemple les dommages infligés par des personnes et/ou d’autres objets.
- Si le produit a été équipé d’accessoires qui n’ont pas été fournis par STOKKE®, «l’extension de garantie» prend fin.
- «L’extension de garantie» ne s’applique pas aux accessoires qui ont été achetés ou fournis en même temps que le produit, ou à une date ultérieure.

Notice d’utilisation

Dans le cadre de «l’extension de garantie», STOKKE® :

- remplacera ou, si STOKKE® préfère, réparera la pièce défectueuse, ou le produit dans son intégralité (si nécessaire), à condition que le produit soit amené chez un revendeur.
- couvrira les frais de transport normaux relatifs à toute pièce ou tout produit STOKKE® de rechange au profit du revendeur auprès duquel le produit a été acheté. Aucun frais de transport de la part de l’acheteur n’est couvert aux termes de la garantie.
- se réservera le droit de remplacer, au moment de l’invocation de la garantie, les pièces défectueuses par des pièces d’une conception sensiblement similaire.
- se réservera le droit de fournir un produit de rechange dans le cas où le produit ne serait plus fabriqué au moment de l’invocation de la garantie. Ledit produit de rechange devra être d’une qualité et d’une valeur équivalentes.

Comment invoquer «l’extension de garantie» :

En général, toutes les demandes relatives à «l’extension de garantie» seront effectuées auprès du revendeur chez qui le produit a été acheté. Une telle demande devra être effectuée dès que possible après la découverte du défaut, et sera accompagnée du certificat de garantie, ainsi que de la preuve d’achat d’origine.

Toute documentation/preuve confirmant le défaut de fabrication sera présentée en amenant généralement le produit chez le revendeur, ou en le présentant autrement au revendeur ou à un représentant commercial de STOKKE® en vue d’un contrôle.

Le défaut sera résolu conformément aux dispositions mentionnées ci-dessus si le revendeur ou un représentant commercial de STOKKE® détermine que les dommages ont été provoqués par un défaut de fabrication.

Stokke® Sleepi™ Mini

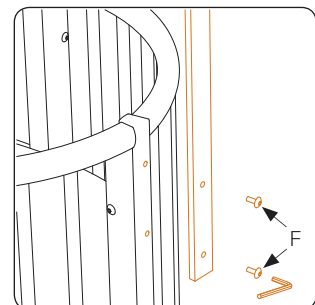
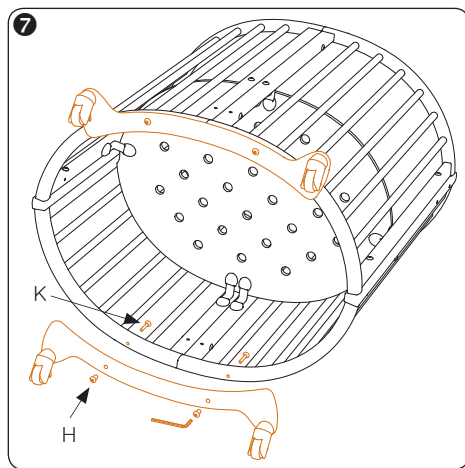
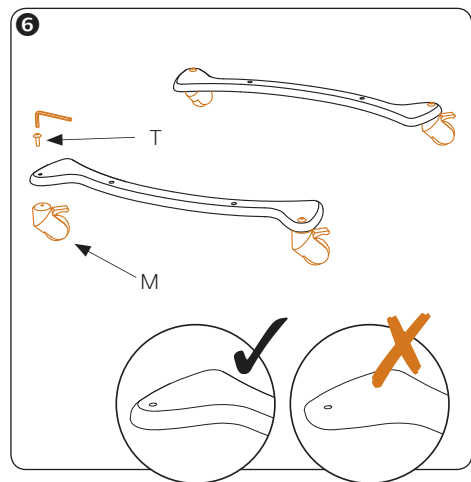
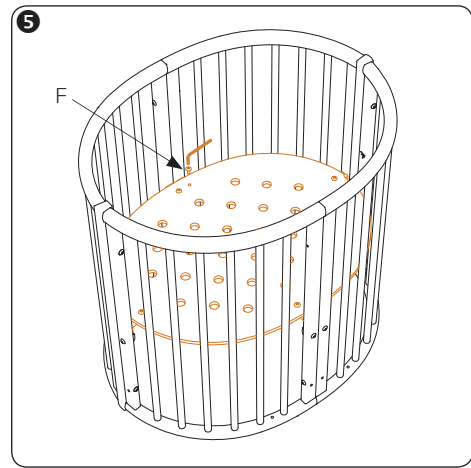
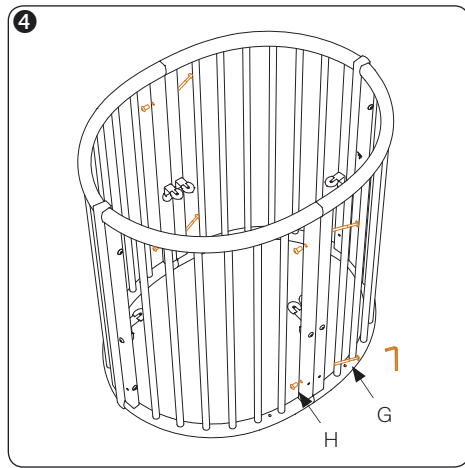
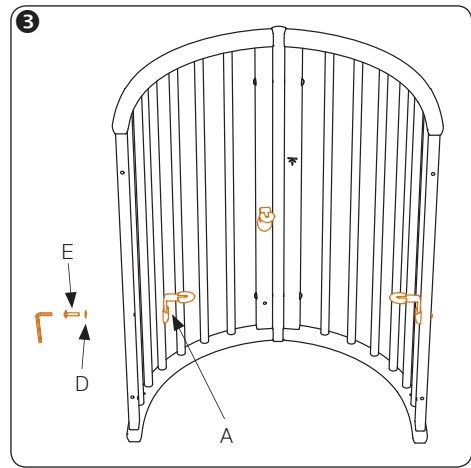
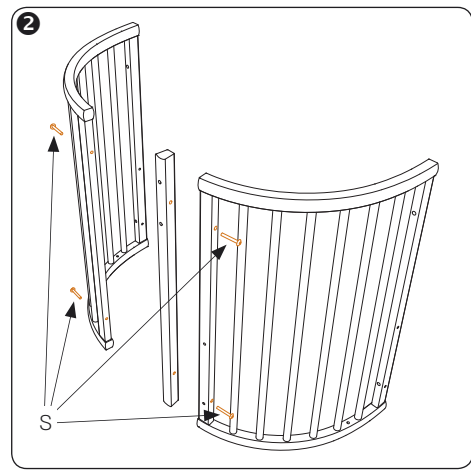
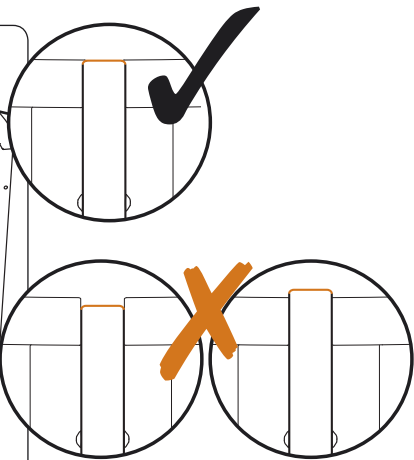
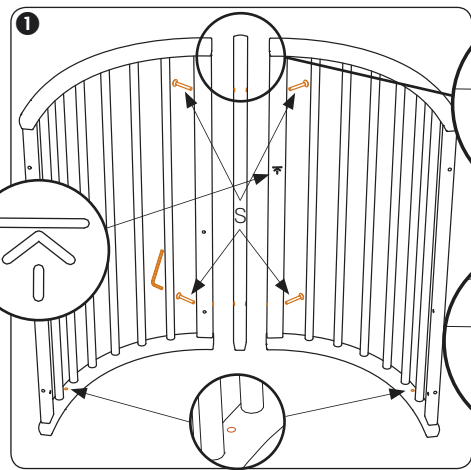
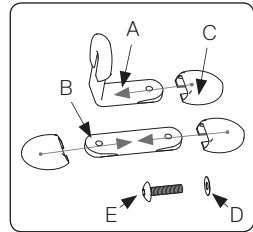
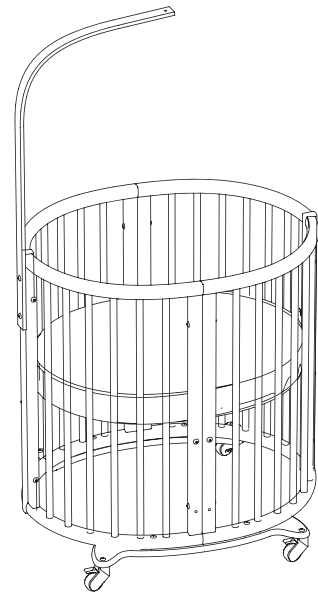

Stokke® Sleepi™ Mini

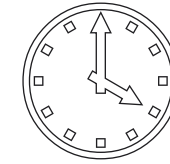
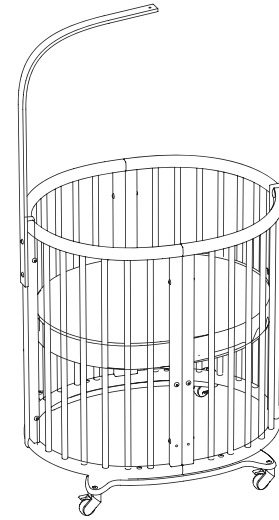

Stokke® Sleepi™

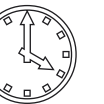
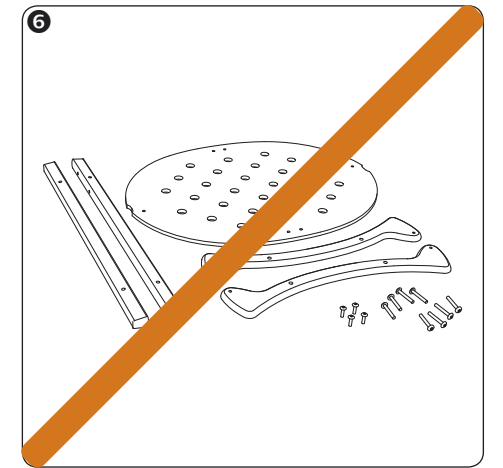
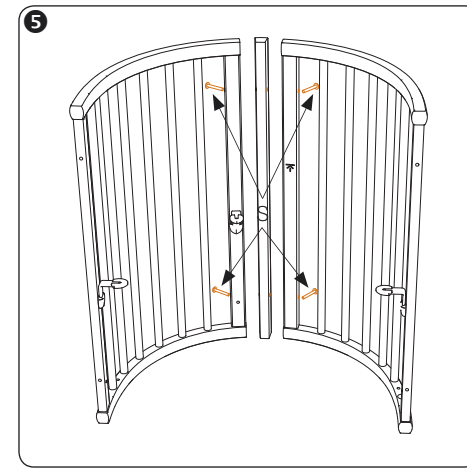
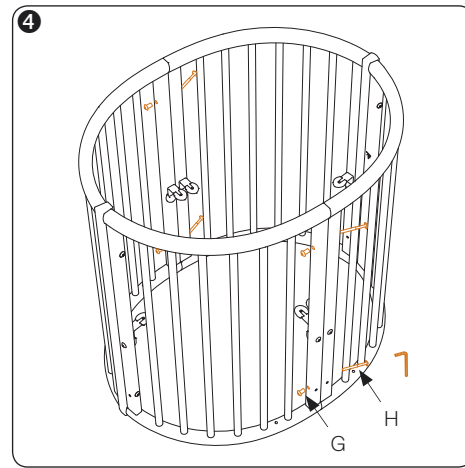
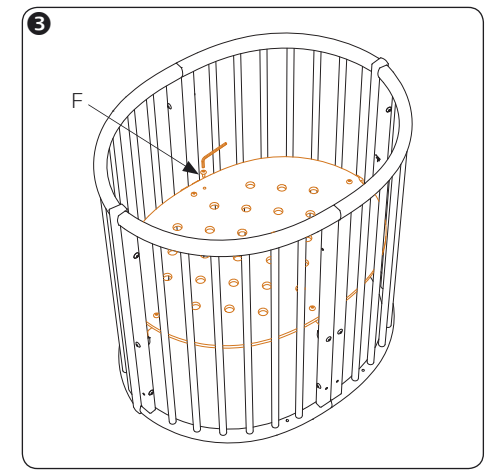
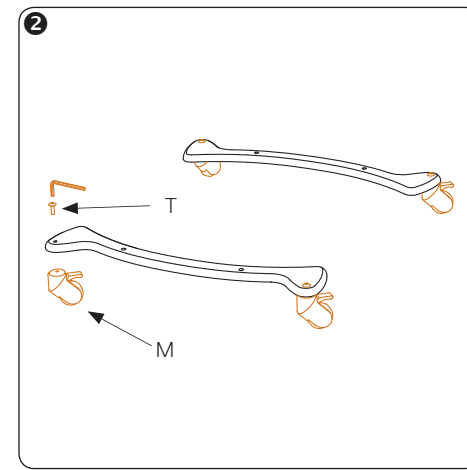
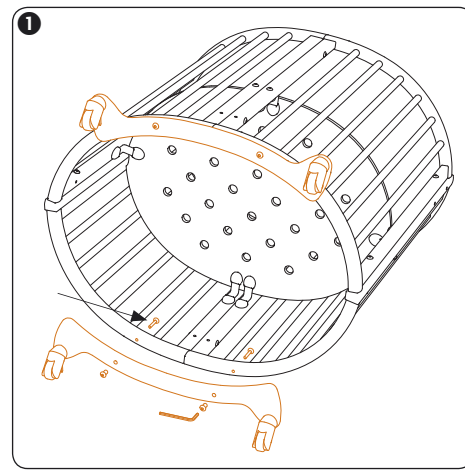
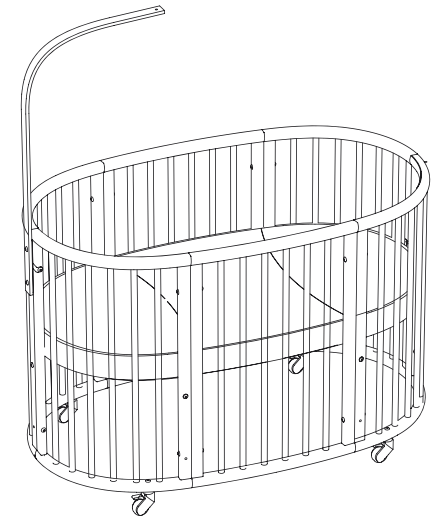

Stokke® Sleepi™

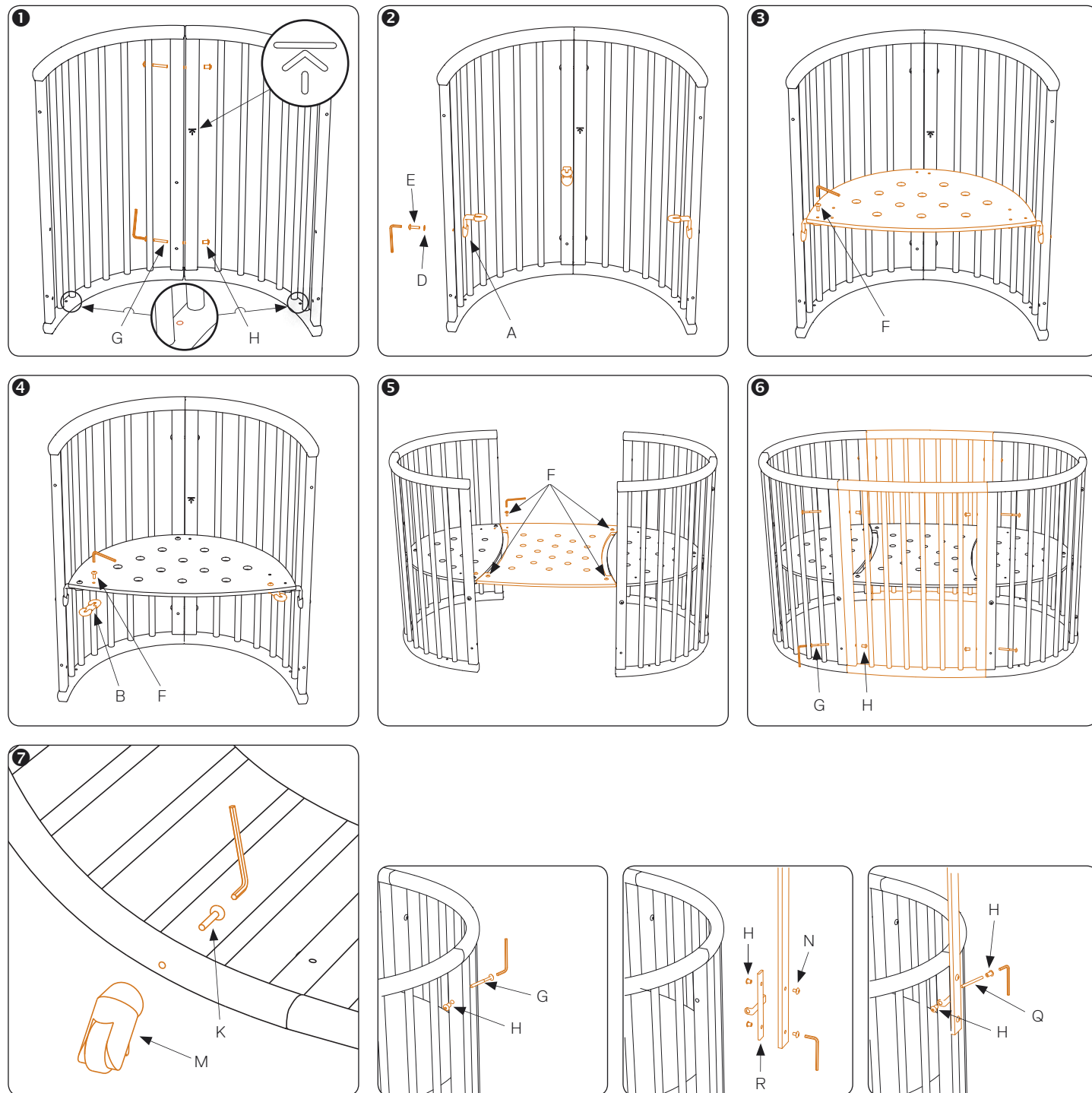
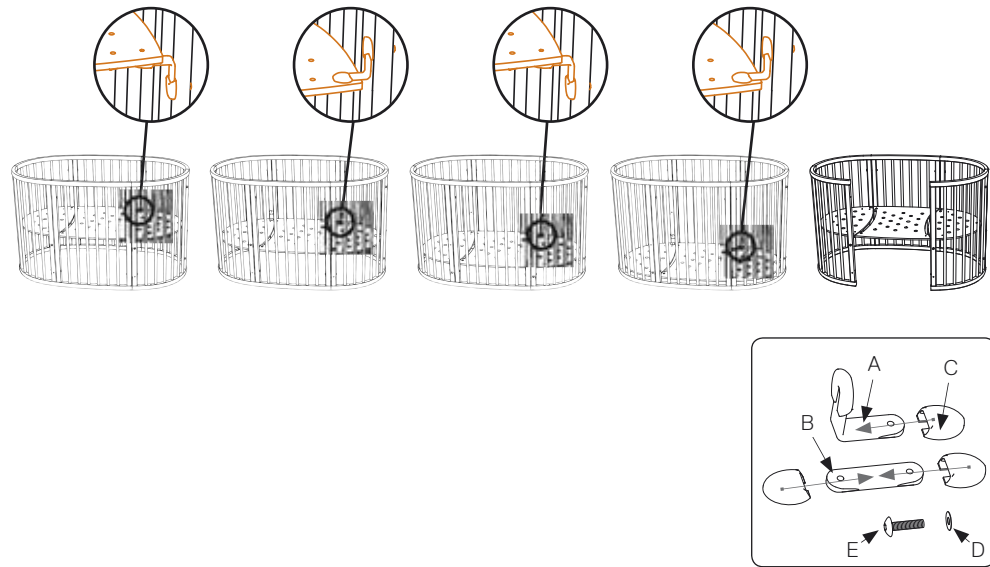
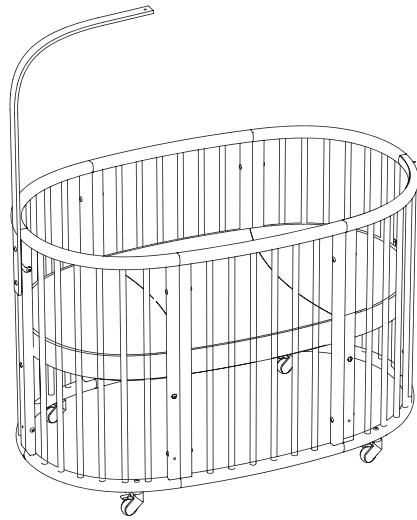

Stokke® Sleepi™ Mini

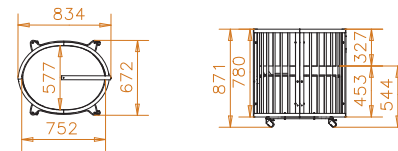
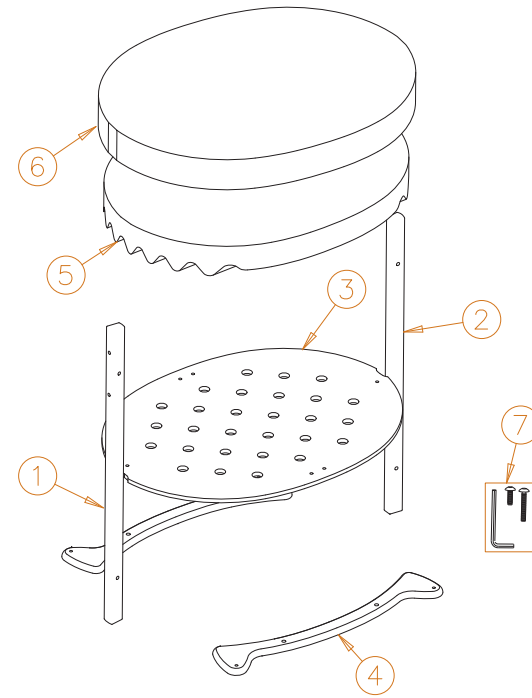

Stokke® Sleepi™

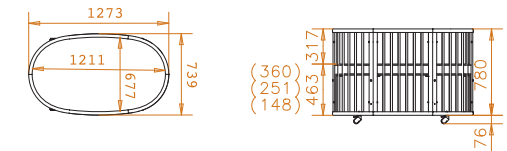
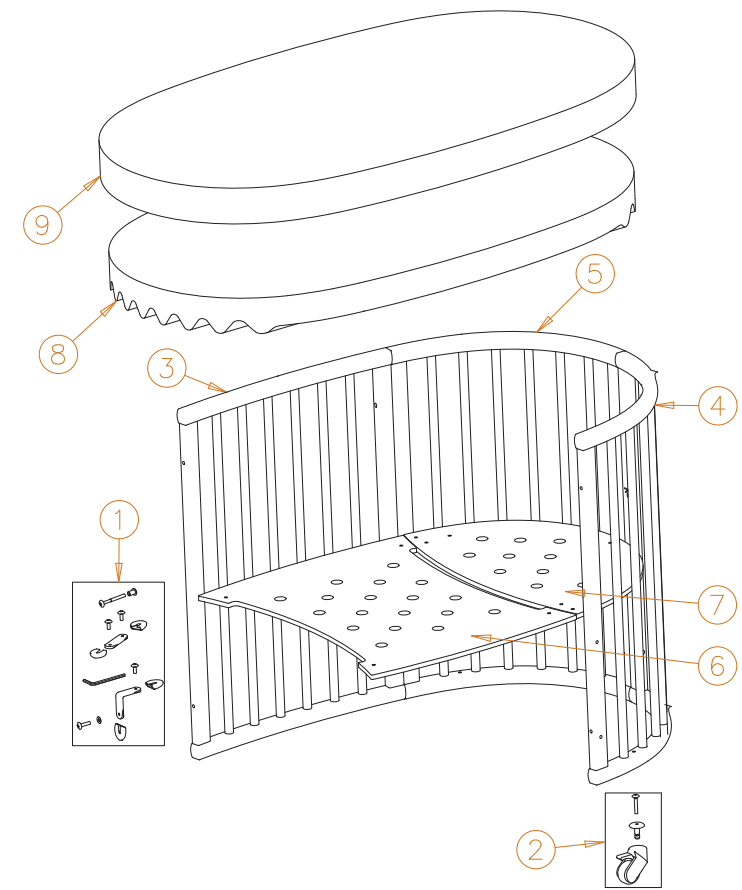

ITEM	QTY	NAME
	1	SLEEPI 03 Mini kit
1	1	SLEEPI 03 Mini spacer
2	1	SLEEPI 03 Mini spacer NH
3	1	SLEEPI 03 Mini plywood
4	2	SLEEPI 03 Mini wheel frame
5	1	SLEEPI 03 Mini mattress
6	1	SLEEPI 03 Mini mattress cover
7	1	SLEEPI 03 Mini screw bag

ITEM	QTY	NAME
	1	SLEEPI 03
1	1	SLEEPI 03 Screw bag
2	1	SLEEPI 03 Wheel screw bag
3	2	SLEEPI 03 Middle section
4	2	SLEEPI 03 End section R
5	2	SLEEPI 03 End section L
6	1	SLEEPI 03 Plywood MID
7	2	SLEEPI 03 Plywood END
8	1	SLEEPI 03 Mattress
9	1	SLEEPI 03 Mattress cover

Stokke® Sleepi™ Mini screw bag

Part no: 233700

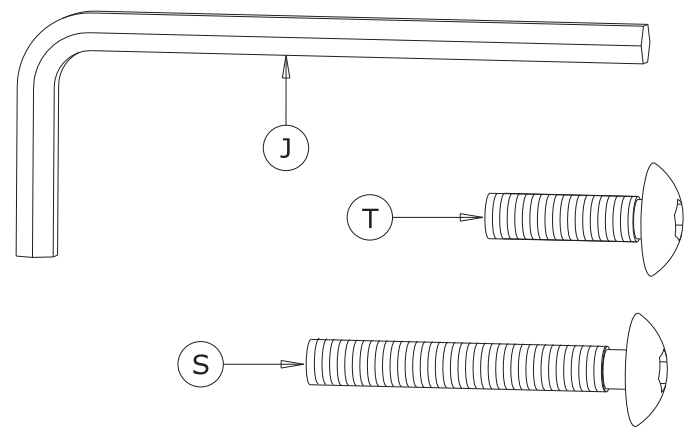

ITEM	QTY	NAME
	1	SLEEPI 03 MINI screw bag
T	4	K6s_23
S	8	K6s_44
J	1	Allen key 5mm

Stokke® Sleepi™ bed screw bag

Part no: 233800

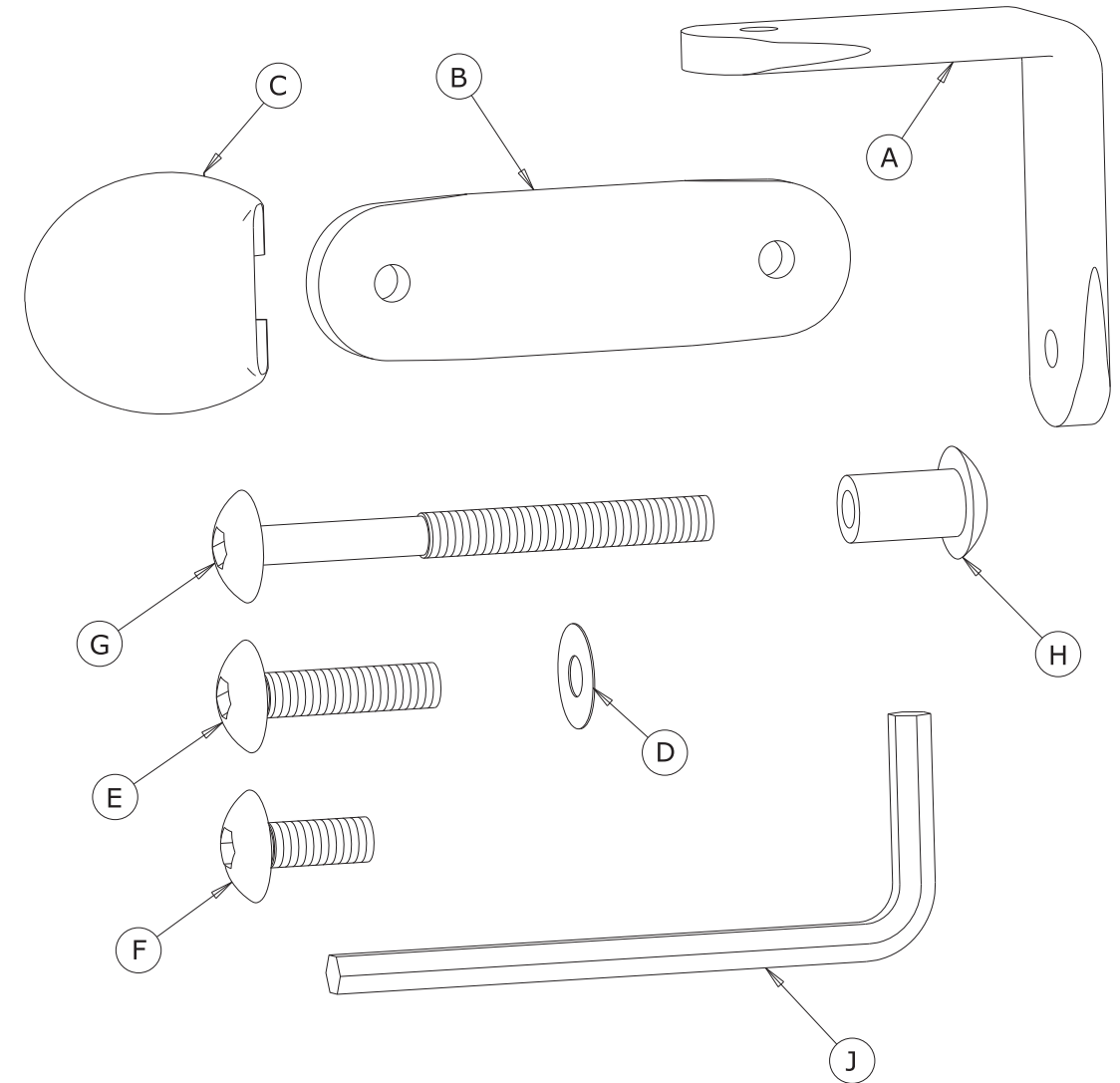

ITEM	QTY	NAME
	1	SLEEPI 03 BED screw bag
F	14	K6s_16
E	6	K6s_26
G	12	K6s_65
H	12	T-nut K15 NV5 9x15mm M6
D	6	Washer plastic Ø14
J	2	Allen key 5mm
C	20	SLEEPI 03 bracket cover
A	6	SLEEPI 03 Bracket L
B	4	SLEEPI bracket flat

Stokke® Sleepi™ drape rod parts list

Part no: 2340

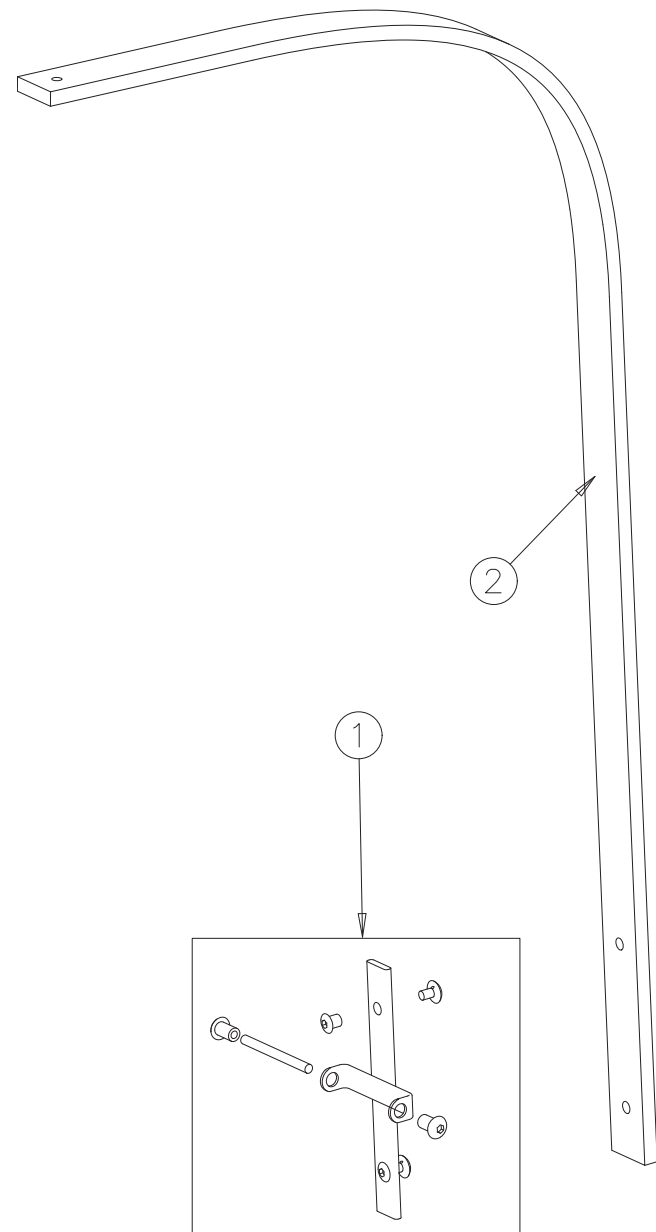

ITEM	QTY	NAME
	1	SLEEPI 03 Drape rod cmpl
1	1	SLEEPI 03 Drape rod screw bag
2	1	SLEEPI 03 Drape rod

Stokke® Sleepi™ drape rod screw bag

Part no: 233600

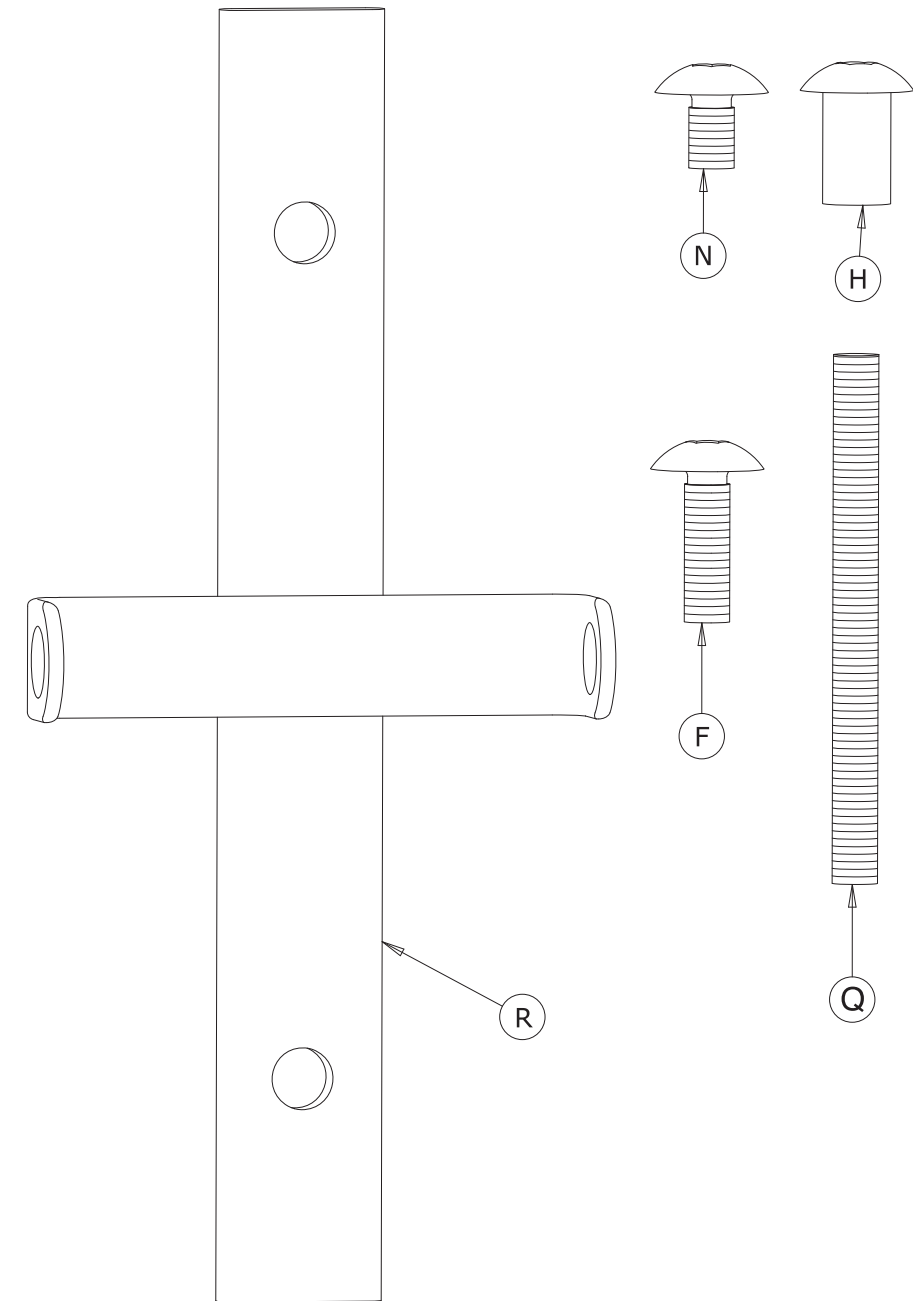

ITEM	QTY	NAME
	1	SLEEPI 03 Drape Rod Screw bag
F	2	K6s_20
N	2	K6s_10
H	4	T nut K-15 NV5 9x15mm M6
Q	1	Threded rod M6 x 65
R	1	SLEEPI 03 Drape rod bracket

Stokke® Sleepi™ wheel screw bag

Part no: 114000

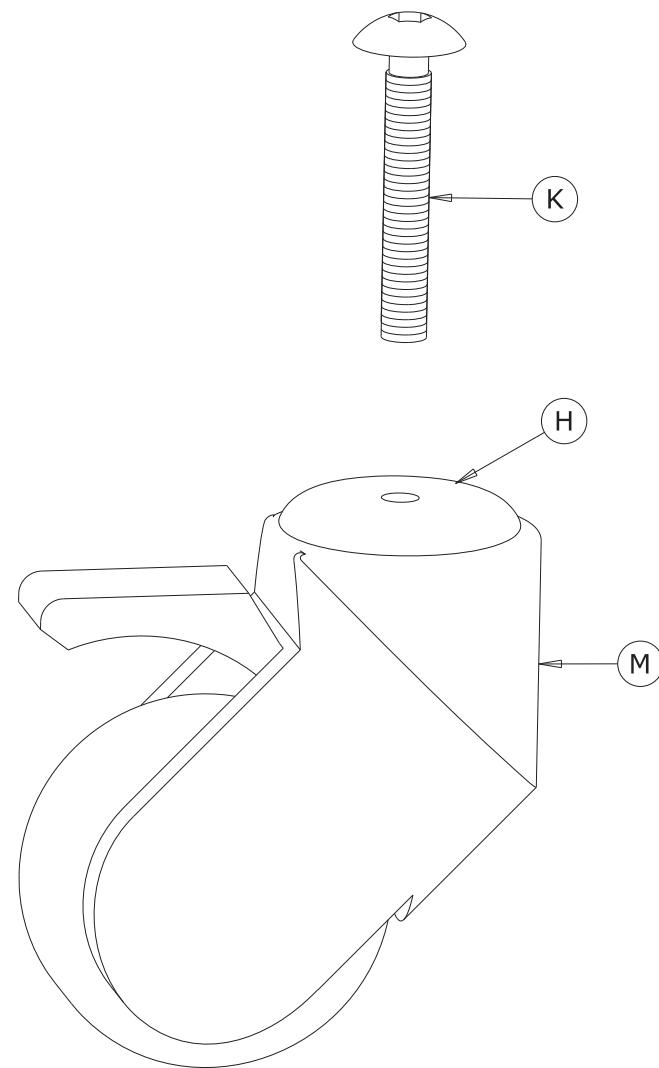

ITEM	QTY	NAME
	1	SLEEPI 03 WHEEL screw bag
K	4	K6s_40
H	4	Sleepi 03 Wheel shaft
M	4	Sleepi 03 Wheel

Stokke® Sleepi™ plug screw bag

Part no: 228200

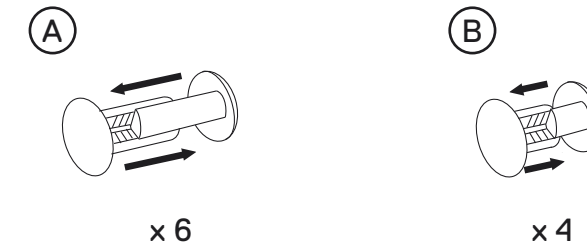

ITEM	QTY	NAME
	1	Sleepi 03 Fittings pack
A	6	Open Hole Fitting 20 mm
B	4	Open Hole Fitting 9,5 mm

Why register your STOKKE® product?

The most important advantage of your registration is that this entitles an extended warranty* on your Stokke® product:

STOKKE® SLEEPITM - 7 year warranty*

Other advantages

If you register your e-mail address, and accepting to receive information from Stokke®, you will:

- receive safety information and updates relevant to your Stokke® product, as it becomes available.
- be the first to get news, ideas and learn more about our products. If you have registered your child's age (optional), you will also receive information about adjustments of products, ideas and more as your child grows.

*) Read full warranty description in the chapter "Warranty" in this user guide. Extended warranty does not apply to STOKKE® SITTI™ or accessories.

FR

Pourquoi enregistrer votre produit Stokke® ?

L'enregistrement vous offre l'avantage de bénéficier d'une garantie prolongée* sur votre produit Stokke® :

STOKKE® SLEEPITM - Une garantie de 7 ans*

Autres avantages

Si vous enregistrez votre adresse mail et que vous acceptez de recevoir des informations de Stokke®, vous :

- recevrez des informations sûres et des actualisations sur votre produit Stokke® dès que celui-ci est disponible.
- recevrez nouveautés et idées en premier, tout en en apprenant plus sur vos produits. Si vous avez enregistré l'âge de vos enfants (facultatif), vous recevrez des informations sur les mises au point des produits, des idées et plus à mesure que votre enfant grandit.

* Lisez toute la description de la garantie dans le chapitre « Garantie » dans ce guide utilisateur. La garantie prolongée ne s'applique ni à STOKKE® SITTI™ ni aux accessoires.

ES

¿Por qué registrar su producto Stokke®?

La ventaja más importante es que al registrarse conseguirá una garantía extendida* de su producto Stokke®:

STOKKE® SLEEPITM - 7 años de garantía*

Otras ventajas

Si registra su dirección de correo electrónico y acepta recibir información de Stokke®, usted:

- recibirá, en cuanto sea disponible, información sobre seguridad y otras actualizaciones relevantes para su producto Stokke®;
- será el primero en recibir noticias e ideas, pudiendo así aprender más sobre nuestros productos. Si usted ha indicado la edad de su hijo (opcional), también recibirá información sobre ajustes de los productos, sugerencias y otra información conforme vaya creciendo su hijo.

*) Lea la descripción completa de la garantía en el capítulo "Garantía" en esta Guía del Usuario. La garantía extendida no es aplicable para STOKKE® SITTI™ y accesorios.

STOKKE® Warranty card / Product registration card

See description of where to find the products serial number/date clock on your product. Use this information when filling out the Stokke warranty card / Product registration card. We recommend that you fill in this information at www.stokke.com/guarantee

FR Consultez le descriptif pour trouver le numéro de série des produits / la date de fabrication de votre produit. Utilisez cette information quand vous remplissez le Certificat de garantie / la Fiche d'enregistrement du produit Stokke. Nous vous recommandons de compléter ces renseignements sur notre site <http://www.stokke.com/guarantee>

ES Vea la descripción relativa a dónde encontrar el número de serie/la fecha/hora de producción de su producto. Rellene la tarjeta de garantía/la tarjeta de registro del producto con esta información. Le recomendamos introducir estos datos en www.stokke.com/guarantee

Product serial number / Numéro de série du produit / Número de serie del producto

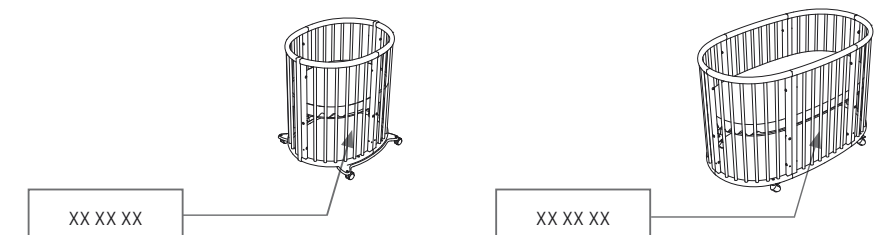

AUSTRALIA	Exquira Pty Ltd. Tel. +61 (0)2 9417 3445, E-mail: info@exquira.com.au
AUSTRIA	Stokke Customer Service Tel: +49 7031 611 58 0, Fax: +49 70 31 611 58 60, Email: stokke.at@stokke.com
BELGIUM	Stokke Customer Service Tel: +49 7031 611 58 0, Fax: +49 7031 611 58 60, Email: info-belux@stokke.com
BULGARIA, CROATIA, CYPRUS, CZECH REPUBLIC, GREECE, HUNGARY, POLAND, ROMANIA, SERBIA, SLOVAKIA AND SLOVENIA:	Stokke Customer Service Tel: +49 7031 611 58 0, Fax: +49 7031 611 58 60, Email info.eu@stokke.com
CHINA, SOUTH EAST ASIA	Stokke Hong Kong Ltd., Tel: (852) 2987 8178, E-mail: info.asia@stokke.com Flat/RM 09B & C, Blk 1, 16/f., China, Hong Kong City, 33 Canton Road, Tsim Sha Tsui Kowloon, Hong Kong
DENMARK	Stokke Customer Service Tel. +45 98 79 19 29, Fax. +45 98 79 19 39, Email: info.dk@stokke.com
FINLAND	Stokke Customer Service Tel: +49 7031 611 58 0, Fax: +49 70 31 611 58 60, E-mail: info.fi@stokke.com
FRANCE	Stokke Customer Service Tel: +49 7031 611 58 0, Fax +49 70 31 611 58 60, Email: info.fr@stokke.com
GERMANY	Stokke Customer Service Tel: +49 7031 611 58 0, Fax: +49 7031 611 58 60, Email: info.de@stokke.com
IRELAND	Stokke Customer Service Tel: +49 7031 611 58 0, Fax +49 70 31 611 5860, Email: info.uk@stokke.com
ISRAEL	Shevtov G. Reiss Distributors. Tel: 972 9 8912314, Email: reissg@netvision.net.il
ITALY	Stokke Customer Service, Tel: +49 7031 611 58 0, Fax: +49 7031 611 58 60, Email: info.it@stokke.com
JAPAN	Stokke Ltd. Tel. +81 3 6892 3377, Fax. +81 3 6892 3386
LUXEMBOURG	Stokke Customer Service Tel: +49 7031 611 58 0, Fax: +49 7031 611 58 60, Email: info-belux@stokke.com
MEXICO	Stokke Customer Service Tel. +34 943 130 596, Fax. +34 943 133 201, Email: us.orders@stokke.com
NETHERLANDS	Stokke Customer Service Tel. +31 13-5837020, Fax. +31 13-5837021, Email: info-nl@stokke.com
NEW ZEALAND	Viking Imports Ltd. Tel: +64 9 4267822, Email: info@vikingimports.co.nz
NORWAY	Stokke Customer Service Tel. +47 70 24 49 70, Fax. +47 70 24 49 90, E-Mail: info.no@stokke.com
PORTUGAL	Stokke Atendimento ao Cliente Tel. +34 943 130 596, Fax. +34 943 133 201, E-mail: info.pt@stokke.com
RUSSIA	Da Baby. Tel: +7 (0) 495 688 7756, Email: da-baby@redline.ru
SOUTH-AMERICA	Stokke Customer Service Tel. +34 943 130 596, Fax. +34 943 133 201, Email: south.america@stokke.com
SOUTH-KOREA	Papa & Co Ltd. Tel.: +82-2-856-8477, Email: timkim@papanco.com
SPAIN	Stokke Atención al Cliente Tel. (+34) 943 130 506 Fax (+34) 943 133 201, E-mail: info.es@stokke.com
SWEDEN	Stokke Customer Service Tel: 08-4474560 Fax. 08-4474565, Email: info.se@stokke.com
SWITZERLAND	Stokke Customer Service Tel: +49 7031 611 58 0, Fax: +49 70 31 611 58 60, Email: info.ch@stokke.com
TURKEY	Nest By Mozaik. Tel: +90 212 353 09 13, Email: nest@mozaikdesign.com
UKRAINE	Millenium Ltd. Tel +38 044 492 00 22
UNITED ARAB EMIRATES /MIDDLE EAST	DutchKid FZCO, Tel: +97 143618142 Email: info@dutchkid.com
UNITED KINGDOM	Stokke Customer Service Tel: +49 7031 611 58 0, Fax +49 70 31 611 58 60, Email: info.uk@stokke.com
USA	Stokke Customer Contact: STOKKE LLC, 5 High Ridge Park, Suite 105, Stamford CT 06905. Tel: 203-355-7800. E-mail: info-usa@stokke.com
OTHER MARKETS	Locate your nearest retailer at www.stokke.com