



**SCOTT 2011  
BIKE OWNERS  
MANUAL**

SCOTT SPORTS SA | 17 RTE DU CROCHET | 1762 GIVISIEZ | SWITZERLAND  
© 2009 SCOTT SPORTS SA, ALL RIGHTS RESERVED | SCOTT-SPORTS.COM



**SPARK**





Le vélo Spark doit être ajusté avec précision aux dimensions de son propriétaire pour assurer un maximum de sécurité et de confort.

Les réglages doivent être réalisés chez le revendeur Scott ou en lisant ce manuel.

## SOMMAIRE

Le concept Spark .....	P. 004
Géométrie du Spark .....	P. 005
Données techniques du Spark .....	P. 006
TWINLOC - commande a distance .....	P. 007
Assemblage du câble .....	P. 011
Amortisseur SCOTT Nude TC et levier de commande TWINLOC .....	P. 014
Installation du levier de commande TWINLOC .....	P. 015
Outils recommandés pour l'installation de l'amortisseur .....	P. 018
Installation de l'amortisseur Scott Nude TC sur le Spark .....	P. 019
Réglage du rebond sur l'amortisseur Nude TC .....	P. 021
Installation d'autres modèles d'amortisseur .....	P. 023
Scott Smart Cable Routing .....	P. 023
Réglage de la hauteur de la tige de selle .....	P. 024
Remplacement de la patte .....	P. 024
Installation ou remplacement de la fourche .....	P. 025
Entretien des pivots .....	P. 025
Conditions de garantie .....	P. 026



## LE CONCEPT SPARK

Spark est le fruit de deux ans de recherche et de développement qui ont permis de mettre au point le cadre de vélo tout terrain le plus léger du marché, pesant moins de 1 800 grammes, en comptant le cadre, l'amortisseur Scott Nude TC et la commande TWINLOC.

Scott n'a pas seulement privilégié la légèreté, mais aussi la résistance, avec un cadre équipé d'une technologie de suspension innovante et un bras oscillant arrière bénéficiant d'une cinématique optimisée.

L'association d'une suspension exceptionnelle et d'une cinématique optimisée permet de réduire l'écart entre les vélos superlégers semi-rigides (du type Scott Scale) et les vélos de marathon de dernière génération (du type Scott Genius).

Spark a été conçu pour les vététistes qui recherchent un vélo de course et de marathon tout suspendu, offrant un débattement maximal sur la roue arrière de 110 mm.

Scott ne considère pas le cadre, l'amortisseur arrière et la cinématique comme des éléments séparés, assemblés sur un vélo, mais comme un concept au sein duquel ces composants sont parfaitement adaptés les uns aux autres, afin d'afficher les meilleures performances.

### Cinématique

Le concept Spark est basé sur une nouvelle technologie de conception multi-pivot.

Cette cinématique permet de séparer les effets de l'amortissement et des forces de freinage/ pédalage.

Le système de contrôle de la traction TC conçu par Scott permet de diminuer, par un levier de commande, le débattement de la roue arrière de 110 mm à 70 mm, avec un réglage d'amortissement plus progressif, tout en garantissant une grande souplesse.

Contrairement aux systèmes à blocage manuel ou automatique, le système TC permet de conserver constamment la roue en contact avec le sol, tout en garantissant une transmission optimale des efforts et une vitesse accrue. Ce concept garantit une excellente transmission de la puissance de pédalage quel que soit le terrain.

## GÉOMÉTRIE SPARK

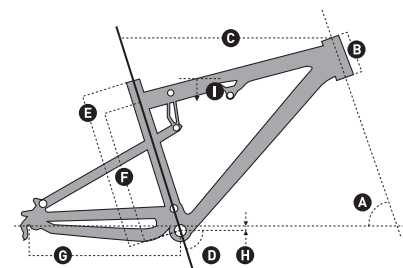

	A	B	C	D	E	F	G	H	I		
taille	angle de direction	longueur tube de direction	longueur tube supérieur	angle tube de selle	axe boitier - top du tube de selle	axe boitier - centre tube supérieur	base	excentrage axe de péd.	hauteur entre-jambes	longueur de la potence	longueur de manivelle
	°	mm	mm inches	°	mm inches	mm inches	mm inches	mm inches	mm inches	mm	mm

SPARK CARBON																		
S	69.5°	110	43	555	21.9	73.5°	400	15.7	337	13.3	422	16.6	-10	-0.4	727	28.6	90	170
M	69.8°	120	4.7	585	23.0	73.5°	450	17.7	387	15.2	422	16.6	-10	-0.4	758	29.8	90	175
L	70.0°	140	5.5	610	24.0	73.5°	490	19.3	429	16.9	422	16.6	-10	-0.4	789	31.1	100	175
XL	70.0°	160	6.3	640	25.2	73.5°	540	21.3	479	18.9	422	16.6	-10	-0.4	825	32.5	110	175

SPARK ALLOY																		
S	69.0°	110	4.3	555	21.9	73.5°	400	15.7	337	13.3	422	16.6	-7	-0.3	727	28.6	90	170
M	69.0°	120	4.7	585	23.0	73.5°	450	17.7	387	15.2	422	16.6	-7	-0.3	758	29.8	90	175
L	69.0°	140	5.5	610	24.0	73.5°	490	19.3	429	16.9	422	16.6	-7	-0.3	789	31.1	100	175
XL	69.0°	160	6.3	640	25.2	73.5°	540	21.3	479	18.9	422	16.6	-7	-0.3	825	32.5	110	175

## DONNÉES TECHNIQUES SPARK

Débattement	110/70/0mm
Ratio de suspension	2.97
Course du piston	37mm
Longueur de l'amortisseur	165mm
Hardware cadre	22,2mm x 6mm
Hardware bras oscillant	22,2mm x 6mm
Diamètre de la tige de selle	carbon frames 34,9mm; alloy frames 31.6mm
Jeu du direction	1 1/8" semi integr. with 44.0mm cups
Débattement de la fourche	100 - 120mm
Longueur de la fourche	471 - 491mm
Boîtier de pédalier	73mm
Dérailleur avant	Downswing 34.9mm Downpull
Roulements	2 x 61900 (22x10xT6) 6 x 63800 (19x10xT7)

## TWINLOC – COMMANDE A DISTANCE

Le levier TWINLOC est l'évolution du système TRACLOC de SCOTT.

Le TRACLOC permet un réglage des amortisseurs arrière Nude TC et Equalizer 2 entre les options Lock out, traction et full mode avec le levier situé au cintre.

Le TWINLOC va plus loin, il règle en même temps la fourche entre lock out et open quand vous réglez votre amortisseur AR.

Les 3 options sur le levier et la suspension sont:

- **Full Travel Mode:** full travel AR, full travel AV
- **Traction Mode:** traction mode AR, full travel AV
- **Lock-out Mode:** fourche et amortisseur bloqué

Scott offre donc leviers différents TWINLOC avec les combinaisons fourche/amortisseur suivantes:

- **Nude TC** avec adaptateur pour fourche SRAM /RockShox et les fourches FOX fork/DT Swiss ( Scott Article number: : 216351)
- **DT M210** avec adaptateur pour fourche SRAM /RockShox et les fourches FOX fork/DT Swiss ( Scott Article number:216352)

Veillez noter que l'amortisseur AR DT Swiss M210 offre uniquement les modes lock-out et full mode

Important: vous ne pouvez monter le levier TWINLOC dans une position " coté gauche, sur le dessus du cintre" uniquement.

Vous avez 3 positions sur le levier TWINLOC:

- **Position avant:** lock-out AR, lock-out AV
- **Position médiane:** traction mode AR, full travel AV
- **Position arrière:** full travel AR, full travel AV

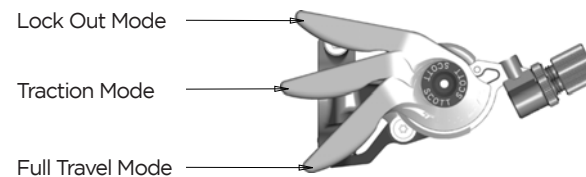



Changez le mode en poussant le levier avec vos doigts en avant et revenez en arrière en cliquant le bouton release (un mode par poussée)

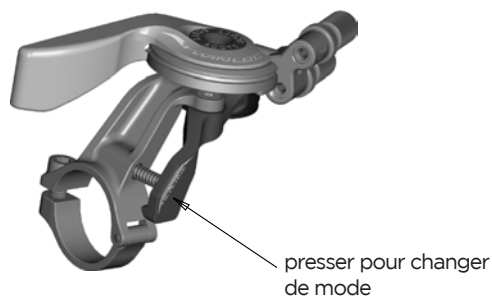

Pour les différentes parties du levier TWINLOC mentionnées dans les instructions suivantes, veuillez vous référer au dessin ci-dessous.

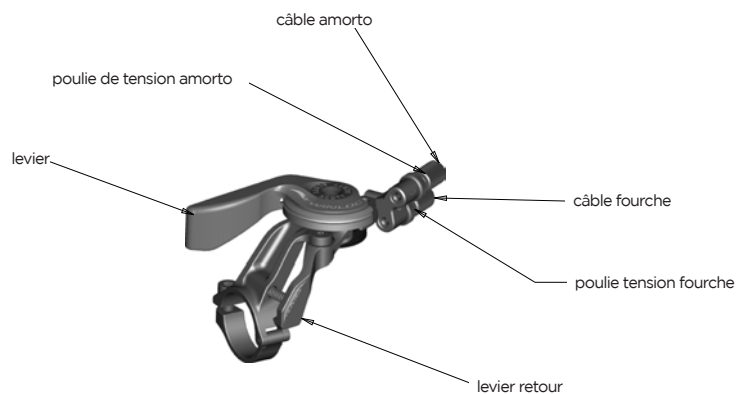

Notez que le câble pour votre amortisseur est TOUJOURS le câble supérieur sur le levier, voir dessin ci-dessous. Il y a 3 versions différentes pour des amortisseur AR différent.



Il y a 3 versions différentes pour des amortisseur AR différent. Veuillez vous assurer que votre levier soit adapté à votre amortisseur AR.



Pour l'assemblage du levier pour le lockout de la fourche il existe 2 systèmes de câble. Les différentes poulies pour le câble de la fourche peuvent être remplacé en quelques minutes pour adapter le levier à votre marque de fourche.

Sur le dessous de la poulie vous pouvez voir la référence correspondant à votre fourche

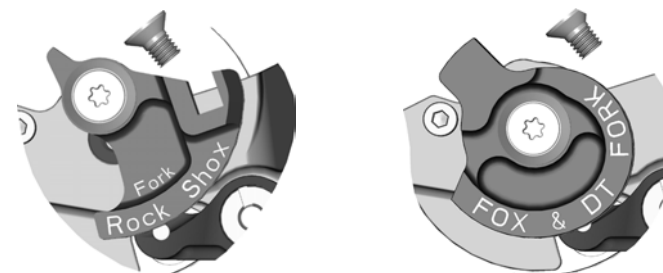

Pour changer la poulie pour adapter votre levier à une autre fourche, veuillez suivre le dessin ci dessous:

## Demontage

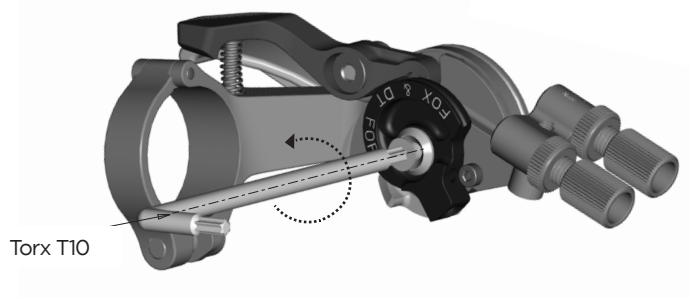

Torx T10

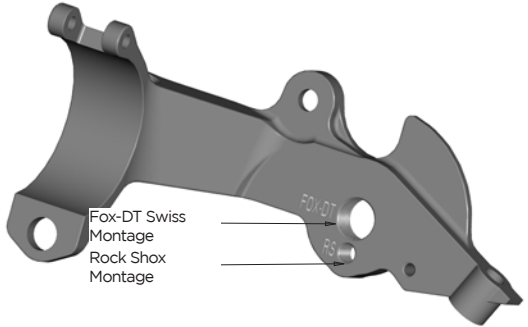

Fox-DT Swiss Montage  
Rock Shox Montage

## Montage

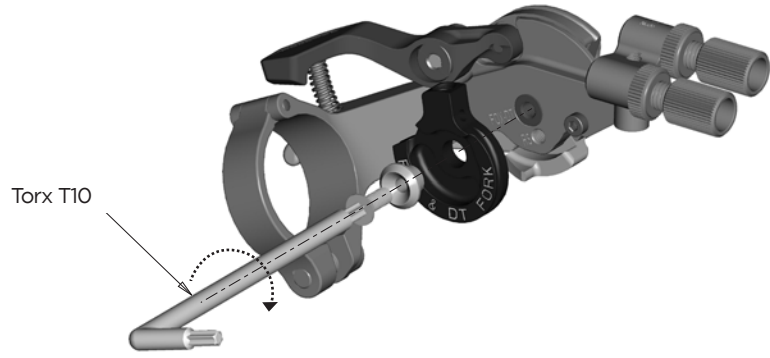

Torx T10

## ASSEMBLAGE DU CÂBLE

### Fourches SRAM/RockShox

#### IMPORTANT:

Assurez vous que le lockout de la fourche SRAM/RockShox est active après le transport. Veuillez comprimer la fourche 5 - 10 fois avant de suivre les instructions pour le montage et le réglage du câble.

Sur le dessous du levier, vous devriez voir cette indication:

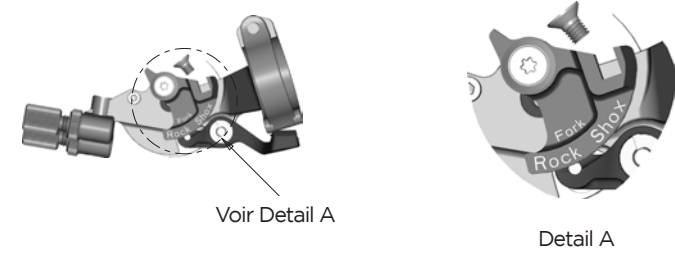

Pour assembler le câble, mettez le levier en position All Travel Mode, poussez le câble dans le passage selon dessin ci dessous, mettez le dans gaine pré coupée et fixer le sur le haut de la partie droite de la fourche

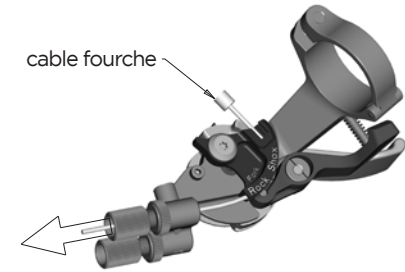

Fixez le câble avec la clé six pans 2 mm sur la pièce de fixation située sur le te de fourche avec un couple de serrage de 0.9Nm/ 8 lb/in, coupez le câble et mettez un capuchon de câble. Veuillez aussi consulter le manuel SRAM/RockShox livré avec votre VTT.

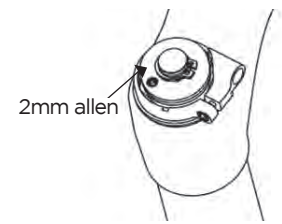

## Fourches FOX-DT Swiss

### IMPORTANT:

Assurez vous que le lockout de la fourche Fox/DT Swiss est activé après le transport. Veuillez comprimer la fourche 5 - 10 fois avant de suivre les instructions pour le montage et le réglage du câble.

Sur le dessous du levier, vous devriez voir cette indication:

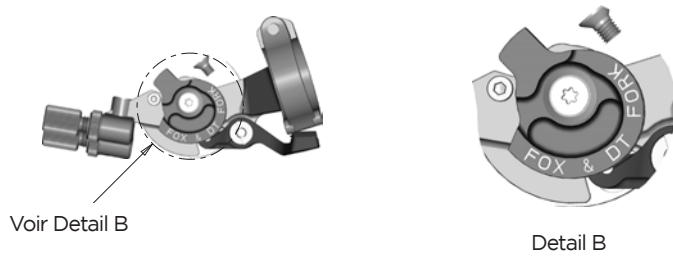

Pour assembler le câble, mettez le levier en position en Full Mode

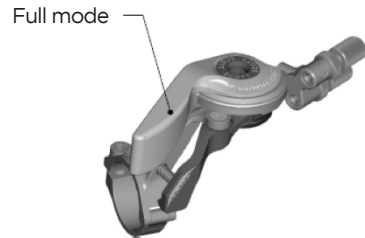

Poussez le câble via la gaine dans le levier selon image ci-dessous.

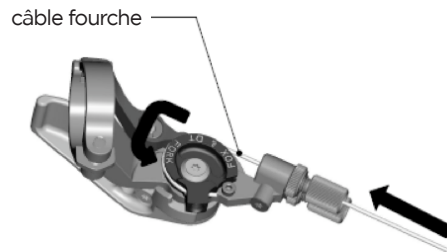

et assurez le câble en le serrant avec une clé six pans 2 mm, couple de serrage 0.9 Nm/ 8 lb/in, selon image ci-dessous.

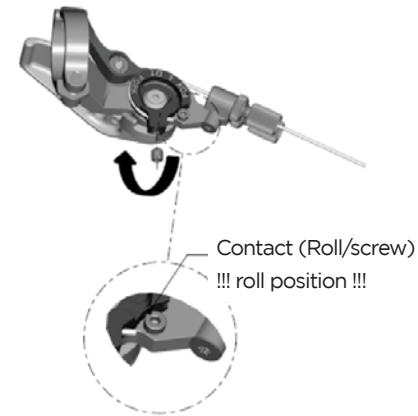

Coupez le câble 5 mm après la poulie et sécurisez le avec un capuchon de câble. Veuillez aussi consulter le manuel FOX ou DT Swiss livré avec votre VTT.

Si vous devez enlever le câble de votre fourche FOX ou DT Swiss complètement, veuillez suivre les instructions de votre manuel de fourche ou vous adresser à un centre de réparation de fourches.

### TIP:

Pour vérifier la tension correcte de votre câble, essayer de bouger le capuchon en plastique sur votre levier, vous ne devriez constater aucun jeu. Si vous avez du jeu, serrez la vis d'ajustement dans le sens des aiguilles jusqu'à "plus de jeu".

## AMORTISSEUR SCOTT NUDE TC ET LEVIER DE COMMANDE TWINLOC

In der untenstehenden Abbildung des Dämpfers und des Fernbedienungshebels können Sie die Bauteile mit Nummern bezeichnet finden, die in dieser Bedienungsanleitung verwendet werden.

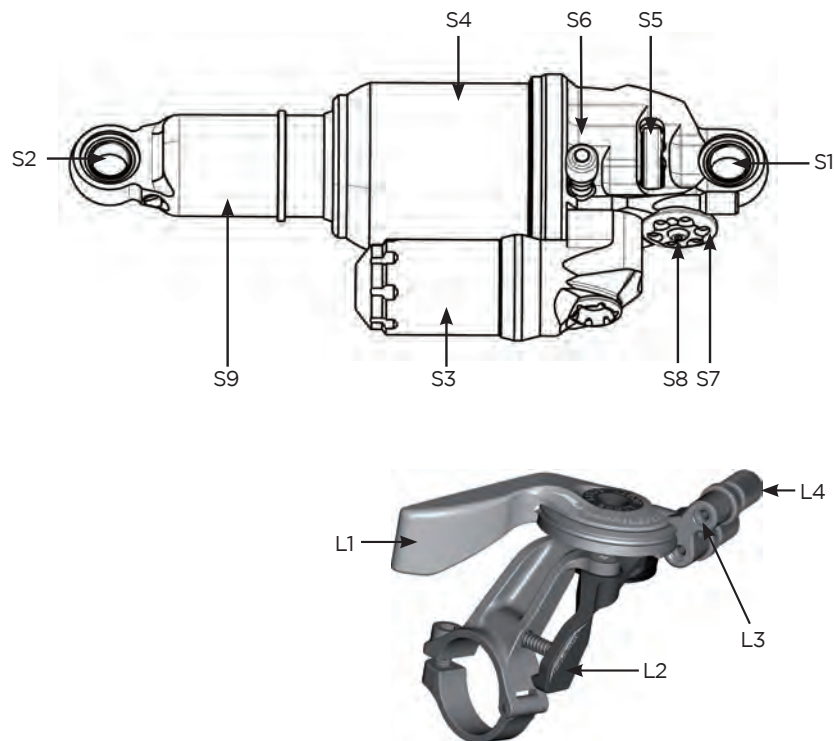

S1	Oeillet avant/ boulon de l'amortisseur	L1	Levier de commande
S2	Oeillet arrière/ boulon de l'amortisseur	L2	Levier de débrayage
S3	Bombonne	L3	Vis de tension
S4	Boîtier de l'amortisseur	L4	Vis Allen
S5	Vis de rebond		
S6	Valve de chambre positive		
S7	Barillet de verrouillage		
S8	Vis de fixation du câble		
S9	Piston de l'amortisseur		

## INSTALLATION DU LEVIER DE COMMANDE TWINLOC DE L'AMORTISSEUR SCOTT NUDE TC

Pour assurer le bon fonctionnement de l'amortisseur Scott Nude TC, suivez scrupuleusement les étapes indiquées ci-dessous

### IMPORTANT

Pour toutes les actions suivantes il faut être sur MODE ALL TRAVEL!



**1** Faites passer le câble dans la gorge et tendez-le sans forcer

**2** Appuyez deux fois sur le levier de débrayage tout en tendant le câble, pour mettre le levier de verrouillage sur la position «ouvert».



**3** Insérer le câble...

**4** ... le faire sortir le long de la chambre de l'amortisseur



**5** Dévisser la vis sans tête M4





- 6** Faire une boucle et insérer le câble dans la rainure du disque.



- 7** Tirer le câble fermement...

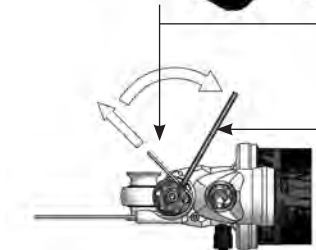

- 8** ... puis visser la vis sans tête en utilisant une clé Allen 2mm (couple max. 1.3Nm).

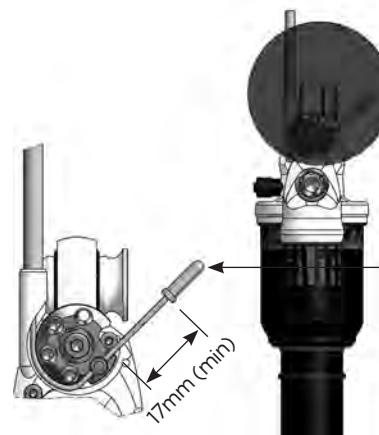

- 9** Mettre l'embout de câble et s'assurer d'avoir au moins 17mm de longueur de câble libre.

vue au-dessous

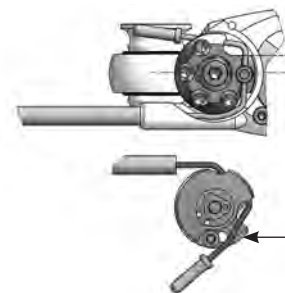

En mode Traction approx. parallèlement au corps de l'amortisseur

Fixer le câble libre.



## OUTILS RECOMMANDÉS POUR L'INSTALLATION DE L'AMORTISSEUR

Pour installer l'amortisseur, nous vous recommandons d'utiliser une pompe à suspension graduée jusqu'à 20 bars/300 psi et munie d'un raccord de valve pneumatique spécial, qui empêchera les fuites d'air lorsque vous retirerez la pompe de la valve de l'amortisseur. Vous obtiendrez ainsi la pression d'air exacte.

**Veillez noter que de l'air entrera dans le tuyau et l'indicateur lorsque vous vérifierez la pression d'air. Vous devrez donc régler de nouveau la pression après cette opération.**

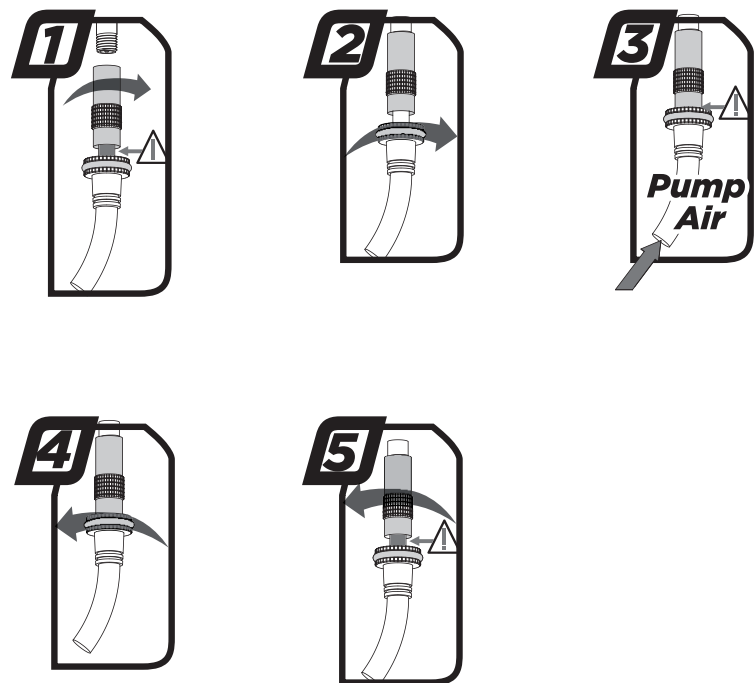

## INSTALLATION DE L'AMORTISSEUR SCOTT NUDE TC SUR LE SPARK

L'installation de l'amortisseur Scott Nude TC est facile et ne prend que quelques minutes.

### IMPORTANT

pendant le réglage de l'amortisseur pneumatique, le levier de commande doit être sur la position « all travel ».

Pour régler la pression d'air dans la chambre positive de l'amortisseur Scott Nude TC, suivez les instructions indiquées ci-dessous:

1. Enlevez le bouchon de la valve (S6) placé sur le boîtier de l'amortisseur (S4).
2. Montez la pompe à suspension avec son adaptateur sur la valve.
3. Veillez noter que le fonctionnement de l'indicateur sur la pompe entraînera une légère fuite d'air de l'amortisseur. Assurez-vous de compenser au moins cette perte lorsque vous vérifierez la pression d'air de l'amortisseur. Veillez noter également que les indicateurs des pompes à suspension ont une tolérance maximale de 10 %.
4. Pompez jusqu'à obtention de la pression recommandée dans l'amortisseur. Sur la face interne des haubans gauches, vous trouverez un tableau indiquant la pression d'air recommandée dans la chambre positive, en fonction de votre poids.
5. Lorsque vous avez atteint la pression nécessaire, enlevez la pompe et replacez le bouchon sur la valve.

### Pression d'air recommandé

rider weight	kg	45	50	55	60	65	70	75	80	85	90	95
	lb	99	110	121	132	143	154	165	176	187	198	209
+ air setting	bar	5.0	5.8	6.6	7.4	8.2	9.0	9.8	10.6	11.4	12.2	13.0
	psi	73	84	96	107	119	131	142	154	165	177	189



## Débattement négatif (SAG)

L'affaissement doit être de 5 mm sur le piston de l'amortisseur.

Pour vérifier le réglage, suivez les instructions indiquées ci-dessous:

1. Faites glisser le joint torique sur le piston jusqu'à ce qu'il soit en contact avec le joint racler du boîtier (S4).
2. Asseyez-vous sur le vélo et posez un pied sur la pédale
3. Reposez le pied par terre et relevez-vous sans faire rebondir le vélo
3. Vérifiez que le joint torique sur le piston de l'amortisseur est situé à 5 mm du principal joint racler, entre le boîtier de l'amortisseur et le piston:
  - Si la distance entre les joints est de 5 mm, la pression d'air correspond à votre poids.
  - Si la distance entre le joint torique et le joint racler est inférieure à 5 mm, la pression d'air dans la chambre est trop élevée et doit être réduite, en appuyant sur le bouton de la pompe à suspension.
  - Si la distance avec le joint racler est supérieure à 5 mm, la pression d'air dans la chambre doit être augmentée, à l'aide de la pompe à suspension

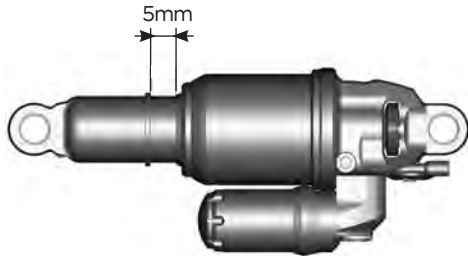

### IMPORTANT

Veillez à ne pas dépasser une pression maximale de l'amortisseur Nude TC de 15.4bar/223psi, ce qui correspond à un poids d'utilisateur équipé de 110kgs/243lbs

## RÉGLAGE DU REBOND SUR L'AMORTISSEUR NUDE TC

Le terme « rebond » désigne la vitesse à laquelle l'amortisseur revient à sa longueur initiale, après avoir absorbé un obstacle.

Vous pouvez régler le rebond pas à pas, à l'aide de la vis de rebond rouge (S5).

Veillez suivre les instructions indiquées ci-dessous:

Roulez sur un obstacle (en restant assis sur la selle) et vérifiez combien de fois le vélo rebondit.

- S'il rebondit une à deux fois, la vitesse est bien réglée.
- S'il rebondit plus de trois fois, la vitesse est trop élevée. Tournez la vis d'un ou deux degrés, dans le sens des aiguilles d'une montre.
- S'il ne rebondit pas, la vitesse est trop lente. Tournez la vis d'un ou deux degrés, dans le sens inverse des aiguilles d'une montre.



Si vous souhaitez des explications encore plus détaillées sur la pression d'air ou des astuces sur le réglage, vous pouvez télécharger un fichier au format MS Excel, à l'adresse [www.scott-sports.com](http://www.scott-sports.com).



#### IMPORTANT:

Veuillez noter que vous devez toujours monter l'amortisseur Scott Nude TC comme indiqué ci-dessous.

Si vous montez l'amortisseur arrière dans une position différente, vous risquez d'endommager gravement le cadre, les leviers de transmission et l'amortisseur lui-même.



#### IMPORTANT:

Après le démontage de l'amortisseur arrière, les deux boulons de fixation doivent être serrés en appliquant un couple de serrage de 5 Nm.

En cas contraire, l'amortisseur arrière peut être endommagé.

## INSTALLATION D'AUTRES MODÈLES D'AMORTISSEUR:

**Scott vous recommande vivement d'utiliser exclusivement l'amortisseur monté en pièce d'origine sur le vélo Spark, car les deux pièces ont été spécialement conçues pour constituer un ensemble parfaitement adapté.**

Pour des instructions supplémentaires pour les réglages, veuillez consulter les manuels spécifiques livrés avec le vélo.

Si vous souhaitez utiliser un autre modèle d'amortisseur arrière que celui d'origine, assurez-vous que cet amortisseur ne heurtera et n'endommagera le cadre dans aucune position.

Veuillez suivre les instructions indiquées ci-dessous :

Assurez-vous que l'amortisseur arrière ou ses pièces accessoires ne touchent pas le cadre, lors du montage ou du démontage.

Pour ce faire, évacuez l'air ou enlevez le ressort, installez l'amortisseur, puis comprimez-le totalement.

Si l'amortisseur touche le cadre pendant ces opérations, ne l'utilisez pas, afin d'éviter d'endommager le cadre, le bras oscillant ou l'amortisseur lui-même.

## SCOTT SMART CABLE ROUTING

Le système de câblage direct et linéaire dont sont équipés nos modèles tout suspendu, appelé Smart Cable Routing, est très résistant à l'eau et à la poussière.

Pour remplacer les câbles, dévissez et ouvrez les supports de câbles, placés sur le tube diagonal.



## ASTUCE

Les gaines de câbles peut être également fixées sur le porte-bidon à l'aide de colliers pour câbles. Dans ce cas, les deux supports situés sous le porte-bidon ne sont plus nécessaires.

## RÉGLAGE DE LA HAUTEUR DE LA TIGE DE SELLE

### IMPORTANT:

La tige de selle doit être insérée dans le tube de selle, à une profondeur minimale de 100 mm.

Utilisez exclusivement un diamètre de tube de 34,9 mm en cadre carbon et 31.6 en cadre aluminium et n'essayez jamais d'utiliser une douille de calage entre la tige de selle et le cadre.

## REMPACEMENT DE LA PATTE

Sur les modèles Spark, il est possible de remplacer la patte du dérailleur arrière.

Si la patte est endommagée lors d'une chute ou d'un accident, vous pouvez en commander une de rechange chez votre revendeur Scott, en précisant la référence 206473



## INSTALLATION OU REMPLACEMENT DE LA FOURCHE

Pour installer la fourche, veuillez consulter le manuel d'utilisation de la fourche, livré avec le vélo.

Nous vous recommandons d'utiliser des fourches d'un débattement de 100 - 120mm, pour ne pas influencer sur la géométrie ou gêner le maniement du vélo.

## ENTRETIEN DES PIVOTS

Les pivots et les paliers du Spark sont extrêmement faciles à entretenir.

Il suffit de les lubrifier avec une graisse en aérosol, après chaque lavage du Spark. Nous ne vous conseillons pas les graisses épaisses, car elles laissent une pellicule difficile à enlever. Ces conseils sont également valables pour la chaîne.

Si vous devez changer les paliers, vous pouvez acheter un kit de service chez votre revendeur SCOTT ou les commander en précisant leur référence internationale, comme indiqué plus haut sur la liste des spécifications, dans une quincaillerie.

En cas de remplacement des paliers ou du bras oscillant arrière, contactez votre revendeur SCOTT, car vous aurez besoin d'outils spéciaux pour le démontage et le montage.

## GARANTIE

Modèle .....

Année .....

Taille .....

Numéro de cadre .....

Numéro de l'amortisseur .....

Date d'achat .....

SPARK



## GARANTIE

Les vélos SCOTT sont produits selon des procédés de fabrication issus des dernières innovations technologiques. Ils sont équipés des meilleurs composants représentés sur le marché.

C'est pourquoi SCOTT s'engage, pour l'achat d'un vélo neuf entièrement monté, en offrant une garantie de 5 ans (seulement lors de l'observation des intervalles d'entretien, voir ci-dessous) sur le cadre et bras oscillant inclus pour tout défaut matériel et erreur de fabrication. SCOTT offre également une garantie de 2 ans sur le cadre, et sur les fourches (à condition qu'elles aient été fournies par SCOTT. Le cas échéant, la garantie du fabricant s'applique).

La garantie citée de 5 ans sur les cadres n'est accordée toutefois que si un entretien a eu lieu 1 x par an et a été effectué par un marchand SCOTT agréé conformément au guide d'entretien ci-joint dans ce manuel. Le marchand SCOTT agréé doit confirmer l'entretien effectué par timbre et signature. Si un tel entretien ne devait pas avoir lieu, la période de garantie de 5 ans sur les cadres se raccourcit à 3 ans. Les frais d'inspection et d'entretien sont à la charge du propriétaire du vélo SCOTT.

Pour les modèles Gambler, Voltage FR et Volt-X, la garantie est de 2 ans.

La garantie prend effet à compter de la date d'achat.

Dans tous les cas, cette garantie est exclusivement valable pour l'acheteur initial du vélo, c'est-à-dire celui qui utilise le vélo à l'état de neuf, pour la première fois et dans le cadre de l'usage prévu à son effet. Elle reste applicable uniquement pour l'achat d'un vélo chez un revendeur SCOTT agréé.

La garantie est accordée uniquement lors d'achats de vélos complètement montés, les vélos achetés non-montés entièrement sont exclus de toute garantie.

Dans le cas d'une demande de prise en charge par la garantie, SCOTT a la possibilité de réparer ou de remplacer la pièce défectueuse. Les pièces non défectueuses ne seront que remplacées à la charge du détenteur de la garantie.

Les pièces d'usure dans le cadre d'une utilisation normale du vélo ne sont pas prises en compte au titre de la garantie. Une liste détaillée des ces pièces et la description des caractéristiques d'usure sont définies dans à la fin du manuel d'utilisation.

À la dernière page, un certificat de cession du vélo, dont le revendeur conservera une copie après acceptation et signature de votre part, est à compléter.

L'application de la garantie est subordonnée à la présentation de ce document à chaque intervention, ainsi qu'à la présentation du vélo ou de la pièce faisant l'objet de la garantie. Ce certificat fait acte de preuve d'achat sans lequel aucune réclamation n'est possible.

En principe, la garantie est accordée mondialement. Pour les demandes de garantie, adressez vous directement, avec votre certificat de cession à votre revendeur, qui fera ensuite le nécessaire. En cas d'impossibilité, veuillez contacter l'importateur SCOTT national.

La garantie ne s'applique qu'à condition que le vélo vendu n'ait subi aucune modification au niveau de la construction d'origine ou de l'équipement et qu'il n'ait pas fait l'objet d'une utilisation non conventionnelle.

Par cette garantie SCOTT accorde une garantie de producteur. Revendications supplémentaires conformément à la législation nationale sont sous réserve.

Concernant les détails de la garantie de l'amortisseur, veuillez consulter le manuel du fabricant fourni avec votre vélo.

SPARK



FRANÇAIS