

Comet™

5 - 30 kVA

Système de communication "Contact 5"

Manuel d'installation

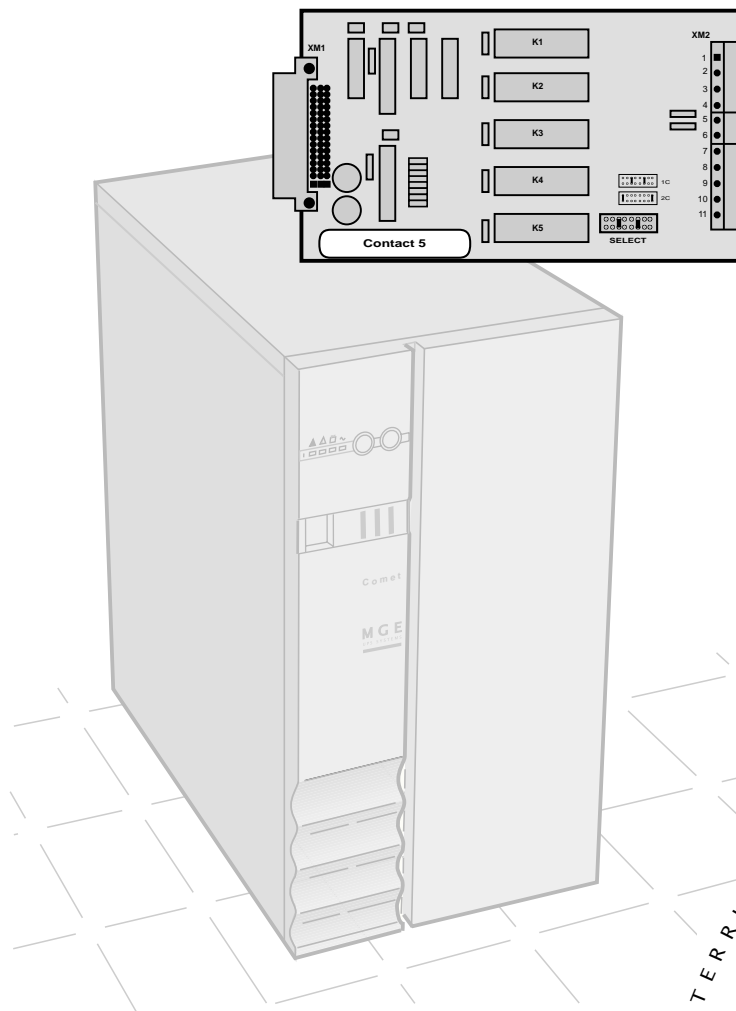

THE UNINTERRUPTIBLE POWER PROVIDER

MGE

UPS SYSTEMS



Madame, Monsieur,

Nous vous invitons à lire ce manuel en souhaitant qu'il vous apporte tous les éléments nécessaires à l'installation et à l'utilisation de votre système de communication **Contact 5**.

Nous restons à votre entière disposition pour toute information complémentaire et nous vous prions d'agréer, Madame, Monsieur, nos sentiments les meilleurs.

MGE UPS SYSTEMS

Sommaire

Réception

Vérification.....	1.1
Stockage.....	1.1
Consignes de sécurité.....	1.1

Présentation de la carte Contact 5

Vue d'ensemble.....	2.1
Fonction.....	2.1
Informations disponibles.....	2.1
Configuration.....	2.2

Installation/démontage

Précautions importantes.....	3.1
Mise hors tension de Comet	3.1
Mise en place de la carte d'interface Contact 5	3.2
Mise sous tension de Comet	3.5

Caractéristiques

.....	4.1
-------	-----

Tous les produits de la gamme **Comet** sont protégés par des brevets ; ils mettent en œuvre une technologie originale qui ne pourra être utilisée par aucun concurrent de MGE UPS SYSTEMS.

En raison de l'évolution des normes et du matériel, les caractéristiques indiquées dans ce document ne nous engagent qu'après confirmation par nos services.

Reproduction de ce document autorisée après accord de MGE UPS SYSTEMS et avec la mention obligatoire : "Manuel d'installation de l'option **Contact 5** de **Comet** MGE UPS SYSTEMS n° 6761007XT".

Réception

Vérification

L'option que vous venez d'acheter se compose des éléments suivants :

- ▶ un manuel d'installation du système de communication **Contact 5** ;
- ▶ une carte de communication **Contact 5** n° 6761296.

Stockage

En cas de stockage avant sa mise en service, laisser votre carte **Contact 5** dans son emballage d'origine et à l'abri de l'humidité :

- ▶ température de stockage : voir paragraphe "Caractéristiques".

Consignes de sécurité

Si vous rencontrez un problème en suivant les procédures décrites dans ce manuel, nous vous recommandons de consulter notre service après-vente. Si vous le souhaitez, ce service pourra se charger de l'installation de votre matériel.

Il est impératif de suivre rigoureusement les procédures décrites dans ce manuel.

Le non respect de ces procédures peut entraîner des dangers pour les personnes, occasionner des dommages sur Comet et annuler la garantie constructeur.

Toute opération de dépannage ou de maintenance doit être effectuée par nos services.

Pour plus de détails concernant **Comet**, se référer au "Manuel d'installation et d'utilisation" fourni avec l'appareil.

L'installation et l'exploitation de l'option **Contact 5** peut être réalisée par toute personne se conformant aux indications portées dans le présent manuel.

Présentation de la carte Contact 5

Vue d'ensemble

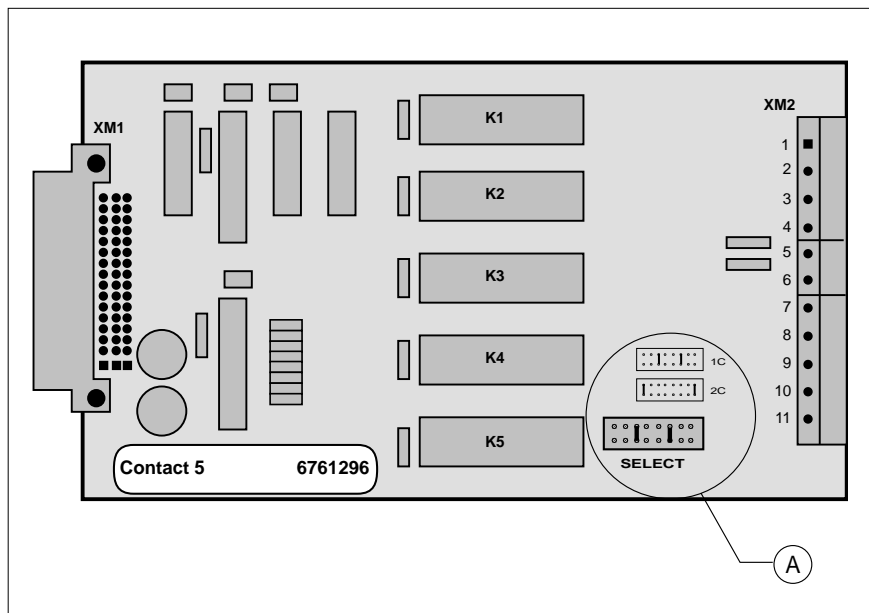

Fig.1

Fonction

Contact 5 est une des options de communication de la gamme d'onduleurs **Comet**.

Le système de communication **Contact 5** fournit certaines informations d'état qui définissent le mode de fonctionnement de **Comet**. Ces informations sont disponibles sur contacts secs (libres de potentiel) mis à la disposition de l'utilisateur.

Informations disponibles

- ▶ utilisation alimentée par l'onduleur ;
- ▶ fonctionnement sur "contacteur statique" ;
- ▶ préalarme de fin d'autonomie batterie ;
- ▶ fonctionnement sur batterie ;
- ▶ alarme onduleur (regroupe les défauts mineurs ou les défauts majeurs).

Présentation de la carte Contact 5 (suite)

Configuration

La configuration de la carte Contact 5 doit être effectuée avant son installation à l'intérieur de Comet.

Les informations sont fournies par des contacts repos travail.

Ils sont des images directes d'informations sur l'état de fonctionnement de **Comet**.

Le nombre et la nature des signaux dépendent de la configuration utilisateur.

La carte **Contact 5** offre 2 types de configuration :

▶ configuration 1c (1 commun, voir figure 2) ;

▶ configuration 2c (2 communs, voir figure 3).

Le choix de l'une ou l'autre de ces configurations se fait en positionnant les cavaliers de **SELECT** (voir détail A)

Configuration 1c : 1 commun

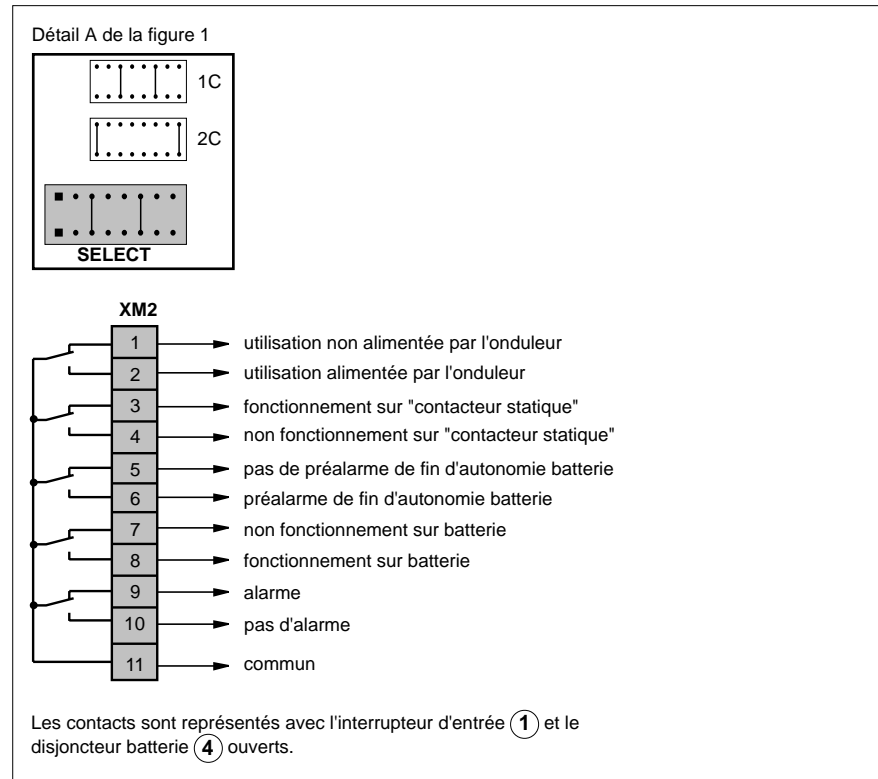

Fig.2

Configuration 2c : 2 communs

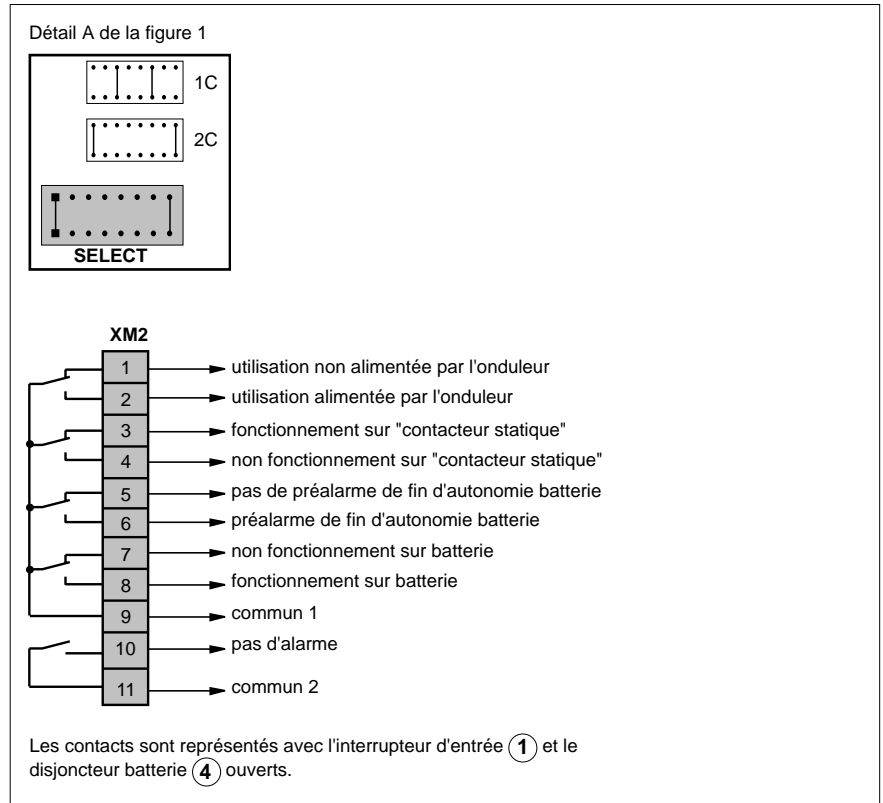

Fig.3

Installation/démontage

Précautions importantes

L'installation ou le démontage des cartes et/ou des câbles de communication à l'intérieur de Comet nécessite de suivre impérativement la procédure décrite dans les paragraphes suivants. Ceci pour assurer votre sécurité et vous permettre de ne pas mettre hors tension les applications connectées sur Comet.

Pendant l'installation ou le démontage, l'utilisation est alimentée par le réseau, l'onduleur (7) étant à l'arrêt (l'utilisation n'est plus protégée).
Veillez à ce que les câbles de communication ne cheminent pas à proximité des câbles de puissance.

Nota : les numéros cerclés renvoient aux figures du "Manuel d'installation et d'utilisation" de Comet.

Mise hors tension de Comet

Obligatoire pour intervenir sans danger dans la zone réservée aux cartes et/ou aux câbles de communication (installation ou configuration).

Arrêt de l'onduleur

▶ appuyer pendant 3 secondes sur le bouton (23) "arrêt onduleur" (figure 4) :

▷ l'onduleur (7) s'arrête si les conditions de transfert sont remplies,
▷ le voyant (21) "utilisation protégée" s'éteint,

▷ le voyant (18) "utilisation non protégée" s'allume,

▷ l'utilisation est alimentée par le réseau d'alimentation via le "contacteur statique" (3).

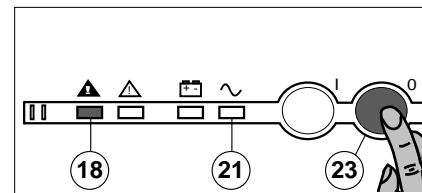

Fig.4

Nota : si les conditions de transfert ne sont pas remplies, il est possible cependant de faire un arrêt forcé qui interrompra l'alimentation de l'utilisation pendant 0,5s (consulter le "Manuel d'installation et d'utilisation" au chapitre : "Actions en cas d'alarme").

By-pass manuel

▶ ouvrir l'interrupteur d'entrée (1) ;

▶ ouvrir le disjoncteur batterie (4) :

▷ tous les voyants sont éteints ;

Important : présence de tension sur la sortie utilisation pendant toute la durée de l'installation ;

▶ tourner le commutateur de by-pass manuel (8) dans le sens indiqué sur la figure 5 : de la position "NORMAL" à la position "BY-PASS".

Nota :

▶ les positions TEST 1 et TEST 2 sont réservées au service après-vente ;

▶ **rester sur la position "BY-PASS" pendant l'installation ou le démontage des options.**

Commutateur de "by-pass manuel"

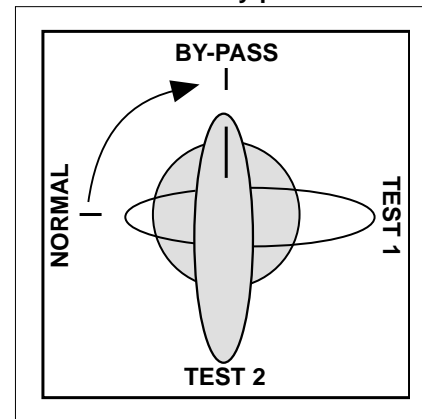

Fig.5

Mise en place de la carte d'interface Contact 5

Avant toute chose, s'assurer que les consignes des paragraphes précédents ont bien été respectées (mise hors tension de Comet).

Pour situer l'emplacement des ports de communication (11) de Comet où s'implante cette carte, vous pouvez vous référer au tableau figure 6, ou consulter le "Manuel d'installation et d'utilisation" au chapitre : "Présentation de Comet".

Comet peut être équipé de 3 cartes optionnelles maximum dont l'emplacement est indifférent.

Type Comet	Accessibilité à la carte Contact 5	Positionnement de la carte Contact 5
Série 11	par l'arrière de Comet	insérée horizontalement dans les glissières
Série 31		
Série 33	par l'avant de Comet	insérée verticalement dans les glissières

Fig.6

Nota : le type et la puissance figurent sur la plaque signalétique de Comet et sur la fiche de configuration jointe au "Manuel d'installation et d'utilisation" de Comet.

Mise en place de la carte Contact 5 pour Comet série 11 et série 31 (voir figure 7)

- ▶ enlever le cache arrière (42) (situé à l'emplacement des ports de communication (11)) en ôtant les 2 vis de fixation ;
- ▶ glisser la carte Contact 5 (fixée sur le nouveau cache) dans les glissières ;
- ▶ fixer le nouveau cache en remettant les 2 vis de fixation ;
- ▶ procéder aux raccordements.

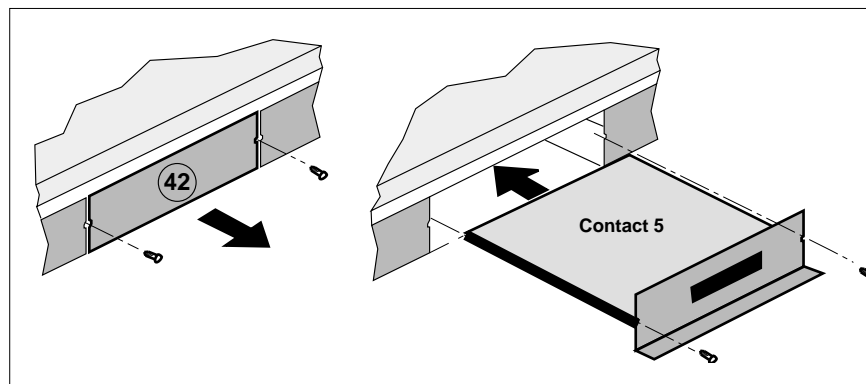

Fig.7

Mise en place de la carte Contact 5 pour Comet série 33

Comet série 33 10/15kVA (voir figure 8)

- ▶ ouvrir la porte avant ;
- ▶ démonter le panneau inférieur (43) en enlevant les 5 vis de fixation ;
- ▶ enlever la vis de fixation (44) du support de cartes de communication ;
- ▷ lever le support de cartes vers le haut, pour accéder à l'emplacement des ports de communication optionnels (11) ,
- ▷ démonter un cache (42) en enlevant les 2 vis de fixation,
- ▷ glisser la carte **Contact 5** dans les glissières,
- ▷ fixer l'ensemble à l'aide des 2 vis de fixation,
- ▷ procéder aux raccordements ;
- ▶ abaisser le support de cartes et le fixer à l'aide de la vis (44) ;
- ▶ faire passer les câbles de liaison dans la goulotte (45) ;
- ▶ remonter le panneau inférieur (43) ;
- ▶ refermer la porte à clef.

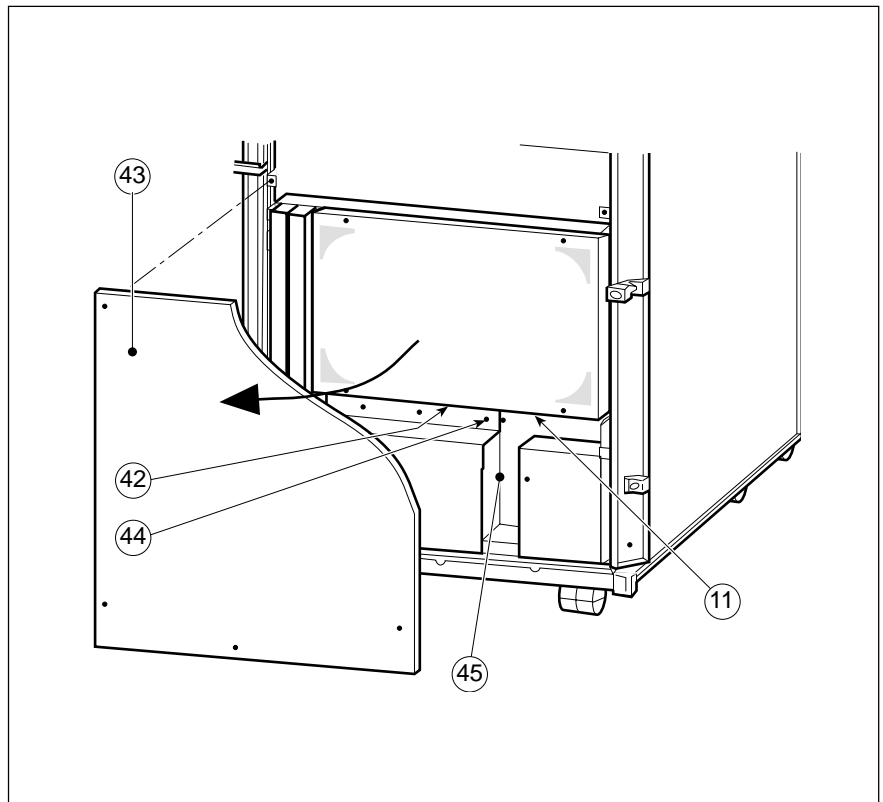

Fig.8

Installation/démontage (suite)

Mise en place de la carte Contact 5 pour Comet série 33 (suite)

Comet série 33 20/30kVA (voir figure 9)

- ▶ ouvrir la porte avant ;
- ▶ démonter le panneau inférieur (43) en enlevant les 5 vis de fixation ;
- ▶ enlever la vis de fixation (44) du support de cartes de communication ;
- ▷ ouvrir le support de cartes vers la gauche, pour accéder à l'emplacement des ports de communication optionnels (11) ;
- ▷ démonter un cache (42) en enlevant les 2 vis de fixation,
- ▷ glisser la carte **Contact 5** dans les glissières,
- ▷ fixer l'ensemble à l'aide des 2 vis de fixation,
- ▷ procéder aux raccordements ;
- ▶ refermer le support de cartes et le fixer à l'aide de la vis (44) ;
- ▶ faire passer les câbles de liaison dans la goulotte (48) ;
- ▶ remonter le panneau inférieur (43) ;
- ▶ refermer la porte à clef.

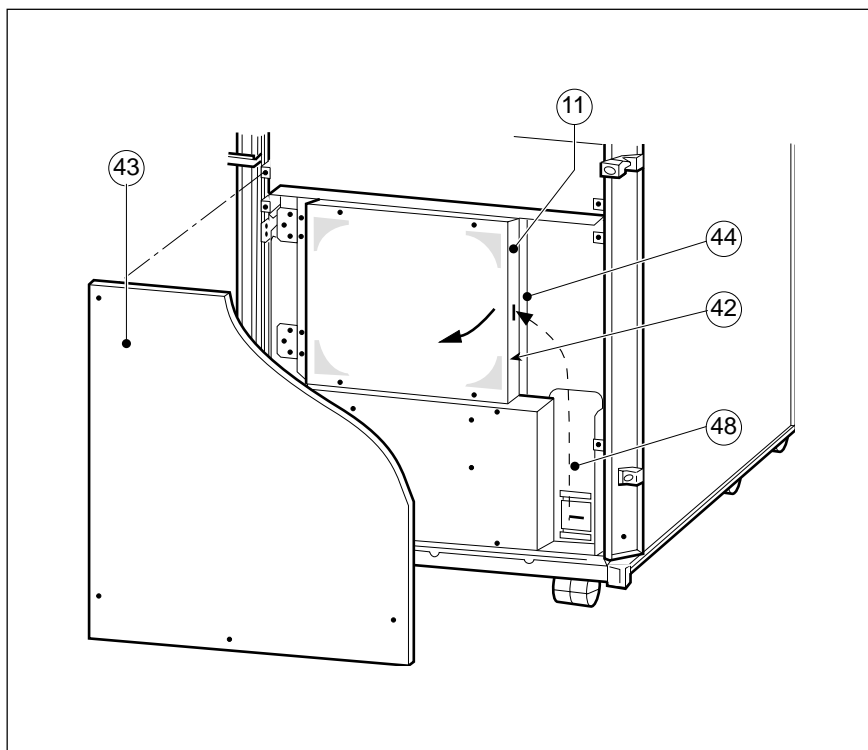

Fig.9

Mise sous tension de Comet

La mise sous tension de Comet doit se faire après la mise en place et le raccordement de la carte option **Contact 5**, et avant tout essai :

► tourner le commutateur de by-pass manuel (8) dans le sens indiqué sur la figure 10 : de la position "BY-PASS" à la position "NORMAL" ;

Nota : les positions TEST 1 et TEST 2 sont réservées au service après-vente.

Commutateur de "by-pass manuel"

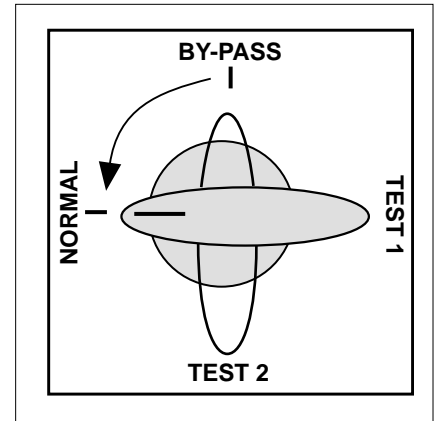

Fig.10

► fermer l'interrupteur d'entrée (1) ;
► fermer le disjoncteur batterie (4) ;
D après quelques secondes, le voyant vert (21) "utilisation protégée" s'allume (figure 11), indiquant que Comet est en fonctionnement normal.

Nota : appuyer sur le bouton vert (22) "marche onduleur" si Comet a été configuré en "redémarrage manuel".

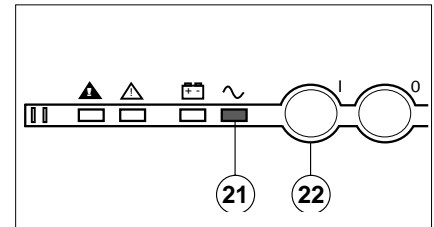

Fig.11



Caractéristiques

Caractéristiques des contacts isolés

- ▶ tension : 250V~ ; 125V=
- ▶ courant max : 1A
- ▶ section de raccordement : 0,13 à 2,5 mm²
- ▶ souple avec embout : 0,5 à 1,5 mm²

Climatique

- ▶ température de stockage : -40°C à +70°C

Conformité aux normes

- ▶ normes : UL 1778, CEI 950

