

MUSE

M-125 CR
RADIO-REVEIL MW/FM DOUBLE ALARME
AVEC LECTEUR CD/MP3

MANUEL D'UTILISATION



VEUILLEZ LIRE ATTENTIVEMENT CE MANUEL
AVANT TOUTE UTILISATION DE L'APPAREIL.

Français

Disque MP3:

- 1. En mode arrêt, appuyez sur PROG. L'écran affichera " [ ] " et l'indicateur "PROGRAM" clignotera.
2. Appuyez sur les touches [ ] (DOWN) et [ ] (UP) pour choisir le morceau désiré.
3. Appuyez sur les touches [ ] (DOWN) et [ ] (UP) pour choisir la plage désirée.
4. Répétez l'étape 2 et 3 pour programmer jusqu'à 20 morceaux.
5. Appuyez sur la touche [ ] pour lancer les plages programmées.
6. Pour annuler la fonction programmée, appuyez 2 fois sur la touche STOP.

ECOUTE D'UNE SOURCE AUXILIAIRE

- 1. Connectez votre source auxiliaire (lecteur MP3 par exemple) à l'entrée auxiliaire.
2. Mettez le radio-réveil en marche à l'aide de la touche ON/OFF et mettez également la source auxiliaire en marche.
3. Pour arrêter d'écouter la source auxiliaire, débranchez-la de l'entrée auxiliaire.
4. Pour arrêter la lecture, déconnectez la source audio externe reliée à la prise AUX IN.

RÉGLAGE DE L'ALARME ET MODE RÉVEIL

Cet appareil vous permet de régler deux heures de réveil différentes, que vous pouvez choisir d'activer indépendamment ou simultanément, à savoir ALARM1, ALARM2 ou ALARM1+2.

RÉGLAGE DE L'HEURE DE L'ALARME

- Alarme 1 (ALARM.1)
1. En mode standby, maintenir appuyée la touche ALARM 1.
2. Appuyez sur les touches (DOWN) [ ] et (UP) [ ] pour ajuster la valeur des heures.
3. Lorsque les minutes clignotent, appuyez sur les touches (DOWN) [ ] et (UP) [ ] pour ajuster la valeur des minutes.
Alarme 2 (ALARM.2)
1. En mode standby, maintenir appuyée la touche ALARM 2.
2. Appuyez sur les touches (DOWN) [ ] et (UP) [ ] pour ajuster la valeur des heures.
3. Lorsque les minutes clignotent, appuyez sur les touches (DOWN) [ ] et (UP) [ ] pour ajuster la valeur des minutes.

- Remarque : Si vous optez pour le format horaire 12 heures, assurez-vous de voir à l'écran l'indicateur PM pour définir l'heure correctement.

FR - 4

DESCRIPTION DE L'APPAREIL

- 1. Touche STOP / TIME
2. Touche PLAY/PAUSE
3. Touche DISPLAY (affichage)
4. Touche PLAY MODE/ PROGRAM
5. Touche SLEEP (sommeil)
6. Touche SNOOZE (répétition d'alarme)
7. Touches DOWN / UP
8. Touche CD OPEN
9. Touche FOLDER UP
10. Touche ALARM1/ ALARM2
11. Touche ON/OFF
12. Entrée AUX
13. Molette TUNING
14. Commutateur BAND
15. Compartiment CD
16. Antenne filaire FM
17. Compartiment pour pile
18. Câble d'alimentation secteur
19. Commutateur FUNCTION
20. Molette VOLUME
21. Haut-parleurs
22. Afficheur LED
23. Afficheur PM
24. Indicateur de programmation
25. Indicateur de répétition
26. Indicateur de dossier
27. Indicateur FM STEREO
28. Indicateur ALM1
29. Indicateur ALM1
30. Indicateur ALM2
31. Indicateur ALM2
32. Cadran d'indication de la fréquence

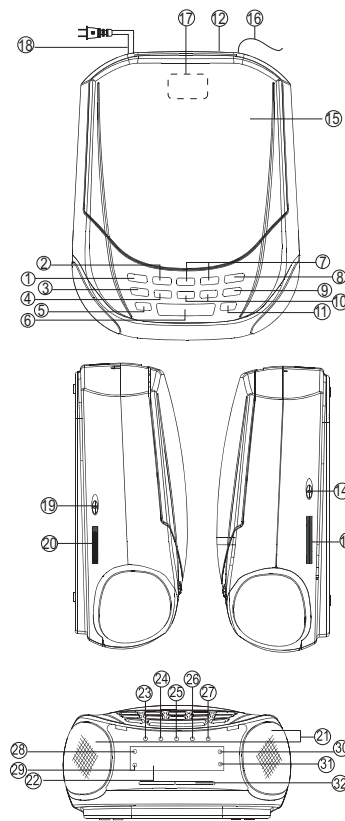

FR - 1

RÉVEIL AVEC LE BIP SONORE

Appuyez sur les touches ALARM 1 / ALARM 2 jusqu'à voir apparaître l'indicateur BUZZER. Vous serez réveillé par un bip sonore.

RÉVEIL AVEC LA RADIO

- 1. Suivez les procédures "ÉCOUTE DE LA RADIO" (écoute de la radio) pour choisir la station radio de votre choix.
2. Utilisez le commutateur FUNCTION pour passer en mode Radio.
3. Appuyez sur les boutons ALARM 1/ ALARM 2 jusqu'à voir apparaître l'indicateur "MUSIC".

RÉVEIL AVEC LE CD DE VOTRE CHOIX

- 1. Suivez les procédures "ÉCOUTE DU LECTEUR CD" (écoute du lecteur CD).
2. Utilisez le commutateur FUNCTION pour passer en mode CD.
3. Appuyez sur les boutons ALARM 1/ ALARM 2 jusqu'à voir apparaître l'indicateur "MUSIC".

Remarques :

- La fonction de répétition de la totalité du disque est automatiquement activée en mode de réveil avec un CD.
- Si le CD est endommagé ou abîmé, le réveil se fera avec le bip sonore au lieu du CD.

ARRÊT DE L'ALARME

- L'alarme est programmée pour fonctionner pendant 60 minutes.
1. Touche SNOOZE: Cette touche permet d'interrompre l'alarme, qui s'enclenchera de nouveau 9 minutes plus tard.
2. Touche ON/OFF: Appuyez sur cette touche pour interrompre l'alarme, qui s'enclenchera de nouveau 24 heures plus tard.
3. Touche ALARM 1 / ALARM 2: Appuyez sur l'une de ces touches pour désactiver l'alarme correspondante de manière permanente.

FONCTION SOMMEIL : POUR VOUS ENDORMIR EN MUSIQUE

- 1. Sélectionnez le mode désiré pour la fonction sommeil à l'aide du commutateur FUNCTION.
2. Appuyez sur la touche SLEEP. L'indication " 120 " apparaît sur l'afficheur et vous accédez à la fonction sommeil.
3. En mode CD, la lecture du CD commence automatiquement après le chargement du contenu du disque.
4. Appuyez sur la touche ON/OFF pour désactiver la fonction sommeil avant la fin de la durée prévue.
Remarque : Si la durée du CD est plus courte que la durée sélectionnée pour la fonction sommeil, la musique s'arrêtera à la fin du disque.

FR - 5

ALIMENTATION

Ce radio-réveil avec lecteur CD fonctionne sur une alimentation AC 230V ~ 50Hz. Il est également équipé d'un système d'alimentation de secours requérant une pile 9V (non fournie).

- 1. Insérez la fiche du câble d'alimentation secteur dans une prise murale standard adéquate.
2. Insérez une pile 9V dans le compartiment prévu à cet effet situé en dessous de l'appareil.

REMARQUE : Il est recommandé d'utiliser une pile alcaline. Pour un fonctionnement optimal, il est conseillé de remplacer cette pile tous les 6 mois.

SYSTÈME D'ALIMENTATION DE SECOURS

Ce système permet d'assurer la sauvegarde du réglage de l'heure et des alarmes pendant une interruption de l'alimentation secteur (toutefois, l'afficheur s'éteint afin d'optimiser la durée de vie de la pile). Il peut néanmoins se révéler nécessaire d'ajuster l'heure de l'horloge pour qu'elle soit parfaitement exacte.

RÉGLAGE DE L'HEURE

- Lorsque l'appareil est connecté à une prise de courant alternatif, les chiffres [ ] clignotent.
1. Appuyez sur la touche STOP / TIME et " 12:00 " apparaîtra à l'écran.
2. Appuyez sur les touches [ ] (DOWN) et [ ] (UP) pour définir la valeur des heures.
3. Appuyez sur les touches [ ] (DOWN) et [ ] (UP) pour définir la valeur des minutes.
Remarque : Si vous optez pour le format horaire 12 heures, assurez-vous de voir à l'écran l'indicateur PM pour définir l'heure correctement.

ÉCOUTE DE LA RADIO

- 1. Placez le commutateur FUNCTION en position RADIO.
2. Allumez la radio en appuyant sur la touche ON/OFF.
3. Choisissez la fréquence désirée en utilisant le commutateur BAND.
4. Écoutez la station radio de votre choix en utilisant la molette TUNING.
5. Ajustez le volume en utilisant la molette de VOLUME.
6. Pour éteindre la radio, appuyez sur la touche ON/OFF.

Remarque : Pour une meilleure réception en mode FM, déployez l'antenne FM. En mode MW, il convient de tourner l'appareil pour chercher une réception optimale.

FR - 2

CARACTÉRISTIQUES TECHNIQUES

ALIMENTATION : AC 230V ~ 50 Hz
1x 9V TYPE "006P" Pile de sauvegarde (non fournie)

CONSOMMATION : 11 WATTS

MAINTENANCE

- Nettoyage
Veillez à mettre l'appareil hors tension et à déconnecter l'adaptateur avant de le nettoyer.
- Utilisez un chiffon doux, propre et sec.
- L'utilisation de solvants ou de produits abrasifs ou à base d'alcool peut endommager l'appareil.
- Si un objet ou un liquide entre dans l'appareil, débranchez immédiatement ce dernier et faites-le contrôler par un ingénieur agréé.

Remarques sur les disques

- \* N'utilisez pas de disques de forme irrégulière (exemple : en forme de cœur, octogonaux).
\* Ne placez pas plusieurs disques dans le compartiment.
\* N'essayez pas d'ouvrir le compartiment du disque pendant la lecture.
\* Ne touchez pas la lentille.
\* Si le disque est rayé, sale ou maculé de traces de doigts, l'appareil peut ne pas fonctionner.

Remarque importante

- Retirez le disque du compartiment si l'appareil doit être transporté

INFORMATIONS COMPLÉMENTAIRES

ATTENTION : Pour éviter tout risque de choc électrique, ne démontez pas l'appareil. Ce dernier ne contient aucune partie réparable par l'utilisateur.

Le symbole de l'éclair terminé par une flèche et situé à l'intérieur d'un triangle avertit l'utilisateur de la présence d'une « tension dangereuse » à l'intérieur de l'appareil.

Le point d'exclamation situé à l'intérieur d'un triangle avertit l'utilisateur de la présence d'instructions importantes dans la documentation accompagnant l'appareil.

ATTENTION : Radiations laser invisibles lorsque les dispositifs de sécurité sont ouverts ou défectueux. Évitez toute exposition aux rayons.

FR - 6

ÉCOUTE DU LECTEUR CD

- 1. Passez en mode CD à l'aide du commutateur FUNCTION.
2. Ouvrez le lecteur CD et insérez le disque de votre choix dans le lecteur.
3. Fermez le lecteur.
4. Appuyez sur la touche ON/OFF.
5. Appuyez sur la touche [ ] pour mettre pause.
6. Appuyez sur la touche STOP pour arrêter le morceau.

AUTRES FONCTIONS DU LECTEUR CD

SAUT DE PAGES / RECHERCHE RAPIDE VERS L'AVANT OU VERS L'ARRIÈRE : Appuyez une fois sur la touche [ ] pour passer à la plage suivante ou appuyez de manière répétée pour sauter plusieurs pages.

REMARQUE : Pour les CDs contenant des fichiers MP3, appuyez sur FOLDER UP pour chercher un dossier avant de choisir la plage de votre choix.

MODES DE LECTURE :

- Appuyez plusieurs fois sur la touche P.MODE pour choisir le mode de lecture désiré.
1. Si l'indicateur "REPEAT" clignote, le morceau de votre choix sera joué en boucle.
2. Si les indicateurs "REPEAT" et "FOLDER" sont allumés, le dossier de votre choix sera joué en boucle.
3. Si l'indicateur "REPEAT" est allumé, le disque entier sera joué en boucle.
4. Si l'indicateur "REPEAT" est éteint, le mode répétition n'est plus actif.

LECTURE PROGRAMMÉE :

Cette fonction permet de programmer un ordre de lecture des plages. La fonction programmée peut être activée uniquement en mode arrêt.

CD:

- 1. En mode arrêt, appuyez sur PROG.
2. Appuyez sur les touches [ ] (DOWN) et [ ] (UP) pour choisir la plage désirée.
3. Répétez l'étape 2 pour programmer jusqu'à 20 plages.
4. Appuyez sur la touche [ ] pour lancer les plages programmées.
5. Pour annuler la fonction programmée, appuyez 2 fois sur la touche STOP ou appuyez sur la touche ON/OFF pour éteindre l'appareil.

ATTENTION

- Veillez à assurer une ventilation correcte de l'appareil et ne couvrez pas les orifices de ventilation avec des objets tels que journaux, nappes, rideaux, etc.
- Ne placez aucune source de chaleur, telle qu'une bougie allumée, sur ou à proximité de l'appareil.
- Utilisez cet appareil sous un climat tempéré.
- N'exposez pas l'appareil à des éclaboussures ou à l'humidité.
- Veillez à respecter une distance minimale de 5 cm autour de votre appareil afin de permettre une ventilation suffisante.
- Ne déposez pas d'objets contenant un liquide, tels qu'un vase, sur ou à proximité de l'appareil.
- La fiche d'alimentation secteur permet de débrancher l'appareil et doit rester facilement accessible.
- Pour couper complètement l'alimentation de l'appareil, débranchez complètement la fiche d'alimentation secteur de la prise secteur.
- Sous l'effet de phénomènes électrostatiques et/ou électriques transitoires, le produit peut présenter des dysfonctionnements et une réinitialisation peut s'avérer nécessaire.
- N'exposez pas les piles à une chaleur excessive, tels les rayons du soleil, le feu ou d'autres sources de chaleur similaires.
- Ne brûlez pas les piles!
- Veillez au respect de l'environnement lorsque vous vous débarrassez des piles usagées.

ATTENTION :

Risque d'explosion si les piles n'ont pas été insérées correctement. Remplacez-les uniquement par des piles identiques ou de type équivalent.

Si vous souhaitez vous débarrasser de cet appareil, veuillez noter que les appareils électriques ne doivent pas être jetés avec les ordures ménagères. Renseignez-vous pour connaître le centre de recyclage le plus proche. Informez-vous auprès des autorités locales ou de votre revendeur pour de plus amples détails.

