

domÉOS

RAC10DOM

Mode d'emploi

Gril Raclette (F)

Gebruiksaanwijzing

Raclette-Grill (NL)

Fabriqué en Chine

Distribué par : cora France Croissy Beaubourg 77435 Marne-la-Vallée Cedex 2

Gefabriceerd in China

Verdeeld door : cora Belgique S.A./N.V. ZI 4° B-6040 Jumet



Lire le manuel de l'opérateur / Lees de handleiding

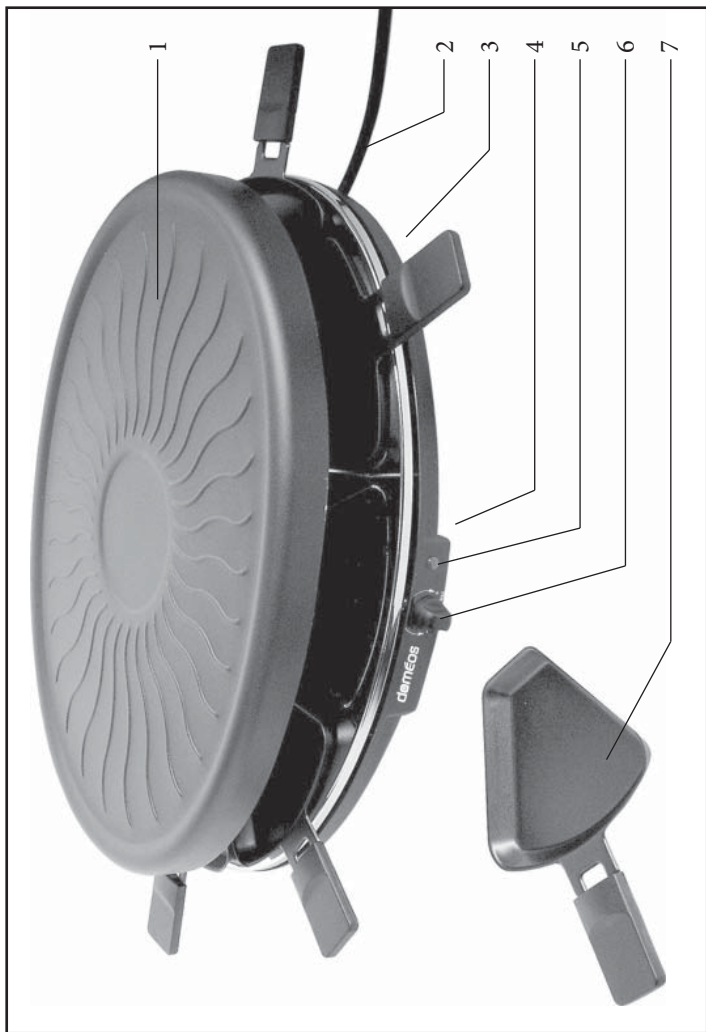

Chère cliente, cher client,

Avant utilisation, veuillez lire attentivement ce mode d'emploi afin de vous familiariser avec l'appareil.

Branchement au secteur

Cet appareil doit être branché sur une prise de courant avec terre installée selon les normes en vigueur. Assurez-vous que la tension d'alimentation correspond à la tension indiquée sur la plaque signalétique de l'appareil.

Ce produit est conforme à toutes les directives relatives au marquage "CE".

Familiarisez-vous avec votre appareil

1. Plaque de cuisson
2. Cordon d'alimentation avec fiche
3. Socle
4. Plaque signalétique (sous l'appareil)
5. Lampe témoin
6. Thermostat réglable
7. Poêlon

Consignes de sécurité

- Avant toute utilisation, vérifiez soigneusement que l'appareil, son cordon d'alimentation et ses accessoires ne présentent aucun signe de détérioration qui pourrait avoir un effet néfaste sur la sécurité de fonctionnement de l'appareil. Ne faites jamais fonctionner l'appareil si celui-ci est tombé par terre, car il pourrait être endommagé sans que ces dommages soient visibles extérieurement.
- Les surfaces de l'appareil, la plaque de cuisson et les poêlons deviennent très chauds durant l'utilisation ; il existe un risque de brûlure !
- Ne laissez jamais fonctionner l'appareil sans surveillance.
- Cet appareil n'est pas prévu pour être utilisé par des personnes (y compris les enfants) dont les capacités physiques,

sensorielles ou mentales sont réduites, ou des personnes dénuées d'expérience ou de connaissance, sauf si elles ont pu bénéficier, par l'intermédiaire d'une personne responsable de leur sécurité, d'une surveillance ou d'instructions préalables concernant l'utilisation de l'appareil.

- L'appareil n'est pas destiné à être utilisé avec un programmeur externe ou une télécommande indépendante.
- Il convient de surveiller les enfants pour s'assurer qu'ils ne jouent pas avec l'appareil.
- Ne laissez pas le cordon d'alimentation entrer en contact avec les parties chaudes de l'appareil.
- Lors du grillage de certains aliments gras, des éclaboussures sont inévitables. Placez donc l'appareil sur une surface stable, plane et résistante à la chaleur et aux éclaboussures.
- N'installez pas l'appareil contre un mur ou dans un angle. Placez-le à l'écart de tout objet ou matière inflammable.
- Avant utilisation, posez la plaque de cuisson par-dessus la résistance.
- Éteignez toujours l'appareil et débranchez-le de la prise secteur :
 - en cas de mauvais fonctionnement
 - avant le nettoyage.
- Ne débranchez pas l'appareil en tirant sur le cordon ; tirez toujours sur la fiche.
- Nous déclinons toute responsabilité pour les dommages éventuels subis par cet appareil, résultant d'une utilisation incorrecte ou du non-respect de ce mode d'emploi.
- Cet appareil est destiné à un usage domestique uniquement et non pas à un usage professionnel.
- Afin d'être conforme aux normes de sécurité en vigueur et d'éviter tout danger, les réparations des appareils électriques doivent être effectuées uniquement par du personnel qualifié. Si le câble d'alimentation est endommagé, il doit être remplacé par le distributeur, son service après-vente ou une personne de

qualification similaire afin d'éviter un danger. En cas de panne, adressez-vous au service après-vente de votre magasin.

Fonctionnement

Avant la première mise en marche

Retirez complètement tous les emballages.

Avant la première utilisation, nettoyez la plaque de cuisson à l'aide d'un chiffon humide.

Avant la première utilisation, nous vous conseillons de faire chauffer l'appareil sans aliments pendant environ 10 minutes. Lors de cette première mise en marche, une légère odeur et un peu de fumée peuvent être dégagés. Assurez une ventilation suffisante pendant l'opération. Avant de placer les aliments à griller sur la plaque de cuisson, enduisez celle-ci d'un peu d'huile à frire pouvant être chauffée à haute température.

Thermostat réglable

Lorsque le thermostat est réglé sur la position maximum, la résistance reste allumée en permanence ; lorsqu'il est réglé sur une position inférieure, la résistance s'allume et s'éteint en alternance.

Le voyant reste allumé tant que la résistance est sous tension.

Une fois la cuisson terminée, réglez le bouton du thermostat sur la position minimum, puis débranchez la fiche de la prise murale.

Utilisation

- Branchez l'appareil, puis préchauffez-le pendant environ 10 minutes afin d'atteindre la température de cuisson.
- Vous pouvez maintenant placer vos aliments sur la plaque de cuisson.
- Mettez le fromage dans les poêlons, puis placez-les dans l'appareil, sous la résistance. Attendez jusqu'à ce que le fromage ait fondu.

Important ! Ne mettez jamais les poêlons vides dans l'appareil lorsqu'il est en marche.

- Après utilisation, débranchez la fiche de la

prise murale.

Préparation du fromage

Nous vous conseillons d'utiliser environ 200 à 300 gr de fromage par personne. Coupez le fromage en tranches d'une épaisseur de 3 à 5 mm, puis placez-les dans les poêlons. Nous recommandons les fromages de type raclette ou à pâte molle.

Conseils pratiques

- Avant de griller, faire décongeler les aliments surgelés.
- Afin d'éviter d'endommager le revêtement de la plaque de cuisson et des poêlons, n'utilisez aucun ustensile abrasif, acéré ou pointu pour tourner ou enlever les aliments.
- Lorsque vous faites cuire une grande quantité d'aliments, nettoyez soigneusement, et de temps en temps, la graisse accumulée.

Nettoyage et entretien

- Avant tout nettoyage, vérifiez que la fiche est débranchée de la prise de courant et laissez refroidir l'appareil.
- Afin de prévenir contre tout risque d'électrisation, ne nettoyez pas l'appareil à l'eau et ne l'immergez jamais dans l'eau.
- N'utilisez aucun détergent agressif ou abrasif.
- Essuyez le corps de l'appareil à l'aide d'un chiffon humide non-pelucheux.
- Retirez la plaque de cuisson de l'appareil.
- La plaque de cuisson et les poêlons doivent être nettoyés à l'eau savonneuse, puis séchés soigneusement.

Garantie

Cet appareil est garanti par le fabricant pendant une durée d'un an à partir de la date d'achat, contre tous défauts de matière et vices de fabrication. Au cours de cette période, toute pièce défectueuse sera remplacée gratuitement.

Cette garantie ne couvre pas l'usure normale de l'appareil, les pièces cassables telles que du verre, des ampoules, etc., ni les détériorations

provoquées par un mauvais emploi et le non-respect du mode d'emploi.

Aucune garantie ne sera due si l'appareil a fait l'objet d'une intervention à titre de réparation ou d'entretien par des personnes non-agrées par nous.

Pour bénéficier de la garantie faites remplir le certificat sur l'emballage de votre appareil et conservez le ticket de caisse.

Mise au rebut



Ne jetez pas vos appareils ménagers vétustes ou défectueux avec vos ordures ménagères; apportez-les à un centre de collecte sélective des déchets électriques et électroniques.

Beste klant,

Lees vóór gebruik aandachtig deze gebruiksaanwijzing, zodat u zich met het toestel vertrouwd maakt.

Aansluiting op het stroomnet

Dit toestel moet worden aangesloten op een geaard stopcontact dat is geïnstalleerd volgens de geldende normen. Kijk na of de netspanning overeenstemt met de spanning die is vermeld op het identificatieplaatje van het toestel.

Dit product voldoet aan alle richtlijnen in verband met het "CE"-label.

Maak kennis met het toestel

1. Bakplaat
2. Snoer met stekker
3. Onderstel
4. Identificatieplaatje (onder het toestel)
5. Verklikkerlichtje
6. Regelbare thermostaat
7. Pannetje

Veiligheidsvoorschriften

- Controleer vóór elk gebruik of het toestel, het snoer en de toebehoren geen enkel teken van beschadiging vertonen dat de veilige werking in gevaar zou kunnen brengen. Laat het toestel nooit werken wanneer het is gevallen: het kan schade hebben opgelopen die niet aan de buitenzijde zichtbaar is.
- De oppervlakken van het toestel, de bakplaat en de pannetjes worden heet tijdens het gebruik. Let op voor brandwonden!
- Laat het toestel nooit werken zonder toezicht.
- Dit toestel mag niet worden gebruikt door personen (met inbegrip van kinderen) met verminderde fysieke, zintuiglijke of mentale vermogens of met een gebrek aan ervaring en kennis, tenzij een persoon die

verantwoordelijk is voor hun veiligheid toezicht op hen houdt of hen vooraf heeft geleerd hoe ze het toestel moeten gebruiken.

- Het toestel is niet geschikt om te worden gebruikt met een externe timer of een aparte afstandsbediening.
- Hou toezicht op kinderen om ervoor te zorgen dat ze niet met het toestel spelen.
- Laat het snoer niet in contact komen met de hele delen van het toestel.
- Bij het grillen van bepaalde vette voedingswaren zijn spatten onvermijdelijk. Plaats het toestel daarom op een stabiele ondergrond die hitte- en spatbestendig is.
- Plaats het toestel niet tegen een muur of in een hoek. Hou het uit de buurt van ontvlambare voorwerpen of stoffen.
- Plaats vóór gebruik de bakplaat op de weerstand.
- Schakel het toestel uit en trek de stekker uit het stopcontact:
 - bij slechte werking
 - voor het reinigen.
- Koppel het toestel niet los door aan het snoer te trekken; trek altijd aan de stekker.
- Wij wijzen elke verantwoordelijkheid af voor eventuele schade aan het toestel die het gevolg is van foutief gebruik of het niet naleven van deze handleiding.
- Dit toestel is uitsluitend bestemd voor huiselijk gebruik en niet voor professionele toepassingen.
- Om te voldoen aan de geldende veiligheidsnormen en alle risico's te vermijden, mogen herstellingen aan elektrische toestellen enkel worden uitgevoerd door gekwalificeerd personeel. Als het snoer is beschadigd, moet het worden vervangen door de verdeler, zijn naverkoopdienst of een persoon met vergelijkbare kwalificatie, om gevaar te vermijden. Wend u bij defect tot de naverkoopdienst van uw winkel.

Werking

Vóór het eerste gebruik

Verwijder al het verpakkingsmateriaal.

Reinig vóór het eerste gebruik de bakplaat met een vochtige doek.

Het is aan te raden het toestel vóór het eerste gebruik ongeveer 10 minuten zonder voedingswaren te verwarmen. Bij deze eerste ingebruikname kunnen een lichte geur en wat rook vrijkomen. Zorg daarom voor voldoende ventilatie. Wrijf de bakplaat, vóór u er de voedingswaren op legt om te gaan grillen, in met wat frituurolie die bestand is tegen hoge temperaturen.

Regelbare thermostaat

Wanneer de thermostaat op de hoogste stand staat, blijft het verwarmingselement permanent branden; staat hij op een lagere stand, dan zal het verwarmingselement aan en uit gaan.

Het verklikkerlichtje blijft branden zolang het verwarmingselement onder spanning staat. Zet de thermostaat na het bakken op de laagste stand en trek de stekker uit het stopcontact.

Gebruik

- Zet het toestel aan en verwarm het ongeveer 10 minuten voor om het op de juiste baktemperatuur te laten komen.
 - U kunt nu de voedingswaren op de bakplaat leggen.
 - Leg de kaas in de pannetjes en plaats die in het toestel, onder het verwarmingselement. Wacht tot de kaas gesmolten is.
- Belangrijk!** Plaats nooit lege pannetjes in het toestel wanneer het aan staat.
- Trek na gebruik de stekker uit het stopcontact.

Het klaarmaken van de kaas

Voorzie per persoon ongeveer 200 tot 300 g kaas. Snijd de kaas in plakjes van 3 tot 5 mm dik en doe de plakjes in de pannetjes. We raden u een raclettekaas of een zachte kaas aan.

Nuttige tips

- Ontdooi diepgevroren voedingswaren voor u ze gaat grillen.
- Gebruik geen schurend, scherp of puntig keukengerei om de voedingswaren om te draaien of van het toestel te nemen: u zou de bekleding van de bakplaat en de pannetjes kunnen beschadigen.
- Bakt u een grote hoeveelheid voedingswaren, verwijder dan van tijd tot tijd zorgvuldig het overtollige vet.

Reiniging en onderhoud

- Trek vóór het reinigen altijd de stekker uit het stopcontact en laat het toestel afkoelen.
- Reinig het toestel niet met water en dompel het nooit onder om enkel gevaar voor elektrocutie te vermijden.
- Gebruik geen agressieve of schurende reinigingsmiddelen.
- Wrijf de buitenzijde van het toestel schoon met een niet-pluizende vochtige doek.
- Neem de bakplaat uit het toestel.
- Reinig de bakplaat en de pannetjes met zeepwater en droog ze zorgvuldig af.

Waarborg

Dit toestel is door de fabrikant gedurende een jaar vanaf de aankoopdatum gewaarborgd tegen materiaal- en fabricagefouten. Tijdens deze periode zal elk defect onderdeel gratis worden vervangen.

Deze waarborg dekt niet de gewone slijtage van het toestel en breekbare onderdelen zoals glas, lampen, enz., noch schade veroorzaakt door verkeerd gebruik of het niet naleven van de gebruiksaanwijzing.

De waarborg is niet van toepassing indien personen die niet door ons zijn goedgekeurd aan het toestel hebben gewerkt voor herstelling of onderhoud.

Om van de waarborg te genieten, laat u het certificaat op de verpakking van het toestel invullen en bewaart u het kasticket.

Weggoien



Gooi uw oude of defecte huishoudtoestellen niet bij het gewone afval, maar breng ze naar een inzamelpunt.

