

Lenco

SCD-38 USB

RADIO FM PORTABLE AVEC LECTEUR CD/MP3 ET PORT USB

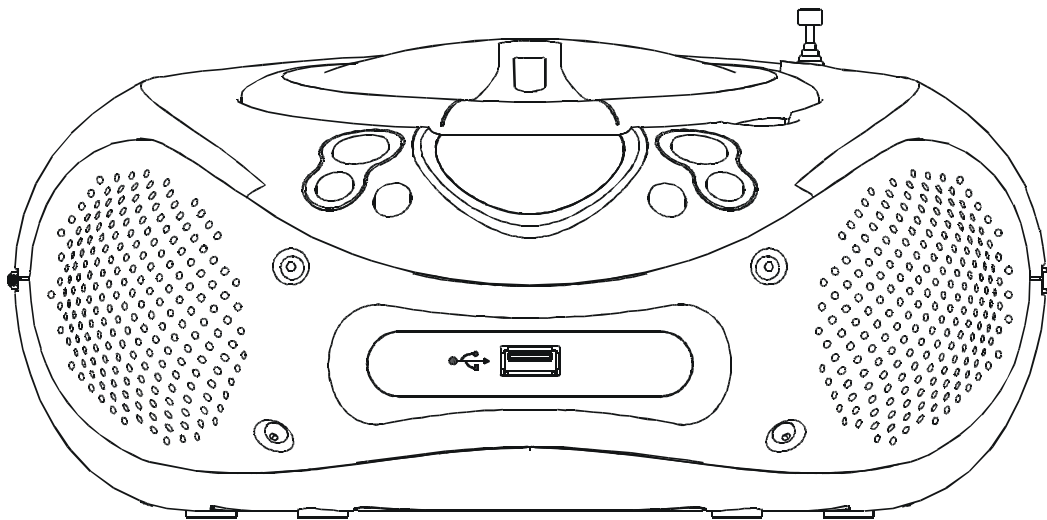

Manuel d'utilisation Français

Lenco recommande d'attentivement lire ce manuel avant toute utilisation de l'unité.

Pour plus d'informations ou si vous avez besoin d'aide : www.lenco.eu

Table des matières

Contenu de la boîte.....	2
Remarques importantes.....	3
Entretien	4
Présentation de l'unité et des commandes	5
1.1. Le panneau avant du lecteur.....	5
1.2. Le panneau latéral gauche du lecteur.....	6
1.3. Le panneau arrière du lecteur.....	7
1.4. Le panneau latéral droit du lecteur.....	7
2. Raccordement à une source d'alimentation.....	8
2.1. Raccordement du cordon d'alimentation CA	8
2.2. Alimentation du lecteur par des piles	8
3. Lecture de médias	9
3.1. Lecture de disques et de fichiers MP3.....	9
Répétition.....	9
3.2. Lecture programmée.....	9
3.3. Connexion d'un périphérique USB.....	10
3.4. Lecture à partir d'équipements audio source externes.....	10
4. Ecouter la radio.....	10
5. Dépannage	11
6. Fiche technique	12
7. Recyclage.....	12

Cher (Chère) Client(e),

Nous vous remercions de votre récente acquisition de cette chaîne hi-fi avec radio FM/lecteur CD/lecteur MP3 et connecteur USB. Lors de l'ouverture de la boîte, assurez-vous d'être en possession de tous les accessoires. Avant tout raccordement et mise sous tension, lisez attentivement le manuel d'utilisation et maintenez celui-ci proche de la chaîne hi-fi avec radio FM/lecteur CD/lecteur MP3 et connecteur USB.

Contenu de la boîte

1 unité principale.

1 manuel d'utilisation

Remarque : Si un élément est manquant, contactez aussitôt votre revendeur local.

Remarques importantes

Sécurité

- Vu que le laser employé par ce lecteur de disques compacts est nuisible à l'œil humain, n'essayez pas de démonter le boîtier de l'unité. Confiez toute réparation à du personnel spécialisé seulement.
- L'appareil ne doit pas être exposé aux égouttements et éclaboussures et aucun objet rempli de liquide, tel qu'un vase, ne doit être posé sur l'unité.
- Cependant, lorsqu'un objet pénètre dans l'unité/un liquide est versé sur l'unité par accident, débranchez immédiatement le cordon d'alimentation puis faites vérifier l'unité par un technicien spécialisé.

Emplacement d'installation

- N'exposez pas aux sources de chaleur, aux rayons de soleil, endroits poussiéreux et soumis à des vibrations.
- Ne posez pas l'unité sur un support instable.
- Au dos de l'unité, respectez la distance de sécurité d'un pouce. Afin de garantir le bon fonctionnement de l'unité et prolonger sa durée de service, ne couvrez pas les orifices de ventilation.
- Lorsque le lecteur est laissé dans un véhicule garé en plein soleil, veillez à ce que le lecteur ne soit pas directement exposé aux rayons de soleil.
- Vu que de puissants aimants sont intégrés dans les haut-parleurs de l'unité, maintenez cartes de crédit et montres automatiques à l'écart du lecteur afin de prévenir tout dommage possible.

Sources d'alimentation

- Pour alimenter l'unité par des piles, utilisez 6 piles de taille « C ». Pour des performances et une autonomie optimales, Lenco recommande l'utilisation de piles alcalines de qualité.
- Lorsque vous pensez ne plus utiliser les piles pendant quelques semaines, retirez-les afin de prévenir tout dommage lié à la corrosion.
- N'exposez pas les piles aux rayons de soleil, au feu ou similaire

A noter lors de la mise au rebut de ce produit : les piles et batteries doivent être retirées de l'unité (retrait des batteries et piles).

AVERTISSEMENT :

- N'installez pas cet équipement dans un espace confiné tel qu'une bibliothèque ou endroit similaire, mais plutôt dans un endroit aéré. N'obstruez jamais la ventilation de l'unité en couvrant les orifices de ventilation avec des objets tels que des journaux, une nappe, des rideaux etc
- AVERTISSEMENT : utilisez uniquement les accessoires recommandés par le fabricant (tel que l'adaptateur de courant et la batterie fournis, etc.).
- AVERTISSEMENT : Avant toute installation et utilisation de l'unité, veuillez vous référer aux marquages situés sur la partie inférieure du boîtier de l'unité.
- AVERTISSEMENT : N'exposez pas ce produit à la pluie ou à l'humidité afin de réduire les risques d'incendie ou d'électrocution. L'appareil ne doit pas être exposé aux égouttements et

éclaboussures et aucun objet rempli de liquide, tel qu'un vase, ne doit être posé sur l'unité.

- **AVERTISSEMENT** : Les piles (batterie ou piles) ne doivent pas être exposées à une chaleur excessive telle que les rayons de soleil, flammes ou autre source de chaleur similaire.
- **AVERTISSEMENT** : Utilisez la fiche du cordon pour mettre l'unité hors tension, celle-ci doit être rapidement accessible.
- Raccordez directement votre disque amovible USB à l'unité. N'utilisez pas de rallonges USB, ceci permet de prévenir toute interférence et perte de données.
- Afin de prévenir tout dommage lié aux futurs transports de l'unité, Lenco recommande de conserver l'emballage original de l'unité.

CD

- Avant toute lecture du disque, nettoyez le disque à l'aide d'un chiffon de nettoyage. Nettoyez le disque en partant du centre vers les bords.
- N'exposez pas le disque aux rayons de soleil ou autres sources de chaleur telles que les conduits d'air chaud ; ne laissez pas un disque dans un véhicule garé en plein soleil, car la température interne du véhicule peut considérablement augmenter.
- Ne collez rien sur le disque, ne rayez pas celui-ci.
- Une fois la lecture terminée, rangez le disque dans son boîtier. En cas de présence de rayures, saleté ou traces de doigts sur le disque, des sauts de lecture peuvent survenir.
- Lorsque vous déplacez le lecteur d'un endroit froid à un endroit chaud, ou installez celui-ci dans une pièce humide, de l'humidité peut se former sur la lentille du lecteur CD. La condensation empêche le bon fonctionnement du lecteur. Pour corriger cela, retirez le disque puis patientez environ une heure afin de laisser l'humidité s'évaporer.
- Pour entièrement mettre l'unité hors tension, débranchez le cordon d'alimentation de la prise de courant. La fiche du cordon d'alimentation permet de mettre l'unité hors tension.
- Le cordon d'alimentation ne doit pas être obstrué et doit être rapidement accessible en cours d'utilisation.
- Ce lecteur CD est conçu pour être utilisé sur une surface stable et non soumise à des vibrations. Tout choc appliqué au lecteur pendant la lecture d'un disque peut causer des sauts de lecture. Ceci est normal.

Disques rayés

Les disques très rayés ne peuvent être lus. Utilisez un kit de réparation de disques pour réparer votre disque.

Entretien

Nettoyage de la lentille

Lorsque la lentille est sale, des sauts de lecture peuvent survenir. Utilisez un nettoyeur de lecteur de disques et un souffleur disponibles dans le commerce ou essuyez délicatement la lentille à l'aide d'un chiffon doux.

Nettoyage du boîtier de l'unité

Nettoyez le boîtier et le panneau de commandes avec un chiffon doux légèrement imprégné d'un détergent doux. N'utilisez aucun produit de nettoyage corrosif ou abrasif contenant de l'alcool et/ou des solvants tels que de l'alcool ou du benzène.

Présentation de l'unité et des commandes

1.1. Le panneau avant du lecteur

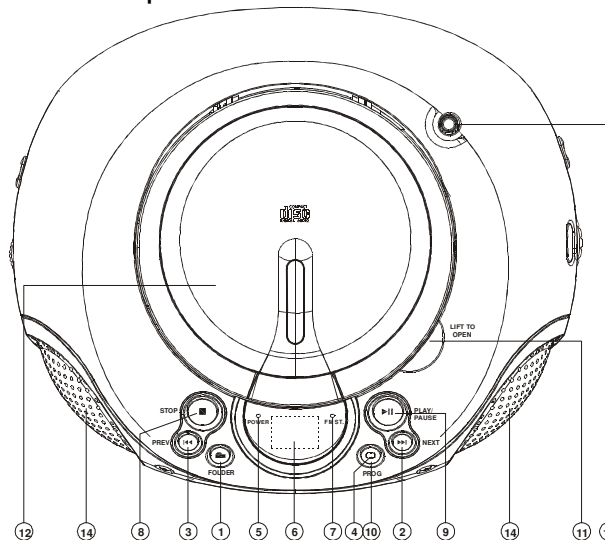

1. Répertoire : En cours de lecture de fichiers MP3/WMA, appuyez sur la touche REPERTOIRE pour afficher le numéro du répertoire. . Lorsqu'un répertoire est sélectionné , appuyez sur la touche REPERTOIRE pour sélectionner le répertoire suivant et lire la première piste du répertoire.
2. SUIVANT : Pour sélectionner la piste suivante, pressez et maintenez enfoncée la touche pour effectuer une avance rapide en cours de lecture.
3. PRECEDENT : pour sélectionner la piste précédente, pressez et maintenez enfoncée la touche pour effectuer un rembobinage en cours de lecture.
4. Répétition : pour répéter une piste, un répertoire ou la totalité du contenu du média.
5. Témoin d'alimentation Allumé : l'unité principale est activée
Eteint : l'unité est éteinte.
6. Ecran
7. Témoin FM STEREO
Allumé : le mode FM stéréo est activé.
Eteint : le mode FM mono est activé.
8. Arrêt : Appuyez sur cette touche pour arrêter la lecture.
9. Lecture/pause : Appuyez sur cette touche pour démarrer la lecture du CD ou du contenu du périphérique USB (en mode CD/USB, référez-vous au commutateur de fonctions 16). En cours de lecture, appuyez sur cette touche pour mettre en pause la lecture. Appuyez à nouveau pour reprendre la lecture.
10. PROGRAMMATION : Pour programmer la lecture des pistes et les lire par ordre de séquence.
11. OUVERTURE/FERMETURE : ouverture/fermeture du lecteur CD.
12. Tiroir CD
13. Antenne FM
14. Haut-parleurs

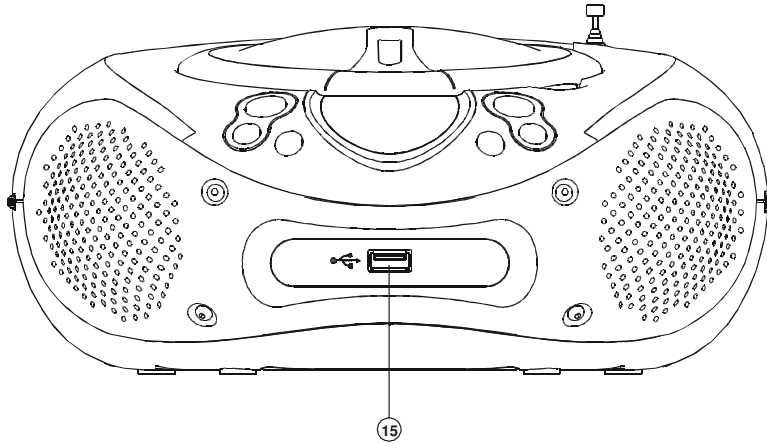

15. Connecteur USB : Pour raccorder un périphérique USB.

1.2. Le panneau latéral gauche du lecteur

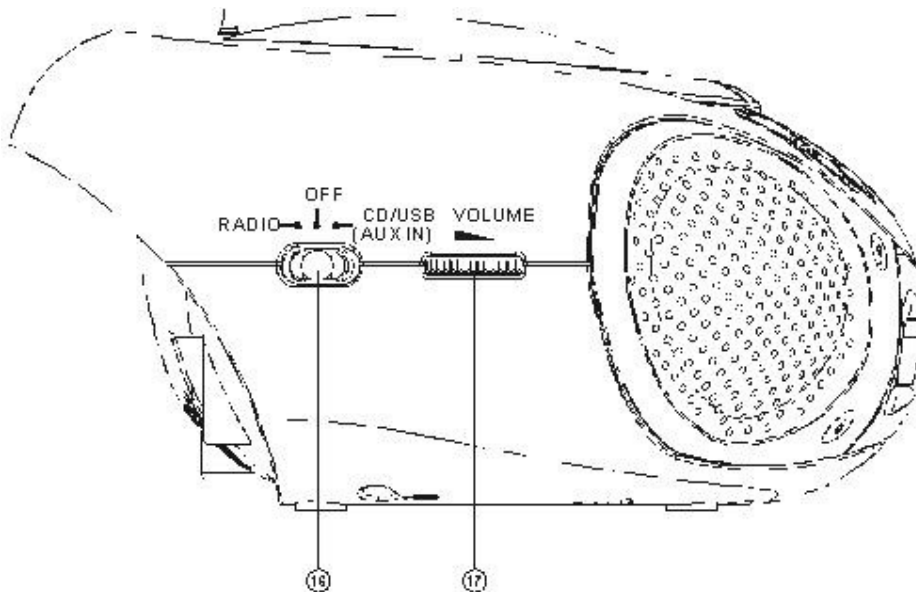

16. Commutateur de fonctions

17. Commande Volume : permet augmenter/diminuer le volume.

1.3. Le panneau arrière du lecteur

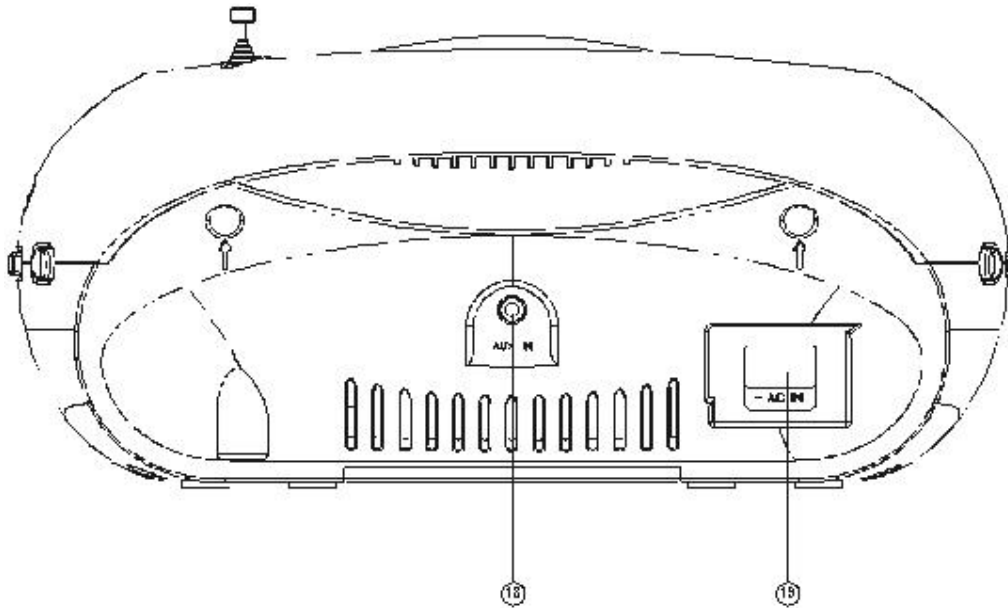

- 18. Connecteur d'entrée audio Auxiliaire (entrée du signal audio)
- 19. Connecteur d'alimentation CA

1.4. Le panneau latéral droit du lecteur

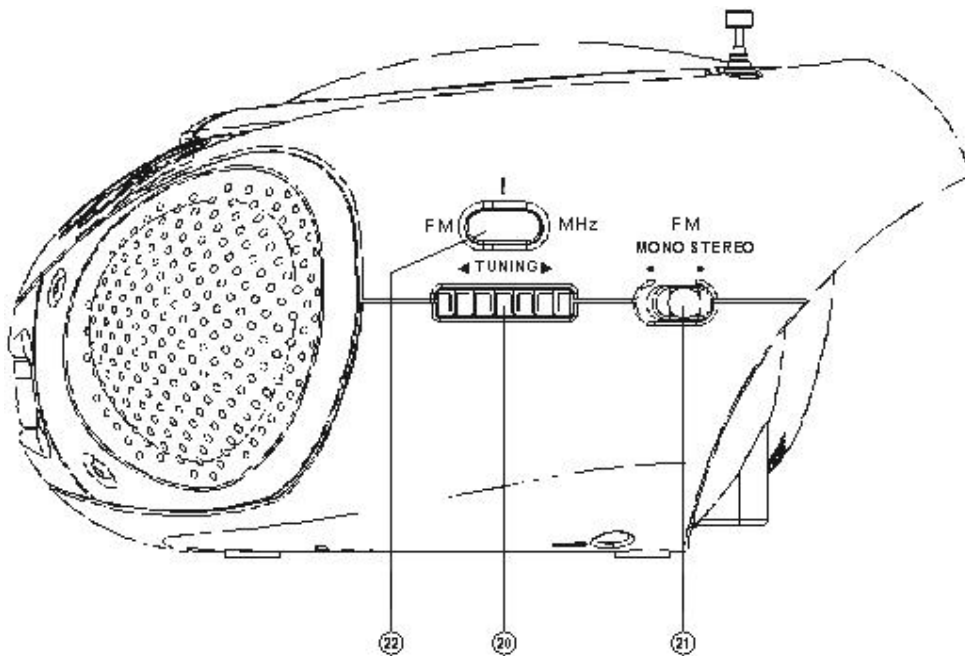

- 20. Commande de réglage
- 21. Commutateur radio FM stéréo / mono
- 22. Cadran de fréquences radio FM

2. Raccordement à une source d'alimentation

Vous pouvez alimenter l'unité par des piles ou le secteur CA.

Remarque : Les piles sont vendues séparément.

2.1. Raccordement du cordon d'alimentation CA

Raccordez une extrémité du cordon d'alimentation CA au connecteur d'alimentation AC situé sur le panneau arrière de l'unité, raccordez l'autre extrémité du cordon à une prise de courant murale.

Remarque : Ne forcez pas l'insertion de la fiche de courant CA dans la prise murale lorsque celle-ci n'est pas adaptée. Retournez le fiche puis réessayez. La fiche polarisée peut seulement être insérée dans un sens.

2.2. Alimentation du lecteur par des piles

Installation des piles :

1. Retournez l'unité pour accéder au couvercle du compartiment à piles.
2. Utilisez un doigt pour déplacer le verrou du compartiment à piles dans le sens de la flèche puis poussez le couvercle dans le sens de la flèche jusqu'au clic, tenez le bord avant du couvercle puis tournez-le pour le retirer.
3. Installez 6 piles de taille C dans le compartiment à piles selon la polarité +/- figurant à l'intérieur du compartiment à piles.
4. Positionnez le verrou du couvercle vers l'orifice de l'unité puis insérez les 4 pieds du couvercle dans les rainures de l'unité, refermez le couvercle.

Important : Déconnectez le cordon d'alimentation avant toute insertion de piles.

Remarques :

- Lenco recommande de seulement utiliser des piles de qualité.
- Remplacez les piles lorsque le témoin d'alimentation clignote ou lorsque l'unité ne fonctionne plus.
- Lorsque la lecture du disque ne se lance pas, cela signifie que le niveau de charge des piles est trop faible.

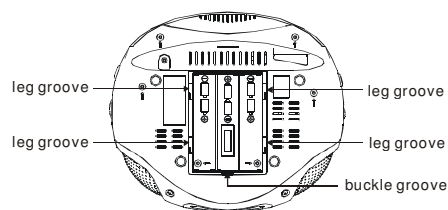
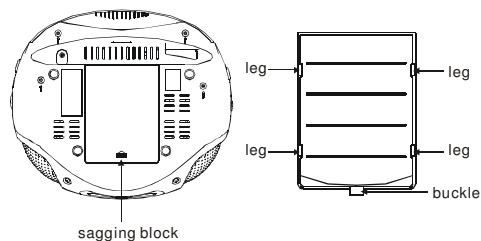

Leg : patte

Leg groove : emplacement pour patte

Sagging block : verrou

Buckle groove : orifice pour verrou

Buckle : verrou

3. Lecture de médias

3.1. Lecture de disques et de fichiers MP3

- Ouvrez le couvercle du lecteur CD puis insérez un disque dans le lecteur en dirigeant la face imprimée de celui-ci vers le haut.
- Refermez le couvercle du lecteur CD.
- Positionnez le commutateur FONCTION sur CD/USB/AUXILIAIRE.
- Pour davantage d'informations sur le fonctionnement du mode CD/MP3, référez-vous au chapitre 1.

REMARQUE : Le message « no » s'affiche pour indiquer qu'aucun disque n'est inséré dans le lecteur ou une erreur de disque.

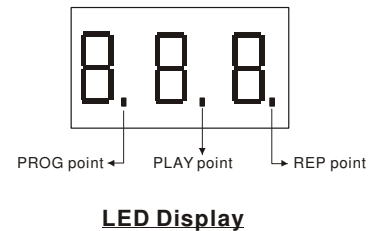

Répétition

- Appuyez une fois sur la touche REPETITION, l'indicateur de répétition clignote, la piste sélectionnée est lue en boucle.
- Pour désactiver le mode Répétition, appuyez deux fois sur la touche REPETITION. Le numéro de piste s'affiche également. Les pistes du répertoire sélectionné sont lues en boucle.
- Appuyez trois fois sur la touche REPETITION, l'indicateur de répétition clignote, les pistes sont lues en boucle.

3.2. Lecture programmée

Il est possible de programmer jusqu'à 20 pistes dans l'ordre de votre choix.

- En cours de lecture d'un disque ou du contenu du périphérique USB, appuyez sur la touche ARRÊT pour arrêter la lecture.
- Appuyez sur la touche PROGRAMMATION pour saisir la première piste du programme, P.01 s'affiche.
- Utilisez les touches PRECEDENT/SUIVANT pour sélectionner la piste de votre choix, appuyez sur la touche PROGRAMMATION pour mémoriser la piste.

Remarque : Pour les fichiers MP3/WMA, la sélection rapide de fichiers se fait de la manière suivante : appuyez sur la touche REPERTOIRE pour afficher le numéro du répertoire sélectionné. Appuyez sur la touche REPERTOIRE pour sélectionner la piste désirée.

- Répétez l'étape 3 pour programmer d'autres pistes (jusqu'à 20 pistes peuvent être programmées).
- Appuyez sur la touche LECTURE/PAUSE pour démarrer la lecture du programme.

Pour lire en boucle les pistes programmées

En cours de lecture du programme, appuyez une fois sur la touche REPETITION pour répéter la piste en cours de lecture ; appuyez deux fois sur la touche REPETITION pour répéter la totalité des pistes programmées.

Pour modifier le programme

Il vous suffit seulement de créer un nouveau programme en vous référant aux instructions suivantes.

Pour annuler le programme de lecture

Appuyez deux fois sur la touche ARRÊT ou positionnez le commutateur FONCTION sur ARRÊT.

3.3. Connexion d'un périphérique USB

1. Connectez le périphérique USB au connecteur USB de l'unité principale.
2. Positionnez le commutateur FONCTION sur CD/USB/AUXILIAIRE.
3. La lecture des fichiers contenus dans le périphérique USB démarre automatiquement.
4. Le mode opératoire est identique à la lecture de disques.

Remarques :

- En cours de lecture d'un disque, raccordez un périphérique USB, la lecture des fichiers contenus dans le périphérique USB démarre automatiquement.
- En cours de lecture du contenu du périphérique USB, insérez un disque, la lecture du disque démarre automatiquement.
- Lorsqu'un périphérique USB est connecté et un disque inséré, le périphérique USB est prioritaire.
- Raccordez directement votre disque amovible USB à l'unité. N'utilisez pas de rallonges USB, ceci permet de prévenir toute interférence et perte de données.

3.4. Lecture à partir d'équipements audio source externes

Vous pouvez apprécier la musique d'un équipement audio source externe via les haut-parleurs de l'unité (via le connecteur audio 3,5 mm).

Remarque : Le cordon audio 3,5 mm est vendu séparément.

1. Raccordez une extrémité d'un cordon audio stéréo 3,5 mm au connecteur Ecouteurs ou Sortie ligne de l'équipement audio source, raccordez l'autre extrémité du cordon au connecteur Entrée ligne de l'unité.
2. Positionnez le commutateur FONCTION sur CD/USB/AUXILIAIRE.
3. Faites glisser le commutateur FONCTION sur ARRET lorsque vous avez terminé d'utiliser l'unité.

REMARQUE : Lorsque vous raccordez un équipement audio à l'unité en cours de lecture d'un disque, le mode AUXILIAIRE est automatiquement activé.

4. Ecouter la radio

1. Positionnez le commutateur FONCTION sur RADIO, le témoin d'alimentation s'allume.
2. Positionnez le commutateur FM MONO/STEREO sur la position de votre choix.
3. Sélectionnez la station de votre choix via la commande de réglage.
4. Positionnez le commutateur FONCTION sur ARRET pour éteindre la radio.

5. Dépannage

En cas de dysfonctionnement, référez-vous au tableau suivant.

Si le problème persiste, contactez votre revendeur.

	Problème	Recours
Général	Impossible de mettre en marche l'unité.	Vérifiez le raccordement du cordon d'alimentation CA.
		Vérifiez l'état de charge des piles (insérez correctement des piles neuves).
	Aucun son n'est émis.	Vérifiez la position du commutateur FONCTION. Réglez le volume
Lecteur CD	« --- » s'affiche.	Le format de disque est-il pris en charge ?
	Impossible de démarrer la lecture du disque.	Le couvercle du lecteur CD est-il fermé.
		Retirez le disque puis laissez le couvercle du lecteur CD ouvert pendant environ une heure afin de laisser l'humidité s'évaporer
		Assurez-vous que le disque n'est pas rayé.
		Nettoyez le disque.
		Assurez-vous que le commutateur FONCTION est positionné sur CD/USB/AUXILIAIRE.
	Lorsque connecté ; déconnectez le cordon audio du connecteur AUXILIAIRE.	
	Le son est déformé.	Nettoyez le disque ou remplacez-le s'il est rayé.
		Ne soumettez pas le lecteur à des vibrations.
		Vérifiez l'état des piles.
Lorsque l'unité est alimentée par des piles, il m'est impossible de lire un CD, je peux cependant utiliser la radio.	Ceci est normal, car la radio emploie moins d'énergie que le lecteur CD.	
Radio	La qualité sonore est très faible	Remplacez la totalité des piles, déplacez l'unité près d'une fenêtre ou tournez l'unité/l'antenne.

6. Fiche technique

Source d'énergie	CA, 230 V CC, 9 V, 6 piles de taille C
Consommation d'énergie	< 1 W (en mode attente : le commutateur FONCTION est positionné sur ARRET). ≤ 9 W (en fonctionnement : le commutateur FONCTION est positionné sur une autre position que ARRET).
Haut-parleurs	4 Ohms
Puissance de sortie	1 W/canal
Dimensions	259 x 223 x 118
Poids	1295 g (sans les piles)
Disques et formats compatibles	Type : DISQUES CD-DA, CD-R, CD-RW. Formats : CD, MP3, WMA.
Nombre maximal de pistes/répertoires	1: Périphérique USB Nombre maximal de fichiers : 999 Nombre maximal de répertoires : 128 Nombre maximal de fichiers dans un répertoire : 128 2:CD MP3, CD WMA Nombre maximal de répertoires + fichiers : 511 (ex. 1 répertoire + 510 musiques ; 2 répertoires + 509 musiques ; etc.) Nombre maximal de répertoires : 256
Plage de fréquences radio :	FM : 87,5 - 108 MHz.

7. Recyclage



Si vous souhaitez vous débarrasser ultérieurement du produit, veuillez noter que: les déchets électriques ne doivent pas être jetés avec les déchets domestiques. Veuillez les faire déposer dans les centres de recyclage existants. Contactez les autorités locales ou distributeurs pour obtenir de plus amples informations.

(Directive de l'équipement électronique et des déchets électriques).

Directive liée à la disposition des piles et batteries

A noter lors de la mise au rebut de ce produit : les piles et batteries doivent être retirées de l'unité (retrait des batteries et piles).