

Lenco

PORTABLE CD PLAYER

USER GUIDE

CD-214



Instruction Manual

Pour information & support technique, www.lenco.eu

DESCRIPTION DES PIÈCES

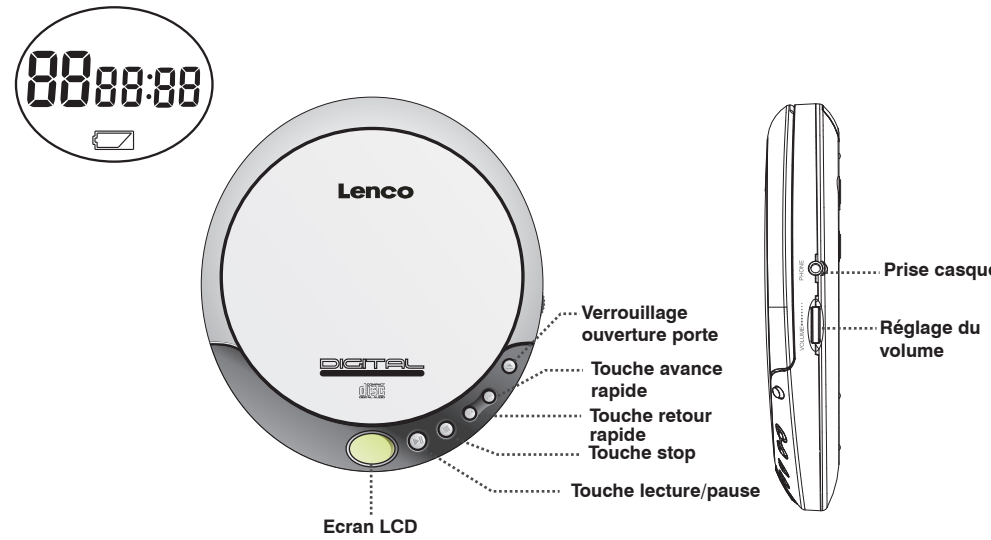

INSTALLATION DES PILES (PILES NON FOURNIES)
Votre appareil fonctionne sur deux (2) piles alcalines de taille AA. Ouvrez le couvercle du compartiment CD et insérez les piles à l'intérieur du compartiment des piles en respectant le schéma de polarité inscrit à l'intérieur.

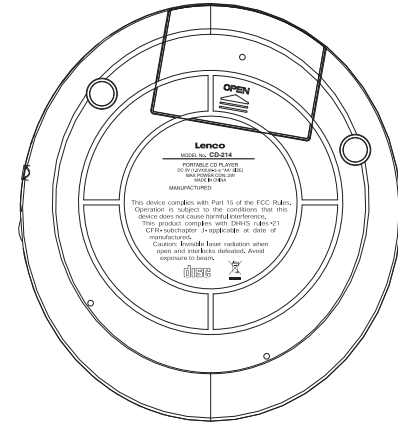

ATTENTION :
Des experts en matière d'audition conseillent de ne pas utiliser en permanence un baladeur à un volume élevé. Un volume constamment élevé peut entraîner la perte de l'ouïe. Si vos oreilles bourdonnent ou si vous entendez moins bien, arrêtez d'utiliser le lecteur et consultez votre médecin.

MANIEMENT DES DISQUES

Pour retirer le disque de son boîtier, appuyez au centre du boîtier et soulevez le disque. Tenez-le avec précaution par les bords comme illustré ci-dessous.



- Insérez le disque dans l'appareil avec l'étiquette du disque vers le dessus.
- Frottez doucement le disque à l'aide d'un chiffon doux à partir du centre vers les bords pour enlever la poussière, les traces de doigt ou toute autre petite particule sur la surface du disque. N'utilisez jamais de produits chimiques, tels que des sprays pour vinyles, des sprays antistatiques, du benzène ou des diluants pour nettoyer le CD. Ces produits chimiques peuvent endommager irrémédiablement la surface du disque.
- Pour éviter de rayer les CD, rangez-les dans leur boîtier après chaque utilisation. Les rayures peuvent faire sauter le pick-up laser.
- Ne posez pas d'autocollants et n'écrivez rien sur le disque.

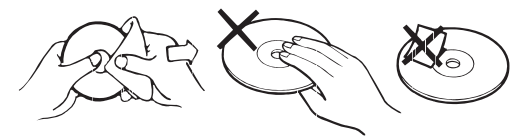

ENTRETIEN ET SOINS

- Veuillez lire attentivement le mode d'emploi avant d'utiliser cet appareil
- Veuillez ne pas exposer ce produit à une température élevée ou de l'humidité
- Pour nettoyer le produit nous recommandons l'usage d'un tissu doux, l'utilisation de détergent ou de solvant est absolument interdite.
- Si vous avez la moindre question concernant l'installation, l'usage ou la sécurité de ce produit veuillez contacter votre revendeur.

CARACTERISTIQUES TECHNIQUES

Section lecture CD
Réponse en fréquence.....20 ~20,000Hz
Fluctuations de vitesse.....Non mesurables
Taux d'échantillonnage.....8 fois supérieur
Convertisseur N/A.....1-Bit

Général
Sortie maximum (casque stéréo).....15mW+ 15mW(32ohm)

Alimentation requise
DC.....3 V avec 2 piles de taille AA
Dimensions.....5,1 x 1,1 x 5,9
pouces (largeur, hauteur, profondeur)

MODE D'EMPLOI

Le mécanisme et les circuits sensibles du lecteur CD peuvent provoquer des interférences avec un tuner radio environnant. Ne faites pas fonctionner cet appareil à proximité d'autres appareils radio en marche.

Danger ce produit émet une radiation laser invisible. Évitez toute exposition directe au rayon.

Avvertissement il existe un risque d'exposition à des radiations dangereuses en cas d'utilisation des commandes, de réglages ou de procédures non spécifiés dans ce mode d'emploi.



A PROPOS DES DISQUES COMPACTS

Seuls les disques compacts comportant ce symbole peuvent être utilisés dans ce lecteur.



MODE D'EMPLOI

MISE EN MARCHÉ — LECTURE AUTOMATIQUE

- (1) Appuyez sur la touche LECTURE/PAUSE pour mettre l'appareil sous tension.
- (2) L'écran LCD s'allume.
- (3) L'écran LCD affichera "disc" s'il n'y a pas de CD dans l'appareil.



- (4) L'écran LCD affichera "ER" si l'appareil ne peut pas lire les données du CD.
- (5) Lorsque les données du CD ont été déchiffrées, l'écran LCD affichera le dernier numéro de piste ainsi que la durée totale du disque.
- (6) L'appareil démarrera automatiquement la lecture à partir de la piste n°1.

STOP

- Appuyez sur la touche STOP pour arrêter la lecture : le dernier numéro de piste s'affiche.

PAUSE

- Appuyez sur la touche LECTURE/PAUSE pour mettre l'appareil sur pause et pour reprendre la lecture. L'affichage de la durée clignotera en mode pause.

MODES DE LECTURE

ECOUTER LA PISTE DE VOTRE CHOIX

- (1) Appuyez sur la touche FF ou REW pour obtenir la piste de votre choix. Appuyez sur la touche LECTURE/PAUSE pour entamer la lecture. Appuyez sur la touche FF ou REW pour changer de piste en cours de lecture.



Press FF button



- (2) Durant la lecture, appuyez sur la touche REW pour revenir à la piste précédente.



Press REW button at the head of NO.4



- (3) En mode pause, appuyez sur FF ou REW pour passer à la piste suivante ou précédente. L'appareil restera en mode pause et l'affichage de la durée clignotera.



POSITIONNEMENT A UN ENDROIT PRECIS DU DISQUE

- Durant la lecture, maintenez la touche FF ou REW pour avancer ou reculer sur la piste en cours.

DETECTION PILES FAIBLES

- (1) s'affiche lorsque les piles deviennent faibles.
- (2) Lorsque les piles sont trop faibles, l'appareil s'éteint automatiquement.

ATTENTION :
Vous pouvez être exposé à du cuivre en manipulant les fils de cet appareil, un agent chimique reconnu par l'Etat de Californie comme pouvant provoquer le cancer et/ou des malformations congénitales ou autres problèmes de reproduction.
Lavez vos mains après utilisation

Si à l'avenir vous devez vous débarrasser de ce produit, veuillez noter que :
Les produits électriques ne peuvent pas être jetés avec le reste des déchets ménagers. Si possible, amenez l'appareil à un centre de recyclage. Vérifiez auprès de votre municipalité ou de votre détaillant pour en savoir plus sur le recyclage. (Directive relative aux déchets d'équipements électriques et électroniques).

