



## AVANT-PROPOS

Ce manuel a été préparé pour vous faire découvrir le fonctionnement et l'entretien de votre nouvelle **REXTON II** et vous fournir une importante information de sécurité. Nous vous conseillons de le lire soigneusement et de suivre les recommandations pour vous aider à garantir un fonctionnement sans problèmes, sûr et le plus agréable de votre véhicule.

Lorsque arrive l'entretien, souvenez-vous que votre distributeur **SSANGYONG** connaît le mieux votre véhicule et s'intéresse à votre entière satisfaction.

Nous aimerions saisir cette opportunité pour vous remercier d'avoir choisi **REXTON II** et vous assurer de notre intérêt continu pour votre plaisir de conduire et votre satisfaction.

Ce manuel doit être considéré comme faisant toujours partie de votre véhicule, et doit y rester jusqu'à sa revente.

 **SsangYong Motor CO., LTD.**  
PYUNGTAEK, CORÉE

## NOTE IMPORTANTE

S'il vous plaît lisez ce manuel et suivez attentivement les instructions.

Les mots-indicateurs comme "AVERTISSEMENT", "ATTENTION" et "NOTE" ont une signification particulière.

### AVERTISSEMENT

#### **AVERTISSEMENT**

**AVERTISSEMENT** indique une situation potentiellement dangereuse, qui, si elle n'est pas évitée, peut entraîner la mort ou des blessures graves.

### ATTENTION

#### **ATTENTION**

**ATTENTION** indique une situation potentiellement dangereuse, qui, si elle n'est pas évitée, peut entraîner des blessures légères ou peu importantes ou des dégâts matériels.

### NOTE

#### **NOTE**

**NOTE** indique une information pour aider à la maintenance et des instructions.

Toutes les informations, illustrations et spécifications contenues dans ce manuel sont basées sur la dernière version disponible à la date de publication.

Ssangyong se réserve le droit de modifier les spécifications ou la conception à tout moment sans préavis et sans obligation aucune.

Ce véhicule peut ne pas respecter les normes ou les règlements pour d'autres pays. Avant d'essayer de faire immatriculer ce véhicule dans tout autre pays, vérifiez tous les règlements en vigueur et faites faire les modifications nécessaires.

Ce manuel décrit les options et l'aménagement intérieur disponibles à la date d'impression et, par conséquent, certains articles peuvent ne pas s'appliquer à votre véhicule. S'il existe un doute quelconque concernant l'une des options ou l'aménagement intérieur, n'hésitez pas à contacter votre distributeur Ssangyong pour une informations sur les dernières spécifications.

\* : Cette astérisque dans ce manuel indique qu'un des équipements n'est pas inclus dans tous les véhicules (modèles, options moteur, modèles spécifiques à un pays, équipement en option, etc.).

Nous aimerions vous faire remarquer que les pièces et accessoires qui ne sont pas d'origine Ssangyong n'ont pas été contrôlés et approuvés par Ssangyong et, malgré un contrôle continu du marché, nous ne pouvons certifier l'adéquation ni la sécurité de tels produits s'ils sont ou non installés ou destinés à équiper nos véhicules. Ssangyong n'est pas responsable de tout dommage causé par des pièces et des accessoires qui ne sont pas d'origine Ssangyong.



## ● TABLE DES MATIÈRES ●

0. Généralités .....	Section 0	<b>0</b>
1. Précautions de sécurité.....	Section 1	<b>1</b>
2. Clé de contact / Télécommande.....	Section 2	<b>2</b>
3. Ouverture et fermeture.....	Section 3	<b>3</b>
4. Commutateurs Intérieurs .....	Section 4	<b>4</b>
5. Panneau D'Instruments .....	Section 5	<b>5</b>
6. Transmission et freins .....	Section 6	<b>6</b>
7. Sièges.....	Section 7	<b>7</b>
8. Ceintures de sécurité et coussins antichocs .....	Section 8	<b>8</b>
9. Système de ventilation, chauffage, climatisation et purification d'air .....	Section 9	<b>9</b>
10. Turbocompresseur .....	Section 10	<b>10</b>
11. Dispositifs de commodité.....	Section 11	<b>11</b>
12. En cas d'urgence .....	Section 12	<b>12</b>
13. Interventions et maintenance .....	Section 13	<b>13</b>
14. Lampes .....	Section 14	<b>14</b>
15. Entretien du véhicule .....	Section 15	<b>15</b>
16. Index.....	Section 16	<b>16</b>







# Généralités

# 0

0

1

2

3

4

5

6

7

8

9

10

11

12

13

14

15

16

## TABLE DES MATIÈRES

- Fluides et lubrifiant recommandés ..... 0-2
- Dimensions ..... 0-3
- Spécifications ..... 0-4
- Identification du véhicule ..... 0-8



## FLUIDES ET LUBRIFIANT RECOMMANDÉS

0	Descriptif		Capacité	Spécifications	
1	Huile moteur	D27DTP	≃ 8,5 ℓ	Qualité classe: Huile moteur Ssangyong d'origine (Approuvé par MB feuille 229,1 ou 229,3)  Viscosité: Feuille MB No. 224,1	
2		D27DT	≃ 8,5 ℓ		
3		G32D	≃ 9,0 ℓ		
4	Liquide de refroidissement du moteur	D27DTP	≃ 11,5 ℓ	Liquide de refroidissement Ssangyong d'origine HOECHST GENANTIN SUPER 8023/14	
5		D27DT	≃ 11,5 ℓ		
6		G32D	11,3 ~ 11,5 ℓ		
6	Liquide pour transmission automatique		≃ 8,0 ℓ	Huile d'origine Ssangyong (Shell ATF 3353 ou Fuchs ATF 3353)	
7	Liquide pour transmission manuelle	2 roues motrices	≃ 3,4 ℓ	Huile d'origine Ssangyong (ATF DEXRON II)	
		4 roues motrices	≃ 3,6 ℓ		
8	Liquide pour boîte de transfert	AWD	≃ 1,1 ℓ	Huile d'origine Ssangyong (ATF DEXRON III)	
		TOD	≃ 1,4 ℓ		
		A temps partiel	≃ 1,4 ℓ		
10	Huile pour essieux	Avant	Non IOP	≃ 1,4 ℓ ~ 1,5 ℓ	Huile d'origine Ssangyong (API GL-5 ou SAE 80W/90)
			IOP	≃ 0,78 ℓ	Huile d'origine Ssangyong (Shell synthétique économisant le carburant GL75W/90)
12		Arrière	Rigide	≃ 2,0 ~ 2,2 ℓ	Huile d'origine Ssangyong (API GL-5 ou SAE 80W/90)
			IRS	≃ 1,5 ℓ	Huile d'origine Ssangyong (Shell synthétique économisant le carburant GL75W/90)
13	Liquide hydraulique de frein/embrayage		Comme demandé	Huile d'origine Ssangyong (DOT4)	
14	Liquide de direction assistée		≃ 1,0 ℓ	Huile d'origine Ssangyong (ATF DEXRON II ou III)	

### ⚠ AVERTISSEMENT

- N'utilisez que les liquides et lubrifiants Ssangyong recommandés.
- Maintenez les niveaux spécifiés en ajoutant ou en remplaçant les fluides.
- Ne mélangez pas différents types ou différentes marques d'huiles ou de fluides. Ceci pourrait entraîner des dégâts.

D27DTP : Puissance vers le haut Diesel 2,7L

D27DT : Diesel 2,7L

G32D : Essence

0-2





# DIMENSIONS

Unité: mm

### Vue de dessus

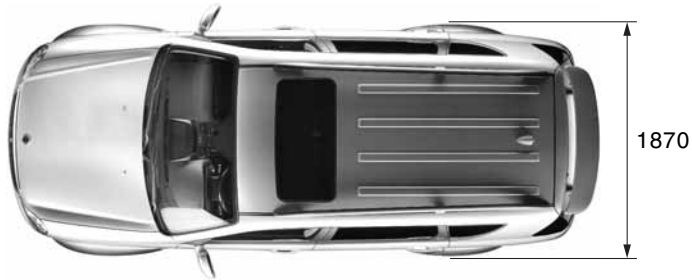

### Vue de face



### Vue de côté

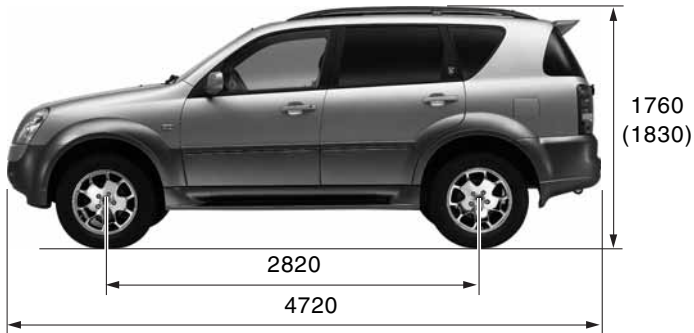

### Vue de l'arrière



- 0
- 1
- 2
- 3
- 4
- 5
- 6
- 7
- 8
- 9
- 10
- 11
- 12
- 13
- 14
- 15
- 16

\* ( ) : En option

0-3

## SPÉCIFICATIONS (I)

\* ( ) : En option, [ ] : 2 roues motrices,  
D27DTP: Puissance vers le haut Diesel 2,7L / D27DT: Diesel 2,7L / G32D: Essence

0	Descriptif		D27DTP	D27DT	G32D	
1	<b>Généralités</b>	Longueur hors tout (mm)	4720	←	←	
2		Largeur hors tout (mm)	1870	←	←	
3		Hauteur hors tout (mm)	1760 (1830)	←	←	
4		Poids brut du véhicule (kg)	2760	←	←	
5		Masse en état de	A/T	2099	2101	2088
6		marche du véhicule (kg)	MT	–	2088	–
7		Essence		Diesel	←	Essence
8		Capacité du réservoir d'essence ( ℓ )		80	←	←
9	Rayon de braquage		5,7 m	←	←	
10	<b>Moteur</b>	Nombre de cylindres/taux de compression	5 / 17,5:1	5 / 18:1	6 / 10:1	
11		Cylindrée totale (cc)	2696	←	3199	
12		Position d'arbre à cames	DOHC	←	←	
13		Puissance maxi	A/T	186 PS / 4000 tr/min	165 PS / 4000 tr/min	220 PS / 6100 tr/min
14			MT	–	165 PS / 4000 tr/min	–
15		Couple maxi	A/T	395 Nm / 1600~3000 tr/min	340 Nm / 2400 tr/min	312 Nm / 4600 tr/min
16			MT	–	340 Nm / 2400 tr/min	–
		Vitesse du ralenti		750 ± 50 tr/min	←	700 ± 50 tr/min
		Circuit de refroidissement		Refroidissement à eau / circulation forcée	←	←
		Capacité du liquide de refroidissement ( ℓ )		11,5	←	11,3 ~ 11,5
	Type de lubrification		Pompe à engrenages, circulation forcée	←	←	

0-4

## SPÉCIFICATIONS (II)

Descriptif		D27DTP	D27DT	G32D	0	
<b>Moteur</b>	Capacité maxi d'huile ( ℓ ) (Lors du transport)	9,2	←	9,8	1	
	Turbocompresseur et type de refroidissement	Turbocompresseur, refroidi à l'air	←	–	2	
<b>Boîte de vitesses manuelle</b>	Type de fonctionnement	–	Semi télécommande, type de changement de pied	–	3	
	Rapport de démultiplication	1er	–	4,315	–	4
		2nd	–	2,475	–	5
		3ème	–	1,536	–	6
		4ème	–	1,000	–	7
		5ème	–	0,807	–	8
		Marche arrière	–	3,919	–	9
<b>Transmission automatique</b>	Modèle	Électronique, 5 vitesses		←	10	
	Type de fonctionnement	Type de changement au plancher		←	11	
	Rapport de démultiplication	1er	3,595	←	3,951	12
		2nd	2,186	←	2,423	13
		3ème	1,405	←	1,486	14
		4ème	1,000	←	1,000	15
		5ème	0,831	←	0,833	16
		Marche arrière 1ère	3,167	←	3,147	
Marche arrière 2nd	1,926	←	1,930			

0-5

## SPÉCIFICATIONS (III)

\* ( ) En option

0	Descriptif		D27DTP	D27DT	G32D	
1	<b>Boîte de transfert</b>	Modèle	AWD	A temps partiel (TOD)	A temps partiel (AWD)	
2		Type	Type de train planétaire	←	←	
3		Rapport de démultiplication	Hauteur (4H) Lent (4L)	– –	1,000 : 1 2,483 : 1	← ←
4	<b>Embrayage (M/T)</b>	Type de fonctionnement	–	Type hydraulique	–	
5		Type de disque	–	Type à simple diaphragme à sec	–	
6	<b>Direction assistée</b>	Type	Pignon et crémaillère	←	←	
7		Angle de braquage des roues	Interne Externe	36,17° 32,4°	← ←	← ←
8	<b>Essieu avant</b>	Type d'arbre de transmission	Type à joint sphérique	←	←	
9		Type de carter de pont	Type IOP	Type de renforcement	Type de renforcement (Type IOP)	
10	<b>Essieu arrière</b>	Type d'arbre de transmission	Type semi flottant (Type à joint sphérique)	Type semi flottant	Type semi flottant (Type à joint sphérique)	
11		Type de carter de pont	Type de renforcement (Type IRS)	Type de renforcement	Type de renforcement (Type IRS)	
12	<b>Frein</b>	Type de cylindre moteur	Type de tandem	←	←	
13		Type de surpresseur	Type de propulseur aidé par le vide	←	←	
14		Système de freinage	Roues avant	Type de disque	←	←
15			Roues arrière	Type de disque	←	←
16	Frein de stationnement	Type de câble (Frein de stationnement automatique)	←	←		
	<b>Suspension</b>	Suspension avant	Biellette + ressort hélicoïdal	←	←	
		Suspension arrière	5 bielles + ressort hélicoïdal (Multibras + ressort hélicoïdal) (EAS)	5 bielles + ressort hélicoïdal	5 bielles + ressort hélicoïdal (Multibras + ressort hélicoïdal) (EAS)	

0-6

## SPÉCIFICATIONS (IV)

\* ( ) En option

Descriptif		D27DTP	D27DT	G32D	0
<b>Conditionneur d'air</b>	Liquide de refroidissement (capacité)	R - 134a / 720 ± 30g (R - 134a / 1120 ± 30g)	←	←	1
	<b>Électrique</b>	Type de batterie / Capacité (V-Ah)	MF / 12 - 90	←	←
	Capacité du démarreur (V-kW)	12 - 2,2	←	12 - 1,8	3
	Capacité de l'alternateur (V-A)	12 - 140 (12 - 115)	←	12 - 115	4
					5
					6
					7
					8
					9
					10
					11
					12
					13
					14
					15
					16

0-7

# IDENTIFICATION DU VÉHICULE

- 0
- 1
- 2
- 3
- 4
- 5
- 6
- 7
- 8
- 9
- 10
- 11
- 12
- 13
- 14
- 15
- 16

## 1. Numéro du moteur

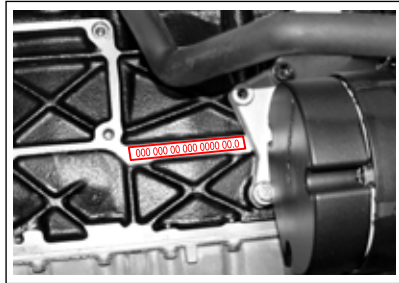

**Moteur essence:** Le numéro du moteur est estampillé sur la partie inférieure du bloc-cylindres, sur le côté du collecteur d'échappement.

## 2. Numéro de châssis

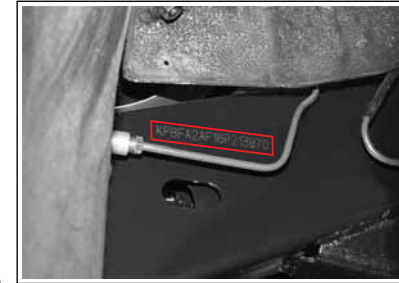

Le numéro de châssis est marqué sur le cadre derrière la roue arrière droite.

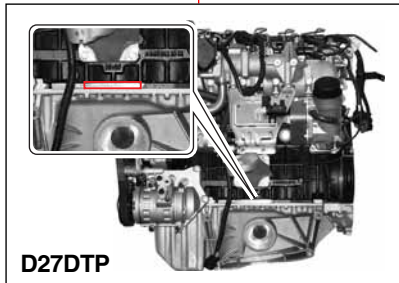
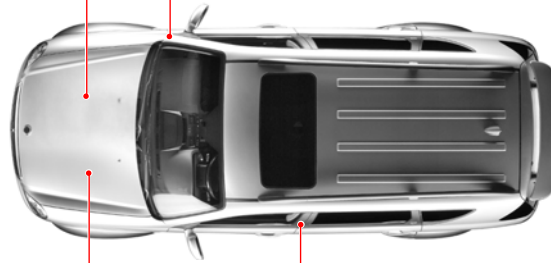

**D27DTP**

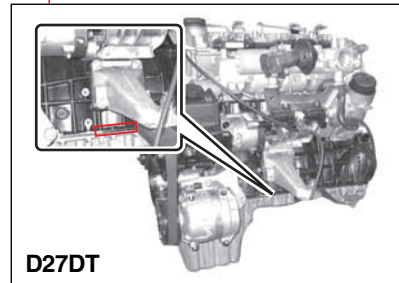

**D27DT**

**Moteur Diesel (D27DTP, D27DT):** Le numéro du moteur est estampillé sur la partie inférieure du bloc-cylindres, derrière le collecteur d'admission.

## 3. Étiquette de certification

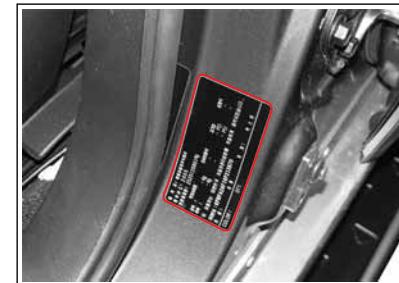

L'étiquette de certification est située sur le bas de caisse du côté conducteur.

0-8



# Précautions de sécurité

# 1

0

1

2

3

4

5

6

7

8

9

10

11

12

13

14

15

16

## TABLE DES MATIÈRES

- **Vérifications avant d'entreprendre un voyage** ..... 1-2
- **Démarrage du moteur et circulation** ..... 1-5
- **Mesures de sécurité** ..... 1-7
- **Moteur diesel à injection directe** ..... 1-13
- **Précautions en matière de modifications non autorisées** ..... 1-16





## VÉRIFICATIONS AVANT D'ENTREPRENDRE UN VOYAGE

0



### VÉRIFICATIONS AVANT D'ENTREPRENDRE UN VOYAGE (I)

1

#### VERIFICATION QUOTIDIENNE

- Vérifier l'huile moteur, le niveau de liquide de frein et de lave-glace.
  - Vérifier l'état et le serrage des courroies de transmission.
  - Rechercher des fuites sous la caisse.
- ※ Vérifications à effectuer chaque jour avant de rouler.

2

3

4

5

6

7

#### VÉRIFIEZ L'EXTÉRIEUR DU VÉHICULE

1. Vérifiez le gonflage et l'usure des pneus.
2. Vérifiez le niveau d'huile moteur et les autres niveaux de liquide et d'huile dans le compartiment moteur.
3. Nettoyez le pare-brise, la lunette arrière et les rétroviseurs.
4. Vérifiez la fermeture du capot et du hayon.
5. Vérifiez l'absence d'obstacles autour du véhicule

8

9

10

11

12

13

14

15

16

#### VÉRIFIEZ L'INTÉRIEUR DU VÉHICULE

1. Toutes les portes et le hayon doivent être correctement fermés.
2. Réglez le siège du conducteur pour une conduite confortable.
3. Réglez les rétroviseurs extérieurs et intérieur.
4. Bouclez les ceintures de sécurité et vérifiez si tous les occupants ont bouclé correctement la leur.
5. Vérifiez le fonctionnement du frein de stationnement.
6. Vérifiez si tous les témoins fonctionnent quand le contact est mis.
7. Vérifiez le fonctionnement des pédales d'embrayage, d'accélérateur et de frein.
8. Vérifiez l'absence d'obstacles autour du véhicule

1-2

PRÉCAUTIONS DE SÉCURITÉ

REXTON II





## VÉRIFICATIONS AVANT D'ENTREPRENDRE UN VOYAGE (II)

### VERIFICATION ET REGLAGE

- Assurez-vous que les portes, le toit ouvrant, le hayon et le volet de remplissage de carburant sont complètement fermés avant de prendre la route.
- Régler le siège du conducteur, l'appui-tête et les rétroviseurs pour une conduite confortable.
- Ecarter les objets qui peuvent gêner la visibilité.

#### ATTENTION

- Aucun objet ne peut gêner le déplacement des pédales de frein, d'embrayage et d'accélérateur.
- Le plancher doit être fixé correctement et de l'épaisseur adéquate. Ceci évitera les interférences avec le fonctionnement des pédales.

- Régler les rétroviseurs intérieur et extérieurs à la position désirée.

#### ATTENTION

N'essayez pas de régler le siège conducteur, les rétroviseurs ou le volant en conduisant. Les réglages sont à faire avant de conduire.

- Au démarrage, la ceinture de sécurité de tous les occupants doit être bouclée.

- Vérifier tous les témoins et indicateurs (carburant, vitesse du véhicule, compte-tours, etc.) quand le contact est mis.
- Vérifier le fonctionnement des pédales de frein, d'embrayage et d'accélérateur.
- Vérifier l'absence d'obstacles autour du véhicule.

0

1

2

3

4

5

6

7

8

9

10

11

12

13

14

15

16



0

1

2

3

4

5

6

7

8

9

10

11

12

13

14

15

16



## VÉRIFICATIONS AVANT D'ENTREPRENDRE UN VOYAGE (III)

### CARBURANT RECOMMANDE

Les carburants de qualité disponibles dans le commerce sont parfaitement adaptés. La qualité du carburant est d'une importance cruciale pour les performances du véhicule, son comportement de conduite et la longévité du moteur. Les additifs présents dans le carburant jouent également un rôle important. Il ne faut donc utiliser que des carburants de qualité supérieure contenant des additifs.

#### Moteur diesel

Utiliser du carburant diesel contenant un indice de cétane de 50 ou plus.

#### Moteur à Essence

Les carburants présentant un indice d'octane trop faible peuvent provoquer un phénomène de cliquetis (détonation). Ssangyong ne peut être tenu responsable des dommages qui pourraient en résulter.

#### ATTENTION

Pour un réglage correct du taux d'octane et autres usages de l'essence (ex. Plomb), consultez votre concessionnaire Ssangyong.

#### ATTENTION

Le moteur et le système d'échappement seront endommagés.

- Ne pas utiliser du carburant avec plomb pour un véhicule fonctionnant à carburant sans plomb.
- Utiliser le carburant spécifié ou un indice d'Octane supérieur à celui recommandé par Ssangyong dans votre pays.

L'utilisation d'un carburant non approprié n'est pas couverte par la garantie.

#### Ne pas utiliser de méthanol

Ne pas utiliser des carburants contenant du méthanol (alcool de bois) dans votre Rexton II. Ce type de carburant est susceptible de réduire les performances du véhicule et d'endommager les composants du système d'alimentation.

#### NOTE

La garantie ne couvre pas les dégâts au système d'alimentation, ni les baisses de performance, consécutifs à l'utilisation de méthanol ou de carburants contenant du méthanol.

#### Fonctionnement dans des pays étrangers

Si vous envisagez d'utiliser votre Rexton II dans un autre pays assurez-vous que:

- Vous vous conformez aux réglementations en matière d'immatriculation et d'assurance.
- Un carburant adapté est disponible.

#### Remplissage du véhicule à partir de bidons ou de réservoirs

Pour des raisons de sécurité (en particulier lors de l'utilisation de systèmes de ravitaillement en carburants non commerciaux), les citernes de stockage, les pompes et tuyaux de remplissage de carburant doivent être correctement raccordés à la mise à terre.

Une accumulation d'électricité statique peut être engendrée dans certaines conditions atmosphériques par l'écoulement de carburant dans les conduites, particulièrement les conduites plastifiées et provoquer une explosion.

C'est pourquoi il est recommandé d'utiliser des pompes mises à la terre avec des tuyaux intégralement mis à la terre et de mettre correctement à la terre les récipients de stockage pendant toute opération non-commerciale d'avitaillement.

1-4

PRÉCAUTIONS DE SÉCURITÉ

REXTON II

## DÉMARRAGE DU MOTEUR ET CIRCULATION



1. Mettez le frein de stationnement.
2. Vérifiez l'absence de personnes ou d'obstacles autour du véhicule.

### **ATTENTION**

Le véhicule équipé d'un moteur à transmission automatique ne peut démarrer que quand le levier sélecteur est en position "P" ou "N".

Le véhicule équipé d'un moteur à boîte de vitesses manuelle ne peut démarrer que lorsque la pédale d'embrayage est enfoncée.

Ne tournez pas la clé de contact sur la position "START" quand le moteur est en marche. Cela pourrait entraîner des dégâts au moteur.



### 3. • Véhicule à transmission automatique

Mettez le levier sélecteur en position "P" et appuyez sur la pédale de frein.

### • Véhicule à boîte de vitesses manuelle

Mettez le levier sélecteur en position Neutre et appuyez à fond sur les pédales de frein et d'embrayage.

### **AVERTISSEMENT**

Appuyez sur la pédale de frein quand le levier sélecteur est en position "P". N'appuyez jamais sur la pédale d'accélérateur.

0
1
2
3
4
5
6
7
8
9
10
11
12
13
14
15
16

- 0
- 1
- 2
- 3
- 4
- 5
- 6
- 7
- 8
- 9
- 10
- 11
- 12
- 13
- 14
- 15
- 16

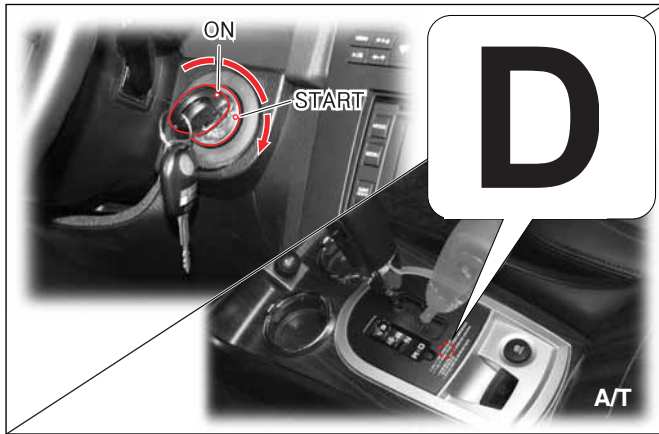

- 4. • **Véhicule équipé d'un moteur Diesel :**  
 Insérez la clé de contact dans le barillet et tournez la sur la position "ON" sans appuyer sur la pédale d'accélérateur. Dès que le voyant (⚡) s'éteint, tournez la clé sur la position "START" pour démarrer le moteur.
- **Véhicule équipé d'un moteur essence :**  
 Mettez le contact et vérifiez le fonctionnement des témoins.
- 5. Relâchez la clé quand le moteur démarre. Si votre véhicule est équipé d'une boîte de vitesses manuelle et se trouve sur neutre (N), il est possible de relâcher la pédale d'embrayage quand le moteur tourne.

- 6. Chauffez le moteur au ralenti. (sous -15°C : environ 3 minutes)
- 7. Vérifiez l'absence de personnes ou d'obstacles autour du véhicule.
- 8. Relâchez le frein de stationnement.
- 9. • **Véhicule à transmission automatique**  
 Maintenez enfoncée la pédale de frein et passez en position "D". Assurez-vous que les indicateurs de position "D" and "1" s'allument. Relâchez lentement la pédale de frein pour commencer à vous déplacer.
- **Véhicule à boîte de vitesses manuelle**  
 Maintenez enfoncées les pédales de frein et d'embrayage et passez en position "1". Relâchez la pédale de frein et appuyez progressivement sur l'accélérateur en relâchant lentement l'embrayage pour commencer à vous déplacer.

**ARRÊT DU MOTEUR**

- 1. Maintenir enfoncée la pédale de frein même après l'arrêt du véhicule.
- 2. Véhicule à transmission automatique : Placer le levier sélecteur en position de stationnement (P).  
 Véhicule à boîte de vitesses manuelle : Placer le levier sélecteur au point mort (N).
- 3. Serrer le frein de stationnement.
- 4. Retirer la clé du contact.

## MESURES DE SÉCURITÉ

### ⚠ MESURES DE SÉCURITÉ (I)

#### Clé de contact / Clé de télécommande

1. N'utilisez jamais de double de clé non fourni par Ssangyong. Cela pourrait provoquer un incendie par surcharge dans le circuit électrique.
2. Si vous perdez vos clés, il vous faut changer tout le jeu de clés pour éviter le vol.
3. Évitez tout choc à l'émetteur de la clé de télécommande et ne la mouillez pas.
4. Utilisez uniquement les piles de mêmes caractéristiques pour changer les piles déchargées. N'inversez pas la polarité.

#### Turbocompresseur (Véhicule équipé d'un moteur Diesel)

Si l'alimentation en huile de l'ensemble de palier du turbo à rotation rapide s'interrompt, le turbo risque le grippage. Voici comment éviter le grippage.

1. Après avoir démarré le moteur, laissez-le tourner environ 2 minutes au ralenti (évités d'accélérer ou de démarrer).
2. Après avoir vidangé l'huile et changé le filtre à huile, démarrez le moteur et laissez-le tourner environ 2 minutes au ralenti (évités d'accélérer ou de démarrer).
3. N'arrêtez pas le moteur immédiatement après avoir roulé avec une forte charge (à grande vitesse ou sur une longue pente). Laissez le moteur tourner pendant environ 2 minutes au ralenti pour le refroidir.

#### Airbag

1. Ne percez pas le dispositif d'airbag avec les mains ou des outils.
2. L'airbag est un complément à la ceinture de sécurité. Assurez-vous ainsi que vos passagers de boucler toujours correctement les ceintures de sécurité même si le véhicule est équipé d'airbags.
3. Ne mettez aucun objet à l'endroit du gonflage de l'airbag. Vous pourriez vous blesser avec ces objets pendant le déploiement.
4. Les airbags doivent être vérifiés 10 ans après leur installation quelque soit leur aspect et les autres conditions.
5. Les réparations du système d'airbag ne doivent être faites que par un distributeur Ssangyong ou par un atelier d'entretien agréé par Ssangyong.
6. Ne testez pas le circuit avec un vérificateur de circuit. N'essayez pas de modifier un élément d'airbag, y compris le volant, la zone d'installation de l'airbag et le faisceau.
7. N'installez jamais de dispositif de protection pour enfants sur le siège avant. Les enfants sur ce dispositif pourraient être gravement blessés par l'airbag en cas de collision.
8. L'unité d'airbag déployée doit être retirée du véhicule et remplacée.
9. Lorsque l'airbag est déployé, ses éléments sont très chauds ; ne les touchez pas avant qu'ils aient refroidi.
10. Une personne de moins de 140 cm doit être assise à l'arrière.

0

1

2

3

4

5

6

7

8

9

10

11

12

13

14

15

16



0

1

2

3

4

5

6

7

8

9

10

11

12

13

14

15

16



## MESURES DE SÉCURITÉ (II)

### Matériaux dangereux

Ne gardez pas d'articles inflammables ou de briquets jetables dans le casier de la console ou ailleurs. Par temps chaud, ils pourraient exploser et provoquer un incendie.

### Pièces d'origine

Utilisez toujours des pièces de rechange d'origine Ssangyong. Ssangyong n'est pas responsable des dégâts causés par des pièces et des accessoires qui ne sont pas d'origine Ssangyong.

### Pneus

1. Assurez-vous d'utiliser le même type et la même taille de pneus du même fabricant sur toutes les roues. Sinon, des dégâts pourraient survenir sur le groupe propulseur.
2. Maintenez la pression des pneus recommandée.
3. Assurez-vous que le pneu de secours soit toujours prêt à l'emploi. Après avoir monté le pneu de secours sur une roue, ne roulez pas longtemps. Ou alors, rendez vous chez le distributeur le plus proche ou dans un magasin de pneus pour changer le pneu de secours avec un pneu normal.
4. Vérifiez toujours si le revêtement des pneus n'est pas endommagé ou irrégulièrement usé avant de prendre la route et remplacez-le si nécessaire.
5. L'utilisation de pneus différents peut augmenter la consommation de carburant, la distance de freinage, provoquer des vibrations dans la carrosserie, alourdir la direction et diminuer l'ABS.

### Lève-vitre électrique

1. Lorsque vous actionnez la vitre arrière depuis le siège conducteur quand un enfant est assis à l'arrière, assurez-vous qu'aucun membre de l'enfant ne soit entre la vitre et l'encadrement de vitre.
2. Lors du transport d'un enfant sur le siège arrière, appuyez sur le bouton de verrouillage des vitres de porte arrière pour désactiver les boutons de porte arrière.
3. Assurez-vous que tous les passagers soient totalement (notamment les mains) à l'intérieur du véhicule.
4. Lors de la fermeture des fenêtres, informez-vous des conditions de sécurité avant de l'actionner.

### Entretien des vitres

1. Faites attention à ne pas endommager le filament de chauffage arrière et l'antenne diversifiée en nettoyant les vitres arrière.
2. N'installez aucun pare-soleil sur le pare-brise et sur la vitre arrière. Cela pourrait endommager le filament de chauffage arrière et la sensibilité de réception de l'antenne.
3. Les capteurs de pluie et de lumière automatique sont installés au milieu de la partie supérieure du pare-brise (selon équipement). Si ces capteurs sont souillés ou recouverts de divers revêtements pulvérisés, les essuie-glaces et les phares automatiques risquent de ne pas fonctionner correctement.



## MESURES DE SÉCURITÉ (III)

### Dispositif de protection pour enfants

Lors du transport de bébés ou de petits enfants, un dispositif de protection adapté pour enfants doit toujours être utilisé. Le dispositif de protection pour enfants doit être adapté au poids et à la taille de votre enfant ainsi qu'au siège de la voiture. Les statistiques d'accidents montrent que les enfants sont plus en sécurité lorsqu'ils sont protégés sur le siège arrière que sur le siège avant.

#### AVERTISSEMENT

- Les nourrissons et petits enfants doivent toujours être protégés par une protection pour bébés ou enfants.
- **N'INSTALLEZ JAMAIS DE PROTECTION POUR ENFANT Tournée VERS L'ARRIÈRE SUR LE SIÈGE AVANT AVEC AIRBAG PASSAGER AVANT.**
- Un enfant dans un dispositif de protection pour enfants tourné vers l'arrière sur le siège avant pourrait être gravement blessé si l'airbag du passager avant se gonfle. Assurez un dispositif de protection pour enfants tourné vers l'arrière sur le siège arrière.
- Un dispositif de protection pour enfants tourné vers l'avant devrait toujours être assuré sur le siège arrière quand cela est possible. S'il est installé sur le siège passager avant, reculez le siège le plus possible.
- Pour installer une protection pour enfants, suivez les instructions fournies par le fabricant.
- Lorsque vous ne l'utilisez pas, gardez votre dispositif de protection pour enfants en sécurité avec une ceinture de sécurité ou retirez-le du véhicule.
- Ne tenez pas un enfant dans les bras en conduisant une voiture.
- Ne laissez jamais un enfant debout ou à genoux sur un siège.
- Ne laissez pas d'enfant dans le coffre lorsque le véhicule est en route.

#### AVERTISSEMENT

- Les enfants devenus trop grands pour les protections pour enfants doivent être assis à l'arrière et avoir leur ceinture de sécurité attachée. Si la position d'un enfant assis fait que la ceinture diagonale est sur ou très proche du visage ou du cou, déplacez l'enfant vers le centre du véhicule, légèrement vers l'intérieur de la ceinture diagonale, ou déplacez l'enfant vers un endroit sans ceinture diagonale si possible.
- Notez que la ceinture à trois points est conçue pour une personne de plus de 140 cm.

### Chauffage du moteur

1. Ne pas rouler sans avoir réchauffé le moteur. Sinon, la durée de vie du moteur risque de diminuer. Réchauffer le moteur avant de déplacer le véhicule.
  2. Ne faites pas trop chauffer le moteur. Faites chauffer le moteur seulement jusqu'à ce que la jauge de température du liquide de refroidissement commence à bouger.
  3. Le chauffage excessif du moteur augmente la consommation de carburant et la pollution de l'air. Le temps de chauffage optimal est environ de 2 minutes.
- ※ N'accélérez pas le moteur pendant qu'il chauffe.

0

1

2

3

4

5

6

7

8

9

10

11

12

13

14

15

16



0

1

2

3

4

5

6

7

8

9

10

11

12

13

14

15

16

## ! MESURES DE SÉCURITÉ (IV)

### Conduite d'un véhicule à transmission automatique

1. Maintenez enfoncée la pédale de frein et passez le levier de changement de vitesse en position "D". Assurez-vous que le voyant "D1" soit allumé sur le tableau de bord. Démarrez le véhicule en relâchant lentement la pédale de frein.
2. Pour éviter d'endommager la transmission automatique, ne démarrez pas brutalement ou n'accélérez pas après avoir passé le levier de changement de vitesses en position "D". Spécialement en montagne, déplacez le levier sur la position "D" en appuyant sur la pédale de frein et attendez deux secondes jusqu'à ce que l'indicateur "D1" s'allume sur le tableau de bord.
3. Le véhicule peut reculer dans une pente raide même en position de surmultipliée automatique "D". Toujours enfoncer la pédale de frein pour arrêter dans une telle descente.

### Précautions pendant la conduite

1. N'arrêtez pas le moteur lorsque le véhicule est en mouvement. Les fonctions de direction assistée et d'assistance au freinage seraient désactivées.
2. N'essayez pas de régler le siège conducteur, les rétroviseurs ou le volant en conduisant. Les réglages sont à faire avant de conduire.

3. En conduisant, n'appuyez pas sur la pédale de frein lorsque la pédale d'accélérateur est enfoncée. Sinon, la réponse de la pédale d'accélérateur peut être retardée. Ce symptôme est la fonction de sécurité pour protéger le système d'entraînement du véhicule. Ce symptôme peut être éliminé si vous enfoncez et relâchez l'accélérateur quand la pédale de frein n'est pas enfoncée.
4. Ne tournez pas le volant brutalement. Cela pourrait entraîner des situations de conduite instables et finir par un accident.

### Arrêt et stationnement du véhicule

1. Ne laissez jamais de bébé ou d'enfant sans surveillance dans le véhicule avec les portes verrouillées. Ils pourraient déplacer le véhicule de façon inattendue. Ils pourraient s'asphyxier par temps spécialement chaud.
2. En stationnant le véhicule sur une route en pente, mettez le frein de stationnement et mettez les cales sous les roues. Mettez le levier sélecteur de vitesses en position "P" (véhicule à transmission automatique).
3. Si possible, n'arrêtez pas et ne stationnez pas le véhicule sur une route à forte pente.
4. Ne stationnez pas sur des matériaux inflammables tels que des feuilles, papiers, chiffons, de l'huile, etc. Les trajets réchauffent le silencieux et le pot d'échappement qui peuvent enflammer des matériaux proches et provoquer un incendie.





## MESURES DE SÉCURITÉ (V)

### Extincteur

Gardez-le toujours prêt à être utilisé. Familiarisez-vous avec son utilisation. Pour plus d'information, lisez l'étiquette sur l'extincteur.

### Précautions à prendre pour les enfants et les personnes âgées

- Ne laisser seuls dans le véhicule ni bébés, ni enfants ni personnes âgées. Leur usage erroné des commandes peut causer un accident. En outre, la température de l'habitacle peut s'élever quand les portes et vitres sont fermées en été, en exposant les occupants au risque d'asphyxie.
- Le siège de passager avant avec coussin antichocs ne peut être occupé ni par les bébés ni par les enfants ni par les personnes âgées ni par les femmes enceintes. Le déploiement brutal du coussin antichocs peut blesser ou tuer de tels occupants.
- Des dispositifs tels que le commutateur d'allumage doivent rester hors de portée des enfants pour éviter les dégâts et les accidents.

### Ne pas se pencher hors du véhicule

Aucune partie du corps ne peut se trouver hors de la vitre ou du toit ouvrant en roulant ou en manoeuvrant. Des véhicules ou des obstacles invisibles pourraient vous heurter.

### Précautions au sujet des lève-vitres à commande électrique

- En fermant les vitres de passager avant et arrière depuis le siège du conducteur, commencer par vérifier la sécurité. Des parties du corps peuvent être bloquées par la vitre.
- Lors du transport d'un enfant sur le siège arrière, appuyer sur le commutateur de verrouillage des vitres de porte arrière pour désactiver les commutateurs de vitre arrière.
- Aucune partie du corps ne peut dépasser hors de la vitre.

### En dormant dans votre véhicule

- Ne pas dormir dans un véhicule arrêté avec les vitres fermées. En particulier, si vous restez ou dormez dans la voiture avec le moteur qui tourne et la climatisation ou le chauffage en fonction, vous risquez l'asphyxie et la mort.
- Dormir dans un espace clos avec le moteur qui tourne vous expose à l'asphyxie par les gaz d'échappement.
- En dormant, vous risquez de toucher accidentellement le levier de changement de rapport ou l'accélérateur et de causer un accident.
- En dormant dans la voiture avec le moteur qui tourne, vous risquez d'appuyer sur l'accélérateur, de surchauffer le moteur ainsi que l'échappement et de causer un incendie.

0

1

2

3

4

5

6

7

8

9

10

11

12

13

14

15

16



0

1

2

3

4

5

6

7

8

9

10

11

12

13

14

15

16

## MESURES DE SÉCURITÉ (VI)

### Ni alcool ni drogues ! Reposez-vous !

- Evitez de rouler longtemps. De longs trajets sans repos vous exposent aux accidents. Reposez-vous toutes les deux heures.
- Il est interdit de rouler sous l'effet de l'alcool ou des drogues. Cela réduit le jugement et augmente les risques. Rouler en état d'ivresse est interdit par la loi.

### Ne laisser ouverts ni les portes ni le hayon en roulant

- Le hayon doit être fermé pendant les trajets. Au risque d'asphyxie par les gaz d'échappement.
- Si le hayon est ouvert, des objets détachés du véhicule peuvent s'échapper et causer un accident.
- Rouler avec les portes ouvertes expose les passagers à être éjectés et blessés.
- Toujours rouler avec les portes et le hayon fermés. Les portes peuvent être ouvertes accidentellement, notamment par les enfants manipulant les boutons. Ceci peut causer un accident.

### Vérifier l'absence de véhicule en dépassement en quittant le véhicule

En quittant le véhicule, vérifier à l'arrière et sur le côté l'absence de véhicules en dépassement et de piétons. Les voitures et motos venant de l'arrière risquent de vous heurter quand vous ouvrez la porte.

### En chargeant un véhicule à 7 places

Si les sièges de troisième rangée sont occupés par des passagers, répartir les bagages uniformément dans le véhicule.

### Utiliser uniquement les services des concessionnaires Ssangyong ou agréés par Ssangyong

Votre véhicule doit être vérifié ou réparé par des concessionnaires Ssangyong ou agréés par Ssangyong. Les autres interventions ne sont pas couvertes par la garantie. La garantie ne couvre pas les problèmes causés par de telles interventions.

## MOTEUR DIESEL À INJECTION DIRECTE



### PRÉCAUTIONS POUR MOTEUR DIESEL À INJECTION DIRECTE (I)

#### Moteur Diesel à injection indirecte (DI)

Le moteur Diesel à injection indirecte (IDI) utilise un système d'injection mécanique du carburant. Le moteur Diesel à injection directe (DI) quant à lui, commande la quantité de carburant injectée et le calage de l'injection de manière électronique. Ce moteur perfectionné augmente la puissance et réduit les gaz d'échappement. Ce moteur perfectionné accroît la puissance d'entraînement et réduit les gaz d'échappement nocifs (CO, HC, NOx, ...). Le moteur Diesel à injection directe fonctionnant à haute pression (1600 bars), toute dépose, modification ou opération d'entretien sur le moteur pourrait contaminer l'intérieur du système et provoquer son mauvais fonctionnement. Dans ce cas, le mauvais fonctionnement et tout autre système correspondant ne sont pas garantis par cette société.

#### Avertissement d'utilisant de carburant de faible qualité ou de carburant bio

Le circuit d'alimentation du moteur DI possède de nombreux organes usinés avec précision. L'utilisation d'un carburant de qualité insuffisante peut endommager gravement le moteur du fait que ce carburant peut contenir de l'eau ou des impuretés.

N'utilisez jamais de carburant de qualité médiocre.

#### Moteur diesel

Utiliser du carburant diesel contenant un indice de cétane de 50 ou plus.

#### Moteur à Essence

Les carburants présentant un indice d'octane trop faible peuvent provoquer un phénomène de cliquetis (détonation). Ssangyong ne peut être tenu responsable des dommages qui pourraient en résulter.



#### ATTENTION

Pour un réglage correct du taux d'octane et autres usages de l'essence (ex. Plomb), consultez votre concessionnaire Ssangyong.

0

1

2

3

4

5

6

7

8

9

10

11

12

13

14

15

16



0

1

2

3

4

5

6

7

8

9

10

11

12

13

14

15

16



## PRÉCAUTIONS POUR MOTEUR DIESEL À INJECTION DIRECTE (II)

### Mode de secours

En cas de panne, le véhicule peut fonctionner en mode de secours pour maintenir des possibilités minimales de fonctionnement et éviter les dégâts au système. Dans ce mode, la puissance du moteur peut être diminuée et le moteur peut caler. Dans ce cas, faites vérifier votre véhicule par un concessionnaire Ssangyong ou un atelier agréé.

### Chauffage complémentaire

#### - Dispositif de chauffage à carburant (FFH)

Ce chauffage supplémentaire fait brûler du carburant et améliore l'effet de chauffage en augmentant la température du liquide de refroidissement du moteur.

#### - Coefficient positif de température (PTC)

Ce chauffage supplémentaire est un dispositif électrique de chauffage d'air installé sur la bouche de sortie du chauffage. Ce dispositif améliore l'effet de chauffage en augmentant la température du courant d'air passant dans l'habitacle.

### Fonctionnement du FFH

Le FFH peut fonctionner pendant 2 minutes pour brûler le carburant résiduel interne quand le moteur est arrêté pendant son fonctionnement.

Par conséquent, le fonctionnement momentané du FFH après l'arrêt du moteur est normal.

Dans une étape de fonctionnement initial, la pompe à carburant fait entendre du bruit et le chauffage FFH produit une fumée blanche. Ce sont des étapes normales d'alimentation en carburant de la canalisation FFH.



## PRÉCAUTIONS POUR MOTEUR DIESEL À INJECTION DIRECTE (III)

### Témoin de vérification du moteur



Le témoin de vérification du moteur sur le tableau de bord s'allume lorsque le carburant ou qu'un système électronique du moteur ne fonctionnent pas normalement. En conséquence, la puissance du moteur peut diminuer ou le moteur peut caler. Dans ce cas, contactez le distributeur Ssangyong le plus proche ou un atelier agréé.

#### **AVERTISSEMENT**

- Quand le témoin de vérification du moteur s'allume, arrêtez immédiatement et faites vérifier le moteur par un concessionnaire Ssangyong ou un atelier agréé.
- Vidangez l'eau du filtre à carburant et du séparateur d'eau immédiatement après l'éclairnement du témoin du séparateur d'eau.
- Le circuit d'alimentation en carburant peut être gravement endommagé si vous continuez à rouler pendant que le témoin est allumé.

### Témoin du séparateur d'eau

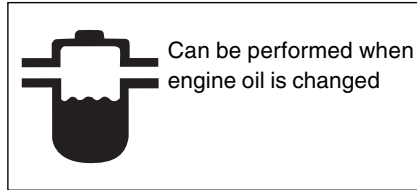

Quand le niveau d'eau du séparateur d'eau du filtre à carburant dépasse un certain niveau, ce témoin s'allume et le vibreur retentit. De plus, la force motrice du véhicule diminue. Dans ce cas, vidangez immédiatement l'eau du filtre à carburant. Référez-vous au chapitre 5 "comment vidanger l'eau du filtre à carburant", dans ce manuel.

### Circonstances d'utilisation de la pompe d'amorçage

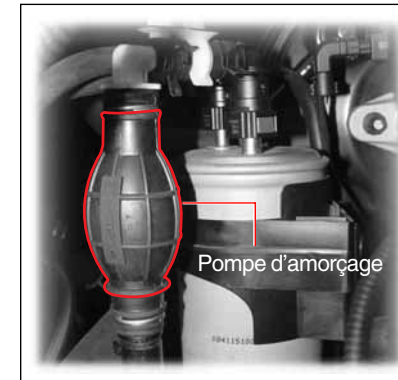

1. Quand le réservoir à carburant est vidé complètement
  2. après la vidange de l'eau du filtre à carburant
  3. après le remplacement du filtre à carburant.
- Dans ce cas, pomper le carburant jusqu'à ce que la pompe à carburant soit pleine. Démarrer ensuite le moteur.

0

1

2

3

4

5

6

7

8

9

10

11

12

13

14

15

16

## PRÉCAUTIONS EN MATIÈRE DE MODIFICATIONS NON AUTORISÉES

### PRÉCAUTIONS EN MATIÈRE DE MODIFICATIONS NON AUTORISÉES (I)

0

1

2

3

4

5

6

7

8

9

10

11

12

13

14

15

16

#### Ne pas modifier votre véhicule.

En cas de modification non autorisée du véhicule, l'entreprise n'est pas responsable de la réparation des pièces modifiées, même pendant la période de garantie. Les autres problèmes causés par les modifications ne sont pas non plus couverts.

Le véhicule que vous avez acheté est équipé de nombreuses pièces de précision qui ont subi de très nombreux tests. Ces pièces sont profondément et systématiquement interdépendantes. Dès lors, si une pièce est altérée ou modifiée sans autorisation, d'autres pièces peuvent être endommagées par la diminution de rendement ou la surcharge, causant ensuite des dégâts importants au véhicule et des blessures.

#### Ne jamais modifier sans autorisation le système de moteur et de transmission, uniquement pour augmenter le rendement ou l'esthétique du véhicule.

- Il est interdit de modifier sans autorisation le moteur et les organes de l'échappement

Il est illégal de modifier sans autorisation la valeur de pré-sélection du circuit d'alimentation en carburant, les circuits d'admission, d'échappement et électriques, ainsi que de modifier ou d'ajouter des pièces sans autorisation. En outre ces modifications peuvent réduire la durée de vie du véhicule.

En particulier, l'adaptation au GPL peut réduire le rendement et la durabilité du véhicule. Les modifications au moteur, à la transmission et à la géométrie des roues sont exclues de la garantie.

Si vous installez un couvercle de roue antipoussière sur les pneus pour enjoliver les pneus, la chaleur causée par le frottement au freinage peut modifier le rendement, en causant un blocage par la vapeur et un phénomène d'affaiblissement.

#### Ne modifiez pas le système audio. N'installez pas de dispositifs électroniques tels que des équipements de communication sans fil, de caméra arrière, d'écrans de télé LCD ou des dispositifs de démarrage à distance.

Les circuits électriques et électroniques d'origine du véhicule sont protégés par fusible. Des équipements ajoutés ensuite en utilisant les circuits existants peuvent les surcharger et causer des dégâts ou des incendies suite à la surcharge. En outre, en forant dans les dispositifs existants tels qu'une antenne, vous pouvez exposer le véhicule à la rouille.



## **! PRÉCAUTIONS EN MATIÈRE DE MODIFICATIONS NON AUTORISÉES (II)**

### **N'utilisez que des pneus, roues et autres pièces apparentées d'origine.**

L'installation de pneus non d'origine, plus larges par exemple, peut user le système de transmission ou et d'autres pièces par friction. En outre, des problèmes tels qu'une augmentation de la consommation et de la distance de freinage, des secousses et une perte de capacité de direction peuvent dégrader le rendement du véhicule. Le compteur de vitesse et le compte-tours peuvent perdre leur précision. En cas de transmission automatique, les changements de vitesse peuvent causer des chocs.

### **Ne pas utiliser de copie de clé**

Une clé copiée peut détériorer la serrure d'allumage et empêcher le démarreur de retourner dans son état d'origine. Dans ce cas, le circuit électronique risque des dégâts et peut s'enflammer suite à la rotation continue du démarreur.

### **N'ajouter ni toit ouvrant ni vitres teintées de votre propre initiative.**

Si vous installez un toit ouvrant en découpant le toit, la rouille et les fuites peuvent apparaître. Des vitres colorées installées pour filtrer les rayons ultraviolets ou embellir le véhicule peuvent causer des infiltrations et de nombreux autres problèmes.

### **Ne pas équiper le véhicule de protecteurs de pare-chocs du commerce.**

Des équipements après-vente de pare-chocs peuvent causer des problèmes de stationnement et d'arrêt suite à la longueur accrue du véhicule. Ils peuvent augmenter la consommation par leur poids additionnel et causer de la rouille dans les trous d'installation. En l'absence d'amortisseur dans le pare-chocs, même des accidents à petite vitesse seront aggravés.

### **Ni modifier ni remplacer le revêtement de sol ou les sièges de votre propre initiative.**

- En remplaçant le revêtement de sol de l'habitacle par du papier laminé

Pour améliorer le confort d'amortissement et pour faciliter le nettoyage du véhicule, certains conducteurs remplacent le revêtement de sol par du papier laminé après la dépose des sièges. Cependant, ceci peut causer des dégâts aux diverses unités de commande électronique et au câblage du véhicule. Ceci peut aussi entraver le déplacement sur la glissière du siège en avant et en arrière. Dans ce cas, le système de verrouillage des sièges en place peut mal fonctionner, les sièges peuvent se déplacer sur les roues en plan incliné et causer un accident.

0

1

2

3

4

5

6

7

8

9

10

11

12

13

14

15

16



0

1

2

3

4

5

6

7

8

9

10

11

12

13

14

15

16



## PRÉCAUTIONS EN MATIÈRE DE MODIFICATIONS NON AUTORISÉES (III)

- Lors de l'échange des sièges ou en plaçant des housses.

Il existe plusieurs types de housse pour un même type de véhicule en fonction de leur rôle. Le remplacement des sièges peut modifier le circuit de câblage ou surcharger les câbles car un siège possède des connexions électriques et des schémas de câblage variés. Comme mentionné plus haut, ceci peut endommager le câblage et l'équipement apparenté ou causer un incendie par la surcharge.

En outre, le remplacement d'une housse de siège peut endommager l'équipement électronique en coupant ou en coinçant un fil. Ceci peut causer des problèmes de ventilation, d'incendie ou de bruit.

### **N'ajouter aucun accessoire ou dispositif d'assistance.**

Allonger le levier de sélection ou équiper les pédales de patin peut entraîner une erreur de pilotage du conducteur.

### **Ne pas installer de produits susceptibles de réduire la résistance au vent tels que des autocollants, des moulures, une prise d'air ou des produits à caractère aérodynamique.**

Les autocollants peuvent endommager la laque de la voiture. Si des pièces de la voiture sont forcées pour fixer une moulure ou d'autres éléments, la zone proche des trous rouillera et générera des bruits inhabituels pendant les trajets. Spécialement si les nouvelles pièces sont mal fixées, des dégâts et des accidents mortels sont à craindre.

### **En utilisant l'équipement audio du véhicule, ne pas effectuer de copie illégale de CD et de DVD. De tels disques peuvent endommager la tête de lecture et le changeur. De tels disques risquent de mal fonctionner.**

L'installation de pièces non autorisées ou les modifications non autorisées et les problèmes que cela peut entraîner ne sont pas couverts par la garantie.





# Clé de contact / Télécommande

# 2

0
1
2
3
4
5
6
7
8
9
10
11
12
13
14
15
16

## TABLE DES MATIÈRES

- Télécommande\* et clé de contact ..... 2-2
- Système antidémarrage\* ..... 2-5
- Utilisation de la clé de contact ..... 2-7
- Ouverture et fermeture des portes  
avec la clé de contact ..... 2-9
- Système antivol ..... 2-10



## TÉLÉCOMMANDE\* ET CLÉ DE CONTACT

0

### Bouton verrouillage des portières

1

#### Verrouillage (appuyez brièvement)

2

- Si vous enfoncez ce bouton brièvement, toutes les portes et le hayon sont verrouillés et le mode antivol est activé.
- Lorsque le mode antivol est activé, les feux de détresse clignotent deux fois.

3

4

5

6

7

8

### Bouton de déverrouillage/panique

9

#### 1. Déverrouillage (appuyer brièvement)

10

- Si vous enfoncez ce bouton brièvement, toutes les portes et le hayon sont déverrouillés et le mode antivol est désactivé.
- Lorsque le mode antivol est désactivé, les feux de détresse clignotent une fois.

11

12

13

#### 2. Fonction panique (appuyez et maintenez enfoncé)

14

- Dans votre véhicule, si vous vous sentez menacé pendant que la clé de contact est introduite dans la serrure d'allumage, vous pouvez activer l'alarme pour attirer l'attention. Si vous appuyez sur ce bouton, la sirène retentit pendant environ 27 secondes.

15

16

- La sirène s'arrête quand l'un des boutons de la télécommande est enfoncé.

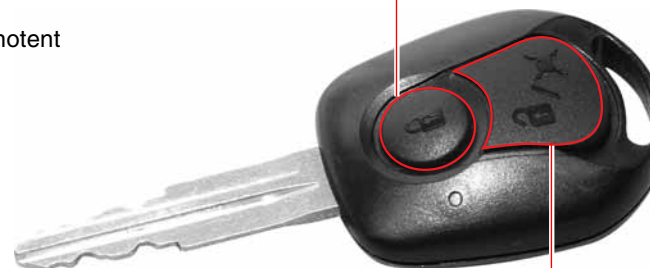

### BOUTON PANIQUE

(fonctionne uniquement quand la clé de contact est introduite dans la serrure d'allumage)

2-2

CLÉ DE CONTACT / TÉLÉCOMMANDE

REXTON II

## FONCTIONNEMENT SIMULTANÉ DES LAMPES DE L'HABITACLE

Les lampes situées à l'avant et au centre de l'habitacle s'allument pendant 30 secondes lorsque le bouton de déverrouillage de la télécommande est enfoncé. Cette fonction est disponible uniquement quand toutes les portes sont fermées. Les lampes s'éteignent immédiatement lorsque le bouton de verrouillage à distance est enfoncé.

## VERROUILLAGE AUTOMATIQUE DES PORTES

Si une porte n'est pas ouverte dans les 30 secondes après le verrouillage des portes au moyen de la télécommande, toutes les portes sont verrouillées automatiquement.

### ATTENTION

- S'assurer du verrouillage complet des portes et du hayon après l'utilisation de la clé de commande à distance. A défaut de verrouillage général, vous risquez de perdre votre véhicule et des effets personnels.
- Les portes ne peuvent pas être verrouillées par la télécommande si elles ne sont pas fermées.
- Si vous perdez vos clés, remplacez tout le jeu de clés pour éviter le vol.
- Le circuit électronique de la clé de commande à distance est sensible à l'humidité et à la chaleur. Tenez-en la clé à l'écart.

### NOTE

La clé standard ne possède pas de fonction télécommande.

## FONCTIONS D'ANTIDÉMARRAGE

### Fonction antidémarrage

L'antidémarrage est conçu pour empêcher de voler le véhicule en ne laissant que les clés autorisées à démarrer le moteur. Le même code est crypté dans le transpondeur à l'intérieur de la clé et dans l'unité de commande du moteur (ECU). Quand la clé de contact avec transpondeur est tournée en position "ON", l'unité de commande du moteur ECU vérifie le code de la clé et n'autorise le démarrage du moteur que si les deux codes correspondent.

### ATTENTION

- La clé et la bobine d'antenne de l'antidémarrage doivent être isolées de tout appareil électronique ou magnétique qui pourrait interférer avec le transpondeur. Ceci pourrait causer une panne de la fonction antidémarrage de la clé.

0
1
2
3
4
5
6
7
8
9
10
11
12
13
14
15
16



0

## QUAND UNE CLÉ AVEC COMMANDE À DISTANCE EST PERDUE

1

2

Quand une des clés avec commande à distance est perdue et qu'une nouvelle clé est achetée, apporter la clé ancienne (du type double REKES) à votre concessionnaire Ssangyong ou à un atelier Ssangyong agréé et la faire coder à nouveau. Sinon la clé ancienne ne fonctionnera pas.

3

4

5

## REPLACEMENT DES PILES (Pour modèles avec REKES)

6

7

Lorsque la distance opérationnelle diminue sensiblement ou que la télécommande s'arrête de temps en temps, remplacez la pile.

8

### Spécifications de la pile

9

Modèle	CR 2032
Quantité	Une

10

11

12

13

### ATTENTION

- Utilisez uniquement la pile spécifiée.
- La batterie doit être posée avec la polarité correcte.

14

15

16

## Remplacement de la pile

1. Dévissez deux vis du couvercle arrière.



2. Utilisez un petit tournevis à lame plate pour ouvrir le couvercle.

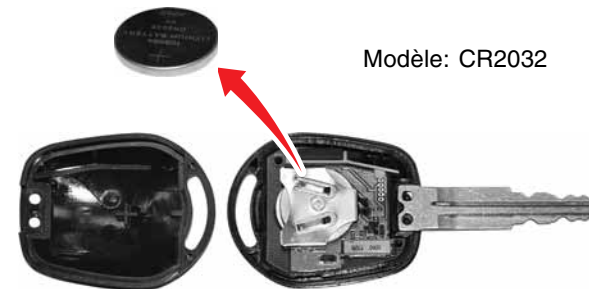

3. Retirez la pile et insérez une pile neuve.

2-4

CLÉ DE CONTACT / TÉLÉCOMMANDE

REXTON II

## SYSTÈME ANTIDÉMARRAGE\*

Le système antidémarrage fournit une protection supplémentaire contre le vol du véhicule et l'empêche d'être démarré par des personnes non autorisées. Le transpondeur intégré à la clé et à l'unité de commande du moteur ont le même code. Quand la clé de contact avec transpondeur est tournée en position ON (En fonction), l'unité de commande du moteur ECU vérifie le code crypté de la clé. Si le code est correct, l'ECU autorise le démarrage du moteur.

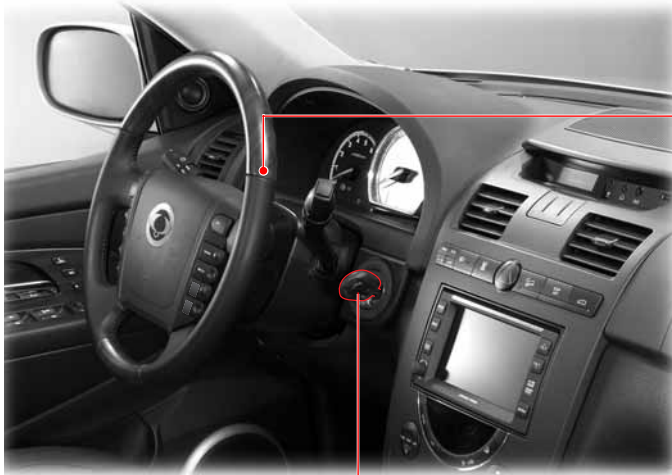

### Témoin d'antidémarrage

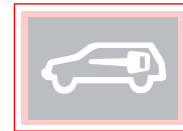

Ce témoin s'allume quand la clé de contact est en communication avec l'ECU (pendant le démarrage du moteur) et s'éteint après le démarrage du moteur.

Si ce témoin clignote, cela indique une anomalie dans le système antidémarrage. Faites vérifier le système par un distributeur Ssangyong ou par un atelier agréé par Ssangyong.

#### NOTE

Le temps de communication nécessaire entre la clé antidémarrage et l'ECU peut varier. Quand le temps est très court, le voyant d'antidémarrage ne s'allume pas.

### Clé d'antidémarrage

Quand la clé de contact avec transpondeur est tournée en position ON (En fonction), l'unité de commande du moteur ECU vérifie le code crypté de la clé. Si le code est correct, l'ECU autorise le démarrage du moteur.

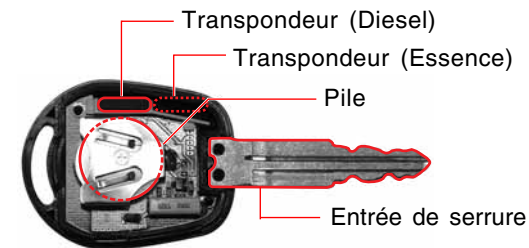

0

1

2

3

4

5

6

7

8

9

10

11

12

13

14

15

16



0

**• Quand le transpondeur est endommagé**

Quand le transpondeur est endommagé, il vous faut le remplacer et enregistrer un nouveau code sur l'ECU (unité de commande du moteur) chez un distributeur Ssangyong ou dans un atelier agréé par Ssangyong. Sinon, le moteur ne peut pas démarrer.

1

2

3

4

**• Quand vous avez perdu la clé**

Quand vous avez perdu votre clé, le code crypté doit être retiré de l'ECU pour empêcher le vol du véhicule. Contactez un distributeur Ssangyong ou un atelier agréé par Ssangyong.

5

6

7

**⚠ AVERTISSEMENT**

- Dans tous les cas, le système antidémarrage ne peut être retiré du véhicule. Si vous essayez de retirer ou si vous endommagez le système, il est impossible de démarrer le moteur. Donc, n'essayez jamais de le retirer, de l'endommager ou de le modifier.
- De plus, aucun démarreur de moteur à distance ne peut être installé sur le véhicule équipé du système antidémarrage. N'installez donc aucun démarreur à distance.

8

9

10

11

12

13

14

15

16

**⚠ ATTENTION**

Quand vous modifiez votre véhicule et que vous installez un démarreur de moteur à distance, vous risquez d'avoir des problèmes pour démarrer le moteur ou un accident mortel.

Dans les cas suivants, vous pourriez ne pas démarrer le véhicule avec l'antidémarrage.

- ▶ Quand deux ou plusieurs clés sont en contact.
- ▶ Quand la clé est proche d'un dispositif quelconque d'émission ou de réception de champs ou d'ondes électromagnétiques.
- ▶ Quand la clé est proche d'un dispositif électronique ou électrique quelconque tel qu'un éclairage, des clés de sécurité ou des cartes de sécurité.
- ▶ Quand la clé est proche d'un objet magnétique ou métallique ou d'une pile.

**⚠ ATTENTION**

- Si le témoin continue à clignoter, faites vérifier l'antidémarrage par un distributeur Ssangyong ou un atelier agréé par Ssangyong.
- Évitez tout choc au transpondeur dans la clé. Le transpondeur pourrait être endommagé.
- Avec un transpondeur endommagé, le moteur ne peut démarrer.
- L'antidémarrage doit être vérifié, remplacé, entretenu ou codé uniquement par du personnel d'entretien qualifié chez un distributeur Ssangyong ou un atelier agréé par Ssangyong.
- Lorsqu'un ancien code doit être remplacé ou qu'une autre clé est ajoutée, suivez le processus personnellement.

## UTILISATION DE LA CLÉ DE CONTACT

### Position ACC (accessoires)

- Permet le fonctionnement de certains accessoires avec le moteur à l'arrêt.
- Déverrouille le volant.
- La clé de contact ne peut être retirée.

### Position LOCK (verrouillage)

- La clé de contact ne peut être qu'insérée ou repliée.
- Le volant peut être verrouillé.

#### Déverrouille le volant.

Pour déverrouiller le volant, introduisez la clé et faites-la tourner prudemment en position ACC (Accessoires) ou ON (Démarrage) en déplaçant légèrement le volant des deux côtés.

#### Éclairage de la serrure d'allumage\*

La lampe d'éclairage s'allume lorsqu'on ouvre la porte. Cette lampe s'éteint environ 10 secondes après la fermeture de la porte.

#### Avertisseur d'oublie-clé

Le vibreur retentit si la porte du conducteur est ouverte quand la clé est encore dans le contact à condition qu'elle soit en position ACC ou ON.

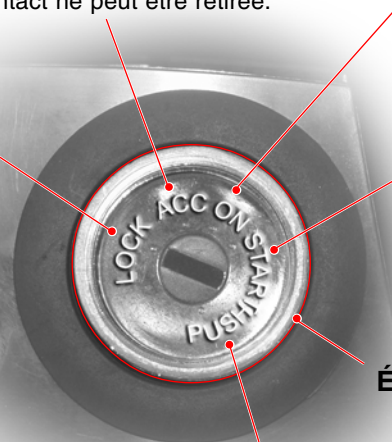

### Position ON (en fonction)

- Le moteur tourne et les accessoires électriques peuvent être utilisés.
- Le volant est déverrouillé.

### Position START (démarrage)

- Enclenche le démarreur. Après le démarrage du moteur, relâchez la clé ; elle revient automatiquement sur la position "ON".

Éclairage de la serrure d'allumage

### De la position ACC à la position LOCK

Tournez la clé vers la position LOCK depuis la position ACC en enfonceant la clé.

0

1

2

3

4

5

6

7

8

9

10

11

12

13

14

15

16



0

1

2

3

4

5

6

7

8

9

10

11

12

13

14

15

16



## PRÉCAUTIONS À PRENDRE AU DÉMARRAGE DU MOTEUR

- Pour déverrouiller le volant, introduisez la clé et faites-la tourner prudemment en position **“ACC”** (Accessoires) tout en déplaçant légèrement le volant des deux côtés.
  - Le moteur d'un véhicule à boîte de vitesses manuelle ne peut démarrer que lorsque la pédale d'embrayage est complètement enfoncée.
  - Véhicule à moteur Diesel : Tournez la clé de contact sur la position **“ON”** et attendez que le voyant lumineux soit éteint. Ensuite, tournez la clé de contact sur la position **“START”** et maintenez-la jusqu'à ce que le moteur démarre. Mais ne gardez pas la clé de contact en position **“START”** pendant plus de 10 secondes.
  - Le moteur d'un véhicule à transmission automatique ne peut démarrer que quand le levier sélecteur est en position **“P”** ou **“N”**.
  - Maintenez la pédale de frein enfoncée en démarrant le moteur.
  - Si le moteur ne démarre pas, ramenez la clé en position **“LOCK”** et attendez 10 secondes. Essayez encore, avant tout essai de démarrage du moteur.
  - Après avoir démarré le moteur, laissez-le tourner environ 2 minutes au ralenti. N'accélérez pas le moteur pendant qu'il chauffe.
  - Un vibreur retentit lorsqu'on ouvre la porte du conducteur avec la clé en position **“ACC”** ou **“LOCK”**.
  - Ne laissez pas la clé de contact en position **“ACC”** ou **“ON”** lorsque le moteur est à l'arrêt. Sinon, la batterie risquerait de se décharger.
  - N'enfoncez jamais la pédale d'accélérateur au démarrage du moteur.
  - N'actionnez pas le démarreur plus de 10 secondes à la fois. (Le démarreur pourrait être endommagé).
  - Pour éviter d'endommager le démarreur, redémarrer le moteur à la position de verrouillage après avoir attendu au moins 10 secondes.
  - Ne tournez jamais la clé de contact en position **“LOCK”** (verrouillage) et ne retirez pas la clé de contact de la serrure d'allumage pendant un trajet. Le volant pourrait se bloquer et vous pourriez vous blesser gravement.
  - N'utilisez jamais de double de clé non fourni par Ssangyong.
- Le double de clé pourrait ne pas pouvoir revenir en position **“ON”**. Cela pourrait provoquer un incendie par surcharge dans le circuit électrique. En outre, le moteur avec système antidémarrage ne peut démarrer avec un double de clé.

2-8

CLÉ DE CONTACT / TÉLÉCOMMANDE

REXTON II



## OUVERTURE ET FERMETURE DES PORTES AVEC LA CLÉ DE CONTACT



- ① Déverrouillage des portes et du hayon
- ② Verrouillage des portes et du hayon

0

1

2

3

4

5

6

7

8

9

10

11

12

13

14

15

16

### Pour verrouiller la porte:

Faites tourner la clé sur la position de verrouillage (vers l'arrière du véhicule) depuis la porte de conducteur ou la porte du passager. Toutes les portes et le hayon seront verrouillés.

### Pour déverrouiller la porte:

Faites tourner la clé sur la position de déverrouillage (vers l'avant du véhicule) depuis la porte de conducteur. Toutes les portes et le hayon seront déverrouillés.

### DÉVERROUILLAGE AUTOMATIQUE DES PORTES

Toutes les portes seront verrouillées quand le moteur sera arrêté.

## SYSTÈME ANTIVOL

### 0 ARMEMENT DU SYSTÈME ANTIVOL

1 Le système antivol sera armé dans les conditions suivantes:

- 2 • Lorsque toutes les portes sont verrouillées à l'aide de la commande à distance, le mode antivol est activé. Si la touche "**UNLOCK**" (déverrouillage) de la télécommande est pressée et qu'aucune porte n'est ouverte dans les 30 secondes environ, toutes les portes sont verrouillées à nouveau et le mode antivol est activé.
- 5 • Lorsque le système antivol est armé, les lampes de danger de secours clignotent deux fois.

#### ATTENTION

- Pour armer le système antivol, il faut retirer la clé du contact ; toutes les portes, le hayon et le capot doivent être complètement fermés.
- L'activation de l'antivol peut être confirmé par le clignotement double des feux de détresse.

### ÉTAT DE L'ALARME DU SYSTÈME ANTIVOL

- Si le capot moteur ou le hayon est ouvert de l'extérieur pendant que l'antivol est armé, l'alarme est activée.
- Quand l'alarme est activée, un signal sonore d'alerte et les lampes d'urgence de secours s'allument et s'éteignent toutes les secondes pendant 27 secondes.

### DÉSARMEMENT DU SYSTÈME ANTIVOL

- Déverrouillez la porte avec la télécommande.
- Pour désactiver le mode antivol à l'état d'alarme, déverrouillez la porte avec la télécommande.
- Lorsque le mode antivol est désactivé, les lampes de danger de secours clignotent une fois.



# Ouverture et fermeture

# 3

0
1
2
<b>3</b>
4
5
6
7
8
9
10
11
12
13
14
15
16

## TABLE DES MATIÈRES

- Dispositifs d'ouverture et de fermeture... 3-2
- Portes ..... 3-4
- Fenêtres ..... 3-6
- Toit ouvrant\* ..... 3-8
- Capot moteur ..... 3-10
- Volet de remplissage de carburant..... 3-11
- Hayon et vitre de hayon ..... 3-13





## DISPOSITIFS D'OUVERTURE ET DE FERMETURE

0 Commutateur de toit ouvrant

1

2

3

4

5

6

7

8

9

10

11

12

13

14

15

16

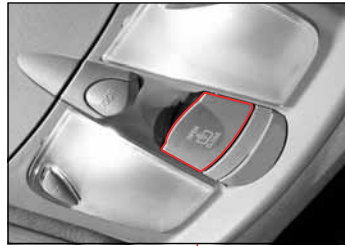

Volet de remplissage de carburant

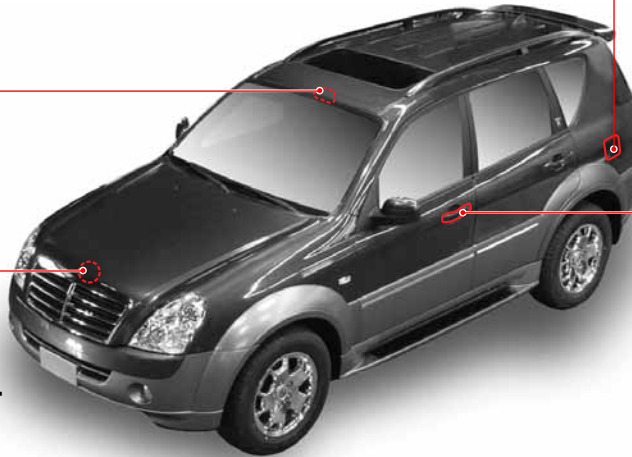

Levier du loquet de sécurité du capot moteur



Levier d'ouverture de porte



3-2 OUVERTURE ET FERMETURE

REXTON II

Commutateur de vitre de porte du conducteur, levier d'ouverture de porte



Levier d'ouverture du hayon/de la vitre

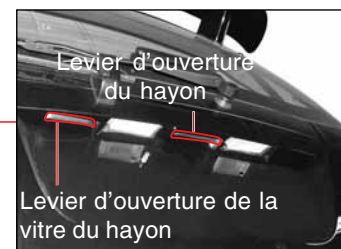

Bouton de verrouillage/déverrouillage des portes



Levier de déverrouillage du volet de remplissage de carburant, levier d'ouverture du capot moteur

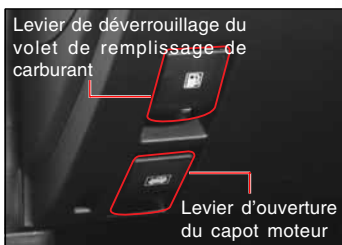

Serrure de porte avec sécurité enfant

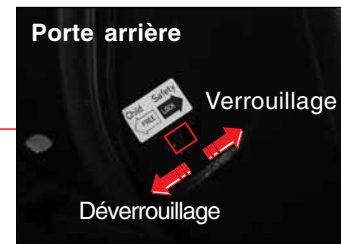

- 0
- 1
- 2
- 3
- 4
- 5
- 6
- 7
- 8
- 9
- 10
- 11
- 12
- 13
- 14
- 15
- 16

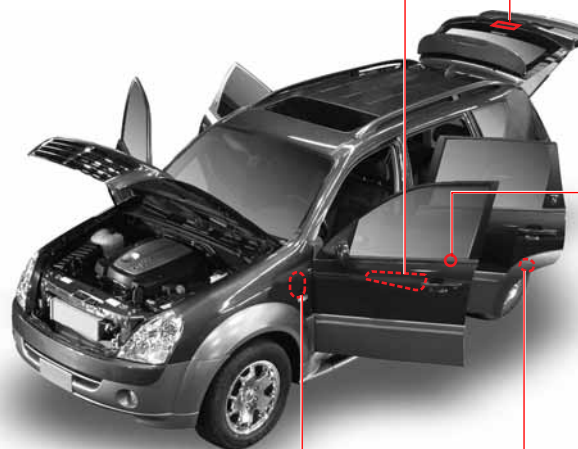



## PORTES

0

1

2

3

4

5

6

7

8

9

10

11

12

13

14

15

16

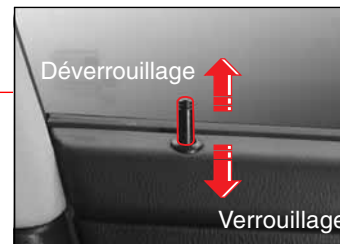

### Bouton de verrouillage/déverrouillage des portes

Toutes les portes sont verrouillées/déverrouillées en déplaçant le bouton respectivement dans le sens verrouillage/déverrouillage (uniquement disponible sur les portes du conducteur et du passager avant).

#### NOTE

- Le bouton de verrouillage/déverrouillage et le levier de porte de passager possèdent les mêmes fonctions que ceux de la porte du conducteur.
- Le bouton de verrouillage/déverrouillage de porte des portes arrière gauche et droite n'actionne que sa propre porte.
- La porte est à nouveau déverrouillée même en verrouillant la porte avec le bouton de verrouillage/déverrouillage pendant que la porte est ouverte.

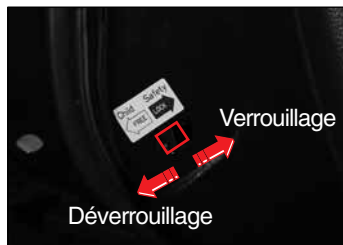

### Serrure de porte avec sécurité enfant

La serrure de sécurité enfant aide à empêcher toute ouverture accidentelle de porte, spécialement quand des enfants sont à bord.

Quand le levier de sécurité enfant est en position "**LOCK**", la porte arrière ne peut être ouverte que de l'extérieur.

#### AVERTISSEMENT

Les enfants assis à l'arrière peuvent ouvrir les portes arrière. Déplacez le levier de sécurité enfant vers la position "**LOCK**".

3-4

OUVERTURE ET FERMETURE

REXTON II

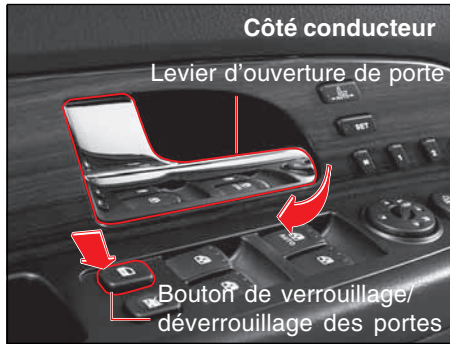

### Bouton de verrouillage/déverrouillage des portes

Quand le commutateur de verrouillage/déverrouillage de porte est enfoncé pendant que toutes les portes et le hayon sont verrouillés, toutes les portes seront déverrouillées. Quand le commutateur est enfoncé à nouveau, toutes les portes sont verrouillées. Ce commutateur ne fonctionne pas si l'une des portes n'est pas complètement fermée et si le véhicule est en mode antivol.

### Déverrouillage automatique des portes

Quand l'airbag se gonfle pendant que toutes les portes sont automatiquement verrouillées par le système de verrouillage automatique des portes, les portes sont automatiquement déverrouillées.

#### ⚠ AVERTISSEMENT

Si une porte ou le châssis de carrosserie est endommagée par un impact lors d'un accident, le système de déverrouillage automatique des portes risque de ne pas fonctionner.

#### NOTE

Lorsqu'une porte est ouverte, aucune porte ne peut être verrouillée avec le bouton de verrouillage de porte, le commutateur de verrouillage/déverrouillage de porte ou la télécommande.

### Levier d'ouverture de porte

Tirez sur le levier d'ouverture de porte pour ouvrir la porte.

### Verrouillage automatique des portes

Toutes les portes sont automatiquement verrouillées quand vous roulez à plus de 50 km/h avec les portes déverrouillées.

#### ⚠ ATTENTION

Quand vous roulez à 50 km/h ou plus et que vous tentez de déverrouiller toutes les portes avec le bouton ou le commutateur de verrouillage/déverrouillage des portes, elles sont à nouveau automatiquement verrouillées.

### Fonctionnement synchronisé des lampes

Les lampes de l'habitacle sont synchronisées avec leur commutateur. La lampe avant de l'habitacle s'allume à l'ouverture de la porte avant. La lampe centrale de l'habitacle s'allume à l'ouverture d'une porte arrière. La lampe arrière de l'habitacle s'allume à l'ouverture du hayon. La lampe avant de l'habitacle s'assombrit et s'éteint à la fermeture de la porte avant. Les lampes centrale (arrière) s'éteignent respectivement à la fermeture d'une porte arrière (du hayon).

0
1
2
3
4
5
6
7
8
9
10
11
12
13
14
15
16

## FENÊTRES

### 0 COMMUTATEUR DE VITRE DE PORTE DU CONDUCTEUR

#### 1 ► En ouvrant une vitre

- 2 • Quand l'avant du commutateur est légèrement enfoncé, la fenêtre s'abaisse lorsqu'on appuie sur le commutateur.
- 3 • Quand il est enfoncé à fond, la vitre s'ouvre automatiquement et complètement. Si vous désirez arrêter la vitre pendant son abaissement automatique, pressez légèrement le commutateur à nouveau ou tirez le commutateur vers le haut.

#### 4 ► En fermant les vitres

- 5 • Lorsque vous soulevez légèrement le commutateur, la vitre ne remonte que si le commutateur est actionné.
- 6 • En relevant le commutateur à fond, la vitre se ferme complètement (relevage automatique\*). Si vous voulez arrêter le relevage automatique, tirez ou enfoncez prudemment le commutateur à nouveau.

8

### 9 Commutateur de verrouillage/ 10 déverrouillage centralisés de porte

### 11 COMMUTATEUR DE VERROUILLAGE DE 12 VITRE

13 Si le commutateur de verrouillage de vitre est enfoncé, les vitres du  
14 passager et arrière ne peuvent pas être actionnées par leurs  
commutateurs.

#### 15 **⚠ AVERTISSEMENT**

16 Lors du transport d'un enfant sur le siège arrière, appuyer sur le commutateur de verrouillage des vitres de porte arrière pour désactiver les commutateurs de vitre arrière. Ne laissez pas les enfants jouer ni avec le commutateur de lève-vitre ni avec les commutateurs de vitre de porte arrière.

Commutateur de vitre  
de la porte de passager

Commutateur  
de vitre ar-  
rière gauche

Commutateur de  
vitre arrière  
droite

#### 15 **⚠ ATTENTION**

16 En fermant les vitres du passager et à l'arrière depuis le siège conducteur, restez attentif à la sécurité avant de les faire fonctionner. Certaines parties du corps peuvent être immobilisées par la vitre.

3-6

OUVERTURE ET FERMETURE

REXTON II



## SYSTÈME DE SÉCURITÉ DE LA VITRE DU CONDUCTEUR

Le système de sécurité inverse la marche de la vitre conducteur qui rencontre un obstacle en se fermant. La vitre se rabaisse quand elle rencontre un obstacle.

### ATTENTION

- Le système de protection contre le pincement fonctionne uniquement quand la vitre est actionnée par le commutateur AUTO.
- Ce système ne fonctionne pas quand l'écart entre le haut de la vitre et son encadrement est très réduit.

## DELAI DE FONCTIONNEMENT DE LA VITRE

Le fonctionnement du lève-vitre motorisé peut se poursuivre pendant 30 secondes même après que la clé de contact est tournée à une autre position. Cependant, cette fonction s'arrête immédiatement lorsqu'une porte est ouverte.

## Siège de passager

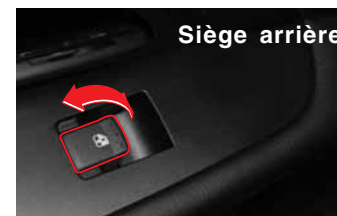

Pour relever ou abaisser les vitres, enfoncez ou soulevez le commutateur de vitre correspondant.

### AVERTISSEMENT

- Avant d'actionner le lève-vitre, assurez-vous que rien ne puisse être immobilisé (têtes, mains ou doigts) dans la fenêtre.
- Assurez-vous que les passagers ne fassent pas dépasser leurs mains ou leur tête du véhicule en cours de route.
- Ne pas laisser les enfants jouer avec un commutateur, un levier de porte ou le levier de changement de rapport.

0
1
2
3
4
5
6
7
8
9
10
11
12
13
14
15
16

## TOIT OUVRANT\*

\* Pour votre sécurité, n'actionnez jamais le toit ouvrant pendant un trajet.

### 0 COULISSEMENT DU TOIT OUVRANT

#### 1 ► Ouverture: Ouverture en deux étapes

Le toit ouvrant s'ouvre automatiquement si le commutateur d'ouverture/fermeture de toit ouvrant est tiré un court instant vers le haut. Cependant, cette opération comporte deux étapes; une traction du commutateur au premier cran ouvre le toit de 5 cm au-dessus du cadre. En cas de nouvelle traction, le toit ouvrant s'ouvre complètement. Lorsque le commutateur est actionné lorsque le toit ouvrant se déplace, son mouvement s'arrête. (Ouverture coulissante manuelle : Le toit ouvrant s'ouvre uniquement au moyen d'une pression sur le commutateur de toit ouvrant)

#### 7 ► Fermeture

Le toit ouvrant se ferme automatiquement si le commutateur d'ouverture/fermeture de toit ouvrant est tiré un court instant vers le bas lorsque le toit ouvrant est ouvert. Une action sur le commutateur stoppe son déplacement. (Fermeture coulissante manuelle : Le toit ouvrant se ferme uniquement au moyen d'une pression sur le commutateur de toit ouvrant)

### 11 INCLINAISON DU TOIT OUVRANT

#### 12 ► Inclinaison vers le haut

L'élévation du toit s'effectue en tirant le commutateur d'ouverture/fermeture vers le bas lorsque le toit ouvrant est fermé.

#### 15 ► Inclinaison vers le bas

L'abaissement du toit s'effectue en tirant le commutateur d'ouverture/fermeture vers le haut lorsque le toit ouvrant est relevé.

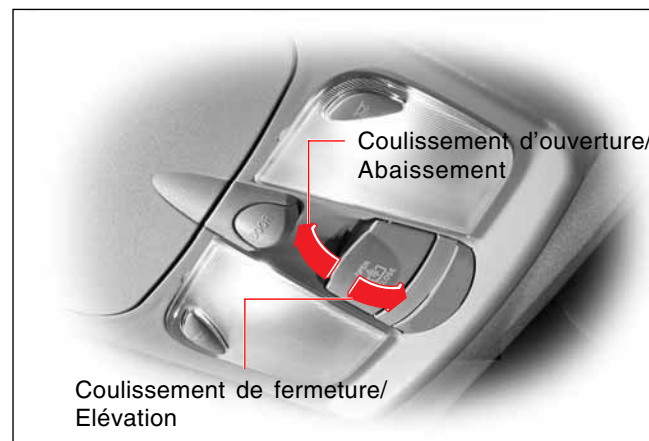

#### ⚠ AVERTISSEMENT

- Même si le toit ouvrant peut être actionné quand la clé de contact est en position "ON" (et que le moteur ne tourne pas), le fait d'actionner le toit ouvrant plusieurs fois avec le moteur arrêté déchargera la batterie. Actionnez le toit ouvrant quand le moteur est en marche.
- Lorsque l'opération désirée du toit est terminée, relâcher le commutateur. Continuer d'actionner le commutateur peut endommager le système.  
Spécialement en hiver, n'actionnez jamais le toit ouvrant si les zones de déplacement sont gelées. Faire fondre la glace avant de rouler.
- En quittant le véhicule sans surveillance, assurez-vous de refermer le toit complètement. Sinon, il y a un grand risque de vol. Ou bien l'intérieur du véhicule pourrait être mouillé par la pluie ou la neige.

## FONCTION ANTI PINCEMENT

Pour éviter qu'une partie du corps ne soit coincée par le toit ouvrant, une fonction anti-pincement ouvre automatiquement le toit ouvrant lorsqu'un objet y est bloqué.

### ⚠ ATTENTION

- Cette fonction de sécurité est disponible quand le toit ouvrant est fermé.
- La fonction anti pincement est désactivée juste avant que le toit ne se ferme.

### ⚠ AVERTISSEMENT

- Lors du fonctionnement du toit ouvrant, informez-vous des conditions de sécurité avant de l'actionner. Des parties du corps peuvent être coincées.
- Aucune partie du corps ne peut dépasser hors du toit ouvrant.

## BRUIT AÉRODYNAMIQUE

Quand vous roulez avec une vitre ou le toit ouvert à une certaine position, vous pouvez percevoir une certaine pression à vos oreilles ou entendre un bruit similaire à celui d'un hélicoptère.

Ceci est dû à un effet de résonance créé par le flux d'air. Dans ce cas, modifier l'ouverture de la vitre ou du toit.

## DÉCHARGEMENT DE LA BATTERIE OU PANNE DE COURANT PENDANT L'ACTIONNEMENT DU TOIT OUVRANT

Si le toit ouvrant est arrêté à mi chemin en raison d'une décharge de la batterie ou d'une panne de courant, il vous faut recalibrer le point de départ du toit ouvrant. En plus, les cas suivants nécessitent un recalibrage.

- Le toit ouvrant ne se ferme ni ne s'ouvre complètement en actionnant le commutateur une fois.
- Le toit ouvrant revient en coulissant pour se refermer Mais l'opération ne s'arrête pas même après fermeture complète ou inclinaison vers le haut du toit ouvrant.
- L'écartement de l'ouverture diminue sensiblement lors du coulissement d'ouverture ou l'inclinaison.
- Le fait d'actionner le commutateur de toit ouvrant n'engendre aucune action ou un mauvais fonctionnement.

## RECALIBRAGE DU POINT DE DÉMARRAGE DU TOIT OUVRANT

- Fermer le toit complètement en utilisant le commutateur d'ouverture/fermeture (coulissement de fermeture).
- Quand le toit s'arrête pendant son ouverture partielle, l'incliner complètement vers le haut en utilisant le commutateur d'ouverture/fermeture du toit.

### NOTE

Lorsque le toit ouvrant est complètement ouvert à l'aide du commutateur de toit ouvrant et que le commutateur est actionné dans le sens "OPEN" (ouverture) plus de 5 secondes, le toit ouvrant ne peut être complètement fermé ou ouvert par impulsion sur le commutateur. Le toit ouvrant ne se déplacera que si le commutateur est actionné. Si cela arrive, recalibrez le point de démarrage du toit ouvrant pour réactiver le bouton à touche unique.

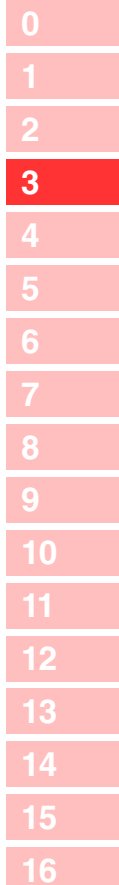

## CAPOT MOTEUR

- 0
- 1
- 2
- 3
- 4
- 5
- 6
- 7
- 8
- 9
- 10
- 11
- 12
- 13
- 14
- 15
- 16



1. Pour ouvrir le capot moteur, tirez le bouton de déverrouillage situé sous le côté gauche du volant pour déverrouiller le capot moteur.



2. Lever légèrement le capot puis lever le levier de verrou de sûreté avec les doigts. Ensuite, lever le capot complètement.

### AVERTISSEMENT

- Si vous ouvrez le capot pendant que le moteur tourne, une attention supplémentaire est nécessaire pour éviter de se blesser avec les parties mobiles dans le compartiment moteur.
- Avant de conduire, essayez de relever l'avant du capot pour vérifier que le capot est bien verrouillé.



## VOLET DE REMPLISSAGE DE CARBURANT



1. Ouvrir la trappe de remplissage de carburant (B) en tirant le levier de déverrouillage (A) situé sur le côté inférieur gauche du volant.
2. Ouvrez le bouchon de remplissage (C) en le tournant dans le sens inverse des aiguilles d'une montre.
3. Après avoir fait le plein, resserrez le bouchon de remplissage en le tournant dans le sens des aiguilles d'une montre jusqu'à entendre un déclic. Fermez ensuite le couvercle (B) de remplissage de carburant jusqu'à ce qu'il se verrouille.

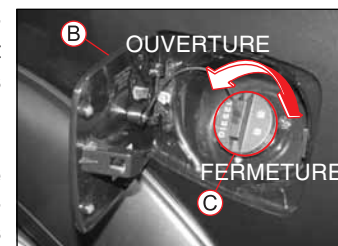

### **AVERTISSEMENT**

- Arrêtez toujours le moteur avant de faire le plein. N'utilisez que du diesel sans plomb et à basse teneur en soufre.
- Quand vous faites le plein,
  - Ne fumez pas.
  - N'approchez pas de flamme.
  - N'approchez pas d'étincelles.
- Si vous utilisez un carburant de catégorie incorrecte ou si vous mettez des additifs de carburant impropres dans le réservoir, le moteur et le convertisseur catalytique peuvent être gravement endommagés.

### **ATTENTION**

- Dommages du carburant à la laque de la carrosserie. Si du carburant se répand sur la laque de carrosserie, lavez immédiatement la zone affectée à l'eau froide.
- Le volet de remplissage de carburant risqué de ne pas s'ouvrir par temps froid. Tapotez légèrement le volet de remplissage pour l'ouvrir.



REXTON II

OUVERTURE ET FERMETURE

3-11



- 0
- 1
- 2
- 3
- 4
- 5
- 6
- 7
- 8
- 9
- 10
- 11
- 12
- 13
- 14
- 15
- 16

**⚠ AVERTISSEMENT**  
La vapeur d'essence est très inflammable.  
Cela brûle violemment et peut entraîner de très graves blessures.  
Quand vous faites le plein,  

- Couper le moteur.
- Ne pas fumer.
- Pas de flamme nue.
- Ne pas provoquer d'étincelle.

**⚠ ATTENTION**  
L'essence endommage la peinture. Si de l'essence se répand sur la peinture, lavez immédiatement à l'eau froide.

**⚠ ATTENTION**  
Pour un réglage correct du taux d'octane et autres usages de l'essence (ex. Plomb), consultez votre concessionnaire Ssangyong.

**⚠ ATTENTION**  
Le moteur et le système d'échappement seront endommagés.  

- Ne pas utiliser du carburant avec plomb pour un véhicule fonctionnant à carburant sans plomb.
- Utiliser le carburant spécifié ou un indice d'Octane supérieur à celui recommandé par Ssangyong dans votre pays. L'utilisation d'un carburant incorrect peut faire perdre le bénéfice de la garantie.

## HAYON ET VITRE DE HAYON

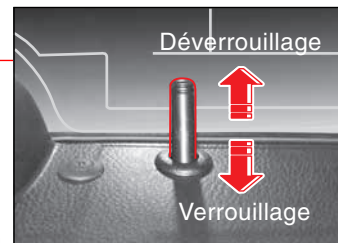
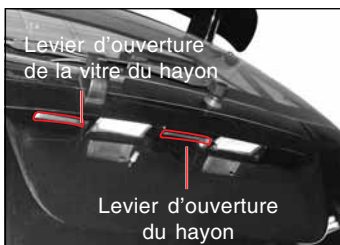

- 0
- 1
- 2
- 3
- 4
- 5
- 6
- 7
- 8
- 9
- 10
- 11
- 12
- 13
- 14
- 15
- 16

### AVERTISSEMENT

Les gaz d'échappement sont toxiques. Ne faites pas tourner le moteur quand le hayon ou sa vitre est ouvert(e) pour éviter les gaz d'échappement dans l'habitacle. Le chargement peut tomber d'un hayon ouvert quand le véhicule est en mouvement et provoquer un accident inattendu. Ne pas rouler avec le hayon ouvert.

### Ouverture du hayon



Pour ouvrir le hayon, déverrouillez le hayon et tirez le levier d'ouverture du hayon vers le haut.

Pour fermer le hayon, l'abaisser d'abord jusqu'à un certain niveau puis le fermer.

### Ouverture de la vitre du hayon



Pour déverrouiller la vitre du hayon, déverrouiller le hayon et tirer le levier de gauche vers le haut. Ouvrir la vitre du hayon en levant sa poignée extérieure.

REXTON II

OUVERTURE ET FERMETURE

3-13



0
1
2
3
4
5
6
7
8
9
10
11
12
13
14
15
16



## PRÉCAUTIONS À PRENDRE À L'OUVERTURE/FERMETURE DES PORTES

- Ne laissez pas les enfants jouer avec un commutateur, un levier de porte et le levier de changement de vitesses.
- Avant d'actionner les vitres électriques, les portes, le toit ouvrant, le hayon et le volet de remplissage de carburant, assurez-vous que rien ne puisse être coincé (comme les têtes, les mains ou les doigts).
- Assurez-vous que les portes, le hayon et le volet de remplissage de carburant soient complètement fermés avant de prendre la route.
- Quand un enfant voyage dans le siège arrière, utilisez les fonctions de sécurité enfant pour éviter toute ouverture involontaire et dangereuse des portes.
- Des parties du corps humain pourraient être coincées dans une fenêtre ou dans le toit ouvrant et pourraient être heurtées en croisant des objets. Ne mettez pas les mains, la tête ou quoique ce soit à l'extérieur.





# Commutateurs Intérieurs

# 4

0

1

2

3

4

5

6

7

8

9

10

11

12

13

14

15

16

## TABLE DES MATIÈRES

● Commutateurs intérieurs .....	4-2	● Ecoute de musique d'une source audio auxiliaire .....	4-23
● Commutateur d'éclairage .....	4-4	● Ommutateur de vitre chauffante .....	4-24
● Commutateur d'essuie-glace et de lave-glace .....	4-8	● Commutateur des feux de detresse .....	4-25
● Essuie-glace avec détection de pluie* .....	4-9	● Commutateur HDC (commande de descente)* .....	4-26
● Commutateur d'essuie-glace et de lave-glace .....	4-10	● Commutateur d'arrêt du programme de stabilité électronique (ESP) et système ESP* .....	4-28
● Commutateur de régulation de vitesse* (für automatik- und schaltgetriebe) .....	4-12	● Commandes audio et bouton de changement de rapport (T/A) au volant ..	4-30
● Panneau de commutateurs sur le garnissage de la porte du conducteur ....	4-16	● Commutateurs de la console centrale ....	4-31
● Commutateur de commande du rétroviseur extérieur .....	4-17	● Traction sur 4 roues .....	4-32
● Multi-station .....	4-18	● Commutateurs de la console suspendue et des lampes de l'habitacle .....	4-36
● Affichage de l'heure et de la date .....	4-19		
● Lecture audio avec le pilote flash USB .....	4-20		

## COMMUNTEURS INTÉRIEURS

- 0
- 1
- 2
- 3
- 4
- 5
- 6
- 7
- 8
- 9
- 10
- 11
- 12
- 13
- 14
- 15
- 16



4-2

COMMUNTEURS INTÉRIEURS

REXTON II

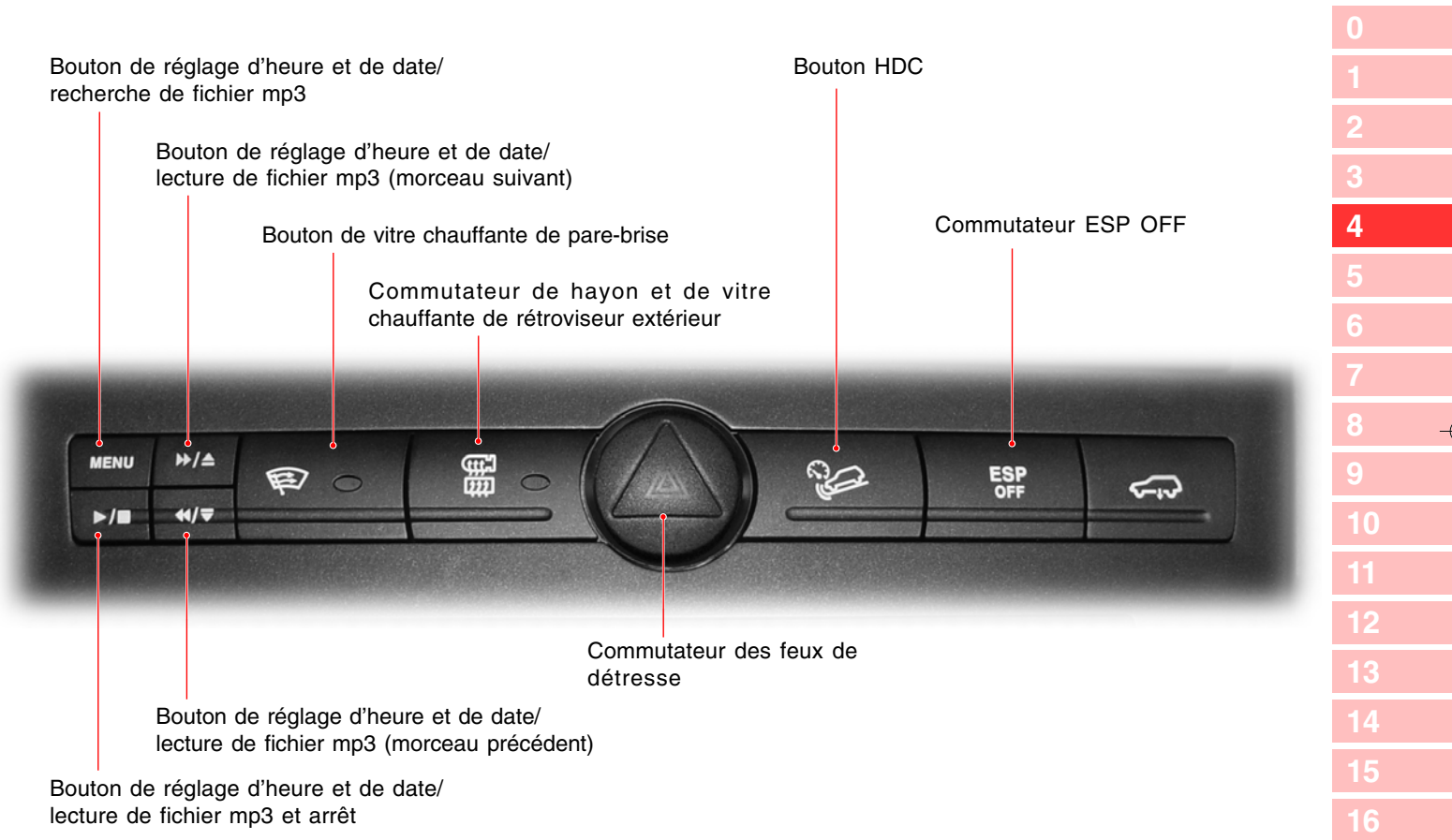

Bouton de réglage d'heure et de date/  
recherche de fichier mp3

Bouton de réglage d'heure et de date/  
lecture de fichier mp3 (morceau suivant)

Bouton de vitre chauffante de pare-brise

Commutateur de hayon et de vitre  
chauffante de rétroviseur extérieur

Bouton HDC

Commutateur ESP OFF

Commutateur des feux de  
détresse

Bouton de réglage d'heure et de date/  
lecture de fichier mp3 (morceau précédent)

Bouton de réglage d'heure et de date/  
lecture de fichier mp3 et arrêt

- 0
- 1
- 2
- 3
- 4**
- 5
- 6
- 7
- 8
- 9
- 10
- 11
- 12
- 13
- 14
- 15
- 16





## COMMUTATEUR D'ÉCLAIRAGE

- 0
- 1
- 2
- 3
- 4
- 5
- 6
- 7
- 8
- 9
- 10
- 11
- 12
- 13
- 14
- 15
- 16

### Commutateur d'éclairage



Vous pouvez allumer ou éteindre les lampes (projecteurs, feux arrière, feux de position, lampe de plaque minéralogique, feux antibrouillard) avec ce commutateur.



### Capteur automatique de lumière et de pluie\*

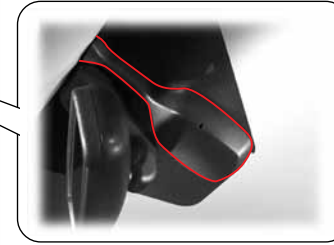

Ce capteur détecte l'intensité de la lumière extérieure pour allumer les projecteurs et les feux arrière ou les éteindre automatiquement quand le commutateur d'éclairage est mis en position "AUTO". (y compris fonction de détection de pluie)



## 4-4 COMMUTATEURS INTÉRIEURS

REXTON II

## LAMPE AUTOMATIQUE\*

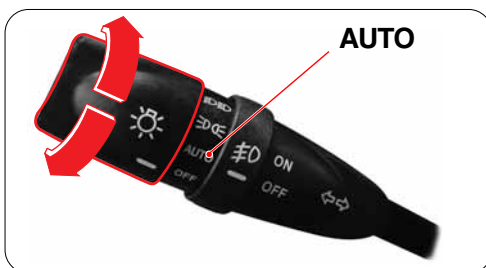

Ce capteur de lumière automatique et de pluie détecte l'intensité de la lumière extérieure pour allumer les projecteurs et les feux arrière ou les éteindre automatiquement quand le commutateur d'éclairage est mis en position "AUTO" (automatique).

### ⚠ ATTENTION

- Ne pas nettoyer au détergent ou à la cire la zone de capteur de lumière et de pluie.
- Par temps de brume, de neige, de pluie ou de nuages, assurez-vous d'utiliser le mode manuel. Les feux s'allument ou s'éteignent en fonction du climat, de la saison, ou des circonstances.
- Tout film ou pulvérisateur tannant de rechange pourrait mettre l'éclairage en panne.
- Ssangyong vous recommande de n'utiliser ce dispositif qu'au lever ou au coucher du soleil.
- Allumez ou éteignez les projecteurs ou les feux arrière manuellement.
- Allumez les projecteurs manuellement en passant dans une zone sombre comme un tunnel.
- Par temps sombre, ne vous fiez pas à cette fonction automatique. Mais allumez ou éteignez les projecteurs ou les feux arrière manuellement.
- Quand le bouton est tourné sur la position "AUTO", les lampes d'intérieur, arrière et projecteurs pourraient clignoter pendant un temps très court. C'est un phénomène normal de reconnaître le paramétrage automatique.



### Capteur\* automatique de lumière et de pluie

Ceci détecte l'intensité de la lumière extérieure pour déterminer la nécessité d'allumer les projecteurs et les feux arrière automatiquement quand le commutateur des feux est réglé en position auto (intégré au capteur de pluie)

### ⚠ ATTENTION

- Ne secouez pas et ne heurtez pas le capteur. Il risquerait de ne pas marcher.
- Le fonctionnement automatique est déficient sur chaussée irrégulière suite aux vibrations.

0

1

2

3

4

5

6

7

8

9

10

11

12

13

14

15

16



- 0
- 1
- 2
- 3
- 4
- 5
- 6
- 7
- 8
- 9
- 10
- 11
- 12
- 13
- 14
- 15
- 16

## Économiseur de batterie (éteint automatiquement les phares)

Pour éviter de décharger la batterie, si les feux arrière sont allumés quand la clé de contact est retirée, un vibreur retentit pour alerter le conducteur quand il ouvre la porte. Les feux arrière s'éteignent automatiquement quand la porte est fermée. Pour rallumer les feux arrière, remettez la clé dans le contact. Ou tournez le commutateur de phares sur la position "OFF", puis sur la position "ON".



## Commutateur d'éclairage



**(Headlamps ON)**

Les projecteurs, feux de gabarit, feux arrière, lampe de plaque minéralogique, feux antibrouillard avant (si leur commutateur est En fonction) et les lampes du tableau de bord s'allument.



**(Feux arrière ON allumés)**

Les feux de gabarit, feux arrière, lampe de plaque minéralogique, feux antibrouillard avant (si leur commutateur est En fonction) et les lampes du tableau de bord s'allument.

**AUTO**

**(Éclairage automatique on allumé)**

Les projecteurs et les feux arrière s'allument ou s'éteignent automatiquement selon l'intensité du soleil analysée par le capteur automatique de lumière.

**OFF**

**(Phares OFF éteints)**

Tous les phares sont éteints.

## Commutateur de réglage des projecteurs



Quand les feux de croisement sont en fonction, réglez le faisceau des projecteurs en fonction de la charge du véhicule.

- Pour abaisser le faisceau, faites tourner le commutateur vers le bas.
- Pour lever le faisceau, faire tourner le commutateur vers le haut.

### NOTE

Réglez le faisceau des projecteurs en fonction de la charge du véhicule.



### Projecteurs de feux de route

Pour allumer les feux de route, poussez le levier vers le tableau de bord avec les feux de croisement allumés. Le témoin (☼) de feux de route sur le tableau de bord s'allume quand les projecteurs de feux de route sont allumés.

### Commutateur de feux de direction du côté droit

#### NOTE

Quand les feux de direction sont allumés, le voyant de feux de direction clignote sur le tableau de bord.

### Commutateur de feu antibrouillard avant

Pour allumer les feux antibrouillard, tournez ce commutateur. En fonction quand les feux arrière ou les projecteurs sont allumés.

### Commutateur de feux de direction du côté gauche

### Appels de phare

Quelque soit la position du commutateur de phares, si vous tirez le levier vers le volant, les projecteurs s'allument en feux de route quand vous le maintenez. Le témoin de feux de route s'allume aussi sur le tableau de bord pendant que vous le maintenez tiré.

### Commutateur de feu antibrouillard arrière\*

Pour allumer les feux antibrouillard arrière, poussez sur leur commutateur pendant que les feux antibrouillard avant sont allumés. Pour les éteindre, poussez à nouveau sur le commutateur. Les feux antibrouillard arrière sont également mis hors fonction en même temps que les feux antibrouillard avant. En conséquence, pour allumer les feux antibrouillard arrière, poussez sur le commutateur des feux antibrouillard arrière après avoir actionné le commutateur des projecteurs et celui des feux antibrouillard avant.

#### ⚠ AVERTISSEMENT

Si vous conduisez avec les feux de route vous gênez la visibilité et la sécurité des véhicules en face. N'utilisez les feux de route qu'en situations très sombres quand il est très difficile de voir la route.



0
1
2
3
4
5
6
7
8
9
10
11
12
13
14
15
16

## COMMUTATEUR D'ESSUIE-GLACE ET DE LAVE-GLACE

0

1

2

3

4

5

6

7

8

9

10

11

12

13

14

15

16

### Essuie-glace arrière

### Essuie-glace avant

### Gicleur de lave-glace

### Commutateur d'essuie-glace et de lave-glace

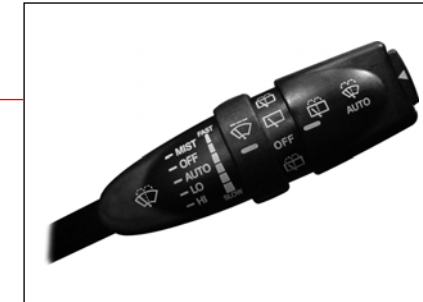

### Réservoir de lave-glace

Vérifiez fréquemment le niveau de liquide de lave-glace et faites l'appoint selon les besoins.

En hiver, n'utilisez que le liquide spécifié pour l'hiver.

#### **! ATTENTION**

- Si vous utilisez de l'eau ordinaire à titre de liquide de lave-glace, elle gèlera en hiver et endommagera le réservoir du liquide de lave-glace ainsi que le moteur. Utilisez uniquement le liquide de lave-glace prescrit.
- Évitez de répandre du liquide de lave-glace sur le moteur ou la laque de la carrosserie pendant l'appoint.

### Balai d'essuie-glace

Remplacer les balais d'essuie-glace usés qui nettoient mal le pare-brise. Se reporter à Interventions et maintenance, dans ce manuel.

4-8

COMMUNTEURS INTÉRIEURS

REXTON II



## ESSUIE-GLACE AVEC DÉTECTION DE PLUIE\*

Quand le commutateur d'essuie-glace est en position "AUTO", ce capteur détecte l'intensité de la pluie, allume l'essuie-glace et commande les intervalles de l'essuie-glace intermittent.

### Capteur automatique de lumière et de pluie

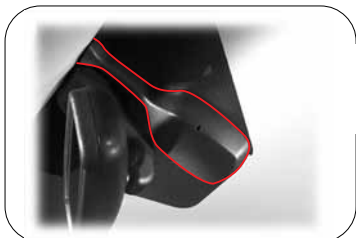

Il commande la vitesse de balayage en détectant la quantité des gouttes de pluie.



### Position AUTO de l'essuie-glace

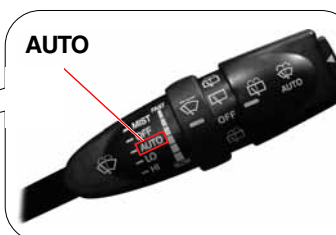

#### ⚠ ATTENTION

- Quand le commutateur d'essuie-glace est en position "AUTO" (automatique), l'essuie-glace fonctionne une fois au premier démarrage du moteur. Ceci pourrait user prématurément les balais d'essuie-glace (spécialement en hiver). En conséquence, lorsqu'il ne pleut pas, mettez le commutateur en position "OFF". En hiver, assurez-vous que les balais d'essuie-glace ne soient pas gelés et collés au pare-brise. Sinon, cela pourrait endommager le moteur d'essuie-glaces.
- Si vous n'utilisez les essuie-glaces que lorsque la vitre est sèche, ceci peut rayer la vitre et user prématurément les balais d'essuie-glace. Utilisez l'essuie-glace avec le lave-glace quand la vitre est sèche.
- Tournez le commutateur d'essuie-glace sur la position "OFF" avant de laver la voiture pour éviter de les faire fonctionner involontairement.
- Quand il ne pleut pas, tournez le commutateur d'essuie-glace sur la position "OFF".

#### ⚠ AVERTISSEMENT

Quand vous nettoyez le pare-brise par-dessus le capteur au moyen d'un chiffon humide, l'essuie-glace peut fonctionner brusquement. Il peut vous blesser grièvement. Assurez-vous de laisser le commutateur d'essuie-glace et le contacteur en position "OFF" quand ils ne sont pas utilisés.

#### NOTE

- Quand le commutateur des feux est en position "AUTO", les phares s'allument si le capteur de pluie détecte de la pluie.
- La vitesse des essuie-glaces s'accélère légèrement quand il fait assez sombre pour allumer les phares automatiques.
- Quand la clé de contact est en position "ON", l'essuie-glace fonctionne automatiquement une fois si le commutateur d'essuie-glace est tourné de la position "OFF" à la position "AUTO". Mais l'essuie-glace ne re-fonctionnera pas pour éviter endommager la vitre même si le commutateur d'essuie-glace est tourné à nouveau de la position "OFF" vers la position "AUTO".

0

1

2

3

4

5

6

7

8

9

10

11

12

13

14

15

16

## COMMUTATEUR D'ESSUIE-GLACE ET DE LAVE-GLACE

0

1

2

3

4

5

6

7

8

9

10

11

12

13

14

15

16

### Commutateur d'essuie-glace avant

#### MIST

L'essuie-glace du pare-brise ne peut être actionné que lorsque vous tenez le commutateur sur la position "MIST" (désembuage). Le levier revient en position "OFF" quand il est relâché.

#### OFF

Arrête le fonctionnement.

#### AUTO

Fonctionne automatiquement en fonction de la vitesse du véhicule ou de l'intensité de la pluie.

#### LO

Balayage continu et lent

#### HI

Balayage continu et rapide

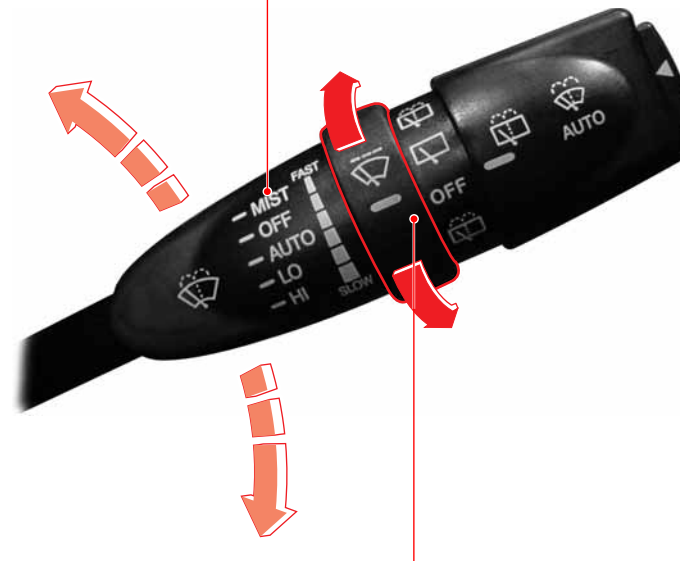

### Commutateur de commande automatique de vitesse de balayage avant

L' intervalle entre les cycles de balayage peut être réduit en levant ou en abaissant le bouton de commande quand le commutateur d'essuie-glace avant est en position AUTO.

**Rapide:** Intervalles brefs

**Lent:** Intervalles longs



### Commutateur d'essuie-glace arrière



Lorsque le commutateur est tourné à fond, du liquide de lave-glace est aspergé sur la vitre arrière et l'essuie-glace fonctionne aussi. Quand le commutateur est relâché, il s'arrête en mode fonctionnement de l'essuie-glace arrière et seul l'essuie-glace continue à fonctionner.



Fonctionnement de l'essuie-glace arrière

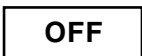

L'essuie-glace arrière s'arrête



Lorsque le commutateur est tourné à fond, du liquide lave-glace est aspergé sur la vitre arrière et l'essuie-glace fonctionne aussi. Quand le commutateur est relâché, il revient à la position "OFF" (arrêt) et arrête l'essuie-glace et le lave-glace.

### Commutateur de lave-glace automatique avant

Quand le commutateur d'essuie-glace avant est arrêté et que ce commutateur est pressé, du liquide de lave-glace est pulvérisé et l'essuie-glace fonctionne automatiquement 4 fois. Ensuite, le liquide est encore pulvérisé et l'essuie-glace fonctionne automatiquement 3 fois.

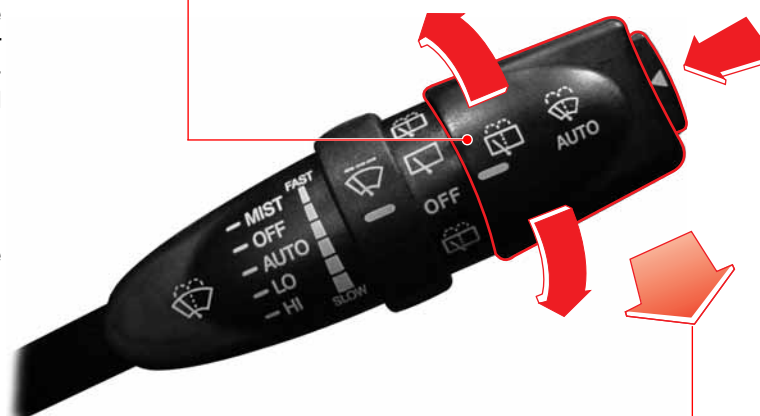

### Fonctionnement couple de l'essuie-glace et du lave-glace

Tirez légèrement le levier (moins de 0,6 secondes):  
Un cycle de balayage avec aspersion de lavage.

Tirez sur le levier pendant plus de 0,6 seconde:  
Trois cycles de balayage avec aspersion de lavage.

En les maintenant, l'essuie-glace et le lave-glace continuent à fonctionner.

0
1
2
3
4
5
6
7
8
9
10
11
12
13
14
15
16

## COMMUNTEUR DE RÉGULATION DE VITESSE\* (FÜR AUTOMATIK- UND SCHALTGETRIEBE)

### 0 RÉGULATION DE VITESSE



La régulation de vitesse est un système de commande automatique de la vitesse du véhicule qui maintient une vitesse désirée sans utiliser la pédale d'accélérateur.

La vitesse du véhicule doit dépasser 36 km/h pour engager la régulation de vitesse. Ce dispositif est particulièrement utile sur autoroute.

#### **ATTENTION**

Une utilisation incorrecte de la régulation de vitesse présente des dangers.

- Ne l'utilisez pas sur des routes sinueuses.
- Ne l'utilisez pas dans une circulation intense.
- Ne l'utilisez pas sur des routes glissantes ou humides.

Ceci entraînerait une perte de contrôle, des collisions et des blessures.

### Sélection de la vitesse désirée

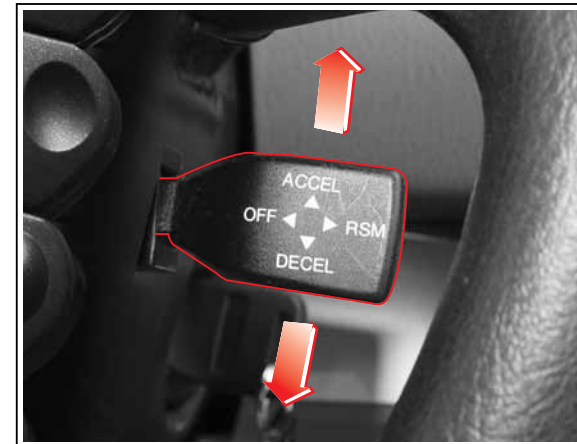

1. Pour actionner la régulation de vitesse, accélérez jusqu'à la vitesse désirée au moyen de la pédale d'accélération, jusqu'à plus de 36 km/h.
2. Quand la vitesse désirée est atteinte, levez le commutateur ACCEL du levier de régulation de vitesse ou enfoncez le commutateur DECEL pendant 1 seconde puis relâchez la pédale d'accélérateur lentement.
3. A présent, le véhicule maintiendra la vitesse de croisière sélectionnée.
4. Vous pouvez sélectionner une autre vitesse en repassant par les étapes décrites plus haut après l'intervention de la pédale d'accélérateur pendant le fonctionnement de la régulation de vitesse.



### Accélération avec la régulation automatique de vitesse

- Pendant le fonctionnement de la régulation de vitesse
  1. Levez le commutateur ACCEL (accélération/sélection) du levier de régulation de vitesse et maintenez-le jusqu'à la vitesse désirée, sans utiliser la pédale d'accélérateur.
  2. Quand la vitesse désirée est atteinte, relâchez le levier.
  
- Quand la régulation de vitesse ne fonctionne pas
  1. Utilisez la pédale d'accélérateur pour dépasser la vitesse de 36 km/h.
  2. Levez le commutateur ACCEL (accélération/sélection) du levier de régulation de vitesse et maintenez-le.
  3. Relâchez ensuite lentement la pédale d'accélérateur.
  4. Quand la vitesse désirée est atteinte, relâchez le levier.
  
- Accélération graduelle pendant le fonctionnement de la régulation de vitesse
  1. Levez le commutateur ACCEL (accélération/sélection) du levier de régulation de vitesse moins de 0,5 seconde par impulsion quand la régulation de vitesse fonctionne. Ceci est une impulsion d'accélération.
  2. Dans ce cas, la vitesse sélectionnée augmente de 1,3 km/h.
  3. Si vous désirez augmenter la vitesse sélectionnée de 13 km/h, dix impulsions seront nécessaires sans accélérer avec le système de régulation de vitesse.

### Décélération avec la régulation automatique de vitesse

- Pendant le fonctionnement de la régulation de vitesse
  1. Baissez le commutateur DECEL (décélération/sélection) du levier de régulation de vitesse et maintenez-le jusqu'à la vitesse désirée, sans utiliser la pédale de frein. Mais le système de régulation de vitesse ne fonctionne pas à moins de 34 km/h.
  2. Quand la vitesse désirée est atteinte, relâchez le levier.
  
- Quand la régulation de vitesse ne fonctionne pas
  1. Levez le commutateur DECEL (délération/sélection) du levier de régulation de vitesse et maintenez-le.
  2. Relâchez ensuite lentement la pédale d'accélérateur.
  3. Quand la vitesse désirée est atteinte, relâchez le levier. Mais le système de régulation de vitesse ne fonctionne pas à moins de 34 km/h.
  
- Décélération graduelle pendant le fonctionnement de la régulation de vitesse
  1. Baissez le commutateur DECEL (décélération/sélection) du levier de régulation de vitesse moins de 0,5 seconde par impulsion quand la régulation de vitesse fonctionne. Ceci est une impulsion de décélération.
  2. Dans ce cas, la vitesse sélectionnée diminue de 1 km/h.
  3. Si vous désirez réduire la vitesse sélectionnée de 10 km/h, dix impulsions seront nécessaires sans utiliser la pédale de frein.

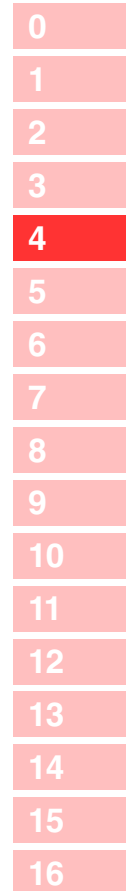



0

## Récupération de la vitesse sélectionnée

1

2

3

4

5

6

7

8

9

Même si la régulation de vitesse est annulée, la vitesse sélectionnée antérieurement peut être récupérée en poussant vers le commutateur RSM (reprise) du levier de régulation de vitesse pendant que la vitesse actuelle du véhicule est supérieure à 36 km/h, sans utilisation de la pédale d'accélérateur. Mais si vous coupez le contact, la vitesse sélectionnée est effacée de la mémoire et ne peut plus être récupérée.

14

### ATTENTION

15

Utilisez la position de reprise uniquement si vous connaissez cette vitesse et que vous souhaitez la récupérer.

16

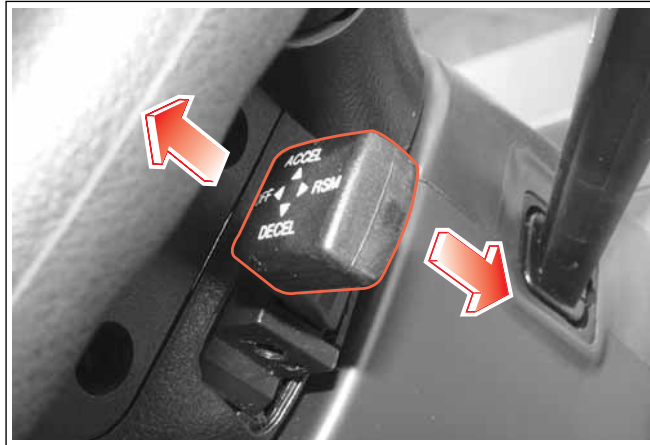

## Annulation normale de la régulation de vitesse

La régulation de vitesse peut être annulée dans l'un ou l'autre des cas suivants :

1. Quand la pédale de frein est enfoncée.
2. Quand la vitesse de croisière tombe en-dessous de 34 km/h.
3. Quand le commutateur hors fonction est actionné en tirant vers l'arrière le levier de régulation de vitesse.
4. Quand l'ABD est activé.

La régulation de vitesse peut à nouveau être utilisée en état de conduite.

### ATTENTION

Maintenez le commutateur de régulation de vitesse principal à la position neutre quand la régulation n'est pas utilisée.

## Annulation anormale de la régulation de vitesse

1. En cas de décélération rapide sans freinage.
2. En cas d'accélération rapide sans intervention de la pédale d'accélérateur.
3. En cas de panne du levier de régulation de vitesse.
4. Quand les signaux de contacteur de frein et de contacteur de feu de stop ne sont pas plausibles.

La régulation de vitesse ne peut à nouveau pas être utilisée en état de conduite. Dans ce cas, vous devez arrêter le véhicule, couper le contact et le remettre. Ensuite, vous pouvez réutiliser la régulation de vitesse. Cependant, si la régulation de vitesse n'est pas restaurée, vous devez vous adresser à un concessionnaire Ssangyong pour le diagnostic du système.

### ATTENTION

Des changements anormaux du levier sélecteur peuvent endommager le moteur.

Ne déplacez pas le levier de sélection de rapport en position N (point mort) en roulant à la vitesse sélectionnée.

Ceci pourrait endommager la transmission automatique.

### ATTENTION

- La vitesse sélectionnée risque de ne pas se maintenir en côte ou en descente.
- La vitesse peut tomber en-dessous de la vitesse sélectionnée dans une côte escarpée. L'accélérateur doit être utilisé pour maintenir cette vitesse.
- La vitesse peut dépasser la vitesse sélectionnée dans une forte descente. Quand la vitesse augmente excessivement, mettez la régulation de vitesse hors fonction.

## Utilisation de la régulation de vitesse en montagne

Le fonctionnement de la régulation de vitesse en montagne dépend de la vitesse, de la charge et de la pente.

Dans des montagnes escarpées, vous devrez peut-être utiliser la pédale d'accélérateur pour maintenir la vitesse. En descente, vous devrez peut-être utiliser le frein ou rétrograder pour maintenir la vitesse.

L'application des freins annule la régulation de vitesse.

0
1
2
3
4
5
6
7
8
9
10
11
12
13
14
15
16

## PANNEAU DE COMMUTATEURS SUR LE GARNISSAGE DE LA PORTE DU CONDUCTEUR

0

**Bouton d'accès aisé (siège conducteur)\***

1

Ce système agrandit l'espace d'accès et de sortie pour le conducteur (la porte du conducteur recule automatiquement).

2

**Bouton de réglage de mémoire de position (SET)\***

3

**Bouton d'annulation de mémoire de position (STOP)\***

4

**Bouton de mémoire de position (1, 2, 3)\***

5

6

7

8

**Commutateur de verrouillage centralisé de porte**

9

Quand le commutateur de verrouillage/déverrouillage de porte est enfoncé pendant que toutes les portes et le hayon sont verrouillés, toutes les portes seront déverrouillées. Quand le commutateur est enfoncé à nouveau, toutes les portes sont verrouillées.

10

11

12

13

14

15

16

**Commutateur de verrouillage de lève-vitre**

Si le commutateur de verrouillage de vitre est enfoncé, les vitres du passager et arrière ne peuvent pas être actionnées par leurs commutateurs.

**Commutateur de vitre**

**Commande de rétroviseur extérieur**

Régler la position de rétroviseur extérieur en poussant sur le bord adéquat de ce commutateur après la sélection du rétroviseur extérieur désiré.

**Commutateur d'escamotage du rétroviseur extérieur**

Pour plier les rétroviseurs extérieurs, appuyez sur le commutateur. Pour déplier les rétroviseurs, appuyez à nouveau.

4-16

COMMUTATEURS INTÉRIEURS

REXTON II



## COMMUNTEUR DE COMMANDE DU RÉTROVISEUR EXTÉRIEUR



### Commande de rétroviseurs extérieurs

1. Sélectionnez le rétroviseur côté conducteur (L) ou côté passager (D) avec le commutateur de sélection de rétroviseur.
2. Réglez le rétroviseur extérieur en poussant le bord approprié du commutateur.

### Commutateur d'escamotage du rétroviseur extérieur

Pour plier les rétroviseurs extérieurs, appuyez sur le commutateur. Pour déplier les rétroviseurs, appuyez à nouveau.

### Commutateur de sélection du rétroviseur

- ▶ "L": Rétroviseur côté conducteur
- ▶ "R": Rétroviseur côté passager

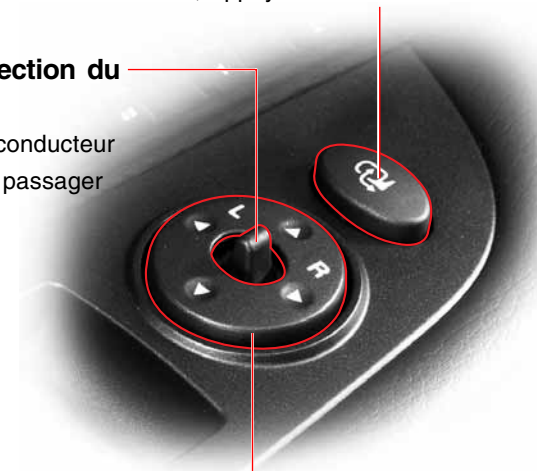

### Commutateur de réglage de position

Déplacez le rétroviseur sélectionné vers le haut, le bas, la gauche ou la droite en appuyant sur les bords correspondants du commutateur.

### ⚠ AVERTISSEMENT

Ne mettez aucun film teinté sur les vitres de porte avant. Sinon, votre visibilité serait réduite.

### ⚠ ATTENTION

- Vous pouvez plier et déplier les rétroviseurs pendant les 30 secondes qui suivent l'arrêt (OFF) du contact. Toutefois, cette fonction est neutralisée quand une porte avant est ouverte avec le contact coupé.
- Ne pliez pas ou ne déliez pas manuellement les rétroviseurs extérieurs. Cela pourrait provoquer une panne du système de pliage des rétroviseurs.
- Si vous pulvérisiez de l'eau sous pression directement sur les rétroviseurs extérieurs télécommandés électriquement, cela pourrait provoquer des pannes du système de rétroviseurs.

0

1

2

3

4

5

6

7

8

9

10

11

12

13

14

15

16

## MULTI-STATION

- 0
- 1
- 2
- 3
- 4
- 5
- 6
- 7
- 8
- 9
- 10
- 11
- 12
- 13
- 14
- 15
- 16

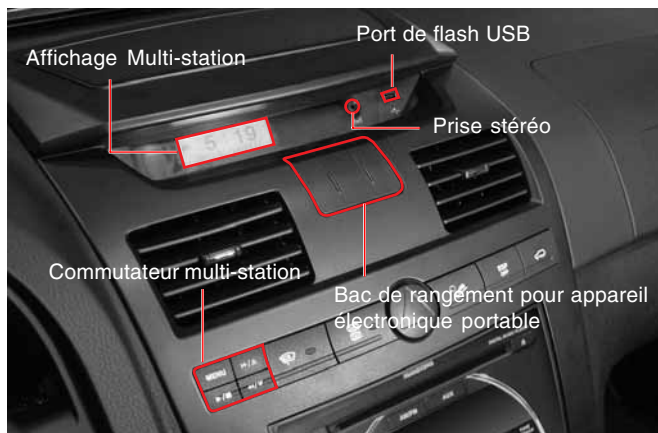

### Mode de lecture de fichier musical

Recherche de fichier musical

### Mode d'affichage heure/date

Sélection d'heure/date, mode de réglage



### Mode de lecture de fichier musical

Lecture de fichier musical précédent/suivant, avance et recul

### Mode d'affichage heure/date

Réglage d'heure/date

### Mode de lecture de fichier musical

Lecture et arrêt de fichier musical

### Mode d'affichage heure/date

Sélection de l'heure ou de la date

### Port de flash USB\*

Vous pouvez connecter le pilote flash USB à ce port pour lire les fichiers musicaux (MP3, OGG, WMA).

### Prise stéréo\*

Vous pouvez écouter la musique à travers les haut-parleurs de votre véhicule en connectant le dispositif audio auxiliaire (MP3, CD, etc.) à cette prise.

### Affichage multi-station

Cet écran affiche l'heure/la date ou le fichier musical selon le mode en cours.

#### ⚠ ATTENTION

- Utiliser uniquement un linge doux pour nettoyer cette fenêtre d'écran. Au risque de rayures.
- Selon la température ambiante, l'écran peut être obscurci ou pâle.
- Certains pilotes de flash USB sont incompatibles avec le système de lecture de fichiers audio multi-station.

#### ⚠ ATTENTION

Mises en garde au sujet du casier de rangement des appareils électroniques portables



Vous pouvez placer l'appareil tel qu'un téléphone portable ou un lecteur mp3 dans le casier de rangement. Cet emplacement permet un branchement aisé à la prise stéréo de la multi-station. Cependant, la taille ou la forme de certains appareils empêche de les ranger dans le casier. Ne pas endommager la surface de l'appareil en utilisant ce casier.

## AFFICHAGE DE L'HEURE ET DE LA DATE

L'heure et la date sont affichées dans la fenêtre d'écran de multi-station.

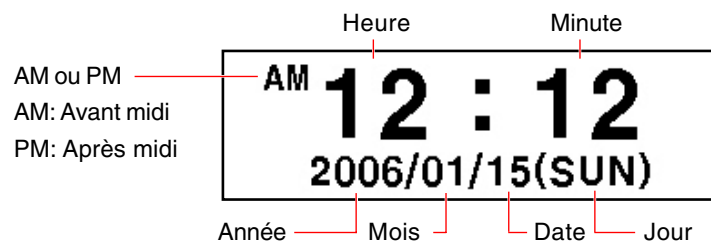

### Réglage de l'heure et de la date

1. Maintenir enfoncé le bouton ( ) du panneau de commande multi-station avec l'heure et la date affichées. En passant en mode de réglage de l'heure et de la date, l'élément sélectionné clignote.
2. Appuyer sur le bouton ( ) pour atteindre la position désirée (heure, minutes, mois, année).
3. Appuyer sur les boutons ( ) ou ( ) pour modifier l'heure et la date.
4. Appuyer sur le bouton ( ) après le réglage pour quitter le mode de réglage. L'écran affiche la nouvelle heure/date.

#### NOTE

L'écran repasse en mode de réglage d'heure/date si vous n'appuyez sur aucun bouton dans els 5 secondes qui suivent.

### Réglage de l'heure avec la fonction de présélection

1. Maintenir enfoncé le bouton ( ) du panneau de commande multi-station avec l'heure et la date affichées.
2. Appuyer sur le bouton ( ) pour les minutes (qui commencent à clignoter).
3. Maintenir enfoncés les boutons ( ) et ( ).
4. Si les minutes sont 00~29, réinitialisation à "00". Si les minutes sont 00~29, réinitialisation à 30~59, l'heure est augmentée d'une unité et les minutes remises à "00".
5. L'horloge repart immédiatement après le relâchement du bouton.
6. Appuyer sur le bouton ( ) après le réglage pour quitter le mode de réglage. L'écran affiche la nouvelle heure/date.

0

1

2

3

4

5

6

7

8

9

10

11

12

13

14

15

16

## LECTURE AUDIO AVEC LE PILOTE FLASH USB

0 La multi-station peut détecter et lire les fichiers musicaux (MP3, OGG, WMA) du pilote flash USB connecté au port de pilote flash USB.

### 1 FENÊTRE D’AFFICHAGE MULTI-STATION

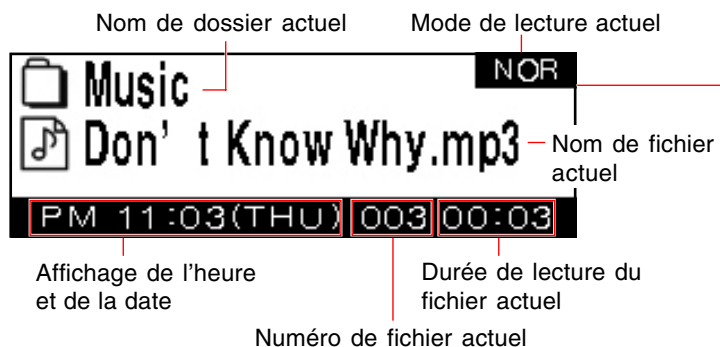

Pilote flash USB



### 11 No Playing File (pas de fichier à lire)

NO DATA

14 Ce message s'affiche en l'absence de fichier audio dans le pilote flash USB.

### 12 USB Flash Drive Connected (pilote de flash USB connecté)

INSERT MEMORY

15 Ce message est affiché dans la fenêtre d'écran multi-station en appuyant sur le bouton (▶/■) pendant que le pilote flash USB n'est pas connecté à son port.

### ATTENTION

- Seuls les fichiers de format MP3, WMA et OGG peuvent être lus par le système de lecture de fichiers audio multi-station.
- Le système peut ne pas reconnaître certains fichiers audio à la suite d'une erreur d'information, même si le format du fichier est accepté.
- Si le message "INSERT MEMORY" (insérer mémoire) est affiché et que le lecteur flash USB est connecté au port correspondant, retirer le lecteur flash USB et le connecter à nouveau.
- Certains lecteurs flash USB peuvent ne pas être compatibles avec le système de lecture de fichiers audio multi-station.
- Ce système ne reconnaît pas les lecteurs flash USB à disque dur.
- Les véhicules à système AV reçoivent des instructions de fonctionnement différentes pour la lecture des fichiers musicaux via le lecteur flash USB. Se référer au manuel d'utilisation AV particulier pour des informations détaillées.



<p>Recherche des fichiers audio (appuyer brièvement)</p> <p>Régler la séquence de lecture et la fonction de répétition (appuyer et maintenir enfoncé)</p> <p>Lecture/arrêt du fichier audio</p> <p>Changer de dossier (mode recherche de fichier)</p>		<p>Lire le morceau suivant (appuyer brièvement)</p> <p>Aller au fichier précédent (appuyer et maintenir enfoncé)</p> <p>Lire le morceau précédent ou aller au début du fichier actuel (appuyer brièvement)</p> <p>Aller au fichier suivant (appuyer et maintenir enfoncé)</p>
---	--	---

0
1
2
3
4
5
6
7
8
9
10
11
12
13
14
15
16

### Lecture des fichiers audio

1. Connecter le pilote flash USB à son port.



3. La multi-station affiche le message de lecture du pilote flash USB comme indiqué plus loin. (Cela prend plus de temps si la capacité de mémoire est grande.)

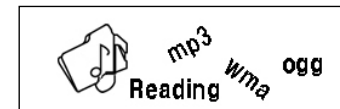

2. Appuyer sur le bouton AUX du système audio pour afficher "AUX IN".



4. Le système commence à lire le fichier audio après avoir lu le pilote flash USB.

5. Le fichier suivant est lu en pressant brièvement le bouton ( >>/▲ ). Le fichier actuel est relu depuis le début ou le fichier précédent est lu en appuyant brièvement sur le bouton ( <</▼ ).

6. Pendant la lecture d'un fichier, maintenir enfoncé le bouton ( >>/▲ ) d'avance rapide ou le bouton ( <</▼ ) de recul rapide pour atteindre le fichier désiré.



- 0
- 1
- 2
- 3
- 4
- 5
- 6
- 7
- 8
- 9
- 10
- 11
- 12
- 13
- 14
- 15
- 16

## Sélection de fichier audio

- Pour passer en mode de recherche de fichier en écoutant un morceau dans le pilote flash USB, appuyer brièvement sur le bouton (MENU). La fenêtre d'écran multi-station est commutée comme illustré.

### Mode lecture



### Mode recherche



- Sélectionner le fichier désiré en appuyant sur le bouton (F1) ou le bouton (F2) en mode recherche de fichier.
- Pour accéder au fichier désiré, appuyer sur le bouton (F3) quand le dossier est mis en évidence. Maintenir enfoncé le bouton (F3) pour accéder au dossier parent.
- Sélectionner un fichier et appuyer sur le bouton (F4) pour le lire.

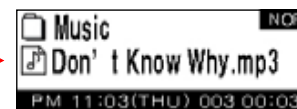

## Paramétrage de la séquence de lecture et de la fonction de répétition

- Si vous maintenez enfoncé le bouton (MENU) pendant la lecture d'un fichier, le système est commuté en mode paramétrage de lecture et de répétition.

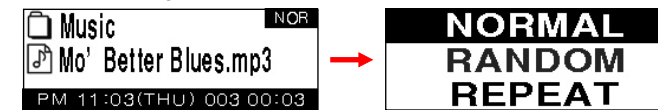

- Dans ce mode, appuyer sur les boutons (F5) ou (F6) pour sélectionner la séquence de lecture désirée ou la fonction de répétition.



- Dans ce mode, appuyer sur les boutons (F5) ou (F6) pour sélectionner la séquence de lecture désirée ou la fonction de répétition.

NORMAL (NOR affiché) : Lecture séquentielle

ALEATOIRE (RND affiché) : Lecture aléatoire

REPETITION (RPT affiché) : Répète le fichier en cours de lecture

- Après la sélection de la séquence de lecture désirée ou la fonction de répétition, appuyer sur le bouton (F4) ou (MENU) pour appliquer le paramétrage modifié.

## ECOUTE DE MUSIQUE D'UNE SOURCE AUDIO AUXILIAIRE

1. Connecter le dispositif audio auxiliaire à la prise stéréo (AUX).

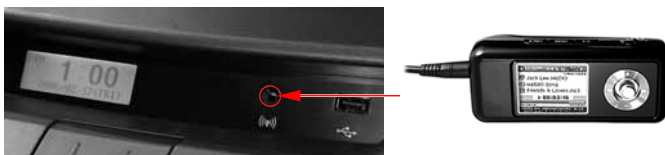

2. Quand vous appuyez sur le bouton AUX du système audio, "AUX IN" est affiché à l'écran audio et à l'écran multi-station.



3. La source auxiliaire peut être écoutée à travers les haut-parleurs de votre véhicule.

## CHANGEMENT DE MODE

Appuyer sur le bouton (MENU) pour changer de mode quand le pilote flash USB ou la source auxiliaire est connecté(e) au port de pilote flash USB ou à la prise stéréo.

Cependant, il n'est pas possible d'écouter la source auxiliaire pendant la lecture du pilote flash USB.

Il convient de commencer par arrêter le fonctionnement du pilote flash USB.

En appuyant sur le bouton (MENU), le mode est modifié comme indiqué plus loin

Recherche des fichiers dans le pilote flash USB



Lecture de la source auxiliaire.



Affichage de l'heure

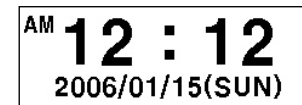

0
1
2
3
4
5
6
7
8
9
10
11
12
13
14
15
16

## OMMUTATEUR DE VITRE CHAUFFANTE

- 0
- 1
- 2
- 3
- 4
- 5
- 6
- 7
- 8
- 9
- 10
- 11
- 12
- 13
- 14
- 15
- 16

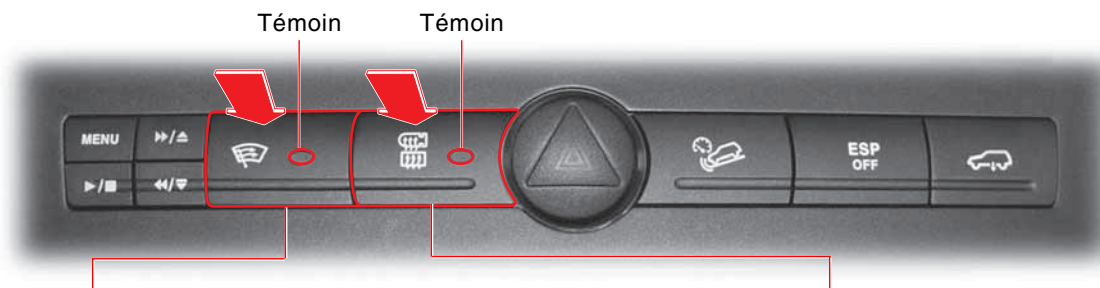

### Bouton de vitre chauffante du pare-brise

- Appuyez sur ce commutateur pour allumer la vitre chauffante du pare-brise. Elle fonctionnera pendant environ 12 minutes.
- Poussez à nouveau le commutateur pour arrêter.
- Utilisez ceci pour éviter le gel des raclettes d'essuie-glace sur le pare-brise.
- Le témoin dans le commutateur s'allume quand il est en service.

### Vitre chauffante du pare-brise



### Commutateur de hayon et de vitre chauffante de rétroviseur extérieur

- Appuyez sur ce commutateur pour allumer les vitres chauffantes du hayon et des rétroviseurs extérieurs. Elles fonctionneront pendant environ 12 minutes.
- Poussez à nouveau le commutateur pour arrêter.
- Ce commutateur est conçu pour dégivrer ou désembuer la vitre du hayon et des rétroviseurs extérieurs.
- La vitre chauffante fonctionne pendant environ 6 minutes quand le commutateur est appuyé à nouveau dans les 12 minutes qui suivent la fin de son premier cycle de fonctionnement.
- Le témoin dans le commutateur s'allume quand il est en service.

### Vitre chauffante du hayon



### Vitres chauffantes des rétroviseurs extérieurs



## COMMUTATEUR DES FEUX DE DETRESSE

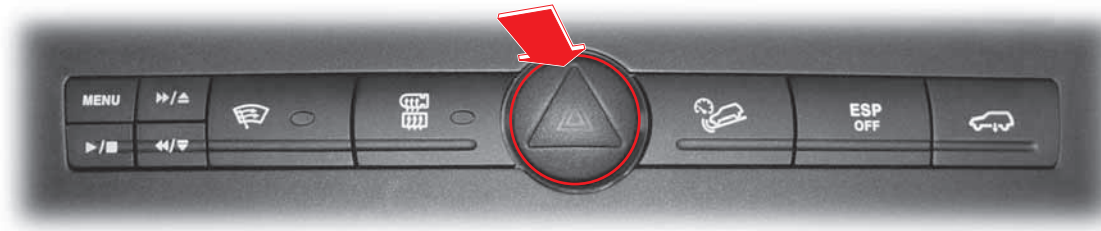

### Commutateur de feux de détresse

- Pour allumer les feux de détresse, appuyez sur leur commutateur.
- Ils servent à avertir les autres conducteurs quand vous arrêtez ou stationnez en urgence.

### ⚠ AVERTISSEMENT

limiter la durée de fonctionnement des feux de détresse. Cela pourrait décharger la batterie.



0
1
2
3
4
5
6
7
8
9
10
11
12
13
14
15
16

## COMMUTATEUR HDC (COMMANDE DE DESCENTE)\*

0

### HDC?

HDC signifie Commande de Descente Sur route en pente abrupte, cette fonction permet de rouler à faible vitesse sans appuyer sur la pédale de frein. Cette fonction pratique ne sert qu'en descente à forte pente. En conséquence, n'utilisez pas cette fonction dans d'autres conditions.

1

2

3

### Commutateur HDC

Quand ce bouton est pressé une fois, l'HDC est prêt à l'usage. Le témoin vert d'HDC sur le tableau de bord s'allume. Quand le bouton est pressé à nouveau, l'HDC est désactivé et le témoin s'éteint.



4

5

6

7

8

### Le témoin HDC

**Témoin vert allumé** : L'HDC est prêt à l'usage (en pressant le commutateur HDC).

HDC

10

**Témoin vert clignotant** : L'HDC est mis en marche.

11

12

**Témoin rouge allumé** : le système HDC est surchauffé ou fonctionne mal.

13

14

Quand l'HDC est mis en marche, le témoin vert HDC clignote.

15

Quand le témoin rouge HDC est allumé, le système HDC est surchauffé ou fonctionne mal.

16

Quand le témoin rouge HDC est allumé, le système HDC ne fonctionne pas.



### En appuyant sur la pédale d'accélérateur ou de frein pendant la mise en marche de l'HDC

Si vous appuyez sur la pédale d'accélérateur ou de frein, la fonction HDC s'arrête immédiatement et il y aura donc plus de force de freinage ou de direction.

#### **AVERTISSEMENT**

- En forte descente très dangereuse, l'HDC continue de fonctionner même si la pédale de frein ou d'accélérateur est enfoncée.

## Conditions opérationnelles d'HDC

1. Le commutateur HDC doit être allumé (le témoin vert du tableau d'instruments s'allume).
2. Dans certaines descentes
3. En conduisant à environ 7 ~ 50 km/h en position de vitesse à 2 roues motrices (2H) ou 4 roues motrices (4H). Ou en conduisant à environ 3 ~ 25 km/h en position lente à 4 roues motrices.
4. Le levier de changement de vitesses automatique est en position "D" ou "R"  
En cas de transmission manuelle, le changement de vitesse est en position "1" ou "Reverse".
5. La pédale d'accélérateur ou de frein n'est pas enfoncée.
6. L'EPS (Programme de Stabilité Electronique, comprenant le BAS) n'est pas activé.

## Conditions de désactivation de l'HDC

1. Le commutateur HDC est éteint (le témoin vert sur le tableau de commande est éteint aussi).
2. Moins que la forte pente requise.
3. La vitesse du véhicule est en dehors de la gamme de fonctionnement.
4. Le levier de changement de vitesses automatique se trouve ou passe par la position "N". Ou le levier de changement de vitesses manuel est enclenché ou passe par la position neutre.
5. La pédale d'accélérateur ou de frein est enfoncée.
6. L'ESP (comprenant le BAS) est mis en marche.
7. En raison d'un fonctionnement prolongé de l'HDC, le système est surchauffé (le témoin rouge de l'HDC s'allume).

## Fonctionnement de l'HDC

Lorsque toutes les conditions opérationnelles sont réunies, l'HDC est appliqué et le témoin vert HDC clignote. L'HDC diminue automatiquement la vitesse du véhicule à 7 km/h en position 2 roues motrices (2H) ou 4 roues motrices gamme haute (4H). L'HDC se coupe automatiquement à une vitesse inférieure à 7 km/h ou lorsque la pente diminue lentement. Il est normal d'avoir de fortes vibrations et du bruit sur les ferins quand l'HDC est mis en marche.

### **AVERTISSEMENT**

- L'HDC est conçu pour la conduite hors routes à forte pente.
- L'usage de l'HDC non nécessaire peut provoquer un mauvais fonctionnement du freinage ou de l'ESP. N'utilisez pas l'HDC sur routes normales.
- En conduisant sur route plane avec l'HDC allumé et prêt à l'usage, l'HDC peut être mis en marche dans des virages serrés ou en passant sur un dos d'âne. Par conséquent, n'activez pas l'HDC sur routes normales.
- Si le témoin rouge d'HDC s'allume, l'HDC est surchauffé ou fonctionne mal. Si le témoin est encore allumé après que le système soit assez refroidi, faites vérifier le système par le distributeur ou l'atelier agréé le plus proche.
- Il est normal d'avoir de fortes vibrations et du bruit sur les freins quand l'HDC est mis en marche.
- En cas de transmission manuelle, le changement de vitesse est en position "1" ou "Reverse". Si l'on essaie l'HDC en position "2", le moteur peut s'arrêter.

0
1
2
3
4
5
6
7
8
9
10
11
12
13
14
15
16

## COMMUNTEUR D'ARRÊT DU PROGRAMME DE STABILITÉ ÉLECTRONIQUE (ESP) ET SYSTÈME ESP\*

- 0
- 1
- 2
- 3
- 4
- 5
- 6
- 7
- 8
- 9
- 10
- 11
- 12
- 13
- 14
- 15
- 16



ESP

### Témoin lumineux d'ESP

**Clignote:** Quand l'ESP est activé.

**Allumé:** Quand l'ESP est désactivé (en pressant le commutateur ESP<sub>OFF</sub>).

Quand le système ESP est défectueux.

Quand l'ESP est active, le témoin lumineux clignote et un vibreur retentit. Si ce témoin s'allume malgré un ESP activé, ceci indique un mauvais fonctionnement de l'ESP.

### Arrêt de l'ESP avec le commutateur ESP<sub>OFF</sub>

Si les roues motrices glissent sur route neigeuse ou verglacée, le régime du moteur n'augmentera pas même si vous relâchez la pédale d'accélérateur et, par conséquent, vous pourriez ne pas pouvoir déplacer votre véhicule. Dans ce cas, arrêtez l'ESP en pressant le commutateur ESP<sub>OFF</sub>. Quand le commutateur ESP<sub>OFF</sub> est pressé, la fonction ESP s'arrête et le véhicule est conduit indépendamment des sorties du capteur.

### Reprise de la fonction ESP avec le commutateur ESP<sub>OFF</sub>

Si vous poussez à nouveau le commutateur ESP<sub>OFF</sub> quand la fonction ESP est désactivée (le témoin d'ESP est allumé), le système reprendra et le témoin lumineux d'ESP du tableau de bord s'éteint avec la reprise du système ESP.

### Commutateur ESP<sub>OFF</sub>

Si vous appuyez sur le commutateur ESP<sub>OFF</sub>, la fonction ESP s'arrête et le témoin du panneau d'instruments s'arrête.

Pressez ce commutateur à nouveau pour reprendre le fonctionnement ESP. A ce moment, le témoin s'éteint.



### Système ESP (programme de stabilité électronique)

Le programme de commande électronique de stabilité (ESP) est un système de sécurité complémentaire utilisé dans les situations d'instabilité, comme dans le cas des virages serrés. L'ESP serre les freins de certaines roues ou commande le couple du moteur pour rétablir la stabilité du véhicule. Ceci contribue à éviter les situations dangereuses. L'ESP fonctionne automatiquement en cas de forte instabilité et ne fonctionne pas dans les situations normales de trajet. Quand l'ESP est engagée, son témoin clignote autablaeu de bord et une alarme retentit.

### Fonction BAS (intensificateur de freinage)

Certains conducteurs comme les femmes, les personnes âgées ou handicapées sont incapables d'enfoncer la pédale de freins aussi loin que nécessaire. Le système ESP reconnaît toutes les situations nécessitant un freinage brutal et fournit automatiquement aux roues une pression de freinage extrêmement forte.

### Fonction ARP (Protection Active antiretournement)

Cette fonction fait partie du système ESP. Quand votre véhicule se déplace de façon très instable, cette fonction aide le véhicule à maintenir une stabilité normale.

#### ATTENTION

Le système ARP commande plus étroitement le moteur et les roues que l'ESP. Lorsque l'ARP est appliqué, une diminution brusque de la vitesse du véhicule ou un freinage puissant peut rendre plus difficile le maintien de la direction du véhicule.

#### ATTENTION

- Si le témoin lumineux d'ESP s'allume, l'ESP correspondant est défectueux. Assurez-vous de faire vérifier le véhicule chez le distributeur Ssangyong le plus proche ou dans un atelier agréé par Ssangyong.
- L'ESP ne fonctionne pas en marche arrière.
- L'ESP s'active lorsque le véhicule est instable pour corriger sa stabilité. Quand le témoin lumineux d'ESP et que l'alarme s'allume, ralentissez et faites très attention à la route.
- L'ESP n'est qu'un dispositif supplémentaire pour le véhicule. Lorsque le véhicule dépasse ses limites physiques, il n'est plus contrôlable. Ne vous reposez pas sur le système. Roulez prudemment.
- En faisant fonctionner l'ESP, vous pourriez ressentir des bruits ou des vibrations sur la pédale de frein ou les systèmes correspondants. Ceci est dû à des changements de pression dans les systèmes correspondants.
- Ne pas rouler immédiatement après le démarrage du moteur. Si vous roulez dans les deux minutes, la fonction d'autodiagnostic de l'ESP ne fonctionnera pas. Dans ce cas, des symptômes anormaux tels que le clignotement du témoin ESP, le vibreur ou le freinage de roue peuvent se manifester.

0

1

2

3

4

5

6

7

8

9

10

11

12

13

14

15



16

### Sensations de conduite quand l'ESP fonctionne

Quand l'ESP est activé dans certaines situations (le témoin clignote et un vibreur retentit), comme dans un virage serré, vous pouvez sentir que l'ESP commande chaque roue et différents niveaux de force de freinage nécessaires sont appliqués aux roues.

Vous pouvez entendre un bruit ou ressentir des vibrations sur la pédale de frein ou sur d'autres systèmes. Ceci est dû à des changements de pression dans les systèmes correspondants. Vous pouvez aussi remarquer que la puissance du moteur diminue même lorsque l'accélérateur est enfoncé.

## COMMANDES AUDIO ET BOUTON DE CHANGEMENT DE RAPPORT (T/A) AU VOLANT

0		<b>D -</b>	<b>D +</b>	
1				
2		Bouton de changement de rapport vers le haut ou le bas (Passage au rapport inférieur)	Bouton de changement de rapport vers le haut ou le bas (Passage au rapport supérieur)	
3	Augmente/diminue le volume			
4				<b>MODE</b>
5	<b>POWER</b>			Ordre des changements de mode audio
6				
7				<b>MUTE</b>
8				Coupe la sortie audio. Pour réactiver la sortie audio, pressez à nouveau le bouton.
9	Le commutateur de mise en/hors fonction du système audio se trouve du côté gauche du volant. Appuyer sur ce commutateur pour mettre en fonction le système audio. Réappuyer pour le mettre hors fonction.			
10				
11				
12				
13				
14				
15	<b>SEEK</b>			
16		<ul style="list-style-type: none"> <li>• En mode lecteur de CD (DVD)/Cassette</li> <li>- Appuyer : Relecture de la piste suivante/précédente.</li> </ul>	<ul style="list-style-type: none"> <li>• En mode radio</li> <li>- Appuyer brièvement : Recherche manuelle d'une station Déplacer jusqu'à une station pré-réglée.</li> <li>- Appuyer et maintenir pressé : Recherche automatique d'une station.</li> </ul>	

4-30

COMMUNTEURS INTÉRIEURS

REXTON II

## COMMUTATEURS DE LA CONSOLE CENTRALE



### Prise AV \*

Un appareil audio ou vidéo auxiliaire peut être connecté au système AV du véhicule par cette prise.

### Commutateur de chauffage du siège passager\*

Faire tourner le commutateur de 0 (hors fonction) à la position désirée 1 à 5.

### Allume-cigarettes

Enfoncez l'allume-cigarettes pour l'activer. Lorsqu'il est chaud, il ressort automatiquement, prêt à l'usage.

### Bouton de changement de rapport (Commutateur Tip)

Vous pouvez changer de rapport manuellement en poussant ou en tirant ce bouton à la position M.

### Commutateur de chauffage du siège conducteur\*

Faire tourner le commutateur de 0 (hors fonction) à la position désirée 1 à 5.

### Commutateur de mode de boîte de vitesses

Ce commutateur vous permet de sélectionner le mode Hiver ou Normal.

0
1
2
3
4
5
6
7
8
9
10
11
12
13
14
15
16

## TRACTION SUR 4 ROUES

0

### Traction sur 4 roues

La boîte de transfert vous permet, en cas de traction sur 4 roues à temps partiel, de commuter entre la traction sur 2 roues et sur 4 roues. La traction sur 4 roues offre des conditions de trajet plus stables. Sur route humide ou glissante. Pour plus d'adhérence, vous pouvez passer en traction sur 4 roues gamme basse (4L).

1

2

3

4

5

### Types de systèmes à 4 roues motrices

#### Traction intégrale (AWD) \*

Traction sur 4 roues en permanence.

6

7

L'AWD réduit le patinage des roues et augmente le contrôle du véhicule par le conducteur. L'AWD répartit automatiquement le couple entre les roues avant (40%) et arrière (60%). Ce système commande la force de traction du véhicule avec le système ESP.

8

9

#### Couple sur demande (TOD) \*

TOD, qui est basé sur la traction sur 4 roues, permet à l'unité de commande d'adapter le couple transmis aux roues avant et arrière en fonction des circonstances du trajet. Pour plus d'adhérence, vous pouvez passer en traction sur 4 roues gamme basse (4L).

10

11

12

13

#### Traction sur 4 roues à temps partiel

En temps normal, le véhicule roule en 2 roues motrices. Mais au besoin il peut passer en traction sur 4 roues gamme haute (4H) ou gamme basse (4L) en appuyant sur le commutateur. Ce commutateur est présent avec l'unité de commande qui soutient le transfert de mode. L'AWD répartit automatiquement le couple entre les roues avant (50%) et arrière (50%).

14

15

16

## MODE DE CONDUITE

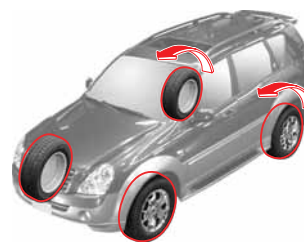

### 2H : Traction sur 2 roues

Ceci est une conduite sur roues arrière à grande vitesse. Utilisez cette position pour une conduite normale. Cette position permet une économie de carburant, une conduite plus calme et réduit l'usure de la transmission.

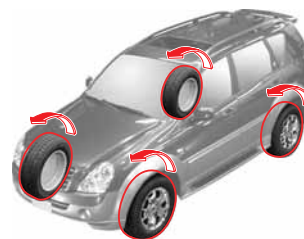

### 4H : Traction sur 4 roues, Rapide

Utilisez cette position sur routes mouillées ou glissantes, (sableuses, boueuses ou neigeuses).

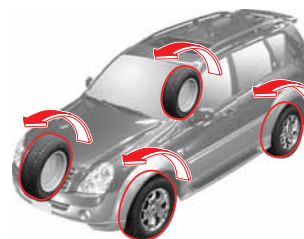

### 4L : Traction sur 4 roues, Lent

Utilisez cette position pour une traction maximale.



## COMMUTATEUR DE TRACTION SUR 4 ROUES\*

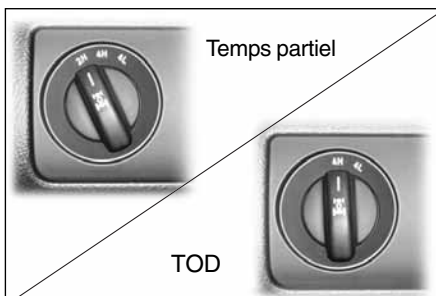

Sélectionnez le mode de conduite approprié en fonction des conditions de route.



### NOTE

- Le véhicule avec TOD ne possède pas de traction sur 2 roues (2H) parce qu'il commande automatiquement la force de propulsion aux roues avant et arrière.
- En cas de AWD le commutateur AWD est absent puisque le véhicule fonctionne toujours en 4 roues motrices.

## Changement de mode de conduite

### 2H ⇔ 4H

Le changement est possible à 70 km/h ou moins.

### 4WD HIGH

- En passant en mode de conduite 4H, ce témoin s'allume.
- Ce témoin clignote pendant le passage de 4L à 4H. Après le changement de mode en 4H, le témoin s'allume.

### 2H, 4H ⇔ 4L

#### • Véhicule à transmission automatique

Arrêtez le véhicule en terrain plat et placez le levier de changement de vitesse en position "N". Tournez le commutateur sur la position désirée tout en appuyant sur la pédale de frein.

#### • Véhicule à transmission manuelle

Arrêtez le véhicule en terrain plat et placez le levier de changement de vitesse en position "Neutre". Tournez le commutateur sur la position désirée tout en appuyant sur la pédale d'embrayage.

### 4WD LOW

- En changeant de mode de conduite à "4L", ce témoin clignote jusqu'à ce que le changement soit fini. Après le changement de mode en 4L, le témoin s'allume.

0

1

2

3

4

5

6

7

8

9

10

11

12

13

14

15

16





## PRÉCAUTIONS D'UTILISATION DU MODE 4 ROUES MOTRICES

- Il peut y avoir des bruits mécaniques et des chocs pendant les changements de mode. Cependant, ce sont des conditions normales dues au fonctionnement du changement de mode.
- N'utilisez que le mode 2H sur route à revêtement normal. Ne conduisez pas en position "4H" ou "4L" sur routes avec revêtement. Ceci pourrait endommager la transmission.
- La conduite en mode 4 roues sur route normalement revêtue provoque des bruits non souhaités, une usure prématurée des pneus ou une consommation accrue de carburant.
- Pour passer de "4L" à un autre mode ou vice versa, arrêtez le véhicule et appuyez sur la pédale de frein avant tout changement.
- Si le témoin "4WD CHECK" reste allumé, faites vérifier le système 4WD (4 roues motrices) par le distributeur Ssangyong ou l'atelier agréé par Ssangyong le plus proche.
- En conduite sur route sinueuse en mode 4 roues motrices (4L or 4H), il peut y avoir des chocs mécaniques et des résistances dans la transmission du véhicule. Ce sont des conditions normales dues à une résistance interne dans la transmission quand le mode 4 roues motrices fonctionne correctement. Pour éviter d'endommager la transmission, ne conduisez pas à trop grande vitesse sur route à virages serrés.
- Ceci facilitera le changement de mode.
- En cas de TOD, un virage en 4L peut causer un choc. Ceci est normal étant donné la différence de vitesse entre les roues avant et arrière destinée à fournir l'adhérence maximale en 4L.

0
1
2
3
<b>4</b>
5
6
7
8
9
10
11
12
13
14
15
16



## COMMUTATEURS DE LA CONSOLE SUSPENDUE ET DES LAMPES DE L'HABITACLE

### 0 Commutateur de projecteur (passager)

1 La lampe avant (conducteur) s'allume en pressant ce commutateur.

### 2 Commutateur couplé de lampe de porte avant

3 Si vous ouvrez une porte quand ce commutateur est enfoncé, la lampe de l'habitacle s'allume. Quand vous fermez la porte, la lampe s'éteint progressivement.

### 4 Commutateur de projecteur (conducteur)

5 La lampe avant (conducteur) s'allume en pressant ce commutateur.

### 6 Commutateur de lampe centrale et arrière de l'habitacle

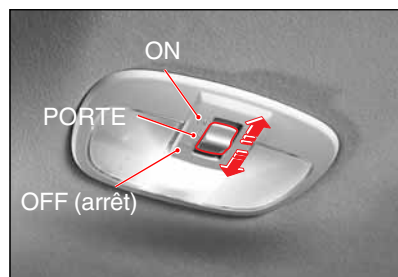

Hors fonction : La lampe ne s'allume pas.

En fonction : La lampe reste allumée.

Position de porte (●) : La lampe s'allume quand la porte est ouverte. La lampe s'éteint en fermant la porte ouverte.

#### ATTENTION

Si votre véhicule est laissé sans surveillance pendant que le commutateur de lampes de lecture ou centrale est en fonction, la batterie peut se décharger.

Si une porte est ouverte pendant longtemps quand le commutateur de porte est enfoncé, la batterie peut être déchargée.

### Commutateur de toit ouvrant

Le toit ouvrant est ouvert/fermé en tirant le commutateur d'ouverture/fermeture vers le haut/bas. Pour les détails, se reporter à la section Toit ouvrant, de ce manuel.



# Panneau D'Instruments

# 5

## TABLE DES MATIÈRES

● Panneau d'instruments (diesel) .....	5-2	● Voyant de fermeture des portières, témoin d'ABS .....	5-16
● Panneau d'instruments (G32D) .....	5-4	● Témoin d'EBD, indicateur HDC, indicateur de feu antibrouillard avant ....	5-17
● Compte-tours, compteur de vitesse .....	5-6	● Indicateur de feux de route, témoin de contrôle du moteur, témoin de feux de direction/detresse, indicateurs 4WD .....	5-18
● Jauge de carburant, jauge de température du liquide de refroidissement .....	5-7	● Témoin de frein, indicateur de régulation de vitesse*, témoin de surchauffe du moteur, témoin de bas niveau de carburant .....	5-19
● Affichage .....	5-8	● Témoin de préchauffage (diesel uniquement) .....	5-20
● Reglage de l'éclairage du tableau de bord (type a fond noir) .....	5-9		
● Témoin de séparateur d'eau (moteur diesel uniquement) .....	5-10		
● Témoin d'ESP, témoin d'antidémarrage, témoin de mode hivernal, témoin alerte SSPS .....	5-14		
● Rappel de ceinture de sécurité, témoin de pression d'huile du moteur, témoin d'airbag, témoin de charge de la batterie	5-15		

0
1
2
3
4
<b>5</b>
6
7
8
9
10
11
12
13
14
15
16

## PANNEAU D'INSTRUMENTS (DIESEL)

### TYPE CADRAN NOIR



- |  |  |   |
|--|--|---|
| 1. Témoin d'ESP  | 15. Témoin de contrôle du moteur                               | 29. Témoin TPMS                                     |
| 2. Témoin de feux de direction du côté gauche                    | 16. Témoin de pression d'huile                                 | 30. Avertissement global                            |
| 3. Témoin de feux de direction du côté droit                     | 17. Témoin de charge de batterie                               | 31. Témoin de bas niveau de carburant               |
| 4. Indicateur de feux de route                                   | 18. Témoin SSPS  | 32. Commutateur de trajet                           |
| 5. Témoin de feu antibrouillard avant                            | 19. Témoin de changement de niveau EAS                         | 33. Témoin de pression de gonflage des pneus        |
| 6. Témoin de mode hivernal                                       | 20. Témoin EAS   | 34. Témoin 4WD LENT                                 |
| 7. Compte-tours  | 21. Témoin EPB   | 35. Témoin 4WD rapide                               |
| 8. Compteur de vitesse   | 22. Témoin de serrage de frein de stationnement automatique    | 36. Témoin de VÉRIFICATION de 4WD                   |
| 9. Jauge de carburant  | 23. Témoin de frein  | 37. Témoin du séparateur d'eau                      |
| 10. Jauge de température du liquide de refroidissement du moteur | 24. Témoin d'oublie-ceinture de sécurité (siège du conducteur) | 38. Indicateur de préchauffage                      |
| 11. Témoin d'antidémarrage                                       | 25. Témoin d'airbag  | 39. Témoin de surchauffe du moteur                  |
| 12. Témoin d'ABS   | 26. Témoin d'ouverture des portes                              | 40. Témoin des feux de détresse                     |
| 13. Témoin d'EBD   | 27. Témoin de changement de rapport automatique                | 41. Indicateur de régulation automatique de vitesse |
| 14. Indicateur HDC   | 28. Totalisateur et compteur de trajet                         |   |

## TYPE STANDARD



- |  |  |   |
|--|--|---|
| 1. Témoin d'ESP  | 12. Témoin d'ABS   | 24. Totalisateur et compteur de trajet              |
| 2. Témoin de feux de direction du côté gauche                    | 13. Témoin d'EBD   | 25. Témoin de bas niveau de carburant               |
| 3. Témoin de feux de direction du côté droit                     | 14. Indicateur HDC   | 26. Commutateur de trajet                           |
| 4. Indicateur de feux de route                                   | 15. Témoin de contrôle du moteur                               | 27. Témoin 4WD LENT                                 |
| 5. Témoin de feu antibrouillard avant                            | 16. Témoin de pression d'huile                                 | 28. Témoin 4WD rapide                               |
| 6. Témoin de mode hivernal                                       | 17. Témoin de charge de batterie                               | 29. Témoin de VÉRIFICATION de 4WD                   |
| 7. Compte-tours  | 18. Témoin SSPS  | 30. Témoin du séparateur d'eau                      |
| 8. Compteur de vitesse   | 19. Témoin de frein  | 31. Indicateur de préchauffage                      |
| 9. Jauge de carburant  | 20. Témoin d'oublie-ceinture de sécurité (siège du conducteur) | 32. Témoin de surchauffe du moteur                  |
| 10. Jauge de température du liquide de refroidissement du moteur | 21. Témoin d'airbag  | 33. Témoin des feux de détresse                     |
| 11. Témoin d'antidémarrage                                       | 22. Témoin d'ouverture des portes                              | 34. Indicateur de régulation automatique de vitesse |
|  | 23. Témoin de changement de rapport automatique                |   |

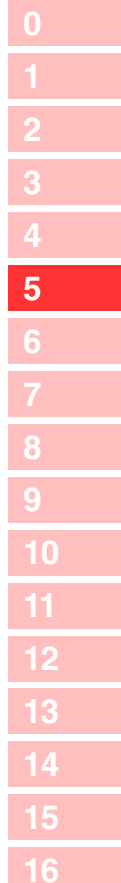

REXTON II

PANNEAU D'INSTRUMENTS

5-3

## PANNEAU D'INSTRUMENTS (G32D)

### TYPE CADRAN NOIR



- |  |  |   |
|--|--|---|
| 1. Témoin d'ESP  | 14. Indicateur HDC   | 27. Témoin de changement de rapport automatique     |
| 2. Témoin de feux de direction du côté gauche                    | 15. Témoin de contrôle du moteur                               | 28. Totalisateur et compteur de trajet              |
| 3. Témoin de feux de direction du côté droit                     | 16. Témoin de pression d'huile                                 | 29. Témoin TPMS                                     |
| 4. Indicateur de feux de route                                   | 17. Témoin de charge de batterie                               | 30. Avertissement global                            |
| 5. Témoin de feu antibrouillard avant                            | 18. Témoin SSPS  | 31. Témoin de bas niveau de carburant               |
| 6. Témoin de mode hivernal                                       | 19. Témoin de changement de niveau EAS                         | 32. Commutateur de trajet                           |
| 7. Compte-tours  | 20. Témoin EAS   | 33. Témoin de pression de gonflage des pneus        |
| 8. Compteur de vitesse   | 21. Témoin EPB   | 34. Témoin 4WD LENT                                 |
| 9. Jauge de carburant  | 22. Témoin de serrage de frein de stationnement automatique    | 35. Témoin 4WD rapide                               |
| 10. Jauge de température du liquide de refroidissement du moteur | 23. Témoin de frein  | 36. Témoin de VÉRIFICATION de 4WD                   |
| 11. Témoin d'antidémarrage                                       | 24. Témoin d'oublie-ceinture de sécurité (siège du conducteur) | 37. Témoin de surchauffe du moteur                  |
| 12. Témoin d'ABS   | 25. Témoin d'airbag  | 38. Témoin des feux de détresse                     |
| 13. Témoin d'EBD   | 26. Témoin d'ouverture des portes                              | 39. Indicateur de régulation automatique de vitesse |

5-4

PANNEAU D'INSTRUMENTS

REXTON II



## TYPE STANDARD

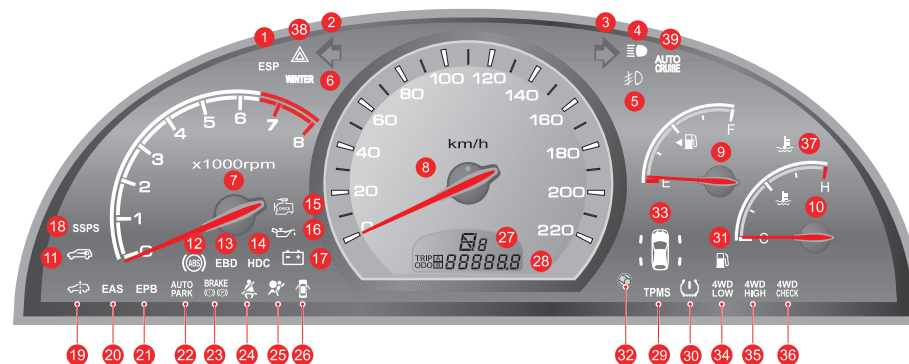

- |  |  |   |
|--|--|---|
| 1. Témoin d'ESP  | 14. Indicateur HDC   | 27. Témoin de changement de rapport automatique     |
| 2. Témoin de feux de direction du côté gauche                    | 15. Témoin de contrôle du moteur                               | 28. Totalisateur et compteur de trajet              |
| 3. Témoin de feux de direction du côté droit                     | 16. Témoin de pression d'huile                                 | 29. Témoin TPMS                                     |
| 4. Indicateur de feux de route                                   | 17. Témoin de charge de batterie                               | 30. Avertissement global                            |
| 5. Témoin de feu antibrouillard avant                            | 18. Témoin SSPS  | 31. Témoin de bas niveau de carburant               |
| 6. Témoin de mode hivernal                                       | 19. Témoin de changement de niveau EAS                         | 32. Commutateur de trajet                           |
| 7. Compte-tours  | 20. Témoin EAS   | 33. Témoin de pression de gonflage des pneus        |
| 8. Compteur de vitesse   | 21. Témoin EPB   | 34. Témoin 4WD LENT                                 |
| 9. Jauge de carburant  | 22. Témoin de serrage de frein de stationnement automatique    | 35. Témoin 4WD rapide                               |
| 10. Jauge de température du liquide de refroidissement du moteur | 23. Témoin de frein  | 36. Témoin de VÉRIFICATION de 4WD                   |
| 11. Témoin d'antidémarrage                                       | 24. Témoin d'oublie-ceinture de sécurité (siège du conducteur) | 37. Témoin de surchauffe du moteur                  |
| 12. Témoin d'ABS   | 25. Témoin d'airbag  | 38. Témoin des feux de détresse                     |
| 13. Témoin d'EBD   | 26. Témoin d'ouverture des portes                              | 39. Indicateur de régulation automatique de vitesse |

0

1

2

3

4

5

6

7

8

9

10

11

12

13

14

15

16

REXTON II

PANNEAU D'INSTRUMENTS

5-5

- 0
- 1
- 2
- 3
- 4
- 5
- 6
- 7
- 8
- 9
- 10
- 11
- 12
- 13
- 14
- 15
- 16

## COMPTE-TOURS

**Diesel**

**Essence**

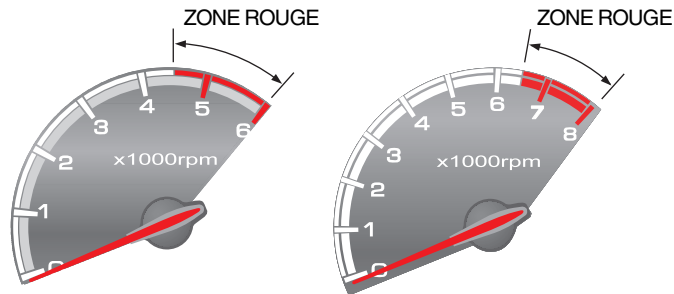

Le compte-tours indique la vitesse du moteur en tours par minute. Multipliez par 1000 le chiffre indiqué pour obtenir le nombre de tours du moteur.

### Specified idle rpm

Diesel	750 ± 50 rpm
Essence	700 ± 50 rpm

### ⚠ AVERTISSEMENT

Ne laissez pas le moteur atteindre une trop grande vitesse, indiquée par l'aiguille dans la zone rouge.

## COMPTEUR DE VITESSE

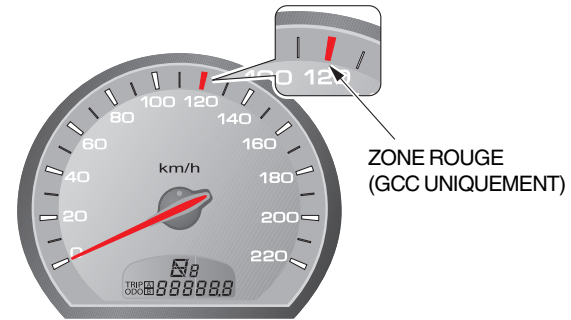

Le compteur de vitesse indique la vitesse du véhicule en kilomètres par heure (km/h).

### ⚠ AVERTISSEMENT

Un régime excessif peut endommager le moteur. Ne laissez pas le moteur atteindre une trop grande vitesse, indiquée par l'aiguille dans la zone rouge.

### NOTE



Compteur De Vitesse  
-KPH (MPH)



Compteur De Vitesse  
-MPH (KPH)

## JAUGE DE CARBURANT

Cette jauge indique le niveau de carburant restant dans le réservoir. Refaites le plein du réservoir avant que l'aiguille n'atteigne "E".

## JAUGE DE TEMPÉRATURE DU LIQUIDE DE REFROIDISSEMENT

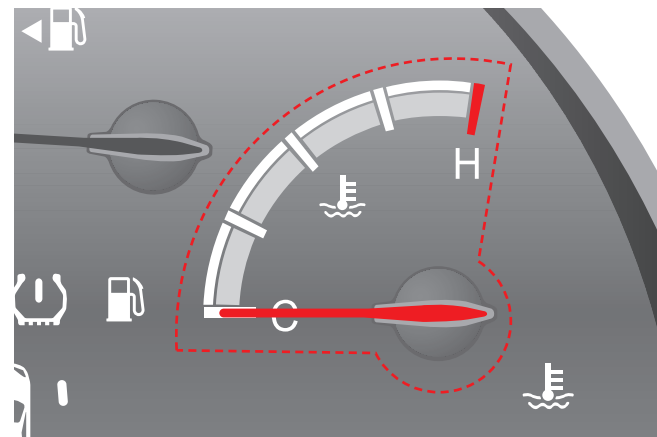

La jauge de température indique la température du liquide de refroidissement du moteur.

### ⚠ ATTENTION

Le moteur peut surchauffer.

- Si l'aiguille atteint la zone rouge, arrêtez le véhicule.
- Laissez le moteur refroidir.

Si le moteur est surchauffé, continuer à faire marcher le véhicule pourrait endommager le moteur.

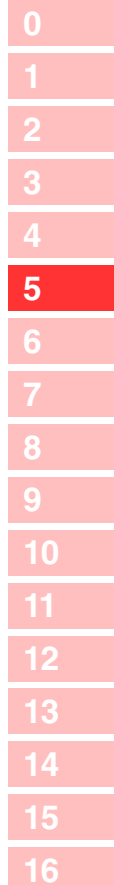



- 0
- 1
- 2
- 3
- 4
- 5
- 6
- 7
- 8
- 9
- 10
- 11
- 12
- 13
- 14
- 15
- 16

## AFFICHAGE

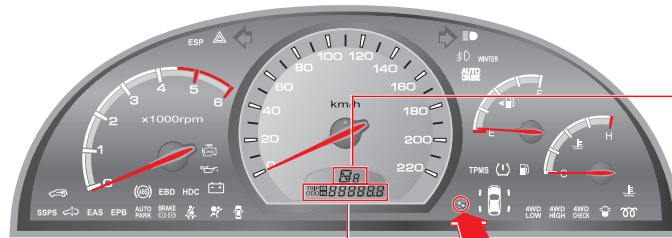

**Commutateur de trajet**

### Témoin de changement de rapport automatique

Ce témoin indique la position du sélecteur de rapport et le rapport sélectionné actuellement.

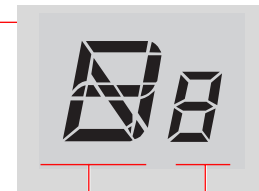

Rapport sélectionné actuellement

Position du levier sélecteur de rapport (P, R, N, D, 5, 4, 3, 2, 1)

### Affichage du totalisateur et du compteur de trajet

A chaque fois que le commutateur TRIP/RESET sur le panneau central est pressé légèrement, les indicateurs changent. Pour remettre à zéro le totalisateur de trajet, maintenez le commutateur enfoncé.

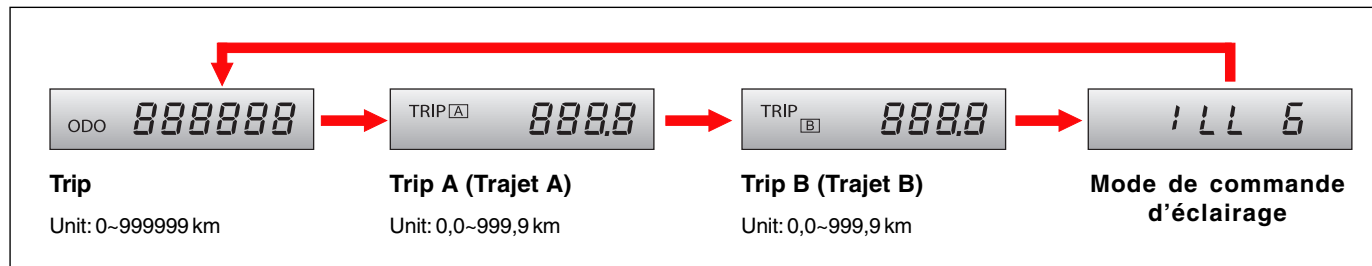

## REGLAGE DE L'ÉCLAIREMENT DU TABLEAU DE BORD (TYPE A FOND NOIR)



**Commutateur de trajet**

ILL 5

Quand ILL s'affiche à l'écran de trajet, en appuyant sur le commutateur de trajet (Mode de réglage de l'éclairage du tableau de bord), maintenir enfoncé le commutateur de trajet, puis l'éclairage est réglé pendant que ILL 6, ILL5, ILL4, ILL3, ILL2 et ILL1 s'affichent. Lâcher le commutateur quand le niveau d'éclairage désiré est atteint.

- 0
- 1
- 2
- 3
- 4
- 5**
- 6
- 7
- 8
- 9
- 10
- 11
- 12
- 13
- 14
- 15
- 16



- 0
- 1
- 2
- 3
- 4
- 5
- 6
- 7
- 8
- 9
- 10
- 11
- 12
- 13
- 14
- 15
- 16

## TÉMOIN DE SÉPARATEUR D'EAU (MOTEUR DIESEL UNIQUEMENT)

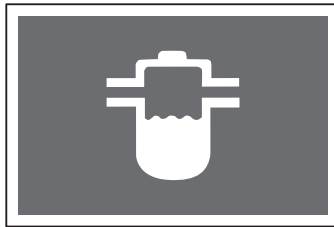

### Témoin du séparateur d'eau (Sans Séparateur D'eau Additionnel)

Quand le niveau d'eau du séparateur d'eau du filtre à carburant dépasse un certain niveau, ce témoin s'allume et un vibreur retentit. De plus, la force motrice du véhicule diminue. Dans ce cas, vidangez immédiatement l'eau du filtre à carburant.

Pour la vidange, référez-vous à "comment vidanger l'eau du filtre à carburant (Sans Séparateur D'eau Additionnel)" à la page suivante.

Ce témoin s'éteint quand la vidange est finie.

### Témoin du séparateur d'eau (Avec Séparateur D'eau Additionnel)

Quand le niveau d'eau du séparateur d'eau dépasse un certain niveau, ce témoin s'allume et un vibreur retentit. De plus, la force motrice du véhicule diminue. Dans ce cas, vidangez immédiatement l'eau du filtre à carburant et du séparateur d'eau.

Pour la vidange, référez-vous à "comment vidanger l'eau du filtre à carburant (Avec Séparateur D'eau Additionnel)" aux pages 5-12.

Ce témoin s'éteint quand la vidange est finie.

### PRÉCAUTIONS

- Le circuit d'alimentation en carburant peut être gravement endommagé si vous continuez à rouler pendant que le témoin est allumé. Une réparation rapide peut s'avérer nécessaire.
- L'utilisation d'un carburant de qualité insuffisante peut endommager gravement le moteur du fait que ce carburant peut contenir de l'eau ou des impuretés. N'utilisez jamais de carburant de qualité médiocre.
- Après avoir évacué l'eau du filtre à carburant, pomper le carburant jusqu'au remplissage de la pompe d'amorçage avant de démarrer le moteur.
- Quand le niveau d'eau du séparateur d'eau du filtre à carburant dépasse un certain niveau, ce témoin s'allume et un vibreur retentit. De plus, la force motrice du véhicule diminue. Dans ce cas, vidangez immédiatement l'eau du filtre à carburant. Si ces conditions persistent après avoir vidangé l'eau, faites vérifier le système par un distributeur Ssangyong ou un atelier d'entretien agréé par Ssangyong.



## MOTEUR DIESEL

### Comment vidanger l'eau du filtre à carburant (Sans séparateur d'eau additionnel)

1. Localisez le filtre à carburant dans le compartiment moteur et placez un récipient à eau en dessous.
2. Débranchez le raccord placé sous le bouchon de vidange du séparateur d'eau.
3. Faites tourner le bouchon de vidange dans le sens d'ouverture pour laisser l'eau s'écouler.
4. Attendez qu'un peu de carburant se soit écoulé et tournez le bouchon de vidange dans le sens de la fermeture pour le serrer.
5. Branchez le raccord placé sous le bouchon de vidange et pressez la pompe à carburant jusqu'à ce qu'elle devienne dure.
6. Fermez le capot moteur et démarrez le moteur.

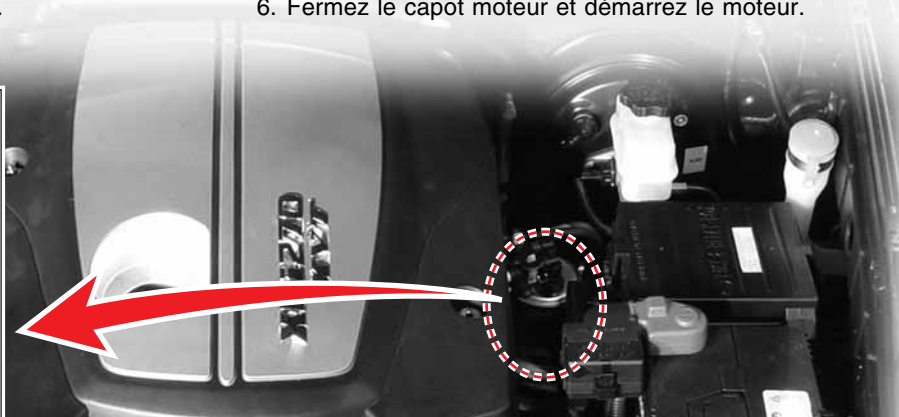
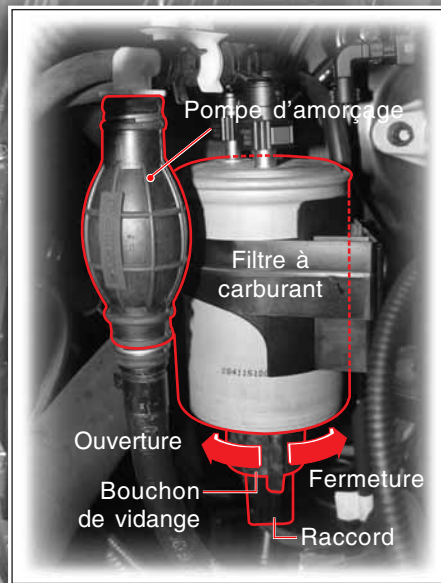

#### **AVERTISSEMENT**

Si la pompe d'amorçage n'est pas actionnée correctement, de l'air peut entrer dans le circuit d'alimentation à carburant. Cela peut provoquer un problème de démarrage ou de circuit d'alimentation en carburant. Assurez-vous de réaliser l'opération à l'étape 5.

#### **ATTENTION**

Faites attention à ne pas vous blesser avec un équipement environnant pendant les opérations.

0
1
2
3
4
5
6
7
8
9
10
11
12
13
14
15
16





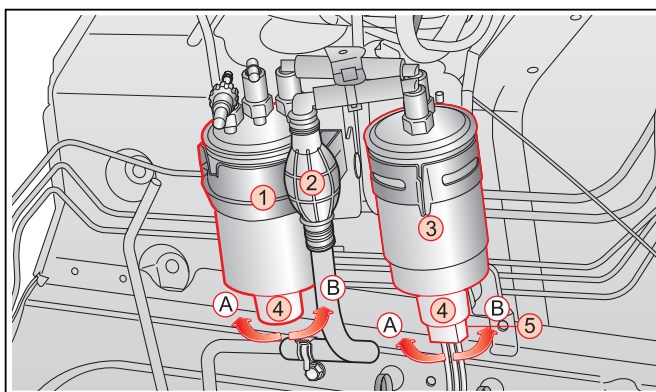

1. Filtre à carburant
2. Pompe d'amorçage
3. Séparateur d'eau
4. Bouchon de vidange
5. Raccord
- A. Sens d'ouverture du bouchon de vidange
- B. Sens de fermeture du bouchon de vidange

1. Localisez le filtre à carburant (①) et le séparateur d'eau (③) dans le compartiment moteur.
2. Placez le récipient à eau sous le filtre à carburant et le séparateur d'eau.
3. Débranchez le raccord placé sous le bouchon de vidange (④) du séparateur d'eau.
4. Faites tourner le bouchon de vidange dans le sens "A" pour laisser l'eau s'écouler.
5. Pressez la pompe d'amorçage jusqu'à ce que toute l'eau soit vidangée. Après la vidange, tournez le bouchon de vidange jusqu'au contact du joint avec le trou du bouchon fileté, puis serrez (dans le sens "B") de 1/2 tour à la main.

#### ⚠ ATTENTION

Faites attention à ne pas vous blesser avec un équipement environnant pendant les opérations.

6. Branchez le raccord placé sous le bouchon de vidange et pressez la pompe d'amorçage (②) jusqu'à ce qu'elle devienne dure.
7. Fermez le capot moteur et démarrez le moteur.

#### ⚠ AVERTISSEMENT

Si la pompe d'amorçage n'est pas actionnée correctement, de l'air peut entrer dans le circuit d'alimentation à carburant. Cela peut provoquer un problème de démarrage ou de circuit d'alimentation en carburant. Assurez-vous de réaliser l'opération à l'étape 6.

0

1

2

3

4

5

6

7

8

9

10

11

12

13

14

15

16



- 0
- 1
- 2
- 3
- 4
- 5
- 6
- 7
- 8
- 9
- 10
- 11
- 12
- 13
- 14
- 15
- 16

## TEMOIN D'ESP



Si vous appuyez sur le commutateur ESP<sub>OFF</sub>, la fonction ESP s'arrête et le témoin du panneau d'instruments s'allume. Si l'ESP fonctionne, le témoin clignote.

Si le témoin d'ESP est allumé sans que le système soit désactivé, le système fonctionne mal. Emmenez le véhicule chez un distributeur ou un atelier agréé.

Pour plus d'information sur l'ESP (Programme de stabilité électronique), référez-vous au chapitre 4.

## TEMOIN D'ANTIDÉMARRAGE

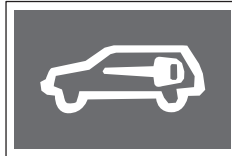

Ce témoin s'allume quand la clé de contact est en communication avec l'unité de commande du moteur (ECU) (pendant le démarrage du moteur) pendant 0,5 seconde.

Le temps de communication nécessaire entre la clé antidémarrage et l'ECU peut varier. Quand le temps est très court, le voyant d'antidémarrage ne s'allume pas.

### ATTENTION

Si ce témoin clignote, cela indique une anomalie dans le système antidémarrage. Faites vérifier le système par un distributeur Ssangyong ou par un atelier agréé par Ssangyong.

## TEMOIN DE MODE HIVERNAL



Ce témoin s'allume quand le commutateur de mode hivernal (W) placé près du levier sélecteur de rapport est pressé.

Utilisez ce mode pour conduire en douceur sur une chaussée verglacée ou glissante.

## TEMOIN ALERTE SSPS



Ce témoin s'allume en cas de panne SSPS. A ce moment, la direction devient plus lourde.

### Explication de SSPS

La direction assistée sensible à la vitesse (SSPS) alourdit la direction à grande vitesse et l'allège à petite vitesse.

### ATTENTION

Si le témoin SSPS s'allume ou si la direction devient lourde, faite svérifier le système par un concessionnaire Ssangyong ou un atelier agréé.

## RAPPEL DE CEINTURE DE SÉCURITÉ



Quand le commutateur de contact est mis sur "ON" et que la ceinture de sécurité du conducteur n'est pas bouclée, le témoin de rappel s'allume et le vibreur retentit pendant 6 secondes. Ce rappel s'arrête quand le conducteur boucle sa ceinture même pendant la période de fonctionnement.

Ce rappel de ceinture de sécurité de siège pour le siège de passager fonctionne comme celui du conducteur.

## TÉMOIN DE PRESSION D'HUILE DU MOTEUR



Ce témoin s'allume quand le contact est allumé et s'éteint quand le moteur démarre.

### ATTENTION

Si ce témoin ne s'éteint pas après le démarrage du moteur ou s'allume en route, ceci indique que le système fonctionne mal. Démarrer le moteur avec le témoin de pression d'huile allumé peut endommager gravement le moteur. Faites vérifier le système de lubrification par un distributeur Ssangyong ou par un atelier agréé par Ssangyong.

## TEMOIN D'AIRBAG



Quand le contact est allumé, ce témoin s'allume et doit s'éteindre ensuite, pour confirmer que l'airbag est opérationnel.

S'il ne s'allume pas ou s'il ne s'éteint pas, ou s'il clignote ou s'allume en continu en route, ceci indique un mauvais fonctionnement du système. Faites vérifier sans tarder le système d'airbag par un distributeur Ssangyong ou par un atelier agréé par Ssangyong.

### NOTE

Pour plus d'information, référez-vous au chapitre "Ceinture de sécurité et airbag".

## TEMOIN DE CHARGE DE LA BATTERIE

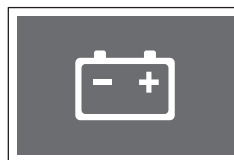

Ce témoin s'allume quand le contact est allumé et s'éteint quand le moteur démarre.

Si ce témoin ne s'éteint pas après le démarrage du moteur ou s'allume en route, ceci indique que le système fonctionne mal. Faites vérifier le système de charge par un distributeur Ssangyong ou par un atelier agréé par Ssangyong.

- 0
- 1
- 2
- 3
- 4
- 5
- 6
- 7
- 8
- 9
- 10
- 11
- 12
- 13
- 14
- 15
- 16



- 0
- 1
- 2
- 3
- 4
- 5
- 6
- 7
- 8
- 9
- 10
- 11
- 12
- 13
- 14
- 15
- 16

## VOYANT DE FERMETURE DES PORTIÈRES



Ce voyant s'allume quand une porte ou le hayon est soit ouvert, soit mal fermé.

### AVERTISSEMENT

Rouler avec une porte ouverte peut blesser les occupants du véhicule et les passants.

- Fermez toutes les portes avant de rouler.
- Vérifiez l'extinction du témoin.

## TÉMOIN D'ABS



Ce témoin s'allume quand le commutateur d'allumage est sur "ON" et doit s'éteindre si le système est normal.

### AVERTISSEMENT

- Si ce témoin ne s'allume pas quand le contact est mis sur "ON" ou ne s'éteint pas, contactez votre distributeur Ssangyong ou un atelier agréé par Ssangyong le plus proche. Si ce témoin s'allume sur la route, cela indique un mauvais fonctionnement de l'ABS. Dans ce cas, le circuit de freinage conserve sa fonction régulière et perd sa capacité d'antiblocage. Faites vérifier le système par un concessionnaire Ssangyong ou dans un atelier agréé dès que possible.
- L'ABS est un dispositif qui empêche les roues de se bloquer pendant le freinage pour faciliter la direction. Cependant, le système ABS ne raccourcit pas la distance de freinage.

### ATTENTION

Quand le véhicule démarre et que le véhicule commence à se déplacer, l'ABS fait un auto diagnostic en transférant la pression hydraulique aux éléments de freinage. Cela peut provoquer du bruit et des vibrations. Ceci indique que l'ABS fonctionne correctement.

## TÉMOIN D'EBD



Ce témoin s'allume quand le commutateur d'allumage est sur "ON" et doit s'éteindre si le système est normal. Si le système EBD est anormal, le témoin EBD reste allumé.

### **AVERTISSEMENT**

Si le témoin EBD reste allumé, faites vérifier le système par un distributeur Ssangyong ou un atelier agréé par Ssangyong.

## INDICATEUR HDC



Quand le bouton HDC est pressé une fois, l'HDC est prêt à l'usage. Le témoin vert d'HDC sur le panneau de commande s'allume. Quand le bouton est pressé à nouveau, l'HDC est désactivé et le témoin s'éteint.

Quand l'HDC est mis en marche, le témoin vert HDC clignote. Quand le témoin rouge HDC est allumé, le système HDC est surchauffé ou fonctionne mal. Pour plus d'information, se référer au Chapitre 4, Commutateur HDC.

### **ATTENTION**

Si le témoin rouge d'HDC s'allume, l'HDC est surchauffé ou fonctionne mal. Si le témoin est encore allumé après que le système soit assez refroidi, faites vérifier le système par le distributeur ou l'atelier agréé le plus proche.

## TÉMOIN DE CONTRÔLE DU MOTEUR



Si le témoin reste allumé ou s'allume en conduisant, certains éléments de contrôle du moteur y compris les capteurs et dispositifs sont défectueux.

### **AVERTISSEMENT**

Si le moteur s'arrête par manque de carburant et si ce témoin s'allume après l'appoint, la puissance du moteur peut diminuer sur une certaine distance (30 km).

### **ATTENTION**

Quand ce témoin s'allume, le véhicule fonctionne en mode sécurité pour maintenir un minimum de conditions de conduite et empêcher le système d'être endommagé. Dans ce mode, la puissance du moteur peut être diminuée et le moteur peut caler. Dans ce cas, faites vérifier le système par le concessionnaire Ssangyong ou l'atelier agréé le plus proche.



## INDICATEUR DE FEU ANTIBROUILLARD AVANT



Lorsque les projecteurs ou le feu de recul sont allumés, les feux antibrouillard s'allument si le commutateur de feux antibrouillard est mis sur la position "ON". L'indicateur de feu antibrouillard s'allume alors sur le tableau de bord.

0
1
2
3
4
5
6
7
8
9
10
11
12
13
14
15
16

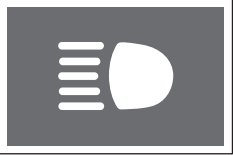
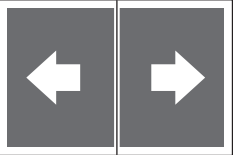

0	<b>INDICATEUR DE FEUX DE ROUTE</b>
1	 <p>Cet indicateur s'allume lorsque les feux de route sont allumés.</p>
2	
3	
4	
5	
6	
7	
8	<b>TEMOIN DE FEUX DE DIRECTION/DETRESSE</b>
9	 <p><b>Témoin des feux de direction</b> Ce témoin clignote quand le commutateur des feux de direction est mis En fonction.</p>
10	
11	 <p><b>Témoin de feux de détresse</b> Ce témoin clignote quand le commutateur des feux de direction est mis En fonction.</p>
12	
13	
14	
15	<p><b>AVERTISSEMENT</b></p> <p>Si vous conduisez avec les feux de route vous gênez la visibilité des véhicules en face. Pour une conduite en sécurité, n'utilisez les feux de route que lorsque la route est difficile à voir.</p>
16	

## INDICATEURS 4WD

Le véhicule avec traction intégrale (AWD) ne possède ni témoins 4WD ni commutateur 4WD.



### Indicateur 4WD Lent

En changeant de mode de conduite à "4L", ce témoin clignote jusqu'à ce que le changement soit fini. Après le changement de mode en 4L, le témoin s'allume.



### Indicateur 4WD Rapide

En changeant de mode de conduite de "4L" à "4H", ce témoin clignote jusqu'à ce que le changement soit fini. Après le changement de mode en 4H, le témoin s'allume.



### Témoin de vérification 4WD

Ce témoin s'allume quand le commutateur d'allumage est sur "ON" et doit s'éteindre si le système est normal. Si le témoin "4WD CHECK" reste allumé, faites vérifier le système 4WD (4 roues motrices) par le distributeur Ssangyong ou l'atelier agréé par Ssangyong le plus proche.

### ATTENTION

- Si le témoin "4WD CHECK" reste allumé, faites vérifier le système 4WD.
- Ne conduisez pas au delà de 80 km/h en mode 4H.

## TÉMOIN DE FREIN

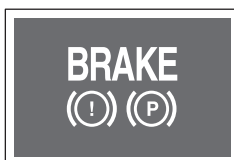

Quand le contact est mis, ce témoin s'allume et reste allumé pendant 4 secondes.

### ATTENTION

Si le véhicule roule pendant plus de 2 secondes (à plus de 10 km/h) pendant que le frein de stationnement est serré, le témoin de frein de stationnement s'allume et un vibreur retentit. Dans ce cas, arrêtez immédiatement le véhicule et desserrez le frein de stationnement.

### AVERTISSEMENT

Il est dangereux de rouler quand le témoin du liquide de frein est allumé. Si le témoin de frein de stationnement reste allumé, faire vérifier votre véhicule par un concessionnaire Ssangyong ou un atelier agréé.

## INDICATEUR DE RÉGULATION DE VITESSE\*



Cet indicateur s'allume quand le régulateur de vitesse est allumé.

## TÉMOIN DE SURCHAUFFE DU MOTEUR

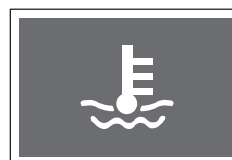

Si la température du liquide de refroidissement du moteur est anormalement élevée, le témoin de surchauffe du moteur clignote et un vibreur retentit. Dans ce cas, arrêtez le véhicule dans un endroit sûr et laissez le moteur refroidir. Pour plus d'information, référez-vous au chapitre 12 "Quand le moteur surchauffe."

### ATTENTION

Si vous continuez à rouler pendant que le témoin et le vibreur sont allumés, vous pourriez endommager le moteur. Après avoir laissé le moteur refroidir, faites vérifier le véhicule par un distributeur ou un atelier agréé.

## TÉMOIN DE BAS NIVEAU DE CARBURANT



Ce témoin indique que le carburant va bientôt manquer. Le moment de l'éclairage du témoin varie en fonction des circonstances de fonctionnement du véhicule et de l'état de la route. N'attendez pas que le voyant soit allumé pour refaire le plein. Il est recommandé de rajouter du carburant dès que ce témoin s'allume.

### ATTENTION

En conduisant dans les côtes escarpées ou sur route difficile, ce témoin peut s'allumer si le niveau de carburant est bas.

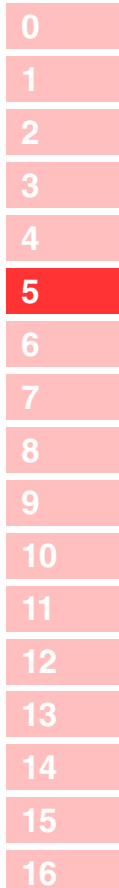



- 0
- 1
- 2
- 3
- 4
- 5
- 6
- 7
- 8
- 9
- 10
- 11
- 12
- 13
- 14
- 15
- 16

## TÉMOIN DE PRÉCHAUFFAGE (DIESEL UNIQUEMENT)

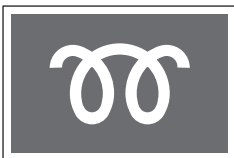

Quand le commutateur de contact est mis sur "ON", cet indicateur s'allume et reste allumé un court instant ou peut s'éteindre aussitôt. Quand les bougies de préchauffage sont suffisamment réchauffées, le témoin s'éteint. En cas d'injection directe, ce témoin peut s'allumer très brièvement ou ne pas s'allumer du tout.

### ⚠ ATTENTION

Quand le témoin de préchauffage s'allume pendant le trajet ou si le moteur ne peut démarrer correctement, faites vérifier le système de préchauffage par un concessionnaire Ssangyong ou dans un atelier agréé.

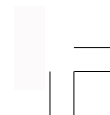





# Transmission et freins

# 6

## TABLE DES MATIÈRES

- Boite de vitesses manuelle ..... 6-2
- Levier selecteur de rapport de la transmission automatique ..... 6-4
- Conseils d'utilisation de la boite de vitesse automatique ..... 6-6
- Positions du levier selecteur de rapport ... 6-7
- Mode hivernal (W) ..... 6-13
- Mode de secours (transmission automatique) ..... 6-14
- Systeme d'aide au stationnement\* ..... 6-15
- Abaissement de 3,5° du retroviseur exterieur en marche arriere ..... 6-17
- Systeme de freinage ..... 6-18

0

1

2

3

4

5

**6**

7

8

9

10

11

12

13

14

15

16

## BOITE DE VITESSES MANUELLE

0

La transmission manuelle de votre véhicule possède 5 rapports avant et 1 rapport arrière. Pour changer de rapport, enfoncez complètement la pédale d'embrayage. Ensuite, déplacez levier pour sélectionner le rapport désiré. Enfin, relâchez lentement l'embrayage.

1

2

3

4

5

6

7

8

### 1ère vitesse

Position de conduite et de force de traction élevée

9

Enfoncez complètement la pédale d'embrayage et déplacez le levier sur 1. Ensuite, relâchez lentement la pédale d'embrayage en enfonçant prudemment la pédale d'accélérateur pour rouler.

10

11

### Position de point mort

Position de démarrage du moteur, d'arrêt du véhicule et de stationnement

12

13

14

15

16

### 3ème

Position de conduite à vitesse faible ou moyenne. Veillez à éviter un passage non désiré de 2<sup>nde</sup> en 5<sup>ème</sup>, plutôt qu'en 3<sup>ème</sup>.

### 5ème

Position de conduite à vitesse très élevée sur autoroute

Veillez à éviter un passage non désiré de 5<sup>ème</sup> en 2<sup>nde</sup> en plutôt qu'en 4<sup>ème</sup>.

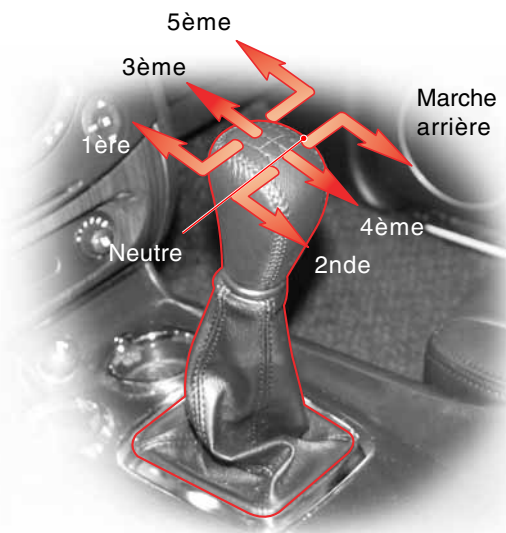

### Marche arrière

Position de conduite en marche arrière

### 4ème

Position de conduite normale et à vitesse élevée

### 2nde

Position de conduite lente

6-2

TRANSMISSION ET FREINS

REXTON II

## CHANGEMENT DE RAPPORT AVEC UNE BOÎTE MANUELLE

### Démarrage

La pédale d'embrayage doit être enfoncée pour démarrer le moteur.

### Déplacement

Pour changer de rapport, enfoncer complètement la pédale d'embrayage. Ensuite, déplacer le levier sélecteur dans le rapport désiré (1ère ou marche arrière). Relâcher ensuite lentement la pédale d'embrayage.

### Marche arrière

Vous devez arrêter votre véhicule et enfoncer complètement la pédale d'embrayage avant de passer en marche arrière.

#### NOTE

- Par temps froid, le liquide de transmission peut être très froid et rendre le changement de vitesse difficile. Ceci est normal.
- En cas de passage difficile en 1ère ou en rapport de réserve, mettre le sélecteur au point mort et relâcher la pédale d'embrayage. Ensuite, enfoncer la pédale et sélectionner le rapport désiré.

#### ATTENTION

- Si la pédale d'embrayage est souvent enfoncée à mi-hauteur, le disque d'embrayage risque de s'user. N'utiliser l'embrayage qu'en cas de besoin.
- Ne pas laisser le pied sur la pédale d'embrayage inutilement.
- En cours de trajet, ne placer la main sur le levier sélecteur que pour changer de rapport. Au risque de désengager les pignons et d'endommager la transmission.

#### AVERTISSEMENT

- En rétrogradant, l'aiguille de l'indicateur de régime moteur ne peut aller dans la zone rouge. Spécialement de 5ème en 4ème, un déplacement excessif du levier sélecteur peut faire passer en 2nde. La brusque augmentation du régime moteur risquerait alors d'endommager le moteur et la transmission.
- Ne pas sauter deux rapports vers le haut. Quand le régime moteur est élevé ne pas rétrograder.

0

1

2

3

4

5

6

7

8

9

10

11

12

13

14

15

16

## LEVIER SELECTEUR DE RAPPORT DE LA TRANSMISSION AUTOMATIQUE

### 0 Position de rapport

- 1 **P**: Stationnement
- 2 **R**: Marche arrière
- 3 **N**: Point mort
- 4 **D**: Surmultipliée automatique

4

5

6

### Commutateur de mode

- **W** : Mode hivernal
- **S** : Mode normal

7

8

Adoptez le mode normal dans des conditions normales de circulation.

9

10

11

12

13

14

### Sélection de mode manuel ou automatique

15

**D**: Changement de rapport automatique en fonction des conditions de trajet

16

**M**: Changement de rapport manuel

### Position manuelle du commutateur

Le rapport peut être réglé en déplaçant de commutateur vers l'avant ou l'arrière quand le sélecteur est en position M.

### Bouton de déverrouillage de verrou de changement de rapport en cas de verrouillage en position de stationnement (P)

Si vous ne pouvez déplacer le sélecteur hors de la position P, tentez de le faire en appuyant ici au moyen d'un objet pointu comme un stylo à bille. Pour votre sécurité commencez par arrêter le moteur et enfoncer la pédale de frein.

Pour passer à une autre position depuis P ou N après l'arrêt du véhicule, vous devez enfoncer la pédale de frein avec le contact mis.

6-4

TRANSMISSION ET FREINS

REXTON II

## Démarrage et déplacement

1. Pour démarrer le moteur, le levier sélecteur doit être sur "P" et la pédale de frein doit être enfoncée. Pour votre sécurité, évitez de démarrer le moteur en "N" bien que cela soit possible.
2. Vérifiez si le régime du moteur est normal (moins de 1000 tours/minute). Maintenez la pédale de frein enfoncée et sélectionnez la position "D" ou "R".
3. Enfoncer la pédale de frein, relâcher le frein de stationnement et déplacer le sélecteur de rapport à la position D. Maintenez la pédale de frein enfoncée pendant quelques secondes avant de rouler et d'accélérer brutalement.
4. Pour déplacer le véhicule, relâchez la pédale de frein et enfoncez graduellement la pédale d'accélérateur.

### AVERTISSEMENT

- Pour votre sécurité, toujours enfoncer la pédale de frein avant de déplacer le levier sélecteur à l'arrêt.
- N'enfoncez jamais la pédale d'accélérateur en déplaçant le levier de changement de rapport.
- Si vous devez arrêter en côte, enfoncez convenablement la pédale de frein.
- En démarrant le moteur avec la pédale d'accélérateur enfoncée, votre véhicule peut se déplacer brusquement et provoquer un accident.
- Quand le frein de stationnement est relâché et que le moteur tourne à haut régime, votre véhicule peut se déplacer brusquement. Dès lors, attendez la stabilisation du régime.
- Pour éviter les dégâts mécaniques et les accidents, ne sélectionnez jamais ni "P" ni "N" en roulant.

### AVERTISSEMENT

- A vitesse élevée, toute tentative de rétrogradation brutale peut endommager sévèrement le véhicule. En outre, votre véhicule peut perdre sa stabilité et présenter des risques élevés.

### ATTENTION

- Ne roulez pas brutalement et n'accélérez pas brusquement après la sélection de D. La transmission pourrait être endommagée. Spécialement, en démarrant après un arrêt, attendez plusieurs secondes l'éclairage du témoin D1 avec la pédale de frein enfoncée.
- En descente, ne sélectionnez jamais la position N. En passant de D à N, l'engagement brutal de rapport peut endommager la transmission.
- HDC est conçu pour les descentes en forte pente. Quand la fonction HDC est utilisée, ne sélectionnez pas N. Ceci désactiverait la fonction HDC.
- Il est possible de démarrer en N mais, pour votre sécurité, démarrez toujours en P.
- Par sécurité le levier de sélection de vitesses ne peut être déplacé en "P" ou "R" lorsque la vitesse du véhicule est d'environ 8 km/h.
- Ne sélectionnez jamais la position R quand le véhicule se déplace.

0

1

2

3

4

5

6

7

8

9

10

11

12

13

14

15

16

## CONSEILS D'UTILISATION DE LA BOITE DE VITESSE AUTOMATIQUE

0

### Déplacement du véhicule en rampant

1

Dans les positions autres que "P" et "N", le véhicule peut se déplacer lentement même sans aucune pression sur la pédale d'accélérateur. Ceci est appelé un déplacement en rampant. Dans les embouteillages ou les lieux exigus, ce déplacement peut être arrêté en freinant.

2

3

4

### ⚠ ATTENTION

- Dans une forte pente (en côte ou en descente), malgré l'effet de déplacement en rampant, votre véhicule peut se déplacer dans le sens opposé à celui désiré. En arrêtant dans une forte pente, la pédale de frein doit toujours être enfoncée.
- Ne sélectionnez jamais la position N en roulant. En effet, vous ne disposeriez pas de frein moteur. Des accidents pourraient en résulter.

5

6

7

8

9

### Rétrogradation forcée

Pour accélérer rapidement, enfoncez complètement la pédale d'accélérateur au plancher. Un ou deux rapports inférieurs seront engagés automatiquement. Ceci est appelé une rétrogradation forcée.

10

11

12

13

### ⚠ ATTENTION

- N'utilisez pas la rétrogradation forcée en roulant sur des routes sinueuses ou dans des virages en épingle à cheveux.
- N'utilisez pas la rétrogradation forcée sans nécessité au risque de réduire la durabilité de votre véhicule et l'économie de carburant.

14

15

16

### Frein moteur

Quand le véhicule roule et que la pédale d'accélérateur est relâchée, le régime du moteur diminue. Cette diminution de régime crée une force de freinage supplémentaire. En descente, la sélection d'un rapport inférieur peut réduire le régime du moteur et ralentir le véhicule. Le frein moteur vous permet de ralentir sans abuser des freins. La force de freinage est d'autant plus importante que le rapport est bas.

### ⚠ ATTENTION

- Ne serrez pas la pédale de frein excessivement dans une longue descente. Ceci peut surchauffer le circuit de freinage, entraîner un blocage dû à la vapeur ou un affaiblissement et vous faire perdre la force de freinage.
- Le frein moteur ne fonctionne pas en position "N".
- Sur route glissante, ne freinez pas brutalement au risque de patinage.





- 0
- 1
- 2
- 3
- 4
- 5
- 6
- 7
- 8
- 9
- 10
- 11
- 12
- 13
- 14
- 15
- 16

## R: MARCHE ARRIERE



- Utilisez cette position pour rouler en marche arrière.
- Pour passer de “P” ou “N” en “R” arrêtez complètement le véhicule et enfoncez la pédale de frein. Quand le levier sélecteur occupe la position “R”, le système d’aide au stationnement (option\*) est activé.

**⚠ AVERTISSEMENT**

- Ne sélectionnez jamais la position “R” quand le véhicule se déplace.
- Notez que le véhicule peut se déplacer lentement vers l’arrière quand la position “R” est sélectionnée.

**⚠ ATTENTION**

Par sécurité le levier de sélection de vitesses ne peut être déplacé en “P” ou “R” lorsque la vitesse du véhicule est d’environ 8 km/h.

## N: POINT MORT



Dans cette position, le moteur ne transfère pas la puissance aux roues et le véhicule ne se déplacera pas sur une route plane. Cependant, par sécurité, serrer le frein lorsque le levier de sélection est dans cette position.

Pour passer en “D” ou “R” depuis la position “N” après avoir arrêté le véhicule, enfoncez la pédale de frein lorsque le commutateur d’allumage est en position “ON” (en fonction).

**⚠ AVERTISSEMENT**

- Réchauffer le moteur pendant 3 minutes environ lorsque la température ambiante est inférieure à -15°C, faute de quoi le levier de sélection ne pourra être déplacé en douceur (N → R).
- Ne passez jamais de “D” en “N” ou vice versa quand le véhicule se déplace, au risque d’endommager la transmission.
- Si vous devez arrêter en côte et que vous désirez utiliser la position de point mort, enfoncez fermement la pédale de frein.
- Ne tentez jamais de déplacer le sélecteur en “N” en roulant.



## D: POSITION D DE CONDUITE NORMALE



- Utilisez cette position dans les situations normales. Les rapports sont sélectionnés automatiquement de la 1<sup>ère</sup> à la 5<sup>ème</sup> en fonction du degré d'abaissement de la pédale d'accélérateur.

### ⚠ AVERTISSEMENT

- N'accélérez pas brutalement après être passé en "D" au risque d'endommager la transmission. Spécialement, en démarrant en côte, après l'arrêt et le stationnement du véhicule, attendez l'éclairage du témoin "D1" avec la pédale de frein enfoncée.
- Même en position "D", le véhicule peut dévaler une pente en fonction du degré de la pente et vous devez donc enfoncer la pédale de frein.

### ⚠ ATTENTION

Notez que le véhicule peut se déplacer lentement vers l'avant sur un sol horizontal quand le sélecteur est en position "D".

### ⚠ AVERTISSEMENT

- Si vous touchez le levier sélecteur par inadvertance pendant un trajet, le rapport qui peut être sélectionné peut changer. Le véhicule peut devenir instable. Ne touchez pas le levier sélecteur en roulant (spécialement l'hiver).
- Ne rétrogradez pas brutalement (3, 2, ou 1) quand la vitesse du véhicule est élevée (D ou 4). Vous pourriez perdre le contrôle et heurter des personnes ou des objets (spécialement sur des routes glissantes).
- Une vitesse excessive dans un rapport bas peut endommager la transmission.

0

1

2

3

4

5

6

7

8

9

10

11

12

13

14

15

16



0

## DEVERROUILLAGE DU LEVIER DE CHANGEMENT DE RAPPORT

1

### Fonctionnement du verrou de changement de rapport

Ce système verrouille le levier sélecteur dans la boîte automatique conformément au statut et aux conditions de conduite pour empêcher le conducteur d'effectuer des fausses manoeuvres, pour protéger le système et pour favoriser la stabilité.

2

3

4

5

6

### Verrou du levier sélecteur en "P" ou "N"

7

Pour quitter "P", le contact doit être mis et la pédale de frein enfoncée.

8

Si "P" ne peut être quitté, vérifier:

9

- si le contact est mis,

10

- si la pédale de frein est enfoncée.

11

### Impossibilité de passer de "N" à "R" en roulant

12

Pour maintenir la stabilité du véhicule et protéger la transmission, le passage de "N" à "R" est impossible au-delà de 8 km/h.

13

14

15

16



Si vous ne pouvez pas quitter la position "P" quand le contact est mis et que la pédale de frein est enfoncée, agissez comme suit:

1. Serrez fermement le frein de stationnement et coupez le contact.
2. Enfoncez la pédale de frein et abaissez le levier de déverrouillage de changement de vitesse au moyen d'un objet tel qu'un stylo. Ensuite, sélectionnez une autre position.

#### AVERTISSEMENT

Si ce cas se présente, faites réparer dès que possible votre véhicule par un concessionnaire Ssangyong ou dans un atelier agréé.

## CHANGEMENT DE RAPPORT MANUEL AU MOYEN DU COMMUTATEUR

### Réglage du rapport

Le rapport de conduite peut être réglé en actionnant le commutateur, après le déplacement du levier sélecteur de "D" à "M".

Sélection de "M" :  
Changement de rapport manuel



Si le levier sélecteur est déplacé en M en roulant, le rapport inférieur suivant est sélectionné.

#### NOTE

Cependant cette rétrogradation n'a pas lieu en cas de risque de secousse pour protéger le système.

### Utilisation du frein moteur

Pour utiliser le frein moteur, commencer par passer en mode manuel puis actionner le commutateur pour rétrograder.

#### ATTENTION

- N'actionner le commutateur de changement de rapport qu'une seule fois. Sinon vous risquez de rétrograder en série de plusieurs rapports.
- Une utilisation brutale du frein moteur peut déstabiliser le véhicule. Ne pas utiliser le frein moteur brutalement, spécialement en roulant sur des routes enneigées ou verglacées.

### Commutateur de changement de rapport au volant

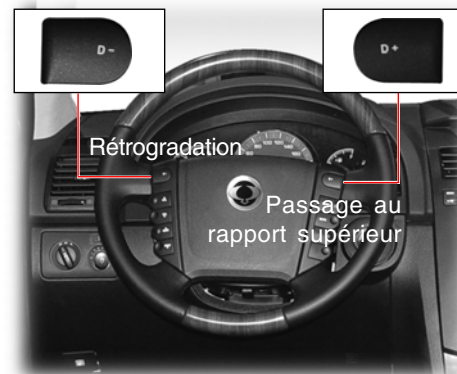

### Commutateur de changement de rapport dans le levier sélecteur

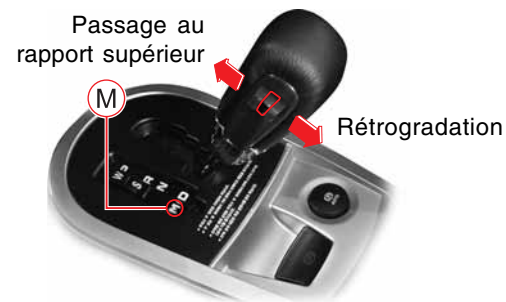

0
1
2
3
4
5
6
7
8
9
10
11
12
13
14
15
16



- 0
- 1
- 2
- 3
- 4
- 5
- 6
- 7
- 8
- 9
- 10
- 11
- 12
- 13
- 14
- 15
- 16

## AFFICHAGE DE LA POSITION DE RAPPORT AU TABLEAU DE BORD



- A cette position, seule la 1ère est utilisable. Utilisez cette position pour de longs trajets en montagne, des côtes abruptes et hors route. Le frein moteur est maximum dans les descentes.



- La position empêche la transmission de passer en troisième ou en quatrième. Sélectionnez la gamme 2 pour plus de puissance en côte et pour bénéficier du frein moteur en descente.



- A cette position, la boîte passe automatiquement de la 1ère à la 3ème en fonction de la vitesse du véhicule. Cette position offre un effet de frein moteur en descente.



- Sélectionnez cette position pour la conduite normale en marche avant sur route pavée. A cette position, la boîte passe automatiquement de la 1ère à la 4ème en fonction de la vitesse du véhicule.



- A cette position, la boîte passe automatiquement de la 1ère à la 5ème en fonction de la vitesse du véhicule. Sélectionnez cette position pour la conduite normale en marche avant sur route pavée.

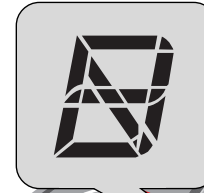

### Position manuelle de rapport

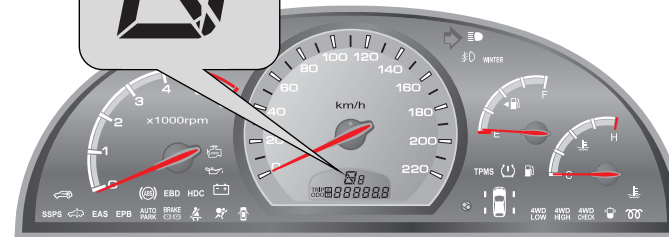

#### **ATTENTION**

- En maintenant enfoncé le commutateur de changement de rapport manuel, plusieurs rétrogradations peuvent s'enchaîner. Ne sélectionner qu'un rapport à la fois.
- Notez qu'il est possible de passer au rapport supérieur en enfonçant complètement la pédale d'accélérateur en 1ère, 2nde, 3ème, et 4ème.
- Si vous appliquez une force excessive en déplaçant le commutateur, le rapport pourrait ne pas changer. Une utilisation souple et régulière est recommandée.

## MODE HIVERNAL (W)

### Mode hivernal

Dans ce mode, le véhicule démarre en 2<sup>de</sup> (en avant et en marche arrière). Utilisez ce mode pour démarrer sur des routes glissantes.

### Mode hivernal (W)

- Pour sélectionner le mode hivernal, pressez le “W” du commutateur de mode. Le témoin “WINTER” (hiver) du panneau d’instruments s’allume.
- Dans ce mode, le véhicule démarre en 2<sup>de</sup> (en avant et en marche arrière). Utilisez ce mode pour démarrer sur des routes glissantes.

### Mode normal (S)

- Adoptez le mode normal dans des conditions normales de circulation.

### Comment démarrer en 2<sup>de</sup> de marche avant/arrière

1. Pressez la partie “W” du commutateur de mode pour sélectionner le mode hivernal.
2. Placez le levier sélecteur en position “D” et vérifiez si le témoin du levier indique “D2”.
3. A présent, vous pouvez démarrer le véhicule en 2<sup>de</sup> de marche avant.
4. Placez le levier sélecteur en position “R” pour démarrer le véhicule en 2<sup>de</sup> de marche arrière.

### Commutateur de Mode

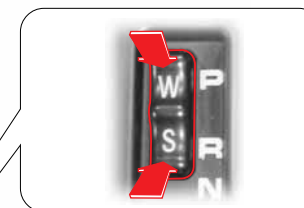

Utilisez le mode normal pour les trajets normaux et utilisez le mode hivernal sur les routes glissantes.



0
1
2
3
4
5
6
7
8
9
10
11
12
13
14
15
16

### AVERTISSEMENT

- Même en position “D”, le véhicule peut dévaler une pente en fonction du degré de la pente et vous devez donc enfoncer la pédale de frein.

## MODE DE SECOURS (TRANSMISSION AUTOMATIQUE)

### 0 SYMPTOMES

1 En cas de panne électrique ou mécanique de la transmission, cette dernière fonctionne en mode de secours pour maintenir des conditions minimales de fonctionnement et protéger la transmission des dégâts.

2 Les symptômes de panne de la transmission sont les suivants:

- 3
- 4 • **Secousses importantes en déplaçant le levier sélecteur**
- 5 • **Baisse de rendement à vitesse élevée**
- 6 • **Aucun changement de rapport pendant le trajet (ne peut accélérer le véhicule)**
- 7 • **Le témoin indique uniquement D et non D1 même quand le levier est déplacé en D.**

8

### 9 **! ATTENTION**

- 10 • En cas de panne électrique ou mécanique de la transmission, arrêtez le véhicule immédiatement et réinitialisez le mode de secours.
- 11 • En cas de fonctionnement anormal de la transmission (fixée en 2<sup>de</sup> avant en position “**D**” ou en 2<sup>de</sup> de marche arrière en position **R**) qui persiste, faites vérifier le système par un concessionnaire Ssangyong ou un atelier agréé.
- 12 • Si le problème électrique ou mécanique subsiste, faites vérifier le système par un concessionnaire Ssangyong ou un atelier agréé.

13

14

15

16

### REINITIALISATION DU MODE DE SECURITE QUAND LE RAPPORT EST FIXE

#### Comment réinitialiser le mode de secours

1. Arrêtez le véhicule et placez le levier en position “**P**”.
2. Arrêtez le moteur et attendez plus de 10 secondes.
3. Démarrez le moteur.

#### Symptômes après la réinitialisation du mode de secours

- Si le véhicule fonctionne normalement après la réinitialisation, la panne a disparu.
- Si le rapport est fixe en 2<sup>de</sup> de marche avant en position “**D**” ou si la 2<sup>de</sup> de marche arrière est en “**R**”. Faites vérifier le système par un distributeur Ssangyong ou par un atelier agréé par Ssangyong.

## SYSTEME D'AIDE AU STATIONNEMENT\*

Quand le sélecteur de rapport est en position "R", le système d'aide au stationnement est activé et les capteurs du pare-chocs arrière détectent la distance par rapport à l'obstacle. Vous pouvez interpréter la distance entre l'obstacle et le véhicule à partir de l'alarme et de l'affichage du multimètre. L'intervalle d'alarme se réduit avec la proximité de l'obstacle.



### Capteur de détection d'obstacle

Quand vous sélectionnez la position "R", l'alarme retentit en fonction de la distance entre l'obstacle et le véhicule.

Distance	Intervalle d'alarme
plus de 1,2 m	aucune alarme
90 cm à 1,2 m	environ 2,6 s
60 cm à 90 cm	environ 0,7 s
25 cm à 60 cm	alarme permanente

### ATTENTION

- L'alarme ne retentit pas si la distance le capteur et l'obstacle est inférieure à 25 cm. Cependant, si le capteur détecte un obstacle manifeste, l'alarme peut retentir.
- Ne pas se fier au système d'aide au stationnement quand le levier sélecteur de rapport est en position "R" (marche arrière). Rouler en arrière en surveillant l'arrière de votre véhicule.
- Si le vibreur retentit anormalement ou retentit pendant plus de 3 secondes lorsque le levier de sélection est placé en position "R", le système d'assistance au stationnement est défectueux. Le système doit être contrôlé par un concessionnaire ou un centre d'intervention agréé Ssangyong.





0

1

2

3

4

5

6

7

8

9

10

11

12

13

14

15

16



## ATTENTION

**Cependant, vous devez continuer à utiliser les rétroviseurs ou à tourner la tête. En marche arrière, prenez les précautions d'usage.**

- Le système d'aide au stationnement est utile mais ne doit pas supprimer la vigilance du conducteur.
- Les capteurs ne peuvent être ni comprimés ni heurtés ni soumis à un pistolet de lavage à haute pression, au risque de dégâts.
- Normalement, quand vous sélectionnez la position "R" avec le contact mis, un bip d'alarme retentit.

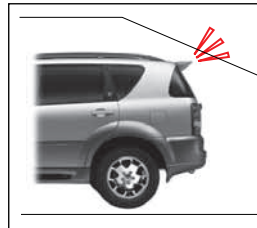

Dans le parc de stationnement, comme illustré, la partie supérieure du véhicule peut être heurtée avant le fonctionnement du capteur. Dès lors, consultez les rétroviseurs extérieurs ou tournez la tête pendant les manoeuvres.

**L'intervalle d'alarme se réduit avec la proximité de l'obstacle.**

### ► Obstacles que les capteurs ne peuvent détecter

- Objets fins et étroits tels que des câbles, des cordes ou des chaînes
- Coton, éponge, vêtements, neige qui absorbent les ultrasons.
- Obstacles d'une taille inférieure au pare-chocs : Egouts ou flaques

### ► Causes d'inactivité des capteurs

- Gel de la sonde de capteur.
- Sonde couverte de pluie, de gouttes d'eau, de neige ou de boue.

### ► Causes d'affaiblissement des capteurs

- Recouvrement partiel de neige ou de boue.
- Température extérieure trop élevée ou trop basse.

### ► Fonctionnement incorrect

- Sur routes irrégulières, sur gravier, en montagne ou dans l'herbe.
- Quand la hauteur de pare-chocs change du fait d'un chargement important du véhicule.
- En recevant d'autres ultrasons (sons métalliques ou bruit de freins provenant des camions).
- Quand une radio fonctionne avec un volume important.
- Quand le capteur est aveuglé par des accessoires placés incorrectement.



## ABAISSEMENT DE 3,5° DU RETROVISEUR EXTERIEUR EN MARCHE ARRIERE



ABAISSEMENT DE 3,5°



1. Sélectionner le rétroviseur du côté gauche (L) ou droit (R) au moyen du commutateur de sélection de rétroviseur.



2. Le rétroviseur sélectionné s'abaisse de 3,5° quand le levier sélecteur est déplacé en R.

3. Le rétroviseur retourne à sa place d'origine quand la marche arrière est quittée.

### ! ATTENTION

- Cette fonction est désactivée quand le commutateur de sélection est au centre.
- Ceci facilite votre conduite. (Sans remplacer l'attention nécessaire.)
- Si vous devez actionner les vitres, commencer par là avant de passer en R.

0

1

2

3

4

5

6

7

8

9

10

11

12

13

14

15

16

# SYSTEME DE FREINAGE

- 0
- 1
- 2
- 3
- 4
- 5
- 6
- 7
- 8
- 9
- 10
- 11
- 12
- 13
- 14
- 15
- 16

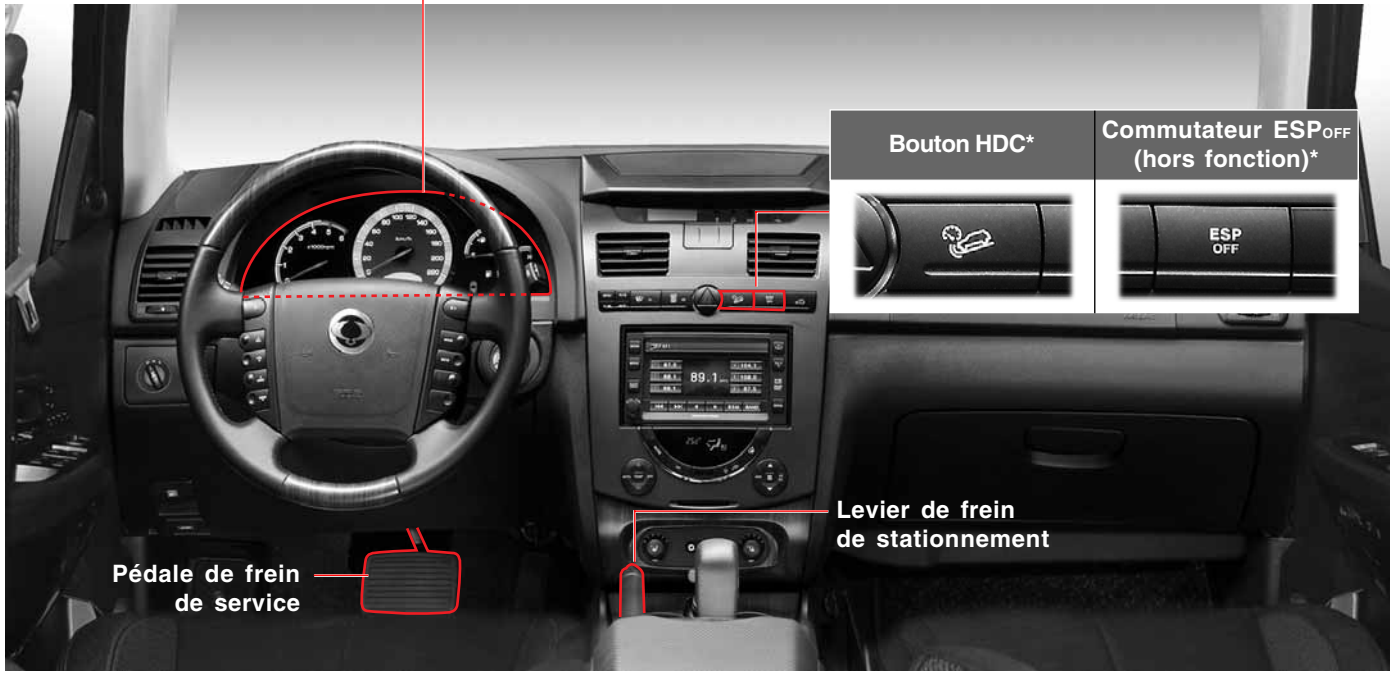

## PÉDALE DE FREIN DE SERVICE

Le frein de service sert à diminuer la vitesse du véhicule et à l'arrêter. Ne serrez pas la pédale de frein excessivement dans une longue descente. Ceci surchaufferait les freins, entraînant la formation de bulles de vapeur et affaiblissant les freins. Combinez l'effet du frein moteur à celui du frein de service en sélectionnant les rapports inférieurs.

### ATTENTION

Sur route glissante, ne freinez pas brutalement au risque de patinage.

### Affaiblissement des freins

Réduction ou perte de la force de freinage due au manque de friction entre les plaquettes et le disque de frein.

### Bulles de vapeur

Quand le circuit de freinage surchauffe, le liquide des canalisations de frein bout et forme des bulles. Seules les bulles sont comprimées quand la pédale de frein est enfoncée. Dès lors les freins fonctionnent mal suite à la perte de force de freinage.

### Frein moteur

Un système qui permet de ralentir un véhicule indépendamment du circuit de freinage conventionnel. Un conducteur doit normalement rétrograder pour ralentir en descente, en utilisant la compression du moteur.

Le frein moteur augmente l'efficacité de cette importante force.

## TÉMOIN DE FREIN



### Eclairage

Ce témoin s'allume quand le frein de stationnement est serré et/ou quand le niveau du liquide de frein est insuffisant.

### Clignotement

Si le véhicule roule pendant plus de 2 secondes (à 10 km/h ou plus) pendant que le frein de stationnement est serré, le témoin de frein de stationnement clignote et le vibreur retentit.

Dans ce cas, arrêtez immédiatement le véhicule et desserrez le frein de stationnement.

### Plaquettes/disques de frein

Vérifier et remplacer au besoin les plaquettes/disques de frein tous les 10000 km.

Remplacer sans attendre les plaquettes/disques bruyants. Leur bruit signale l'obligation de remplacement.

### ATTENTION

L'intervalle de remplacement dépend du style de conduite.

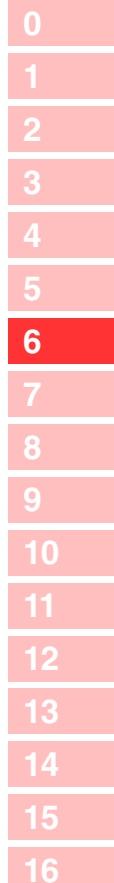



- 0
- 1
- 2
- 3
- 4
- 5
- 6
- 7
- 8
- 9
- 10
- 11
- 12
- 13
- 14
- 15
- 16

## ESP (PROGRAMME ELECTRONIQUE DE STABILITE)\*

### SYSTEME ESP

Le système ESP est un système électronique de commande de la stabilité du véhicule et un système supplémentaire de sécurité qui réduit les risques en serrant les freins sur les roues ou en utilisant le couple du moteur pour compenser une instabilité extrême du véhicule, dans des virages serrés par exemple.

### Témoin D'ESP\*



#### Eclairage du témoin ESP

Si vous appuyez sur le commutateur ESP<sub>OFF</sub>, la fonction ESP s'arrête et le témoin du panneau d'instruments s'arrête. Pressez ce commutateur à nouveau pour reprendre le fonctionnement ESP. A ce moment, le témoin s'éteint.

#### Clignotement du témoin ESP

Si l'ESP fonctionne pendant le trajet, le témoin clignote et l'alarme retentit.

#### AVERTISSEMENT

Si le témoin ESP s'allume, l'ESP est défectueux. Assurez-vous de faire vérifier le véhicule chez le distributeur Ssangyong le plus proche ou dans un atelier agréé par Ssangyong.

### Commutateur ESP<sub>OFF</sub> (Annulation/reprise de la fonction ESP)

Si les roues motrices glissent sur route neigeuse ou verglacée, le régime du moteur n'augmentera pas même si vous relâchez la pédale d'accélérateur et, par conséquent, vous pourriez ne pas pouvoir déplacer votre véhicule. Dans ce cas, arrêtez la fonction ESP en pressant le commutateur ESP<sub>OFF</sub>. Quand le commutateur ESP<sub>OFF</sub> est pressé, la fonction ESP s'arrête et le véhicule est conduit indépendamment des sorties du capteur.

## ABS (ANTIBLOCCAGE DES ROUES AU FREINAGE)\*

### ABS (antiblocage des roues au freinage)

En freinant brusquement ou sur route glissante, le véhicule continue à se déplacer vers l'avant mais les roues bloquées ne tournent plus. Dans ce cas, votre véhicule peut perdre sa stabilité ou tourner, causant alors un accident. L'ABS continue à maintenir la stabilité directionnelle et le contrôle du véhicule.

### Témoin ABS\*



Ce témoin s'allume quand le commutateur d'allumage est sur "ON" et doit s'éteindre si le système est normal.

#### ! AVERTISSEMENT

- Si ce témoin ne s'allume pas quand le contact est mis ou ne s'éteint pas, contactez votre distributeur Ssangyong ou un atelier agréé par Ssangyong le plus proche. Si ce témoin s'allume sur la route, cela indique un mauvais fonctionnement de l'ABS.
- L'ABS est un dispositif qui empêche les roues de se bloquer pendant le freinage pour faciliter la direction. Cependant, le système ABS ne raccourcit pas la distance de freinage.
- En fonction des conditions de circulation, la distance de freinage avec ABS peut être plus longue ou plus courte que sans ABS.

## EBD (REPARTITION ELECTRONIQUE DE LA FORCE DE FREINAGE)\*

### EBD (répartition électronique de la force de freinage)

Quand la pédale de frein est enfoncée, elle commande électroniquement la pression de freinage pour répartir correctement les forces de freinage entre les roues avant et arrière. L'EBD fonctionne quand les différences de vitesse entre les roues avant et arrière les plus rapides dépassent 1 km/h. Si l'ABS est engagé, l'EBD ne fonctionne pas.

### Témoin D'EBD\*



Ce témoin s'allume quand le commutateur d'allumage est sur "ON" et doit s'éteindre si le système est normal.

#### ! ATTENTION

Si le témoin rouge HDC s'allume, le HDC est surchauffé ou fonctionne mal. Si le témoin est encore allumé après que le système a refroidi, faites vérifier le système par le distributeur ou l'atelier agréé le plus proche.

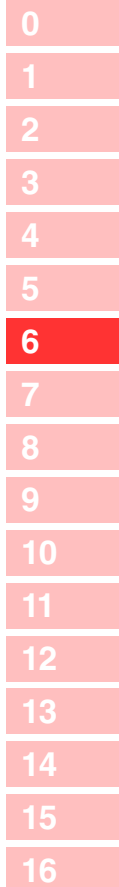



- 0
- 1
- 2
- 3
- 4
- 5
- 6
- 7
- 8
- 9
- 10
- 11
- 12
- 13
- 14
- 15
- 16

## HDC (COMMANDE DE DESCENTE)\*

### HDC (Commande de descente)

HDC signifie Commande de descente. Sur route en pente abrupte, cette fonction permet de rouler à faible vitesse sans appuyer sur la pédale de frein. Cette fonction pratique ne sert qu'en descente à forte pente. En conséquence, n'utilisez pas cette fonction dans d'autres conditions.

### Témoin HDC\*



**Témoin vert allumé:** Le HDC est prêt à l'usage (en pressant le commutateur HDC).

**Témoin vert clignotant:** Le HDC est mis en marche.

**Témoin rouge allumé:** le système HDC est surchauffé ou fonctionne mal.

### ⚠ ATTENTION

- En conduisant sur route plane avec le HDC allumé et prêt à l'usage, le HDC peut être mis en marche dans des virages serrés ou en passant sur un dos d'âne. Par conséquent, n'activez pas le HDC sur routes normales.

## Fonctionnement du HDC

**Quand ce bouton est pressé une fois, le HDC est disponible.** Quand les conditions de fonctionnement sont réunies, le HDC est mis en marche et le témoin vert HDC clignote. Le HDC réduit automatiquement la vitesse du véhicule à 7 km/h en 2 roues motrices gamme haute (2H) ou 4 roues motrices gamme haute (4H) ou à 3km/h en 4 roues motrices gamme basse (4L). Le HDC s'arrête automatiquement en-dessous de 7 km/h ou 3 km/h. Quand le bouton est enfoncé à nouveau, le HDC est désactivé et le témoin s'éteint.

## FREIN DE STATIONNEMENT A MAIN

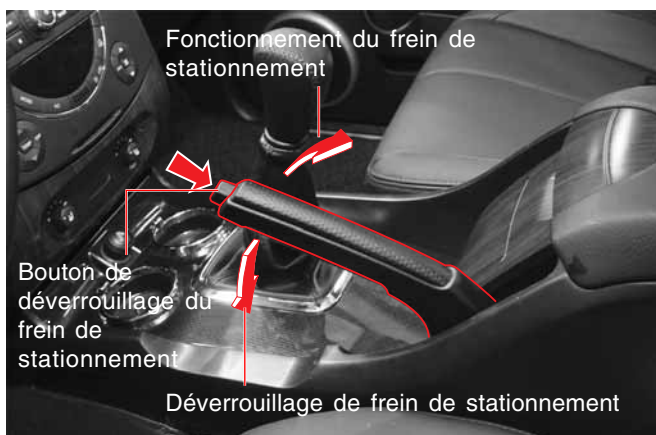

### Fonctionnement du frein de stationnement

Arrêtez en lieu sûr et tirez sur le levier de frein de stationnement. Le témoin de frein de stationnement (  ) s'allume.

### Déverrouillage de frein de stationnement

Appuyer sur le bouton de déverrouillage du bout du levier du frein de stationnement et abaisser le levier.

### Témoin lumineux et avertissement sonore en roulant avec le frein de stationnement serré



Si vous roulez sans desserrer le frein de stationnement, le témoin de frein clignote et le vibreur retentit pour vous avertir quand la vitesse du véhicule dépasse 10 km/h pendant plus de 2 secondes. Dans ce cas, arrêtez immédiatement et desserrez le frein de stationnement.

#### ATTENTION

- Avant de démarrer, vérifier l'extinction du témoin de frein.
- Rouler avec le frein de stationnement serré peut endommager le circuit de freinage arrière. Avant de rouler, desserrez complètement le frein de stationnement.
- Si le témoin de frein (  ) ne s'éteint pas après le desserrage du frein de stationnement, faites vérifier le circuit de freinage par un concessionnaire Ssangyong ou un atelier agréé.

0
1
2
3
4
5
6
7
8
9
10
11
12
13
14
15
16



**MEMO**

Ruled area for writing notes, consisting of multiple horizontal lines.







# Sièges

# 7

## TABLE DES MATIÈRES

- **Commandes de siege ..... 7-2**
- **Siege du conducteur ..... 7-4**
- **Siege de passager ..... 7-9**
- **Siege de deuxieme rangee ..... 7-10**
- **Siege de troisieme rangee ..... 7-12**
- **Chauffage des sieges\* ..... 7-14**
- **Avertissements et mises en garde ..... 7-15**

0
1
2
3
4
5
6
<b>7</b>
8
9
10
11
12
13
14
15
16





## COMMANDES DE SIEGE

- 0
- 1
- 2
- 3
- 4
- 5
- 6
- 7
- 8
- 9
- 10
- 11
- 12
- 13
- 14
- 15
- 16

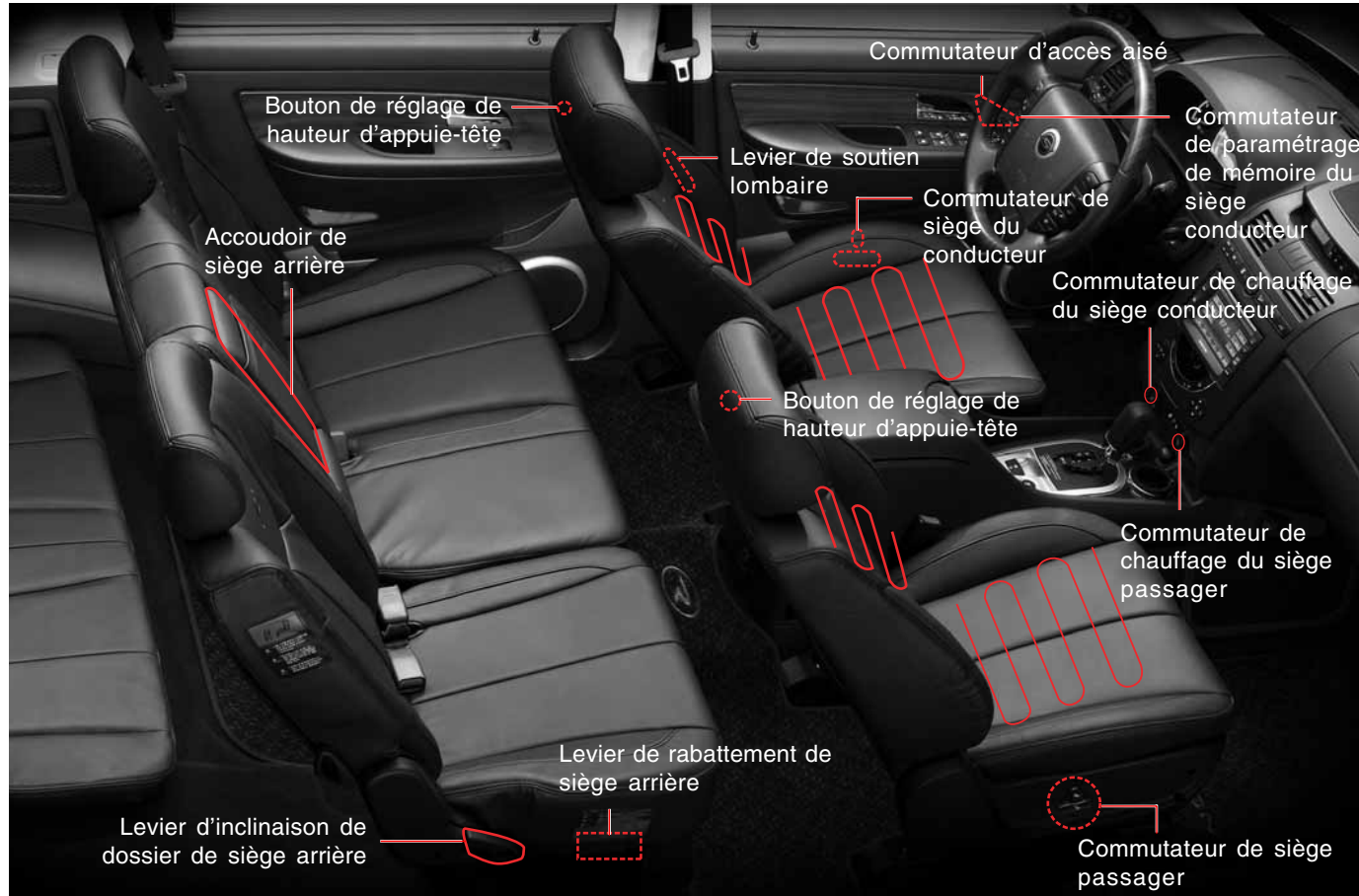

7-2

SIÈGES

REXTON II



## AVERTISSEMENTS ET MISES EN GARDE



### AVERTISSEMENT

- Ne démarrez qu'à l'issue de tous les réglages du siège conducteur.
- Après le réglage, le siège doit être complètement verrouillé.
- N'inclinez pas le dossier du siège plus que nécessaire pour votre confort pendant les trajets. La ceinture est la plus efficace quand l'occupant est enfoncé dans le siège et se tient droit. Si le dossier du siège est trop incliné, il y a des risques de glisser sous la sangle et d'être blessé.
- Ne jamais appuyer sur le commutateur de position de siège conducteur et de rétroviseur extérieur en roulant.
- Ne placez sur le siège aucun objet qui pourrait l'endommager.
- Les sièges avant sont équipés de résistances chauffantes. Les personnes suivantes risquent d'être légèrement brûlées par le chauffage de siège. Elles exigent des précautions particulières. Enfants, personnes âgées, malades, à la peau sensible, excessivement fatiguées, ivres ou sous l'effet de médicaments soporifiques.
- Ne placez aucun objet tel qu'une couverture, un coussin ou une housse sur le siège qui pourrait isoler du chauffage.
- Des appuie-tête déposés ou déréglés peuvent entraîner des blessures graves à la tête et au cou en cas de collision. Ne démarrez qu'après la mise en place et le réglage des appuie-tête.



### ATTENTION

- Les sièges sont actionnés électriquement même quand le contact est coupé mais ne les actionnez que quand le moteur tourne pour ne pas décharger la batterie.
- N'utilisez qu'un seul bouton de réglage de siège à la fois au risque d'endommager le moteur électrique. N'utilisez qu'un bouton de siège à commande électrique à la fois.
- En nettoyant les sièges de cuir, n'utilisez jamais de solvants à base de pétrole tels que du benzène, de l'alcool, de l'essence ou du diluant. La surface des sièges pourrait être décolorée ou ternie.
- Ne forcez pas le réglage électrique si le siège entre en contact avec un objet et se bloque.
- En cas de panne des sièges motorisés, faites vérifier et réparer ces derniers avant de rouler.

0

1

2

3

4

5

6

7

8

9

10

11

12

13

14

15

16



## SIEGE DU CONDUCTEUR

### 0 SIEGE MOTORISE\*

1

2

3

4

5

### 6 Chauffage de siège

7

Un commutateur vous permet de réchauffer l'assise et le dossier du siège.

8

9

10

11

### 12 Réglage de hauteur et inclinaison d'appui-tête

13

14

15

16



### Réglage de hauteur et inclinaison d'appui-tête

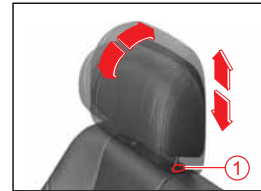

Pour lever l'appui-tête, tirez vers le haut sans appuyer sur le bouton de déverrouillage. Pour abaisser l'appui-tête, pressez le bouton de déverrouillage ① placé au sommet du dossier du siège et poussez l'appui-tête vers le bas.

#### AVERTISSEMENT

Des appui-tête déposés ou déréglés peuvent entraîner des blessures graves à la tête et au cou en cas de collision.

### Soutien lombaire (siège du conducteur)

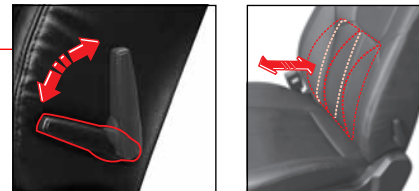

Faites tourner le levier vers l'avant pour augmenter le soutien lombaire. Faites tourner le levier vers l'arrière pour diminuer le soutien.

7-4

SIÈGES

REXTON II



### Réglage de la glissière de siège

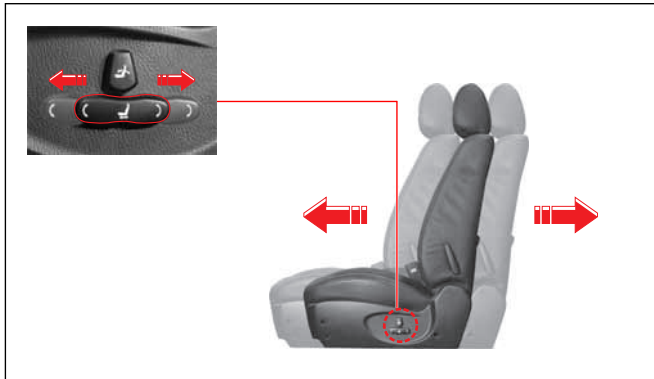

### Réglage de l'inclinaison du dossier du siège

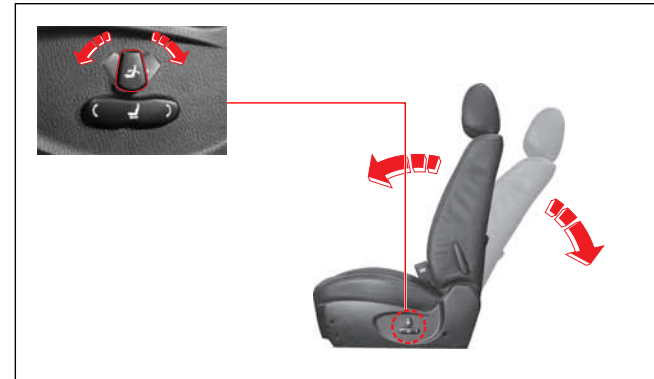

### Réglage de hauteur de siège

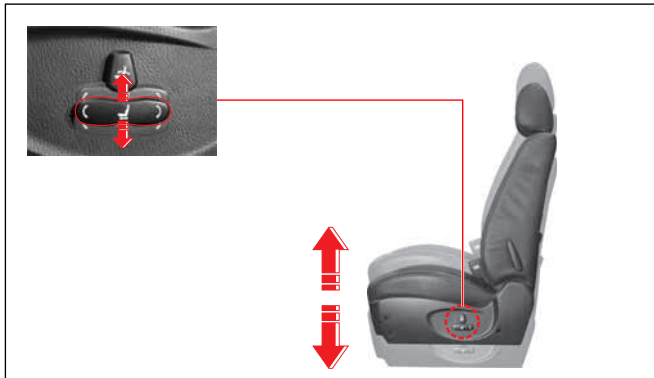

### Réglage du basculement du siège

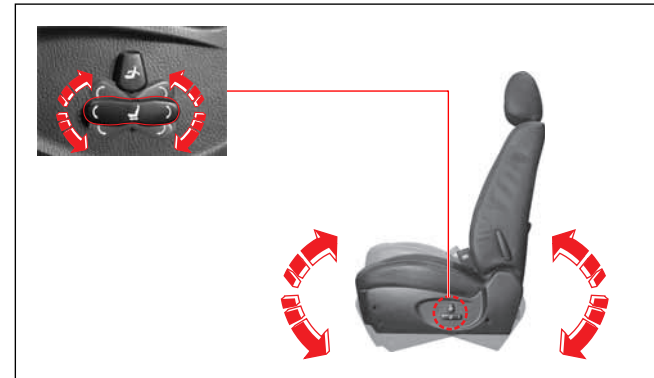

- 0
- 1
- 2
- 3
- 4
- 5
- 6
- 7
- 8
- 9
- 10
- 11
- 12
- 13
- 14
- 15
- 16

REXTON II

SIÈGES

7-5



0

## SYSTEME D'ACCES AISE (SIEGE DU CONDUCTEUR)\*

1

Ce système est conçu pour faciliter l'accès et la sortie du conducteur.

2

3

4

5

6

7



Bouton d'accès aisé

8

9

### ATTENTION

10

- La distance parcourue par le siège dépend de la position du siège complètement avancé. Elle dépend aussi de la position initiale.

11

- Des différences peuvent exister quand le siège retourne à sa place d'origine. Ces différences sont normales. Elles sont dues aux différences de poids des personnes et de charge électrique..

12

13

- Le frein de stationnement doit être serré en utilisant l'accès aisé au risque d'accident. Le levier sélecteur doit être en P et le frein de stationnement serré à fond.

14

15

- N'actionner aucun commutateur (à mémoire ou autre) pendant le fonctionnement de l'accès aisé au risque de dysfonctionnement.

16

### Pour fonctionner

Pour utiliser cette fonction, appuyer sur le bouton d'accès aisé, placé sur le panneau de commutateur de lève-vitre du conducteur.

**Pour sortir du véhicule :** Le siège se déplace vers l'arrière et le bas quand la clé est retirée du contact, uniquement si le témoin de frein de stationnement du tableau de bord est allumé ou si le levier sélecteur de rapport était en P avant de couper le contact. Cependant, ceci ne concerne pas les véhicules à boîte manuelle (qui ne possèdent pas de position P). Dans ce cas, la seule condition est le serrage du frein de stationnement

**Pour entrer dans le véhicule :** Le siège retourne à sa position d'origine en mettant le contact pendant que P est sélectionné ou que le frein de stationnement est sélectionné. Cependant, ceci ne concerne pas les véhicules à boîte manuelle (qui ne possèdent pas de position P). Dans ce cas, la seule condition est le serrage du frein de stationnement

### Pour désactiver

Pour désactiver cette fonction, réappuyer sur le bouton d'accès aisé.

7-6

SIÈGES

REXTON II

## MEMORISATION DE POSITION DE SIEGE\*

Une mémoire de position est disponible pour un à trois conducteurs. Chaque conducteur peut mémoriser sa propre position de siège de conducteur et de rétroviseurs extérieurs. L'information est enregistrée dans l'ordinateur intégré. Si quelqu'un a déplacé le siège, les positions mémorisées peuvent être rappelées automatiquement en appuyant sur le bouton de position.

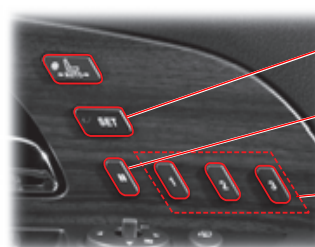

**Bouton SET  
(mémorisation)**

**Bouton STOP  
(arrêt)**

**Bouton de position  
(1, 2, 3)**

### **ATTENTION**

- Le déplacement automatique s'arrête si un commutateur de réglage de siège ou de rétroviseur extérieur est actionné. Pour effacer les positions mémorisées de siège et de rétroviseur, appuyer sur le bouton STOP.
- Si aucun bouton de position n'est pressés les 5 secondes de l'appui sur le bouton SET, la mémorisation est annulée.

### **Pour rappeler les positions mémorisées**

1. Maintenez enfoncés un des boutons de position (1), (2), (3) à régler jusqu'au signal du vibreur.
2. Le siège du conducteur et les rétroviseurs se déplacent aux positions mémorisées. Si vous roulez pendant le rappel de position, ce dernier s'arrête.
3. Attendez la fin du rappel.
4. Quand le rappel est achevé, un vibreur retentit deux fois.

### **Pour mémoriser les positions**

1. Placez la boîte de vitesses sur P avec le contact mis, (pour voter sécurité sans démarrer le moteur). En cas de boîte manuelle également, le frein de stationnement doit être serré.
2. Réglez le siège du conducteur et les rétroviseurs selon les désirs.
3. Enfoncez le commutateur SET (réglage). Le témoin du commutateur s'allume.
4. Dans les 5 secondes, maintenir enfoncés les boutons de position (1), (2), (3) à régler. Quand la position est mémorisée, un vibreur retentit deux fois.

REXTON II

SIÈGES

7-7



- 0
- 1
- 2
- 3
- 4
- 5
- 6
- 7**
- 8
- 9
- 10
- 11
- 12
- 13
- 14
- 15
- 16

## SIEGE DU CONDUCTEUR (MANUEL)

### Réglage de hauteur et inclinaison d'appui-tête

Comme dans le cas du siège à commande électrique

### Chauffage de siège\*

Comme dans le cas du siège à commande électrique

### Soutien lombaire

Comme dans le cas du siège à commande électrique



### Réglage de l'inclinaison du dossier du siège

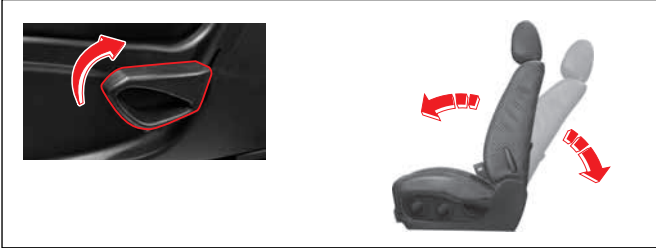

Pour modifier l'angle du dossier de siège, penchez-vous légèrement vers l'avant et levez le levier. Ensuite, penchez-vous vers l'arrière à l'angle du levier et relâchez le levier. Après le réglage, le levier doit retourner à son emplacement d'origine et le dossier de siège doit être verrouillé.

### Réglage de la glissière de siège

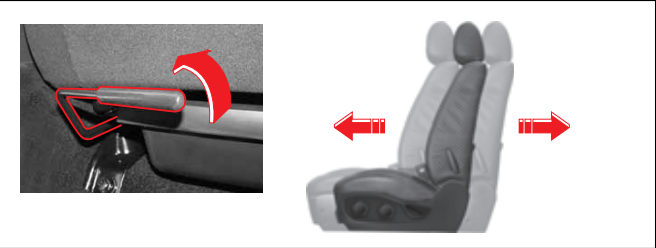

Pour déplacer le siège vers l'avant ou l'arrière, levez le levier de glissière de siège et déplacez le siège selon les besoins. Ensuite, relâchez le levier.

### Réglage de hauteur de siège

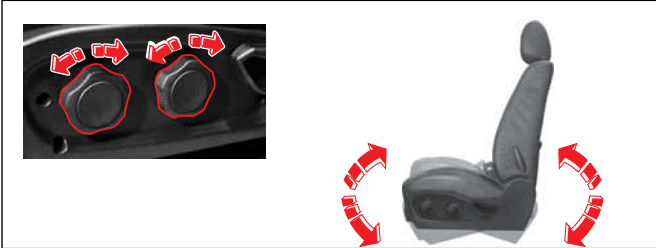

Vous pouvez régler l'inclinaison et la hauteur de l'avant et de l'arrière de l'assise par rotation dans un sens ou l'autre du bouton de réglage placé sur le côté du siège.



## SIEGE DE PASSAGER

### Siège à commande électrique\*



Réglage de l'inclinaison du dossier du siège



Réglage de la glissière de siège

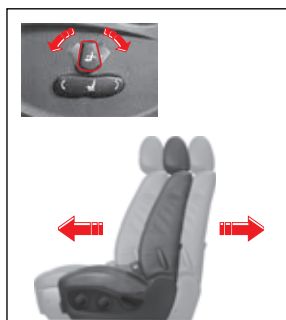

### Siège à commande manuelle



Réglage de l'inclinaison du dossier du siège

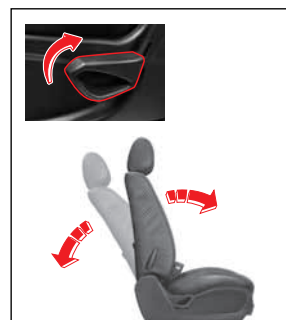

Réglage de la glissière de siège



- 0
- 1
- 2
- 3
- 4
- 5
- 6
- 7
- 8
- 9
- 10
- 11
- 12
- 13
- 14
- 15
- 16

## SIEGE DE DEUXIEME RANGEE

- 0
- 1
- 2
- 3
- 4
- 5
- 6
- 7**
- 8
- 9
- 10
- 11
- 12
- 13
- 14
- 15
- 16



### Réglage d'appuie-tête

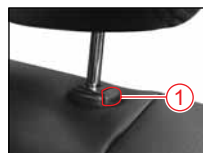

Pour lever l'appuie-tête, tirez vers le haut sans appuyer sur le bouton de déverrouillage. Pour abaisser l'appuie-tête, pressez le bouton de déverrouillage (1) placé au sommet du dossier du siège et poussez l'appuie-tête vers le bas.

### ⚠ AVERTISSEMENT

Des appuie-tête déposés ou déréglés peuvent entraîner des blessures graves à la tête et au cou en cas de collision.

### Réglage de l'inclinaison du dossier du siège

Lever le levier et régler l'angle de dossier de siège à la position désirée. Après le réglage, relâcher le levier qui doit retrouver sa position d'origine. Le dossier doit être verrouillé.

### Accoudoir

Le milieu de siège de seconde rangée est équipé d'un accoudoir.

### Panneau arrière de siège

Relâcher le verrou de panneau de siège après avoir rabattu les sièges de 2nde et de 3ème rangée. Incliner ensuite le panneau de siège vers le siège de 3ème rangée. Les sièges de 2nde et 3ème rangée seront placés à plat.

### Levier de rabattement de siège

Pour accéder facilement aux sièges de 3ème rangée, relever le siège de 2nde rangée. Lever le siège de 2nde rangée en levant le levier de rabattement de siège avec le dossier de siège de 2nde rangée rabattu vers le bas.

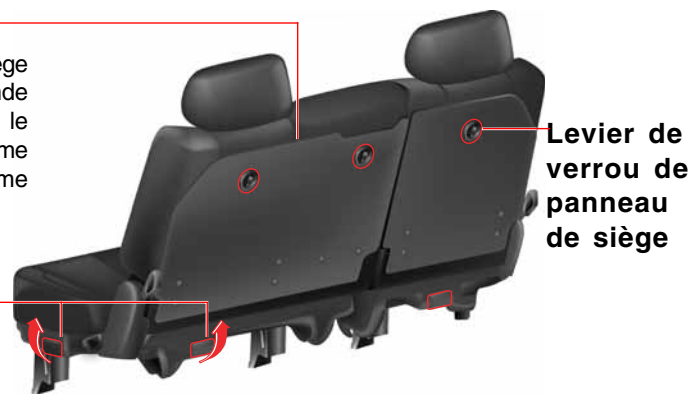

Levier de verrou de panneau de siège

7-10 SIÈGES

REXTON II

## RABATTEMENT DE SIEGE DE 2NDE RANGEE (EN ACCEDANT AU SIEGE DE 3EME RANGEE)



1. Placer l'appuie-tête au niveau le plus bas.
2. Lever le levier d'inclinaison de dossier de siège et rabattre le dossier.



3. Appuyer sur la partie supérieure du dossier pour l'engager avec l'assise de siège.

5. Fixer le siège rabattu au moyen d'une sangle depuis le boîtier sous le plancher.

### ATTENTION

- Si l'appuie-tête n'est pas réglé au plus bas, le siège peut atteindre vers le siège avant en le redressant.
- Après le rabattement du dossier, appuyer sur le haut du dossier pour redresser le siège. Si le siège est redressé sans être fixé, il peut être endommagé par le siège avant.

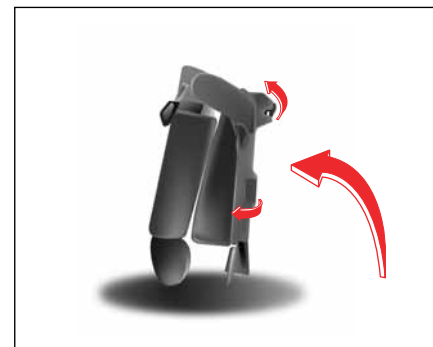

4. Lever le levier de rabattement de siège et redresser le siège.

6. Redresser le siège dans le sens inverse du rabattement. Le siège doit être verrouillé. Sinon, il risque de se rabattre en avant.



### AVERTISSEMENT

En replaçant le siège de seconde rangée à sa position d'origine, ne heurter ni les pieds ni les jambes des passagers du siège de 3ème rangée.

0
1
2
3
4
5
6
7
8
9
10
11
12
13
14
15
16

## SIEGE DE TROISIEME RANGEE

0

1

2

3

4

5

6

7

8

9

10

11

12

13

14

15

16



### Réglage d'appuie-tête



Pour lever l'appuie-tête, tirez vers le haut sans appuyer sur le bouton de déverrouillage. Pour abaisser l'appuie-tête, pressez le bouton de déverrouillage (1) placé au sommet du dossier du siège et poussez l'appuie-tête vers le bas.

### ⚠ AVERTISSEMENT

Des appuie-tête déposés ou déréglés peuvent entraîner des blessures graves à la tête et au cou en cas de collision.

### Levier de rabattement

Lever le levier de rabattement pour rabattre le siège de 3ème rangée.

## RABATTEMENT DE SIEGE (POUR AMENAGER UN COMPARTIMENT A BAGAGES)

1. Placer l'appuie-tête au niveau le plus bas.
2. Lever la boucle de rabattement du siège de 3ème rangée et rabattre le dossier vers l'avant.
3. Rabattre le dossier de siège de 3ème rangée pour aménager un compartiment à bagages.

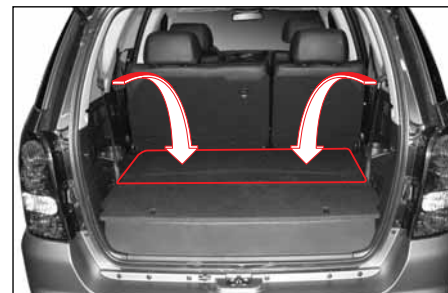
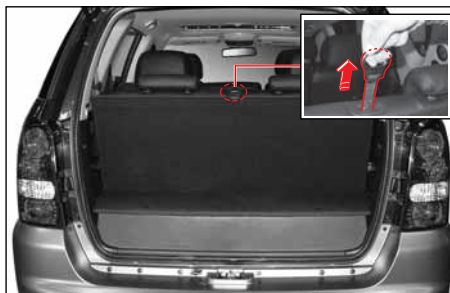

7-12 SIÈGES

REXTON II

## AMENAGEMENT D'UN LIT

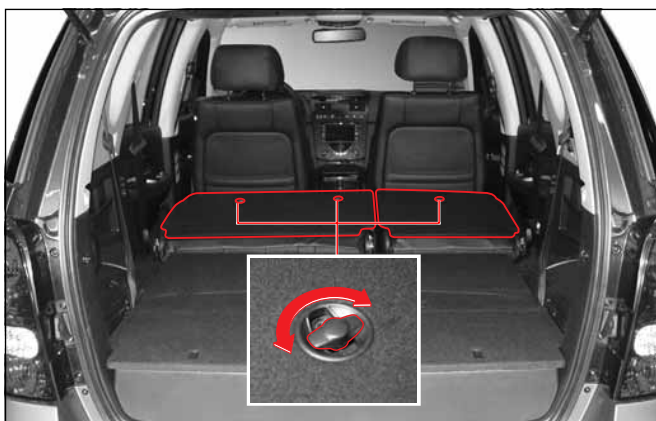

1. Rabattre les sièges de 3<sup>ème</sup> rangée. (voir la section Rabattement de siège de 3<sup>ème</sup> rangée)
2. Rabattre les sièges de 2<sup>nde</sup> rangée. (voir la section Rabattement de siège de 2<sup>nde</sup> rangée)
3. Verrouiller le dossier des sièges de 2<sup>nde</sup> rangée en appuyant sur sa partie supérieure.
4. Relâcher les verrous du panneau de siège de 2<sup>nde</sup> rangée.
5. Aménager un lit en rabattant le panneau de siège.

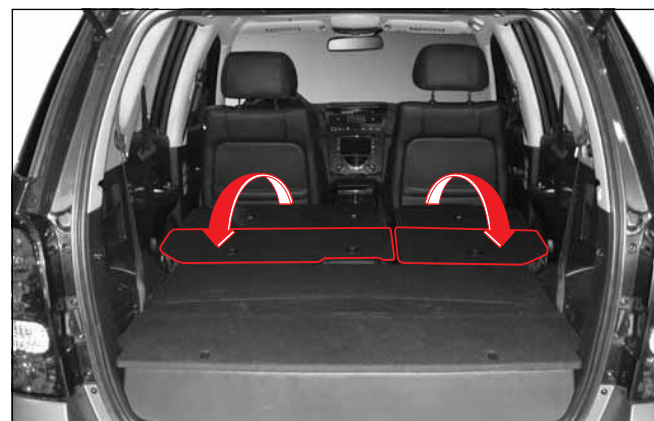

### **⚠ AVERTISSEMENT**

- Les bagages placés sur le siège rabattu doivent être fixés pour éviter leur déplacement pendant le trajet. Mal fixés, ils risquent de blesser le conducteur ou le passager. En outre, les bagages ne peuvent boucher la vue vers l'arrière.
- Ne pas s'asseoir sur le siège rabattu qui n'offre ni ceinture de sécurité ni autre dispositif de protection. Au risque de blessure en cas d'accident.

0

1

2

3

4

5

6

7

8

9

10

11

12

13

14

15

16

## CHAUFFAGE DES SIÈGES\*

0

1

2

3

4

5

6

7

8

9

10

11

12

13

14

15

16



Les assises et dossiers de siège chauffés créent un environnement de conduite plaisant en évacuant la fraîcheur de la surface des sièges.

### Commutateur de chauffage de siège avant

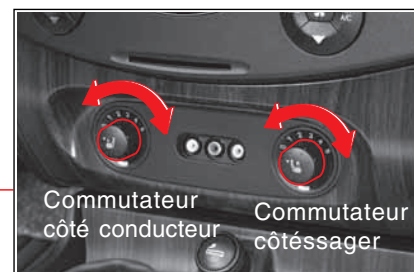

#### Pour chauffer le siège

1. Démarrage du moteur
2. Faire tourner le commutateur de chauffage de 0 (hors fonction) à la position désirée 1 à 5.
3. L'assise et le dossier de siège seront réchauffés. Le témoin du commutateur s'allume.

#### NOTE

Le chauffage s'arrête quand le contact est coupé pendant son fonctionnement. Pour relancer le chauffage de siège, mettre le commutateur de chauffage de siège Hors fonction puis sélectionner la position désirée.

## AVERTISSEMENTS ET MISES EN GARDE

### AVERTISSEMENTS ET MISES EN GARDE

#### AVERTISSEMENT

- Ne faites pas fonctionner le chauffage de siège pendant longtemps quand le passager est un bébé, un enfant, une personne âgée ou handicapée, une personne à la peau sensible, une personne épuisée ou ivre, au risque de brûlure légère
- Attention: un contact prolongé de la peau avec le siège chauffé peut causer une légère brûlure.
- Ne placez aucun objet tel qu'une couverture, un coussin ou une housse sur le siège qui pourrait l'isoler du chauffage.
- Si la température continue à augmenter, mettez le commutateur hors fonction et faites vérifier le système par un concessionnaire Ssangyong ou un atelier agréé.
- Un usage excessif du chauffage du siège conducteur peut vous endormir et nuire à votre sécurité.
- Ne placez aucun objet tranchant sur le siège. Ceci pourrait endommager le dispositif de chauffage de siège.
- Ne démarrez qu'à l'issue de tous les réglages du siège conducteur.
- Après le réglage, le siège doit être complètement verrouillé.
- Ne placez sur le siège aucun objet qui pourrait l'endommager.
- Les sièges avant sont équipés de résistances chauffantes. Les personnes suivantes risquent d'être légèrement brûlées par le chauffage de siège. Elles exigent des précautions particulières. Enfants, personnes âgées, malades, à la peau sensible, excessivement fatiguées, ivres ou sous l'effet de médicaments soporifiques.
- Ne placez aucun objet tel qu'une couverture, un coussin ou une housse sur le siège qui pourrait l'isoler du chauffage.

#### AVERTISSEMENT

- Des appuie-tête déposés ou déréglés peuvent entraîner des blessures graves à la tête et au cou en cas de collision. Ne démarrez qu'après la mise en place et le réglage des appuie-tête.
- N'inclinez pas le dossier du siège plus que nécessaire pour votre confort pendant les trajets. La ceinture de sécurité est la plus efficace quand l'occupant est enfoncé dans le siège et se tient droit. Si le dossier du siège est trop incliné, les risques de glisser sous la sangle et d'être blessé sont augmentés.

#### ATTENTION

- Les sièges sont actionnés électriquement même quand le contact est coupé mais ne les actionnez que quand le moteur tourne pour ne pas décharger la batterie.
- N'utilisez qu'un seul bouton de réglage de siège à la fois au risque d'endommager le moteur électrique. N'utilisez qu'un bouton de siège à commande électrique à la fois.
- En nettoyant les sièges de cuir, n'utilisez jamais de solvants à base de pétrole tels que du benzène, de l'alcool, de l'essence ou du diluant. La surface des sièges pourrait être décolorée ou ternie.
- Ne forcez pas le réglage électrique si le siège entre en contact avec un objet et se bloque.
- En cas de panne des sièges motorisés, faites vérifier et réparer ces derniers avant de rouler.

0

1

2

3

4

5

6

7

8

9

10

11

12

13

14

15

16







# Ceintures de sécurité et coussins antichocs

# 8

0
1
2
3
4
5
6
7
<b>8</b>
9
10
11
12
13
14
15
16

## TABLE DES MATIÈRES

- **Ceintures de sécurité et coussins antichocs** ..... 8-2
- **Ceinture de securite** ..... 8-4
- **Comment boucler la ceinture de securite a trois points** ..... 8-5
- **Comment attacher les ceintures de securite du siege central de deuxieme rangee** ..... 8-6
- **Protection des enfants et des femmes enceintes** ..... 8-8
- **Avertissements au sujet des ceintures de securite** ..... 8-10
- **Coussin antichocs** ..... 8-12
- **Avertissements au sujet des coussins antichocs** ..... 8-16



## CEINTURES DE SÉCURITÉ ET COUSSINS ANTICHOCS

Pour vous protéger vous et vos passagers en cas d'accident, il est hautement recommandé que toutes les ceintures de sécurité soient utilisées par tous les occupants de votre véhicule.

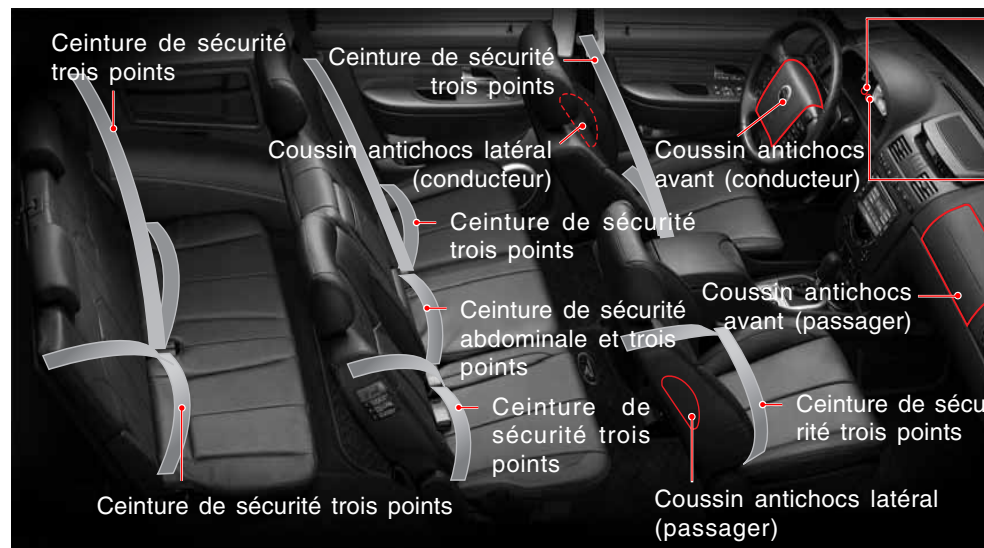

**Témoin d'airbag**



**Témoin d'oublie-ceinture de sécurité**



### Les systèmes de protection comprennent :

- Coussins antichocs
- Ceintures de sécurité
- Prétensionneurs de ceinture de sécurité (pour siège avant)

La fonction de protection de ces systèmes indépendants se combine.

### Bouclage de la ceinture de sécurité

Quand les ceintures de sécurité sont inutilisées ou portées incorrectement, elles peuvent non seulement mal fonctionner mais en outre, elles peuvent blesser les occupants. En outre, les coussins antichocs peuvent protéger les occupants qui portent leur ceinture de sécurité. Les coussins antichocs peuvent blesser les occupants qui ne portent pas ou mal leur ceinture de sécurité.

8-2

CEINTURES DE SÉCURITÉ ET COUSSINS ANTICHOCS

REXTON II



## CEINTURE DE SECURITE

### CEINTURE DE SECURITE DES SIEGES AVANT

0

1

2

3

4

5

6

7

8

9

#### Bouclage de la ceinture de sécurité

10

11

12

13

14

15

16

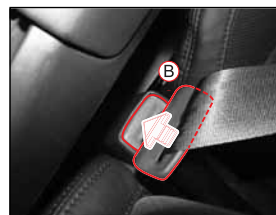

- Insérez la plaque métallique de verrouillage dans la boucle jusqu'au déclic.
- Pour déboucler la ceinture, pressez le bouton **B** de la boucle.



#### Réglage en hauteur de la ceinture de sécurité

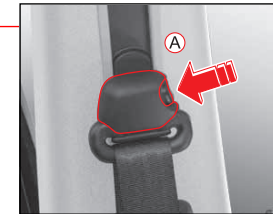

- Pour lever la ceinture, faire glisser son dispositif de réglage de hauteur vers le haut.
- Pour l'abaisser, appuyez sur le bouton **A** et faire glisser le dispositif vers le bas.

#### **AVERTISSEMENT**

- Réglez la hauteur de la ceinture avant de démarrer.
- La sangle baudrier doit passer sur le milieu de l'épaule, jamais sur le cou.

8-4

CEINTURES DE SÉCURITÉ ET COUSSINS ANTICHOCS

REXTON II

## COMMENT BOUCLER LA CEINTURE DE SECURITE A TROIS POINTS



1. Retirez la plaque de verrouillage de l'enrouleur. Si la sangle se bloque quand elle est tirée, rembobinez-la complètement dans l'enrouleur, et tirez-la ensuite à la longueur désirée.

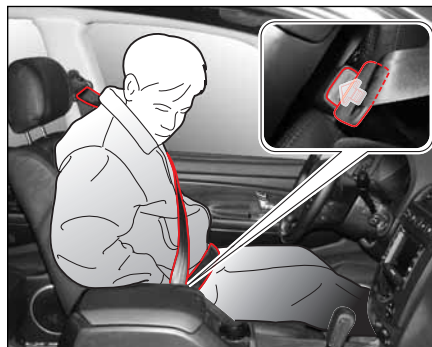

2. Faites passer la sangle baudrier sur le buste et la sangle abdominale le plus bas possible près des hanches. Insérez la plaque de verrouillage dans la boucle jusqu'au dé clic.  
3. Réglez la hauteur de la ceinture à votre convenance.

### ATTENTION

Installez-vous dans le fond du siège avec le dossier en position verticale et portez la ceinture de sécurité.

### AVERTISSEMENT

Assurez-vous que la sangle de la ceinture n'est pas vrillée.



4. Tirez sur la plaque de verrouillage pour confirmer son verrouillage. Une ceinture relâchée réduirait beaucoup la protection.  
5. Pour déboucler la ceinture, pressez le bouton rouge de la boucle.

### AVERTISSEMENT

Des ceintures de sécurité portées incorrectement peuvent blesser ou tuer.

- La sangle abdominale doit se trouver le plus bas possible sur les hanches. Ne la mettez pas sur le buste. En cas d'accident, la sangle peut comprimer l'abdomen. Ceci peut entraîner des blessures internes.
- La sangle baudrier doit passer sur le milieu de l'épaule, jamais sur le cou.

0

1

2

3

4

5

6

7

8

9

10

11

12

13

14

15

16

## COMMENT ATTACHER LES CEINTURES DE SECURITE DU SIEGE CENTRAL DE DEUXIEME RANGEE

0

1

2

3

4

5

6

7

8

9

10

11

12

13

14

15

16

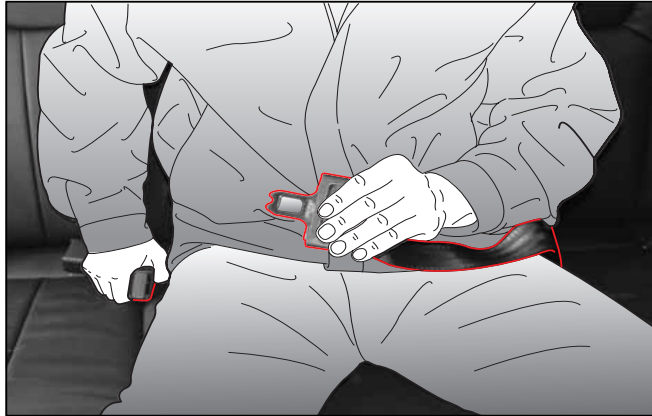

1. Tirer la plaque de verrouillage située à droite du siège.

### **AVERTISSEMENT**

La sangle abdominale doit se trouver le plus bas possible sur les hanches. Ne la placez pas sur la taille. En cas d'accident, la sangle peut comprimer l'abdomen. Ceci peut entraîner de graves blessures internes.

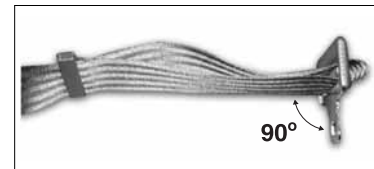

Pour allonger la sangle, maintenez la plaque métallique de verrouillage à angle droit par rapport à la sangle et tirez sur cette dernière. Pour raccourcir la sangle, écartez sa partie libre de la plaque de verrouillage puis tirez sur l'agrafe de ceinture pour reprendre le mou.

2. Insérez la plaque métallique de verrouillage dans la boucle jusqu'au déclic. Faites passer la ceinture le plus bas possible sur vos hanches et non pas sur votre abdomen.



3. Si la ceinture est trop serrée ou trop lâche sur vos hanches, réglez-la.

4. Pour déboucler la ceinture, pressez le bouton rouge de la boucle.

## CEINTURE DE SECURITE ARRIERE CENTRALE (TYPE 3 POINTS)\*

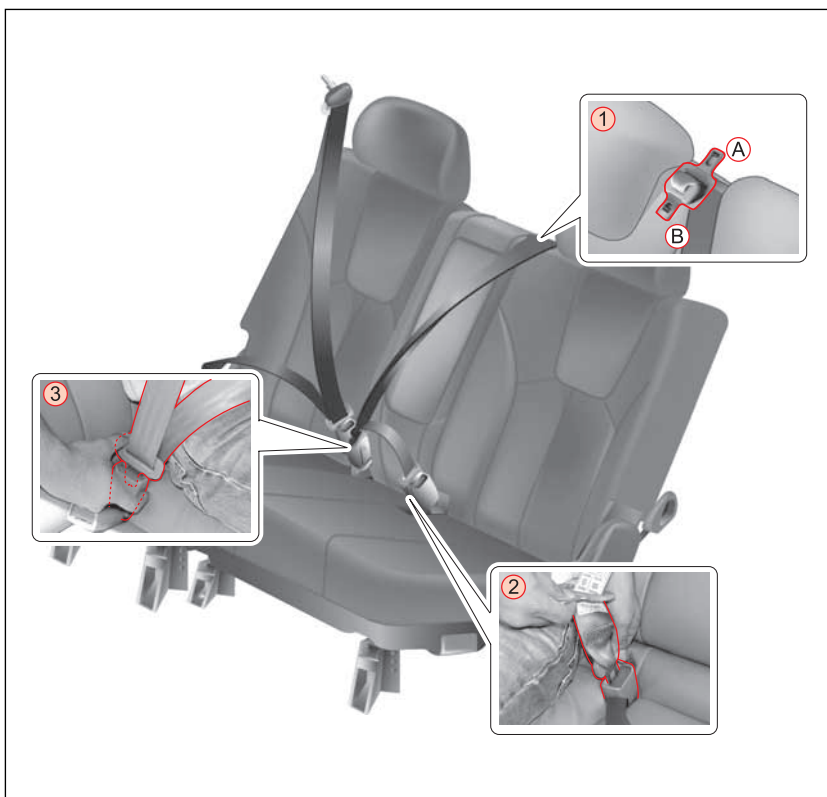

1. Extraire la petite plaque de verrouillage (B) de l'enrouleur supérieur (1).
2. L'insérer dans la boucle noire (2) jusqu'au déclic.
3. Tirer la grosse plaque de verrouillage (A) et positionner la ceinture de sécurité sur les épaules, la poitrine et les hanches.
4. L'insérer dans la boucle (3) jusqu'au déclic.

### **AVERTISSEMENT**

- Pour qu'elle fonctionne, la ceinture de sécurité doit être bouclée correctement.
- Pour éviter que la ceinture ne heurte la vitre arrière, retenez-la en la débouclant.
- Cette ceinture de sécurité n'est conçue que pour un passager assis sur le siège central de la deuxième rangée.
- Tirez sur la sangle pour confirmer le verrouillage de la plaque.
- Assurez-vous que la ceinture n'est pas vrillée.
- Le port incorrect des ceintures de sécurité augmente le risque de blessure ou de mort en cas d'accident.
- Ecartez la ceinture de sécurité de votre cou et de votre abdomen.

### **ATTENTION**

Rangez la ceinture inutilisée dans la console.

0

1

2

3

4

5

6

7

8

9

10

11

12

13

14

15

16

## PROTECTION DES ENFANTS ET DES FEMMES ENCEINTES

### 0 FEMMES ENCEINTES

1 Les femmes enceintes devraient porter les ceintures de sécurité pendant leur grossesse. La protection de la mère est la meilleure protection de l'enfant.

#### 2 **AVERTISSEMENT**

- 3 • Les femmes enceintes doivent porter la partie abdominale de la ceinture à travers les cuisses et aussi serrée que possible à travers les hanches.
- 4 • La ceinture doit rester basse pour ne pas traverser l'abdomen. Ainsi les os robustes des hanches absorberont le choc en cas de collision.

### SYSTEMES DE RETENUE POUR ENFANTS

Lors du transport de bébés ou de petits enfants, un dispositif de protection adapté pour enfants doit toujours être utilisé. Le dispositif de protection pour enfants doit être adapté au poids et à la taille de votre enfant ainsi qu'au siège de la voiture.

Les statistiques d'accidents montrent que les enfants sont plus en sécurité lorsqu'ils sont protégés sur le siège arrière que sur le siège avant.

#### 5 **AVERTISSEMENT**

- 6 • Un bébé ou un petit enfant doivent toujours être protégés dans un siège d'enfant adéquat.
- 7 • N'INSTALLEZ JAMAIS DE PROTECTION POUR ENFANT Tournée VERS L'ARRIÈRE SUR LE SIÈGE AVANT AVEC AIRBAG PASSAGER AVANT.
- 8 • Un enfant dans un dispositif de protection pour enfants tourné vers l'arrière sur le siège avant pourrait être gravement blessé si l'airbag du passager avant se gonfle. Assurez un dispositif de protection pour enfants tourné vers l'arrière sur le siège arrière.
- 9 • Un dispositif de protection pour enfants tourné vers l'avant devrait toujours être assuré sur le siège arrière quand cela est possible. S'il est installé sur le siège passager avant, reculez le siège le plus possible.
- 10 • Pour installer une protection pour enfants, suivez les instructions fournies par le fabricant.
- 11 • Quand le siège pour enfant n'est pas utilisé, fixez-le dans le véhicule avec la ceinture de sécurité ou retirez-le du véhicule.
- 12 • Dans une collision, un enfant non retenu et même un petit bébé, peut se transformer en missile à l'intérieur du véhicule.  
La force requise pour retenir un bébé peut dépasser les possibilités humaines.
- 13 • Ne laissez pas d'enfant dans le coffre lorsque le véhicule est en route.
- 14 • Si la ceinture-baudrier touche la face ou le cou de l'enfant, déplacez-le vers le centre du véhicule. La ceinture-baudrier ne peut passer sous un bras ou derrière le dos de l'enfant.
- 15 • Notez que la ceinture à trois points est conçue pour une personne de plus de 140 cm.





Siège pour enfant orienté vers l'arrière



Siège pour enfant orienté vers l'avant

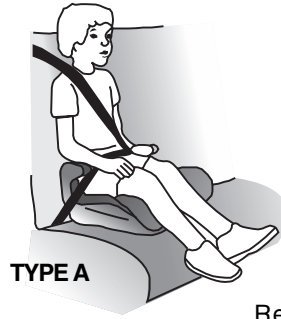

TYPE A

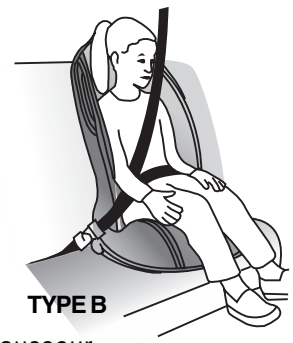

TYPE B

Rehausseur

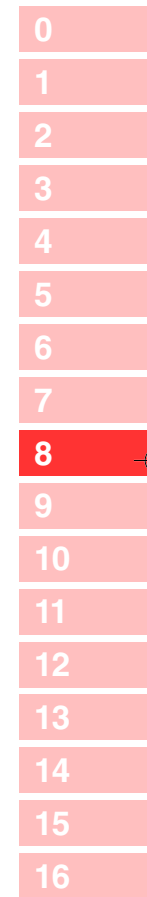

Groupes de poids	Chiffre du siège pour enfant	Siège avant	Siège central arrière	Siège latéral arrière	Méthode de montage dans le véhicule
O ~ jusqu'à 10 kg (0 à 9 mois)	Siège pour enfant orienté vers l'arrière	X	X	U	Ceinture de sécurité 3 points, orienté vers l'arrière
O+ ~ jusqu'à 13 kg (0 à 2 ans)	Siège pour enfant orienté vers l'arrière	X	X	U	Ceinture de sécurité 3 points, orienté vers l'arrière
I ~ de 9 à 18 kg (9 mois à 4 ans)	Siège pour enfant orienté vers l'avant	UF	UF	U	Ceinture de sécurité 2 ou 3 points
II & III ~ 15 à 36 kg (4 à 12 ans)	Rehausseur	UF	UF	U	Ceinture de sécurité 2 ou 3 points

- U: Convenant aux sièges de catégorie "universelle" approuvés pour utilisation dans le groupe de poids.
- UF: Convenant aux sièges de catégorie "universelle" orientés vers l'avant approuvés pour utilisation dans le groupe de poids.
- L: Convenant aux sièges pour enfants particuliers repris dans la liste en annexe. Ces sièges peuvent être de catégories "semi-universelles".
- X: Position ne convenant pas aux sièges pour enfant dans le groupe de masse.



## AVERTISSEMENTS AU SUJET DES CEINTURES DE SECURITE

0

1

2

3

4

5

6

7

8

9

10

11

12

13

14

15

16



### AVERTISSEMENTS AU SUJET DES CEINTURES DE SECURITE

- Faites toujours passer votre sangle baudrier sur l'épaule et à travers la poitrine. Ne faites pas passer la sangle baudrier sur le cou.
- La sangle abdominale doit se trouver le plus bas possible sur les hanches. Ne la mettez pas sur le buste. En cas d'accident, la sangle peut comprimer l'abdomen.
- Ne portez pas la sangle baudrier sous le bras. Cela augmente le risque de faire glisser la ceinture et de provoquer une grave blessure, voire la mort. La ceinture peut également serrer la poitrine qui est plus fragile que les épaules. Ceci peut aussi causer de graves blessures internes.
- Ne verrouillez pas la ceinture de sécurité à l'aide d'une agrafe ou d'un collier. Si la ceinture est trop lâche, elle risque de ne pas protéger votre corps de blessure ou de mort en cas d'accident.
- Au démarrage, la ceinture de sécurité de tous les occupants doit être bouclée. Sinon des occupants peuvent être gravement blessés dans une collision ou une embardée. L'utilisation des ceintures de sécurité est réglementée dans de nombreux pays. Conformez-vous à la réglementation.
- Ne protégez pas deux ou plusieurs personnes avec une seule ceinture de sécurité.
- Ne faites pas passer la ceinture sur des objets rigides ou cassables dans vos poches ou sur vos vêtements.
- Un bébé et un petit enfant doivent être retenus dans un système adapté à leur taille. Notez que la ceinture trois points est conçue pour une personne de plus de 140 cm.
- Contrôlez régulièrement le fonctionnement de la ceinture de sécurité et de ses composants. Une ceinture de sécurité endommagée peut provoquer de graves blessures. Faites réparer ou remplacer toute ceinture endommagée chez un concessionnaire Ssangyong ou dans un atelier agréé.
- Le témoin s'allume chaque fois que le contact est mis. Il s'éteint lorsque la ceinture du conducteur est bouclée. Si le témoin ne s'éteint pas, c'est l'indice d'une panne. Faites vérifier le système par un concessionnaire agréé.
- Un système supplémentaire ou un accessoire sur la ceinture de sécurité risque d'engendrer un mauvais fonctionnement. N'ajoutez aucun système de réglage qui entraverait le fonctionnement de la ceinture.
- Inspectez périodiquement toutes les parties de la ceinture et faites remplacer les pièces défectueuses. Une ceinture qui a été étirée dans un accident doit être remplacée. Ssangyong recommande de remplacer tous les éléments de la ceinture de sécurité après une collision. Le remplacement n'est pas nécessaire après une collision légère si le concessionnaire Ssangyong ou l'atelier agréé ne trouve aucun dégât et que tout est en ordre. Les éléments de la ceinture de sécurité non utilisés lors d'une collision doivent aussi être vérifiés et remplacés s'ils présentent un signe de détérioration ou de mauvais fonctionnement.
- Remplacez l'ensemble des éléments de la ceinture après un impact sérieux, même si la détérioration n'est pas manifeste.

8-10

CEINTURES DE SÉCURITÉ ET COUSSINS ANTICHOCS

REXTON II



## AVERTISSEMENTS AU SUJET DES CEINTURES DE SECURITE

- Ne modifiez jamais la ceinture de sécurité.
- Les ceintures de sécurité doivent toujours être propres et sèches. Il est conseillé d'éviter tout contact des sangles avec des produits lustrants, de l'huile ou des produits chimiques et particulièrement de l'électrolyte de batterie. Utilisez du savon doux et de l'eau pour les nettoyer. Remplacez la ceinture de sécurité si sa sangle s'effiloche, est souillée ou endommagée.
- Réglez correctement votre siège avant de porter votre ceinture.
- Installez-vous dans le fond du siège avec le dossier en position verticale et portez la ceinture de sécurité. Si la ceinture est trop haute ou trop lâche, elle ne vous protégera pas d'une blessure ou de la mort en cas de collision.
- N'inclinez pas le dossier du siège plus que nécessaire pour votre confort pendant les trajets. La ceinture est la plus efficace quand l'occupant est enfoncé dans le siège et se tient droit. Si le dossier du siège est trop incliné, les risques de glisser sous la sangle et d'être blessé sont augmentés.
- Si la plaque de verrouillage est insérée dans une boucle inadéquate, la sangle peut comprimer votre abdomen au lieu de votre bassin. Ceci peut entraîner de graves blessures internes.
- Si la ceinture est vrillée, la sangle serait trop étroite pour répartir la pression d'impact.
- La plaque de verrouillage doit être verrouillée correctement.
- Les femmes enceintes peuvent consulter un médecin pour plus d'information.
- La boucle doit être propre.
- Les ceintures de sécurité sont conçues pour se placer sur l'ossature du corps et doivent être portées bas sur l'avant du bassin ou des hanches, sur la poitrine et les épaules, selon le cas; évitez de porter la sangle de la ceinture sur la zone abdominale.
- Pour vous protéger, les ceintures de sécurité doivent être serrées en restant confortables. Une ceinture relâchée réduirait beaucoup la protection.
- Il est conseillé d'éviter tout contact des sangles avec des produits lustrants, de l'huile ou des produits chimiques et particulièrement de l'électrolyte de batterie. Le nettoyage doit être effectué soigneusement avec du savon doux et de l'eau. Remplacez la ceinture de sécurité si sa sangle s'effiloche, est souillée ou endommagée.
- Il est primordial de remplacer l'ensemble des éléments après une collision, même si les dégâts ne sont pas manifestes.
- Ne portez pas de ceintures en ville.
- Chaque ensemble de ceinture ne peut servir qu'à un seul occupant. Il est dangereux de placer une ceinture de sécurité autour d'un enfant porté sur les genoux.
- Ne modifiez ni ne complétez les ceintures au risque d'empêcher la reprise du mou de la sangle et son réglage.

0

1

2

3

4

5

6

7

8

9

10

11

12

13

14

15

16

## COUSSIN ANTICHOCS

Le système de retenue supplémentaire (SRS) de coussin antichocs peut apporter une protection supplémentaire au conducteur et au passager en cas de collision

0

### Coussin antichocs du conducteur

1

En cas d'impact frontal violent, les capteurs causent le déploiement des coussins antichocs qui protègent la tête et la poitrine du conducteur et du passager avant en leur évitant de heurter le volant ou la tableau de bord.

2

3

4

5

6

7

### Coussin antichocs latéral du conducteur

8

Les coussins antichocs latéraux sont intégrés au côté extérieur des deux sièges avant. Ils se gonflent uniquement en cas de collision latérale et protègent la tête et la poitrine des occupants.

9

10

11

12

13

### Prétensionneur de ceinture de sécurité (pour siège avant)

14

15

16

En cas de choc frontal violent, les prétensionneurs de ceinture enroulent immédiatement les ceintures pour maintenir les occupants sur leur siège. Ceci contribue à l'efficacité des ceintures de sécurité et des coussins antichocs. Le limiteur de charge est intégré à chaque prétensionneur.

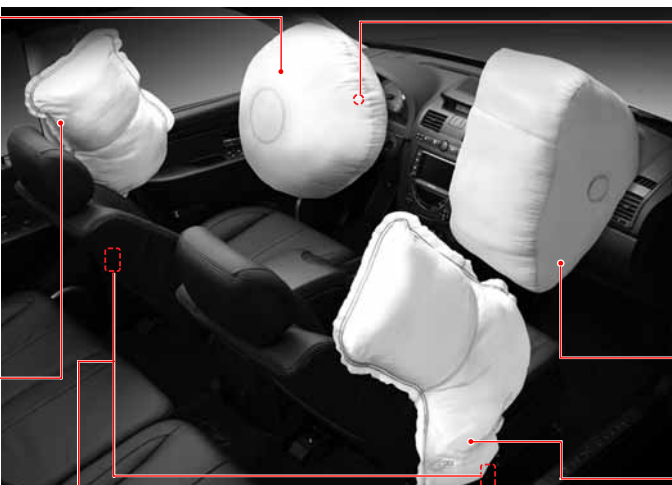

### Témoin de coussin antichocs



Si ce témoin ne s'éteint pas après le démarrage du moteur ou s'allume en cours de route, ceci indique un dysfonctionnement du système. Faites immédiatement vérifier le système de coussins antichocs par un concessionnaire Ssangyong ou un atelier agréé.

### Coussin antichocs avant (passager)

### Coussin antichocs latéral (passager)

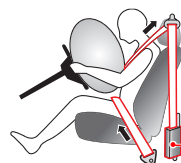

### Fonctionnement du prétensionneur

En cas de choc frontal violent, les prétensionneurs de ceinture enroulent immédiatement les ceintures pour maintenir les occupants sur leur siège.

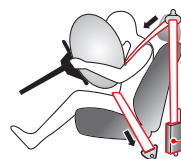

### Fonctionnement du les limiteurs

Après une collision frontale, les limiteurs de charge relâchent la ceinture de sécurité pour éviter à l'occupant d'être blessé par la ceinture.

8-12

CEINTURES DE SÉCURITÉ ET COUSSINS ANTICHOCS

REXTON II

## COUSSIN ANTICHOCS SRS

Le coussin antichocs du système de retenue supplémentaire complète l'action des ceintures de sécurité. Il protège le conducteur et le passager avant des blessures à la tête, à la poitrine et ailleurs en cas de collision. Pour une protection maximale, les ceintures de sécurité doivent toujours être portées par tous les occupants. En effet, les coussins antichocs complètent les ceintures sans s'y substituer.

### ⚠ AVERTISSEMENT

- L'airbag est un complément à la ceinture de sécurité. Votre ceinture de sécurité et celle de vos passagers doit toujours être portée correctement, même si des coussins antichocs équipent le véhicule.
- La sévérité et l'angle d'impact peuvent être insuffisant pour le déploiement des coussins antichocs.
- Les coussins de conducteur et de passager se déploient simultanément.

### ⚠ ATTENTION

Le sigle SRS signale l'emplacement d'un coussin antichocs sous le revêtement. Dès lors, ne heurtez pas cet emplacement, et n'y placez aucun accessoire ou autre objet. Evitez les contacts directs avec le recouvrement.

## Etiquettes d'avertissement de coussins antichocs



### ⚠ AVERTISSEMENT

Danger extrême ! Ne pas utiliser de système de protection enfant dirigé vers l'arrière sur un siège protégé par un coussin antichocs placé devant lui.

### ⚠ AVERTISSEMENT

Des étiquettes de rappel de sécurité sont apposées sur les pare-soleil conducteur et passager.

0
1
2
3
4
5
6
7
8
9
10
11
12
13
14
15
16



- 0
- 1
- 2
- 3
- 4
- 5
- 6
- 7
- 8
- 9
- 10
- 11
- 12
- 13
- 14
- 15
- 16

## COUSSINS ANTICHOCS AVANT

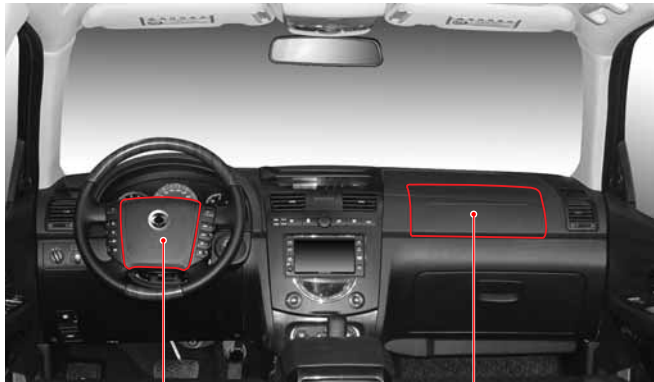

### Coussin antichocs du conducteur

Le coussin antichocs du conducteur est situé au centre du volant.

### Coussin antichocs du passager\*

Le coussin antichocs de passager avant se trouve sur le tableau de bord.

### Prétensionneur (pour siège avant)

Quand les coussins antichocs avant se déploient, les prétensionneurs de ceinture de sécurité fonctionnent simultanément.

1<sup>ère</sup> étape : En cas de choc frontal violent, les prétensionneurs de ceinture enroulent immédiatement les ceintures pour maintenir les occupants sur leur siège.

2<sup>nde</sup> étape : Après une collision frontale, les limiteurs de charge relâchent la ceinture de sécurité pour éviter à l'occupant d'être blessé par la ceinture.

## Fonctionnement Du Coussin Antichocs

### ► Le coussin antichocs se déclenche dans les cas suivants:

- En réaction à un impact frontal violent, les coussins antichocs du conducteur et du passager avant fonctionnent en même temps que les ceintures de sécurité pour prévenir ou minimiser les blessures.

### ► Le coussin antichocs peut se déclencher dans les cas suivants:

- Impact sous la carrosserie provenant de la chaussée ; choc contre le trottoir à grande vitesse ; choc dû à un objet tombant sur la route avec un grand angle.

### ► Le coussin antichocs ne se déclenche pas dans les cas suivants:

- Tonneau, choc latéral ou choc à l'arrière
- Si la gravité de l'impact n'est pas importante.

### ► Le coussin antichocs se gonfle rarement dans les cas suivants:

- Choc oblique, tonneau
- Choc léger que le capteur ne peut détecter (inférieur aux exigences de gonflage)
- Choc contre des objets étroits tels qu'un poteau télégraphique ou un arbre
- Chute du véhicule dans un fossé ou dans une flaque
- Écrasement de l'avant du véhicule contre un obstacle haut tel qu'un camion
- Chute de pierres sur le capot
- Témoin de coussin antichocs allumé
- Impact modéré à violent au milieu de la structure latérale de la carrosserie (dans ce cas, seuls les coussins de rideau latéraux se déploient).

## COUSSIN ANTICHOCS LATERAL\*

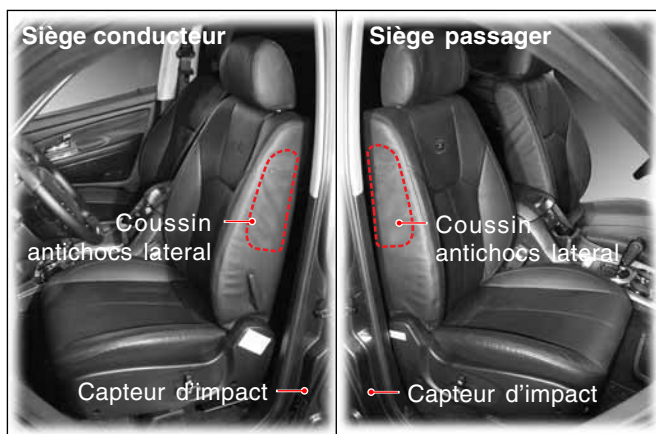

### ⚠ AVERTISSEMENT

- Ne heurtez pas la zone d'installation du capteur d'impact. Les coussins antichocs latéraux pourraient se déployer.
- La sévérité et l'angle d'impact peuvent être insuffisants pour le déploiement des coussins antichocs latéraux.
- Ne claquez pas la porte. Le coussin antichocs latéral pourrait se déployer.
- Les coussins antichocs avant et les prétensionneurs fonctionnent simultanément mais les coussins antichocs de rideau latéraux se déploient uniquement en cas d'impact modéré à violent au milieu de la structure latérale de la carrosserie du véhicule.

### Fonctionnement du coussin antichocs latéral

#### ► Le coussin antichocs se déclenche dans les cas suivants:

- Impact modéré à violent au milieu de la structure latérale de la carrosserie.

#### ► Le coussin antichocs peut se déclencher dans les cas suivants:

- Le véhicule roule sur son côté et cause un impact violent.

#### ► Le coussin antichocs ne se déclenche pas dans les cas suivants:

- Collision frontale à l'arrêt ou à petite vitesse.
- Collision arrière
- Si la violence de l'impact est insuffisante.

#### ► Le coussin antichocs se gonfle rarement dans les cas suivants:

- Impact oblique (diagonal)
- Impact avant ou arrière
- Retournement sans impact sévère
- Témoin d'airbag allumé

### EXAMEN DES COUSSINS ANTICHOCS

Les airbags doivent être vérifiés 10 ans après leur installation quel que soit leur aspect et les autres conditions.

0

1

2

3

4

5

6

7

8

9

10

11

12

13

14

15

16

## AVERTISSEMENTS AU SUJET DES COUSSINS ANTICHOCS



### AVERTISSEMENTS AU SUJET DES COUSSINS ANTICHOCS (I)

0

1

2

3

4

5

6

7

8

9

10

11

12

13

14

15

16

- Ne testez pas le circuit avec un vérificateur de circuit. N'essayez pas de modifier un élément d'airbag, y compris le volant, la zone d'installation de l'airbag et le faisceau.
- Un examen incorrect du coussin antichocs peut être dangereux et causer des blessures. Le système de coussin antichocs ne peut être posé que par un concessionnaire Ssangyong ou dans un atelier agréé.
- Ne remplacez le volant que par une pièce d'origine.
- Au démarrage du moteur, le témoin de coussin antichocs s'allume pour la vérification du système. Il s'éteint après 6 secondes si le système est normal. Si ce témoin reste allumé, le système est peut-être défectueux. Faites immédiatement vérifier le système de coussins antichocs par un concessionnaire Ssangyong ou un atelier agréé.
- Les petits enfants et bébés ne peuvent ni occuper le siège de passager avant ni être portés dans vos bras. Le déploiement des coussins antichocs avant risque en effet de les blesser.
- Le système de retenue d'enfant doit être placé dans le siège arrière.
- Ne placez pas de système de retenue d'enfant sur le siège avant. Le bébé ou l'enfant peuvent être gravement blessés par le déploiement du coussin antichocs lors d'un accident.
- La ceinture de sécurité et les coussins antichocs sont le plus efficaces quand vous êtes assis au fond du siège et redressé dans le siège.
- Ne réglez pas votre siège trop près du volant ou du tableau de bord. Si vous baissez la tête, le coussin antichocs peut heurter votre tête en se gonflant et provoquer de graves blessures voire le décès.
- Ne heurtez aucun organe de coussin antichocs, y compris le volant de direction, la zone de montage du coussin antichocs et le faisceau de câblage avec la main ou un outil. Vous pourriez être blessé par son gonflage soudain.
- Le coussin antichocs contient des matériaux explosifs. Adressez-vous au concessionnaire Ssangyong ou à un atelier agréé pour le mettre au rebut ou le remplacer.
- Les organes de coussin antichocs sont très chauds après le déploiement. Ne les touchez pas.
- Après déclenchement du système de coussin antichocs, l'ensemble de coussin antichocs doit être retiré du véhicule et remplacé.
- Ne fixez aucun objet tels qu'un autocollant, une bouteille de parfum ou un combiné de téléphone sur le rembourrage du volant ou sur le tableau de bord.
- Ne vous penchez ni contre le vitre ni contre la porte et n'étirez pas le bras à travers l'encadrement de la vitre. Si le coussin antichocs latéral se déploie, vous risqueriez des blessures.
- Ne placez aucun objet entre les coussins antichocs latéraux et les occupants. L'objet pourrait empêcher le déploiement ou vous heurter.





## AVERTISSEMENTS AU SUJET DES COUSSINS ANTICHOCs (II)

- Ne claquez pas la porte. Les coussins antichocs latéraux pourraient se déployer.
- Ne tenez que le bord extérieur du volant pour que le coussin se gonfle sans entrave.
- Ne tenez ni ne déplacez le volant en croisant les bras. Vous pourriez être gravement blessé lors du déclenchement du coussin antichocs.
- Ne mettez pas votre visage ou votre poitrine ni près du volant ni près du tableau de bord. Ne laissez personne mettre les mains, les jambes ou le visage sur le tableau de bord. Le déploiement du coussin antichocs serait gêné.
- Le gonflement du coussin antichocs génère du bruit et de la fumée. Toutefois, la fumée est un gaz azoté non toxique.
- Lorsque le coussin antichocs se déploie, un gaz non toxique s'échappe. Ce gaz peut provoquer une irritation de la peau, des yeux ou du nez. Rincez-le à l'eau claire et consultez un médecin si l'irritation persiste.
- Le pare-brise peut être brisé quand le coussin antichocs du passager se déploie.
- Quand des réparations du volant sont nécessaires ou qu'un accident arrive sans déclenchement du coussin antichocs, faites vérifier le système de coussin antichocs par un concessionnaire Ssangyong ou un atelier agréé.
- Des blessures secondaires liées au déploiement d'un coussin antichocs peuvent être dues à l'abrasion, aux brûlures ou au bris de glace. Du gaz non toxique s'échappe quand le coussin antichocs est gonflé.
- Si la sévérité de l'impact est insuffisante et si les ceintures de sécurité suffisent à protéger les occupants, les coussins antichocs ne se déploient pas afin d'éviter les blessures secondaires dues aux coupures, à l'abrasion ou aux brûlures.
- Les airbags doivent être vérifiés 10 ans après leur installation quel que soit leur aspect et les autres conditions.

0

1

2

3

4

5

6

7

8

9

10

11

12

13

14

15

16



**MEMO**



Lined area for writing notes, consisting of multiple horizontal dotted lines.





# Systeme de ventilation, chauffage, climatisation et purification d'air

# 9

## TABLE DES MATIÈRES

- Systeme de chauffage / climatisation ..... 9-2
- Avertissements et mises en garde ..... 9-4
- Systeme de chauffage supplementaire ..... 9-5
- Chauffage / climatisation automatique ..... 9-6
- Climatisation arriere\*  
(climatisation double) ..... 9-12
- Desembuage et degivrage ..... 9-13
- Remplacement du filtre du  
climatiseur ..... 9-14
- Systeme de qualite d'air (AQS) ..... 9-16

0

1

2

3

4

5

6

7

8

**9**

10

11

12

13

14

15

16



## SYSTEME DE CHAUFFAGE / CLIMATISATION

- 0
- 1
- 2
- 3
- 4
- 5
- 6
- 7
- 8
- 9
- 10
- 11
- 12
- 13
- 14
- 15
- 16

**Capteur solaire**



**Commutateur/évent de climatisation arrière\***



**Panneau de commande de chauffage/climatisation**



## Bouche avant centrale

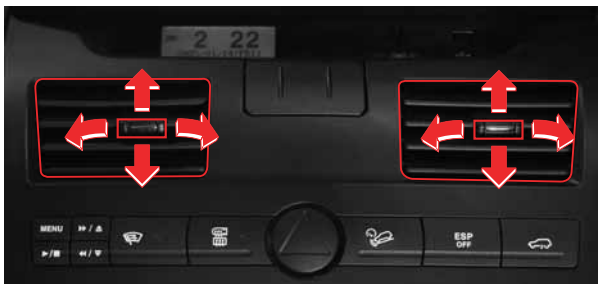

Vous pouvez régler la direction du flux d'air en déplaçant le bouton horizontalement ou verticalement.

## Bouche avant latérale

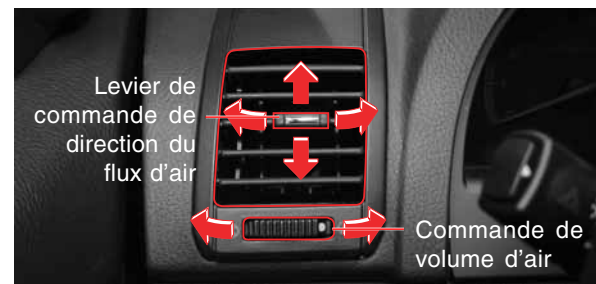

Vous pouvez régler la direction de l'air en déplaçant le levier de commande de la bouche d'air.

Vous pouvez régler le volume d'air en déplaçant la commande rotative.

## Bouches arrière de la console centrale (haut)

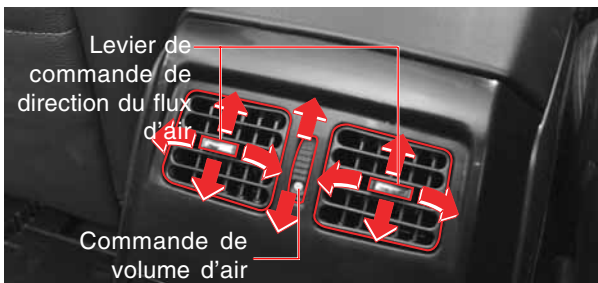

Vous pouvez régler la direction de l'air en déplaçant le levier de commande de la bouche d'air.

Vous pouvez régler le volume d'air en déplaçant la commande rotative.

## Bouches arrière de la console centrale (bas)

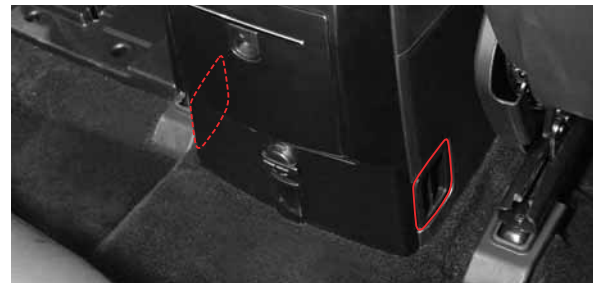

L'air est diffusé à travers les bouches quand la climatisation et le chauffage sont en fonction.

- 0
- 1
- 2
- 3
- 4
- 5
- 6
- 7
- 8
- 9**
- 10
- 11
- 12
- 13
- 14
- 15
- 16

## AVERTISSEMENTS ET MISES EN GARDE

### 0 Spécifications Et Capacité Du Réfrigérant

Article		
Spécifications		R134a
Capacité	Climatisation simple	720 ± 30g
	Climatisation double	1.120 ± 30g

### 5 **AVERTISSEMENT**

- Si vous dormez pendant que la climatisation ou le chauffage est en fonction, avec les vitres fermées, vous risquez de mourir par suffocation.
- Le fonctionnement continu en mode de recyclage peut rendre l'intérieur étouffant et générer de la buée sur les vitres. N'utilisez le mode de recyclage que brièvement.
- Si les gaz d'échappement pénètrent dans l'habitacle, il existe un danger d'intoxication par le monoxyde de carbone. N'oubliez pas de repasser en mode air frais à la sortie de la zone de fumée ou de vapeurs.
- Ne laissez ni un enfant ni une personne handicapée seuls dans un véhicule avec la climatisation ou le chauffage en marche par temps chaud ou froid. L'enfant ou la personne handicapée pourrait sérieusement souffrir de la chaleur et du manque d'oxygène.

### **ATTENTION**

- Si votre véhicule a été arrêté en plein soleil, ouvrez toutes les fenêtres pour évacuer l'air chaud avant de mettre la climatisation en marche.
- Le fonctionnement de la climatisation pendant une longue période de stationnement peut faire surchauffer le moteur.
- En grimant une côte pendant longtemps, mettre la climatisation en/ hors fonction toutes les 3 à 5 minutes.
- Pour éviter de décharger la batterie, ne faites pas fonctionner longtemps le ventilateur avec le moteur arrêté.
- Pour garder le système dans son état optimal et maintenir la lubrification du compresseur du climatiseur et de ses accessoires, faites tourner le climatiseur à faible vitesse une fois par semaine en toute saison.
- N'arrêtez pas le moteur quand le climatiseur est en marche. Cela pourrait générer une odeur désagréable en provenance de la conduite d'air. Arrêtez la climatisation et attendez quelques minutes en mode air frais avant d'arrêter le moteur.
- Si vous démarrez le moteur avec le climatiseur enclenché, le moteur peut démarrer difficilement, le ralenti peut être instable et provoquer des vibrations. Mettez hors fonction les accessoires électriques tels que le ventilateur.
- Quand le climatiseur n'est pas utilisé pendant une période prolongée, il peut générer des odeurs. Faites fonctionner le climatiseur pendant 20 à 30 minutes, vitres ouvertes pour éliminer les odeurs.
- En hiver, quand le climatiseur n'est pas utilisé régulièrement, faites-le fonctionner une ou deux fois par mois pendant 5 à 10 minutes.
- Si le climatiseur n'est pas utilisé régulièrement, le lubrifiant du compresseur de clim. ne circulera pas et causera une panne de climatisation. Assurez-vous d'actionner le climatiseur à petite vitesse.
- En cas d'accélération soudaine pendant le fonctionnement de la climatisation vous pouvez entendre un déclic de l'embrayage magnétique du compresseur. Ceci est normal et protège le circuit de climatisation en abaissant une pression excessive de réfrigérant.



## CHAUFFAGE / CLIMATISATION AUTOMATIQUE

0 Si le bouton Auto est pressé, la température de l'habitacle est maintenue automatiquement à la valeur programmée. Avec le commutateur correspondant du climatiseur automatique, il est aussi possible de commander manuellement le climatiseur, le sens du débit d'air, la vitesse du ventilateur et la source d'air. Pour arrêter le climatiseur et le chauffage, pressez le bouton OFF (hors fonction). La température désirée dans l'habitacle peut être réglée par rotation de la commande de température.

### Affichage fluorescent sous vide (VFD)

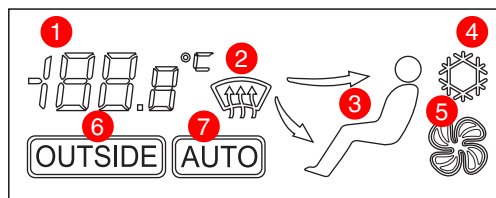

1. Affichage de température (température ambiante, température programmée)
2. Témoin de dégivrage
3. Témoin de débit d'air
4. Témoin de climatisation en fonction
5. Témoin de vitesse du ventilateur
6. Affichage de température ambiante
7. Témoin de mode automatique





## MODE DE FONCTIONNEMENT AUTO (TEMOIN AUTO EN FONCTION)

1. Appuyer sur le bouton AUTO.
2. AUTO est affiché à l'écran VFD.



3. Régler la température au moyen du bouton.
4. La température de l'habitacle est maintenue automatiquement par rapport à la sélection.



## MODE DE FONCTIONNEMENT MANUEL (TEMOIN AUTO HORS FONCTION)

En utilisant les commutateurs de commande de vitesse du ventilateur, du climatiseur, de recyclage ou de mode pendant le fonctionnement automatique, le témoin "AUTO" de l'écran fluorescent sous vide s'éteint et le système de climatisation peut être commandé manuellement.

En mode manuel, le témoin AUTO ne s'allume pas et vous devez régler la direction, le volume d'air et la température.

### NOTE

Pour reprendre le fonctionnement automatique, appuyer sur le commutateur AUTO.

1. Appuyer sur le bouton AUTO.
2. AUTO est affiché à l'écran VFD.
3. Régler la température au moyen du bouton.
4. La température de l'habitacle est maintenue automatiquement par rapport à la sélection.

Témoin AUTO En fonction  
Sélection de température

0
1
2
3
4
5
6
7
8
9
10
11
12
13
14
15
16



- 0
- 1
- 2
- 3
- 4
- 5
- 6
- 7
- 8
- 9
- 10
- 11
- 12
- 13
- 14
- 15
- 16

### Commutateur Auto

Quand vous pressez le commutateur Auto, le témoin AUTO s'affiche à l'écran fluorescent sous vide et la température de l'habitacle est automatiquement maintenue à la valeur programmée. Lorsque le commutateur Auto est pressé en mode de fonctionnement manuel, le système passe au mode de fonctionnement automatique.

### Bouton de commande de vitesse du ventilateur

Pour commander la vitesse du ventilateur, appuyer sur le commutateur. En appuyant sur le commutateur en mode Auto, le témoin AUTO s'éteint et le système passe en mode manuel.

**ATTENTION**  
Si le commutateur du climatiseur est mis Hors fonction, le climatiseur ne fonctionne pas même lorsque le ventilateur fonctionne. Mais l'air circule sous l'effet du ventilateur.



### Commutateur de climatisation arrière\*

Pour actionner la climatisation arrière, appuyer sur ce commutateur avant de faire tourner la commande de débit d'air arrière.

### Bouton de commande de température

Pour régler la température et la vitesse du ventilateur, appuyer sur le commutateur.

### Commutateur hors fonction

Pour arrêter le chauffage/la climatisation, pressez ce commutateur.

### Bouton d'affichage de la température ambiante

Quand vous pressez ce bouton, le témoin AMB s'affiche et la température ambiante est affichée pendant environ 5 secondes.

**ATTENTION**  
La température ambiante réelle risque de ne pas s'afficher à cause de la chaleur du moteur ou du sol.

## Commutateur de climatiseur

Quand vous appuyez sur ce commutateur, le témoin A/C  s'allume et le climatiseur commence à fonctionner. En pressant à nouveau le commutateur, le climatiseur s'arrête et le témoin s'éteint.

## Commutateur de sélection de source d'air / Commutateur AQS

Utiliser ce commutateur pour sélectionner un mode spécifique (recyclage de l'air, admission d'air frais, AQS en/hors fonction). Se reporter à Système AQS, dans cette section, pour plus d'information.

### ATTENTION

Pour changer de source d'air en mode automatique, appuyer sur le commutateur de sélection de source d'air après être passé en mode manuel.

Témoin de climatisation



## Sélection de la source d'air et AQS



- AQS en fonction
- Admission d'air frais



- AQS en fonction
- Recyclage de l'air



- AQS hors fonction
- Recyclage de l'air



- AQS hors fonction
- Admission d'air frais

### AQS

L'AQS commande automatiquement le mode recyclage quand de l'air pollué est détecté par le capteur AQS.

0
1
2
3
4
5
6
7
8
9
10
11
12
13
14
15
16



- 0
- 1
- 2
- 3
- 4
- 5
- 6
- 7
- 8
- 9
- 10
- 11
- 12
- 13
- 14
- 15
- 16



### Commutateur de dégivrage

Utilisez ce commutateur pour un dégivrage rapide

Quand vous pressez ce commutateur, le sens du débit d'air change vers le pare-brise et les vitres de porte, le climatiseur fonctionne automatiquement et l'air extérieur entre.

Si vous pressez le commutateur à nouveau pendant son fonctionnement, le témoin **AUTO** s'éteint. Quand le dégivrage est achevé, pressez le commutateur pour retourner au fonctionnement normal.

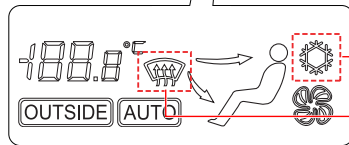

Témoin de climatisation en fonction

Témoin de dégivrage



### Sélection automatique des modes air frais ou recyclage

1. Quand le commutateur de dégivrage (  ) est pressé, l'air extérieur est admis automatiquement.
2. Quand l'AQS fonctionne, il commande automatiquement le mode recirculation quand de l'air pollué est détecté par le capteur AQS.



### Commutateur de mode

Chaque fois que vous pressez ce commutateur le mode de débit d'air change et est affiché comme illustré. Lorsque ce commutateur est pressé en mode de fonctionnement automatique de la climatisation (témoin "AUTO" allumé), le système passe en mode de fonctionnement manuel (témoin "AUTO" éteint).

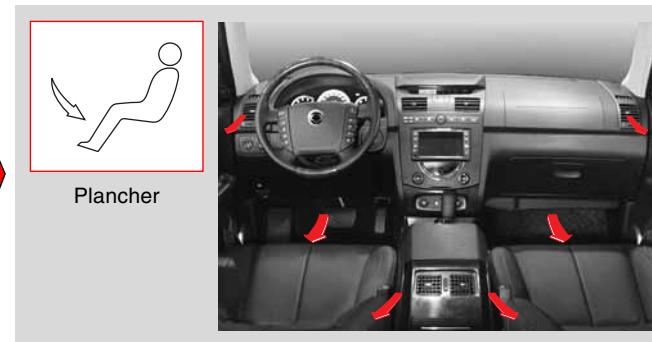
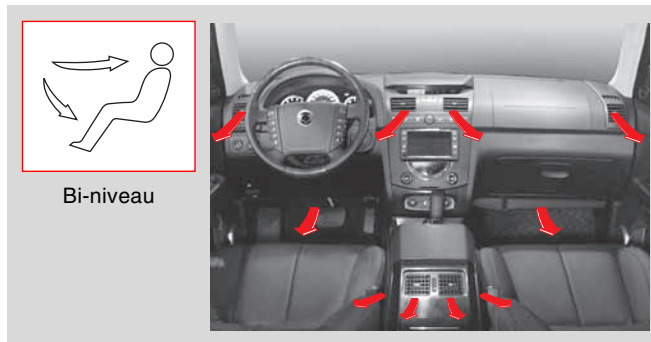
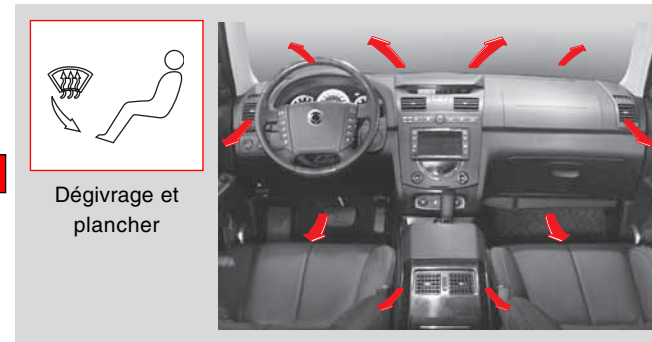
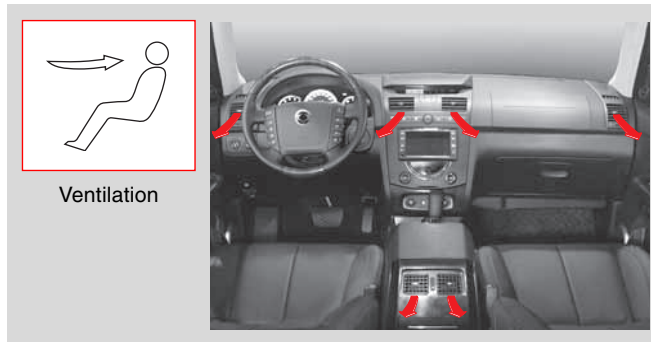

- 0
- 1
- 2
- 3
- 4
- 5
- 6
- 7
- 8
- 9
- 10
- 11
- 12
- 13
- 14
- 15
- 16

## CLIMATISATION ARRIERE\* (CLIMATISATION DOUBLE)

### 0 Fonctionnement de la climatisation arrière

1

2

3

4

5

6

7

8

9

10

11

12

13

14

15

16



Commutateur de climatisation arrière

1. Appuyer sur le commutateur de climatisation arrière.
2. Faire tourner la commande de débit d'air arrière (A) depuis 0 à 1 ~ 3.
3. Régler la direction du flux d'air au moyen du levier de commande (B).

#### ! ATTENTION

- Si le commutateur de climatisation arrière du panneau de commande avant est Hors fonction, la climatisation arrière ne fonctionne pas même en actionnant la commande de débit d'air arrière. Mais l'air circule sous l'effet du ventilateur.
- La climatisation arrière sert uniquement au refroidissement de l'air. A l'exclusion du chauffage.

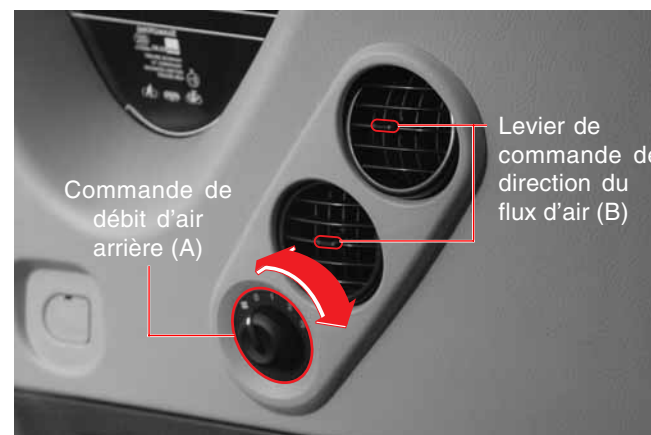

Commande de débit d'air arrière (A)

Levier de commande de direction du flux d'air (B)

## DESEMBUAGE ET DEGIVRAGE

### Intérieur du pare-brise

1. Enfoncez le commutateur de dégivrage.
2. Réglez le régime du ventilateur au moyen de sa commande.
3. Pour désembuer rapidement la vitre, placez le bouton de régime du ventilateur à la position de grande vitesse.
4. Pour éviter la buée sur la vitre, il est recommandé de sélectionner le mode admission d'air frais.

### Extérieur du pare-brise

1. Enfoncez le commutateur de dégivrage.
2. Réglez le régime du ventilateur au moyen de sa commande.
3. Pour dégivrer rapidement la vitre, placez le bouton de régime du ventilateur à la position de grande vitesse.
4. Placez le commutateur de température à une position Chaud.

#### **AVERTISSEMENT**

- La pluie ou l'humidité peuvent embuer le pare-brise et les vitres. Vous pouvez alors perdre de la visibilité et mettre votre sécurité en péril. Pour éviter la buée sur la vitre, il est recommandé de sélectionner le mode admission d'air frais.

#### **NOTE**

- En pressant ce commutateur de dégivrage, le climatiseur fonctionne automatiquement et le système choisit le mode admission d'air frais.

### Climatisation et chauffage automatique



Commutateur de dégivrage

0

1

2

3

4

5

6

7

8

9

10

11

12

13

14

15

16

#### **ATTENTION**

- Le fonctionnement prolongé du climatiseur en mode bi-niveau ou en mode dégivrage peut embuer l'extérieur de la vitre en raison du trop grand écart de température entre l'intérieur et l'extérieur du véhicule. Dans ce cas, passez en mode air frais et choisissez un régime lent de ventilateur.
- Particulièrement en hiver et en été, pour éviter la buée sur les vitres, éliminez la neige ou les feuilles qui obstruent les prises d'air.

## REPLACEMENT DU FILTRE DU CLIMATISEUR

### 0 Remplacez le filtre du climatiseur dans les cas suivants

- 1 • Odeur désagréable au premier fonctionnement qui suit une longue période de non-utilisation.
- 2 • Baisse de rendement de refroidissement et de soufflerie.

#### 3 **ATTENTION**

- 4 • Ne forcez pas sur les supports en déposant la boîte à gants. Cela pourrait déformer les supports et rendre l'installation branlante.
- 5 • Remplacez les deux filtres du climatiseur simultanément et veillez au sens de pose.

#### 6 **ATTENTION**

- 7 • Remplacez le filtre du climatiseur tous les 10.000 km. Cependant, si le véhicule est utilisé dans des conditions difficiles, telles que des chaussées poussiéreuses ou des chemins forestiers, et en cas d'utilisation excessive du chauffage ou de la ventilation, cet intervalle peut être réduit.
- 8 • Quand le filtre est contaminé il peut réduire la capacité de refroidissement ou de réchauffement du système et générer des odeurs déplaisantes.

### 9 Remplacement du filtre de climatisation



1. Ouvrez la boîte à gants.



2. Déposer la boîte à gants du tableau de bord en déplaçant ses deux fixations dans le sens de la flèche.

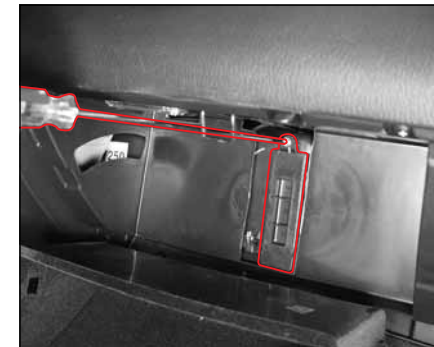

3. Dévisser les boulons et déposer le couvercle du filtre de climatisation.



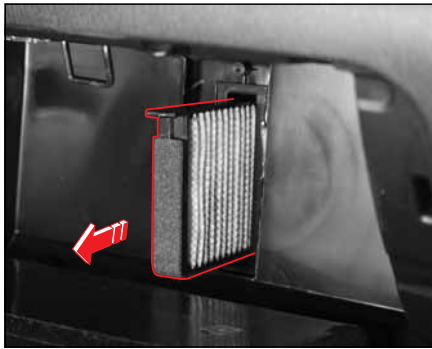

4. Retirez le premier filtre.

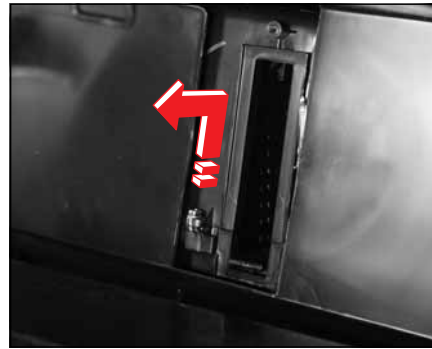

5. Lever le filtre secondaire et le déposer.

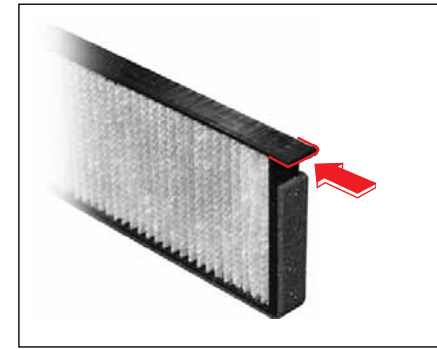

6. Poser le filtre neuf avec la section protubérante (flèche) du filtre vers le haut.

0
1
2
3
4
5
6
7
8
9
10
11
12
13
14
15
16

Filtre de climatisation



Série de 2 filtres

## SYSTEME DE QUALITE D'AIR (AQS)

0

1

2

3

4

5

6

7

8

9

10

11

12

13

14

15

16



Capteur AQS

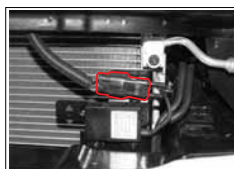

Commutateur sélecteur de source d'air / Commutateur AQS



Indications du commutateur AQS



- AQS en fonction
- Admission d'air frais



- AQS en fonction
- Recyclage de l'air



- AQS hors fonction
- Recyclage de l'air



- AQS hors fonction
- Admission d'air frais

### Systeme AQS

L'AQS commande automatiquement le mode recyclage quand de l'air pollué est détecté par le capteur AQS. La source d'air retourne au mode admission d'air frais après un certain temps ou lorsque l'air n'est plus pollué.

### Fonctionnement automatique (témoin AUTO allumé)

Le commutateur AQS bascule en/hors fonction à chaque pression. Quand AQS est en fonction, le passage en mode de recyclage de l'air est automatique. Sans pouvoir repasser manuellement en mode d'admission d'air frais.

### Fonctionnement manuel (témoin AUTO éteint)

Chaque fois que vous appuyez sur le commutateur de sélection de source d'air/le commutateur AQS, le système passe successivement en mode air frais, recyclage, AQS.

### ATTENTION

Pour changer de source d'air en mode automatique, appuyer sur le commutateur de sélection de source d'air après être passé en mode manuel.



**MEMO**

Lined area for writing notes, consisting of multiple horizontal dotted lines.





**MEMO**

Series of horizontal dotted lines for writing.





# Turbocompresseur

# 10

## TABLE DES MATIÈRES

- **Precautions d'utilisation du turbo** ..... 9-2
- **Maintenance preventive** ..... 9-3
- **Inspection du turbo** ..... 9-4

0
1
2
3
4
5
6
7
8
9
<b>10</b>
11
12
13
14
15
16



## PRECAUTIONS D'UTILISATION DU TURBO

### 0 QU'EST-CE QU'UN TURBOCOMPRESSEUR ?

1 Les turbocompresseurs fonctionnent sur le  
2 principe des moteurs à turbine de gaz, mais  
3 sous une pression beaucoup plus grande.  
4 Le turbocompresseur comprend deux éléments  
5 entraînés par le même axe central : une turbine  
6 et un compresseur. La turbine tourne entre  
7 50000 et 160000 tours par minute et utilise  
8 l'énergie des gaz d'échappement pour entraîner  
9 le compresseur. Le compresseur aspire l'air  
10 frais qu'il fournit aux cylindres sous forme  
11 d'air comprimé. Avec plus de carburant fourni  
12 au moteur, la puissance est accrue de 15 à 30  
13 %, comparativement à un moteur non-turbo.

### 9 Avantages du turbo

10 Le turbo aide le moteur à tourner plus  
11 sagement et avec un meilleur rendement.

- 11 • Il augmente la puissance spécifique
- 12 • Il compense la perte de puissance en altitude
- 13 • Il réduit les émissions gazeuses

### 13 Qu'est-ce qu'un refroidisseur intermédiaire ?

14 Un refroidisseur intermédiaire refroidit l'air  
15 comprimé pour accroître la puissance du  
16 moteur en augmentant la densité de l'air.

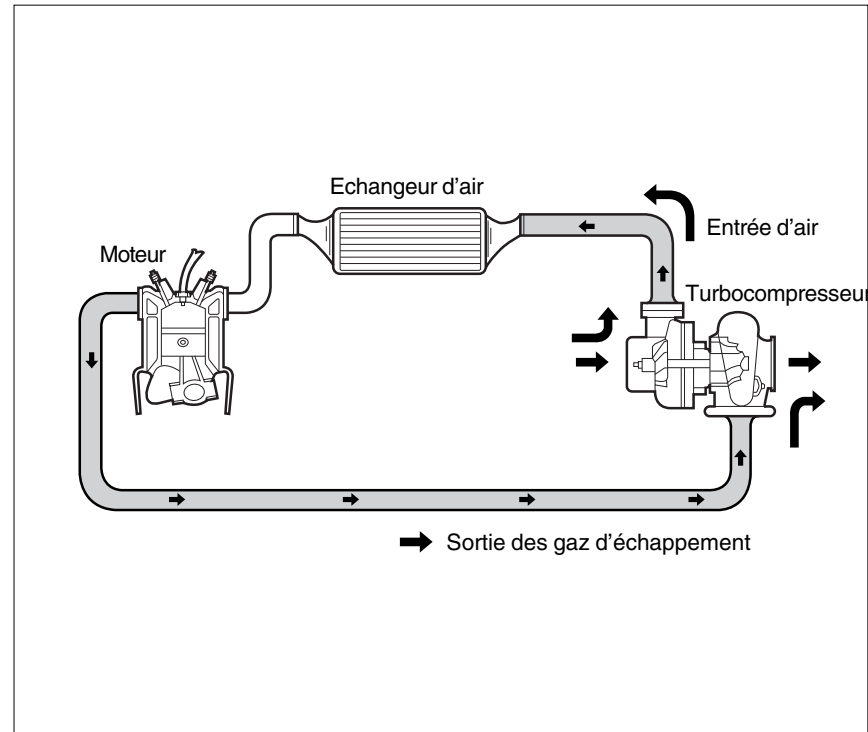

## MAINTENANCE PREVENTIVE

Les précautions suivantes augmenteront la durée de vie du turbo.

### ATTENTION

- Ne faites tourner le moteur au-delà du régime de ralenti que lorsque la pression normale d'huile du moteur est atteinte. Forcer le turbo à fonctionner avant que les paliers ne soient correctement lubrifiés crée des frottements inutiles.
- Procédez par étapes pour réduire la température et le régime avant d'arrêter le moteur.

Le moteur équipé d'un turbo génère beaucoup plus de chaleur qu'un moteur atmosphérique. Lorsque le moteur est arrêté brutalement, l'huile des paliers peut s'évaporer et ces derniers peuvent adhérer.

- N'utilisez que l'huile moteur spécifiée et respectez les intervalles de contrôle et de remplacement.

### ATTENTION

- A faible température ambiante ou lorsque le véhicule n'a pas été utilisé pendant une longue période, la pression et le débit de l'huile moteur sont affectés. Dans ce cas, le moteur doit commencer par tourner quelques minutes au ralenti.
- Evitez les longues périodes de ralenti. La combinaison des basses pressions dans la turbine et le compresseur pourrait laisser l'huile s'écouler par la bague d'étanchéité dans la turbine ou le compresseur.
- Le turbo peut exiger d'être pré-huilé avant le remplacement de l'huile ou toute intervention nécessitant une vidange. Faites démarrer le moteur quelques fois avant de partir, puis laissez-le tourner au ralenti pour faire circuler l'huile et élever la pression avant d'accélérer.

0

1

2

3

4

5

6

7

8

9

10

11

12

13

14

15

16

REXTON II

TURBOCOMPRESSEUR

10-3

## INSPECTION DU TURBO

0

1

La maintenance est importante, spécialement pour la filtration d'air, la qualité et la filtration de l'huile,

2

du fait du régime de rotation du turbo.

3

L'utilisation et la maintenance correctes du turbo améliorent sa durée de vie et son rendement.

4

Un filtre à air encrassé peut gravement endommager le turbo. Vérifiez souvent le filtre à air et respectez les intervalles de remplacement.

5

6

7

8

9

10

11

12

13

14

15

16

### **AVERTISSEMENT**

Ne faites pas fonctionner le turbo sans collecteur d'admission ni d'échappement au risque de sérieux dégâts au moteur.

Tout doit être en place.

### **REMARQUE**

Les pannes les plus fréquentes d'un turbo sont les dégâts aux pales de turbine ou des adhérences de palier du compresseur par manque d'huile, souillure d'huile ou présence de corps étrangers.

10-4

TURBOCOMPRESSEUR

REXTON II





# Dispositifs de commodité

# 11

0

1

2

3

4

5

6

7

8

9

10

**11**

12

13

14

15

16

## TABLE DES MATIÈRES

● Casiers de rangement et dispositifs de commodité .....	11-2	● Poche de dossier de siege / pochette a carte .....	11-13
● Volant inclinable et avertisseur sonore ...	11-4	● Pare-soleil .....	11-14
● Retroviseur interieur .....	11-5	● Lampes avant de l'habitacle / rangement des lunettes solaires .....	11-15
● Bac de rangement pour appareil électronique portable / tickets / prise AV .	11-6	● Lampes centrale et arriere de l'habitacle / poignee d'assistance .....	11-16
● Porte-gobelet/allume-cigarette avant .....	11-7	● Casier de rangement dans le compartiment a bagages / filet a bagage .....	11-17
● Console centrale .....	11-8	● Lunette arriere chauffee & antenne / cendrier amovible .....	11-19
● Prise de courant .....	11-9	● Systeme AV* & de navigation* .....	11-20
● Boite a gants/filet a bagage avant .....	11-10		
● Lampe de courtoisie / tiroir de rangement* sous le siege du passager .....	11-11		
● Porte-gobelet arriere / rangement du cric / changeur DVD / rangement de l'unite de navigation .....	11-12		





## CASIERS DE RANGEMENT ET DISPOSITIFS DE COMMODITE

- 0
- 1
- 2
- 3
- 4
- 5
- 6
- 7
- 8
- 9
- 10
- 11**
- 12
- 13
- 14
- 15
- 16

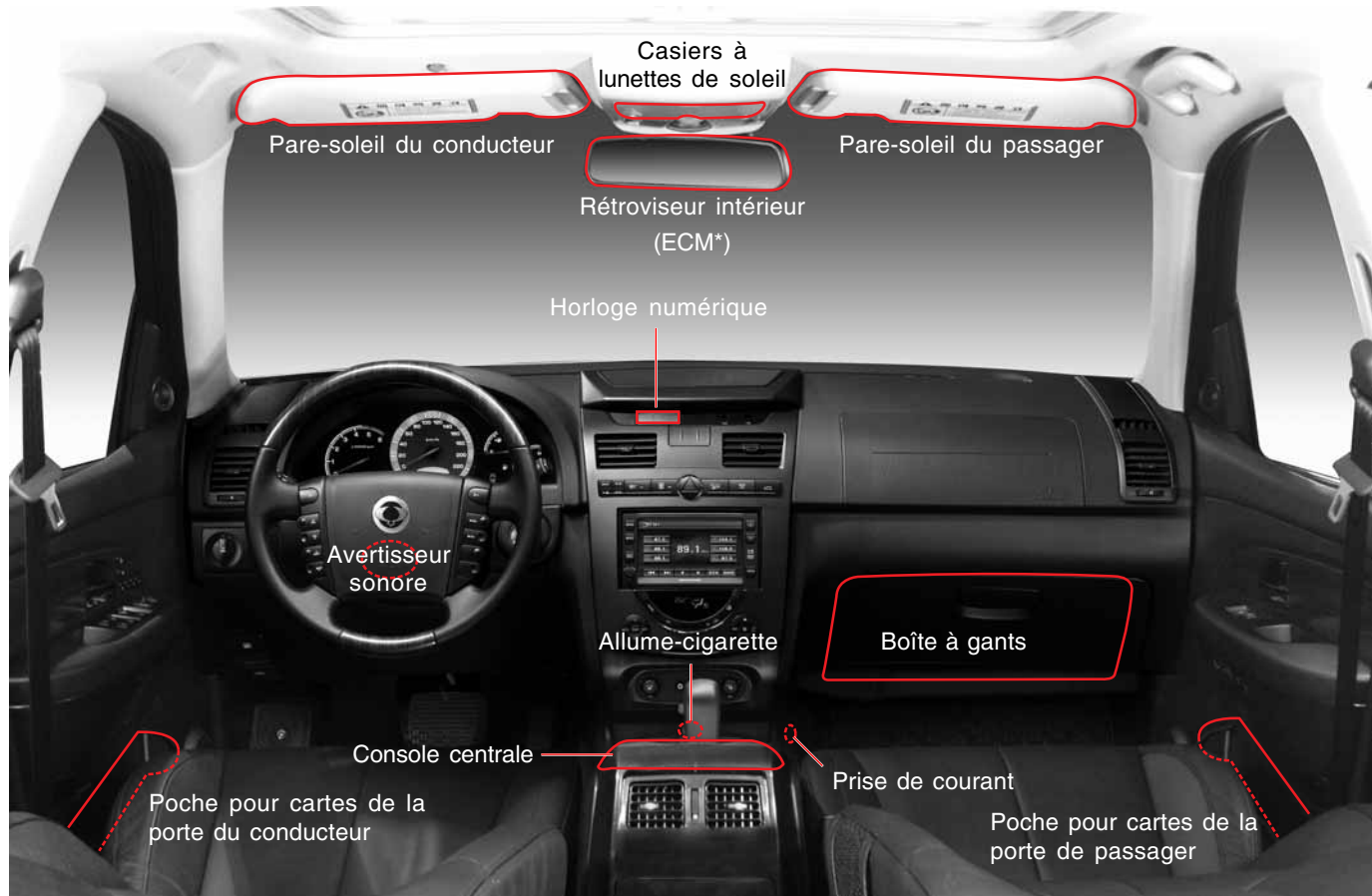

11-2

DISPOSITIFS DE COMMODITÉ

REXTON II



**AVERTISSEMENT**

- Un casier de rangement laissé ouvert pendant les trajets peut blesser en cas d'accident ou d'arrêt brutal. Fermez tous les casiers de rangement.
- Ne rangez pas d'articles inflammables ou de briquets jetables dans le casier de la console ou ailleurs. Par temps chaud, ils pourraient exploser et provoquer un incendie.
- Quand le véhicule est en mouvement, le liquide pourrait couler. Du liquide chaud renversé peut endommager le véhicule et brûler. N'utilisez pas le porte-gobelet lorsque le véhicule est en mouvement. N'y placez pas de gobelet contenant du liquide brûlant.

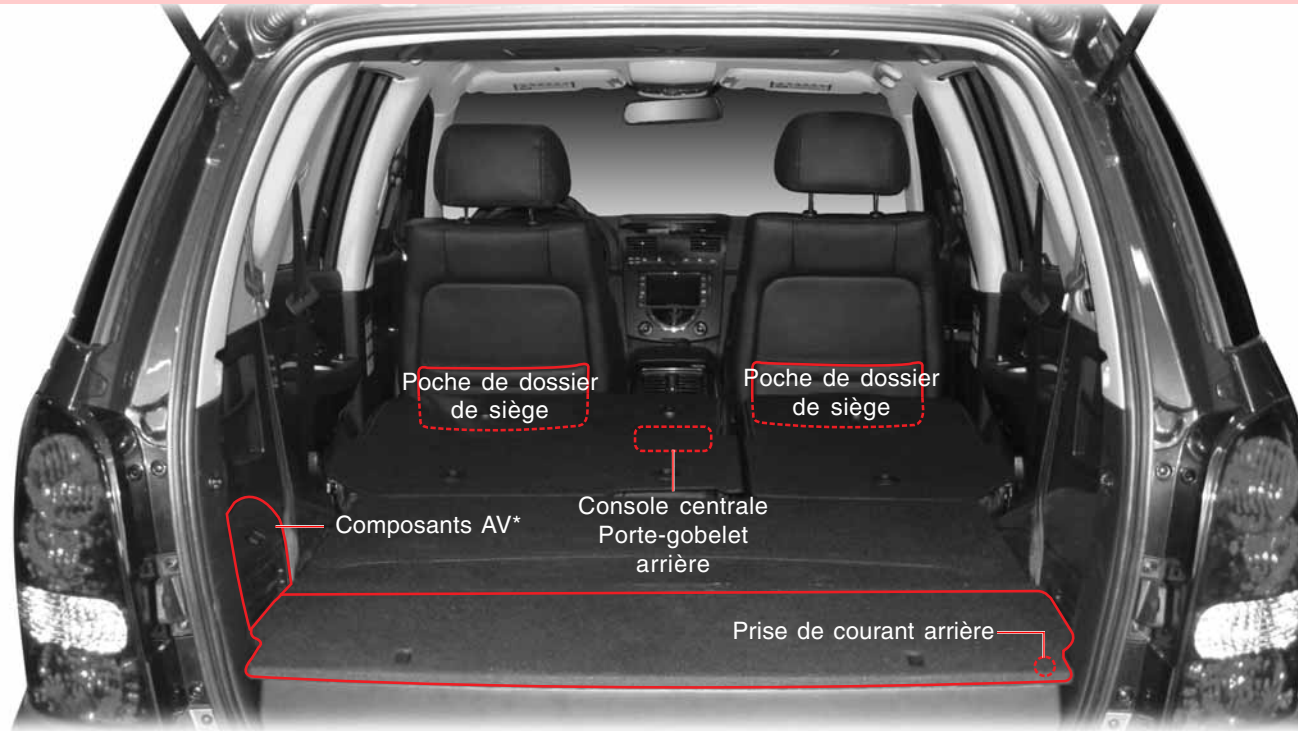

0
1
2
3
4
5
6
7
8
9
10
11
12
13
14
15
16







## PORTE-GOBELET/ALLUME-CIGARETTE AVANT

### PORTE-GOBELET AVANT



Les porte-gobelet avant se trouvent à l'avant de la console centrale.

#### **ATTENTION**

- En cas de démarrage ou de freinage brusque, du liquide peut s'écouler.
- Danger de brûlure! Ne placez pas de liquide brûlant dans le porte-gobelet.



Utiliser le patin additionnel pour maintenir des récipients plus petits (A).

### ALLUME-CIGARETTES



Enfoncez l'allume-cigarette pour l'activer. Lorsqu'il est chaud, il ressort automatiquement, prêt à l'usage.

#### **AVERTISSEMENT**

- Quand l'allume-cigarette ne sort pas automatiquement après 30 secondes, il existe un risque d'incendie. Dans ce cas, l'extraire et faire intervenir un concessionnaire Ssangyong ou un atelier agréé.
- Ne pas enfoncer le doigt dans la prise d'allume-cigarette au risque de brûlure ou de choc électrique.
- Le barillet de l'allume-cigarette devient très chaud quand il est complètement chargé. Il peut brûler la peau nue. La chute d'un allume-cigarette chaud peut endommager le siège ou causer un incendie.

#### **ATTENTION**

Ne heurtez pas violemment l'allume-cigarette pour le nettoyer. Vous endommageriez sa résistance.

0

1

2

3

4

5

6

7

8

9

10

11

12

13

14

15

16

REXTON II

DISPOSITIFS DE COMMODITÉ

11-7





## PRISE DE COURANT

### PRISE DE COURANT AVANT

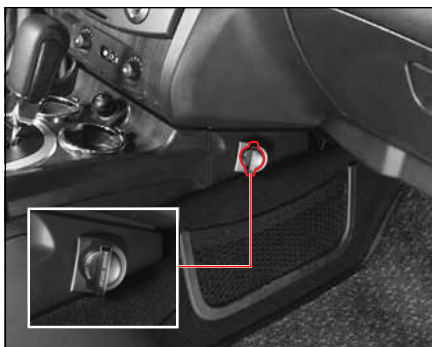

La prise de courant avant est posée au pied du passager du côté gauche.

### PRISE DE COURANT CENTRALE



La prise de courant centrale est placée à l'arrière de la console centrale.

### PRISE DE COURANT ARRIERE



La prise de courant arrière est placée à droite du casier de rangement, dans le compartiment à bagage.

Une prise de courant auxiliaire est disponible pour des appareils électriques. Cette prise fonctionne quand la clé de contact occupe la position ACC (accessoires) ou ON (en fonction).

#### **ATTENTION**

Laissez le couvercle de la prise fermé quand vous ne l'utilisez pas. Des problèmes électriques peuvent se présenter si d'autres objets sont branchés ou si de l'eau pénètre dans la prise, causant une obstruction ou un court-circuit.

#### **AVERTISSEMENT**

- Des accessoires électriques peuvent être branchés dans cette prise de courant. Si vous modifiez l'acheminement des fils du véhicule et laissez pendre les fils librement, un accident ou un incendie est possible.
- Respectez la capacité nominale de 120 W.
- Ne mettez pas les doigts dans la prise. Vous pourriez recevoir une décharge électrique.
- Une utilisation excessive de la prise quand le moteur est arrêté peut décharger la batterie.

0

1

2

3

4

5

6

7

8

9

10

11

12

13

14

15

16

## BOITE A GANTS/FILET A BAGAGE AVANT

### 0 BOITE A GANTS



Levez le levier pour ouvrir la boîte à gants. Des objets peuvent être rangés.

Quand les feux arrière sont allumés et que la boîte à gants est ouverte, la lampe intérieure de la boîte à gants s'allume aussi.

#### **ATTENTION**

- La boîte à gants laissée ouverte pendant les trajets peut blesser en cas d'accident ou d'arrêt brutal. La boîte à gants doit rester fermée pendant les trajets.
- Ne rangez pas d'articles inflammables ou de briquets jetables ni dans la console ni dans la boîte à gants. Par temps chaud, ils pourraient exploser et provoquer un incendie.

### FILET A BAGAGE AVANT

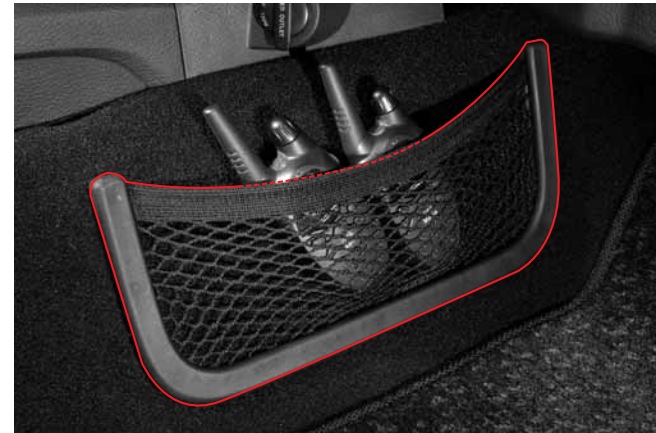

Le filet à bagage se trouve à gauche des pieds du passager du côté gauche.

#### **ATTENTION**

Ne pas y placer d'objet qui pourrait l'endommager.

## LAMPE DE COURTOISIE / TIROIR DE RANGEMENT\* SOUS LE SIÈGE DU PASSAGER

### LAMPE DE COURTOISIE DE PORTE AVANT



#### Lampe de courtoisie

La lampe de courtoisie s'allume à l'ouverture de la porte et s'éteint à sa fermeture.

### TIROIR DE RANGEMENT\* SOUS LE SIÈGE DU PASSAGER



Si le siège passager est de type manuel et si le véhicule ne possède pas de système AV, un tiroir à bagage se trouve sous le siège de passager.

- 0
- 1
- 2
- 3
- 4
- 5
- 6
- 7
- 8
- 9
- 10
- 11
- 12
- 13
- 14
- 15
- 16





## POCHE DE DOSSIER DE SIEGE / POCLETTE A CARTE

### POCHE DE DOSSIER DE SIEGE



Une pochette de rangement est placée à l'arrière du siège avant. L'utiliser pour les effets personnels.

### POCLETTE A CARTE

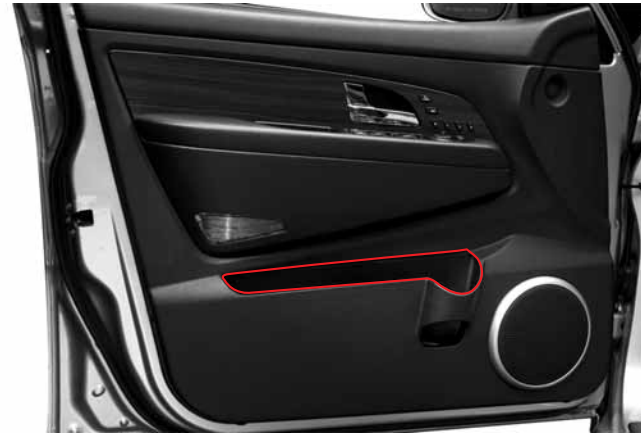

Une poche pour cartes équipe chaque porte avant. Elle peut recevoir des cartes, des magazines, des journaux et autres articles.

- 0
- 1
- 2
- 3
- 4
- 5
- 6
- 7
- 8
- 9
- 10
- 11
- 12
- 13
- 14
- 15
- 16





## PARE-SOLEIL

0

### PARE-SOLEIL

1

2

3

4

5

6

7

8

9

10

11

Les pare-soleil se trouvent sur le garnissage du toit, au-dessus des sièges de conducteur et de passager avant. Abaissez ou faites pivoter le pare-soleil en cas de besoin.

12

13

14

15

16

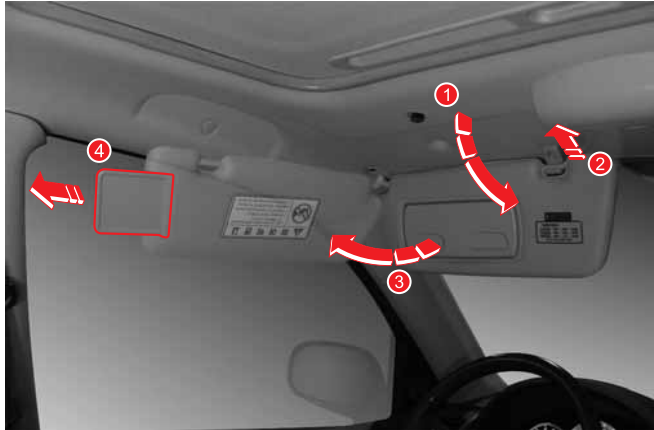

### SUPPORT DE TICKET / MIROIR ET LAMPE DE MAQUILLAGE

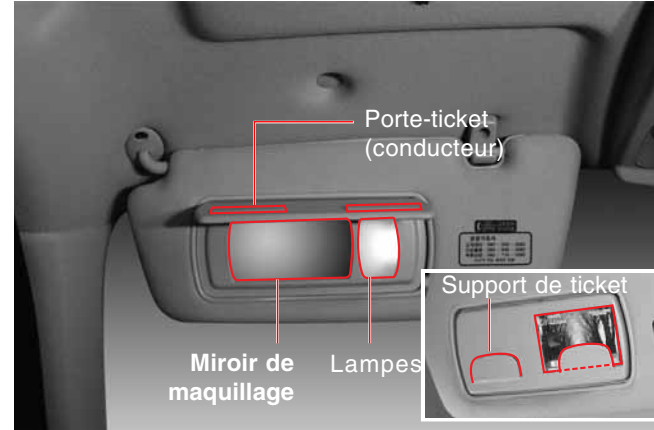

Le dos pare-soleil du conducteur est équipé d'un porte-ticket. Abaissez le pare-soleil et ouvrez le couvercle pour accéder au miroir.

Le miroir de maquillage s'allume en ouvrant le couvercle.

#### ATTENTION

Ne faire fonctionner ni le pare-soleil, ni le miroir de maquillage ni le porte-ticket en roulant. Au risque d'un accident.

## LAMPES AVANT DE L'HABITACLE / RANGEMENT DES LUNETTES SOLAIRES

### LAMPE AVANT DE L'HABITACLE



Lorsque ce commutateur est pressé, la lampe avant de l'habitacle s'allume. En le pressant à nouveau, la lampe s'éteint.

#### **ATTENTION**

La lampe de l'habitacle ne peut rester allumée longtemps quand le moteur est arrêté. Sinon, la batterie se déchargera.

### RANGEMENT DES LUNETTES SOLAIRES



Les lunettes solaires peuvent être rangées dans la console suspendue.

Appuyer sur le haut du couvercle pour l'ouvrir. Pour fermer, pousser le couvercle vers le haut jusqu'au déclic.

#### **ATTENTION**

- Fixez les lunettes pour leur éviter de tomber et de se briser.
- Ouverte, la console peut bloquer la visibilité vers l'arrière. En outre, la console peut vous blesser en cas d'accident ou d'arrêt brutal. Fermez toujours la console avant de démarrer.
- N'y rangez aucun article qui pourrait se déformer à la chaleur.
- Ne rangez aucun objet lourd dans la console. En tombant, il pourrait blesser les occupants.

0
1
2
3
4
5
6
7
8
9
10
11
12
13
14
15
16





## CASIER DE RANGEMENT DANS LE COMPARTIMENT A BAGAGES / FILET A BAGAGE

### CASIER DE RANGEMENT DANS LE COMPARTIMENT A BAGAGES

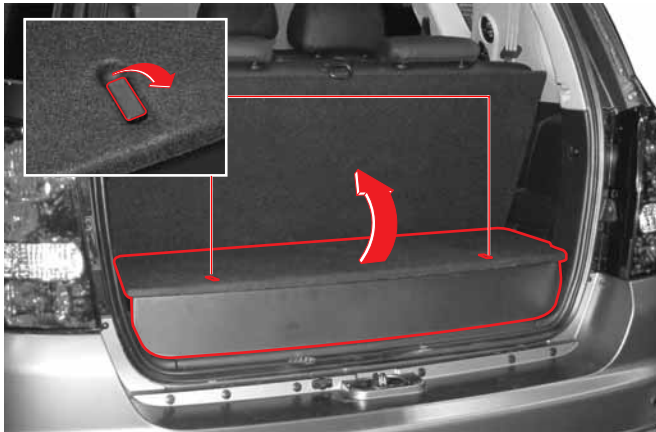

Pour utiliser le casier de rangement du compartiment à bagages, relâcher le verrou du couvercle et ouvrir le couvercle.

### FILET A BAGAGE

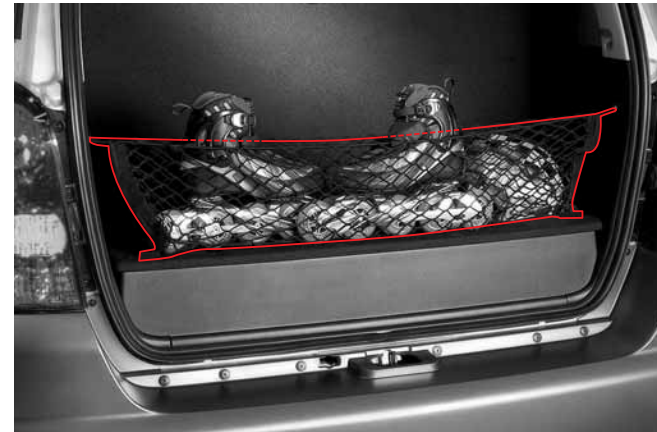

Le filet à bagage peut retenir les objets transportés pendant les trajets.  
Accrochez le filet au compartiment de chargement.

- 0
- 1
- 2
- 3
- 4
- 5
- 6
- 7
- 8
- 9
- 10
- 11
- 12
- 13
- 14
- 15
- 16



0

## COUVERTURE BAGAGES (SAUF POUR VÉHICULE 7 PLACES)

1

2

3

4

5

6

7



8

9

### Quand vous déroulez la couverture bagages

10

Tirer la poignée de la couverture bagages au centre, et la faire entrer dans les rainures sur les côtés gauche et droit des panneaux intérieurs d'habillage.

11

12

### Quand vous enrroulez la couverture à bagages

13

Sortir la couverture à bagages des rainures en tirant sur la poignée et en relâchant légèrement la prise afin de laisser s'enrouler la couverture à bagages.

14

15

16

### Lorsque vous enlevez la couverture bagages

Après avoir retiré les coins de la couverture bagages à l'arrière du siège arrière, enlever l'ensemble couverture à bagages en la soulevant et en la retirant des rainures des montants de fixation.

#### NOTE

Stocker la couverture à bagages à l'écart afin d'utiliser tout l'espace de rangement à bagages du véhicule.

#### ATTENTION

Ne rien poser sur la couverture à bagages.

11-18

DISPOSITIFS DE COMMODITÉ

REXTON II

## LUNETTE ARRIERE CHAUFFEE & ANTENNE / CENDRIER AMOVIBLE

### DEGIVREUR ARRIERE ET ANTENNE\*

Grilles de dégivrage et  
antenne radio



L'antenne radio et les grilles de dégivrage se trouvent sur la vitre du hayon.

N'endommagez pas les grilles de dégivrage et les antennes en nettoyant l'intérieur de la vitre.

#### **ATTENTION**

N'utilisez aucun produit après-vente et spécialement des films métallisés anti-éblouissement ou bicolores sur la vitre du hayon et les vitres latérales. La sensibilité des grilles de dégivrages et des antennes serait diminuée.

### CENDRIER AMOVIBLE



Si vous ouvrez le couvercle la nuit ou dans un lieu sombre, la lampe du cendrier s'allume.

La batterie solaire du cendrier amovible est chargée automatiquement par la lumière solaire. Néanmoins, la pile générique du cendrier doit être remplacée quand elle est épuisée.

Type de pile: CR2032

#### **AVERTISSEMENT**

Pour éviter le risque d'incendie, n'accumulez pas de matériaux inflammables tels que des déchets ou des mégots dans votre cendrier et assurez-vous que les cigarettes sont complètement éteintes.

#### **ATTENTION**

La diode du cendrier possède un circuit électronique et n'est pas étanche. Les chocs et l'eau peuvent l'endommager.

0

1

2

3

4

5

6

7

8

9

10

11

12

13

14

15

16

## SYSTEME AV\* & DE NAVIGATION\*

### 0 PRISE AUDIO ET ANTENNE

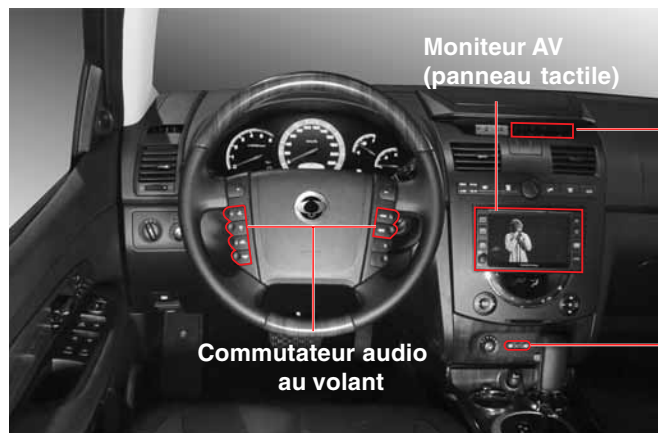

Vous pouvez écouter la musique à travers les haut-parleurs de votre véhicule en connectant le dispositif audio auxiliaire (MP3, CD, etc.) à cette prise.

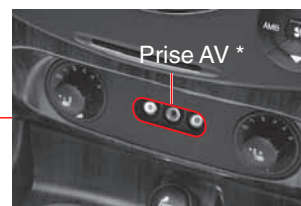

Vous pouvez utiliser un appareil photo numérique, un caméscope ou une source audio auxiliaire en les connectant à la prise AV (option).

Antenne de navigation\*



#### ! ATTENTION

Le placement du dispositif d'émission/réception des ondes radio près de l'antenne peut perturber le fonctionnement normal de l'antenne et du système de navigation.

## 11-20 DISPOSITIFS DE COMMODITÉ

REXTON II







# In Case of Emergency

# 12

## TABLE DES MATIÈRES

- |   |   |
|---|---|
| <ul style="list-style-type: none"> <li>● Démarrage du moteur au moyen de cables auxiliaires ..... 12-2</li> <li>● Mises en garde au sujet des pneus plats . 12-4</li> <li>● Triangle d'avertissement ..... 12-5</li> <li>● Trousse de remplacement de roue ..... 12-6</li> <li>● Depose de la roue de secours ..... 12-7</li> <li>● Remplacement d'une roue dont le pneu est degonfle..... 12-8</li> <li>● Mises en garde lors du remplacement d'une roue..... 12-13</li> </ul> | <ul style="list-style-type: none"> <li>● En cas de surchauffe du moteur ..... 12-14</li> <li>● Temoin de separateur d'eau et temoin de verification du moteur ..... 12-16</li> <li>● Deverrouillage du verrou du levier du changement de vitesse et reinitialisation du mode de securite ..... 12-17</li> <li>● Remorquage du vehicule en panne ..... 12-18</li> <li>● Remorquage d'urgence ..... 12-19</li> <li>● Traction d'une remorque ..... 12-20</li> <li>● Accident ou incendie ..... 12-25</li> </ul> |
|---|---|

0
1
2
3
4
5
6
7
8
9
10
11
<b>12</b>
13
14
15
16

## DEMARRAGE DU MOTEUR AU MOYEN DE CABLES AUXILIAIRES

Si la batterie est partiellement ou totalement déchargée, la batterie d'un autre véhicule peut être utilisée avec des câbles de pontage pour démarrer le moteur.

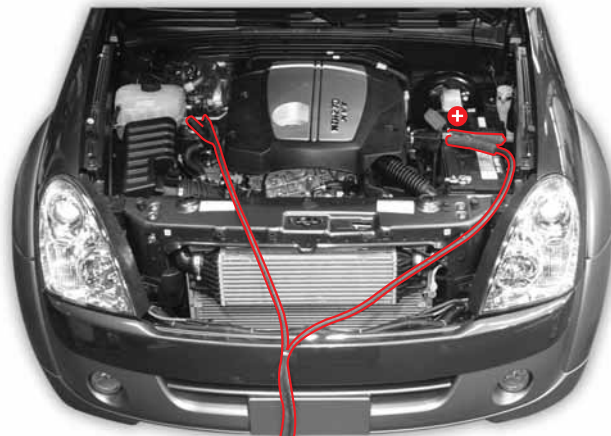

Batterie déchargée

Batterie auxiliaire

Câble positif (+) sur cosse positive (+).  
Câble négatif (-) sur cosse négative (-).

### Ordre de connexion :

- (1) Cosse + de la batterie déchargée
- (2) Cosse + de la batterie auxiliaire
- (3) Cosse - de la batterie auxiliaire
- (4) Connectez une extrémité de l'autre câble de pontage à la carrosserie du véhicule en panne (au bloc moteur ou à un crochet de remorquage avant).

1. Préparez un ensemble de câbles auxiliaires.
2. Placez un autre véhicule avec une batterie 12 V de même puissance près du véhicule en panne.
3. Mettez hors fonction tous les accessoires électriques du véhicule en panne.
4. Serrez le frein de stationnement et sélectionnez la position P (boîte de vitesses automatique) ou la position N (point mort) en cas de boîte de vitesses manuelle.
5. Connectez les câbles de pontage.

12-2 EN CAS D'URGENCE

REXTON II





### **AVERTISSEMENT**

- Brancher le câble de pontage à la cosse négative de la batterie déchargée pourrait entraîner un arc électrique et une explosion de la batterie. Il pourrait en résulter des blessures et des dégâts.
- Les câbles de pontage doivent être raccordés correctement. Sinon, un débranchement brusque dû aux vibrations du démarrage du moteur peut causer un court-circuit entraînant des dégâts importants au circuit électrique.
- Les batteries produisent des gaz inflammables et explosifs. Les gaz peuvent exploser à cause des étincelles lors de la connexion des câbles de pontage. La tension des batteries en panne et auxiliaire doit être la même.
- Les câbles de pontage négatif et positif ne peuvent se toucher pendant le branchement. Des étincelles pourraient faire exploser la batterie.
- L'électrolyte contient de l'acide qui peut vous brûler. L'électrolyte de batterie ne peut entrer en contact ni avec les yeux, ni avec la peau, ni avec les surfaces laquées. En cas d'électrolyte dans les yeux ou sur la peau, rincez à l'eau et consultez votre médecin. Si vous ingérez de l'électrolyte, buvez une grande quantité d'eau ou de lait et consultez votre médecin dès que possible.
- Pendant le transport en ambulance, épongez prudemment la zone touchée au moyen d'un linge ou d'une éponge humide.

### **ATTENTION**

- Avant de démarrer avec une batterie auxiliaire, arrêter le moteur du véhicule d'assistance puis brancher les câbles entre les batteries.
- Les câbles de pontage doivent être écartés des pales de ventilateur avant de démarrer le moteur.

- Démarrer le moteur du véhicule d'assistance et le laisser tourner au ralenti quelques minutes.
- Tentez de démarrer le moteur dont la batterie est déchargée.
- Après le démarrage du moteur, débranchez prudemment les câbles de pontage dans l'ordre inverse du raccordement.

0

1

2

3

4

5

6

7

8

9

10

11

12

13

14

15

16

REXTON II

EN CAS D'URGENCE

12-3

## MISES EN GARDE AU SUJET DES PNEUS PLATS

0

1

2

3

4

5

6

7

8

9

10

11

12

13

14

15

16



### **⚠ AVERTISSEMENT**

- Ne paniquez pas! L'utilisation incorrecte du volant ou un freinage brutal peuvent causer des accidents. Arrêtez votre véhicule en lieu sûr, mettez en fonction les feux de détresse et serrez le frein de stationnement.
- Ne roulez pas avec un pneu plat, même sur une courte distance. Vous risquez d'endommager la jante de la roue et vous risquez un accident.

Si un des pneus se dégonfle pendant un trajet, saisissez le volant fermement et levez le pied de l'accélérateur. Ralentissez progressivement et arrêtez votre véhicule en lieu sûr. Remplacez le pneu plat par un pneu de secours. La méthode de remplacement est décrite dans la section concernée.

### **⚠ AVERTISSEMENT**

- Arrêtez le moteur et placez le triangle d'avertissement derrière votre véhicule (pendant la journée: 100 m, pendant la nuit: 200 m – sur voies rapides).
- Bloquez l'avant et l'arrière de la roue diagonalement opposée à la roue à remplacer.
- Tous les passagers doivent quitter le véhicule et se placer en lieu sûr.



## TROUSSE DE REMPLACEMENT DE ROUE

0

1

2

3

4

5

6

7

8

9

10

11

12

13

14

15

16

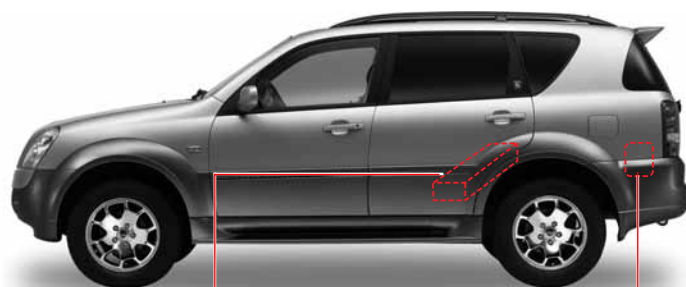

Trousse de remplacement de roue

Rangement du cric

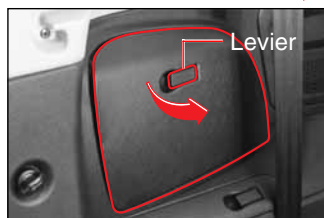

Un cric, une extension de cric, une clé de roue et d'autres outils (tournevis et clé) se trouvent sous le siège de seconde rangée, derrière le siège du conducteur.

Le cric se trouve derrière le garnissage du côté gauche, à côté du siège de 3ème rangée.

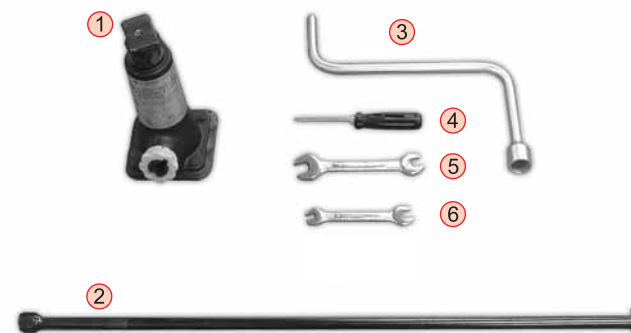

1. Cric
2. Raccord de cric
3. Clé d'écrou de roue
4. Tournevis (+ et -)
5. Clé plate (grand modèle)
6. Clé plate (petit modèle)

### ATTENTION

- Prendre les outils après avoir fixé le siège redressé au moyen d'une sangle. Le siège doit être fixé. Au risque d'une chute du siège et de blessures.
- Après leur utilisation, ranger les outils à l'emplacement d'origine.

12-6 EN CAS D'URGENCE

REXTON II

## DEPOSE DE LA ROUE DE SECOURS



1. Introduire la tige de connexion dans le trou du centre du haut du pare-chocs après avoir ouvert le hayon puis connecter la clé de roue.
2. Faire tourner la clé d'écrou de roue dans le sens inverse des aiguilles d'une montre pour abaisser la roue de secours.
3. Une fois au sol, déposer la roue en dégageant la plaque de levage.

### **AVERTISSEMENT**

La roue de secours est réservée aux situations d'urgence. Ne l'utilisez jamais en conduite normale. Après avoir placé le pneu de secours, conduisez votre véhicule dans un atelier Ssangyong agréé ou un chez un réparateur spécialisé pour le faire remplacer par un pneu normal.

### **ATTENTION**

- En remplaçant la roue de secours sur le support, verrouillez-la correctement sur le support.
- Pendant que votre véhicule est sur cric, ne le heurtez pas. Vous risqueriez des blessures.

0

1

2

3

4

5

6

7

8

9

10

11

12

13

14

15

16

REXTON II

EN CAS D'URGENCE

12-7

## REPLACEMENT D'UNE ROUE DONT LE PNEU EST DEGONFLE

0

1

2

3

4

5

6

7

8

9

10

1. Poser les cales sous l'avant et l'arrière de la roue diagonalement opposée à la roue à remplacer.

11

### **AVERTISSEMENT**

- Le frein de stationnement doit être serré avant de remplacer le pneu plat.

13

14

15

16



2. Desserrer les écrous de roue d'un ou deux tours en tournant au moyen de la clé dans le sens inverse des aiguilles d'une montre.

### **AVERTISSEMENT**

- Ne déposez pas encore les écrous de la roue. Sinon, la roue risque de glisser hors du véhicule. La carrosserie du véhicule pourrait alors s'abaisser et vous blesser grièvement.
- Desserrer les écrous de roue d'un ou deux tours.

12-8

EN CAS D'URGENCE

REXTON II

## Remplacement d'une roue avant

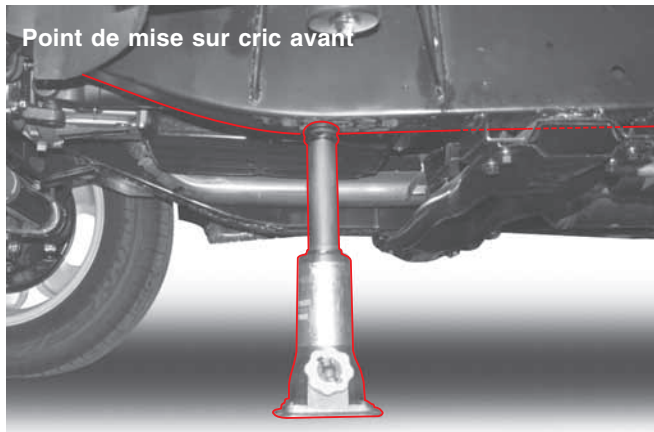

3. Placez le cric directement sous les points de mise sur cric afin que le sommet du cric soit en contact avec le véhicule au point de mise sur cric.

### **⚠ AVERTISSEMENT**

Ne tentez pas de lever le véhicule avant sa mise sur cric complète. N'utilisez pas le cric sur un sol incliné ou meuble. Le cric doit contacter correctement le point de mise sur cric et le sol. Sinon, vous risquez des blessures et des dégâts à votre véhicule.

### **⚠ ATTENTION**

Le cric doit être placé aux positions spécifiées. Sinon, la carrosserie du véhicule risque des dégâts. Le sommet du cric doit être en contact avec le point de mise sur cric.

## Remplacement d'une roue arrière

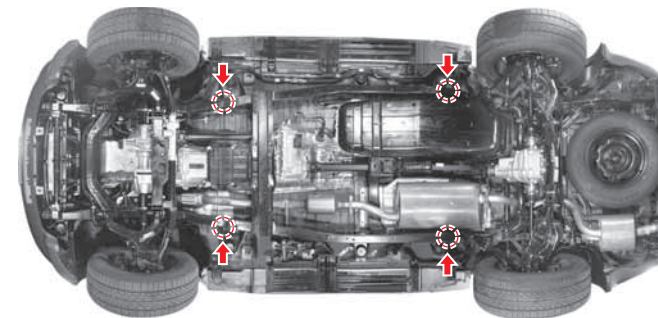
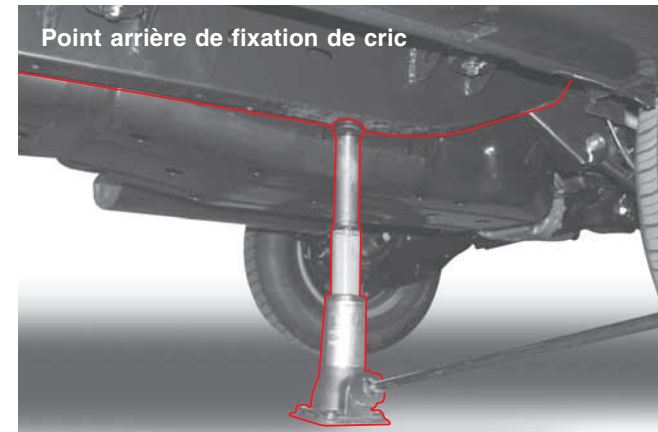

<Points de mise sur cric >

0
1
2
3
4
5
6
7
8
9
10
11
12
13
14
15
16

REXTON II

EN CAS D'URGENCE

12-9



- 0
- 1
- 2
- 3
- 4
- 5
- 6
- 7
- 8
- 9
- 10
- 11
- 12
- 13
- 14
- 15
- 16

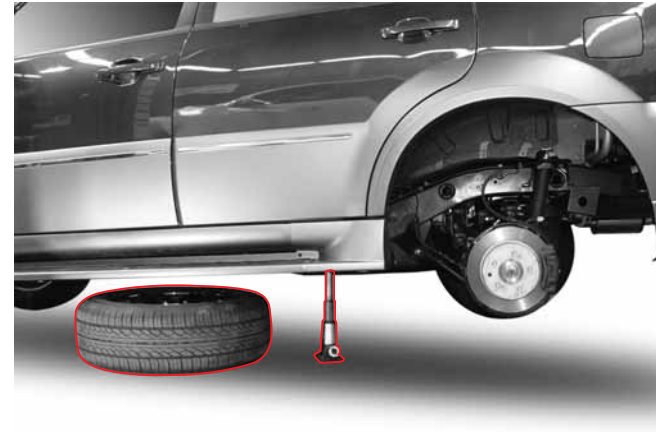
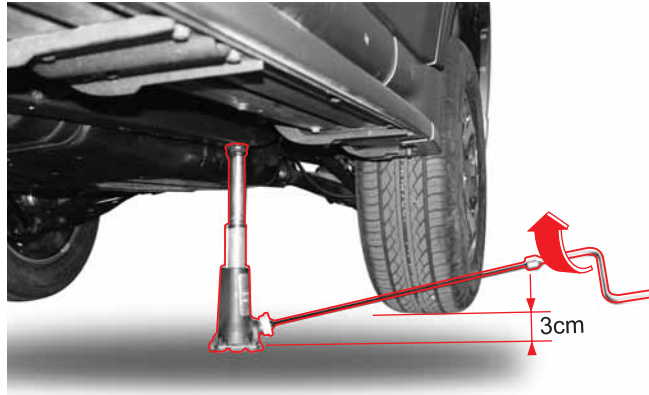

4. Combiner le cric, son extension et la clé d'écrou de roue comme illustré. Lever le véhicule en faisant tourner la clé combinée dans le sens des aiguilles d'une montre pour dégager le pneu du sol, de 3 cm environ.
5. Déposez les écrous de roue à la main quand le véhicule est arrêté. Déposez tous les écrous de roue.

**⚠ AVERTISSEMENT**

Ne tentez pas de lever le véhicule avant la mise en place du cric. Le cric doit être placé correctement sur le véhicule et sur le sol. A défaut, des blessures et des dégâts sont à craindre.

6. Extrayez la roue et placez-la sous la carrosserie du véhicule. Ceci minimisera le danger si le cric se déplace.





7. Montez ensuite la roue de secours et serrez temporairement les écrous de roue.

**AVERTISSEMENT**

Serrez les écrous suffisamment pour que la roue ne puisse bouger sur le moyeu quand le pneu touchera le sol.

8. Abaissez le véhicule en faisant tourner la clé combinée dans le sens inverse des aiguilles d'une montre jusqu'à ce que le pneu touche le sol. Déposez le cric.

**AVERTISSEMENT**

Pendant que le cric soutient votre véhicule, ne forcez pas pour serrer les écrous. Sinon, le véhicule peut se déplacer et vous blesser.

9. Serrer les écrous de roue en 2 ou 3 étapes dans l'ordre illustré.

10. Après la pose de la roue de secours, placez le pneu plat dans le compartiment à bagages. Rangez le cric et les outils à l'emplacement prévu.

0

1

2

3

4

5

6

7

8

9

10

11

12

13

14

15

16



- 0
- 1
- 2
- 3
- 4
- 5
- 6
- 7
- 8
- 9
- 10
- 11
- 12
- 13
- 14
- 15
- 16



Un serrage excessif pourrait endommager les écrous de roue. Ne serrez pas excessivement les écrous de roue en pressant la clé d'écrou de roue au moyen des pieds ou d'un tuyau d'assistance.

#### **AVERTISSEMENT**

- Quand la roue de secours est place, ne dépassez pas la vitesse de 60 km/h.
- La roue de secours est réservée aux situations d'urgence. Ne l'utilisez jamais en conduite normale. Après avoir placé le pneu de secours, conduisez votre véhicule dans un atelier Ssangyong agréé ou un chez un réparateur spécialisé pour le faire remplacer par un pneu neuf normal.
- Des écrous de roue mal serrés peuvent causer le desserrage ou la chute de la roue, ou une panne de direction ou de frein.
- Ceci pourrait causer un accident. Les écrous de roue doivent être serrés au couple prescrit. Une roue qui se détache peut causer un accident fatal.
- L'utilisation de pneus différents peut vous faire perdre le contrôle du véhicule. Assurez-vous d'utiliser le même type et la même taille de pneus du même fabricant sur toutes les roues.

#### **ATTENTION**

- Après le remplacement du pneu et un parcours de 1.000 km environ, resserrez les écrous de roue.
- Couple de serrage des écrous de roue : 120 ~ 140 Nm

## MISES EN GARDE LORS DU REMPLACEMENT D'UNE ROUE



### MISES EN GARDE LORS DU REMPLACEMENT D'UNE ROUE

#### ► Avant de remplacer la roue

- Mettez en fonction les feux de détresse et quittez la route en lieu sûr à l'écart de la circulation. Arrêtez sur un sol ferme et horizontal.
- Réglez le cric à la position spécifiée. Ne vous placez jamais sous le véhicule qui est soutenu par le cric. Quand le véhicule est sur le cric, ne démarrez ni faites tourner le moteur ni poussez le véhicule.
- Tous les passagers doivent quitter le véhicule et se placer à l'écart de la circulation.

#### ► Pendant le changement de roue

- Ne pas serrer complètement les écrous de roue en une fois. Serrer les écrous de roue en diagonale en 2 ou 3 étapes.
- Ne huilez ni ne graissez les goujons ou les écrous de roue au risque de serrage excessif.

#### ► Après le remplacement de la roue

- Faites vérifier, réparer et resserrer la roue remplacée chez le concessionnaire Ssangyong le plus proche ou dans un atelier qualifié après le remplacement d'urgence.
- Assujettir la roue dans son support. En outre, la roue de secours doit être verrouillée complètement en place. Sinon, elle risque de faire du bruit et même de tomber sur la route pendant le déplacement du véhicule. Ceci peut causer un accident ou blesser un piéton.
- Dans ce cas, la roue peut présenter un grand danger pour les autres véhicules et les personnes. Vérifiez le serrage des écrous de roue et la pression de pneu avant de démarrer.
- La roue de secours ne peut servir qu'en cas d'urgence. Ne pas dépasser 60 km/h avec la roue de secours sur le véhicule.

0

1

2

3

4

5

6

7

8

9

10

11

12

13

14

15

16

## EN CAS DE SURCHAUFFE DU MOTEUR

0

1

2

3

4

5

6

7

8

9

10

11

12

13

14

15

16

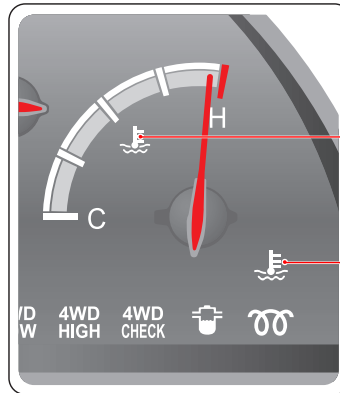

Indicateur de température du liquide de refroidissement

Témoin de surchauffe du moteur



Quand le moteur surchauffe, de la vapeur peut s'échapper du compartiment moteur. Ou, l'indicateur de température du liquide de refroidissement du moteur est fermé sur H. Dans ce cas, le témoin de surchauffe du moteur s'allume et un vibreur retentit. Arrêtez immédiatement en lieu sûr.

### Symptômes :

- Le témoin de surchauffe du moteur clignote (le vibreur retentit)
- L'indicateur quitte la plage normale (ou se place en zone rouge),
- De la vapeur s'échappe du compartiment moteur.
- La puissance du moteur baisse.

## EN CAS DE SURCHAUFFE DU MOTEUR

1. Quittez la route en lieu sûr à l'écart de la circulation. Arrêtez sur un sol ferme et horizontal. Serrez le frein de stationnement et sélectionnez la position **P** (boîte de vitesses automatique) ou la position **N** (boîte de vitesses manuelle).
2. Mettez hors fonction la climatisation ou le chauffage s'ils étaient utilisés. Lever le capot pour ventiler le compartiment moteur.
3. Si vous voyez de la vapeur sous le capot, arrêtez le moteur immédiatement.  
En l'absence de vapeur, levez le capot du moteur et laissez tourner le moteur au ralenti.
4. Cependant, si l'indicateur ne retourne pas dans la plage normale quand le moteur tourne au ralenti, arrêtez le moteur et laissez-le refroidir.
5. Vérifiez le niveau de liquide de refroidissement dans le vase d'expansion. Si le niveau est trop bas, recherchez des fuites au niveau des durits du radiateur et des raccords.
6. Au besoin, ajoutez du liquide de refroidissement dans le vase d'expansion.
7. Au besoin, couvrez le bouchon du vase avec un chiffon et faites tourner le bouchon d'un cran pour détendre la pression éventuelle. Après la détente complète de la pression, déposez le bouchon remplissez le vase. Rebouchez le vase.
8. Si le niveau de liquide de refroidissement est normal, faites vérifier le circuit de refroidissement par un concessionnaire Ssangyong ou dans un atelier agréé.

### ATTENTION

- Si un bas niveau de liquide de refroidissement est la cause de la surchauffe du moteur, arrêtez le moteur immédiatement et laissez-le refroidir.
- Le moteur doit être arrêté et froid avant d'ouvrir le vase d'expansion.
- Du liquide de refroidissement bouillant et de la vapeur sous pression peuvent s'échapper et blesser gravement. Ne déposez jamais le bouchon du vase d'expansion quand le moteur et le radiateur sont chauds.
- Le moteur risque des dégâts si vous ajoutez brusquement de l'eau froide au moteur encore chaud.
- Utilisez uniquement les liquides de refroidissement (antigels) recommandés par Ssangyong.
- Si le problème persiste, faites vérifier le circuit de refroidissement par un concessionnaire Ssangyong ou un atelier agréé.

0

1

2

3

4

5

6

7

8

9

10

11

12

13

14

15

16

REXTON II

EN CAS D'URGENCE

12-15

## TEMOIN DE SEPARATEUR D'EAU ET TEMOIN DE VERIFICATION DU MOTEUR

0

1

### Témoin de vérification du moteur



Si le témoin reste allumé ou s'allume en conduisant, certains organes de commande du moteur y compris les capteurs et autres dispositifs sont défectueux. Faites vérifier le système par un distributeur Ssangyong ou par un atelier agréé par Ssangyong.

4

5

6

#### ⚠ AVERTISSEMENT

- Le circuit d'alimentation en carburant peut être gravement endommagé si vous continuez à rouler pendant que le témoin est allumé. Une réparation rapide peut s'avérer nécessaire.
- Avant de démarrer le moteur, faites fonctionner la pompe d'amorçage jusqu'à ce qu'elle devienne rigide pour remplir de carburant la pompe à carburant.

7

8

9

10

11

12

#### ⚠ ATTENTION

Quand le niveau d'eau du séparateur d'eau du filtre à carburant dépasse un certain niveau, ce témoin s'allume et un vibreur retentit. De plus, la force motrice du véhicule diminue. Dans ce cas, vidangez immédiatement l'eau du filtre à carburant et du séparateur d'eau. Si ces conditions persistent après avoir vidangé l'eau, faites vérifier le système par un distributeur Ssangyong ou un atelier d'entretien agréé par Ssangyong.

13

14

15

16



### Témoin du séparateur d'eau



Quand le niveau d'eau du séparateur d'eau du filtre à carburant dépasse un certain niveau, ce témoin s'allume et un vibreur retentit. Dans ce cas, vidangez immédiatement l'eau du filtre à carburant et du séparateur d'eau. Référez-vous à "Comment vidanger l'eau du filtre à carburant", dans ce manuel.

#### ⚠ ATTENTION

Quand ce témoin s'allume, le rendement du moteur peut diminuer et le moteur peut caler.

12-16 EN CAS D'URGENCE

REXTON II

## DEVERROUILLAGE DU VERROU DU LEVIER DU CHANGEMENT DE VITESSE ET REINITIALISATION DU MODE DE SECURITE

### COMMENT DEVERROUILLER LE VERROU DE LEVIER SELECTEUR DE RAPPORT



1. Serrez fermement le frein de stationnement et coupez le contact.
2. Enfoncez la pédale de frein et abaissez le levier de déverrouillage de changement de vitesse au moyen d'un objet tel qu'un stylo. Ensuite, sélectionnez une autre position.
3. Démarrez le moteur, desserrez le frein de stationnement et placez le levier sélecteur en position "D".

#### **AVERTISSEMENT**

- Si le sélecteur de la boîte automatique ne quitte pas la position P, agissez comme mentionné plus haut et conduisez le véhicule à un concessionnaire Ssangyong ou un atelier agréé. Le véhicule doit être vérifié et réparé.
- La pédale de frein doit être enfoncée pour déplacer le sélecteur.

#### Symptômes suivant la réinitialisation du mode de sécurité

- Secousses importantes en déplaçant le levier sélecteur
- Baisse de rendement à vitesse élevée
- Aucun changement de rapport pendant le trajet
- Si le mode sécurité est activé, le témoin de sélection affiche "D".

Dans ces cas, réinitialisez le mode de sécurité de la transmission.

#### Comment réinitialiser le mode de sécurité

1. Arrêtez le véhicule et placez le levier en position P.
2. Arrêtez le moteur et attendez 10 secondes.
3. Démarrez le moteur.

#### **AVERTISSEMENT**

En cas de fonctionnement anormal de la transmission (fixée en 2<sup>nd</sup>e avant en position "D" ou en 2<sup>nd</sup>e de marche arrière en position R) qui persiste, faites vérifier le système par un concessionnaire Ssangyong ou un atelier agréé.

0

1

2

3

4

5

6

7

8

9

10

11

12

13

14

15

16

## REMORQUAGE DU VEHICULE EN PANNE

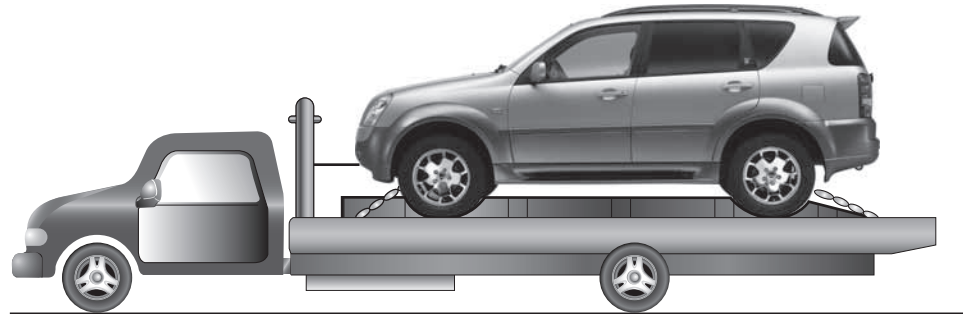

0

1

2

3

4

5

6

7

8

L'utilisation d'une remorqueuse à plateau est la meilleure méthode de déplacement d'un véhicule en panne pour éviter les dégâts.

10 Le véhicule équipé d'une traction intégrale (TOD) doit être remorqué de cette manière.

### 11 **AVERTISSEMENT**

- Ne remorquez pas le véhicule équipé d'une traction intégrale avec les roues avant ou arrière au sol, au risque d'endommager la transmission.

13

14

15

16

Si une remorqueuse à plateau n'est pas disponible, remorquez le véhicule de la manière illustrée.

Choisissez la méthode de remorquage en fonction des dégâts au véhicule.

### **AVERTISSEMENT**

- L'arbre de transmission des roues au sol doit être débranché avant le remorquage.
- Etant donné que les pompes à huile sont hors fonction pendant le remorquage, le remorquage du véhicule avec l'arbre de transmission connecté peut causer des dégâts internes à la boîte de vitesse ou à son carter.

12-18 EN CAS D'URGENCE

REXTON II



## REMORQUAGE D'URGENCE

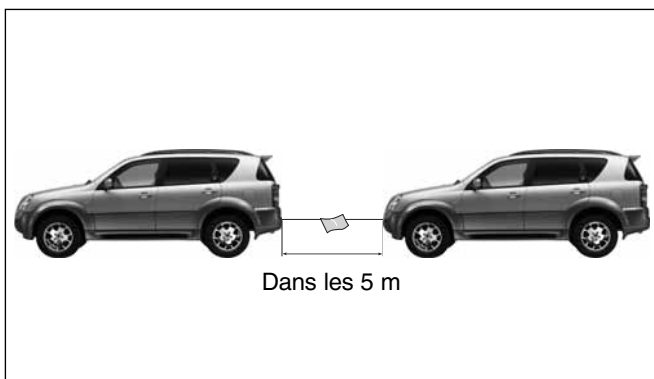

- En remorquant votre véhicule au moyen d'un câble :
- 1. Fixez convenablement le câble de remorquage aux crochets de remorquage. Fixez le câble aux deux crochets de remorquage placés sous l'avant du véhicule aussi solidement que possible.
- 2. Pour manifester la présence du câble, fixez un chiffon blanc en son centre.
- 3. Placez le levier de changement de rapport en position N et desserrez le frein de stationnement.
- 4. Mettez en fonction les feux de détresse des deux véhicules.
- 5. Maintenez la distance de remorquage. Appliquez plus de force pour enfoncer la pédale de frein du véhicule remorqué.
- 6. Mettez le contact.
- 7. La longueur totale des 2 véhicules et du câble doit être inférieure à 25 mètres. Remorquez le véhicule sur 25 km maximum à une vitesse de 5 km/h. La longueur du câble doit être inférieure à 5 m.

### Emplacement des crochets de remorquage

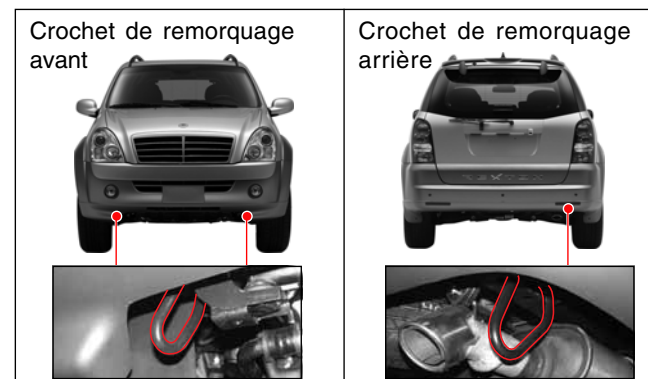

#### ATTENTION

- A défaut de service professionnel de remorquage, le conducteur du véhicule remorqué doit rester au volant. Cependant, n'utilisez jamais de remorquage d'urgence quand le circuit électrique, la direction ou les freins sont en panne.
- Seule une tension horizontale peut être appliquée au crochet de remorquage avant ou arrière.
- N'utilisez pas cette méthode de remorquage dans les côtes escarpées ou dans les virages serrés.
- Quand le moteur est arrêté, vous ne disposerez pas non plus d'assistance au freinage et vous devrez consentir un effort plus important sur la pédale de frein.
- Si le circuit électrique fonctionne, allumez les feux de détresse ou les feux de direction en fonction des feux du véhicule de remorquage.
- Evitez la surcharge du véhicule de remorquage et ne remorquez pas un véhicule plus lourd que le vôtre.
- Placez le commutateur d'allumage sur ACC (accessoires) ou ON (en fonction) pour éviter un verrouillage du volant.

0

1

2

3

4

5

6

7

8

9

10

11

12

13

14

15

16

REXTON II

EN CAS D'URGENCE

12-19

## TRACTION D'UNE REMORQUE

0

1

2

3

4

5

6

7

8

9

10

11

12

13

14

15

16

Votre véhicule est conçu principalement comme véhicule de tourisme et son rendement est affecté par la traction d'une remorque quant au freinage, à la durée de vie et à l'économie de fonctionnement.

Votre sécurité et votre satisfaction dépendent d'un usage correct d'un équipement adéquat. Evitez les surcharges et autres usages abusifs.

Le poids maximum que vous pouvez remorquer dépend de l'usage prévu et de l'équipement utilisé. Avant de tenter un remorquage, vérifiez l'équipement de votre véhicule.

Votre concessionnaire Ssangyong peut fournir et poser l'équipement de remorquage conforme à vos besoins.

## CHARGEMENT DE LA REMORQUE

Pour charger votre remorque correctement, vous devez savoir comment mesurer le poids total de la remorque et le poids sur la boule d'attelage. Le poids total de la remorque est le poids de la remorque plus l'ensemble de son chargement.

Vous pouvez mesurer le poids total de la remorque en la plaçant sur une balance pour véhicule.

Le poids sur la boule d'attelage est la force exercée vers le bas sur la boule d'attelage par l'accouplement de la remorque à sa hauteur normale de remorquage. Ce poids peut être mesuré au moyen d'une balance de salle de bains.

Le poids total de votre remorque chargée ne peut dépasser les valeurs spécifiées.

Le poids maximum autorisé sur la boule d'attelage est de 128 kg.

Les charges autorisées sont limitées à des pentes de 6,8 % à 12,6 %, en fonction de la puissance du moteur.

Quand la remorque a été accouplée, la charge maximale autorisée sur l'essieu arrière pour l'ensemble du véhicule avec ses occupants et la remorque chargée, ne peut être dépassée.

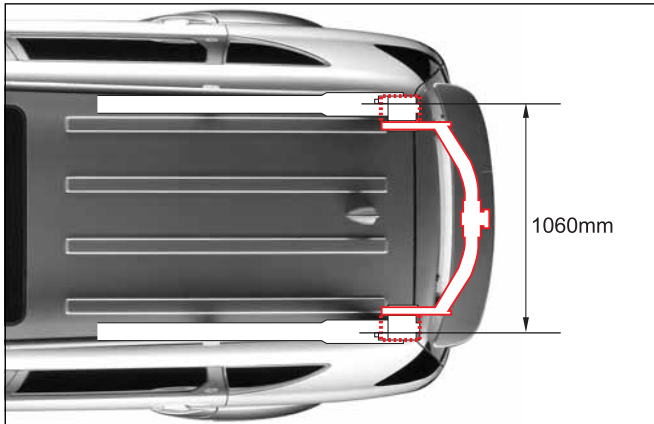
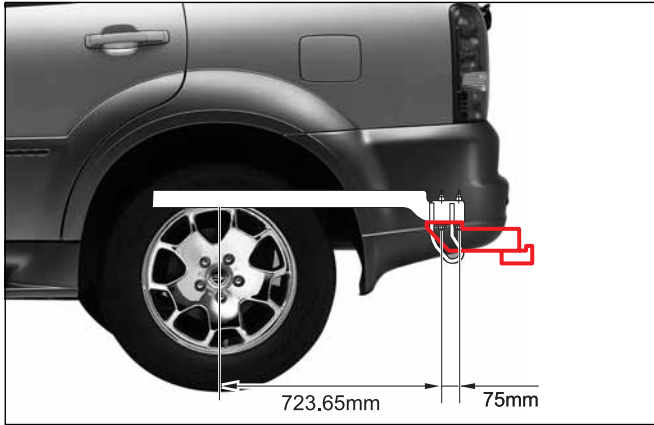

### Limites de chargement

(unité : kg)

Moteur	Type	Remorque maximum	Charge verticale statique maximale permise sur l'accouplement
G32D	T/A	avec frein	3200
		sans frein	750
D27DTP	T/A	avec frein	3200
		sans frein	750
D27DT	T/M	avec frein	3200
	T/A		3200
		sans frein	750

128

0

1

2

3

4

5

6

7

8

9

10

11

12

13

14

15

16

Les dimensions ci dessus sont des données certifiées qui remplissent les conditions suivantes.

**Sur une côte à 12% :** Capable de démarrer 5 fois en 5 minutes (avec remorque)

**Sur une côte à 18% :** Capable de démarrer 5 fois en 5 minutes (sans remorque)

REXTON II

EN CAS D'URGENCE

12-21



- 0
- 1
- 2
- 3
- 4
- 5
- 6
- 7
- 8
- 9
- 10
- 11
- 12
- 13
- 14
- 15
- 16

#### **AVERTISSEMENT**

En altitude, la puissance du moteur et sa capacité de gravissement peuvent diminuer au point de ne pouvoir utiliser la capacité de charge totale dans les régions montagneuses.

Dès lors, le chargement de remorque autorisé doit être réduit de 10% par 1000 m à partir de 1000 m.

#### **AVERTISSEMENT**

Ne dépassez jamais la charge maximale s'il existe un risque de surchauffe par temps chaud et en montagne.

#### **AVERTISSEMENT**

Un chargement incorrect et des vents de travers, le passage de grands camions ou les irrégularités de la route peuvent faire osciller la remorque ou même la séparer du véhicule.

- Réglez la charge sur la boule en répartissant le chargement dans la remorque.
- Vérifiez séparément le poids de la remorque chargée et la charge sur la boule d'attelage.
- Consultez le code de la route pour connaître les limites légales de remorquage.

## **FREINS DE REMORQUE**

Si des freins de remorque sont utilisés, vous devez respecter les instructions du fabricant. Ne modifiez jamais le circuit de freinage de votre véhicule.

## **ECLAIRAGE DE LA REMORQUE**

Votre remorque doit être équipée de l'éclairage prévu par le code de la route.

Vérifiez toujours le fonctionnement de l'éclairage de la remorque avant le trajet.

## **PNEUS**

En cas de remorquage, vos pneus doivent être gonflés correctement.

## **CHAINES DE SECURITE**

Fixez toujours des chaînes de sécurité entre votre véhicule et la remorque. Croisez les chaînes de sécurité sous la flèche afin que la flèche ne tombe pas sur la route si elle se sépare de la boule d'attelage. Respectez les recommandations du fabricant pour la fixation des chaînes de sécurité. Laissez toujours suffisamment de mou pour un braquage complet. Ne laissez jamais les chaînes de sécurité traîner sur la route.

## LIQUIDE DE FREIN

Remplacez le liquide de frein tous les 15000 km dans les cas suivants.

- Remorquage fréquent.
- Trajets dans les régions montagneuses.

## LIQUIDE DE BOITE DE VITESSES AUTOMATIQUE

Une maintenance plus fréquente est nécessaire en cas de remorquage fréquent.

## CONSEILS DE REMORQUAGE

En tirant une remorque, votre véhicule se comporte autrement que dans les trajets normaux.

Pour votre sécurité, observez les précautions suivantes :

- Entraînez-vous à tourner, à arrêter et rouler en marche arrière avant d'effectuer un remorquage dans la circulation. Ne commencez à remorquer dans la circulation que si vous pouvez manipuler le véhicule et la remorque en toute sécurité.
- Vérifiez le fonctionnement de l'éclairage de la remorque.
- Ne pas dépasser la vitesse de 90 km/h.
- Dans les virages, vérifiez l'espace disponible et évitez les manoeuvres brutales.

- Evitez les démarrages, les accélérations et les arrêts brutaux.
- Evitez les virages en épingle à cheveux et les changements de bande de circulation.
- En marche arrière, faites-vous aider par un assistant.
- Prévoyez une distance de freinage suffisante. En cas de remorquage, la distance de freinage augmente.
- Ne maintenez pas trop longtemps ni trop souvent le pied sur la pédale de frein au risque de surchauffe des freins et d'une réduction de leur rendement.
- En stationnement, bloquez toujours les roues du véhicule et de la remorque. Serrez le frein de stationnement fermement.
- Il est déconseillé de stationner dans une forte pente. Ne stationnez pas en côte quand une remorque est attachée au véhicule. En cas d'incident, tel qu'une remorque ou une caravane qui se détache, des personnes peuvent être blessées, le véhicule et la remorque peuvent être endommagés.
- Si une personne retire les blocs placés derrière la remorque, elle risque des blessures. Si les freins se desserrent ou si la boule d'attelage glisse, la remorque risque de rouler en arrière. La personne qui retire les blocs des roues doit se trouver sur le côté.
- Respectez les instructions du fabricant de la remorque.

0

1

2

3

4

5

6

7

8

9

10

11

12

13

14

15

16

REXTON II

EN CAS D'URGENCE

12-23



0

1

## CONDUITE EN MONTAGNE

2

Réduisez la vitesse et rétrogradez avant d'entamer une descente longue ou forte. Sinon, vous risquez d'utiliser les freins au point de les faire surchauffer et de les rendre inefficaces.

3

Dans une longue descente, rétrogradez et réduisez la vitesse à un niveau qui minimise le risque de surchauffe du moteur et de la transmission.

4

5

## STATIONNEMENT EN COTE

6

Ne stationnez pas en côte quand une remorque est attachée au véhicule. En cas d'incident, le véhicule et la remorque risquent de se déplacer. Des personnes risquent des blessures et votre véhicule ainsi que la remorque peuvent être endommagés.

7

Mais si vous devez parquer votre attelage en côte, voici comment procéder:

8

1. Serrez les freins de service sans sélectionner la position (P) de la boîte de vitesses automatique ni sans sélectionner un rapport avant de la boîte de vitesses manuelle.

9

2. Priez une personne de placer des cales sous les roues de la remorque.

10

3. Quand les cales sont en place, relâchez les freins de service jusqu'à ce qu'elles absorbent la charge.

11

4. Serrez à nouveau les freins de service. Ensuite, serrez le frein de stationnement puis sélectionnez la position (P) de la transmission automatique, la 1<sup>ère</sup> ou la marche arrière en cas de boîte de vitesses manuelle.

12

5. Desserrez les freins de service.

13

## 12-24 EN CAS D'URGENCE

REXTON II

## AU MOMENT DE QUITTER LA POSITION DE STATIONNEMENT EN COTE

1. Serrez les freins de service et maintenez la pédale enfoncée, ensuite :
  - Démarrez votre moteur
  - Sélectionnez un rapport avant
  - Relâchez le frein de stationnement.
2. Relâchez la pédale de frein.
3. Roulez lentement pour dégager la remorque des cales.
4. Arrêtez et priez quelqu'un de reprendre et ranger les cales.

## MAINTENANCE EN CAS DE TRACTION DUNE REMORQUE

Une maintenance plus fréquente est nécessaire en cas de traction d'une remorque. Consultez le programme de maintenance à ce sujet. Les éléments les plus importants en cas de traction d'une remorque sont l'huile moteur, les plaquettes et disques de frein, le liquide de transmission automatique. Chacun de ces éléments est traité dans ce manuel. L'index vous permettra de les trouver rapidement. En cas de traction d'une remorque, relisez ces sections avant le trajet. Vérifiez périodiquement le serrage des écrous et boulons de la boule d'attelage.

## ACCIDENT OU INCENDIE



Si votre véhicule prend feu, ne paniquez pas. Evacuez les occupants et utilisez l'extincteur.

### ACCIDENT

Mettez en fonction les feux de détresse. Si possible, déplacez votre véhicule en lieu sûr pour éviter des accidents secondaires. Si quelqu'un est blessé, appelez une ambulance et le poste de police le plus proche.

### INCENDIE

Arrêtez immédiatement en lieu sûr. Arrêtez le moteur. Utilisez les extincteurs pour éteindre le feu. S'il est possible d'éteindre le feu, adressez-vous au poste de pompiers ou de police le plus proche.

Si votre véhicule prend feu, ne paniquez pas. Evacuez les occupants et utilisez l'extincteur.

#### AVERTISSEMENT

- Dans un accident, du carburant peut se répandre hors du véhicule. Dès lors, arrêtez le moteur, évitez les étincelles et les flammes.
- Consultez un médecin même en cas de brûlure légère.

0

1

2

3

4

5

6

7

8

9

10

11

12

13

14

15

16

REXTON II

EN CAS D'URGENCE

12-25



**MEMO**

Series of horizontal dotted lines for writing.

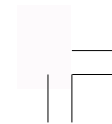





# Interventions et maintenance

# 13

## TABLE DES MATIÈRES

● Liste de controle quotidienne .....	13-2	● Liquide de frein et d'embrayage (avec boîte manuelle) .....	13-21
● Emplacement des organes dans le compartiment moteur .....	13-3	● Huile de boîte de transfert .....	13-22
● Huile moteur .....	13-6	● Liquide de lave-glace .....	13-23
● Liquide de refroidissement du moteur ....	13-9	● Batterie .....	13-24
● Filtre a air .....	13-11	● Bougies d'allumage .....	13-26
● Liquide de direction assistee .....	13-13	● Boîte à fusibles et relais .....	13-27
● Filtre a carburant et pompe d'amorçage (sans séparateur d'eau additionnel) .....	13-14	● Pneus .....	13-32
● Filtre a carburant et separateur d'eau (avec séparateur d'eau additionnel).....	13-15	● Remplacement des balais d'essuie-glace .....	13-36
● Filtre à carburant .....	13-18	● Interventions par le proprietaire lui-meme .....	13-37
● Courroie de transmission / pedale de frein / pedale d'embrayage .....	13-19	● Programme d'entretien (moteur diesel) .	13-38
● Frein a main / pot catalytique .....	13-20	● Programme d'entretien (moteur essence)	13-40

0
1
2
3
4
5
6
7
8
9
10
11
12
<b>13</b>
14
15
16

## LISTE DE CONTROLE QUOTIDIENNE

0

### Extérieur

1

2

3

4

5

6

7

8

9

Les vérifications suivantes sont recommandées pendant les trajets pour maintenir la sécurité et un fonctionnement sûr du véhicule.

10

11

1. Vérifiez l'état et la pression des pneus.

12

2. Vérifiez le serrage des boulons de roue.

13

3. Vérifiez le fonctionnement des feux.

14

4. Vérifiez l'absence de fuite d'huile, d'eau, de carburant et d'autres liquides.

15

16



### Intérieur



1. Vérifiez l'absence de jeu du volant.
2. Vérifiez le levier de frein de stationnement.
3. Vérifiez le fonctionnement de l'avertisseur sonore, de l'essuie-glace et des feux de direction.
4. Vérifiez le fonctionnement du panneau d'instruments et des témoins.
5. Vérifiez le niveau de carburant du réservoir.
6. Vérifiez la position des rétroviseurs.
7. Vérifiez le fonctionnement du mécanisme de verrouillage des portes et des vitres.
8. Vérifiez le jeu des pédales de frein et d'embrayage, leur hauteur et leur fonctionnement.
9. Vérifiez les ceintures de sécurité.

#### **ATTENTION**

En cas de doute au sujet des conditions de circulation et de fonctionnement, faites vérifier votre véhicule par votre concessionnaire Ssangyong ou un atelier agréé.

# EMPLACEMENT DES ORGANES DANS LE COMPARTIMENT MOTEUR

## D27DT MOTEUR DIESEL

### ATTENTION

Attendez leur refroidissement avant d'intervenir sur le moteur, le radiateur, le collecteur d'échappement, le silencieux ou le convertisseur catalytique. Arrêtez le moteur et laissez-le refroidir avant toute maintenance.

Les mains doivent toujours rester à l'écart des organes mobiles quand le moteur tourne.

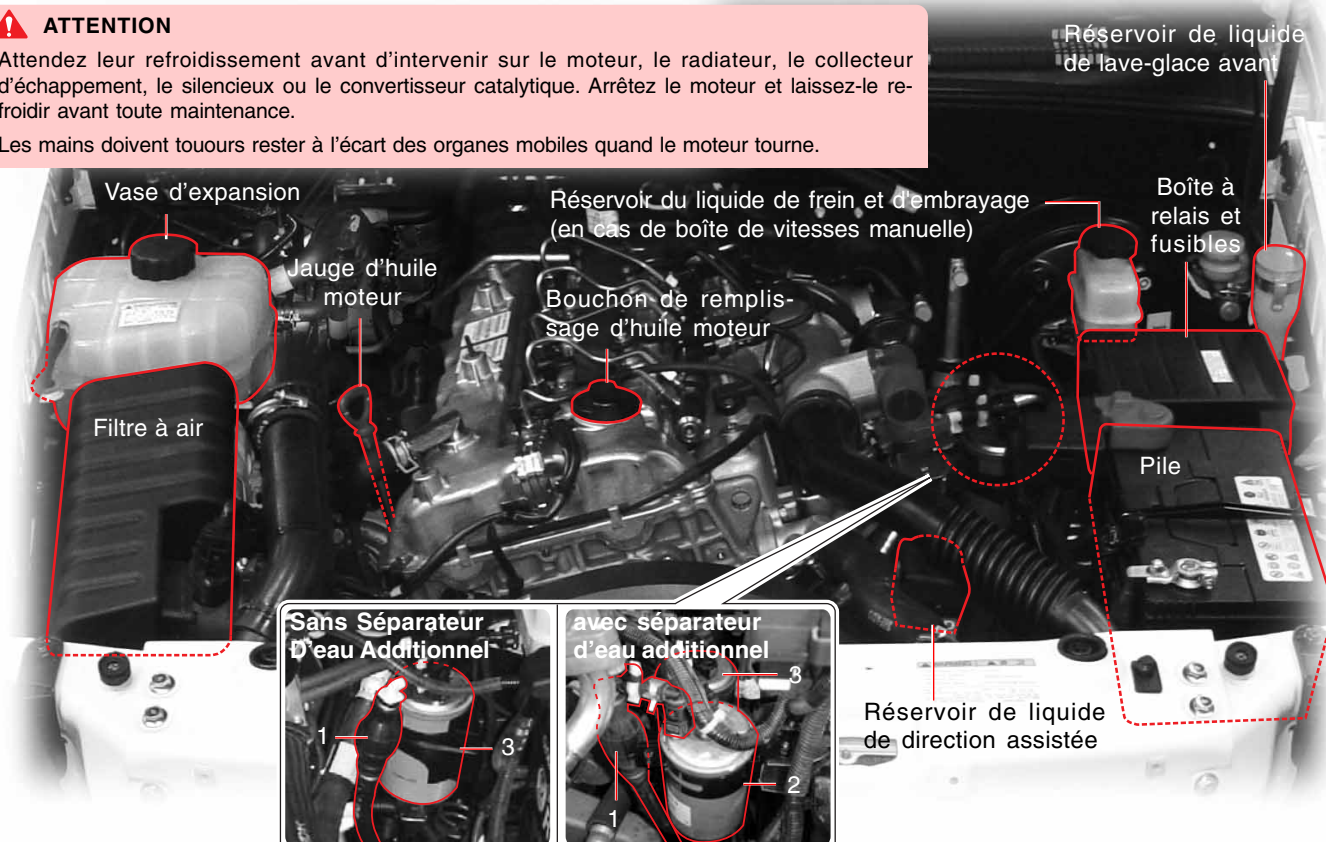

- 0
- 1
- 2
- 3
- 4
- 5
- 6
- 7
- 8
- 9
- 10
- 11
- 12
- 13
- 14
- 15
- 16



- 0
- 1
- 2
- 3
- 4
- 5
- 6
- 7
- 8
- 9
- 10
- 11
- 12
- 13
- 14
- 15
- 16

**D27DTP MOTEUR DIESEL**

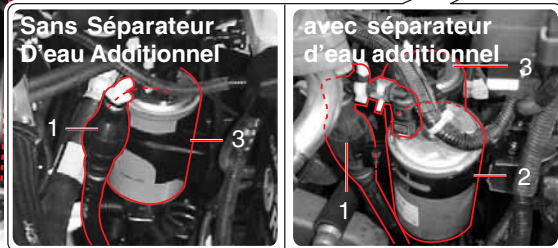
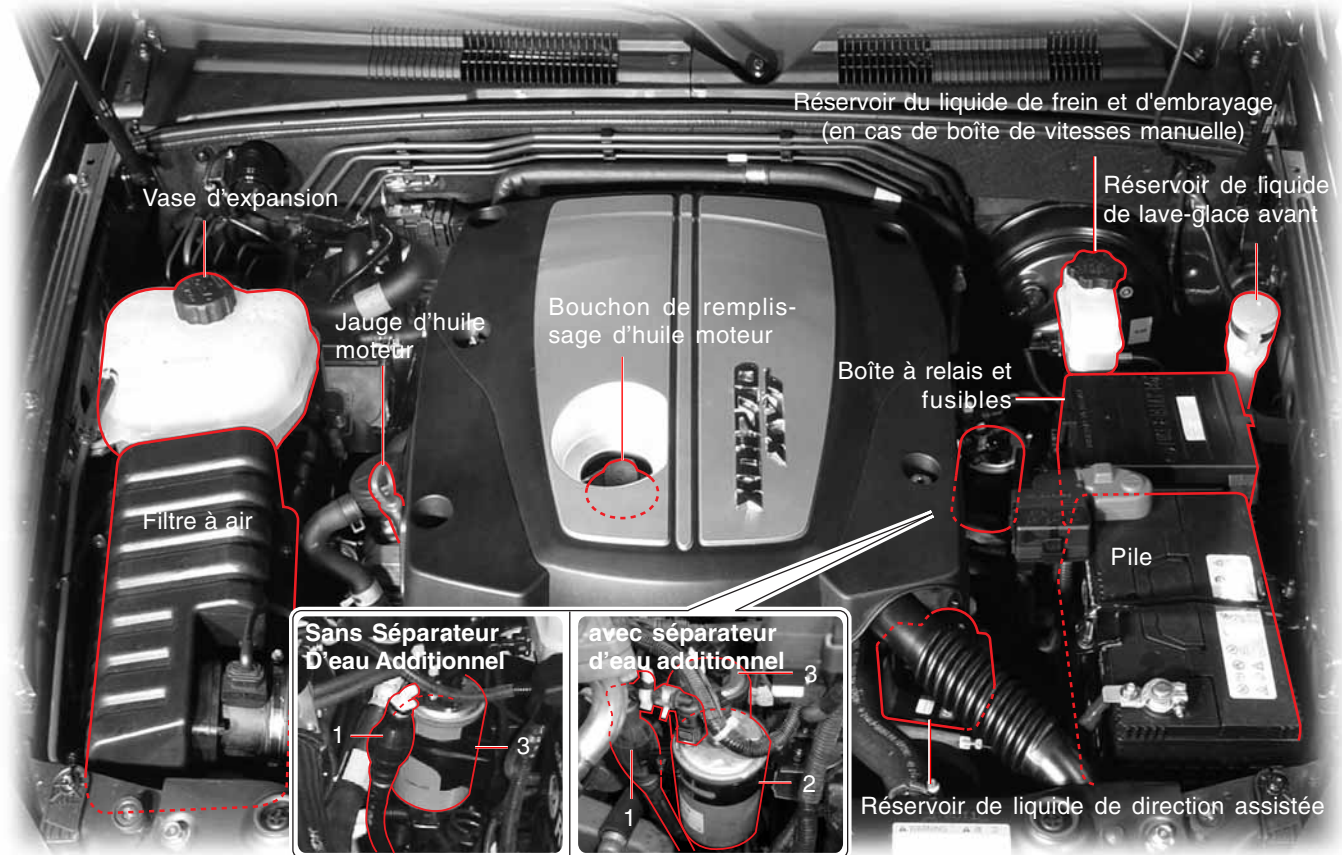

1. Pompe d'amorçage    2. Séparateur d'eau    3. Filtre à carburant



## HUILE MOTEUR

### 0 Moteur diesel

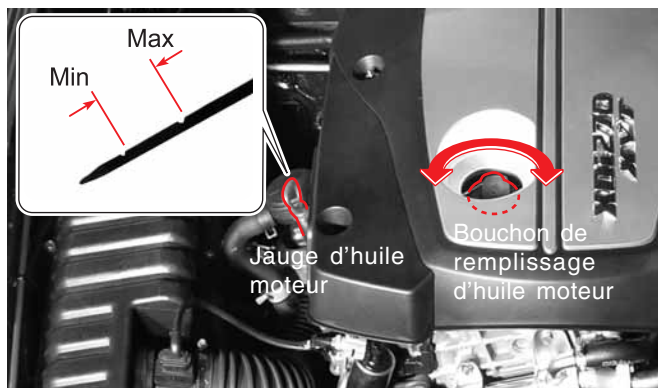

### 8 Moteur essence

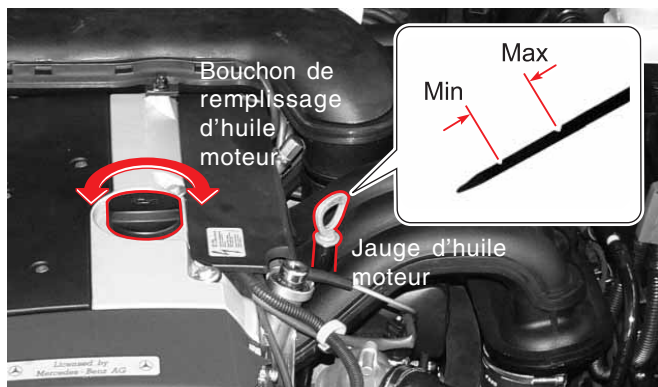

### Vérification du niveau

Arrêtez le véhicule sur un sol horizontal et serrez le frein de stationnement. Arrêtez le moteur et attendez plus de 5 minutes.

1. Retirez la jauge et essuyez-la avec un linge propre. Puis enfoncez-la complètement.
2. Retirez-la et vérifiez le niveau d'huile.
3. Le niveau d'huile doit être compris entre les repères maximum (Max) et minimum (Min) de la jauge. Un appoint d'huile est nécessaire avant d'atteindre le repère minimum.

### Appoint

1. Si le niveau atteint le repère inférieur, ouvrez le bouchon de remplissage du sommet du bloc-cylindres et ajoutez de l'huile d'origine sans dépasser le repère supérieur.
2. Revérifiez le niveau d'huile après 5 minutes.

### SPECIFICATIONS ET CAPACITE

Spécifications	Qualité classe: Huile moteur Ssangyong d'origine (Approuvé par MB feuille 229,1 ou 229,3)	
	Viscosité: Feuille MB No. 224,1	
Capacité	D27DT	8,5 L
	D27DTP	8,5 L
	G32D	9,0 L

### AVERTISSEMENT

Utilisez uniquement l'huile moteur et le filtre Ssangyong d'origine. L'utilisation de produits non recommandés peut endommager le moteur.

## FONCTION DE L'HUILE MOTEUR

La fonction majeure de l'huile moteur est de lubrifier et de refroidir les organes internes du moteur. Ceci permet au moteur de fonctionner correctement.

### Consommation d'huile moteur

La consommation d'huile moteur dépend de la viscosité et de la qualité de l'huile ainsi que des habitudes de conduite. La consommation augmente dans les conditions suivantes :

#### - Quand le véhicule est neuf

Un moteur neuf consomme habituellement plus d'huile parce que ses pistons, segments de piston et parois de cylindre ne sont pas encore réglés de façon optimale.

#### Consommation d'huile maximale : 0,8 litre par 1000 km

En conséquence, le conducteur doit vérifier fréquemment le niveau d'huile et rajouter l'huile manquante. Pendant les premiers 5000 km, SYMC recommande de vérifier le niveau d'huile lors de chaque appoint de carburant et avant chaque long trajet.

#### - A grande vitesse

Votre véhicule fonctionnera parfaitement pendant longtemps si vous prenez les précautions suivantes lors de vos premiers trajets.

- Vérifiez le niveau d'huile et raccourcissez les intervalles d'appoint de carburant si vous roulez dans des conditions difficiles\*.
- Pendant les premiers 1000 km, évitez de surcharger le moteur en roulant à pleins gaz, spécialement quand la température extérieure est inférieure à zéro.
- N'effectuez pas de remorquage pendant les premiers 1000 km

#### \* Conditions difficiles :

- Régime moteur ou vitesse élevés
- Trajets de deux heures à vitesse élevée

- Chaussée irrégulière, hors route, route sale, route boueuse
- Route couverte de sel ou d'autres produits corrosifs
- Nombreux trajets sur de courtes distances
- Fonctionnement prolongé au ralenti
- Traction de remorque ou autre charge élevée du moteur

## INTERVALLE DE REMPLACEMENT

- L'élément du filtre à huile du moteur doit être remplacé en même temps que l'huile moteur.
- Utilisez uniquement l'antigel Ssangyong d'origine.

### Huile moteur

Moteur diesel

	Intervalles entre les interventions
UE	Vérification Initiale: 5000 km, faire l'appoint si nécessaire, changement tous les 15000 km ou 12 mois (mais réduisez la périodicité d'entretien en conditions difficiles)
GÉNÉRAL	Changement initial: 5000 km, changement tous les 10000 km ou 12 mois (mais réduisez la périodicité d'entretien en conditions difficiles)

Moteur essence

Intervalles entre les interventions
Changement initial: 10000 km, changement tous les 15000 km ou 12 mois (mais réduisez la périodicité d'entretien en conditions difficiles)

### Filtre à huile moteur

Article	Intervalles entre les interventions
Filtre à huile moteur	Le même intervalle que pour l'huile moteur

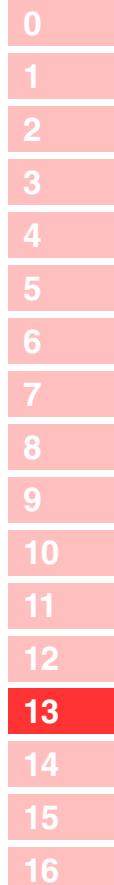

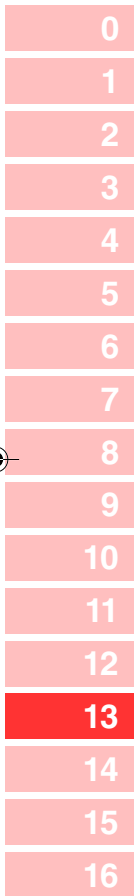

**AVERTISSEMENTS ET MISES EN GARDE AU SUJET DE LA VERIFICATION**

- AVERTISSEMENT**
- Nettoyez la jauge au moyen d'un chiffon propre pour empêcher la pénétration de corps étrangers dans le moteur.
  - Utilisez uniquement l'huile moteur Ssangyong d'origine.
  - L'huile ne peut dépasser le repère supérieur de la jauge.
  - Le moteur ne peut tourner ni avec trop peu d'huile ni avec trop d'huile, au risque d'être endommagé.

**ATTENTION**  
Vérifiez régulièrement le niveau d'huile moteur et ajoutez de l'huile Ssangyong d'origine au besoin.

**CLASSES DE VISCOSITE SAE**

Les classes SAE de viscosité doivent être respectées en fonction de la température saisonnière.

Une stricte application des classes SAE en fonction des températures extérieures exigerait un remplacement fréquent de l'huile moteur. Les limites des températures des classes SAE doivent dès lors être considérées comme des températures de référence : la température effective peut être plus élevée ou plus basse pendant une brève période.

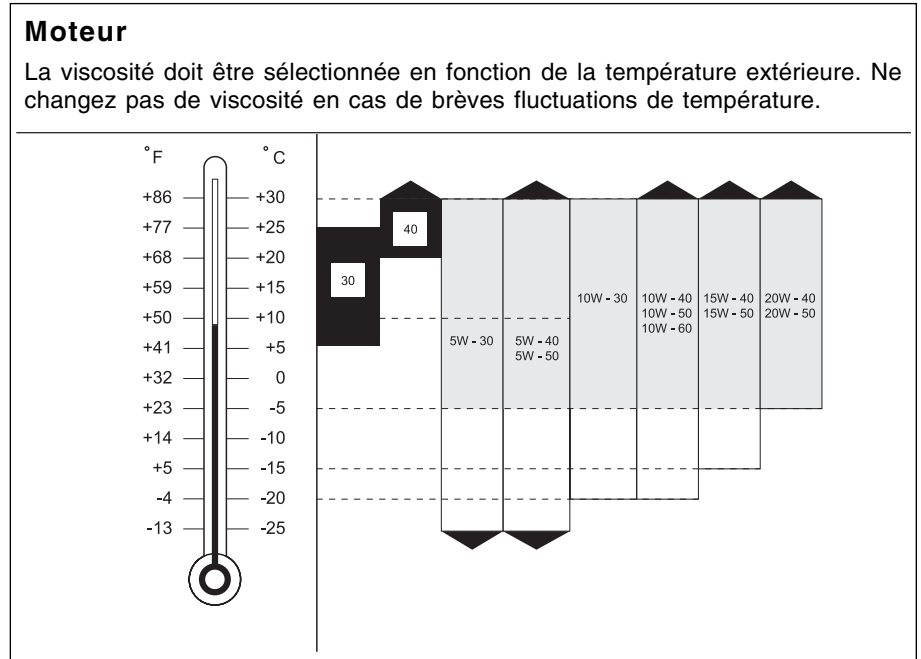



## LIQUIDE DE REFROIDISSEMENT DU MOTEUR

### Moteur diesel

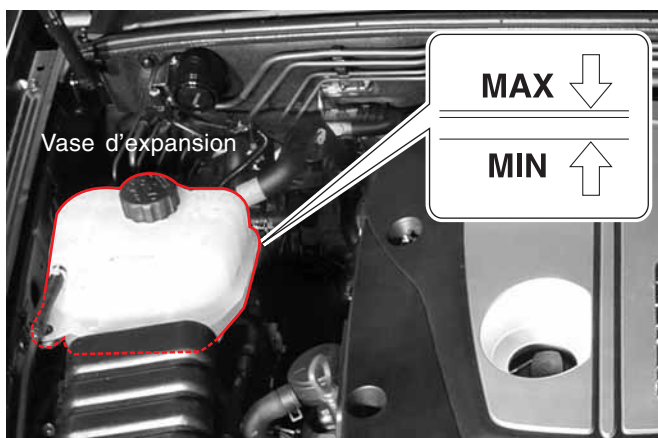

#### Vérification du niveau

Arrêtez le véhicule sur un sol horizontal et serrez le frein de stationnement.

Arrêtez le moteur et attendez son refroidissement.

1. Le niveau de liquide de refroidissement doit être compris entre les repères MAX et MIN du vase d'expansion.
2. Vérifier le niveau de liquide de refroidissement. Si le niveau est inférieur au repère "MIN", ajouter immédiatement du liquide de refroidissement.

### Moteur essence

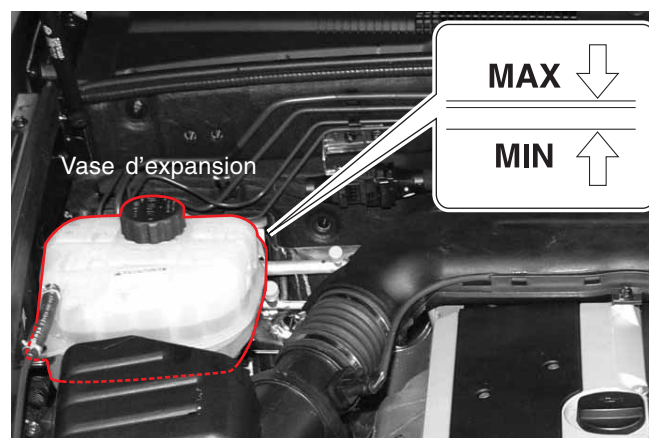

#### Périodicité d'entretien

- Remplacement: Tous les 3 ans ou 60000 km

Moteur diesel (D27DT)	≈ 11,5 ℓ	Liquide de refroidissement Ssangyong d'origine
Moteur diesel (D27DTP)	≈ 11,5 ℓ	HOECHST GENANTIN
Moteur essence (G32D)	11,3 ~ 11,5 ℓ	SUPER 8023/14

- Vérification: Tous les jours avant de démarrer
- Appoint: Selon les besoins

0

1

2

3

4

5

6

7

8

9

10

11

12

13

14

15

16



0

## 1 Appoint

2 Utilisez uniquement un mélange 50/50 d'eau douce et d'antigel spécifié.

3 1. Ouvrez lentement le bouchon du vase d'expansion quand le moteur a refroidi. A ce moment, vous pouvez entendre un sifflement.

4 2. Quand le sifflement a cessé, retirez le bouchon du vase d'expansion.

5 3. Ajouter un mélange 50/50 d'eau et d'antigel au vase d'expansion.

6 4. Si rien d'anormal ne se produit, serrer le bouchon du vase d'expansion.

7

### 8 **ATTENTION**

- Evitez tout contact du liquide de refroidissement avec la carrosserie peinte du véhicule.

9

10

11

12

13

14

15

16

### 9 **AVERTISSEMENT**

Quand le niveau du liquide de refroidissement est trop bas, le moteur risque la surchauffe. Si l'indicateur de température de liquide de refroidissement du panneau d'instruments s'élève anormalement, vérifiez immédiatement le niveau du liquide de refroidissement. Utilisez uniquement l'antigel Ssangyong d'origine. Le mélange de liquides de refroidissement différents ou l'utilisation de liquides non approuvés peut provoquer des réactions chimiques et bloquer le débit du liquide. Ceci peut causer une surchauffe du moteur ou une combustion dans le moteur.

### 10 **AVERTISSEMENT**

- Du liquide de refroidissement bouillant et de la vapeur sous pression peuvent s'échapper et blesser gravement. Ne déposer jamais le bouchon du vase d'expansion quand le moteur et le radiateur sont chauds.
- Utilisez uniquement l'antigel Ssangyong d'origine.

## FILTRE A AIR

### Moteur diesel

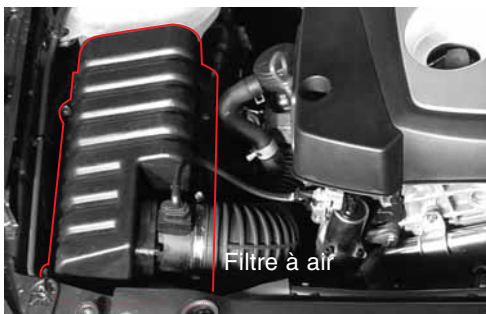

### Moteur essence

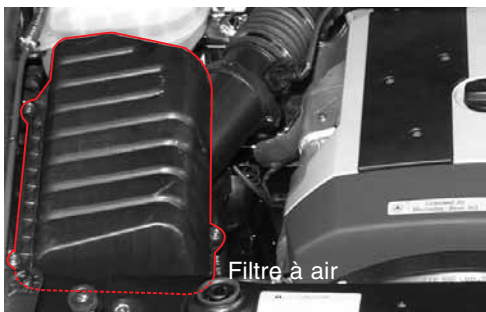

### Nettoyage

Chassez de l'air comprimé à travers l'élément dans le sens opposé du débit d'air pour nettoyer l'élément.

Diesel	UE: Nettoyage initial: après 5000 km, Nettoyer tous les 15000 km, remplacer tous les 30000 km (mais réduire l'intervalle d'entretien en conditions difficiles)
	GÉNÉRAL: Nettoyage initial: après 5000 km, nettoyer tous les 10000 km, remplacer tous les 30000 km (mais réduire la périodicité d'entretien en conditions difficiles)
Essence	Nettoyer tous les 15000 km, remplacer tous les 60000 km (mais réduire l'intervalle d'entretien en conditions difficiles)

#### ⚠ AVERTISSEMENT

- Le véhicule ne peut rouler sans élément de filtre à air installé correctement et encore moins sans élément de filtre. Le moteur pourrait être endommagé et un incendie pourrait survenir.
- Aucun objet ne peut pénétrer dans le boîtier du filtre à air pendant son nettoyage. Ceci pourrait endommager le moteur ou le faire caler.

#### ⚠ ATTENTION

- Si vous chassez de l'air comprimé dans le circuit de l'air, le moteur pourrait être endommagé par la pénétration de corps étrangers.
- Veillez à la direction de l'air comprimé sur le filtre à air.

#### ⚠ ATTENTION

Si le véhicule est utilisé dans des conditions difficiles

- Conduite en zone polluée ou hors route
  - Conduite en zone poussiéreuse ou sablonneuse
- contrôler fréquemment l'épurateur d'air; au besoin le remplacer.

0

1

2

3

4

5

6

7

8

9

10

11

12

13

14

15

16



- 0
- 1
- 2
- 3
- 4
- 5
- 6
- 7
- 8
- 9
- 10
- 11
- 12
- 13**
- 14
- 15
- 16

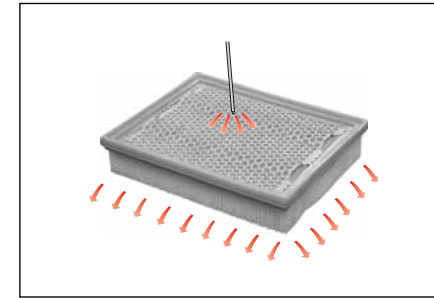
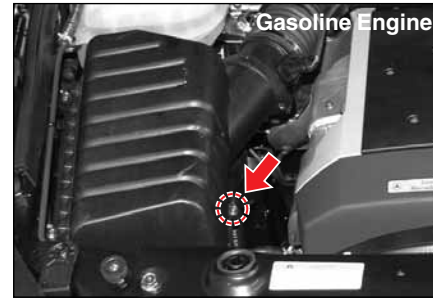
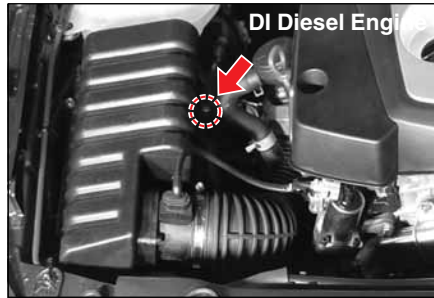

Si le véhicule fonctionne dans des régions très poussiéreuses ou sablonneuses, le remplacer plus souvent que dans les intervalles généralement recommandés. S'il est sale, secouez le filtre pour enlever la poussière, nettoyez l'intérieur du boîtier du filtre à air et recouvrez-le momentanément d'un chiffon humide. Nettoyez le filtre à air en soufflant de l'air comprimé au travers de celui-ci dans la direction opposée au flux normal de l'air.

Soufflez l'air comprimé à travers l'élément dans la direction opposée au flux normal de l'air, afin de nettoyer l'élément comme illustré ci-dessus.

**⚠ AVERTISSEMENT**  
Le moteur risque d'être endommagé.  
Ne pas faire tourner le moteur sans filtre à air.

**⚠ ATTENTION**  
Si vous soufflez de l'air comprimé dans le sens du flux normal de l'air, vous risquez d'endommager le moteur du fait de l'entrée de matériaux étrangers.

### Remplacement

1. Dévissez les boulons du couvercle et retirez le couvercle.
2. Remplacez l'élément du filtre à air. L'élément doit être placé correctement dans le boîtier du filtre à air.
3. Fermez le couvercle et serrez les boulons.

## LIQUIDE DE DIRECTION ASSISTEE

### Moteur diesel

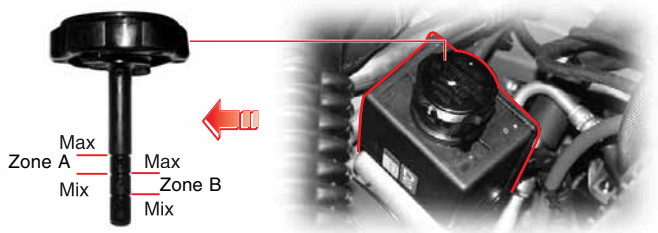
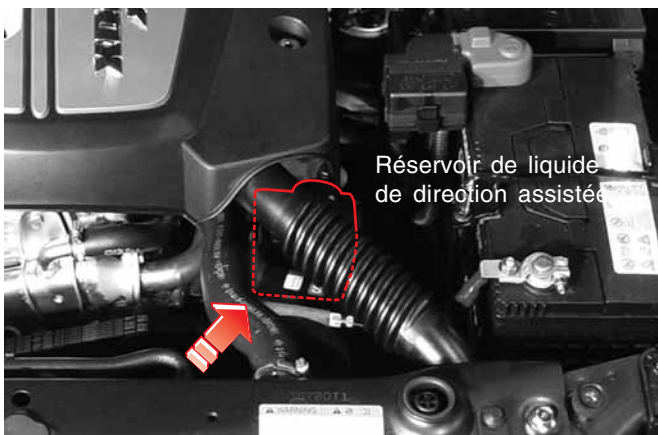

### Moteur essence

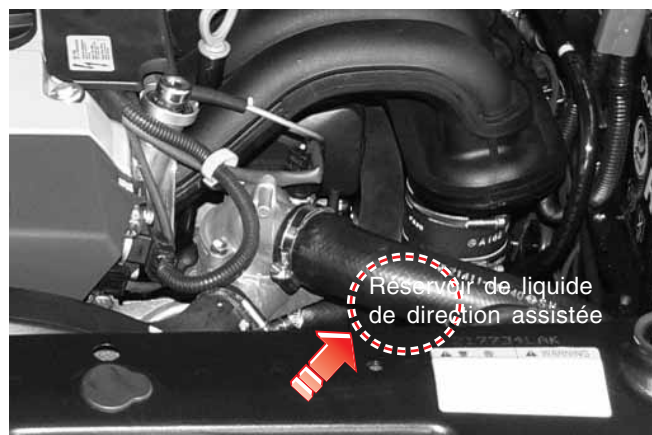

Vérifiez le niveau de liquide sur un sol horizontal pendant que le moteur est arrêté. Le niveau de liquide de refroidissement doit être compris entre les repères MIN et MAX de l'indicateur du bouchon de réservoir. Si le niveau est inférieur au repère MIN, remplissez le réservoir du liquide spécifié. Utilisez uniquement le liquide prescrit. La différence entre les repères MIN et MAX indique les fluctuations de liquide de direction entre les niveaux à chaud et à froid.

### Spécification et capacité

Spécifications	ATF DEXRON II ou III
Capacité ( l )	Approx. 1,0

0

1

2

3

4

5

6

7

8

9

10

11

12

13

14

15

16

## FILTRE A CARBURANT ET POMPE D'AMORÇAGE (sans séparateur d'eau additionnel)

D27DTP , D27DT  
MOTEUR DIESEL

0

1

2

3

4

5

6

7

8

9

10

11

12

13

14

15

16

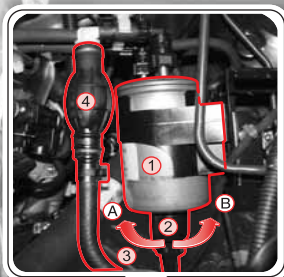

- Ⓐ Sens d'ouverture du bouchon
- Ⓑ Sens de fermeture du bouchon
- ① Filtre à carburant
- ② Bouchon de vidange d'eau
- ③ Raccord
- ④ Pompe d'amorçage

- Changer le filtre à carburant tous les 30000 km (EU) ou tous les 25000 km (général).
- Vidangez l'eau du filtre à carburant à chaque vidange d'huile moteur.
- Après le remplacement du filtre à carburant ou la vidange de l'eau, effectuez l'opération de pompage de la pompe d'amorçage jusqu'à ce qu'elle devienne rigide.

### ⚠ ATTENTION

- Remplacez le filtre à carburant à l'intervalle prescrit.
- Vidangez l'eau du filtre à carburant à chaque vidange d'huile moteur.
- Après le remplacement du filtre à carburant ou la vidange de l'eau, effectuez l'opération de pompage de la pompe d'amorçage jusqu'à ce qu'elle devienne rigide.

### Fonction de séparation d'eau

Si l'eau du carburant pénètre dans le moteur et dans le circuit d'alimentation en carburant, il peut endommager sérieusement le circuit d'alimentation. Le filtre à carburant possède une fonction de séparation d'eau pour empêcher la pénétration d'eau. Quand le niveau d'eau du séparateur d'eau du filtre à carburant dépasse un certain niveau, ce témoin s'allume et un vibreur retentit. Dans ce cas, vidangez immédiatement l'eau du filtre à carburant. Référez-vous à "Vidange de l'eau du filtre à carburant", dans ce manuel.

### Circonstances d'utilisation de la pompe d'amorçage

1. Si le véhicule a fonctionné sans carburant
2. Après la vidange de l'eau du filtre à carburant
3. après le remplacement du filtre à carburant.

Avant de démarrer le moteur, faites fonctionner la pompe d'amorçage jusqu'à ce qu'elle devienne rigide pour remplir de carburant la pompe à carburant.

Filtre à carburant

## FILTRE A CARBURANT ET SEPARATEUR D'EAU (avec séparateur d'eau additionnel)

D27DTP , D27DT  
MOTEUR DIESEL

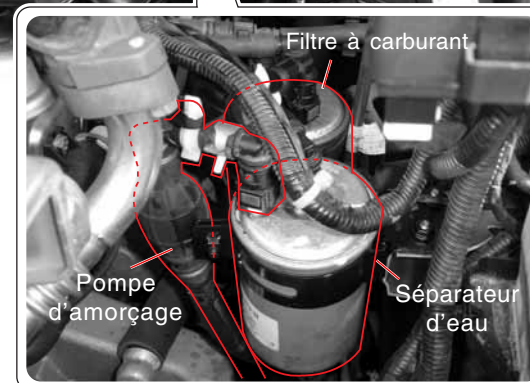

### Circonstances d'utilisation de la pompe d'amorçage

1. Si le véhicule a fonctionné sans carburant
2. Après la vidange de l'eau du filtre à carburant
3. Après le remplacement du filtre à carburant.

Avant de démarrer le moteur, faites fonctionner la pompe d'amorçage jusqu'à ce qu'elle devienne rigide pour remplir de carburant la pompe à carburant.

0

1

2

3

4

5

6

7

8

9

10

11

12

13

14

15

16



0

## FILTRE A CARBURANT

1

2

3

4

5

6

7

8

9

10

11

12

13

14

15

16

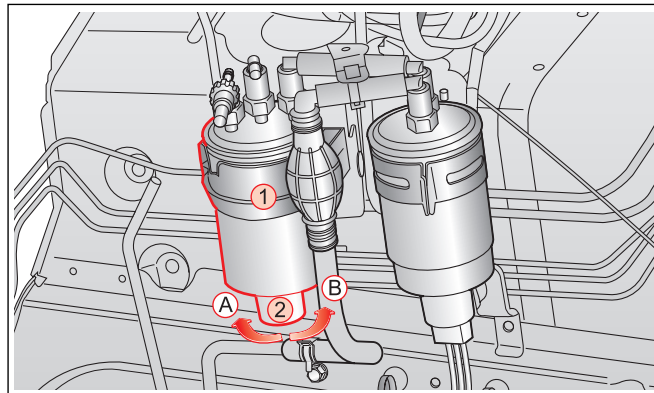

- 1. Filtre à carburant
- 2. Bouchon de vidange
- A. Sens d'ouverture du bouchon de vidange
- B. Sens de fermeture du bouchon de vidange

Si les impuretés du carburant pénètrent dans les organes en rapport avec le moteur et le carburant, elles peuvent endommager sérieusement ces organes. Remplacez le filtre à carburant conformément au programme de maintenance.

Assurez-vous de ce que les corps étrangers se fixent dans le filtre à carburant lors du changement du filtre et nettoyez son pourtour pour éviter aux particules de circuler dans le filtre.

- Pressez la pompe d'amorçage jusqu'à ce qu'elle devienne rigide.

UE	Remplacer tous les 30000 km (vidanger l'eau du filtre à carburant : à chaque vidange d'huile moteur)
Général	Remplacer tous les 25000 km (vidanger l'eau du filtre à carburant : à chaque vidange d'huile moteur)

### Fonction de séparation d'eau

Si l'eau du carburant pénètre dans le moteur et le circuit d'alimentation en carburant, il peut endommager gravement le circuit d'alimentation. Le filtre à carburant possède une fonction de séparation d'eau pour empêcher la pénétration d'eau.

#### **ATTENTION**

- Remplacez le filtre à carburant conformément aux intervalles de maintenance spécifiés.
- Vidangez l'eau du filtre à carburant à chaque vidange d'huile moteur.
- Après le remplacement du filtre à carburant ou la vidange de l'eau, effectuez l'opération de pompage de la pompe d'amorçage jusqu'à ce qu'elle devienne rigide.









## FREIN A MAIN / POT CATALYTIQUE

### 0 FREIN A MAIN

- 1 Vérifiez la course du frein à main en comptant le nombre de déclics rencontrés en le tirant depuis la position neutre.
- 2 En outre, le frein à main à lui seul doit pouvoir bloquer fermement le véhicule en côte. Si le nombre de déclics est supérieur ou inférieur au nombre spécifié, faites régler le frein à main par le concessionnaire ou service agréé Ssangyong.

5	Course	4 à 7 encoches à une force de 20 kg
---	--------	-------------------------------------

### 8 POT CATALYTIQUE

- 9 Le pot catalytique est situé entre le collecteur d'échappement et le silencieux central, Le convertisseur catalytique est constitué de monolithe en structure d'abeille recouverte de céramique monté dans une structure métallique maillée et flexible.
- 10
- 11
- 12 Le métal précieux enduisant les monolithes accélère la réduction et/ou l'oxydation de gaz toxiques.
- 13 Sur des véhicules avec pot catalytique pour carburant sans plomb, l'utilisation de carburant avec plomb endommagera le pot catalytique et des pièces du système électronique les rendant de ce fait inopérant.
- 14
- 15
- 16

### Le pot catalytique ou le véhicule peuvent être endommagés si les règles suivantes ne sont pas observées:

- Consulter un concessionnaire ou un service agréé Ssangyong dès que possible en cas de mauvaise combustion, de fonctionnement irrégulier du moteur après un démarrage à froid, de pertes importantes de puissance du moteur ou d'autres dysfonctionnements inhabituels qui pourraient indiquer une défaillance du système d'allumage. Si nécessaire, le véhicule peut encore rouler pendant une courte période en gardant une vitesse réduite et un régime réduit.

### Par conséquent, il faut éviter:

- Les démarrages à froid répétés et fréquents.
- L'utilisation du démarreur pendant une période inutilement longue lors du démarrage (injection de carburant pendant la procédure de démarrage).
- Les pannes sèches (une alimentation irrégulière de carburant entraîne une surchauffe)
- Le démarrage du moteur en poussant ou en tractant (du carburant non brûlé risque de pénétrer dans le convertisseur catalytique): utilisez des câbles de démarrage.

Tous les travaux d'entretien doivent être effectués par un concessionnaire ou un service agréé Ssangyong. Ainsi, il est certain que toutes les pièces du système électrique, du système d'injection et d'allumage du véhicule fonctionneront correctement, que le véhicule présente un faible taux d'émission de polluants et que le pot catalytique bénéficiera d'une longue durée de vie.

## LIQUIDE DE FREIN ET D'EMBRAYAGE (AVEC BOITE MANUELLE)

### Moteur diesel

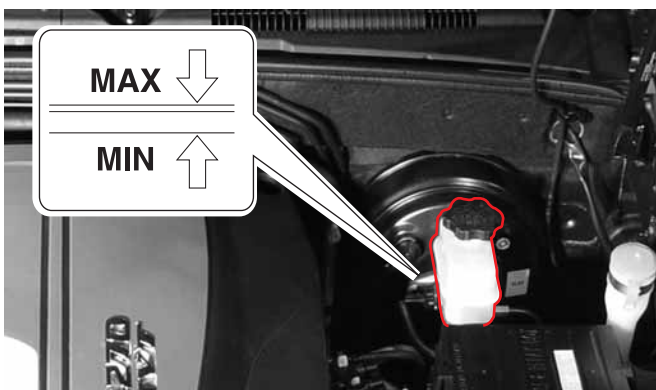

### Moteur essence

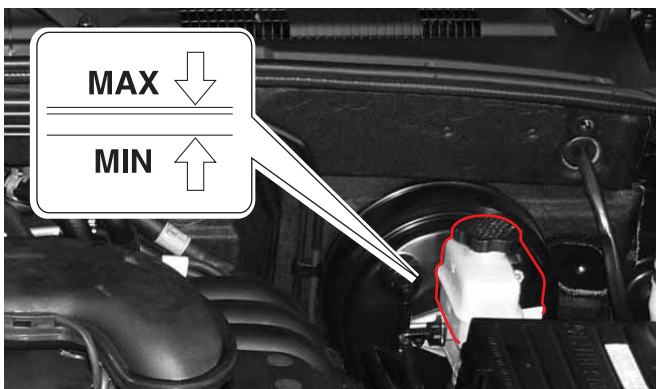

### Spécification et remplacement

Spécifications	DOT 4
Intervalles entre les interventions	Tous les 2 ans

### Vérification de niveau et appoint

- Le niveau de carburant doit se trouver entre les repères MAX et MIN du réservoir.
- Vérifier le niveau sur un sol horizontal. Si le niveau est inférieur au repère MIN, remplissez le réservoir du liquide spécifié. Utilisez uniquement le liquide prescrit.

#### ⚠ ATTENTION

- Ne laissez pénétrer aucun corps étranger lors des appoints.
- Ne dépassez pas le niveau MAX.
- Ne laissez pas le liquide entrer en contact avec la laque de la carrosserie.
- Après l'appoint, serrez convenablement le bouchon.
- Si des appoints fréquents sont nécessaires, faites vérifier le système par votre concessionnaire Ssangyong ou un atelier agréé.

#### ⚠ AVERTISSEMENT

- Utilisez uniquement le liquide de frein Ssangyong d'origine.
- Le liquide ne peut entrer en contact ni avec la peau ni avec les yeux. En cas de contact, rincez les zones concernées immédiatement à grande eau. Si l'irritation persiste, consultez un médecin.
- Le niveau de liquide baisse progressivement avec l'usure des plaquettes de frein. Une baisse brutale du niveau de liquide indique une fuite du circuit. Dans ce cas, faites vérifier le système par votre concessionnaire Ssangyong ou un atelier agréé.

0

1

2

3

4

5

6

7

8

9

10

11

12

13

14

15

16

## HUILE DE BOITE DE TRANSFERT

### 0 HUILE DE BOITE DE TRANSFERT

### 1 Intervalle D'entretien et Capacités

2	Intervalle d'entretien	Inspecter tout les 15000 km Remplacer tout les 60000 km (vérifier souvent l'étanchéité)		
3				
4	Caractéristique	ATF DEXRON® III		
5	Capacité	Injection Directe Moteur Diesel, Moteur à Essence	Temps partiel	1,4 L
6			Permanent (TOD)	
7		AWD	1,1 L	

13

## LIQUIDE DE LAVE-GLACE

### APPOINT DE LIQUIDE DE LAVE-GLACE

#### Moteur diesel



#### Moteur essence



Vérifiez fréquemment le niveau de liquide de lave-glace et faites l'appoint selon les besoins.

En hiver, n'utilisez que le liquide spécifié pour l'hiver.

#### **AVERTISSEMENT**

- Le liquide de lave-glace contient des matériaux inflammables pour éviter le gel. Un contact direct avec les flammes pourrait causer un incendie. En vérifiant le niveau de liquide de lave-glace, les flammes doivent rester à l'écart du réservoir de liquide.
- L'utilisation d'huile moteur ou d'antigel comme liquide de lave-glace réduirait votre visibilité à travers le pare-brise et pourrait causer un accident.

#### **ATTENTION**

- Si vous utilisez de l'eau ordinaire à titre de liquide de lave-glace, elle gèlera en hiver et endommagera le réservoir du liquide de lave-glace ainsi que le moteur. Utilisez uniquement le liquide de lave-glace prescrit.
- Si vous utilisez le commutateur de lave-glace sans liquide, le moteur risque d'être endommagé par la surcharge. Dès lors, si le réservoir est vide, ne faites pas fonctionner le moteur de lave-glace.
- Ne pas utiliser l'essuie-glace sur un pare-brise ou une lunette arrière secs au risque d'endommager leur surface vitrée.  
Commencer par asperger de suffisamment d'eau.
- Evitez de répandre du liquide de lave-glace sur le moteur ou la laque de la carrosserie pendant l'appoint. Si du liquide de lave-glace se répand sur vos mains ou une autre partie de votre corps, rincez-vous à l'eau claire.
- La vitre du hayon ne possède pas de réservoir indépendant. Le réservoir de lave-glace avant dessert aussi la vitre du hayon.

0

1

2

3

4

5

6

7

8

9

10

11

12

13

14

15

16

## BATTERIE

0

### 1 Moteur diesel

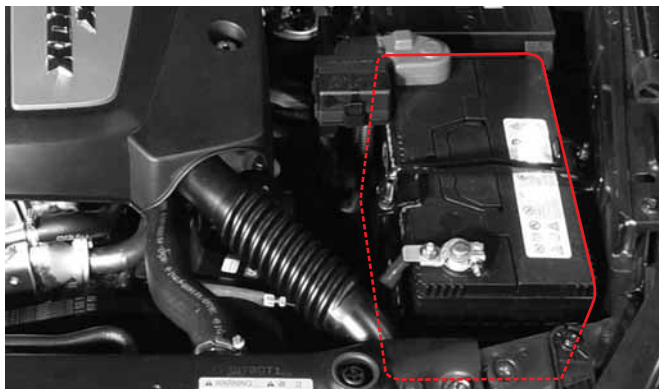

2

3

4

5

6

7

8

9

### Moteur essence

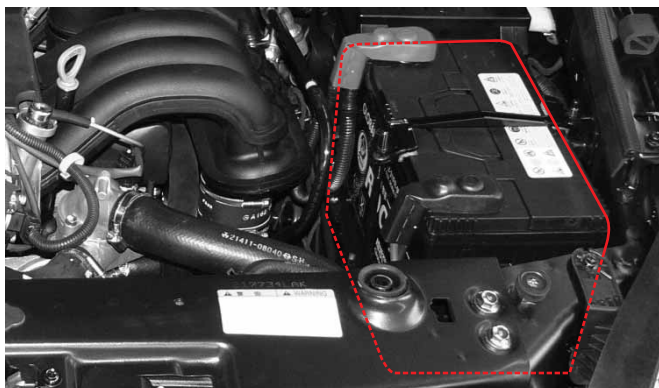

10

11

12

13

14

15

16

Quand le témoin de charge de la batterie (  ) du panneau d'instruments s'allume, c'est l'indice d'un défaut de chargement de la batterie.

Si le témoin s'allume pendant un trajet, mettez hors fonction tous les accessoires électriques inutiles et faites vérifier le système par votre concessionnaire Ssangyong ou un atelier agréé.

### Maintenance de la batterie

- Les cosses doivent être serrées.
- Si elles sont corrodées, nettoyez-les au moyen d'une brosse métallique ou de papier de verre.
- La cosse de batterie doit être débranchée quand la clé de contact est retirée du contact. Le débranchement quand le contact est mis (position marche ou accessoires) peut créer un brusque changement de tension et endommager divers circuits électriques.
- Vérifiez la batterie en recherchant des fissures, des dégâts ou des fuites. Remplacez-la au besoin. Pour éponger de l'électrolyte de la surface de la batterie, porter des gants de caoutchouc et utiliser un linge imbibé d'eau savonneuse.

### Spécifications

Spécifications	CC 12V
Capacité	90 A





### **AVERTISSEMENT**

- La batterie contient de l'acide qui peut vous brûler. Et son gaz peut exploser. Soyez prudent pour éviter les blessures. Les flammes nues, les étincelles et les produits de tabac doivent être rester à l'écart de la batterie.
- Des étincelles peuvent jaillir de cosses desserrées. Ces étincelles en contact avec du gaz inflammable peuvent provoquer un incendie. Dès lors, les cosses doivent être serrées.
- Dans l'obscurité, pour éclairer le compartiment moteur n'utilisez pas de briquet mais uniquement une lampe sur pile.
- L'électrolyte est un acide très corrosif : évitez tout contact direct avec la peau ou la carrosserie. En cas de contact, lavez la peau (ou la carrosserie) à grande eau et consultez un médecin au besoin.
- Portez une protection oculaire en intervenant sur une batterie. Une ventilation du lieu de travail est requise.

### **ATTENTION**

- Si vous débranchez la borne de la batterie pendant que le moteur tourne, divers circuits électriques risquent des dégâts.
- Pour déposer le câble de batterie, commencer par le négatif. Veillez à la polarité lors du rebranchement. Ne pas confondre négatif et positif.
- N'inversez pas la polarité (les câbles positifs et négatifs). Ne court-circuitiez jamais la batterie.
- Par temps froid la capacité de la batterie diminue et son gel est possible.
- L'électrolyte doit rester au niveau spécifié. Si le niveau dépasse le repère MAX, l'électrolyte peut déborder pendant la charge et si l'électrolyte est surchargée, la batterie peut exploser.
- N'utilisez qu'une batterie de la tension et de la capacité approuvées. Une batterie incompatible peut provoquer un incendie.

0

1

2

3

4

5

6

7

8

9

10

11

12

13

14

15

16

## BOUGIES D'ALLUMAGE

MOTEUR ESSENCE

### 0 BOUGIES D'ALLUMAGE

1

2

3

4

5

6

7

8

9

10

11

12

13

14

15

16



Les bougies d'allumage doivent être inspectées périodiquement pour vérifier le dépôt de carbone. Lorsque du carbone s'accumule sur les bougies d'allumage, il est impossible de produire une étincelle puissante.

Si nécessaire, nettoyez les électrodes à l'aide d'une fine brosse métallique et grattez soigneusement le carbone de l'isolateur à l'aide d'une petite brosse. Les bougies d'allumage doivent alors être nettoyées à l'air comprimé et l'isolateur supérieur essuyé. Réglez ensuite l'écartement de l'électrode de la bougie d'allumage.

### Intervalle d'entretien

Remplacement (G32D) Remplacer tout les 60000 km

(G32D)	NGK: BKUR5ETZ-10	
Caractéristique	Gap	1 ± 0,1 mm

#### ⚠ ATTENTION

- Lors du remplacement des bougies, déconnecter la borne négative de la batterie et couper tout les boutons des équipements.
- Il est recommandé de changer les bougies quand le moteur est froid (pour éviter les brûlures).
- N'utiliser que les bougies préconisées par Ssangyong.
- Veillez à ne pas faire tomber de saletés ou autres dans le trou de bougie.

#### ⚠ AVERTISSEMENT

Les bougies d'allumage peuvent être très chaudes.  
Veiller à ne pas se brûler.





0

## COMMENT VERIFIER ET REMPLACER UN FUSIBLE

1

2

3

4

5

6

7

8

9

10

1. Mettre hors fonction tous les systèmes électriques et retirer la clé du contact.

11

2. Ouvrez le couvercle de la boîte à fusibles et relais.

12

3. Localisez le fusible qui a fondu.

13

5. Vérifiez l'état du fusible.

14

6. S'il est normal, remplacez-le à sa position d'origine.

15

7. S'il a fondu, vérifiez sa capacité et remplacez-le par un fusible de même capacité.

16

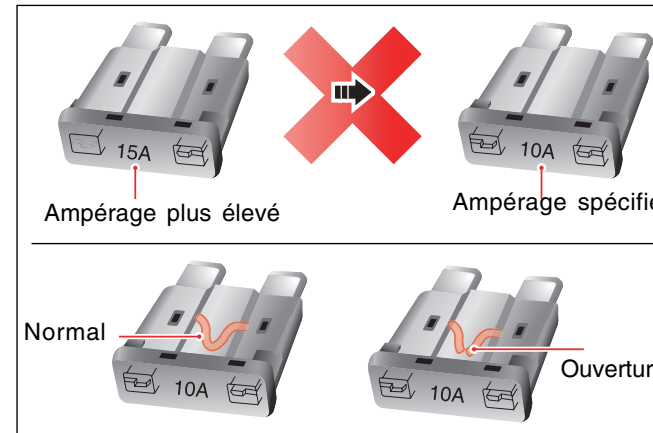
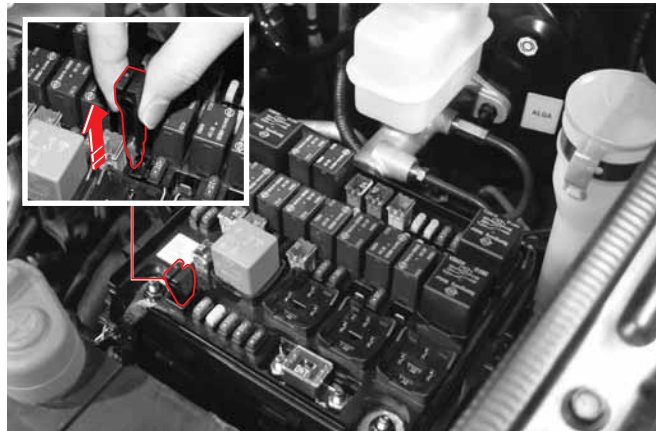

### **AVERTISSEMENT**

- L'utilisation de fusibles autres que ceux spécifiés peut endommager le circuit électrique et même provoquer un incendie.
- L'utilisation de types différents ou de fusibles d'une capacité différente peut endommager le circuit électrique et même provoquer un incendie. Remplacez toujours le fusible par un fusible de même capacité.

### **NOTE**

La boîte à fusibles et relais du compartiment moteur possède des fusibles de rechange. Refaites la provision au fur et à mesure de l'utilisation. La capacité des fusibles est indiquée à leur surface supérieure.





- 0
- 1
- 2
- 3
- 4
- 5
- 6
- 7
- 8
- 9
- 10
- 11
- 12
- 13
- 14
- 15
- 16

## ETIQUETTE INTERIEURE DU BOITIER DE RELAIS

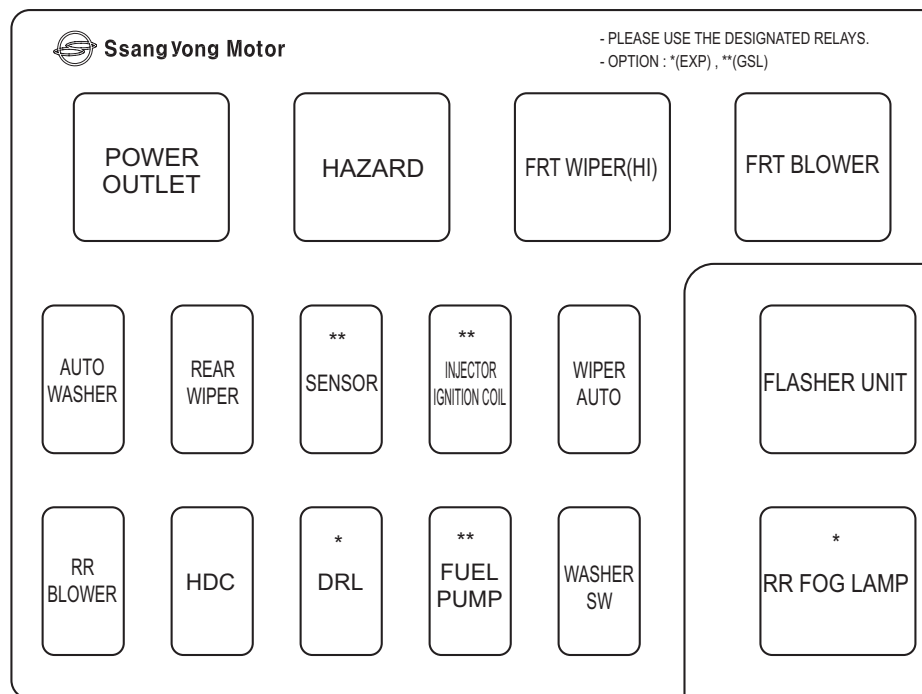



# PNEUS

## PRESSION DE GONFLAGE DES PNEUS

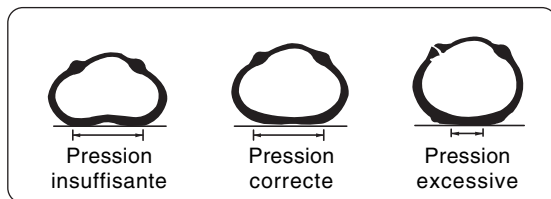

## Pression des pneus

Type	Pression de gonflage des pneus	Pneus	Roue
Pneus de route	30 psi (2,06 bar)	235/75R 16	7,0J x 16
		255/70R 16	7,0J x 16
		255/60R 18	7,5J x 18
Pneu de secours	60 psi (4,13 bar)	175/90R 16	5,5J x 16

### ATTENTION

- Le maintien de la pression prescrite pour les pneus est essentiel pour le confort du conducteur, la sécurité des trajets et la durée de vie des pneus. Des pressions de gonflage incorrectes augmentent l'usure des pneus et réduisent la sécurité, le comportement du véhicule, le confort et l'économie de carburant. Vérifiez régulièrement la pression des pneus.
- Vérifiez et réglez la pression des pneus, y compris la roue de secours, avant tout long trajet (quand les pneus sont froids).
- Même le pneu de secours utilisé temporairement doit être gonflé correctement.

### NOTE

Les pneus doivent être vérifiés à froid au moyen d'un manomètre pour pneus. Augmentez la pression des pneus de 4 à 5 psi par rapport à la valeur prescrite avant tout long voyage.







0

## ROUE DE SECOURS

1

La roue de secours est réservée aux situations d'urgence. Ne l'utilisez jamais en conduite normale. Ne pas rouler à plus de 80 km/h avec ces pneus. La roue de secours doit être remplacée par une roue normale dès que possible.

2

3

Vérifiez l'état et la pression du pneu qui doit toujours rester disponible. Pour les méthodes de remplacement, référez-vous à "En cas d'urgence", dans ce manuel.

4

5

### ATTENTION

- Après le remplacement de la roue, vérifiez la pression du pneu. Sinon, le système de suspension risque des dégâts.
- Ne pas dépasser 80 km/h quand la roue de secours est utilisée.

6

7

8

9

10

11

12

13

14

15

16

## PNEUS D'HIVER

Utilisez des pneus neige en roulant sur la neige ou le verglas. Si des pneus d'hiver sont utilisés ils doivent être placés sur les quatre roues.

### AVERTISSEMENT

- Roulez très lentement et très prudemment sur la neige et le verglas.
- Les pneus neige avec flèche directionnelle sur la paroi du pneu doivent être placés dans le sens de la flèche.
- Les pneus neige ne garantissent pas votre sécurité sur une route verglacée et glissante. Faites preuve d'un surcroît de prudence, évitez les accélérations, freinages et mouvements brusques du volant.
- Quand les pneus neige ne sont plus nécessaires, remplacez-les par des pneus ordinaires. Conservez les pneus neige dans un lieu frais et à l'ombre. Evitez les contacts avec l'huile, la graisse et le carburant.

## CHAINE D'ADHERENCE

Les chaînes doivent être posées uniquement sur les roues arrière.

### ATTENTION

- S'il vous faut installer les chaînes sur les roues avant, roulez avec précaution et n'effectuez pas de virages brusques, afin d'éviter d'endommager les pièces environnantes.
- En cas de boîte de transfert à temps partiel, ne pas utiliser le mode à 4 roues motrices quand les chaînes à neige sont posées uniquement sur les pneus arrière. Au risque d'endommager la transmission. Poser des chaînes sur les 4 roues avant d'utiliser la traction sur les 4 roues.



## PRECAUTIONS A PRENDRE LORS DE LA VERIFICATION DES ROUES ET PNEUS

- Ne montez pas des pneus différents au risque de perdre le contrôle pendant les trajets. Utilisez des pneus de même type et de même taille provenant du même fabricant sur toutes les roues. Si vous n'utilisez pas les mêmes pneus sur un véhicule avec le système TOD (traction sur 4 roues), vous risquez d'endommager le système de transmission du véhicule.
- Vérifiez la pression des pneus, l'absence de fissure et de déchirure avant les trajets.
- Un serrage incorrect des écrous de roue peut causer le desserrage de la roue qui pourrait se détacher. Ceci pourrait causer un accident. Vérifiez et serrez les écrous de roue au couple prescrit avant tout long voyage.
- N'utilisez que des roues et pneus d'origine. Les roues et pneus d'autres origines peuvent fonctionner moins bien et s'avérer dangereux pour votre sécurité. En outre, les défauts dus à leur utilisation ne sont pas couverts par la garantie.
- Vérifiez les pneus et les jantes avant de rouler. Si une jante est endommagée, la pression de gonflage du pneu peut diminuer et le pneu peut être endommagé.
- En cas d'impact violent d'une pierre ou d'un autre objet sur une roue pendant un trajet, faites vérifier la roue par un concessionnaire Ssangyong ou un atelier agréé.
- L'utilisation de pneus de taille autre que celle spécifiée peut modifier le fonctionnement du volant, augmenter la consommation de carburant, endommager le groupe motopropulseur et le circuit de freinage, causer des vibrations et une usure inégale des pneus. Utilisez toujours les pneus spécifiés d'un même fabricant.

0

1

2

3

4

5

6

7

8

9

10

11

12

13

14

15

16

## REPLACEMENT DES BALAIS D'ESSUIE-GLACE

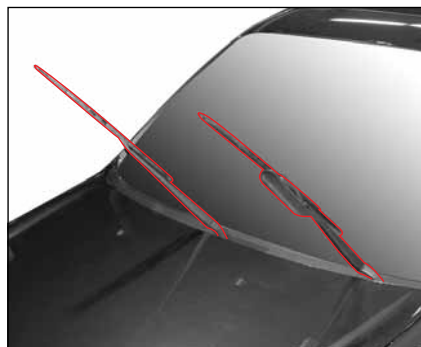

1. Mettre le commutateur d'essuie-glace en position hors fonction.
2. Levez le bras d'essuie-glace du pare-brise.

### NOTE

Le balai d'essuie-glace du hayon se remplace de la même manière.

### Balai d'essuie-glace

Essuie-glace avant	Essuie-glace arrière
20"	14"

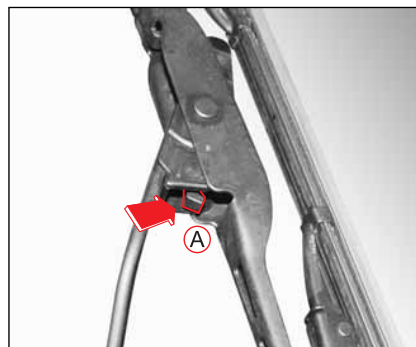

3. Pressez le bouton de sécurité (A).



3. Faites glisser le balai vers le bas et déposez-le du bras.
4. Posez un nouveau balai.
5. Baissez le bras.

### ⚠ ATTENTION

- N'ouvrez pas le capot quand le bras d'essuie-glace est levé. Ceci endommagerait l'essuie-glace et le capot.
- N'actionnez pas l'essuie-glace quand le réservoir de liquide de lave-glace est vide.
- N'appliquez aucun produit liquide de lustrage contenant de l'huile sur le pare-brise au risque de traces réduisant la visibilité. La contamination du pare-brise ou des raclettes d'essuie-glace par des corps étrangers peut réduire l'efficacité de l'essuie-glace. Ne nettoyez jamais l'essuie-glace au moyen d'un chiffon ciré ou imbibé d'huile.

### ⚠ AVERTISSEMENT

- Une panne d'essuie-glace un jour de pluie ou de neige peut être dangereuse. Ne jamais rouler sous la pluie ou la neige quand l'essuie-glace est en panne.
- Ne touchez pas l'essuie-glace en fonctionnement. Vous pourriez vous blesser.

## INTERVENTIONS PAR LE PROPRIETAIRE LUI-MEME

Lors des inspections et des interventions de maintenance sur votre véhicule, prévenez toujours les blessures et les dégâts au véhicule.



### AVERTISSEMENTS ET MISES EN GARDE LORS DES INTERVENTIONS PERSONNELLES

#### AVERTISSEMENT

- Ne touchez aucun organe chaud tels que le moteur ou le radiateur, le collecteur d'échappement, le convertisseur catalytique et le silencieux quand le moteur vient d'arrêter. Vous pourriez vous brûler grièvement. Attendez le refroidissement du moteur.
- Arrêtez le moteur et cessez de fumer avant d'intervenir sur la batterie ou les organes d'alimentation en carburant. N'approchez ni flammes ni étincelles du véhicule.
- Ne branchez ni ne débranchez les cosses de batterie quand le contact est mis.
- N'inversez pas la polarité (les câbles positifs et négatifs).
- Les câbles et fils de batterie transfèrent une tension et un courant élevés. Évitez tout court-circuit.
- Le contact doit être coupé avant d'effectuer une intervention dans un espace clos tel qu'un garage.
- Conservez l'huile et le liquide de refroidissement usés hors de portée des enfants. (Adressez-vous à des professionnels pour vous débarrasser de ces produits.)
- Couper le contact avant de vérifier votre véhicule. Sélectionner la position P d'une boîte automatique ou N d'une boîte manuelle et serrer le frein de stationnement.
- Le ventilateur électrique de refroidissement peut commencer à tourner à l'improviste même quand le moteur est arrêté. Débrancher le câble négatif de la batterie avant de vérifier le radiateur, le ventilateur et les pièces voisines.

#### ATTENTION

- Vérifiez quotidiennement le niveau d'huile moteur et les autres liquides y compris le liquide de refroidissement. Si le niveau d'huile est insuffisant, votre véhicule peut être endommagé et les dégâts ne seraient pas couverts par la garantie.
- Utilisez uniquement les huiles et liquides d'origine Ssangyong.
- L'huile et le liquide de refroidissement ne peuvent entrer en contact ni avec la peau ni avec les surfaces laquées pendant les opérations d'examen ou de remplissage. Ils peuvent également endommager la laque. En cas de contact avec la peau, rincez les zones affectées immédiatement à grande eau puis consultez un médecin.
- Ne remplissez ni d'huile ni de liquide de refroidissement en excès au risque d'endommager le moteur et la transmission. Maintenez le niveau prescrit.
- Le rendement des huiles et du liquide de refroidissement peut baisser quand ces produits sont exposés à la saleté et à l'humidité. Prévenez les contacts avec la saleté lors des appoints.
- Les huiles et liquides peuvent disparaître avec le temps même si vous roulez très peu. Vérifiez leur niveau fréquemment.
- L'huile moteur et les autres liquides mis au rebut incorrectement peuvent polluer l'environnement. Respectez la réglementation pour mettre au rebut les liquides usés.

0

1

2

3

4

5

6

7

8

9

10

11

12

13

14

15

16

## PROGRAMME D'ENTRETIEN (MOTEUR DIESEL)

\* N'utilisez que des pièces d'origine Ssangyong.

L'entretien et la tenue du carnet d'entretien relèvent de la responsabilité du propriétaire. Celui-ci est invité à garder les justificatifs de l'exécution des entretiens nécessaires sur le véhicule conformément au programme d'entretien.

\* Pays de l'UE : Uniquement dans certains pays de l'UE. (certains pays de l'UE)

INTERVALLE DES ELEMENTS À ENTREtenir	Kilomètres ou période en mois, selon la première échéance atteinte								
	x1000 km	15	30	45	60	75	90	105	120
	x1000 miles	10	20	30	40	50	60	70	80
	Mois	12	24	36	48	60	72	84	96

### SYSTÈME DE CONTRÔLE MOTEUR

Courroies											
* Huile moteur		UE	Vérification initiale: 5000 km, faire l'appoint si nécessaire, changement tous les 15000 km ou 12 mois								
(1)* (3)* (4)*		Général	Changement initial: 5000 km, changement tous les 10000 km ou 12 mois								
Circuit de refroidissement											
Liquide de refroidissement du moteur (3)* (4)*			Tous les 60000 km ou 3 ans. Examinez et faites l'appoint selon les besoins.								
* Filtre à carburant	Injection directe (Moteur diesel)	UE		R*		R*		R*		R*	
		Général	Remplacez tous les 25000 km (vidanger l'eau du filtre à carburant: à chaque vidange d'huile moteur)								
Séparateur d'eau additionnel (option)			Remplacer tous les 15000 km ou 5 ans (vidanger l'eau lors du remplacement de l'huile moteur)								
Conduites de carburant et connexions											
Filtre à air (2)*		UE	Nettoyage initial: après 5000 km, nettoyer tous les 15000 km, remplacer tous les 30000 km (mais réduire la périodicité d'entretien en conditions difficiles)								
		Général	Nettoyage initial: après 5000 km, nettoyer tous les 10000 km, remplacer tous les 30000 km (mais réduire la périodicité d'entretien en conditions difficiles)								
Avance à l'injection (NOTE 1)											

NOTE 1: Adjust as required;  
 - Lorsque l'on voit trop de fumée (noire ou blanche)  
 - Mauvaise performance/économie

#### Symboles du diagramme:

I - Contrôler ces éléments ainsi que les pièces concernées. Si nécessaire, réparer, nettoyer, redresser, régler ou remplacer.

R - Remplacer ou changer.

(1)\* Si le véhicule est utilisé dans des conditions extrêmes:

- Conduite en ville fréquente, ralenti prolongé, courte distance de conduite inférieure à 6 km, distance de conduite inférieure à 16 km quand la température extérieure reste inférieure à la congélation
- Conduite en terrain accidenté ou montagneux, sablonneux ou poussiéreux
- Conduite en charge élevée telle que traction d'une remorque

- Taxi, patrouille ou livraison (ralenti prolongé et conduite prolongée à faible vitesse)

Réduisez l'intervalle d'entretien. Inspectez l'huile moteur de temps en temps et, si nécessaire, remplacez-la.

(2)\* Si le véhicule est utilisé dans des conditions extrêmes: conduite dans la poussière ou dans le sable, régions polluées ou conduite hors route, vérifiez le filtre à air plus souvent. Si nécessaire, remplacez-le.

(3)\* Un entretien plus fréquent est conseillé si vous tractez souvent une remorque.

(4)\* Reportez-vous à la section "Fluides, liquides de refroidissement et lubrifiants recommandés".

\* Séparateur d'eau : Lors du remplacement de l'huile moteur, évacuer également l'eau du filtre à carburant.

13-38

INTERVENTIONS ET MAINTENANCE

REXTON II



\* N'utilisez que des pièces d'origine Ssangyong.

\* Pays de l'UE : Uniquement dans certains pays de l'UE. (certains pays de l'UE)

INTERVALLE DES ELEMENTS À ENTRETENIR	Kilomètres ou période en mois, selon la première échéance atteinte									
	x1000 km	15	30	45	60	75	90	105	120	
	x1000 miles	10	20	30	40	50	60	70	80	
	Mois	12	24	36	48	60	72	84	96	

### CHASSIS ET CAISSE

Tuyau d'échappement & montants				I	I	I	I	I	I	I	I	
Huile de freinage / d'embrayage (3)*				Remplacez tous les 2 ans (examinez fréquemment).								
Frein à main / plaquettes de frein (avant et arrière) (4)*		UE		Vérification périodique: tous les 15000 km, régler ou remplacer selon les besoins								
		Général		Vérification périodique: tous les 10000 km, régler ou remplacer selon les besoins								
Câble de frein & connexion (y compris servofrein)				Examinez tous les 15000 km ou chaque année, régler ou remplacer selon les besoins								
Huile pour transmission manuelle (5)*				I	I	I	R	I	I	I	R	
Embrayage & pédale de frein jeu libre				I	I	I	I	I	I	I	I	
Liquide différentiel avant et arrière (3)*	Avant	Non IOP		Examinez fréquemment, remplacez tous les 30000 km								
		IOP	UE		Vérification périodique: tous les 15000 km, régler ou remplacer selon les besoins							
	Général		Vérification périodique: tous les 10000 km, régler ou remplacer selon les besoins									
	Arrière	Rigide		Examinez fréquemment, remplacez tous les 30000 km								
		IRS	UE		Vérification périodique: tous les 15000 km, régler ou remplacer selon les besoins							
			Général		Vérification périodique: tous les 10000 km, régler ou remplacer selon les besoins							
Huile de boîte transfert (3)*				Vérifier tous les 15000 km en vidangeant tous les 60000 km (rechercher fréquemment des fuites d'huile)								
Huile pour transmission automatique (6)*				Examinez tous les 30000 km ou 12 mois (mais remplacez tous les 60000 km en cas de conditions d'utilisation difficiles)								

#### Symboles du diagramme:

I - Contrôler ces éléments ainsi que les pièces concernées. Si nécessaire, réparer, nettoyer, redresser, régler ou remplacer.

R - Remplacer ou changer.

(3)\* Se référer aux "Huiles et liquides recommandés".

(4)\* Un entretien plus fréquent est nécessaire si le véhicule est utilisé dans les conditions suivantes :

- Embouteillages en ville avec température extérieur atteignant régulièrement 32°C (90°F) ou plus, ou
- Conduite en montagne ou sur terrain vallonné, ou
- Attelage fréquent d'une remorque ou
- Utilisation comme taxi, police, ou véhicule de livraison.

(5)\* Inspecter le liquide de transmission manuelle tous les 15000 km (vérifier les fuites de liquide de temps en temps), puis le changer tous les 60000 km.

(6)\* Changer le liquide de boîte automatique tous les 60000 km en cas d'utilisation dans des conditions sévères: Traction d'une remorque ou conduite hors routes (Vérifier les fuites de liquide de temps en temps)

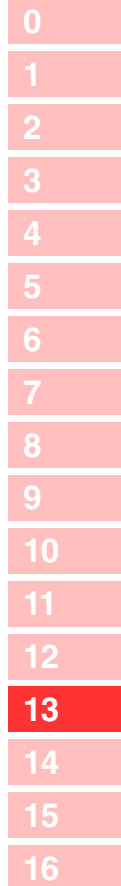



\* N'utilisez que des pièces d'origine Ssangyong.

- 0
- 1
- 2
- 3
- 4
- 5
- 6
- 7
- 8
- 9
- 10
- 11
- 12
- 13
- 14
- 15
- 16

\* Pays de l'UE : Uniquement dans certains pays de l'UE. (certains pays de l'UE)

ELEMENTS À ENTREtenir	INTERVALLE DES ENTRETIENS	Kilomètres ou période en mois, selon la première échéance atteinte								
		x1000 km	15	30	45	60	75	90	105	120
		x1000 miles	10	20	30	40	50	60	70	80
	Mois	12	24	36	48	60	72	84	96	

### CHASSIS ET CAISSE

Ecrous & boulons du châssis & de dessous de caisse serrés/assurés (6)*	Vérifier souvent et régler ou remplacer selon les besoins								
Condition des pneus & pression de gonflage	Vérifier souvent et régler ou remplacer selon les besoins								
Alignement incorrect des roues (7)*	Inspection en cas d'anomalie remarquée								
Volant & couplage									
Huile de direction assistée et Durits (3)*									
Protections transmission (8)*									
Ceintures de sécurité, boucles & attaches									
Lubrifier les verrous, les gonds & la fermeture capot	Vérifier souvent et régler ou remplacer selon les besoins								
Graisse roulement roue									
Graisse arbre porte hélice - avant/arrière (9)*	UE								
	Général	Examinez tous les 10000 km							
Filtre pour conditionneur d'air	Remplacer tous les 10000 km (mais réduire la périodicité d'entretien en conditions difficiles)								

#### Symboles du diagramme:

I - Contrôler ces éléments ainsi que les pièces concernées. Si nécessaire, réparer, nettoyer, redresser, régler ou remplacer.

R - Remplacer ou changer.

(3)\* Se référer aux "Huiles et liquides recommandés".

(6)\* Après avoir fait du hors-route, il faut inspecter avec soin le dessous de caisse du véhicule.

(7)\* Si nécessaire, permuter et équilibrer les roues.

(8)\* Après une utilisation hors route, inspecter les soufflets de l'arbre de transmission.

(9)\* Inspecter la graisse de l'arbre porte-hélice tous les 5000 km ou tous les 3 mois si vous conduisez surtout le véhicule dans des conditions difficiles.

- Hors-route ou sur route poussiéreuse, ou
- Fréquente circulation urbaine où la température extérieure excède 32°C (90°F) ou supérieur
- Conduite en montagne ou en terrain vallonné.

Conditions difficiles dans le Filtre à Air

- Région polluante ou conduite tout-terrain,

## 13-40 INTERVENTIONS ET MAINTENANCE

REXTON II



## PROGRAMME D'ENTRETIEN (MOTEUR ESSENCE)

\* N'utilisez que des pièces d'origine Ssangyong.

L'entretien et la tenue du carnet d'entretien relèvent de la responsabilité du propriétaire. Celui-ci est invité à garder les justificatifs de l'exécution des entretiens nécessaires sur le véhicule conformément au programme d'entretien.

\* Pays de l'UE : Uniquement dans certains pays de l'UE. (certains pays de l'UE)

INTERVALLE DES ELEMENTS À ENTRETENIR	Kilomètres ou période en mois, selon la première échéance atteinte								
	x1000 km	15	30	45	60	75	90	105	120
	x1000 miles	10	20	30	40	50	60	70	80
	Mois	12	24	36	48	60	72	84	96

### SYSTÈME DE CONTRÔLE MOTEUR

Courroies									
Huile moteur (1)* (3)* (Changement initial : 10000 km)	R**	R	R	R	R	R	R	R	R
Circuit de refroidissement									
Liquide de refroidissement du moteur (3)*	Remplacez tous les 60000 km ou 3 ans. Examinez et faites l'appoint selon les besoins								
Filtre à carburant (2)*	Remplacer tous les 100000 km (En utilisant du carburant de qualité médiocre, remplacer tous les 30000 km)								
Conduites de carburant et connexions									
Filtre à air (2)*				R					R
Avance à l'injection									
Bougies d'allumage	-	-	-	R	-	-	-	-	R
Filtre charbon & lignes vapeur	-	-		-	-		-	-	-

#### Symboles du diagramme:

I - Contrôler ces éléments ainsi que les pièces concernées. Si nécessaire, réparer, nettoyer, redresser, régler ou remplacer.

R - Remplacer ou changer.

\*\* - Afin d'assurer longue vie du moteur et efficacité du freinage, il est recommandé de vidanger la première huile (mise à l'usine) au bout de 10000 km.

(1)\* Si le véhicule est utilisé dans des conditions extrêmes: conduite sur courte distance, ralenti prolongé, conduite dans la poussière. Réduisez l'intervalle d'entretien.

(2)\* Si le véhicule est utilisé dans des conditions extrêmes: conduite dans la poussière ou dans le sable, vérifiez le filtre à air plus souvent. Si nécessaire, remplacez-le.

(3)\* Se référer aux "Huiles et liquides recommandés".





\* N'utilisez que des pièces d'origine Ssangyong.

\* Pays de l'UE : Uniquement dans certains pays de l'UE. (certains pays de l'UE)

0 1 2	INTERVALLE DES ELEMENTS À ENTREtenir	Kilomètres ou période en mois, selon la première échéance atteinte								
		x1000 km	15	30	45	60	75	90	105	120
		x1000 miles	10	20	30	40	50	60	70	80
3		Mois	12	24	36	48	60	72	84	96

### CHASSIS ET CAISSE

3	Tuyau d'échappement & montants									
4	Huile de freinage / d'embrayage (3)*		Remplacez tous les 2 ans (examinez fréquemment).							
4	Frein à main / plaquettes de frein (avant et arrière) (4)*	UE	Vérification périodique: tous les 15000 km, régler ou remplacer selon les besoins							
		Général	Vérification périodique: tous les 10000 km, régler ou remplacer selon les besoins							
5	Câble de frein & connexion (y compris servofrein)		Examinez tous les 15000 km ou chaque année, régler ou remplacer selon les besoins							
6	Huile pour transmission manuelle (5)*					R				R
6	Embrayage & pédale de frein jeu libre									
7	Liquide différentiel avant et arrière (3)*	Avant	Non IOP		Examinez fréquemment, remplacez tous les 30000 km					
			IOP	UE	Vérification périodique: tous les 15000 km, régler ou remplacer selon les besoins					
8		Arrière	Rigide		Examinez fréquemment, remplacez tous les 30000 km					
			IRS	UE	Vérification périodique: tous les 15000 km, régler ou remplacer selon les besoins					
9					Vérification périodique: tous les 10000 km, régler ou remplacer selon les besoins					
					Vérification périodique: tous les 10000 km, régler ou remplacer selon les besoins					
10	Huile de boîte transfert (3)*		Vérifier tous les 15000 km en vidangeant tous les 60000 km (rechercher fréquemment des fuites d'huile)							
11	Huile pour transmission automatique (6)*		Examinez tous les 30000 km ou 12 mois (mais remplacez tous les 60000 km en cas de conditions d'utilisation difficiles)							

#### Symboles du diagramme:

I - Contrôler ces éléments ainsi que les pièces concernées. Si nécessaire, réparer, nettoyer, redresser, régler ou remplacer.

R - Remplacer ou changer.

(3)\* Se référer aux "Huiles et liquides recommandés".

(4)\* Un entretien plus fréquent est nécessaire si le véhicule est utilisé dans les conditions suivantes :

- Embouteillages en ville avec température extérieure atteignant régulièrement 32°C (90°F) ou plus, ou
- Conduite en montagne ou sur terrain vallonné, ou
- Attelage fréquent d'une remorque ou
- Utilisation comme taxi, police, ou véhicule de livraison.

(5)\* Inspecter le liquide de transmission manuelle tous les 15000 km (vérifier les fuites de liquide de temps en temps), puis le changer tous les 60000 km.

(6)\* Changer le liquide de boîte automatique tous les 60000 km en cas d'utilisation dans des conditions sévères: Traction d'une remorque ou conduite hors routes (Vérifier les fuites de liquide de temps en temps)





**MEMO**

Lined area for writing a memo, consisting of multiple horizontal dotted lines.





# Lampes

# 14

## TABLE DES MATIÈRES

- **Specifications des ampoules et verification de leur fonctionnement ..... 14-2**
- **Emplacement des lampes exterieures .... 14-3**
- **Lampes interieures ..... 14-10**

0
1
2
3
4
5
6
7
8
9
10
11
12
13
<b>14</b>
15
16



## SPECIFICATIONS DES AMPOULES ET VERIFICATION DE LEUR FONCTIONNEMENT

### 0 SPECIFICATIONS DES AMPOULES

Description		Quantité	Spécifications (UE)	Spécifications (Généralités)	
Lampes extérieures	Projecteurs	Feux de route	2	55W	←
		Feux de croisement	2	55W	←
		Feux de direction	2	P21W	28W
		Feux de position	2	W5W	8W
	Feux antibrouillard avant		2	H27W/2	←
	Feux de gabarit		2	W5W	5W
	Feux arrière combinés	Feux stop	6 (UE: 4)	P21/5W	27W(8W)
		Feux de direction	2	PY21W	27W
		Feux de recul	2	W16W	←
	Feu antibrouillard arrière		2	P21W	-
Lampe de plaque minéralogique		2	W5W	5W	
Feu stop central monté en hauteur		-	Diode		
Lampe avant		2	10W	←	
Lampes intérieures	Lampe de la boîte à gants		1	10W	←
	Plafonnier central		1	10W	←
	Lampe du compartiment à bagages		1	10W	←
	Lampe de courtoisie de porte		4	5W	←

### VERIFICATION DE FONCTIONNEMENT

1. Vérifiez si la lampe est allumée et éteinte par son commutateur.
2. Vérifiez le fusible correspondant quand la lampe ne s'allume pas.
3. Si le fusible a fondu, remplacez-le.  
Pour les méthodes de remplacement, référez-vous à "En cas d'urgence", dans ce manuel.
4. Si le fusible n'a pas fondu, vérifiez l'ampoule et remplacez-la au besoin.
5. Si la lampe est intacte, faites vérifier le système par votre concessionnaire Ssangyong ou un atelier agréé.

#### ⚠ ATTENTION

- Utilisez uniquement une ampoule de la capacité spécifiée.
- Débranchez le câble négatif de la batterie avant le remplacement d'une ampoule. Déposez la clé de contact.
- N'appliquez pas de force excessive pour déposer le couvercle d'ampoule.
- Le commutateur correspondant et le contact doivent être mis hors fonction avant de remplacer l'ampoule.
- Ne touchez pas une ampoule avec les mains nues immédiatement après avoir éteint la lampe.
- Ne touchez pas une ampoule à mains nues. Les empreintes digitales, la poussière ou l'humidité sur l'ampoule peuvent raccourcir sa durée de vie ou la faire exploser. Si une ampoule est touchée, essuyez-la au moyen d'un chiffon doux.
- Ne tentez jamais de régler le faisceau des projecteurs. Ceci doit être effectué par un technicien qualifié d'un concessionnaire Ssangyong ou d'un atelier agréé.

# EMPLACEMENT DES LAMPES EXTERIEURES

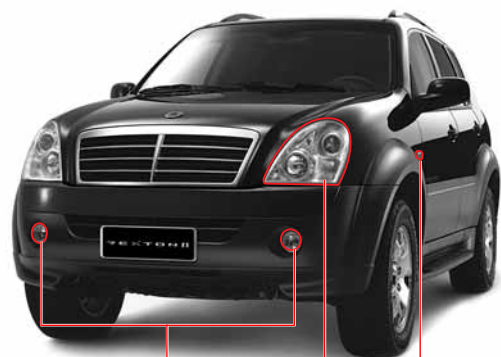

Feux antibrouillard avant

Feux de gabarit



Feu stop central monté en hauteur

## Projecteurs

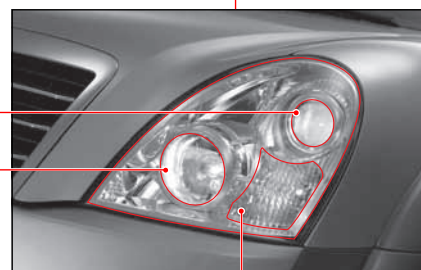

Feux de croisement

Feux de route

Feux de direction

## Feux arrière combinés

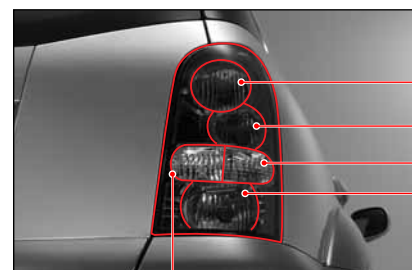

Feux arrière/stop

Feux arrière

Feux de direction

Feu stop et antibrouillard arrière\*

Feu de recul

- 0
- 1
- 2
- 3
- 4
- 5
- 6
- 7
- 8
- 9
- 10
- 11
- 12
- 13
- 14
- 15
- 16



0

## DEPOSE DE BLOC OPTIQUE

1



2

3

4

5

6

7

8

1. Couper le commutateur des phares et retirer la clé du barillet.
2. Ouvrir le capot et déposer les deux boulons de fixation.

9

10

11

12

### **AVERTISSEMENT**

Pour conduire en sécurité, ne réglez pas vous-même le faisceau des projecteurs.

Ceci doit être effectué par un technicien qualifié d'un concessionnaire Ssangyong ou d'un atelier agréé.

14

15

16

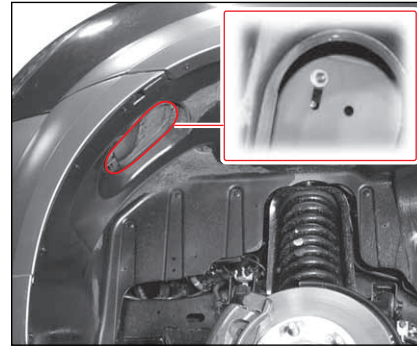

3. Déposer la roue et dévisser l'écrou de fixation dans le passage de roue.

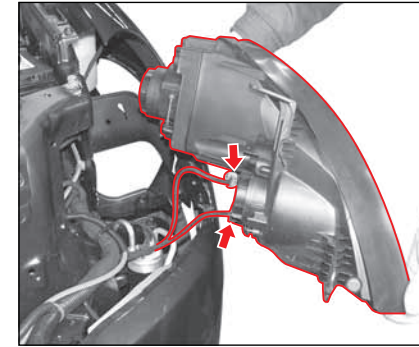

4. Séparer le boîtier du projecteur de la caisse du véhicule et débrancher les deux connecteurs électriques.

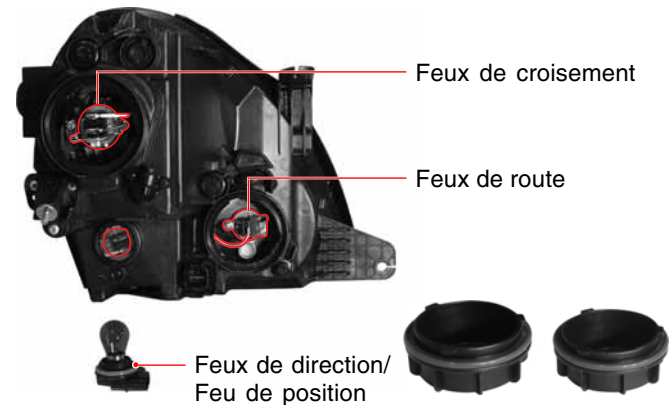

14-4

LAMPES

REXTON II



## PROJECTEURS

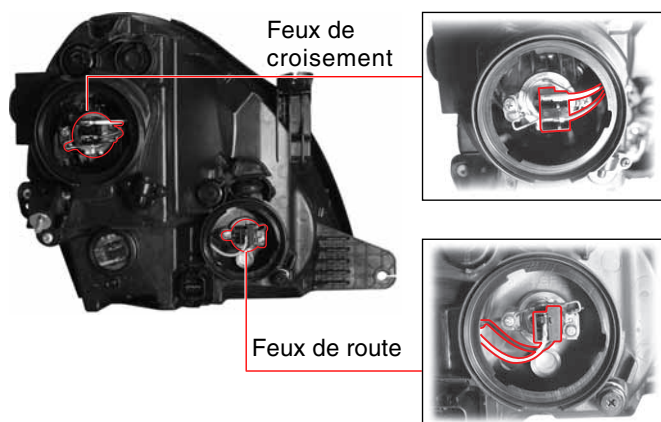

1. Déposez le couvercle de projecteur du bloc optique déposé.
2. Ouvrez l'agrafe de fixation.
3. Remplacez l'ampoule.
4. Reposez dans le sens inverse de la dépose.



Ampoule de feu de route



Ampoule de feu de croisement

## FEUX DE DIRECTION

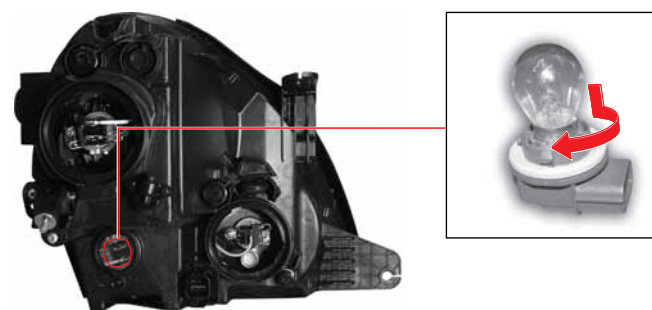

1. Faire tourner le connecteur de feu de direction pour le déposer du bloc optique déposé.
2. Enfoncez et faites tourner l'ampoule pour la déposer.
3. Remplacez l'ampoule.
4. Reposez dans le sens inverse de la dépose.

0
1
2
3
4
5
6
7
8
9
10
11
12
13
14
15
16



0

## FEUX ANTIBROUILLARD AVANT

1

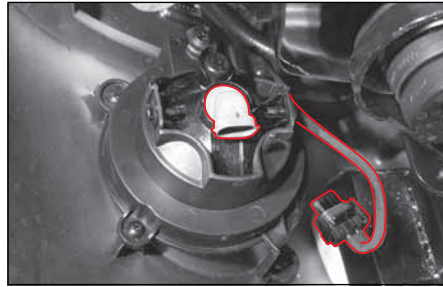

2

3

4

5

6

7

8

9

10

11

12

13

14

15

16

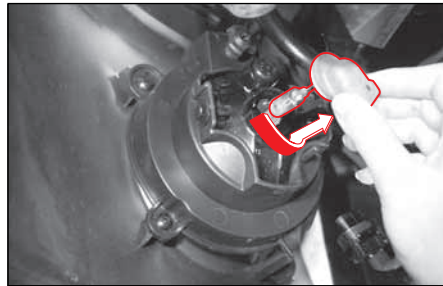

1. Mettre hors fonction le commutateur d'éclairage et retirer la clé du contact.

2. Débrancher le connecteur en ouvrant les verrous des deux côtés.

3. Déposer l'ampoule en tournant.

4. Remplacez l'ampoule.

5. Reposez dans le sens inverse de la dépose



Feux antibrouillard avant



### ! ATTENTION

Les feux antibrouillard avant sont accessibles uniquement par le dessous de la caisse. Le remplacement de l'ampoule de feu antibrouillard avant doit être effectué par un concessionnaire ou un centre d'intervention agréé Ssangyong.

## FEUX DE GABARIT

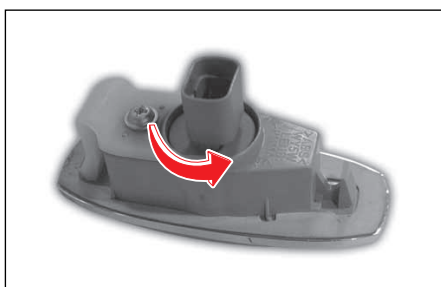

1. Déposez le clé du contact.
2. Extrayez la lampe en la poussant en arrière.

3. Débranchez le connecteur.

4. Déposer le logement d'ampoule en tournant.



Feux de gabarit



5. Déposez l'ampoule.
6. Remplacez l'ampoule.
7. Reposez dans le sens inverse de la dépose.

0
1
2
3
4
5
6
7
8
9
10
11
12
13
14
15
16



- 0
- 1
- 2
- 3
- 4
- 5
- 6
- 7
- 8
- 9
- 10
- 11
- 14
- 15
- 16

## FEUX ARRIERE COMBINES

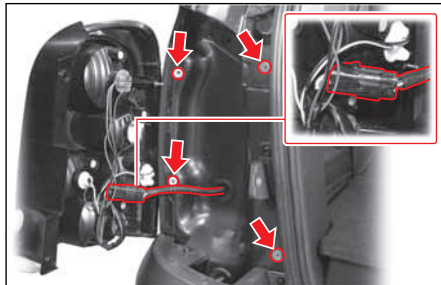

1. Déposez le clé du contact.
2. Déposer les deux boulons de fixation du boîtier de feu arrière combiné.
3. Débrancher le connecteur principal et déposer le bloc optique de feu arrière.



Feux arrière combinés

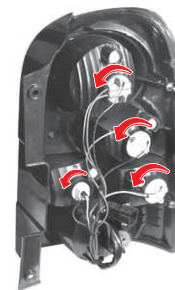

4. Déposer l'ampoule en panne.  
Feux rouge/stop/direction arrière : Enfoncez et faites tourner l'ampoule pour la déposer.  
Feu de recul : Extraire l'ampoule.
6. Remplacez l'ampoule.
7. Reposez dans le sens inverse de la dépose.

## LAMPE DE PLAQUE MINERALOGIQUE

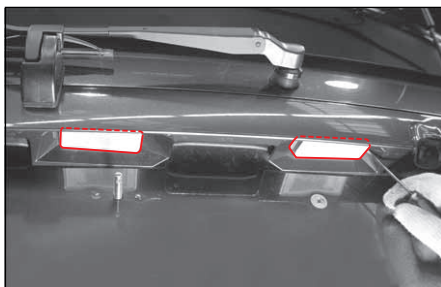

1. Déposez le clé du contact.
2. Déposez l'ensemble de lampe de plaque minéralogique en poussant vers l'intérieur.



3. Déposez le logement de lampe en faisant tourner le connecteur.



Lampe de plaque minéralogique



4. Extraire l'ampoule.
5. Remplacez l'ampoule.
6. Reposez dans le sens inverse de la dépose.

0
1
2
3
4
5
6
7
8
9
10
11
12
13
14
15
16

## LAMPES INTERIEURES

### LAMPE AVANT DE L'HABITACLE

0

1

2

3

4

5

6

7

8

9

10

11

12

13

14

15

16

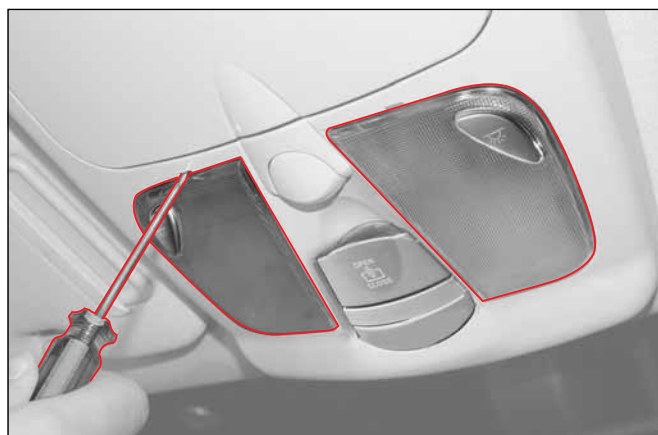

1. Déposez le clé du contact.
2. Dégager le couvercle de lampe au moyen d'un tournevis à lame plate.

#### **ATTENTION**

Le couvercle doit être déposé de la section arrière (flèche). Sinon, le couvercle risque des dégâts.  
Ne pas endommager le couvercle de la lampe pendant la dépose.

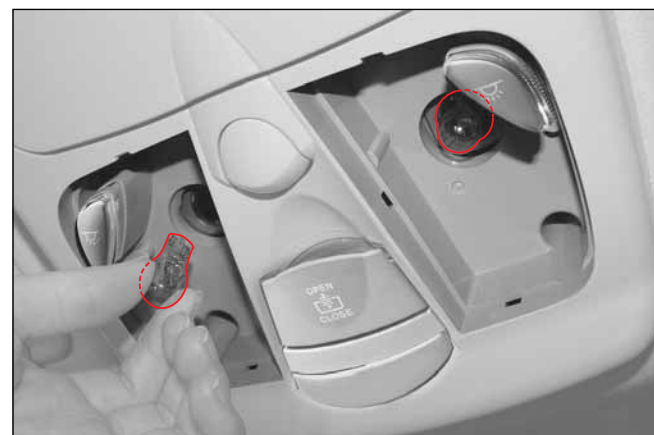

3. Remplacez l'ampoule.
4. Emboîter le couvercle de lampe sur le boîtier de la lampe.

## PLAFONNIER CENTRAL ET LAMPE DE L'ESPACE A BAGAGES

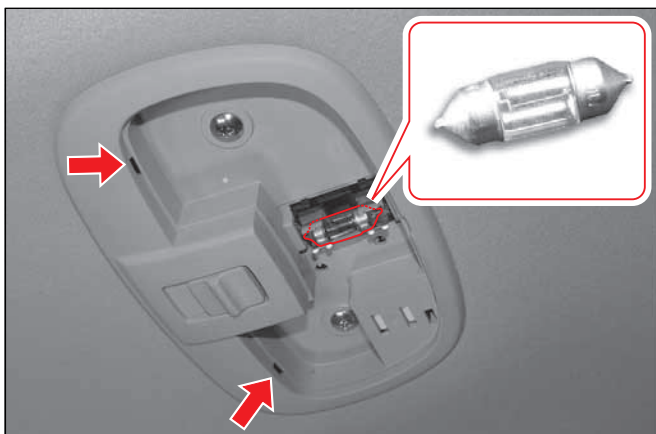

1. Déposez le clé du contact.
2. Dégager le couvercle de lampe au moyen d'un tournevis à lame plate.
3. Remplacez l'ampoule.
4. Emboîter le couvercle de lampe sur le boîtier de la lampe.

**ATTENTION**

Ne pas endommager le couvercle de la lampe pendant la dépose.

## LAMPE DE COURTOISIE DE PORTE

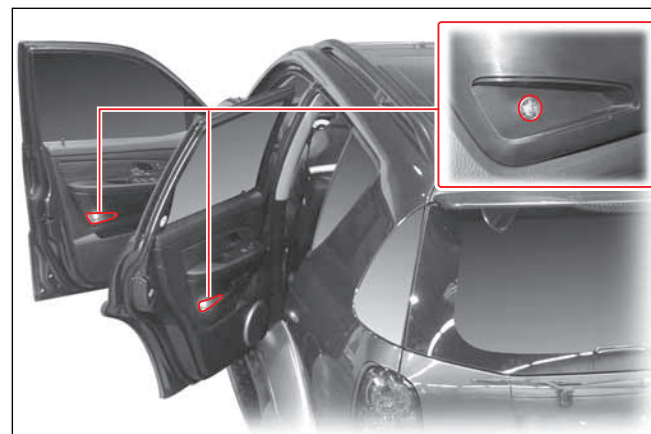

1. Déposez le clé du contact.
2. Dégager le couvercle de lampe au moyen d'un tournevis à lame plate.
3. Remplacez l'ampoule.
4. Emboîter le couvercle de lampe sur le boîtier de la lampe.

**ATTENTION**

Ne pas endommager le couvercle de la lampe pendant la dépose.

0

1

2

3

4

5

6

7

8

9

10

11

12

13

14

15

16

REXTON II

LAMPES

14-11



- 0
- 1
- 2
- 3
- 4
- 5
- 6
- 7
- 8
- 9
- 10
- 11
- 12
- 13
- 14
- 15
- 16

## LAMPE DE LA BOITE A GANTS

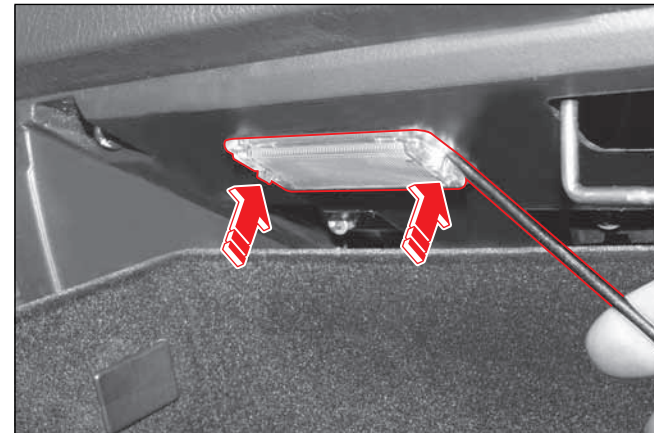
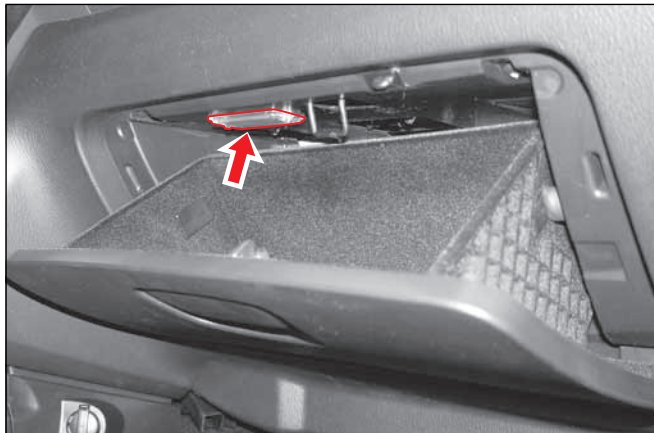

1. Déposez le clé du contact.
2. Ouvrez la boîte à gants.

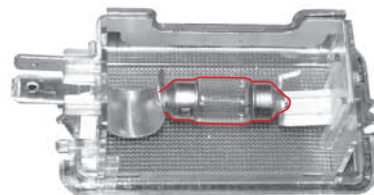

3. Pousser les deux côtés du couvercle de lampe pour séparer l'ensemble de lampe de la boîte à gants.
4. Débrancher le connecteur et déposer l'ensemble de lampe.
5. Remplacez l'ampoule.
6. Emboîter le couvercle de lampe sur le boîtier de la lampe.





# Entretien du véhicule

# 15

## TABLE DES MATIÈRES

- **Entretien du véhicule ..... 15-2**
  - Periode de rodage ..... 15-2
  - Produits de nettoyage ..... 15-2
  - Lavage du vehicule ..... 15-3
  - Entretien et nettoyage de l'habitacle ..... 15-4
  - Surfaces vitrees ..... 15-5
  - Entretien et nettoyage de l'exterieur ..... 15-5
  - Protection anticorrosion ..... 15-6
- **Entretien de votre véhicule par temps de gel - sous 0°C (32°F)..... 15-8**
  - Entretien de votre véhicule par temps de gel - sous 0°C (32°F)..... 15-8
  - Démarrage et conduite en hiver ..... 15-9
  - Stationnement en hiver ..... 15-9
  - Autres conseils de maintenance ..... 15-10

- **Importantes instructions de securite ..... 15-11**
  - Avant de rouler ..... 15-11
  - Sur la route ..... 15-13
  - Interdiction des modifications non autorisees ..... 15-18

0
1
2
3
4
5
6
7
8
9
10
11
12
13
14
<b>15</b>
16

## ENTRETIEN DU VÉHICULE

### 0 PERIODE DE RODAGE



Il n'existe pas de règle spéciale de rodage pour votre véhicule neuf.

Cependant, suivez quelques précautions simples pendant les premiers 1000 km pour favoriser le rendement futur, l'économie et la durée de vie de votre véhicule.

- Laissez votre moteur se réchauffer avant le démarrage.
- Evitez un fonctionnement brutal tel qu'un démarrage rapide, une accélération soudaine et un trajet prolongé à grande vitesse.
- Ne lancez pas le moteur.
- Rouler aux vitesses correctes sans forcer le moteur.
- Evitez la surcharge en gravissant des côtes.

### PRODUITS DE NETTOYAGE

Suivez le mode d'emploi du fabricant des produits de nettoyage et autres produits chimiques utilisés pour l'intérieur ou l'extérieur du véhicule. Certains produits peuvent être toxiques ou inflammables et leur utilisation incorrecte peut causer des blessures et des dégâts.

En nettoyant l'intérieur ou l'extérieur du véhicule, n'utilisez pas de solvant volatile de nettoyage tel que : l'acétone, des diluants pour laque, des dissolvants pour vernis, ou des matériaux de nettoyage tels que les savons de ménage, les agents de blanchiment ou de dissolution, sauf lors du nettoyage des tissus pour l'élimination des taches. N'utilisez jamais de tétrachlorure de carbone, d'essence, de benzène ou de naphte. Ouvrez toutes les portes du véhicule pour la ventilation en utilisant des produits de nettoyage ou autres produits chimiques dans l'habitacle. Une surexposition à certaines vapeurs peut causer un problème de santé qui survient plus fréquemment dans les lieux exigus non ventilés. Pour éviter une décoloration des sièges, ne laissez pas des matériaux qui déteignent entrer en contact avec les matériaux de garnissage des sièges avant que ces matériaux ne soient totalement secs. Ceci inclut certains types de vêtements comme ceux en velours côtelé, les jeans, le cuir et l'imitation cuir, ainsi que le papier décoratif, etc.

## LAVAGE DU VEHICULE

Pour éviter la corrosion, laver votre véhicule dès que possible après un parcours en bord de mer (route salée), sur route traitée au sel de déneigement (chlorure de calcium), dans les zones polluées par les retombées atmosphériques/industrielles, sur route boueuse ou sale. Laver la voiture atteinte par la sève d'arbre ou les déjections d'oiseau.

Ne pas laver la voiture sous la lumière directe du soleil. Toujours laver la voiture à l'ombre. Attendre au besoin le refroidissement de la voiture si elle est restée longtemps au soleil.

### Comment laver la voiture

1. Rincer la voiture à l'eau froide pour en éliminer la saleté et la poussière.
2. Nettoyer à fond avec un mélange d'eau claire et de savon ou de détergent doux. Laver de haut en bas.
3. Vérifier l'absence de sève, goudron et autres corps étrangers. Rincer sans endommager la laque.
4. Sécher avec un chiffon doux. En cas d'éclats ou de rayures, retoucher immédiatement pour éviter la corrosion.

### Lavage de pare-chocs

1. Commencer par un lavage à l'eau avec une éponge.
2. En présence d'huile ou de graisse, l'éliminer avec de l'eau savonneuse douce.

#### ATTENTION

N'utiliser ni cire abrasive ni matériaux de nettoyage agressifs tels que de la laine d'acier qui rayerait la carrosserie et le pare-chocs.

0

1

2

3

4

5

6

7

8

9

10

11

12

13

14

15

16



0

## ENTRETIEN ET NETTOYAGE DE L'HABITACLE

1

2

3

4

5

6

7

8

9

10

11

12

13

14

15

16



Avec l'utilisation des matériaux de garnissage modernes, il est important d'utiliser des techniques de nettoyage et des produits de nettoyage corrects. A défaut, le premier nettoyage peut causer des taches d'eau, des auréoles ou fixer des souillures. Au nettoyage suivant ces taches sont plus difficiles à éliminer.

La poussière et la saleté qui se déposent sur les tissus de l'habitacle doivent être éliminées au moyen d'un aspirateur ou d'une brosse à poils souples. Essuyez les garnissages de vinyle ou de cuir régulièrement au moyen d'un chiffon humide et propre. Les taches normales peuvent être nettoyées au moyen de produits.

### Entretien des ceintures de sécurité

- Les ceintures de sécurité doivent rester propres et sèches.
- Nettoyez les ceintures de sécurité uniquement au moyen de savon doux et d'eau tiède.
- Ne tentez ni de blanchir ni de teindre les sangles au risque de les affaiblir considérablement.

### Entretien intérieur

Utiliser un linge sec pour l'entretien normal.

- Pour laver les résines synthétiques telles que les plastiques, utiliser de l'eau claire et du savon, puis essuyer avec un linge humide sans savon.
- Essuyer avec un linge sec.
- Pour nettoyer la moquette et les sièges, utiliser un aspirateur.
- En cas de souillures, utiliser un linge et du détergent doux.

#### ATTENTION

- Les produits chimiques peuvent décolorer et déformer le garnissage intérieur.
- Pour le garnissage intérieur, ne jamais utiliser d'acétone ni d'agents de blanchiment.

15-4

ENTRETIEN DU VÉHICULE

REXTON II





0

## Protection des pièces métalliques extérieures brillantes

1

Les pièces métalliques brillantes doivent être nettoyées régulièrement pour conserver leur lustre. Une attention particulière est requise lors du nettoyage des jantes d'aluminium. Pour éviter de les endommager, n'utilisez jamais ni polish automobile ni produit pour les chromes, ni vapeur ni savon caustique. Une couche de cire est recommandée pour toutes les pièces métalliques brillantes.

2

3

4

5

6

## Nettoyage des roues d'aluminium, des roues en alliage et des enjoliveurs

7

Préservez l'aspect d'origine des roues et des enjoliveurs en les maintenant propres, exempts de saleté et de sel de la route. Nettoyez les pièces régulièrement. N'utilisez aucun produit abrasif ni aucune brosse de nettoyage qui pourraient endommager leur surface.

8

9

10

11

12

13

14

15

16

Toutes les jantes et les enjoliveurs, spécialement en cas de jantes d'aluminium et chromées, doivent être nettoyés régulièrement à l'eau savonneuse douce pour éviter la corrosion. Pour éliminer les fortes souillures, utiliser un produit non abrasif et non acide : N'utiliser ni tampons à récurer, ni laine d'acier, ni brosse dure ni poli pour métaux. Éviter les stations de lavage qui utilisent des solutions acides ou des brosses dures qui pourraient endommager la couche de protection des roues.

Nettoyer les roues après un trajet côtier ou sur des routes traitées au sel de déneigement (chlorure de calcium).

### ATTENTION

Ne jamais nettoyer les jantes d'aluminium ou en alliage avec des détergents acides ou alcalins. Au risque d'endommager leur couche de protection.

## PROTECTION ANTICORROSION

Votre voiture a été conçue pour résister à la corrosion. Lors de la construction, des matériaux spéciaux et des produits de protection ont été utilisés sur la plupart des pièces de votre voiture pour contribuer à maintenir son bel aspect, sa résistance et son fonctionnement fiable. Certaines pièces normalement invisibles (tels que des organes du compartiment moteur ou le dessous du véhicule) sont telles que la rouille superficielle n'affectera pas leur fiabilité. Dès lors, une protection anticorrosion n'est ni nécessaire ni utilisée sur ces pièces.

### Dégâts à la tôle

Si votre voiture est endommagée et exige la réparation ou le remplacement de panneaux de carrosserie, assurez-vous que l'atelier de carrosserie utilise le matériau anticorrosion adéquat sur des pièces réparées ou remplacées afin que la protection anticorrosion soit restaurée. (Référez-vous aussi à Dégâts de finition, à la page suivante.)

### Accumulation de dépôts

Le chlorure de calcium et les autres sels, les produits utilisés pour faire fondre la glace, le goudron de la route, la sève des arbres, les déjections des oiseaux, les retombées des cheminées d'usine et autres corps étrangers peuvent endommager la finition du véhicule en s'accumulant sur les surfaces laquées. Un nettoyage rapide peut s'avérer insuffisant pour éliminer tous ces dépôts. D'autres produits de nettoyage peuvent s'avérer nécessaires. En utilisant des produits chimiques de nettoyage, assurez-vous qu'ils sont sans danger pour les surfaces laquées.

15-6

ENTRETIEN DU VÉHICULE

REXTON II



## Dégâts à la finition

Tous les éclats, fractures ou rayures profondes doivent être réparés immédiatement. Le métal nu se corrode rapidement et peut entraîner d'importants frais de réparation. Les petits éclats et rayures peuvent être réparés au moyen de matériaux de retouche. Les dégâts plus importants peuvent être réparés dans un atelier de carrosserie.

## Maintenance du dessous de la voiture

Les matériaux corrosifs utilisés pour éliminer la glace et la neige et pour le nettoyage peuvent s'accumuler sous la voiture. Si ces matériaux ne sont pas éliminés, une corrosion (rouille) peut survenir sur des organes tels que les canalisations à carburant, le châssis, le plancher et le circuit d'échappement, même s'ils ont été pourvus d'une protection anticorrosion. Chaque printemps au moins, éliminez ces matériaux à grande eau. Veillez à nettoyer toutes les zones d'accumulation de la boue et d'autres débris.

Les sédiments accumulés dans des zones fermées du châssis doivent être dégagés avant le nettoyage. Au besoin, votre concessionnaire Ssangyong peut vous rendre ce service.

### ATTENTION

- Quand un moteur est lavé, les résidus de carburant, de graisse et d'huile sont nettoyés. Dès lors, vous devez utiliser uniquement une station de remplissage ou un distributeur Ssangyong qui possède un équipement de séparateur d'huile dans la baie de lavage de voiture.
- L'huile moteur, le liquide de frein, le liquide de transmission, l'antigel, les batteries et les pneus doivent être mis au rebut en utilisant les possibilités locales autorisées ou elles doivent être mises au rebut par le fournisseur qui est dans l'obligation légale de le faire rendre quand vous les remplacez.
- Aucun de ces produits ne peut être évacué dans les poubelles de ménage ou les égouts.
- Nous sommes tous concernés par la protection de l'environnement.
- Chacun doit en prendre sa part.

0

1

2

3

4

5

6

7

8

9

10

11

12

13

14

15

16

## ENTRETIEN DE VOTRE VÉHICULE PAR TEMPS DE GEL - SOUS 0°C (32°F)

### 0 ENTRETIEN DE VOTRE VÉHICULE PAR TEMPS DE GEL - SOUS 0°C (32°F)

En hiver, les conditions routières sont souvent défavorables. Des cas d'urgence sont à prévoir.

Avant de parcourir des routes de campagne ou enneigées, placer des sacs de sable, des chaînes pour la neige, une pelle, des gants et des vieux vêtements dans votre véhicule.

### 5 Liquide de refroidissement

Vérifier le niveau de liquide de refroidissement quand il n'est pas refroidi.

Le liquide de refroidissement conventionnel est un mélange 50/50 d'eau et d'antigel.

Si de l'eau seule a été ajoutée au vase d'expansion, le moteur et le circuit de liquide de refroidissement peuvent être sérieusement endommagés quand l'eau gèle en descendant sous le point de congélation.

#### ATTENTION

- Quand le véhicule est expédié, le circuit de refroidissement est rempli de liquide de refroidissement pour toutes saisons.
- Avant d'ajouter du liquide de refroidissement, vérifier que c'est un mélange 50/50 d'eau et d'antigel.
- Utiliser uniquement du liquide de refroidissement Ssangyong d'origine.

### 15 Liquide de lave-glace

Utiliser du liquide de refroidissement qui ne gèle pas par temps froid.

Un liquide non recommandé peut geler. Il endommagerait le moteur d'essuie-glace et vous exposerait au danger.

### Huile moteur

Quand le véhicule est expédié, le moteur est rempli d'huile pour toutes saisons.

### Pneus

Les pneus neige sont préférables sur une route verglacée ou enneigée. Faire poser des pneus neige avant de rouler sur de telles routes.

#### ATTENTION

- Avec les pneus neige, rouler plus lentement que d'habitude.
- Poser les chaînes de neige correctement. Sinon vous risquez d'endommager les passages de roue ou la carrosserie de votre véhicule.

### Climatiseur

Quand le climatiseur n'a pas été utilisé pendant longtemps, les parties internes peuvent durcir par manque de lubrification. Le réfrigérant peut fuir ou causer de la rouille. Le climatiseur peut tomber en panne.

Pour maintenir son fonctionnement optimal, il est recommandé de mettre le climatiseur en fonction pendant 5 à 10 minutes chaque semaine de l'année.

#### ATTENTION

- Ne pas retirer le réfrigérant en hiver même si vous n'utilisez pas la climatisation.



## DÉMARRAGE ET CONDUITE EN HIVER

### Démarrage du moteur en hiver

En hiver, le groupe motopropulseur manifeste des résistances, la batterie et le démarreur voient leur capacité diminuer. Une méthode de démarrage adaptée est nécessaire.

Après le démarrage du moteur, laisser le moteur se réchauffer avant de rouler. Le réchauffement du moteur augmentera sa durée de vie et contribuera à votre sécurité.

#### ATTENTION

Les bougies de préchauffage du moteur Diesel doivent être suffisamment réchauffées pour que le moteur puisse démarrer.

### Trajets En Hiver

Doubler votre distance normale entre votre véhicule et celui qui vous précède. Pour arrêter, utiliser le frein moteur en rétrogradant.

Eviter la grande vitesse, les accélérations brutales, le freinage soudain et les manoeuvres brutales du volant.

## STATIONNEMENT EN HIVER

Quand le frein de stationnement est serré par temps froid, de la glace peut se former sur le frein et rendre difficile le déplacement du véhicule. En arrêtant en côte, commencer par serrer le frein de stationnement. Sélectionner les positions 1 ou R (boîte manuelle) ou P (boîte automatique). Placer une cale derrière une roue et desserrer le frein de stationnement.

#### AVERTISSEMENT

Quand de la glace se forme sur le frein de stationnement, déplacer le véhicule sans retirer la glace peut endommager votre véhicule. Attendre la fonte de la glace et rouler prudemment.

0

1

2

3

4

5

6

7

8

9

10

11

12

13

14

15

16



0

## AUTRES CONSEILS DE MAINTENANCE

1

Après avoir roulé dans le chlorure de sodium (sel), laver le bas du véhicule dès que possible pour prévenir la rouille.

2

En stationnant sur la neige, les freins peuvent geler. Cette glace réduira la capacité de freinage. Dans ce cas, rouler lentement en freinant souvent pour éliminer la glace. Ne rouler normalement qu'après restauration de la capacité de freinage.

3

4

5

### AVERTISSEMENT

6

- En cas de glace sur les raclettes d'essuie-glace, le moteur d'essuie-glace peut être endommagé par la force de fonctionnement requise. Éviter d'utiliser l'essuie-glace quand les raclettes sont gelées.

7

8

- Dans la neige, une grande quantité de neige peut s'accumuler sous les passages de roue. Ceci empêche le fonctionnement normal du volant. Il convient donc d'éliminer fréquemment la neige accumulée.

9

10

11

12

13

14

15

16

### Carburant Diesel en hiver

Par temps extrêmement froid, la parafine du carburant Diesel peut se séparer du reste du carburant. Cette séparation peut rendre le démarrage difficile. En hiver, du kérosène est ajouté au Diesel du marché domestique pour prévenir la séparation de la parafine et assurer un débit stable du carburant à travers le filtre à carburant. La quantité de kérosène ajouté au Diesel peut varier en fonction des régions et des températures hivernales. Si possible, placer la voiture dans un garage pour la nuit. Et tenter de faire l'appoint de carburant après chaque trajet pour éviter la formation de glace dans le circuit d'alimentation.

### ATTENTION

- Remplacer l'huile moteur et le filtre selon le programme de maintenance. Une huile moteur souillée perd de sa viscosité, bouche le filtre à essence et le filtre à huile, rendant le démarrage difficile.
- N'ajouter aucun additif autre que le kérosène ou l'alcool dans le réservoir pour améliorer le démarrage. L'additif peut réduire la lubrification interne du circuit d'alimentation et présenter un point d'éclair différent. Ceci pourrait endommager le circuit d'alimentation ou produire une fumée d'échappement excessive.

15-10

ENTRETIEN DU VÉHICULE

REXTON II

## IMPORTANTES INSTRUCTIONS DE SECURITE

### AVANT DE ROULER

Pour un trajet sûr et confortable, vérifiez chaque partie de votre véhicule.

#### ATTENTION

Arrêtez votre véhicule sur un sol plat et vérifiez dans l'ordre suivants.

### Vérification des pièces suspectes

Vérifiez les pièces suspectes qui ont pu rencontrer un problème sur la route.

### Vérification de l'aspect extérieur de votre véhicule

- Vérifiez la pression des pneus.
- Vérifiez la propreté et l'état des rétroviseurs extérieurs ainsi que de la plaque minéralogique.
- Vérifiez l'état et la propreté de toutes les lampes.
- Vérifiez l'absence de traces d'huile sous la voiture sur son lieu de stationnement.

### Vérification des équipements de conduite :

- Réglage des rétroviseurs
- Serrage des freins et desserrage du frein de stationnement
- Feux de détresse et de direction
- Eclairage
- Réglage du siège conducteur
- Fonctionnement des projecteurs, feux arrière, lampes de plaque, feux de recul, feux de direction et stop.

#### ATTENTION

En vérifiant les feux, observez les reflets sur les murs et dans les miroirs ou faites-vous assister.

### Vérification du compartiment moteur

Vérifiez les points suivants :

- Huile moteur
- Liquide de direction assistée
- Liquide de frein
- Circuit de refroidissement
- Courroie de transmission

0

1

2

3

4

5

6

7

8

9

10

11

12

13

14

15

16



0

1

## Utilisez toujours les ceintures de sécurité

2

Tous les occupants doivent toujours être protégés par leur ceinture.

3

### **AVERTISSEMENT**

4

- Les enfants et les femmes enceintes qui ne bouclent pas leur ceinture correctement risquent des blessures. Utilisez toujours les ceintures comme indiqué.

5

- Veuillez lire attentivement les sections consacrées aux sièges, aux ceintures de sécurité et aux coussins antichocs.

6

7

## Soin des enfants

8

### ► Les enfants doivent voyager dans le siège arrière

9

Ceci leur évitera des mouvements intempestifs qui gêneraient votre conduite et une utilisation incorrecte des équipements.

10

11

### ► Ne laissez pas les enfants régler les dispositifs de sécurité et de confort

12

13

Si des enfants sont transportés, un adulte doit prendre soin des portes, vitres, ceintures de sécurité et sièges, sans heurter ni les mains, ni les pieds ni le cou des enfants.

14

15

16

## Un enfant ne peut être abandonné dans le véhicule

Un enfant seul peut faire démarrer le véhicule, causer un incendie ou un autre accident.



### **AVERTISSEMENT**

- En été, la température de l'habitacle peut augmenter sous l'effet du soleil et un enfant incapable de régler les dispositifs du véhicule risque de suffoquer.
- Un enfant ne peut être abandonné dans le véhicule.

## SUR LA ROUTE

### Si un problème survient sur la route

- Si un témoin d'avertissement s'allume dans la voiture, arrêtez immédiatement en lieu sûr et prenez les mesures qui s'imposent.
- En cas de choc important sous la voiture, arrêtez immédiatement en lieu sûr et recherchez une fuite de carburant, de liquide de frein ou autre et des dégâts au bas de caisse.
- En cas de crevaison ou d'éclatement de pneu, gardez votre sang-froid, saisissez le volant fermement, freinez prudemment et arrêtez en lieu sûr.

#### AVERTISSEMENT

En cas d'impact violent sur l'essieu et les roues avant, si vous constatez des problèmes de direction (secousses verticales, latérales ou circulaires du volant), conduisez immédiatement le véhicule chez le concessionnaire Ssangyong ou dans l'atelier agréé le plus proche pour faire vérifier et réparer les organes de direction et de suspension.

### Mouvements inutiles pendant les trajets

- En roulant, ne coupez jamais le contact. Les freins et la direction assistée ne fonctionneraient pas.
- Ne placez pas les mains à travers le volant pour manipuler des commutateurs. Ceci pourrait interférer avec le volant et entraîner un accident.

### Stationnement en lieu sûr

Ne stationnez pas sur des matériaux inflammables tels que des feuilles, papiers, chiffons, de l'huile, etc.

#### ATTENTION

Les trajets réchauffent le silencieux et le pot d'échappement qui peuvent enflammer des matériaux proches et provoquer un incendie.

### Coupez le contact avant un petit somme

Vous risquez un accident en changeant de rapport ou en appuyant sur la pédale d'accélérateur inconsciemment pendant votre sommeil : coupez le contact.

#### ATTENTION

Une application continue de la pédale d'accélérateur peut surchauffer le moteur ainsi que le pot d'échappement et provoquer un incendie.

### Arrêtez le moteur en quittant votre voiture

- Arrêtez le moteur et verrouillez les portes.
- N'abandonnez pas d'objets de valeur dans le véhicule. Un enfant ne peut être abandonné dans le véhicule.

0

1

2

3

4

5

6

7

8

9

10

11

12

13

14

15

16



0

## Ne déplacez votre véhicule qu'après le démarrage du moteur

1

Ne déplacez votre véhicule qu'après le démarrage du moteur.

2

### **AVERTISSEMENT**

Dévaler une pente avec le moteur arrêté peut provoquer un accident.

3

4

## Stationnement en descente

5

Serrez le frein de stationnement, sélectionnez la marche arrière (boîte manuelle) ou la position **P** (boîte automatique).

6

7

### **ATTENTION**

Placez des cales sous les roues.

8

9

## Stationnement en côte

10

Serrez le frein de stationnement, sélectionnez la première (boîte manuelle) ou la position **P** (boîte automatique).

11

12

### **ATTENTION**

Placez des cales sous les roues.

13

14

15

16

## En stationnant ou en arrêtant dans un lieu clos

Lorsque vous stationnez ou arrêtez le véhicule dans un endroit clos, coupez le moteur.

### **AVERTISSEMENT**

Un moteur qui tourne dans un lieu clos, un garage ou à l'intérieur sans ventilation peut tuer par empoisonnement au monoxyde de carbone.

## Précautions en marche arrière

En marche arrière, assurez-vous de l'absence d'enfants et d'obstacles derrière le véhicule.

## Trajets sous la pluie

La chaussée devient glissante et l'adhérence des pneus diminue. Redoublez de prudence.

### **ATTENTION**

En roulant rapidement sur chaussée humide, les pneus peuvent perdre le contact avec le sol, flotter et provoquer de l'hydroplanage. Vous risquez de perdre le contrôle de la direction et des freins.

Après avoir traversé une flaque d'eau ou à la sortie d'une station de lavage, serrez les freins légèrement et à plusieurs reprises en roulant lentement pour confirmer le fonctionnement des freins avant de prendre la route.

## Écartez ce qui peut gêner la conduite

### **AVERTISSEMENT**

- Ne conservez pas de matériaux inflammables tels que des briquets ou des bombes aérosol dans le véhicule. Ils peuvent provoquer un incendie ou une explosion.
- Ne placez ni tapis épais ni aucun objet sous les pieds du conducteur au risque d'interférence avec les pédales de frein, d'embrayage ou d'accélérateur.

## Freinage dans les longues descentes

Si vous freinez répétitivement, les freins surchauffent et leur efficacité peut diminuer. Dans les longues descentes, rétrogradez pour bénéficier du frein moteur.

### **REMARQUE**

Le frein moteur ralentit votre véhicule quand l'accélérateur n'est pas appliqué et plus encore en rétrogradant.

## Eteignez toujours les cigarettes

- Eteignez toutes les cigarettes et allumettes avant de les jeter dans le cendrier.
- N'accumulez ni mégots ni débris susceptibles de prendre feu dans votre cendrier.

### **ATTENTION**

Pour votre sécurité, évitez de fumer en roulant.

## Attention aux accessoires

Ne placez ni accessoires ni objets inutiles aux vitres de votre véhicule au risque d'interférer avec la conduite.

Ces objets peuvent agir comme une lentille convexe et provoquer un incendie ou un accident.

## Prudence en vérifiant le liquide de refroidissement

N'ouvrez jamais le vase d'expansion quand le moteur est chaud.

De la vapeur ou du liquide bouillants peuvent en jaillir et vous brûler à la face ou au corps.

## Utilisation des pièces d'origine Ssangyong

- Pour conserver la sûreté et le rendement de votre voiture, utilisez uniquement les pièces spécifiées ou les pièces d'origine Ssangyong.
- Les pièces spécifiées se reconnaissent à leur numéro et à leur marque.

### **ATTENTION**

- La garantie ne couvre pas les problèmes dus à l'utilisation de pièces non d'origine.
- Un hologramme distingue les pièces Ssangyong d'origine.

0

1

2

3

4

5

6

7

8

9

10

11

12

13

14

15

16



0

## Conduite sur la neige ou le verglas

1

- Choisissez le rapport le plus bas possible et roulez lentement.
- La distance de freinage étant allongée, augmentez l'écart avec le véhicule précédent.

2

- Si vous accélérez ou freinez trop brutalement, votre véhicule peut glisser et pouvez être impliqué dans un accident. Roulez prudemment. Utilisez longuement le frein moteur avant d'appuyer sur la pédale de frein.

3

4

- Dans une descente glissante, utilisez le frein moteur et roulez lentement.

5

6

### ⚠ ATTENTION

En cas de neige ou de verglas, utilisez des pneus neige pour une conduite sûre.

7

8

9

## Conduite dans le sable ou la boue

10

- Maintenez une vitesse constante aussi basse que possible.
- N'accélérez ni ne freinez brutalement pour éviter de vous embourber.
- Si votre véhicule est embourbé, placez une pierre ou une cale de bois sous la roue qui patine, accélérez légèrement et sélectionnez alternativement la marche arrière et un rapport avant pour dépasser la force d'inertie.

11

12

13

14

15

### ⚠ ATTENTION

- Si vous êtes embourbé sans pouvoir vous libérer, n'appuyez pas répétitivement sur la pédale d'accélérateur. Tentez de vous faire aider par un autre véhicule.

16

## Routes non pavées et de montagne

- Commencez par examiner la situation en recherchant l'absence d'interruption soudaine et la possibilité de faire demi-tour au milieu du trajet.
- Une route boueuse ou très sale peut s'avérer glissante. Maintenez une vitesse basse et constante.
- Il existe un risque de collision de l'autre côté d'une route de montagne.
- En descente, ne changez pas de vitesse ; ralentissez lentement en appliquant le frein moteur.

## Traversée d'eau

- L'eau qui pénètre dans le circuit électrique ou le moteur peut causer des dégâts irréparables. Evitez de traverser à gué.
- Si la traversée est inévitable, évitez de submerger la sortie de l'échappement, roulez lentement et à vitesse constante.
- Commencez par quitter la voiture et appréciez la profondeur du gué. Ne traversez pas si le fond est sableux ou parsemé de rochers.
- Si plusieurs véhicules traversent ensemble, le premier véhicule peut creuser le fond : soyez prudent et traversez si possible à un emplacement différent.



### ► Précautions à prendre en traversant à gué

- Si le moteur s'arrête au milieu du gué, ne tentez pas de redémarrer. Faites-vous remorquer.
- Faites particulièrement attention à ne pas laisser l'eau pénétrer à l'intérieur du moteur par le biais du filtre à air.
- Ne changez pas de vitesse en traversant l'eau.

#### **AVERTISSEMENT**

L'eau qui pénètre dans le circuit de freinage réduit son efficacité. Après la traversée de l'eau, roulez lentement et appliquez prudemment les freins à plusieurs reprises pour que la chaleur de la friction assèche les plaquettes et disques de frein. Vérifiez les freins avant de poursuivre.

### ► Vérification de votre véhicule après la traversée de l'eau

- Vérifiez l'avant, l'arrière, les côtés, la boîte de vitesse, les moyeux d'essieu, l'arbre de transmission, les niveaux d'huile et de liquide, et le bas de caisse. Faites vérifier votre véhicule immédiatement en cas de problème.
- Vérifiez toutes les lampes et les autres dispositifs électriques. Au besoin, remplacez les organes endommagés et faites vérifier votre véhicule.
- Vérifiez la carrosserie et le bas de caisse. Au besoin, remplacez les organes endommagés et faites vérifier votre véhicule immédiatement.
- Si le véhicule est très sale, lavez-le pour le protéger.

### Conduite en montagne

Sélectionnez les rapports en fonction des situations.

#### **AVERTISSEMENT**

Une utilisation brusque du frein moteur sur une chaussée verglacée ou glissante peut faire glisser le véhicule et provoquer un accident. Utilisez le frein moteur après avoir complètement réduit la vitesse du véhicule.

- Dans une forte pente, sélectionnez le rapport le plus bas pour obtenir un frein moteur maximum.

#### **AVERTISSEMENT**

Si vous freinez répétitivement dans une longue descente, les freins surchauffent, leur efficacité peut diminuer et un accident peut se produire.

Dans une longue descente, associez le frein moteur au frein de service.

#### **ATTENTION**

A grande vitesse, le frein moteur peut endommager le moteur. Ralentissez avant de rétrograder.

0

1

2

3

4

5

6

7

8

9

10

11

12

13

14

15

16



0

1

## Conduite sur autoroute

2

- Commencez par consulter les prévisions météo et par vérifier le niveau de carburant, les freins, le refroidissement et les pneus

3

- Respectez les limitations de vitesse et modérez votre vitesse.

4

- Gardez vos distances et évitez les changements brusques de direction.

5

6

- En cas de pluie, de neige ou autres intempéries, doublez la distance entre votre véhicule et celui qui précède. Et réduisez votre vitesse de moitié.

7

8

### ATTENTION

Ne faites pas tourner longtemps le moteur au ralenti au risque de gaspiller le carburant et de polluer l'environnement

9

- Si possible, roulez lentement pendant les 2 premiers kilomètres.

10

- Ne surchargez pas votre véhicule.

11

- Roulez à vitesse constante sans accélération ni freinage brusque.

12

- En cas d'arrêt prolongé, arrêtez le moteur.

13

- Maintenez les pneus à la pression prescrite.

14

- Conservez votre véhicule dans le meilleur état possible en le vérifiant et en le maintenant périodiquement.

15

16

## INTERDICTION DES MODIFICATIONS NON AUTORISEES

Ce véhicule contient divers dispositifs électroniques et de commande perfectionnés . Ne les modifiez pas sans autorisation.

### Modification des fusibles et circuits

Utilisez toujours des fusibles d'origine Ssangyong de la capacité prescrite. N'altérez ni ne modifiez les circuits de votre véhicule. Un incendie pourrait se déclarer.

### Interdiction de teinture des vitres

Des modifications telles que la teinture des vitres peut causer des fuites.

Une vitre teintée foncée peut réduire la visibilité du conducteur. Elle peut causer un accident.

### Utilisation de roues et pneus non spécifiés

Les pièces non spécifiées peuvent alourdir la perception de la direction, augmenter la consommation, réduire la capacité des freins, secouer le volant et user les pneus à vitesse élevée.

### Vérifications régulières

Vérifiez toujours votre véhicule conformément au programme de maintenance, remplacez les pièces selon les besoins et notez les remplacements au carnet de bord.



# Index

# 16



0
1
2
3
4
5
6
7
8
9
10
11
12
13
14
15
<b>16</b>





0	<b>A</b>
1	Abaissement de 3,5° du retroviseur exterieur en marche arriere ..... 6-17
2	Accident ou incendie ..... 12-25
3	Affichage de l'heure et de la date .... 4-19
4	Affichage ..... 5-8
4	Autres conseils de maintenance ..... 15-10
5	Avant de rouler ..... 15-11
5	Avertissements au sujet des ceintures de securite ..... 8-10
6	Avertissements au sujet des coussins antichocs ..... 8-16
7	Avertissements et mises en garde .... 7-15
8	Avertissements et mises en garde ..... 9-4
9	<b>B</b>
10	Bac de rangement pour appareil electronique portable / tickets / prise AV ..... 11-6
11	Batterie ..... 13-24
12	Boîte à fusibles et relais ..... 13-27
13	Boite a gants/filet a bagage avant ... 11-10
13	Boite de vitesses manuelle ..... 6-2
14	Bougies d'allumage ..... 13-26
15	<b>C</b>
15	Capot moteur ..... 3-10
16	Casier de rangement dans le compartiment a bagages / filet a bagage ..... 11-17

Casiers de rangement et dispositifs de commodite ..... 11-2
Ceinture de securite ..... 8-4
Ceintures de sécurité et coussins antichocs ..... 8-2
Chauffage / climatisation automatique .. 9-6
Chauffage des sieges* ..... 7-14
Climatisation arriere* (climatisation double) ..... 9-12
Commandes audio et bouton de changement de rapport (T/A) au volant ..... 4-30
Commandes de siege ..... 7-2
Comment attacher les ceintures de securite du siege central de deuxieme rangee ..... 8-6
Comment boucler la ceinture de securite a trois points ..... 8-5
Commutateur d'arrêt du programme de stabilité électronique (ESP) et système ESP* ..... 4-28
Commutateur d'éclairage ..... 4-4
Commutateur d'essuie-glace et de lave-glace ..... 4-10
Commutateur d'essuie-glace et de lave-glace ..... 4-8
Commutateur de commande du retroviseur exterieur ..... 4-17
Commutateur de régulation de vitesse* (für automatik- und schaltgetriebe) . 4-12
Commutateur des feux de detresse... 4-25
Commutateur HDC (commande de descente)* ..... 4-26

Commutateurs de la console centrale 4-31
Commutateurs de la console suspendue et des lampes de l'habitacle ..... 4-36
Commutateurs interieurs ..... 4-2
Compte-tours, compteur de vitesse .... 5-6
Conseils d'utilisation de la boite de vitesse automatique ..... 6-6
Console centrale ..... 11-8
Courroie de transmission / pedale de frein / pedale d'embrayage ..... 13-19
Coussin antichocs ..... 8-12
<b>D</b>
Demarrage du moteur au moyen de cables auxiliaires ..... 12-2
Démarrage du moteur et circulation .... 1-5
Démarrage et conduite en hiver ..... 15-9
Depose de la roue de secours ..... 12-7
Desembuage et degivrage ..... 9-13
Deverrouillage du verrou du levier du changement de vitesse et reinitialisation du mode de securite ..... 12-17
Dimensions ..... 0-3
Dispositifs d'ouverture et de fermeture 3-2

<b>E</b>
Ecoute de musique d'une source audio auxiliaire ..... 4-23
Emplacement des lampes exterieures 14-3
Emplacement des organes dans le compartiment moteur ..... 13-3
En cas de surchauffe du moteur .... 12-14

Entretien de votre véhicule par  
 temps de gel - sous 0°C (32°F) ..... 15-8  
 Entretien du véhicule ..... 15-2  
 Entretien et nettoyage de l'extérieur .. 15-5  
 Entretien et nettoyage de l'habitacle .. 15-4  
 Essuie-glace avec détection de pluie\* . 4-9

## F

Fenêtres ..... 3-6  
 Filtre a air ..... 13-11  
 Filtre a carburant et pompe  
 d'amorçage (sans séparateur d'eau  
 additionnel) ..... 13-14  
 Filtre a carburant et separateur  
 d'eau (avec séparateur d'eau  
 additionnel) ..... 13-15  
 Filtre à carburant ..... 13-18  
 Fluides et lubrifiant recommandés ..... 0-2  
 Frein a main / pot catalytique ..... 13-20

## H

Hayon et vitre de hayon ..... 3-13  
 Huile de boite de transfert ..... 13-22  
 Huile moteur ..... 13-6

## I

Identification du véhicule ..... 0-8  
 Importantes instructions de securite 15-11  
 Indicateur de feux de route, témoin de  
 contrôle du moteur, témoin de  
 feux de direction/detresse,  
 indicateurs 4WD ..... 5-18

Inspection du turbo ..... 9-4  
 Interdiction des modifications non  
 autorisees ..... 15-18  
 Interventions par le proprietaire  
 lui-meme ..... 13-37

## J

Jauge de carburant, jauge de température  
 du liquide de refroidissement ..... 5-7

## L

Lampe de courtoisie / tiroir de rangement\*  
 sous le siège du passager ..... 11-11  
 Lampes avant de l'habitacle /  
 rangement des lunettes solaires .. 11-15  
 Lampes centrale et arriere de  
 l'habitacle / poignée d'assistance . 11-16  
 Lampes interieures ..... 14-10  
 Lavage du vehicule ..... 15-3  
 Lecture audio avec le pilote flash  
 USB ..... 4-20  
 Levier selecteur de rapport de la  
 transmission automatique ..... 6-4  
 Liquide de direction assistee ..... 13-13  
 Liquide de frein et d'embrayage  
 (avec boite manuelle) ..... 13-21  
 Liquide de lave-glace ..... 13-23  
 Liquide de refroidissement du moteur 13-9  
 Liste de controle quotidienne ..... 13-2  
 Lunette arriere chauffee & antenne /  
 cendrier amovible ..... 11-19

## M

Maintenance preventive ..... 9-3  
 Mesures de sécurité ..... 1-7  
 Mises en garde au sujet des pneus  
 plats ..... 12-4  
 Mises en garde lors du remplacement  
 d'une roue ..... 12-13  
 Mode de secours (transmission  
 automatique) ..... 6-14  
 Mode hivernal (W) ..... 6-13  
 Moteur diesel à injection directe ..... 1-13  
 Multi-station ..... 4-18

## O

Ommutateur de vitre chauffante ..... 4-24  
 Ouverture et fermeture des portes  
 avec la clé de contact ..... 2-9

## P

Panneau d'instruments (diesel) ..... 5-2  
 Panneau d'instruments (G32D) ..... 5-4  
 Panneau de commutateurs sur le  
 garnissage de la porte du  
 conducteur ..... 4-16  
 Pare-soleil ..... 11-14  
 Periode de rodage ..... 15-2  
 Pneus ..... 13-32  
 Poche de dossier de siege / pochette a  
 carte ..... 11-13  
 Porte-gobelet arriere / rangement du cric /  
 changeur DVD / rangement de l'unité de  
 navigation ..... 11-12

0
1
2
3
4
5
6
7
8
9
10
11
12
13
14
15
16



0	Porte-gobelet/allume-cigarette avant ...	11-7
1	Portes .....	3-4
2	Positions du levier selecteur de rapport .....	6-7
3	Precautions d'utilisation du turbo .....	9-2
4	Precautions en matière de modifications non autorisées .....	1-16
5	Prise de courant .....	11-9
6	Produits de nettoyage .....	15-2
7	Programme d'entretien (moteur diesel) .....	13-38
8	Programme d'entretien (moteur essence) .....	13-40
9	Protection anticorrosion .....	15-6
10	Protection des enfants et des femmes enceintes .....	8-8
<b>11</b>	<b>R</b>	
12	Rappel de ceinture de sécurité, témoin de pression d'huile du moteur, témoin d'airbag, témoin de charge de la batterie .....	5-15
13	Reglage de l'éclairage du tableau de bord (type a fond noir) .....	5-9
14	Remorquage d'urgence .....	12-19
15	Remorquage du vehicule en panne ..	12-18
16	Remplacement d'une roue dont le pneu est degonfle .....	12-8
	Remplacement des balais d'essuie-glace .....	13-36
	Remplacement du filtre du climatiseur ..	9-14
	Retroviseur interieur .....	11-5

## S

Siege de deuxieme rangee .....	7-10
Siege de passager .....	7-9
Siege de troisieme rangee .....	7-12
Siege du conducteur .....	7-4
Spécifications .....	0-4
Specifications des ampoules et verification de leur fonctionnement .....	14-2
Stationnement en hiver .....	15-9
Sur la route .....	15-13
Surfaces vitrees .....	15-5
Système antidémarrage* .....	2-5
Système antivol .....	2-10
Système AV* & de navigation* .....	11-20
Système d'aide au stationnement* .....	6-15
Système de chauffage / climatisation ..	9-2
Système de chauffage supplémentaire ..	9-5
Système de freinage .....	6-18
Système de qualité d'air (AQS) .....	9-16

## T

Télécommande* et clé de contact .....	2-2
Témoin d'EBD, indicateur HDC, indicateur de feu antibrouillard avant .....	5-17
Témoin d'ESP, témoin d'antidémarrage, témoin de mode hivernal, témoin alerte SSPS .....	5-14

Témoin de frein, indicateur de régulation de vitesse*, témoin de surchauffe du moteur, témoin de bas niveau de carburant .....	5-19
Témoin de préchauffage (diesel uniquement) .....	5-20
Témoin de séparateur d'eau (moteur diesel uniquement) .....	5-10
Témoin de separateur d'eau et témoin de verification du moteur ..	12-16
Toit ouvrant* .....	3-8
Traction d'une remorque .....	12-20
Traction sur 4 roues .....	4-32
Triangle d'avertissement .....	12-5
Trousse de remplacement de roue ....	12-6

## U

Utilisation de la clé de contact .....	2-7
--	-----

## V

Vérifications avant d'entreprendre un voyage .....	1-2
Volant inclinable et avertisseur sonore .....	11-4
Volet de remplissage de carburant ....	3-11
Voyant de fermeture des portières, témoin d'ABS .....	5-16



## REXTON II GUIDE DE L'UTILISATEUR

---

---

**PUBLIÉ PAR**  
**Overseas A/S TEAM**  
**SSANGYONG MOTOR CO., LTD.**

150-3, CHILGOI-DONG, PYUNGTAEK-SI  
GYEONGGI-DO, 459-711 KOREA

TÉLÉPHONE : 82-31-610-2740  
FACSIMILE : 82-31-610-3762

---

---

**AVERTISSEMENT : TOUS DROITS RÉSERVÉS**  
*Imprimé par SSANGYONG Motor.Co,Ltd*  
*Aucune page de ce guide ne peut être*  
*utilisée ou reproduite sans la permission*  
*écrite. d'Overseas A/S Team.*



### EDITION HISTORY

No.	CODE NO.	PRINTING DATE	MODEL YEAR	REMARKS
1	LRX1-6OM0F-6C-500A	Mar. 2006	2006	
2	LRX1-6OM0F-6E-500B	May. 2006	2006	

