

YAESU

Émetteur-récepteur bi-bande FM

FTM-350AE

MANUEL D'OPÉRATION

FRANÇAIS

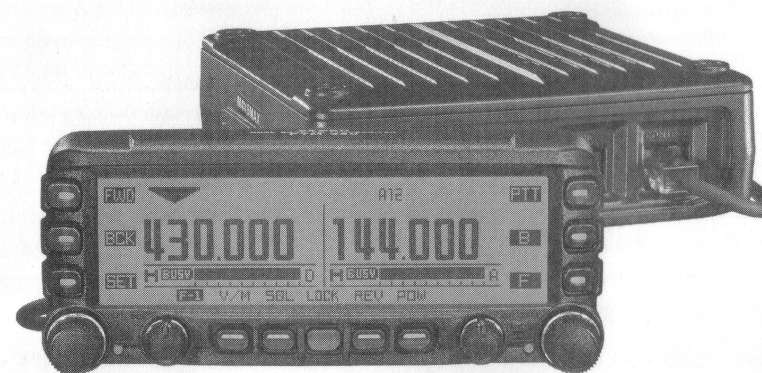

VERTEX STANDARD CO., LTD.

4-8-8 Nakameguro, Meguro-Ku, Tokyo 153-8644, Japan

VERTEX STANDARD

US Headquarters

10900 Walker Street, Cypress, CA 90630, U.S.A.

YAESU UK LTD.

Unit 12, Sun Valley Business Park, Winnall Close
Winchester, Hampshire, SO23 0LB, U.K.

VERTEX STANDARD HK LTD.

Unit 5, 20/F., Seaview Centre, 139-141 Hoi Bun Road,
Kwun Tong, Kowloon, Hong Kong

VERTEX STANDARD (AUSTRALIA) PTY., LTD.

Normanby Business Park, Unit 14/45 Normanby Road
Notting Hill 3168, Victoria, Australia

Table de matières

Commandes et commutateurs du panneau avant	1	Fonction connexion internet	20
Utilisation de la page minuteur	2	Mode SGR ("Sister Radio Group")	22
Utilisation de base de la page radio	3	Mode FRG ("Friendly Radio Group")	21
Touche [SMART FUNCTION]	4	Utilisation du DTMF	22
Général	4	Génération manuelle de tonalités DTMF	22
Les détails des touches de commandes		Composeur automatique DTMF	22
[SMART FUNCTION]	5	Utilisation de la page baromètre/altitude	23
Utilisation de la mémoire	6	Utilisation du GPS	24
Mise en mémoire	6	Utilisation de la Navigation	28
Mise en mémoire de fréquence		Utilisation de la lecture automatique	30
de mémoire indépendante	7	Divers paramètres	
Rappel de mémoire	8	(utilisation du mode de réglage)	32
Modification de mémoire	9	Groupe AUDIO	33
Etiquetage de mémoires	9	Groupe TX/RX	35
Suppression de mémoires	9	Groupe DISPLAY	37
Triage de canal mémoire	9	Groupe MEMORY	38
Triage du canal mémoire	10	Groupe SCAN	39
Utilisation de la double AF	11	Groupe SYSTEM	40
Utilisation de la portée de bande	12	Groupe NAVI	44
Général	12	Groupe TIMER/CLOCK	45
Mode renforcement	13	Groupe SIGNALING	46
Utilisation des modes CTCSS/DCS/EPCS	14	Groupe OPTION	48
Utilisation du CTCSS	14	Clonage	49
Utilisation du DCS	14	Installation	50
Utilisation de l'EPCS	15	Inspection préliminaire	50
Utilisation du balayage	16	Conseils d'installation	50
Balayage du VFO	16	Conseils de sécurité	51
Balayage de mémoire	16	Menu de fonction spéciale	52
Balayage de mémoire programmable (PMS)	17	Accessoires et options	53
Balayage de mémoire prioritaire (Double Veille)	17	Accessoires fournis	53
Utilisation de la fonction Bluetooth®	18	Accessoires en option	53
Pairage	18	Spécification	54
Opération	19		

PROCÉDURE DE RÉINITIALISATION

Lorsque les fonctions de touche sont perdues, un fonctionnement erratique est rencontré, vous pouvez effacer tous les réglages de l'émetteur-récepteur et les remettre sur les réglages à l'usine par défaut avec les procédures suivantes :

1. Mettre la radio hors tension.
2. Appuyez et maintenez la touche située sur la gauche du commutateur [POWER] tout en mettant la radio sous tension, pour accéder au mode "fonction spéciale".
3. Appuyez le côté gauche de la commande [DIAL] pour sélectionner "6 ALL RESET".
4. Appuyez sur le côté gauche de la commande [DIAL] et confirmez que (OK? [SET]) est affiché sur l'écran LCD.
5. Appuyez le côté gauche de la commande [DIAL] une fois de plus pour terminer la procédure de réinitialisation.

VANT

Touche [FWD]/[BCK](PAGE) E [B](BAND)

Appuyez brièvement sur ces touches ou appuyez sur cette touche pour changer la bande des pages de fonctions d'emploi. Les pages de la bande principale.

Les pages disponibles sont :

la page "radio", la page "pages de gauche" : radio AM, radio FM, bande 144 MHz, bande 430 MHz, et la ligne en audio.

※: Nécessite un GPS "FGPS-1".

En appuyant et maintenant ces touches de droite : bande 144 MHz et bande 430 MHz. Double Réception est activée et désactivée.

Vous pouvez rappeler des bandes d'emploi disponibles via l'item SET MODE : 'B05 : RX FUNCTION'. Voir à la page 35.

Touche [SET](SET MODE)

Appuyez sur cette touche pour accéder à la page [F](FUNCTION)

Appuyez sur cette touche pour changer les fonctions des touches [SMART FUNCTION].

COMMANDE [DIAL]

BANDE [DIAL]

- Tournez cette commande pour sélectionner la fréquence opératoire (canal mémoire) du côté droit du récepteur.
- Appuyez et maintenez cette commande pendant une seconde pour permettre le réglage de la fréquence VFO en pas de 1 MHz.
- Lorsque le côté gauche du récepteur est réglé sur la bande "principale", appuyez brièvement sur cette commande pour activer la fonction portée de bande.
- Lorsque le côté gauche du récepteur est réglé sur la bande "secondaire", appuyez brièvement sur cette commande pour mettre le côté gauche du récepteur sur la bande "principale".

Quand en exploitation de Bande Mono

- Quand le récepteur de gauche est réglé à la bande principale (MAIN Band), appuyez brièvement sur ce bouton pour activer la fonctionnalité du Scope de Bande.
- Quand le récepteur de gauche est réglé à la bande secondaire (Sub Band), appuyez et maintenez ce bouton pour faire basculer l'exploitation de la bande secondaire (marche/arrêt).

COMMANDES ET COMMUTATEURS DU PANNEAU AVANT

TOUCHE [FWD]/[BCK](PAGE)

Appuyez brièvement sur ces touches pour sélectionner les pages de fonctions d'emploi. Les pages disponibles sont : la page "radio", la page "minuteur", la page "baromètres/altitude", la page "navigation"* et la page "statut du GPS"*.

*: Nécessite un GPS "FGPS-1".

En appuyant et maintenant ces touches, la fonction Double Réception est activée et désactivée.

TOUCHE [SET](SET MODE)

Appuyez sur cette touche pour accéder au mode réglage.

COMMANDE [DIAL]

- Tournez cette commande pour sélectionner la fréquence opératoire (canal mémoire) du côté gauche du récepteur.
- Appuyez et maintenez cette commande pendant une seconde pour permettre le réglage de la fréquence VFO en pas de 1 MHz.
- Lorsque le côté gauche du récepteur est réglé sur la bande "principale", appuyez brièvement sur cette commande pour activer la fonction portée de bande.
- Lorsque le côté gauche du récepteur est réglé sur la bande "secondaire", appuyez brièvement sur cette commande pour mettre le côté gauche du récepteur sur la bande "principale".

Quand en exploitation de Bande Mono:

- Quand le récepteur de gauche est réglé à la bande principale (MAIN Band), appuyer sur ce bouton brièvement pour activer la fonctionnalité du Scope de Bande.
- Quand le récepteur de gauche est réglé à la bande secondaire (Sub Band), appuyer et maintenir ce bouton pour faire basculer l'exploitation de la bande secondaire (marche/arrêt).

TOUCHE [PTT]

Appuyez sur cette touche pour émettre.

MICROPHONE

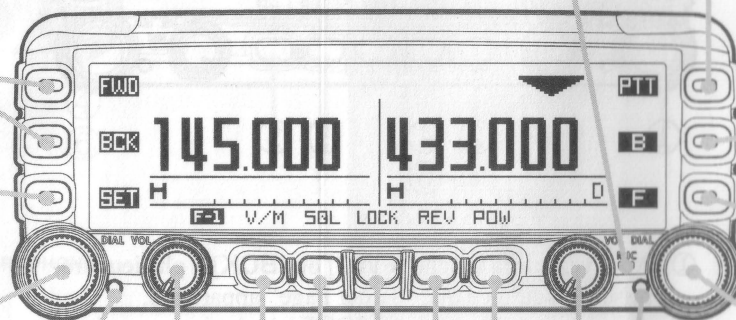

ILLUMINATION DU DIAL

COMMANDE [VOL]

Réglez le volume du côté gauche du récepteur.

TOUCHE [SMART FUNCTION]

Ces quatre touches sélectionnent beaucoup de la plupart des fonctions importantes d'emploi de l'émetteur-récepteur. Lorsque vous changez la page de fonction d'emploi ou vous appuyez sur la touche [FUNCTION], la fonction courante de ces touches change et apparaît au-dessus de chaque touche.

TOUCHE [B](BAND)

Appuyez sur cette touche pour changer la bande opératoire de la bande principale.

Les bandes disponibles sont :

Bande de gauche : radio AM, radio FM, bande 144 MHz, bande 430 MHz, et la line-in audio.

Bande de droite : bande 144 MHz et bande 430 MHz.

Vous pouvez rappeler des bandes d'emploi additionnelles via l'item SET MODE : 'B05 : RX EXPANSION'. Voir à la page 35.

TOUCHE [F](FUNCTION)

Appuyez sur cette touche pour changer les fonctions courantes des touches [SMART FUNCTION].

COMMANDE [DIAL]

- Tournez cette commande pour sélectionner la fréquence opératoire (canal mémoire) du côté droit du récepteur.
- Appuyez et maintenez cette commande pendant une seconde pour permettre le réglage de la fréquence VFO en pas de 1 MHz.
- Lorsque le côté droit du récepteur est réglé sur la bande "principale", appuyez brièvement sur cette commande pour activer la fonction portée de bande.
- Lorsque le côté droit du récepteur est réglé sur la bande "secondaire", appuyez brièvement sur cette commande pour mettre le côté gauche du récepteur sur la bande "principale".

Quand en exploitation de Bande Mono:

- Quand le récepteur de droite est réglé à la bande principale (MAIN Band), appuyer sur ce bouton brièvement pour activer la fonctionnalité du Scope de Bande.
- Quand le récepteur de droite est réglé à la bande secondaire (Sub Band), appuyer et maintenir ce bouton pour faire basculer l'exploitation de la bande secondaire (marche/arrêt).

COMMUTATEUR [POWER]

- Appuyez et maintenez cette touche pendant deux secondes pour mettre l'émetteur-récepteur sous tension et hors tension.
- Appuyez brièvement sur cette touche tout en mettant l'émetteur-récepteur sous tension pour activer ou désactiver la fonction verrouillage.

UTILISATION DE LA PAGE MINUTEUR

“HORLOGE”

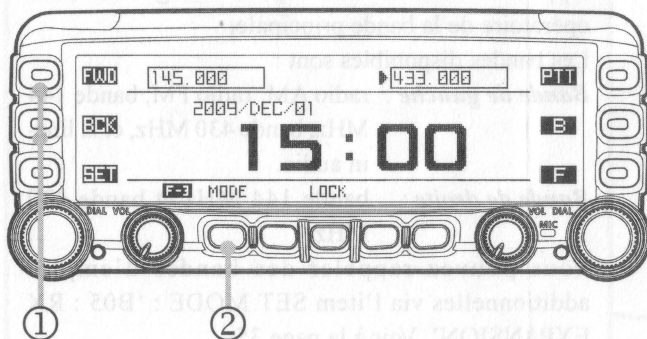

- 1 Appuyez sur la touche **[FWD]** ou **[BCK]** à plusieurs reprises, jusqu'à ce que la "page minuteur" apparaisse.
- 2 Appuyez sur la touche **[MODE]** à plusieurs reprises, jusqu'à ce que "l'horloge" apparaisse.

Pour retourner à la page "radio", appuyez sur la touche **[FWD]** ou **[BCK]** à plusieurs reprises, jusqu'à ce que la touche "radio" apparaisse.

L'horloge du **FTM-350AE** est réglée à partir du menu "**101 DATA&TIME ADJUST**" du mode réglage dans le groupe "**TIMER/CLOCK**". Voir page 44 pour plus de détails.

“CHRONOMÈTRE”

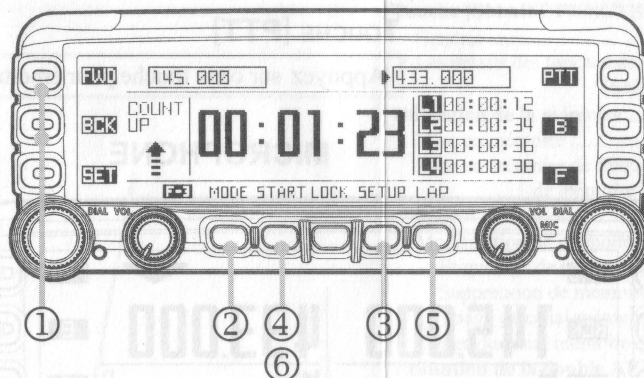

- 1 Appuyez sur la touche **[FWD]** ou **[BCK]** à plusieurs reprises, jusqu'à ce que "Timer Page" apparaisse.
- 2 Appuyez sur la touche **[MODE]** à plusieurs reprises, jusqu'à ce que "Count Up" apparaisse. Le minuteur possède de type de chronomètres : un avec la fonction intervalle et un autre sans la fonction intervalle.
- 3 Appuyez sur la touche **[SETUP]** pour régler le temps d'intervalle du signal sonore : tournez la commande **[DIAL]** pour sélectionner le temps d'intervalle, puis appuyez sur la touche **[SETUP]**.
- 4 Appuyez sur la touche **[START]** pour lancer le chronomètre.
- 5 Appuyez sur la touche **[LAP]** pour sauvegarder le temps d'intervalle, si vous le souhaitez (jusqu'à 4 temps d'intervalles).
- 6 Appuyez sur la touche **[STOP]** pour arrêter le chronomètre.
- 7 Appuyez et maintenez la touche **[START]** pendant deux secondes pour remettre le chronomètre à zéro.

Lorsque l'antenne GPS en option est connectée, la vitesse moyenne, ou la vitesse maximum de votre véhicule peut être affichée au lieu de la fonction intervalle, en appuyant une fois de plus sur la touche **[MODE]**. Appuyez sur la touche **[DISP]** pour basculer entre la vitesse moyenne et la vitesse maximum.

Pour retourner à la page "Radio", appuyez sur la touche **[FWD]** ou **[BCK]** à plusieurs reprises jusqu'à ce que la page "Radio" apparaisse.

COMPTE À REBOURS

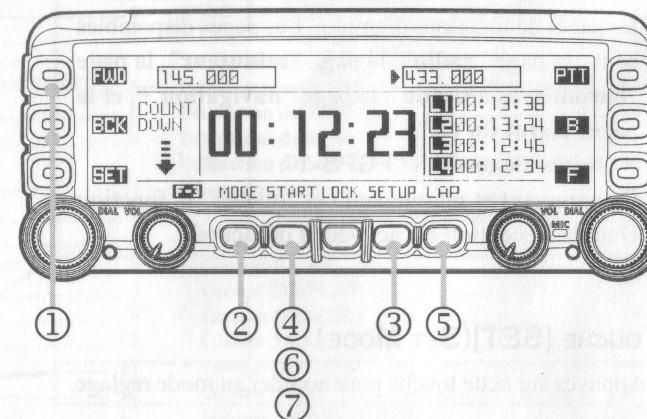

- 1 Appuyez sur la touche **[FWD]** ou **[BCK]** à plusieurs reprises, jusqu'à ce que "Timer Page" apparaisse.
- 2 Appuyez sur la touche **[MODE]** à plusieurs reprises, jusqu'à ce que "Count Down" apparaisse. Le minuteur possède de type de comptes à rebours : un avec la fonction intervalle et un autre sans la fonction intervalle.
- 3 Appuyez sur la touche **[SETUP]** pour régler le temps: tournez la commande **[DIAL]** pour sélectionner le temps, puis appuyez sur la touche **[SETUP]**.
- 4 Appuyez sur la touche **[START]** pour lancer le compte à rebours.
- 5 Appuyez sur la touche **[LAP]** pour sauvegarder le temps d'intervalle, si vous le souhaitez (jusqu'à 4 temps d'intervalles).
- 6 Appuyez sur la touche **[STOP]** pour arrêter le compte à rebours.
- 7 Appuyez et maintenez la touche **[START]** pendant deux secondes pour remettre le chronomètre à zéro.

Lorsque l'antenne GPS en option est connectée, la vitesse moyenne, ou la vitesse maximum de votre véhicule peut être affichée au lieu de la fonction intervalle, en appuyant une fois de plus sur la touche **[MODE]**. Appuyez sur la touche **[DISP]** pour basculer entre la vitesse moyenne et la vitesse maximum.

Pour retourner à la page "Radio", appuyez sur la touche **[FWD]** ou **[BCK]** à plusieurs reprises jusqu'à ce que la page "Radio" apparaisse.

"RE"
TRE"

COMPTE À REBOURS

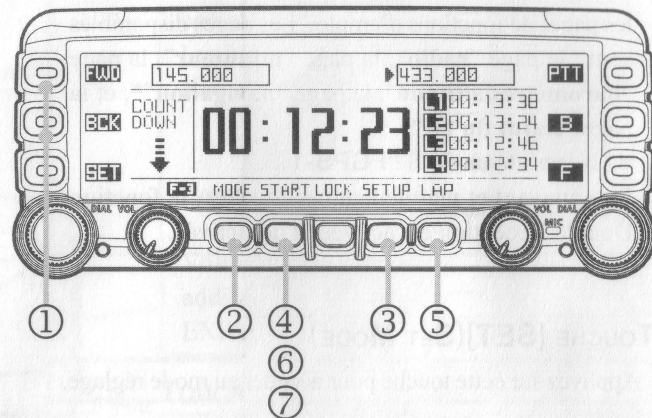
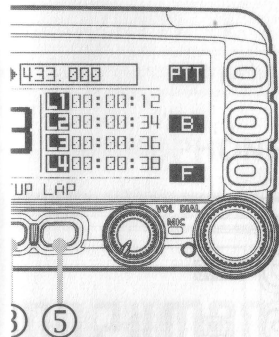

ou [BCK] à plusieurs reprises, jusqu'à ce que "Timer Page" apparaisse.

[B] à plusieurs reprises, jusqu'à ce que "Count Down" apparaisse. Le minuteur possède de type de comptes à rebours : un avec la fonction intervalle et un autre sans la fonction intervalle.

[SETUP] pour régler le temps : tournez la commande temps d'intervalle, puis [SETUP].

[LAP] pour lancer le

pour sauvegarder le temps d'intervalle, si vous le souhaitez (jusqu'à 4 temps d'intervalle).

[STOP] pour arrêter le

[START] pendant deux secondes pour remettre le chronomètre à zéro.

est connectée, la vitesse moyenne, ou la vitesse maximum de votre véhicule peut être affichée au lieu de la fonction intervalle, en appuyant une fois de plus sur la touche [MODE]. Appuyez sur la touche [DISP] pour basculer entre la vitesse moyenne et la vitesse maximum.

- ① Appuyez sur la touche [FWD] ou [BCK] à plusieurs reprises, jusqu'à ce que "Timer Page" apparaisse.
- ② Appuyez sur la touche [MODE] à plusieurs reprises, jusqu'à ce que "Count Down" apparaisse. Le minuteur possède de type de comptes à rebours : un avec la fonction intervalle et un autre sans la fonction intervalle.
- ③ Appuyez sur la touche [SETUP] pour régler le temps : tournez la commande [DIAL] pour sélectionner le temps, puis appuyez sur la touche [SETUP].
- ④ Appuyez sur la touche [START] pour lancer le compte à rebours.
- ⑤ Appuyez sur la touche [LAP] pour sauvegarder le temps d'intervalle, si vous le souhaitez (jusqu'à 4 temps d'intervalle).
- ⑥ Appuyez sur la touche [STOP] pour arrêter le compte à rebours.
- ⑦ Appuyez et maintenez la touche [START] pendant deux secondes pour remettre le chronomètre à zéro.

Lorsque l'antenne GPS en option est connectée, la vitesse moyenne, ou la vitesse maximum de votre véhicule peut être affichée au lieu de la fonction intervalle, en appuyant une fois de plus sur la touche [MODE]. Appuyez sur la touche [DISP] pour basculer entre la vitesse moyenne et la vitesse maximum.

Pour retourner à la page "Radio", appuyez sur la touche [FWD] ou [BCK] à plusieurs reprises jusqu'à ce que la page "Radio" apparaisse.

Les utilisations de base sont énumérées numériquement dans le schéma ci-dessous.

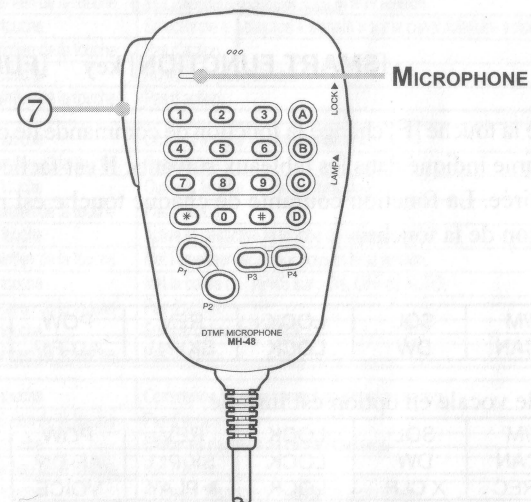
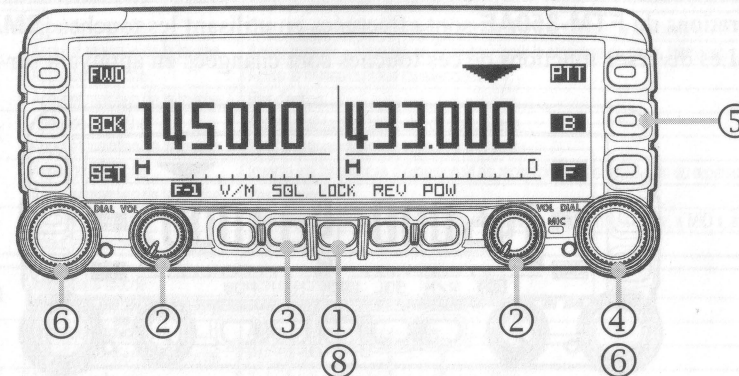

- ① Appuyez et maintenez la touche [POWER] pendant deux secondes pour mettre l'émetteur-récepteur sous tension.
- ② Tournez la commande [VOL] pour régler le volume.
- ③ Appuyez brièvement sur la touche [SQL] puis tournez la commande [DIAL] soigneusement pour régler le niveau du seuil du silencieux.
- ④ Appuyez brièvement sur la commande [DIAL] pour régler la bande principale.
- ⑤ Appuyez sur la touche [B] pour sélectionner la bande opératoire sur la bande principale.
- ⑥ Tournez la commande [DIAL] pour sélectionner la fréquence opératoire.
- ⑦ Appuyez et maintenez la touche [PTT], et parlez dans le microphone dans un niveau de voix normal.
- ⑧ Appuyez et maintenez la touche [POWER] pendant deux secondes pour mettre l'émetteur-récepteur hors tension.

GÉNÉRAL

Les opérations du **FTM-350AE** sont effectuées en utilisant les touches **[SMART FUNCTION]**. Les diverses fonctions de ces touches sont changées en appuyant sur la touche **[F]**.

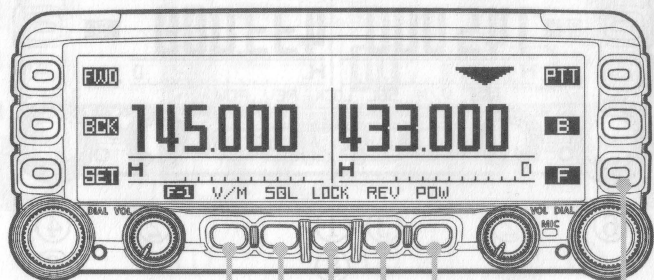

[SMART FUNCTION] key [FUNCTION] key

L'appui répétitif de la touche **[F]** change la fonction de commande de change touche **[SMART FUNCTION]** comme indiqué dans les tableaux suivants. Il est facile de rappeler et effectuer une opération désirée. La fonction courante de chaque touche est montrée sur l'affichage au-dessus du bouton de la touche.

● Par défaut

F-1	V/M	SQL	LOCK	REV	POW
F-2	SCAN	DW	LOCK	SKIP*1	AD-F*2

● Lorsque le guide vocale en option est installé.

F-1	V/M	SQL	LOCK	REV	POW
F-2	SCAN	DW	LOCK	SKIP*1	AF-D*2
F-3	●REC	X CLR	LOCK	▶PLAY	VOICE

● Lorsque le guide vocal en option est installé et la fonction APRS est activé.

F-1	V/M	SQL	LOCK	REV	POW
F-2	SCAN	DW	LOCK	SKIP*1	AF-D*2
F-3	S•LIST	MSG	LOCK	BCON	B-TX
F-4	●REC	X CLR	LOCK	▶PLAY	VOICE

● Appuyez et maintenez la touche **[F]** pendant deux secondes.

SQL	TYPE	T•FRQ	LOCK	D•COD	P•FRQ
------------	------	-------	------	-------	-------

*1: La commande **[SKIP]** apparaît uniquement en mode mémoire.

*2: Vous pouvez passer la commande **[AD-F]** à une autre commande avec le menu « **G05 F KEY** » de menu de réglage. Voir page 40.

LES DÉTAILS DES TOUCHES DE COMMANDES [SMART FUNCTION]

F-1	V/M	Appui de la touche Appui et maintien de la touche	Change le contrôle de fréquence entre « VFO » et « Système Mémoire ». Active le mode « Mémoire en Écriture » (pour le stockage de canal mémoire).
	SQL	Appui de la touche Appui et maintien de la touche	Active le niveau du seuil du silence Pas d'action.
	LOCK	Appui de la touche Appui et maintien de la touche	Active et désactive la touche de verrouillage. Met l'émetteur-récepteur sous et hors tension.
	REV	Appui de la touche Appui et maintien de la touche	Inverse les fréquences d'émission et de réception lors de l'utilisation du répéteur. Pas d'action.
	POW	Appui de la touche Appui et maintien de la touche	Sélectionne le niveau de puissance de sortie en émission (« LOW », « MID », et « HIGH »). Pas d'action.

F-2	SCAN	Appui de la touche Appui et maintien de la touche	Active le balayage. Pas d'action.
	DW	Appui de la touche Appui et maintien de la touche	Active la fonction Double Veille Pas d'action.
	LOCK	Appui de la touche Appui et maintien de la touche	Active et désactive la touche de verrouillage. Met l'émetteur-récepteur sous et hors tension.
	SKIP	Appui de la touche Appui et maintien de la touche	Sélectionne le balayage « signalé » sur le canal mémoire actuel. Pas d'action.
	AD-F	Appui de la touche Appui et maintien de la touche	Active la fonction Double AF. Pas d'action.

F-3	S•LIST	Appui de la touche Appui et maintien de la touche	Ouvre la fenêtre « Liste de station ». Pas d'action.
	MSG	Appui de la touche Appui et maintien de la touche	Ouvre la fenêtre « Liste de message ». Pas d'action.
	LOCK	Appui de la touche Appui et maintien de la touche	Active et désactive la touche de verrouillage. Met l'émetteur-récepteur sous et hors tension.
	BCON	Appui de la touche Appui et maintien de la touche	Met la balise de l'APRS sur : ON, OFF ou AUTO. Pas d'action.
	B-TX	Appui de la touche Appui et maintien de la touche	Emet la balise de l'APRS. Pas d'action.

F-4	●REC	Appui de la touche Appui et maintien de la touche	Commence l'enregistrement du signal audio reçu. Pas d'action.
	X CLR	Appui de la touche Appui et maintien de la touche	Efface les données de l'enregistrement. Pas d'action.
	LOCK	Appui de la touche Appui et maintien de la touche	Active et désactive la touche de verrouillage. Met l'émetteur-récepteur sous et hors tension.
	▶PLAY	Appui de la touche Appui et maintien de la touche	Lit les données enregistrées. Sélectionne le registre de la Mémoire Vocale (emplacement 1-8, ou ALL).
	VOICE	Appui de la touche Appui et maintien de la touche	Annonce la fréquence opératoire de la bande principale. Pas d'action.

SQL	TYPE	Appui de la touche Appui et maintien de la touche	Sélectionne le type de silencieux. Pas d'action.
	T•FRQ	Appui de la touche Appui et maintien de la touche	Sélectionne la tonalité de la fréquence CTCSS. Pas d'action.
	LOCK	Appui de la touche Appui et maintien de la touche	Active et désactive la touche de verrouillage. Met l'émetteur-récepteur sous et hors tension.
	D•COD	Appui de la touche Appui et maintien de la touche	Sélectionne le code DCS. Pas d'action.
	P•FRQ	Appui de la touche Appui et maintien de la touche	Sélectionne la tonalité de la fréquence CTCSS inversée programmée pas l'utilisateur. Pas d'action.

UTILISATION DE LA MÉMOIRE

MISE EN MÉMOIRE

Avant de commencer la mise en mémoire, sélectionnez la fréquence désirée quand vous opérez sur la bande VFP principale. Assurez-vous que toute tonalité CTCSS ou DCS désirée soit réglée, ainsi que tout décalage relais. Le réglage du niveau de puissance est aussi stocké dans la mémoire.

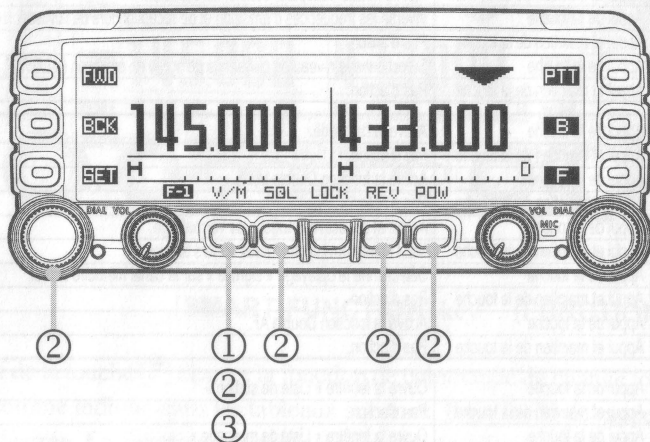

- ① Appuyez et maintenez la touche [V/M] pendant deux secondes pour afficher la fenêtre "Modification de mémoire".
- ② Si vous souhaitez annexer une étiquette alphanumérique à ce canal, appuyez et maintenez la touche [V/M] une fois de plus. Ensuite entrez le nom de l'étiquette désiré (jusqu'à 8 caractères) à l'aide de un des méthodes montrées dans les exemples suivants. Sinon, allez à l'étape suivante.

Exemple 1: Entrez les caractères/nombres en appuyant sur les boutons du clavier au microphone ; ou utilisez les touches [UP]/[DWN] du microphone pour les sélectionner. Appuyez sur la touche [B] pour déplacer le curseur sur le prochain digit. Appuyez sur la touche [A] pour reculer le curseur, et appuyez sur la touche [C] pour effacer toutes les données après le curseur. Vous pouvez changer le caractère (majuscule, minuscule, numérique, ou symbole) en appuyant sur la touche [*].

Exemple 2: Tournez le bouton gauche [DIAL] pour choisir le premier chiffre, lettre ou symbole, et pressez la touche [→] pour se mettre sur l'emplacement du caractère suivant. Pressez la touche [BS] pour reculer le curseur et effacer la dernière entrée. Vous pouvez changer le caractère (Majuscule, minuscule, numérique ou symbole) en pressant sur la touche [FONT].

Remarque importante

Dans de rares occasions les données stockées peuvent être endommagées par une mauvaise manœuvre, ou l'électricité statique. Lorsque les réparations sont faites, les données de mémoire peuvent être perdues. S'il vous plaît écrivez ou enregistrez les informations de la mémoire de sorte que vous puissiez les restaurer en cas de besoin.

UTILISATION DE LA MÉMOIRE

MISE EN MÉMOIRE DE FRÉQUENCE DE MÉMOIRE INDÉPENDANTE ("ODD SPLIT")

- ③ Appuyez sur la touche [V/M] pour stocker la fréquence et les réglages dans la mémoire.

Toutes les mémoires peuvent mettre en mémoire une fréquence d'émission indépendante, pour l'opération sur les relais à décalage qui ne sont pas standard.

Pour mettre en mémoire la fréquence de réception "Odd Split », d'abord mettez en mémoire

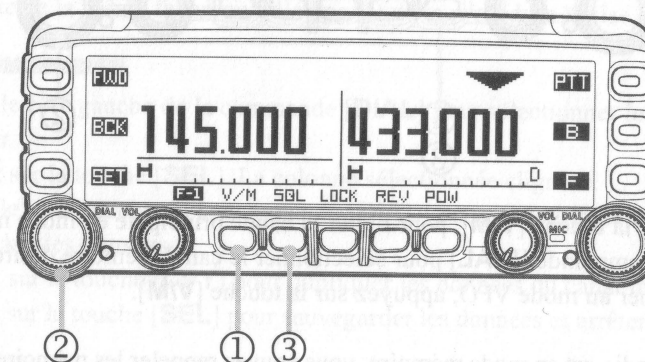

la fréquence en réception en utilisant la méthode déjà décrite sur la page précédente. Ensuite, suivez les procédures ci-dessous :

- ① Réglez-vous sur la fréquence d'émission désirée sur la bande principale, ensuite appuyez et maintenez la touche [V/M] pendant deux secondes.
- ② Tournez le côté gauche de la commande [DIAL] pour sélectionner le même numéro de canal mémoire que celui utilisé à l'étape 1.
- ③ Appuyez sur la touche [TXIN] pour mettre en mémoire la fréquence d'émission indépendante dans la mémoire.

UTILISATION DE LA MÉMOIRE

RAPPEL DE MÉMOIRE

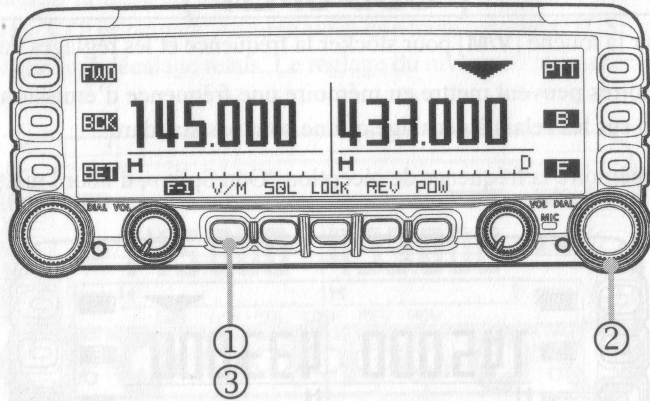

- ① Appuyez sur la touche **[V/M]**, pour régler la bande principale en mode mémoire.
 - ② Tournez la commande **[DIAL]** pour sélectionner le canal mémoire désiré.
 - ③ Pour retourner au mode VFO, appuyez sur la touche **[V/M]**.
- Lorsque la radio est en mode mémoire, vous pouvez rappeler les mémoires sur la bande principale en entrant le numéro de la mémoire en utilisant le clavier du microphone. Par exemple pour rappeler le canal mémoire # 14, appuyez sur **[0] → [1] → [4]**.
 - Lorsque un canal mémoire "Odd Split" est rappelé, l'indication apparaît "**OS**" sur l'affichage.
 - Lorsqu'un canal mémoire signalé est affiché avec l'étiquette alphanumérique, une petite indication de la fréquence est aussi montrée. Vous pouvez changer l'affichage entre indication "Tag" et l'indication "Frequency" par l'intermédiaire du menu "**D018 MEMORY DISPLAY**" du mode de réglage.

Remarque importante

Dans de rares circonstances les données stockées peuvent être effacées. Ceci peut être dû à une panne de courant ou à un problème de batterie. Lorsque les réparations sont terminées, les données de mémoire peuvent être perdues. Si il vous plaît évaluer les données de mémoire de votre appareil de radio que vous planifiez les utiliser en cas de panne.

UTILISATION DE LA MÉMOIRE

MODIFICATION DE LA MÉMOIRE

Les canaux mémoires peuvent être modifiés en utilisant le menu "**D02 MEMORY EDIT**" dans le groupe "**MEMORY**".

ETIQUETAGE DES MÉMOIRES

1. Tournez le côté gauche de la commande **[DIAL]** pour sélectionner un canal mémoire pour annexer ou changer l'étiquette.
2. Appuyez sur la touche **[V/M]** pendant deux secondes, et ensuite ajouter ou changer l'étiquette de la même façon qu'à l'étape ② de la procédure "Mise en mémoire".

COPIE DES MÉMOIRES

1. Tournez le côté gauche de la commande **[DIAL]** pour sélectionner le canal mémoire à dupliquer.
2. Appuyez sur la touche **[SEL]**. La colonne sélectionnée clignote.
3. Tournez le côté gauche de la commande **[DIAL]** pour sélectionner un canal mémoire pour stocker les données.
4. Appuyez sur la touche **[CPY]** pour dupliquer les données du canal mémoire.
5. Appuyez sur la touche **[SEL]** pour sauvegarder les données et arrêter le clignotement.

SUPPRESSION DES MÉMOIRES

1. Tournez le côté gauche de la commande **[DIAL]** pour sélectionner le canal mémoire à supprimer.
2. Appuyez sur la touche **[SEL]**. La colonne sélectionnée clignote.
3. Appuyez sur la touche **[DEL]** pour supprimer les données du canal mémoire.

Après avoir sélectionné le canal mémoire à supprimer, appuyez sur la touche **[ESC]** pour quitter le menu de suppression. Le signal est reçu dans la bande amateur. L'audio de votre appareil est émis à une vitesse de transmission de 1200 bauds. La station de station FM ou AM est plus entendue. L'axe de côté droit du récepteur est réglé sur la bande amateur par la bande principale, vous pouvez émettre sur la bande amateur en appuyant sur la touche **[PTT]**. Appuyez sur la touche **[AD-F]** pour désactiver la fonction Double AF et retourner au mode opératoire normal.

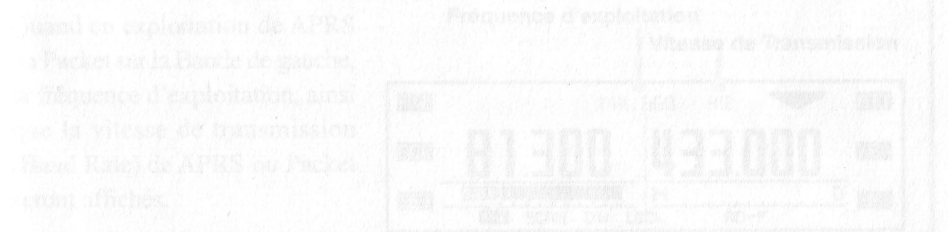

UTILISATION DE LA MÉMOIRE

TRIAGE DU CANAL MÉMOIRE

Les canaux mémoires peuvent être triés et numérotés par fréquence, du plus faible au plus élevé, en utilisant le mode "Fonction Spéciale".

1. Mettez la radio hors tension.
2. Pour accéder au mode "Fonction Spéciale", mettez la radio sous tension tout en appuyant et maintenant la touche située à gauche du commutateur [POWER].
3. Pour trier les canaux mémoires sur la bande de gauche, tournez le côté gauche de la commande [DIAL] pour sélectionner le menu fonction "3 L-MEMORY SORT". Pour trier les canaux mémoires sur la bande de droite, tournez le côté gauche de la commande [DIAL] pour sélectionner le menu fonction "4 R-MEMORY SORT".
4. Appuyez sur le côté gauche de la commande [DIAL], pour afficher le message de confirmation "OK?" [SET], sur l'affichage. Si vous décidez d'annuler le triage de canal mémoire, appuyez sur la touche [ESC].
5. Appuyez sur le côté gauche de la commande [DIAL] une fois de plus. Après plusieurs secondes, le triage est terminé, et le FTM-350AE est automatiquement réinitialisé.

UTILISATION DE LA DOUBLE AF

La fonction Double AF permet de surveiller une fréquence amateur tout en écoutant une station de diffusion FM.

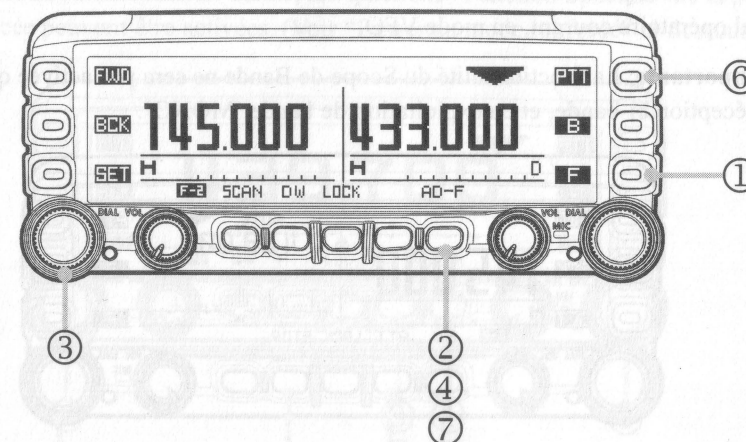

- ① Appuyez sur la touche [F] à plusieurs reprises jusqu'à ce que les touches [SMART FUNCTION] passent au mode "F-2".
- ② Appuyez sur la touche [AD-F] pour activer la fonction Double AF. Le côté gauche du récepteur passe à la diffusion FM. Le côté droit du récepteur surveille les fréquences amateurs, tout en écoutant la station de diffusion FM.
- ③ Tournez le côté gauche de la commande [DIAL] pour régler les stations de diffusion FM désirées.
- ④ Pour passer la source audio sur la bande de diffusion AM, ou la line-in audio, appuyez et maintenez la touche [AD-F] pendant deux secondes pour accéder au mode de réglage. Sélectionnez la source audio désirée en tournant le côté gauche de la commande [DIAL] et ensuite appuyez sur la touche [ESC].
- ⑤ Lorsque le signal est reçu dans la bande amateur, l'audio de cette dernière est émise à l'aide des haut-parleurs. La station de station FM ou AM n'est plus entendue.
- ⑥ Lorsque le côté droit du récepteur est réglé sur la bande amateur par la bande principale, vous pouvez émettre sur la bande amateur en appuyant sur la touche [PTT].
- ⑦ Appuyez sur la touche [AD-F] pour désactiver la fonction Double AF et retournez au mode opératoire normal.

Quand en exploitation de APRS ou Packet sur la Bande de gauche, la fréquence d'exploitation, ainsi que la vitesse de transmission (Baud Rate) de APRS ou Packet seront affichés.



UTILISATION DE LA PORTÉE DE BANDE

GÉNÉRAL

La porte de bande permet de voir l'activité opératoire sur les canaux au-dessus et au-dessous du canal opératoire courant, en mode VFO.

Note Importante: La fonctionnalité du Scope de Bande ne sera pas activée quand le radio est en réception bi-bande, et en exploitation de bande 'MONO'.

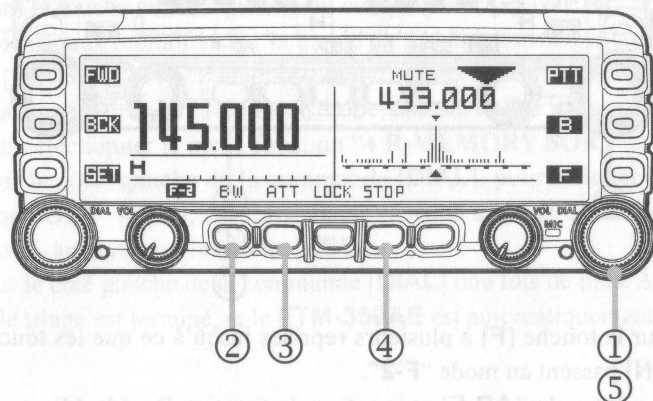

- 1 Appuyez la commande [DIAL] de la bande principale pour activer la portée de bande.
- 2 Appuyez sur la touche [BW] pour faire passer la bande passante aux "canaux de ± 22 " et aux canaux « canaux de ± 50 ".
- 3 Appuyez sur la touche [ATT] pour réduire la signal de réception de approximativement 10 dB, si vous le souhaitez (à part les bandes de diffusion AM et FM).
- 4 Appuyez sur la touche [STOP] pour arrêter le balayage de la portée de bande temporairement, si vous le souhaitez.
Appuyez sur la touche [START] pour balayer la portée de bande de nouveau.
- 5 Appuyez sur la commande [DIAL] de la bande principale pour désactiver la portée de bande et retourner au mode opératoire normal.

UTILISATION DE LA PORTÉE DE BANDE

MODE RENFORCEMENT

Lorsque vous êtes en mode mono-bande, les fonctions "Fonction Spéciale" de la portée de bande renforcée peuvent être activées. (Voir "Passer au mode renforcé" ci-dessous).

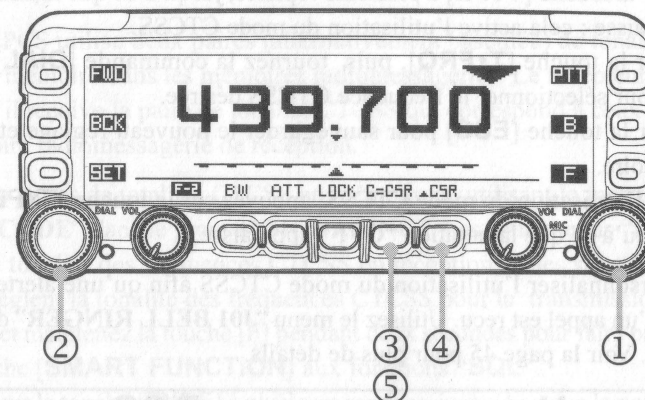

- 1 Tournez la commande [DIAL] de la bande principale pour régler la fréquence opératoire.
- 2 Tournez la commande [DIAL] de la bande secondaire pour déplacer le curseur (\blacktriangle).
- 3 Appuyez sur la touche [C=CSR] pour retourner le curseur au milieu de la bande.
- 4 Appuyez sur la touche [\blacktriangle CSR], pour passer le curseur " \blacktriangle " à " \triangle ". dans ce cas, vous pouvez régler la fréquence opératoire en déplaçant le curseur, ou en tournant la commande [DIAL] du mode secondaire.
- 5 Appuyez sur la touche [C=CSR] pour retourner sur la fréquence courante, repositionner le curseur au centre de la bande, et changer le curseur " \triangle " pour le " \blacktriangle ".

Passer au mode renforcé

1. Mettez la radio hors tension.
2. Mettez la radio sous tension tout en maintenant la touche, qui est située à la gauche du commutateur [POWER], pour accéder au mode "Fonction Spéciale".
3. Tournez le côté gauche de la commande [DIAL] pour sélectionner le menu fonction "8 BAND SCOPE".
4. Appuyez le côté gauche de la commande [DIAL], et ensuite tournez le côté gauche de la commande [DIAL] pour sélectionner "SPECIAL".
5. Appuyez sur le côté gauche de la commande [DIAL] pour sauvegarder le nouveau réglage.
6. Appuyez sur la touche [ESC], le FTM-350AE est automatiquement réinitialiser.

UTILISATION DES MODES CTCSS/DCS/EPCS

UTILISATION DU MODE CTCSS

1. Appuyez et maintenez la touche **[F]** pendant deux secondes pour faire passer la catégorie de la touche **[SMART FUNCTION]** aux fonctions **“SQL”**.
2. Appuyez sur la touche **[TYPE]** à plusieurs reprises, jusqu'à ce que la notation **“TONE SQL”** apparaisse ; cela active l'utilisation du mode CTCSS.
3. Appuyez sur la touche **[T•FRQ]**, puis tournez la commande **[DIAL]** de la bande principale pour sélectionner la fréquence CTCSS désirée.
4. Appuyez sur la touche **[ESC]** pour sauvegarder le nouveau réglage et retourner au mode opératoire.
5. Pour arrêter l'utilisation du mode CTCSS, appuyez sur la touche **[TYPE]** à plusieurs reprises, jusqu'à ce que la notation **“OFF”** apparaisse.

Vous pouvez personnaliser l'utilisation du mode CTCSS afin qu'une alerte sonore vous prévienne lorsqu'un appel est reçu. Utilisez le menu **“J01 BELL RINGER”** dans le groupe **“SIGNALING”**. Voir la page 45 pour plus de détails.

UTILISATION DU MODE DCS

1. Appuyez et maintenez la touche **[F]** pendant deux secondes pour faire passer la catégorie de la touche **[SMART FUNCTION]** aux fonctions **“SQL”**.
2. Appuyez sur la touche **[TYPE]** à plusieurs reprises, jusqu'à ce que la notation **“DCS”** apparaisse ; cela active l'utilisation du mode DCS.
3. Appuyez sur la touche **[D•COD]**, puis tournez la commande **[DIAL]** de la bande principale pour sélectionner la fréquence DCS désirée.
4. Appuyez sur la touche **[ESC]** pour sauvegarder le nouveau réglage et retourner au mode opératoire.
5. Pour arrêter l'utilisation du mode DCS, appuyez sur la touche **[TYPE]** à plusieurs reprises, jusqu'à ce que la notation **“OFF”** apparaisse.

Vous pouvez personnaliser l'utilisation du mode DCS afin qu'une alerte sonore vous prévienne lorsqu'un appel est reçu. Utilisez le menu **“J01 BELL RINGER”** dans le groupe **“SIGNALING”**. Voir la page 45 pour plus de détails.

Note Importante

Quand en exploitation de APRS avec la fonctionnalité d'Alerte Vocale (voir page 79 du manuel APRS de la série **FTM-350** pour plus d'information), la fréquence CTCSS/code DCS qui est réglé sur la bande de gauche, remplacera automatiquement la fréquence CTCSS/code DCS qui est réglé par la fonctionnalité d'Alerte Vocale.

UTILISATION DES MODES CTCSS/DCS/EPCS

UTILISATION DU MODE EPCS

La fonction EPCS permet de répondre aux appels provenant d'une station en particulier (radiomessagerie), et de choisir de recevoir uniquement les appels adressés à votre station (Code silencieux).

La fonction EPCS utilise deux paires (alternativement basculée) de tonalités CTCSS, qui sont mises en mémoire dans les mémoires radiomessageries. Le récepteur reste silencieux jusqu'à ce qu'il reçoive la paire de tonalité CTCSS qui correspond à ceux mis en mémoire dans la mémoire radiomessagerie de réception.

1. Mettez les paires de tonalités CTCSS en mémoire en utilisant le menu de réglage **“J04 PAGER CODE”** dans le groupe **“SIGNALING”**. Les sous-menus **“1:RX”** et **“2:RX”** règlent la tonalité des fréquences CTCSS en réception, et les sous-menus **“3:TX”** et **“4:TX”** règlent la tonalité des fréquences CTCSS pour la transmission.
2. Appuyez et maintenez la touche **[F]** pendant deux secondes pour faire passer la catégorie de la touche **[SMART FUNCTION]** aux fonctions **“SQL”**.
3. Appuyez sur la touche **[TYPE]** à plusieurs reprises, jusqu'à ce que la notation **“PAGER”** apparaisse ; cela active la fonction EPCS.
4. Pour arrêter l'utilisation du mode EPCS, appuyez sur la touche **[TYPE]** à plusieurs reprises, jusqu'à ce que la notation **“OFF”** apparaisse.

Vous pouvez personnaliser l'utilisation du mode EPCS afin qu'une alerte sonore vous prévienne lorsqu'un appel EPCS est reçu. Utilisez le menu **“J01 BELL RINGER”** dans le groupe **“SIGNALING”**. Voir la page 45 pour plus de détails.

UTILISATION DU BALAYAGE

BALAYAGE DU VFO

1. Appuyez sur la touche [F] à plusieurs reprises jusqu'à ce que la catégorie [F-1] des touches [SMART FUNCTION] soit affichée. Ensuite, si nécessaire, réglez la bande principale en mode VFO en appuyant sur la touche [V/M] dans la catégorie "F-1".
2. Appuyez brièvement sur la touche [F] pour faire passer les touches [SMART FUNCTION] à la catégorie "F-2".
3. Appuyez sur la touche [SCAN] sur la catégorie "F-2" pour lancer le balayage du VFO.
4. Appuyez sur la touche [SCAN] une fois de plus pour arrêter le balayage du VFO.

Vous pouvez personnaliser les fonctions du balayage du VFO en utilisant les menus de réglage suivants : "F02 SCAN DIRECTION", "F03 SCAN RESUME", "F04 SCAN STOP BEEP" dans le groupe "SCAN" et "G08 RX COVERAGE" dans le groupe "SYSTEM".

BALAYAGE DE LA MÉMOIRE

1. Appuyez sur la touche [F] à plusieurs reprises jusqu'à ce que les touches [SMART FUNCTION] passent à la catégorie "F-1". Ensuite, réglez la bande principale en mode mémoire en appuyant sur la touche [V/M].
2. Appuyez brièvement sur la touche [F] pour faire passer les touches [SMART FUNCTION] à la catégorie "F-2".
3. Appuyez sur la touche [SCAN] dans la catégorie "F-2" pour lancer le balayage de la mémoire.
4. Appuyez sur la touche [SCAN] une fois de plus pour arrêter le balayage de la mémoire.

Vous pouvez personnaliser les fonctions du balayage de la mémoire en utilisant les menus de réglage "D03 MEMORY SCAN TYPE" dans le groupe "MEMORY", "D04 MEMORY SKIP/SELCT", "F03 SCAN RESUME", "F04 SCAN STOP BEEP" dans le groupe "SCAN", et "G08 RX COVERAGE" dans le groupe "SYSTEM".

Notes importantes

Quand en exploitation de APRS avec la fonctionnalité d'Alerte Voque (voir page 79 du manuel APRS de la série FTM-350 pour plus d'information), la fréquence CTCSS/code DCS qui est réglé sur la bande de gauche, remplacera automatiquement la fréquence CTCSS/code DCS qui est réglé par la fonctionnalité d'Alerte Voque.

UTILISATION DU BALAYAGE

BALAYAGE DE LA MÉMOIRE PROGRAMMABLE (PMS)

Cette fonction permet de balayer les limites des bandes secondaires.

1. Stockez la limite de la bande secondaire inférieure dans le canal mémoire "P1L".
2. Stockez la limite de la bande secondaire supérieure dans le canal mémoire "P1U".
3. Réglez la bande principale en mode mémoire, si nécessaire, en appuyant sur la touche [V/M] dans la catégorie "F-1".
4. Rappelez le canal mémoire "P1L" ou "P1U".
5. Appuyez brièvement sur la touche [F] pour faire passer les touches [SMART FUNCTION] à la catégorie "F-2".
6. Appuyez sur la touche [SCAN] dans la catégorie "F-2" pour lancer le balayage au sein de la plage programmée.
7. Appuyez sur la touche [SCAN] une fois de plus pour arrêter le balayage.
8. Appuyez sur la touche [V/M] dans la catégorie "F-1" pour changer le mode mémoire et le mode VFO.
9. Neuf paires de mémoires de limite de bande, étiquetées "P1L/P1U" à "P9L/P9U" sont disponibles. Les limites opératoires supérieures et inférieures peuvent être réglées sur un nombre de bandes.

Vous pouvez personnaliser les fonctions du balayage de la mémoire en utilisant les menus de réglage "D03 MEMORY SCAN TYPE" dans le groupe "MEMORY", "D04 MEMORY SKIP/SELCT", "F03 SCAN RESUME", "F04 SCAN STOP BEEP" dans le groupe "SCAN", et "G08 RX COVERAGE" dans le groupe "SYSTEM".

BALAYAGE DU CANAL PRIORITAIRE (DOUBLE VEILLE)

Cette fonction est une fonction de balayage à deux canaux, ce qui permet d'opérer sur un canal VFO ou un canal mémoire, tout en vérifiant périodiquement l'activité du canal mémoire prioritaire "000".

1. Stockez la fréquence dont vous souhaitez vérifier dans le canal mémoire prioritaire "000" de façon périodique.
2. Appuyez sur la touche [F] à plusieurs reprises jusqu'à ce que les touches [SMART FUNCTION] passent à la catégorie "F-2".
3. Appuyez sur la touche [DW] dans la catégorie "F-2" pour commencer la fonction Double Veille. Une icône "P" apparaît sur l'affichage lorsque la Double Veille est activée.
4. Appuyez sur la touche [DW] une fois de plus pour arrêter la fonction Double Veille.

Vous pouvez personnaliser les fonctions de la fonction Double Veille en utilisant les menus de réglage "F01 DUAL WATCH STOP" et "F03 SCAN RESUME" dans le groupe "SCAN".

UTILISATION DU **BLUETOOTH**[®]

Lorsque le **Bluetooth**[®] BU-1 en option est installé, le **FTM-350AE** peut utiliser un lien sans fil pour envoyer/recevoir un message vocal avec le casque **BH-1A** ou **BH-2A** en option.

PAIRAGE

1. Mettez la radio et le casque **Bluetooth**[®] hors tension.
2. Pour accéder au mode "Fonction Spéciale", mettez la radio sous tension tout en appuyant et maintenant la touche située à la gauche du commutateur [**POWER**].
3. Tournez le côté gauche de la commande [**DIAL**] pour sélectionner le menu fonction "9 B-T PAIRING".
4. Appuyez sur le côté gauche de la commande [**DIAL**].
5. Appuyez et maintenez le commutateur [**POWER**] sur le casque **Bluetooth**[®] pendant cinq secondes, jusqu'à ce que l'indicateur du casque **Bluetooth**[®] clignote en rouge et bleu alternativement.
6. Appuyez sur le côté gauche de la commande [**DIAL**] pour commencer le pairage.
7. Si le pairage est réussi (Nécessite 20 à 30 secondes), la notation "PAIRING OK !" apparaît sur l'affichage. Le **FTM-350AE** s'éteint et s'allume de nouveau. Lorsque le casque **Bluetooth**[®] est correctement reconnu par le **FTM-350AE**, l'indicateur du casque **Bluetooth**[®] clignote en bleu.
8. Réglez les diverses fonctions du **Bluetooth**[®] à l'aide du menu de réglage "K01 BLUETOOTH".

UTILISATION DU **BLUETOOTH**[®]

UTILISATION

1. Lorsque le casque **Bluetooth**[®] est correctement reconnu par le **FTM-350AE**, l'icône "⌘" apparaît sur l'affichage du **FTM-350AE**, et l'indicateur LED sur le casque **Bluetooth**[®] clignote en bleu.
2. Réglez le niveau audio du récepteur en utilisant les commutateurs [**VOLUME(+)**]/ [**VOLUME(-)**] sur le casque **Bluetooth**[®].
3. Appuyez sur le commutateur **PTT** du le casque **Bluetooth**[®] pour émettre. Relâchez le commutateur **PTT** pour retourner en réception.
4. Si le casque **Bluetooth**[®] **BH-2A** est utilisé, le gain du microphone peut être réglé en cinq étapes, en appuyant sur le commutateur [**VOLUME(+)**] or [**VOLUME(-)**] tout en maintenant le commutateur **PTT**.
5. La plage de communication entre le casque **Bluetooth**[®] et le **FTM-350AE** est de 1m. Si vous vous déplacez à l'extérieur de la plage, un bip sonore est entendu dans le casque **Bluetooth**[®] pour vous avertir. So vous retourner dans la plage de communication, le casque **Bluetooth**[®] émit un bip sonore pour vous avertir que vous êtes au sein de la plage de communication.
6. Lorsque la tension de la batterie du casque **Bluetooth**[®] est faible ;
 - a. La LED sur le casque **Bluetooth**[®] clignote en rouge et bleu.
 - b. Un bip sonore est entendu dans le casque **Bluetooth**[®].
 - c. L'icône "⌘" apparaît sur le **FTM-350AE** clignote rapidement. Chargez la batterie du casque **Bluetooth**[®].

Le réglage par défaut en usine du **FTM-350AE**, les haut-parleurs internes et externes, le panneau avant du microphone, et la prise MIC du panneau avant sont désactivés lorsque le casque **Bluetooth**[®] est correctement reconnu. Néanmoins, le microphone connecté à la prise **MIC** de l'émetteur-récepteur est toujours en vie.

Vous pouvez personnaliser l'utilisation du **Bluetooth**[®] à l'aide du menu de réglage "K01 BLUETOOTH" dans le groupe "OPTION". Voir la page 47.

FONCTION CONNEXION INTERNET

Le **FTM-350AE** peut être utilisé pour accéder au nœud (relais ou station de base), qui est attaché au réseau **WiRES™** (Wide-Coverage Internet Repeater Enhancement System) de Vertex Standard, opérant en mode “SG” (Sister Radio Group). Des détails supplémentaires peuvent être trouvés sur le site internet de **WiRES-II** : <http://www.vxstd.com/en/wiresinfo-en/>.

Pour commencer à utiliser la fonction Connexion Internet, il faut tout d’abord que la fonction de la touche [**AD-F**] passe à la fonction [**WiRES**] en utilisant la procédure suivante :



1. Appuyez sur la touche [**F**] à plusieurs reprises jusqu’à ce que les touches [**SMART FUNCTION**] passent à la catégorie “**F-2**”.
2. Appuyez et maintenez la touche [**AD-F**] pendant deux secondes pour accéder au mode de réglage, ensuite sélectionnez le menu “**WiRES**” en tournant le côté gauche de la commande [**DIAL**].
3. Appuyez sur la touche [**ESC**] pour sortir du mode de réglage.

MODE SRG (“SISTER RADIO GROUP”)

1. Appuyez sur la touche [**SET**] pour accéder au mode de réglage, sélectionnez le groupe “**SIGNALING**”, sélectionnez le menu “**J06 WiRES**”, et ensuite sélectionnez “**SRG**”. Voir la page 43.
2. Appuyez trois fois sur la touche [**ESC**], pour sortir du mode de réglage, et activer la fonction internet connexion en mode “**SRG**”. L’icône “” apparaît sur l’affichage.
3. Appuyez sur la touche [**WiRES**] pour accéder au mode de réglage. Tournez le côté gauche de la commande [**DIAL**] pour sélectionner le numéro d’accès (“**CODE 0**” ~ “**CODE #**”) correspondant au répéteur **WiRES**, puis appuyez sur la touche [**ESC**] pour sortir du mode de réglage.
4. Avec la fonction Internet Connexion activée, le **FTM-350AE** produit une brève tonalité DTMF selon votre sélection à l’étape 3. Cette tonalité DTMF est envoyée au début de chaque émission pour établir ou maintenir un lien au répéteur **WiRES** à distance en mode “**SRG**”.
5. Pour désactiver la fonction Internet Connexion, sélectionnez l’option “**OFF**” dans le menu “**J06 WiRES**”.

FONCTION CONNEXION INTERNET

MODE FRG (“FRIENDLY RADIO GROUP”)

1. Appuyez sur la touche [**SET**] pour accéder au mode de réglage, sélectionnez le groupe “**SIGNALING**”, sélectionnez le menu “**J02 DTMF MEMORY**”, et ensuite sélectionnez “**FRG**”. Stockez le code d’accès du lien internet dans le registre de mémoire DTMF. Voir page 45.
2. Ensuite réglez le menu “**J06 WiRES**” dans le groupe “**SIGNALING**” à “**FRG**”. Voir page 46.
3. Appuyez trois fois sur la touche [**ESC**] pour sortir du mode de réglage et activer la fonction Connexion Internet dans le mode “**FRG**”. L’icône “” apparaît sur l’affichage.
4. Pour accéder au nœud FRG, effectuez les procédures suivantes :
 - 1) Appuyez sur la touche [**WiRES**] pour accéder au mode de réglage.
 - 2) Tournez le côté gauche de la commande [**DIAL**] pour sélectionner le registre de mémoire **WiRES** correspondant au répéteur **WiRES™** avec lequel vous souhaitez établir un lien internet.
 - 3) Appuyez sur la touche [**ESC**] pour sortir du mode de réglage.
 - 4) Appuyez sur la touche [] (située au coin à gauche de la touche [**SMART FUNCTION**] lorsque vous émettez) tout en appuyant sur le commutateur **PTT** pour émettre le code d’accès.
5. Pour désactiver la fonction Connexion Internet, sélectionnez l’option “**OFF**” dans le menu “**J06 WiRES**”.

UTILISATION DTMF

GÉNÉRATION MANUELLE DE TONALITÉS DTMF

1. Appuyez sur le commutateur **PTT** du microphone pour commencer à émettre.
2. Lorsque vous émettez, appuyez sur les touches numérotées désirées sur le microphone.
3. Lorsque vous avez envoyé tous les digits, relâchez le commutateur **PTT**.

COMPOSEUR AUTOMATIQUE DTMF

1. Pour stocker un numéro de téléphone dans un registre de mémoire DTMF, appuyez sur la touche **[SET]** et sélectionnez le groupe **“SIGNALING”**, ensuite sélectionnez le menu **“J02 DTMF MEMORY”**. Sélectionnez un registre DTMF et entrez le numéro de téléphone. Voir page 45.
2. Ensuite réglez le menu **“J03 DTMF MODE”** dans le groupe **“SIGNALING”** sur **“ON”**. Voir page 45.
3. Appuyez trois fois sur la touche **[ESC]**, pour sortir du mode de réglage, et activer le composeur automatique DTMF.
4. Pour envoyer un numéro de téléphone, effectuez la procédure suivante tout en appuyant sur le commutateur **PTT** :
 - 1) Appuyez sur la touche **[DTMF]** (située sur le côté gauche de la touche **[POWER]**) lorsque vous émettez.
 - 2) Tournez la commande **[DIAL]** pour sélectionner le registre de mémoire DTMF correspondant au numéro de téléphone que vous souhaitez envoyer.
 - 3) Pressez la touche **[DTMF]** encore une fois pour transmettre le numéro de téléphone.
5. Pour désactiver le composeur automatique DTMF, sélectionnez l'option **“OFF”** dans le menu **“J06 DTMF MODE”**.

Vous pouvez envoyer un numéro de téléphone en appuyant les touches numériques du microphone ([1] à [9]) correspondant à la trame de mémoire DTMF que vous souhaitez envoyer).

UTILISATION DE LA PAGE BAROMÈTRE/ALTITUDE

Le **FTM-350AE** permet d'afficher la pression barométrique actuelle et ses changements. En outre, lorsque le GPS **FGPS-1** ou **FGPS-2*** en option est installé, le **FTM-350AE** peut afficher l'altitude actuelle et ses changements.

Tout d'abord, activez la page **“BARO/ALTI”**, en appuyant sur la touche **[SET]** et en sélectionnant le groupe **“DISPLAY”**. Ensuite sélectionnez le menu **“C01 DISPLAY SELECT”** du mode de réglage et réglez la page **BARO/ALTI** sur **“ON”**. Appuyez trois fois sur la touche **[ESC]** pour sortir du mode réglage. Voir page 35.

Pour afficher la page trois fois, activez la page trois fois en utilisant le menu **“C01 DISPLAY SELECT”** du mode de réglage dans le groupe, préalablement. Voir page 37.

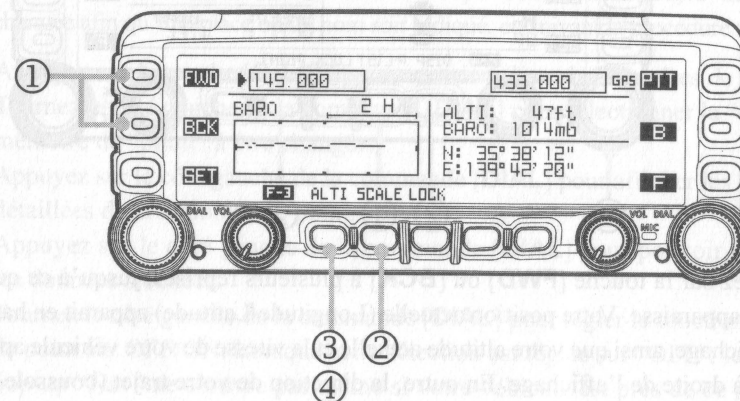

- ① Appuyez sur la touche **[FWD]** ou **[BCK]** à plusieurs reprises, jusqu'à ce que la page **BARO/ALTI** apparaisse.

La pression barométrique actuelle apparaît en haut à droite de l'affichage. Un graphique indiquant les changements relatifs de la pression (graphique barométrique) est affiché dans la moitié gauche de l'affichage. En outre, si vous installez le GPS en option, votre altitude actuelle apparaît en bas à droite de l'affichage, et votre position actuelle (Longitude/Latitude) apparaît en bas à droite de l'affichage.

- ② Appuyez sur la touche **[SCALE]** pour changer l'échelle de temps du graphique barométrique. Les sélections disponibles sont **“2H”**, **“6H”**, **“12H”**, et **“24H”**.
- ③ Appuyez sur la touche **[ALTI]** pour passer du graphique **“barométrique”** au graphique **“altitude”**. Vous pouvez aussi changer l'échelle de temps du graphique **“altitude”** en appuyant sur la touche **[SCALE]**.
- ④ Pour retourner au graphique **“barométrique”**, appuyez sur la touche **[BARO]**.

Pour retourner à la page **“RADIO”**, appuyez sur la touche **[FWD]** ou **[BCK]** à plusieurs reprises, jusqu'à ce que la page **“Radio”** apparaisse.

Vous pouvez personnaliser les unités de mesure du baromètre et de l'altitude, l'aide du menu **“G10 UNIT SELECT”** du mode de réglage dans le groupe **“SYSTEM”** (voir page 42).

※: Le GPS **FGPS-2** Nécessite un câble d'antenne **CT-133** et un adaptateur d'antenne GPS **CT-136**.

UTILISATION DU GPS

Lorsque l'antenne GPS du **FGPS-1** ou **FGPS-2*** en option est installée, le **FTM-350AE** permet l'affichage de votre position (Longitude/Latitude).

Avant de commende l'utilisation du GPS, activez la page "GPS" à l'aide du menu "C01 DISPLAY SELECT" du menu de réglage dans le groupe "DISPLAY". Voir page 37.

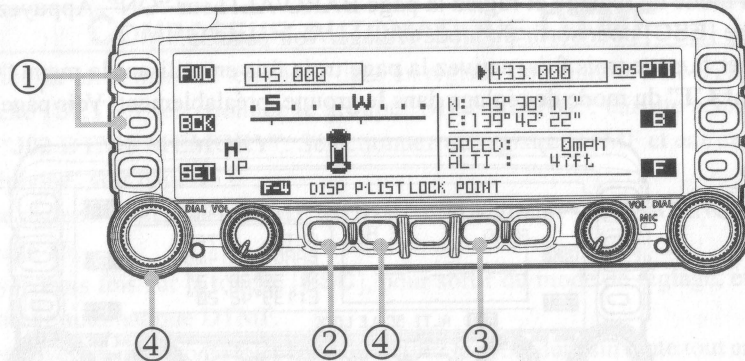

- 1 Appuyez sur la touche [FWD] ou [BCK] à plusieurs reprises, jusqu'à ce que la page "GPS" apparaisse. Votre position actuelle (Longitude/Latitude) apparait en haut à droite de l'affichage, ainsi que votre altitude actuelle et la vitesse de votre véhicule apparaissent en bas à droite de l'affichage. En outre, la direction de votre trajet (boussole) s'affiche dans la moitié gauche de l'affichage.
- 2 Appuyez sur la touche [DISP] pour change la boussole. Les sélections disponibles sont "Compass Rose (Nord en haut)", "Compass Rose (Route)", and "Compass Tape".
- 3 Appuyez sur la touche [POINT] pour mettre en mémoire la position et date courante dans la mémoire de "point", si vous le souhaitez. Les mémoires de "point" ne sont disponibles que dans quatre groupes, et il y a quatre canaux pour chaque groupe.
- 4 Appuyez sur la touche [P-LIST] pour ouvrir la liste de mémoires de "Point". tournez le côté gauche de la commande [DIAL] pour faire défiler la liste et appuyez sur la touche [BCK] pour fermer la liste. Vous pouvez supprimer le point désiré de la liste de "points" de mémoire en appuyant sur la touche [DEL], si vous le souhaitez.

Pour retourner à la page "Radio", appuyez sur la touche [FWD] ou [BCK] à plusieurs reprises, jusqu'à ce que la page "Radio" apparaisse.

Vous pouvez personnaliser les unités de mesure de l'altitude et de la vitesse du véhicule en à l'aide du menu "G10 UNIT SELECT" du menu de réglage dans le groupe "SYSTEM" (voir page 39), et vous pouvez aussi changer le format de l'heure à l'aide du menu "I02 DATE&TIME FORMAT" dans le groupe "TIMER/CLOCK" (voir page 42).

*: Le GPS **FGPS-2** Nécessite un câble d'antenne **CT-133** et un adaptateur d'antenne GPS **CT-136**.

UTILISATION DU GPS

Mémoires de " Point "

Le **FTM-350AE** est doté de 16 mémoires de point (quatre canaux chacun des quatre groupes), qui mettent en mémoire la position (Longitude/Latitude) et la date.

Lorsque votre véhicule est près d'un des points en mémoire, la fenêtre pop-up "Nav" s'ouvre pendant dix secondes même si une autre page est affichée.

Vous pouvez personnaliser la durée de temps pendant laquelle la fenêtre est ouverte à l'aide du menu "H03 NAVI POPUP" dans le groupe "NAVI". En outre, la "date" peut être changée afin qu'une place ou un nom soit indiqué, en suivant la procédure suivante:

1. Appuyez sur la touche [P-LIST] pour ouvrir la liste de mémoires de "point".
2. Tournez le côté gauche de la commande [DIAL] pour sélectionner la "date" de mémoire de "point" à être changée.
3. Appuyez sur le côté gauche de la commande [DIAL] pour afficher les données détaillées de la mémoire de point.
4. Appuyez sur le côté gauche de la commande [DIAL] pour pouvoir modifier les données stockées.
5. Tournez le côté gauche de la commande [DIAL] pour régler la fonction alarme de point sur OFF/ON. Lorsque cette sélection est réglée sur "OFF", le fenêtre pop-up "Nav" ne s'ouvre pas même si votre véhicule est près de ce point en mémoire.
6. Appuyez sur la touche [→] pour déplacer le curseur et le placer dans la partie "date", et ensuite appuyez sur la touche [CLR] pour effacer les données précédentes.
7. Pour entrer le nom désiré, tournez le côté de la commande [DIAL] pour sélectionner un caractère/chiffre, et appuyez sur la touche [←] ou [→] pour déplacer le curseur.
8. Appuyez sur la touche [ENT] pour outrepasser le réglage de la date.
9. Appuyez sur la touche [BCK] pour retourner à la page "GPS", et appuyez sur la touche [NAVI] une fois de plus pour commencer la navigation.

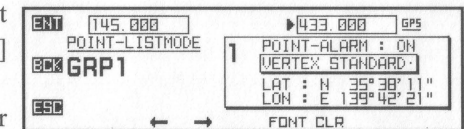

Note Importante: Vous ne pouvez pas changer la Mémoire 'Point' de la station APRS qui est désignée comme destination.

Remarque importante

Lorsque l'antenne GPS est tout d'abord allumée, cela peut prendre plusieurs minutes avant que le GPS puisse trouver le fix de votre position. Cela est normal, puisque que le GPS télécharge les informations "almanachs" des satellites GPS.

UTILISATION DE LA NAVIGATION (NÉCESSITE UNE ANTENNE GPS EN OPTION)

Le **FTM-350AE** active la navigation vers n'importe quelle destination précédemment entrée dans la mémoire de point. En outre, vous pouvez permettre la navigation vers l'emplacement d'une autre station APRS, en utilisant la fonctionnalité APRS. Voir à la page 32 du Manuel APRS pour plus d'information.

Avant de commencer à naviguer, la page "NAVI" doit être activée à l'aide du menu "C01 DISPLAY SELECT" du menu de réglage dans le groupe "DISPLAY". Voir page 37.

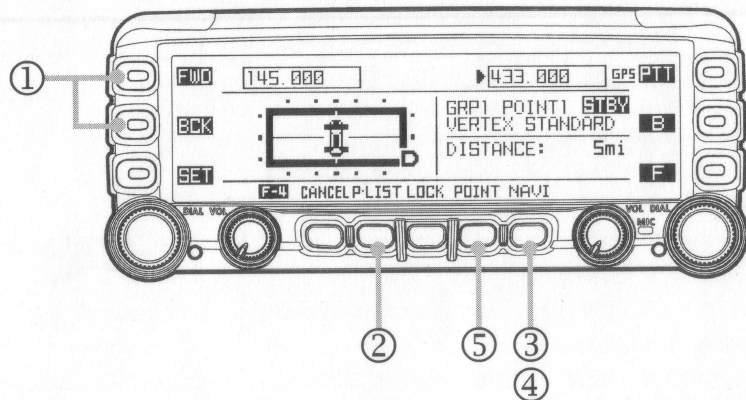

- 1 Appuyez sur la touche [FWD] ou [BCK] à plusieurs reprises, jusqu'à ce que la page "NAVI" apparaisse.
- 2 Appuyez sur la touche [POINT] pour ouvrir la liste de mémoires de "point", ensuite tournez le côté gauche de la commande [DIAL] pour sélectionner la destination désirée.
- 3 Appuyez sur la touche [NAVI] pour retourner à la page "NAVI". la destination apparaît en haut à droite de l'affichage, et la distance entre la position courant et la destination apparaît en bas à droite de l'affichage. En outre, la direction de votre trajet (boussole) est affichée dans la moitié gauche de l'affichage.
- 4 Appuyez sur la touche [NAVI] pour commencer la navigation. Conduisez votre véhicule afin que l'icône "CAR" devienne un symbole "D" dans l'affichage de la boussole.
- 5 Si vous le souhaitez, lorsque vous naviguez, la position et la date courant peuvent être stockées dans la mémoire de point en appuyant sur la touche [POINT]. Les quatre groupes de mémoires de point sont disponibles avec quatre canaux pour chaque groupe.

Lorsque votre véhicule est près de la destination, une alarme sonore est émise et la notation "GOAL!" apparaît sur l'affichage de la boussole.

Pour retourner à la page "Radio", appuyez sur la touche [FWD] ou [BCK] à plusieurs reprises, jusqu'à ce que la page "Radio" apparaisse.

Vous pouvez personnaliser l'utilisation de la navigation à l'aide du groupe "NAVI" du mode de réglage (voir page 43).

UTILISATION DE LA NAVIGATION (NÉCESSITE UNE ANTENNE GPS EN OPTION)

Pour naviguer vers un nouveau point

Pour naviguer vers un endroit qui n'a jamais été précédemment mis en mémoire dans la mémoire de "points", il faut déterminer la longitude/latitude de cet endroit à parti de la carte, ensuite surpassez ces données dans une des mémoires de "point" précédemment stockées.

- 1 Appuyez sur la touche [P•LIST] pour ouvrir la liste de mémoires de "Point".
- 2 Tournez le côté gauche de la commande [DIAL] pour sélectionner la mémoire de "Point" que vous souhaitez outrepasser.
- 3 Appuyez sur le côté gauche de la commande [DIAL] pour afficher les données détaillées de la mémoire de point.
- 4 Appuyez sur le côté gauche de la commande [DIAL] une fois de plus pour pouvoir modifier les données stockées.
- 5 Entrez le nouveau point en tournant le côté gauche de la commande [DIAL] pour sélectionner un caractère/chiffre, et appuyez sur la touche [←] ou [→] pour déplacer le curseur.
- 6 Appuyez sur la touche [ENT] pour outrepasser le réglage de la date.
- 7 Appuyez sur la touche [NAVI] pour retourner à la page "NAVI", et appuyez sur la touche [NAVI] une fois de plus pour commencer la navigation.

UTILISATION DE LA LECTURE AUDIO (NÉCESSITE UN GUIDE VOCAL EN OPTION)

Le **FTM-350AE** peut enregistrer un signal reçu. Le mode enregistrement possède deux types ; (a) enregistrement automatique des 30 dernières secondes du signal reçu (mode “Last”), ou (b) huit mémoires d’enregistrement de durée différentes (mode “Free” ; capable de mettre en mémoire jusqu’à cinq minutes en tout de durée d’enregistrement).

Avant de commencer l’utilisation de la lecture audio, réglez chaque paramètre du guide vocal, à l’aide du menu “**K03 VOICE**” du mode de réglage dans le groupe “**OPTION**”. Voir page 48.

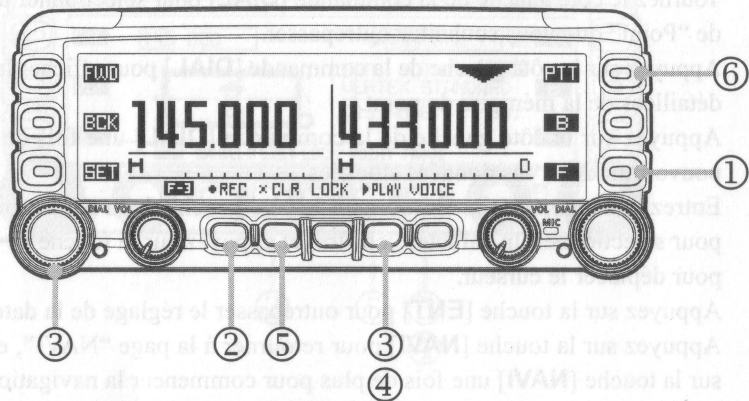

- ① Appuyez sur la touche [**F**] à plusieurs reprises jusqu’à ce que la touche [**SMART FUNCTION**] passent à la catégorie “**F-3**” (ou “**F-4**”, lorsque la fonction APRS est activée).
- ② Appuyez sur la touche [**●REC**] pour commencer l’enregistrement.
- ③ Appuyez sur la touche [**■STOP**] pour arrêter l’enregistrement.
- ④ Pour jouer les données enregistrées :
Mode “Last”: appuyez sur la touche [**▶PLAY**]. Les 30 dernières secondes de l’audio enregistrée sont entendues dans les haut-parleurs.
Mode “Free”: appuyez et maintenez la touche [**▶PLAY**] à plusieurs reprises, jusqu’à ce que l’enregistrement que vous souhaitez que vous souhaitez entendre apparaisse, ensuite appuyez brièvement sur la touche [**▶PLAY**]. Vous pouvez entendre l’audio enregistrée.
- ⑤ Appuyez sur la touche [**×CLR**] pour effacer tous les enregistrements audio, si vous le souhaitez.

NOTE

Les groupes sont les suivants :

- A : AUDIO, voir page 33
- B : TXRX, voir page 35
- C : DISPLAY, voir page 37
- D : MEMORY, voir page 38
- E : APRSPKT, réglez-vous au manuel d’opération et à la section d’instructions
- F : SCAN, voir page 39
- G : SYSTEM, voir page 40
- H : NAVI, voir page 43
- I : THERMOCORE, voir page 45
- J : SIGNALING, voir page 45
- K : OPTION, voir page 46

53: HAUT-PARLEURS
fonction: Sélectionne le haut-parleur à être utilisé.
choix disponibles: FRONT+REAR, FRONT, REAR, OFF, ou REAR
par défaut: FRONT+REAR
FRONT+REAR: L’audio du récepteur est émis par les haut-parleurs avant (situé sur le panneau avant) et arrière (situé dans le corps de l’émetteur-récepteur).
FRONT: la sortie audio du récepteur provenant de l’enceinte avant.
REAR: Désactive les enceintes avant et arrière.
EAR: la sortie audio du récepteur provenant de l’enceinte arrière.

DIVERS PARAMÈTRES (UTILISATION DU MODE DE RÉGLAGE)

Le **FTM-350AE** possède 87 menus dans le mode de réglage, et ils sont arrangés dans 8 groupes (A-K). Il est commode dans un premier temps de sélectionner le groupe en tournant le côté gauche de la commande [DIAL]. Ensuite appuyez brièvement sur le côté gauche de la commande [DIAL] et tournez le une fois de plus pour sélectionner le menu opératoire désiré. Lorsque vous avez fini de faire vos réglages, appuyez sur la touche [ESC] à plusieurs reprises, jusqu'à ce que le **FTM-350AE** retourne au mode opératoire normal.

Les groupes sont les suivants :

A : AUDIO, voir page 33.

B : TX/RX, voir page 35.

C : DISPLAY, voir page 37.

D : MEMORY, voir page 38.

E : APRS/PKT, référez-vous au manuel d'opération de l'APRS.

F : SCAN, voir page 39.

G : SYSTEM, voir page 40.

H : NAVI, voir page 43.

I : TIMER/CLOCK, voir page 44.

J : SIGNALING, voir page 45.

K : OPTION, voir page 47.

DIVERS PARAMÈTRES (UTILISATION DU MODE DE RÉGLAGE)

GROUPE AUDIO

A01: DIFFÉRENTIEL AF

Fonction: Active / désactive l'AVC (contrôleur automatique du volume audio). L'AVC permet la réception la plus confortable et / ou effective dans un environnement bruyant.

Valeurs disponibles: OFF, MIN, MID ou MAX

Par défaut: OFF

OFF: Désactive l'AVC

MIN: Active l'AVC avec le niveau d'effet faible.

MID: Active l'AVC avec le niveau d'effet à moyen.

MAX: Active l'AVC avec le niveau d'effet élevé.

A02: CONTROLE DE LA TONALITÉ AF

Fonction: Sélectionne le timbre de la tonalité de l'audio reçu.

Valeurs disponibles: LOW-3, LOW-2, LOW-1, NORMAL, HIGH-1, ou HIGH-2

Par défaut: NORMAL

LOW-3: L'audio reçu est renforcé dans les basses fréquences avec un effet de haut niveau.

LOW-2: L'audio reçu est renforcé dans les basses fréquences avec un effet de niveau moyen.

LOW-1: L'audio reçu est renforcé dans les basses fréquences avec un effet de bas niveau.

NORMAL: L'audio reçu ne passe pas par le contrôle du timbre de la tonalité.

HIGH-1: L'audio reçu est renforcé dans la gamme de haute fréquence avec un effet de bas niveau.

HIGH-2: L'audio reçu est renforcé dans la gamme de haute fréquence avec un effet de haut niveau.

A03: HAUT-PARLEURS

Fonction: Sélectionne le haut-parleur à être utilisé.

Valeurs disponibles: FRONT+REAR, FRONT, REAR, OFF, ou REAR

Par défaut : FRONT+REAR

FRONT+REAR: L'audio du récepteur est émis par les haut-parleurs avant (situé sur le panneau avant) et arrière (situé dans le corps de émetteur-récepteur).

FRONT: la sortie audio du récepteur provenant de l'enceinte avant.

OFF: Désactive les enceintes avant et arrière.

REAR: la sortie audio du récepteur provenant de l'enceinte arrière.

DIVERS PARAMÈTRES (UTILISATION DU MODE DE RÉGLAGE)

GROUPE AUDIO

A04: STEREO / MONO

Fonction: Sélectionne le mode de sortie audio.

Valeurs disponibles: MONO ou STEREO

Défaut: Mono

A05: MISE EN SOURDINE DE LA BANDE SECONDAIRE

Fonction: Sélectionne le mode opératoire de la fonction de sourdine pendant la double réception

Valeurs disponibles: OFF, TX MUTE, MUTE RX, ou TRX MUTE

Par défaut: OFF

OFF: Désactive la fonction sourdine.

TX MUTE: désactive la sortie audio du récepteur de la bande secondaire tout en émettant sur la bande principale.

RX MUTE: désactive la sortie audio du récepteur de la bande secondaire lorsque le signal est reçu sur la bande principale.

TRX MUTE: désactive la sortie audio du récepteur de la bande secondaire tout en émettant sur la bande principale, et lorsque le signal est reçu sur la bande principale.

DIVERS PARAMÈTRES (UTILISATION DU MODE DE RÉGLAGE)

GROUPE TX / RX

B01: GAIN DU MICROPHONE

Fonction: Ajuste le niveau de gain du microphone.

Valeurs disponibles: MIN, LOW, NORMAL, HIGH, ou MAX

Par défaut: NORMAL

B02: MODE PTT

Fonction: Sélectionne la fonction de la touche PTT du panneau avant.

Valeurs disponibles: MOMENTARY / TOGGLE

Par défaut: MOMENTARY

B03: DIRECTION DU DÉCALAGE RELAIS

Fonction: Règle La direction du décalage relais.

Valeurs disponibles: SHIFT OFF, SHIFT-, ou SHIFT +

Par défaut: OFF

B04: AMPLEUR DU DÉCALAGE RELAIS

Fonction: Définit l'ampleur du décalage relais.

Valeurs disponibles: de 0,00 à 99,95 MHz (50 kHz / pas)

Défaut: Dépend de la bande opératoire.

B05: EXPANSION RX

Fonction: Active / désactive l'expansion de bande.

Valeurs disponibles: GENERAL ou WIDE COVERAGE

Par défaut: GENERAL

Lorsque ce menu du mode de réglage est réglé sur "WIDE COVERAGE", vous recevrez les 108 - 137 MHz et 480 à 999,9875 MHz (GSM bloqué).

Quand cet item est réglé à "WIDE COVERAGE", les bandes suivantes sont ajoutées au récepteur de gauche, quand la touche [B] est appuyée (touche du milieu à la droite de l'afficheur).

Bande 108 - 137 MHz

Bande 174 - 250 MHz

Bande 300 - 400 MHz

Bande 480 - 999,9875MHz.

DIVERS PARAMÈTRES (UTILISATION DU MODE DE RÉGLAGE)

GROUPE TX / RX

B06: VOX

Fonction: Active / désactive la fonction VOX.

Valeurs disponibles: OFF, REAR HAND-MIC, FRONT HAND-MIC, ou INTERNAL MIC

Par défaut: OFF

OFF: Désactive la fonction VOX.

REAR HAND-MIC: Active la fonction VOX pour le microphone qui est connecté à la prise MIC du panneau arrière (situé dans le corps de l'émetteur-récepteur).

FRONT HAND-MIC: Active la fonction VOX pour le microphone qui est connecté à la prise MIC du panneau avant (situé dans la tête de contrôle).

INTERNAL MIC: Active la fonction VOX pour le microphone qui est connecté au panneau avant du microphone.

B07: SENSIBILITÉ DU VOX

Fonction: Règle la sensibilité du VOX.

Valeurs disponibles: MIN, LOW, NORMAL, HIGH ou MAX

Par défaut: NORMAL

B08: WIDE / NARROW / AUTO

Fonction: Sélectionne le mode de réception.

Valeurs disponibles: AUTO, WIDE FM, FM, NARROW FM, ou AM

Par défaut: AUTO

B09: ALERTE WX

Fonction: Active / désactive la fonction de balayage d'alerte météo.

Valeurs disponibles: ON ou OFF

Par défaut: OFF

DIVERS PARAMÈTRES (UTILISATION DU MODE DE RÉGLAGE)

GROUPE DISPLAY

C01: DISPLAY SELECT

Fonction: Active / désactive les pages de fonctions opératoires rappelées avec les touches [FWD]/[BCK].

Valeurs disponibles: FREQUENCE: ON ou OFF,
TIMER / CLOCK: ON ou OFF,
BARO / ALTI: ON ou OFF,
GPS: ON ou OFF,
NAVI: ON ou OFF,
INFO GPS *: ON ou OFF

Par défaut: FREQUENCE: ON,
TIMER / CLOCK: ON,
BARO / ALTI: OFF,
GPS: ON,
NAVI: OFF,
INFO GPS *: OFF

*: Nécessite une Antenne GPS

C02: ILLUMINATION LCD

Fonction: Règle le niveau d'éclairage des affichages

Valeurs disponibles: MIN, 2, 3, 4, 5, 6, 7, ou MAX

Par défaut: MAX

C03: COULEUR LCD

Fonction: Sélectionne la couleur de rétro éclairage des affichages.

Valeurs disponibles:

WHITE-BLUE, SKY-BLUE, MARINE-BLUE, GREEN, YELLOW-GREEN, ORANGE, UMBER or WHITE

Par défaut: SKY-BLUE

C04: CONTRASTE LCD

Fonction: Règle le niveau de contraste de l'écran.

Valeurs disponibles: MIN, 2, 3, 4, 5, 6, 7, ou MAX

Par défaut: 4

GROUPE MEMORY

D01: AFFCHAGE DE LA MÉMOIRE

Fonction: Sélectionne l'indication canal mémoire entre la fréquence la fréquence et l'étiquette alphanumérique du canal.

Valeurs disponibles: FREQUENCY ou ALPHA

Par défaut: FREQUENCY

D02: MODIFICATION DE LA MÉMOIRE

Fonction: L'accès à la fenêtre de modification de la mémoire.

D03: TYPE DE BALAYAGE

Fonction: Sélectionne quelles mesures sont effectuées sur un "canal de mémoire annexé".

Valeurs disponibles: ALL MEMORY ou SELECT MEMORY

Par défaut: ALL MEMORY

ALL MEMORY: Le scanner "omet" les canaux signalés pendant le balayage des canaux.

SELECT MEMORY: Le scanner balaie uniquement les canaux signalés (SELECT) pendant le balayage des canaux.

D04: MEMORY SKIP / SELCT

Fonction: Sélectionne le balayage de canaux signalés au canal mémoire courant.

Valeurs disponibles: OFF, SKIP, ou SELECT

Par défaut: OFF

OFF: Tous les canaux de mémoire sont balayés.

SKIP: Le canal mémoire courant est configuré afin que les canaux « omis » soient balayés.

SELECT: Le canal mémoire courant est configuré afin que les canaux « sélectionnés » soient balayés.

GROUPE SCAN

F01: ARRÊT DE LA DOUBLE VEILLE

Fonction: Sélectionne le mode de reprise de la Double Veille.

Valeurs disponibles: AUTO ou HOLD

Par défaut: AUTO

AUTO: La fonction Double Veille s'arrête lorsqu'un signal est reçu sur le canal prioritaire. Lorsque le signal s'affaiblit, la double veille reprend.

HOLD: La fonction Double Veille s'arrête lorsqu'un signal est reçu sur le canal prioritaire. Il ne redémarre pas automatiquement.

F02: DIRECTION DU BALAYAGE

Fonction: Sélectionne la direction du commencement du balayage tout en lançant le balayage en utilisant la commande du scanner en appuyant sur la touche [SCAN].

Valeurs disponibles: UP START ou DOWN START

Par défaut: UP START

F03: REPRISE DE BALAYAGE

Fonction: Sélectionne le mode de reprise de balayage.

Valeurs disponibles: BUSY, HOLD, TIME 1 sec, 3 sec TIME, ou le temps 5 sec

Par défaut: TIME 5 sec

BUSY: Le balayage s'arrête sur un signal reçu. Lorsque le signal s'affaiblit, le balayage reprend.

HOLD: Le balayage s'arrête sur un signal reçu. Lorsque le signal s'affaiblit, le balayage ne redémarre pas automatiquement.

TIME 1 sec: Le balayage s'arrête sur un signal reçu. Lorsque le signal s'affaiblit, le balayage reprend au bout d'une seconde.

TEMPS 3 sec: Le balayage s'arrête sur un signal reçu. Lorsque le signal s'affaiblit, le balayage reprend au bout de trois secondes.

TEMPS 5 sec: Le balayage s'arrête sur un signal reçu. Lorsque le signal s'affaiblit, le balayage reprend au bout de cinq secondes.

F04: BIP SONORE DE L'ARRÊT DE BALAYAGE

Fonction: Active / désactive le bip sonore lorsque le balayage s'arrête.

Valeurs disponibles: ON ou OFF

Par défaut: OFF

DIVERS PARAMÈTRES (UTILISATION DU MODE DE RÉGLAGE)

GROUPE SYSTEM

G01: APO

Fonction: Règle la durée avant la mise hors tension automatique.

Valeurs disponibles: OFF, 0,5 heures, 1,0 heure, 1,5 heure, 2,0 heures ~ 12,0 heures (1,0 heure / pas)

Par défaut: OFF

G02: ARS

Fonction: Active / désactive la fonction décalage relais automatique.

Valeurs disponibles: ON ou OFF

Par défaut: ON

G03: AUTO STEP

Fonction: Sélectionne le pas de fréquence du DIAL.

Valeurs disponibles: AUTO, de 5,00 kHz, 6,25 kHz, 8,33 kHz, 9,00 kHz, 10,00 kHz 12,50 kHz 15,00 kHz 20,00 kHz 25,00 kHz 50,00 kHz 100,00 kHz ou 200,00 kHz

Par défaut: AUTO

G04: BIP

Fonction: Ajuste le niveau du volume sonore.

Valeurs disponibles: OFF, LOW ou HIGH

Par défaut: LOW

G05: TOUCHE F

Fonction: Sélectionne la fonction de la touche "F-2" du panneau avant qui est situé à l'extrémité droite des touches [SMART FUNCTION] de la catégorie "F-2".

Valeurs disponibles: MHz, AF DUAL 1 (LINE-IN), AF 2 DUAL (AM), AF 3 DUAL (FM), PA, SQL OFF, T-CALL, ou WiRES

Par défaut: AF DUAL 3 (FM)

MHz: Permet la syntonisation de la fréquence d'exploitation au pas de 1MHz, en utilisant le bouton DIAL.

AF DUAL 1 (LINE-IN): Permet la fonctionnalité AF DUAL tout en écoutant l'audio de la connexion Line-IN

AF DUAL 2 (AM): Permet la fonctionnalité AF DUAL tout en écoutant la radiodiffusion d'une station AM

AF DUAL 3 (FM): Permet la fonctionnalité AF DUAL tout en écoutant la radiodiffusion d'une station FM

PA: Permet la fonctionnalité PA (Sonorisation), qui achemine votre voix (Entrée du Microphone) au haut-parleur de l'émetteur-récepteur.

SQL OFF: Met le SQL temporairement hors-service.

T-CALL: Permet la tonalité d'Appel de 1750 Hz, nécessaire à l'accès des relais dans plusieurs pays, spécialement en Europe.

WiRES: Rappelle la mémoire WiRES™

DIVERS PARAMÈTRES (UTILISATION DU MODE DE RÉGLAGE)

GROUPE SYSTEM

G06: TOUCHE MIC P

Fonction: Sélectionne la fonction des touches programmables du microphone [P1]/[P2]/[P3]/[P4].

Valeurs disponibles: BAND SCOPE, SCAN, SQL TYPE, DCS CODE, TONE FREQ, RPT SHIFT, REVERSE, TX POWER, SQL OFF, T-CALL, WiRES, VOICE, PR FREQ ou WX

Par défaut: P1: SQL OFF, P2: SQL TYPE, P3: PRI SHIFT, P4: TX POWER

OFF: Désactivé.

S-LIST: Ouvre la fenêtre "APRS Station List".

MSG: Ouvre la fenêtre "APRS Message List".

REPLY: Ouvre la fenêtre "TX MESSAGE EDIT" avec fonctionnalité réponse.

M-EDIT: Ouvre la fenêtre "TX MESSAGE EDIT".

BAND SCOPE: Active le Scope de Bande.

SCAN: Active le balayage.

SQL TYPE: Règle le type de Squelch.

DCS CODE: Règle le code DCS.

TONE FREQ: Règle la fréquence de tonalité CTCSS.

RPT SHIFT: Règle le sens de direction du décalage du Relais.

REVERSE: Inverse les fréquences de transmission et de réception lors de l'exploitation d'un relais.

TX POWER: Règle le niveau de puissance de sortie de l'émetteur.

SQL OFF: Met le SQL temporairement hors-service.

T-CALL: Active la tonalité d'Appel de 1750 Hz, nécessaire à l'accès des relais dans plusieurs pays, spécialement en Europe.

WiRES: Rappelle la mémoire WiRES™

VOICE: Annonce la fréquence d'exploitation de la bande principale "Main".

PR FREQ: Règle la fréquence inverse de la tonalité CTCSS programmée par l'utilisateur.

WX: Rappelle le canal Météo.

G07: MODE OPÉRATEUR

Fonction: Décalage d'horloge CPU de la fréquence.

Valeurs disponibles: A ou B

Par défaut: A

Ce menu du mode de réglage est uniquement utilisé pour déplacer une réponse fautive "birdie", si elle tombe sur une fréquence désirée.

DIVERS PARAMÈTRES (UTILISATION DU MODE DE RÉGLAGE)

GROUPE SYSTEM

G08: COUVERTURE RX

Fonction: Active ou désactive la bande de limitation pour la sélection de fréquence VFO et le rappel de canal mémoire.

Valeurs disponibles: VFO: IN BAND ou ALL, MEMORY: IN BAND ou ALL

Par défaut: VFO: IN BAND, MEMORY: ALL

VFO IN BAND: Lorsque la fréquence VFO atteint la limite de la bande supérieure de la bande courante, la fréquence VFO passe à bord de la bande inférieure de la bande courante (ou vice versa).

VFO ALL: Lorsque la fréquence VFO atteint la limite de la bande supérieure de la bande courante, la fréquence VFO passe à bord de la bande inférieure de la bande suivante (ou vice versa).

MEMORY IN BAND: Rappelle les canaux mémoires, qui sont stockés dans la même bande que le canal de mémoire actuelle.

MEMORY ALL: Rappelle tous les canaux de mémoire indépendamment de la bande.

G09: TOT

Fonction: Règle le temps de TOT. Quand votre temps de transmission atteint la durée choisie, l'émetteur-récepteur revient au mode RX automatiquement.

Valeurs disponibles: OFF, 5 min, 10 min, 15 min, 20 min ou 30 min

Par défaut: OFF

G10: UNIT SELECT

Fonction: Sélectionne les unités de mesure du capteur de l'environnement.

Valeurs disponibles: METER ou dans YARD-POUND

Par défaut: METER

DIVERS PARAMÈTRES (UTILISATION DU MODE DE RÉGLAGE)

GROUPE NAVI

H01: VOLUME DE L'ALARME

Fonction: Sélectionne le niveau de volume de l'alarme lorsque la **FTM-350AE** arrive à sa destination.

Valeurs disponibles: OFF, LOW ou HIGH

Par défaut: LOW

H02: ZONE DE DESTINATION

Fonction: Sélectionne la plage de seuil de la destination.

Valeurs disponibles: 0,05 mile, 0,1 mile, 0,2 mile, 0,3 mile, 0,5 mile, 1,0 mile, soit 2,0 mile

Par défaut: 0,1 mile

H03: NAVI POPUP

Fonction: Sélectionne la fonction "NAVI" Pop-up.

Valeurs disponibles: OFF, 1 sec ~ 30 sec, ou CONTINUOUS (en continu)

Par défaut: 10 sec

GROUPE TIMER / CLOCK

I01: DATE & TIME ADJUST

Fonction: Règle le temps de l'horloge.

1. Appuyez sur le côté gauche de la commande [**DIAL**] pour permettre un réglage de ce menu.
2. Entrez votre heure locale en utilisant le système de 24 heures. Utilisez le [←] / [→] pour accéder à chaque colonne, puis tournez le côté gauche de la commande [**DIAL**] pour sélectionner le nombre désiré dans chaque colonne.
3. Appuyez sur le côté gauche de la commande [**DIAL**] une fois de plus pour sauvegarder le nouveau réglage.

I02 FORMAT: DATE ET HEURE

Fonction: Sélectionne le format d'affichage pour la date et l'heure.

Valeurs disponibles: DATE: aaaa / mm / jj, aaaa / jj / mm, jj / mm / aaaa ou jj / mm / aaaa

HEURE: 12 heures ou 24 heures

Par défaut: DATE: jj / mm / aaaa, HEURE: 24 heures

I03: SIGNAL DE TEMPS

Fonction: Active / désactive le signal de la minuterie sur "ON" et "off".

Valeurs disponibles: OFF ou ON

Par défaut: OFF

I04: Fuseau horaire

Fonction: Règle le temps de décalage entre l'heure locale et UTC.

Valeurs disponibles: UTC-14: 00 ~ +14:00 UTC (0.5H/pas)

Par défaut: ± 0:00 UTC LONDRES

GROUPE SIGNALING

J01: Sonnerie

Fonction: Active / désactive la fonction sonnerie et sélectionne la sonnerie à répétition.

Valeurs disponibles: OFF, 1 fois, 3 fois, 5 fois, 8 fois, ou en continu

Par défaut: OFF

Lorsque ce menu est activé, la **FTM-350AE** émet une "sonnerie" quand un signal est reçu qui contient une tonalité CTCSS, DCS ou une paire de code CTCSS qui correspond au réglage du décodeur.

J02: MÉMOIRE DTMF

Fonction: Programme la trame DTMF utilisé dans le composteur automatique DTMF et les commandes FRG DTMF pour le système WiRES. Il ya neuf mémoires disponibles.

1. Tournez le côté gauche de la commande [**DIAL**] pour sélectionner le registre de la mémoire DTMF (1 - 9) dans lequel vous souhaitez stocker.
2. Appuyez brièvement sur le côté gauche de la commande [**DIAL**] bouton.
3. Tournez le côté gauche de la commande [**DIAL**], ou appuyez sur l'une des touches du clavier du microphone pour sélectionner le premier chiffre de la trame DTMF.
4. Lorsque vous avez sélectionné le premier chiffre de la trame DTMF en utilisant le côté gauche de la commande [**DIAL**], appuyez sur la touche [→] pour vous déplacer vers le chiffre suivant.
5. Répétez les étapes 3 et 4 pour programmer le reste de la trame DTMF.
6. Vous pouvez recule le curseur en appuyant sur la touche [←].
7. Appuyez sur la touche [**CLR**] pour effacer toutes les données déjà stockées, si vous le souhaitez.
8. Appuyez sur la touche [**ENT**] pour enregistrer le réglage.

J03: MODE DTMF

Fonction: Active / désactive la fonction composteur automatique DTMF. Voir page 22 pour plus de détails.

J04: CODE DE LA RADIOMESSAGERIE

Fonction: Règle le code de la radiomessagerie pour l'EPCS renforcé. Voir page 15 pour plus de détails

DIVERS PARAMÈTRES (UTILISATION DU MODE DE RÉGLAGE)

GROUPE SIGNALING

J05: EXPANSION DU SILENCIEUX

Fonction: Active / désactive le split du codage CTCSS / DCS.

Valeurs disponibles: OFF ou ON

Par défaut: OFF

Lorsque ce menu est réglée sur "ON", les paramètres suivants sont ajoutés aux sélections disponibles du silencieux en appuyant sur la touche [TYPE] dans les boutons de la catégorie SQL.

DCS ENC: Encodeur DCS uniquement. L'icône "DC" apparaît pendant l'opération.

DCS TONE: Encode une tonalité CTCSS et décode un code DCS. L'icône "T-D" apparaît pendant l'opération.

DCS TSQL: Encode un code DCS et décode une tonalité CTCSS. L'icône "D-T" apparaît pendant l'opération.

J06: WIRES

Fonction: Active / désactive la fonction Connexion Internet (WiRESTM) et son mode de sélection opératoire.

Valeurs disponibles: OFF, FRG, ou SRG

Par défaut: OFF

J07: MÉMOIRE WIRES

Fonction: Sélectionne le numéro d'accès (chiffres DTMF) pour l'opération SRG de la fonction Connexion Internet (WiRESTM).

Valeurs disponibles: Code 0 ~ Code 9, le code A CODE D ~, CODE, ou le code #

Par défaut: CODE 1

DIVERS PARAMÈTRES (UTILISATION DU MODE DE RÉGLAGE)

GROUPE OPTION

K01 BLUETOOTH

Fonction: Met en place le **Bluetooth® BU-1** en option.

Valeurs disponibles: 1 AUDIO: MANUAL ou AUTO
2 MODE: MONAURAL or STEREO
3 SAVE: OFF or ON
4 VOX: OFF, PTT, VOX HAUT, or VOX LOW

Par défaut: 1 AUDIO: AUTO, 2 MODE: MONO, 3 SAVE: ON, 4 VOX: PTT

AUDIO MANUAL: La fonction haut-parleur interne/externe du **FTM-350E** suit le réglage du menu "SPEAKER A03" du mode de réglage dans le groupe "AUDIO", même si le casque **Bluetooth®** est correctement reconnu.

AUDIO AUTO: Lorsque le casque **Bluetooth®** est correctement reconnu, les haut-parleurs internes et externes de l'**FTM-350E** sont désactivés.

MODE MONAURAL: l'audio est reçu en mono tout en écoutant la bande de diffusion FM, si vous utilisez le casque **BH-2A Bluetooth®**.

MODE STEREO: l'audio est reçu en stéréo tout en écoutant la bande de diffusion FM.

Remarque: Lorsque ce mode est sélectionné, la fonction VOX ne fonctionne pas même si la fonction VOX est activée dans le menu 4 ci-dessus, si vous utilisez le **Bluetooth® BH-2A**. La commutation TX / RX est effectuée en appuyant sur le commutateur PTT.

SAVE OFF: Désactive l'économiseur de batterie dans le casque **Bluetooth®**.

SAVE ON: Active l'économiseur de batterie dans le casque **Bluetooth®**.

VOX OFF: Désactive le circuit de commutation TX / RX du casque **Bluetooth®**.

VOX PTT: Active le **Bluetooth®** pour utiliser avec le circuit PTT.

VOX HAUT: Active le casque **Bluetooth®** avec la fonction VOX (VOX Gain: Élevé).

VOX LOW: Active le casque **Bluetooth®** avec la fonction VOX (VOX Gain: Faible).

GROUPE OPTION

K02 FPR-1

Fonction: Règle le moniteur **FPR-1** en option.

Valeurs disponibles: 1 BATT SAVE: OFF, MIN, MID ou MAX
2 SQL LEVEL: OFF, MIN, 2 ~ 7, ou MAX

Par défaut: 1 BATT SAVE: MIN, 2 SQL LEVEL: 2

K03 VOICE

Fonction: Règle le guide vocal **FVS-2** en option.

Valeurs disponibles: 1 PLAY / REC: FREE 5 min ou LAST 30sec
2 ANNOUCE: OFF, MANUAL ou AUTO
3 Langue: japonais ou en anglais
4 VOLUME: LOW, MID ou HIGH

Par défaut: 1 PLAY / REC: Free 5min, 2 ANNONCE: AUTO, 3 Langue: ANGLAIS,
4 VOLUME: MID

PLAY / REC "FREE 5MIN": Enregistre jusqu'à huit segments audio reçu, de durée différente (capable d'enregistrer jusqu'à 5minutes en tout).

PLAY / REC "LAST 30 sec": Enregistre jusqu'à 30 secondes du signal reçu.

ANNOUNCE "OFF": Désactive la fonction guide vocal (fonction lecture audio uniquement).

ANNOUNCE "MANUAL": Annonce la fréquence opératoire de la bande principale lorsque la touche [ENT] est appuyée.

ANNOUNCE "AUTO": Annonce la fréquence opératoire de la principale lorsque la bande opératoire est changée.

Le **FTM-350AE** est doté d'une fonction de clonage pratique, qui permet à la mémoire et aux données de configuration d'être transférées d'un émetteur-récepteur à un autre **FTM-350AE**. Cela peut être particulièrement utile lorsque de la configuration de plusieurs émetteur-récepteurs pour une opération de public service. Voici la procédure pour le clonage de données d'une radio à une autre :

1. Mettez les radios hors tension.
2. Connectez le câble de clonage **CT-135** en option entre les prises de **DATA** des deux radios.
3. Mettez la radio sous tension tout en appuyant et maintenant la touche qui est située sur la gauche du commutateur [**POWER**] pour accéder au mode "Fonction Spéciale". faites cela pour les deux radios (l'ordre de la mise en tension n'a pas d'importance).
4. Sur la radio de "destination", tournez le côté gauche de la commande [**DIAL**] pour sélectionner le menu fonction "**1 CLONE RX**", puis appuyez deux fois sur le côté gauche de la commande [**DIAL**].
5. Sur la radio "d'origine", tournez le côté gauche de la commande [**DIAL**] pour sélectionner le menu fonction "**2 CLONE TX**", puis tournez le côté gauche de la commande [**DIAL**]. Les données de cette radio sont transférées à l'autre radio.
6. Si vous avez des problèmes durant le clonage, "ERROR" est affiché. Vérifiez que le câble de connexion et la tension de la batterie, et essayez une fois de plus.
7. Si le transfert de données est réussi, la radio "destination" affiche "**RECEIVED....**" puis s'éteint automatiquement et se rallume.
8. Appuyez sur la touche [**DIAL**] de la radio "d'origine". La radio "d'origine" s'éteint maintenant automatiquement et se rallume.
9. Mettez les deux radios hors tension et débranchez le câble de clonage.

Impossible d'effectuer l'opération de clonage entre la FTM-350AR et FTM-350AE.

INSTALLATION

Ce chapitre décrit la procédure d'installation pour l'intégration du **FTM-350AE** dans une station de radio amateur typique. Il est présumé que vous possédez des connaissances techniques et la compréhension conceptuelle compatible avec votre statut de radio sous licence amateur. S'il vous plaît prenez le temps de vous assurer que les exigences importantes de sécurité et techniques, détaillées dans ce chapitre sont suivies de près.

INSPECTION PRÉLIMINAIRE

Inspectez visuellement l'émetteur-récepteur immédiatement après l'ouverture du carton d'emballage. Assurez-vous que toutes les commandes et les commutateurs fonctionnent librement, et inspectez le cabinet de tout dommage. Secouez doucement l'émetteur-récepteur afin de vérifier qu'aucun composant interne ne soit en vrac à cause d'une mauvaise manutention lors du transport.

Si vous découvrez n'importe quel dommage, écrivez-le en détail et contactez la compagnie de transport (ou votre revendeur local, si l'appareil a été acheté en vente libre-) afin d'obtenir des instructions relatives à la résolution rapide de la situation des dommages. Assurez-vous de garder le carton d'expédition, en particulier s'il ya des perforations ou d'autres preuves des dommages subis pendant le transport, s'il est nécessaire de retourner l'appareil pour le service ou le remplacement, utilisez l'emballage d'origine, mais mettez tout le paquet dans une autre boîte d'emballage, de manière à préserver les preuves des dommages subis pendant le transport à des fins d'assurance.

CONSEILS D'INSTALLATION







Pour assurer une longue vie des composants, soyez certain de fournir une ventilation adéquate autour du cabinet du **FTM-350AE**.

Ne pas installer l'émetteur-récepteur au-dessus d'un autre dispositif qui produit de la chaleur (comme une alimentation ou un amplificateur), et ne pas placer des équipements, des livres ou des documents sur le dessus du **FTM-350AE**. Éviter les bouches de chauffage et de l'emplacement des fenêtres qui pourraient exposer le récepteur aux rayons directs et excessifs du soleil, en particulier dans les climats chauds. Le **FTM-350AE** ne doit pas être utilisé dans un environnement où la température ambiante dépasse +60 ° C.

INSTALLATION

CONSEILS DE SÉCURITÉ

Le **FTM-350AE** est un appareil électrique, ainsi qu'un générateur de d'énergie RF (Radio Fréquence), et vous devez prendre toutes les précautions de sécurité qui sont appropriées pour ce type d'appareil. Ces conseils de sécurité s'appliquent à tout appareil installé dans une station de radio amateur bien conçue.

-  Ne jamais laisser les enfants sans surveillance jouer dans les environs du votre émetteur-récepteur ou de l'antenne.
-  Envelopper soigneusement tout fil ou les épissures des câbles avec un ruban isolant électrique, pour éviter les courts-circuits.
-  Ne pas faire passer des câbles ou des fils à travers les portes des chambranles où, par usure, ils peuvent devenir effilochés et court-circuité à la terre ou à chacun.
-  Ne pas se tenir debout en face d'une antenne directionnelle tandis que vous transmettez par cette antenne. Ne pas installer d'antenne directionnelle dans un endroit où les humains ou les animaux peuvent se promener dans la direction du lobe principal du diagramme de rayonnement de l'antenne.
-  Dans les installations mobiles, il est préférable d'installer votre antenne sur le toit du véhicule, si possible, de façon à utiliser la carrosserie comme un contrepoids à l'antenne et augmenter le diagramme de rayonnement aussi loin que possible des passagers.
-  Pendant le fonctionnement des véhicules à l'arrêt (dans un parking, par exemple), prenez l'habitude de passer à faible puissance, si il ya des gens qui marchent à proximité.
-  Ne jamais porter de casque à double-bouche-oreille pendant que vous conduisez un véhicule.
-  Ne jamais porter un casque d'écoute à deux oreillettes en conduisant.
-  N'essayez pas de conduire votre véhicule tout en faisant un appel téléphonique sur une auto patch en utilisant le microphone DTMF. Garez-vous, que vous essayiez de faire un appel manuellement ou en utilisant le composeur automatique de numéro.
-  Ne jamais brancher la prise modulaire du système téléphonique à la douille du microphone (MIC).
-  **Attention!** : La haute tension RF est présente dans la section TX RF de l'émetteur-récepteur pendant la transmission. Ne touchez pas la section TX RF lorsque vous émettez.

MENU DE FONCTION SPÉCIALE

L'électricité statique peut parfois entraîner un fonctionnement erratique et imprévisible du microprocesseur. Si cela se produit, la réinitialisation du microprocesseur peut rétablir un fonctionnement normal. Notez que la réinitialisation du microprocesseur efface toutes les mémoires.

1. Mettez la radio hors tension.
2. Mettez la radio sous tension tout en appuyant et maintenant la touche qui est située à la gauche du commutateur [**POWER**] pour accéder au mode "Fonction Spéciale".
3. Tournez le côté gauche de la commande [**DIAL**] pour sélectionner un des menus suivants:
 - 1 **CLONE RX:** utilise ce menu pour le clonage de l'émetteur-récepteur. Voir la page suivante pour plus de détails.
 - 2 **CLONE TX:** utilise ce menu pour le clonage de l'émetteur-récepteur. Voir la page suivante pour plus de détails.
 - 3 **L-MEMORY SORT:** trie et numérote les canaux mémoires du côté gauche de la banque mémoire par fréquence, de faible à élevé. Voir page 10 pour plus de détails.
 - 4 **R-MEMORY SORT:** trie et numérote les canaux mémoires du côté droit de la banque mémoire par fréquence, de faible à élevé. Voir page 10 pour plus de détails.
 - 5 **SYSTEM RESET:** réinitialise les réglages des menus du mode de réglage (à part le groupe "APRS/PK" à leurs valeurs à l'usine par défaut.
 - 6 **ALL RESET:** efface toutes les mémoires et autres réglages à leurs valeurs à l'usine par défaut.
 - 7 **APRS RESET:** réinitialise uniquement le réglage du menu du mode de réglage du groupe "APRS/PKT" à leurs valeurs à l'usine par défaut.
 - 8 **BAND SCOPE:** fait passer l'opération de la portée de bande au mode renforcé. Voir page 18 pour plus de détails.
 - 9 **B-T SCOPE :** fait passer l'opération de la portée de bande au mode renforcé.
 - 10 **B-T PAIRING :** met en place le **Bluetooth®**. Voir page 18 pour plus de détails.
 - 11 **GPS DATUM :** sélectionne la donnée à être utilisée.
 - 12 **XBRAND REPEATER :** active l'opération en relais de la bande Cross. Règle la bande de droite sur la fréquence 144 MHz et la bande de gauche sur la fréquence 430 MHz (ou vice-versa) avant de commencer cette procédure.
4. Une fois que vous avez fait votre sélection à l'étape 3, appuyez sur le côté gauche de la commande [**DIAL**] et confirmez que (**OK?** [**SET**]) est affiché sur l'écran LCD. Appuyez sur le côté gauche de la commande [**DIAL**] une fois de plus pour terminer la procédure de réinitialisation. (Pour annuler la procédure de réinitialisation, appuyez sur la touche [**ESC**] avant d'appuyer sur le côté gauche de la commande [**DIAL**]).

ACCESSOIRES & OPTIONS

ACCESSOIRES FOURNIS

Microphone DTMF **MH-48A6JA**
Support de fixation mobile pour panneau et châssis arrière
Cordon d'alimentation AC avec câble de commande fusible (3 m)
Câble du haut-parleur
Fusible de rechange (15 A, 32 V)
Manuel d'utilisation
Carte de garantie

ACCESSOIRES EN OPTION

Microphone DTMF	MH-48A6JA
Microphone à main	MH-42C6J
Câble de commande (6m)	CT-132
Casque Bluetooth® (mono)	BH-1A
Casque Bluetooth® (stéréo)	BH-2A
Bluetooth®	BU-1
Manches du chargeur pour la BH-1A/BH-2A	CAB-1
Ecouteurs pour le BH-1A	FEP-4
Haut-parleur externe Power	MLS-200-M10
Câble d'Alimentation AC (25 A)	FP-1025A
Câble d'Alimentation AC (30 A)	FP-1030A
Câble d'extension GPS (3 m)	CT-133
Guide vocal	FVS-2
Moniteur	FPR-1
Récepteur GPS interne	FGPS-1
Récepteur GPS externe	FGPS-2
Adaptateur externe	CT-136
Câble de clonage	CT-135
Câble du Packet (DIN à 8 broches B DIN à 6 broches + DSUB 9 broches)	CT-140
Câble du Packet (DIN à 8 broches B DIN à 6 broches)	CT-141
Câble du Packet (DIN à B 8-broches DSUB à 9 broches)	CT-142

SPÉCIFICATIONS

Général

Portées de la fréquence: RX: 0.5-1.8 MHz (Radio AM)
76-108 MHz (Radio FM)
108-137 MHz (Bande Air)
137-174 MHz (Bande HAM 144 MHz)
174-250 MHz (Bande VHF TV)
300-420 MHz (General 1)
420-470 MHz (Bande AM 430 MHz)
470-800 MHz (Bande UHF TV)
800-1000 MHz (Général 2: USA Portable bloqué)
TX: 144-146(148) MHz (Bande Ham)
430-440(450) MHz (Bande Ham)

Pas de canal: 5, 6.25, 8.33, (9), 10, 12.5, 15, 20, 25, 50, 100, 200 kHz
(9): Radio AM uniquement

Stabilité de fréquence: ± 5 ppm (-10°C à $+60^{\circ}\text{C}$)

Décalage relais: ± 600 kHz (144 MHz)
 $\pm 1,6 / 7,6$ MHz (430 MHz)

Type d'émission: F1, F2, F3

Impédance antenne: 50 ohms

Tension d'alimentation: Nominale: 13,8 V DC, masse négative
Opération: 11,7 ~ 15,8 V, masse négative

Consommation de courant: 0,5 A (réception)
10 A (TX, 144 MHz 50W)
12 A (TX, 430 MHz 50W)

Température d'opération: -4°F à $+140^{\circ}\text{F}$ (-20°C à $+60^{\circ}\text{C}$)

Dimensions de la caisse: Panneau : 157 x 66 x 33,5 mm
(LxHxP) (sans bouton & connecteurs)

Arrière du châssis: 140 x 46 x 150 mm
(sans connecteurs)

Poids (approx.): 2,1 kg (Groupe + châssis arrière + Câble de connexion)

Émetteur

Puissance de sortie RF: 50 / 20 / 5 W

Type de modulation: une réactance variable F1, F2, F3

Écart maximal: ± 5 kHz

Fausse émission: -30 dBm (≤ 1 GHz), -36 dBm (> 1 GHz)

Impédance du microphone: 2 kohm

SPÉCIFICATIONS

Récepteur

Circuit Type: Double conversion Super hétérodyne (FM / AM)
Triple-conversion hétérodyne Super (WFM)
Simple conversion hétérodyne Super (radio)

FI: 1er: 47,25 MHz, 2ème: 450 kHz
("Côté gauche" de la bande, FM/AM)
1er: 44,85 MHz, 2ème: 450 kHz
("Côté droit" de la bande, FM/AM)
1er: 45,8 MHz, 2ème: 10,7MHz, 3ème: 1MHz
("Côté gauche" de la bande, WFM)
1er: 44,0 MHz, 2ème: 10,7MHz, 3ème: 400 kHz
("Côté droit" de la bande, WFM)

1er: 130 kHz (Radio FM)
1er: 50 kHz (Radio AM)

Sensibilité: 5 μV TYP pour 10 dB SN (de 0,5 à 1,7 MHz, AM)
2 μV TYP pour 12 dB SINAD (76-108 MHz, WFM)
0,8 μV TYP pour 10 dB SN (108-137 MHz, AM)
0,2 μV pour 12 dB SINAD (137 à 140 MHz, FM)
0,2 μV pour 12 dB SINAD (140-150 MHz, FM) EXP
0,25 μV pour 12 dB SINAD (150 à 174 MHz, FM)
1 μV TYP pour 12 dB SINAD (174 à 222 MHz, WFM)
0,8 μV TYP pour 10 dB SN (300 à 336 MHz, AM)
0,25 μV TYP pour 12 dB SINAD (336 à 420 MHz, FM)
0,2 μV pour 12 dB SINAD (420-470 MHz, FM) EXP
5 μV TYP pour 12 dB SINAD (470 à 540 MHz, WFM)
5 μV TYP pour 12 dB SINAD (540 à 800 MHz, WFM)
0,4 μV TYP pour 12 dB SINAD (800 -899,99 MHz, FM)
0,8 μV TYP pour 12 dB SINAD (800 -999,99 MHz, FM)

Sensibilité du silencieux: 0,16 μV (Bande 44/430 MHz)

Sélectivité (NFM, AM): 12 kHz / 30 kHz (-6 dB / -60 dB)

Sortie AF: 8 W @ 4 ohms pour 10 % THD (@ 13,8 V) SP EXP BTL
4 W @ 4 ohms pour 10 % THD (@ 13.8 V) SP EXP Normal

Impédance de sortie AF: 4-16 ohms

Les spécifications sont sujettes à changement sans préavis, et sont garantis au sein des bandes amateur 144/430 MHz seulement.

(The following text is mirrored bleed-through from the reverse side of the page and is not legible.)



Declaration of Conformity

We, Yaesu UK Ltd. declare under our sole responsibility that the following equipment complies with the essential requirements of the Directive 1999/5/EC and 2004/104/EC.

Type of Equipment:	FM Transceiver
Brand Name:	YAESU
Model Number:	FTM-350E/FTM-350AE
Manufacturer:	Vertex Standard Co., Ltd.
Address of Manufacturer:	4-8-8 Nakameguro Meguro-Ku, Tokyo 153-8644, Japan

Applicable Standards:

This equipment is tested and conforms to the essential requirements of directive, as included in following standards.

Radio Standard:	EN 301 783-2 V1.1.1
EMC Standard:	EN 301 489-1 V1.8.1 EN 301 489-15 V1.2.1
Safety Standard:	EN 60950-1: 2006 +A11:2009

The technical documentation as required by the Conformity Assessment procedures is kept at the following address:

Company: Yaesu UK Ltd.
Address: Unit 12, Sun Valley Business Park, Winnall Close, Winchester Hampshire, SO23 0LB, U.K.

Dispositions pour les produits électroniques et electriques

Tous les produits portant le symbole (Poubelle barree d'une croix) ne doivent pas etre mis avec les ordures menagers.

Les produits electriques et électroniques doivent etre recycles a un centre de traitement ou ils seront tries.

En Europe contactez votre fournisseur ou distributeur pour les informations concernant la collecte de ceux ci.

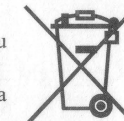

Attention, en cas d'utilisation

Cet émetteur-récepteur fonctionne sur des fréquences qui ne sont généralement pas autorisées.

En ce qui concerne l'usage effectif, l'utilisateur doit posséder une licence de radio amateur.

L'utilisation est autorisée uniquement dans les bandes de fréquences qui sont alloués pour les radios amateurs.

List of the practicable area				
AUT	BEL	BGR	CYP	CZE
DEU	DNK	ESP	EST	FIN
FRA	GBR	GRC	HUN	IRL
ITA	LTU	LUX	LVA	MLT
NLD	POL	PRT	ROM	SVK
SVN	SWE	CHE	ISL	LIE
NOR	-	-	-	-

YAESU

Copyright 2010
VERTEX STANDARD CO., LTD.
All rights reserved.

No portion of this manual
may be reproduced
without the permission of
VERTEX STANDARD CO., LTD.

Printed in Japan

1012X-0Y



YAESU

Émetteur-récepteur bi-bande FM

FTM-350AE

MANUEL D'OPÉRATION

FRANÇAIS

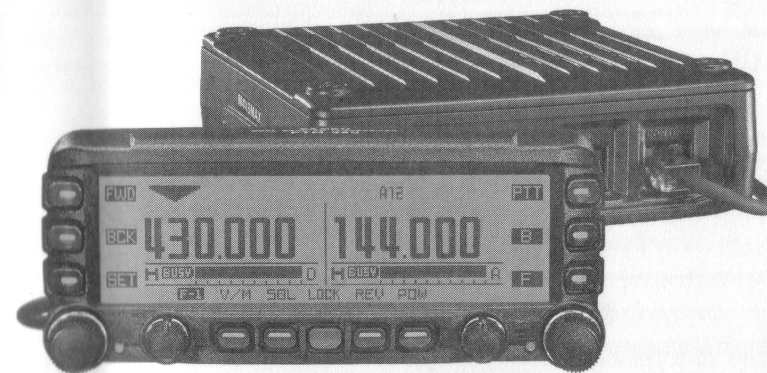

VERTEX STANDARD CO., LTD.
4-8-8 Nakameguro, Meguro-Ku, Tokyo 153-8644, Japan

VERTEX STANDARD
US Headquarters
10900 Walker Street, Cypress, CA 90630, U.S.A.

YAESU UK LTD.
Unit 12, Sun Valley Business Park, Winnall Close
Winchester, Hampshire, SO23 0LB, U.K.

VERTEX STANDARD HK LTD.
Unit 5, 20/F., Seaview Centre, 139-141 Hoi Bun Road,
Kwun Tong, Kowloon, Hong Kong

VERTEX STANDARD (AUSTRALIA) PTY., LTD.
Normanby Business Park, Unit 14/45 Normanby Road
Notting Hill 3168, Victoria, Australia