







MARQUE: POLAROID
REFERENCE: iX2020 NOIR
CODIC: 4226453







NOTICE
↓

Installation du logiciel

-  Munissez-vous du CD fourni avec votre appareil
-  Connectez votre PC ou votre MAC à Internet
-  Insérez le CD
-  Suivez les instructions d'installation du logiciel
-  Le logiciel se lancera automatiquement

Télécharger des images

-  Mettez votre appareil photo en marche
-  Connectez votre appareil photo à votre ordinateur avec le câble USB
-  Lancez le logiciel et cliquez sur le bouton « Extraire les images »
-  Suivez les instructions affichées à l'écran pour télécharger les images
-  Éditez et téléchargez vos images sur des réseaux sociaux

Configuration requise

Système d'exploitation	WinXP (SP3), Vista (SP1), Win7 et Mac OS X v10.5.x ou supérieur
Processeur	Pentium III ou supérieur
RAM	1 Go
Interface	Port USB
Lecteur CD	CD-ROM 4 vitesses ou supérieur

Si vous désirez des instructions plus détaillées que dans ce Guide de démarrage rapide, le manuel utilisateur complet de l'appareil photo est disponible sur l'écran d'Accueil ou dans le Menu d'aide après l'installation de Polaroid Instant Memories

Windows et le logo Windows sont des marques déposées de Microsoft Corporation. Toutes les autres marques déposées sont la propriété de leurs sociétés respectives.

Cet appareil photo est un périphérique de type Plug and Play. Vous pouvez télécharger les photos et les vidéos capturées dans votre appareil sans le logiciel, en accédant directement à la mémoire de l'appareil depuis votre ordinateur. Il est cependant recommandé d'installer le logiciel Polaroid Instant Memories afin d'apprécier pleinement l'expérience Polaroid.



 **Polaroid**

iX2020

Guide de démarrage rapide
**INFORMATIONS
ESSENTIELLES**



 Des questions ? Besoin d'aide ?
Ce manuel vous aidera à profiter de votre nouveau produit

 Si vous avez d'autres questions, appelez notre assistance téléphonique :
877-408-0033

 ou rendez-vous sur le site :
www.polaroid.com

1 ÉLÉMENTS FOURNIS

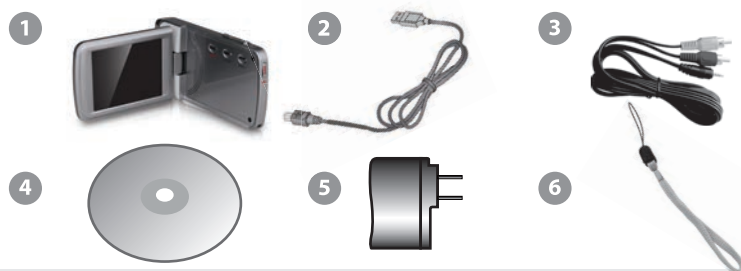

1. Caméscope numérique
 2. Câble USB
 3. Câble AV
 4. CD d'installation
 5. Chargeur secteur
 6. Dragonne
 7. Batterie lithium intégrée (non affichée)
- Carte mémoire Micro SD non fournie

2 PARTIES DE L'APPAREIL

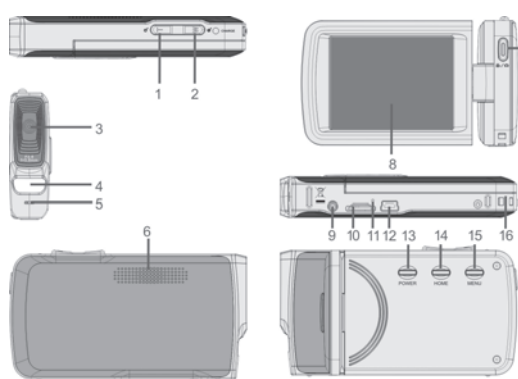

1. Bouton T/Zoom avant
2. Bouton W/Zoom arrière
3. Objectif
4. Flash LED
5. Microphone
6. Haut-parleur
7. Déclencheur photo/vidéo
8. Écran tactile LCD
9. Sortie-AV
10. Fente pour carte mémoire Micro SD
11. Bouton de réinitialisation
12. Interface USB
13. Bouton de Marche/Arrêt
14. Bouton HOME (Accueil)
15. Bouton Menu
16. Orifice de courroie de poignée

3 PREMIERS RÉGLAGES

Chargement de la batterie



Il s'agit d'une batterie au lithium intégrée.
Pour changer la batterie :
-Éteignez l'appareil.
-Connectez l'appareil au port USB de l'ordinateur à l'aide du câble USB, ou à l'adaptateur secteur.
-Le voyant de chargement s'éteindra lorsque la batterie est entièrement rechargée.

Installation de la carte mémoire



Votre appareil photo requiert une carte mémoire Micro SD de classe C ou supérieure (jusqu'à 32 Go) pour une utilisation normale.

Allumage et utilisation du caméscope



Premiers réglages de l'appareil

Après avoir allumé votre caméscope pour la première fois, vous devez sélectionner la langue, la date et l'heure et l'option Insta Share pour votre caméscope.

Pour finaliser la configuration initiale :

1. Allumez votre caméscope (première fois uniquement).

2. Vous serez tout d'abord invité à sélectionner une langue.

- Touchez une option sur l'écran LCD pour sélectionner la langue souhaitée.
- Touchez SAUVER ET QUITTER pour confirmer et sauvegarder votre sélection.

3. Une fois que vous avez choisi votre langue, il vous sera demandé si vous voulez quitter ou continuer la configuration.

- Touchez « Oui » si vous souhaitez paramétrer la date, l'heure et l'option Insta Share.
- Touchez « Non » si vous souhaitez quitter la configuration.

Remarque : Si vous sélectionnez « Non » et choisissez de quitter la configuration, les réglages peuvent être changés à n'importe quel moment en appuyant sur le bouton HOME (Accueil) et en touchant l'icône « Configurer ».

4. Si vous choisissez de poursuivre la configuration, il vous sera demandé de régler la date et l'heure du caméscope.

- Appuyez sur les boutons T ou W pour augmenter ou diminuer les valeurs des heures, des minutes, des jours, des mois, etc.

Appuyez sur le bouton ACCUEIL pour changer le paramètre Date et heure.

- Une fois la date et l'heure modifiées à votre convenance, touchez SAUVER ET QUITTER pour sauvegarder le paramétrage et continuer la configuration.

5. L'étape suivante consiste à sélectionner votre destination Insta Share par défaut.

- Insta Share vous permet de sélectionner votre site Web de partage favori et d'y télécharger vos documents en un clic.
- Remarque : si vous ne souhaitez pas utiliser cette fonctionnalité, sélectionnez « Aucun » dans la liste d'options Insta Share.

• Tout d'abord, sélectionnez le réseau social Insta Share que vous utiliserez pour vos photos. Touchez l'écran LCD et appuyez sur l'Insta Share souhaité pour vos photos.

• Sélectionnez ensuite le réseau social Insta Share que vous utiliserez pour vos vidéos. Touchez l'écran LCD et appuyez sur l'Insta Share souhaité pour vos vidéos. Touchez SAUVER ET QUITTER pour confirmer votre choix.

6. Félicitation ! Vous avez terminé la configuration initiale.

N'oubliez pas : il s'agit d'une configuration unique et il ne vous sera plus demandé de déterminer ces paramètres. Si vous souhaitez modifier l'un de ces paramètres, vous pouvez le faire en allant dans ACCUEIL >> Configuration.

4 PRINCIPAUX MODES DE L'APPAREIL

Votre appareil dispose de plusieurs modes correspondant à ses différentes fonctions.

Vous pouvez changer de mode en appuyant sur le bouton HOME (Accueil) de votre appareil lorsque celui-ci est allumé.



Mode Capture de vidéos

Utilisez ce mode pour prendre des vidéos avec votre caméscope numérique.

Ce mode est activé par défaut lorsque votre appareil est allumé.

Pour prendre une vidéo, dirigez votre appareil vers la scène de votre choix et appuyez sur le déclencheur pour démarrer l'enregistrement. Un voyant lumineux rouge apparaît à l'écran pendant l'enregistrement. Appuyez de nouveau sur le « déclencheur » pour arrêter l'enregistrement. La vidéo est automatiquement enregistrée sur la carte mémoire.

Pour accéder aux différents menus du mode Capture de vidéos, appuyez sur le bouton MENU lorsque l'appareil est en mode Capture de vidéos.

Pour plus d'informations, consultez le manuel de l'utilisateur de l'appareil dans le logiciel ou en ligne.



Mode Capture de photos

Utilisez ce mode pour prendre des photos avec votre appareil numérique.

Après avoir allumé votre appareil photo, appuyez sur le bouton HOME (Accueil) pour ouvrir la page d'accueil puis touchez l'icône de l'appareil photo pour passer en mode Capture de photos.

Pour prendre une photo, dirigez votre appareil vers le sujet de votre choix et appuyez sur le déclencheur. La photo est automatiquement enregistrée sur la carte mémoire.

Pour accéder aux différents menus du mode Capture de photos, appuyez sur le bouton MENU lorsque l'appareil est en mode Capture de photos.

Pour plus d'informations, consultez le manuel de l'utilisateur de l'appareil dans le logiciel ou en ligne.



Mode Lecture (photos et vidéos)

Utilisez ce mode pour afficher et gérer les photos et les vidéos de l'appareil.

Après avoir allumé votre caméscope, appuyez sur le bouton ACCUEIL pour ouvrir la page d'accueil puis touchez l'icône LECTURE pour passer en mode Lecture.

Appuyez sur les boutons T ou W pour voir la vidéo ou la photo précédente/suivante que vous avez capturée avec votre caméscope.

Pour accéder aux différents menus du mode LECTURE, appuyez sur le bouton MENU lorsque l'appareil est en mode Lecture.

Pour plus d'informations, consultez le manuel de l'utilisateur de l'appareil dans le logiciel ou en ligne.

SUPPORT TECHNIQUE ET INFORMATIONS DE GARANTIE

Pour obtenir un support technique, rendez-vous sur notre site à l'adresse www.polaroid.com. Pour obtenir de l'aide supplémentaire, vous pouvez également appeler notre service d'assistance technique au numéro vert 877 408 0033 ou, pour une assistance par e-mail, veuillez nous contacter à l'adresse polaroid@sakar.com.

Bon de garantie

Cette garantie n'est valable que pour l'acheteur d'origine et n'est pas transférable. Cette garantie couvre les produits ne fonctionnant pas correctement DANS LE CADRE D'UNE UTILISATION NORMALE, du fait d'un défaut du matériel ou de fabrication. Votre produit sera remplacé ou réparé sans frais, pièces et main d'œuvre comprises, pendant une période d'un an.

Éléments non couverts par la garantie

Dommages ou mauvais fonctionnement dus à des causes autres que des défauts matériels ou de fabrication, ou à une utilisation abusive, notamment, mais sans s'y limiter, la réparation par un personnel non autorisé, la modification, le détournement ou un accident.

Pour obtenir des informations sur le service de garantie et de dépannage :

Appelez le 877 408 0033 ou visitez notre site sur www.polaroid.com.

Pour bénéficier d'un service de garantie et obtenir le nom et l'adresse d'un centre de service produit autorisé, l'acheteur d'origine doit nous contacter afin de diagnostiquer le problème et établir une méthode de service. La preuve d'achat sous la forme d'une facture ou d'un reçu prouvant que le produit est couvert par la garantie applicable DOIT être présentée pour bénéficier des services de cette dernière. Il est de votre responsabilité d'emballer correctement et d'envoyer les produits défectueux accompagnés d'une copie de la preuve d'achat, d'une explication écrite du problème et d'une adresse de retour valide au centre de service agréé à vos frais. Ne pas inclure d'autres éléments ou accessoires avec le produit défectueux. Tout produit reçu par le centre de service habilité et non couvert par la garantie sera renvoyé sans être réparé.

AUCUNE GARANTIE, EXPRESSE OU IMPLICITE, Y COMPRIS MAIS SANS S'Y LIMITER, TOUTE GARANTIE IMPLICITE DE VALEUR MARCHANDE OU D'ADAPTATION À UN USAGE PARTICULIER, AUTRE QUE LES GARANTIES EXPLICITEMENT DÉCRITES CI-DESSUS, NE SERA APPLIQUÉE. LE DISTRIBUTEUR DÉCLINE TOUTES LES GARANTIES APRÈS LA PÉRIODE DE GARANTIE PRÉCÉDEMMENT CITÉE. AUCUNE AUTRE GARANTIE EXPLICITE OU FOURNIE PAR UNE AUTRE PERSONNE, ENTREPRISE OU ENTITÉ PAR RESPECT AU PRODUIT NE PEUT LIER LE DISTRIBUTEUR. LES RÉPARATIONS, REMPLACEMENT OU REMBOURSEMENT DU PRIX D'ACHAT D'ORIGINE, À LA DISCRÉTION DU DISTRIBUTEUR, SONT LES SEULS RECOURS DE L'ACHETEUR. EN AUCUN CAS LE DISTRIBUTEUR, LES FABRICANTS OU PLR IP HOLDINGS, LLC NE PEUVENT ÊTRE TENUS RESPONSABLES POUR LES DOMMAGES DIRECTS, INDIRECTS, IMPRÉVUS, CORRÉLATIFS OU PUNITIFS (COMPRENANT, SANS S'Y LIMITER, LES DOMMAGES POUR CAUSES DE PERTE DE PROFITS, CLIENTS, ÉCONOMIES, DONNÉES OU DOSSIERS) CAUSÉS PAR L'UTILISATION, L'UTILISATION ABUSIVE OU L'INCAPACITÉ À UTILISER LE PRODUIT. AUCUNE GARANTIE NE PEUT S'APPLIQUER HORMIS CELLES PRÉCÉDEMMENT CITÉES. EN DÉPIT DE CE QUI PRÉCÈDE, LE RECOUVREMENT DE L'ACHETEUR CONTRE LE DISTRIBUTEUR NE DOIT PAS DÉPASSER LE PRIX D'ACHAT DU PRODUIT VENDU PAR LE DISTRIBUTEUR. CETTE GARANTIE NE S'ÉTEND À AUCUNE PERSONNE AUTRE QUE L'ACHETEUR ORIGINAL AYANT ACHETÉ LE PRODUIT ET N'EST PAS TRANSFÉRABLE.

Certains pays, États ou provinces n'autorisent pas l'exclusion ou la restriction des dommages corrélatifs ou imprévus ou autorisent les restrictions sur les garanties, par conséquent, les restrictions ou exclusions peuvent ne pas s'appliquer. Cette garantie vous fournit des droits légaux spécifiques mais vous pouvez avoir d'autres droits qui peuvent varier d'un État ou d'une province à l'autre. Contactez votre détaillant habilité pour déterminer si d'autres garanties s'appliquent.

Ce produit est fabriqué, distribué et vendu par SAKAR International, Inc. Polaroid, Polaroid & Pixel, Made in Polaroid et le logo Polaroid Classic Border sont des marques déposées de PLR IP Holdings, LLC, utilisées sous licence. Toutes les autres marques commerciales appartiennent à leur propriétaire respectif, qui n'a pas commandité, autorisé ou approuvé ce produit. PLR IP Holdings, LLC ne fabrique pas ce produit ni ne fournit le support technique ou la garantie du fabricant.

© 2015 Tous droits réservés

Déchets électroniques - PLR IP Holdings, LLC, ses licenciés, filiales et Sakar International, Inc. soutiennent pleinement toute initiative relative aux déchets électroniques. En tant qu'habitant responsable de l'environnement, et pour éviter de violer les lois établies, vous devez gérer correctement ce produit en accord avec les réglementations, directives et autres gouvernances en vigueur dans votre zone de résidence. Veuillez vérifier avec les autorités locales ou le revendeur chez qui vous avez acheté ce produit afin de déterminer un centre où vous pourrez jeter ce produit.

Vous pouvez également vous rendre sur www.polaroid.com et consulter la rubrique Responsabilité sociale pour en savoir plus sur les lois spécifiques à votre région, afin de trouver un établissement de collecte près de chez vous. Si votre appareil électronique dispose d'une mémoire interne sur laquelle il est possible de trouver des données personnelles ou professionnelles, nous vous conseillons d'effectuer un nettoyage des données avant de jeter l'appareil afin de vous assurer que personne ne puisse accéder à vos données personnelles. Le nettoyage des données varie selon le type de produit et son logiciel. Nous vous conseillons de rechercher quel procédé de nettoyage des données est le plus adapté à votre appareil avant de le jeter. Vous pouvez également vous renseigner auprès de l'installation de recyclage près de chez vous pour connaître leurs procédures de nettoyage des données pendant le processus de recyclage.

Cet appareil est conforme à la partie 15 de la réglementation FCC (États-Unis). L'appareil ne peut être utilisé que lorsque les deux conditions suivantes sont satisfaites : (1) cet appareil ne doit pas provoquer des interférences dangereuses et (2) cet appareil doit accepter toute interférence reçue, y compris celles entraînant un fonctionnement indésirable. Attention : les modifications qui n'ont pas été explicitement approuvées par la partie responsable de la mise en conformité peuvent annuler le droit de l'utilisateur à faire fonctionner l'appareil. REMARQUE : cet équipement a été soumis à des tests et a été déclaré conforme aux limitations établies pour un appareil numérique de classe B, ainsi qu'à la partie 15 de la réglementation FCC. Ces limitations ont été conçues afin de fournir une protection suffisante contre le risque d'interférences dangereuses dans des installations résidentielles. Cet équipement génère, utilise et peut diffuser une énergie de radiofréquence. S'il n'est pas installé et utilisé en conformité avec les instructions, il peut causer des interférences dangereuses pour la réception d'émissions d'ondes (radio ou télévision). Ceci se vérifie en allumant et en éteignant votre équipement. L'utilisateur est prié de tenter de corriger ces interférences par l'une des mesures suivantes :

En réorientant ou en remplaçant l'antenne de réception.

En augmentant l'espacement entre l'équipement et le récepteur.

En connectant l'équipement à une prise de courant différente de celle à laquelle est connecté le récepteur.

En consultant le fournisseur ou un technicien radio/TV qualifié pour davantage d'informations.