

The logo for VDO Dayton, featuring the letters 'VDO' in a bold, sans-serif font, followed by a stylized 'd' with a star inside a circle, and the word 'ayton' in a lowercase, italicized sans-serif font. The entire logo is set against a dark, rounded rectangular background with a glowing effect.

**VDODayton**

# MG 3000 C

Owner's manual and mounting instruction  
Mode d'emploi et manuel d'installation  
Bedienungs- und Einbauanleitung  
Gebruiksaanwijzing en inbouwhandleiding  
Istruzioni d'uso e d'installazione  
Instrucciones de manejo y de montaje  
Bruksanvisning och monteringsanvisning  
Betjeningsvejledning og monteringsanvisning

English

Français

Deutsch

Nederlands

Italiano

Español

Svenska

Dansk

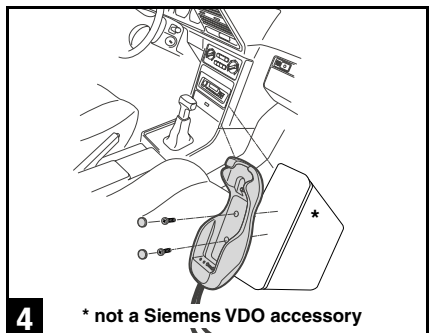
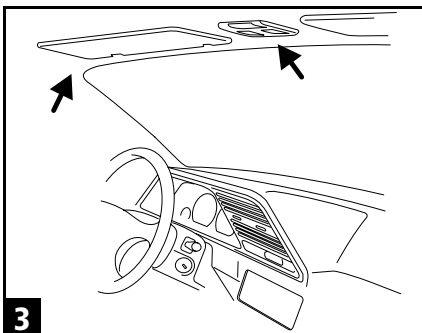
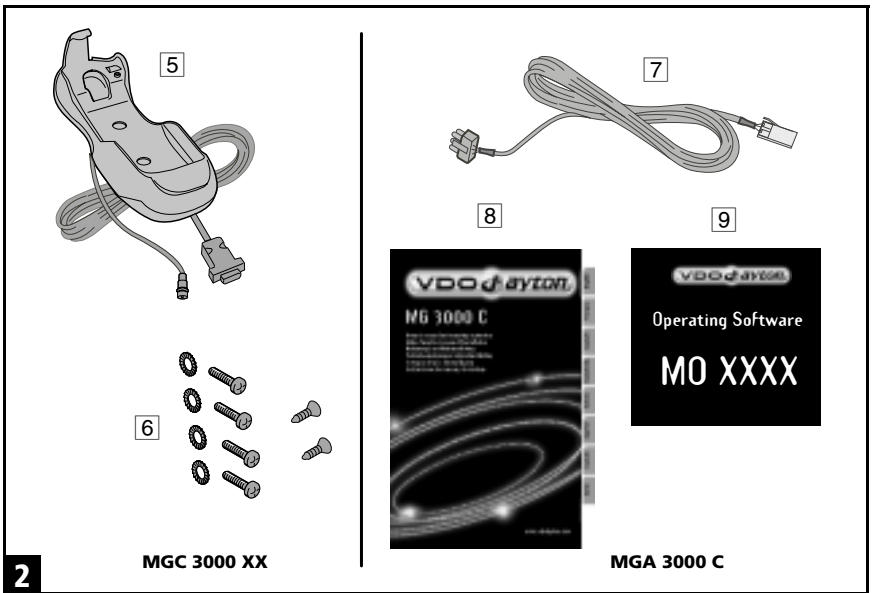
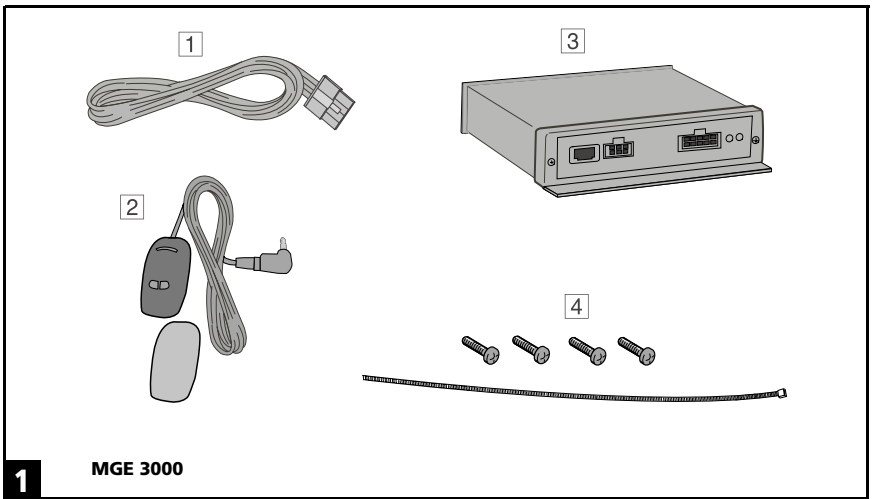

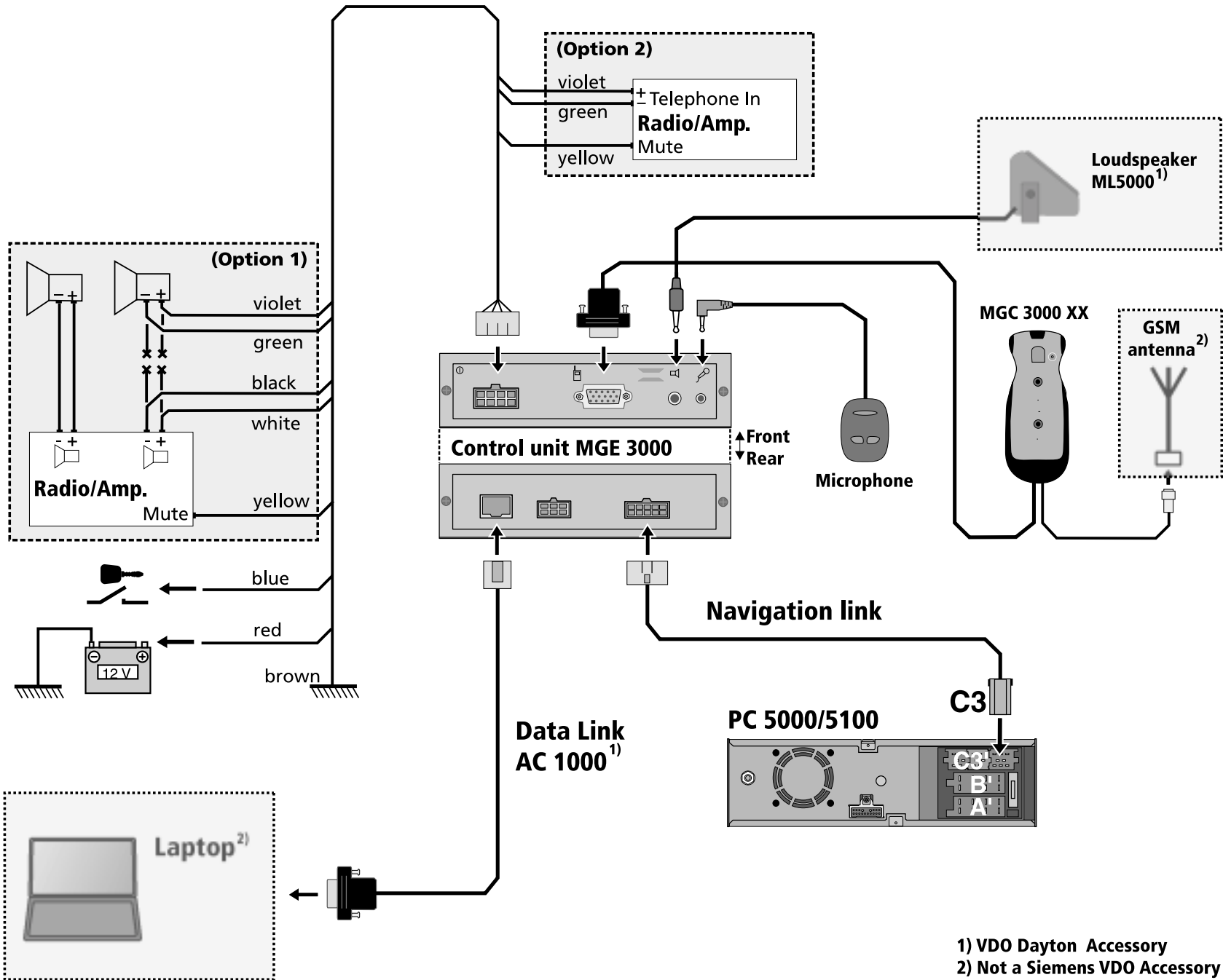

1) VDO Dayton Accessory  
2) Not a Siemens VDO Accessory

Illustrations	Page 2 - 4	<b>English</b>
Operation	Page 7	
Installation instructions	Page 23	
Figures	page 2 à 4	<b>Français</b>
Mode d'emploi	page 31	
Instructions de montage	page 47	
Abbildungen	Seite 2 - 4	<b>Deutsch</b>
Bedienungsanleitung	Seite 55	
Einbauanleitung	Seite 71	
Afbeeldingen	Pagina 2 - 4	<b>Nederlands</b>
Gebruiksaanwijzing	Pagina 79	
Inbouwhandleiding	Pagina 95	
Figure	pag. 2 - 4	<b>Italiano</b>
Istruzioni per l'uso	pag. 103	
Istruzioni per il montaggio	pag. 119	
Ilustraciones	Página 2 - 4	<b>Español</b>
Instrucciones de uso	Página 127	
Instrucciones de montaje	Página 143	
Bilder	Sidan 2 - 4	<b>Svenska</b>
Bruksanvisning	Sidan 151	
Monteringsanvisning	Sidan 167	

## Table des matières

Remarques relatives au mode d'emploi .....	32
ATTENTION ! Remarques importantes pour une utilisation en toute sécurité	32
Avantages du kit mains libres .....	32
Informations générales .....	33
Téléphones portables .....	33
Mise en sourdine .....	33
Utilisation .....	34
Mise en service .....	34
Allumer le téléphone .....	34
Eteindre le téléphone .....	35
Menu Téléphone .....	35
Symboles d'affichage .....	36
Affichage de la qualité de réception .....	36
Option « Fonction » .....	36
Pour passer un appel .....	37
Volume sonore des communications .....	37
Pour composer un numéro .....	37
Composer un numéro à partir du clavier .....	37
Listes des appels .....	38
Répertoire du système de navigation .....	38
Répertoire téléphonique .....	38
Sélection d'une entrée du répertoire .....	39
Suppression d'une entrée .....	39
Nouvelle entrée .....	39
SMS (Short Message Service) .....	40
Centre SMS .....	40
Réception de SMS .....	40
Lecture de SMS .....	41
Ecrire un SMS .....	42
Modèles de SMS .....	42
Envoi d'un SMS .....	43
Versions .....	43
Composition automatique des numéros affichés (en cas d'informations supplémentaires disponibles sur les CD cartes) .....	44
Numéros d'urgence .....	45
Pannes et solutions .....	46

### Remarques relatives au mode d'emploi

Pour faciliter la lecture de ce mode d'emploi, nous avons utilisé les symboles suivants :

1. vous invite à intervenir.

• indique une énumération.

 fournit des remarques supplémentaires sur le sujet.

 signale une consigne de sécurité ou un avertissement qui contient des informations importantes pour utiliser votre appareil en toute sécurité. Le non-respect de ces consignes peut entraîner des dommages matériels ou corporels, éventuellement mortels. C'est pourquoi nous vous demandons de respecter scrupuleusement ces consignes.

### ATTENTION !

#### Remarques importantes pour une utilisation en toute sécurité

 Ne programmez l'appareil avec la télécommande ou le téléphone que lorsque le véhicule est à l'arrêt, ou demandez au passager de s'en occuper. Dans le cas contraire, vous risquez de mettre en danger la vie des passagers et des autres automobilistes.

 Si vous téléphonez en roulant, votre attention diminue et vous vous concentrez moins sur la circulation et les panneaux de circulation. Pour éviter de mettre en danger la vie des passagers et des autres automobilistes, le conducteur ne doit pas téléphoner lorsqu'il conduit. Respectez la législation relative à l'utilisation du téléphone dans un véhicule.

 Éteignez le téléphone ou laissez-le éteint lorsque vous entrez dans une station-service, sur le parking d'entreprises chimiques, de dépôts de carburants ou d'installations semblables.

 Un téléphone allumé ou la proximité de l'antenne GSM peut perturber le fonctionnement d'appareils médicaux tels qu'un stimulateur cardiaque ou un appareil auditif.

 Ne touchez pas l'antenne GSM en téléphonant.

### Avantages du kit mains libres

En plus des avantages classiques des kits mains libres, le kit VDO Dayton offre les avantages suivants :

- une manipulation simple du téléphone via un grand écran, clair, une télécommande infra-rouge reliée au système de navigation
- une sélection directe des numéros de téléphone en mode navigation, par ex. des numéros tirés du répertoire ou de destinations particulières (en fonction du CD cartes).
- un passage automatique en mode téléphone en cas d'appel entrant, puis en mode navigation une fois l'appel terminé
- une utilisation de la mémoire répertoire de la carte SIM
- la saisie, la lecture et l'envoi de messages courts (SMS) via le grand écran

## Informations générales

### Téléphones portables

Le kit mains libres est conçu pour être utilisé exclusivement avec les supports téléphone indiqués sur le support ou l'emballage du support.

**⚠ Avant d'utiliser le téléphone, retirez le cache de protection du raccord d'antenne du téléphone et éventuellement l'étui de protection.**

**⚠ N'essayez pas de placer d'autres téléphones portables dans la fixation. Cela peut endommager le kit mains libres et le téléphone portable.**

☐ Il est donc conseillé de procéder à un préréglage du volume sur le téléphone portable en vue de son utilisation avec le kit mains libres (profil voiture).

#### Particularités des téléphones Siemens C/M/S 35, C/ME/S 45 et SL 42/45 :

- Le téléphone portable ne s'éteint pas dès que le contact a été coupé, mais environ 15 minutes après ou environ 15 minutes après la dernière commande effectuée sur le kit mains libres.
- Si vous désactivez toutes les sonneries du téléphone, elles seront toutes désactivées même en cas d'utilisation du kit mains libres (pour C/ME/S 45 uniquement).
- Lorsque le téléphone s'est désactivé automatiquement sur son support, vous devez alors le réactiver à la main.
- Il n'est pas nécessaire de recharger la batterie d'un téléphone éteint.
- Si vous retirez le téléphone portable de son support quand il sonne, vous êtes automatiquement en ligne.
- Lors du raccordement du kit mains libres au MC 5400 (uniquement C/M/S 35 et SL 42/45) : le téléphone ne peut être rechargé via le kit mains libres en mode modem GSM (en cas d'envoi/réception de fax par ex.)

#### Particularités des téléphones Nokia 6210/6310/7110

- Pour Nokia 7110 uniquement : le portable ne peut être utilisé avec le kit mains libres qu'à partir de la version de logiciel 4.88. Pour connaître la version de logiciel qui équipe votre appareil, composez le code de commande \*#0000#. Si vous avez besoin d'une mise à jour du logiciel, adressez-vous à votre revendeur Nokia.
- Si le kit mains libres ne réagit plus lorsque vous appuyez sur les touches de la télécommande et sur celles du portable, cela signifie que la liaison entre le téléphone et le kit mains libres est coupée. Dans ce cas, éteignez et rallumez le portable (si c'est possible) ou retirez un instant la batterie et remplacez-la avant de rallumer le téléphone.
- Les messages qui apparaissent sur l'écran du téléphone portable pour vous informer que vous avez reçu de nouveaux SMS ou que vous avez un « appel en attente » restent affichés une fois que vous avez lu le SMS ou consulté la liste des « appels perdus ».
- Sur les Nokia 7110 uniquement : le réglage du volume n'est possible que lorsqu'aucun chiffre ou signe n'a été saisi sur le téléphone (écoute de la messagerie par exemple).
- Valable uniquement pour le Nokia 6310 : accepte la version 4.20 et supérieure du logiciel du téléphone mobile.  
Les fonctions de réglage du volume et d'activation/désactivation automatique ne sont pas prises en charge.

### Mise en sourdine

Si vous reliez le signal « Sourdine » à l'entrée « Sourdine » (si présente) de la radio, cette dernière se met en sourdine lorsque vous téléphonez en utilisant le kit mains libres.

### Utilisation

L'utilisation du téléphone s'effectue le plus souvent via des menus spéciaux Téléphone du système de navigation. Les touches de la télécommande ont les fonctions suivantes :

- OK** Confirmation des options du menu sélectionnées / activation de la touche marquée par le curseur dans les menus
- MENU** Retour au mode navigation (Sommaire)
- ◀, ▶, ▲, ▼ Déplacement du curseur / sélection d'éléments dans le menu
- + , - Réglage du volume du téléphone pendant un appel

**i** Les deux opérations de sélection d'une entrée de menu à l'aide du curseur et d'activation de la fonction en appuyant sur la touche de validation **OK** sur la télécommande seront sélectionnées, par la suite, « Sélection » d'une fonction/option.

### Allumer le téléphone

Pour utiliser le kit mains libres, un téléphone portable adéquat doit reposer sur le support prévu à cet effet.

### Mise en marche

Le kit mains libres s'active automatiquement lorsque vous démarrez le moteur.

**i** Sur certains téléphones (voir la notice concernée), le téléphone affiche un symbole particulier lorsque vous le posez sur son support (une voiture) ou un message indiquant le passage en mode kit mains libres.

#### 1. Mettez le contact.

Le système de navigation se met en marche :

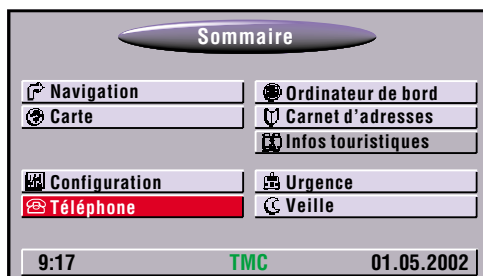

#### 2. Confirmez l'option « Téléphone ».

Lorsque le téléphone est activé, le menu Téléphone s'affiche à l'écran.

Lorsque le téléphone ne repose pas sur son support ou lorsqu'il n'est pas activé, l'information correspondante s'affiche à l'écran.

Dans ce cas, vérifiez que le téléphone repose correctement sur son support, qu'il est allumé et que le code PIN a bien été saisi.



## Eteindre le téléphone

### En mode veille :

Après avoir coupé le moteur, le kit mains libres reste actif pendant 15 minutes environ. Le téléphone reste en réseau et le PIN reste actif sur cette période. De plus, lorsque le téléphone est posé sur son support, il est automatiquement rechargé.

15 minutes plus tard, le kit et le téléphone se désactivent.

Après coupure de l'allumage, il n'est plus possible d'utiliser le téléphone que via le téléphone lui-même. L'utilisation du téléphone via le moniteur et la télécommande n'est possible que lorsque l'allumage est mis.

**i** Particularité du Nokia 6210 et 7110 :

Si, pendant le message de désactivation, vous appuyez sur une touche du téléphone, le téléphone reste activé un certain temps, le kit mains libres se désactive 15 minutes plus tard.

### Pendant un appel téléphonique :

Après coupure du moteur, le kit mains libres reste allumé jusqu'à la fin de la conversation. Moniteur et télécommande se désactivent automatiquement.

## Menu Téléphone

Une fois l'option « Téléphone » du sommaire sélectionnée, le menu « Téléphone » s'affiche à l'écran. Vous pouvez accéder aux fonctions principales du téléphone via ce menu.

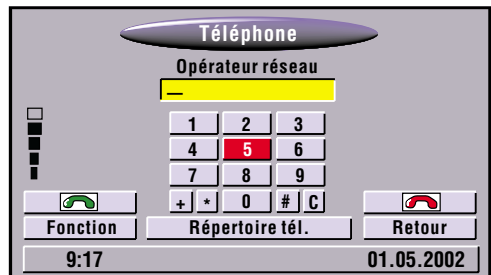

Les touches indiquées dans le menu ont les fonctions suivantes :





- |                         |  |
|-------------------------|--|
| Combiné (vert)          | Passer un appel / Prendre un appel et Sélection d'un numéro dans la liste « Numéros composés » (en cas de champ vide uniquement)         |
| Combiné (rouge)         | Terminer la communication (raccrocher) et sélection d'un appel dans la liste « Appels perdus » (en cas de champ vide uniquement)         |
| Option                  | Sélection de la liste des options (options supplémentaires)  |
| Répertoire téléphonique | Sélection du menu Répertoire téléphonique pour enregistrer, chercher ou effacer des entrées du répertoire téléphonique (de la carte SIM) |
| Retour                  | Retour au menu précédent de navigation   |

La qualité de réception apparaît à gauche de l'écran sous forme de carrés pleins.

**i** L'affichage de la qualité de réception est aussi possible via la barre d'état, voir « Affichage de la qualité de réception » à la page 36.

### Symboles d'affichage

Vous voyez, le cas échéant, les symboles suivants dans le menu Téléphone :

-  Roaming, Affichage via la connexion sur un autre réseau (partenaire Roaming, consulter les informations mises à disposition par votre opérateur de réseau)
-  Des appels entrants n'ont pas été pris (système de navigation activé uniquement. Le téléphone était sûrement sur son support à ce moment-là et connecté au réseau).
-  (noir) : Nouveaux textes courts (SMS) non lus
-  (rouge) : Mémoire pour SMS épuisée<sup>1</sup> (avant de sauvegarder les nouveaux SMS, effacer des anciens SMS)
-  Accès à la carte SIM (pour lire les entrées du répertoire téléphonique), options bloquées en cas d'affichage de symbole correspondant

### Affichage de la qualité de réception

La qualité de réception du téléphone s'affiche à gauche sur l'écran en mode Téléphone sous forme de petits carrés pleins.

Il est aussi possible de contrôler cette qualité via la barre d'état, afin de pouvoir la contrôler dans d'autres menus / modes d'affichage.

Lorsque le kit mains libres est activé, il est possible de sélectionner l'option « Qualité de réception » dans la liste des affichages possibles de la barre d'état (voir le mode d'emploi du système de navigation).

### Option « Fonction »

Dans l'option « Fonction », vous pouvez trouver les fonctions suivantes :

- Listes des appels voir page 38.
- Lire SMS voir page 41.
- Ecrire un SMS voir page 42.
- Modèles de SMS voir page 42.
- Versions voir page 43.

---

1. Pas disponible sur tous les téléphones.

## Pour passer un appel

### Volume sonore des communications

Il est possible de régler le volume sonore des communications pendant un appel avec les touches **+** et **-** de la télécommande. Le dernier réglage effectué sera enregistré par défaut.

Vous devez sinon effectuer ce réglage via le téléphone.

### Pour composer un numéro

Les numéros de téléphone à composer peuvent être

- entrés directement
- repris de la liste d'appels
- repris du menu « Navigation » (numéros de tél. des destinations, le cas échéant)
- repris de la liste Destinations particulières (navigateur POI) lorsqu'un numéro de téléphone est indiqué
- repris du répertoire téléphonique (de la carte SIM).

### Composer un numéro à partir du clavier

En mode « Téléphone », saisissez le numéro désiré via le clavier. Après avoir sélectionné une touche avec le curseur, puis confirmé avec la touche **OK** le chiffre s'affiche dans le champ en face (jaune). Vous pouvez effacer les erreurs avec la touche « C ».

1. Une fois le numéro complètement saisi, appuyez sur la touche Combiné vert.

Liaison en cours...

La connexion est confirmée par le message « Téléphone actif » dans le menu.

Appuyez sur la touche Combiné rouge pour raccrocher.

 Les nombres à 1 ou 2 chiffres (1-99) sont considérés comme des numéros pré-enregistrés. Une fois saisi et si vous appuyez sur la touche Combiné vert, le téléphone affiche alors le numéro de téléphone correspondant, voir « Sélection d'une entrée du répertoire » à la page 39.

### Listes des appels

Il est possible de reprendre des numéros de téléphone des listes suivantes dans le menu Téléphone :

- « Appels pendant votre absence » \*
- « Appels reçus » \*
- « Numéros composés »

\* Selon les opérateurs réseau, le système doit supporter la fonction de reconnaissance du numéro d'appel.

 Le nombre des entrées enregistrées dans la liste dépend de la capacité de mémoire de la carte SIM. En cas de mémoire saturée, l'entrée la plus ancienne est supprimée.

Pour reprendre un numéro de téléphone dans les listes des appels :

1. Sélectionnez l'option « Liste des appels » de la liste des fonctions dans le menu Téléphone.
2. Sélectionnez la liste désirée dans le menu déroulant.  
La liste désirée s'affiche à l'écran.
3. Sélectionnez le numéro souhaité dans la liste.  
Après avoir confirmé avec la touche **OK**, le menu « Téléphone » s'affiche à nouveau, le numéro sélectionné s'affiche dans le champ jaune.

Pour composer le numéro, appuyez sur la touche du combiné vert.

### Répertoire du système de navigation

Si vous avez enregistré des numéros de téléphone dans le répertoire du système de navigation, vous pouvez les sélectionner directement à partir du menu Navigation.

1. Marquez le numéro de téléphone de l'adresse désirée.
2. Confirmez ce numéro.

Le numéro est composé.

### Répertoire téléphonique

Vous pouvez enregistrer les numéros utilisés fréquemment dans le « Répertoire téléphonique » (de la carte SIM) et les sélectionner en cas de besoin.

Pour consulter le répertoire téléphonique :

1. Appuyez sur la touche « Répertoire téléphonique » dans le menu Téléphone.  
Le menu « Téléphone » apparaît.

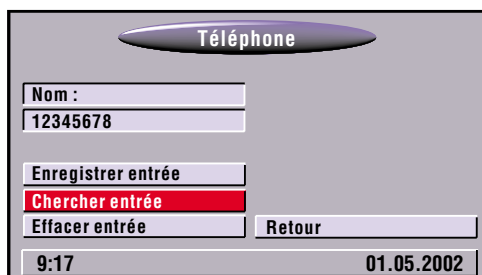

## Sélection d'une entrée du répertoire

1. Sélectionnez la fonction « Recherche entrées » dans le menu Téléphone.

Un clavier s'affiche à l'écran.

Pour composer votre numéro :

- Saisissez un nom via le clavier.  
Si le système reconnaît le nom dès la saisie des premières lettres, l'entrée s'affiche complètement au-dessus du clavier. Appuyez sur la touche **OK** pour copier le numéro dans le menu Téléphone.
- En appuyant sur la touche « Liste » du clavier puis en sélectionnant l'entrée du répertoire téléphonique dans la liste indiquée.  
Un numéro de pré-enregistrement s'affiche devant le nom dans la liste. Pour sélectionner plus rapidement le numéro désiré, saisissez le numéro de pré-enregistrement dans le menu « Téléphone ».

## Suppression d'une entrée

1. Sélectionnez l'option « Supprimer une entrée » dans le menu « Répertoire téléphonique ».
2. Cherchez une entrée à effacer comme indiqué dans « Sélection d'une entrée du répertoire ».  
Une fois l'entrée sélectionnée, le système envoie un message de confirmation pour prévenir tout effacement par inadvertance.
3. Sélectionnez l'option « Supprimer » pour effacer l'entrée du répertoire téléphonique.

## Nouvelle entrée

Pour ajouter une entrée dans le répertoire téléphonique :

1. Saisissez le numéro désiré dans le menu « Téléphone » ou copiez-le de la liste des appels.
2. Appuyez sur la touche « Répertoire téléphonique ».
3. Sélectionnez l'option « Enregistrer une entrée » dans le menu Téléphone.  
Le clavier s'affiche à l'écran pour que vous puissiez saisir un nom.



4. Appuyez sur la touche « OK », une fois le nom saisi.  
L'entrée est alors enregistrée dans le répertoire téléphonique.

**i** En cas de mémoire insuffisante de la carte SIM, un message correspondant s'affiche. Avant d'enregistrer une nouvelle entrée, effacez une ancienne entrée.

Le système attribue automatiquement un numéro de pré-enregistrement (impossible à éditer).

### SMS (Short Message Service)

Vous avez la possibilité de recevoir et d'envoyer des messages courts (SMS de 160 caractères maxi.) via le kit mains libres.

**i** La disponibilité de cette fonction dépend du fournisseur réseau, l'activation du kit mains libres éventuellement nécessaire. Respectez les instructions de l'opérateur réseau.

**i** Les images, le son ou les messages multimédia passent mal, les SMS sont interminables.

### Centre SMS

Le numéro de téléphone du centre SMS doit être configuré via les Réglages du téléphone.

### Réception de SMS

En cas de réception de nouveaux SMS, le message « Nouveaux SMS ! Les lire maintenant ? » s'affiche à l'écran.

**i** Ce message s'affiche même après que vous ayez mis votre appareil en mode Veille.

1. Sélectionnez « Oui » si vous voulez les lire maintenant.

Si vous sélectionnez « Non », le système revient au menu précédent. Vous pouvez lire les SMS plus tard (voir plus bas).

**i** Les messages SMS entrant sont sauvegardés sur la carte SIM ou dans la mémoire interne du téléphone (selon le téléphone). Ils sont ainsi sauvegardés même lorsque vous éteignez l'appareil. Vous pouvez les lire plus tard. Le kit mains libres est capable de gérer jusqu'à 99 SMS.

## Lecture de SMS

Pour lire les messages SMS enregistrés :

1. Sélectionnez le menu Téléphone.
2. Appuyez sur la touche « Fonction ».
3. Sélectionnez l'option « Lire SMS » dans la liste des fonctions.

Après disparition du message indiquant le chargement, le menu « SMS enregistrés » s'affiche.

Si le texte du message est trop long, vous pouvez vous déplacer directement à la fin ou au début du message à l'aide de la touche **+** ou **-** de la télécommande.

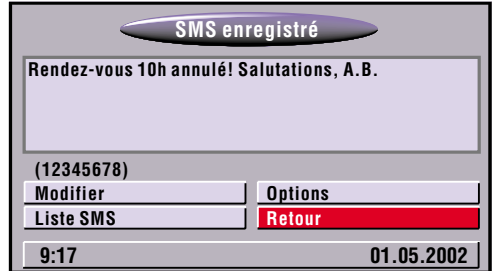

Le numéro de téléphone de l'expéditeur apparaît sous la fenêtre d'affichage du texte (seulement si vous disposez de la détection du numéro reçu).

Les touches de fonctions permettent de :

- « Modifier » Vous pouvez éditer le texte reçu, pour le renvoyer en texte joint par ex.
- « Liste SMS » En cas de réception de plusieurs SMS, vous pouvez faire défiler la liste des SMS.
- « Options » Pour envoyer ou supprimer des SMS et pour enregistrer le numéro de téléphone de l'expéditeur.

### Ecrire un SMS

Lorsque vous voulez écrire un SMS,

1. Sélectionnez le menu Téléphone.
  2. Appuyez sur la touche « Fonction ».
  3. Sélectionnez l'option « Ecrire un SMS » dans la liste des fonctions.
  4. Saisissez le texte du SMS via le clavier (160 caractères maxi).  
Vous pouvez effacer le dernier caractère saisi avec la touche « Effacer ».
  5. Une fois le texte saisi, appuyez sur la touche « OK ».
- Pour envoyer un SMS, consultez la rubrique « Envoyer un SMS ».

### Modèles de SMS

Vous avez souvent la possibilité d'utiliser des textes utilisés, que vous n'avez plus qu'à compléter ou à adapter.

1. Appuyez sur la touche « Fonction » dans le menu Téléphone.
2. Sélectionnez l'option « Modèles de SMS » dans la liste des fonctions.

Un texte pré-imprimé s'affiche dans le menu « Modèles de SMS ».

Vous pouvez voir et sélectionner les textes standard disponibles avec la fonction « Sélectionner un modèle ». Lorsque le texte désiré s'affiche.

3. Sélectionnez la fonction « Modifier ».

Le texte apparaît avec un fond jaune. Vous pouvez éditer ou compléter le texte comme bon vous semble via le clavier.



4. Appuyez sur la touche « OK », une fois les modifications terminées.  
Consultez la rubrique suivante pour savoir comment envoyer un texte modifié.



## Envoi d'un SMS

Si vous voulez envoyer le SMS affiché,

1. Appuyez sur la touche « Envoyer un SMS ».
  - Le menu « Envoyer un SMS » s'affiche à l'écran.



2. Saisissez le numéro de téléphone complet du destinataire (y compris l'indicatif international si nécessaire) ou copiez-le du répertoire téléphonique et confirmez avec la touche « OK ».

**i** En cas de réponse à un SMS reçu et si le numéro de l'expéditeur apparaît à l'écran, le numéro de l'expéditeur est automatiquement recopié dans le menu « Envoyer un message ».

## Versions

Ces informations sont importantes pour le service après-vente (ayez toujours cet affichage à portée de la main lorsque vous téléphonez au service après-vente / Assistance clientèle). Pour obtenir des informations concernant les versions des logiciels et matériels informatiques du kit mains libres, sélectionnez l'option « Versions » dans la liste des fonctions dans le menu Téléphone.

Ces informations s'affichent alors à l'écran.

## Composition automatique des numéros affichés (en cas d'informations supplémentaires disponibles sur les CD cartes)

Sur certains CD cartes, il est possible d'obtenir des informations supplémentaires sur certaines destinations particulières (voir « Destinations particulières » dans le mode d'emploi du système de navigation).

Lorsque ces informations comportent des numéros de téléphones, vous avez la possibilité de les composer directement.

1. Sélectionnez une destination particulière avec des informations supplémentaires (voir le mode d'emploi du système de navigation).

Ces informations peuvent apparaître comme suit :



2. Sélectionnez le symbole téléphone avec la touche curseur ◀ ou ▶.

3. Appuyez sur la touche **OK** pour confirmer.

Liaison en cours.

ou

4. Une fois le symbole sélectionné, appuyez sur la touche **MENU** et sélectionnez l'option « Activer » dans le menu déroulant.

**i** Appuyez sur la touche **OK** pendant que le message s'affiche pour interrompre l'établissement de la connexion.

Pendant un appel, le menu « Téléphone actif » s'affiche, permettant la saisie d'autres chiffres / caractères (pour interroger la messagerie par ex.).

Une fois l'entretien terminé, le système revient automatiquement à l'affichage des informations supplémentaires des destinations particulières.

## Numéros d'urgence

Le numéro d'urgence 112 (numéro standard pour tous les réseaux GSM) fonctionne même lorsque la carte SIM est verrouillée et que le code PIN n'a pas été saisi.

**⚠** Pour appeler un numéro d'urgence à partir du kit mains libres, le téléphone doit être allumé et la liaison avec un réseau GSM doit être assez puissante.

**⚠** Il est possible que ce numéro d'urgence ne soit pas encore standard sur certains réseaux GSM.

**La composition d'un autre numéro d'urgence présuppose l'activation de la carte SIM et la saisie du code PIN. Le téléphone doit être connecté à un réseau GSM.**

1. Sélectionnez le menu « Urgence » (voir le mode d'emploi du système de navigation).

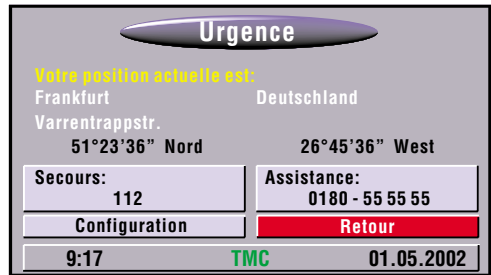

2. Sélectionnez « Secours : ».

3. Confirmez en appuyant sur « OK » dans les 5 secondes qui suivent.

Liaison en cours...

**i** Pour sélectionner le numéro de téléphone d'un « Assistance », le téléphone doit être allumé et connecté à un réseau GSM. Cette option n'est pas disponible sans carte SIM et sans PIN saisi.

Le numéro d'« Assistance » peut être pré-enregistré via l'option « Configuration ». Voir également le mode d'emploi du système de navigation.

## Pannes et solutions

Dans de rares cas, il est possible que votre kit mains libres ne fonctionne pas correctement. Avant d'appeler le service après-vente, lisez attentivement le mode d'emploi et examinez, point par point, la liste de contrôle ci-dessous. Cela peut vous aider à résoudre rapidement le problème.





Problèmes	Cause possible/Solution
Le téléphone ne passe pas automatiquement en mode Voiture ou Mains libres, une fois placé sur son support.	Problèmes causés par la fixation du téléphone portable. <ul style="list-style-type: none"> <li>Retirez le téléphone de sa fixation, contrôlez les contacts et nettoyez-les si nécessaire.</li> <li>Remplacez le téléphone sur son support.</li> </ul>
Le message « Tél. non disp. » apparaît à l'écran ACL.	Si le problème persiste, contactez votre revendeur spécialisé agréé VDO Dayton.
Le message « Tél. non disp. Veuillez vérifier votre téléphone ! » s'affiche, le kit mains libres ne réagit plus.	La liaison entre l'appareil de commande et le téléphone est coupée. <ul style="list-style-type: none"> <li>Retirez le téléphone de sa fixation et éteignez-le.</li> <li>Retirez la batterie du téléphone mobile puis remettez-la en place.</li> <li>Remplacez le téléphone sur son support.</li> </ul>
Vous n'entendez pas votre interlocuteur au téléphone.	Le haut-parleur n'est pas branché ou il est mal branché. <ul style="list-style-type: none"> <li>Contactez votre revendeur spécialisé VDO Dayton pour qu'il vérifie les connexions.</li> </ul>
Au cours d'une communication, votre interlocuteur ne vous entend pas.	Micro mal branché ou pas branché du tout. <ul style="list-style-type: none"> <li>Contactez votre revendeur spécialisé VDO Dayton pour qu'il vérifie les connexions.</li> </ul>
L'autoradio ne se met pas automatiquement en sourdine.	La sourdine téléphone de l'autoradio n'est pas correctement activée. <ul style="list-style-type: none"> <li>Reportez-vous aux notices d'utilisation et de montage de l'autoradio.</li> </ul>
	L'appareil de commande du kit mains libres n'est pas branché correctement sur l'entrée de mise en sourdine de l'autoradio. <ul style="list-style-type: none"> <li>Contactez votre revendeur spécialisé VDO Dayton pour qu'il vérifie les connexions.</li> </ul>
Le système ne réagit pas si vous appuyez sur une touche, la télécommande n'étant pas sur son support à ce moment-là.	Les piles sont usées. <ul style="list-style-type: none"> <li>Contrôlez le fonctionnement de la télécommande sur son support.</li> <li>Mettez des piles neuves dans la télécommande.</li> </ul>
La liste SMS ou les entrées du répertoire ne sont pas identiques sur le téléphone mobile et le kit mains libres.	La liste SMS ou le répertoire téléphonique ont été modifiés directement sur le téléphone mobile (édités). Pour actualiser les données : <ul style="list-style-type: none"> <li>Retirez le téléphone de sa fixation puis remettez-le en place.</li> </ul> Les données entre le kit mains livres et le téléphone mobile sont actualisées.

Si vous ne parvenez pas à trouver de solutions, contactez un réparateur agréé ou notre service Assistance clientèle. Vous trouverez le numéro de téléphone dans la fiche jointe au mode d'emploi.







**Table des matières**

REMARQUES IMPORTANTES .....	48
Volume de livraison .....	48
Consignes de sécurité préalables .....	49
Pose de l'appareil de commande .....	49
Branchement des haut-parleurs .....	49
Pose du micro .....	50
Pose du support téléphone .....	50
Branchement des connexions électriques .....	51
Première mise en service .....	52
Chargement du logiciel de mise à jour .....	52
Vérification des connexions .....	52
Vérification du fonctionnement du kit mains libres .....	52
Vérification des fonctions du véhicule .....	53
Dernières opérations .....	53
Accessoires .....	53
Numéro d'assistance technique.....	53

### REMARQUES IMPORTANTES

-  Ne confiez l'installation du système qu'à du personnel spécialisé et qualifié !
-  Respectez toutes les normes de qualité de l'industrie automobile !
-  **Risque d'incendie : lorsque vous percez des faisceaux de câbles recouverts, tenez compte du réservoir et des conduites de carburant !**
-  Ne percez jamais des éléments de carrosserie portants ou affectant la sécurité

**A respecter impérativement en cas de montage dans l'habitacle :**

-  Veillez à ne pas gêner la visibilité du conducteur !
-  **Risque de blessure en cas d'accident ! Ne montez pas de composants dans les zones de gonflage des airbags ou dans les zones de la tête et des genoux.**
-  **L'installation ne peut être effectuée que sur des véhicules où la tension de bord est de 12 V et où le pôle négatif est relié à la carrosserie du véhicule ! Une installation sur un véhicule non-conforme peut entraîner des dysfonctionnements, des dommages ou un risque d'incendie.**
-  **Veillez à ne pas endommager les câbles des systèmes de sécurité (airbags par ex.) (ils sont en général marqués avec des repères spéciaux, des étiquettes par ex.)**
-  **N'utilisez pas de témoins de contrôle pour contrôler la tension, des tensions trop élevées pourraient endommager les composants électriques.**
-  **N'utilisez pas de connecteur coupant ou pinçant. Soudez toutes les connexions de câbles. Isolez les points de soudures avec des flexibles contractiles ou du ruban isolant.**
-  **Insérez les rondelles dentées sur les connexions de masse de la carrosserie. Retirez la peinture et autres salissures si nécessaire.**

### Volume de livraison

Il est conseillé de contrôler le contenu de la livraison avant de commencer le montage.

#### **MGE 3000, fig. 1 :**

- 1 Câble d'alimentation
- 2 Micro avec support de fixation
- 3 Appareil de commande
- 4 Fixation de l'appareil de commande

#### **MGC 3000 S1/S2/S3/N3 (en fonction du téléphone mobile), fig. 2 :**

- 5 Support de téléphone avec languette de support compatible avec plusieurs types de téléphone
- 6 Fixation du support de téléphone

#### **MGA 3000C, fig. 2 :**

- 7 Câble de raccordement du kit mains libres / de l'ordinateur de navigation
- 8 Instructions de commande / de montage avec fiche annexe « Adresses des revendeurs »
- 9 CD du logiciel de mise à jour du système

Pour pouvoir utiliser le kits mains libres avec un téléphone bi-bande, vous devez disposer d'une antenne bi-bande éprouvée (à commander séparément).

## Consignes de sécurité préalables

**⚠** Avant de commencer les travaux, débranchez le câble de masse du pôle négatif afin d'éviter tout court-circuit ! Respectez les consignes de sécurité du constructeur automobile (concernant l'alarme antivol, les airbags, le dispositif d'immobilisation du véhicule, le code antivol de l'autoradio, etc.) !

Il est important d'informer le client qu'en cas de débranchement de la batterie, diverses configurations risquent de s'effacer (le code antivol de l'autoradio par ex.). Celles-ci doivent être réenregistrées une fois le remontage terminé (si toutefois elles avaient été activées bien sûr).

## Pose de l'appareil de commande

### A respecter avant de procéder au montage :

Vérifiez le cheminement des câbles et vérifiez que la longueur est suffisante.

1. Fixez l'appareil de commande avec les vis livrées à l'endroit prévu à cet effet (par exemple, au bout de la console centrale ou derrière la boîte à gants).

**⚠** Ne montez pas l'appareil de commande près des appareils de commande du véhicule !

## Branchement des haut-parleurs

**⚠** Si le système de navigation est déjà relié à un haut-parleur du véhicule (via l'adaptateur MA 1300 par ex.), il est interdit de raccorder le kit mains libres via la multiprise intégrée aux mêmes haut-parleurs du véhicule.

L'appareil de commande dispose d'un relais de haut-parleur intégré pour le raccordement du kit mains libres à un haut-parleur du véhicule. Les connexions du relais se situent au niveau des câbles d'alimentation électrique du kit mains libres (voir fig. 5 page 3 et le tableau page 51).

### Option 1

1. Coupez le câble du haut parleur désiré.
2. Branchez les câbles violet et vert du câble d'alimentation électrique aux connexions (+) et (-) du haut-parleur.
3. Branchez les câbles noir et blanc du câble d'alimentation électrique aux connexions (+) et (-) de sortie du haut-parleur de l'autoradio/l'amplificateur.
4. Branchez le câble jaune des câbles d'alimentation électrique à l'entrée de sourdine de l'autoradio/l'amplificateur (en cas d'équipement d'une connexion de sourdine/sourdine téléphone).

### Option 2

Lorsque la communication téléphonique s'effectue via l'étape finale de l'autoradio :

1. Branchez le câble violet d'alimentation électrique au pôle positif de l'entrée téléphone (in) de l'autoradio.
2. Branchez le câble vert d'alimentation électrique au pôle négatif de l'entrée téléphone (in) de l'autoradio.
3. Branchez le câble jaune d'alimentation électrique à la connexion d'entrée (in) de sourdine de l'autoradio/l'amplificateur.

### **Pose d'un haut-parleur supplémentaire (accessoire).**

Il est possible de monter un haut-parleur supplémentaire (disponible en accessoire, ML 5000), voir le schéma de câblage page 3.

Posez le haut-parleur à 90 cm minimum du micro.

1. Déposez les vis de serrage et les étriers de fixation aux endroits concernés.
2. Placez les haut-parleurs sur les étriers de fixation.

### **Pose du micro, fig. 3**

#### **Positionnement**

Posez le micro en le plaçant face avant (face opposée des câbles de connexion) orientée vers la tête de la personne qui utilise le téléphone.

Placez le micro à une distance comprise entre 20 et 50 cm pour assurer une bonne qualité de l'enregistrement.

#### **Montage**

Ne montez pas le micro dans une zone de ventilation.

Montez le micro à une distance de 90 cm minimum du haut-parleur sur une surface souple afin d'éviter un parasitage dû aux propres vibrations.

Les emplacements habituels sont décrits à la figure 3 (voir flèches).

1. Nettoyez l'emplacement avec de l'alcool (White Spirit).
2. Retirez le film de protection du support autocollant et collez-le au dos du micro.
3. Retirez complètement le film de protection et appliquez le micro à l'endroit désiré en appuyant dessus.

### **Pose du support téléphone, fig. 4**

 **Respectez impérativement les consignes de sécurité et ne gênez pas la visibilité du conducteur ou les zones de gonflage des airbags. Placez le support de sorte à ne pas gêner l'accès au levier de vitesses, aux commutateurs, etc.**

1. Montez le support téléphone à un emplacement approprié. Pour positionner correctement le téléphone ou son support, des consoles sont disponibles dans le commerce spécialisé (avec des montages en partie sans perçage).  
Vous pouvez utiliser 4 vis métriques et rondelles dentées, livrées dans l'emballage, pour un montage inversé.
2. Insérez les deux caches dans les trous du support téléphone, une fois le support téléphone installé.

#### **Remarque :**

Les circlips enfichables varient en fonction du support téléphone. Le clip correspondant est reconnaissable au marquage gravé sur le désignation du modèle de téléphone.

Insérez le clip en haut sur le support jusqu'à ce qu'il s'enclenche.

Conservez les autres clips pour des montages de téléphone ultérieurs.

En cas de remplacement du support téléphone (montage d'un nouveau téléphone), débranchez l'alimentation de l'appareil de commande avant le montage.



## Branchement des connexions électriques, fig. 5

Placez tous les câbles correctement. Voir schéma de câblage à la fig. page 3.

### Branchez les signaux électriques aux connexions appropriées du véhicule.

Veillez à ce que les connexions s'encrangent correctement.

1. Branchez le câble d'alimentation électrique de l'appareil de commande du kit mains libres conformément au tableau ci-dessous :

Couleur du câble	Connexion
Rouge	+12 V pôle positif permanent (batterie)
Marron	Masse
Bleu	+12 V pôle positif d'allumage
Jaune	Sortie sourdine à l'entrée sourdine de l'autoradio (avec sourdine)
Blanc*	Relais du haut-parleur : de la sortie (+) de haut-parleur de l'autoradio/l'amplificateur
Violet*	Relais du haut-parleur : à la connexion (+) du haut-parleur
Noir*	Relais du haut-parleur : de la sortie (-) de haut-parleur de l'autoradio/l'amplificateur
Vert*	Relais du haut-parleur : à la connexion (-) du haut-parleur

\* Uniquement si vous utilisez un haut-parleur avant du véhicule au lieu du haut-parleur annexe (commandé en accessoire). Ne branchez PAS ici le haut-parleur de résolution des messages du système de navigation !

1.  Ne coupez pas les câbles non utilisés, isolez-les et attachez-les pour éviter qu'ils ne gênent ! Ils seront utiles pour l'ajout ultérieur de fonctions supplémentaires.
2. Branchez la fiche du câble d'alimentation électrique dans la prise marquée par « ① » située à l'avant de l'appareil de commande.
3. En cas d'utilisation d'un haut-parleur annexe (accessoire) : branchez la fiche jack du haut-parleur dans la prise située à l'avant de l'appareil de commande.
4. Branchez la fiche jack du microphone dans la prise marquée située à l'avant de l'appareil de commande.
5. Branchez la fiche à 15 broches de la fixation du téléphone dans la prise correspondante de l'appareil de commande. Bloquez la connexion à fiches avec les vis latérales.
6. Branchez l'antenne GSM (en accessoire) sur le raccord d'antenne de la fixation du téléphone.
7. Branchez la fiche C3 (bleue) du câble de raccordement au système de navigation sur la prise C3' de l'ordinateur de navigation et branchez la fiche à 10 broches du câble dans la prise correspondante de l'appareil de commande du kit mains libres.

### Première mise en service

1. Assurez-vous que le téléphone ne se trouve pas sur son support.
2. Rebranchez les cosses de la batterie.
3. Rebranchez entièrement l'installation électrique de bord pour un parfait état de fonctionnement (horloge, ordinateur de bord, système d'alarme, airbag, système antidémarrage, codage de l'autoradio, etc.).

### Chargement du logiciel de mise à jour

Avant de pouvoir utiliser le kit mains libres, vous devez charger le logiciel de mise à jour sur le système de navigation. Vous trouverez une description du chargement du CD dans le livret fourni avec le CD.

### Vérification des connexions

1. Assurez-vous que le téléphone ne se trouve pas sur son support.
2. Mettez le contact (inutile de mettre le moteur en marche).

 **Avant d'utiliser le téléphone portable, retirez le cache de protection du raccord d'antenne du téléphone.**

Le système de navigation se met en marche :

3. Sélectionnez l'option « Téléphone » dans le « Sommaire » (voir le mode d'emploi du système de navigation).

Le message « Tél. non disp. » doit maintenant s'afficher à l'écran.

4. Placez le téléphone portable dans sa fixation et allumez-le si besoin est.

Le message « Tél. non disp. » s'affiche un court instant à l'écran et cède la place à la page d'accueil.

 Lorsque le message « Tél. non disp. » s'affiche, le système revient automatiquement au Sommaire après un court instant.

### Vérification du fonctionnement du kit mains libres

Pour contrôler toutes les connexions et les différents composants, effectuez les vérifications suivantes (après avoir mis le contact) :

- Passez un appel pour contrôler les connexions du micro, des haut-parleurs, de la sourdine et les connexions du support téléphone et de l'antenne.

## Vérification des fonctions du véhicule

 **Vérifiez les principales fonctions de sécurité du véhicule ; soit à l'arrêt, soit en roulant à faible vitesse ! N'effectuez ces contrôles qu'à l'extérieur, dans un endroit dégagé !**

- Système de freinage
- Système antivol
- Système d'éclairage
- Système anti-démarrage
- Compteur
- Ordinateur de bord
- Autoradio (code antivol !) et chaîne hi-fi
- Horloge
- Airbag (lampe témoin)

## Dernières opérations

1. Fixez avec un serre-câbles les câbles du microphone et du haut-parleur à l'œillet situé sur l'avant de l'appareil de commande pour éviter que la fiche jack ne se débranche toute seule.
2. Fixez tous les composants du kit mains libres.
3. Remontez tous les caches démontés.
4. Insérez les deux capuchons dans les cavités des vis de la fixation du téléphone.
5. Contrôlez à nouveau le fonctionnement du kit mains libres.

## Accessoires

Câble de transfert de données AC 1000

Haut-parleurs ML 5000

## Numéro d'assistance technique

Si vous avez des questions sur le kit mains libres, VDO Dayton met à votre disposition un numéro vert dans de nombreux pays. Vous trouverez le numéro de téléphone dans la fiche jointe au mode d'emploi.



2351609231