

MANUEL D'UTILISATION DU COMMUTATEUR HDMI 4 EN 1: SHM-402

IDK vous remercie d'avoir fait l'acquisition du commutateur HDMI 4 en 1 SHM-402. Ce commutateur vous permet de connecter jusqu'à 4 sources supplémentaires HDMI à votre téléviseur (lecteur DVD, console de jeux, récepteurs satellites...)

MODE D'EMPLOI

- Brancher le boîtier commutateur sur une prise de courant (220v) à l'aide de l'adaptateur fourni.
- Raccorder le cordon HDMI fourni sur la prise du commutateur (*Output*) vers le Téléviseur ou l'écran équipé d'une prise de type HDMI (voir Fig.1)
Attention:
insérez toujours les cordons avec précaution, sans forcer ni tordre
- Connecter vos appareils HDMI (DVD,SAT,ADSL, console de jeux, etc.) sur les prises HDMI du commutateur (*Input 1 à 4*). (voir Fig.1)
- Une fois raccordés, vos appareils peuvent être sélectionnés avec la télécommande (Fig.2) ou manuellement par le sélecteur en façade (*source sélection*)
La présence d'indicateurs lumineux sur la face avant vous indique:
 - rouge = appareil connecté sous tension
 - bleu = appareil sélectionné (actif vers votre TV)

Contenu de la boîte : 1 x boîtier commutateur
1 x télécommande infrarouge avec pile (Lithium 3V CR2025)
1 x Cordon HDMI d'un mètre
1 x adaptateur d'alimentation 110-220 VCA / 5 VDC
1 x notice d'emploi / certificat de conformité CE

INFORMATIONS TECHNIQUES

Version HDMI 1.3	Compatible HDCP (version 1.2)
Prise en charge des résolutions	1080p 24FS /1080p/1080i/ 720p/ 576p / 480p / 576i/ 480i
Prise en charge des format audio	DTS-HD /LPCM/Dolby -AC3 /DTS 7.1 /DSD
Signal vidéo d'entrée	5.0Volts P-P
Vitesse de transport des données	10.2 Gbps
Distance max. du câble de sortie HDMI	20 mètres
Dimension du boîtier	110 x 58 x 25 mm
Adaptateur d'alimentation	110-220 VCA / 5 VDC
Température de fonctionnement	De -15 à 55 c° pour un taux d'humidité de 5 à 90 %

DECLARATION DE CONFORMITE CE

DECLARATION DE CONFORMITE CE

IDK MULTIMEDIA

2 rue de la Pâturée – Immeuble Carrière - Unité 5

78420 CARRIERES SUR SEINE

FRANCE

IDENTIFICATION DE L'EQUIPEMENT

COMMUTATEUR HDMI 4 EN 1
Référence Fournisseur : SHM-402

IDK, déclare sous son entière responsabilité que l'équipement ci-dessus décrit est en accord avec les principales normes appliquées et en particulier avec les normes utilisées selon les directives CEM 89/336/CE, Basse tension 73/23/CE, 93/68/CE, et R&TTE 1999/5/CE de la Commission Européenne.

Cette déclaration s'applique à tous les modèles fabriqués à l'identique du modèle soumis aux tests.

Les vérifications de conformité aux critères de la directive ont été menées par un laboratoire indépendant, en se basant sur les standards suivants :

Rapports de test n° SZEMO070802300AV du 12.09. 2 007.

EN 55013 :2001 + A1 :2003 +A2 :2006

EN 55020 :2002 + Amd.1 :2003 +Amd.2 :2006

Le 08 février 2008

Patrick PHILIPON

Directeur IDK MULTIMEDIA

Schéma de connexions

Fig.1

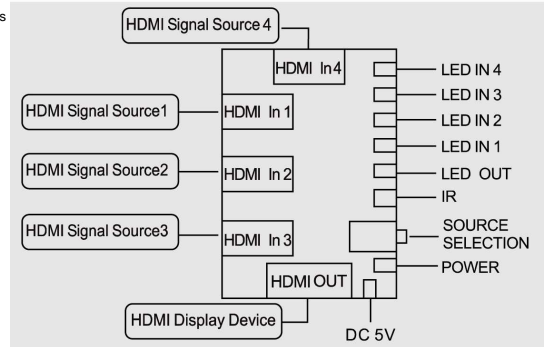

Télécommande infrarouge fournie avec pile (Lithium 3V CR2025)

Fig.2



Remarques de sécurité

- 1.Veuillez lire le manuel avant utilisation
- 2.Mettez le commutateur HDMI hors de portée des enfants
- 3.Assurez-vous que l'appareil est bien ventilé, évitez les espaces trop confinés.
- 4.Ne pas utiliser le produit dans l'eau, ne pas démonter.
- 5.Ne pas remplacer les autres pièces par vous même, sauf les piles.
- 6.Pour utilisation intérieure uniquement
- 7.Pour éviter tout risque de choc électrique ou risque d'incendie dû à la surchauffe, ne pas obstruer les ouvertures de ventilation de l'appareil avec des journaux, Nappes, rideaux et autres objets similaires.
- 8.Ne l'installez pas près de sources de chaleur comme les radiateurs, accumulateurs de chaleur, Poêles ou autres appareils.
- 9.Nettoyer l'appareil seulement avec un chiffon sec.
- 10.Débranchez l'appareil pendant les tempêtes ou orages et aussi lorsqu'il n'est pas utilisé pendant une longue période.
- 11.N'exposez pas cet appareil à la pluie, l'humidité, les projections liquides.

ATTENTION :

Vous ne devez pas vous débarrasser de cet appareil ou de ses piles avec vos déchets ménagers. Un système de collecte sélective pour ce type de produit est mis en place par les communes, vous devez vous renseigner auprès de votre mairie afin d'en connaître les emplacements. En effet, les produits électriques et électroniques contiennent des substances néfastes pour l'environnement ou la santé humaine et doivent être recyclés.

CAUTION:

You should not get rid of this device or its battery with your household waste. A system of selective collection for this type of product is established by the municipalities, you should check with your local authorities to know the locations. Indeed, the electrical and electronic products contain substances harmful to the environment or human health and should be recycled.

Ce symbole indique que les équipements électriques et électroniques font l'objet d'une collecte sélective, il représente une poubelle sur roue barrée d'une croix.

This symbol indicates that electrical and electronic equipment is subject to a selective recycle, it represents a dustbin on wheels crossed



IDK Multimédia apporte tous les soins nécessaires à l'élaboration de ses produits.

Si toutefois vous rencontrez un problème avec ce modèle, contactez notre équipe d'experts.

IDK MULTIMEDIA Service Clients

Tél : 08 26 09 29 29 (0,15€/min)

technique@idkmultimedia.com

Le recours en garantie (1 an) ne sera valable qu'accompagné d'une preuve d'achat. Conservez-le soigneusement !

Si vous rapportez le produit au magasin, il faut qu'il soit complet avec tous les accessoires présents dans la boîte, accompagné d'une copie de votre preuve d'achat et de la cause de la panne.