

USER MANUAL  
MANUEL DE L'UTILISATEUR  
BENUTZERHANDBUCH  
HANDLEIDING  
MANUALE D'USO  
MANUAL DEL USUARIO  
MANUAL DO UTILIZADOR  
Руководство пользовател

***THRUSTMASTER®***

***Ferrari GT  
EXPERIENCE***

---

*Compatible / Kompatibel*

---

***PS3® / PC***

---

# Ferrari GT experience

Compatible: PlayStation® 3 / PC

User Manual

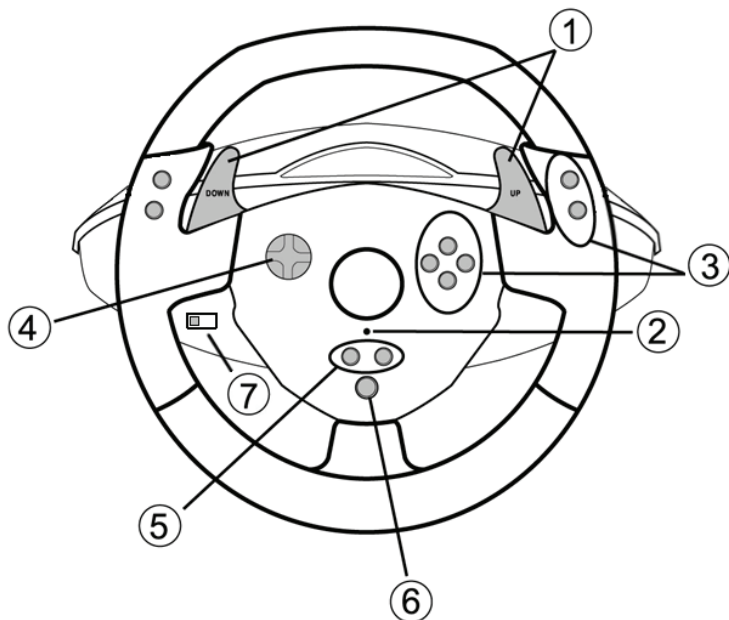

## TECHNICAL FEATURES

- 1 2 digital gearshift levers (UP and DOWN)
- 2 LED
- 3 Action buttons
- 4 D-Pad

- 5 "SE" and "ST" buttons:
  - for *Select* and *Start*
  - for programming
- 6 "Home" button for PlayStation® 3
- 7 USB selector ("PC" / "PS3")

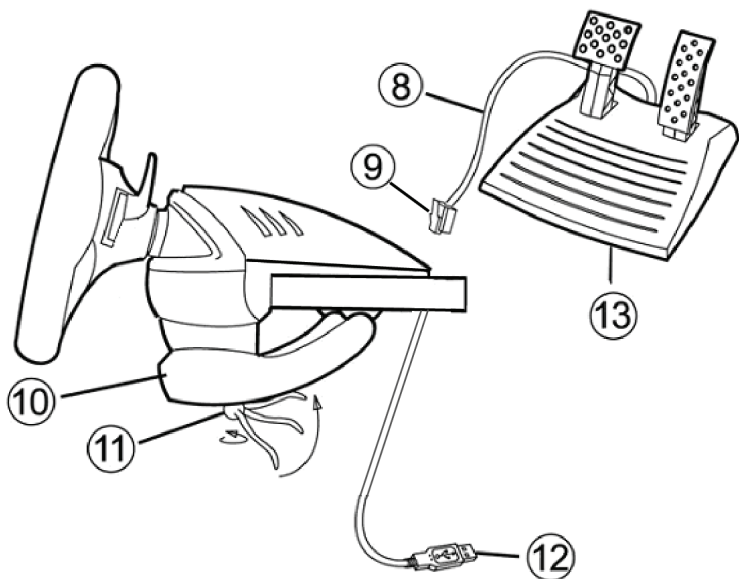

- 8 Pedal cable
- 9 RJ45 connector for pedal set
- 10 Table clamp

- 11 Clamp screw
- 12 USB connector (for PC and PlayStation®3)
- 13 Pedal set

## INSTALLING THE WHEEL

### Fixing the wheel in place

1. Place the wheel on a table or other flat surface.
2. Place the clamp screw (11) in the table clamp (10) and then screw the clamping unit into the hole on the underside of the wheel until firmly fixed in place. Do not turn the screw too tightly, as you risk damaging the clamping unit and/or the table.

### Connecting the pedal set

1. Connect the pedal cable (8) to the wheel's RJ45 connector (9).

## PLAYSTATION® 3

### INSTALLATION ON PLAYSTATION® 3

1. Set the wheel's USB selector (7) to the "PS3" position.
2. Connect the USB connector (12) to a USB port on your console.
3. Turn on your console.
4. Launch the game.

***You are now ready to play!***

### USING THE "HOME" BUTTON (6)

Your wheel's "Home" button allows you to exit games and access your PlayStation®3 system's menus.

### IMPORTANT NOTES ON PLAYSTATION® 3

- The wheel's USB selector (7) must always be set to the "PS3" position before connecting your wheel.
- In "1 Player" mode: If your official gamepad is turned on, you will have to switch it to "controller port 2" in order for your wheel to be functional.
- On PlayStation® 3, the wheel is only compatible with PlayStation® 3 games (and will not function with PlayStation® 2 games).
- On PlayStation® 3, vibration effects on the wheel are not supported (only on PC).
- In certain racing games, do not hesitate to test out your wheel's 2 sensitivity modes in order to optimize its precision and responsiveness.

# PC

## Installation on PC

The CD-ROM included with this product allows you to install the "Vibration Feedback" drivers.

1. Set the wheel's USB selector (7) to the "PC" position.
2. Insert the installation CD-ROM into your CD-ROM drive. Follow the on-screen instructions to install the "Vibration Feedback" drivers. Once the installation is complete, click **Finish** and restart your computer.
3. Once your computer has restarted, connect the USB connector (12) to one of your computer's USB ports. Windows® will automatically detect the new device.
4. **Driver installation**  
Drivers are installed automatically. Follow the on-screen instructions to complete the installation.
5. Click **Start/Settings/Control Panel** and then double-click **Game Controllers** (or **Gaming Options**, depending on your operating system).  
*The **Game Controllers** dialog box displays the wheel's name with **OK** status.*
6. In the **Control Panel**, click **Properties** to configure your gamepad:
  - **Test device:** Allows you to test and visualize the buttons, D-pad and axes of the wheel and pedal set.
  - **Test forces:** Allows you to test 8 vibration effects and configure effect and vibration settings.

***You are now ready to play!***

## IMPORTANT NOTES ON PC

- The wheel's USB selector (7) must always be set to the "PC" position before connecting your wheel.
- Your wheel and pedals automatically self-calibrate upon connection of the USB connector. In the event of any problems, you can also carry out manual calibration by downloading the "Thrustmaster Calibration Tool" software, available at the following address:  
<http://ts.thrustmaster.com>

## ADVANCED FUNCTIONS

### ADJUSTING THE WHEEL'S SENSITIVITY

Your wheel's steering has 2 sensitivity modes:

- Normal sensitivity (the default mode)
- High sensitivity (must be set)

- **Setting "High Sensitivity" mode:**

Action	LED color
Simultaneously press and release: the <i>D-Pad (4)</i> + the 2 <i>UP and DOWN levers (1)</i>	<b>FLASHES SLOWLY</b>

Your wheel's steering is now more sensitive.

(This procedure must be repeated each time you restart or disconnect your wheel)

- **Setting "Normal Sensitivity" mode (default mode):**

Action	LED color
Simultaneously press and release: the <i>D-Pad (4)</i> + the 2 <i>UP and DOWN levers (1)</i>	<b>DOES NOT FLASH</b>

Your wheel's steering has now returned to normal sensitivity (the default mode)

### PROGRAMMING THE WHEEL AND PEDALS

Your wheel is fully programmable:

- All buttons as well as the D-Pad can be switched between themselves.
- All buttons as well as the D-Pad can be programmed onto the 2 pedals.

- **Examples of possible applications:**

- On PS3: Programming L2/R2 or L3/R3 onto the 2 UP and DOWN digital levers (L1/R1).
- Programming a button(s) onto one or both pedals.
- Switching different buttons for greater accessibility.

- **Programming procedure**

Steps	Action	LED color
1	Simultaneously press and release: <i>SE + ST (5)</i>	<b>OFF</b>
2	Press and release the button to program.	<b>FLASHES QUICKLY</b>
3	Press and release the button or pedal onto which you wish to place your function.	<b>ON</b>

Your programming has now taken effect.

(You must repeat this procedure each time you restart or disconnect your wheel)

- **Erasing your programming**

Steps	Action	LED color
1	Press and hold for 2 seconds: <i>SE + ST (5)</i>	<b>URNS OFF THEN ON AGAIN</b>

Your programming has now been erased.

### CONFIGURING THE PEDALS ON PLAYSTATION® 3

On Playstation® 3, your wheel's accelerator and brake controls are in "separate" mode by default, meaning that the pedals function on independent axes:

"Accelerator" = "R2" trigger & "Brake" = "L2" trigger

For a different type of control (to limit skidding, for example), you can switch your wheel to "combined" (2 axes) mode: the pedals then function on a single axis.

**- On PlayStation® 3:**

"Accelerator and Brake" = Up/Down direction on "Right mini-stick"

- **Setting "Combined Pedals" mode**

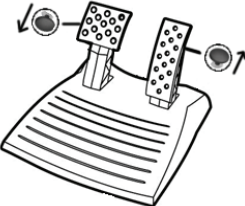
Action	LED color
Simultaneously press and release: the 2 pedals (13) + the "Home" button (6)	<b>GREEN</b>
	

Your pedals are now combined

(You must repeat this procedure each time you restart or disconnect your wheel)

- To return to “Separate Pedals” mode (the default mode)

Action	LED color
Simultaneously press and release: the 2 pedals (13) + the “Home” button (6)	RED
<b>On PlayStation®3</b> 	

Your pedals have now returned to the default mode: “Separate”

### CONFIGURING THE PEDALS ON PC

Your wheel's accelerator and brake controls are in “separate” (3 axes) mode by default, meaning that the pedals function on independent axes.

3 axes mode allows you to considerably improve the precision of your driving.

If your game does not support 3 axes mode, your wheel's pedals will not function properly. You will then have to exit the game and select “combined” (2 axes) mode instead.

Mode	LED color
<b>Separate</b> pedals (3 axes)	RED
<b>Combined</b> pedals (2 axes)	GREEN

- Selecting axes via “Software”

*(This setting will be saved even after you restart or disconnect your wheel)*

On page 1 of the “Control Panel”: Select the mode you wish to use, then click **OK**.

- Selecting axes via “Hardware”

*(This setting will not be saved: It must be repeated each time you restart or disconnect)*

*(Allows you to select your mode directly in your game's “Controls” options)*

Simultaneously press and release: the 2 pedals (13) + the “Home” button (6)



## TROUBLESHOOTING AND WARNINGS

- **My wheel doesn't function correctly or appears to be improperly calibrated:**

- Switch off your computer or your console, completely disconnect your wheel including all cables, then reconnect the wheel and restart your game.
- If the problem persists on PC, download the "Thrustmaster Calibration Tool" manual calibration software available at the following address: <http://ts.thrustmaster.com>
- Never move the wheel or pedals when connecting your wheel in order to avoid any calibration problems.

- **My pedal set does not work correctly:**

- Reconfigure your wheel in your game's controller options section.
- If the problem persists on PC, exit the game and switch the pedals to "combined" (2 axes) mode. You can then return to your game to reconfigure the wheel with the new axes.

- **I can't configure my wheel:**

- On PS3: In your game's "Options / Controller / Gamepads" menu: select the most appropriate configuration.
- On PC: In your game's "Options / Controller / Wheels" menu: select the most appropriate configuration.
- Please refer to your game's user manual or online help for more information.
- You can also use your wheel's "programming" function to resolve this type of problem.

- **On PC or PS3, my wheel does not work correctly:**

- Exit your game, disconnect your wheel, verify that the "PC/PS3" USB selector (7) is in the proper position, then reconnect everything and try again.

- **On PC, my game's menus scroll by themselves:**

- Exit the game and switch the pedals to "combined" (2 axes) mode. Then return to your game to reconfigure the wheel with the new axes.

- **On PC, the vibrations are continuous:**

- Decrease the intensity of force effects in your game's controller options section or adjust the forces in the wheel's control panel.
- In your game's controller options, select "Force type: Gamepad" (if the option is available).

- **My wheel's steering is not responsive enough:**

- Switch your wheel to high sensitivity mode.

## TECHNICAL SUPPORT

If you encounter a problem with your product, please go to <http://ts.thrustmaster.com> and click **Technical Support**. From there you will be able to access various utilities (Frequently Asked Questions (FAQ), the latest versions of drivers and software) that may help to resolve your problem. If the problem persists, you can contact the Thrustmaster products technical support service ("Technical Support"):

### By email:

In order to take advantage of technical support by email, you must first register online. The information you provide will help the agents to resolve your problem more quickly. Click **Registration** on the left-hand side of the Technical Support page and follow the on-screen instructions. If you have already registered, fill in the **Username** and **Password** fields and then click **Login**.

### By telephone:

<b>United Kingdom</b>	<b>08450800942</b> Charges at local rate	Monday to Friday from Noon to 4pm and 5pm to 10pm Saturday from 9am to Noon and 1pm to 7pm Sunday from 9am to Noon and 1pm to 4pm
<b>United States</b>	<b>1-866-889-5036</b> Free	Monday to Friday from 7am to 11am and from Noon to 5pm Saturday from 8am to 2pm Sunday from 8am to 10am (Eastern Standard Time)
<b>Canada</b>	<b>1-866-889-2181</b> Free	Monday to Friday from 7am to 11am and from Noon to 5pm Saturday from 8am to 2pm Sunday from 8am to 10am (Eastern Standard Time)
<b>Denmark</b>	<b>80887690</b> Free	Monday to Friday from 1pm to 5pm and 6pm to 11pm Saturday from 9am to 1pm and 2pm to 8pm Sunday from 10am to 1pm and 2pm to 5pm (English)
<b>Sweden</b>	<b>0200884567</b> Free	Monday to Friday from 1pm to 5pm and 6pm to 11pm Saturday from 9am to 1pm and 2pm to 8pm Sunday from 10am to 1pm and 2pm to 5pm (English)
<b>Finland</b>	<b>0800 913060</b> Free	Monday to Friday from 2pm to 6pm and 7pm to Midnight Saturday from 10am to 2pm and 3pm to 9pm Sunday from 11am to 2pm and 3pm to 6pm (English)

## WARRANTY INFORMATION

Worldwide, Guillemot Corporation S.A. ("Guillemot") warrants to the consumer that this Thrustmaster product will be free from material defects and manufacturing flaws for a period of two (2) years from the original date of purchase. Should the product appear to be defective during the warranty period, immediately contact Technical Support, who will indicate the procedure to follow. If the defect is confirmed, the product must be returned to its place of purchase (or any other location indicated by Technical Support).

Within the context of this warranty, the consumer's defective product will, at Technical Support's option, be either repaired or replaced. Where authorized by applicable law, the full liability of Guillemot and its subsidiaries (including for indirect damages) is limited to the repair or replacement of the Thrustmaster product. The consumer's legal rights with respect to legislation applicable to the sale of consumer goods are not affected by this warranty.

This warranty shall not apply: (1) if the product has been modified, opened, altered, or has suffered damage as a result of inappropriate or abusive use, negligence, an accident, normal wear, or any other cause not related to a material defect or manufacturing flaw; (2) in the event of failure to comply with the instructions provided by Technical Support; (3) to software not published by Guillemot, said software being subject to a specific warranty provided by its publisher.

### Additional warranty provisions

In the United States of America and in Canada, this warranty is limited to the product's internal mechanism and external housing. Any applicable implied warranties, including warranties of merchantability and fitness for a particular purpose, are hereby limited to two (2) years from the date of purchase and are subject to the conditions set forth in this limited warranty. In no event shall Guillemot Corporation S.A. or its affiliates be liable for consequential or incidental damage resulting from the breach of any express or implied warranties. Some States/Provinces do not allow limitation on how long an implied warranty lasts or exclusion or limitation of incidental/consequential damages, so the above limitation may not apply to you. This warranty gives you specific legal rights, and you may also have other legal rights which vary from State to State or Province to Province.

### COPYRIGHT

© 2010 Guillemot Corporation S.A. All rights reserved. Thrustmaster® is a registered trademark of Guillemot Corporation S.A. PlayStation® is a registered trademark of Sony Computer Entertainment Inc. Windows® is a registered trademark of Microsoft Corporation. All other trademarks and brand names are hereby acknowledged and are property of their respective owners. Illustrations not binding. Contents, designs and specifications are subject to change without notice and may vary from one country to another. Made in China.

Retain this information. Colours and decorations may vary.

### ENVIRONMENTAL PROTECTION RECOMMENDATION



At the end of its working life, this product should not be disposed of with standard household waste, but rather dropped off at a collection point for the disposal of Waste Electrical and Electronic Equipment (WEEE) for recycling.

This is confirmed by the symbol found on the product, user manual or packaging.

Depending on their characteristics, the materials may be recycled. Through recycling and other forms of processing Waste Electrical and Electronic Equipment, you can make a significant contribution towards helping to protect the environment.

Please contact your local authorities for information on the collection point nearest you.



# Ferrari GT experience

Compatible : PlayStation® 3 / PC

## Manuel de l'utilisateur

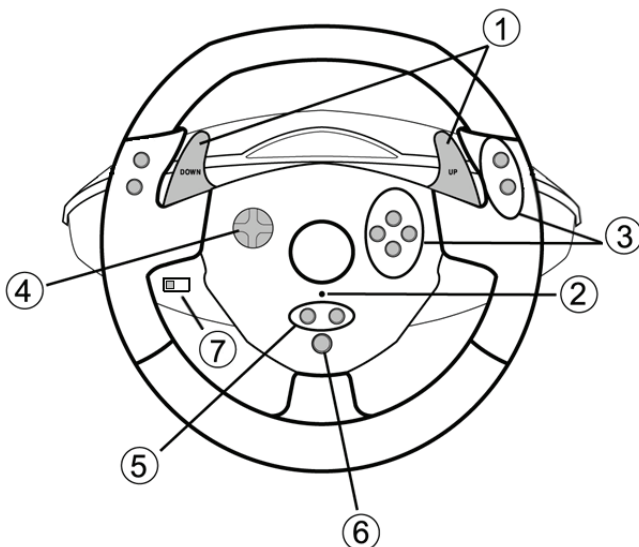

### CARACTÉRISTIQUES TECHNIQUES

- 1 2 leviers numériques de changement de vitesse Up et Down
- 2 Voyant lumineux
- 3 Boutons d'action
- 4 D-Pad
- 5 Boutons « SE » et « ST » :
  - pour Select et Start
  - pour Programmer
- 6 Bouton « Home » pour Playstation® 3
- 7 Sélecteur USB « PC » ou « PS3 »

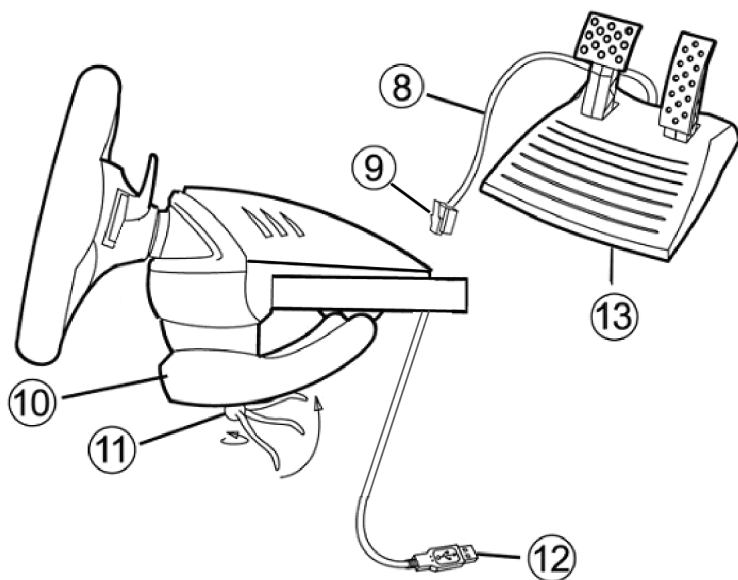

- 8 Câble du pédalier
- 9 Connecteur RJ45 pour le pédalier
- 10 Système de fixation à la table

- 11 Vis de fixation
- 12 Connecteur USB (pour PC et Playstation®3)
- 13 Pédalier

## INSTALLATION DU VOLANT

### Fixer le volant

1. Placez le volant sur une table ou autre surface plane.
2. Placez la vis de serrage (11) dans le système de fixation (10), puis vissez l'ensemble dans l'emplacement prévu, sous le volant, jusqu'à ce que ce dernier soit parfaitement stable. Ne serrez pas trop fort la vis, car vous risquez d'endommager le système de fixation ou la table.

### Relier le pédalier

1. Reliez le câble du pédalier (8) au connecteur RJ45 du volant (9).

## PLAYSTATION® 3

### INSTALLATION SUR « PLAYSTATION® 3 »

1. Mettez le sélecteur USB du volant (7) en position « PS3 ».
2. Branchez le connecteur USB (12) sur un port USB de la console.
3. Allumez votre console.
4. Lancez le jeu.

***Vous êtes maintenant prêt à jouer !***

### UTILISATION DU BOUTON « HOME » (6)

Le bouton « Home » de votre volant vous permettra de quitter vos jeux et d'accéder aux menus de votre système PlayStation®3.

### REMARQUES IMPORTANTES SUR « PLAYSTATION® 3 »

- Le sélecteur USB du volant (7) doit toujours être positionné sur « PS3 » avant de connecter votre volant
- En mode « 1 Joueur » si votre manette officielle est allumée il est alors nécessaire de basculer celle-ci en « port manette 2 » afin que votre volant soit fonctionnelle.
- Sur « Playstation® 3 », le volant n'est compatible qu'avec les jeux « Playstation® 3 » (et ne fonctionnera pas avec les jeux « Playstation® 2 »).
- Sur « Playstation® 3 », les effets de vibrations du volant ne sont pas supportés (uniquement sur PC).
- Dans certains jeux de course, n'hésitez pas à tester les 2 modes de sensibilité de votre volant afin d'optimiser sa précision et sa réactivité.

## PC

### Installation sur « PC »

Le CD-ROM fourni avec ce produit permet d'installer les pilotes « Vibration Feedback ».

1. Mettre le sélecteur USB du volant (7) en position « PC ».
2. Insérez le CD-ROM d'installation dans votre lecteur de CD-ROM. Suivez les instructions affichées à l'écran pour installer les pilotes « Vibration Feedback ». Une fois l'installation terminée, cliquez sur **Terminer** et redémarrez votre ordinateur.
3. Au redémarrage de l'ordinateur, reliez le connecteur USB (12) à l'un des ports USB de votre unité centrale. Windows® détectera automatiquement le nouveau périphérique.
4. **Installation des pilotes**  
L'installation des pilotes est automatique. Suivez les instructions affichées à l'écran pour terminer l'installation.
5. Sélectionnez **Démarrer/Paramètres/Panneau de configuration** puis double-cliquez sur **Contrôleurs de jeu** (ou **Options de jeu** selon votre système d'exploitation).  
*La boîte de dialogue **Contrôleurs de jeu** affichera le nom de la manette avec l'état **OK**.*
6. Dans le **Control Panel**, cliquez sur **Propriétés** pour configurer votre manette :
  - **Test du périphérique** : vous permet de tester et visualiser les boutons, le D-Pad et les axes du volant et du pédalier.
  - **Tester les forces** : vous permet de tester 8 effets de vibrations et de configurer le réglage des effets de vibrations.

***Vous êtes maintenant prêt à jouer !***

### REMARQUES IMPORTANTES SUR « PC »

- Le sélecteur USB du volant (7) doit toujours être positionné sur « PC » avant de connecter votre volant
- Votre volant et vos pédales s'auto-calibrent de manière automatique une fois le connecteur USB connecté. En cas de problème il vous est également possible d'effectuer une calibration manuelle en téléchargeant le logiciel « Thrustmaster Calibration Tool » disponible à cette adresse : <http://ts.thrustmaster.com>

## FONCTIONS AVANCEES

### REGLAGE DE LA SENSIBILITE DU VOLANT

La direction de votre volant possède 2 modes de sensibilité :

- Sensibilité Normale (mode par défaut)
- Sensibilité Haute (nécessite un paramétrage)

- **Paramétrage en mode « Sensibilité Haute » :**

Action	Couleur du voyant lumineux
Appuyez simultanément et relâchez : le <b>D-Pad (4)</b> + les 2 leviers <b>UP</b> et <b>DOWN (1)</b>	<b>CLIGNOTE LENTEMENT</b>

La direction de votre volant est désormais plus sensible.  
(Opération à effectuer à chaque redémarrage ou déconnexion de votre volant)

- **Paramétrage en mode « Sensibilité Normal » (mode par défaut) :**

Action	Couleur du voyant lumineux
Appuyez simultanément et relâchez : le <b>D-Pad (4)</b> + les 2 leviers <b>UP</b> et <b>DOWN (1)</b>	<b>NE CLIGNOTE PAS</b>

La direction de votre volant est revenue en sensibilité normale (qui est le mode par défaut).

### PROGRAMMATION DU VOLANT ET DES PEDALES

Votre volant est entièrement programmable :

- Tous les boutons ainsi que la croix digitale peuvent être permutés entre eux
- Tous les boutons ainsi que la croix digitale peuvent être programmés sur les 2 pédales

- **Exemples d'applications possibles :**

- Sur PS3 programmer L2/R2 ou L3/R3 sur les 2 leviers numériques Up et Down (L1/R1)
- Programmer un bouton quelconque sur l'une ou sur les 2 pédales
- Inverser différents boutons pour plus d'accessibilité

- **Procédure de programmation**

Étapes	Action	Couleur du voyant lumineux
1	Appuyez simultanément et relâchez : <b>SE + ST (5)</b>	<b>ETEINT</b>
2	Pressez et relâchez le bouton à programmer	<b>CLIGNOTE RAPIDEMENT</b>
3	Pressez et relâchez le bouton ou la pédale sur lequel vous désirez placer votre fonction.	<b>ALLUME</b>

Votre programmation est désormais effectuée.  
(Opération à effectuer à chaque redémarrage ou déconnexion de votre volant)



- **Effacer votre programmation**

Etape	Action	Couleur du voyant lumineux
1	Pressez et maintenez appuyé pendant 2 secondes : <b>SE + ST (5)</b>	<b>S'ETEINT ET SE RALLUME</b>

Votre programmation est désormais effacée.

### CONFIGURATION DU PEDALIER SUR « PLAYSTATION® 3 »

Sur Playstation® 3, les commandes d'accélérateur et de freins de votre volant fonctionnent par défaut en mode « séparé », ce qui signifie que les pédales fonctionnent sur des axes indépendants :

« Accélérateur » = Gâchette « R2 » & « Frein » = Gâchette « L2 »

Pour un pilotage différent (par exemple pour limiter les dérapages), il est possible de basculer votre volant en mode « combiné » (2 axes), les pédales fonctionneront alors sur un même axe :

**- Sur Playstation® 3 :**

« Accélérateur & Frein » = Direction Haut/Bas du « Mini-Stick Droit »

- **Paramétrage mode « Pédalier Combiné »**

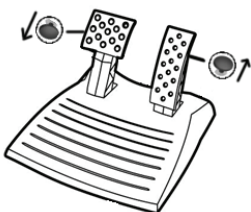
Action	Couleur du voyant lumineux
Appuyez simultanément et relâchez : les 2 pédales (13) + le bouton Home (6)	VERT
	

Votre pédalier est désormais combiné.

(Opération à effectuer à chaque redémarrage ou déconnexion de votre volant)

- **Paramétrage pour retourner en mode « Pédalier Séparé »** (mode par défaut)

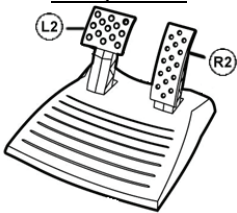
Action	Couleur du voyant lumineux
Appuyez simultanément et relâchez : les 2 pédales (13) + le bouton Home (6)	ROUGE
<p><b>Sur Playstation® 3</b></p> 	

Votre pédalier est revenu en mode par défaut : « Séparé ».

### CONFIGURATION DU PEDALIER SUR « PC »

Par défaut, les commandes d'accélérateur et de freins de votre volant fonctionnent en mode « séparés » (3 axes), ce qui signifie que les pédales fonctionnent sur des axes indépendants.

Le mode 3 axes permet d'améliorer considérablement la précision de votre pilotage.

Si votre jeu ne supporte pas le mode 3 axes, le pédalier de votre volant ne fonctionnera pas correctement. Vous devez alors quitter le jeu et sélectionner le mode « combiné » (2 axes).

Mode	Couleur du voyant lumineux
Pédalier <b>Séparé</b> (3 axes)	<b>ROUGE</b>
Pédalier <b>Combiné</b> (2 axes)	<b>VERT</b>

- **Sélection des axes par « Software »**  
(cette opération sera gardé en mémoire même après un redémarrage ou une déconnexion de votre volant.)

Dans la page 1 du « Control Panel » : cliquez sur le mode désiré puis sur Ok.

- **Sélection des axes par « Hardware »**  
(cette opération ne sera pas gardée en mémoire : à effectuer à chaque redémarrage ou déconnexion.)  
(vous permet de choisir votre mode directement dans les options « Contrôles » de votre jeu)

Appuyez simultanément et relâchez : les 2 pédales (13) + le bouton Home (6)

## DEPANNAGE ET AVERTISSEMENT

- **Mon volant ne fonctionne pas correctement ou semble mal calibré :**

- Eteignez votre ordinateur ou votre console, déconnectez entièrement votre volant et tout les câbles, rebranchez et relancez votre jeu.
- Sur PC si le problème persiste, télécharger le logiciel de calibration manuel « Thrustmaster Calibration Tool » disponible à cette adresse : <http://ts.thrustmaster.com>.
- Ne jamais bouger la roue et les pédales lorsque vous branchez votre volant pour éviter tout problème de calibration

- **Mon pédalier ne fonctionne pas correctement :**

- Reconfigurer votre volant dans les « options contrôleur » de votre jeu.
- Sur PC si le problème persiste, quittez le jeu et basculez le pédalier en mode « combiné » (2 axes). Retournez ensuite dans votre jeu pour reconfigurer le volant avec les nouveaux axes.

- **Je n'arrive pas à configurer mon volant :**

- Sur PS3, dans le menu « Options / Contrôleur / Manettes » de votre jeu : choisissez la configuration la mieux approprié.
- Sur PC, dans le menu « Options / Contrôleur / Volants » de votre jeu : choisissez la configuration la mieux approprié.
- Reportez-vous au manuel de l'utilisateur ou à l'aide en ligne de votre jeu pour plus d'informations.
- Vous pouvez également utiliser la fonction « programmation » de votre volant pour résoudre ce type de problème.

- **Sur PC ou PS3, mon volant ne fonctionne pas correctement :**

- Quittez votre jeu, débranchez votre volant, vérifiez la bonne position du sélecteur USB « PC/PS3 » (7), puis rebranchez le tout.

- **Sur PC, les menus de mon jeu défilent tout seul :**

- Quittez le jeu et basculez le pédalier en mode « combiné » (2 axes). Retournez ensuite dans votre jeu pour reconfigurer le volant avec les nouveaux axes.

- **Sur PC les vibrations sont continues :**

- Diminuez l'intensité des effets de force dans les options contrôles de votre jeu ou ajustez les forces dans le control panel du volant.
- Dans les « options contrôleur » de votre jeu, choisissez « Type de force : Manette » (si l'option est disponible).

- **La direction de mon volant n'est pas assez réactive :**

- Basculez votre volant en mode sensibilité haute.

## SUPPORT TECHNIQUE

Si vous rencontrez un problème avec votre produit, rendez-vous sur le site <http://ts.thrustmaster.com> et cliquez sur **Support Technique**. Vous aurez alors accès à différents services (Foire Aux Questions (FAQ), dernières versions des pilotes et logiciels) susceptibles de résoudre votre problème. Si le problème persiste, vous pouvez contacter le support technique des produits Thrustmaster (« Support Technique ») :

### Par e-mail :

Pour bénéficier du support technique par e-mail, vous devez d'abord vous enregistrer en ligne. Les informations fournies vont permettre aux techniciens de résoudre plus rapidement votre problème. Cliquez sur **Enregistrement** à gauche de la page Support technique et suivez les instructions à l'écran. Si vous êtes déjà enregistré, renseignez les champs **Nom d'utilisateur** et **Mot de passe** puis cliquez sur **Connexion**.

### Par téléphone (si vous n'avez pas d'accès Internet) :

<b>Canada</b>	<b>1-866-889-2181</b> Gratuit	Du lundi au vendredi de 7h à 11h et de 12h à 16h Le samedi de 8h à 14h Le dimanche de 8h à 10h (Heure de l'Est)
<b>France</b>	<b>02 99 93 21 33</b> Numéro fixe France Telecom non surtaxé. Tarif selon opérateur	Du lundi au vendredi de 13h à 17h et de 18h à 22h Le samedi de 9h à 13h et de 14h à 20h Le dimanche de 10h à 13h et de 14h à 17h
<b>Suisse</b>	<b>0842 000 022</b> Tarif d'une communication locale	Du lundi au vendredi de 13h à 17h et de 18h à 22h Le samedi de 9h à 13h et de 14h à 20h Le dimanche de 10h à 13h et de 14h à 17h
<b>Belgique</b>	<b>078 16 60 56</b> Tarif d'une communication nationale	Du lundi au vendredi de 13h à 17h et de 18h à 22h Le samedi de 9h à 13h et de 14h à 20h Le dimanche de 10h à 13h et de 14h à 17h

\* Tarif indicatif (hors coût de mise en relation)

## INFORMATIONS RELATIVES A LA GARANTIE

Dans le monde entier, Guillemot Corporation S.A. (« Guillemot ») garantit au consommateur que le présent produit Thrustmaster est exempt de défauts matériels et de vices de fabrication, et ce, pour une période de deux (2) ans à compter de la date d'achat d'origine. Si, au cours de la période de garantie, le produit semble défectueux, contactez immédiatement le Support Technique qui vous indiquera la procédure à suivre. Si le défaut est confirmé, le produit devra être retourné à son lieu d'achat (ou tout autre lieu indiqué par le Support Technique).

Dans le cadre de la garantie, le consommateur bénéficiera, au choix du Support Technique, du remplacement ou de la réparation du produit défectueux. Lorsque la loi applicable l'autorise, toute responsabilité de Guillemot et ses filiales (y compris pour les dommages indirects) se limite à la réparation ou au remplacement du produit Thrustmaster. Les droits légaux du consommateur au titre de la législation applicable à la vente de biens de consommation ne sont pas affectés par la présente garantie.

Cette garantie ne s'appliquera pas : (1) si le produit a été modifié, ouvert, altéré, ou a subi des dommages résultant d'une utilisation inappropriée ou abusive, d'une négligence, d'un accident, de l'usure normale, ou de toute autre cause non liée à un défaut matériel ou à un vice de fabrication ; (2) en cas de non-respect des instructions du Support Technique ; (3) aux logiciels non-édités par Guillemot, lesdits logiciels faisant l'objet d'une garantie spécifique accordée par leurs éditeurs.

### Stipulations additionnelles à la garantie

Aux États-Unis d'Amérique et au Canada, cette garantie est limitée au mécanisme interne et au boîtier externe du produit. Toute garantie implicite applicable, incluant les garanties de qualité marchande ou d'adaptation à un usage particulier, est limitée à deux (2) ans à compter de la date d'achat et soumise aux conditions de la présente garantie limitée. En aucun cas, Guillemot Corporation S.A. ou ses sociétés affiliées ne sauraient être tenues responsables envers qui que ce soit de tous dommages indirects ou dommages accessoires résultant du non-respect des garanties expresses ou implicites. Certains États/Provinces n'autorisent pas la limitation sur la durée d'une garantie implicite, ou l'exclusion ou la limitation de responsabilité pour les dommages indirects ou accessoires, de sorte que les limitations ou exclusions ci-dessus peuvent ne pas vous être applicables. Cette garantie vous confère des droits spécifiques ; vous pouvez également bénéficier d'autres droits qui peuvent différer d'un État/Province à l'autre.

### COPYRIGHT

© 2010 Guillemot Corporation S.A. Tous droits réservés. Thrustmaster® est une marque déposée de Guillemot Corporation S.A. PlayStation® est une marque déposée de Sony Computer Entertainment Inc. Windows® est une marque déposée de Microsoft Corporation. Toutes les autres marques déposées et noms commerciaux sont reconnus par les présentes et sont la propriété de leurs propriétaires respectifs. Illustrations non contractuelles. Le contenu, la conception et les spécifications sont susceptibles de changer sans préavis et de varier selon les pays. Fabriqué en Chine.

Informations à conserver. Les couleurs et décorations peuvent varier.

## RECOMMANDATION RELATIVE A LA PROTECTION DE L'ENVIRONNEMENT



En fin de vie, ce produit ne doit pas être éliminé avec les déchets ménagers normaux mais déposé à un point de collecte des déchets d'équipements électriques et électroniques en vue de son recyclage.

Ceci est confirmé par le symbole figurant sur le produit, le manuel utilisateur ou l'emballage. En fonction de leurs caractéristiques, les matériaux peuvent être recyclés. Par le recyclage et par les autres formes de valorisation des déchets d'équipements électriques et électroniques, vous contribuez de manière significative à la protection de l'environnement. Veuillez consulter les autorités locales qui vous indiqueront le point de collecte concerné.

Référence : 5075833  
[www.thrustmaster.com](http://www.thrustmaster.com)



# Ferrari GT experience

Für: PlayStation® 3 / PC

## Benutzerhandbuch

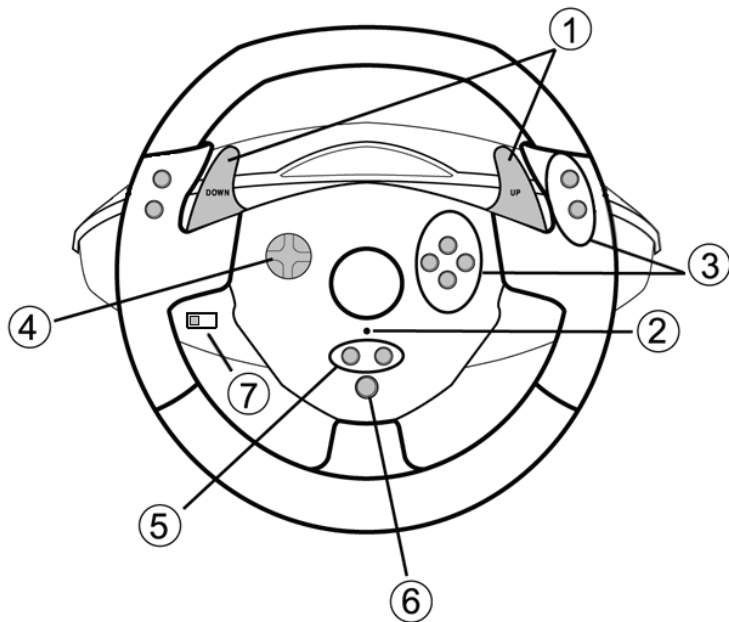

### TECHNISCHE FEATURES

- 1 2 digitale Schalthebel (HOCH und RUNTER)
- 2 LED
- 3 Actionbuttons
- 4 D-Pad

- 5 "SE" und "ST" Buttons:
  - für *Select (Auswahl) und Start*
  - zum programmieren
- 6 "Home" Button für PlayStation® 3
- 7 USB Wahlschalter ("PC" / "PS3")

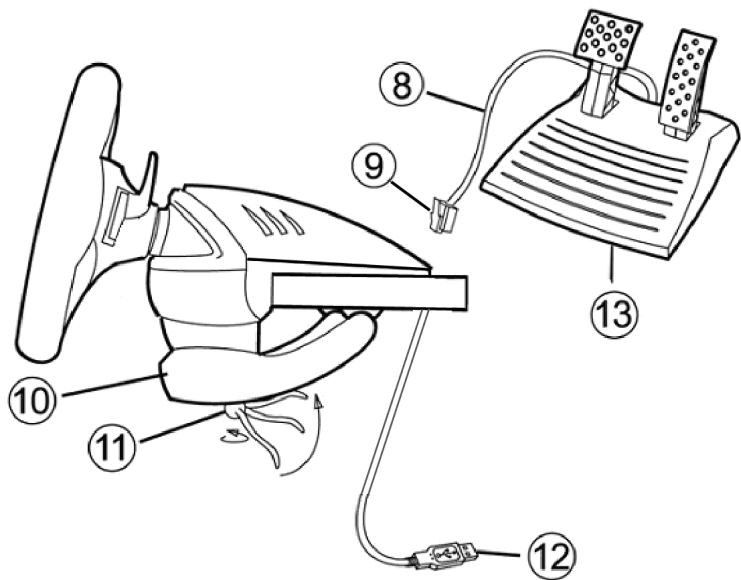

- 8 Pedalkabel
- 9 RJ45 Buchse für Pedalset
- 10 Tischklammer

- 11 Klammerschraube
- 12 USB-Stecker (für PC und PlayStation®3)
- 13 Pedalset

## INSTALLATION DES LENKERS

### Befestigen des Lenkers an seinem Platz

1. Platzieren Sie den Lenker auf einem Tisch oder einer flachen Unterlage.
2. Drehen Sie die Klammerschraube (11) in die Tischklammer (10) und drehen dann die Klammereinheit in das Loch unterhalb des Lenkers, bis diese fest sitzt. Drehen Sie die Schraube nicht zu fest an oder übergreifen diese, Sie riskieren evtl. eine Beschädigung der Einheit und/oder des Tisches.

### Anschluß des Pedalsets

1. Stecken Sie das Pedalkabel (8) in die RJ45 Buchse (9) am Lenker.

## PLAYSTATION® 3

### INSTALLATION AUF DER PLAYSTATION® 3

1. Stellen Sie den USB Wahlschalter (7) des Lenkers auf die "PS3" Position.
2. Stecken Sie den USB Stecker (12) in einen USB Port an Ihrer Console.
3. Schalten Sie Ihre Console ein.
4. Starten Sie das Spiel.

***Sie können nun spielen!***

### BENUTZEN DES "HOME" BUTTON (6)

Der "Home" Button gestatten Ihnen eine Beendigung des Spiels und den Zugriff auf die Systemmenüs Ihrer PlayStation®3.

### Wichtige Anmerkungen zur PLAYSTATION® 3

- Der USB Wahlschalter (7) am Lenker muß immer auf die "PS3" Position gestellt werden, bevor Sie den Lenker anschließen.
- Im "1 Player" Modus: Ist Ihr offizielles Gamepad eingeschaltet und angeschlossen, müssen Sie dieses auf den "Controller Port 2" umschalten damit Ihr Lenker funktioniert.
- Auf der PlayStation® 3 ist der Lenker ausschließlich mit PlayStation® 3 Spielen kompatibel (und funktioniert nicht mit PlayStation® 2 Spielen).
- Auf der PlayStation® 3 werden die Vibration-Effects (Vibrationseffekte) nicht unterstützt (nur auf dem PC).
- In bestimmten Rennspielen sollten Sie nicht zögern die beiden Sensitivitätsmodi auszuprobieren. Damit können Sie die Präzision und die Empfindlichkeit des Lenkers optimieren.



# PC

## Installation auf dem PC

Die beigelegte CD-ROM erlaubt Ihnen die "Vibration Feedback" Treiber zu installieren..

1. Stellen Sie den USB Wahlschalter (7) des Lenkers auf die "PC" Position.
2. Legen Sie die Installations-CD-ROM in Ihr CD-ROM Laufwerk des Computers. Befolgen Sie die Bildschirmanweisungen, um die "Vibration Feedback" zu installieren. Nach Beendigung der Installation klicken Sie auf **Fertig** und starten Ihren Computer neu.
3. Nach dem Neustart Ihres Computers verbinden Sie den USB Stecker (12) mit einem freien USB Port an Ihrem Computer. Windows® erkennt automatisch das neue Gerät.
4. **Treiberinstallation**  
Die Treiber werden automatisch installiert. Folgen Sie den Bildschirmanweisungen, um die Installation zu komplettieren.
5. Klicken Sie auf **Start/Einstellungen/Systemsteuerung** und (doppel-)klicken dann auf **Gamecontroller** (oder **Spieloptionen**, je nach Betriebssystem).

*Die Gamecontroller Dialogbox zeigt nun den Namen des Lenkers mit dem OK Status an*

6. In dem **Bedienfeld** klicken Sie auf **Eigenschaften**, um Ihren Lenker zu konfigurieren:
  - **Test Gerät:** Erlaubt Ihnen die Buttons, das D-Pad und die Achsen des Lenkers, sowie das Pedalset zu konfigurieren und zu visualisieren.
  - **Test Forces:** Erlaubt Ihnen die acht Vibrationseffekte zu testen und die Einstellungen der Vibrationseffekte zu konfigurieren.

***Sie können nun spielen!***

## WICHTIGE ANMERKUNGEN ZUM PC

- Der USB Wahlschalter (7) des Lenkers muß immer auf die "PC" Position gestellt werden bevor der Lenker angeschlossen wird.
- Der Lenker und die Pedale kalibrieren sich automatisch selbst nachdem eine Verbindung mittels USB hergestellt wurde. Im Falle irgendwelcher Probleme können Sie auch eine manuelle Kalibrierung vornehmen. Dazu laden Sie bitte unter <http://ts.thrustmaster.com> die "Thrustmaster Calibration Tool" Software herunter.

## ERWEITERTE FUNKTIONEN

### JUSTIERUNG DER LENKEREMPFINDLICHKEIT

Die Lenkersteuerung beinhaltet zwei Empfindlichkeitsmodi:

- Normale Empfindlichkeit (voreingestellter Modus)
- Hohe Empfindlichkeit (muß eingestellt werden)

- **Einstellen des "Hohempfindlichkeits"-Modus:**

Aktion	LED
Gleichzeitig drücken und wieder loslassen: das <b>D-Pad (4)</b> + die 2 <b>HOCH- und RUNTER-Schalter (1)</b>	<b>Blinkt</b>

Die Steuerung ist nun empfindlicher.

(Diese Prozedur muß jedesmal wiederholt werden, wenn der Lenker neu gestartet wird oder abgestöpselt wurde)

- **Einstellen des "Normalempfindlichkeits"- Modus (Voreinstellungsmodus):**

Aktion	LED
Gleichzeitig drücken und wieder loslassen: das <b>D-Pad (4)</b> + die 2 <b>HOCH- und RUNTER-Schalter (1)</b>	<b>BLINKT NICHT</b>

Ihre Lenkung ist nun wieder normal Empfindlich (Voreinstellung).

### PROGRAMMIEREN DES LENKERS UND DER PEDALE

Ihr Lenker ist vollständig programmierbar:

- Alle Buttons und auch das D-Pad können miteinander geschaltet werden.
- Alle Buttons und auch das D-Pad können auf die beiden Pedale programmiert werden.

- **Beispiele möglicher Applikationen:**

- Auf PS3: Programmierung L2/R2 oder L3/R3 auf die beiden digitalen HOCH und RUNTER Schalthebel (L1/R1).
- Button(s) auf ein oder beide Pedale programmieren.
- Umschalten verschiedener Buttons für bessere Zugänglichkeit.

- **Programmierungsprozedur**

Schritte	Aktion	LED
1	Gleichzeitig drücken und wieder loslassen: <b>SE + ST (5)</b>	<b>AUS</b>
2	Drücken und wieder loslassen des zu programmierenden Buttons.	<b>BLINKT SCHNELL</b>
3	Drücken und wieder loslassen des Buttons/Pedals auf dem die Funktion plaziert werden soll.	<b>AN</b>

Die Programmierung ist nun vollzogen.

(Sie müssen diese Prozedur jedesmal erneut ausführen nachdem Sie Ihren Lenker neu gestartet haben oder abgestöpselt hatten)

- **Löschen Ihrer Programmierung**

Schritt	Aktion	LED
1	Für zwei Sekunden drücken und halten: SE + ST (5)	Geht an und wieder aus

Ihre Programmierung ist nun gelöscht.

### KONFIGURIEREN DER PEDALE AUF PLAYSTATION® 3

Auf PlayStation® 3 sind das Gas- und die Bremskontrolle im „separaten“ Modus voreingestellt, d. h., die Pedale funktionieren auf voneinander unabhängigen Achsen:

“Gas” = “R2” Trigger & “Bremsen” = “L2” Trigger

Für unterschiedliche Kontrolltypen (z. B. Begrenzung von Rutschen) können Sie Ihren Lenker auf einen „kombinierten“ Modus (zwei Achsen) schalten: Die Pedale funktionieren auf einer Achse.

**- Auf PlayStation® 3:**

“Gas und Bremsen” = Hoch-/Runter-Richtung auf dem rechten „Mini-Stick“

- **Einstellen des “kombinierten Pedal-” Modus**

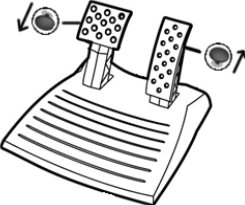
Aktion	LED Farbe
Gleichzeitig drücken und dann loslassen: Die beiden Pedale (13) + den “Home” Button (6)	GRÜN
	

Ihre Pedale sind nun kombiniert.

(Sie müssen diese Prozedur jedesmal erneut ausführen nachdem Sie Ihren Lenker neu gestartet haben oder abgestöpselt hatten)

- **Rückkehr zum "Separaten Pedal-" Modus (Voreinstellung)**

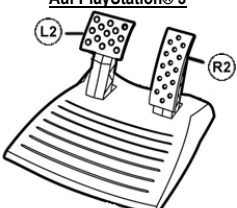
Aktion	LED Farbe
Gleichzeitig drücken und dann loslassen: Die beiden Pedale (13) + den "Home" Button (6)	ROT
<b>Auf PlayStation® 3</b> 	

Ihre Pedale sind nun wieder im Voreinstellungsmodus: "Separat"

## KONFIGURIEREN DER PEDALE AUF DEM PC

Die Gas- und Bremskontrollen des Lenkers sind voreingestellt im „separaten“ Modus (3 Achsen), d. h., die Pedale funktionieren auf voneinander unabhängigen Achsen.

Dreiachsiger Modus erlaubt Ihnen die Präzision Ihres Fahrens um einiges zu verbessern.

Sollte Ihr Spiel einen dreiachsigen Modus nicht unterstützen, werden die Pedale nicht richtig funktionieren. Sie müssen das Spiel beenden und in den zweiachsigen, „kombinierten“ Modus umschalten.

Modus	LED Farbe
<b>Separate Pedale (3 Achsen)</b>	<b>ROT</b>
<b>Kombinierte Pedale (2 Achsen)</b>	<b>GRÜN</b>

- **Auswahl der Achsen via "Software"**

*(Diese Einstellung wird gespeichert auch nach einem Neustart und nach dem Abstöpseln des Lenkers)*

Auf Seite 1 des "Control Panel": Wählen Sie den Modus, den Sie wünschen und klicken dann **OK**.

- **Auswahl der Achsen via "Hardware"**

*(Diese Einstellung wird nicht gespeichert: Sie müssen diese Prozedur jedesmal erneut ausführen nachdem Sie Ihren Lenker neu gestartet haben oder abgestöpselt hatten – Erlaubt Ihnen die Auswahl Ihres Modus direkt in den „Kontrolloptionen“ Ihres Spiels)*

Gleichzeitig drücken und dann loslassen: Die beiden Pedale (13) + den "Home" Button (6)

## FEHLERBESEITIGUNG UND WARNUNGEN

### • Mein Lenker funktioniert nicht richtig oder scheint ungenau kalibriert zu sein:

- Schalten Sie Ihren PC oder Ihre Console aus, entfernen den Lenker vollständig indem Sie alle Kabel abziehen. Schließen Sie dann alle Kabel wieder an, starten die Console/den PC und starten dann das Spiel erneut.
- Sollte das Problem auf einem PC weiter bestehen, laden Sie "Thrustmaster Calibration Tool", die manuelle Kalibrierungssoftware von <http://ts.thrustmaster.com> herunter.
- Berühren Sie niemals den Lenker oder die Pedale wenn Sie Ihren Lenker anschließen, so vermeiden Sie jedwede Kalibrierungsprobleme.

### • Mein Pedalset funktioniert nicht korrekt:

- Rekonfigurieren Sie Ihren Lenker in der Sektion Gamecontroller-Optionen Ihres Spiels.
- Sollte das Problem auf dem PC weiter fortbestehen, beenden Sie das Spiel und schalten die Pedale in den „kombinierten“ Modus (zwei Achsen). Rufen Sie das Spiel erneut auf und rekonfigurieren den Lenker mit den neuen Achsen.

### • Ich kann meinen Lenker nicht konfigurieren:

- Auf PS3: Im Spielmenü "Optionen / Controller / Gamepads" – wählen Sie die am besten geeignete Konfiguration.
- Auf dem PC: Im Spielmenü "Optionen / Controller / Lenker" - wählen Sie die am besten geeignete Konfiguration.
- Bitte lesen Sie auch im Benutzerhandbuch oder der Onlinehilfe Ihres Spiels für mehr Informationen nach.
- Sie können ebenfalls die „Programmierungsfunktion“ Ihres Lenkers dazu nutzen diesen Problemtyp zu beheben.

### • Auf dem PC oder der PS3 – mein Lenker funktioniert nicht korrekt:

- Beenden Sie das Spiel, entfernen den Lenker vollständig indem Sie alle Kabel abziehen und überprüfen ob der "PC/PS3" USB Wahlschalter (7) auf die richtige Position gestellt ist. Schließen Sie dann alle Kabel wieder an und versuchen es erneut.

### • Auf dem PC – meine Spielmenüs scrollen selbständig:

- Beenden Sie das Spiel und schalten die Pedale in den „kombinierten“ Modus (zwei Achsen). Rufen Sie das Spiel erneut auf und rekonfigurieren den Lenker mit den neuen Achsen.

### • Auf dem PC – die Vibrationen hören nicht mehr auf:

- Mindern Sie die Intensität der Force-Effekte in der Sektion der Gamecontroller-Optionen oder justieren Sie die Effekte in der Steuerkonsole des Lenkers.
- In den Gamecontroller-Optionen wählen Sie "Force type: Gamepad" (falls diese Option verfügbar ist).

### • Meine Lenkung reagiert nicht richtig:

- Schalten Sie Ihren Lenker in den hohen Empfindlichkeitsmodus.

## TECHNISCHER SUPPORT

Sollten Sie mit Ihrem Produkt ein Problem haben, besuchen Sie bitte die Seite <http://ts.thrustmaster.com> und klicken Sie auf **Technischer Support**. Von dort aus können Sie auf verschiedene Instrumente zugreifen (Fragen und Antworten (FAQ), die neuesten Versionen von Treibern und Software), die Ihnen bei der Lösung Ihres Problems helfen könnten. Falls das Problem weiterhin besteht, können Sie mit dem technischen Support der Thrustmaster Produkten in Kontakt treten („Technischer Support“):

### Per E-Mail:

Um den Vorzug des technischen Supports per Email in Anspruch nehmen zu können, müssen Sie sich zunächst online registrieren. Mit den Informationen, die Sie uns so zukommen lassen, können die Mitarbeiter Ihr Problem schneller lösen. Klicken Sie auf **Registrierung** links auf der Seite des technischen Supports und folgen Sie den Instruktionen auf dem Bildschirm. Falls Sie bereits registriert sind, füllen Sie die Textfelder **Anwendername** und **Passwort** aus und klicken dann auf **Login**.

### Per Telefon (falls Sie über keinen Internetzugang verfügen):

<b>Deutschland</b>	<b>08000 00 1445</b> Kostenlos	Montag bis Freitag 13:00 bis 17:00 Uhr und 18:00 bis 22:00 Uhr Samstag 9:00 bis 13:00 Uhr und 14:00 bis 20:00 Uhr Sonntag 10:00 bis 13:00 Uhr und 14:00 bis 17:00 Uhr
<b>Österreich</b>	<b>0810 10 1809</b> Zum Preis eines Ortsgesprächs	Montag bis Freitag 13:00 bis 17:00 Uhr und 18:00 bis 22:00 Uhr Samstag 9:00 bis 13:00 Uhr und 14:00 bis 20:00 Uhr Sonntag 10:00 bis 13:00 Uhr und 14:00 bis 17:00 Uhr
<b>Schweiz</b>	<b>0842 000 022</b> Zum Preis eines Ortsgesprächs	Montag bis Freitag 13:00 bis 17:00 Uhr und 18:00 bis 22:00 Uhr Samstag 9:00 bis 13:00 Uhr und 14:00 bis 20:00 Uhr Sonntag 10:00 bis 13:00 Uhr und 14:00 bis 17:00 Uhr

## GEWÄHRLEISTUNGSINFORMATIONEN

Guillemot Corporation S.A. („Guillemot“) bietet dem Kunde weltweit eine 2-jährige Garantie auf Materialschäden und Herstellungsmängel ab dem Kaufdatum. Sollte das Produkt dennoch während dieser 2 Jahre Schäden oder Mängel aufweisen, kontaktieren Sie unverzüglich den Technischen Support, der Ihnen mitteilt, wie weiter zu verfahren ist. Sollte ein Defekt vorliegen, muss das Produkt dort zurückgegeben werden, wo es gekauft wurde (oder an die vom Technischen Support angegebene Adresse).

Im Rahmen dieser Garantie wird das defekte Produkt des Kunden nach Ermessen des Technischen Supports entweder repariert oder ersetzt. Überall wo es geltendes Recht zulässt, wird die volle Haftung von Guillemot und seinen Niederlassungen (einschließlich für indirekte Beschädigungen), begrenzt auf die Reparatur oder den Ersatz des Thrustmaster Produktes, übernommen. Die Rechte des Käufers entsprechend geltendem Recht im jeweiligen Land werden nicht durch diese Garantie beeinflusst.

Diese Garantie tritt unter folgenden Umständen nicht in Kraft: (1) Falls am Produkt etwas verändert wurde oder es geöffnet wurde, ein Schaden durch unangebrachte Nutzung, Fahrlässigkeit, einen Unfall, Verschleiß oder irgendeinen anderen Grund verursacht wurde, der nicht im Zusammenhang mit einem Materialdefekt oder Herstellungsmangel aufgetreten ist. (2) Im Falle der Nichtbeachtung der durch den technischen Support erteilten Anweisungen. (3) Software, die nicht von Guillemot herausgegeben wurde, unterliegt der speziellen Garantie des jeweiligen Softwareherstellers.

## COPYRIGHT

© Guillemot Corporation S.A. 2010. Alle Rechte vorbehalten. Thrustmaster® ist ein eingetragenes Warenzeichen der Guillemot Corporation S.A. PlayStation® ist ein eingetragenes Warenzeichen von Sony Computer Entertainment Inc. Windows® ist ein eingetragenes Warenzeichen von Microsoft Corporation. Alle anderen Warenzeichen oder Handelsmarken werden hierdurch ausdrücklich anerkannt und sind im Besitz Ihrer jeweiligen Eigentümer. Illustrationen nicht verbindlich. Inhalte, Design und Spezifikationen können ohne vorherige Ankündigung geändert werden und können von Land zu Land unterschiedlich sein. Hergestellt in China.

Wichtige Informationen. Die Farben und Verzierungen können abweichen.

## HINWEISE ZUM UMWELTSCHUTZ



Dieses Produkt darf am Ende seiner Lebensdauer nicht über den normalen Haushaltsabfall entsorgt werden, sondern muss an einem Sammelpunkt für das Recycling von elektrischen und elektronischen Geräten abgegeben werden.

Das Symbol auf dem Produkt, der Gebrauchsanleitung oder der Verpackung weist darauf hin.

Die Werkstoffe sind gemäß ihrer Kennzeichnung wiederverwertbar. Mit der Wiederverwendung, der stofflichen Verwertung oder anderen Formen der Verwertung von Altgeräten leisten Sie einen wichtigen Beitrag zum Schutze unserer Umwelt.

**Bitte erfragen Sie bei der Gemeindeverwaltung die zuständige Entsorgungsstelle.**

Produktreferenz: 5075833

[www.thrustmaster.com](http://www.thrustmaster.com)



# Ferrari GT experience

voor: pc / PlayStation® 3

Handleiding

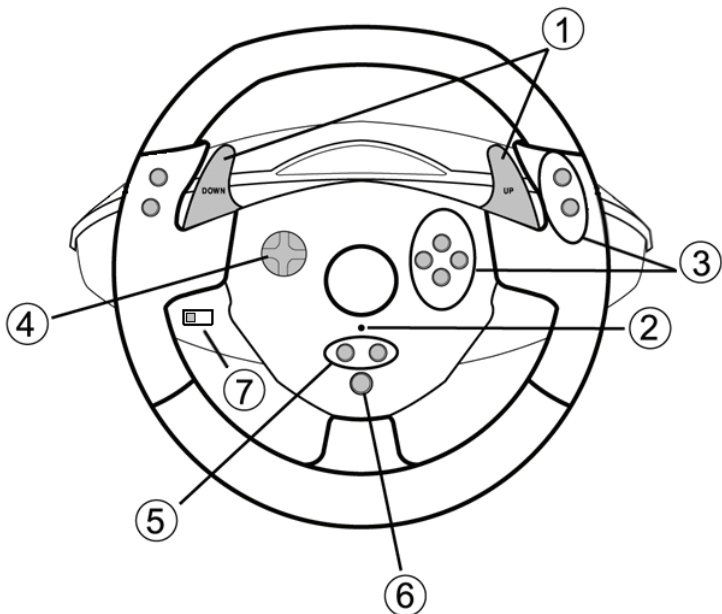

## TECHNISCHE KENMERKEN

- 1 Twee digitale schakelflippers (UP en DOWN)
- 2 LED
- 3 Actieknoppen
- 4 D-pad

- 5 SE- en ST-knoppen:
  - voor SELECT en START
  - voor programmeren
- 6 HOME-knop voor PlayStation® 3
- 7 USB-schakelaar (PC of PS3)



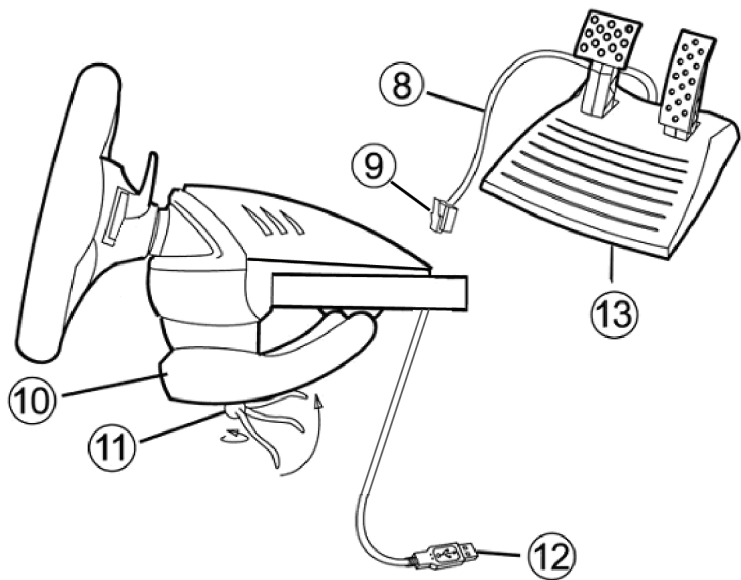

- 8 Kabel voor pedalen
- 9 RJ45-connector voor pedaalsset
- 10 Tafelklem

- 11 Klemschroef
- 12 USB-connector (voor PC en PlayStation®3)
- 13 Pedaalsset

## HET STUUR INSTALLEREN

### Het stuur vastzetten

1. Zet het stuur op een tafel of een ander vlak oppervlak.
2. Stop de klemschroef (11) in de klem (10) en schroef de klembeugel goed vast in het gat aan de onderzijde van het racestuur. Draai de schroef niet al te vast aan, want dat zou de klem en/of de tafel kunnen beschadigen.

### De pedaalsset aansluiten

1. Sluit de pedaalkabel (8) aan op de RJ45-connector (9) van het stuur.

## PLAYSTATION® 3

### INSTALLATIE OP DE PLAYSTATION® 3

1. Zet de USB-schakelaar (7) van het stuur in de stand **PS3**.
2. Sluit de USB-kabelconnector (12) aan op de USB-poort van uw console.
3. Zet de console aan.
4. Start de game.

***Nu kan er gespeeld worden!***

### DE HOME-KNOP (6) GEBRUIKEN

Met de **HOME**-knop van het stuur kunt u een game verlaten en naar de menu's gaan van uw PlayStation®3-systeem.

### BELANGRIJKE OPMERKINGEN VOOR PLAYSTATION® 3

- Zet de USB-schakelaar (7) van het stuur altijd in de stand **PS3** voordat u het stuur aansluit.
- In modus "1 Player": als uw officiële gamepad aan staat, dan moet u deze op **controller port 2** zetten anders werkt uw stuur niet.
- Op een PlayStation® 3 is het stuur alleen compatibel met PlayStation® 3-games en werkt niet met PlayStation® 2-games.
- De trileffecten op het stuur worden alleen ondersteund op een pc, niet op een PlayStation® 3.
- Bij bepaalde games en met name racegames, loont het de moeite om de twee gevoeligheidsinstellingen voor het stuur te testen. Hierdoor kunt u de optimale instelling voor precisie en gevoeligheid bepalen.

## PC

### Installatie op de pc

Met behulp van de meegeleverde cd-rom kunt u de drivers installeren die nodig zijn voor Vibration Feedback.

1. Zet de USB-schakelaar (7) van het stuur in de stand **PC**.
2. Plaats de installatie-cd in de cd-rom-drive. Volg de instructies op het scherm om de Vibration Feedback-drivers te installeren. Klik, als de installatieprocedure is afgerond, op **Voltoeien** om de computer opnieuw te starten.
3. Sluit, als de computer opnieuw is gestart, de USB-connector (12) aan op een van de USB-poorten van de computer. Windows® herkent het nieuwe apparaat automatisch.
4. **Installatie van de driver**  
De drivers worden automatisch geïnstalleerd. Volg de aanwijzingen op het scherm om de installatie te voltooien.
5. Klik achtereenvolgens op **Start, Configuratiescherm** en dubbelklik vervolgens op **Game Controllers** (of **Gaming Options** of **Spelbesturingen**, afhankelijk van uw besturingssysteem).  
*In het dialoogvenster **Game Controllers** dat nu wordt geopend, wordt de naam van het stuur weergegeven met als status **OK**.*
6. Klik op **Eigenschappen** in het **Configuratiescherm** om het stuur te configureren.
  - **Test device:** hiermee kunt u de knoppen, de D-pad en de assen van het stuur en de pedaalset bekijken en testen.
  - **Test forces:** hiermee kunt u de acht trileffecten testen en configureren.

## ***Nu kan er gespeeld worden!***

### BELANGRIJKE OPMERKINGEN VOOR PC-GEbruikers

- Zet de USB-schakelaar (7) van het stuur altijd in de stand **PC** voordat u het stuur aansluit.
- Het stuur en de pedalen kalibreren zichzelf automatisch zodra de USB-connector wordt aangesloten. Als het automatisch kalibreren problemen geeft, kan de kalibratie ook handmatig worden uitgevoerd met behulp van de [Thrustmaster Calibration Tool](http://ts.thrustmaster.com/)-software, te downloaden van onze website: <http://ts.thrustmaster.com/>

## GEAVANCEERDE FUNCTIES

### DE GEVOELIGHEID VAN HET STUUR AANPASSEN

De gevoeligheid van dit stuur kent twee instellingen:

- Normale gevoeligheid (standaardinstelling)
- Hoge gevoeligheid (moet worden ingesteld)

- **Instelling voor "Hoge gevoeligheid":**

Actie	LED
Gelijktijdig indrukken en loslaten van: de D-pad (4) + de UP- en DOWN-schakelflippers (1)	<b>KNIPPERT LANGZAAM</b>

Het stuur reageert nu gevoeliger.

(Herhaal deze procedure elke keer dat u het stuur weer start of loskoppelt)

- **Instelling voor "Normale gevoeligheid" (standaardinstelling):**

Actie	LED
Gelijktijdig indrukken en loslaten van: de D-pad (4) + de UP- en DOWN-schakelflippers (1)	<b>KNIPPERT NIET</b>

Het stuur reageert nu weer met de normale gevoeligheid (standaardinstelling)

### HET STUUR EN DE PEDALEN PROGRAMMEREN

Het stuur is volledig programmeerbaar:

- Alle knoppen en de D-pad kunnen onderling worden verwisseld.
- Alle knoppen en de D-pad kunnen op de twee pedalen worden geprogrammeerd.

- **Voorbeelden van mogelijke toepassingen:**

- Op PS3: L2/R2 of L3/R3 op de digitale UP- en DOWN-schakelflippers programmeren (L1/R1).
- Eén of meer knoppen op een of beide pedalen programmeren.
- Knoppen verwisselen voor een betere toegankelijkheid.

- **Programmeerprocedure**

Stappen	Actie	LED
1	Gelijktijdig indrukken en loslaten van: <b>SE + ST (5)</b>	<b>UIT</b>
2	Druk op de te programmeren knop en laat deze weer los.	<b>KNIPPERT SNEL</b>
3	Druk op de knop of pedaal waarop u de functie wilt onderbrengen en laat deze weer los.	<b>AAN</b>

Uw programmering is nu van toepassing.

- Uw programmering wissen

Stappen	Actie	LED
1	Twee seconden ingedrukt houden: <b>SE + ST (5)</b>	<b>GAAT UIT EN DAARNA WEER AAN</b>

Uw programmering is nu gewist.

## DE PEDALEN CONFIGUREREN OP DE PLAYSTATION® 3

Op Playstation® 3 werken de bediening voor gas geven en remmen van het stuur standaard onafhankelijk van elkaar. De pedalen functioneren op verschillende assen:

"Gas geven" = R2-trigger & "Remmen" = L2-trigger

Voor een andere soort besturing (voor minder driften bijvoorbeeld) kunt u het stuur omzetten naar een gecombineerde (2-assige) modus: de pedalen functioneren dan op een enkele as.

- **Op PlayStation® 3:**

"Gas geven en Remmen" = Omhoog/omlaag-richting op rechtterministisch

- De modus "Gecombineerde pedalen" instellen

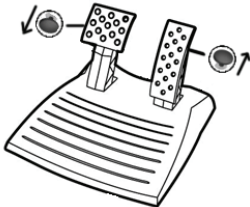
Actie	LED-kleur
Gelijktijdig indrukken en loslaten van: de twee pedalen (13) + de <b>HOME</b> -knop (6)	<b>GROEN</b>
	

De pedalen zijn nu gecombineerd  
(Herhaal deze procedure elke keer dat u het stuur weer start of loskoppelt)

- Terug naar de modus "Afzonderlijke pedalen" (de standaardinstelling)

Actie	LED-kleur
Gelijktijdig indrukken en loslaten van: de twee pedalen (13) + de HOME-knop (6)	ROOD
<p><b>Op PlayStation® 3</b></p> 	

De pedalen staan nu weer in de standaardmodus: "Afzonderlijk"

## DE PEDALEN CONFIGUREREN OP DE PC

Standaard is de bediening voor gas geven en voor remmen ingesteld op de afzonderlijke (3-assige) modus. De pedalen functioneren daarmee op afzonderlijke assen:

met een 3-assige modus beschikt u over een veel nauwkeurigere bediening en besturing.

Als uw game de 3-assige modus niet onderteunt, functioneren de pedalen van uw stuur wellicht niet correct. In dat geval moet u de game afsluiten en de modus "gecombineerd" (2 assen) selecteren.

Modus	LED-kleur
Afzonderlijke pedalen (3 assen)	ROOD
Gecombineerde pedalen (2 assen)	GROEN

- Assen selecteren via software

*(Deze instelling wordt opgeslagen en blijft actief ook nadat dat u het stuur weer start of loskoppelt)*

Op pagina 1 van de bedieningspaneel: klik op de gewenste modus en vervolgens op **OK**.

- Assen selecteren via hardware:

*(Deze instelling wordt niet opgeslagen. Hij moet worden herhaald elke keer dat u het stuur weer start of loskoppelt)*

*(Hiermee wordt de gewenste modus rechtstreeks bij de instellingen voor gamebesturing geselecteerd)*

Gelijktijdig indrukken en loslaten van: de twee pedalen (13) + de HOME-knop (6)

## PROBLEMEN OPLOSSEN EN WAARSCHUWINGEN

### • Het stuur werkt niet goed of lijkt niet goed gekalibreerd te zijn

- Zet uw computer of console uit, koppel uw stuur helemaal los, sluit het stuur en de kabels opnieuw aan en start de game opnieuw op.
- Als het kalibreren problemen blijft geven op de pc, voer dan de kalibratie handmatig uit met behulp van de "Thrustmaster Calibration"-software, te downloaden van onze website: <http://ts.thrustmaster.com/>
- Beweeg nooit het stuur of de pedalen wanneer u het stuur aansluit om kalibratieproblemen te voorkomen.

### • De pedalen werken niet correct

- Configureer uw stuur opnieuw in de optiesectie van uw gamecontroller.
- Als het probleem blijft optreden, sluit dan de game af en zet de pedalen in de modus "Gecombineerd" (2 assen). Vervolgens start u de game opnieuw en configureert u het stuur voor de nieuwe instelling.

### • Ik kan mijn stuur niet configureren

- Op PS3: ga in de game naar het menu met opties voor de controller en de gamepad. Selecteer de meest geschikte configuratie.
- Op pc: ga in de game naar het menu met opties voor de controller en het stuur. Selecteer de meest geschikte configuratie.
- Raadpleeg de handleiding of de online help van de game voor meer informatie.
- U kunt ook de programmeerfunctie van uw stuur gebruiken om dit soort problemen op te lossen.

### • Mijn stuur werkt niet correct (op pc of PS3)

- Sluit de game af, koppel het stuur los, controleer of de PC/PS3 USB-schakelaar (7) in de goede stand staat, sluit alles opnieuw aan en probeer het nogmaals.

### • De menu's van mijn games scrollen uit zichzelf (op pc)

- Sluit de game af en zet de pedalen in de modus "Gecombineerd" (2 assen). Start de game vervolgens opnieuw en configureer het stuur voor de nieuwe instelling.

### • Mijn stuur blijft trillen (op pc)

- Verlaag de intensiteit van de force-effecten in de opties in de gamecontroller of pas deze effecten aan in het bedieningspaneel van het stuur.
- Ga in de game naar het menu met opties voor de controller en selecteer de optie die de trileffecten op gamepad instelt.

### • Mijn stuur reageert niet gevoelig genoeg

- Stel het stuur in op hoge gevoeligheid.

## TECHNISCHE ONDERSTEUNING

Mocht u problemen ondervinden met dit product, ga dan naar <http://ts.thrustmaster.com> en klik op **Technical Support**. U hebt daar toegang tot verschillende onderwerpen die u helpen bij het vinden van oplossingen, zoals de FAQ (veelgestelde vragen) en de meest recente drivers en software. Als het probleem op die manier niet kan worden verholpen, kunt u contact opnemen met de Thrustmaster product technical support service (Technical Support).

### Per e-mail:

Voordat u gebruik kunt maken van technische ondersteuning per e-mail dient u zich eerst online te registreren. Met de door u verstrekte informatie kan uw probleem sneller en beter worden opgelost. Klik op **Registration** aan de linkerkzijde van de pagina Technical Support en volg de aanwijzingen op het scherm. Indien u reeds geregistreerd bent, vult u de velden **Username** en **Password** in en klikt u op **Login**.

### Per telefoon:

<b>Belgie</b>	<b>078 16 60 56</b> Kosten van interlokaal gesprek	Van maandag t/m vrijdag van 13:00 tot 17:00 en van 18:00 tot 22:00 (Nederlands) Van maandag t/m vrijdag van 13:00 tot 17:00 en van 18:00 tot 22:00 Zaterdag van 9:00 tot 13:00 en van 14:00 tot 20:00 Zondag van 10:00 tot 13:00 en van 14:00 tot 17:00 (Engels)
<b>Nederland</b>	<b>0900 0400 118</b> Kosten van lokaal gesprek	Van maandag t/m vrijdag van 13:00 tot 17:00 en van 18:00 tot 22:00 (Nederlands) Van maandag t/m vrijdag van 13:00 tot 17:00 en van 18:00 tot 22:00 Zaterdag van 9:00 tot 13:00 en van 14:00 tot 20:00 Zondag van 10:00 tot 13:00 en van 14:00 tot 17:00 (Engels)

\* TIJDELIJK IS DE NEDERLANDSTALIGE TECHNISCHE DIENST ENKEL BEREIKBAAR VAN 13:00 TOT 17:00 EN VAN 18:00 TOT 22:00. TIJDENS DE ANDERE UREN KUNT U STEEDS TERECHT VOOR ENGELS-, DUTS-, OF FRANSTALIGE SUPPORT.



## INFORMATIE MET BETREKKING TOT DE GARANTIE

Wereldwijd garandeert Guillemot Corporation S.A. ("Guillemot") de koper dat dit Thrustmaster-product gedurende een periode van twee (2) jaar vanaf de oorspronkelijke aankoopdatum vrij zal zijn van materiaal- en fabricagefouten. Indien u in de garantieperiode een defect meent te constateren aan dit product, neem dan onmiddellijk contact op met de Technical Support, die u zal informeren over de te volgen procedure. Als het defect wordt bevestigd, dient het product te worden geretourneerd naar de plaats van aankoop (of een andere locatie die wordt opgegeven door Technical Support).

Binnen het gestelde van deze garantie wordt het defecte product van de consument gerepareerd of vervangen, zulks ter beoordeling van Technical Support. Indien toegestaan door van de geldende wetgeving, beperkt de volledige aansprakelijkheid van Guillemot en haar dochterondernemingen (inclusief de aansprakelijkheid voor indirecte schade) zich tot het repareren of vervangen van het Thrustmaster product. De wettelijke rechten van de klant volgens de wetgeving die van toepassing is op de verkoop van consumentenproducten, worden op generlei wijze beperkt door deze garantie.

Deze garantie is niet van kracht: (1) indien het product aangepast, geopend of gewijzigd is, of beschadigd is ten gevolge van oneigenlijk of onvoorzichtig gebruik, verwaarlozing, een ongeluk, normale slijtage, of enige andere oorzaak die niet gerelateerd is aan een materiaal- of fabricagefout; (2) indien u zich niet houdt aan de instructies zoals verstrekt door Technical Support; of (3) op software die niet is geleverd door Guillemot en daardoor onder de specifieke garantie valt zoals verstrekt door degene die deze software levert.

## COPYRIGHT

© 2010 Guillemot Corporation S.A. Alle rechten voorbehouden. Thrustmaster® is een geregistreerd handelsmerk van Guillemot Corporation S.A. PlayStation® is een geregistreerd handelsmerk van Sony Computer Entertainment Inc. Windows® is een geregistreerd handelsmerk van Microsoft Corporation. Alle andere handelsmerken en merknamen worden hierbij erkend en zijn eigendom van de respectieve eigenaren. Afbeeldingen zijn niet bindend. Inhoud, ontwerp en specificaties kunnen zonder kennisgeving vooraf worden gewijzigd en kunnen per land verschillen. Geproduceerd in China.

Bewaar deze informatie. De kleuren en decoraties kunnen variëren.

## AANBEVELINGEN VOOR DE BESCHERMING VAN HET MILIEU



Gooi dit product na het einde van de levensduur niet weg met het normale afval, maar breng het naar het door uw gemeente aangewezen inzamelpunt voor elektrische en/of computerapparatuur.

Ter herinnering is hiertoe op het product, de gebruikshandleiding of de verpakking een symbool aangebracht.

De meeste materialen kunnen worden gerecycled. Dankzij recycling en andere methodes voor het verwerken van afgedankte elektrische en elektronische apparaten kunt u een belangrijke bijdrage leveren aan de bescherming van het milieu.

**Neem contact op met uw gemeente voor informatie over een inzamelpunt bij u in de buurt.**

Productreferentie: 5075833

[www.thrustmaster.com](http://www.thrustmaster.com)



# Ferrari GT experience

Per : PlayStation® 3 / PC

Manuale d'uso

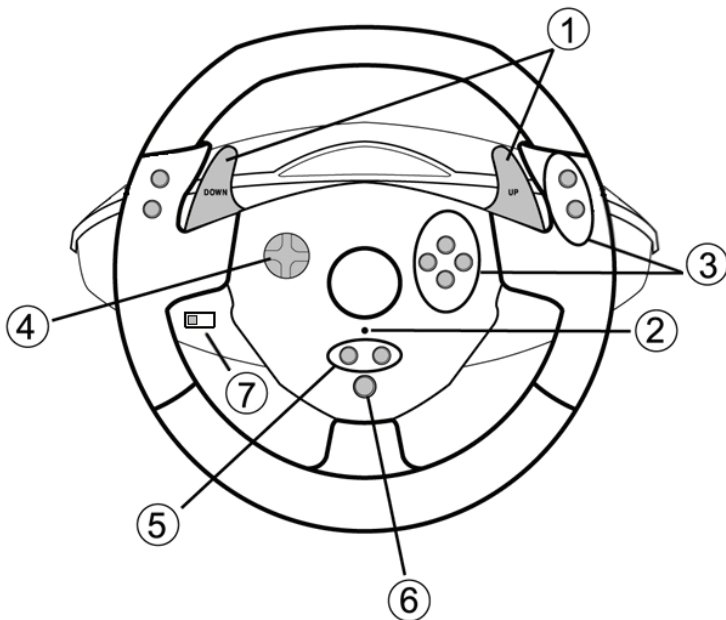

## CARATTERISTICHE TECNICHE

- 1 2 leve del cambio digitali (SU e GIU')
- 2 LED
- 3 Pulsanti azioni
- 4 D-Pad

- 5 Pulsanti "SE" e "ST":
  - per *Select* e *Start*
  - per la programmazione
- 6 Pulsante "Home" per PlayStation® 3
- 7 Selettore USB ("PC" / "PS3")

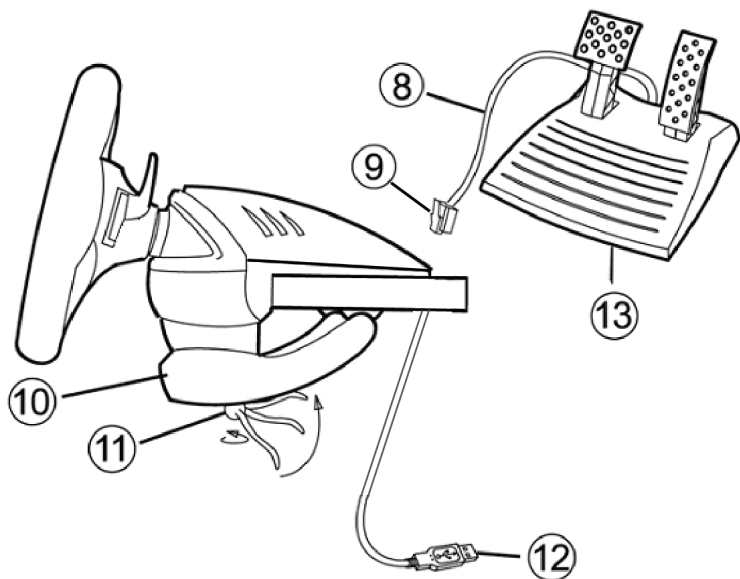

- 8 Cavo pedaliera
- 9 Connettore RJ45 per pedaliera
- 10 Morsa da tavolo

- 11 Vite della morsa
- 12 Connettore USB (per PC e PlayStation®3)
- 13 Pedaliera

## INSTALLAZIONE DEL VOLANTE

### Fissaggio del volante

1. Colloca il volante su un tavolo o su una superficie piana.
2. Inserisci la vite della morsa (11) nell'apposito foro (10), avvita l'intera morsa nell'apposito foro posto nella parte inferiore del volante, finché la morsa non risulti stabilmente inserita. Non stringere troppo la vite, altrimenti rischiaresti di danneggiare la morsa e/o il tavolo.

### Collegamento della pedaliera

1. Collega la pedaliera (8) al connettore RJ45 del volante (9).

## PLAYSTATION® 3

### INSTALLAZIONE PER PLAYSTATION® 3

1. Sposta il selettore USB del volante (7) in posizione "PS3".
2. Collega il connettore USB (12) ad una porta USB della tua console.
3. Accendi la tua console.
4. Avvia il gioco.

***Ora sei pronto per giocare!***

### USO DEL PULSANTE "HOME" (6)

Tramite il pulsante "Home" del tuo volante potrai uscire dai giochi ed accedere direttamente ai menu della tua PlayStation®3.

### AVVISO IMPORTANTE PER PLAYSTATION® 3

- Prima di collegare il tuo volante, assicurati che il selettore USB (7) sia sempre in posizione "PS3".
- In modalità "1 Giocatore": se il tuo gamepad ufficiale è acceso, affinché il tuo volante funzioni correttamente dovrai collegare quest'ultimo alla "porta controller 2".
- Per PlayStation® 3, il volante è compatibile unicamente con i giochi PlayStation® 3 (non funzionerà con giochi PlayStation® 2).
- Per PlayStation® 3, gli effetti di vibrazione del volante non sono supportati (solo PC).
- In alcuni giochi di guida, ti consigliamo di provare entrambe le modalità di sensibilità del tuo volante, al fine di ottimizzarne la precisione e la risposta.

## PC

### INSTALLAZIONE PER PC

Tramite il CD-ROM accluso al prodotto potrai installare i driver "Vibration Feedback".

1. Sposta il selettore USB del volante (7) in posizione "PC".
2. Inserisci il CD-ROM di installazione nel tuo lettore CD-ROM. Procedi all'installazione dei driver "Vibration Feedback" seguendo le istruzioni che appariranno sullo schermo. Una volta terminata l'installazione, fai clic su **Fine** e riavvia il tuo computer.
3. Una volta riavviato il computer, collega il connettore USB (12) ad una porta USB del tuo computer USB. Windows® individuerà automaticamente la nuova periferica.
4. **Installazione dei driver**  
I driver verranno installati automaticamente. Completa l'installazione seguendo le istruzioni che appariranno sullo schermo.
5. Clicca su **Start/Impostazioni/Pannello di controllo** e fai quindi doppio clic su **Periferiche di gioco** (o **Opzioni di gioco**, a seconda del tuo sistema operativo).  
*Nella finestra **Periferiche di gioco** comparirà il nome del volante con lo stato di **OK**.*
6. Nel **Pannello di controllo**, fai clic su **Proprietà** per configurare il tuo volante:
  - **Test periferica**: ti permette di visualizzare e testare i pulsanti, il D-pad e gli assi di movimento del volante e della pedaliera.
  - **Test forze**: ti permette di testare e configurare 8 effetti di vibrazione, nonché di regolare le impostazioni delle vibrazioni.

***Ora sei pronto per giocare!***

### AVVISI IMPORTANTI PER PC

- Prima di collegare il tuo volante, assicurati che il selettore USB (7) si trovi sempre in posizione "PC".
- Non appena colleghi il connettore USB, il tuo volante e la tua pedaliera di calibreranno automaticamente. In caso di problemi, potrai effettuare la calibrazione manualmente, scaricando il software "Thrustmaster Calibration Tool", disponibile all'indirizzo:  
<http://ts.thrustmaster.com>

## FUNZIONI AVANZATE

### REGOLAZIONE DELLA SENSIBILITA' DEL VOLANTE

Lo sterzo del tuo volante ha 2 modalità di sensibilità:

- Sensibilità normale (è la modalità predefinita)
- Sensibilità alta (deve essere attivata)

- **Per attivare la modalità "Sensibilità alta":**

Azione	LED
Tieni premuto e rilascia simultaneamente: il <i>D-Pad</i> (4) + le 2 leve <i>SU</i> e <i>GIU'</i> (1)	LAMPEGGIA LENTAMENTE

Lo sterzo del tuo volante è ora più sensibile.

(Dovrai ripetere questa procedura ogniqualvolta riavvierai o scollegherai il tuo volante)

- **Per attivare la modalità "sensibilità normale" (modalità predefinita):**

Azione	LED
Tieni premuto e rilascia simultaneamente: il <i>D-Pad</i> (4) + le 2 leve <i>SU</i> e <i>GIU'</i> (1)	NON LAMPEGGIA

Lo sterzo del tuo volante è tornato ad operare a sensibilità normale (modalità predefinita)

### PROGRAMMAZIONE DI VOLANTE E PEDALI

Il tuo volante è totalmente programmabile:

- Tutti i pulsanti e le direzioni del D-Pad possono essere scambiate tra loro.
- Le funzioni associate a tutti i pulsanti e alle direzioni del D-Pad possono essere assegnate ai 2 pedali.

- **Esempi di possibili applicazioni:**

- Su PS3: assegnare i pulsanti L2/R2 o L3/R3 alle 2 leve digitali SU e GIU' (L1/R1).
- Assegnare un qualsiasi pulsante ad uno dei pedali.
- Scambiare i pulsanti tra loro, per migliorare l'accessibilità dei vari comandi.

- **Procedura di programmazione**

Passi	Azione	LED
1	Tieni premuti simultaneamente: <i>SE</i> + <i>ST</i> (5)	SPENTO
2	Premi il pulsante da assegnare	LAMPEGGIA RAPIDAMENTE
3	Premi il pedale cui desideri associare la funzione in questione.	ACCESO

La tua programmazione è ora attiva.

(Dovrai ripetere questa procedura ogniqualvolta riavvii o scolleghi il tuo volante)

- **Cancellare la tua programmazione**

Passi	Azione	LED
1	Tieni premuti per 2 secondi: <b>SE + ST (5)</b>	<b>SPENTO QUINDI ACCESO</b>

La tua programmazione è stata cancellata.

### CONFIGURAZIONE DEI PEDALI SU PLAYSTATION® 3

Su PlayStation® 3, l'acceleratore e il freno del tuo controller lavorano, come default, in modalità "separata", il che significa che i pedali operano su assi di movimento indipendenti:

"Acceleratore" = trigger "R2" e "Freno" = trigger "L2"

Per un diverso tipo di controllo (ad esempio per limitare le derapate), puoi impostare il tuo volante in modalità "combinata" (2 assi): i pedali opereranno così su un unico asse di movimento.

**- Su PlayStation® 3:**

"Acceleratore e freno" = direzione Su/Giù del "Mini-stick destro"

- **Impostare la modalità "Pedali combinati"**

Azione	Colore del LED
Premi contemporaneamente: i <b>2 pedali (13)</b> + il pulsante " <b>Home</b> " (6)	<b>VERDE</b>
	

I tuoi pedali operano ora in modalità combinata  
 (Dovrai ripetere questa procedura ogniqualvolta riavvii o scolleghi il tuo volante)

- Per ritornare alla modalità "Pedali separati" (modalità predefinita)

Azione	Colore del LED
Premi contemporaneamente: i 2 pedali (13) + il pulsante "Home" (6)	ROSSO
<u>Su PlayStation® 3</u> 	

I tuoi pedali operano di nuovo nella modalità predefinita: "Separata"

### CONFIGURAZIONE DEI PEDALI SU PC

L'acceleratore ed il freno del tuo volante lavorano, per default, in modalità "separata" (3 assi), in che significa che i pedali operano su assi di movimento indipendenti.

Il sistema di controllo su 3 assi consente un notevole miglioramento in termini precisione di guida.

Se il tuo gioco non dovesse supportare la modalità a 3 assi, i pedali del tuo volante potrebbero non funzionare correttamente. Dovrai quindi uscire dal gioco e selezionare invece la modalità "combinata" (2 assi).

Modalità	Colore del LED
Pedali <b>separati</b> (3 assi)	ROSSO
Pedali <b>combinati</b> (2 assi)	VERDE

- **Scelta degli assi via "Software"**  
 (Questa impostazione può essere salvata anche dopo aver riavviato o scollegato il tuo volante)  
 Nella pagina 1 del "Pannello di controllo": seleziona la modalità che desideri utilizzare, quindi clicca su **OK**.
- **Scelta degli assi via "Hardware"**  
 (Questa impostazione non può essere salvata: dovrai riattivarla ogniqualvolta riavvii o scolleghi il volante)  
 (Potrai selezionare la modalità operativa direttamente dalle opzioni "Controlli" del tuo gioco)

Premi simultaneamente: i 2 pedali (13) + il pulsante "Home" (6)



## RISOLUZIONE DEI PROBLEMI E AVVISI

### ● Il mio volante non funziona o non sembra essere calibrato correttamente:

- Spegni il tuo computer o la tua console, scollega completamente il tuo volante (cavi compresi), quindi ricollega il tuo volante e riavvia il gioco.
- Qualora, su PC, il problema dovesse persistere, scarica il software per la calibrazione manuale "Thrustmaster Calibration Tool", disponibile all'indirizzo: <http://ts.thrustmaster.com>
- Quando colleghi il tuo volante, non muovere mai lo sterzo o i pedali: in questo modo, eviterai eventuali problemi di calibrazione.

### ● La mia pedaliera non funziona correttamente:

- Riconfigura il tuo volante tramite le opzioni del controller all'interno del menu del tuo gioco.
- Qualora, su PC, il problema dovesse persistere, esci dal gioco ed imposta la pedaliera in modalità "combinata" (2 assi). Ritorna quindi al gioco e riconfigura il volante in base ai nuovi assi di movimento.

### ● Non riesco a configurare il mio volante:

- Su PS3: nel menu "Opzioni / Controller / Gamepad" del tuo gioco, seleziona la configurazione più appropriata.
- Su PC: nel menu "Opzioni / Controller / Volante" del tuo gioco, seleziona la configurazione più appropriata.
- Per ulteriori informazioni, consulta il manuale d'uso o l'aiuto online del tuo gioco.
- Per risolvere questo tipo di problemi, puoi anche utilizzare la funzione di "programmazione" del tuo volante.

### ● Su PC o PS3, il mio volante non funziona correttamente:

- Esci dal gioco, scollega il tuo volante, verifica che il selettore USB "PC/PS3" (7) si trovi nella posizione corretta, quindi ricollega tutto e riprova.

### ● Su PC, i menu del mio gioco scorrono automaticamente:

- Esci dal gioco e imposta la pedaliera in modalità "combinata" (2 assi). Riavvia quindi il tuo gioco e riconfigura il volante in base ai nuovi assi di movimento.

### ● Su PC, le vibrazioni sono continue:

- Dalle opzioni per il controller del tuo gioco, diminuisci l'intensità degli effetti di forza oppure regola le forze dal pannello di controllo del volante stesso.
- Dalle opzioni per il controller del tuo gioco, seleziona "Tipo di forza: gamepad" (se l'opzione è disponibile).

### ● Lo sterzo del mio volante ha una scarsa risposta:

- Imposta il tuo volante in modalità ad alta sensibilità.

## ASSISTENZA TECNICA

Qualora riscontrassi un problema con il tuo prodotto, accedi al sito <http://ts.thrustmaster.com> e clicca su **Technical Support**. Da qui, potrai accedere a vari servizi ed informazioni (Risposte alle Domande più Frequenti (FAQ), le più recenti versioni di driver e software) che potrebbero esserti utili per risolvere il tuo problema. Qualora il problema persistesse, puoi contattare il servizio di assistenza tecnica Thrustmaster ("Technical Support"):

### Tramite e-mail:

Per poter usufruire del servizio di assistenza tecnica tramite e-mail, dovrai prima registrarti online. Le informazioni che fornirai aiuteranno i nostri esperti a risolvere più rapidamente il tuo problema. Fai clic su **Registration** nella parte sinistra della pagina di Assistenza Tecnica e segui le istruzioni che appariranno sullo schermo. Se sei già registrato, riempi i campi **Username** e **Password** e clicca quindi su **Login**.

### Per telefono:

Italia

848999817

costo chiamata locale\*

Lun - Ven: 13:00-17:00 e 18:00-22:00

\*costo massimo alla riposta de 0.1 Euro

## INFORMAZIONI SULLA GARANZIA

Nel mondo, Guillemot Corporation S.A. ("Guillemot") garantisce al consumatore che questo prodotto Thrustmaster è privo di difetti nei materiali e nell'assemblaggio per un periodo di due (2) anni a partire dalla data di acquisto originale. Qualora il prodotto presentasse dei difetti durante tale periodo, contatta immediatamente il servizio di Assistenza Tecnica, che ti indicherà la procedura da seguire. Se il difetto viene confermato, il prodotto dovrà essere riconsegnato al luogo di acquisto (o a qualsiasi altra destinazione indicata dall'Assistenza Tecnica).

Contestualmente a tale garanzia, il prodotto difettoso potrà essere riparato o sostituito, secondo il parere del servizio di Assistenza Tecnica. Dove ciò è concesso dalle leggi vigenti, gli obblighi di Guillemot e delle sue controllate sono limitati alla riparazione o alla sostituzione del prodotto Thrustmaster (compresi eventuali danni indiretti). I diritti legali del consumatore, stabiliti dalla legge riguardante la vendita di beni di consumo, non vengono intaccati da tale garanzia.

Questa garanzia non è applicabile se: (1) il prodotto è stato modificato, aperto, alterato o ha subito danni derivati da un uso improprio o non corretto, da negligenza, da un incidente, dalla normale usura o da qualsiasi altra causa non riconducibile a difetti nei materiali o nell'assemblaggio; (2) non vengono rispettate le istruzioni fornite dal servizio di Assistenza Tecnica; (3) si stia utilizzando un software non pubblicato da Guillemot, ossia un software soggetto ad una specifica garanzia offerta dal suo distributore.

### Ulteriori clausole sulla garanzia

Negli Stati Uniti d'America e in Canada, questa garanzia è limitata al meccanismo interno al prodotto e allo chassis esterno. Qualsiasi garanzia implicita applicabile, compresa la garanzia di commercializzazione e di conformità a particolari indicazioni, viene qui limitata a due (2) anni a partire dalla data di acquisto ed è soggetta alle condizioni stabilite dalla presente garanzia limitata. In nessun caso, Guillemot Corporation S.A. o le sue sussidiarie potranno essere ricollegate a danni diretti o accidentali derivati dal mancato rispetto di qualsiasi garanzia espressa o implicita. Alcuni Stati/Province non autorizzano limitazioni alla durata delle garanzie implicite, all'esclusione o alla limitazione della responsabilità per danni accidentali/diretti: pertanto, la limitazione sovra citata potrebbe non essere applicabile nel tuo caso. Questa garanzia ti fornisce specifici diritti legali, ai quali potrebbero sommarsi altri diritti legali, variabili da Stato a Stato o da Provincia a Provincia.

## **COPYRIGHT**

© 2010 Guillemot Corporation S.A. Tutti i diritti riservati. Thrustmaster® è un marchio registrato di proprietà di Guillemot Corporation S.A. PlayStation® è un marchio registrato di proprietà di Sony Computer Entertainment Inc. Windows è un marchio registrato di proprietà di Microsoft Corporation. Tutti gli altri marchi e nomi commerciali vengono qui citati previa autorizzazione ed appartengono ai legittimi proprietari. Illustrazioni escluse. I contenuti, i design e le caratteristiche possono essere oggetto di modifiche senza preavviso e possono variare da un Paese all'altro. Fabbricato in Cina.

Informazioni da conservare. I colori e le decorazioni possono variare.

## **RACCOMANDAZIONI PER LA SALVAGUARDIA DELL'AMBIENTE**



Al termine della sua vita operativa, questo prodotto non dovrebbe essere gettato assieme ai comuni rifiuti, ma dovrebbe essere portato ad un apposito punto di raccolta destinato al riciclaggio del Materiale Elettrico ed Elettronico.

Ciò è confermato dal simbolo riportato sul prodotto, nel manuale d'uso o sulla confezione.

A seconda delle proprie caratteristiche, i materiali potrebbero essere riciclati. Tramite il riciclaggio ed altre forme di trattamento del Materiale Elettrico ed Elettronico, è possibile fornire un importante contributo per la salvaguardia dell'ambiente.

**Per conoscere i punti di raccolta più vicini a te, contatta le autorità locali competenti.**

Codice prodotto: 5075833

[www.thrustmaster.com](http://www.thrustmaster.com)



# Ferrari GT experience

Para utilizar con PlayStation® 3 / PC

## Manual del usuario

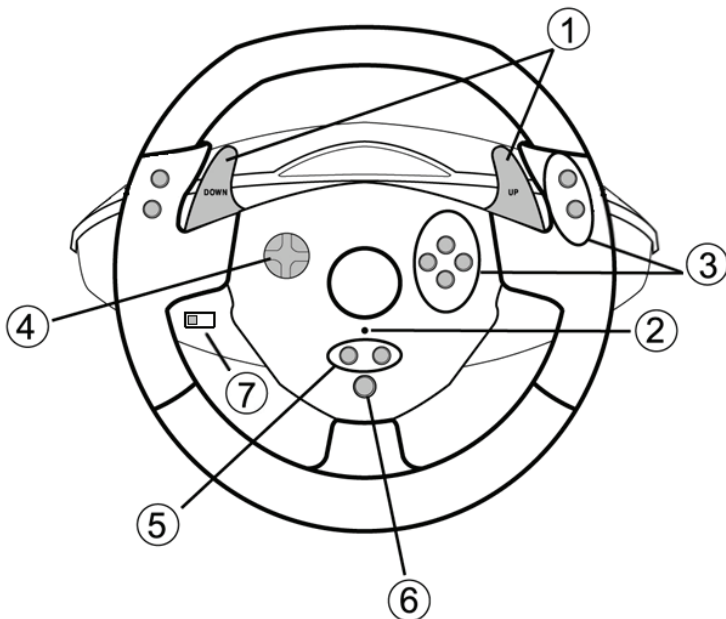

### CARACTERÍSTICAS TÉCNICAS

- 1 2 palancas digitales de cambio de marchas (ARRIBA y ABAJO)
- 2 LED
- 3 Botones de acción
- 4 D-Pad

- 5 Botones "SE" y "ST":
  - para *Select* y *Start*
  - para programación
- 6 Botón "Home" para PlayStation® 3
- 7 Selector de USB ("PC" / "PS3")

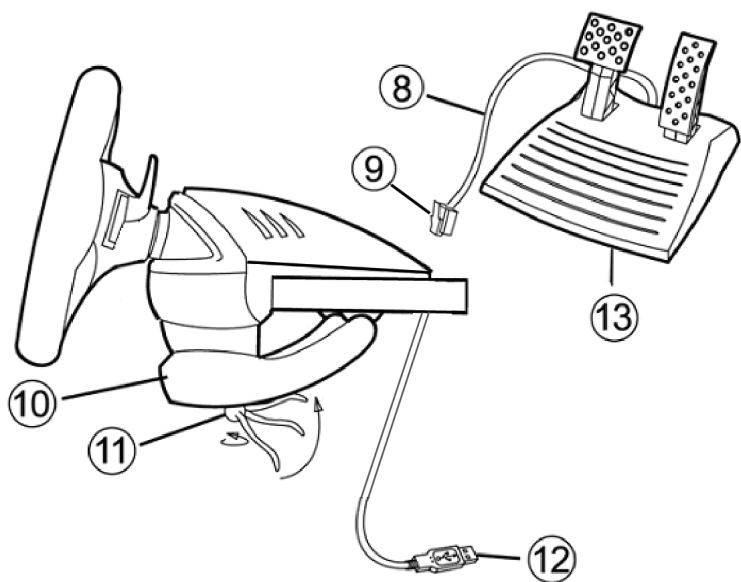

- 8 Cable de los pedales
- 9 Conector RJ45 para los pedales
- 10 Anclaje a la mesa

- 11 Tornillo de anclaje
- 12 Conector USB (para PC y PlayStation®3)
- 13 Juego de pedales

## INSTALACIÓN DEL VOLANTE

### Fijación del volante en su sitio

1. Coloca el volante en una mesa u otra superficie plana.
2. Coloca el tornillo de sujeción (11) en el anclaje a la mesa (10) y atornilla la unidad de anclaje en el agujero en la cara inferior del volante hasta que quede fijado firmemente en su sitio. No aprietes demasiado fuerte el tornillo, ya que podrías dañar la unidad de anclaje y/o la mesa.

### Conexión del juego de pedales

1. Conecta el cable de los pedales (8) al conector RJ45 del volante (9).

## PLAYSTATION® 3

### INSTALACIÓN EN PLAYSTATION® 3

1. Pon el selector de USB (7) del volante en la posición "PS3".
2. Enchufa el conector USB (12) a un puerto USB de la consola.
3. Enciende la consola.
4. Ejecuta el juego.

***¡Ya estás listo para jugar!***

### UTILIZACIÓN DEL BOTÓN "HOME" (6)

El botón "Home" del volante te permite salir de los juegos y acceder a los menús del sistema de PlayStation®3.

### NOTAS IMPORTANTES PARA PLAYSTATION® 3

- El selector de USB (7) del volante debe estar siempre en la posición "PS3" antes de conectar el volante.
- En modo "1 Jugador": Si el gamepad oficial está encendido, tendrás que cambiarlo al "puerto de mando 2" para que el volante sea plenamente funcional.
- En PlayStation® 3, el volante sólo es compatible con juegos de PlayStation® 3 (y no funcionará con juegos de PlayStation® 2).
- En PlayStation® 3 no están disponibles los efectos de vibración en el volante (sólo en PC).
- En ciertos juegos de carreras, no dudes en probar los 2 modos de sensibilidad del volante para optimizar su precisión y receptividad.

# PC

## Instalación en PC

El CD-ROM incluido con este producto te permite instalar los controladores "Vibration Feedback".

1. Pon el selector de USB (7) del volante en la posición "PC".
2. Inserta el CD-ROM de instalación en el lector de CD-ROM. Sigue las instrucciones en pantalla para instalar los controladores "Vibration Feedback". Una vez terminada la instalación, haz clic en **Finalizar** y reinicia el ordenador.
3. Cuando el ordenador se haya reiniciado, enchufa el conector USB (12) a uno de los puertos USB del ordenador. Windows® detectarán automáticamente el nuevo dispositivo.
4. **Instalación de controladores**  
Los controladores se instalan automáticamente. Sigue las instrucciones en pantalla para terminar la instalación.
5. Haz clic en **Inicio/Configuración/Panel de control** y haz doble clic en **Dispositivos de juego** (u **Opciones de juego**, dependiendo del sistema operativo).  
*El cuadro de dialogo **Dispositivos de juego** muestra el nombre del gamepad con el estado **OK**.*
6. En el **Panel de control**, haz clic en **Propiedades** para configurar el gamepad:
  - **Probar dispositivo:** Te permite probar y visualizar los botones, el D-Pad y los ejes del volante y el juego de pedales.
  - **Probar fuerzas:** Te permite probar 8 efectos de vibración y configurar los ajustes de los efectos de vibración.

***¡Ya estás listo para jugar!***

## NOTAS IMPORTANTES PARA PC

- El selector de USB (7) del volante debe estar siempre en la posición "PC" antes de conectar el volante.
- El volante y los pedales se autocalibran automáticamente después de enchufar el conector USB. En caso de cualquier problema, también puedes realizar la calibración manual descargando el software "Thrustmaster Calibration Tool", disponible en la dirección siguiente:  
<http://ts.thrustmaster.com>

## FUNCIONES AVANZADAS

### AJUSTE DE LA SENSIBILIDAD DEL VOLANTE

La dirección del volante tiene 2 modos de sensibilidad:

- Sensibilidad normal (el modo predeterminado)
- Sensibilidad alta (debe seleccionarse)

- **Configuración del modo "Sensibilidad alta":**

Acción	Color del LED
Pulsa y suelta simultáneamente: el D-Pad (4) + las 2 palancas ARRIBA y ABAJO (1)	PARPADEA LENTAMENTE

La dirección del volante ahora es más sensible.

(Este procedimiento debe repetirse cada vez que reinicies o desconectes el volante)

- **Configuración del modo "Sensibilidad normal" (modo predeterminado):**

Acción	Color del LED
Pulsa y suelta simultáneamente: el D-Pad (4) + las 2 palancas ARRIBA y ABAJO (1)	NO PARPADEA

La dirección del volante ha vuelto ahora a sensibilidad normal (el modo predeterminado)

### PROGRAMACIÓN DEL VOLANTE Y LOS PEDALES

El volante es totalmente programable:

- Todos los botones y el D-Pad pueden intercambiarse entre sí.
- Todos los botones y el D-Pad pueden programarse en los 2 pedales.

- **Ejemplos de posibles aplicaciones:**

- En PS3: Programación de L2/R2 o L3/R3 en las 2 palancas digitales ARRIBA y ABAJO (L1/R1).
- Programación de un(os) botón(es) en uno o ambos pedales.
- Intercambiar botones diferentes para mejorar la accesibilidad.

- **Procedimiento de programación**

Pasos	Acción	Color del LED
1	Pulsa y suelta simultáneamente: SE + ST (5)	APAGADO
2	Pulsa y suelta el botón a programar.	PARPADEA RÁPIDAMENTE
3	Pulsa y suelta el botón o pedal en el que deseas colocar tu función.	ENCENDIDO

La programación ya se ha realizado.

(Este procedimiento debe repetirse cada vez que reinicies o desconectes el volante)



• Borrado de la programación

Pasos	Acción	Color del LED
1	Pulsa y mantén durante 2 segundos: SE + ST (5)	SE APAGA Y SE VUELVE A ENCENDER

La programación ya se ha borrado.

**CONFIGURACIÓN DE LOS PEDALES EN PLAYSTATION® 3**

En PlayStation® 3, los controles del acelerador y del freno del volante están en modo "separado" de forma predeterminada, lo que significa que los pedales funcionan en ejes independientes:

"Acelerador" = gatillo "R2" y "Freno" = gatillo "L2"

Para un tipo de control diferente (para limitar los derrapes, por ejemplo), puedes cambiar el volante a modo "combinado" (2 ejes): los pedales funcionan entonces en un solo eje.

**- En PlayStation® 3:**

"Acelerador y freno" = Dirección arriba/abajo en "Mini-stick derecho"

• Configuración del modo "Pedales combinados"

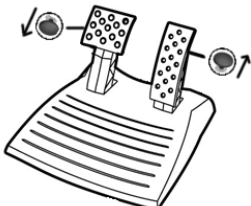
Acción	Color del LED
Pulsa y suelta simultáneamente: los 2 pedales (13) + el botón "Home" (6)	VERDE
	

Los pedales ya están combinados

(Debes repetir este procedimiento cada vez que reinicies o desconectes el volante)

- Para volver al modo “Pedales separados” (el modo predeterminado)

Acción	Color del LED
Pulsa y suelta simultáneamente: los 2 pedales (13) + el botón “Home” (6)	ROJO
<p><b>En PlayStation®3</b></p> 	

Los pedales ya han vuelto al modo predeterminado: “Separado”

## CONFIGURACIÓN DE LOS PEDALES EN PC

Los controles del acelerador y del freno del volante están en modo “separado” (3 ejes) de forma predeterminada, lo que significa que los pedales funcionan en ejes independientes.

El modo de 3 ejes te permite mejorar considerablemente la precisión de tu conducción.

Si el juego no es compatible con el modo de 3 ejes, los pedales del volante no funcionarán correctamente. Entonces tendrás que salir del juego y seleccionar el modo “combinado” (2 ejes).

Modo	Color del LED
Pedales <b>separados</b> (3 ejes)	<b>ROJO</b>
Pedales <b>combinados</b> (2 ejes)	<b>VERDE</b>

- **Selección de ejes mediante “Software”**

*(Esta configuración se guardará incluso después de que reinicies o desconectes el volante)*

En la página 1 del “Panel de control”: Selecciona el modo que deseas utilizar, y luego haz clic en **Aceptar**.

- **Selección de ejes mediante “Hardware”**

*(Esta configuración no se guardará: debe repetirse cada vez que reinicies o desconectes el volante)  
(Te permite seleccionar el modo directamente en las opciones “Controles” del juego)*

Pulsa y suelta simultáneamente: los 2 pedales (13) + el botón “Home” (6)

## ADVERTENCIAS Y RESOLUCIÓN DE PROBLEMAS

- **Mi volante no funciona correctamente o parece estar calibrado de forma inadecuada:**

- Apaga el ordenador o la consola, desconecta totalmente el volante incluyendo todos los cables, y luego vuelve a conectar el volante y reinicia el juego.
- Si el problema persiste en PC, descárgate el software de calibración manual "Thrustmaster Calibration Tool" disponible en la dirección siguiente: <http://ts.thrustmaster.com>
- No muevas nunca el volante ni los pedales al conectar el volante para evitar problemas de calibración.

- **Mi juego de pedales no funciona correctamente:**

- Vuelve a configurar el volante en la sección de opciones del mando en el juego.
- Si el problema persiste en PC, sal del juego y cambia los pedales a modo "combinado" (2 ejes). Luego puedes volver al juego para reconfigurar el volante con los nuevos ejes.

- **No puedo configurar el volante:**

- En PS3: En el menú "Opciones / Mando / Gamepads" del juego: selecciona la configuración más apropiada.
- En PC: En el menú "Opciones / Mando / Volantes" del juego: selecciona la configuración más apropiada.
- Consulta el manual del usuario o la ayuda online del juego para más información.
- También puedes utilizar la función de "programación" del volante para resolver este tipo de problema.

- **En PC o PS3, mi volante no funciona correctamente:**

- Sal del juego, desconecta el volante, comprueba que el selector de USB (7) "PC/PS3" está en la posición apropiada, vuelve a conectarlo todo e inténtalo de nuevo.

- **En PC, los menús del juego se desplazan solos:**

- Sal del juego y cambia los pedales a modo "combinado" (2 ejes). A continuación vuelve al juego para reconfigurar el volante con los nuevos ejes.

- **En PC, las vibraciones son continuas:**

- Disminuye la intensidad de los efectos de fuerza en la sección de opciones del mando (en el juego) o ajusta las fuerzas en el panel de control del volante.
- En las opciones del mando en el juego, selecciona "Tipo de Force: Gamepad" (si la opción está disponible).

- **La dirección del volante no es bastante sensible:**

- Cambia el volante al modo de alta sensibilidad.

## SOPORTE TÉCNICO

Si encuentras un problema con tu producto, visita <http://ts.thrustmaster.com> y haz clic en **Technical Support**. Desde allí podrás acceder a distintas utilidades (preguntas frecuentes (Frequently Asked Questions, FAQ), las últimas versiones de controladores y software) que pueden ayudarte a resolver tu problema. Si el problema persiste, puedes contactar con el servicio de soporte técnico de los productos de Thrustmaster ("Soporte Técnico"):

Por correo electrónico:

Para utilizar el soporte técnico por correo electrónico, primero debes registrarte online. La información que proporciones ayudará a los agentes a resolver más rápidamente tu problema. Haz clic en **Registration** en la parte izquierda de la página de Soporte técnico y sigue las instrucciones en pantalla. Si ya te has registrado, rellena los campos **Username** y **Password** y después haz clic en **Login**.

Por teléfono:

	<b>901988060</b>	
<b>España</b>	Precio de una llamada telefónica local	de lunes a viernes de 13:00 a 17:00 y de 18:00 a 22:00

## INFORMACIÓN DE GARANTÍA

En todo el mundo, Guillemot Corporation S.A. ("Guillemot") garantiza al consumidor que este producto de Thrustmaster estará libre de defectos materiales y fallos de fabricación por un periodo de dos (2) años a partir de la fecha de compra original. Si el producto pareciera estar defectuoso durante el periodo de garantía, contacte inmediatamente con el Soporte Técnico, que le indicará el procedimiento a seguir. Si el defecto se confirma, el producto debe devolverse a su lugar de compra (o a cualquier otro lugar indicado por el Soporte Técnico).

Dentro del contexto de esta garantía, el producto defectuoso del consumidor será reparado o reemplazado, a elección del Soporte Técnico. En los casos que lo autorice la ley aplicable, toda la responsabilidad de Guillemot y de sus filiales (incluyendo sobre daños indirectos) está limitada a la reparación o sustitución del producto de Thrustmaster. Los derechos legales del consumidor con respecto a la legislación aplicable a la venta de bienes de consumo no se ven afectados por esta garantía.

Esta garantía no se aplicará: (1) si el producto ha sido modificado, abierto, alterado, o ha sufrido daños como resultado de una utilización inapropiada u ofensiva, negligencia, accidente, desgaste normal, o cualquier otra causa no relacionada con un defecto material o fallo de fabricación; (2) en caso de no cumplimiento de las instrucciones proporcionadas por el Soporte Técnico; (3) a software no publicado por Guillemot, o sea, a software que está sujeto a una garantía específica proporcionada por su fabricante.

## **COPYRIGHT**

© 2010 Guillemot Corporation S.A. Todos los derechos reservados. Thrustmaster® es una marca registrada de Guillemot Corporation S.A. PlayStation® es una marca registrada de Sony Computer Entertainment Inc. Windows® es una marca registrada de Microsoft Corporation. Todas las demás marcas registradas y nombres comerciales se reconocen por los presentes y son propiedad de sus respectivos dueños. Ilustraciones no definitivas. El contenido, la concepción y las especificaciones son susceptibles de cambiar sin previo aviso y varían según el país. Fabricado en China.

Esta información debe conservarse. Los colores y motivos decorativos pueden variar.

## **RECOMENDACIÓN DE PROTECCIÓN AMBIENTAL**



Al terminar su vida útil, este producto no debe tirarse en un contenedor de basuras estándar, sino que debe dejarse en un punto de recogida de desechos eléctricos y equipamiento electrónico para ser reciclado.

Esto viene confirmado por el símbolo que se encuentra en el producto, manual del usuario o embalaje.

Dependiendo de sus características, los materiales pueden reciclarse. Mediante el reciclaje y otras formas de procesamiento de los desechos eléctricos y el equipamiento electrónico puedes contribuir de forma significativa a ayudar a proteger el medio ambiente.

**Contacta con las autoridades locales para más información sobre el punto de recogida más cercano.**

Referencia del producto: 5075833

[www.thrustmaster.com](http://www.thrustmaster.com)



# Ferrari GT experience

Compatível: PlayStation® 3 / PC

## Manual do Utilizador

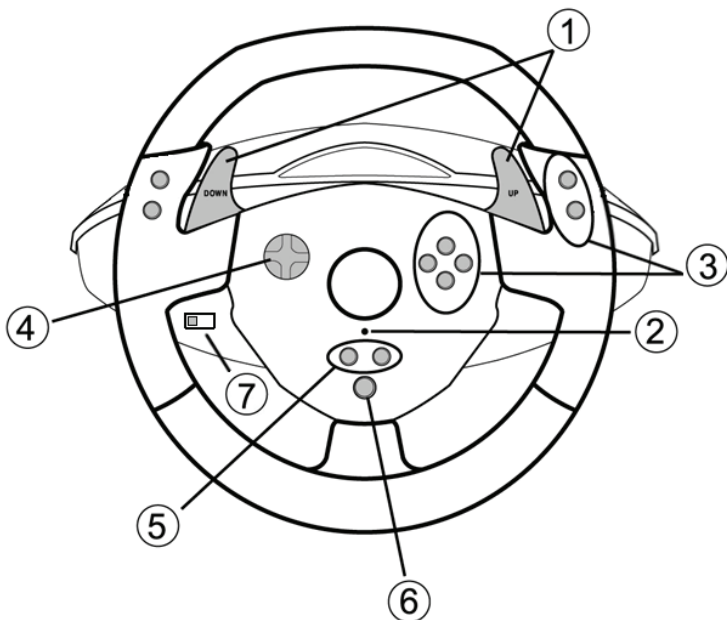

### CARACTERÍSTICAS TÉCNICAS

- 1 2 alavancas digitais de mudança de velocidades (UP e DOWN)
- 2 LED
- 3 Botões de acções
- 4 D-Pad

- 5 Botões "SE" e "ST":
  - para *Select* e *Start*
  - para programação
- 6 Botão "Home" para a PlayStation® 3
- 7 Selector USB ("PC" / "PS3")

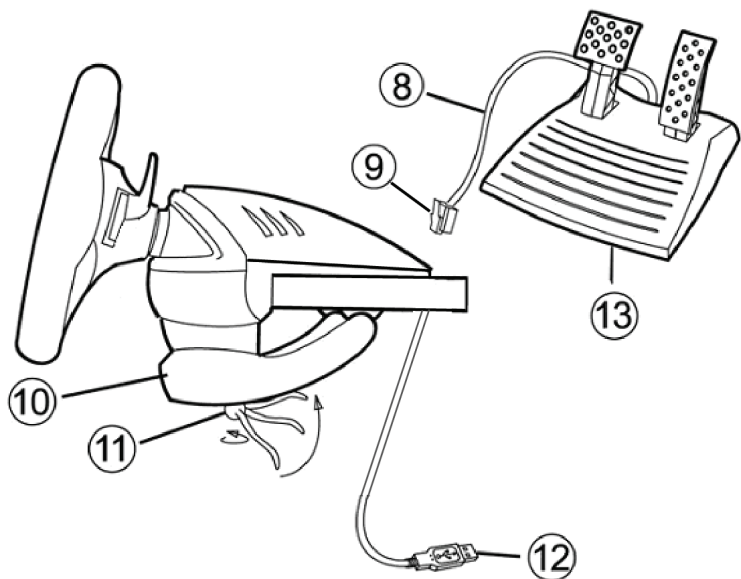

8 Cabo dos pedais

9 Conector RJ45 para o conjunto de pedais

10 Grampo de fixação à mesa

11 Parafuso do grampo

12 Conector USB (para PC e PlayStation®3)

13 Conjunto de pedais

## INSTALAR O VOLANTE

### Fixar o volante

1. Coloque o volante numa mesa ou noutra superfície plana.
2. Coloque o parafuso do grampo (11) no grampo de fixação à mesa (10) e em seguida enrosque a unidade de fixação no orifício situado na base do volante até estar firmemente seguro. Não aperte o parafuso demasiado, pois pode danificar a unidade de fixação e/ou a mesa.

### Ligar o conjunto de pedais

1. Ligue o cabo dos pedais (8) ao conector RJ45 do volante (9).

## PLAYSTATION® 3

### INSTALAÇÃO NA PLAYSTATION® 3

1. Regule o selector USB do volante (7) para a posição "PS3".
2. Ligue o conector USB (12) a uma porta USB na consola.
3. Ligue a consola.
4. Execute o jogo.

***Está pronto para começar a jogar!***

### UTILIZAR O BOTÃO "HOME" (6)

O botão "Home" do volante permite-lhe sair dos jogos e aceder aos menus do sistema da PlayStation® 3.

### NOTAS IMPORTANTES PARA A PLAYSTATION® 3

- Deve regular sempre o selector USB do volante (7) para a posição "PS3" antes de ligar o volante.
- No modo "1 jogador": Se o gamepad oficial estiver ligado, deve mudá-lo para a "porta de controlador 2" para que o volante possa funcionar.
- Na PlayStation® 3, o volante apenas é compatível com jogos da PlayStation® 3 (não funciona com jogos da PlayStation® 2).
- Na PlayStation® 3, os efeitos de vibração no volante não são suportados (apenas no PC).
- Em certos jogos de corridas de automóveis, não hesite em testar os 2 modos de sensibilidade do volante para otimizar a sua precisão e capacidade de resposta.



## PC

### INSTALAÇÃO NO PC

O CD-ROM incluído com este produto permite-lhe instalar os controladores "Vibration Feedback".

1. Regule o selector USB do volante (7) para a posição "PC".
2. Insira o CD-ROM de instalação na respectiva unidade. Siga as instruções apresentadas no ecrã para instalar os controladores "Vibration Feedback". Quando a instalação terminar, clique em **Concluir** e reinicie o computador.
3. Depois de o computador reiniciar, ligue o conector USB (12) a uma das portas USB do computador. O Windows® detecta automaticamente o novo dispositivo.
4. **Instalação do controlador:**  
Os controladores são instalados automaticamente. Siga as instruções apresentadas no ecrã para concluir a instalação.
5. Clique em **Iniciar/Definições/Painel de controlo** e faça duplo clique em **Controladores de jogos** (ou **Opções de jogos**, consoante o seu sistema operativo).  
*A caixa de diálogo **Controladores de jogos** apresenta o nome do volante com o estado **OK**.*
6. No **Painel de controlo**, clique em **Propriedades** para configurar o gamepad:
  - **Test device (Testar dispositivo):** Permite-lhe testar e visualizar os botões, D-pad e eixos do volante e do conjunto de pedais.
  - **Test forces (Testar forças):** Permite-lhe testar 8 efeitos de vibração e configurar as definições de efeitos e vibração.

***Está pronto para começar a jogar!***

### NOTAS IMPORTANTES PARA PC

- Deve regular sempre o selector USB do volante (7) para a posição "PC" antes de ligar o volante.
- O volante e os pedais calibram-se automaticamente após a ligação do conector USB. Na eventualidade de surgir qualquer problema, também pode optar pela calibragem manual, bastando para tal transferir o software "Thrustmaster Calibration Tool", disponível no seguinte endereço:  
<http://ts.thrustmaster.com>

## FUNÇÕES AVANÇADAS

### AJUSTAR A SENSIBILIDADE DO VOLANTE

O volante possui 2 modos de sensibilidade:

- Sensibilidade normal (modo predefinido)
- Alta sensibilidade (tem de ser definido)

- Definir o modo “Alta sensibilidade”:

Ação	Cor do LED
Prima e solte em simultâneo: o <i>D-Pad</i> (4) + as 2 alavancas <i>UP</i> e <i>DOWN</i> (1)	<b>PISCA LENTAMENTE</b>

O volante está agora mais sensível.

(Tem de repetir este procedimento sempre que reinicia ou desliga o volante)

- Definir o modo “Sensibilidade normal” (modo predefinido):

Ação	Cor do LED
Prima e solte em simultâneo: o <i>D-Pad</i> (4) + as 2 alavancas <i>UP</i> e <i>DOWN</i> (1)	<b>NÃO PISCA</b>

O volante retomou a sensibilidade normal (modo predefinido)

### PROGRAMAR O VOLANTE E OS PEDAIS

O volante é totalmente programável:

- Todos os botões, bem como o D-Pad, podem ser trocados entre si.
- Todos os botões, bem como o D-Pad, podem ser programados nos 2 pedais.

- Exemplos de aplicações possíveis:

- Na PS3: Programar L2/R2 ou L3/R3 nas 2 alavancas digitais UP e DOWN (L1/R1).
- Programar um ou mais botões num pedal ou em ambos.
- Trocar botões diferentes para maior acessibilidade.

- Procedimento de programação

Passos	Ação	Cor do LED
1	Prima e solte em simultâneo: <i>SE</i> + <i>ST</i> (5)	<b>APAGADO</b>
2	Prima e solte o botão a programar.	<b>PISCA RAPIDAMENTE</b>
3	Prima e solte o botão ou pedal ao qual pretende atribuir a função.	<b>ACESO</b>

A programação entrou em vigor.

(Tem de repetir este procedimento sempre que reinicia ou desliga o volante)

- Apagar a programação

Passos	Ação	Cor do LED
1	Prima sem soltar durante 2 segundos: SE + ST (5)	APAGA-SE E ACENDE-SE NOVAMENTE

A programação foi apagada.

### CONFIGURAR OS PEDAIS NA PLAYSTATION® 3

Na PlayStation® 3, os controlos de aceleração e travagem do volante estão em modo "Separados" por predefinição, o que significa que os pedais funcionam em eixos independentes:

"Acelerador" = Gatilho "R2" & "Travão" = Gatilho "L2"

Para um tipo de controlo diferente (limitar a derrapagem, por exemplo), pode mudar o volante para o modo "Combinados" (2 eixos): os pedais passam a funcionar num único eixo.

**- Na PlayStation® 3:**

"Acelerador e Travão" = Direcção Subir/Descer na "Minialavanca direita"

- Definir o modo "Pedais combinados"

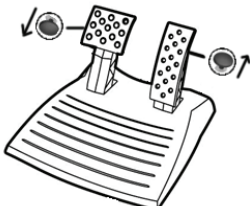
Ação	Cor do LED
Prima e solte em simultâneo: os 2 pedais (13) + o botão "Home" (6)	VERDE
	

Os pedais encontram-se agora combinados

(Tem de repetir este procedimento sempre que reinicia ou desliga o volante)

- Para regressar ao modo “Pedais separados” (modo predefinido)

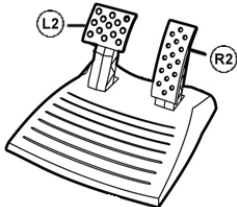
Acção	Cor do LED
Prima e solte em simultâneo: os 2 pedais (13) + o botão “Home” (6) <b>Na PlayStation® 3</b>	VERMELHO
	

Os pedais regressaram ao modo predefinido: “Separados”

### CONFIGURAR OS PEDAIS NO PC

Os controlos do acelerador e travão do volante estão em modo “Separados” (3 eixos) por predefinição, o que significa que os pedais funcionam em eixos independentes.

O modo de 3 eixos permite-lhe melhorar consideravelmente a precisão da condução.

Se o jogo não suporta o modo de 3 eixos, os pedais do volante não vão funcionar correctamente. Tem de sair do jogo e seleccionar em vez disso o modo “Combinados” (2 eixos).

Modo	Cor do LED
Pedais <b>separados</b> (3 eixos)	<b>VERMELHO</b>
Pedais <b>combinados</b> (2 eixos)	<b>VERDE</b>

- **Seleccionar eixos via “Software”**

*(Esta definição fica guardada mesmo que reinicie ou desligue o volante)*

Na página 1 do “Painel de controlo”: Selecciono o modo que pretende utilizar e clique em **OK**.

- **Seleccionar eixos via “Hardware”**

*(Esta definição não fica guardada: tem de repetir esta operação sempre que reinicia ou desliga o volante)  
(Permite-lhe seleccionar o modo directamente através das opções de controlos do jogo)*

Prima e solte em simultâneo: os 2 pedais (13) + o botão “Home” (6)

## RESOLUÇÃO DE PROBLEMAS E AVISOS

### • O meu volante não funciona correctamente ou parece estar mal calibrado:

- Desligue o computador ou a consola, desligue completamente o volante, incluindo todos os cabos, e em seguida volte a ligar o volante e reinicie o jogo.
- Se o problema se mantiver no PC, transfira o software de calibragem manual "Thrustmaster Calibration Tool", disponível no seguinte endereço: <http://ts.thrustmaster.com>
- Nunca mova o volante ou os pedais quando ligar o volante para evitar quaisquer problemas de calibragem.

### • O meu conjunto de pedais não funciona correctamente:

- Reconfigure o volante na secção do jogo reservada às opções do controlador.
- Se o problema se mantiver no PC, saia do jogo e mude os pedais para o modo "Combinados" (2 eixos). Pode então voltar ao jogo para reconfigurar o volante com os novos eixos.

### • Não consigo configurar o meu volante:

- Na PS3: No menu "Opções / Controlador / Gamepads" do jogo: seleccione a configuração mais adequada.
- No PC: No menu "Opções / Controlador / Volantes" do jogo: seleccione a configuração mais adequada.
- Consulte o manual do utilizador do jogo ou a ajuda online para mais informações.
- Pode também utilizar a função "Programação" do volante para resolver este tipo de problema.

### • O meu volante não funciona correctamente no PC ou na PS3:

- Saia do jogo, desligue o volante, verifique se o selector USB "PC/PS3" (7) está na posição correcta e em seguida volte a ligar tudo e tente novamente.

### • No PC, os menus do jogo desenrolam-se sozinhos:

- Saia do jogo e mude os pedais para o modo "Combinados" (2 eixos). Regresse então ao jogo para reconfigurar o volante com os novos eixos.

### • No PC, as vibrações são contínuas:

- Diminua a intensidade dos efeitos de força na secção do jogo reservada às opções do controlador ou ajuste as forças no painel de controlo do volante.
- Nas opções do controlador no jogo, seleccione "Force type: Gamepad (Tipo de força: Gamepad)" (se a opção estiver disponível).

### • O meu volante não responde suficientemente:

- Mude o volante para o modo de alta sensibilidade.

## SUPORTE TÉCNICO

Se surgir algum problema com o seu produto, vá até <http://ts.thrustmaster.com> e clique em **Technical Support**. A partir daqui pode aceder a vários utilitários, como as perguntas mais frequentes (FAQ) ou as versões mais recentes dos controladores e do software, capazes de ajudá-lo a resolver o seu problema. Se o problema se mantiver, contacte o serviço de suporte técnico dos produtos Thrustmaster ("Technical Support"):

### Por correio electrónico:

Para tirar partido do suporte técnico por correio electrónico, primeiro tem de se registar online. As informações que fornecer ajudarão os agentes a resolver mais rapidamente o seu problema. Clique em **Registration** no lado esquerdo da página Technical Support e siga as instruções que surgirem no ecrã. Se já tiver feito o seu registo, preencha os campos **Username** e **Password** e clique em **Login**.

## GARANTIA

A Guillemot Corporation S.A. ("Guillemot") garante ao consumidor, a nível mundial, que este produto Thrustmaster está isento de defeitos de material e de falhas de fabrico durante um período de dois (2) anos a partir da data de compra original. Se o produto apresentar algum defeito dentro do período da garantia, contacte imediatamente o Suporte Técnico, que lhe indicará o procedimento a seguir. A confirmar-se o defeito, devolva o produto ao respectivo local de compra (ou qualquer outro local indicado pelo Suporte Técnico).

No âmbito do contexto desta garantia, e por decisão do Suporte Técnico, o produto defeituoso do consumidor será reparado ou substituído. Sempre que a lei em vigor o autorizar, a responsabilidade máxima da Guillemot e das suas filiais (incluindo nos danos indirectos) limitar-se-á à reparação ou substituição do produto Thrustmaster. Os direitos legais do consumidor em relação à legislação aplicável à venda de bens de consumo não são afectados por esta garantia.

Esta garantia não se aplicará: (1) se o produto tiver sido modificado, aberto, alterado ou sofrido danos em resultado de uso inadequado ou abusivo, negligência, acidente, desgaste normal ou qualquer outra causa que não esteja relacionada com um defeito de material ou uma falha de fabrico; (2) no caso de incumprimento das instruções fornecidas pelo Suporte Técnico; (3) ao software que não tenha sido publicado pela Guillemot, o qual estará sujeito a uma garantia específica fornecida pela respectiva editora.

### **Provisões adicionais da garantia**

Nos EUA e no Canadá, esta garantia está limitada ao mecanismo interno e ao revestimento externo do produto. Quaisquer garantias implícitas aplicáveis, incluindo garantias de comerciabilidade e adequação a um fim específico, têm um limite de dois (2) anos a partir da data de compra e estão sujeitas às condições estabelecidas na presente garantia limitada. Em circunstância alguma a Guillemot Corporation S.A. ou as suas filiais serão responsáveis por danos indirectos ou acidentais resultantes da violação de quaisquer garantias expressas ou implícitas. Certos estados/províncias não autorizam limitações à duração de uma garantia implícita ou a exclusão ou limitação de danos acidentais/indirectos, pelo que a limitação acima mencionada pode não se aplicar a si. A presente garantia confere-lhe direitos legais específicos, e também pode ter outros direitos que variam consoante o estado ou a província.

## DIREITOS DE AUTOR

© 2010 Guillemot Corporation S.A. Todos os direitos reservados. Thrustmaster® é uma marca registada da Guillemot Corporation S.A. PlayStation® é uma marca registada da Sony Computer Entertainment, Inc. Todas as outras marcas comerciais e nomes de marcas são por este meio reconhecidas e pertencem aos respectivos proprietários. As ilustrações não são vinculativas. Os conteúdos, desenhos e especificações estão sujeitos a alteração sem aviso prévio e podem variar de país para país. Fabricado na China.

Informações a reter. As cores e as decorações podem variar.

## RECOMENDAÇÕES DE PROTECÇÃO AMBIENTAL



Quando este produto chegar ao fim da sua vida útil, não o elimine juntamente com os resíduos domésticos normais; em vez disso, deixe-o num ponto de recolha de resíduos de equipamento eléctrico e electrónico (REEE) para posterior reciclagem.

O símbolo presente no produto, no manual de utilizador ou na caixa confirma-o.

Os materiais podem ser reciclados, dependendo das suas características. Através da reciclagem e de outras formas de processamento de resíduos de equipamento eléctrico e electrónico, pode dar um importante contributo no sentido de ajudar a proteger o ambiente.

Contacte as autoridades locais para saber onde fica o ponto de recolha mais perto da sua área de residência.

Referência do produto: 5075833

[www.thrustmaster.com](http://www.thrustmaster.com)



# Ferrari GT experience

Для работы на: PlayStation® 3 / PC

## Руководство пользователя

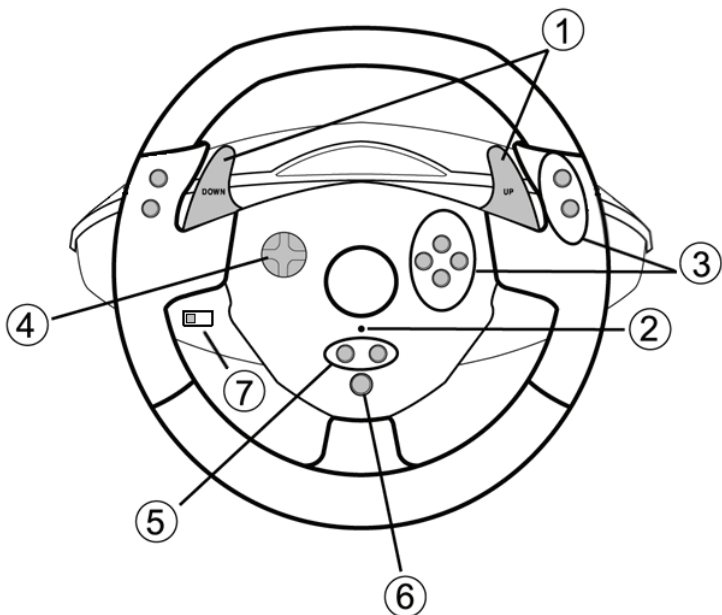

### ТЕХНИЧЕСКИЕ ХАРАКТЕРИСТИКИ

- |   |  |
|---|--|
| 1 2 цифровых рычага переключения передач (UP и DOWN (ВВЕРХ и ВНИЗ)) | 5 Кнопки "SE" (ВЫБОР) и "ST" (ПУСК):<br>- Для Выбора и Пуска<br>- для программирования |
| 2 Светодиод   | 6 Кнопка "HOME" для PlayStation® 3   |
| 3 Командные кнопки  | 7 USB селектор ("PC" / "PS3")  |
| 4 Манипулятор D-Pad   |  |



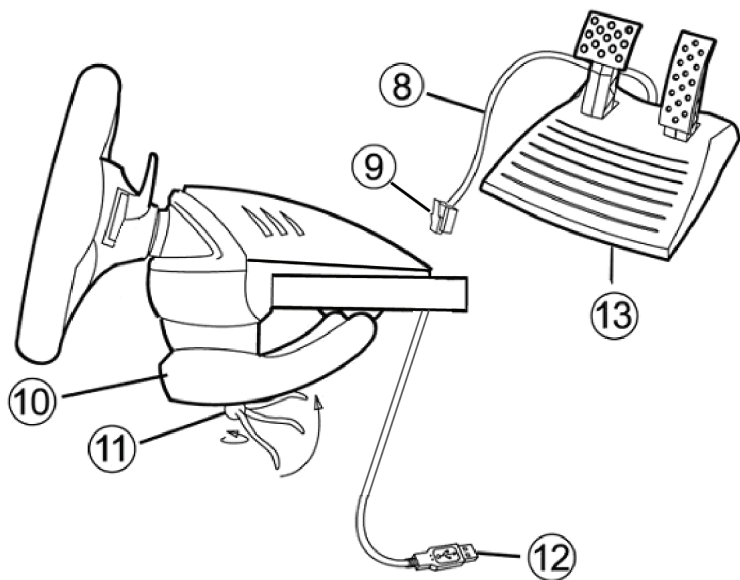

- 8 Кабель педали
- 9 Разъем RJ45 для педалей
- 10 Зажим

- 11 Зажимной винт
- 12 USB-разъем (для PC и PlayStation®3)
- 13 Педали

## УСТАНОВКА РУЛЯ

### Крепление руля

1. Установите руль на стол или другую плоскую поверхность.
2. Установите зажимной винт (11) в зажим (10), затем ввинтите зажимное устройство в отверстие, расположенное в нижней части руля. Затягивайте зажим до тех пор, пока руль не будет надежно закреплен. Не затягивайте винт слишком туго во избежание повреждения зажимного устройства и (или) стола.

### Подключение педалей

1. Подключите кабель педалей (8) к разъему руля RJ45 (9).

## PLAYSTATION® 3

### ПОДКЛЮЧЕНИЕ К PLAYSTATION® 3

1. Установите USB селектор руля (7) в положение PS3.
2. Подключите USB-разъем (12) к USB-порту на консоли.
3. Включите консоль.
4. Запустите игру.

*Теперь можно начинать игру!*

### КНОПКА HOME (6)

С помощью кнопки "Home" руля можно выйти из игры и войти в меню системы PlayStation® 3.

### ВАЖНЫЕ ЗАМЕЧАНИЯ ПО РАБОТЕ С PLAYSTATION® 3

- USB селектор руля (7) всегда должен быть установлен в положение "PS3" перед подключением руля.
- В режиме одного игрока "1 Player": Если контроллер (официальная версия) включен, необходимо переключить его на "controller port 2", чтобы руль работал.
- В приставке PlayStation® 3, руль совместим только с играми для PlayStation® 3 (и не будет работать с играми PlayStation® 2).
- На приставке PlayStation® 3 не поддерживается эффект вибрации руля (только на ПК).
- В некоторых гоночных играх обязательно испытайте 2 режима чувствительности, чтобы повысить точность и эффективность управления.

## ПК

### Установка на ПК

CD-диск, поставляемый с изделием, позволяет установить драйверы "Vibration Feedback".

1. Установите USB селектор руля (7) в положение "PC".
2. Вставьте установочный CD-диск в привод CD дисков. Для установки драйверов "Vibration Feedback" выполняйте инструкции, которые будут появляться на экране. После завершения установки нажмите **Finish (Закончить)** и перезагрузите компьютер.
3. После того, как компьютер загрузится, подключите разъем USB (12) к одному из портов USB на компьютере. Операционные системы Windows® автоматически обнаружат новое устройство.
4. **Установка драйвера**  
Драйверы устанавливаются автоматически. Для завершения процесса установки выполняйте инструкции, которые будут появляться на экране.
5. Щелкните **Start (Пуск)/Settings (Настройка)/Control Panel (Панель управления)**, после чего сделайте двойной щелчок на пункте **Game Controllers (Игровые контроллеры)** (или **Gaming Options (Игровые устройства)**, в зависимости от установленной операционной системы).  
*Диалоговое окно **Game Controllers (Игровые контроллеры)** вводит имя руля и кнопку состояния **OK**.*
6. В окне **Control Panel (Панель управления)**, выберите пункт **Properties (Свойства)** и выполните настройку игрового контроллера:
  - Кнопка **Test device (Проверить устройство)**: Позволяет проверить и просмотреть назначение кнопок контроллера, манипулятора D-pad и оси руля и набора педалей.
  - Кнопка **Test forces (Проверить обратную связь)**: Позволяет проверить 8 эффектов вибрации и настроить их для использования.

***Теперь можно начинать игру!***

### ВАЖНЫЕ ЗАМЕЧАНИЯ ПО РАБОТЕ С ПК

- USB селектор руля (7) всегда должен быть установлен в положение "PC" перед подключением руля.
- Руль и педали калибруются автоматически при подключении USB-разъема. При возникновении каких-либо проблем можно провести ручную калибровку, загрузив программное обеспечение "Thrustmaster Calibration Tool" с веб-сайта: <http://ts.thrustmaster.com>

## ФУНКЦИИ ДЛЯ ОПЫТНЫХ ПОЛЬЗОВАТЕЛЕЙ

### НАСТРОЙКА ЧУВСТВИТЕЛЬНОСТИ РУЛЯ

Рулевое управление имеет 2 режима чувствительности:

- нормальная чувствительность (по умолчанию)
- высокая чувствительность (настраивается)

- Настройка режима "Высокой чувствительности":

Действие	Цвет светодиода
Одновременно нажмите и отпустите: рычаги <i>D-Pad</i> (4) + 2 <i>UP</i> (ВВЕРХ) и <i>DOWN</i> (ВНИЗ) (1)	<b>МЕДЛЕННО МИГАЕТ</b>

Управление теперь более чувствительное.

(Эту процедуру нужно повторять каждый раз после перезапуска или отключения колеса)

- Настройка режима "Нормальной чувствительности" (по умолчанию):

Действие	Цвет светодиода
Одновременно нажмите и отпустите: рычаги <i>D-Pad</i> (4) + 2 <i>UP</i> (ВВЕРХ) и <i>DOWN</i> (ВНИЗ) (1)	<b>НЕ МИГАЕТ</b>

Рулевое управление теперь в режиме нормальной чувствительности (по умолчанию)

### ПРОГРАММИРОВАНИЕ РУЛЯ И ПЕДАЛЕЙ

Руль является полностью программируемым:

- Все кнопки, а также манипулятор *D-Pad*, могут переключаться между собой.
- Все кнопки, а также манипулятор *D-Pad*, могут программироваться на 2 педали.

#### • Примеры возможного применения:

- На PS3: Программирование *L2/R2* или *L3/R3* на цифровые рычаги 2 *UP* и *DOWN* (*L1/R1*).
- Программирование кнопок на одну или обе педали.
- Переключение различных кнопок для большего удобства.

- Процедура программирования

Этапы	Действие	Цвет светодиода
1	Одновременно нажмите и отпустите: <i>SE</i> + <i>ST</i> (5)	<b>ВЫКЛ.</b>
2	Нажмите и отпустите программируемую кнопку.	<b>БЫСТРО МИГАЕТ</b>
3	Нажмите и отпустите кнопку или педаль, на которую необходимо поместить данную функцию.	<b>ВКЛ.</b>

Теперь изменения вступили в силу.

(Эту процедуру нужно повторять каждый раз после перезапуска или отключения колеса)

- Удаление программирования

Этапы	Действие	Цвет светодиода
1	Нажмите и удерживайте в течение 2 секунд: SE + ST (5)	<b>ВЫКЛЮЧАЕТСЯ, ЗАТЕМ ВКЛЮЧАЕТСЯ</b>

Пользовательская программа удалена.

### НАСТРОЙКА ПЕДАЛЕЙ НА PLAYSTATION® 3

На PlayStation® 3 органы управления ускорением и тормозом находятся в "отдельном" режиме по умолчанию, то есть педали работают на независимых осях:

"Ускорение" = триггер "R2" и "Brake" (Тормоз) = триггер "L2"

Для другого типа управления (например, чтобы снизить скольжение), можно переключить руль в "комбинированный" (2 оси) режим: педали будут работать на одной оси.

- На PlayStation® 3:

"Ускорение и Тормоз" = Направления Up/Down (Вверх/Вниз) на "правом мини-джойстике"

- Установка режима "Объединенных педалей"

Действие	Цвет светодиода
Одновременно нажмите и отпустите: 2 педали (13) + кнопку "Home" (6)	<b>ЗЕЛЕНЫЙ</b>
	

Теперь педали объединены

(Эту процедуру нужно повторять каждый раз после перезапуска или отключения колеса)

- Чтобы вернуться в режим "Отдельные педали" (по умолчанию)

Действие	Цвет светодиода
Одновременно нажмите и отпустите: 2 педали (13) + кнопку "Home" (6) <b>На PlayStation® 3</b>	КРАСНЫЙ
	

Педали переключились в режим по умолчанию: "Отдельно"

### НАСТРОЙКА ПЕДАЛЕЙ НА ПК

Органы управления ускорением и тормозом руля находятся в "отдельном" (3 оси) режиме по умолчанию, то есть педали работают на независимых осях:

Режим 3 осей позволяет значительно улучшить точность вождения.

Если ваша игра не поддерживает режим 3 осей, то педали руля будут функционировать неправильно. Вам придется выйти из игры и выбрать вместо этого "комбинированный" (2 оси) режим.

Режим	Цвет светодиода
Отдельные педали (3 оси)	КРАСНЫЙ
Объединенные педали (2 оси)	ЗЕЛЕНый

- **"Программный" выбор осей**

*(Эти установки сохранятся даже после перезапуска или отключения колеса)*

На странице 1 "Панели Управления": Выберите требуемый режим и нажмите **ОК**.

- **"Аппаратный" выбор осей:**

*(Эти установки не сохраняются: Установки нужно повторять каждый раз после перезапуска или отключения)*

*(Это позволяет выбирать режим непосредственно в параметрах "Controls" (Органы управления) игры.)*

Одновременно нажмите и отпустите: 2 педали (13) + кнопку "Home" (6)

## ПОИСК, УСТРАНЕНИЕ НЕИСПРАВНОСТЕЙ И ПРЕДУПРЕЖДЕНИЯ

- **Руль работает неправильно или не откалиброван:**

- Отключите компьютер или консоль, полностью отсоедините руль, включая все кабели, снова подсоедините его и запустите игру.
- Если эта проблема на ПК остается, загрузите программное обеспечение для ручной калибровки "Thrustmaster Calibration Tool" с веб-сайта: <http://ts.thrustmaster.com>
- Чтобы избежать проблем с калибровкой, никогда не передвигайте руль или педали при подключении руля.

- **Мой набор педалей работает неправильно:**

- Выполните повторную конфигурацию руля в меню "параметры контроллера (controller options) игры.
- Если эта проблема на ПК остается, выйдите из игры и переключите педали в "комбинированный" (2 оси) режим. Затем можно вернуться в игру и произвести повторную конфигурацию руля на новых осях.

- **Я не могу настроить руль:**

- На PS3: В меню "Options (Параметры)/Controller (Контроллер)/ Gamepads (Игровой контроллер)" игры: выберите наиболее подходящую конфигурацию.
- На ПК: В меню "Options (Параметры)/Controller (Контроллер)/ Wheels (Рули)" игры: выберите наиболее подходящую конфигурацию.
- Дополнительную информацию смотрите в руководстве пользователя игры или в Интернете.
- Для решения этой проблемы также можно воспользоваться «программной» функцией руля.

- **На ПК или PS3 колесо работает неправильно:**

- Выйдите из игры, полностью отсоедините руль, убедитесь в том, "PC/PS3" USB селектор (7) находится в правильном положении, подсоедините все и попробуйте снова.

- **На ПК, меню игры прокручиваются сами по себе:**

- Выйдите из игры и переключите педали в "комбинированный" (2 оси) режим. Затем можно вернуться в игру и произвести повторную конфигурацию руля на новых осях.

- **На ПК, постоянные вибрации:**

- Уменьшите интенсивность эффектов обратной связи в параметрах игры или настройте эффекты обратной связи на панели управления руля.

- В меню "параметры контроллера (controller options) игры, выберите "Force type: Gamepad" (Тип обратной связи: Игровой контроллер) (если такая опция существует).

- **Рулевое управление недостаточно быстро реагирует:**

- Переключите руль в более чувствительный режим.

## ТЕХНИЧЕСКАЯ ПОДДЕРЖКА

При возникновении проблем, связанных с использованием контроллера, зайдите на веб-сайт <http://ts.thrustmaster.com> и перейдите по ссылке **Technical Support (техническая поддержка)**. На этой странице есть доступ к различным утилитам (часто задаваемые вопросы (FAQ), самые новые версии драйверов и программного обеспечения) – это может помочь решению проблемы. Если это не помогло, можно связаться со службой технической поддержки Thrustmaster ("Technical Support"):

### По электронной почте:

Чтобы отправить запрос в отдел технической поддержки по электронной почте, необходимо зарегистрироваться. Предоставленная информация поможет быстрее решить проблему. Перейдите по ссылке **Registration (регистрация)**, которая находится слева на странице технической поддержки Technical Support и следуйте инструкциям на экране. Если вы уже зарегистрированы, введите **имя пользователя** и **пароль**, затем щелкните **Login (вход)**.

## ИНФОРМАЦИЯ О ГАРАНТИИ

Во всех странах, корпорация Guillemot Corporation S.A. ("Guillemot") дает гарантию на изделия Thrustmaster в том, что эти изделия не имеют дефектов материалов или производства на (2) года от даты покупки. При обнаружении дефекта в течении гарантийного срока немедленно свяжитесь со службой технической поддержки, которая разъяснит последовательность действий. Если дефект подтвердится, изделие необходимо вернуть по месту приобретения (или другое, указанное службой технической поддержки).

Если неисправное изделие попадает под условия гарантии, оно будет либо заменено, либо отремонтировано. При наличии регулирующего законодательства, наибольшая ответственность (включая косвенные убытки) корпорации Guillemot и ее дочерних предприятий ограничена ремонтом или заменой изделия Thrustmaster. Юридические права потребителя в отношении законодательства, применимого к продажам потребительских товаров не влияют на указанные гарантийные обязательства.

Эта гарантия не распространяется: (1) На изделия модифицированные, вскрытые, доработанные или поврежденные в результате неправильного или грубого обращения, неосмотрительности, несчастного случая, нормального износа, или имеющие любой другой дефект, не связанный с качеством материала или изготовления; (2) в случае несоблюдения инструкций, выданных технической поддержкой; (3) на программные продукты, разработанные не Guillemot, распространяется гарантия/ответственность разработчика программ.



## АВТОРСКИЕ ПРАВА

© 2010 Guillemot Corporation S.A. Все права защищены. Thrustmaster® является зарегистрированным товарным знаком Guillemot Corporation S.A. PlayStation® является зарегистрированным товарным знаком Sony Computer Entertainment, Inc. Windows® является зарегистрированным товарным знаком Microsoft Corporation в США и других странах. Pentium® является зарегистрированным товарным знаком Intel Corporation. Все зарегистрированные товарные знаки и торговые марки являются собственностью соответствующих владельцев. Иллюстрации могут не полностью соответствовать реальным изделиям. Содержание, технические характеристики и функции могут изменяться без предупреждения и отличаться для различных стран. Изготовлено в Китае.

При пользовании изделием учитывайте следующее. Цвета и украшения могут различаться.

## РЕКОМЕНДАЦИИ ПО ЗАЩИТЕ ОКРУЖАЮЩЕЙ СРЕДЫ



После окончания срока службы данное изделие не следует утилизировать вместе с бытовым мусором, но в пункте сбора отходов электрического и электронного оборудования.

Данное указание подтверждается соответствующим символом, нанесенным на изделие, руководство пользователя или упаковку.

В зависимости от свойств, материалы могут передаваться в повторную переработку. Повторная переработка отходов электрического и электронного оборудования может внести значительный вклад в сохранение окружающей среды.

**Обратитесь в местные органы власти за информацией о ближайшем пункте приема таких отходов.**

Код изделия: 5075833  
[www.thrustmaster.com](http://www.thrustmaster.com)





Thrustmaster is a division  
of the Guillemot Corporation group