

FRANÇAIS

NEDERLANDS

DEUTSCH

CARACTÉRISTIQUES GÉNÉRALES

ALGEMENE KENMERKEN

ALLGEMEINE MERKMALE

DESCRIPTION DE LA CARTE

La carte de commande ZM2 a été conçue et construite entièrement par CAME CANCELLI AUTOMATICI S.p.A.. Elle sert à commander des automatismes à 230V monophasés avec puissance jusqu'à 600W, fréquence 50÷60Hz, en particulier pour les motoréducteurs série ATI, FERNI, FROG, KRONO, FAST, C, H, BX et BY (sauf BXE, BY1500) pour portails et grandes portes à usage collectif et d'usine (à battants, coulissantes, pliantes, sectionnelles, etc.). Il faut la monter à l'intérieur des boîtiers en ABS (S4339 ou S4340), avec degré de protection IP54, munis d'un orifice pour le recyclage de l'air et d'un transformateur correspondant. Elle est alimentée à 230V sur les bornes L1 et L2 et est protégée à l'entrée par deux fusibles de ligne de 5A, tandis que les dispositifs de commande à basse tension (24V) sont protégés par un fusible de 3.15A. La puissance totale des accessoires (24V) ne doit pas dépasser les 20W.

BESCHRIJVING BEDIENINGSPRINT

Elektrische print met microprocessor voor motoren op 230V AC monofasig : frequentie 50-60 Mhz. Max. vermogen 600W. Aangepast voor de motoren van de serie ATI-FERNI-FROG-KRONO-FAST,C,H,BX en BY (behalve BXe, BY1500). De print is ontwikkeld en gefabriceerd door CAME S.p.A. en volgens de veiligheidsnormen NFP 25-362 met een beschermingsgraad IP54. Ze moet geplaatst worden in een behuizing van ABS met luchtcirculatie (S4339 of S4340). De garantie is 1 jaar behalve bij beschadiging. De kast wordt op 230V gevoed op de klemmen L1 en L2 en is beveiligd door twee zekeringen van 5A. De bedieningsonderdelen zijn op lage spanning (24V) en beveiligd door een zekering van 3.15 A. Het totale vermogen van de toebehoren op 24V mag niet meer bedragen dan 20W.

BESCHREIBUNG DER PLATINE

Die Steuerplatine ZM2 wurde von der Firma CAME CANCELLI AUTOMATICI S.p.A.. Sie ist für die Steuerung von Einphasen-Automatikantrieben mit 230 V, einer Leistung von bis zu 600 W und einer Frequenz von 50-60 Hz geeignet, insbesondere für die Getriebemotoren der Serie ATI, FERNI, FROG, KRONO, FAST, C, H, BX und BY (mit Ausnahme von BXE und BY1500) für Einfahrts- und Eingangstore für privaten und gewerblichen Einsatz (Flügelstore, Schiebetore, Falttore, Sektionaltore, usw.). Die Platine wird in den ABS-Gehäusen (S4339 oder S4340) mit Schutzklasse IP54 montiert, die mit einem Anschluß für die Luftumwälzung und dazugehörigem Trafo ausgestattet sind. Die Stromversorgung mit 230 V erfolgt über die Klemmen L1 und L2. Die Platine ist am Eingang mit zwei 5 A Leitungssicherungen geschützt, die mit Niedrigspannung (24 V) arbeitenden Steuervorrichtungen mit einer 3,15 A Sicherung. Die Gesamtleistung vom Zubehör (24 V) darf 20 W nicht übersteigen.

**SÉCURITÉ**

Il est possible de brancher des photocellules et de les programmer pour:

- **Réouverture** en phase de fermeture, en détectant un obstacle durant la phase fermeture des vantaux, les photocellules provoquent l'inversion de marche jusqu'à la ouverture complète, (2-C1);

- **Réfermeture** en phase de ouverture, en détectant un obstacle durant la phase d'ouverture des vantaux, les photocellules provoquent l'inversion de marche jusqu'à la fermeture complète, dispositif de sécurité branché aux bornes 2-CX, commutateur à bascule n°8 et n°2 (sélecteur des fonctions à deux voies) sur OFF;

- **Arrêt partiel**, arrêt du portail, si en mouvement, et conséquente programmation pour la fermeture automatique, dispositif de sécurité branché aux bornes 2-CX, commutateur à bascule n°8 sur OFF et n°2 (sélecteur des fonctions à deux voies) sur ON;

- **Stop total** (1-2), arrêt du portail et désactivation d'un éventuel cycle de fermeture automatique; pour activer de nouveau le mouvement, il faut agir sur les boutons-poussoirs ou sur la radio-commande);

**Remarque:** Le voyant (LED - n°12) de signalisation qui clignote indique qu'un contact de sécurité normalement fermé (2-C1, 2-CX, 1-2) s'ouvre.

- **Fonction du test de sécurité.** Cela permet au boîtier de vérifier le bon fonctionnement des dispositifs de sécurité après chaque commande d'ouverture ou de fermeture (voir pag. 18-19);

**ACCESSOIRES POUVANT ÊTRE BRANCHÉS**

- **Lampe de signalisation de "portail ouvert"** (10-5);

- **Lampe cycle.** Ampoule qui illumine la zone de manoeuvre: elle reste allumée à partir du moment où les portes commencent l'ouverture jusqu'à la fermeture complète (y compris le temps de fermeture automatique). Si elle n'est pas insérée la fermeture automatique reste allumée seulement durant le mouvement (E-E3).

- **Serrure électrique** (11-S);

**AUTRES FONCTIONS SÉLECTIONNÉES**

- **Fermeture automatique.** Le temporisateur de fermeture automatique est autoalimenté à la fin du temps de la course en ouverture. Le temps réglable est programmé, cependant, il est subordonné à l'intervention d'éventuels accessoires de sécurité et il est exclu après une intervention de "stop" ou en cas de coupure de courant;

**BEVEILIGING**

Het is mogelijk om fotocellen aan te sluiten en te programmeren voor:

- **Heropenen** tijdens de sluitingsfase (2-C1), de fotocellen zorgen voor omkering van het hek tot dit volledig open is wanneer zij een obstakel detecteren tijdens de sluitingsfase.

- **Hersluiten** bij openen (2-CX, DIP 8 OFF, DIP 2 OFF (2 weg schakelaars))

De fotocellen zorgen voor omkering van het hek tot dit volledig dicht is wanneer zij een obstakel detecteren tijdens de openingsfase.

- **Stop Partieel**, stoppen van het hek bij het detecteren van een hindernis (2-CX, DIP 8 OFF, DIP 2 ON (2 weg schakelaars))

- **Totale stop** (1-2), stoppen van het hek en uitschakelen van eventuele cyclus van automatische dichtloop; om de beweging terug te activeren, moet men een impuls geven op de drukknop of afstandsbediening

**OPMERKING:**

Het knipperen van LED n°12 toont aan dat één van de beveiligingscontacten geopend is (2-C1, 2-CX, 1-2)

**Testfunctie:** deze laat toe aan de bedieningskast om de goede werking van de beveiligingsonderdelen te controleren na elke openings- en sluitingsfase

**AANSLUITINGEN TOEBEHOREN**

**Signaallamp** "Poort open" (10-5)

**Cyclus lamp** (E-E3): deze lamp brandt vanaf de openingsfase tot het hek volledig gesloten is

(tijd automatische dichtloop inbegrepen). Wanneer de automatische dichtloop niet ingeschakeld is, dan is deze enkel actief tijdens de beweging

**Elektrisch slot** (11-S)

**ANDERE FUNCTIES**

**Automatische dichtloop.** De automatische dichtloop timer is geactiveerd op het einde van de openingscyclus. De tijd is te programmeren en wordt onderbroken bij tussenkomst van een beveiligingstoebehoren en uitgeschakeld bij een "totale stop" of bij stroomonderbreking.

**SICHERHEITSVORRICHTUNGEN**

Die Lichtschranken können für folgende Funktionen angeschlossen bzw. vorbereitet werden:

- **Wiederöffnen** beim Schließen, die Lichtschranken erfassen beim Schließen der Torflügel ein Hindernis und lösen die Umkehrung der Laufrichtung bis zum vollständigen Öffnen aus (2-C1);

- **Wiederschließen** beim Öffnen, die Lichtschranken erfassen beim Öffnen der Torflügel ein Hindernis und lösen die Umkehrung der Laufrichtung bis zum vollständigen Schließen aus. Sicherheitsvorrichtung an die Klemmen 2-CX angeschlossen, Dip-Schalter Nr.8 und Nr.2 (Zweiweg-Funktionsschalter) auf OFF;

- **Teilstop**, anhalten des Tores in Bewegung mit anschließendem automatischen Schließen. Sicherheitsvorrichtung an die Klemmen 2-CX angeschlossen, Dip-Schalter Nr.8 auf OFF und Nr.2 (Zweiweg-Funktionsschalter) auf ON;

- **Totalstop** (1-2), sofortiger Stillstand des Tores mit Ausschluß eventueller Schließautomatik: Fortsetzung des Torlaufs über Drucktaster- bzw. Funksendersteuerung;

**Hinweis:** Wenn sich ein normalerweise geschlossener (NC) Sicherheitskontakt (2-C1, 2-CX, 1-2) öffnet, wird dies durch Blinken der Kontrolleuchte (n°12) angezeigt.

- **Sicherheitstest-Funktion.** Dadurch besteht die Möglichkeit, die Leistungsfähigkeit der Sicherheitsvorrichtungen nach jeder Öffnungs- und Schließsteuerung zu überprüfen (siehe Seite 18-19).

**ANSCHLIEßBARES ZUBEHÖR**

- **Anzeigeleuchte für "Tor offen"** (10-5);

- **Betriebszyklus-Anzeigeleuchte.** Das Licht, das den Torbereich beleuchtet, bleibt vom Beginn des Öffnens bis zum vollständigen Schließen der Torflügel eingeschaltet (einschließlich Wartezeit für automatisches Schließen). Wenn das automatische Schließen nicht zugeschaltet ist, bleibt das Licht nur während der Torbewegung eingeschaltet (E-E3)

- **Elektroschloß** (11-S);

**ANDERE WAHLFUNKTIONEN**

- **Schließautomatik.** Der Schließautomatik-Zeischalter speist sich beim Öffnen am Ende der Torlaufzeit selbst. Die voreingestellte Zeit ist auf jeden Fall immer dem Eingriff eventueller Sicherheitsvorrichtungen untergeordnet und schließt sich nach einem "Stop"-Eingriff bzw. bei Stromausfall selbst aus;

- **Détection de présence d'obstacle.** Quand le moteur est arrêté (portail fermé, ouvert ou semi-ouvert, cette position est obtenue avec une commande de stop total), annule toute fonction de l'émetteur ou du bouton-poussoir en cas d'obstacle détecté par les dispositifs de sécurité (ex. Photocellules) ;

- **Coup de bélier.** Les vantaux appuient contre la butée de fermeture pendant une seconde à chaque commande d'ouverture en facilitant l'opération de déclenchement de la serrure électrique branchée aux bornes 11-S.

Il n'est activé qu'à la fin du temps de travail et si les vantaux sont fermés ou à la 1<sup>e</sup> manœuvre après avoir coupé le courant de l'installation;

- **Fonction "homme mort".** Fonctionnement du portail en maintenant appuyé le bouton-poussoir (exclut la fonction de la radiocommande);

- **Pré-clignotement.** Après une commande d'ouverture ou de fermeture, le clignotant branché sur W-E, clignote pendant 5 secondes avant de commencer la manoeuvre;

- **Ouverture partielle,** ouverture de la porte du second moteur, réglée par le compensateur TRM2, elle est activée en se branchant aux bornes 2-3P, mettre le **commutateur à bascule n°1 sur ON**, sélecteur à deux voies;

- **Ouverture piétons,** ouverture totale de la porte du second moteur, elle est activée en se branchant aux bornes 2-3P, mettre le **commutateur à bascule n°1 sur OFF**, sélecteur à deux voies;

**Note:** on provoque l'ouverture complète des deux portes en activant la commande d'ouverture partielle ou d'ouverture piétons après avoir rétabli la ligne; Le contact 2-3P a la fonction de pas à pas. Cette fonction intervient durant la phase de fermeture ou quand le moteur est arrêté en position d'ouverture, en inversant le sens de marche. Elle est exclue durant la phase d'ouverture.

En appuyant sur le bouton 2-3P durant la phase de fermeture des deux portes, ces dernières inversent le sens de marche jusqu'à l'ouverture complète.

- **Type de commande:**

- ouverte-stop-fermée-stop pour bouton-poussoir et émetteur radio;
- ouverture-fermeture pour bouton-poussoir et émetteur radio;
- seulement ouverture pour émetteur radio;

#### RÉGLAGES

- Temps de fermeture automatique;
- Temps de ouverture partielle;
- Retard fermeture moteur 2;
- Réglage temps de fonctionnement.

**Obstakel detectie** wanneer de motor is gestopt (poort staat open, gesloten of half open na een totale stop) zal de ontvanger en de drukknop

uitgeschakeld zijn wanneer een obstakel is gedetecteerd door 1 van de beveiligingen (bv fotocellen) **Hamerslag.** Bij een impuls voor opening, gaan de vleugels eventjes dicht gedurende 1 sec. om het slot te ontgrendelen (11-S).

Deze functie is enkel geactiveerd wanneer de vleugels gesloten zijn, na de looptijd of bij een 1ste beweging na het aanleggen van de voeding.

**Dodemansfunctie.** Functioneren van de poort door op de drukknop te blijven drukken (schakelt de afstandsbediening uit)

**Partiële opening.** opening van enkel de tweede vleugel gedurende een tijd instelbaar door de trimmer TR2M (2-3P).

Zet Dip 1 (2 weg schakelaar) op ON **Voorflitsen.** Voorflitsen van 5 sec. bij opening en sluiting van het hek (aangesloten op W-E).

**Voetgangersdoorgang:** totale opening van de tweede vleugel (2-3P) Zet Dip 1 (2weg schakelaar) op OFF

N.B. Indien een commando wordt gegeven voor de partiële opening of voetgangersdoorgang na het aanleggen van de voeding, zullen beide vleugels openen.

Het 2-3P contact heeft een stap-per-stap functie. Deze functie is geactiveerd bij het sluiten of wanneer de motor is gestopt in open positie en zal de draaizin omkeren. Dit gebeurt niet in het openen. Wanneer men een impuls geeft tussen 2-3P wanneer beide vleugels sluiten zullen deze omkeren tot beide vleugels volledig open zijn.

**Soorten bedieningen:**

- openen-stop-sluiten-stop met drukknop en zender
- openen-sluiten en omgekeerd met drukknop en zender
- enkel openen met zender

#### REGELINGEN

-Trimmer TCA = tijd automatische dichtloop van 2" tot 120"

-Trimmer TR2M = vertraging sluiting 2de motor van 0" tot 20 "

-Trimmer TL = regeling looptijd van 0" tot 120"

- **Ermittlung eventuell vorhandener Hindernisse.** Bei stillstehendem Motor (Tor geschlossen, geöffnet oder durch eine Totalstop-Steuerung halb geöffnet) wird bei durch die Sicherheitsvorrichtungen (z.B.: Lichtschranken) erfaßtem Hindernis jede Sender- oder Drucktasterfunktion annulliert;

- **Widderstoß:** Jedesmal, wenn der Befehl zum Öffnen gegeben wird, drücken die Torflügel eine Sekunde lang gegen den Endanschlag vom Schließen, so daß die Entriegelung vom Elektroschloß vereinfacht wird, das an die Klemmen 11-S angeschlossen ist.

Der Widderstoß ist nur bei geschlossenen Torflügeln aktiviert, bei Arbeitsende oder beim ersten Manöver nach dem Einschalten vom Strom;

- **Funktion "Bedienung vom Steuerpult".** Torbetrieb durch Druck tasterbetätigung (Funkfernsteuerung ausgeschlossen);

- **Vorblinken.** Nachdem der Befehl zum Öffnen oder Schließen gegeben worden ist, blinkt das Blinklicht, das an W-E angeschlossen ist, zunächst 5 Sekunden, bevor das Manöver beginnt;

- **Teilweises Öffnen.** Das Öffnen des Torflügels vom zweiten Motor wird vom Timer TRM2 geregelt. Zum Zuschalten die Klemmen 2-3P anschließen und den Zweiweg-Dip-Schalter **Nr.1 auf ON stellen**;

- **Öffnen für Fußgänger.** Das vollständige Öffnen des Torflügels vom zweiten Motor wird dadurch zugeschaltet, daß die Klemmen 2-3P angeschlossen und der Zweiweg-Dip-Schalter **Nr.1 auf OFF** gestellt wird.

Hinweis: Wenn der Befehl zum teilweisen Öffnen oder zum Durchlassen von Fußgängern nach einem Stromausfall gegeben wird, werden beide Torflügel vollständig geöffnet.

Der Kontakt 2-3P hat eine Schrittfunktion. Diese Funktion wird beim Schließen oder bei abgeschaltetem Motor und offenem Tor zugeschaltet und kehrt die Laufrichtung vom Tor um. Beim Öffnen ist die Schrittfunktion ausgeschlossen. Wenn der Knopf 2-3P beim Schließen beider Torflügel gedrückt wird, kehren diese ihre Laufrichtung um, bis das Tor vollständig geöffnet ist;

- **Steuerart:**

- Öffnen-Stop-Schließen-Stop für Drucktaster- und Funksendersteuerart;
- Öffnen-Schließen für Drucktaster- und Funksendersteuerart;
- nur Öffnen für Funksendersteuerart.

#### EINSTELLUNGEN

- Zeiteinstellung Schließautomatik;
- Zeiteinstellung Teilweises;
- Schließverzögerung Motor 2;
- Einstellung Laufzeit.

**⚠ Attention! Avant d'intervenir à l'intérieur de l'appareillage, couper la tension de ligne.**

**⚠ opgelet:** alvorens iets te veranderen op de printplaat, eerst de stroom uitschakelen

**⚠ Achtung! Das Gerät vor Eingriffen im inneren spannungsfrei schalten.**

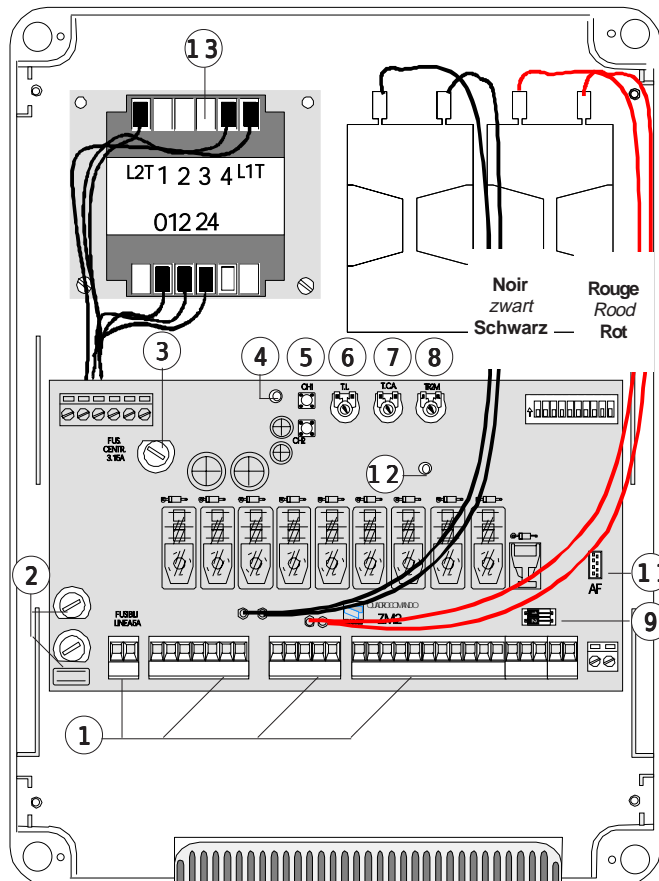

Note: série FROG, connecter les fils noirs qui sortent de la carte sur les connecteurs du condensateur du 1<sup>er</sup> moteur et les fils rouges sur le condensateur du 2<sup>e</sup> moteur.

Nota: serie FROG, Sluit de zwarte draden aan op de condensator van de eerste motor en de twee rode draden op de condensator van de tweede motor.

Hinweis: Reihe FROG. Die schwarzen Kabel, die von der Karte wegführen, an die Verbindler am Kondensator vom 1. Motor anschließen, die roten Kabel an den Kondensator vom 2. Motor.

**PRINCIPAUX COMPOSANTS**

- 1 Plaque à bornes de connexion
- 2 Fusibles de ligne 5A
- 3 Fusible de logique de commande 3.15A
- 4 LED de signalisation alimentation à 24V
- 5 Boutons-poussoir mémorisation code radio
- 6 Trimmer de réglage temps de fonctionnement
- 7 Trimmer de réglage temps fermeture automatique
- 8 Trimmer de réglage retard fermeture moteur 2
- 9 Selecteur de fonctions à 2 interrupteurs à positions multiples (voir pag.23)
- 10 Selecteur de fonctions à 10 interrupteurs à positions multiples (voir pag.20÷22)
- 11 Fentes pour fixer la carte "AF" voir tableau
- 12 LED de signalisation
- 13 Limiteur de couple moteur (voir p.17)

**HOOFDCOMPONENTEN**

- 1 Aansluitklemmen
- 2 Zekering 5A
- 3 Zekering toebehoren 3.15A
- 4 LED voeding 24V
- 5 Drukknop voor memoriseren van code
- 6 Trimmer regeling looptijd
- 7 Trimmer regeling automatische dichtloop
- 8 Trimmer vertraging 2e motor
- 9 2 weg schakelaar
- 10 Functieschakelaars 10 dip-switchen
- 11 Aansluitklem frequentieprint (zie tabel)
- 12 Signalisatie LED
- 13 Motorkoppel begrenzer

**HAUPTKOMPONENTEN**

- 1 Anschlußklemmenleiste
- 2 Hauptsicherungen 5A
- 3 Schaltkastensicherung 3.15A
- 4 LED Kontrolleuchte für Stromversorgung mit 24V
- 5 Knöpfe zum Abspeichern der Radiocodes
- 6 Trimmer zur Einstellung Laufzeit
- 7 Trimmer zur Einstellung der Schließautomatik
- 8 Trimmer zur Einstellung Schließverzögerung Motor 2
- 9 Wählschalter für Funktionen mit 2 Dip (sehen S.23)
- 10 Wählschalter für Funktionen mit 10 Dip (sehen S.20÷22)
- 11 Steckanschluß Funkfrequenz-Platine AF (sehen Tabelle)
- 12 LED Kontrolleuchte zur Anzeige
- 13 Drehmomentbegrenzer des Motor (sehen S.17)

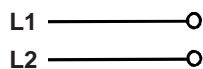
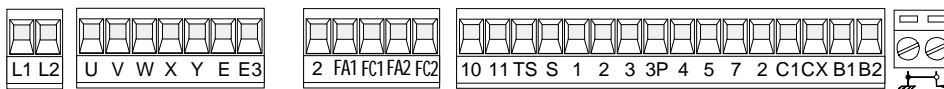

**Alimentation armoire de commande - 230V (c.a.)**  
*Voeding 230V (AC)*  
**Stromversorgung Steuergerät - 230V (Wechselstrom)**

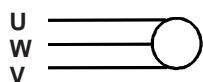

**Connection du moteur 1 (retardé en ouverture)**  
*Aansluiting voor motor 1 (vertraagd bij opening)*  
**Ausluß Motor 1 (verzögertes Ansteuern beim Öffnen)**

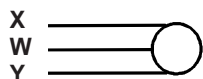

**Connection du moteur 2 (retardé en fermeture)**  
*Aansluiting voor motor 2 (vertraagd bij sluiten)*  
**Ausluß Motor 2 (verzögertes Ansteuern beim Schließen)**

**Si no n'utilise qu'un seul moteur:**  
 - brancher le moteur à la sortie XWY;  
 - les contacts des interrupteurs de fin de course (2-FA1, 2-FC1) doivent être ouverts.

*Indien slechts 1 motor is gebruikt :*  
 - Sluit motor aan op de uitgang XWY  
 - De eindeloopkontakten moeten open blijven (2-FA1, 2-FC1).

**Wenn nur ein Motor verwendet wird:**  
 - Den Motor an den Ausgang XWY anschließen;  
 - Die Kontakte der Endanschläge (2-FA1, 2-FC1) müssen offen sein.

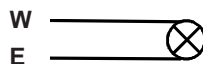

**Sortie 230V(c.a.)-25W max. en mouvement (ex. branchement clignotant)**  
*Uitgang 230V (AC) - 25W max. in beweging (vb. voor aansluiting flitslamp)*  
**Ausgang 230V (Wechselstrom) in Bewegung (z.B. Blinker-Anschluß)**

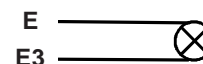

**Connection lampe cycle (230V-25W)**  
*Aansluiting cycluslamp (230V-25W)*  
**Anschluß Betriebszyklus-Anzeigeleuchte (230V-25W)**

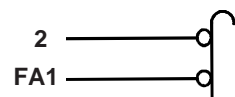

**Fin de course d'ouverture Moteur 1**  
*Eindeloop openen motor 1*  
**Öffnungsendeschalter Motor 1**

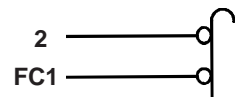

**Fin de course fermeture Moteur 1**  
*Eindeloop sluiten motor 1*  
**Schließungsendeschalter Motor 1**

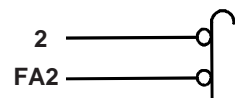

**Fin de course d'ouverture Moteur 2**  
*Eindeloop openen motor 2*  
**Öffnungsendeschalter Motor 2**

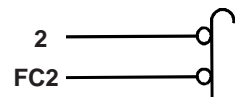

**Fin de course fermeture Moteur 2**  
*Eindeloop sluiten motor 2*  
**Schließungsendeschalter Motor 2**

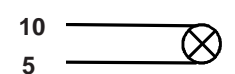

**Lampe-témoin (24V-3W max.) "portail ouverture"**  
*Signaallamp (24V-3W max.) "hek open"*  
**Signallampe (24V-3W max.) "Tor Öffnen"**

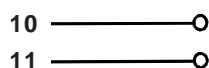

**Sortie 24V (c.a.) alimentation accessoires (max 20W)**  
*Uitgang 24V (AC) voor voeding toebehoren (max. 20W)*  
**Ausgang 24V (Wechselstrom) stromversorgung Zubehör (max 20W)**

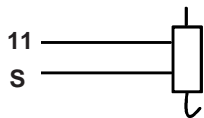

**Connexion serrure électrique (12V-15W max.)**  
*Aansluiting voor elektrisch slot (12V-15W max.)*  
**Anschluß Elektroschloß (12V-15W max.)**

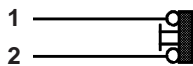

**Bouton-poussoir de stop (N.F.)**  
*Noodstop drukknoop (NC)(bij niet gebruik overbruggen)*  
**Stop-Taste (Ruhekontakt)**

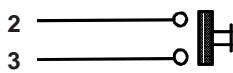

**Bouton-poussoir d'ouverture (N.O.)**  
*Drukknoop openen (NO)*  
**Taste Öffnen (Arbeitskontakt)**

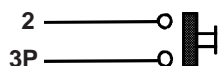

**Bouton-poussoir (N.O.) pour ouverture partial**  
*Drukknoop (N.O.) voor partiële opening*  
**Taste (Arbeitskontakt) für Teilöffnung**

**DIP-1ON**

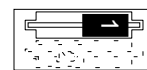

**Bouton-poussoir (N.O.) pour ouverture piétons**  
*Drukknoop (N.O.) voor voetgangersdoorgang*  
**Taste (Arbeitskontakt) für Schlupftür-Öffnung**

**DIP-1OFF**

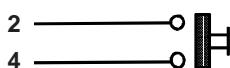
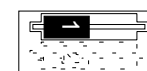

**Bouton-poussoir fermeture (N.O.)**  
*Drukknoop sluiten (NO)*  
**Taste Schließen (Arbeitskontakt)**



**Contact radio et/ou poussoir pour commande (voir dip-switch 2-3 sel.fonction)**

*Drukknoop en/of radiocontact voor openen en sluiten (zie dipswitch 2-3 van keuzefuncties)*

**Funkkontakt und/oder Taste Steuerung (siehe dip-switch 2-3 Funktionswahl)**

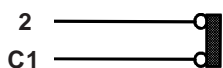

**Contact (N.F.) de réouverture pendant la fermeture**

*Contact (NC) "heropenen tijdens de sluitingsfase" (bij niet gebruik dip 9 op ON)*

**Ruhekontakt Wiederöffnen beim Schließen**

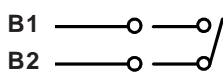

**Sortie contact (N.O.) Portée contact: 5A - 24V c.c.**

*Contactuitgang (NO) - max. contact : 5A - 24V DC*

**Ausgang Arbeitskontakt Stromfestigkeit: 5A - 24V Gleichstrom**

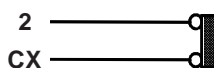

**Contact (N.F.) stop partiel**  
*Contact (NC) partiële stop*  
**Runekontakt Teilstop**

**DIP-2ON**



**Contact (N.F.) de réfermeture pendant l'ouverture**  
*Contact (NC) "her sluiten tijdens de openingsfase"*  
**Runekontakt Wiederschließen beim Öffnen**

**DIP-2OFF**

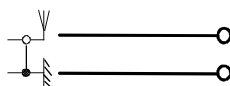

**Connexion antenne**  
*Aansluiting antenne*  
**Antennenanschluß**

Pour varier le couple du moteur, déplacer le connecteur indiqué sur l'une des 4 positions; 1 min. - 4 max.

Om het koppel van de motor te wijzigen verplaats de aangeduide connector naar 1 van de 4 posities; 1 min. - 4 max.

Zur Änderung des Motor-Drehmoments den angegebenen Faston auf eine der 4 Stellungen positionieren: 1 min. - 4 max.

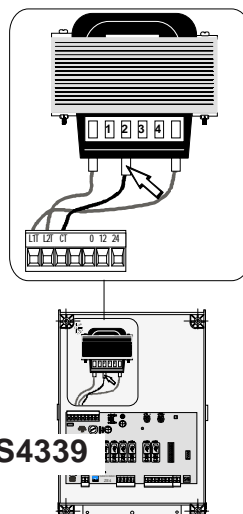
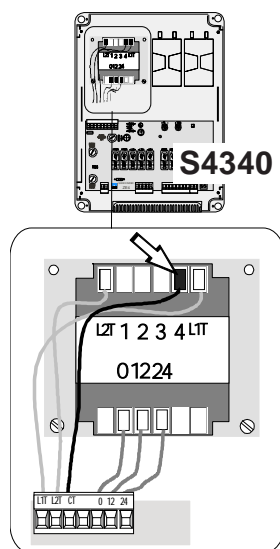

TEST FONCTIONNEMENT PHOTOCELLULES - TESTFUNCTIE FOTOCELLEN  
TEST FÜR DAS FUNKTIONIEREN DER LICHTSCHRANKEN

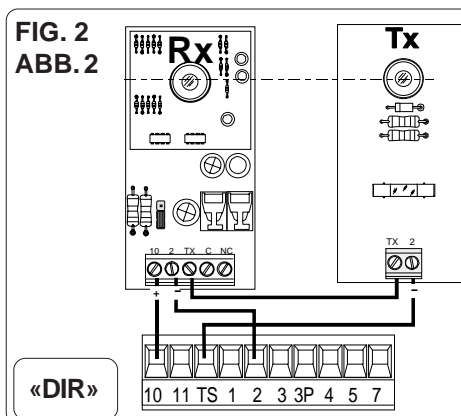
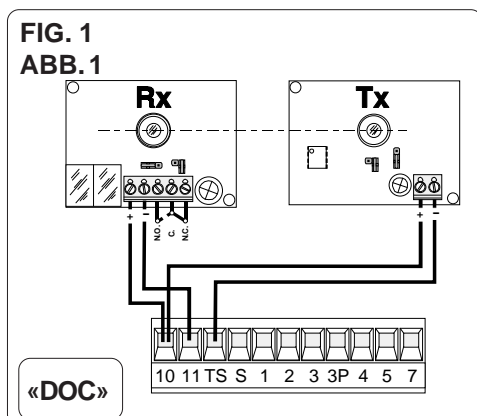

Il permet à la centrale de vérifier l'efficacité des dispositifs de sécurité (photocellules) après chaque commande d'ouverture ou de fermeture. Un led qui clignote sur le tableau de commande indique une anomalie éventuelle des photocellules, ce qui annule toute fonction de la radiocommande et des boutons. Branchement électrique pour le fonctionnement du test de sécurité.

Les émetteurs et les récepteurs des photocellules doivent être branchés comme indiqué sur les fig. 1 et 2.

- mettre le dip-switch 10 sur ON pour activer le fonctionnement du test.

**IMPORTANT:** En effectuant la fonction test de sécurité, VERIFIER s'il Y A DES PONTS entre les contacts 2-CX, 2-C1 et les exclure à l'aide des microinterrupteurs 8 et 9, s'ils ne sont pas utilisés.

Deze functie laat aan de bedieningsprint toe de goede werking van de beveiligingsonderdelen (vb fotocellen) te controleren na elke openings- en sluitingsfase. De eventuele storingen worden aangegeven door het knipperen van een led op de bedieningsprint. Wanneer er een storing is worden alle functies met drukknop of afstandsbediening geannuleerd.

Elektrische aansluiting voor het testen van de beveiliging.

De zender en de ontvanger aansluiten volgens figuur 1 of 2

-De dipswitch 10 op On zetten om de testfunctie te activeren

**BELANGRIJK:** wanneer men de testfunctie activeert, **NAKIJKEN** dat er **GEEN BRUGJES** zitten tussen de kontakten 2-CX, 2-C1, wanneer ze niet gebruikt worden uitschakelen via de dipswitchen 8 en 9.

Erlaubt der Steuerung, die Funktionsfähigkeit der Sicherheitsvorrichtungen (Lichtschraken) nach jedem Befehl zum Öffnen oder Schließen zu kontrollieren. Eine Störung an den Lichtschraken wird durch Blinken vom LED an der Steuertafel angezeigt und setzt Fernbedienung und Tasten vorübergehend außer Betrieb.

Stromanschluß für den Sicherheitstest. Die Sender und Empfänger der Lichtschraken müssen wie auf Abb. 1 und 2 dargestellt angeschlossen werden.

**BITTE BEACHTEN:** Wenn der Sicherheitstest durchgeführt wird, muß **SICHERGESTELLT** werden, daß die Kontakte 2-CX und 2-C1 nicht.

- Dip-Switch 10 zur Aktivierung der Sicherheitstest-Funktion auf ON stellen. **ÜBERBRÜCKT** sind. Wenn die Kontakte nicht benützt werden, müssen sie mit den Dip-Schaltern 8 und 9 ausgeschlossen werden.

DIP-SWITCH 10 VOIES / 10 WEG DIP-SWITCH / ZEHNWEG-DIP-SWITCH

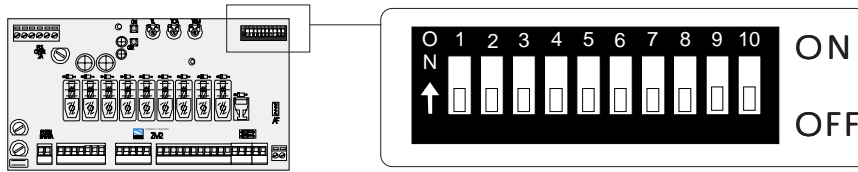

- |  |  |  |
|--|--|--|
| <p><b>1 ON</b> Fermeture automatique activé; (1OFF-éteinte)</p> <p><b>2 ON</b> "Ouvre-stop-ferme-stop" avec bouton (2-7) et commande-radio (carte AF insérée) activé;</p> <p><b>2 OFF</b> "Ouvre-ferme" avec bouton (2-7) et commande-radio (carte AF insérée) activé;</p> <p><b>3 ON</b> "Soulement ouverture" avec commande-radio (carte AF insérée) activé; (3OFF-éteinte)</p> <p><b>4 ON</b> Preclignotement pendant la phase d'ouverture et de fermeture activé; (4OFF-éteinte.)</p> <p><b>5 ON</b> Dispositif de détection d'obstacle activé; (5OFF éteinte)</p> <p><b>6 OFF</b> "Homme mort" (exclut la fonction radiocommande) éteinte; (6ON - activé)</p> <p><b>7 ON</b> Coup de bélier activé; (pour faciliter le déblocage de la serrure) 7OFF-éteinte</p> <p><b>8 OFF</b> Fermeture en phase d'ouverture ou arrêt partiel, brancher le dispositif de sécurité aux bornes 2-CX (voir sélecteur à deux voies, pag. 23);</p> <p><u>(si le dispositif sur 2-CX ne sont pas utilisés, positionner le dip 8 sur ON)</u></p> <p><b>9 OFF</b> Réouverture en phase de fermeture activé; relier le dispositif de sécurité aux bornes 2-C1; s'il n'est pas utilisé, positionner l'interrupteur à positions multiples sur ON</p> <p><b>10 ON</b> Activation du test de sécurité pour le contrôle du bon fonctionnement des photocellules (voir pag. 18-19) activé; (10 OFF - éteinte)</p> | <p><b>1 ON</b> Automatische dichtloop <b>geactiveerd</b> (1 OFF uitgeschakeld)</p> <p><b>2 ON</b> "Openen-stop-sluiten-stop" met drukknop (2-7) of met afstandsbediening (print AF toegevoegd) <b>geactiveerd</b></p> <p><b>2 OFF</b> "Openen-sluiten" met drukknop (2-7) of met afstandsbediening (print AF toegevoegd) <b>geactiveerd</b></p> <p><b>3 ON</b> "Enkel openen" met afstandsbediening (print AF toegevoegd) <b>geactiveerd</b> (3OFF = uitgeschakeld)</p> <p><b>4 ON</b> Voorflitsen tijdens openings- en sluitingsfase <b>geactiveerd</b> (4 OFF uitgeschakeld)</p> <p><b>5 ON</b> Hindernissendetectie <b>geactiveerd</b> (5 OFF uitgeschakeld)</p> <p><b>6 OFF</b> "Dodemansfunctie" (schakelt de afstandsbediening uit) <b>uitgeschakeld</b> (6 ON geactiveerd)</p> <p><b>7 ON</b> Hamerslag <b>geactiveerd</b> (voor het beter ontgrendelen van het slot) (7 OFF uitgeschakeld)</p> <p><b>8 OFF</b> Hersluiten tijdens de openingsfase of partiële stop, sluit de contacten van de beveiliging aan op de klemmen 2-CX (zie 2 weg keuzeschakelaars)</p> <p><i>Indien het contact 2-CX niet gebruikt wordt, dip-switch 8 op on zetten</i></p> <p><b>9 OFF</b> Heropenen tijdens de sluitingsfase <b>geactiveerd</b>; sluit de klemmen van de beveiliging aan op de klemmen 2-C1 (bij niet gebruik - dipswitch op ON zetten)</p> <p><b>10 ON</b> Activering veiligheidstest dat de goede werking van de fotocellen controleert <b>geactiveerd</b> (10 OFF = uitgeschakeld)</p> | <p><b>1 ON</b> Schließautomatik zugeschaltet; (1OFF-ausges.)</p> <p><b>2 ON</b> "Öffnen-Stop-Schließen-Stop" mit Druckknopf (2-7) und Fernsteuerung (Karte AF eingesteckt) zugeschaltet;</p> <p><b>2 OFF</b> "Öffnen-Schließen" mit Druckknopf (2-7) und Fernsteuerung (Karte AF eingesteckt) zugeschaltet;</p> <p><b>3 ON</b> "nur Öffnen" mit Fernsteuerung (Karte AF eingesteckt) zuge schaltet; (3 OFF- ausgeschossen)</p> <p><b>4 ON</b> Vorblinken beim Öffnen und Schließen zugeschaltet; (4OFF-ausgeschlos.)</p> <p><b>5 ON</b> Hindernisaufnahme zugeschaltet; (5OFF - ausgeschossen)</p> <p><b>6 OFF</b> Bedienung vom "Steuerpult" (bei Wahl dieser Betriebsart wird die Funkfernsteuerung ausgesch.) ausgeschlossen; (6ON - zugeschaltet)</p> <p><b>7 ON</b> Widderstoß zugeschaltet; (durch diese Funktion wird das Auslösen des Elektroschlusses erleichtert) 7OFF - ausgeschlossen</p> <p><b>8 OFF</b> Wiederschließen beim Öffnungsphase oder teilweiser Stop, bitte die Sicherheitsvorrichtung an die Klemmen 2-CX anschließen (siehe Zweiweg-Dip-Schalter, S. 23);</p> <p><u>(Wenn die Sicherungen nicht an die Klemmen 2-CX angeschlossen werden, die Dip 8 auf ON stellen)</u></p> <p><b>9 OFF</b> Wiederöffnen beim Schließen zugeschaltet; (schließen Sie die Sicherheitsvorrichtung an die Klemmen 2-C1 an); falls nicht verwendet, schalten Sie den Dip auf ON)</p> <p><b>10 ON</b> Aktivierung der Sicherheitstest-Funktion zur Überprüfung (siehe S. 18-19).</p> |
|--|--|--|



## DIP-SWITCH 2 VOIES / 2 WEG DIP-SWITCH / ZWEIWEG-DIP-SWITCH

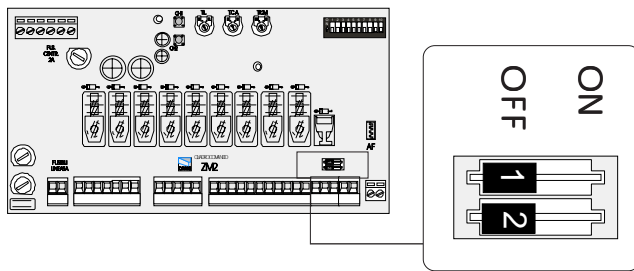

- 1 ON** Ouverture partiel activée; avec dispositif de commande branché aux bornes 2-3P;
- 1 OFF** Ouverture piétons activée; avec dispositif de commande branché aux bornes 2-3P;
- 2 ON** Arrêt partiel activée; avec dispositif de sécurité branché aux bornes 2-CX;
- 2 OFF** Refermeture en phase de ouverture activée; avec dispositif de sécurité branché aux bornes 2-CX.

- 1 ON** Partiële opening geactiveerd, met de bediening aangesloten op de klemmen 2-3P
- 1 OFF** Voetgangersdoorgang geactiveerd, met de bediening aangesloten op de klemmen 2-3P
- 2 ON** Partiële stop geactiveerd; beveiliging aangesloten op de klemmen 2-CX;
- 2 OFF** Hersluiten tijdens de openingsfase; beveiliging aangesloten op de klemmen 2-CX.

- 1 ON** Teilöffnung aktiviert; Steuervorrichtung an die Klemmen 2-3P angeschlossen;
- 1 OFF** Teilöffnung für Fußgänger aktiviert; Steuervorrichtung an die Klemmen 2-3P angeschlossen;
- 2 ON** Teilstop aktiviert; Sicherheitsvorrichtung an die Klemmen 2-CX angeschlossen;
- 2 OFF** Wiederschließen beim Öffnen aktiviert; Sicherheitsvorrichtung an die Klemmen 2-CX angeschlossen;

## RÉGLAGES - REGULINGEN - EINSTELLUNGEN

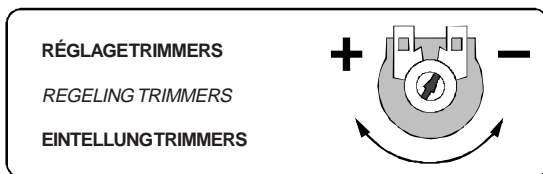
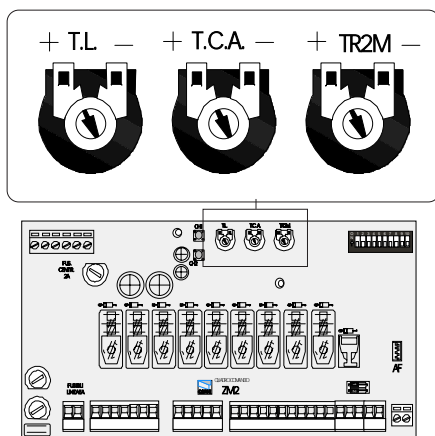

RÉGLAGETRIMMERS  
REGELING TRIMMERS  
EINSTELLUNGSTRIMMERS

**Trimmer T.L.** = Réglage du temps de fonctionnement d'un minimum de 0" à un maximum de 120".

**Trimmer T.C.A.** = Réglage du temps de fermeture automatique d'un minimum de 1" à un maximum de 120".

**Trimmer TR2M** = Réglage retard en fermeture 2° moteur (min. 0", max. 15") et en même temps ouverture partielle (min. 0", max. 30").

**Trimmer T.L.** = Regeling looptijd met een min. van 0 sec tot een max. van 120 sec.

**Trimmer T.C.A.** = Regeling tijd van automatische dichtloop met een min. van 1 sec. tot een max. van 120 sec.

**Trimmer TR2M** = Regeling van de vertraging van de tweede motor M2 (min. 0", max 15") en de tijd van de partiële opening (min. 0", max. 30")

**Trimmer T.L.** = Laufzeit mit mindestens 0" und höchstens 120" eingestellt werden kann.

**Trimmer T.C.A.** = Timer, auf dem die Verzögerung für das automatische Schließen mit mindestens 1" und höchstens 120" eingestellt werden kann.

**Trimmer TR2M** = Einstellung der Verzögerungszeit vom 2. Motor beim Schließen (min. 0", max. 15") und gleichzeitig vom Teilöffnen (min. 0", max. 30").

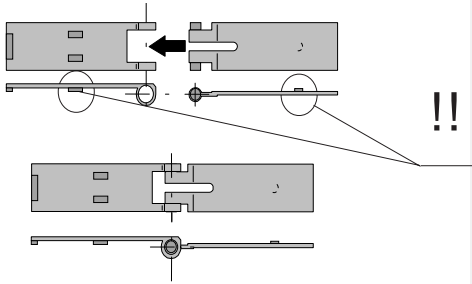

1

**Assembler les charnières à pression**  
*Breng de scharnieren samen door te drukken*  
**Setzen Sie die Druckscharniere zusammen.**

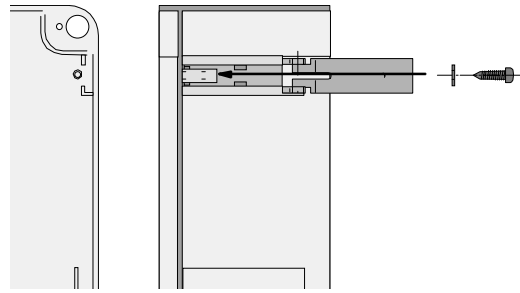

2

**Placer les charnières (du côté droit ou gauche au choix) et les fixer avec les vis et les rondelles fournies de série**

*Plaats de scharnieren (links of rechts naar keuze) en bevestig met de bijgeleverde rondellen en vijzen*

**Setzen Sie die Scharniere ein (je nach Wunsch auf der rechten oder linken Seite) und befestigen Sie sie mit den mitgelieferten Schrauben und Unterlegscheiben**

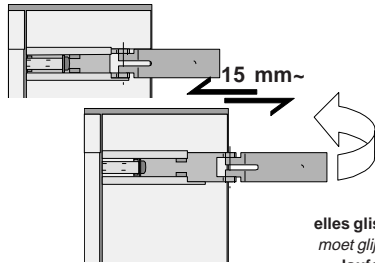

*elles glissent pour tourner*  
*moet glijden voor te draaien*  
*laufen zum Drehen*

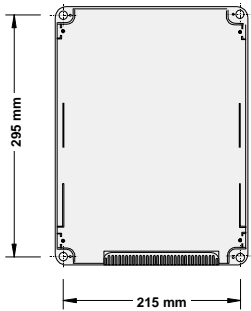

3

**Placer et fixer la boîte de l'armoire**  
*Plaats en bevestig het deksel*  
**Plazieren Sie das Gehäuse der Schalttafel und befestigen Sie es.**

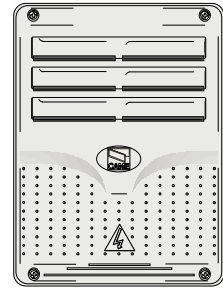
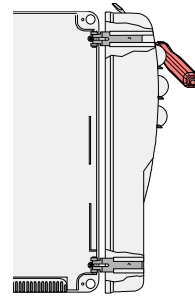
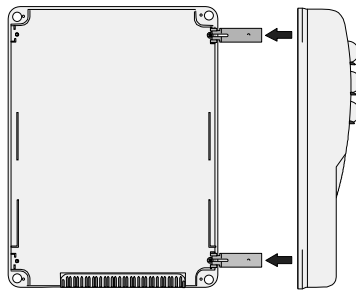

4

**Assembler par encliquetage le couvercle sur les charnières et fixer le couvercle avec les vis fournies de série**

*Samenbrengen door het deksel in de scharnieren te klikken en te bevestigen met de schroeven.*

**Lassen Sie den Deckel in den Scharnieren einrasten und befestigen Sie ihn mit den mitgelieferten Schrauben.**

## INSTALLATION DE LA RADIOCOMMANDE - INSTALLATIE VAN DE AFSTANDBEDIENING INSTALLATION DER RADIOSTEUERUNG

## PROCEDURE

## WERKWIJZE

## PROZEDUR

- |  |   |  |
|--|---|--|
| <p>A. placer une carte AF **.</p> <p>B. codifier le/s émetteur/s.</p> <p>C. mémoriser la codification sur la carte base.</p> | <p>A. Plaats de frequentieprint AF **.</p> <p>B. Codeer de zender(s)</p> <p>C. Memoriseer de code</p> | <p>A. Stecken Sie eine Karte AF **.</p> <p>B. Codieren Sie den/die Sender.</p> <p>C. Speichern Sie die Codierung auf der Grundplatine.</p> |
|--|---|--|

## A

### INSTALLATION DE LA CARTE AF / INSTALLATIE VAN DE AF KAART / EINSTECKEN DER KARTE AF

Frequence / MHz <i>Frequentie / MHz</i> Frequenz / MHz	Carte radiofréquence <i>Frequentieprint</i> Funkfrequenz-Platine	Emetteur <i>Zender</i> Funksender
FM 26.995	AF130	TFM
FM 30.900	AF150	TFM
AM 26.995	AF26	TOP
AM 30.900	AF30	TOP
AM 433.92	AF43S / AF43SM	TAM / TOP **
	AF43SR	ATOMO

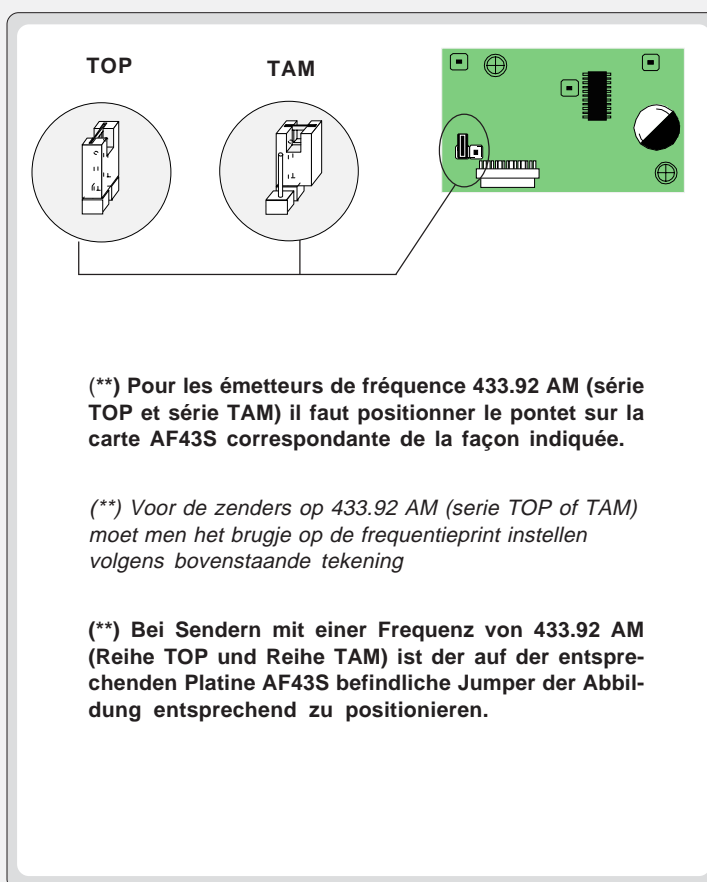
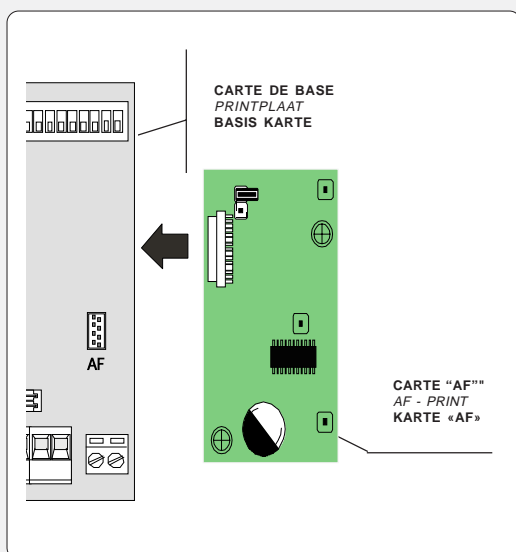

La carte AF doit **OBLIGATOIREMENT** être branchée en l'absence de tension car la carte mère ne la reconnaît que quand elle est alimentée.



De AF kaart mag slechts ingeplugd worden wanneer de spanning niet is aangesloten.



Vor Einschieben der Karte die Stromzufuhr **UNBEDINGT** abschalten, da die Erkennung durch die Hauptkarte nur über eine Neueinschaltung ( nur durch Versorgung) erfolgt.

**ATOMO**

AT01 - AT02 - AT04



voir les instructions qui se trouve dans l'emballage  
 de la carte AF43SR  
*Zie de instructies op de verpakking van de  
 frequentieprint AF43SR*  
 Siehe Anleitungen, die der Packung beiliegen  
 der Platine AF43SR

**TOP**

T432M - T312M

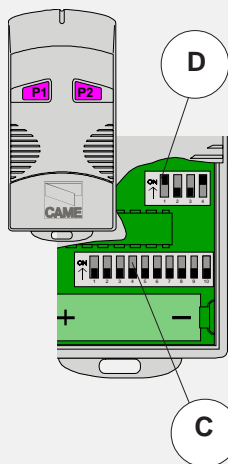

saisir le code sur le commutateur dip C et le canal sur D (P1=CH1 et P2=CH2, saisie de défaut)  
*Stel de code in via de dipswitches C en het gewenste kanaal via  
 dipswitches D (P1=CH1 en P2=CH2, originele instelling)*  
 Stellen Sie den Code auf den Dip-Switch C und den Kanal auf D  
 (P1=CH1 und P2=CH2; Grundeinstellung).

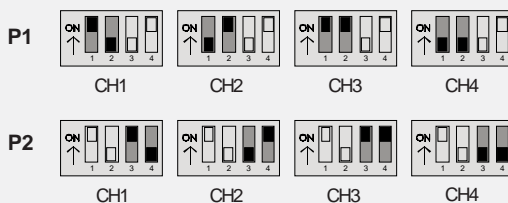

T434M - T314M

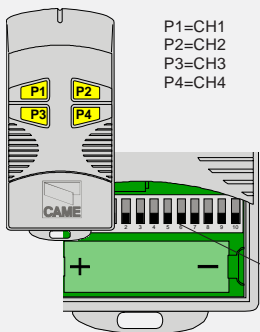

P1=CH1  
 P2=CH2  
 P3=CH3  
 P4=CH4

ne saisir que le code  
*Stel enkel de code in*  
 Stellen Sie nur den Code ein.

T432S / T432SA / T434MA

voir instructions sur  
 l'emballage  
*Zie instructies op de  
 verpakking*  
 Siehe Anleitungen auf der  
 Packung.

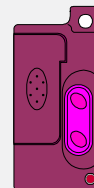

**TAM**

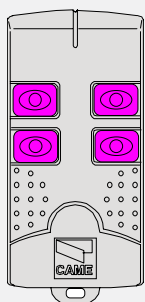

T432  
 T434  
 T438

voir la notice d'instructions qui se  
 trouve dans l'emballage  
*Zie instructies op de verpakking*

Siehe Anleitungen, die der Packung  
 beiliegen.

**TFM**

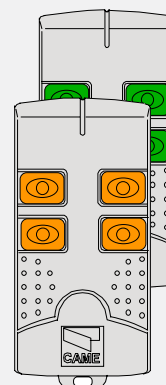

T132  
 T134  
 T138

T152  
 T154  
 T158



**PROCEDURE COMMUNE DE CODIFICATION**

1. taper un code (également pour les archives)
2. placer un cavalier de codification J
3. mémoriser le code
4. enlever le cavalier J

**ALGEMENE WERKWIJZE VOOR CODERING**

1. Kies een code (ook voor uw archieven)
2. Verplaats de jumper J
3. Sla de code op
4. Plaats jumper J terug in de originele positie

**ANLEITUNGEN ZUR CODIERUNG**

1. Ordnen Sie einen Code zu (auch für das Archiv).
2. Schalten Sie den Codierungs-Jumper J ein.
3. Speichern Sie den Code.
4. Schalten Sie den Jumper J wieder aus.

1 .

		codice/code/codice											
<b>P1</b>	<input type="checkbox"/>	<input type="checkbox"/>	<input type="checkbox"/>	<input type="checkbox"/>	<input type="checkbox"/>	<input type="checkbox"/>	<input type="checkbox"/>	<input type="checkbox"/>	<input type="checkbox"/>	<input type="checkbox"/>	<input type="checkbox"/>	<input type="checkbox"/>	<b>OFF</b>
<b>P2</b>	<input type="checkbox"/>	<input type="checkbox"/>	<input type="checkbox"/>	<input type="checkbox"/>	<input type="checkbox"/>	<input type="checkbox"/>	<input type="checkbox"/>	<input type="checkbox"/>	<input type="checkbox"/>	<input type="checkbox"/>	<input type="checkbox"/>	<input type="checkbox"/>	<b>ON</b>
		<b>1</b>	<b>2</b>	<b>3</b>	<b>4</b>	<b>5</b>	<b>6</b>	<b>7</b>	<b>8</b>	<b>9</b>	<b>10</b>		



2 .

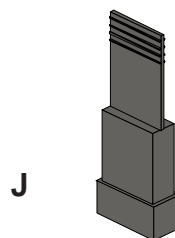

3 .

appuyer en séquence sur P1 ou P2 pour mémoriser le code; à la dixième impulsion, une double sonnerie confirme que le code a été mémorisé

*Druk afwisselend op de toetsen P1 en P2 om de code in te geven. Na de tiende toets, hoort u een dubbele biep als teken dat de memorisatie geslaagd is.*

Drücken Sie nacheinander P1 oder P2, um den Code zu speichern. Nach dem zehnten Impuls signalisiert ein doppelter Piepton, daß der Code gespeichert worden ist.

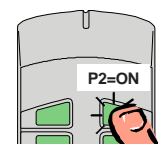
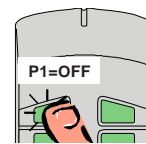

4 .

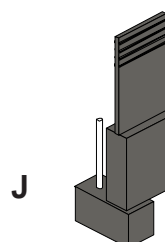

T262M - T302M

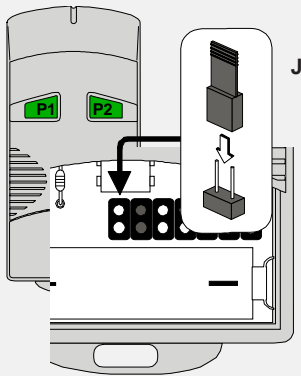

La première codification doit être effectuée en maintenant les cavaliers en position pour les canaux 1 et 2, comme d'après la fig. A; pour des saisies successives éventuelles sur des canaux différents, voir fig. B

*De eerste programmering moet gebeuren met de jumpers op de positie voor kanalen 1 en 2, zie fig. A. Voor verdere programmatie van andere kanalen, zie fig. B.*

Für die erste Codierung muß der Jumper auf den Kanälen 1 und 2 positioniert bleiben (siehe Abb. A). Für eventuelle weitere oder spätere Einstellungen auf anderen Kanälen halten Sie sich bitte an Abb. B.

fig. A

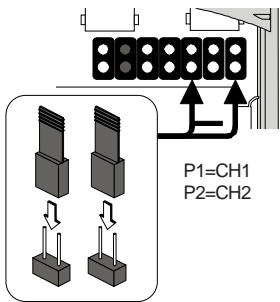
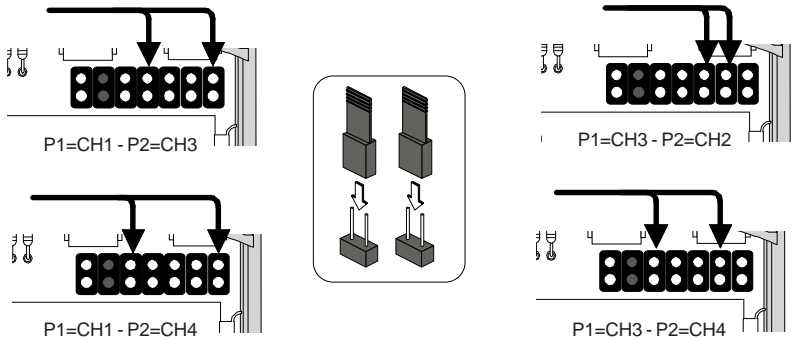
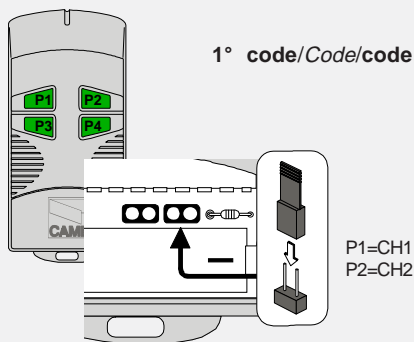

fig. B



T2622M - T3022M

1° code/Code/code



2° code/Code / code

P1	<input type="checkbox"/>	<input type="checkbox"/>	<input type="checkbox"/>	<input type="checkbox"/>	<input type="checkbox"/>	<input type="checkbox"/>	<input type="checkbox"/>	<input type="checkbox"/>	<input type="checkbox"/>	OFF
P2	<input type="checkbox"/>	<input type="checkbox"/>	<input type="checkbox"/>	<input type="checkbox"/>	<input type="checkbox"/>	<input type="checkbox"/>	<input type="checkbox"/>	<input type="checkbox"/>	<input type="checkbox"/>	ON
	1	2	3	4	5	6	7	8	9	10

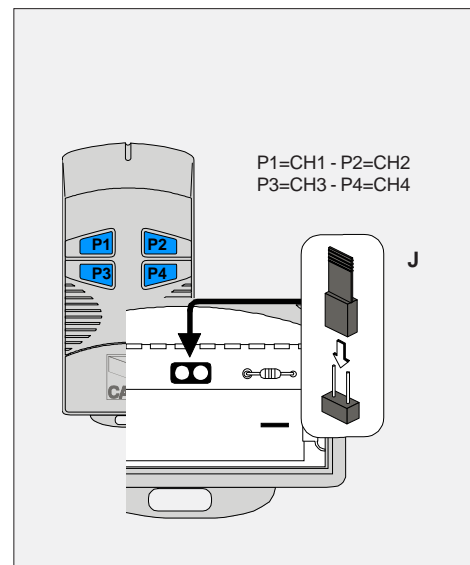
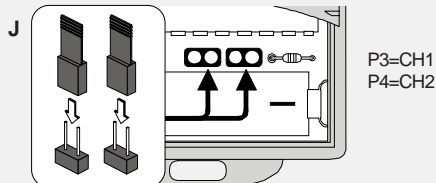

a) appuyer pendant quelques secondes sur la touche "CH1" située sur la carte de base (le voyant de signalisation clignote);

b) saisir le code à l'aide d'une touche de l'émetteur, le voyant reste allumé pour signaler que la mémorisation a été effectuée.

Suivre la même procédure avec la touche "CH2" en l'associant avec une autre touche du émetteur .

CH1 = Canal pour obtenir la commande directe d'une fonction du boîtier du motoréducteur

(commande "uniquement ouverture"/ "ouverture-fermeture-inversion" ou "ouverte-stop-ferme-stop" en fonction de la sélection effectuée sur les dip-switchs 2 et 3).

CH2 = Canal pour obtenir la commande directe d'un dispositif accessoire branché sur B1-B2.

Remarque: si, successivement, on veut changer le code des émetteur, il suffit de répéter la séquence décrite ci-dessus.

*Druk op de de toets "CH1" op de printplaat (de signalisatieled knippert), tegelijk met een druk op de zender stuurt men de code door. De led blijft branden om aan te geven dat de programmatie gelukt is(fig.1).*

*Volg dezelfde procedure voor het tweede kanaal "CH2". Hierbij gebruikt u de tweede toets op de zender (fig.2).*

*CH1 = Kanaal voor de bediening van een motor door middel van de stuurkast. (Commando enkel openen / Openen-sluiten-inversie / Openen-Stop-Sluiten-Stop in functie van de instelling van de dipswitches 2 en 3)*

*CH2 = voor de bediening van een toebehoren aangesloten op B1-B2.*

*N.B.: Om de code te wijzigen, volstaat het om de bovenstaande werkwijze te volgen.*

a) Drücken Sie die Taste "CH1" auf der Basiskarte und halten Sie die gedrückt (LED blinkt);

b) Mit einer Taste vom Sender wird der Code abgeschickt. Das LED hört auf zu blinken und bleibt an, sobald das Speichern erfolgt ist .

Gehen Sie ebenso mit Taste "CH2" vor und ordnen sie ihr eine andere Taste des Senders zu .

CH1 = Kanal für die Direktsteuerung einer Funktion des Getriebemotor-Schaltkastens (Steuerung "nur Öffnen" / "Öffnen-Schließen-Sicherheitsrücklauf" bzw. "Öffnen-Stp-Schließen-Stop", je nach über Dip-Switch 2 und 3 ausgeführter Wahl).

CH2 = Kanal für Direktsteuerung eines über B1-B2 angeschlossenen Zubehörs.

Hinweis: bei eventuell erwünschter Sender codeänderung ist der beschriebene Vorgang zu wiederholen.

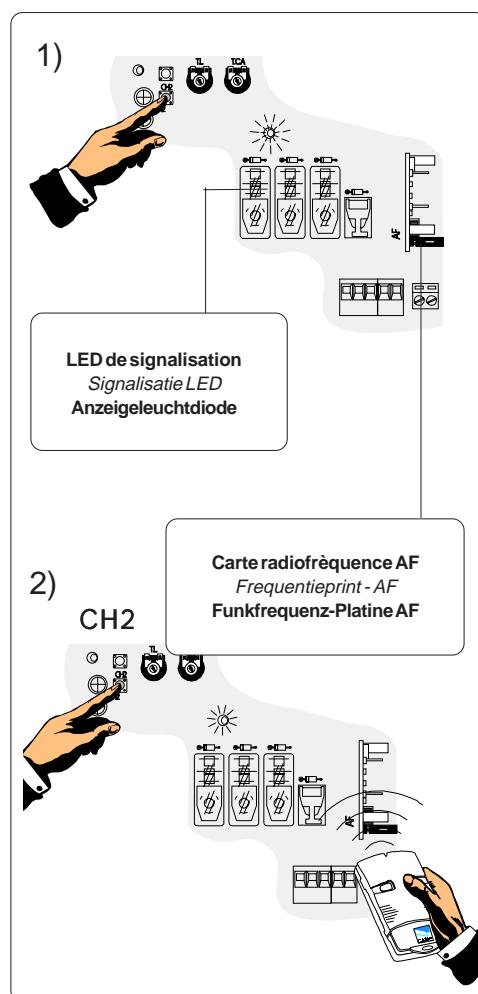
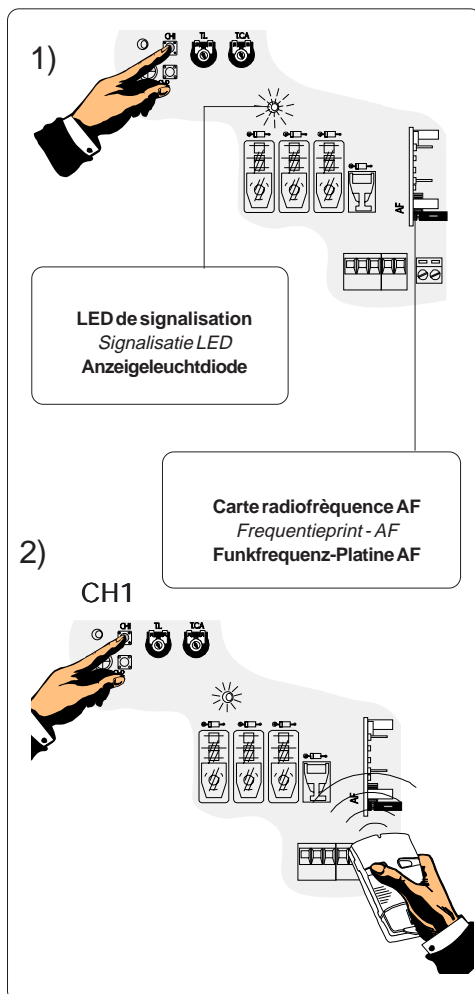



# DECLARATION DU FABRICANT

Aux termes de l'Annexe II B de la Directive Machines 98/37/CE

Annexe à la documentation technique (l'original de la Déclaration est disponible sur demande)

Date de la présente déclaration 07/12/2001

Les Représentants de la

**CAME Cancelli Automatici S.p.A.**  
via Martiri della Libertà, 15  
31030 Dosson di Casier - Treviso - ITALY  
tel (+39) 0422 4940 - fax (+39) 0422 4941  
internet: www.came.it - e-mail: info@came.it

déclarent sous leur propre responsabilité que le/les produit/s appelé/s ...

Ils déclarent également que le/s produit/s, objet de la présente déclaration, sont fabriqués conformément aux principales normes harmonisées suivantes:

EN 292 PARTIE 1 ET 2 SÉCURITÉ DES MACHINES.  
EN 12453 FERMETURES DANS LE SECTEUR INDUSTRIEL, COMMERCIAL ...  
EN 12445 FERMETURES DANS LE SECTEUR INDUSTRIEL, COMMERCIAL ...  
EN 60335-1 SÉCURITÉ EN CE QUI CONCERNE LES APPAREILS À USAGE DOMESTIQUE ...  
EN 60204-1 SÉCURITÉ DES MACHINES.  
EN 50081-1 E 2 COMPATIBILITÉ ÉLECTROMAGNÉTIQUE.  
EN 50082-1 E 2 COMPATIBILITÉ ÉLECTROMAGNÉTIQUE.

ZM2

## AVIS IMPORTANT!

Il est interdit de mettre le/s produit/s, objet de la présente déclaration, en service avant de les incorporer à l'installation et/ou de terminer le montage de cette dernière, conformément aux dispositions de la Directive Machines 98/37/CE

Signature des Représentants

... sont conformes aux Dispositions législatives nationales qui transposent les Directives communautaires suivantes (ou elles sont applicables de façon spécifique):

DIRECTIVE MACHINES 98/37/CE  
DIRECTIVE BASSE TENSION 73/23/CEE - 93/68/CEE  
DIRECTIVE COMPATIBILITÉ ELECTROMAGNÉTIQUE 89/336/CEE - 92/31/CEE  
DIRECTIVE R&TTE 1999/5/CE

RESPONSABLE TECHNIQUE  
Monsieur Gianni Michielan

PRESIDENT  
Monsieur Paolo Menuzzo

La documentation technique spécifique des produits est disponible sur demande!



# VERKLARING VAN DE FABRIKANT

volgens bijlage II B van de Machinerichtlijn 98/37/EG

Bijlage technische documentatie (op aanvraag kan het origineel van de verklaring verkregen worden)

Datum van de verklaring 07/12/2001

De vertegenwoordigers van

**CAME Cancelli Automatici S.p.A.**  
via Martiri della Libertà, 15  
31030 Dosson di Casier - Treviso - ITALY  
tel (+39) 0422 4940 - fax (+39) 0422 4941  
internet: www.came.it - e-mail: info@came.it

verklaren onder eigen verantwoordelijkheid dat het product / de producten met naam...

Verklaren bovendien dat het product / de producten waarop deze verklaring van toepassing is gebouwd volgens de volgende belangrijkste geharmoniseerde normen:

EN 292 1° EN 2° DEEL VEILIGHEID VAN MACHINES.  
EN 12453 INDUSTRIËLE, COMMERCIELE AFSLUITEN ...  
EN 12445 INDUSTRIËLE, COMMERCIELE AFSLUITEN ...  
EN 60335-1 VEILIGHEID VOOR HUISHOUDELIJKE APPARATUUR ...  
EN 60204-1 VEILIGHEID VAN MACHINES.  
EN 50081-1 EN 2 ELEKTROMAGNETISCHE COMPATIBILITEIT.  
EN 50082-1 EN 2 ELEKTROMAGNETISCHE COMPATIBILITEIT.

ZM2

## BELANGRIJKE INFORMATIE!

Het is verboden het product / de producten waarop deze verklaring betrekking heeft in werking te stellen alvorens deze vervolledigd en/of ingebouwd werden volgens de beschikkingen van de Machinerichtlijn 98/37/EG.

Handtekening van de vertegenwoordigers

... conform zijn aan de nationale wettelijke beschikkingen die de volgende Communautaire Richtlijnen weerspiegelen (waar specifiek van toepassing):

MACHINERICHTLIJN 98/37/EG  
LAAGSPANNINGSRICHTLIJN 73/23/EEG - 93/68/EEG  
RICHTLIJN ELEKTROMAGNETISCHE COMPATIBILITEIT 89/336/EEG - 92/31/EEG  
RICHTLIJN R&TTE 1999/5/EG

TECHNISCHE VERANTWOORDELIJKE  
De heer Gianni Michielan

VOORZITTER  
De heer Paolo Menuzzo

De specifieke technische documentatie van de producten is op aanvraag beschikbaar!



# ERKLÄRUNG DES HERSTELLERS

gemäß Anlage II B der Maschinen-Richtlinie 98/37

Anlage zur technischen Dokumentation (das Original der Erklärung ist auf Anforderung verfügbar)

Datum der vorliegenden Erklärung 07/12/2001

Die Vertreter der

**CAME Cancelli Automatici S.p.A.**  
via Martiri della Libertà, 15  
31030 Dosson di Casier - Treviso - ITALY  
tel (+39) 0422 4940 - fax (+39) 0422 4941  
internet: www.came.it - e-mail: info@came.it

erklären unter ihrer eigenen Verantwortung, daß das/die genannte/n Produkt/e

Es wird ferner erklärt, daß das/die Produkt/e, Gegenstand der vorliegenden Erklärung, unter Beachtung der folgenden angepaßten Hauptvorschriften hergestellt wurden:

EN 292 Teil 1 und 2 Maschinensicherheit  
EN 12453 Industrie-, Geschäfts-...Schließvorrichtungen  
EN 12445 Industrie-, Geschäfts-...Schließvorrichtungen  
EN 60335-1 Sicherheit der Geräte für den Hausgebrauch  
EN 60204-1 Maschinensicherheit  
EN 50081-1 U. 2 elektromagnetische Kompatibilität  
EN 50082-1 U. 2 elektromagnetische Kompatibilität

ZM2

## WICHTIGE HINWEISE!

Es ist verboten das/die Produkt/e, Gegenstand der vorliegenden Erklärung, vor seiner/ihrer Vervollständigung u/o Eingliederung, in vollkommener Übereinstimmung mit den Verordnungen der EG-Maschinenrichtlinie 98/37, in Betrieb zu nehmen.

Unterschrift der Vertreter

...mit den nationalen gesetzlichen und den nachstehenden EG-Richtlinien (im Fall ihrer spezifischen Anwendbarkeit) entsprechenden Verordnungen übereinstimmen:

EG-Maschinenrichtlinie 98/37  
EG-Richtlinie über Niederspannung 73/23-93/68  
EG-Richtlinie über elektromagnetische Kompatibilität 89/336 - 92/31  
EG-Richtlinie R & TTE 1999/5

TECHNISCHER LEITER  
Herr Gianni Michielan

PRÄSIDENT  
Herr Paolo Menuzzo

Spezifische technische Unterlagen der Produkte sind auf Anforderung lieferbar.

Toutes les données ont été contrôlées très soigneusement. Nous n'assurons de toute façon aucune responsabilité pour les erreurs ou omissions éventuelles.

De gegevens in deze handleiding werden zorgvuldig gecontroleerd. Wij zijn niet verantwoordelijk voor eventuele drukfouten.

Die Daten wurden mit höchster Sorgfalt geprüft. Für eventuelle Fehler oder Auslassungen übernehmen wir keine Haftung.



ASSISTENZA TECNICA  
NUMERO VERDE  
800 295830  
WEB  
www.came.it  
E-MAIL  
info@came.it



**CAME LOMBARDIA S.R.L.** COLOGNO M. (MI)  
☎ (+39) 02 26708293 ☎ (+39) 02 25490288  
**CAME SUD S.R.L.** NAPOLI  
☎ (+39) 081 7524455 ☎ (+39) 081 7529109  
**CAME (AMERICA) L.L.C.** MIAMI (FL)  
☎ (+1) 305 5930227 ☎ (+1) 305 5939823  
**CAME AUTOMATISMOS S.A.** MADRID  
☎ (+34) 091 5285009 ☎ (+34) 091 4685442  
**CAME BELGIUM NV-SA** LESSINES  
☎ (+32) 068 333014 ☎ (+32) 068 338019

**CAME FRANCE S.A.** NANTERRE CEDEX (PARIS) ☎ (+33) 01 46130505 ☎ (+33) 01 46130500  
**CAME GMBH** KORNTAL BEI (STUTTGART) ☎ (+49) 07 11839590 ☎ (+49) 07 118395925  
**CAME GMBH** SEEFELD BEI (BERLIN) ☎ (+49) 03 33988390 ☎ (+49) 03 339885508  
**CAME PL SP.ZO.O** WARSZAWA ☎ (+48) 022 8365076 ☎ (+48) 022 8369920  
**CAME UNITED KINGDOM LTD** NOTTINGHAM ☎ (+44) 01159 210430 ☎ (+44) 01159 210431