

### CARACTÉRISTIQUES GÉNÉRALES

Français

#### Description du tableau de commande

Conçu et fabriqué entièrement par CAME Cancelli Automatici S.p.A., il satisfait aux normes de sécurité en vigueur.

Armoire électrique pour **motoréducteurs série UNIPARK** en courant continu 24V.

Alimenté en 230V (a.c.) avec une fréquence de 50/60 Hz sur les bornes L1-L2, protégé à l'entrée par un fusible de ligne de 5A.

Boîtier en ABS avec transformateur, orifice pour le renouvellement d'air et degré de protection IP54.

Garanti 24 mois sauf altérations.

Les dispositifs de commande sont à basse tension et protégés par un fusible de 315mA. La puissance totale des accessoires en 24V, protégés par un fusible

de 3.15A, ne doit pas dépasser 60W.

#### accessoires pouvant être reliés

La centrale comprend:

- interrupteurs de fin de course d'ouverture et de fermeture, obtenus avec un système ampèremétrique;
- trimmer qui règle la sensibilité de la force développée par le moteur;
- elle est prévue pour y installer le récepteur radio de la commande à distance;
- possibilité de commander jusqu'à 4 moteurs (il suffit pour cela de monter la carte LM22 pour chaque moteur).



**Beschrijving van de stuurkast**

Volledig ontworpen en gefabriceerd door CAME Cancelli Automatici S.p.A., voldoet ze aan de geldende normen.

Elektrische stuurkast voor **motoren van serie UNIPARK** op 24V gelijkspanning. Gevoed op 230V (a.c.) met een frequentie van 50/60 Hz op de klemmen L1-L2, beschermd aan de ingang met een zekering van 5A.

Kast in ABS met transformator, inkepingen voor het verversen van de lucht en beschermingsgraad IP54.

Garantie 24 maanden uitgezonderd bij beschadiging

De sturingen zijn op laagspanning en zijn beschermd door een zekering van 315mA. Het totale vermogen van de toebehoren op 24V is beschermd door een zekering van 3.15A, en mag de 60W niet overschrijden.

**Toebehoren voor de bediening en veiligheid kunnen worden aangesloten**

De centrale bevat:

- Eindeloopschakelaars bij het openen en sluiten, verkregen door middel van een stroomonderbrekingsstelsel;
- trimmer die de gevoeligheid regelt, ontwikkelt door de motor;
- is voorzien voor het installeren van de ontvanger van de afstandsbediening;
- Mogelijkheid om tot 4 motoren te bedienen (het is voldoende om de kaart LM22 voor elke extra motor te installeren).

**Beschreibung der Schalttafel**

Die insgesamt von der CAME Cancelli Automatici S.p.A. entwickelte und hergestellte Schalttafel entspricht den geltenden Sicherheitsnormen.

Schalttafel für 24V-Gleichstrom-**Getriebemotore Serie UNIPARK.**

Speisung bei 230V (W.S.), Frequenz 50/60 Hz an den Klemmen L1-L2, am Eingang durch eine Liniensicherung von 5A geschützt.

ABS-Gehäuse mit Transformator und einer Büchse für den Luftumlauf mit Schutzgrad IP54.

Garantie: 24 Monate, ausgenommen bei Verletzungen.

Die Steuervorrichtungen sind mit Niedrigspannung und durch eine Sicherung von 315mA geschützt. Die Gesamtleistung der durch eine Sicherung

von 3.15A geschützten Zubehörteile von 24V darf nicht 60W überschreiten.

**Steuerlogik, Sicherheit und anschließbare Zubehörteile**

Das Steuergehäuse umfaßt:

- Endschalter für die durch Stromsystem erreichte Öffnung und Schließung;
- Trimmer, welcher die Empfindlichkeit der vom Motor entwickelten Kraft reguliert;
- Vorbereitung für die Einfügung des Funkempfängers für die Fernsteuerung;
- Möglichkeit zur Steuerung von bis zu 4 Motoren (die Installation von mehreren Motoren wird durch Einführen der Schaltkarte LM22 für jeden Motor erreicht).

## Français

### Principaux composants

- 1) Transformateur
- 2) Fusible de ligne 5A
- 3) Fusible accessoires 3,15A
- 4) Fusible boîtier 315mA
- 5) Trimmer de sensibilité
- 6) Bouton-poussoir mémorisation code
- 7) Plaques à bornes pour les branchements électriques
- 8) Branchement carte radiofréquence
- 9) Led de signalisation
- 10) Fiches pour brancher les cartes canaux (LM22)

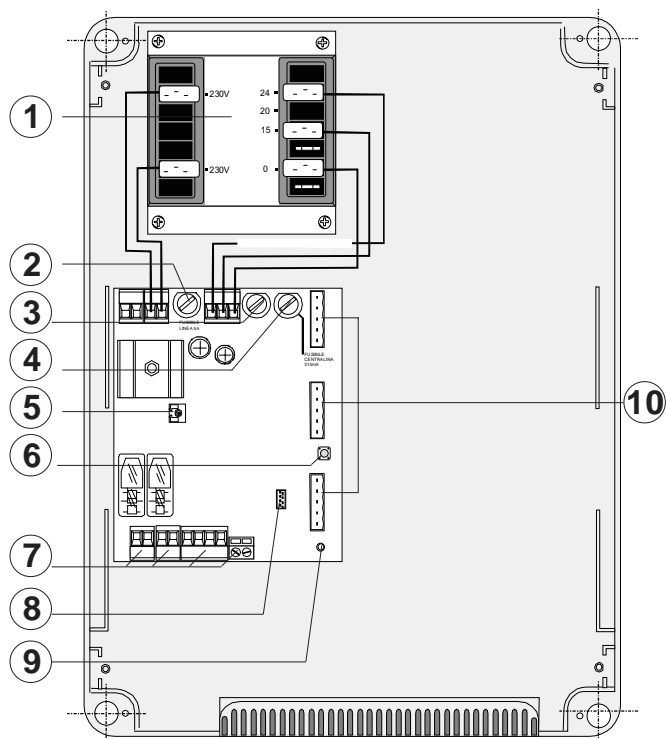

## Nederlands

### Hoofdcomponenten

- 1) Transformator
- 2) Lijnzekering 5A
- 3) Zekering voor toebehoren 3,15A
- 4) Zekering voor centrale 315mA
- 5) Trimmer voor gevoeligheid
- 6) Knop voor het programmeren van de zenders
- 7) Klemmenstrook voor de elektrische aansluitingen
- 8) Aansluiting frequentieprint
- 9) Signalisatieled
- 10) Connectoren voor aansluiting kanaal printen (LM22)

## Deutsch

### Hauptkomponenten

- 1) Transformator
- 2) Haupt-Sicherung 5A
- 3) Zubehör-Sicherung 3,15A
- 4) Schaltkastensicherung 315mA
- 5) Empfindlichkeits- Trimmer
- 6) Code-Speichertast
- 7) Klemmenkästen für elektrische Anschlüsse
- 8) Steckanschluß Funkfrequenz-Platine
- 9) Anzeige-LED
- 10) Schaltkupplungen zum Anschluß der Leitungsschaltkarten (LM22)

## MESURES D'ENCOMBREMENTS / AFMETINGEN / ABMESSUGEN

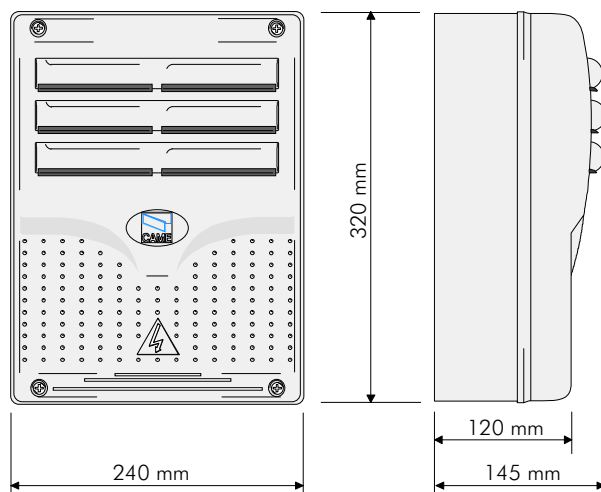

**Branchements électriques**

L1-L2: alimentation électrique en 230V (a.c.) 50/60 Hz

M-N: sortie pour le branchement du moteur en 24V (c.c.)

10-11: sortie 24V (c.c.) pour l'alimentation des accessoires 60W max.

1-2: entrée (n.c.) pour l'arrêt (bouton stop)

2-7: entrée (n.o.) pour le fonctionnement cyclique (bouton "ouvert-fermé")

2-C1: entrée (n.c.) pour les dispositifs de sécurité (photocellules avec fonction de réouverture durant la phase de fermeture)

 : entrée pour antenne du récepteur radio

Les connexions restantes, dont nous reportons ci-dessous la liste pour plus de précision, ont déjà été faites au moment de la production:

230: sortie alimentation vers le transformateur

0V-15V-24V: entrée alimentation à partir du transformateur

Deux autres connexions à utiliser pour les cartes en option suivantes sont présentes dans la centrale:

AF: fiche pour récepteurs radio AF

A-B-C-D-E: sortie pour le branchement de cartes canal LM22 éventuelles (consulter la documentation technique jointe à la carte)

**Elektrische aansluitingen**

L1-L2: Voeding 230V (a.c.) 50/60 Hz

M-N: sUitgang voor aansluiting motor op 24V (d.c.)

10-11: Uitgang 24V (c.c.) voor voeding van toebehoren 60W max.

1-2: Ingang (n.c.) voor stop (noodstop)

2-7: Ingang (n.o.) voor de cyclische functie (knop "openen-sluiten")

2-C1: Ingang (n.c.) voor de veiligheidstoebereiden (fotocellen met de functie heropenen tijdens de sluiting)

 : Ingang voor antenne van ontvanger

De resterende aansluitingen, waar we het hieronder over hebben, zijn reeds bij de productie uitgevoerd:

230: uitgang voeding naar de transformator

0V-15V-24V: Ingang voeding vanuit de transformator

Twee overige aansluitingen voor printen in optie zijn voorzien op de centrale:

AF: Connector voor frequentieprint AF

A-B-C-D-E: Uitgang voor de aansluiting van de kanaalprint LM22 (Raadpleeg de bijhorende technische documentatie voor verdere uitleg)

## Elektrische Anschlüsse

L1-L2: elektrische Speisung 230V (W.S.) 50/60 Hz

M-N: Ausgang für den Motoranschluß 24V (G.S.)

10-11: Ausgang 24V (G.S.) zur Speisung der Zubehörteile max. 60W.

1-2: Eingang (n.c.) zum Anhalten (Stopdrucktaste)

2-7: Eingang (n.o.) für zyklischen Betrieb (Drucktaste "Öffnen-Schließen")

2-C1: Eingang (n.c.) für Sicherheitsvorrichtungen (Fotозellen für die Neuöffnung während)

 : Eingang für Kupplungsantenne des Funkempfängers

Die restlichen in der nachstehenden Auflistung aufgeführten Anschlüsse werden bereits im Werk vorgenommen:

230: Ausgang Speisung zum Transformator

0V-15V-24V: Eingang Speisung vom Transformator

Im Steuergehäuse befinden sich zwei weitere für nachstehende optionale Schaltkarten zu benutzenden Anschlüsse:

AF: Kupplung für Funkempfänger AF

A-B-C-D-E: Ausgänge für die Anschlüsse der eventuellen Schaltkarten Leitung LM22 (die der Schaltkarte anliegende technische Dokumentation einsehen)

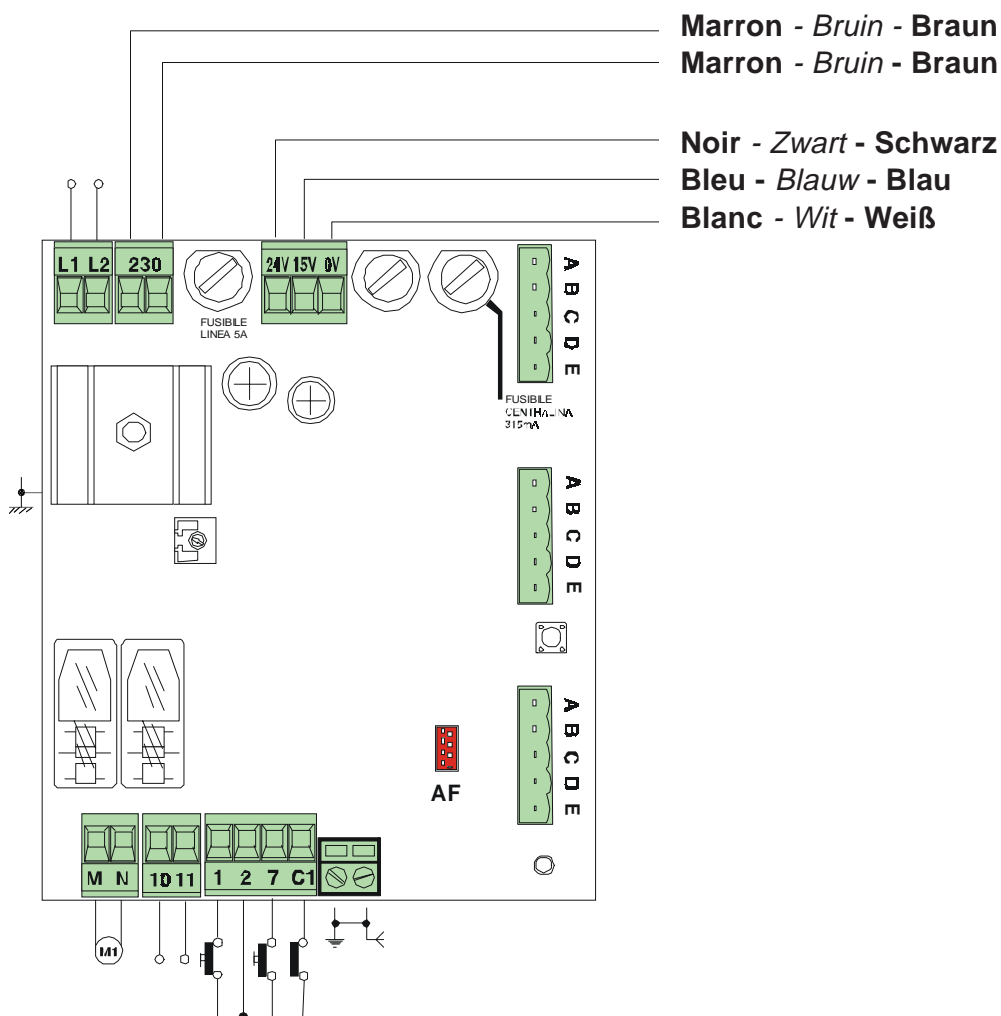

## Réglages

**Trimmer SENS.** = Sensibilité du capteur ampèremétrique. Il règle la sensibilité du capteur qui contrôle constamment la force développée par le moteur durant la phase d'ouverture et de fermeture. Si celle-ci dépasse le niveau préétabli, il intervient en arrêtant le mouvement de la barrière en ouverture ou en l'inversant en fermeture.

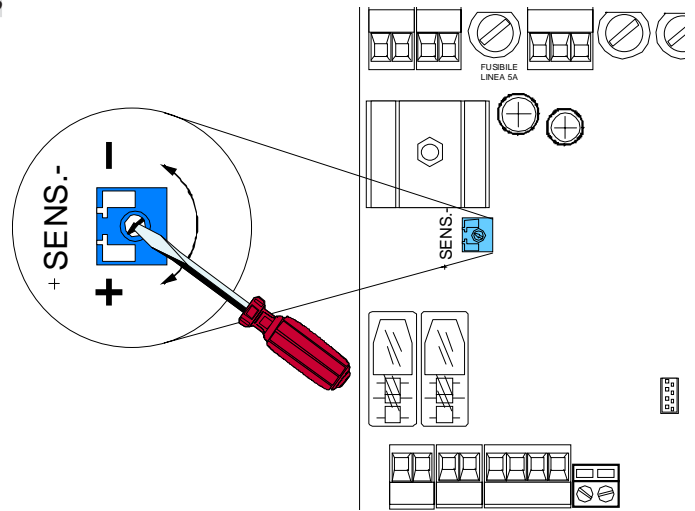

## Regelingen

**Trimmer SENS.** = Gevoeligheid van de stroomsensor. Regeling van de sensor die continu de druk controleert gedurende het openen en sluiten van de motor. Indien deze de vooringestelde waarde overschrijft dan stopt de motor bij het openen of keert hij de beweging om bij het sluiten.

## Einstellungen

**Trimmer SENS.** = Empfindlichkeit des Stromsensor. Reguliert die Empfindlichkeit des Sensors, der laufend die vom Motor entwickelte Kraft während des Öffnens und Schließens kontrolliert; bei Überschreitung der voreingestellten Schwelle schreitet er ein und unterbricht die Schrankenbewegung sowohl beim Öffnen als auch beim Schließen.

**Installation de la radiocommande**

Procédure:

- A** - Placer une carte AF.
- B** - Codifier le/s émetteur/s.
- C** - Mémoriser la codification sur la carte base.

**Installatie van de afstandsbediening**

Procedure:

- A** - Plaats een AF print.
- B** - Codeer de zender(s).
- C** - Memoriseer de code op de basisprint.

**Installation der radiosteuerung**

Prozedur:

- A** - Stecken Sie eine Karte AF.
- B** - Codieren Sie den/die Sender.
- C** - Memorizzare la codifica sulla scheda base.

**A**

**INSTALLATION DE LA CARTE AF - MEMORIZEREN VAN DE CODE  
EINSTECKEN DER KARTE AF**

<i>Frequence/MHz</i> <i>Frequentie/MHz</i> <i>Frequenz/MHz</i>	<i>Carte radiofréquence</i> <i>Frequentieprint</i> <i>Funkfrequenz-platine</i>	<i>Emmeteur</i> <i>Zender</i> <i>Funksender</i>
<b>FM 26.995</b>	<b>AF130</b>	<b>TFM</b>
<b>FM 30.900</b>	<b>AF150</b>	<b>TFM</b>
<b>AM 26.995</b>	<b>AF26</b>	<b>TOP</b>
<b>AM 30.900</b>	<b>AF30</b>	<b>TOP</b>
<b>AM 433.92</b>	<b>AF43S / AF43SM</b>	<b>TAM / TOP</b>
<b>AM 433.92</b>	<b>AF43SR</b>	<b>ATOMO</b>

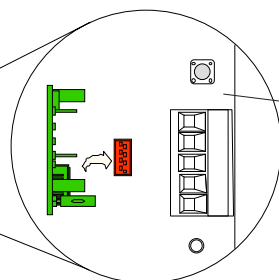
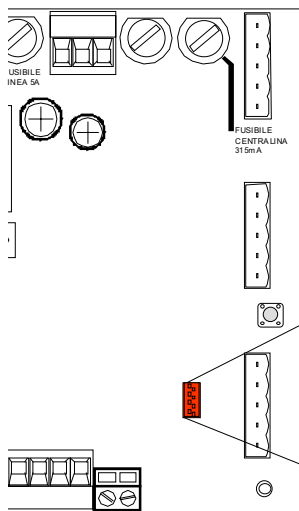

*Scheda "AF" ricevitore radio*

La carte AF doit **OBLIGATOIREMENT** être branchée en l'absence de tension car la carte mère ne la reconnaît que quand elle est alimentée.

De kaart AF moet worden aangesloten wanneer de spanning is onderbroken want de basisprint herkent deze enkel wanneer de spanning wordt aangelegd.

Vor Einschieben der Karte die Stromzufuhr **UNBEDINGT** abschalten, da die Erkennung durch die Hauptkarte nur über eine Neueinschaltung ( nur durch Versorgung) erfolgt.

## TOP AU QUARTZ - QUARTZ - QUARTZGENAUE

PROCEDURE COMMUNE DE  
CODIFICATION

1. taper un code (également pour les archives)
2. placer un cavalier de codification J
3. mémoriser le code
4. enlever le cavalier J

ALGEMENE WERKWIJZE VOOR  
CODERING

1. Kies een code (ook voor uw archieven)
2. Verplaats de jumper J
3. Sla de code op
4. Plaats jumper J terug in de originele positie

ANLEITUNGEN ZUR  
CODIERUNG

1. Ordnen Sie einen Code zu (auch für das Archiv).
2. Schalten Sie den Codierungs-Jumper J ein.
3. Speichern Sie den Code.
4. Schalten Sie den Jumper J wieder aus.

1.

<b>P1</b>	<input type="checkbox"/>	<input type="checkbox"/>	<input type="checkbox"/>	<input type="checkbox"/>	<input type="checkbox"/>	<input type="checkbox"/>	<input type="checkbox"/>	<input type="checkbox"/>	<input type="checkbox"/>	<input type="checkbox"/>	<b>OFF</b>
<b>P2</b>	<input type="checkbox"/>	<input type="checkbox"/>	<input type="checkbox"/>	<input type="checkbox"/>	<input type="checkbox"/>	<input type="checkbox"/>	<input type="checkbox"/>	<input type="checkbox"/>	<input type="checkbox"/>	<input type="checkbox"/>	<b>ON</b>
	<b>1</b>	<b>2</b>	<b>3</b>	<b>4</b>	<b>5</b>	<b>6</b>	<b>7</b>	<b>8</b>	<b>9</b>	<b>10</b>	

codice/code/codice



2.

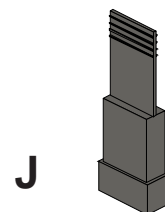

3.

appuyer en séquence sur P1 ou P2 pour mémoriser le code; à la dixième impulsion, une double sonnerie confirme que le code a été mémorisé

*Druk afwisselend op de toetsen P1 en P2 om de code in te geven. Na de tiende toets, hoort u een dubbele biep als teken dat de memorisatie geslaagd is.*

Drücken Sie nacheinander P1 oder P2, um den Code zu speichern. Nach dem zehnten Impuls signalisiert ein doppelter Piepton, daß der Code gespeichert worden ist.

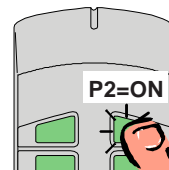
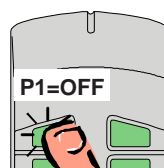

4.

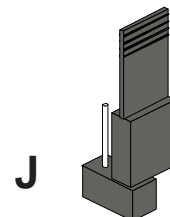



T262M - T302M

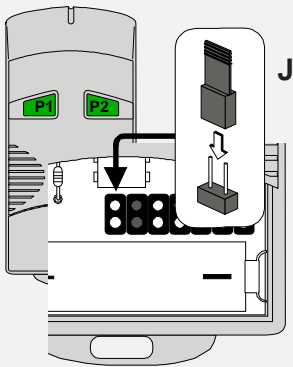

La première codification doit être effectuée en maintenant les cavaliers en position pour les canaux 1 et 2, comme d'après la fig. A; pour des saisies successives éventuelles sur des canaux différents, voir fig. B

*De eerste programmering moet gebeuren met de jumpers in de positie voor kanalen 1 en 2, zie fig. A. Voor verdere programmatie van andere kanalen, zie fig. B.*

Für die erste Codierung muß der Jumper auf den Kanälen 1 und 2 positioniert bleiben (siehe Abb. A). Für eventuelle weitere oder spätere Einstellungen auf anderen Kanälen halten Sie sich bitte an Abb. B.

fig. A

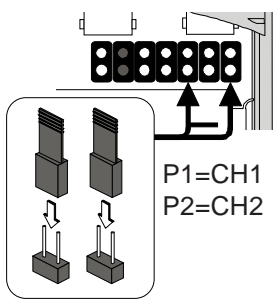
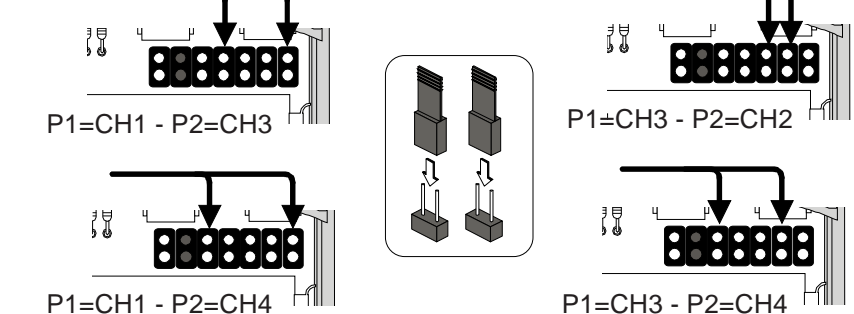
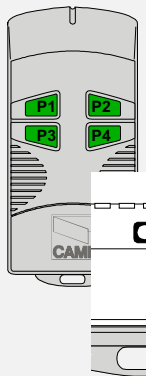

fig. B



T2622M - T3022M



1° codice/code/codice

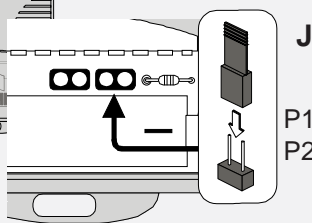

2° codice/code/codice

P1	<input type="checkbox"/>	<input type="checkbox"/>	<input type="checkbox"/>	<input type="checkbox"/>	<input type="checkbox"/>	<input type="checkbox"/>	<input type="checkbox"/>	<input type="checkbox"/>	<input type="checkbox"/>	<input type="checkbox"/>	OFF
P2	<input type="checkbox"/>	<input type="checkbox"/>	<input type="checkbox"/>	<input type="checkbox"/>	<input type="checkbox"/>	<input type="checkbox"/>	<input type="checkbox"/>	<input type="checkbox"/>	<input type="checkbox"/>	<input type="checkbox"/>	ON
	1	2	3	4	5	6	7	8	9	10	

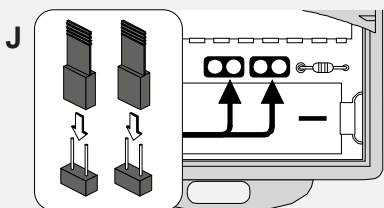

T264M - T304M

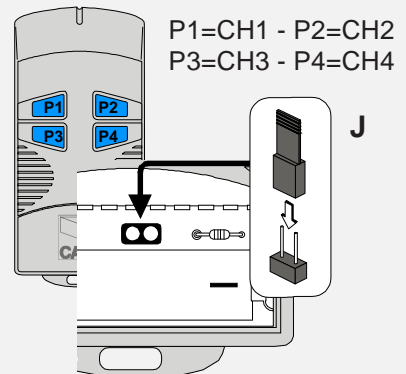

## ATOMO

AT01 - AT02 - AT04



voir les instructions qui se trouve dans l'emballage  
de la carte AF43SR

Zie de instructies op de verpakking van de frequentieprint AF43SR  
Siehe Anleitungen, die der Packung beiliegen  
der Platine AF43SR

## TOP

T432M - T312M

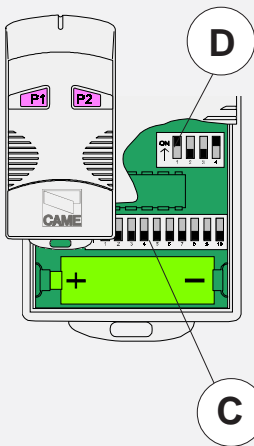

saisir le code sur le commutateur dip C et le canal sur D (P1=CH1 et P2=CH2, saisie de défaut)

Stel de code in via de dipswitches C en het gewenste kanaal via dipswitches D (P1=CH1 en P2=CH2, originele instelling)

Stellen Sie den Code auf den Dip-Switch C und den Kanal auf D (P1=CH1 und P2=CH2; Grundeinstellung).

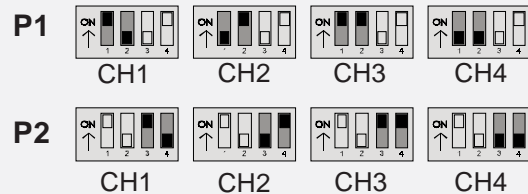

T434M - T314M

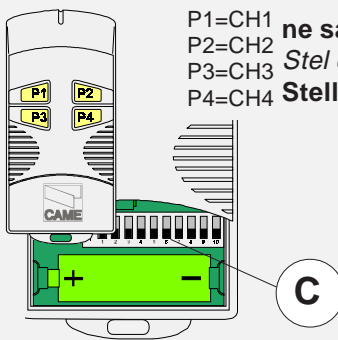

P1=CH1 ne saisir que le code  
P2=CH2 Stel enkel de code in  
P3=CH3 Stellen Sie nur den Code ein.  
P4=CH4

T432S / T432SA / T434MA

voir instructions sur l'emballage  
Zie instructies op de verpakking  
Siehe Anleitungen auf der Packung.



## TAM

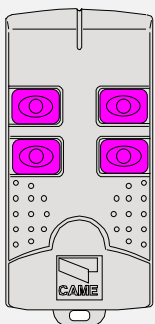

T432  
T434  
T438

voir la notice d'instructions  
qui se trouve dans  
l'emballage

Zie instructies op de  
verpakking

Siehe Anleitungen, die der  
Packung beiliegen.

## TFM

T132  
T134  
T138

T152  
T154  
T158

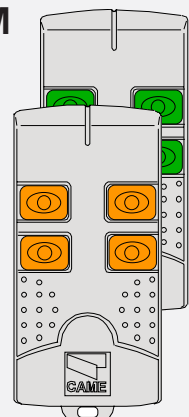

Appuyer sur la touche "PROG" sur la carte de base (le led de signalisation clignote), avec une touche du émetteur on envoie le code, le led restera allumé pour signaler que la mémorisation s'est effectuée.

Hou de knop "PROG" ingedrukt op de basis print (De signalisatie led knippert), met een druk op de knop van de zender stuurt men de code door, de led blijft continu branden om aan te tonen dat de memorisatie is uitgevoerd .

Halten Sie die Taste "PROG" an der Basiskarte gedrückt (die Kontrollleuchte blinkt), Senden Sie den Code mit einer Taste vom Sender. Der Kontrollleuchte bleibt jetzt an und zeigt dadurch das erfolgte Speichern an.

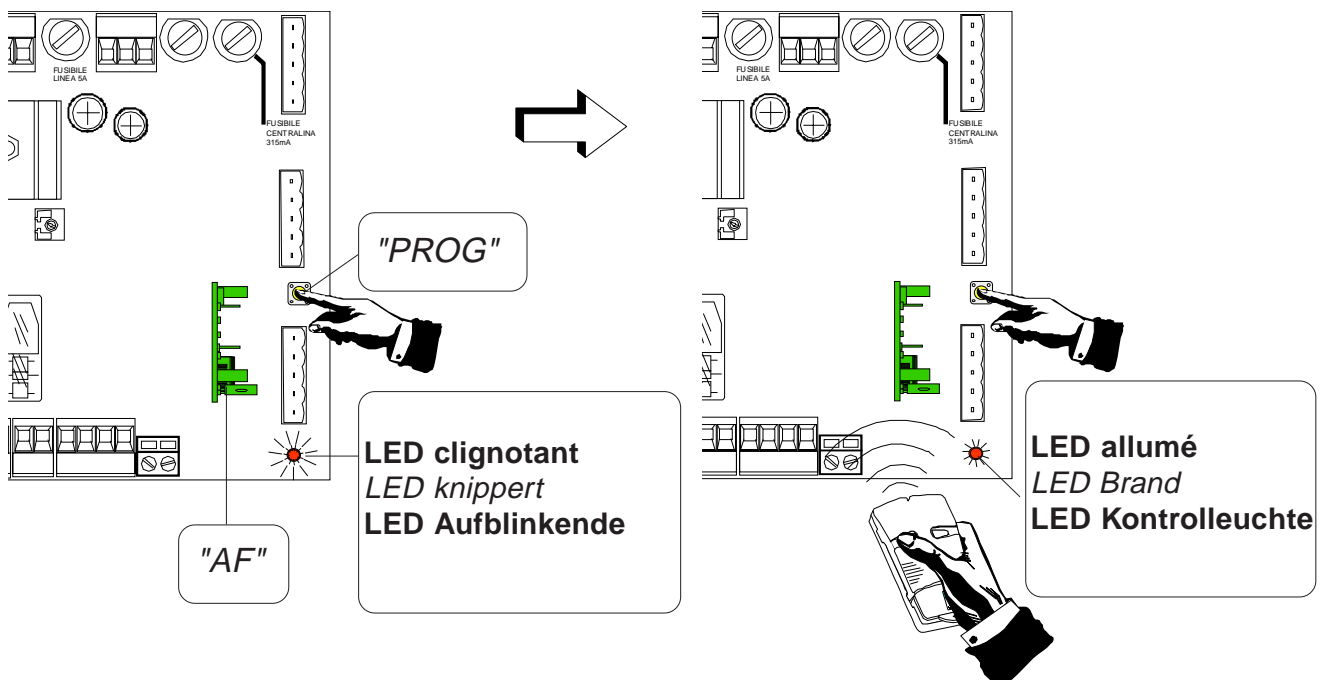

**PROG** = Canal pour obtenir la commande directe d'une fonction du boîtier du motoréducteur (commande "ouverture-fermeture")

**N.B.:** Si, successivement, on veut changer le code des émetteur, il suffit de répéter la séquence décrite ci-dessus.

**PROG** = Kanaal voor het onmiddellijk te bekommen van de functie op de print van de motor (functie "openen en sluiten")

**N.B.:** Indien men later de code wenst te wijzigen volstaat het deze procedure te herhalen.

**PROG** = Kanal für die Direktsteuerung einer Funktion des Getriebemotor-Schaltkastens (Steuerung "Öffnen-Schließen")

**HINWEIS:** bei eventuell erwünschter Sender codeänderung ist der beschriebene Vorgang zu wiederholen.

INSTRUCTIONS MONTAGE / MONTAGEANWEISUGEN / ASSEMBLEER INSTRUKTIES

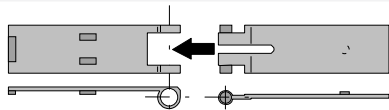

1

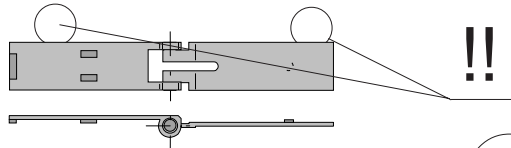

**Assembler les charnières à pression**  
*Druk de scharnieren samen*  
**Setzen Sie die Druckscharniere zusammen.**

2

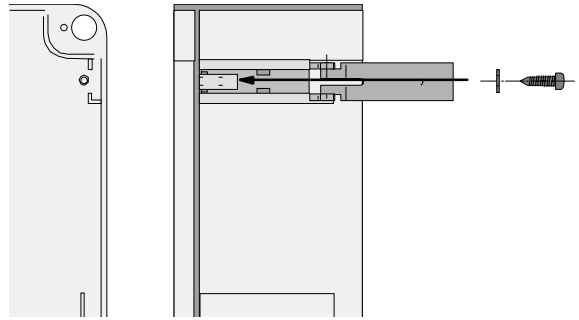

**Placer les charnières (du côté droit ou gauche au choix) et les fixer avec les vis et les rondelles fournies de série**

*Plaats de scharnieren (links of rechts naar keuze) en bevestig deze met de bijgeleverde rondellen en schroeven.*

**Setzen Sie die Scharniere ein (je nach Wunsch auf der rechten oder linken Seite) und befestigen Sie sie mit den mitgelieferten Schrauben und Unterlegscheiben**

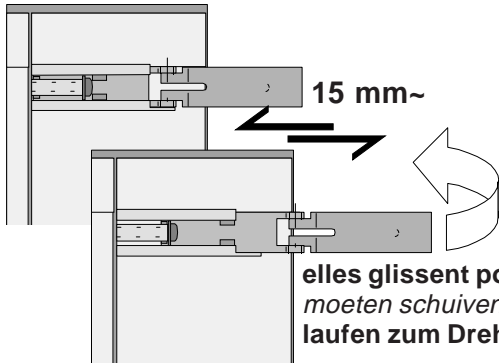

**elles glissent pour tourner**  
*moeten schuiven om te draaien*  
**laufen zum Drehen**

3

**Placer et fixer la boîte de l'armoire**  
*Positioneer en bevestig de kast.*  
**Plazieren Sie das Gehäuse der Schalttafel und befestigen Sie es.**

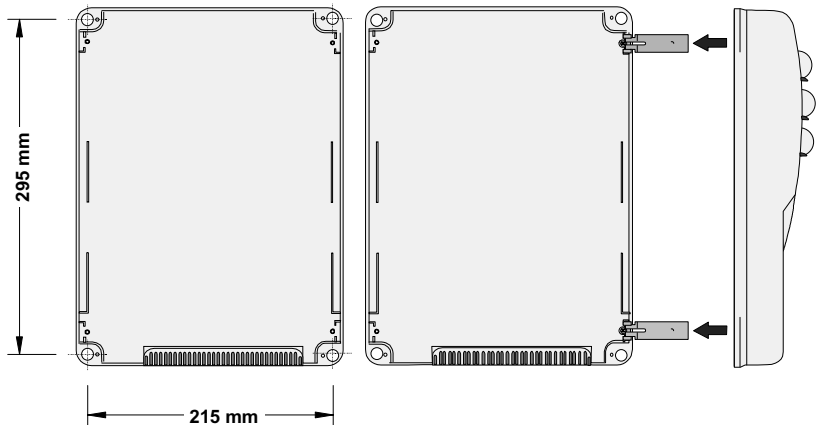

4

**Assembler par encliquetage le couvercle sur les charnières et fixer le couvercle avec les vis fournies de série**  
*Klik het deksel op de scharnieren van de basis en bevestig deze met de bijgeleverde schroeven.*  
**Lassen Sie den Deckel in den Scharnieren einrasten und befestigen Sie ihn mit den mitgelieferten Schrauben.**

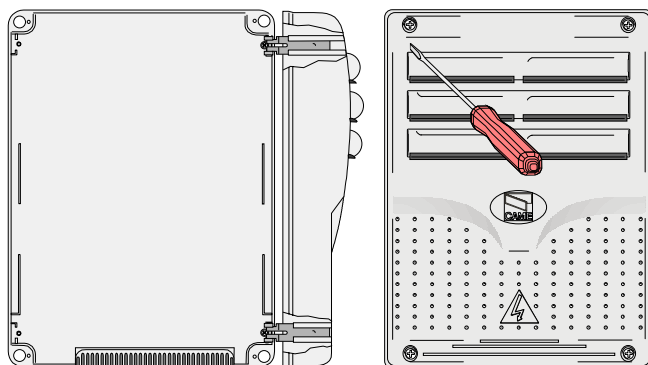

Toutes les données ont été contrôlées très soigneusement. Nous n'assumons de toute façon aucune responsabilité pour les erreurs ou omissions éventuelles.

De gegevens in deze handleiding werden nauwkeurig gecontroleerd. Wij wijzen iedere verantwoordelijkheid af in geval van drukfouten of vergissingen.

Die Daten wurden mit höchster Sorgfalt geprüft. Für eventuelle Fehler oder Auslassungen übernehmen wir keine Haftung.



ASSISTENZA TECNICA  
 NUMERO VERDE  
 800 295830  
 WEB  
 www.came.it  
 E-MAIL  
 info@came.it



CAME CANCELLI AUTOMATICI S.P.A.

DOSSON DI CASIER (TREVISO)

☎ (+39) 0422 4940 ☎ (+39) 0422 4941

CAME LOMBARDIA S.R.L. COLOGNO M. (MI)

☎ (+39) 02 26708293 ☎ (+39) 02 25490288

CAME SUD S.R.L. NAPOLI

☎ (+39) 081 7524455 ☎ (+39) 081 7529109

CAME (AMERICA) L.L.C. MIAMI (FL)

☎ (+1) 305 5930227 ☎ (+1) 305 5939823

CAME AUTOMATISMOS S.A. MADRID

☎ (+34) 091 5285009 ☎ (+34) 091 4685442

CAME BELGIUM LESSINES

☎ (+32) 068 333014 ☎ (+32) 068 338019

CAME FRANCE S.A. NANTERRE CEDEX (PARIS)

☎ (+33) 01 46130505 ☎ (+33) 01 46130500

CAME GMBH KORNTAL BEI (STUTTART)

☎ (+49) 07 11839590 ☎ (+49) 07 118395925

CAME GMBH SEEFELD BEI (BERLIN)

☎ (+49) 03 33988390 ☎ (+49) 03 339885508

CAME PL SP.ZO.O. WARSZAWA

☎ (+48) 022 8365076 ☎ (+48) 022 8369920

CAME UNITED KINGDOM LTD NOTTINGHAM

☎ (+44) 01159 387200 ☎ (+44) 01159 382694