

Bose® QuietComfort® 3 Acoustic Noise Cancelling® Headphones

Owner's Guide

Brugervejledning

Bedienungsanleitung

Guía de usuario

Notice d'utilisation

Manuale di istruzioni

Gebruiksaanwijzing

Bruksanvisningen

คู่มือผู้ใช้

사용자 안내서

用戶指南

دليل المالك



BOSE®

Veillez lire cette notice d'utilisation

Prenez le temps de lire attentivement les instructions de cette notice d'utilisation. Elles vous seront précieuses pour utiliser correctement votre nouveau produit Bose®. Conservez cette notice d'utilisation pour référence ultérieure.

AVERTISSEMENTS

- Afin de limiter les risques d'incendie ou d'électrocution, n'exposez pas le chargeur de batterie à la pluie ou à l'humidité. Protégez-le de tout risque de ruissellement ou d'éclaboussure.
- Ce chargeur de batterie doit être utilisé à l'intérieur. Il n'a pas été conçu ni testé pour une utilisation en extérieur, dans des véhicules ou sur des bateaux.
- Pour charger la batterie, utilisez uniquement un chargeur approuvé par Bose Corporation. Ne prolongez pas la charge de la batterie si elle n'atteint pas la pleine charge dans le délai indiqué. La batterie pourrait chauffer, se fendre ou prendre feu. Si vous constatez une fuite ou une déformation due à la chaleur, veillez à vous débarrasser de votre batterie conformément à la réglementation.
- N'exposez pas la batterie à une température supérieure à 100° C. En cas de chaleur excessive, la batterie peut s'enflammer et exploser.
- Ne placez pas la batterie en plein soleil, ne l'utilisez pas et ne la laissez pas dans un véhicule par temps chaud si elle peut être exposée à une température de plus de 60° C. La batterie pourrait chauffer, se fendre ou prendre feu. L'utilisation de la batterie par forte chaleur peut aussi entraîner une perte de performances et abréger sa durée de vie.
- Ne mettez pas la batterie en court-circuit. Évitez de la placer à proximité d'objets métalliques (clés, monnaie, trombones, bijoux, etc.)
- Évitez de frapper la batterie avec un marteau, de marcher dessus, de la jeter, de la laisser tomber ou de lui faire subir un choc. Ne percez pas la batterie avec un objet pointu, par exemple un clou. Évitez d'écraser ou de broyer la batterie. Si la batterie est déformée, veillez à vous en débarrasser conformément à la réglementation.
- La batterie utilisée dans cet appareil peut provoquer un incendie ou une brûlure chimique en cas de mauvais traitement. Ne la démontez pas, ne la portez pas à une température supérieure à 100 °C et ne l'incinerez pas. Remplacez la batterie par une batterie Bose, réf. PC40229, uniquement. L'utilisation d'une autre batterie présente un risque d'incendie ou d'explosion.

ATTENTION

- N'exposez pas la batterie à l'humidité. Évitez de l'utiliser avec un taux d'humidité élevé.
- Évitez toute décharge électrostatique.
- Ne laissez pas tomber votre casque, ne vous asseyez pas dessus et ne le faites pas tomber dans l'eau.
- L'écoute prolongée de musique à un volume élevé peut causer des troubles auditifs. Il est conseillé de ne pas utiliser ce casque au volume maximum, en particulier pendant de longues durées.
- N'utilisez pas ce casque lorsque vous conduisez un véhicule automobile sur une route publique ou dans des circonstances où l'incapacité d'entendre les bruits extérieurs pourrait constituer un danger pour vous-même ou autrui.
- Les bruits qui vous servent d'alerte ou de rappel peuvent vous sembler altérés lorsque vous portez ce casque. Apprenez comment ces sons varient de manière à pouvoir les reconnaître si besoin est.



Veillez à vous débarrasser de vos batteries usagées rapidement et conformément aux réglementations locales. Conservez la batterie hors de portée des enfants. Ne l'incinerez pas.

Pour nous renvoyer des batteries à fins de recyclage, contactez Bose ou votre revendeur. Aux États-Unis, appelez le 1-800-905-2180. Pour les autres régions, consultez la liste d'adresses en avant-dernière page de couverture.



Ce produit est conforme à la directive CEM 89/336/EEC et à la directive sur les basses tensions 73/23/EEC. L'attestation complète de conformité est disponible à l'adresse www.bose.com/static/compliance/index.html.

Instructions importantes relatives à la sécurité

1. **Veillez lire ces instructions** avant d'utiliser le produit. Elles sont valables pour tous les composants.
2. **Conservez-les** pour toute référence ultérieure.
3. **Respectez tous les avertissements**, qu'ils soient donnés sur le produit lui-même ou dans la notice d'utilisation.
4. **Suivez toutes les instructions.**
5. **N'utilisez pas cet appareil à proximité d'eau ou d'une source d'humidité**, telle qu'une baignoire, un lavabo, un évier de cuisine, une piscine, dans un sous-sol humide ou tout autre emplacement humide.
6. **Utilisez uniquement un chiffon sec pour le nettoyage** comme indiqué par Bose Corporation. Débranchez le chargeur de batterie de la prise électrique murale avant de le nettoyer.
7. **Ne bloquez jamais les orifices d'aération. Suivez les instructions du fabricant pour l'installation.**
8. **N'installez pas ce produit à proximité d'une quelconque source de chaleur**, telle qu'un radiateur, une arrivée d'air chaud, un four ou tout autre équipement (notamment les amplificateurs) produisant de la chaleur.
9. **Utilisez uniquement les accessoires spécifiés par Bose.**
10. **Débranchez le chargeur de batterie pendant les orages ou au cours des longues périodes de non-utilisation**, afin d'éviter de l'endommager.
11. **Confiez toute réparation à du personnel qualifié. Une réparation est nécessaire lorsque l'appareil a été endommagé de quelque façon que ce soit (endommagement du cordon d'alimentation ou de la fiche électrique, renversement d'un liquide ou de tout objet sur l'appareil, exposition de l'appareil à la pluie ou à l'humidité, mauvais fonctionnement, chute de l'appareil, etc.).** N'essayez pas de réparer ce produit vous-même. Le fait d'ouvrir ou de retirer un couvercle risque de vous exposer à des tensions dangereuses ou à d'autres dangers. Veuillez contacter Bose pour connaître les coordonnées du centre de réparation agréé le plus proche.

Conformité avec la réglementation de la FCC (U.S.A. uniquement)

Cet appareil est conforme à la partie 15 de la réglementation de la FCC. Son utilisation est assujettie aux conditions suivantes : (1) cet appareil ne doit pas provoquer d'interférences et (2) cet appareil doit tolérer les interférences externes, y compris celles qui peuvent provoquer un fonctionnement anormal de cet appareil.

NOTE

Ce matériel a fait l'objet de tests prouvant sa conformité aux limites imposées aux appareils numériques de classe B, conformément à la partie 15 de la réglementation de la FCC. Ces limites sont conçues pour offrir une protection raisonnable contre les interférences nuisibles dans une installation résidentielle. Ce matériel génère, utilise et est susceptible d'émettre de l'énergie à des fréquences radio. À ce titre, s'il n'est pas installé ou utilisé conformément aux instructions, il est susceptible de perturber les communications radio. Cependant, il n'est nullement garanti que des interférences ne se produiront pas dans une installation donnée. Si ce matériel perturbe effectivement la réception de la radio ou de la télévision (ce qui peut être vérifié en allumant et en éteignant le matériel), vous êtes invité à tenter de remédier au problème en prenant une ou plusieurs des mesures ci-dessous :

- Réorientez ou déplacez l'antenne de réception.
- Augmentez la distance séparant le matériel du récepteur.
- Connectez le matériel à une prise située sur un circuit différent de celui auquel est connecté le récepteur.
- Consultez votre revendeur ou un technicien radio/TV expérimenté pour assistance.

AVERTISSEMENT DE LA FCC

- Toute modification non autorisée expressément par la société responsable de la conformité de ce produit est susceptible d'annuler le droit de l'utilisateur à mettre en œuvre celui-ci.
- Afin de respecter les limites d'émission définies par la FCC, les connexions entre ce produit et un ordinateur ou un périphérique doivent être établies à l'aide des câbles adéquats.

Casque à annulation active de bruit QuietComfort® 3 Acoustic Noise Cancelling®

Nous vous remercions d'avoir acheté le casque à annulation active de bruit QuietComfort® 3 Acoustic Noise Cancelling® de Bose. Nos technologies innovantes permettent à ce casque à port sur l'oreille de réduire les bruits ambiants tout en vous offrant une reproduction réaliste du son et un port confortable.

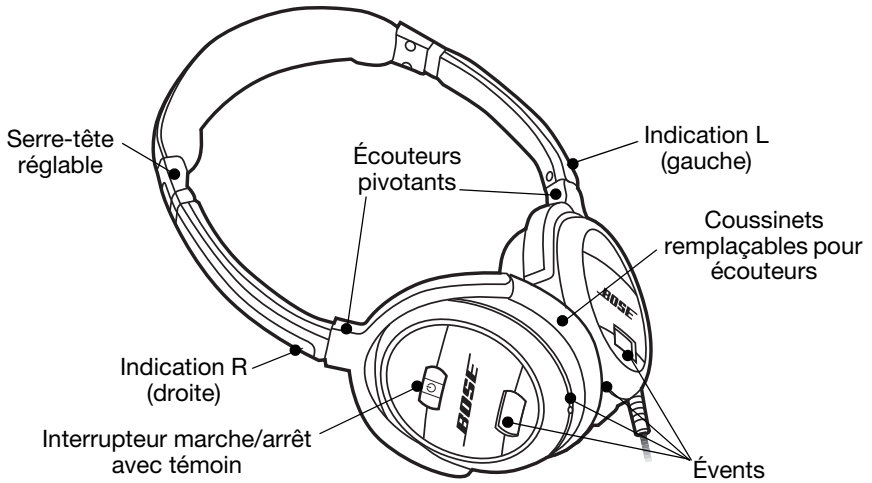

Accessoires inclus :



Chargeur de batterie



Piles

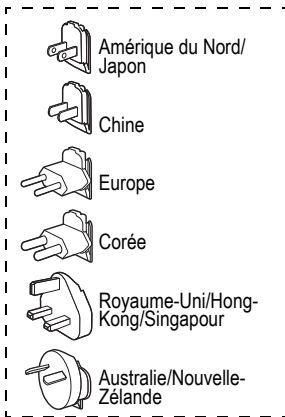

Adaptateurs du chargeur



Câble audio du casque

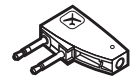

Adaptateur double



Étui de transport

IMPORTANT : Avant toute utilisation de votre casque, il est important de charger entièrement la batterie, pendant deux heures au minimum. Reportez-vous à la section « Charge de la batterie » page 5.

Charge de la batterie

Pour une batterie neuve, le temps de charge initial est d'environ deux heures. Par la suite, la durée de charge dépend du niveau de décharge de la batterie.

1. Choisissez l'adaptateur correct et fixez-le au chargeur.
2. Insérez la batterie dans le chargeur.
3. Branchez le chargeur à une prise électrique.

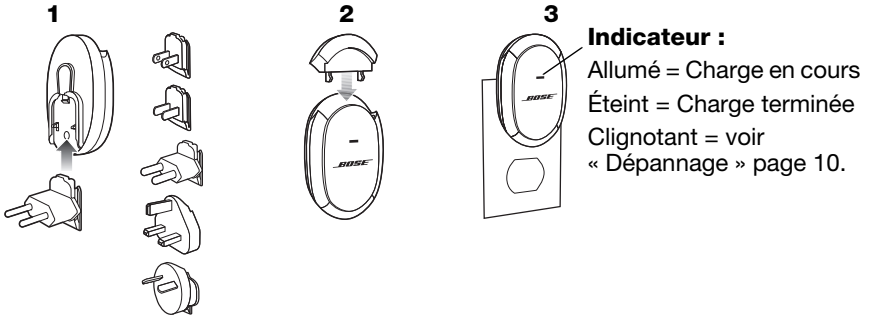

IMPORTANT : NE LAISSEZ PAS UNE BATTERIE DANS LE CHARGEUR EN PERMANENCE.

- **Après la charge, débranchez le chargeur et retirez la batterie de celui-ci.**
- **Laisser une batterie dans le chargeur diminue son état de charge et peut réduire sa capacité en permanence.**

Précautions pour la manipulation des batteries

- Il n'est pas nécessaire d'attendre que la batterie soit entièrement déchargée avant de la recharger. Vous pouvez la recharger à tout moment.
- Ne laissez jamais une batterie dans l'état déchargé. Chargez-la toujours après utilisation et avant stockage.
- Lors de la charge, évitez les températures extrêmes. Une batterie doit être chargée à une température comprise entre 0 °C et 35 °C.
- Une batterie entièrement chargée à une autonomie d'environ 25 heures d'utilisation. Remplacez la batterie si elle ne dispose plus d'une autonomie suffisante après la charge. Pour savoir comment commander une batterie de remplacement, consultez la section « Dépannage » page 10.
- Les bornes de la batterie doivent rester propres en permanence, que ce soit dans le chargeur ou dans l'écouteur droit du casque. Des bornes sales peuvent affaiblir la connexion électrique. Pour toutes instructions de nettoyage, reportez-vous à la section « Nettoyage » page 10.

Mise en place de la batterie

N'oubliez pas de charger intégralement votre batterie avant la première utilisation. Reportez-vous à la section « Charge de la batterie » page 5.

1. Vérifiez que le commutateur de mise sous tension est en position coupée.
2. Tenez le casque par l'écouteur droit, comme illustré ci-contre.
3. Insérez la batterie dans son compartiment. Veillez à la pousser à fond, jusqu'à ce qu'elle affleure l'écouteur.

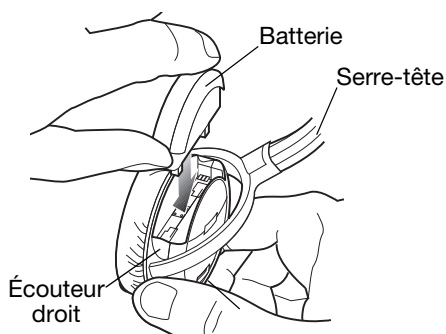

Retrait de la batterie pour la charger

Reprenez les étapes 1 et 2 ci-dessus, puis soulevez la batterie pour la dégager de son compartiment.

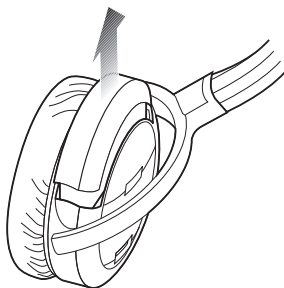

Port du casque

Vous pouvez utiliser votre casque soit pour vous protéger du bruit, soit pour écouter du son avec une réduction des bruits ambiants.

Mettez le casque en vous aidant des lettres qui différencient l'écouteur de gauche (L) de celui de droite (R). Ajustez le serre-tête sur votre tête sans forcer, pour que les écouteurs s'adaptent bien sur vos oreilles.

Utilisation du casque pour écouter du son avec une réduction des bruits ambiants

Pour l'écoute d'une source audio, vous devez utiliser le câble audio fourni.

1. Branchez l'extrémité appropriée du cordon dans l'écouteur de gauche.
2. Branchez l'autre extrémité du cordon à un appareil audio (voir « Connexion à des appareils audio portables et Hi-Fi » page 8).
3. Allumez l'appareil audio, en veillant à ce que son volume soit initialement faible.
4. Mettez votre casque sous tension. L'indicateur de l'interrupteur doit s'allumer.
5. Réglez le volume sonore à l'aide du réglage de volume de l'appareil audio.

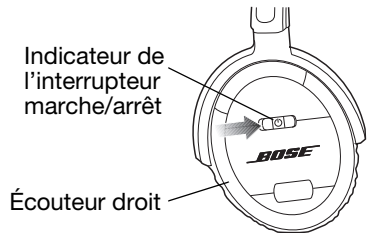
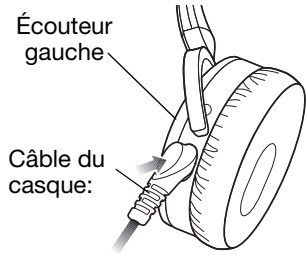

Utilisation du casque pour vous protéger du bruit

Si vous souhaitez simplement utiliser votre casque pour réduire les bruits ambiants, il n'est pas nécessaire de connecter le cordon. Il suffit d'allumer votre casque et de le placer sur votre tête.

Recharge de la batterie

- Si l'indicateur de l'interrupteur marche/arrêt se met à clignoter, cela signifie que la charge de la batterie est faible. À partir du moment où l'indicateur commence à clignoter, il reste environ quatre heures d'autonomie à la batterie.
- Avant de remplacer une batterie, veillez à charger la nouvelle batterie pendant deux heures au minimum. Reportez-vous à la section « Charge de la batterie » page 5.
- Avant de laisser la batterie inutilisée pendant une longue période, chargez-la entièrement pour optimiser sa durée de vie.

Connexion à des appareils audio portables et Hi-Fi

Le mini-jack 3,5 mm qui équipe le cordon du casque permet de connecter celui-ci à un grand nombre d'appareils audio utilisant un connecteur de sortie de ce type :

- lecteurs de CD ou de DVD, ou lecteur numérique MP3
- ordinateur de bureau ou portable



Connexion aux prises audio des avions

Il existe différents types de connecteurs audio utilisés dans les avions, mais en général ils sont dotés d'un ou deux connecteurs pour mini-jack 3,5 mm.

Remarque : Notez que la qualité du son proposé à bord des avions peut être inférieure à celle de votre chaîne stéréo ou d'une source portable.



Connexion à une prise mini-jack double

Raccordez le cordon du casque à l'adaptateur double, puis insérez celui-ci dans le connecteur double mini-jack.



Mini-jack 3,5 mm double

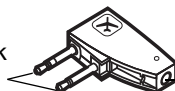

Jack du cordon du casque

Connexion à une prise mini-jack

Faites pivoter le mini-jack mobile jusqu'à l'emboîter en place sur l'adaptateur. Raccordez le cordon du casque à l'adaptateur, puis insérez celui-ci dans le connecteur mini-jack.



Mini-jack 3,5 mm simple

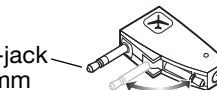

Mini-jack mobile

Jack du cordon du casque

L'adaptateur double réduit le niveau de sortie audio, qui est en général très élevé sur les systèmes audio des compagnies aériennes. **Si vous trouvez que le volume est trop bas, retirez l'adaptateur et branchez le cordon du casque directement dans le connecteur pour mini-jack 3,5 mm.**

ATTENTION : Pour connecter le casque au système audio d'une cabine d'avion, utiliser uniquement l'adaptateur Bose® prévu pour les systèmes des compagnies aériennes. NE PAS utiliser les adaptateurs destinés aux téléphones portables. Le dégagement de chaleur qui en résulterait est susceptible de provoquer des brûlures ou d'endommager le casque. Si vous ressentez de la chaleur ou une perte de signal audio, retirez et déconnectez le casque immédiatement.

Plier et ranger les écouteurs

Le casque QuietComfort® 3 Acoustic Noise Cancelling® est doté d'écouteurs pivotants qui se plient pour donner au casque une forme plate et faciliter ainsi son rangement.

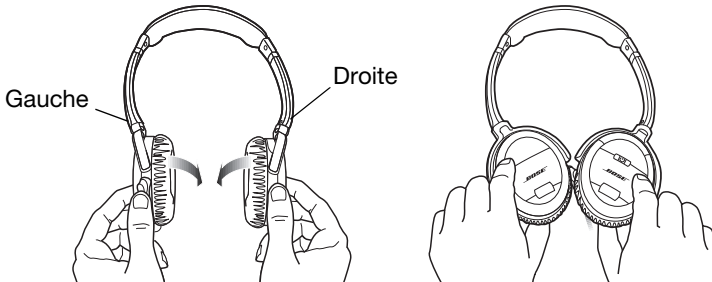

ATTENTION : Les écouteurs pivotent dans un seul sens. Pour ne pas endommager le casque, faites toujours pivoter les écouteurs dans le bon sens.

Utilisation de l'étui de transport

L'étui de transport permet de conserver à l'abri votre casque et ses accessoires. Le plateau en mousse destiné à recevoir la batterie et le chargeur est amovible. Retirez-le pour ranger dans l'étui d'autres accessoires, par exemple un lecteur MP3.

Remarque : Pour préserver la durée de vie de la batterie, chargez-la entièrement avant de la ranger, et ne la laissez jamais dans le chargeur.

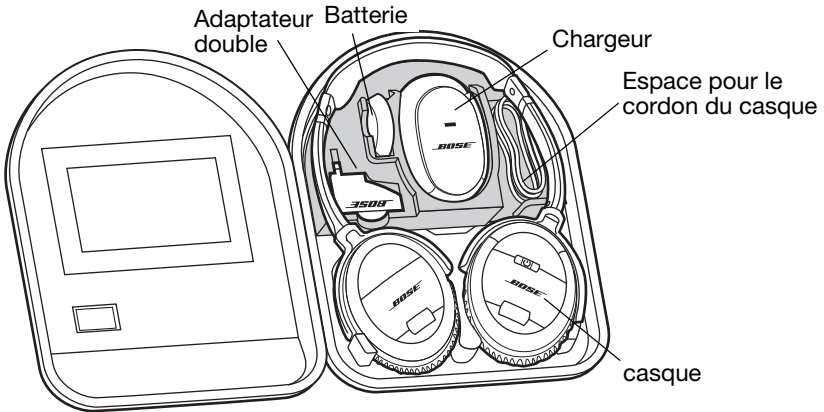

Nettoyage

Il n'est pas nécessaire de nettoyer régulièrement votre casque. En cas de besoin, vous pouvez toutefois nettoyer simplement les surfaces externes à l'aide d'un chiffon humide. Assurez-vous également que les événements des écouteurs sont dégagés et qu'aucune humidité ne s'infiltré dans les écouteurs. Utilisez uniquement un chiffon sec pour nettoyer les contacts électriques de la batterie, du chargeur ou du compartiment de la batterie dans le casque.

ATTENTION

- Veillez à débrancher le chargeur de batterie avant de le nettoyer.
- N'utilisez PAS de chiffon humide pour nettoyer les contacts électriques de la batterie, du chargeur ou du compartiment de la batterie dans le casque.

Dépannage

En cas de problème lors de l'utilisation de votre casque, consultez les instructions du tableau ci-dessous. Si vous avez encore besoin d'aide, consultez l'assistance technique. Aux États-Unis, appelez le 1-800-905-2180. Pour les autres régions, consultez la liste d'adresses en avant-dernière page de couverture.

Problème	Mesure corrective
Pas de réduction de bruit	<ul style="list-style-type: none"> • Vérifiez que le commutateur de mise sous tension est en position allumée. • Chargez la batterie.
Pas ou peu de son	<ul style="list-style-type: none"> • Vérifiez que la source audio est en service et que le volume est suffisamment monté. • N'utilisez pas l'adaptateur double. • Vérifiez la connexion entre le casque et la source.
Grésillements ; perte intermittente de la réduction des bruits extérieurs	<ul style="list-style-type: none"> • Chargez la batterie. • Nettoyez les contacts de la batterie et de son compartiment. Reportez-vous à la section « Nettoyage » page 10. • Remplacez la batterie.
Grondement sourd	<ul style="list-style-type: none"> • Placez bien les écouteurs sur vos oreilles. • Vérifiez que les ouvertures des écouteurs ne sont pas obstruées.
L'indicateur de charge clignote	<ul style="list-style-type: none"> • Retirez la batterie, attendez une dizaine de secondes et insérez à nouveau la batterie. • Débranchez le chargeur, attendez une dizaine de secondes et rebranchez le chargeur. • Vérifiez que la température est comprise entre 32° et 95°. • Remplacez la batterie. • Remplacez le chargeur.
Faible autonomie de la batterie après la recharge	<ul style="list-style-type: none"> • Remplacez la batterie. • Remplacez le chargeur.

Comment réattacher les coussinets des écouteurs

Si un coussinet se détache de son écouteur :

1. Aligned les deux orifices (à l'arrière du coussinet) avec les deux picots de l'écouteur.
2. Poussez le coussinet sur l'écouteur.
3. Pressez sur tout le pourtour du coussinet pour le bloquer en place.
4. Vérifiez que le coussinet est bien aligné sur tout le pourtour, et qu'il n'existe pas d'espace entre le coussinet et l'écouteur.

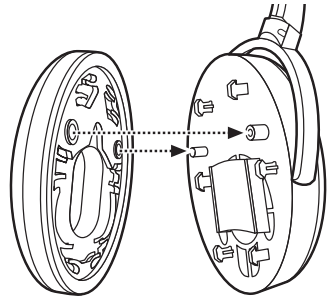

Accessoires

Vous pouvez acheter des accessoires auprès de votre revendeur Bose®, sur l'Internet (www.bose.com), ou en commandant par téléphone. Consultez la liste d'adresses située sur la couverture intérieure.

- Batterie
- Chargeur de batterie
- Étui de transport
- Coussinets de remplacement pour écouteurs
- Kit d'accessoires (avec adaptateurs et câble d'extension)
- Prolongateur audio de 1,5m

Puissance nominale

Chargeur de batterie : 100VAC - 240Vca, 5,5W

Batterie : 3,7Vcc, 200mAh



324020-0010

BOSE[®]
Better sound through research[®]

©2009 Bose Corporation, The Mountain,
Framingham, MA 01701-9168 USA
AM324020 Rev.00