

CONCORD CAMINO

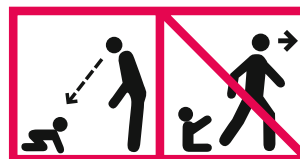

DEUTSCH	01
ENGLISH	25
FRANÇAIS	49
ESPAÑOL	71
ITALIANO	93
PORTUGUÊS	115
NEDERLANDS	137
NORSK	159
DANSK	181
SUOMI	203



Norm DIN EN 1888:2012
standard DIN EN 1888:2012
norme DIN EN 1888:2012
norma DIN EN 1888:2012
szabvány DIN EN 1888:2012



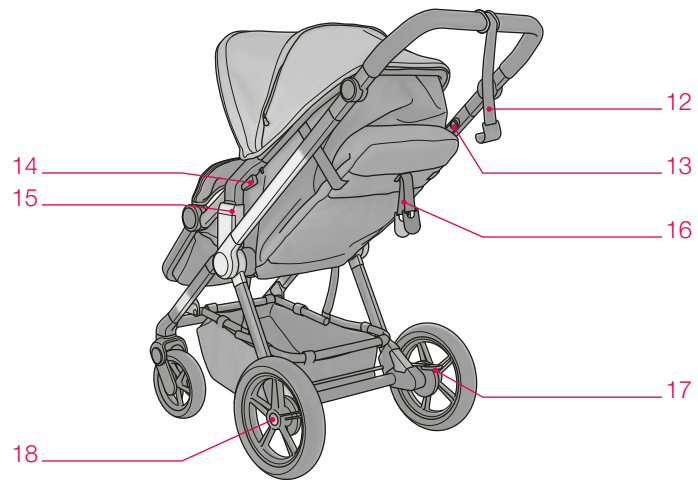
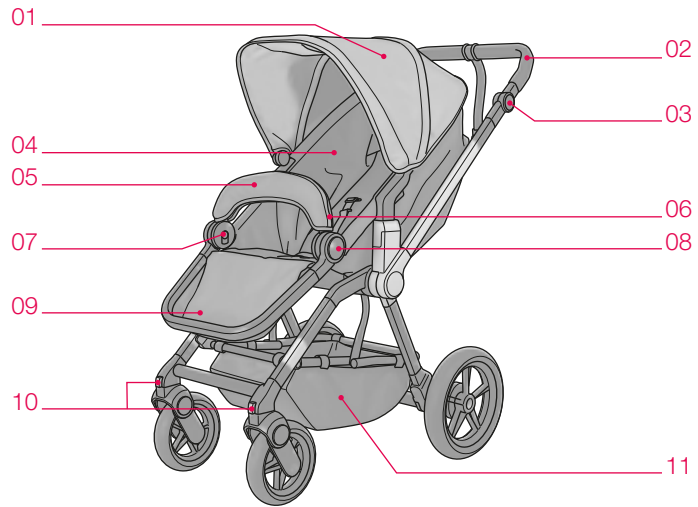

_ FRANÇAIS

PRESENTATION	50
CONSIGNES	52
MISE EN PLACE ET RETRAIT DES ROUES ARRIERE	54
DEPLIAGE ET REPLIAGE	54
UTILISATION DU FREIN DE STATIONNEMENT	57
BLOCAGE DES ROUES AVANT	57
MISE EN PLACE ET RETRAIT DE L'ASSISE	58
UTILISATION DU SYSTEME DE SANGLES	60
REGLAGE DE LA POIGNEE-ETRIER	62
REGLAGE DU REPOSE-PIEDS	62
REGLAGE DE L'ANGLE D'ASSISE	63
UTILISATION DE L'ETRIER DE SECURITE	63
UTILISATION DE LA PROTECTION SOLAIRE	64
UTILISATION DU COUPE-VENT	65
UTILISATION DU VOILE SOLAIRE	65
UTILISATION DE LA PROTECTION CONTRE LA PLUIE	66
MISE EN PLACE, RETRAIT ET NETTOYAGE DE LA HOUSSE	66
NETTOYAGE ET ENTRETIEN	68
GARANTIE	70

_ MERCI BEAUCOUP !

Nous vous félicitons d'avoir choisi un produit de qualité CONCORD.
Vous serez conquis par les nombreuses qualités et la sécurité de ce produit.
Nous espérons que votre nouveau CONCORD CAMINO vous donnera
entière satisfaction.

_ PRESENTATION

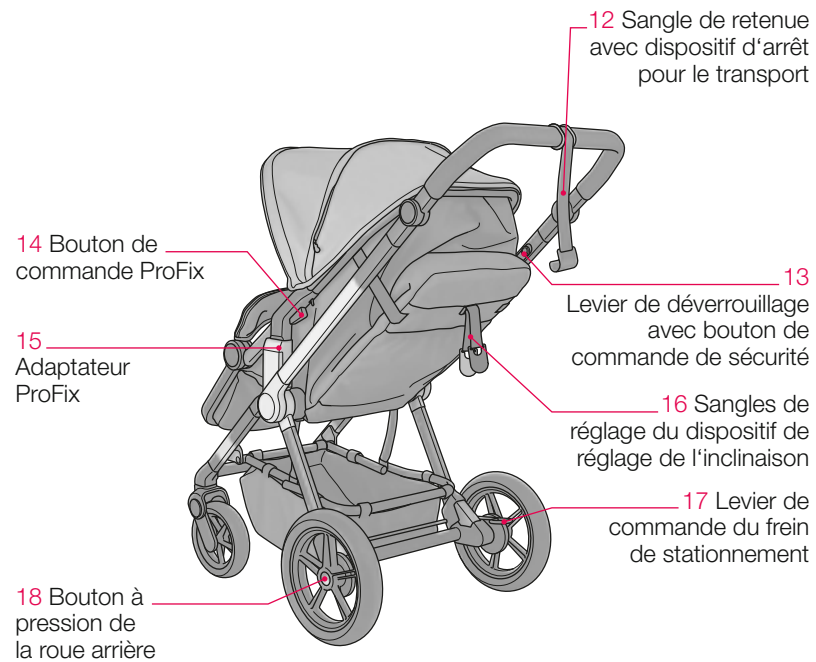
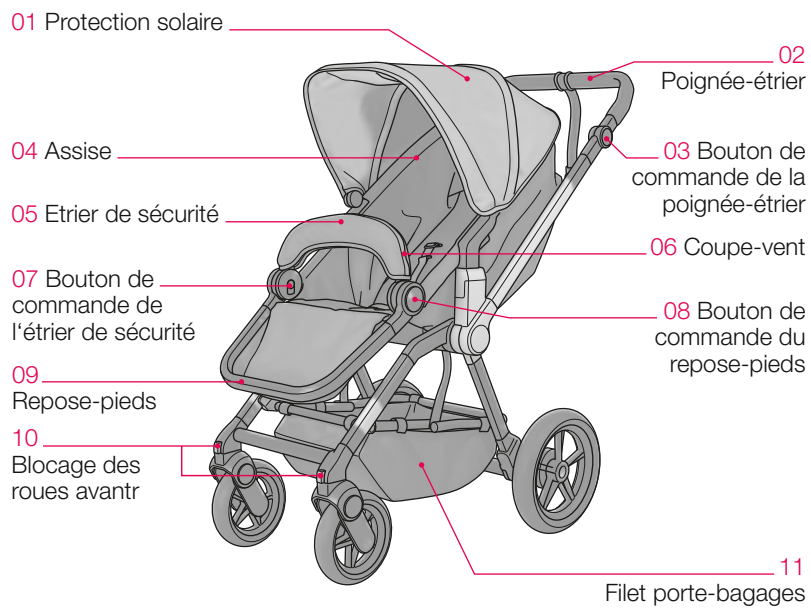

_ CONSIGNES

AVERTISSEMENT!

- Lire ces instructions avec attention avant utilisation et les conserver pour les besoins futurs. Si vous ne respectiez pas ces instructions, la sécurité de votre enfant pourrait en être affectée.
- Conserver ces instructions pour consultation ultérieure.

AVERTISSEMENT!

- Ce véhicule est conçu pour des enfants de la naissance à 15 kg.
- De la naissance et jusqu'à 6 mois, on recommande l'utilisation de la position la plus inclinée.
- Poussette conçue pour un seul enfant.
- La poussette CONCORD CAMINO n'est pas un siège auto !
Ne transportez d'enfants à bord d'un véhicule qu'après les avoir installés sur des sièges auto testés et homologués.
- Un certain nombre d'accessoires Concord sont dotés d'adaptateurs permettant de les installer facilement sur la poussette CONCORD CAMINO. Vérifier que les dispositifs de fixation de la nacelle, du siège ou du siège-auto sont correctement enclenchés avant utilisation.
- Ne jamais laisser votre enfant sans surveillance.
- Ne pas laisser votre enfant jouer avec ce produit.
- Toujours utiliser le système de retenue.
- Utiliser un harnais dès que l'enfant peut tenir assis tout seul.
- Ne jamais utiliser l'entrejambe sans la ceinture de maintien.
- Le dispositif de stationnement doit être activé pour installer ou retirer les enfants du véhicule.
- Une charge quelconque suspendue au guidon, et/ou à la partie arrière du dossier, et/ou sur les côtés latéraux du véhicule peut affecter la stabilité de ce dernier.
- Quand vous gravissez ou descendez des escaliers ou des côtes raides, il convient de sortir l'enfant de la poussette CONCORD CAMINO.

- Ce produit ne convient pas pour faire du jogging ou des promenades en rollers.
- Ne laissez jamais un enfant monter sur les barres qui relient entre elles les roues de la poussette. Ceci risquerait d'endommager la poussette CONCORD CAMINO et de nuire à sa sécurité.
- S'assurer que tous les dispositifs de verrouillage sont enclenchés avant utilisation.
- Contrôlez régulièrement toutes les pièces de la poussette CONCORD CAMINO ainsi que tous les accessoires que vous utilisez avec elle.
- Pour éviter toute blessure, maintenir votre enfant à l'écart lors du dépliage et du pliage du produit.
- N'utilisez jamais des accessoires qui n'ont pas été approuvés par CONCORD.
- On doit utiliser uniquement les pièces de rechange fournies ou recommandées par CONCORD.
- Tout endommagement de la poussette CONCORD CAMINO dû à une surcharge, à une utilisation incorrecte ou à l'emploi de pièces autres que les pièces Concord entraînera l'annulation de la garantie.
- Les rayons solaires peuvent entraîner un léger changement de couleur des pièces de la poussette CONCORD CAMINO.
- La poussette CONCORD CAMINO ne doit pas si possible être soumise à des températures extrêmes.
- Veuillez immédiatement vous débarrasser de tous les emballages en plastique. Ils peuvent présenter des dangers mortels pour les enfants.
- Le poids maximal admissible pour le filet porte-bagages (11) (4 kg) et pour la pochette du dossier (1 kg) ne peut jamais dépasser le poids indiqué.

Vous trouverez des informations sur les accessoires d'origine CONCORD auprès de votre revendeur ou directement auprès de CONCORD.

_ MISE EN PLACE ET RETRAIT DES ROUES ARRIERE

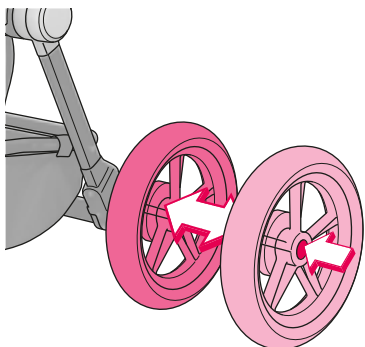

Pour mettre la roue arrière en place, enfoncez-la dans le logement du CONCORD CAMINO en maintenant le bouton à pression (18) enfoncé, et ce, jusqu'à ce qu'elle s'enclenche de manière audible.

Pour retirer une roue arrière, maintenez le bouton à pression (18) enfoncé et retirez la roue hors de logement du buggy.

_ DEPLIAGE ET REPLIAGE

AVERTISSEMENT!

- L'enfant doit se tenir éloigné des pièces mobiles lorsque celles-ci sont manipulées par un adulte responsable.
- Des points de coupe, de compression ou d'écrasement apparaissent inévitablement pendant ces manipulations.

Pour déplier le CONCORD CAMINO, placez-le, poignée-étrier (02) vers le haut, sur une surface plane et propre et détachez le dispositif d'arrêt pour le transport (12).

Soulevez le CONCORD CAMINO par la poignée-étrier (02) de sorte que celle-ci se déplie. Continuez le dépliage jusqu'à ce que le buggy soit totalement déplié et s'enclenche de manière audible.

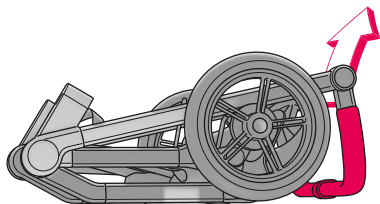

Assurez-vous que tous les mécanismes de fermeture sont enclenchés.

Mettez alors l'assise (04) (cf. MISE EN PLACE ET RETRAIT DE L'ASSISE) ou l'accessoire homologué par CONCORD en place dans les logements ProFix (15).

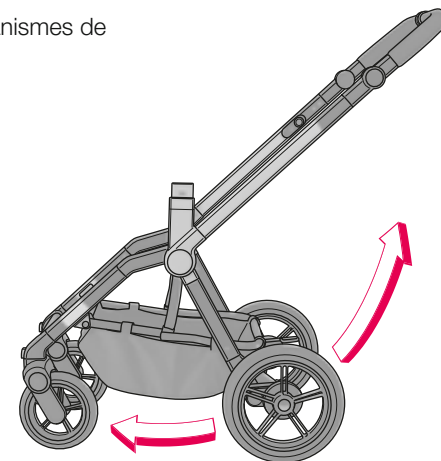

Avant de replier le CONCORD CAMINO, serrez le frein de stationnement (cf. UTILISATION DU FREIN DE STATONNEMENT) et retirez l'accessoire CONCORD (CONCORD AIR, CONCORD SLEEPER, CONCORD SCOUT ou CONCORD SNUG).

Pour une manipulation plus aisée et des dimensions encore plus réduites une fois replié, l'assise (04) du buggy peut être retirée avant de le replier (cf. MISE EN PLACE ET RETRAIT DE L'ASSISE).

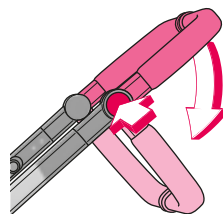

Rabattez totalement la poignée-étrier (02) vers le bas en maintenant les boutons de commande (03) enfoncés (cf. REGLAGE DE LA POIGNEE-ETRIER).

Les leviers de déverrouillage (13) se trouvent à gauche et à droite de la poignée-étrier (02).

Pour déverrouiller, maintenez les boutons à pression de sécurité sur la face intérieure du levier de déverrouillage (13) enfoncés et tirez les deux leviers de déverrouillage vers le haut.

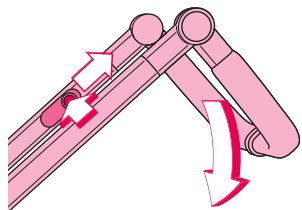

Rabattez la poignée-étrier (02) vers le bas.

Soulevez ensuite le CONCORD CAMINO par la sangle du mécanisme de repliage jusqu'à ce qu'il soit totalement replié.

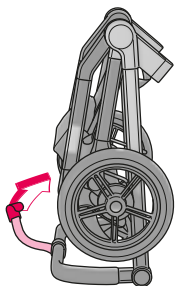
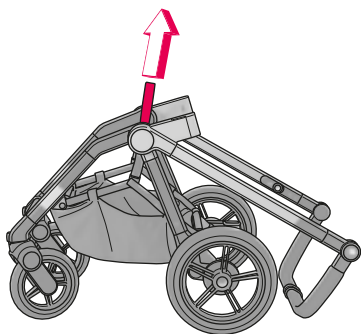

Pour un transport sûr, fixez le CONCORD CAMINO au moyen de la sangle de retenue avec dispositif d'arrêt pour le transport (12).

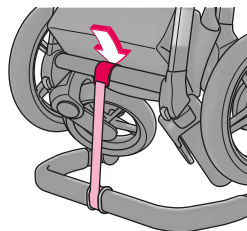

_ UTILISATION DU FREIN DE STATIONNEMENT

Pour activer le frein de stationnement du CONCORD CAMINO, enfoncez le levier de commande (17) sur la roue arrière droite vers le bas.

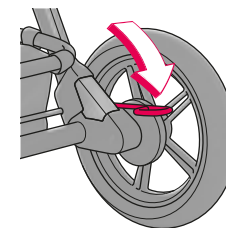

AVERTISSEMENT!

Assurez-vous que le frein de stationnement du buggy est correctement enclenché lorsque celui-ci est utilisé. Le cas échéant, il peut être nécessaire de déplacer légèrement le buggy pour bloquer totalement le frein de stationnement.

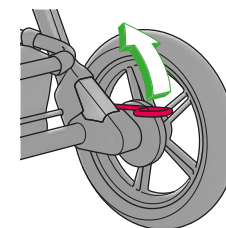

Pour desserrer le frein de stationnement, poussez le levier de commande (17) sur la roue arrière droite vers le haut.

_ BLOCAGE DES ROUES AVANT

Pour bloquer les roues avant du CONCORD CAMINO dans le sens de la marche, orientez celles-ci vers l'arrière et enfoncez les boutons de blocage (10) vers le bas.

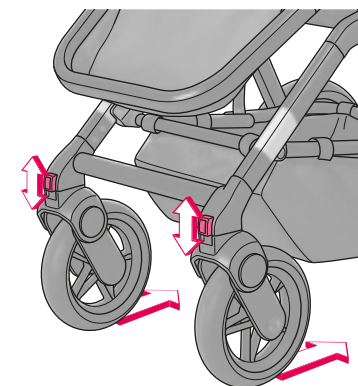

Pour les débloquer, poussez les boutons de blocage (10) vers le haut.

_ MISE EN PLACE ET RETRAIT DE L'ASSISE

Le CONCORD CAMINO est doté d'adaptateurs ProFix (15). Ces adaptateurs permettent de mettre l'assise (04) du CONCORD CAMINO en place sur le châssis. Vous pouvez fixer l'assise au châssis tant dans le sens de la marche que dans le sens contraire.

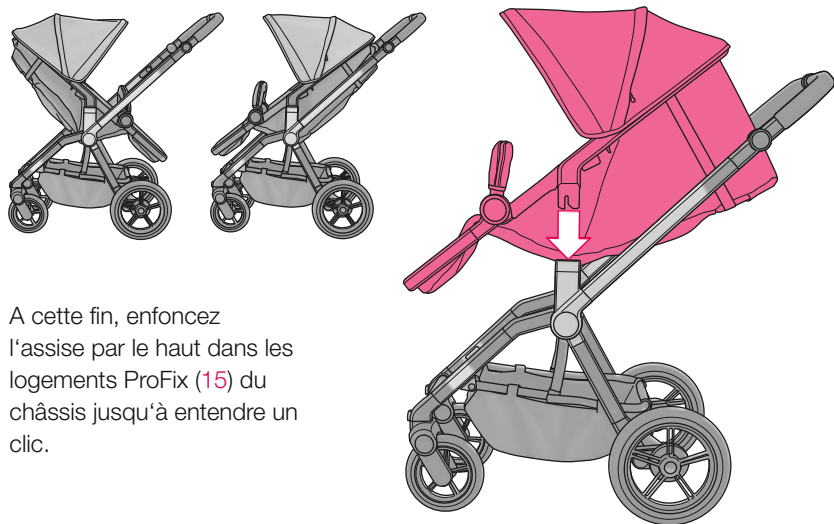

A cette fin, enfoncez l'assise par le haut dans les logements ProFix (15) du châssis jusqu'à entendre un clic.

AVERTISSEMENT !

- Le frein de stationnement doit toujours être bloqué pour mettre en place et retirer l'assise.
- Ne placez votre enfant dans l'assise qu'après avoir fixé celle-ci au châssis.
- Avant toute utilisation du CONCORD CAMINO, assurez-vous que tous les mécanismes de fixation et toutes les fermetures sont correctement enclenchés et fermés.
- Ce véhicule a été conçu pour un seul enfant et ne peut pas être utilisé simultanément pour plusieurs enfants.

AVERTISSEMENT !

Ne retirez jamais l'assise du châssis tant que votre enfant s'y trouve.

Pour retirer l'assise (04) du châssis, appuyez simultanément sur les boutons de commande ProFix (14) à gauche et à droite de l'assise et retirez-la du châssis en tirant vers le haut.

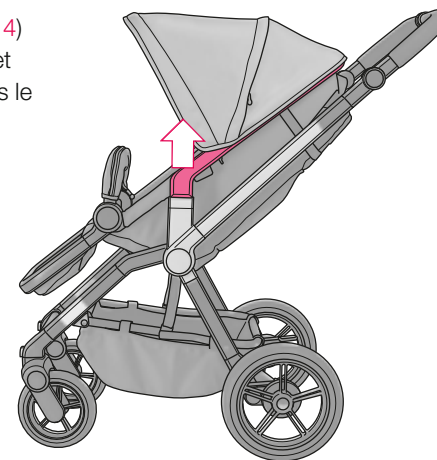
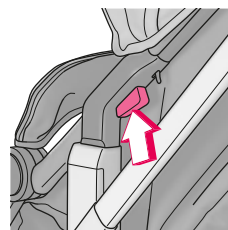

Astuce : Les accessoires CONCORD disponibles dans le commerce (CONCORD AIR, CONCORD SCOUT, CONCORD SLEEPER) sont dotés d'adaptateurs ProFix convenant pour le CONCORD CAMINO. Ceci permet une mise en place aisée sur le CONCORD CAMINO. Avant utilisation, vérifiez si l'accessoire CONCORD utilisé est correctement enclenché dans le CONCORD CAMINO.

Veillez respecter les instructions du manuel d'utilisation de l'accessoire CONCORD correspondant.

_ UTILISATION DU SYSTEME DE SANGLES

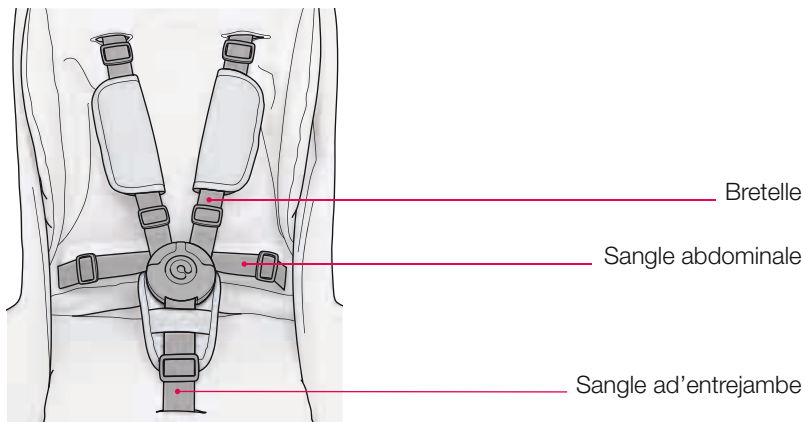

Faites passer la sangle d'entrejambe avec la boucle de fermeture entre les jambes de l'enfant. Emboîtez ensuite par le haut les adaptateurs des bretelles et des sangles abdominales dans les emplacements correspondants de la boucle de fermeture et enclenchez-les, un déclic audible devant se faire entendre.

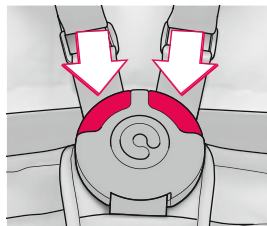

Pour ouvrir le harnais, appuyez sur le bouton situé au milieu de la boucle jusqu'à ce que les adaptateurs de la boucle se défassent.

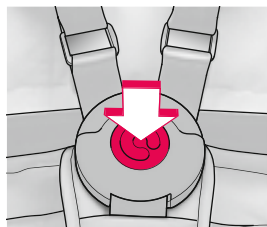

Veillez à ce que votre enfant soit toujours attaché lorsque vous l'installez dans la poussette pour vous déplacer.

Réglez les sangles de façon à ce qu'elles soient bien tendues et près du corps de l'enfant. Pour régler la longueur des sangles, faites glisser les boucles vers le haut ou le bas. Veillez à ce que les sangles ne s'entortillent pas.

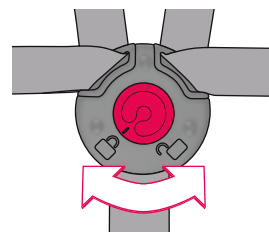
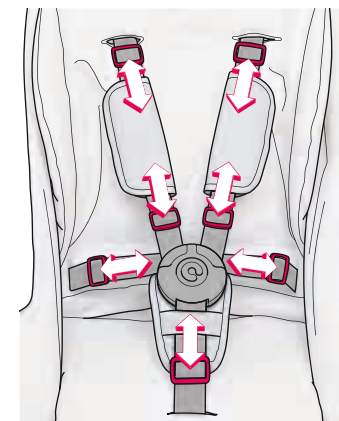

La sécurité enfant est située au dos de la boucle de fermeture. En la faisant tourner, vous pouvez l'activer ou la désactiver. Une fois activée, la sécurité enfants bloque le mécanisme d'ouverture de la boucle du harnais.

AVERTISSEMENT!

Utilisez toujours les bretelles/sangles abdominales avec la sangle d'entrejambe

_ REGLAGE DE LA POIGNEE-ETRIER

La position de la poignée-étrier (02) peut être réglée individuellement pour une manipulation confortable. A cette fin, appuyez simultanément sur les boutons de déverrouillage (03) situés à gauche et à droite de la poignée-étrier (02) et déplacez la poignée-étrier jusqu'à la position souhaitée.

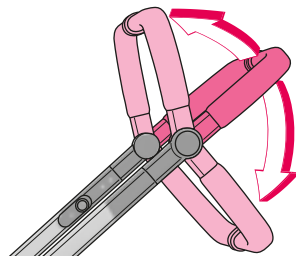
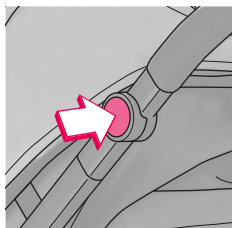

_ REGLAGE DU REPOSE-PIEDS

Le repose-pieds (09) peut être bloqué dans différentes positions. A cette fin, appuyez simultanément sur les boutons de commande (08) situés à gauche et à droite de l'assise et déplacez le repose-pied (09) dans la position souhaitée.

AVERTISSEMENT!

Ne laissez jamais votre enfant se tenir debout sur le repose-pieds.

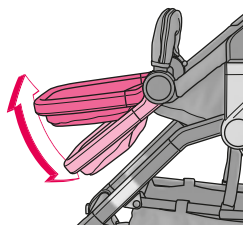
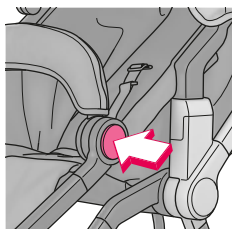

_ REGLAGE DE L'ANGLE D'ASSISE

Vous pouvez régler l'angle d'assise du dossier en continu au moyen des sangles de réglage (16) à l'arrière du CONCORD CAMINO.

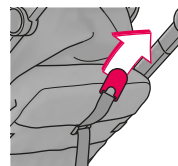

Vous redressez le dossier en tirant sur la sangle de réglage supérieure (16).

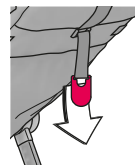

Vous inclinez le dossier en tirant sur la sangle de réglage inférieure (16).



_ UTILISATION DE L'ETRIER DE SECURITE

L'étrier de sécurité (05) du CONCORD CAMINO s'enclenche dans les logements prévus à cet effet dans l'assise (04).

L'étrier de sécurité peut être retiré pour installer et retirer l'enfant. A cette fin, appuyez sur les boutons de déverrouillage (07) situés à gauche et à droite sur la face intérieure de l'assise et retirez l'étrier de sécurité vers le haut.

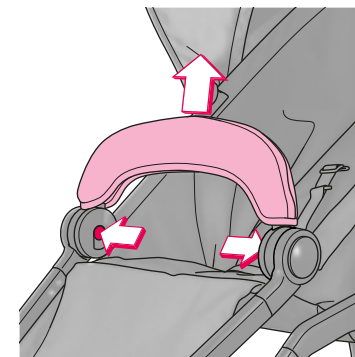

_ UTILISATION DE LA PROTECTION SOLAIRE

La protection solaire (01) du CONCORD CAMINO peut être bloqué dans quatre positions.

La partie arrière de la protection solaire peut être ouverte pour garantir une meilleure aération ; il suffit ici d'ouvrir la fermeture éclair.

AVERTISSEMENT!

Ne placez jamais de charges / d'objets sur la protection solaire.

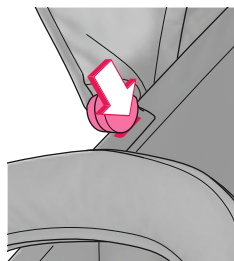

Pour fixer la protection solaire (01) du CONCORD CAMINO sur l'assise (04), introduisez les adaptateurs de la protection solaire dans les logements prévus à cet effet sur l'assise jusqu'à ce qu'il s'enclenche. Assemblez ensuite la protection solaire et la housse de l'assise avec la fermeture éclair.

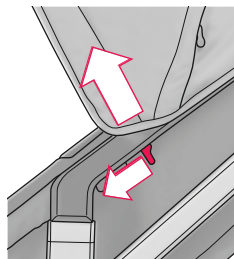

Pour retirer la protection solaire (01), détachez la fermeture éclair entre la protection solaire et la housse de l'assise. Actionnez le levier de déverrouillage de l'adaptateur de la protection solaire et soulevez la protection solaire.

AVERTISSEMENT! Des points de coupe, de compression ou d'écrasement apparaissent inévitablement pendant ces manipulations.

_ UTILISATION DU COUPE-VENT

Le CONCORD CAMINO est doté d'un coupe-vent (06) intégré. Pour utiliser le coupe-vent, ouvrez la fermeture éclair de l'étrier de sécurité (05) et tendez le coupe-vent sur le repose-pieds (09).

Si le coupe-vent est humide, laissez-le totalement sécher avant de le ranger dans la housse de l'étrier de sécurité.



_ UTILISATION DU VOILE SOLAIRE

Le CONCORD CAMINO est doté d'un voile solaire.

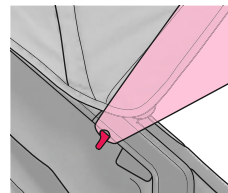

Le voile solaire peut être tendu sur le bord avant de la protection solaire (01) et fixé aux leviers de déverrouillage de l'adaptateur de la protection solaire.



_ UTILISATION DE LA PROTECTION CONTRE LA PLUIE

Pour utiliser la protection contre la pluie, tirez celle-ci du bas vers le haut sur le cadre de l'assise.

La protection contre la pluie doit toujours être correctement tendue et une circulation suffisante de l'air doit être garantie pour l'enfant.

Laissez totalement sécher la protection contre la pluie avant de la ranger dans sa pochette !



_ MISE EN PLACE, RETRAIT ET NETTOYAGE DE LA HOUSSE

Pour mettre la housse en place et la retirer, le repose-pieds doit être placé en position relevée !

Les différents éléments de la housse du CONCORD CAMINO sont reliés entre eux par des boutons à pression et des fermetures éclair et sont fixés au châssis tubulaire. Pour retirer la housse, détachez tout d'abord toutes ses fixations et retirez la housse de ses rails en commençant par les pieds.

Avant le nettoyage de la housse, retirez les sangles de sécurité des anneaux en plastique et retirez le clip de fermeture du système de sangles. Retirez le dossier de la poche refermable au dos.

- Le tissu de la housse peut se décolorer légèrement sous l'action de l'humidité, en particulier au lavage.
- N'utilisez pas de solvant !



Après avoir nettoyé la housse, passez les sangles du clip de fermeture dans les anneaux en plastique prévus à cet effet et contrôlez le bon fonctionnement / la sécurité du système de sangles ! Remettez ensuite le dossier en place dans la poche refermable au dos de la housse et refermez la fermeture éclair.

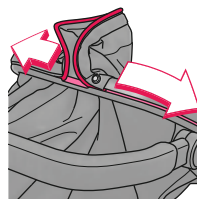

Pour mettre la housse en place, enfiler-la ensuite dans ses rails en commençant de la tête et en allant vers les pieds. Fermez tous les boutons à pression et assemblez les éléments de la housse avec les fermetures éclair.

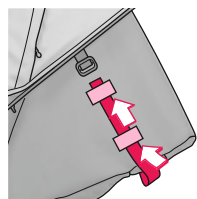
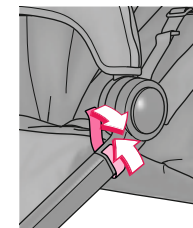

Installez les sangles de réglage de l'inclinaison et passez-les comme illustré dans les anneaux en plastique. Vérifiez si toutes les sangles sont correctement positionnées et bloquées.

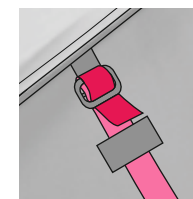

Assurez-vous à nouveau que la housse est correctement ancrée dans ses rails et que tous les raccords et fermetures sont correctement fermés.

Vous pouvez essuyer tous les éléments de la housse, ainsi que le châssis tubulaire et les éléments en plastique du CONCORD CAMINO avec un chiffon humide.

_ NETTOYAGE ET ENTRETIEN

Afin d'éviter l'apparition de traces de rouille, les éléments métalliques du CONCORD CAMINO doivent en permanence rester propres et secs. Graissez les pièces mobiles régulièrement au moyen d'un spray à base de silicone. Ne pas utiliser de graisse ou d'huile.

Nettoyez les pièces en plastique à l'eau tiède et avec un produit doux. Les saletés grossières peuvent être brossées à sec.

Les roues avant du CONCORD CAMINO peuvent être retirées pour le transport et le nettoyage. Pour ce faire, appuyez sur le bouton d'arrêt situé sur la partie avant et tirez la roue avant vers le bas.

Pour remonter les roues, maintenez enfoncé le bouton d'arrêt situé sur la partie avant, placez la roue avant sur l'axe et vers le haut. Lâchez le bouton d'arrêt jusqu'à entendre un clic.

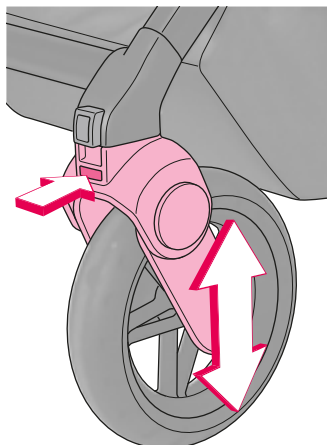

_ GARANTIE

La garantie prend effet à dater de l'achat. La durée de la garantie correspond à celle prévue par la loi dans le pays où la marchandise a été achetée. La garantie s'étend pour ses conditions de fond à la réparation, au remplacement ou à la diminution du prix de la marchandise concernée, au choix du fabricant.

La garantie ne s'applique qu'à l'utilisateur initial de la marchandise. En cas de défaut, toute prétention à la garantie ne pourra être prise en considération que si la défectuosité est immédiatement signalée après sa première apparition au commerçant spécialisé. Si le commerçant n'est pas en mesure de résoudre le problème, il renverra le produit défectueux au fabricant en accompagnant son envoi d'une description détaillée de la réclamation et du bon d'achat officiel portant mention de la date d'achat. Le fabricant n'engage aucune responsabilité pour les dommages concernant les produits qu'il n'a pas livrés.

Toute prétention à la garantie ne sera pas prise en considération si

- le produit a été modifié;
- le produit n'a pas été retourné au commerçant dans son intégralité et avec bon d'achat joint dans les 14 jours suivant l'apparition du défaut;
- le défaut est dû à une manipulation ou à un entretien incorrects ou en raison de toute autre faute imputable à l'utilisateur, particulièrement s'il n'a pas tenu compte du mode d'emploi du produit;
- des tiers ont effectué des réparations sur le produit;
- le défaut est apparu à la suite d'un accident.
- le numéro de série a été endommagé ou enlevé

Les modifications ou dégradations du produit apparues dans le cadre de son utilisation contractuelle (usure) ne peuvent donner lieu à aucune prétention à la garantie. Les prestations fournies par le fabricant dans les limites de la garantie ne donnent pas lieu à un prolongement de celle-ci.

_ **DEUTSCH**
_ **ENGLISH**
_ **FRANÇAIS**
_ **ESPAÑOL**
_ **ITALIANO**
_ **PORTUGUÊS**
_ **NEDERLANDS**
_ **NORSK**
_ **DANSK**
_ **SUOMI**

Einbau- und Bedienungsanleitung
Instructions for attachment and use
Directives d'installation et mode d'emploi
Instrucciones de montaje y de uso
Istruzioni per l'uso e il montaggio
Manual de montagem e de utilização
Inbouw- en bedieningshandleiding
Bruksanvisning og monteringsveiledning
Monterings- og betjeningsvejledning
Kiinnitys- ja käyttöohjeet

Concord GmbH
Industriestraße 25
95346 Stadtsteinach
Germany

Phone +49 (0)9225.9550-0
Fax +49 (0)9225.9550-55
info@concord.de

www.concord.de

