



CINEMA SB200

powered soundbar speaker



QUICK-START GUIDE

THANK YOU FOR CHOOSING THIS JBL® PRODUCT

The JBL Cinema SB200 powered soundbar speaker is a complete, integrated sound system that will dramatically improve the sound of programs you watch on your television. It can mount on a wall or sit on a shelf and includes all of the cables you need to connect it to your TV and your cable/satellite tuner or disc player.

We're confident that this JBL system will provide every note of enjoyment that you expect – and that when you think about purchasing additional audio equipment for your home, car or office, you will once again choose JBL products.

This quick-start guide contains all the information you need to set up, connect and adjust your new speaker system. For more in-depth information, go to our Web site: www.jbl.com.

INCLUDED ITEMS

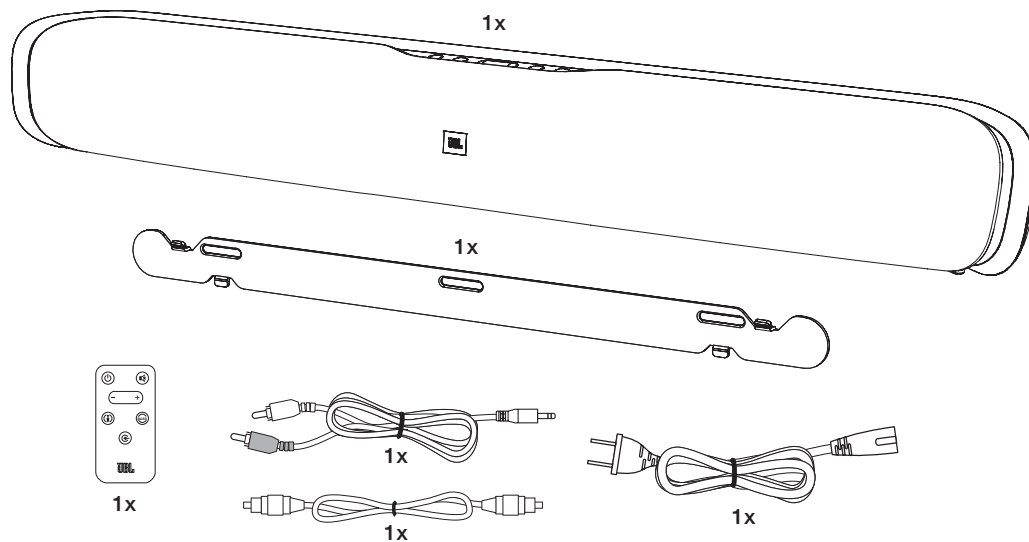

SOUNDBAR REAR-PANEL CONTROLS AND CONNECTIONS

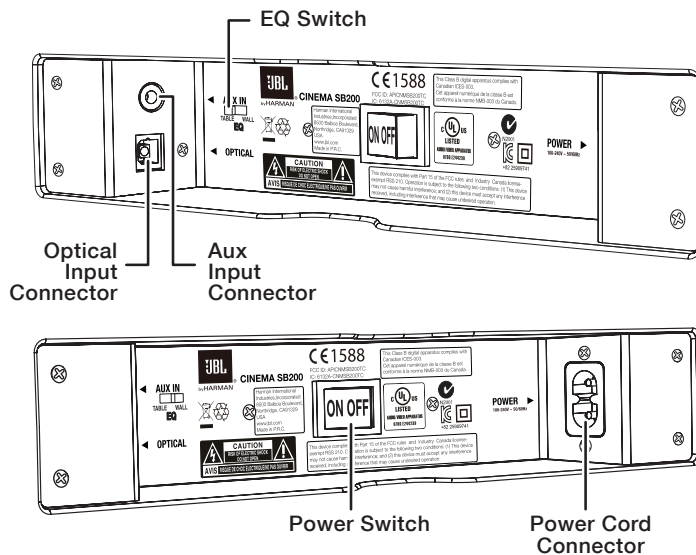

EQ switch: Use this switch to adjust the soundbar's bass for either wall or table mounting. If you're mounting the soundbar on a wall with the included wall-mount bracket, set the EQ switch to the "Wall" position for the most natural-sounding bass performance. If you are placing the soundbar on a table, set the EQ switch to the "Table" position for the most natural-sounding bass performance.

Optical Input connector (digital): If your TV, disc player or cable/satellite tuner has an optical digital output, use the included optical cable to connect it here.

NOTE: You can connect different source components to the analog and digital connections.

Aux Input connection (analog): Use the included stereo 3.5mm to stereo RCA audio cable to connect the stereo analog outputs of your TV, disc player or cable/satellite tuner here.

Power switch: Set this switch to the "On" position to activate the soundbar. In normal operation, this switch will be left in the "On" position. See *Turning the Soundbar On and Off*, on page 5, for more information.

Power Cord connector: Connect the included power cord here. See *Power Connections*, on page 5, for more information.

IMPORTANT: Do not connect the power cord to an AC outlet until you have made and verified all other connections.

If you will not be using the soundbar for an extended period – for instance, if you're going on vacation – set the Power switch to the "Off" position.

SOUNDBAR TOP-PANEL CONTROLS AND REMOTE CONTROL

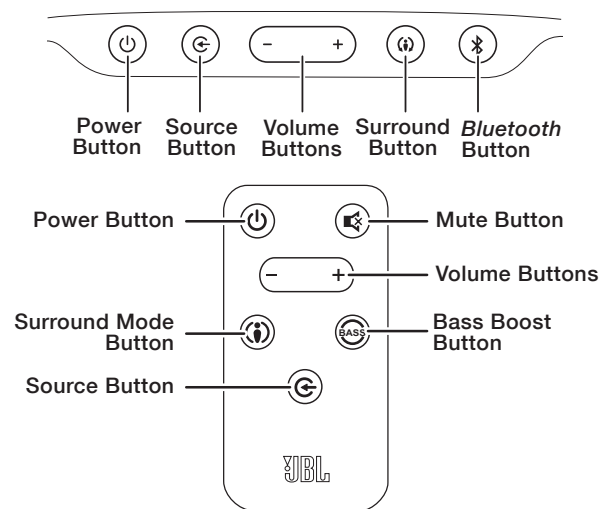

Power button: To turn the soundbar on when it is in the Standby mode, press the Power button on either the soundbar or the remote. (The Power indicator will turn white.) To put the soundbar in the Standby mode, press either Power button while the system is on. (The Power indicator will turn amber.) If you do not press the Power button, the soundbar will automatically go into the Standby mode approximately 10 minutes after the audio signal ceases.

NOTE: If you put the soundbar into the Standby mode by pressing the Power button, you must manually turn it on by pressing the Power button again.

Mute button (remote control only): Press the Mute button to mute the soundbar. While the system is muted, press the Mute button again or either Volume button to restore the sound.

NOTE: Pressing both of the soundbar's Volume buttons at the same time while the system is on will mute the system. Pressing either Volume button while the system is muted will restore the sound.

Surround Mode button: This button turns the soundbar's HARMAN Display Surround processing on and off. The Surround button indicator turns amber when HARMAN Display Surround is active, and turns white when HARMAN Display Surround is not active (normal stereo sound). See *Surround Mode Buttons*, on page 6, for more information.

Volume Up/Down buttons: Press the "+" button to increase the volume; press the "-" button to decrease the volume. The buttons illuminate white for a few seconds after being pressed.

Source Selector button: This button switches between the sources connected to the Aux (analog) and Optical (digital) inputs. When the Aux input is active, the Source indicator turns white; when the Optical input is active, the Source indicator turns amber.

Bluetooth button (soundbar only): Press this button to play the audio stream from a paired *Bluetooth* device through the soundbar. (The button LED will illuminate blue when a paired *Bluetooth* device is the active source.) Press and hold this button to force the soundbar into the *Bluetooth* pairing mode. See *Bluetooth Operation*, on page 5, for more information.

Bass Boost button (remote control only): Press the remote's Bass Boost button to enhance low-frequency performance. Pressing the Bass Boost button again will return the soundbar's normal low-frequency performance.

SOUNDBAR PLACEMENT

PLACING THE SOUNDBAR ON A TABLE

If your TV is placed on a table, you can place the soundbar on the table directly in front of the TV stand, centered with the TV screen. As long as the surface of the table is flat, the soundbar will rest on its rubber bumpers.

- Set the soundbar's EQ switch in the "Table" position. See *Soundbar Rear-Panel Controls and Connections*, on page 2.

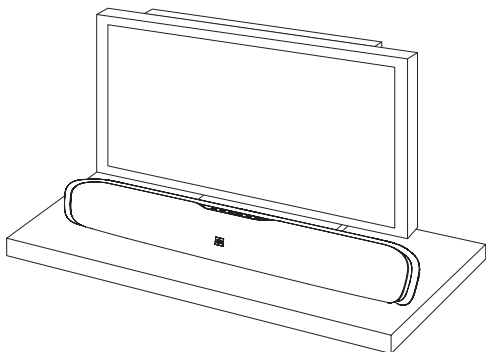

WALL-MOUNTING THE SOUNDBAR

If your TV is attached to a wall, you can use the included wall-mount bracket to mount the soundbar on the wall directly below the TV screen.

1. Determine the location for the soundbar on the wall. Make sure that the top of the soundbar will not block your view of the TV screen when it is mounted on the wall.
2. Hold the bracket against the wall as a template and mark the locations of the soundbar wall-mount bracket holes on the wall. The three holes should be evenly spaced 7-1/16" (18cm) apart, and the bracket slots are designed to accept 4mm screws. Make sure that the holes are at the same height. See the illustration below.

Mark Three Bracket Hole Locations 7-1/16" (18cm) Apart

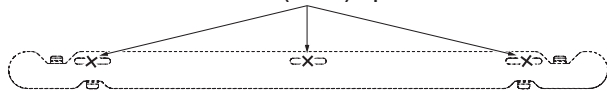

3. Making sure that the bracket's flat side is against the wall, attach the wall-mount bracket to the wall at the locations you marked, using hardware that is appropriate for the wall's construction and materials. Note that the soundbar weighs 7.5 lb (3.4kg). Be sure to use hardware that can support this weight.

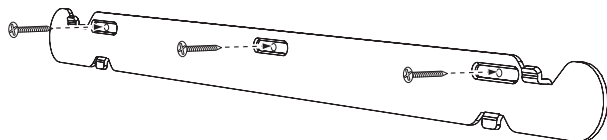

4. After reading the *Connections* section on page 4, connect all cables to the soundbar.

IMPORTANT: Do NOT plug the soundbar's power cord into an AC outlet at this time.

- Set the soundbar's EQ switch in the "Wall" position, and set the soundbar's Power switch in the "On" position. See *Soundbar Rear-Panel Controls and Connections*, on page 2.

5. Attach the soundbar to the bracket by sliding the bracket's upper tabs into the slots on the back of the soundbar. The soundbar's slots allow you to adjust the soundbar's angle on the wall to ensure that it is level.

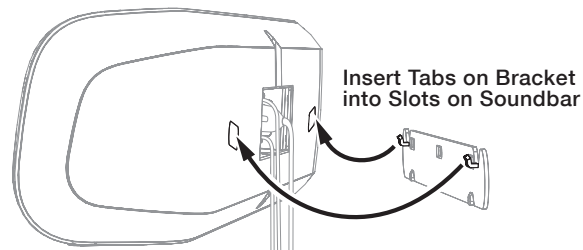

CONNECTIONS

SOURCE CONNECTIONS

Analog: Use the supplied stereo audio cable to connect the soundbar's Aux (analog) input to your TV's stereo audio output. If your TV has two sets of audio output jacks, use the set that has a fixed (not variable) output level. This will let you turn your TV's speakers all the way off while the TV still supplies a constant audio signal to the soundbar.

Digital: If your disc player, cable tuner or satellite tuner has an optical digital output, you can use the supplied optical digital audio cable to connect it to the soundbar's Optical (digital) input.

NOTE: If your disc player, cable tuner or satellite tuner does not have an optical digital output, you can connect its analog audio output to your TV. The TV will send its audio signal to the soundbar through the analog connection described above.

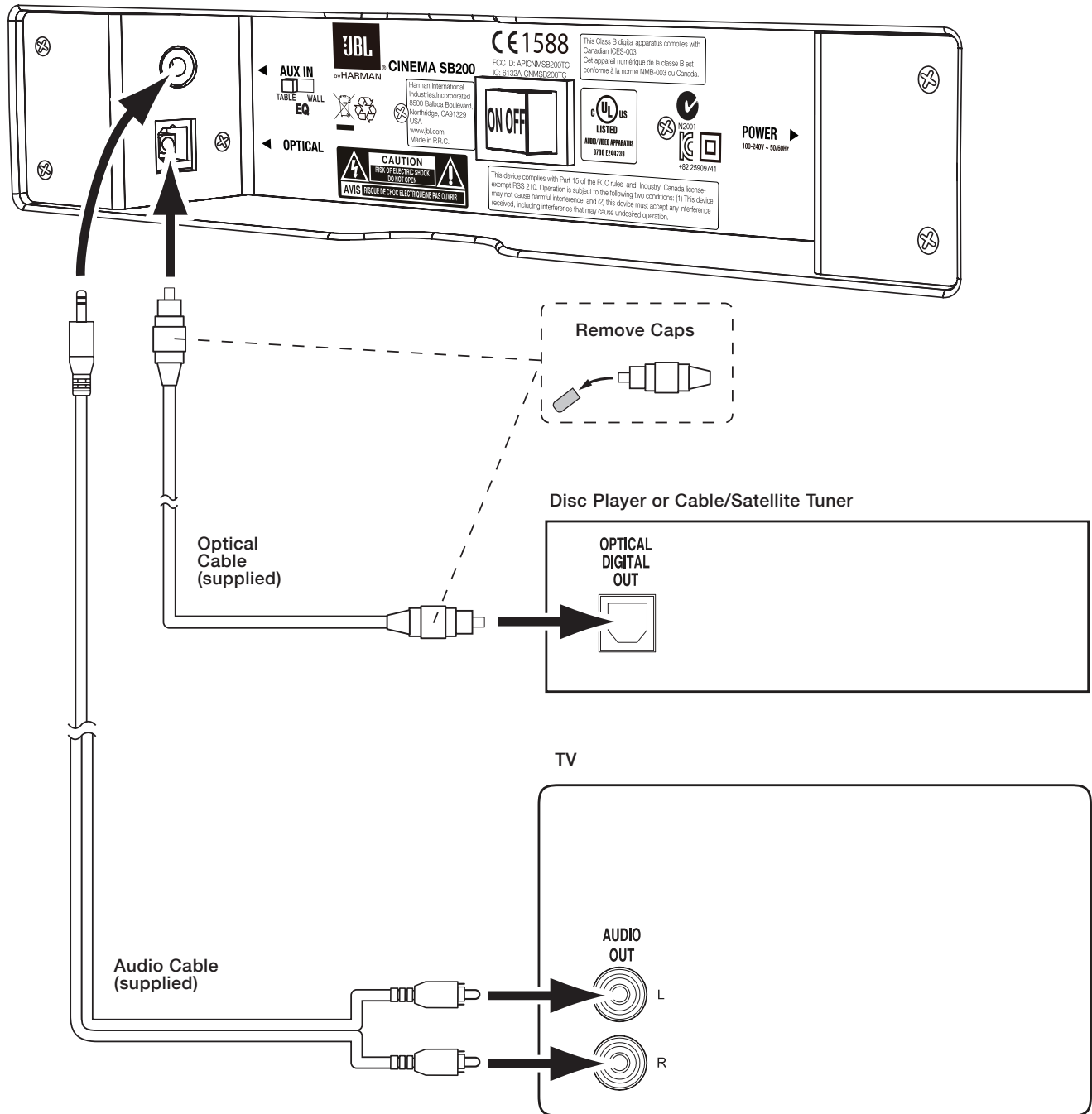

POWER CONNECTIONS

After verifying that all of the source connections have been made properly, plug the supplied power cord into the soundbar's Power Cord connector, and plug the other end into an active, *unswitched* AC outlet. Do NOT plug this cord into the accessory outlet found on some audio components.

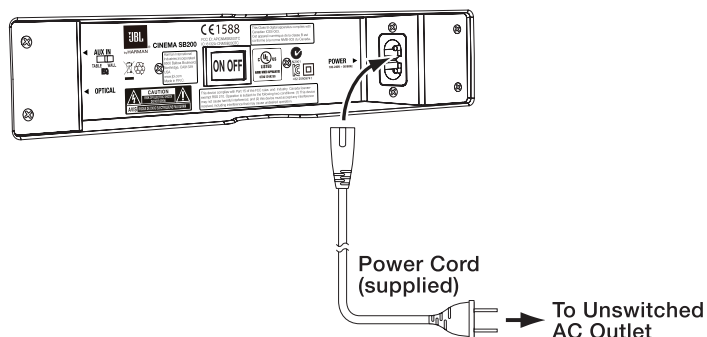

USING YOUR SOUNDBAR SYSTEM

TURNING THE SOUNDBAR ON AND OFF

Set the soundbar's Power switch to the "On" position.

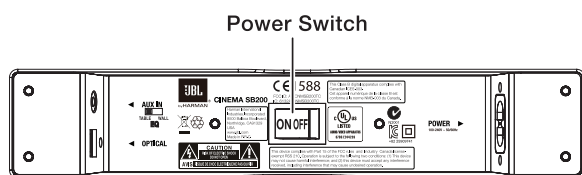

Press the Power button on either the soundbar or the remote to turn the soundbar on. To put the soundbar in the Standby mode, press either Power button while the soundbar is on.

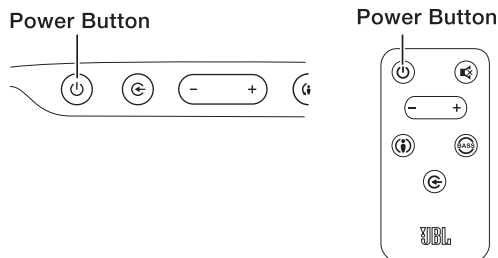

If you do not press the Power button, the soundbar will automatically go into the Standby mode approximately 10 minutes after the audio signal ceases. NOTE: If you have put the soundbar into the Standby mode by pressing the Power button, you must manually turn it on by pressing the Power button again.

If you will be away from home for an extended period of time, or if you will not be using the soundbar for an extended period, set the soundbar's Power switch to the "Off" position.

BLUETOOTH OPERATION

To wirelessly stream audio to the soundbar from a *Bluetooth*-enabled device:

1. Confirm that the soundbar is in the *Bluetooth* pairing mode (the *Bluetooth* button LED will be flashing blue). If the LED is not flashing blue, press and hold the *Bluetooth* button until its LED begins to flash blue.

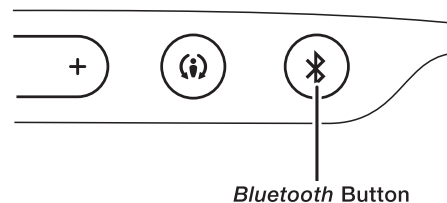

2. Place the device in the pairing mode. Use the device's *Bluetooth* pairing menu to pair it with the soundbar. (The soundbar will appear as "SB200" in the device's menu.) If the device requires a passcode, use 0000.
3. When the soundbar's *Bluetooth* button LED illuminates constantly, it is paired with the device and you can stream audio via *Bluetooth* from the device to the soundbar.

To disconnect the *Bluetooth* device, press and hold the soundbar's *Bluetooth* button until the LED begins flashing. To pair the soundbar with a different *Bluetooth*-enabled device, repeat Steps 1 – 3 with the new device.

Notes on *Bluetooth* operation:

- You can manually switch sources to the paired *Bluetooth* device by pressing the soundbar's *Bluetooth* button.
- If you switch the soundbar to a different source while a paired *Bluetooth* device is streaming to the soundbar, the soundbar will send a Stop command and the *Bluetooth* device will stop streaming.

SWITCHING SOURCES

Press the soundbar's or remote's Source button to switch between the devices you connected to the Aux input and Optical input and a device streaming audio via *Bluetooth*. When the Aux input is active the soundbar's Source indicator will illuminate white; when the Optical input is active the soundbar's Source indicator will illuminate amber.

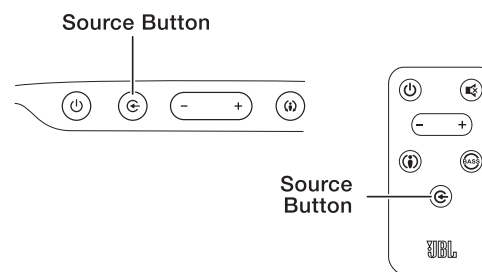

ADJUSTING THE SYSTEM'S VOLUME

Press the soundbar's or remote's Volume + and – buttons to raise and lower the system's volume one step at a time. Hold down the buttons to continuously raise or lower the volume.

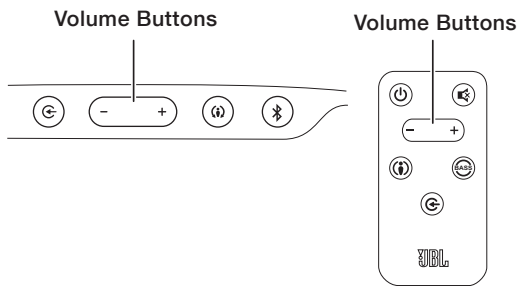

For the best sound, we recommend turning your TV's built-in speakers off. Consult your TV's owner's manual to find out how to do this.

MUTING THE SYSTEM

Momentarily press both of the soundbar's Volume buttons at the same time, or press the remote's Mute button to mute the system. Momentarily press either of the soundbar's Volume buttons or press the remote's Mute button again to un-mute the system.

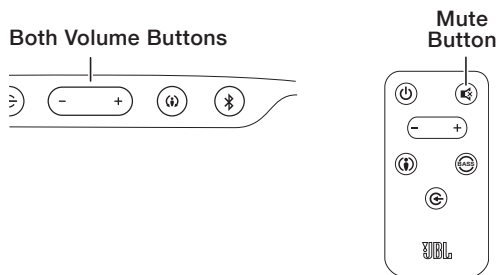

CHANGING THE SURROUND MODE

Press the soundbar's or remote's Surround Mode indicator to switch the sound between normal stereo (the Surround Mode indicator lights white) and HARMAN Display Surround (the Surround Mode indicator lights amber). The HARMAN Display Surround setting will produce a complete surround-sound experience for anyone sitting in front of and several feet away from the soundbar. Although it is particularly effective when watching movies, you can also try the HARMAN Display Surround setting for music.

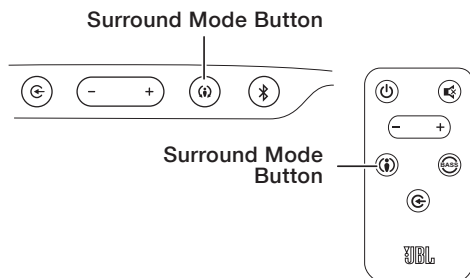

BOOSTING THE BASS

Press the remote's Bass Boost button to enhance low-frequency performance, resulting in bass with more impact, which you may prefer while watching movies or listening to music. There is no harm in experimenting with this control. Pressing the Bass Boost button again will return the soundbar's normal low-frequency performance.

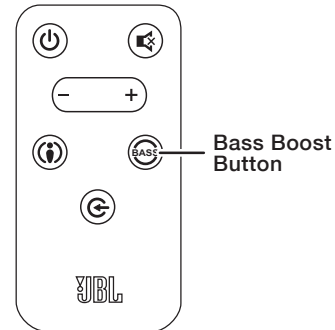

LEARNING YOUR TV REMOTE'S VOLUME AND MUTE COMMANDS

You can program the soundbar so it will respond to your TV remote's volume up, volume down and mute commands. This will let you control both the soundbar and your TV with a single remote. Before you begin to program the soundbar, have your TV remote in hand.

1. Press and hold the soundbar's Surround button until the button begins flashing amber.

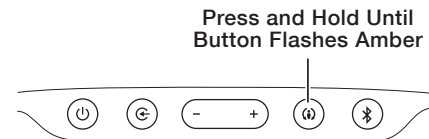

2. Hold your TV's remote approximately 12" (30cm) from the front of the soundbar and aim the remote directly at the soundbar:

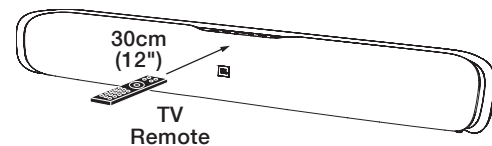

- Press the TV remote's volume up button while pressing and holding the soundbar's Volume + button. If the programming was successful the soundbar's Surround button will change from amber to solid white for one second, then will return to flashing amber.

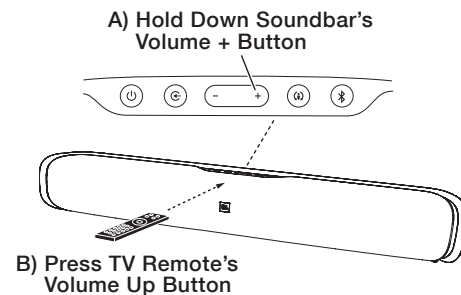

- Press the TV remote's volume down button while pressing and holding the soundbar's Volume – button. If the programming was successful the soundbar's Surround button will change from amber to solid white for one second, then will return to flashing amber.

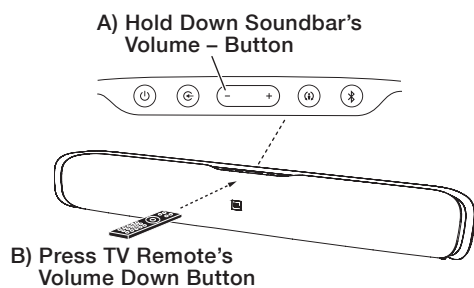

- Press the TV remote's mute button while pressing and holding the soundbar's Volume + and Volume – buttons at the same time. If the programming was successful the soundbar's Surround button will change from amber to solid white for one second, then will return to flashing amber.

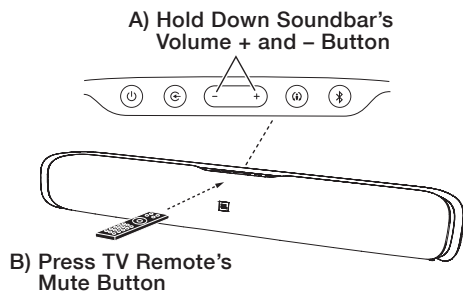

3. When you're finished, press and hold the soundbar's Surround button until the button stops flashing amber.

The soundbar will now respond to your TV remote's volume and mute commands.

SPECIFICATIONS

CINEMA SB200 POWERED SOUNDBAR SPEAKER

Low-frequency transducer:	One 3-1/2" (89mm) cone per channel
High-frequency transducer:	One 1" (25mm) dome per channel
Amplifier power:	60 watts peak per channel
Frequency response:	55Hz – 23kHz (-6dB)
Power requirement:	100V – 240V, 50Hz/60Hz, 60W
Power consumption:	<0.5W (standby); 60W (maximum)
Dimensions (H x W x D):	4-9/16" x 35-1/2" x 4-1/16" (116mm x 901mm x 103mm)
Weight (shipping):	11.5 lb (5.1kg)



HARMAN HARMAN International Industries, Incorporated
8500 Balboa Boulevard, Northridge, CA 91329 USA

© 2012 HARMAN International Industries, Incorporated. All rights reserved. JBL is a trademark of HARMAN International Industries, Incorporated, registered in the United States and/or other countries.

The *Bluetooth* word mark and logo are registered trademarks and are owned by the *Bluetooth* SIG, Inc., and any use of such marks by HARMAN International Industries, Incorporated, is under license.

Manufactured under license from Dolby Laboratories. Dolby and the double-D symbol are trademarks of Dolby Laboratories.

All Rights Reserved. Features, specifications and appearance are subject to change without notice.

Part No. 950-0471-001 Rev: A

www.jbl.com



CINEMA SB200

barre de son amplifiée



GUIDE DE DÉMARRAGE RAPIDE

NOUS VOUS REMERCIONS D'AVOIR CHOISI CE PRODUIT JBL®

La barre de son amplifiée JBL Cinema SB200 est un système audio intégré complet qui améliore considérablement le son des programmes que vous regardez sur votre téléviseur. Vous pouvez l'installer sur un mur ou la poser sur une étagère. Vous disposez de tous les câbles nécessaires pour la raccorder à votre téléviseur, votre syntoniseur câble/satellite ou votre lecteur de disques.

Nous sommes certains que le système JBL que vous avez choisi vous fournira tout le plaisir d'écoute que vous en attendez et espérons que vous porterez une nouvelle fois votre choix sur les produits JBL si vous décidez d'acheter d'autres équipements audio pour votre domicile, votre véhicule ou votre bureau.

Ce guide de démarrage rapide contient toutes les informations dont vous avez besoin pour installer, raccorder et configurer votre nouveau système. Pour obtenir de plus amples informations, consultez notre site Web à l'adresse www.jbl.com.

CONTENU DE L'EMBALLAGE

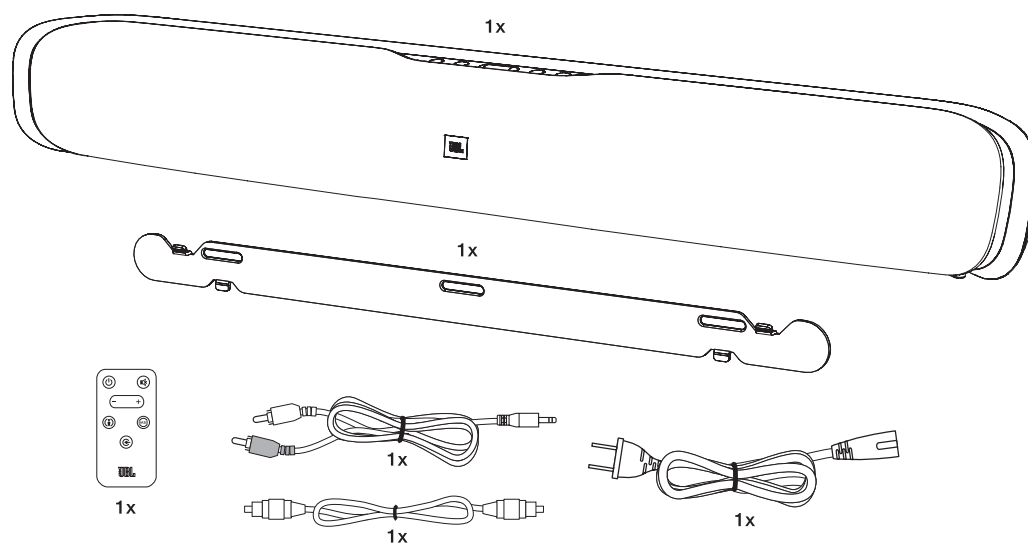

COMMANDES ET CONNEXIONS DU PANNEAU ARRIÈRE DE LA BARRE DE SON

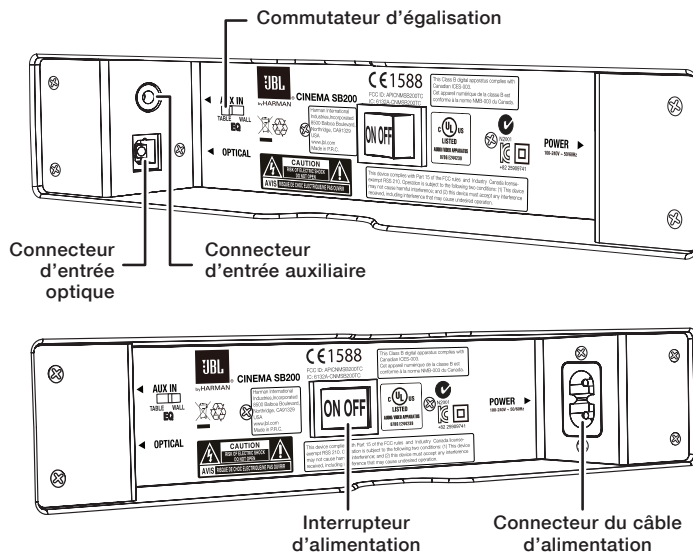

Commutateur d'égalisation : utilisez ce commutateur pour régler les graves de la barre de son selon que vous posez cette dernière sur une table ou l'installez sur un mur. Si vous installez la barre de son sur un mur à l'aide du support mural fourni, placez le commutateur d'égalisation en position « Wall » pour obtenir des sons graves les plus naturels possible. Si vous posez la barre de son sur une table, placez le commutateur d'égalisation en position « Table » pour obtenir des sons graves les plus naturels possible.

Connecteur d'entrée optique (numérique) : si votre téléviseur, lecteur de disques ou syntoniseur câble/satellite est équipé d'une prise de sortie numérique optique, utilisez le câble optique fourni pour le relier à la barre de son.

REMARQUE : vous pouvez connecter divers composants sources aux prises analogiques et numériques.

Connecteur d'entrée auxiliaire (analogique) : utilisez le câble audio stéréo 3,5 mm à stéréo RCA fourni pour raccorder les sorties analogiques stéréo de votre téléviseur, lecteur de disques ou syntoniseur câble/satellite à ce connecteur.

Interrupteur d'alimentation : placez cet interrupteur en position « ON » pour mettre la barre de son sous tension. En mode de fonctionnement normal, cet interrupteur doit rester en position « ON ». Pour obtenir de plus amples informations, reportez-vous à la section *Mise sous et hors tension de la barre de son*, page 5.

Connecteur du câble d'alimentation : raccordez le câble d'alimentation fourni à ce connecteur. Pour obtenir de plus amples informations, reportez-vous à la section *Raccordement à la prise secteur*, page 5.

IMPORTANT : ne raccordez pas le câble d'alimentation à une prise secteur tant que tous les autres raccordements n'ont pas été effectués et vérifiés.

Si vous n'utilisez pas la barre de son pendant une période prolongée, notamment si vous partez en vacances, placez l'interrupteur d'alimentation en position « OFF ».

COMMANDES DU PANNEAU SUPÉRIEUR DE LA BARRE DE SON ET FONCTIONS DE LA TÉLÉCOMMANDE

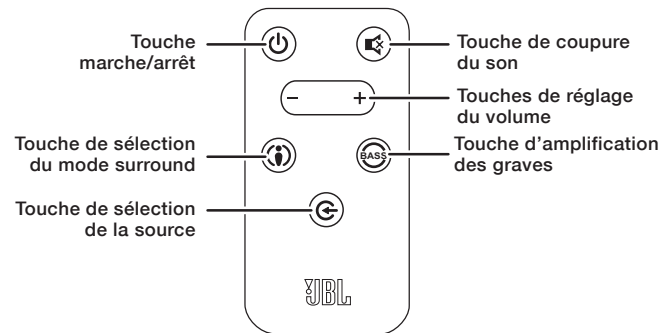
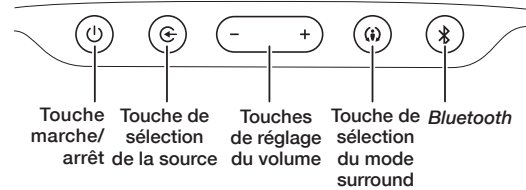

Touche marche/arrêt : pour mettre la barre de son sous tension lorsqu'elle est en mode veille, appuyez sur la touche marche/arrêt de la barre de son ou de la télécommande (le voyant d'alimentation devient blanc). Pour mettre la barre de son en mode veille, appuyez sur la touche marche/arrêt de la barre de son ou de la télécommande lorsque l'appareil est sous tension (le voyant d'alimentation devient orange). Si vous n'appuyez pas sur la touche marche/arrêt, la barre de son passe automatiquement en mode veille environ 10 minutes après l'arrêt du signal audio.

REMARQUE : si vous mettez la barre de son en mode veille en appuyant sur la touche marche/arrêt, vous devez utiliser la même touche pour mettre la barre de son sous tension.

Touche de coupure du son (télécommande uniquement) : appuyez sur cette touche pour désactiver le son de la barre de son. Lorsque le son du système est désactivé, appuyez à nouveau sur cette touche ou sur les touches de réglage du volume pour rétablir le son.

REMARQUE : vous pouvez également appuyer simultanément sur les deux touches de réglage du volume de la barre de son pour désactiver le son du système. Appuyez sur l'une des touches de réglage du volume pour rétablir le son.

Touche de sélection du mode surround : cette touche permet d'activer et de désactiver la fonction HARMAN Display Surround de la barre de son. Le voyant de la touche surround s'allume en orange lorsque la fonction HARMAN Display Surround est activée et s'allume en blanc lorsque la fonction HARMAN Display Surround est désactivée (son stéréo normal). Pour obtenir de plus amples informations, reportez-vous à la section *Changement de mode surround*, page 6.

Touches de réglage du volume : appuyez sur la touche « + » pour augmenter le volume ; appuyez sur la touche « - » pour baisser le volume. Après avoir appuyé dessus, ces touches s'illuminent en blanc pendant quelques secondes.

Touche de sélection de la source : cette touche permet de commuter les sources raccordées aux prises AUX IN (analogique) et Optical (numérique). Lorsque l'entrée AUX IN est active, le voyant de la touche de sélection de la source s'allume en blanc ; lorsque l'entrée Optical est active, le voyant de la touche de sélection de la source s'allume en orange.

Bluetooth (barre de son uniquement) : appuyez sur cette touche pour lire le flux audio d'un appareil Bluetooth jumelé avec la barre de son (le voyant de la touche s'allume en bleu lorsqu'un appareil Bluetooth jumelé avec la barre de son est la source active). Maintenez enfoncée cette touche pour activer le mode de jumelage Bluetooth sur la barre de son. Pour obtenir de plus amples informations, reportez-vous à la section *Utilisation de la fonction Bluetooth*, page 5.

Touche d'amplification des graves (télécommande uniquement) : appuyez sur la touche Bass de la télécommande pour augmenter les performances des basses fréquences. Appuyez à nouveau sur cette touche pour rétablir un niveau normal de basses fréquences.

INSTALLATION DE LA BARRE DE SON

INSTALLATION DE LA BARRE DE SON SUR UNE TABLE

Si vous avez installé votre téléviseur sur une table, vous pouvez poser la barre de son directement sur la table, devant le pied du téléviseur, au centre de l'écran. La barre de son repose sur ses tampons en caoutchouc, à condition que la surface de la table soit plane.

- Placez le commutateur d'égalisation de la barre de son en position « Table ». Reportez-vous à la rubrique *Commandes et connexions du panneau arrière de la barre de son*, page 2.

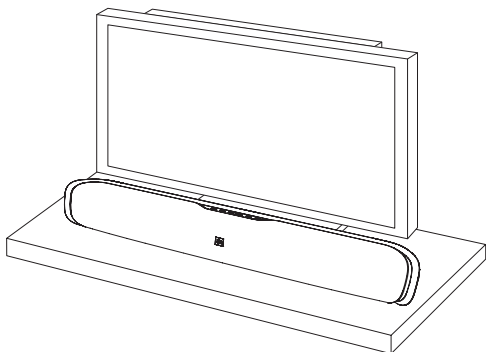

INSTALLATION DE LA BARRE DE SON SUR UN MUR

Si vous avez fixé votre téléviseur au mur, vous pouvez utiliser le support mural fourni pour installer la barre de son directement sous le téléviseur.

1. Déterminez l'emplacement de la barre de son sur le mur. Assurez-vous que la partie supérieure de la barre de son ne vous empêche pas de regarder la télévision une fois la barre de son fixée au mur.
2. Placez le support contre le mur et marquez les emplacements des orifices du support mural de la barre de son sur le mur. Veillez à laisser un espace d'environ 18 cm (7 1/16 po) entre les trous ; les fentes du support prennent en charge des vis de 4 mm. Assurez-vous que les trous sont à la même hauteur. Reportez-vous à l'illustration ci-dessous.

Marquer les orifices sur le support en laissant un espace de 18 cm (7 1/16 po) entre chacun d'eux

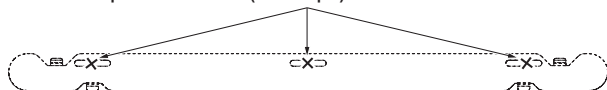

3. Après avoir vérifié que le côté plat du support est contre le mur, fixez le support mural aux emplacements que vous avez marqués à l'aide d'éléments de fixation adaptés au matériau de construction du mur. Notez que la barre de son pèse 3,4 kg (7,5 lb). Veillez à utiliser des éléments de fixation capables de supporter ce poids.

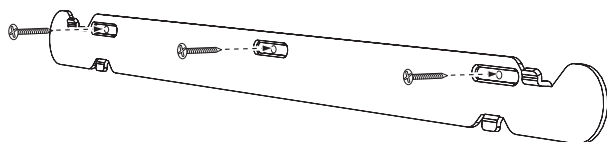

4. Raccordez tous les câbles à la barre de son en suivant les instructions de la rubrique *Raccordements*, page 4.

IMPORTANT : à cette étape, vous ne devez PAS brancher le câble d'alimentation de la barre de son à la prise secteur.

- Placez le commutateur d'égalisation en position « Wall », puis placez l'interrupteur d'alimentation en position « ON ». Reportez-vous à la rubrique *Commandes et connexions du panneau arrière de la barre de son*, page 2.
5. Fixez la barre de son au support, pour cela, insérez les crochets supérieurs du support dans les fentes situées à l'arrière de la barre de son. Ces fentes sont suffisamment larges pour vous permettre d'ajuster l'angle de la barre de son afin de mettre cette dernière à niveau.

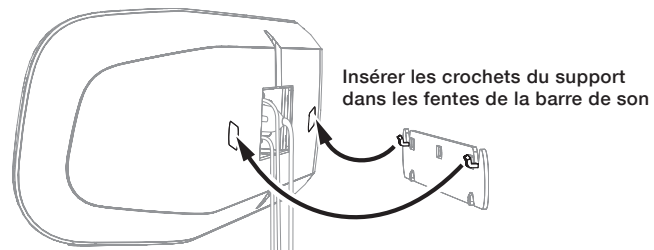

RACCORDEMENTS

RACCORDEMENT DES SOURCES

Analogique : utilisez le câble audio stéréo fourni pour relier la prise d'entrée AUX IN (analogique) de la barre de son à la prise de sortie audio stéréo de votre téléviseur. Si votre téléviseur est équipé de deux jeux de prises de sortie audio, utilisez celui muni d'un niveau de sortie fixe (non variable). Vous serez ainsi en mesure de désactiver les enceintes de votre téléviseur et permettrez à ce dernier de transmettre un signal audio constant à la barre de son.

Numérique : si votre lecteur de disques ou votre syntoniseur câble/satellite est équipé d'une prise de sortie numérique optique, vous pouvez utiliser le câble audio numérique optique fourni pour raccorder votre appareil à la prise d'entrée Optical (numérique) de la barre de son.

REMARQUE : si votre lecteur de disques ou votre syntoniseur câble/satellite n'est pas équipé d'une prise de sortie numérique optique, vous pouvez relier sa prise de sortie audio analogique à votre téléviseur. Le téléviseur enverra son signal audio à la barre de son via la connexion analogique décrite ci-dessus.

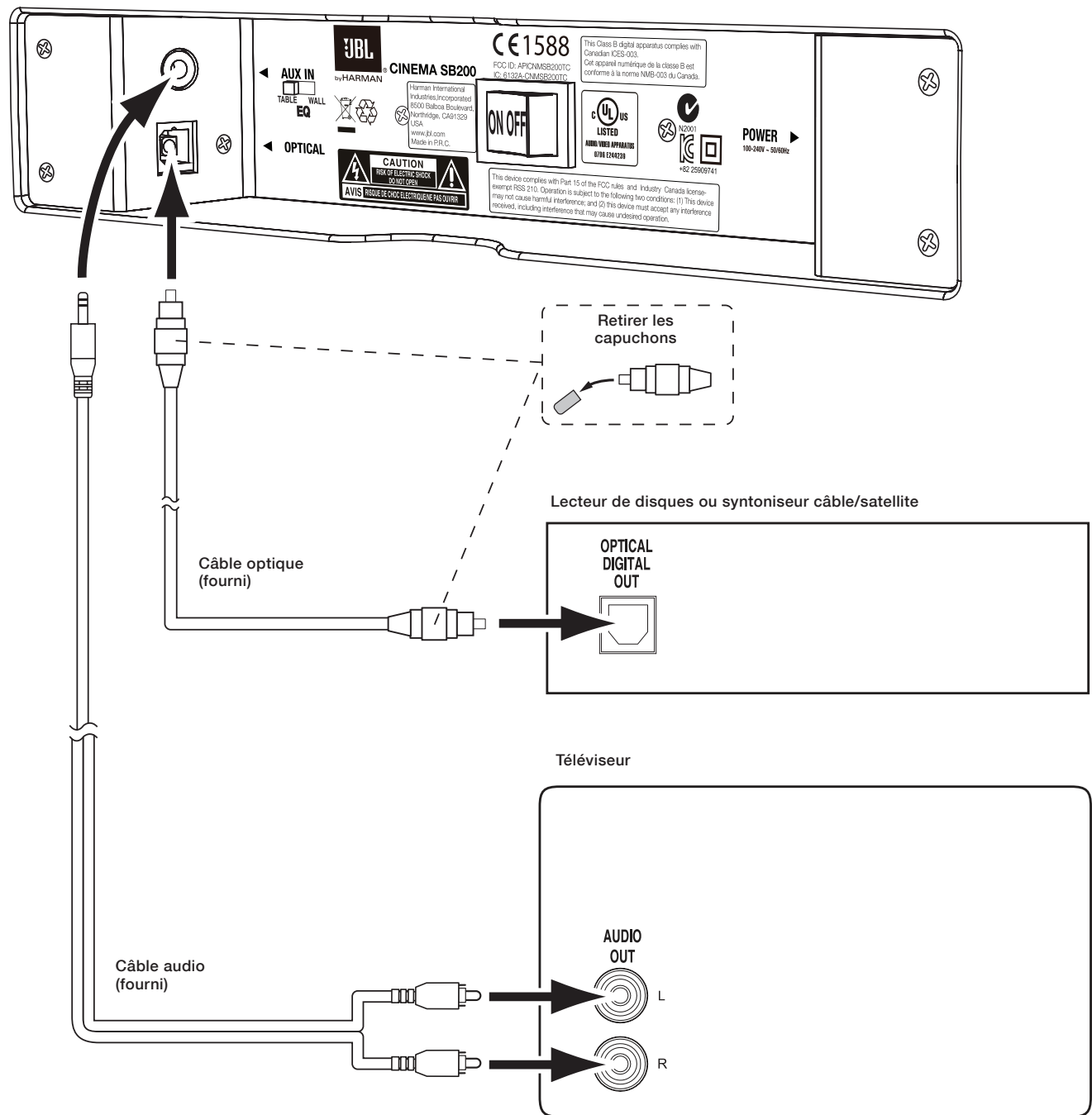

RACCORDEMENT À LA PRISE SECTEUR

Après avoir vérifié tous les raccordements des composants sources, branchez le câble d'alimentation fourni au connecteur d'alimentation de la barre de son, puis branchez l'autre extrémité à une prise secteur active et *non commutée*. Veillez à ne PAS brancher ce câble à la prise pour accessoire dont sont munis certains composants.

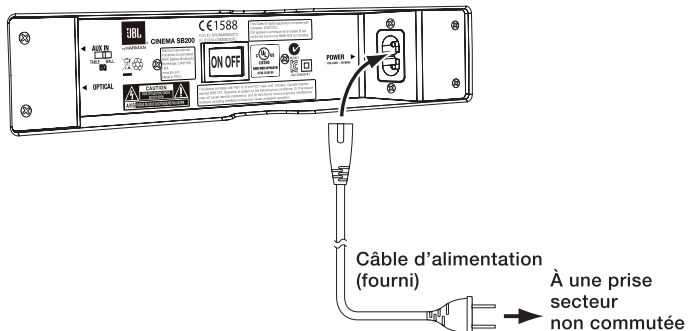

UTILISATION DE LA BARRE DE SON

MISE SOUS ET HORS TENSION DE LA BARRE DE SON

Placez l'interrupteur d'alimentation de la barre de son en position « ON ».

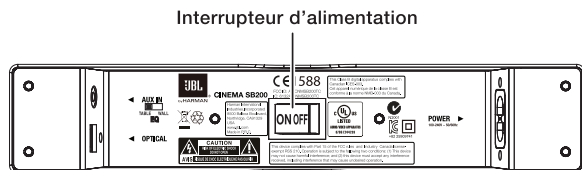

Appuyez sur la touche marche/arrêt de la barre de son ou de la télécommande pour mettre la barre de son sous tension. Pour mettre la barre de son en mode veille, appuyez sur la touche marche/arrêt de la barre de son ou de la télécommande lorsque l'appareil est sous tension.

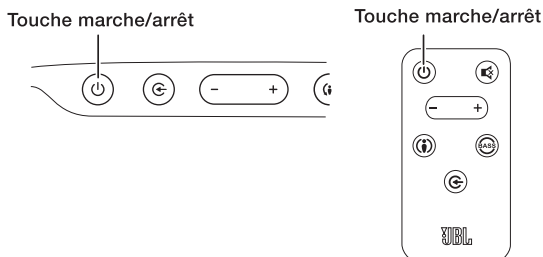

Si vous n'appuyez pas sur la touche marche/arrêt, la barre de son passe automatiquement en mode veille environ 10 minutes après l'arrêt du signal audio. REMARQUE : si vous mettez la barre de son en mode veille en appuyant sur la touche marche/arrêt, vous devez utiliser la même touche pour mettre la barre de son sous tension.

Si vous vous absentez ou n'utilisez pas la barre de son pendant une période prolongée, placez l'interrupteur d'alimentation de la barre de son en position « OFF ».

BLUETOOTH

Pour diffuser sans fil le signal audio d'un appareil compatible *Bluetooth* sur la barre de son :

1. Vérifiez que la barre de son est en mode de jumelage *Bluetooth* (le voyant de la touche *Bluetooth* clignote en bleu). Si ce voyant ne clignote pas en bleu, maintenez enfoncée la touche *Bluetooth* jusqu'à ce que son voyant commence à clignoter en bleu.

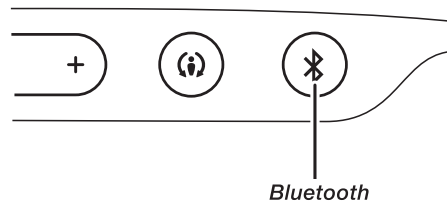

2. Placez l'appareil en mode de jumelage. Utilisez le menu de jumelage de l'appareil compatible *Bluetooth* pour jumeler ce dernier avec la barre de son (la barre de son s'affiche sous le nom « SB200 » dans le menu de l'appareil). Si l'appareil exige un mot de passe, utilisez le code 0000.
3. Lorsque le voyant de la touche *Bluetooth* de la barre de son cesse de clignoter et reste allumé, la barre de son est jumelée avec l'appareil et vous pouvez diffuser le son de l'appareil sur la barre de son via *Bluetooth*.

Pour déconnecter l'appareil compatible *Bluetooth*, maintenez enfoncée la touche *Bluetooth* de la barre de son jusqu'à ce que le voyant commence à clignoter. Pour jumeler la barre de son avec un autre appareil compatible *Bluetooth*, répétez les étapes 1 à 3 avec le nouvel appareil.

Remarques concernant l'utilisation de la fonction *Bluetooth* :

- Vous pouvez commuter les sources manuellement sur l'appareil *Bluetooth* jumelé en appuyant sur la touche *Bluetooth* de la barre de son.
- Si vous faites basculer la barre de son sur une autre source alors que le son d'un appareil *Bluetooth* jumelé est en cours de diffusion sur la barre de son, cette dernière envoie une commande d'arrêt et la diffusion du son de l'appareil *Bluetooth* s'arrête.

COMMUTATION DE SOURCES

Appuyez sur la touche de sélection de la source de la barre de son ou de la télécommande pour commuter les appareils que vous avez connectés à la prise d'entrée AUX IN et à la prise d'entrée Optical et un appareil diffusant du son via *Bluetooth*. Lorsque l'entrée AUX IN est active, le voyant de la source de la barre de son s'allume en blanc ; lorsque l'entrée Optical est active, le voyant de la source de la barre de son s'allume en orange.

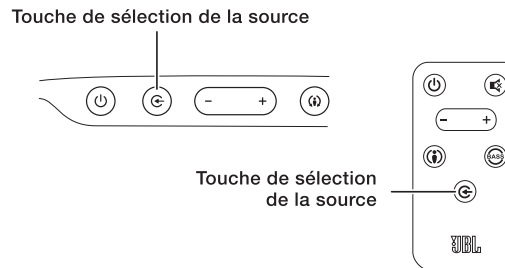

RÉGLAGE DU VOLUME DU SYSTÈME

Appuyez sur les touches de réglage du volume + et – de la barre de son ou de la télécommande pour augmenter et réduire progressivement le volume du système. Maintenez ces touches enfoncées pour augmenter ou réduire le volume continuellement.

Touches de réglage du volume Touches de réglage du volume

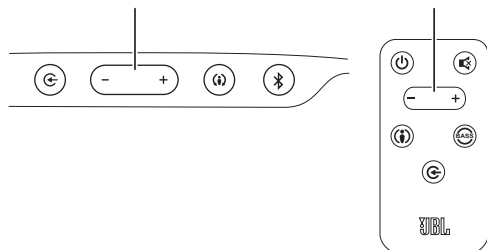

Pour optimiser la qualité sonore, nous vous recommandons de désactiver les enceintes intégrées de votre téléviseur. Consultez le mode d'emploi de votre téléviseur pour savoir comment désactiver les enceintes.

DÉSACTIVATION DU SON DU SYSTÈME

Appuyez simultanément et brièvement sur les deux touches de réglage du volume de la barre de son ou appuyez sur la touche de coupure du son de la télécommande pour désactiver le son du système. Appuyez à nouveau brièvement sur l'une des touches de réglage du volume de la barre de son ou sur la touche de coupure du son de la télécommande pour réactiver le son.

Les deux touches de réglage du volume



Touche de coupure du son

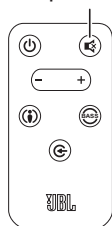

CHANGEMENT DE MODE SURROUND

Appuyez sur la touche de sélection du mode surround de la barre de son ou de la télécommande pour commuter le son stéréo normal (le voyant de la touche de sélection du mode surround s'allume en blanc) et le son HARMAN Display Surround (le voyant de la touche de sélection du mode surround s'allume en orange). La fonction HARMAN Display Surround restitue un son surround puissant et enveloppant capable d'atteindre aussi bien l'auditeur assis face à la barre de son que celui situé plusieurs mètres en retrait. Bien que le mode HARMAN Display Surround soit particulièrement adapté au visionnage de films, vous pouvez également l'utiliser pour écouter de la musique.

Touche de sélection du mode surround

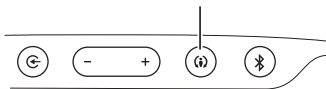

Touche de sélection du mode surround

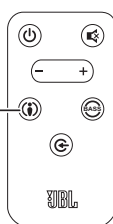

AMPLIFICATION DES GRAVES

Appuyez sur la touche Bass de la télécommande pour optimiser les basses fréquences ; les graves sont amplifiés afin d'adapter le son au visionnage de films et à l'écoute de musique. Nous vous recommandons de tester librement cette commande afin de trouver le réglage adapté à vos préférences. Appuyez à nouveau sur cette touche pour rétablir un niveau normal de basses fréquences.

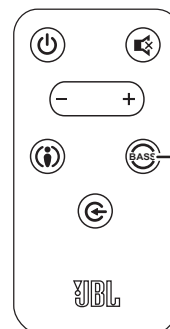

Touche d'amplification des graves

PROGRAMMATION DES COMMANDES DE VOLUME ET DE COUPURE DU SON DE LA TÉLÉCOMMANDE DU TÉLÉVISEUR

Vous pouvez programmer la barre de son de façon à ce qu'elle obéisse aux commandes d'augmentation/réduction du volume et de désactivation du son. Vous pourrez ainsi commander la barre de son et votre téléviseur à l'aide d'une seule télécommande. Avant de commencer à programmer la barre de son, munissez-vous de la télécommande de votre téléviseur.

1. Maintenez enfoncée la touche de sélection du mode surround de la barre de son jusqu'à ce qu'elle commence à clignoter en orange.

Maintenir cette touche enfoncée jusqu'à ce qu'elle clignote en orange

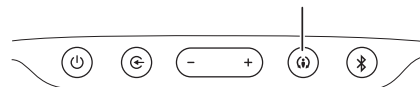

2. Dirigez la télécommande de votre téléviseur vers la barre de son en respectant une distance minimale d'environ 30 cm (12 po) :

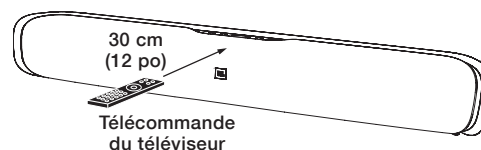

- Appuyez sur la touche d'augmentation du volume de la télécommande du téléviseur tout en maintenant enfoncée la touche Volume + de la barre de son. Si la programmation réussit, la touche de sélection du mode surround de la barre de son cesse de clignoter en orange et s'allume en blanc pendant une seconde, puis clignote en orange à nouveau.

A) Maintenir enfoncée la touche Volume + de la barre de son

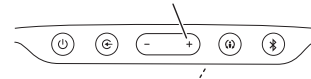

- B) Appuyer sur la touche d'augmentation du volume de la télécommande du téléviseur

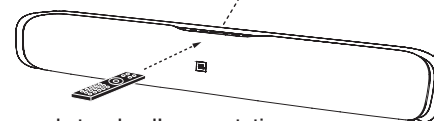

- Appuyez sur la touche de réduction du volume de la télécommande du téléviseur tout en maintenant enfoncée la touche Volume - de la barre de son. Si la programmation réussit, la touche de sélection du mode surround de la barre de son cesse de clignoter en orange et s'allume en blanc pendant une seconde, puis clignote en orange à nouveau.

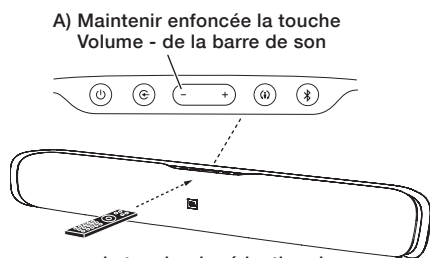

B) Appuyer sur la touche de réduction du volume de la télécommande du téléviseur

- Appuyez sur la touche de coupure du son de la télécommande du téléviseur tout en maintenant enfoncées les touches Volume + et Volume - de la barre de son. Si la programmation réussit, la touche de sélection du mode surround de la barre de son cesse de clignoter en orange et s'allume en blanc pendant une seconde, puis clignote en orange à nouveau.

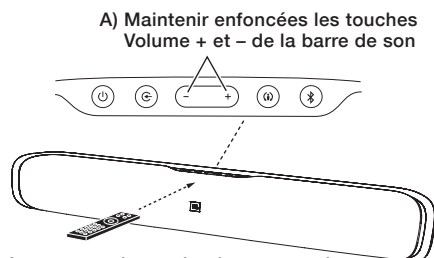

B) Appuyer sur la touche de coupure du son de la télécommande du téléviseur

3. Lorsque vous avez terminé, maintenez enfoncée la touche de sélection du mode surround de la barre de son jusqu'à ce qu'elle cesse de clignoter en orange.

La barre de son obéit à présent aux commandes de volume et de désactivation du son de la télécommande du téléviseur.

CARACTÉRISTIQUES TECHNIQUES

BARRE DE SON AMPLIFIÉE CINEMA SB200

Transducteur basse fréquence :	Une membrane 89 mm (3,5 po) par canal
Transducteur haute fréquence :	Un dôme 25 mm (1 po) par canal
Puissance de l'amplificateur :	60 watts (crête) par canal
Réponse en fréquence :	55 Hz – 23 kHz (-6 dB)
Système électrique :	100 V – 240 V, 50 Hz/60 Hz, 60 W
Consommation électrique :	<0,5 W (en veille) ; 60 W (à pleine puissance)
Dimensions (H x L x P) :	116 mm x 901 mm x 103 mm (4 9/16 po x 35 1/2 po x 4 1/16 po)
Poids :	5,1 kg (11,5 lb)



HARMAN HARMAN International Industries, Incorporated
8500 Balboa Boulevard, Northridge, CA 91329 USA

© 2012 HARMAN International Industries, Incorporated. All rights reserved. JBL is a trademark of HARMAN International Industries, Incorporated, registered in the United States and/or other countries.

The *Bluetooth* word mark and logo are registered trademarks and are owned by the *Bluetooth* SIG, Inc., and any use of such marks by HARMAN International Industries, Incorporated, is under license.

Manufactured under license from Dolby Laboratories. Dolby and the double-D symbol are trademarks of Dolby Laboratories.

All Rights Reserved. Features, specifications and appearance are subject to change without notice.

Part No. 950-0471-001 Rev: A

www.jbl.com



CINEMA SB200

Altavoz realzado en formato de torre de sonido



GUÍA DE INICIACIÓN RÁPIDA

GRACIAS POR ELEGIR ESTE PRODUCTO JBL®

El altavoz de torre de sonido JBL Cinema SB200 es un sistema de sonido completo e integrado que mejorará significativamente el sonido de sus programas de televisión. Puede montarse en la pared o colocarse en una estantería, e incluye todos los cables necesarios para conectarlo a su televisor y a su sintonizador de televisión por cable/satélite o reproductor de disco.

Tenemos la convicción de que el sistema JBL le proporcionará hasta la última nota de diversión que espera y que, cuando se plantee adquirir otros equipos de sonido para su casa, su coche o su oficina, volverá a elegir los productos JBL.

Esta guía de iniciación rápida contiene toda la información necesaria para configurar, conectar y ajustar su nuevo sistema de altavoces. Si desea obtener información más detallada, visite nuestro sitio web: www.jbl.com.

ARTÍCULOS INCLUIDOS

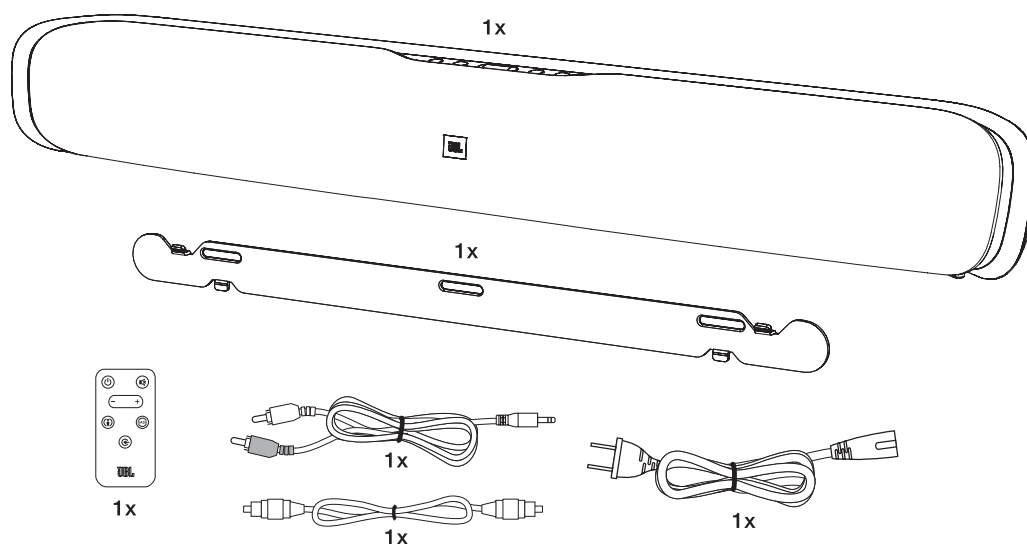

CONTROLES Y CONEXIONES DEL PANEL TRASERO DE LA TORRE DE SONIDO

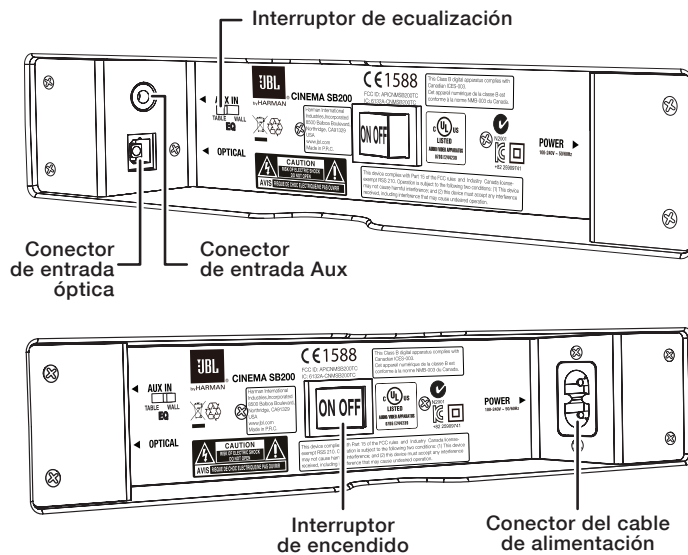

Interruptor de ecualización: Utilice este interruptor para ajustar los bajos de la torre de sonido para montaje en pared o de sobremesa. Si va a montar la torre de sonido con el soporte de montaje en pared que se incluye, ajuste el interruptor de ecualización en la posición "Wall" (Pared) para obtener un rendimiento de bajos lo más natural posible. Si va a colocar la torre de sonido en una mesa, ajuste el interruptor de ecualización en la posición "Table" (Mesa) para obtener un rendimiento de bajos lo más natural posible.

Conector de entrada óptica (digital): Si su televisor, reproductor de discos o sintonizador de televisión por cable/satélite dispone de una salida digital óptica, utilice el cable de fibra óptica que se incluye para conectarlo aquí.

NOTA: Puede conectar distintos componentes fuentes a los conectores analógicos y digitales.

Conexión de entrada auxiliar (analógica): Utilice el cable de sonido estéreo de 3,5 mm a estéreo RCA para conectar las salidas estéreo analógicas de su televisor, reproductor de discos o sintonizador de televisión por cable/satélite.

Interruptor de alimentación: Ajuste este interruptor en la posición "On" (Encendido) para activar la torre de sonido. En funcionamiento normal, este interruptor deberá dejarse en dicha posición. Consulte *Encendido y apagado de la torre de sonido*, en la página 5, si desea obtener más información.

Conector del cable de alimentación: Sirve para conectar el cable de alimentación. Consulte *Conexiones de alimentación*, en la página 5, si desea obtener información adicional.

IMPORTANTE: No conecte el cable de alimentación a una toma de CA hasta haber efectuado y comprobado todas las conexiones.

Si tiene intención de no utilizar la torre de sonido durante un periodo de tiempo prolongado (por ejemplo, si piensa salir de vacaciones), ajuste el interruptor de alimentación en la posición "Off" (Apagado).

CONTROLES DEL PANEL SUPERIOR DE LA TORRE DE SONIDO Y MANDO A DISTANCIA

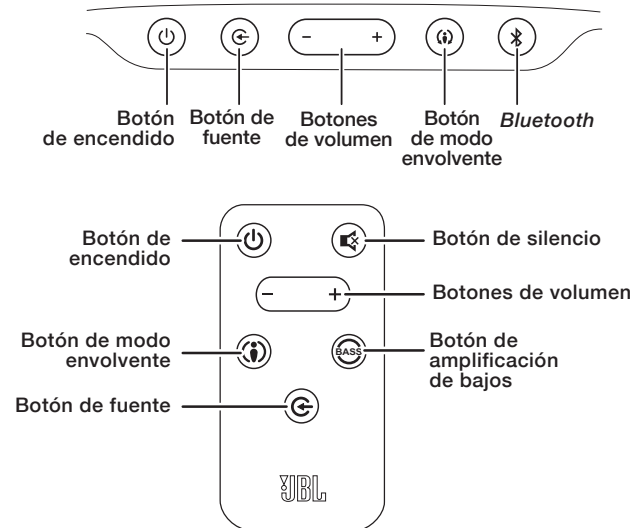

Botón de encendido: Para encender la torre de sonido cuando está en modo de espera, presione el botón de encendido en la torre de sonido o en el mando a distancia. El indicador de alimentación se iluminará con una luz blanca. Para poner la torre de sonido en modo de espera cuando el sistema esté encendido, presione el botón de encendido. El indicador de alimentación se iluminará con una luz ámbar. Si no presiona el botón de alimentación, la torre de sonido entrará en modo de espera tras no detectar ninguna señal de sonido transcurridos aproximadamente 10 minutos.

NOTA: Si pone la torre de sonido en modo de espera pulsando el botón de encendido, deberá encenderla pulsando de nuevo manualmente el botón de encendido.

Botón de silencio (solo mando a distancia): Presiónelo si desea silenciar el sonido de la torre. Cuando el sistema esté en silencio, vuelva a presionar el botón de silencio o uno de los botones de control de volumen para restablecer el sonido.

NOTA: El sistema también se pondrá en silencio si se pulsan ambos botones de control del volumen a la vez cuando el sonido está activado. Para restablecer el sonido, vuelva a pulsar ambos botones de control del volumen.

Botón de modo envolvente: Este botón permite activar o desactivar el procesamiento HARMAN Display Surround (sonido envolvente para visualización). El indicador del botón de sonido envolvente se ilumina en ámbar cuando el procesamiento de HARMAN Display Surround está activo, y en color blanco cuando HARMAN Display Surround no está activo (sonido estéreo normal). Consulte *Botones de modo de sonido envolvente*, en la página 6, si desea más información.

Botones de aumento/disminución del volumen: Presione el botón "+" para aumentar el volumen, y el botón "-" para disminuirlo. Al presionarse, los botones se iluminan en blanco durante unos segundos.

Botón de selección de fuente: Este botón permite alternar entre las distintas fuentes conectadas a las entradas Auxiliar (analógica) y Óptica (digital). Cuando está activa la entrada auxiliar, el indicador de fuente se ilumina en color blanco; cuando está activa la entrada óptica, el indicador de fuente se ilumina en ámbar.

Bluetooth (solo en la torre de sonido): Presione este botón para reproducir el sonido desde un dispositivo *Bluetooth* acoplado a través de la torre de sonido. El LED del botón se iluminará en azul cuando la fuente activa sea un dispositivo *Bluetooth* acoplado. Mantenga presionado este botón para que la torre de sonido entre en modo de acoplamiento *Bluetooth*. Consulte *Funcionamiento del Bluetooth*, en la página 5, si desea obtener más información.

Botón de amplificación de bajos (solo en el mando a distancia): presione el botón de amplificación de bajos del mando a distancia para mejorar el rendimiento en las bajas frecuencias. Vuelva a presionar este botón para restablecer el rendimiento normal de la torre de sonido en las bajas frecuencias.

COLOCACIÓN DE LA TORRE DE SONIDO

COLOCACIÓN DE LA TORRE DE SONIDO EN UNA MESA

Si su televisor está colocado sobre una mesa, puede colocar la torre de sonido justo delante del soporte del televisor, centrado con la pantalla. Si la superficie de la mesa es plana, la torre de sonido descansará sobre los protectores de goma.

- Ajuste el interruptor de ecualización de la torre de sonido en la posición "Table" (Mesa). Consulte *Controles y conexiones del panel trasero de la torre de sonido* en la página 2.

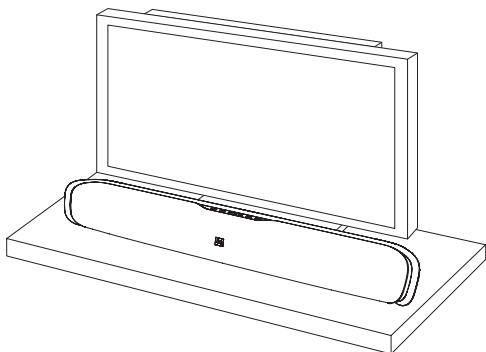

MONTAJE DE LA TORRE DE SONIDO EN LA PARED

Si su televisor está fijado a la pared, puede utilizar el soporte de montaje en la pared que se incluye para fijar la torre de sonido a la pared, justo debajo del televisor.

1. Determine la ubicación de la torre de sonido en la pared. Asegúrese de que la parte superior de la torre de sonido no bloquee la vista de la pantalla del televisor antes de montarla en la pared.
2. Sostenga el soporte contra la pared a modo de plantilla y marque la posición de los orificios del soporte en la pared. Los tres orificios deben quedar a una distancia de 18 cm entre sí. Las ranuras del soporte admiten tornillos de 4 mm. Asegúrese de que los orificios son de la misma altura. Consulte la ilustración a continuación.

Marque la posición de los tres orificios del soporte a una distancia de 18 cm

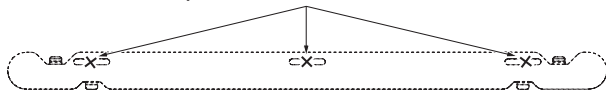

3. Tras asegurarse de que el lado plano del soporte está en el lado de la pared, fije el soporte a la pared en las posiciones marcadas utilizando herramientas y fijaciones apropiadas para la construcción y los materiales de la pared. Recuerde que la torre de sonido pesa 3,4 kg. Asegúrese de usar fijaciones que soporten este peso.

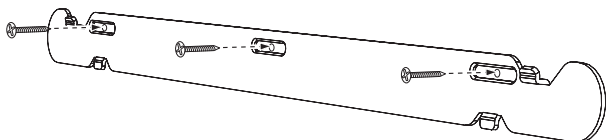

4. Tras leer la sección de *Conexiones* en la página 4, conecte todos los cables a la torre de sonido.

IMPORTANTE: NO enchufe aún el cable de alimentación de la torre de sonido a la toma de CA.

- Ajuste el interruptor de actualización de la torre de sonido en la posición "Wall" (Pared) y el botón de encendido de la torre de sonido en la posición "On" (Encendido). Consulte *Controles y conexiones del panel trasero de la torre de sonido* en la página 2.
5. Para fijar la torre de sonido al soporte, deslice las lengüetas superiores de este para introducirlo en las ranuras de la torre de sonido. Las ranuras de la torre de sonido le permiten ajustar el ángulo de la torre de sonido en la pared para asegurarse de que está a nivel.

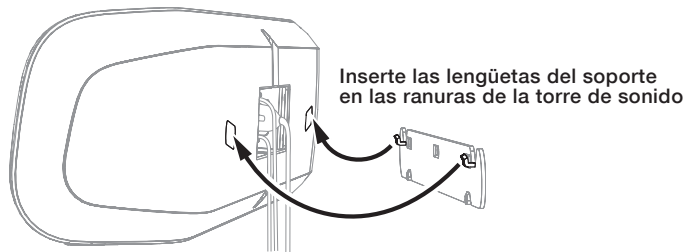

CONEXIONES

CONEXIONES PARA FUENTES

Analógica: utilice el cable de sonido estéreo que se incluye para conectar la entrada Aux (analógica) a la salida de sonido estéreo de su televisor. Si su televisor dispone de dos juegos de conexiones de salida de sonido, utilice el que tenga un nivel de salida fijo (no variable). Esto le permitirá apagar por completo los altavoces del televisor mientras que este último sigue proporcionando una señal de sonido constante a la torre de sonido.

Digital: si su reproductor de disco, cable o sintonizador dispone de una salida digital óptica, puede utilizar el cable de sonido digital óptico que se incluye para conectarlo a la entrada Óptica (digital) de la torre de sonido.

NOTA: Si su reproductor de disco, cable o sintonizador de televisión por cable o satélite no dispone de una salida digital óptica, puede conectar la salida de sonido analógica a su televisor. El televisor enviará la señal de sonido a la torre de sonido por medio de la conexión analógica descrita anteriormente.

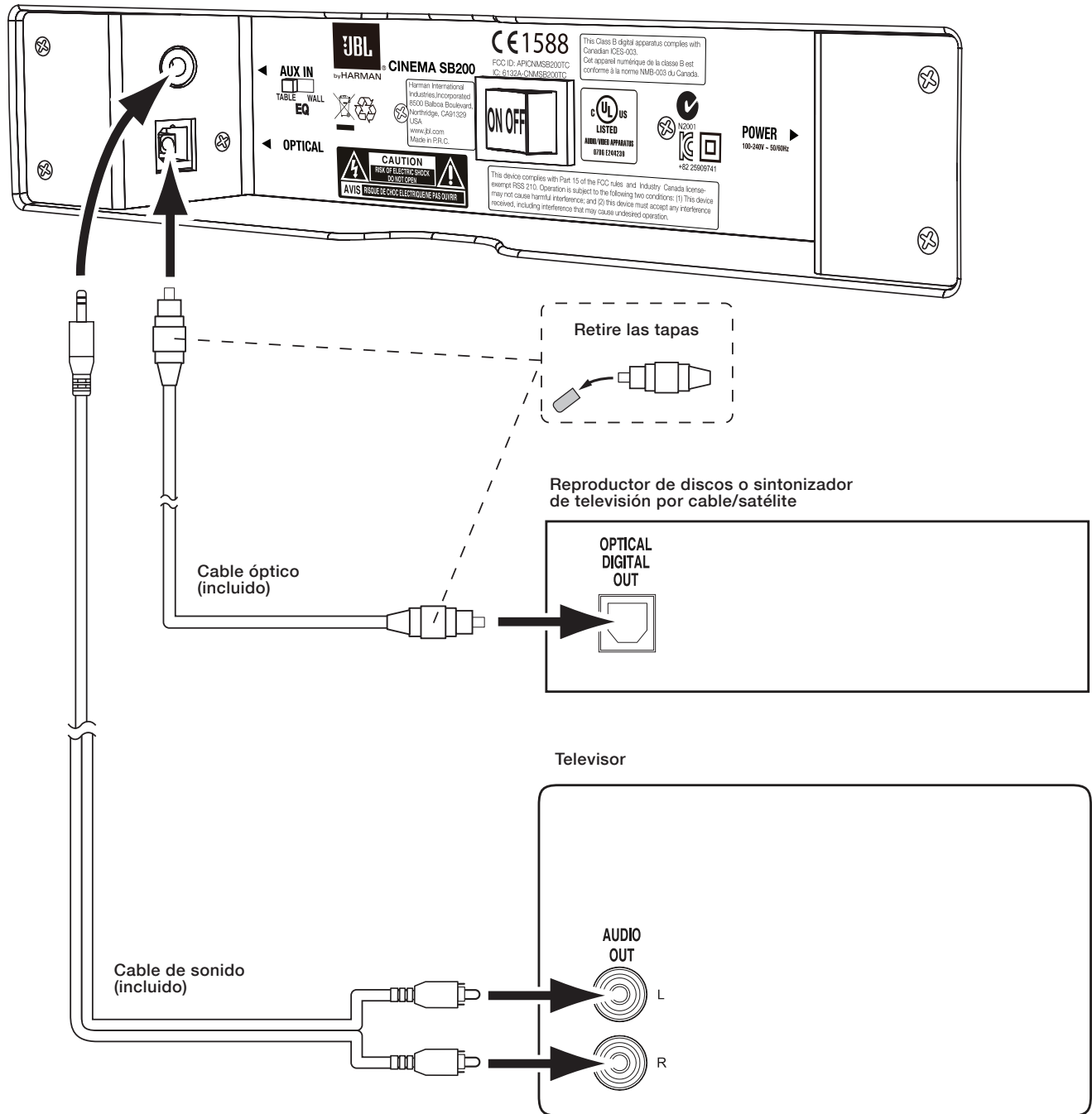

CONEXIONES DE ALIMENTACIÓN

Tras verificar que todas las conexiones de fuentes se han efectuado correctamente, conecte el cable de alimentación que se incluye en el conector del cable de alimentación de la torre de sonido, y el otro extremo en una toma de CA *activa* no conmutada. NO enchufe este cable en la salida de accesorios que incluyen algunos componentes de sonido.

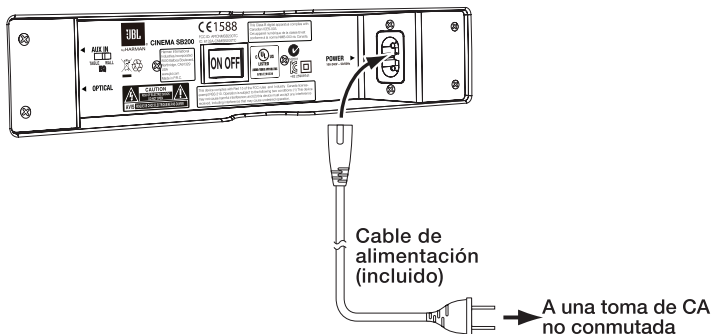

USO DEL SISTEMA DE TORRE DE SONIDO

APAGADO Y ENCENDIDO DE LA TORRE DE SONIDO

Ajuste el interruptor de encendido de la torre de sonido en la posición "On" (Encendido).

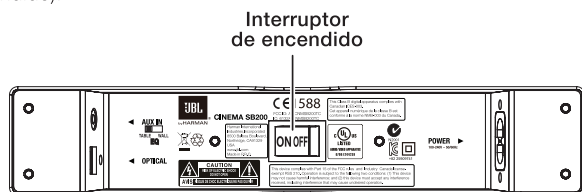

Para encender la torre de sonido, presione el botón de encendido situado en dicha torre o en el mando a distancia. Para poner la torre de sonido en modo de espera cuando esté encendida, presione uno de los botones de encendido.

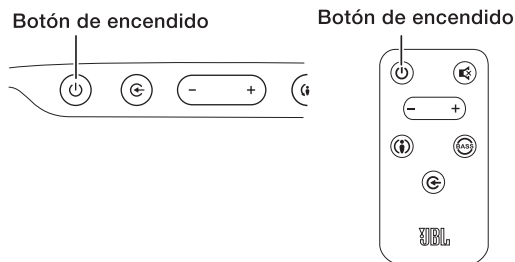

Si no presiona el botón de alimentación, la torre de sonido entrará automáticamente en modo de espera tras no detectar ninguna señal de sonido transcurridos aproximadamente 10 minutos. NOTA: Si ha puesto la torre de sonido en modo de espera pulsando el botón de encendido, deberá encenderla pulsando de nuevo manualmente el botón de encendido.

Si va a estar fuera de casa durante un periodo de tiempo prolongado, o si tiene previsto no usar la torre de sonido durante mucho tiempo, ajuste el botón de encendido de la torre de sonido en la posición "Off" (Apagado).

FUNCIONAMIENTO DEL BLUETOOTH

Para reproducir sonido de forma inalámbrica en la torre de sonido desde un dispositivo *Bluetooth*:

1. Asegúrese de que la torre de sonido está en modo de acoplamiento *Bluetooth* (el LED del botón *Bluetooth* parpadea en color azul). Si el LED no parpadea en color azul, mantenga presionado el botón *Bluetooth* hasta que el LED comience a parpadear en azul.

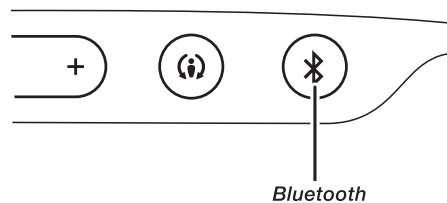

2. Coloque el dispositivo en modo de acoplamiento. Utilice el menú de acoplamiento del dispositivo *Bluetooth* para acoplar el dispositivo con la torre de sonido. La torre de sonido aparecerá como "SB200" en el menú del dispositivo. Si el dispositivo solicita una contraseña, utilice 0000.
3. Cuando el LED del botón *Bluetooth* de la torre de sonido se ilumine de forma permanente, significará que esta última está acoplada con el dispositivo y que puede reproducir en ella sonido procedente del dispositivo mediante *Bluetooth*.

Para desconectar el dispositivo *Bluetooth*, mantenga presionado el botón *Bluetooth* de la torre de sonido hasta que el LED comience a parpadear. Para acoplar la torre de sonido con un dispositivo *Bluetooth*, repita los pasos de 1 a 3 con el nuevo dispositivo.

Notas sobre el funcionamiento del *Bluetooth*:

- Puede cambiar manualmente la fuente acoplada al dispositivo *Bluetooth* presionando el botón *Bluetooth* de la torre de sonido.
- Si cambia la torre de sonido a una fuente distinta mientras está reproduciendo desde un dispositivo *Bluetooth* acoplado, la barra de sonido enviará un comando de interrupción y la reproducción del dispositivo *Bluetooth* se detendrá.

CAMBIO DE LA FUENTE

Presione el botón de selección de fuente en la torre de sonido o en el mando a distancia para alternar entre los dispositivos conectados a las entradas auxiliar y óptica y un dispositivo que esté reproduciendo sonido mediante *Bluetooth*. Cuando esté activa la entrada Aux, el indicador de fuente de la torre de sonido se iluminará en blanco. Cuando esté activa la entrada Óptica, el indicador de la barra de sonido se iluminará en ámbar.

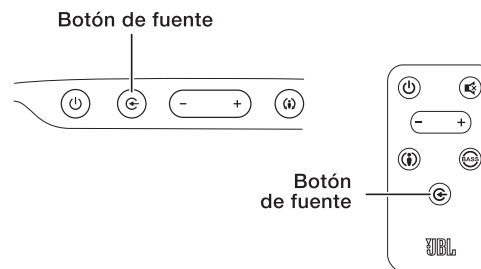

AJUSTE DEL VOLUMEN DEL SISTEMA

Presione los botones de volumen + y - de la torre de sonido o del mando a distancia con pulsaciones cortas. Mantenga presionados los botones para aumentar o disminuir de forma continua el volumen.

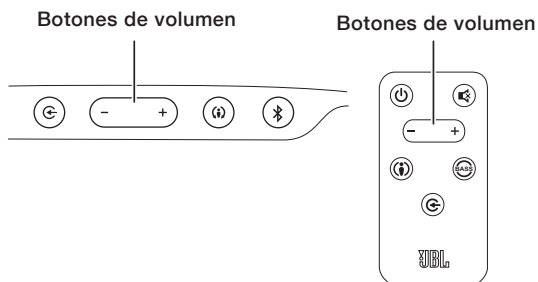

Para obtener un sonido óptimo, es aconsejable que desactive los altavoces de su televisor. Consulte el manual del propietario de su televisor para averiguar cómo hacerlo.

SILENCIACIÓN DEL SISTEMA

Presione momentáneamente y a la vez ambos botones de volumen de la torre de sonido, o bien el botón de silencio del mando a distancia, para silenciar el sistema. Presione momentáneamente uno de los botones de volumen de la torre de sonido, o bien el botón de silencio del mando a distancia, para desactivar el silencio.

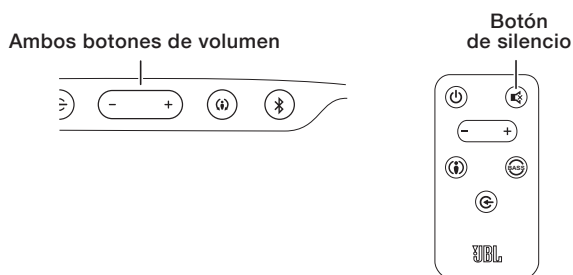

CAMBIO DEL MODO DE SONIDO ENVOLVENTE

Presione el botón de modo de sonido envolvente de la torre de sonido o del mando a distancia para cambiar el sonido de sonido estéreo normal (el indicador se ilumina en color blanco) a sonido HARMAN Display Surround (el indicado se ilumina en ámbar). El ajuste de procesamiento HARMAN Display Surround produce una experiencia de sonido completamente envolvente para quien esté sentado justo delante o a varios metros de la torre de sonido. Aunque resulta especialmente eficaz para ver películas, también puede probar el ajuste de procesamiento HARMAN Display Surround para la música.

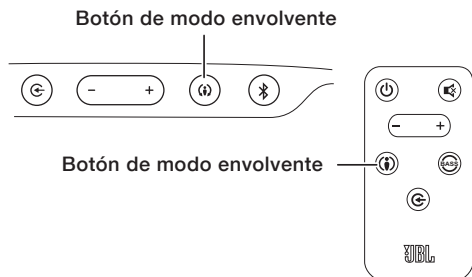

AMPLIFICACIÓN DE BAJOS

Presione el botón de amplificación de bajos del mando a distancia para mejorar el rendimiento en las bajas frecuencias, lo que resultará en sonidos graves más impactantes, adecuados para determinadas películas o música. Puede hacer pruebas con este control puesto que no existe riesgo de provocar ningún daño. Vuelva a presionar este botón para restablecer el rendimiento normal de la torre de sonido en las bajas frecuencias.

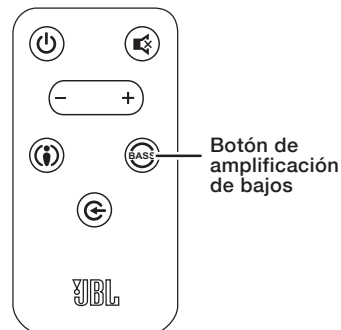

INFORMACIÓN SOBRE LOS COMANDOS DE VOLUMEN Y SILENCIO DEL TELEVISOR

Puede programar la torre de sonido para que responda a los comandos de volumen y silencio de mando a distancia. Así, podrá controlar tanto la torre de sonido como el televisor desde un único mando a distancia. Antes de comenzar a programar la torre de sonido, tenga a mano el mando a distancia.

1. Mantenga presionado el botón del modo de sonido envolvente hasta que el botón comience a parpadear en ámbar.

Mantenga presionado hasta que el botón parpadee en color ámbar

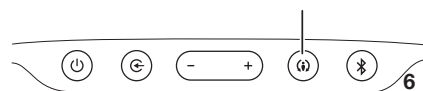

2. Sostenga el mando a distancia del televisor a unos 30 cm de la parte frontal de la torre de sonido y oriéntelo directamente hacia la torre de sonido:



- Presione el botón de aumento del volumen del mando a distancia del televisor mientras mantiene presionado el botón de volumen + de la torre de sonido. Si la programación se efectúa correctamente, el botón del modo de sonido envolvente de la torre de sonido pasará de ámbar a blanco permanente durante un segundo y, después, volverá a parpadear en ámbar.

A) Presione el botón de volumen + de la torre de sonido

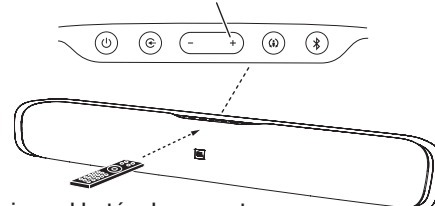

B) Presione el botón de aumento del volumen del mando a distancia del televisor

- Presione el botón de disminución del volumen del mando a distancia del televisor mientras mantiene presionado el botón de volumen – de la torre de sonido. Si la programación se efectúa correctamente, el botón del modo de sonido envolvente de la torre de sonido pasará de ámbar a blanco permanente durante un segundo y, después, volverá a parpadear en ámbar.

A) Presione el botón de volumen – de la torre de sonido

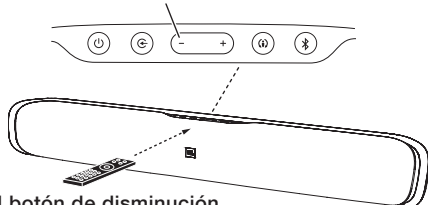

B) Presione el botón de disminución del volumen del mando a distancia del televisor

- Presione el botón de silencio del mando a distancia del televisor mientras mantiene presionados los botones de volumen + y – a la vez. Si la programación se efectúa correctamente, el botón del modo de sonido envolvente de la torre de sonido pasará de ámbar a blanco permanente durante un segundo y, después, volverá a parpadear en ámbar.

A) Presione los botones de volumen + y – de la torre de sonido

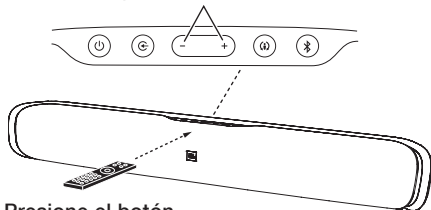

B) Presione el botón de silencio del mando a distancia del televisor

3. Cuando haya terminado, mantenga presionado el botón del modo de sonido envolvente de la torre de sonido hasta que este parpadee en color ámbar.

La torre de sonido ahora responderá a los comandos de volumen y silencio del mando a distancia de su televisor.

ESPECIFICACIONES

TORRE DE SONIDO DE ALTAVOZ REALZADO CINEMA SB200

Transductor de baja frecuencia:	un cono de 89 mm por canal
Transductor de alta frecuencia:	una cúpula de 25 mm por canal
Potencia del amplificador:	60 vatios de potencia máxima por canal
Respuesta en frecuencia:	55 Hz-23 kHz (-6 dB)
Requisitos de alimentación:	100-240 V; 50 Hz/60 Hz; 60 W
Consumo de energía:	<0,5 W (en espera); 60 W (máximo)
Dimensiones (altura x anchura x profundidad):	116 mm x 901 mm x 103 mm
Peso (embalado):	5,1 kg



HARMAN HARMAN International Industries, Incorporated
8500 Balboa Boulevard, Northridge, CA 91329 USA

© 2012 HARMAN International Industries, Incorporated. All rights reserved. JBL is a trademark of HARMAN International Industries, Incorporated, registered in the United States and/or other countries.

The *Bluetooth* word mark and logo are registered trademarks and are owned by the *Bluetooth* SIG, Inc., and any use of such marks by HARMAN International Industries, Incorporated, is under license.

Manufactured under license from Dolby Laboratories. Dolby and the double-D symbol are trademarks of Dolby Laboratories.

All Rights Reserved. Features, specifications and appearance are subject to change without notice.

Part No. 950-0471-001 Rev: A

www.jbl.com



CINEMA SB200

alto-falante de barra de som com energia própria



MANUAL DE CONSULTA RÁPIDA

OBRIGADO POR ESCOLHER ESTE PRODUTO DA JBL®

O alto-falante de barra de som energizado JBL Cinema SB200 é um sistema de som completo e integrado que melhora drasticamente o som dos programas que você assiste em sua TV. Ele pode ser montado na parede ou em uma estante e inclui todos os cabos necessários para a conexão à sua TV, decodificador de cabo/satélite ou leitor de disco.

Estamos seguros de que este sistema da JBL fornecerá cada nota do entretenimento que você espera - e que, quando você pensar em comprar equipamentos adicionais de áudio para sua casa, carro ou escritório, novamente escolherá os produtos da JBL.

Este manual de consulta rápida contém todas as informações necessárias para configurar, conectar e ajustar o seu novo sistema de alto-falante. Para obter informações mais detalhadas, visite nosso site: www.jbl.com.

ITENS INCLUSOS

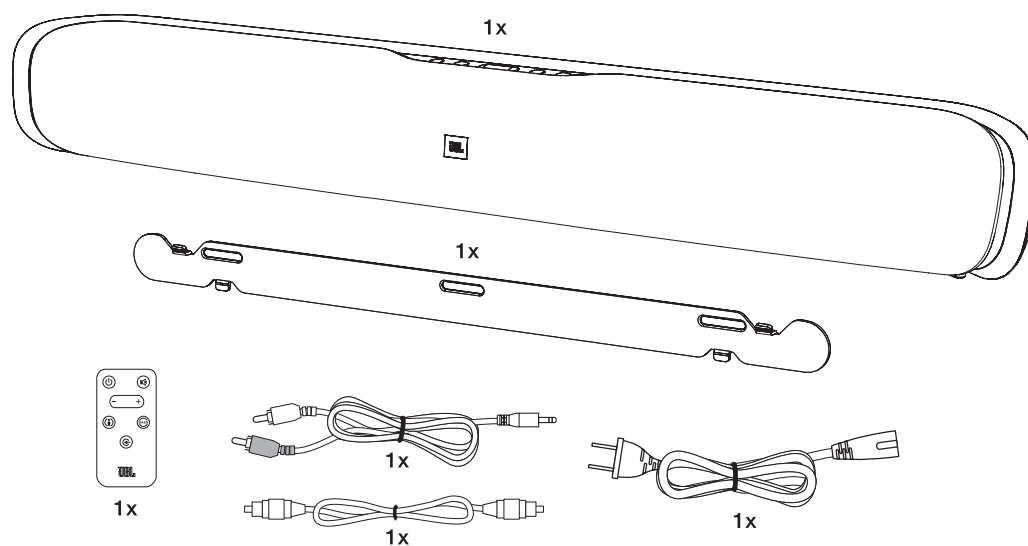

CONTROLES E CONEXÕES DO PAINEL TRASEIRO DA BARRA DE SOM

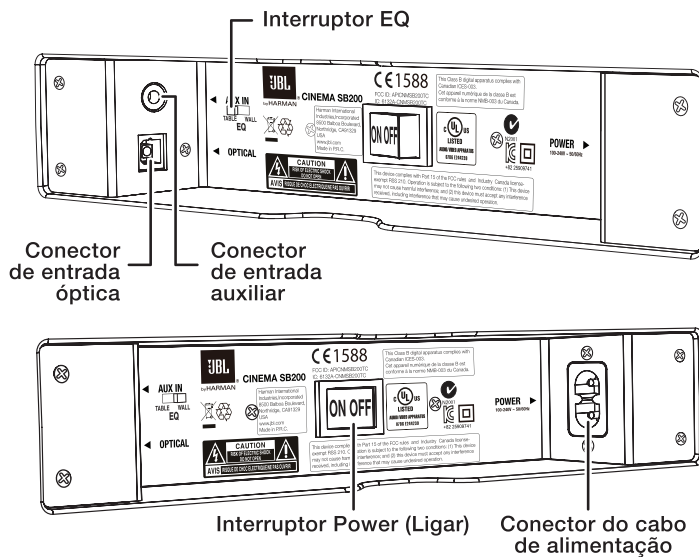

Interruptor EQ: Use este interruptor para ajustar o grave da barra de som para a montagem na parede ou na mesa. Se você estiver montando a barra de som na parede com o suporte incluído, coloque o interruptor EQ na posição "Wall" (Parede) para o desempenho de graves com a sonoridade mais natural. Se você estiver colocando a barra de som em uma mesa, coloque o interruptor EQ na posição "Table" (Mesa) para o desempenho de graves com a sonoridade mais natural.

Conector de entrada óptica (digital): Se a sua TV, leitor de disco ou decodificador de cabo/satélite tiver uma saída digital óptica, utilize o cabo óptico incluído para conectá-la aqui.

OBSERVAÇÃO: É possível conectar diferentes componentes de fonte às conexões analógica e digital.

Conexão de entrada auxiliar (analógica): Utilize o cabo de áudio estéreo de 3,5 mm para estéreo RCA para conectar aqui as saídas analógicas estéreo da sua TV, leitor de disco ou decodificador de cabo/satélite.

Interruptor Power (Ligar): Coloque este interruptor na posição "On" (Ligado) para ativar a barra de som. Na operação normal, este interruptor fica na posição "On" (Ligado). Consulte *Ligando e desligando a barra de som*, na página 5, para obter informações adicionais.

Conector do cabo de alimentação: Conecte aqui o cabo de alimentação incluso. Consulte *Conexões da alimentação*, na página 5, para obter informações adicionais.

IMPORTANTE: Não conecte o cabo de alimentação a uma tomada de CA antes de ter feito e verificado todas as outras conexões.

Se você não for usar a barra de som por um período prolongado - por exemplo, se estiver saindo de férias - deixe o interruptor Power (Ligar) na posição "Off" (Desligado).

CONTROLES DO PAINEL SUPERIOR E CONTROLE REMOTO DA BARRA DE SOM

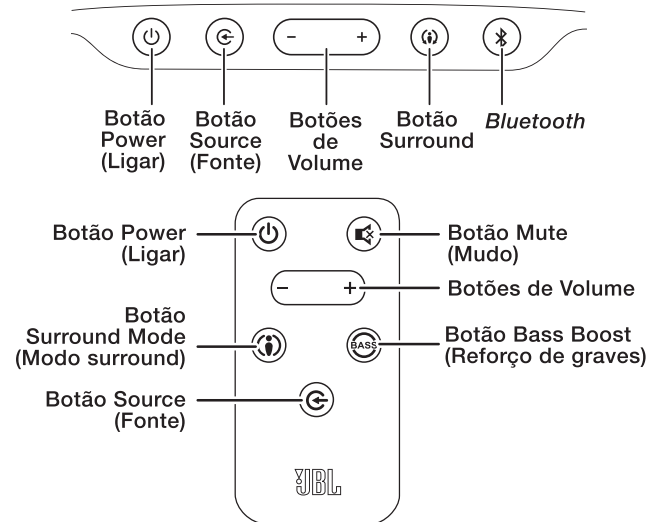

Botão Power (Ligar): Para ligar a barra de som quando está no modo de Espera, pressione o botão Power (Ligar) na barra de som ou no controle remoto. (O indicador da alimentação se torna branco). Para colocar a barra de som no modo de Espera, pressione o botão Power (Ligar) enquanto o sistema está ligado. (O indicador de alimentação se torna âmbar). Se o botão Power (Ligar) não for pressionado, a barra de som entra automaticamente no modo de Espera aproximadamente 10 minutos depois que o sinal de áudio cessa.

OBSERVAÇÃO: Se a barra de som for colocada no modo de Espera pressionando-se o botão Power (Ligar), é preciso ligá-la manualmente pressionando novamente esse botão.

Botão Mute (Mudo) (apenas controle remoto): Pressione o botão Mute (Mudo) para colocar a barra de som no mudo. Com o sistema no mudo, pressione o botão Mute (Mudo) novamente ou um dos botões de Volume para restaurar o som.

OBSERVAÇÃO: Se forem pressionados os dois botões de Volume da barra de som ao mesmo tempo enquanto o sistema estiver ligado, ele ficará mudo. Pressione um dos botões de Volume enquanto o sistema estiver no mudo para restaurar o som.

Botão Surround Mode (Modo surround): Esse botão liga e desliga o processamento do HARMAN Display Surround da barra de som. O indicador do botão Surround torna-se âmbar quando o HARMAN Display Surround está ativo e branco quando está inativo (som estéreo normal). Consulte *Botões Surround Mode (Modo surround)*, na página 6, para obter mais informações.

Botões de Volume: Pressione o botão "+" para aumentar o volume e "-" para diminuir. Os botões ficam acesos em branco por alguns segundos depois de serem pressionados.

Botão Source Selector (Seleção de fonte): Esse botão alterna as fontes conectadas às entradas Auxiliar (analógica) e Óptica (digital). Quando a entrada Auxiliar está ativa, o indicador da Fonte se torna branco; quando a Óptica está ativa, ele se torna âmbar.

Botão do Bluetooth (somente barra de som): Pressione este botão para reproduzir o áudio de um dispositivo *Bluetooth* emparelhado através da barra de som. (O LED do botão acende em azul quando um dispositivo com *Bluetooth* emparelhado for a fonte ativa). Pressione e mantenha pressionado este botão para forçar a barra de som a entrar no modo de emparelhamento do *Bluetooth*. Consulte *Operação do Bluetooth*, na página 5, para obter informações adicionais.

Botão Bass Boost (Reforço de graves) (somente controle remoto): Pressione o botão Bass Boost (Reforço de graves) no controle remoto para melhorar o desempenho de baixa frequência. Pressione esse botão novamente para retornar ao desempenho de baixa frequência normal da barra de som.

POSICIONAMENTO DA BARRA DE SOM

COLOCANDO A BARRA DE SOM EM UMA MESA

Se a TV estiver em uma mesa, é possível colocar a barra de som na mesa, diretamente na frente do suporte da TV, centralizada na tela da TV. Se a superfície da mesa for plana, a barra de som ficará apoiada em seus pés de borracha.

- Coloque o interruptor EQ da barra de som na posição "Table" (Mesa). Consulte *Controles e conexões do painel traseiro da barra de som*, na página 2.

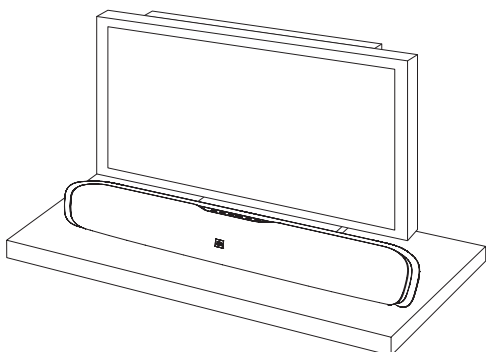

MONTAGEM DA BARRA DE SOM NA PAREDE

Se a TV estiver montada na parede, use o suporte de parede incluso para colocar a barra de som também na parede, diretamente abaixo da tela da TV.

1. Determine o local da barra de som na parede. Certifique-se de que a parte superior da barra de som não bloqueará a exibição da tela da TV quando for montada na parede.
2. Segure o suporte de montagem da barra de som contra a parede como um modelo e marque os locais dos seus orifícios na parede. Os três orifícios devem ser separados uniformemente por uma distância de 18 cm, e as aberturas do suporte foram projetadas para aceitar parafusos de 4 mm. Verifique se os orifícios estão na mesma altura. Veja a ilustração abaixo.

Marque os três locais dos orifícios do suporte com uma distância de 18 cm

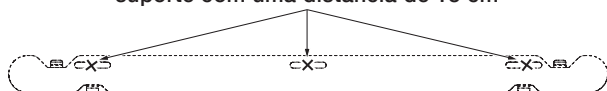

3. Encostando o lado plano do suporte na parede, encaixe o suporte de montagem nos locais que você marcou na parede, usando ferramentas e materiais adequados para a instalação na parede. Observe que a barra de som pesa 3,4 kg. Utilize um equipamento que possa suportar esse peso.

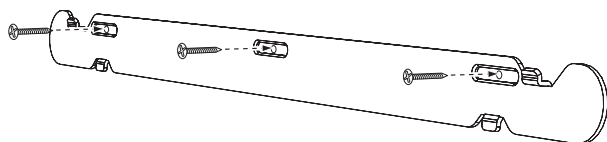

4. Depois de ler a seção *Conexões* na página 4, conecte todos os cabos à barra de som.

IMPORTANTE: NÃO conecte o cabo de alimentação da barra de som, neste momento, a uma tomada de CA.

- Coloque o interruptor EQ da barra de som na posição "Wall" (Parede) e o interruptor Power (Ligar) na posição "On" (Ligado). Consulte *Controles e conexões do painel traseiro da barra de som*, na página 2.

5. Encaixe a barra de som no suporte, deslizando as abas superiores do suporte para dentro das aberturas na parte traseira da barra de som. As aberturas da barra de som permitem ajustar o ângulo da barra na parede, para garantir que fique nivelada.

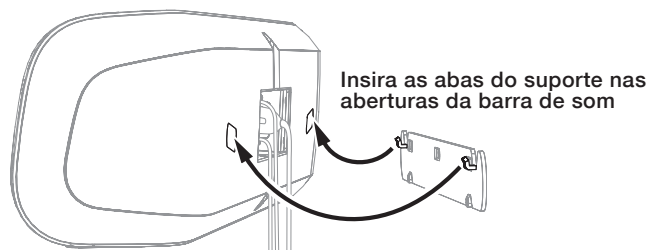

CONEXÕES

CONEXÕES DA FONTE

Análogica: Use o cabo de áudio estéreo fornecido para conectar a entrada Auxiliar da barra de som (análogica) à saída de áudio estéreo da TV. Se a TV tiver dois conjuntos de conectores de saída de áudio, use o conjunto que tenha um nível de saída fixo (não variável). Isso permite desligar totalmente os alto-falantes da TV, enquanto ela ainda fornece um sinal de áudio constante para a barra de som.

DIGITAL Se o leitor de disco ou decodificador de cabo ou satélite tiver uma saída digital óptica, é possível usar o cabo de áudio digital óptico fornecido para conectá-la à entrada Óptica (digital) da barra de som.

OBSERVAÇÃO: Se o leitor de disco ou decodificador de cabo ou satélite não tiver uma saída digital óptica, é possível conectar a saída de áudio analógica à TV. A TV enviará o sinal de áudio à barra de som por meio da conexão analógica descrita acima.

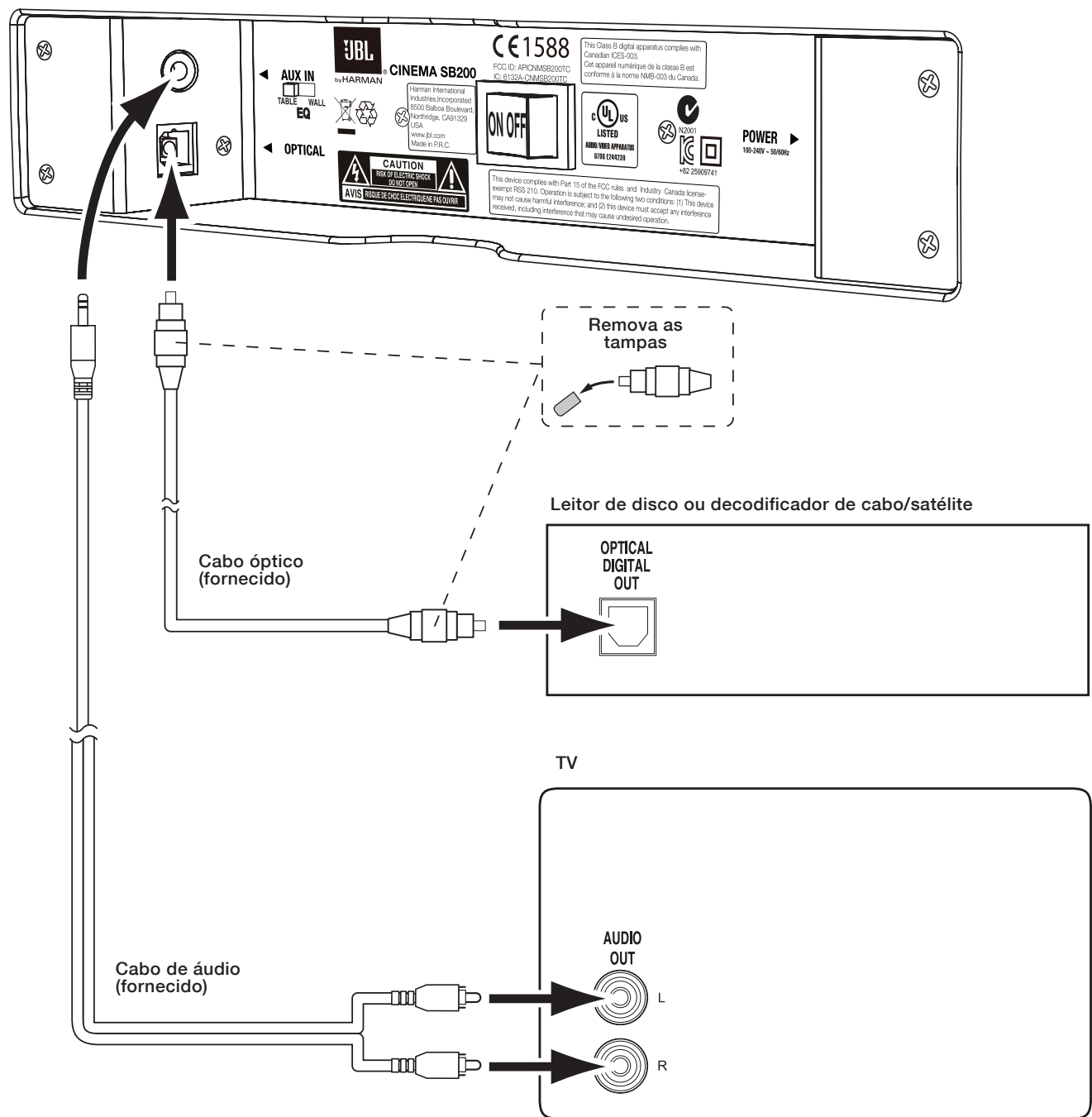

CONEXÕES DE ALIMENTAÇÃO

Depois de verificar se todas as conexões da fonte foram feitas corretamente, encaixe o cabo de alimentação fornecido no conector Cabo de Alimentação da barra de som e ligue a outra extremidade em uma tomada de CA ativa e *desligada*. NÃO LIGUE este cabo à tomada adicional encontrada em alguns componentes de áudio.

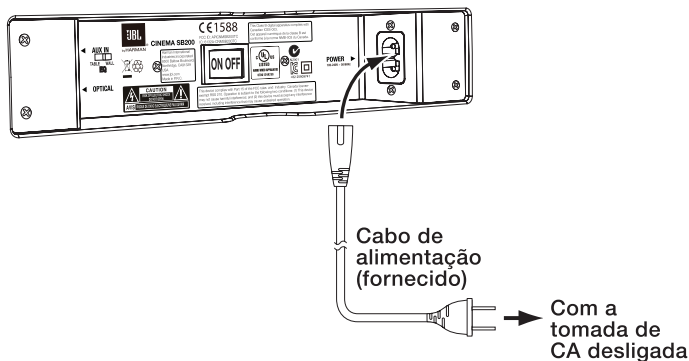

USANDO SEU SISTEMA DA BARRA DE SOM

LIGANDO E DESLIGANDO A BARRA DE SOM

Coloque o interruptor Power (Ligar) da barra de som na posição "On" (Ligado).

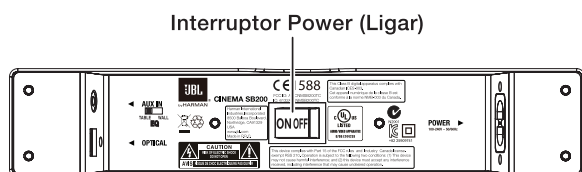

Pressione o botão Power (Ligar) na barra de som ou no controle remoto para ligar a barra de som. Para colocar a barra de som no modo de Espera, pressione o botão Power (Ligar) enquanto ela está ligada.

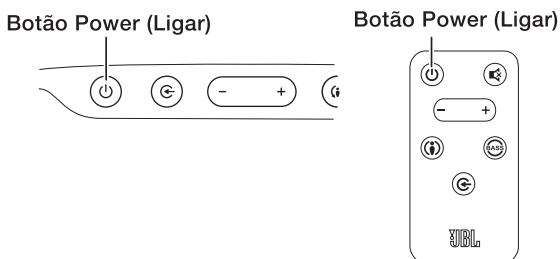

Se o botão Power (Ligar) não for pressionado, a barra de som entra automaticamente no modo de Espera aproximadamente 10 minutos depois que o sinal de áudio cessa. **OBSERVAÇÃO:** Se a barra de som for colocada no modo de Espera pressionando-se o botão Power (Ligar), é preciso ligá-la manualmente, pressionando novamente esse botão.

Se você ficar fora de casa por muito tempo ou se não for usar a barra de som por um período prolongado, deixe o interruptor Power (Ligar) da barra de som na posição "Off" (Desligado).

OPERAÇÃO DO BLUETOOTH

Para transmitir para a barra de som o áudio de um dispositivo com *Bluetooth* sem fio:

1. Confirme se a barra de som está no modo de emparelhamento com *Bluetooth* (o LED *Bluetooth* fica piscando em azul). Se o LED não estiver piscando em azul, pressione e mantenha pressionado o botão *Bluetooth* até que comece.

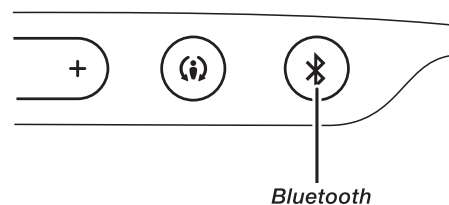

2. Coloque o dispositivo no modo de emparelhamento. Use o menu de emparelhamento *Bluetooth* do dispositivo para emparelhar com a barra de som. (A barra de som será exibida como "SB200" no menu do dispositivo). Se o dispositivo pedir uma senha, use 0000.
3. Quando o LED do botão *Bluetooth* ficar aceso sem piscar, ele está emparelhado com o dispositivo e você pode transmitir o áudio via *Bluetooth* do dispositivo para a barra de som.

Para desconectar o dispositivo *Bluetooth*, pressione e mantenha pressionado o botão *Bluetooth* da barra de som até que o LED comece a piscar. Para emparelhar a barra de som com um dispositivo *Bluetooth* diferente, repita as Etapas 1 a 3 no novo dispositivo.

Notas sobre a operação do *Bluetooth*:

- Você pode alternar a fonte manualmente para o dispositivo *Bluetooth* emparelhado, pressionando o botão *Bluetooth* da barra de som.
- Se você alternar a barra de som para uma fonte diferente enquanto um dispositivo *Bluetooth* emparelhado está transmitindo o áudio para a barra de som, ela envia um comando Stop (Parar) e o dispositivo *Bluetooth* interrompe a transmissão.

ALTERNANDO AS FONTES

Pressione o botão Source (Fonte) da barra de som ou do controle remoto para alternar os dispositivos que você conectou às saídas Auxiliar e Óptica e a um dispositivo que está transmitindo o áudio via *Bluetooth*. Quando a entrada Auxiliar está ativa, o indicador da fonte da barra de som acende em branco; quando a Óptica está ativa, ele acende em âmbar.

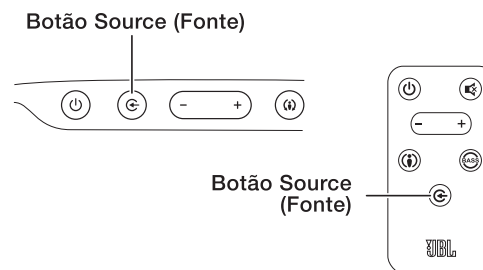

AJUSTANDO O VOLUME DO SISTEMA

Pressione os botões Volume + e - na barra de som ou controle remoto para aumentar ou diminuir o volume do sistema, uma etapa de cada vez. Mantenha os botões pressionados para aumentar ou diminuir o volume continuamente.

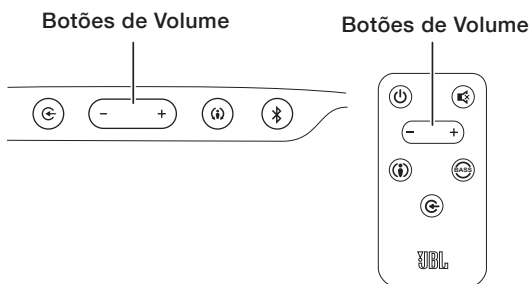

Para obter o melhor som, recomendamos desligar os alto-falantes incorporados da TV. Consulte o manual do proprietário da TV para descobrir como fazer isso.

COLOCANDO O SISTEMA NO MUDO

Pressione momentaneamente os dois botões de Volume da barra de som ao mesmo tempo, ou pressione o botão Mute (Mudo) do controle remoto, para colocar o sistema no mudo. Para recuperar o som, pressione momentaneamente um dos botões de Volume da barra de som, ou pressione o botão Mute (Mudo) do controle remoto.

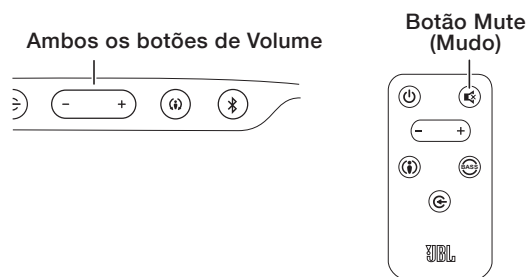

ALTERANDO O MODO SURROUND

Pressione o indicador Surround Mode (Modo Surround) na barra de som ou controle remoto para alternar o som entre estéreo normal (o indicador torna-se branco) e o HARMAN Display Surround (o indicador torna-se âmbar). A configuração HARMAN Display Surround produz uma experiência completa de surround-sound para qualquer pessoa que esteja sentada na frente ou a alguns metros da barra de som. Embora seja particularmente eficiente para assistir filmes, você também pode experimentar o HARMAN Display Surround para ouvir música.

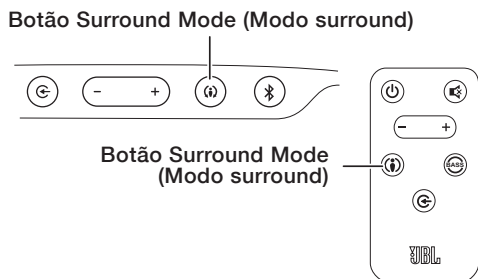

REFORÇANDO OS GRAVES

Pressione o botão Bass Boost (Reforço de graves) no controle remoto para melhorar o desempenho de baixa frequência, resultando em graves com mais impacto; você pode preferir esse recurso para assistir filmes ou ouvir música. Não custa nada testar com esse controle. Pressione esse botão novamente para retornar ao desempenho de baixa frequência normal da barra de som.

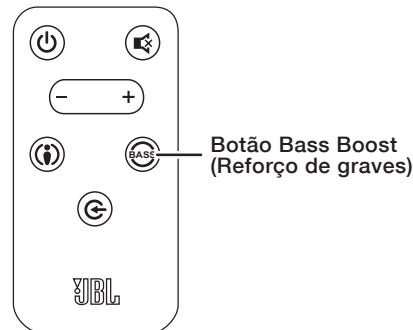

APRENDENDO OS COMANDOS DE VOLUME E MUDO DO CONTROLE REMOTO DA TV

Você pode programar a barra de som para que ela responda aos comandos do controle remoto da TV para aumentar/diminuir o volume e ativar/desativar o mudo. Isso permite controlar a barra de som e a TV com um único controle remoto. Antes de começar a programar a barra de som, pegue o controle remoto da TV.

1. Pressione e mantenha pressionado o botão Surround da barra de som até ele começar a piscar em âmbar.

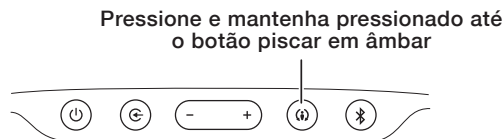

2. Segure o controle remoto da TV a aproximadamente 30 cm da frente da barra de som e mire-o diretamente para a barra de som.

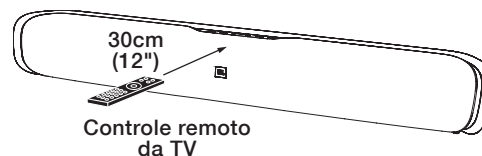

- Pressione o botão do controle remoto da TV para aumentar o volume, enquanto pressiona e mantém pressionado o botão Volume + da barra de som. Se a programação foi correta, o botão Surround da barra de som muda do âmbar para branco sem piscar durante 1 segundo e volta a piscar em âmbar.

A) Pressione e mantenha pressionado o botão Volume + da barra de som

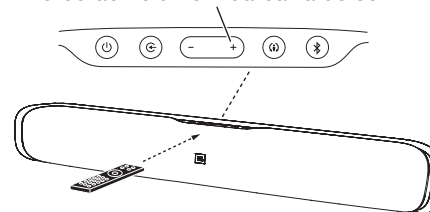

- Pressione o botão do controle remoto da TV para diminuir o volume, enquanto pressiona e mantém pressionado o botão Volume – da barra de som. Se a programação foi correta, o botão Surround da barra de som muda do âmbar para branco sem piscar durante 1 segundo e volta a piscar em âmbar.

A) Pressione e mantenha pressionado o botão Volume – da barra de som

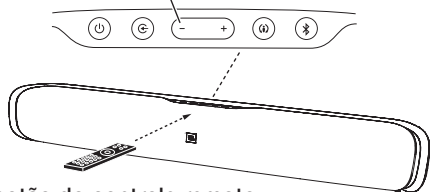

B) Pressione o botão do controle remoto da TV para diminuir o volume

- Pressione o botão do controle remoto da TV para o mudo, enquanto pressiona e mantém pressionados os botões Volume + e Volume – da barra de som, ao mesmo tempo. Se a programação foi correta, o botão Surround da barra de som muda do âmbar para branco sem piscar durante 1 segundo e volta a piscar em âmbar.

A) Pressione e mantenha pressionados os botões Volume + e Volume – da barra de som

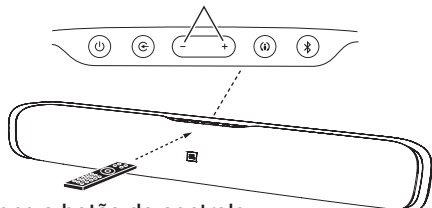

B) Pressione o botão do controle remoto da TV para o mudo

3. Quando terminar, pressione e mantenha pressionado o botão Surround da barra de som até que ele pare de piscar em âmbar.

Agora, a barra de som responderá aos comandos de mudo e volume do controle remoto da TV.

ESPECIFICAÇÕES

ALTO-FALANTE DE BARRA DE SOM ENERGIZADO CINEMA SB200

Transdutor de baixa frequência:	Um cone 3-1/2" (89 mm) por canal
Transdutor de alta frequência:	Um dome de 1" (25 mm) por canal
Potência do amplificador:	Pico de 60 watts por canal
Resposta de frequência:	55 Hz – 23 kHz (-6 dB)
Requisitos de energia:	100 V – 240 V, 50 Hz/60 Hz, 60 W
Consumo de energia:	<0,5 W (modo de espera); 60 W (máximo)
Dimensões (A x L x C):	4-9/16" x 35-1/2" x 4-1/16" (116 mm x 901 mm x 103 mm)
Peso (transporte):	5,1 kg (11,5 lb)



HARMAN HARMAN International Industries, Incorporated
8500 Balboa Boulevard, Northridge, CA 91329 USA

© 2012 HARMAN International Industries, Incorporated. All rights reserved. JBL is a trademark of HARMAN International Industries, Incorporated, registered in the United States and/or other countries.

The *Bluetooth* word mark and logo are registered trademarks and are owned by the *Bluetooth* SIG, Inc., and any use of such marks by HARMAN International Industries, Incorporated, is under license.

Manufactured under license from Dolby Laboratories. Dolby and the double-D symbol are trademarks of Dolby Laboratories.

All Rights Reserved. Features, specifications and appearance are subject to change without notice.

Part No. 950-0471-001 Rev: A

www.jbl.com