

ISEKI POWER TILLERS
MOTOBINEUSES ET MOTOCULTEURS ISEKI
ISEKI MOTORHACKEN UND KOMBI-EINACHSSCHLEPPER
ISEKI HAKFREZEN EN EENASSIGE TREKKERS
MOTOAZADAS ISEKI

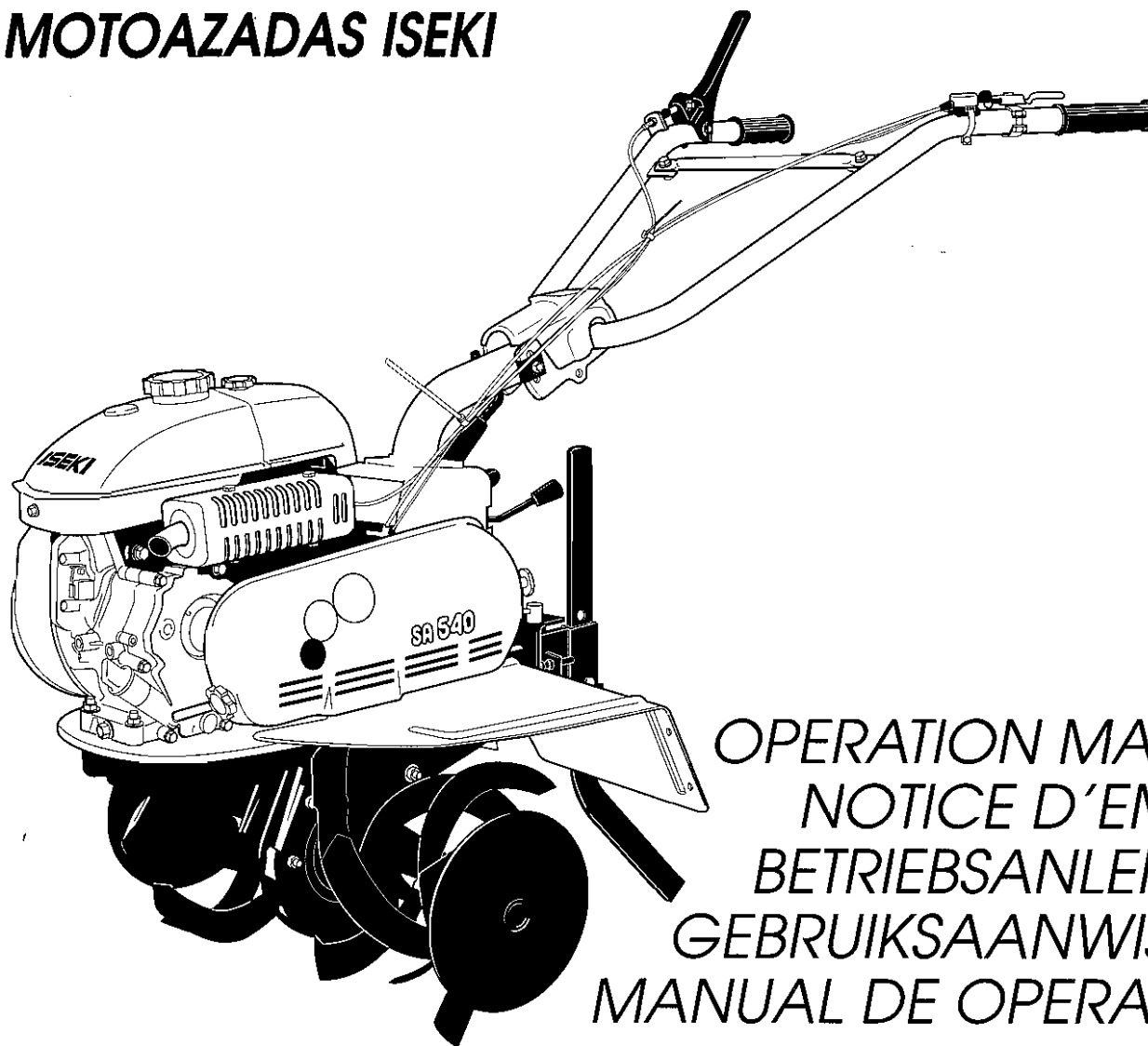

OPERATION MANUAL
NOTICE D'EMPLOI
BETRIEBSANLEITUNG
GEBRUIKSAANWIJZING
MANUAL DE OPERACIÓN

ISEKI SA

ISEKI & CO., LTD.

ISEKI POWER TILLERS

MOTOBINEUSES ET MOTOCULTEURS ISEKI

ISEKI MOTORHACKEN UND KOMBI-EINACHSSCHLEPPER

ISEKI HAKFREZEN EN EENASSIGE TREKKERS

MOTOAZADAS ISEKI

**SA530
SA540
SA340
SA350
SA550
SA560F-S
SA570F-S
SA580F-S
SA360
SA360F
SA370
SA370F**

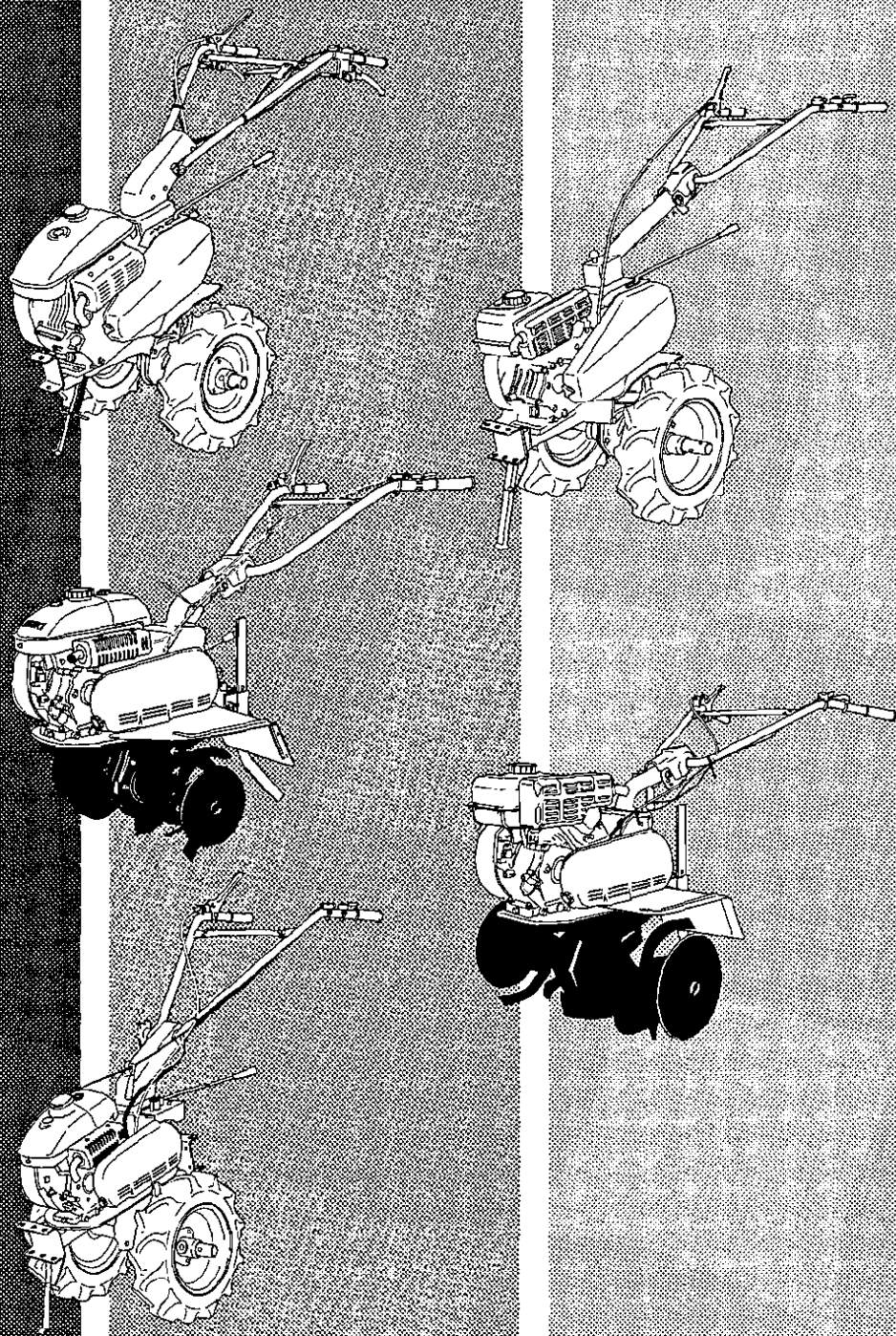

INTRODUCTION

This operator's manual is intended to provide necessary information for operating and maintaining your tiller. Its primary purpose is to offer guidance in the proper and safe operation of your power tiller in daily and seasonal work.

We especially wish to call your attention to the safety measures listed in this manual. Although the power tillers are designed with safety of operation in mind, the risk of accidents cannot be completely eliminated unless you understand and practice all safety precautions. Timely service prevents breakdown and saves costly repairs and valuable time. When it becomes necessary to make repairs or replacements, be sure to insist on genuine ISEKI parts. These parts are designed specifically for your tiller to controlled specifications, and provide satisfaction and long lasting service. Your dealer can supply you with the parts you require. Use of other than genuine ISEKI parts may invalidate our normal warranty. For additional information consult your dealer.

The contents of this manual may be somewhat different from the standards pertaining to the tiller or tillers that you actually own. This is because we are always aiming to improve our technical and qualitative standards, and quickly introduce into our tillers the results of these improvements.



CAUTION:

Please adhere strictly to the instructions given in the text accompanied by this mark. Failure to do so could lead to physical injuries.

INTRODUCTION

Ce manuel d'instructions comporte l'information nécessaire pour la commande et l'entretien de vos motobineuses et motoculteurs ISEKI et comprend surtout des prescriptions de sécurité pour le travail courant et saisonnier, pour lesquelles nous demandons votre attention particulière. Bien que les motobineuses et motoculteurs ISEKI sont fabriqués avec la plus grande sécurité de travail possible en vue, il est impossible d'écartier tout risque d'accidents. Voilà pourquoi nous vous avisons de respecter rigoureusement les prescriptions de sécurité. Un entretien à temps prévient des défauts et évite des réparations chères ce qui vous permet d'économiser du temps et de l'argent. S'il faut réparer ou remplacer des pièces, servez-vous toujours de pièces originales ISEKI. Ces pièces sont solides et elles sont spécialement conçues pour votre motobineuse ou motoculteur ISEKI selon des spécifications contrôlées. Votre distributeur est à même de vous livrer les pièces nécessaires. L'usage de pièces non-originales abolira notre garantie normale. Consultez votre distributeur pour plus d'information.

Le contenu de ce manuel pourra dévier des normes concernant les motobineuses ou motoculteurs ISEKI déjà en votre possession. Cela s'explique par notre philosophie d'améliorer continuellement nos normes techniques et qualitatives et de les mettre immédiatement en pratique.



DANGER:

Faites surtout attention aux instructions dans le texte, précédées de cet avertissement. Leur inobservation pourra entraîner des blessures graves.

EINFÜHRUNG

Diese Betriebsanleitung gibt Ihnen die notwendige Information zur Handhabung und Wartung Ihrer Motorhacke oder Ihren Kombi-Einachs Schlepper. Sie sollten die Anleitungen befolgen damit Sie die Motorhacke oder den Kombischlepper in der täglichen Arbeit und in der Saisonarbeit richtig benutzen und warten können.

Wir möchten Sie ins Besondere auf die Sicherheitsmaßnahmen in dieser Betriebsanleitung aufmerksam machen. Obwohl wir bei dem Entwurf dieser Maschine auf Sicherheit bei der Bedienung und der Wartung geachtet haben, kann man Unfälle nie ausschließen, es sei denn Sie befolgen ganz genau die Sicherheitsmaßnahmen die Ihnen hier gegeben werden. Regelmäßige Wartung der Maschine beugt Pannen und deshalb auch teure Reparaturen und Zeitverlust vor. Bestehen Sie darauf, daß original ISEKI Teilen benutzt werden wenn Teile ersetzt oder repariert werden sollen. Diese sind extra für Ihre Maschine zu kontrollierten Spezifikationen entwickelt worden, sie sind langlebig und werden Ihnen sicherlich befriedigen. Falls Sie trotzdem andere Teile benutzen könnte dies den ISEKI-Garantie den Sie haben verfallen lassen. Wenn Sie noch weitere Fragen haben, fragen Sie Ihren Service Partner.

Weil wir uns ständig bestreben unsere technische und qualitative Normen zu verbessern und Änderungen auch schnellstens in unsere Maschinen durchführen, könnte der Inhalt dieser Anleitung ein wenig abweichen von der Ihrer Maschine beiliegenden Anleitung.



WARNUNG:

Befolgen Sie genau die Anleitungen die im Text von diesem Zeichen vorausgegangen werden. Falls Sie dies nicht machen, könnte das zu Verletzungen führen.

INLEIDING

Deze bedieningshandleiding geeft de nodige informatie voor de bediening en het onderhoud van uw ISEKI hakfrezen en éénassige trekkers en bevat vooral veiligheidsvoorschriften voor het dagelijks werk en de seizoenarbeid, waar wij dan ook uw bijzondere aandacht voor vragen. Hoewel de ISEKI hakfrezen en éénassige trekkers ontworpen zijn met de grootst mogelijke werkveiligheid voor ogen, kan het gevaar voor ongelukken niet volledig weggecijferd worden, behalve indien de veiligheidsvoorschriften zorgvuldig nageleefd worden. Tijdig onderhoud voorkomt defecten en spaart dus dure herstellingen en kostbare tijd. Als er onderdelen hersteld of vervangen moeten worden, gebruik dan originele ISEKI-onderdelen. Deze onderdelen zijn speciaal ontworpen voor uw ISEKI hakfrezen en éénassige trekkers volgens gecontroleerde specificaties en hebben een lange levensduur. Uw verdeler kan u de nodige onderdelen leveren. Bij gebruik van niet originele ISEKI-onderdelen vervalt onze normale garantie. Raadpleeg uw verdeler voor bijkomende informatie.

De inhoud van deze handleiding kan afwijken van de specificaties van de ISEKI hakfrezen of trekkers die u reeds hebt. Dat komt omdat wij steeds streven naar een verbetering van onze technische en kwalitatieve normen en wij deze verbeteringen altijd onmiddellijk invoeren.



GEVAAR:

Let vooral op instructies in de tekst voorafgegaan door deze waarschuwing. Indien ze niet nageleefd worden, kan dit leiden tot ernstige verwondingen.

INTRODUCCIÓN

Este manual de funcionamiento intenta proporcionar la información necesaria para el funcionamiento y mantenimiento de su motoazada. El propósito básico es ofrecer consejo para el óptimo funcionamiento de su motoazada en el trabajo diario.

Nos gustaría llamar su atención sobre las medidas de seguridad de este manual. Aunque las motoazadas se han diseñado para un funcionamiento seguro, el riesgo de accidentes no se puede eliminar completamente a no ser que se entiendan y respeten todas las medidas de seguridad. Cuando se necesaria la reparación o reemplazamiento de alguna pieza, insistir que sean piezas originales ISEKI. Estas piezas están diseñadas especialmente para su motoazada bajo especificaciones controladas par poder dar lugar al mejor y más duradero funcionamiento con objeto de darle mayor satisfacción. Su distribuidor puede proporcionarte las piezas que necesite. La utilización de otras piezas que no sean originales ISEKI puede invalidar nuestra garantía. Para más información consulte a su distribuidor.

El contenido de este manual puede ser algo diferente del patrón de motoazada que posee actualmente. Esto es debido a que intentamos siempre mejorar neutros niveles técnicos y cualitativos e introducir rápidamente en las máquinas estas mejoras.



ATENCIÓN:

Tenga en cuenta todas las instrucciones precedidas por esta marca. El no respetar esta serie de normas podría dar lugar a lesiones físicas.

CONTENTS

SAFETY INSTRUCTIONS	6
Before operation:	6
Before starting to work:	8
Loading and unloading of the tiller onto and from a vehicle:	10
Driving on the road:	10
Moving on hills:	10
Moving into or out of the field:	10
Precautions during working:	10
Stopping the tiller:	12
Procedures for putting away of the tiller:	12
DESTINED (ORIGINAL) USE:	12
SAFETY LABELS	16
NAMES OF MAJOR COMPONENTS	18
CONTROLS AND THEIR FUNCTIONS	24
STARTING CONTROLS	24
• ENGINE SWITCH	24
• FUEL COCK	24
• STARTER KNOB	26
• THROTTLE LEVER	26
• CHOKE KNOB	28
STOPPING CONTROLS	28
• ENGINE SWITCH	28
• DEADMAN CLUTCH LEVER (MAIN CLUTCH LEVER)	28
DRIVING CONTROLS	30
• MAIN SPEED SHIFT LEVER	30
• REVERSE SHIFT LOCK PLATE (SA580)	30
• HIGH-LOW SPEED SHIFT LEVER	32
• BELT SHIFTING	32
• STEERING CLUTCH LEVERS (SA560, 570, 580, 360F, 370F)	32
OTHER CONTROLS	34
SA560, 570, and 580	34
• HANDLEBAR ROTATING LEVER	34
• HANDLEBAR ANGLE CONTROL KNOB	34
DRIVING CONTROL	34
SA360 and 370	34
• MAIN SPEED SHIFT LEVER	34
DRIVING CONTROL	36
SA550, 350, 540, 340, and 530	36
• MAIN SPEED SHIFT LEVER	36
OTHER CONTROLS	38
SA360 and 370	38
• HANDLEBAR ROTATING LEVER	38
• HANDLEBAR ANGLE CONTROL KNOB	38
SA550	40
• HANDLEBAR ROTATING LEVER	40
SA350, 540, 340, and 530	40
• HANDLEBAR ROTATING LEVER	40
• HANDLEBAR ANGLE CONTROL KNOB	42
PRE-OPERATIONAL CHECK POINTS	44
OPERATION	48
STARTING AND STOPPING ENGINE	48
STARTING	48
STOPPING	50
OPERATION	50
PERIODICAL INSPECTION TABLE	52
MAINTENANCE AND INSPECTION OF EACH PART	52
FUEL	58
• Fuel to be used:	58
ENGINE OIL	58
• Engine oil to be used:	58
TRANSMISSION OIL	60
• Transmission oil to be used:	60
AIR-CLEANER CLEANING	62
MODEL SA580	64
• Maintenance of air-cleaner	64
DRAINING FUEL SYSTEM	64
SPECIFICATIONS	66

INDEX

PRESCRIPTIONS DE SECURITE	6
Avant de commencer le travail:	10
Charge et décharge de la machine à l'aide d'un autre véhicule:	10
Sur la voie publique:	10
Sur pentes:	10
Entrée ou sortie d'un champ:	12
Lors du travail:	12
Arrêter la machine:	12
Interventions et garde du cultivateur:	12
USAGE NORMAL:	14
SIGNIFICATION DES AUTOCOLLANTS DE SECURITE	16
DESIGNATION DES PRINCIPAUX ELEMENTS	18
COMMANDES ET LEVIERS	24
COMMANDES DE DEMARRAGE	24
• CONTACTEUR D'ARRET MOTEUR	24
• ROBINET DE CARBURANT	24
• POIGNEE DE LANCEUR	26
• COMMANDE DES GAZ	26
• COMMANDE D'ENRICHISSEMENT	28
COMMANDES D'ARRET	28
• CONTACTEUR D'ARRET MOTEUR	28
• COMMANDE D'EMBRAYAGE PRINCIPAL	28
COMMANDES DE CONDUITE	30
• LEVIER DE CHANGEMENT DE VITESSES	30
• PLAQUE DE VERROUILLAGE POUR MARCHE ARRIERE (SA580)	30
• LEVIER DE CHANGEMENT DE VITESSES LENT/ RAPIDE	32
• PASSE-COURROIE	32
• LEVIERS DIRECTIONNELS (Modèles SA360F, SA370F)	32
AUTRES COMMANDES	34
SA560, 570 en 580	34
• LEVIER DE ROTATION DES MANCHERONS	34
• BOUTON D'INCLINAISON DES MANCHERONS ..	34
COMMANDE DE CONDUITE	34
Modèles SA360, 370	34
• LEVIER DE CHANGEMENT DE VITESSES	34
COMMANDE DE CONDUITE Modèles SA350, 540 ..	36
• LEVIER DE CHANGEMENT DE VITESSES	36
AUTRES COMMANDES	38
SA360 et 370	38
• BOUTON DE ROTATION DES MANCHERONS	38
• BOUTON D'INCLINAISON DES MANCHERONS ..	38
SA550	40
• LEVIER DE ROTATION DES MANCHERONS	40
• BOUTON D'INCLINAISON DES MANCHERONS ..	40
SA350, SA540, SA340	40
• REGLAGE DE POSITION DES MANCHERONS	40
• LEVIER D'INCLINAISON DES MANCHERONS	42
VERIFICATIONS AVANT L'UTILISATION	44
UTILISATION DU MOTOCULTEUR	48
DEMARRAGE ET ARRET DU MOTEUR	48
DEMARRAGE DU MOTEUR	48
ARRET DU MOTEUR	50
CONDUITE	50
TABLEAU DE PERIODICITE DE CONTROLES	53
CARBURANT	58
HUILE MOTEUR	58
• Huile moteur à utiliser:	58
HUILE DE TRANSMISSION	60
• Huile de transmission à utiliser	60
FILTRE A AIR	62
SA560, SA570, SA370, SA360, SA550, SA350, SA540, SA340, SA530	62
MODELE SA 580	64
• Entretien du filtre à air	64
VIDANGE DU CIRCUIT D'ALIMENTATION (CARBURANT)	64
CARACTERISTIQUES	68

INHALTSVERZEICHNIS

SICHERHEITSMASSNAHMEN	7
VOR BETRIEB	7
BEVOR SIE ZU ARBEITEN ANFANGEN:	11
AUF- UND ABLADEN DER MASCHINE	11
AUF DER STRASSE FAHREN	11
AUF BÖSCHUNGEN FAHREN	11
ACKER EIN- UND AUSFAHREN	13
VORSICHTSMASSNAHMEN WÄHREND DER ARBEIT	13
DIE MASCHINE ABSCHALTEN	13
WARTUNG UND LAGERUNG	13
NORMALER EINSATZ	15
SICHERHEITSAUFKLEBER	17
BEDEUTUNG DER SICHERHEITSAUFKLEBER	17
LISTE DER WICHTIGSTEN TEILEN	19
BETÄTIGUNGSORGANE UND DEREN FUNKTIONEN	25
STARTEN	25
• Zündschalter:	25
• Kraftstoffhahn:	25
• Startschnur	27
• Handgashebel	27
• Choke-knopf (Kaltstart)	29
STOPPEN	29
• Motorausschalthebel	29
• Totmannhebel	29
FAHREN	31
• Gangschaltung SA580FS	31
• Rückwärtsfahrtsperre	31
• Gruppenschalter	33
• Riemenverschiebung	33
• Einzelradkupplung: Nur bei den Modellen SA360F, SA560FS, SA570FS und SA580FS	33
SONSTIGE HEBEL	35
SA560, 570 und 580	35
• Holmendrehhebel	35
• Holmenhöheinstellungshebel	35
FAHREN SA360F, SA560FS, SA370FS	35
• Gangschaltung	35
FAHREN SA350, SA550, SA540	37
• Gangschaltung: SA350, SA550	37
• Gangschaltung: SA540 (Motorhacke)	37
SONSTIGE HEBEL	39
• Holmeneinstellung	39
SA360FS, SA370FS	39
• Holmenhöheinstellung	39
SA360F	39
SA550	41
• Arretierknopf	41
• Holmenhöheinstellung	41
SA350, SA540, 340, 530	41
• Holmenhöheinstellung	41
• Holmenhöheinstellung SA530, SA540, SA350, SA360F	43
KONTROLLE VOR DEM START	45
• Motorölkontrolle	45
• Luftfilter	45
• Treibstoff	45
• Totmannhebel	45
INBETRIEBNAHME	49
Motor starten:	49
Bedienung	51
Motor stilllegen	51
Periodische Wartungsintervalle:	54
• Zu benutzender Kraftstoff:	59
MOTORÖL	59
• Zu benutzendes Motoröl:	59
GETRIEBEÖL	61
• Getriebeöl wechseln	61
Modelle SA560FS, SA570FS, SA580FS, SA360FS	61
Modelle SA550, SA540, SA530, SA350	61
REINIGUNG DES LUFTFILTERS	63
• Alle Modellen außer SA580FS	63
• Model SA580FS hat einen Ölbadluftfilter	63
BENZIN AM VERGASER ABLASSEN	65
Spezifikationen	70

INHOUD

VEILIGHEIDSVORSCHRIFTEN	7
VOOR U BEGINT TE WERKEN:	7
Voor u begint te werken:	11
De trekker laden en lossen met een ander voertuig:	11
Op de openbare weg:	11
Op hellingen:	11
Een veld op of af rijden:	11
Tijdens het werk:	13
De machine stilleggen:	13
Onderhoud en opbergen:	13
Normaal gebruik:	13
ZELFKLEVERS MET VEILIGHEIDSVORSCHRIFTEN	17
DE ZELFKLEVERS BEVATTEN DE VOLGENDE INSTRUCTIES:	17
BENAMING VAN DE BELANGRIJSTE COMPONENTEN	19
BEDIENINGSHENDELS EN HUN FUNCTIES	25
DE MOTOR STARTEN	25
• Contactschakelaar	25
• Brandstofkraan	25
• Starthendel	27
• Handgas hendel	27
• Choke bedieningsknop	29
MOTOR STILLEGGEN	29
• Contactschakelaar	29
• Dodemanshendel	29
RIJDEN	31
• Versnellingskeuzehendel SA580	31
• Achteruitrij blokkeringsplaat (SA580)	31
• Hoog-laag versnellingshendel	33
• V-riem verleggen	33
• Stuurkoppelingsbedieningshendels (SA560/570/580 & 360H/ 370H)	33
ANDERE BEDIENINGEN	35
SA560/570/ 580	35
• Duwboom verdraaiingshendel	35
• Hoogteregelingsschroef van de duwboom	35
RIJDEN	35
SA360 / 370 / 560 / 570	35
• Versnellingskeuzehendel	35
RIJDEN	37
SA550 / 350 / 540 / 340 / 530	37
• Versnellingskeuzehendel	37
ANDERE BEDIENINGSinSTRUMENTEN	39
SA360 / 370	39
• Knop om de duwboom te draaien	39
• Hendel van de hoogteregeling van de duwboom	39
SA550	41
• Duwboom verdraaiingsknop	41
• Duwboom hoogteregelingshendel	41
SA350 / 540 / 340 / 530	41
• Duwboom verdraaiingshendel	41
• Duwboom hoogteregelingshendel	43
KONTROLE PUNTEN VOOR HET STARTEN	45
BEDIENINGsinSTRUCTIES	49
STARTEN EN STOPPEN VAN DE MOTOR	49
STARTEN	49
STOPPEN	51
WERKING	51
ONDERHOUD EN NAZICHT VAN IEDER DEEL	55
KRAFTSTOFF	59
BRANDSTOF	59
• Te gebruiken brandstof	59
MOTORÖLIE	59
• Te gebruiken olie	59
TRANSMISSIEÖLIE	61
• Te gebruiken transmissieolie	61
REINIGING VAN DE LUCHTFILTER	63
SA370 / 360 / 550 / 350 / 540 / 340 / 530	63
SA580	65
• ONDERHOUD VAN DE LUCHTFILTER	65
AFTAPPEN BRANDSTOFsYSTEEM	65
ALGEMENE GEGEVENS	72

CONTENIDO

INSTRUCCIONES DE SEGURIDAD	7
Antes de funcionamiento	7
Antes de empezar a trabajar:	11
Carga y descarga de la motoazada en o desde un vehículo:	11
En la carretera:	11
En la montaña:	11
Saliendo o entrando a campo:	13
Precauciones durante el funcionamiento:	13
Pare da la máquina:	13
Intervenciones en la motoazada:	13
USO:	15
ETIQUETAS DE SEGURIDAD	17
Cada una de las etiquetas llevan grabadas las siguientes instrucciones:	17
DENOMINACION DE LOS PRINCIPALES COMPONENTES	19
MANDOS Y SUS FUNCIONES	25
MANDOS DE PUESTA EN MARCHA	25
• LLAVE DE PARE DE MOTOR	25
• LLAVE PASO COMBUSTIBLE	25
• MANETA DE ARRANQUE	27
• PALANCA DE ACELERACION	27
• PALANCA DE REGULACION DE AIRE	29
MANDOS DE PARADA	29
• LLAVE DE PARE DE MOTOR	29
• PALANCA EMBRAGUE DE SEGURIDAD	29
MANDOS DE CONDUCCION	31
• PALANCA CAMBIO VELOCIDAD PRINCIPAL	31
• PALANCA DE BLOQUEO DE LA MARCHA ATRAS (SA580)	31
• PALANCA DE CAMBIOS DE RAPIDA-LENTA VELOCIDAD	33
• PALANCAS DE DIRECCION (SA560, 570, 580, 360F, 370F)	33
OTROS MANDOS	35
SA560, 570, y 580	35
• PALANCA DE GIRO DEL MANILLAR	35
• MANDO DE CONTROL ANGULO MANILLAR	35
MANDOS DE CONDUCCION	35
SA360, 370, 560, 570	35
• PALANCA DE CAMBIOS VELOCIDAD PRINCIPAL	35
MANDOS DE CONDUCCION	37
SA550, 350, 540, 340, 530	37
• PALANCA DE CAMBIO VELOCIDAD PRINCIPAL	37
SA360, 370	39
• MANDE DE GIRO DEL MANILLAR	39
• PALANCA CONTROL ANGULO MANILLAR	39
SA550	41
• MANDO GIRO DEL MANILLAR	41
• PALANCA CONTROL ANGULO MANILLAR	41
SA350, 540, 340, y 530	41
• PALANCA DE GIRO DEL MANILLAR	41
• PALANCA DE CONTROL ANGULO MANILLAR	43
PUNTOS DE CHEQUEO ANTES DE LA PUESTA EN MARCHA	46
FUNCIONAMIENTO	49
PUESTA EN MARCHA Y PARADA DEL MOTOR	49
PUESTA EN MARCHA	49
PARADA	51
FUNCIONAMIENTO	51
MANTENIMIENTO E INSPECCION DE CADA PARTE	56
TABLA DE INSPECCION PERIODICA	56
COMBUSTIBLE	59
• COMBUSTIBLE QUE DEBE UTILIZAR:	59
• CAPACIDAD DEPOSITO DE COMBUSTIBLE:	59
ACEITE MOTOR	59
• Aceite que debe utilizar:	59
ACEITE TRANSMISION	61
• Aceite para la transmisión que se debe de utilizar:	61
LIMPIEZA DEL FILTRO DE AIRE	63
MODELO SA560, SA570, SA370, SA360, SA550, SA350, SA540, SA340, SA530	63
MODELO SA580	65
• Mantenimiento del filtro de aire	65
SISTEMA DE DRENAJE DEL COMBUSTIBLE	65
ESPECIFICACIONES	74

SAFETY INSTRUCTIONS

It is imperative that all of the following safety instructions are followed precisely to avoid every risk of accidents.

Before operation:

- Before starting the machine for the first time, read this manual thoroughly and carefully. Especially abide by the instructions for safe operation. If you do not, it may result bodily injuries.
- Be sure to abide by the instructions marked "Caution," "Important," and "Note."
- Pay attention to the caution labels on the machine and observe the instructions they give to avoid physical injuries.
- Become familiar particularly with the operation and stopping of the machine.
- If you have consumed intoxically beverages, or drowsy from medication, ill, or tired, do not operate the machine.
- When you let someone else operate the machine, instruct this person how to operate the machine and also advise the reading of this manual.
- Never permit the following persons to operate the machine:
 - Persons not properly trained to operate the machine
 - Persons who cannot understand the instructions mentioned on the caution labels
 - Persons who are intoxicated or ill
 - Pregnant women
 - ChildrenLocal regulations may restrict the age of the operator.
- The machine is equipped with various safety systems. All safety shields, guards, and covers should always be in position and functioning properly. Lost or damages ones should be replaced with new ISEKI's genuine parts.

PRESCRIPTIONS DE SECURITE

Les prescriptions de sécurité suivantes, pour éviter tout risque d'accidents, sont impératives.

AVANT DE COMMENCER LE TRAVAIL:

- Lisez attentivement ce manuel avant votre premier usage de la machine. Respectez surtout les prescriptions de sécurité, car leur inobservation pourra entraîner des blessures graves.
- Faites surtout attention aux instructions précédées des avertissements libellés "Danger", "Important" et "Remarque".
- Faites attention aux étiquettes de sécurité collées sur la machine et respectez les instructions pour éviter des blessures.
- Accoutumez-vous à la commande de la machine et à sa façon d'arrêter.
- Ne travaillez jamais avec la machine lorsque vous êtes fatigués ou malades et lorsque vous avez pris des boissons alcoolisées ou des médicaments somnifères.
- Si vous faites travailler quelqu'un d'autre avec la machine, expliquez-lui d'abord le fonctionnement de la machine et donnez-lui également ce manuel à lire.
- Ne laissez jamais travailler les personnes suivantes avec la machine:
 - Personnes non préparées à travailler avec la machine
 - Personnes non capables de comprendre les instructions sur les étiquettes de sécurité
 - Femmes enceintes
 - EnfantsLes règlements locaux pourront imposer des limites concernant l'âge du chauffeur.
- La machine est pourvue de différents systèmes de protection. Tous les planchers, panneaux et couvercles de protection doivent toujours être à leurs



SIKERHEITSMASSNAHMEN

Volgende Sicherheitsmaßnahmen müssen unbedingt befolgt werden damit keine Unfälle passieren.

VOR BETRIEB

- Bevor Sie die Maschine zum ersten Mal benutzen, sollten Sie erst diese Betriebsanleitung gründlich durchlesen. Damit Sie sich selbst oder andere nicht verletzen, sollten Sie vor allem auf die Sicherheitsmaßnahmen achten, und sie auch befolgen.
- Befolgen Sie vor allem die Sicherheitsmaßnahmen die anfangen mit "WARNUNG", "WICHTIG" oder "NOTE".
- Achten Sie vor allem auf die Warnungsaufkleber auf der Maschine und befolgen Sie die daraufstehenden Anweisungen.
- Sorgen Sie dafür, daß Sie die Maschine gut bedienen können und auch wissen wie man mit ihr bremst bevor Sie sie benutzen.
- Fahren Sie nie mit der Maschine wenn Sie Alkohol getrunken haben, einschläfrende Medikamente genommen haben, wenn Sie krank oder Müde sind.
- Falls Sie jemand anders mit der Maschine fahren lassen, geben Sie dieser Person dann erst diese Anleitung zu lesen und erklären Sie ihm wie man die Maschine bedient.
- Folgende Personen dürfen die Maschine nicht benutzen:
 - diejenigen die nicht mit der Maschine umgehen können;
 - diejenigen die die Anweisungen auf den Sicherheitsaufklebern nicht lesen oder begreifen können;
 - diejenigen die betrunken oder krank sind;
 - schwangere Frauen;
 - Kinder.Das Alter des Fahrers kann von lokalen Verordnungen beschränkt sein.
- Die Maschine ist mit verschiedenen

VEILIGHEIDSVORSCHRIFTEN

Volg de veiligheidsvoorschriften om elk gevaar voor ongevallen te vermijden.

VOOR U BEGINT TE WERKEN:

- Lees deze handleiding aandachtig voor u de eerste keer met de machine werkt. Respecteer vooral de veiligheidsvoorschriften. Als deze niet nageleefd worden, kan dit leiden tot ernstige verwondingen.
- Let vooral op de instructies voorafgegaan door de waarschuwingen "Gevaar", "Belangrijk" en "Opmerking".
- Let op de veiligheidsetiketten op de machine en volg de instructies om verwondingen te vermijden.
- Oefen eerst wat met de machine, vooral om ze vlot te leren bedienen en om veilig te kunnen stoppen.
- Rij nooit met de machine als u moe of ziek bent, als u alcoholische dranken hebt gedronken of slaapverwekkende geneesmiddelen hebt genomen.
- Als u iemand anders met de machine laat werken, leg dan eerst uit hoe de machine werkt en laat ook deze handleiding lezen.
- Laat de volgende personen nooit met de machine werken:
 - Personen die niet opgeleid zijn om met de machine te werken
 - Personen die de instructies op de veiligheidsetiketten niet begrijpen
 - Zwangere vrouwen
 - KinderenPlaatselijke reglementen kunnen eisen stellen betreffende de minimum en maximum leeftijd van de chauffeur.
- Zieke of dronken personen
- De machine is uitgerust met een aantal beveiligingen. Alle beschermkappen, -panelen en deksels moeten altijd op hun plaats zitten en goed functioneren. Verloren of beschadigde stukken moeten vervangen worden

INSTRUCCIONES DE SEGURIDAD

Las siguientes instrucciones de seguridad deben ser respetadas estrictamente para evitar cualquier riesgo de accidente.

Antes de funcionamiento

- Antes de poner en marcha la máquina por primer vez, lea el manual con detenimiento, prestando especial atención a las instrucciones para funcionamiento seguro. No tener en cuenta esta serie de normas podría dar lugar a lesiones físicas.
- Asegúrese de prestar especial atención a las instrucciones marcadas con "ATENCIÓN", "IMPORTANTE" y "NOTA".
- Preste atención a las etiquetas de seguridad de la máquina y siga las instrucciones para evitar lesiones físicas.
- Acostúmbrase especialmente a las operaciones de puesta en marcha y pare de la máquina.
- Si ha ingerido algún tipo de droga, medicamentos que dan lugar a somnolencia o si se encuentra enfermo o cansado, no utilice la máquina.
- Si permite a otra persona utilizar la máquina, advierta a esta del modo de utilización y aconséjele leer este manual.
 - Personas no preparadas suficientemente para la utilización de máquina.
 - Personas que no sean capaces de entender las instrucciones dadas en la etiquetas de seguridad.
 - Mujeres embarazadas
 - NiñosLas reglamentaciones de cada país, pueden establecer restricciones sobre la edad de la persona que puede utilizar la máquina.
- La máquina está equipada con varios sistemas de seguridad. Todas las cubiertas de protección, guardabarros y caperuzas de la máquina deben estar perfectamente colocadas y en perfecto funcionamiento. Todas las protec-

- Pay attention to safety around the machine to avoid injury to yourself or bystanders and damage to property.
- During operation, never allow other persons, especially children, and animals to be in the vicinity of the machine.
- Keep in mind that the operator or user is the one responsible for accidents or hazards caused by the machine to himself/herself and other people or their property.
- When you are working with co-workers, be sure to alert them by signaling before you take a new action.
- While working, always wear substantial shoes and long trousers. Do not operate the machine while barefoot or wearing open sandals.
- When operating, adjusting, or servicing the machine, avoid wearing loose clothes, accessories, or letting long hair hang loose, as they could be caught in rotating parts or on a headgear, safety glasses, safety shoes, ear plugs, gloves, etc.
- There are some servicing items which you should do yourself. Read the manual carefully and follow the servicing instructions without fail. Worn and damaged parts should be replaced with new ISEKI's genuine parts.
- Especially before starting the tiller, be sure to inspect visually to see that the blades and blade tightening bolts are not worn, damaged or loose. Replace worn or damaged blades and bolts.
- Never perform operations other than those for which the machine is designed. Operations the tiller is not designed for may cause damage to the machine, shorten service life, or in the worst case lead to a serious accident.

Before starting to work:

- a. Always stop the engine before filling with fuel.
- b. Never start the engine in a closed

places et en bonne condition. Les parties perdues ou endommagées doivent être remplacées par des pièces originales Iseki.

- Veillez à ce que la machine puisse fonctionner en toute sécurité pour éviter des blessures et des dégâts.
- N'admettez jamais la présence d'autres personnes, et en particulier d'enfants et d'animaux, dans les environs de la machine lors du travail.
- N'oubliez pas que le chauffeur ou l'utilisateur est responsable des accidents ou du danger causés par la machine à des tiers ou à leur propriété.
- Si vous travaillez ensemble avec d'autres personnes, donnez-leur toujours un signe avant de faire un nouveau manœuvre.
- Portez toujours des chaussures de sécurité et un pantalon. Ne travaillez jamais les pieds nus ou vêtus de sandales.
- Ne portez jamais des vêtements ou des accessoires lâches pour la commande, le réglage ou l'entretien de la machine; liez les cheveux longs, sinon ils peuvent s'empêtrer dans les parties rotatives ou être entraînés par des pièces sautantes. Prenez les mesures de sécurité nécessaires, telles que la mise d'un casque, de lunettes et de chaussures de sécurité, d'une protection acoustique, de gants, etc.
- Il y a de l'entretien qu'il faut faire vous-même. Lisez attentivement le manuel et faites l'entretien nécessaire sans faute. Les pièces usées et endommagées doivent être remplacées par des pièces originales Iseki.
- Contrôlez avant le démarrage surtout si la lame et les boulons de fixation correspondants ne sont pas usés ou endommagés et s'ils n'ont pas pris du jeu. En cas d'usage ou de dégâts, remplacez toujours la lame ensemble avec les boulons, pour maintenir la lame en balance.
- N'utilisez jamais la machine pour des

Sicherheitssystemen versehen. Alle Schutzschilder, Schutzvorrichtungen und Überdeckungen sollen immer an ihren Plätzen sein und richtig funktionieren. Verlorene oder beschädigte Teile sollten immer von originalen ISEKI Teilen ersetzt werden.

- Um Verletzungen und Sachschäden zu vermeiden sollten Sie darauf achten, daß Sie an einer sicheren Stelle arbeiten.
- Erlauben Sie während des Betriebs nie andere Personen, ins besondere Kinder, oder Tiere in der Nähe der Maschine.
- Vergessen Sie nie, daß der Fahrer haftet für Verletzungen oder Sachschäden die während des Betriebes, von der Maschine verursacht werden.
- Geben Sie Ihre Mitarbeitern ein Signal bevor sie ein Manöver machen.
- Tragen Sie während der Arbeit immer feste Schuhe und lange Hosen. Fahren Sie nie barfuß oder mit offenen Sandalen mit der Maschine .
- Wenn Sie die Maschine benutzen, regulieren oder warten, vermeiden Sie dann das Tragen von locker sitzenden Kleidung, Accessoires oder offenes Haar das in rotierende Teile erfaßt werden könnte oder das von weggeschleuderte Teilen mitgezert werden könnte. Tragen Sie sicher die notwendigen Schutzgeräte sowie ein Sicherheitshelm, Sicherheitsschuhe, Ohrenstopfen, Handschuhe usw.
- Zum Teil können Sie die Wartung selber machen. Lesen Sie die Betriebsanleitung sorgfältig und befolgen Sie die Wartungsanweisungen ganz genau. Abgenutzte und beschädigte Teile sollten nur von originalen ISEKI Teilen ersetzt werden.
- Ins besondere bevor Sie die Maschine starten, sollten Sie kontrollieren ob das Messer und die Messerbefestigenden Bolzer nicht abgenutzt oder beschädigt sind und auch ob sie locker sind. Sie dürfen die Messer und Bolzen nur zusammen ersetzen, damit die Messerbilanz erhalten bleibt.

door originele Iseki-onderdelen.

- Let vooral op een veilige werkomgeving om verwondingen en schade te vermijden.
- Laat tijdens het werk nooit andere personen, en in het bijzonder kinderen, en dieren in de buurt van de machine komen.
- De gebruiker is verantwoordelijk voor de lichamelijke of materiële schade die hij met de machine toebrengt aan anderen.
- Geef eventuele helpers een teken, voordat u een manoeuvre uitvoert.
- Draag altijd werkschoenen en een lange broek. Werk niet op blote voeten of met open schoeisel.
- Draag voor de bediening, de afstelling of het onderhoud van de machine nooit losse kleren of accessoires, laat lang haar niet lohangen, het kan verstrikt geraken in roterende onderdelen of meegesleurd worden met wegspringende stukken. Neem de nodige veiligheidsmaatregelen, zoals het dragen van een veiligheidshelm, een veiligheidsbril, veiligheidsschoenen, oordopjes, handschoenen, enz.
- Er is onderhoud dat u zelf moet uitvoeren. Lees de handleiding aandachtig en doe het nodige onderhoud zonder fout. Versleten en beschadigde stukken moeten vervangen worden door originele ISEKI-onderdelen.
- Controleer, zeker voor het starten, of het mes en de bevestigingsbouten van het mes niet versleten of beschadigd zijn en of ze niet los zitten. Vervang bij slijtage of beschadiging het mes en de bouten altijd samen, om het mes in evenwicht te houden.
- Doe nooit werk met de machine waarvoor ze niet geschikt is. Werk waarvoor de hakfrees of éénassige trekker niet geschikt is, kan schade berokkenen aan de machine, de levensduur verkorten of in het slechtste geval een ernstig ongeval veroorzaken.

ciones que se pierdan o sean dañadas deberán ser repuestas con nuevas piezas ISEKI.

- Ponga atención en la seguridad para evitar lesiones a las personas o a los bienes de alrededor.
- Durante el funcionamiento, nunca permita a ninguna persona, especialmente niños, situarse cerca de la máquina.
- Tenga en cuenta que el usuario es el responsable de los accidentes y daños producidos por la máquina a otras personas o sus bienes.
- Cuando se trabaja con ayudantes, asegúrese de avisarles cuando va a realizar alguna nueva acción.
- Mientras trabaja utilice siempre calzado apropiadamente cerrado y pantalón largo. No utilice la máquina descalzo o con sandalias.
- Mientras utilice la máquina, bien sea para su ajuste o para su reparación, evite llevar ropa muy ancha, accesorios o el pelo largo y suelto ya que podría ser atrapado por alguna pieza giratoria o piezas proyectadas. Asegúrese de utilizar los medios de protección necesarios como casco, gafas de protección, calzado de protección, tapones para los oídos, guantes, etc.
- Hay una serie de acciones de mantenimiento que Vd. mismo debe de realizar. Les el manual detenidamente siguiendo todas y cada una de las instrucciones, sin excepción. Las piezas dañadas deberá reemplazarlas con piezas originales ISEKI.
- Especialmente antes de poner en marcha la motoazada, inspeccione visualmente que las cuchillas y los tornillos de sujeción de las cuchillas, no están rotas, estropeadas o sueltas. Sustituya las cuchillas rotas o estropeadas y apriete los tornillos de sujeción de forma que el conjunto queda en perfecto estado de equilibrio
- Nunca utilice la máquina para cualquier otra actividad que no sea aque-

room as exhaust gases are poisonous.

- c. Assure yourself that the clutch is not engaged, and that the gear lever is in neutral before starting the engine.
- d. Before putting the tiller in motion, check the surrounding area for safety again.

Loading and unloading of the tiller onto and from a vehicle:

- a. Use slip-proof ramps paying attention to their angles and parallelism.
- b. Be sure that the parking brakes of the vehicle are fully on.

Driving on the road:

- a. When using a trailer, only the operator is permitted to ride on it.
- b. Avoid moving the machine at high speed, braking suddenly or turning too tightly.
- c. Pay attention not to hit any obstacle or person when moving the tiller.
- d. Conform to the highway code during transport.

Moving on hills:

- a. Never disengage the clutch or shift the gear to neutral position while travelling up or down a hill.
- b. Travel down a hill at sufficiently low speeds.
- c. Never use the steering clutches while travelling up or down a hill.

Moving into or out of the field:

- a. Use ramps of go up or down a slope or cross a ditch into a field.
- b. If the tiller is equipped with implements, pay attention to the balance of these implements.

Precautions during working:

- a. Never use the tiller when you feel

travaux auxquels elle n'est pas destinée. Le travail pour lequel la motobineuse ou le motoculteur n'est pas destiné, pourra endommager la machine, abrégier sa durée de fonctionnement ou au pire provoquer un accident grave.

Avant de commencer le travail:

- a. Arrêtez le moteur de la machine toujours avant de prendre de l'essence.
- b. Ne démarrez jamais le moteur à l'intérieur, pour prévenir l'inhalation de gaz toxiques.
- c. Contrôlez si l'embrayage n'est pas engagé et mettez le levier de changement de vitesse au point mort avant de démarrer le moteur.
- d. Contrôlez si le terrain de travail est en toute sécurité, avant de mettre en mouvement la machine.

Charge et décharge de la machine à l'aide d'un autre véhicule:

- a. Utilisez des plates-formes antiglissantes, faites attention aux angles et positionnez-les bien parallèles.
- b. Serrez le frein à main.

Sur la voie publique:

- a. Ne transportez pas d'autres personnes sur la remorque.
- b. Évitez des vitesses exagérées, des arrêts brusques et des virages serrés.
- c. Faites attention à ce que vous ne touchez rien et n'heurtez personne.
- d. Respectez le code de la route en vigueur pour tous transports.

Sur pentes:

- a. Ne débrayez jamais ou ne mettez jamais le levier de changement de vitesse au point mort lors de la montée ou de la descente d'une pente.
- b. Descendez d'une pente d'une vitesse suffisamment lente.

- Benutzen Sie die Maschine nie zu einem Zweck für den die Maschine nicht gedacht ist, dies könnte die Maschine beschädigen, ihre Lebensdauer kürzen, oder zu Unfälle führen.

Bevor Sie zu arbeiten anfangen:

- Immer den Motor abschalten bevor Sie tanken.
- Den Motor nicht in einem geschlossenen Raum starten damit keine giftige Gase eingeatmet werden können.
- Achten Sie darauf daß Sie bevor den Motor zu starten entkuppeln und daß der Ein- und Ausrückhebel im Leerlauf steht.
- Kontrollieren Sie ob die Umgebung sicher ist bevor Sie die Maschine in Bewegung setzen.

Auf- und Abladen der Maschine

- Verwenden Sie eine Auffahrmulde mit Gleitschutz und achten Sie auf deren Winkel und ihren Parallelismus.
- Versichern Sie sich davon, daß die Handbremse des Fahrzeuges gut angezogen ist.

Auf der Straße fahren

- Nehmen Sie keine Passagiere mit, auch nicht auf einem Anhänger.
- Sie dürfen nicht zu schnell fahren, plötzlich bremsen oder scharfe Kurven nehmen.
- Passen Sie auf, daß Sie keine Gegenstände oder Personen anfahren.
- Halten Sie sich immer an der Straßenverkehrsordnung.

AUF BÖSCHUNGEN FAHREN

- Sie dürfen nie entkuppeln oder den Hauptschalthebel in die neutrale Position stellen während Sie die Böschung auf- oder abfahren.
- Sie sollten Böschungen immer langsam herunterfahren.
- Verwenden Sie nie die Steuer-

Voor u begint te werken:

- Leg de machine altijd stil voor u tankt.
- Start de motor niet in een gesloten ruimte. Om inademing van giftig gas te voorkomen, mag u de motor niet in een gesloten ruimte starten.
- Zorg ervoor dat de koppeling niet ingeschakeld is en dat de versnellingshendel in neutraal staat voor u de motor start.
- Controleer of de omgeving veilig is, voor u de machine in beweging zet.

De trekker laden en lossen met een ander voertuig:

- Gebruik anti-slip platformen, let op de hellingshoek en zorg ervoor dat ze mooi parallel staan.
- Zet de handrem van de machine aan.

Op de openbare weg:

- Vervoer geen andere personen op de aanhangwagen.
- Vermijd een te hoge snelheid, plots remmen en te scherpe bochten.
- Let op dat u geen voorwerpen of personen raakt.
- Respecteer de wegcode.

Op hellingen:

- Ontkoppel nooit en zet de versnellingshendel nooit in neutraal bij het op of af rijden van een helling.
- Rij voldoende traag bergafwaarts.
- Gebruik nooit de wielkoppeling bij het op of af rijden van een helling.

Een veld op of af rijden:

- Gebruik planken om op en af een helling te rijden en om een gracht over te steken.
- Als de cultivator uitgerust is met werktuigen, let er dan op dat de machine in evenwicht blijft.

lla para la que está diseñada. Utilizar la motoazada para cualquier otra actividad la dañara haciendo más corta su vida útil y en el peor de los casos causando un accidente.

Antes de empezar a trabajar:

- Apague el motor de la máquina siempre antes de llenar el depósito de gasolina.
- No ponga en marcha el motor en un lugar cerrado, para prevenir así la inhalación de gases peligrosos.
- Asegúrese de que el embrague no está conectado y que la palanca de cambios está en punto muerto antes de poner en marcha el motor.
- Antes de poner en marcha la máquina, supervise el área de alrededor, para su seguridad.

Carga y descarga de la motoazada en o desde un vehículo:

- Utilice plataformas antideslizantes poniendo especial atención en su ángulos y paralelismo.
- Asegúrese de que los frenos del vehículo están accionados.

En la carretera:

- No transporte ninguna otra persona más que el conductor en el remolque.
- Evite una velocidad alta, frenar precipitadamente y curvas demasiado cerradas.
- Tenga cuidado de no golpear ningún obstáculo durante el transporte de la motoazada.
- Cumpla con las normas del código de transporte.

En la montaña:

- Nunca desembrague o ponga en punto muerto mientras conduzca en monte.

tired. Do not let yourself be distracted during working.

- b. Never come too close to moving parts.
- c. Forbid other people to come close to the tiller when operating.

Stopping the tiller:

- a. Stop the tiller on a horizontal field and stop the engine.
- b. If you are obliged to stop the tiller on a sloping field, block the wheels.

Procedures for putting away of the tiller:

- a. Before proceeding (cleaning, change of blades, etc ...), assure that the tiller is perfectly blocked and immobilized, and cannot move on its own.
- b. Be sure to reinstall the safety covers which have been removed after every procedure.
- c. As the engine and muffler are very hot just after operation, take care not to touch them in order to avoid the risk of burning.
- d. Wait until the engine has sufficiently cooled down before covering the tiller.

DESTINED (ORIGINAL) USE:

- 1) The motor hoes SA530, SA540 and SA340:

The motor hoes SA530, SA540 and SA340 are exclusively designed for rotating hoe for easy ground operation.

- 2) Combined tillers SA550, SA560FS, SA570FS, SA580FS, SA350, SA360, SA360F, SA370 and SA370F:

These combined tillers above are exclusively designed for use appliances released by ISEKI and marketed by our distributors.

Any other use is not considered as normal use. Damages resulting from such use

- c. N'utilisez jamais l'éclabotage lors de la montée ou de la descente d'une pente.

Entrée ou sortie d'un champ:

- a. Utilisez des planches pour monter ou descendre d'une pente ou pour traverser un fossé.
- b. Dans le cas où le cultivateur est équipé d'outils supplémentaires, faites attention à ce que la machine reste en équilibre.

Lors du travail:

- a. Ne travaillez jamais avec le cultivateur quand vous êtes fatigués. Ne laissez pas détourner votre attention lors du travail.
- b. Ne vous approchez pas trop des parties en mouvement.
- c. N'admettez pas d'autres personnes dans la proximité de la machine lors du travail.

Arrêter la machine:

- a. Stoppez sur un plan horizontal, arrêtez le moteur.
- b. S'il faut arrêter le cultivateur sur une pente, garez-le, l'avant dirigé vers la descente et bloquez les roues.

Interventions et garde du cultivateur:

- a. Contrôlez avant chaque intervention (nettoyage, remplacement de lames, ...) si le cultivateur est bien bloqué de sorte qu'il ne pourra plus bouger.
- b. Après chaque intervention, remettez à leurs places tous les panneaux de protection, qui ont été enlevés.
- c. Le moteur et l'échappement peuvent être très chauds. Ne les touchez pas juste après avoir travaillé avec la machine pour éviter le risque de brûlures.
- d. Laissez refroidir suffisamment le moteur, avant de couvrir le cultivateur.

kupplung während Sie auf der Böschung fahren.

ACKER EIN- UND AUSFAHREN

- a. Verwenden sie Gerüste um eine Böschung auf-/abzufahren oder um einen Graben in einem Acker zu überqueren.
- b. Wenn der Grubber mit Arbeitsgeräten versehen ist, achten Sie dann auf das Gleichgewicht dieser Geräten.

VORSICHTSMASSNAHMEN WÄHREND DER ARBEIT

- a. Sie dürfen die Maschine nicht benutzen wenn Sie müde sind. Lassen Sie sich während der Arbeit nicht ablenken.
- b. Achten Sie darauf, daß andere Personen während der Arbeit nicht in der Nähe der Maschine kommen.
- c. Bleiben Sie aus der Nähe der bewegenden Teilen.

DIE MASCHINE ABSCHALTEN

- a. Halten Sie an auf einem waagerechten Gelände, schalten Sie den Motor ab.
- b. Wenn Sie den Grubber auf einem abschüssigen Gelände abschalten müssen, blockieren Sie dann die Räder.

WARTUNG UND LAGERUNG

- a. Bevor jede Wartung (putzen, ersetzen der Messer) sollten Sie darauf achten, daß die Maschine blockiert ist und, daß sich an der Maschine nichts noch bewegen kann.
- b. Wenn Sie bei einer Wartung einen Schutzdeckel entfernt haben, sollten Sie diesen immer wieder zurückstellen.
- c. Weil Motor und Schalldämpfer noch eine Weile nach der Arbeit heiß bleiben, sollten Sie diese Teile erst mal abkühlen lassen bevor Sie sie anfassen, damit Sie sich nicht verbrennen.

Tijdens het werk:

- a. Werk nooit met de cultivator als u vermoeid bent. Laat u niet afleiden tijdens het werk.
- b. Kom niet te dicht bij bewegende delen.
- c. Laat anderen niet te dicht bij de machine komen tijdens het werk.

De machine stilleggen:

- a. Stop op een horizontaal vlak, leg de motor stil.
- b. Als u de cultivator moet stilleggen op een helling, zet de machine dan met de neus bergafwaarts en blokkeer de wielen.

Onderhoud en opbergen:

- a. Controleer voor elk onderhoud (reïngen, vervangen van messen,...), of de cultivator goed geblokkeerd is en niet meer kan bewegen.
- b. Zet alle beschermkappen, die verwijderd werden, na elk onderhoud terug op hun plaats.
- c. De motor en de uitlaat kunnen zeer heet worden. Raak ze niet aan onmiddellijk nadat er met de machine gewerkt werd om brandwonden te voorkomen.
- d. Wacht tot de motor voldoende afgekoeld is, voor u de cultivator afdekt.

Normaal gebruik:

- 1) De hakfrezen SA530, SA540 en SA340:
De hakfrezen SA530 en SA540 worden uitgevoerd met een standaard roterende hakfrees voor een makkelijke grondbewerking.
- 2) Eénassige trekker SA550, SA560 FS, SA570 FS, SA580 FS, SA350, SA360, SA360 F, SA370, SA370 F:
De bovenstaande modellen van éénassige trekkers zijn uitsluitend bestemd voor de toepassingen die bepaald werden door Iseki en zijn verdeler.

- b. Bajando en monte, conduzca a una velocidad suficientemente reducida.
- c. Nunca utilice los embragues de dirección, mentiras conduzca por el monte.

Saliendo o entrando a campo:

- a. Utilice plataformas para subir o bajar un desnivel o cruzar una zanja.
- b. Si la motoazada tiene implementos preste atención a equilibrio de los mismos.

Precauciones durante el funcionamiento:

- a. Nunca utilice la motoazada si se encuentra cansado. No se distraiga durante el trabajo.
- b. Nunca se acerque demasiado a las partes en movimiento.
- c. No permita a otras personas acercarse demasiado al aparato durante su funcionamiento.

Pare da la máquina:

- a. Pare la máquina en un lugar llano y pare el motor.
- b. Si se ve obligado a parar la motoazada en una cuesta, bloquee las ruedas.

Intervenciones en la motoazada:

- a. Antes de cualquier intervención (limpieza, cambio de cuchillas ...) asegúrese de que la motoazada está perfectamente bloqueada e inmovilizada, y que la máquina no se puede mover.
- b. Asegúrese de reinstalar todas las protecciones que han sido retiradas después de cualquier intervención.
- c. Como el motor y el tubo de escape están muy calientes después del funcionamiento, tenga cuidado de no tocarlos directamente, para evitar el riesgo de quemadura.
- d. Espere hasta que el motor este suficientemente frío antes de cubrir la motoazada.

are not covered by the manufacturer. The risk is only borne by the user.

The area of normal use also includes follow-up of the manufacturer's operation advice, installation, and service instructions.

Usage normal:

- 1) Les motobineuses SA530, SA540 et SA340:

Les motobineuses SA530 et SA540 sont toutes équipées d'un outil de binage rotatif pour une meilleure cultivation de la terre.

- 2) Les motoculteurs SA550, SA560 FS, SA570 FS, SA580 FS, SA350, SA360, SA360 F, SA370, SA370 F:

Les modèles mentionnés ci-dessus de motoculteurs ne sont destinés qu'aux applications déterminées par Iseki et son concessionnaire.

Tout autre usage n'est pas un usage normal. Dégâts résultant d'un tel usage, ne seront pas couverts par le fabricant, mais incomberont entièrement à l'utilisateur.

Sous le terme d'usage normal est également entendu, l'observation des prescriptions de commande, d'installation et d'entretien recommandées par le fabricant.

d. Warten Sie bis die Maschine ausreichend abgekühlt ist bevor Sie sie abdecken.

NORMALER EINSATZ

1) Die Motorhacken SA530, SA540 und SA340: Die Motorhacken SA530 und SA540 werden ausgestattet mit in Massenfertigung hergestellten drehbaren Hackwerkzeugen für eine einfache Bodenbestellung.

2) Die Kombi-Einachsschlepper SA550, SA560FS, SA570FS, SA350, SA360, SA360F, SA370, SA370F: Diese Kombi-Einachsschlepper dürfen nur mit der von ISEKI und dessen Dealern freigegebenen Geräten benutzt werden.

Der Hersteller haftet nicht für Schaden infolge anderen als der hier beschriebenen Einsatz, in einem solchen Fall haftet der Benutzer für diesen Schaden.

Normaler Einsatz beinhaltet auch, daß die Bedienungs-, Installations- und Wartungsanweisungen genau befolgt werden.

Schade veroorzaakt door verkeerd gebruik, wordt niet door de fabrikant vergoed.

Met normaal gebruik word bedoeld het opvolgen van de bedienings-, installatie- en onderhoudsinstructies, die door de fabrikant aanbevolen worden.

USO:

1) Motoazadas SA530, SA540 y SA340: Las motoazadas SA530, SA540 y SA340 están fabricadas para su uso exclusivo con fresa rotativa en trabajos fáciles de roturación de tierra.

2) Motoazadas combinadas SA550, SA560FS, SA570FS, SA580FS, SA350, SA360, SA360F, SA370, SA370F

Las motoazadas combinadas de los modelos arriba mencionados están fabricados para su uso exclusivo en aplicaciones admitidas y recomendadas por ISEKI o por el distribuidor de ISEKI.

Cualquier otro uso al que se destine, no es un uso normal. Los daños provocados por tales usos no están cubiertos por el fabricante, el riesgo es sólo del usuario.

El seguimiento de las normas de uso, mantenimiento y servicio, especificados por el fabricante, deben ser también incluidas y tenidas en cuenta junto con las prescripciones de aplicaciones exclusivas para las que las motoazadas han sido fabricadas.

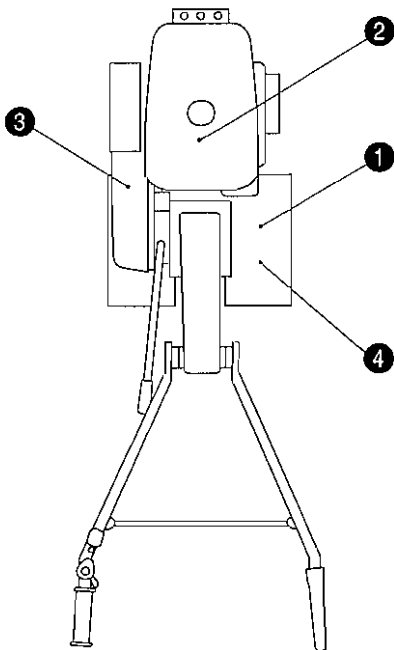

SAFETY LABELS

Safety labels are located in the following position. Understand the meaning of these labels and operate the machine safely.

AUTOCOLLANTS DE SECURITE

Des autocollants portant le symbole  sont apposés aux endroits dangereux des appareils.

The instructions implied by each label are as follows:

SIGNIFICATION DES AUTOCOLLANTS DE SECURITE

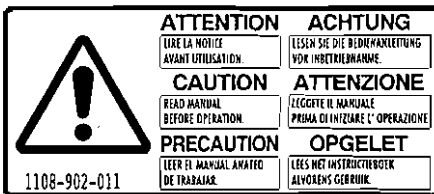

(1) CAUTION:

Before operating the machine for the first time, read the operation manual carefully and abide by the safety instructions mentioned in it.

(1) IMPORTANT

Lirez la notice avant d'utiliser le motoculteur pour la première fois, afin de prendre connaissance des consignes de sécurité.



(2) DANGER:

Gasoline (petrol) is used as fuel. It is very flammable, so keep away open flames and sparks while filling with fuel.

(2) DANGER

Ne pas fumer, ne pas approcher de flamme en manipulant le carburant.



(3) WARNING:

- The muffler and parts around it are heated at very high temperature (100°C – 200°C). Do not touch them while they are hot to prevent burns.
- Never operate the machine without the belt cover in place. Before removing the cover to adjust or replace the belt, be sure to stop the engine.

(3) ATTENTION

- L'échappement et les pièces entourantes sont très chauds après utilisation (100°C-200°C). Ne les touchez pas pour risque de brûlures graves.
- Ne travaillez jamais avec la machine sans le couvercle de courroie. Arrêtez le moteur, avant d'enlever le couvercle pour le réglage ou le remplacement de la courroie.



(4) WARNING:

Keep away from the blades while they are rotating. Before inspecting the blades or replacing them, be sure to stop the engine.

(4) ATTENTION

Ne pas approcher les pieds ou les mains des couteaux de fraises en rotation. Toujours arrêter le moteur avant chaque intervention.

SICHERHEITS-AUFKLEBER

Auf den Aufklebern stehen Sicherheitsanweisungen die Sie lesen, begreifen und befolgen sollen.

ZELFKLEVERS MET VEILIGHEIDSVORSCHRIFTEN

Veiligheidszelfklevers werden aangebracht op plaatsen die in het schema aangegeven worden. Zorg ervoor dat u deze klevers begrijpt en volg ze op.

ETIQUETAS DE SEGURIDAD

Las etiquetas de seguridad se hallan situadas en las siguientes posiciones. Asímile su significado para que pueda operar con el aparato con seguridad.

Bedeutung der Sicherheitsaufkleber

(1) HINWEIS

Lesen Sie die Bedienungsanleitung aufmerksam durch bevor Sie die Maschine zum ersten Mal starten. Achten Sie auf die Sicherheitsanweisungen.

(2) GEFAHR

Benzin ist leicht entzündlich. Nie tanken in der Nähe von Funken oder offenes Feuer.

(3) WARNUNG

- *Teile in der Nähe vom Auspuff und der Auspuff selbst, werden während des Betriebes sehr heiß. Wenn Sie sich nicht verbrennen wollen sollten Sie die Finger davon lassen bis die abgekühlt sind.*
- *Die Maschine darf ohne Keilriemenschutz nie benutzt werden. Achten Sie darauf, daß der Motor stillgelegt ist bevor Sie diesen Deckel entfernen um den Riemen auszutauschen oder einzustellen.*

(4) WARNUNG

Halten Sie Hände und Füße aus der Nähe der rotierenden Messern. Wenn Sie die Messer austauschen oder kontrollieren wollen, sollten Sie den Motor stilllegen.

DE ZELFKLEVERS BEVATTEN DE VOLGENDE INSTRUCTIES:

(1) OPMERKING:

Alvorens de machine in gebruik te nemen. Lees aandachtig de gebruikershandleiding alvorens de machine in gebruik te nemen en volg de veiligheids-instructies zorgvuldig op.

(2) GEVAAR:

Benzine is zeer ontvlambaar. Vermijd open vuur en vonken bij het bijvullen van de brandstoftank.

(3) WAARSCHUWING:

- *De geluidsdemper en de delen errond worden heel heet (100°C - 200°C). Dus blijf eraf.*
- *Bedien de machine nooit wanneer het riemdeksel is gedemonteerd. De machine moet volledig stilstaan voor u het deksel verwijdert, de riem aanspant of vervangt.*

(4) WAARSCHUWING:

Blijf uit de buurt van draaiende messen. De machine moet volledig stil liggen voor u de messen begint te controleren of te vervangen.

Cada una de las etiquetas llevan grabadas las siguientes instrucciones:

(1) NOTA:

Antes de poner en marcha el aparato por primera vez, lea el manual de funcionamiento detenidamente y atégase a las instrucciones de seguridad en ella mencionadas.

(2) PELIGRO:

Se utiliza gasolina como combustible. Es un producto muy inflamable, por lo que mientras esté manipulando con el mismo debe de mantenerse alejado de las llamas o de las chispas.

(3) AVISO:

- *Los silenciosos y las partes que le rodean se calientan a grandes temperaturas (100°C - 200°C). No las toque mientras estén calientes al objeto de evitar quemaduras.*
- *Nunca ponga en marcha el aparato sin tener cubierta la parte de la correa. Antes de retirar la cubierta de la correa para ajustarla o reemplazarla, asegúrese de que la máquina esté parada.*

(4) AVISO:

Manténgase alejado de las cuchillas de la fresa mientras esté funcionando. Antes de inspeccionar las cuchillas o reemplazarlas, asegúrese de parar el motor.

SA540, SA530, SA340

NAMES OF MAJOR COMPONENTS

DESIGNATION DES PRINCIPAUX ELEMENTS

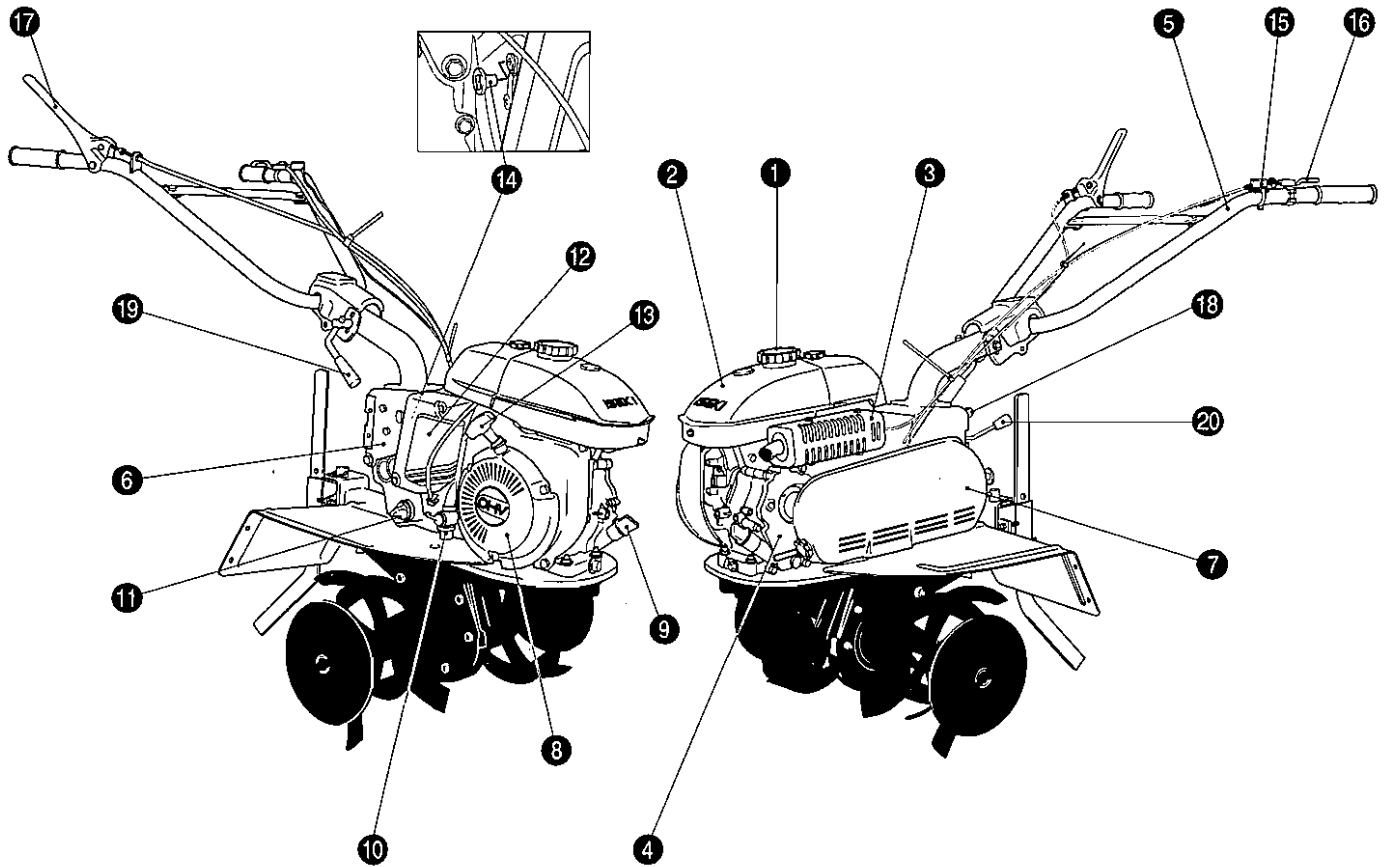

SA540/SA530

- (1) Fuel filler
- (2) Fuel tank
- (3) Muffler
- (4) Engine
- (5) Handle bars
- (6) Transmission case
- (7) Belt cover
- (8) Recoil starter
- (9) Engine oil filler
- (10) Fuel cock (fuel strainer)
- (11) Transmission oil filler
- (12) Air cleaner
- (13) Starter knob
- (14) Choke knob
- (15) Engine switch
- (16) Throttle lever
- (17) Deadman clutch lever (Main clutch lever)
- (18) Handlebar rotating lever
- (19) Handlebar angle control knob
- (20) Main speed shift lever

- (1) Bouchon du réservoir
- (2) Réservoir
- (3) Echappement
- (4) Moteur
- (5) Mancheron
- (6) Carter de transmission
- (7) Protecteur de courroie
- (8) Lanceur
- (9) Bouchon de remplissage d'huile moteur
- (10) Robinet/filtre carburant
- (11) Bouchon d'huile de transmission
- (12) Filtre à air
- (13) Poignée de lanceur
- (14) Commande d'enrichissement
- (15) Contacteur d'arrêt moteur
- (16) Commande des gaz
- (17) Commande d'embrayage principal
- (18) Levier de réglage de déport de mancheron
- (19) Molette de réglage de hauteur de mancheron
- (20) Levier de changement de vitesses

**LISTE DER WICHTIGSTEN
TEILEN**

**BENAMING VAN DE
BELANGRIJSTE
KOMPONENTEN**

**DENOMINACION DE
LOS PRINCIPALES
COMPONENTES**

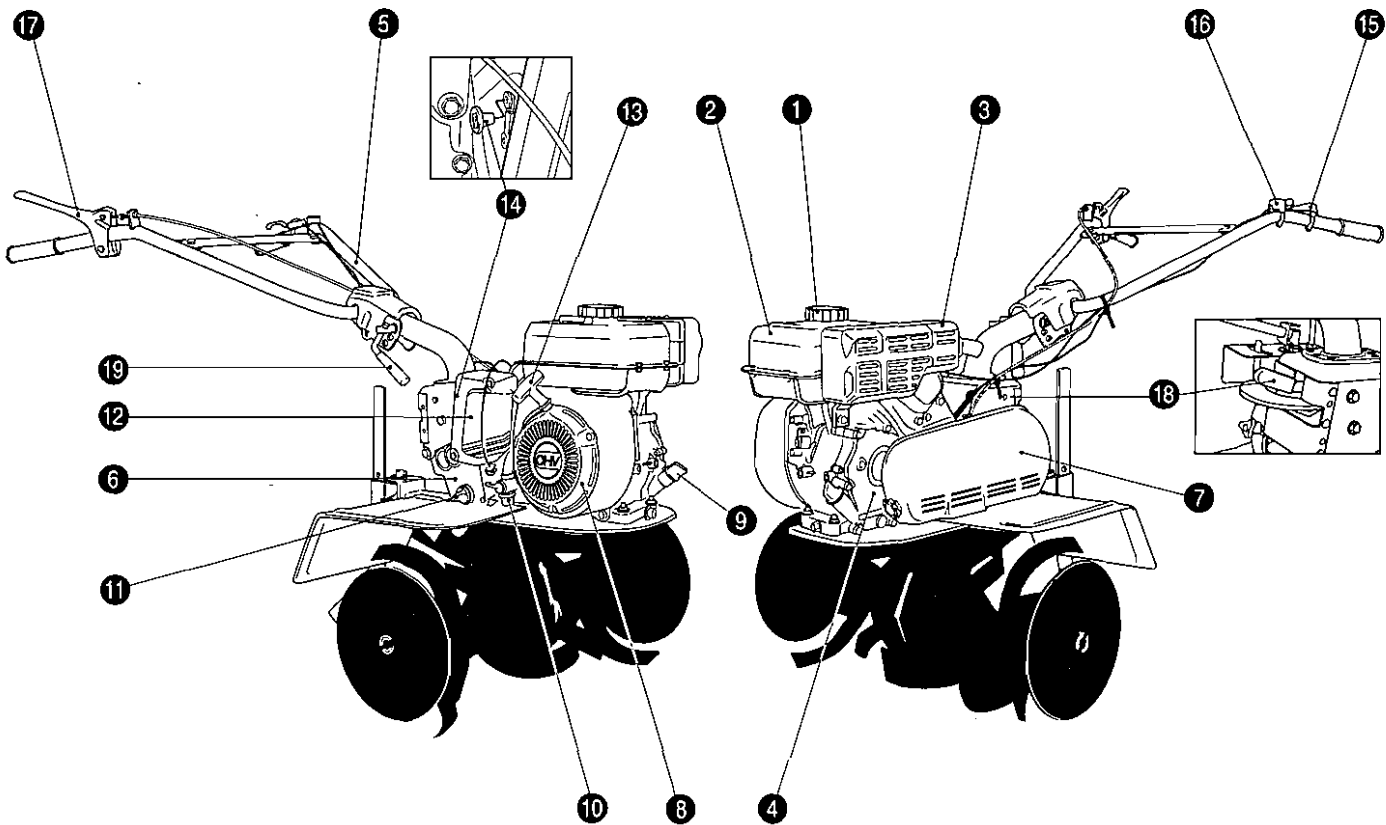

SA340

- (1) Einfüllverschluß
- (2) Benzintank
- (3) Auspuff
- (4) Motor
- (5) Holmen
- (6) Getriebegehäuse
- (7) Keilriemenschutz
- (8) Reversierstarter
- (9) Motoröleinfüllverschluß
- (10) Kraftstoffhahn
- (11) Getriebeöleinfüllverschluß
- (12) Luftfilter
- (13) Griff vom Startschnur
- (14) Choke-knopf
- (15) Zündschalter
- (16) Handgashebel
- (17) Totmannhebel
- (18) Hebel der Holmendrehvorrichtung
- (19) Hebel zur Einstellung der Holmenhöhe
- (20) Hauptreglerhebel der Geschwindigkeit

- (1) dop van de benzinetank
- (2) benzinetank
- (3) uitlaatpot
- (4) motor
- (5) stuurboom
- (6) transmissiekast
- (7) riemdeksel
- (8) repeteer starter
- (9) motorolie vuldop
- (10) brandstofkraan (met filter)
- (11) vuldop van de transmissieolie
- (12) luchtfilter
- (13) starthendel
- (14) choke-knop
- (15) contactschakelaar
- (16) handgashendel
- (17) dodemanshendel
- (18) hendel voor zijwaartse duwboom verstelling
- (19) hendel voor hoogteverstelling
- (20) versnellingshendel

- (1) Tapón depósito combustible
- (2) Tanque combustible
- (3) Silencioso
- (4) Motor
- (5) Manillar
- (6) Caja transmisión
- (7) Cubierta de correas
- (8) Arrancador
- (9) Tapa aceite motor
- (10) Grifo de combustible
- (11) Tapa aceite transmisión
- (12) Filtro aire
- (13) Maneta de arranque
- (14) Palanca de regulación de aire
- (15) Llave de pare de motor
- (16) Palanca acelerador
- (17) Palanca embrague de seguridad
- (18) Palanca giro manillar
- (19) Mondo control ángulo manillar
- (20) Palanca cambio velocidad principal

SA550, SA350

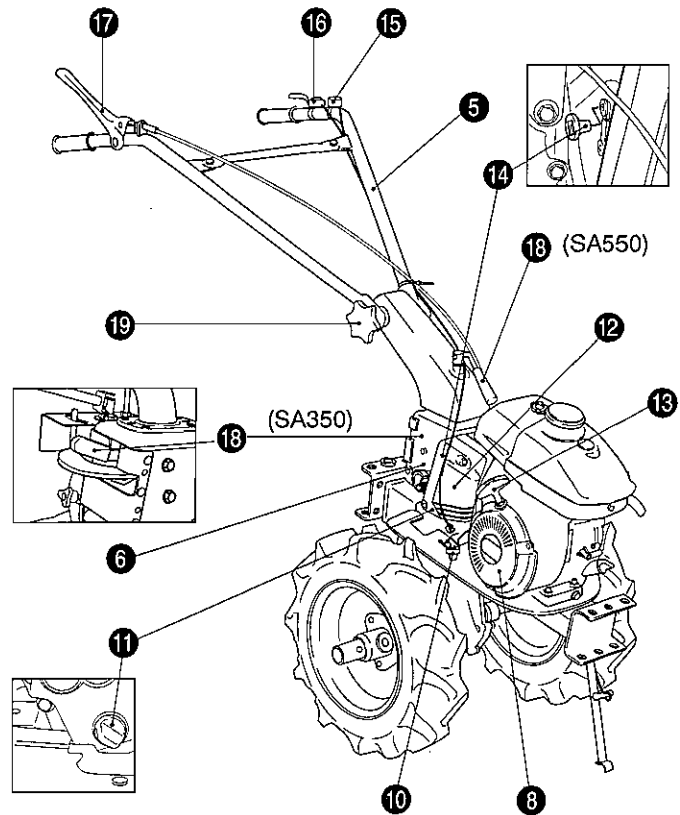

- | | |
|---|---|
| (1) Fuel filler | (1) Bouchon du réservoir |
| (2) Fuel tank | (2) Réservoir |
| (3) Muffler | (3) Echappement |
| (4) Engine | (4) Moteur |
| (5) Handle bars | (5) Mancheron |
| (6) Transmission case | (6) Carter de transmission |
| (7) Belt cover | (7) Protecteur de courroie |
| (8) Recoil starter | (8) Lanceur |
| (9) Engine oil filler | (9) Bouchon de remplissage d'huile moteur |
| (10) Fuel cock (fuel strainer) | (10) Robinet/filtre carburant |
| (11) Transmission oil filler | (11) Bouchon d'huile de transmission |
| (12) Air cleaner | (12) Filtre à air |
| (13) Starter knob | (13) Poignée de lanceur |
| (14) Choke knob | (14) Commande d'enrichissement |
| (15) Engine switch | (15) Contacteur d'arrêt moteur |
| (16) Throttle lever | (16) Commande des gaz |
| (17) Deadman clutch lever (Main clutch lever) | (17) Commande d'embrayage principal |
| (18) Handlebar rotating lever | (18) Levier de réglage de déport de mancheron |
| (19) Handlebar angle control knob | (19) Molette de réglage de hauteur de mancheron |
| (20) Main speed shift lever | (20) Levier de changement de vitesses |

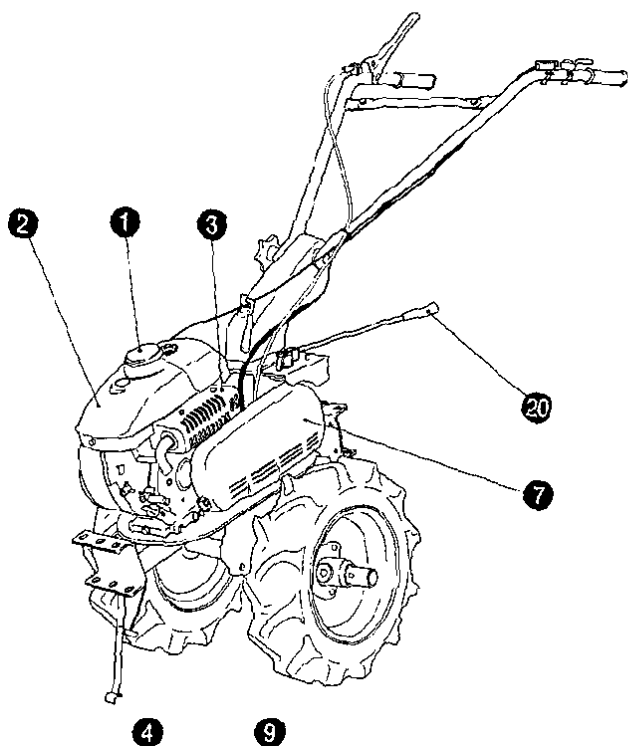

- | | | |
|---|---|---|
| (1) Einfüllverschluß | (1) dop van de brandstoftank | (1) Tapón depósito combustible |
| (2) Benzintank | (2) benzinetank | (2) Tanque combustible |
| (3) Auspuff | (3) uitlaatpot | (3) Silencioso |
| (4) Motor | (4) motor | (4) Motor |
| (5) Holmen | (5) stuurboom | (5) Manillar |
| (6) Getriebegehäuse | (6) transmissiekast | (6) Caja transmisión |
| (7) Keilriemenschutz | (7) riemdeksel | (7) Cubierta de correas |
| (8) Reversierstarter | (8) repeteer starter | (8) Arrancador |
| (9) Motoröleinfüllverschluß | (9) motorolie vuldop | (9) Tapa aceite motor |
| (10) Kraftstoffhahn | (10) brandstofkraan (met filter) | (10) Grifo de combustible |
| (11) Getriebeöleinfüllverschluß | (11) vuldop van de transmissieolie | (11) Tapa aceite transmisión |
| (12) Luftfilter | (12) luchtfilter | (12) Filtro aire |
| (13) Griff vom Startschnur | (13) start hendel | (13) Maneta de arranque |
| (14) Choke-knopf | (14) choke-knop | (14) Palanca de regulación de aire |
| (15) Zündschalter | (15) contactschakelaar | (15) Llave de pare de motor |
| (16) Handgashebel | (16) handgashendel | (16) Palanca acelerador |
| (17) Totmannhebel | (17) dodemanshendel | (17) Palanca embrague de seguridad |
| (18) Hebel der Holmendrehvorrichtung | (18) hendel voor zijwaartse duwboom verstelling | (18) Palanca giro manillar |
| (19) Hebel zur Einstellung der Holmenhöhe | (19) hendel voor hoogteverstelling | (19) Mondo control ángulo manillar |
| (20) Hauptreglerhebel der Geschwindigkeit | (20) versnellingshendel | (20) Palanca cambio velocidad principal |

**SA560, SA570, SA580,
SA360, SA370**

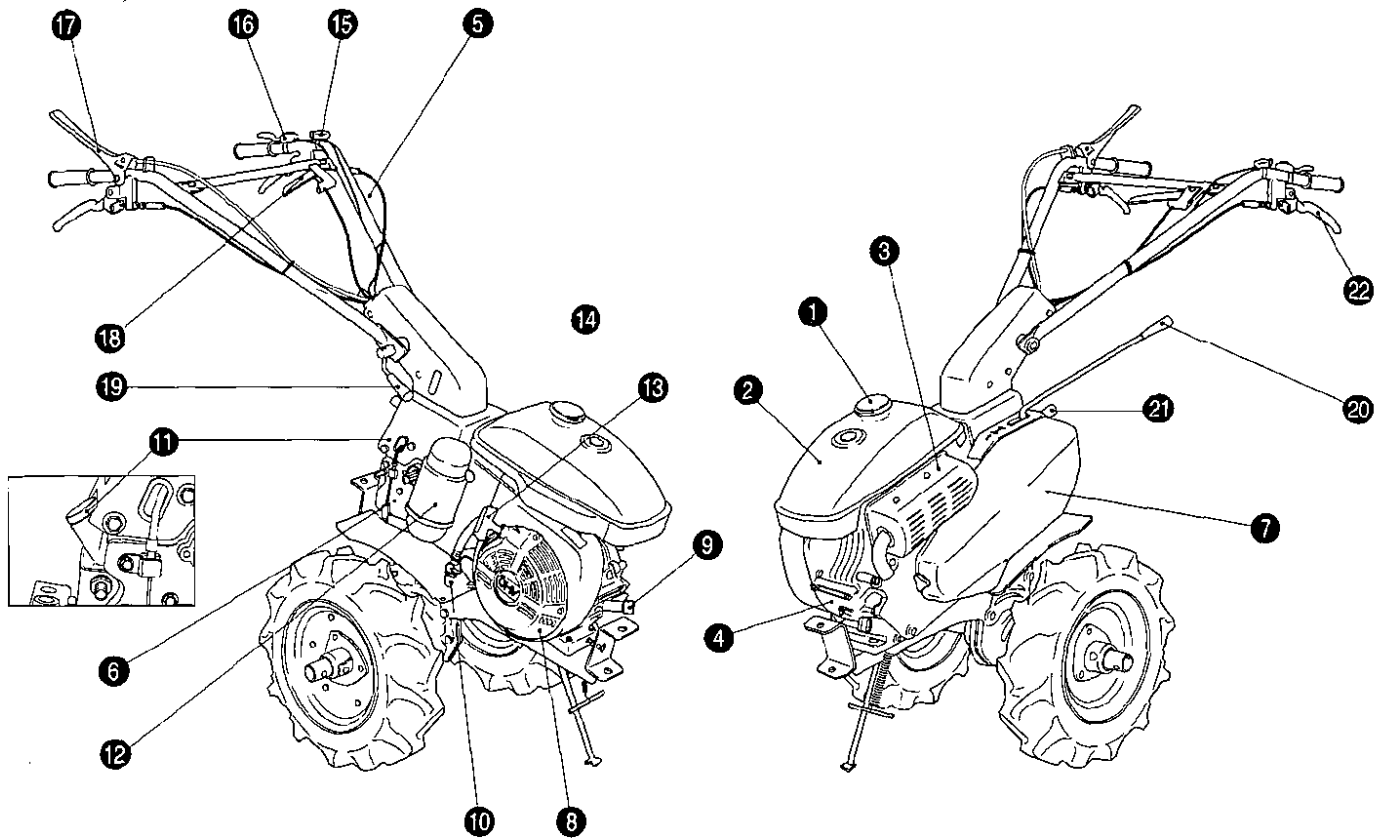

SA560/SA570/SA580

- | | |
|---|---|
| (1) Fuel filler | (1) Bouchon du réservoir |
| (2) Fuel tank | (2) Réservoir |
| (3) Muffler | (3) Echappement |
| (4) Engine | (4) Moteur |
| (5) Handle bars | (5) Mancheron |
| (6) Transmission case | (6) Carter de transmission |
| (7) Belt cover | (7) Protecteur de courroie |
| (8) Recoil starter | (8) Lanceur |
| (9) Engine oil filler | (9) Bouchon de remplissage d'huile moteur |
| (10) Fuel cock (fuel strainer) | (10) Robinet/filtre carburant |
| (11) Transmission oil filler | (11) Bouchon d'huile de transmission |
| (12) Air cleaner | (12) Filtre à air |
| (13) Starter knob | (13) Poignée de lanceur |
| (14) Choke knob | (14) Commande d'enrichissement |
| (15) Engine switch | (15) Contacteur d'arrêt moteur |
| (16) Throttle lever | (16) Commande des gaz |
| (17) Deadman clutch lever (Main clutch lever) | (17) Commande d'embrayage principal |
| (18) Handlebar rotating lever | (18) Boulon de blocage de déport de mancheron |
| (19) Handlebar angle control knob | (19) Molette de réglage de hauteur de mancheron |
| (20) Main speed shift lever | (20) Levier de changement de vitesses |
| (21) High-low shift lever | (21) Levier haute/petite vitesses |
| (22) Steering clutch levers | (22) Leviers directionnels (décrabotage) |

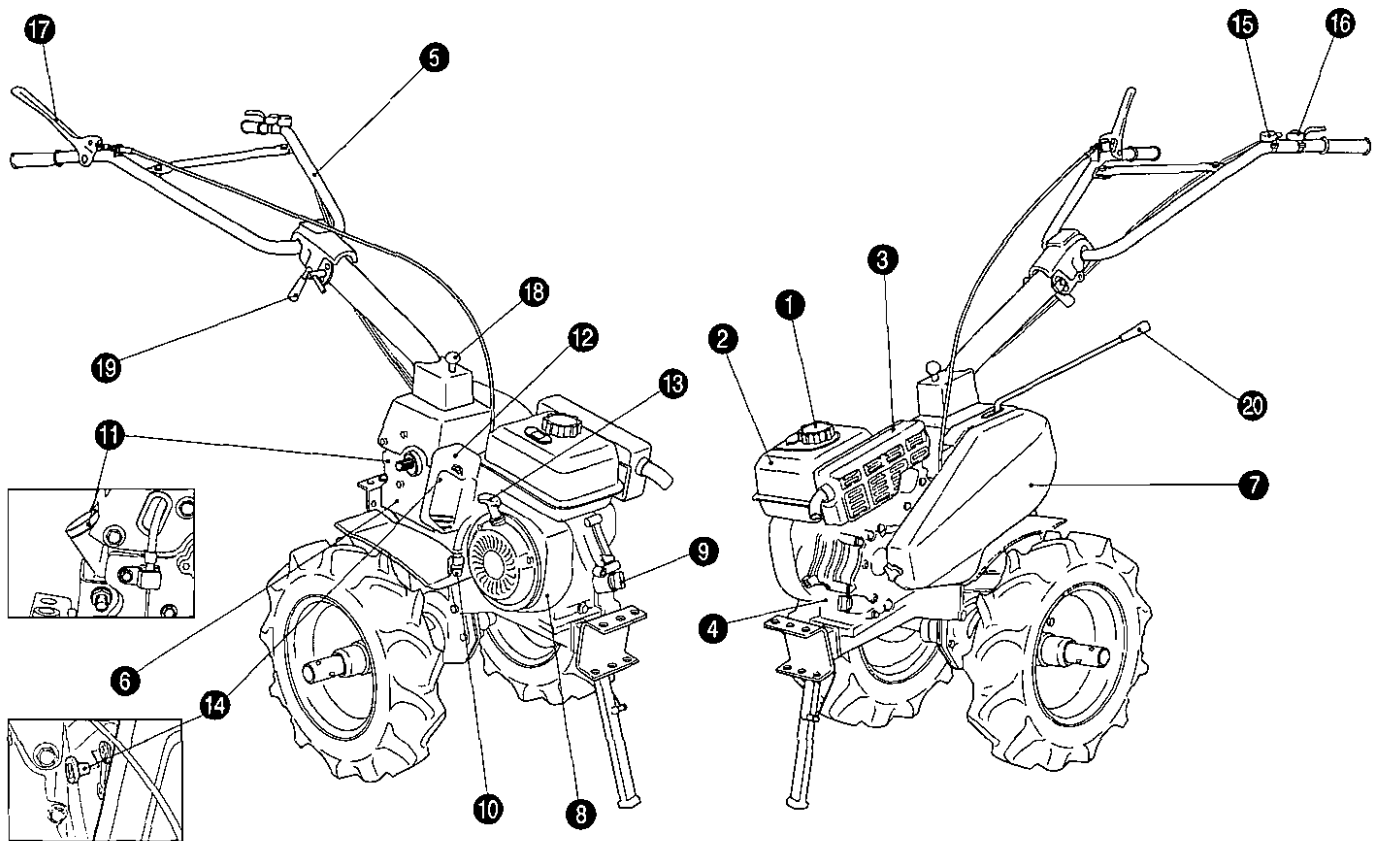

SA360/SA370

- | | | |
|---|---|--|
| (1) Einfüllverschluß | (1) dop van de benzinetank | (1) Tapón depósito combustible |
| (2) Benzintank | (2) benzinetank | (2) Tanque combustible |
| (3) Auspuff | (3) uitlaatpot | (3) Silencioso |
| (4) Motor | (4) motor | (4) Motor |
| (5) Holmen | (5) stuurboom | (5) Manillar |
| (6) Getriebegehäuse | (6) transmissiekast | (6) Caja transmisión |
| (7) Keilriemenschutz | (7) riemdeksel | (7) Cubierta de correas |
| (8) Reversierstarter | (8) repeteer starter | (8) Arrancador |
| (9) Motoröleinfüllverschluß | (9) motorolie vuldop | (9) Tapa aceite motor |
| (10) Kraftstoffhahn | (10) brandstofkraan (met filter) | (10) Grifo de combustible |
| (11) Getriebeöleinfüllverschluß | (11) vuldop van de transmissieolie | (11) Tapa aceite transmisión |
| (12) Luftfilter | (12) luchtfilter | (12) Filtro aire |
| (13) Griff vom Startschnur | (13) starthendel | (13) Maneta de arranque |
| (14) Choke-knopf | (14) choke-knop | (14) Palanca de regulación de aire |
| (15) Zündschalter | (15) contactschakelaar | (15) Llave de pare de motor |
| (16) Handgashebel | (16) handgashendel | (16) Palanca acelerador |
| (17) Totmannhebel | (17) dodemanshendel | (17) Palanca embrague de seguridad |
| (18) Hebel der Holmendrehvorrichtung | (18) hendel voor zijwaartse duwboom verstelling | (18) Palanca giro manillar |
| (19) Hebel zur Einstellung der Holmenhöhe | (19) hendel voor hoogteverstelling | (19) Mondo control ángulo manillar |
| (20) Hauptreglerhebel der Geschwindigkeit | (20) versnellingshendel | (20) Palanca cambio velocidad principal |
| (21) Gruppenschalter | (21) hoog en laag versnellingshendel | (21) Palanca cambio velocidades lentas-rápidas |
| (22) Einzelradkupplung | (22) enkele wiel aandrijving | (22) Palanca de dirección |

CONTROLS AND THEIR FUNCTIONS

STARTING CONTROLS

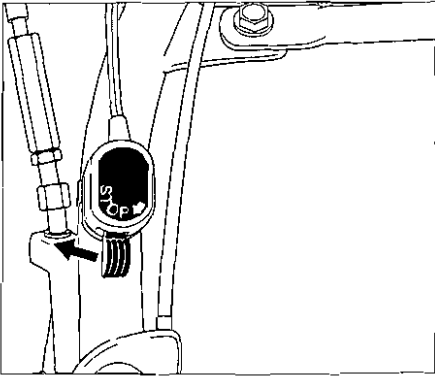

• ENGINE SWITCH

It switches over the engine between operation and stop.

Stop: Turn the switch lever in the direction of the arrow-head, and the engine stops.

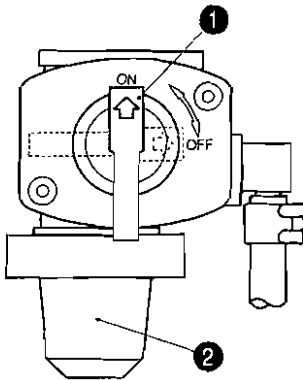

• FUEL COCK

It opens or closes the fuel line from the fuel tank.

ON: The line opens.
OFF: The line closes.

(1) Fuel cock
(2) Strainer bowl

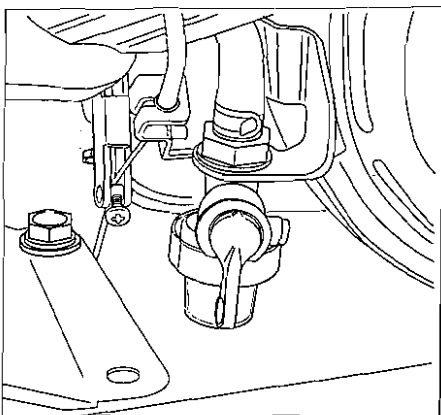
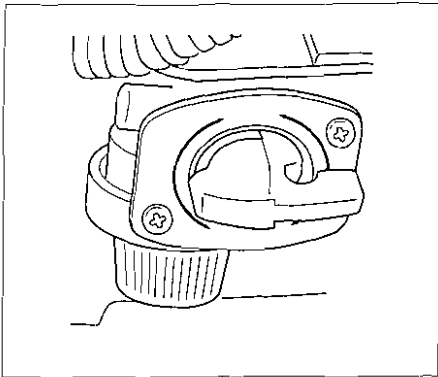

COMMANDES ET LEVIERS

COMMANDES DE DEMARRAGE

• CONTACTEUR D'ARRET MOTEUR

Passes le moteur aux positions de fonctionnement et d'arrêt.

Arrêt: Poussez le levier d'interrupteur dans la direction de la flèche et le moteur s'arrêtera.

• ROBINET DE CARBURANT

Le robinet permet d'ouvrir ou de fermer l'alimentation:

ON: ouvert
OFF: fermé

(1) robinet
(2) cuve de filtre



Warning:

When the machine is not used for a long time, be sure to close the fuel cock. If you do not, fuel may leak out and become fire hazard.



Attention!

Toujours fermer le robinet quand le motoculteur est rangée pour éviter les risques de fuites et d'incendie.

BETÄTIGUNGSORGANE UND DEREN FUNKTIONEN

STARTEN

• Zündschalter:

Mit dem Zündschalter wird der Zündstrom des Motors ein- oder ausgeschaltet. Vor dem Start soll der Schalter in der "ON" (ein) Stand stehen. Um den Motor abzustellen soll dieser Schalter in die "OFF" (aus) Position gestellt werden.

• Kraftstoffhahn:

Mit dem Kraftstoffhahn wird der Benzinfluß vom Tank zum Vergaser geöffnet oder geschlossen. Wenn Sie die Maschine eine Weile nicht benutzen sollen Sie den Hahn zudrehen.

ON: öffnen
OFF: Schließen

(1) Kraftstoffhahn
(2) Sichtfenster



WARNUNG

Wenn die Maschine längere Zeit nicht benutzt wird, soll der Kraftstoffhahn zuge dreht werden. Wird das nicht gemacht besteht die Gefahr, daß Benzin raustropft und Brand verursacht.

BEDIENINGSHENDELS EN HUN FUNCTIES

DE MOTOR STARTEN

• Contactschakelaar

Deze schakelt de motor aan en uit.

Motor stoppen : duw de schakelaar in de richting van de pijl naar "stop".

• Brandstofkraan

Opent of sluit de brandstof toevoer.

ON: brandstof open
OFF: brandstof gesloten

(1) brandstofkraan
(2) kijkglas



WAARSCHUWING:

Als u de machine lang niet gebruikt moet de brandstofkraan gesloten worden. Doet u dat niet, kan er een lek ontstaan. **BRANDGEVAAR**

MANDOS Y SUS FUNCIONES

MANDOS DE PUESTA EN MARCHA

• LLAVE DE PARE DE MOTOR.

Mantiene en marcha el motor desde su puesta en marcha hasta su parada.

Stop: Gire la llave de la palanca en la dirección de la flecha y el motor se parará.

• LLAVE PASO COMBUSTIBLE

Abre y cierra el paso del combustible desde el tanque.

ON: Se abre el paso.

(1) Llave paso combustible
(2) Vaso de decantación



AVISO:

Cuando no se vaya a utilizar el aparato durante largo tiempo, asegúrese de cerrar la llave de paso, para que no gotee el combustible y cause fuego.

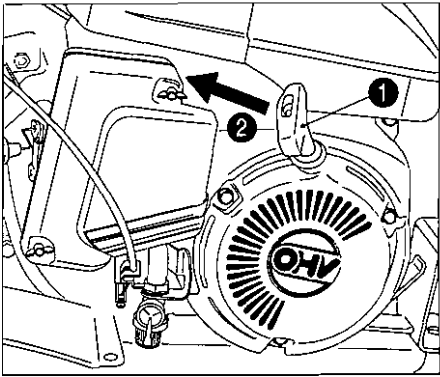

• STARTER KNOB

The knob is used to start the engine by pulling it briskly.

(Pull in the direction of the arrow-head.)

- (1) Starter knob
- (2) Pull

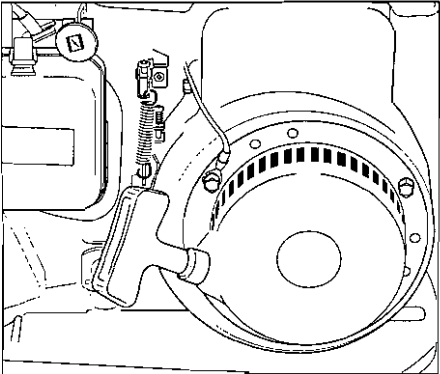

• POIGNEE DE LANCEUR

Pour mettre le moteur en route, rechercher le point de compression et tirer la poignée d'un coup sec en direction de la flèche.

- (1) poignée de lanceur
- (2) tirer

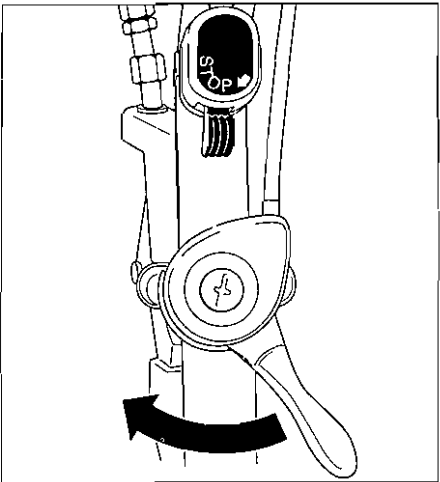

• THROTTLE LEVER

It controls engine speeds.

- MINI: Engine slows down (Idling position).
- MAX: Engine speeds up (Maximum, operation speed position)

- (1) Lever

• COMMANDE DES GAZ

La position de la manette contrôle la vitesse de rotation du moteur:

- MINI: la vitesse augmente quand la manette est poussée vers "maxi".
- MAX: la vitesse diminue quand la manette est poussée vers "mini".

- (1) manette

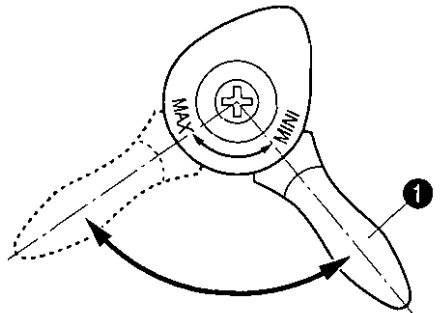

• **Startschnur**

Mit diesem Griff wird der Motor gestartet. Ziehen Sie in Richtung des Pfeiles.

- (1) Griff
- (2) Richtung in die gezogen werden soll

• **Starthendel**

Om de motor te starten, moet u aan de hendel trekken

- (1) start hendel
- (2) trekken

• **MANETA DE ARRANQUE**

Esta maneta se utiliza para poner en marcha el motor tirando de ella enérgicamente

- (1) Maneta de arranque
- (2) Tirar

• **Handgashebel**

Dieser befindet sich am linken Holmengriff. Mit dem Handgashebel regeln Sie die Motordrehzahl.

- MINI: Motor dreht langsam (Leerlauf)
- MAX: Motor dreht schneller (maximale Betriebsgeschwindigkeit)

- (1) Handgashebel

• **Handgas hendel**

Regelt het motortoerental.

- MINI: laag toerental (vrijloop positie)
- MAX: hoog toerental (maximum, werkpositie)

- (1) hendel

• **PALANCA DE ACELERACION**

Controla la velocidad del motor.

- MINI: el motor decelera (posición más baja)
- MAX: el motor se acelera. (velocidad máxima).

- (1) Palanca

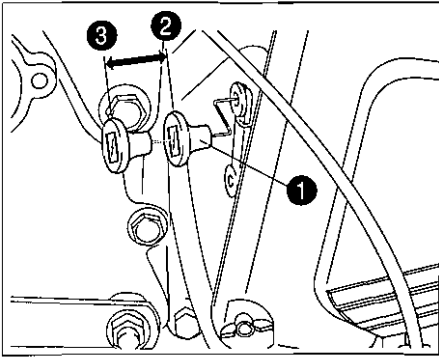

• **CHOKE KNOB**

It is used to close the choke for easier starting.

- (1) Choke knob
- (2) Operation position
- (3) Starting position

Important:

After the engine starts, return the lever gradually to the operating position as the engine warms up. If the lever is held in the starting position during operation, it may cause engine trouble.

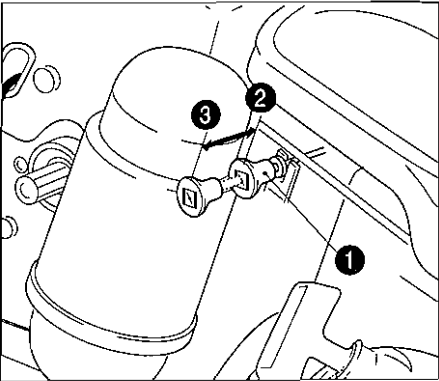

• **COMMANDE D'ENRICHISSEMENT**

- quand le moteur est froid, retirer à fond la commande d'enrichissement.
- dès le démarrage du moteur, repousser progressivement la commande d'enrichissement.
- quand le moteur est déjà chaud, laisser la commande enfoncée.

- (1) commande d'enrichissement
- (2) position fonctionnement
- (3) position démarrage

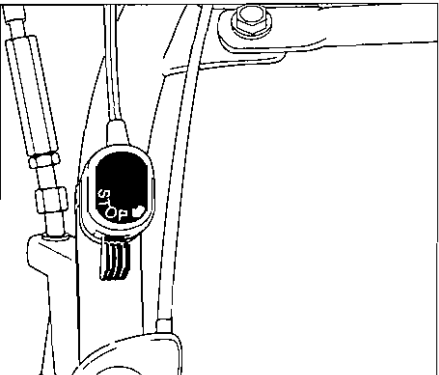

STOPPING CONTROLS

• **ENGINE SWITCH**

Turn the lever to the "STOP" position, and then the engine stops.

COMMANDES D'ARRET

• **CONTACTEUR D'ARRET MOTEUR**

Tournez le levier dans la position "STOP" et le moteur s'arrêtera.

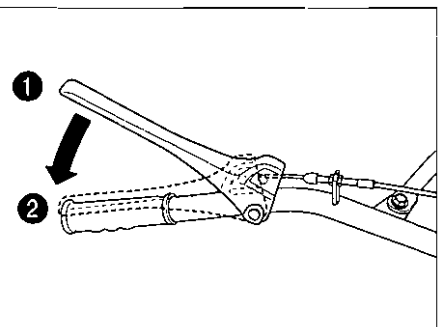

• **DEADMAN CLUTCH LEVER (MAIN CLUTCH LEVER)**

It connects or disconnects power from engine to transmission. Engine power is transmitted only while the lever is grasped in the "Engaging" position.

- (1) Disengaging
- (2) Engaging

• **COMMANDE D'EMBRAYAGE PRINCIPAL**

L'embrayage ... La puissance de moteur ne sera transmise que lorsque le levier est serré en position "embrayé".

- (1) débrayé
- (2) embrayé

• Choke-knopf (Kaltstart)

Dieser Knopf schließt oder öffnet die Luftklappe des Vergasers, beim Starten eines kalten Motors soll der Choke geschlossen werden.

- (1) Choke-Knopf
- (2) Betriebsposition
- (3) Startposition

WICHTIG:

- Vor dem Start soll der Choke-Knopf in die Startposition gesetzt werden. Wenn der Motor einmal läuft soll er wieder in die Betriebsposition gesetzt werden.
- Stellen Sie den Choke-Knopf nach dem Start langsam zurück, es könnte sein, daß der Motor einige Sekunden in Mittelstellung des Choke-Knopfes laufen muß um sich aufzuwärmen. Danach sollen Sie den Choke-Knopf in die Betriebsposition stellen, machen Sie das nicht könnte dies zu Motorschaden führen.

• Choke bedieningsknop

Deze knop wordt gebruikt bij een koude motor om het starten te vergemakkelijken.

- (1) Choke bedieningsknop/
- (2) "werk" positie
- (3) "Start" positie

BELANGRIJK

Als de motor gestart is, moet u de hendel indrukken zodat de motor kan warmdraaien. Als daarna de knop niet in de werkstand gezet wordt, kan de motor beschadigd worden.

• PALANCA DE REGULACION DE AIRE

Se utiliza para cerrar el aire para que arranque el motor con mayor facilidad.

IMPORTANTE:

Después de arrancar el motor, volver la palanca a su posición inicial poco a poco según se va calentando el motor. Si la palanca se mantiene en posición cerrada durante el funcionamiento del motor, podría causar problemas en el mismo.

- (1) Palanca de regulación de aire
- (2) Posición de trabajo
- (3) Posición de arranque

STOPPEN

• Motoraussschalthebel

Wenn dieser Hebel in die "STOP" Position gestellt wird, wird der Motor stillgelegt.

• Totmannhebel

Der Totmannhebel befindet sich bei allen Modellen am rechten Holmgriff. Er spannt den Keilriemen an und schaltet den Antrieb an wenn er eingekuppelt ist, wird er losgelassen, schaltet sich der Antrieb automatisch ab.

- (1) Ausgekuppelt
- (2) Eingekuppelt

MOTOR STILLEGGEN

• Contactschakelaar

Zet de schakelaar in de "stop" stand om de motor stil te leggen.

• Dodemanshendel

Schakelt het vermogen van de motor naar de transmissie aan of uit. Het motorvermogen wordt enkel overgebracht wanneer de hendel volledig in de "in" stand wordt gedrukt.

- (1) Ontkoppelen
- (2) Koppelen

MANDOS DE PARADA

• LLAVE DE PARE DE MOTOR

Gire la palanca a la posición "STOP" y el motor se parara.

• PALANCA EMBRAGUE DE SEGURIDAD

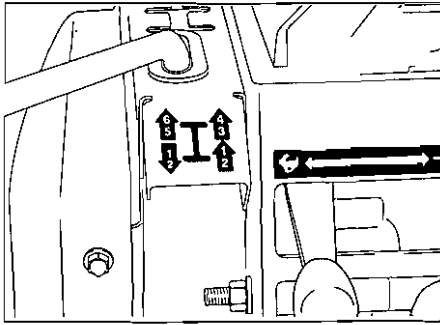

Conecta o desconecta el motor a la transmisión. La transmisión solo se produce cuando la palanca se pone en la posición "N".

- (1) Desconectar
- (2) Conectar



DRIVING CONTROLS

• MAIN SPEED SHIFT LEVER

-  1st and 2nd speed in direction of arrowhead (F)
-  3rd and 4th speed in direction of arrowhead (F)
-  1st and 2nd speed in direction of arrowhead (R)

Four forward speeds and two reverse speeds are available with this shift lever in accordance with the shift guide.





Warning:

When the steering handle bars are turned around fully, also turn around the main speed shift lever. If you do not, you may make a mistake in shifting positions, which may lead to an accident.

COMMANDES DE CONDUITE

• LEVIER DE CHANGEMENT DE VITESSES

-  1e et 2e vitesse dans la direction de la flèche (avant)
-  3e et 4e vitesse dans la direction de la flèche (avant)
-  1e et 2e vitesse dans la direction de la flèche (arrière)

Ce levier de changement de vitesses dispose de quatre vitesses avant et deux vitesses arrière tout comme l'indique la grille de vitesses.



Attention:

Lorsque les mancherons sont tournés de l'autre côté, il faut également inverser le levier de changement de vitesses, sinon vous risquerez de vous tromper de vitesse, ce qui pourra entraîner un accident.

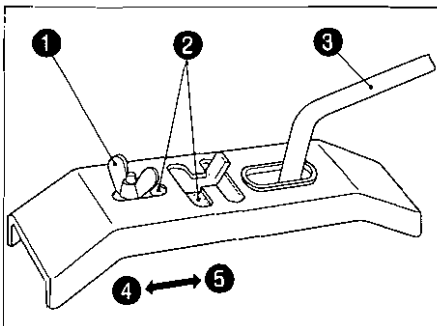

• REVERSE SHIFT LOCK PLATE (SA580)

- (1) Wing nut
- (2) Reverse shift lock plate
- (3) Main speed shift lever
- (4) Handlebars in normal position
- (5) Handlebars in opposite position



Warning:

When the steering handlebars are turned around fully in the opposite position, be sure to reset the location of the reverse shift lock plate by loosening the wing nuts. If you do not, the main speed shift lever can be shifted to the reverse high speed position, which may lead to an accident.

• PLAQUE DE VERROUILLAGE POUR MARCHÉ ARRIÈRE (SA580)

- (1) Ecrou à oreilles
- (2) Plaque de verrouillage pour marche arrière
- (3) Levier de changement de vitesses principal
- (4) Mancherons en position normale
- (5) Mancherons en position inversée



Attention:

Si le moteur est utilisé avec le mancheron inversé, il est nécessaire de faire pivoter de 180° le levier de vitesse pour conserver une lecture correcte de la grille de vitesses. De plus, lorsque le levier de vitesse est inversé, il est impossible de sélectionner les vitesses rapides, ceci afin de limiter les risques d'accidents.

FAHREN

• Gangschaltung SA580FS

Dieses Model hat 4 Vorwärts- und 2 Rückwärtsgänge. Diese werden gewählt mit der Hauptgeschwindigkeitsregler und mit der Gruppenschalter.

 1. und 2. Geschwindigkeit in Pfeilrichtung (V)

 3. und 4. Geschwindigkeit in Pfeilrichtung (V)

 1. und 2. Geschwindigkeit in Pfeilrichtung (R)

Diesen Hebel bietet die Auswahl zwischen vier vorwärts und zwei Rückwärtsgänge, und dies für den Beiden Standen des Gashebels.



ACHTUNG

Wenn die Holmen um 180° gedreht werden, sollte der Hauptgeschwindigkeitsregler auch um soviel Winkelgraden gedreht werden, wenn dies nicht gemacht wird, könnte eine Falsche Geschwindigkeit gewählt werden was einen Unfall verursachen könnte.

• Rückwärtsfahrtsperre

- (1) Flügelmutter
- (2) Rückwärtsfahrtsperre
- (3) Hebel des Hauptgeschwindigkeitsreglers
- (4) Holmen im Normalstand
- (5) Gedrehte Holmen



ACHTUNG:

Wenn die Holmen um 180° gedreht werden, sollte die Flügelmutter auch um soviel Winkelgraden eingestellt werden, damit der schnelle Rückwärtsgang gesperrt wird. Wenn dies nicht getan wird, könnte die Maschine versehentlich in den schnellen Rückwärtsgang geschaltet werden, was zu schweren Unfälle führen könnte.

RIJDEN

• Versnellingskeuzehendel SA580

Met deze versnellingshendel kan u de machine in vier versnellingen vooruit en twee achteruit zetten volgens het schema.

 1ste en 2de versnelling in de richting van de pijl

 3de en 4de versnelling in de richting van de pijl

 1ste en 2de versnelling in de richting van de pijl



WAARSCHUWING

Indien de duwboom volledig wordt omgedraaid, moet ook de versnellingshendel worden gedraaid. Indien dit niet wordt gedaan, dan kan in een verkeerde versnelling geschakeld worden, wat ongevallen kan veroorzaken.

• Achteruitrij blokkeringsplaat (SA580)

- (1) Vleugelmoer
- (2) Achteruitrij blokkeringsplaat
- (3) Versnellingshendel
- (4) Duwboom in normale stand
- (5) Duwboom in tegenovergestelde stand



WAARSCHUWING

Wanneer de duwboom volledig in tegenovergestelde stand wordt gedraaid, let er dan op dat de vergrendeling terug in de normale stand wordt gezet door de vleugelmoeren los te draaien. Indien dit niet gebeurt, kan de versnellingshendel in de grote achteruitversnelling worden geschakeld, wat aanleiding kan geven tot ongevallen.

MANDOS DE CONDUCCION

• PALANCA CAMBIO VELOCIDAD PRINCIPAL

Cuatro velocidades hacia adelante y dos hacia atrás por medio de esta palanca.

 1a y 2a veloc. hacia adelante

 2a y 4a veloc. hacia adelante

 1a y 2a veloc. hacia atrás



AVISO:

Cuando se gire totalmente el manillar para conducir, girar también la palanca de cambios de la velocidad principal. De no hacer la así podría equivocarse en la posición de las velocidades y dar lugar a un accidente.

• PALANCA DE BLOQUEO DE LA MARCHA ATRAS (SA580)

- (1) Tuerca palomilla
- (2) Placa bloqueo marcha atrás
- (3) Palanca cambios velocidad principal.
- (4) Manillar en posición normal.
- (5) Manillar en posición opuesta.



AVISO:

Cuando el manillar de conducción se gire totalmente en la dirección puesta, asegurarse de reajustar la situación de la placa de bloqueo de la marcha atrás aflojando la palomilla. De no hacerlo así, la palanca de cambios de la velocidad principal podría cambiarse a la marcha atrás de la velocidad principal, lo que podría dar lugar a un accidente.

Note:

When the handlebars are turned around to the normal position, remember to reset the lock plate to the original position.

Remarque:

Lorsque les mancherons sont retournés en position normale, n'oubliez pas de rajuster la plaque de verrouillage dans sa position originale.

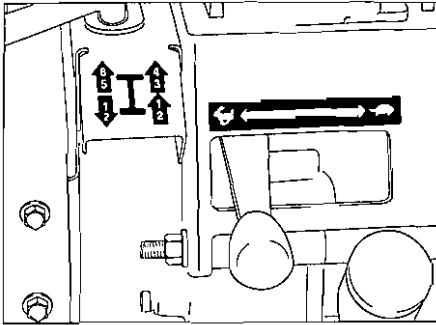

• HIGH-LOW SPEED SHIFT LEVER

- : Low speed
- : High speed

• LEVIER DE CHANGEMENT DE VITESSES LENT/RAPIDE

- : Petite vitesse
- : Grande vitesse

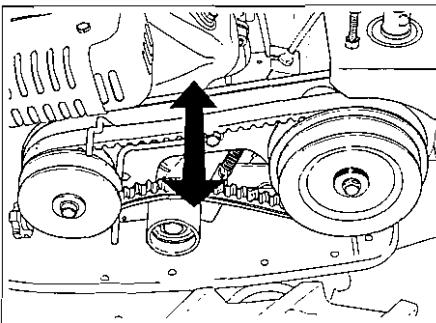

• BELT SHIFTING

On the type F power tillers, the high-low speed ranges are produced by shifting the driving belt manually.

• PASSE-COURROIE

Sur les modèles F des motobineuses et motoculteurs, les différentes plages de vitesses sont réalisées en passant la courroie d'entraînement à la main.

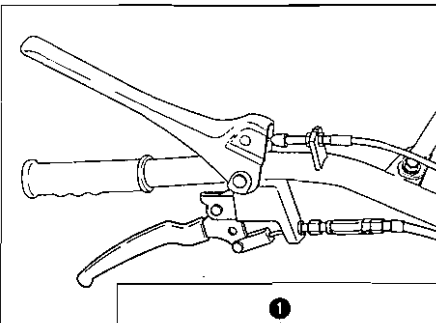

• STEERING CLUTCH LEVERS (SA560, 570, 580, 360F, 370F)

The machine turns in the direction in which lever is grasped.

- (1) Travelling direction
- (2) LH lever is grasped.
- (3) Turns to left.
- (4) RH lever is grasped.
- (5) Turns to right.

• LEVIERS DIRECTIONNELS (Modèles SA360F, SA370F)

En serrant les leviers gauche ou droit, le motoculteur tournera à gauche ou à droite.

- (1) sens du déplacement
- (2) le levier gauche est serré
- (3) le motoculteur tourne à gauche
- (4) le levier droit est serré
- (5) le motoculteur tourne à droite

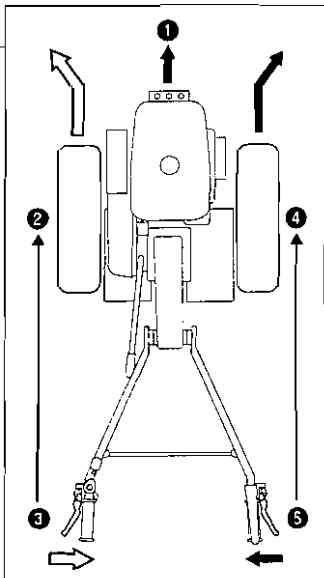

Warning:

When the machine is used with the handlebars turned around in the opposite direction, be sure to interchange the right and left steering clutch levers. If you do not, the machine will turn in the opposite direction against your will, which may lead to an accident.



Attention!

Si le motoculteur est utilisé avec les mancherons inversés, l'action des leviers directionnels sera également inversée: le motoculteur tournera à droite quand le levier gauche est serré, et vice versa.

BEMERKUNG

Wenn der Holmen wieder in die normale Position gestellt wird, muß diese Sperre wieder in Position 4 gestellt werden. Wenn Sie das ganze nicht machen, könnte dies zu schweren Unfällen führen wenn Sie versehentlich mit großer Geschwindigkeit rückwärts fahren.

• Gruppenschalter

 Langsam

 Schnell

OPMERKING

Als de duwboom weer in de originele stand gezet wordt, vergeet dan niet de vergrendelingsplaat ook terug in de originele stand te zetten.

• Hoog-laag versnellingshendel

 Lage snelheidsstand

 Hoge snelheidsstand

NOTA:

Cuando el manillar regrese a su posición normal, recuerde reajustar la palanca de bloqueo a su posición original.

• PALANCA DE CAMBIOS DE RAPIDA-LENTA VELOCIDAD

 Velocidad lenta

 Velocidad rápida

• Riemenverschiebung

Die Maschinen vom F Typ sollen die hohe und niedrige Motordrehgeschwindigkeiten eingestellt werden durch manuelles verschiebens des Keilriemens.

• V-riem verleggen

Traag of snel rijden wordt bij de machines van het type F ingesteld door de V-riem manueel te verleggen.

• CAMBIO DE CORREA

En las motoazadas del tipo F, las velocidades cortas y largas se consiguen cambiando manualmente la correa de transmisión.

• Einzelradkupplung:

Nur bei den Modellen SA360F, SA560FS, SA570FS und SA580FS.

Die Einzelradkupplung erleichtert das Wenden der Maschine. Je nachdem Sie eine Links- oder Rechtskurve fahren möchten, betätigen Sie den linken oder rechten Griff der Einzelradkupplung, damit kuppeln Sie den jeweiligen Radantrieb aus und kann die Maschine gewendet werden.

- (1) Fahrtrichtung
- (2) Wird Griff 2 betätigt, wendet die Maschine in Richtung 3.
- (3) Wird Griff 4 betätigt, wendet die Maschine in Richtung 5.



ACHTUNG

Sie sollen die Einzelradkupplung nur dann benutzen wenn Sie langsam fahren und kein Anhänger ziehen. (Die Maschine kann sonst zu

• Stuurkoppelingsbedieningshendels

(SA560/570/580 & 360H/ 370H)

De machine draait in de richting van de ingedrukte hendel.

- (1) Rijrichting
- (2) Linkerhendel is ingedrukt
- (3) Machine draait naar links
- (4) Rechtse hendel is ingedrukt
- (5) machine draait naar rechts



WAARSCHUWING

Wanneer de machine gebruikt wordt met de duwboom in de tegenovergestelde positie, verwissel dan beide stuurhendels. Als dit niet gebeurt, zal de machine ongewild in de verkeerde richting draaien, wat ongevallen kan veroorzaken.

• PALANCAS DE DIRECCION

(SA560, 570, 580, 360F, 370F)

La máquina gira en la dirección de la palanca que se oprima.

- (1) Dirección conducción
- (2) Se oprime la palanca izquierda.
- (3) Gira a la izquierda
- (4) Se oprime la palanca derecha.
- (5) Gira a la derecha.



AVISO:

Cuando se utilice el aparato con el manillar girado en la dirección opuesta, asegúrese de intercambiar las palancas de los embragues derecha e izquierda. Si no lo hiciera, la máquina giraría en la dirección opuesta y podría dar lugar a accidentes.

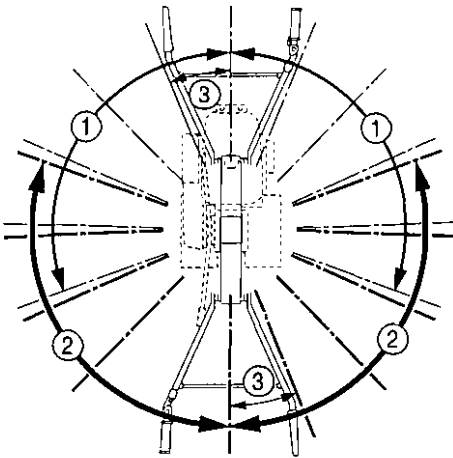
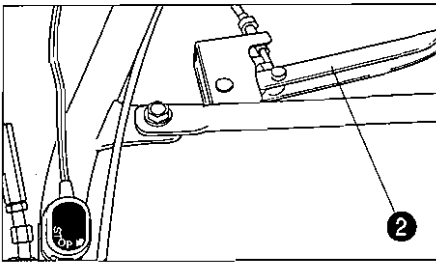
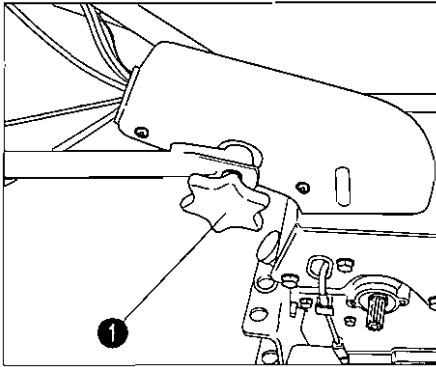

①	②	③
110°	110°	20°

**OTHER CONTROLS
SA560, 570, and 580**

• **HANDLEBAR ROTATING LEVER**

The handlebars are free to rotate by grasping the lever. The handlebars rotate only within the range shown in the figure.

• **HANDLEBAR ANGLE CONTROL KNOB**

The handlebar angle is adjustable in every 12° step with this knob.

- (1) Handlebar height control knob
- (2) Handlebar rotating lever

**AUTRES COMMANDES
SA560, 570 en 580**

• **LEVIER DE ROTATION DES MANCHERONS**

Les mancherons peuvent être inversés en serrant le levier. Le champ de rotation des mancherons est indiqué sur le dessin.

• **BOUTON D'INCLINAISON DES MANCHERONS**

Ce bouton permet de régler l'inclinaison des mancherons par échelon de 12°.

- (1) Bouton d'inclinaison des mancherons
- (2) Levier de rotation des mancherons

**DRIVING CONTROL
SA360 and 370**

• **MAIN SPEED SHIFT LEVER**

- 1** 1st speed in direction of arrowhead (F)
- 2** 2nd speed in direction of arrowhead (F)
- 3** 3rd speed in direction of arrowhead (F)
- AR R** 1st and 2nd speed in direction of arrowhead (R)

**COMMANDE DE CONDUITE
Modèles SA360 , 370**

• **LEVIER DE CHANGEMENT DE VITESSES**

- 1** 1ère vitesse avant
- 2** 2ème vitesse avant
- 3** 3ème vitesse avant
- AR R** 1ère vitesse arrière

der jeweiligen Richtung abrupt ausbrechen.)

- Wenn die Holmen um 180° gedreht sind, müssen Sie die Holmen seitenverkehrt benutzen: Rechter Griff ist Linksfahrt und umgekehrt.

SONSTIGE HEBEL SA560, 570 und 580

• Holmendrehhebel

Der Holmen kann mit diesem Hebel rotiert werden, aber nur um soviel Gradwinkel wie in der Zeichnung gezeigt wird.

• Holmenhöeeinstellungshebel

Hiermit kann der Holmen jeweils um 12 Gradwinkel höher oder niedriger gesetzt werden.

- | |
|---|
| (1) Holmendrehhebel
(2) Holmenhöeeinstellungshebel |
|---|

ANDERE BEDIENINGEN SA560/570/ 580

• Duwboom verdraaiingshendel

De duwboom kan vrij worden rongedraaid door de hendel dicht te knijpen. De duwboom draait enkel een bepaald aantal graden zoals u kunt zien op de tekening.

• Hoogteregelingsschroef van de duwboom

Met deze regelschroef kan de duwboom in stappen van 12° gedraaid worden.

- | |
|---|
| (1) Duwboom verdraaiingshendel
(2) Hoogteverstellingsregelvijs |
|---|

OTROS MANDOS SA560, 570, y 580

• PALANCA DE GIRO DEL MANILLAR

El manillar está libres para girar opriemiendo la palanca. El manillar gira solo dentro del campo mostrado en el dibujo.

• MANDO DE CONTROL ANGULO MANILLAR

El ángulo del manillar se puede ajustar por medio de pasos de 12° por medio de este mando.

- | |
|--|
| (1) Mando de control altura manillar
(2) Palanca de giro del manillar |
|--|





FAHREN SA360, SA560, SA370

• Gangschaltung

Diese Modelle haben 6 Vorwärtsgänge und 2 Rückwertsgänge. Diese werden mit der Hauptschaltung und mit der Gruppenschaltung eingeschaltet. Die SA360 hat keine Getriebe-Gruppenschaltung. Die zweite Fahrstufe wird die zweite Fahrstufe eingeschaltet durch Umwechselfn des Keilriemens.





RIJDEN SA360 / 370 / 560 / 570

• Versnellingshendel

-  1ste versnelling in de richting van de pijl (vooruit)
-  2de versnelling in de richting van de pijl (vooruit)
-  3de versnelling in de richting van de pijl (vooruit)
-  1ste en 2de versnelling in de richting van de pijl (achteruit)

MANDOS DE CONDUCCION SA360 ,370, 560, 570

• PALANCA DE CAMBIOS VELOCIDAD PRINCIPAL

-  Primera velocidad dirección flecha. (Adelante)
-  Segunda velocidad dirección flecha. (Adelante)
-  Tercera velocidad dirección flecha (Adelante)
-  Primera y segunda velocidad dirección flecha. (Atrás)

Three forward speeds and two reverse speeds are available with this shift lever in accordance with the shift guide.



Warning:

When the steering handle bars are turned around fully, also turn around the main speed shift lever. If you do not, you may make a mistake in shifting positions, which may lead to an accident.

Le levier de vitesses permet de sélectionner 3 vitesses avant et 1 vitesse arrière en fonctionnement normal, et 1 vitesse avant lente et 1 vitesse arrière lente en fonctionnement inversé.





Attention:

Lorsque les mancherons sont tournés de l'autre côté, il faut également inverser le levier de changement de vitesses, sinon vous risquerez de vous tromper de vitesse, ce qui pourra entraîner un accident.

**DRIVING CONTROL
SA550,350,540,340, and 530**

• MAIN SPEED SHIFT LEVER

 Low speed, Forward

 Neutral

 Reverse

 High speed, Forward

Three forward speeds and two reverse speeds are available with this shift lever in accordance with the shift guide.



Warning:

When the steering handle bars are turned around fully, also turn around the main speed shift lever. If you do not, you may make a mistake in shifting positions, which may lead to an accident.

**COMMANDE DE CONDUITE
Modèles SA350, 540**

• LEVIER DE CHANGEMENT DE VITESSES

 marche avant lente

 point mort

 marche arrière

 marche avant rapide

Le levier de vitesses permet de sélectionner 2 vitesses avant et 1 vitesse arrière en fonctionnement normal, et 1 vitesse arrière lente en fonctionnement inversé (SA350)





Attention!

quand les mancherons sont inversés, modifier la position de la plaque de verrouillage de marche arrière pour éviter tout accident.

 Gang (in Pfeilrichtung) vorwärts

 Gang (in Pfeilrichtung) vorwärts

 Gang (in Pfeilrichtung) vorwärts

 Gang (in Pfeilrichtung) rückwärts



ACHTUNG

Wenn der Holmen um 180° gedreht wird, soll der Hauptreglerhebel der Geschwindigkeit auch in diese Richtung gedreht werden, wenn Sie dies nicht machen könnten sie sich irren und Unfälle verursachen.

FAHREN

SA350, SA550, SA540

- Gangschaltung: SA350, SA550

Diese Modelle haben 4 Vorwärtsgänge und 2 Rückwärtsgänge. 2 Vorwärts- und 1 Rückwärtsgeschwindigkeit werden mit das Schaltgetriebe vorgewählt. Durch umlegen des Keilriemens kann dann die schnelle oder langsame Übersetzung gewählt werden.

- Gangschaltung: SA540 (Motorhacke)

Modell SA540 hat 2 Vorwärts und 1 Rückwärtsgang, vorwählbar mit dem Hauptreglerhebel der Geschwindigkeit.

 Langsam

 Neutral

 Rückwärts

 Schnell



ACHTUNG

- Sie dürfen den Keilriemen nur bei stillgelegtem Motor übersetzen. Ver-

Deze hendel in combinatie met de versnellingshendel geeft de machine 3 voorwaartse en 2 achterwaartse versnellingen



WAARSCHUWING

Wanneer de duwboom volledig is gedraaid, moet ook de versnellingshendel mee gedraaid zijn. Indien niet, kan door het schakelen een verkeerde versnelling worden genomen, wat tot ongevallen kan leiden.

RIJDEN

SA550 / 350 / 540 / 340 / 530

- Versnellingskeuzehendel

 Lage snelheid, vooruit

 Vrije stand

 Achteruit

 Hoge snelheid, vooruit

Deze hendel in combinatie met de andere versnellingshendel, geeft de machine 3 voorwaartse en 2 achterwaartse versnellingen.



WAARSCHUWING

Wanneer de duwboom volledig is gedraaid, moet ook de versnellingshendel gedraaid worden. Indien niet, kan door het schakelen een verkeerde versnelling genomen worden wat tot ongevallen kan leiden.

Consiguen tres velocidades hacia adelante y dos hacia atrás con esta palanca de cambios de acuerdo con esta guía.



AVISO:

Cuando el manillar se gire totalmente, girar también la palanca de cambios de velocidad. Si no lo hiciera, podría equivocar la posición de los cambios ya que el regulador de la marcha atrás no funciona y puede dar lugar a accidentes.

MANDOS DE CONDUCCION

SA550, 350, 540, 340, 530

- PALANCA DE CAMBIO VELOCIDAD PRINCIPAL

 Velocidad lenta, hacia adelante.

 Punto muerto

 Marcha atrás

 Velocidad rápida, hacia adelante

Consiguen tres velocidades hacia adelante y dos hacia atrás con esta palanca de cambios de acuerdo con esta guía.



AVISO:

Cuando el manillar se gire totalmente, girar también la palanca de cambios de velocidad. Si no lo hiciera, podría equivocar la posición de los cambios ya que el regulador de la marcha atrás no funciona y puede dar lugar a accidentes.

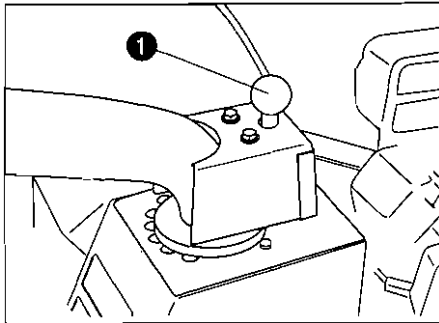

**OTHER CONTROLS
SA360 and 370**

• **HANDLEBAR ROTATING
LEVER**

The handlebars are free to rotate by pulling up the knob. The handlebars rotate only within the range shown in the figure.

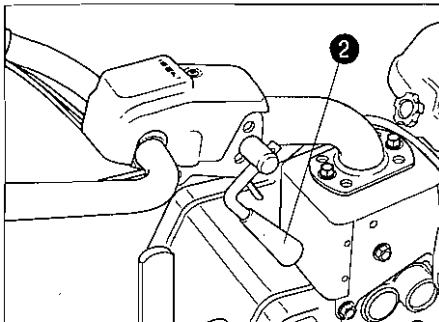

Important:

The handlebars can rotate only within the range shown in the figure. If the handlebars are rotated more than the limit, the control cables are damaged.

• **HANDLEBAR ANGLE CON-
TROL KNOB**

The handlebar angle is adjustable in 3 steps with this knob.

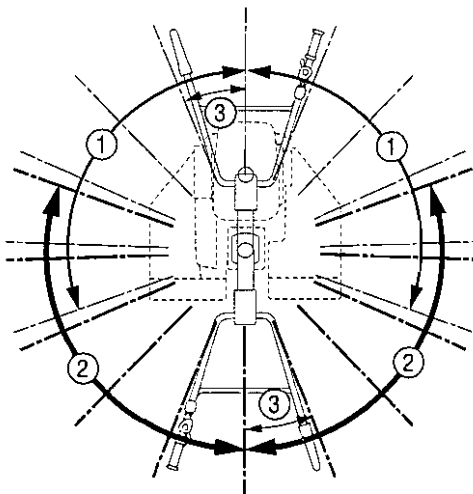

①	②	③
110°	110°	20°

- (1) Handlebar rotating knob
(2) Handlebar angle control knob

**AUTRES COMMANDES
SA360 et 370**

• **BOUON DE ROTATION DES
MANCHERONS**

Les mancherons peuvent être tournés en tirant sur le bouton. Le champ de rotation des mancherons est indiqué sur le dessin.

Important:

Les mancherons ne pourront pas être tournés hors du champ de rotation montré sur le dessin. Si les mancherons seront tournés au-delà des limites, les câbles de commande seront endommagés.

• **BOUON D'INCLINAISON DES
MANCHERONS**

Ce bouton permet de bloquer l'angle des mancherons en 3 positions.

- (1) Bouton de rotation des mancherons
(2) Bouton d'inclinaison des mancherons

gessen Sie nachher den Keilriemenschutz nicht.

- Wenn der Holmen um 180° gedreht wird, soll der Hauptreglerhabel der Geschwindigkeit auch in diese Richtung gedreht werden, wenn Sie dies nicht machen können sie sich irren und Unfälle verursachen.

SONSTIGE HEBEL

- Holmeneinstellung
SA360, SA370

- | |
|---|
| (1) Arretierknopf
(2) Holmenhöhereinstellung |
|---|

Diese Modelle haben einer Holmenschnellverstellung. Sie können den Holmen von der Fahrerposition aus bis zu 180° drehen. Wenn Sie in Reihenkulturen oder am Zaun entlang arbeiten können Sie die Holmen 15° oder 30° nach rechts oder links drehen und dann arretiert werden.



ACHTUNG

Die Maschine darf erst gestartet werden wenn der Holmen in der jeweiligen Position eingerastet ist. Sonst können Sie die Maschine nicht gut kontrollieren, was zu Unfälle führen könnte.

- Holmenhöhereinstellung

Sie haben 3 mögliche Höhereinstellungen für die Holmen, Sie können die Höhe ändern mittels des Höhereinstellungshebels.

SA360F

Bei diesem Model können Sie durch ziehen des Arretierknopfes die Holmen drehen. Genau wie bei den FS-Modellen kann der Holmen um 180° gedreht werden, oder in einer Zwischenstufe eingesastet werden.

ANDERE BEDIENINGS- INSTRUMENTEN SA360 / 370

- Knop om de duwboom te draaien

De duwboom kan vrij ronddraaien door de verdraaiingskop omhoog te trekken. De verdraaiing is enkel mogelijk in de aangegeven afstand.

BELANGRIJK

De duwboom kan enkel draaien in de aangegeven afstand (zie tekening). Indien de duwboom verder gedraaid wordt dan de aangegeven posities, kunnen de bedieningskabels worden beschadigd.

- Hendel van de hoogteregeling van de duwboom

De hoogte van de duwboom kan met deze hendel veranderd worden; er zijn 3 mogelijke hoogtes.

- | |
|--|
| (1) Duwboom verdraaiingsver-
rendelknop
(2) Duwboom hoogteregelings-
hendel |
|--|

OTROS MANDOS SA360, 370

- MANDE DE GIRO DEL
MANILLAR

El manillar está libre para girar oprimiendo este mando. Los manillares giran solo dentro del campo que se muestra.

Importante:

El manillar puede girar solo dentro del campo mostrado en el dibujo. Si el manillar gira mas que el limite señalado, se estropearían los cables.

- PALANCA CONTROL ANGULO
MANILLAR

El ángulo del manillar se ajusta en tres posiciones de altura por medio de mando.

- | |
|--|
| (1) Mando de giro de manillar
(2) Palanca control ángulo
manillar. |
|--|

SA550

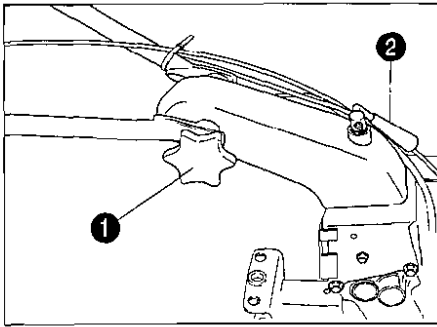

• HANDLEBAR ROTATING LEVER

The handlebars are free to rotate by loosening the knob. The handlebars rotate only within the range shown in the figure. The rotation is limited with a stopper.

• HANDLEBAR ANGLE CONTROL KNOB

The handlebar angle is adjustable in every 12° step with this knob.

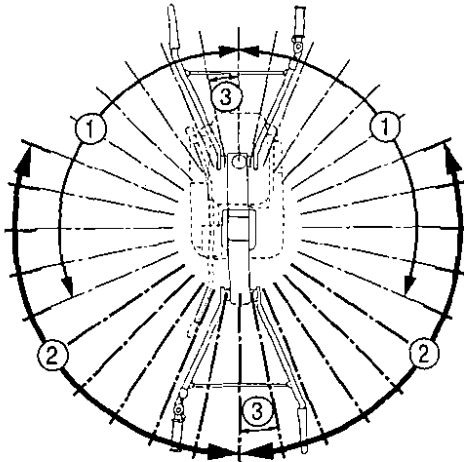

①	②	③
112°	112°	11°15'

- (1) Handlebar angle control knob
- (2) Handlebar rotating lever

SA550

• LEVIER DE ROTATION DES MANCHERONS

Les mancherons peuvent être tournés en tirant sur le levier. Le champ de rotation des mancherons est indiqué sur le dessin. Le champ de rotation est limité par un arrêt.

• BOUTON D'INCLINAISON DES MANCHERONS

Ce bouton permet de régler l'inclinaison des mancherons par échelon de 12°.

- (1) Bouton d'inclinaison des mancherons
- (2) Levier de rotation des mancherons

SA350, 540, 340, and 530

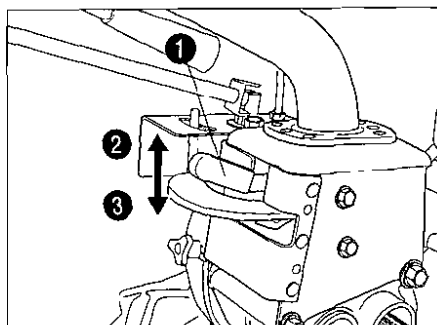

• HANDLEBAR ROTATING LEVER

The handlebars are free to rotate by pushing down the lever. The handlebars rotate only within the range shown in the figure. The rotation is limited with a stopper.

- (1) Handlebar rotating lever
- (2) Lock
- (3) Free to rotate

Important:

The handlebars can rotate only within the range shown in the figure. If the handlebars are rotated more than the limit, the control cables are damaged.

SA350, SA540, SA340

• REGLAGE DE POSITION DES MANCHERONS

Les mancherons peuvent être tournés en poussant sur le levier. Le champ de rotation des mancherons est indiqué sur le dessin. Le champ de rotation est limité par un arrêt.

- (1) levier de réglage de déport
- (2) verrouillé
- (3) déverrouillé

Important:

Les mancherons ne pourront pas être tournés hors du champ de rotation montré sur le dessin. Si les mancherons seront tournés au-delà des limites, les câbles de commande seront endommagés.

SA550

• Arretierknopf

Der Holmen kann mittels dieses Knopfer rotiert werden, aber nur auf die Weise die auf der Zeichnung gezeigt wird. Das rotieren wird beschränkt durch einen Arretierknopf.

• Holmenhöheeinstellung

Die Holmenhöhe kann mittels dieses Hebels jeweils um 12 Winkelgraden höher oder tiefer eingestellt werden.

- | |
|---|
| (1) Arretierknopf
(2) Holmenhöheinstellung |
|---|

SA550

• Duwboom verdraaiingsknop

De duwboom kan vrij ronddraaien door de vergrendelknop los te draaien. De duwboom draait enkel zover als aangegeven op de tekening. De verdraaiing is door een begrenzer beperkt.

• Duwboom hoogteregelingshendel

De duwboom hoogteregeling is in stappen van 12° regelbaar met deze hendel.

- | |
|---|
| (1) Duwboom verdraaiingsknop
(2) Duwboom hoogteregelingshendel |
|---|

SA550

• MANDO GIRO DEL MANILLAR

Los manillares pueden girar libremente aflojando este mando. Los manillares solo giran dentro del campo mostrado en el dibujo.

El giro se limita por medio de un stopper (parador).

• PALANCA CONTROL ANGULO MANILLAR

El ángulo del manillar se puede ajustar por medio de pasos de 12° con este mando.

- | |
|--|
| (1) Palanca giro manillar
(2) Mando control ángulo manillar |
|--|

SA350, SA540, 340, 530

• Holmenhöheinstellung

Hebel 2 in Richtung 4 herunterdrücken um die Holmendrehsicherung zu lösen, dann können Sie den Holmen drehen. Wenn er in die gewünschte Position steht sollen Sie den Hebel in Richtung 3 nach unten bewegen und darauf achten, daß der Holmen eingerastet ist.

Bei dem Modell SA530 kann der Holmen um eine Position nach rechts oder nach links gedreht werden. Vergessen Sie nicht die Schrauben nach dieser Änderung wieder festzuschrauben.

SA350 / 540 / 340 / 530

• Duwboom verdraaiingshendel

De duwboom kan vrij ronddraaien door de hendel omlaag te drukken. De verdraaiing is beperkt zoals aangegeven op de tekening.

- | |
|---|
| (1) Duwboom verdraaiingshendel
(2) Vergrendeling
(3) Vrij |
|---|

BELANGRIJK

De duwboom kan enkel binnen het vlak draaien zoals aangegeven op de tekening. Indien de duwboom verder wordt doorgedraaid, kunnen de kabels van de bediening worden beschadigd.

SA350, 540, 340, y 530

• PALANCA DE GIRO DEL MANILLAR

El manillar esta libre para girar empujando hacia abajo este mando. El manillar gira solo dentro del campo mostrado en el dibujo.

- | |
|---|
| (1) Palanca de giro de manillar
(2) Cerrado
(3) Libre |
|---|

Importante:

El manillar solo puede girar dentro del campo mostrado en el dibujo. Si el manillar se gira más que los límites señalados, los cables de control se estropearían.

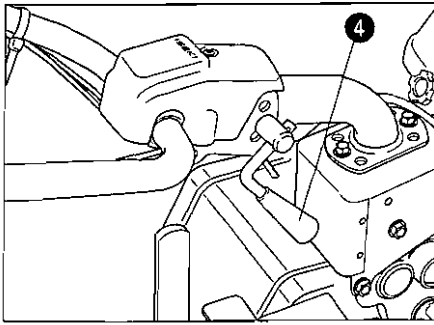

• **HANDLEBAR ANGLE CONTROL KNOB**

The handlebar angle is adjustable in 3 steps with this knob.

(4) Handlebar angle control knob

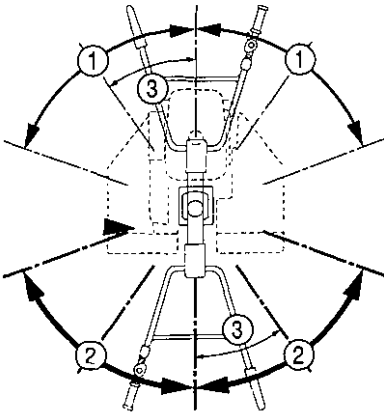



①	②	③
70°	70°	35°

• **LEVIER D'INCLINAISON DES MANCHERONS**

Ce levier permet de bloquer la hauteur des mancherons en 3 positions.

(4) levier de réglage de hauteur

Note:

Sur le modèle SA350, le déverrouillage pour déporter le guidon ne peut s'effectuer que si le levier de vitesse est placé sur  en fonctionnement normal et sur  en fonctionnement inversé.

• **HolmenhöhenEinstellung**
SA530, SA540, SA350, SA360F

Die Holmenhöhe kann mittels einer Flügelmutter in 3 verschiedenen höhen gestellt werden. Vergessen Sie nachher nicht die Flügelmutter wieder festzudrehen.

(4) HolmenhöhenEinstellung

• **Duwboom hoogteregelingshendel**

De hoogte van de duwboom kan met deze hendel veranderd worden; er zijn 3 mogelijke hoogtes.

(4) Duwboom hoogteregelingshendel

• **PALANCA DE CONTROL ANGULO MANILLAR**

El ángulo del manillar se puede ajustar en 3 posiciones por medio de este mando.

(4) Palanca de control ángulo manillar.

PRE-OPERATIONAL CHECK POINTS



Warning:

- Before inspecting the machine, be sure to stop the engine.
- Refrain from filling with oil or fuel while the engine is running or it is still hot.

If you do not abide by these precautions, it may lead to an accident,

Engine oil level	Place the machine with its engine level and check oil level to see if the level is between the upper and lower limits.	Check it before operation and replace after every 50 hours of operation. (When the machine is new, replace after the initial 25 hours of operation.)
Air-cleaner	Check the air-cleaner element for clogging.	Clean it after every 10 hours of operation or every day when the machine is used under dusty conditions. Otherwise, every 50 hours.
Fuel level	Make sure that fuel level is sufficient for	Replenish if necessary. the required operation.
Deadman clutch	Check to see the belt is not following the drive pulley while the clutch is off.	If it is, correct by adjusting the belt stopper. (Consult your dealers.)
Engine switch	Engine stops positively.	If it does not, consult your dealers.
Steering clutch levers	Check to see the levers work as expected.	If they do not, correct by adjusting control cables or interchanging them.

VERIFICATIONS AVANT L'UTILISATION



Attention!

- Ne jamais intervenir sur le motoculteur ou un accessoire quand le moteur est en marche.
- Attendre que le moteur soit refroidi avant de refaire le plein de carburant. Ne pas fumer ni approcher de flamme en manipulant le carburant.

Avant de mettre le moteur en marche, contrôler les points suivants:

Niveau d'huile moteur	Mettez la machine sur un sol plat (moteur horizontal) pour contrôler si le niveau d'huile se trouve entre les marques minimale et maximale	Contrôlez le niveau avant de commencer le travail et faites le vidange toutes les 50 heures de travail. (Dans le cas d'une nouvelle machine, faites le vidange après les premières 25 heures de travail.)
Filtre à air	Contrôlez si l'élément filtrant du filtre à air n'est pas colmaté.	Nettoyez-le toutes les 10 heures de travail ou chaque jour lorsque la machine a travaillé sous conditions poussiéreuses. Autrement toutes les 50 heures.
Niveau de carburant	Contrôlez si le réservoir contient assez de carburant pour le travail.	Remplissez si nécessaire
Embrayage d'homme mort	Contrôlez si la courroie ne suit pas la poulie d'attaque quand l'embrayage est éteint.	Si tel est le cas, réparez le défaut en réglant l'arrêt de courroie. (Consultez votre agent.)
Contacteur d'arrêt	Le moteur s'arrête bien.	Sinon, consultez votre agent.
Leviers d'éclabotage	Contrôlez si les leviers fonctionnent de façon escomptée.	Sinon, réparez le défaut en réglant les câbles de commande ou en les échangeant.

Kontrolle vor dem Start



ACHTUNG

- Der Motor muß stillgelegt werden und alle drehenden Teilen sollen stillstehen bevor Sie die Wartung oder Kontrolle beginnen.
- Der Motor (und Auspuff) muß abgekühlt sein bevor Sie Benzin, Öl etc. nachfüllen oder kontrollieren, dies um Verbrennungen zu vermeiden.
- Wenn Sie diese Hinweise nicht beachten könnte es zu schweren Verletzungen kommen.

• Motorölkontrolle

Stellen Sie die Maschine so hin, daß der Motor waagrecht steht. Motorölstand mittels des Peilstockes überprüfen. Das Ölniveau soll sich zwischen den beiden Grenzangaben befinden. Vor jede Inbetriebnahme sollte der Ölstand überprüft werden; Ölwechsel ist anfällig nach alle 50 Betriebsstunden. (Bei einer neuen Maschine sollte das Öl jedenfalls nach den ersten 25 Stunden gewechselt werden.)

• Luftfilter

Kontrollieren Sie ob die Luftfilterelemente sauber sind. Alle 10 Betriebsstunden oder jeden Tag sollten die Filterelemente gereinigt werden falls in staubigen Umstände gearbeitet wird, sonst reicht es wenn sie alle 50 Stunden gereinigt werden.

• Treibstoff

Kontrollieren Sie vor dem Start ab der Tank mit ausreichend Benzin gefüllt ist. Benutzen Sie nur bleifreies Normal oder Super Benzin.

• Totmannhebel

Soll ausgeschaltet sein während der Wartung und Kontrolle.

KONTROLE PUNTEN VOOR HET STARTEN



WAARSCHUWING

- Alvorens het nazicht uit te voeren, motor stilleggen.
- Geen olie of benzine vullen als de motor nog draait of warm is.

Indien deze raadgevingen niet worden opgevolgd, kan dit tot ongevallen leiden.

• Motor oliepeil	Plaats de motor horizontaal en kijk het oliepeil na. Het peil moet tussen de maximumlijn en de minimumlijn staan.	Kijk dit na vóór het werk en vervang de olie alle 50 werkuren. (Bij een nieuwe machine: vervang de olie na de eerste 25 werkuren)
• Luchtfilter	Kijk het luchtfilterelement na op vervuiling.	Reinig het filter alle 10 werkuren of iedere dag bij stoffige omstandigheden, anders alle 50 werkuren.
• Brandstofpeil	Controleer of er voldoende brandstof aanwezig is voor het uit te voeren werk.	Vul bij indien nodig.
• Dodemanshendel	Kijk na dat de aandrijfriem niet meedraait met de riemschijf wanneer de hendel wordt losgelaten.	Indien de riem meedraait, moet de regeling worden bijgesteld. (Raadpleeg uw leverancier)
• Motor schakelaar aan uit	Kijk na of de motor normaal stopt.	Indien niet, raadpleeg uw leverancier.
• Stuurkoppelingshendels	Controleer of de sturing goed werkt.	Indien nodig: regel de kabels of vervang ze.

PUNTOS DE CHEQUEO ANTES DE LA PUESTA EN MARCHA



AVISO:

- *Antes de inspeccionar la máquina, asegúrese de que la misma esté parada.*
- *Abstenerse de poner aceite o combustible mientras el motor esté en marcha o esté aún caliente.*

Nivel de aceite motor:	Introduzca el medidor y chequee el nivel del aceite para ver si el nivel del mismo está entre los límites superior e inferior.	Chequeelo antes de poner en marcha y cámbielo cada 50 horas de funcionamiento (cuando el aparato sea nuevo después de las primeras 25 horas de funcionamiento).
Filtro de aire:	Chequee el filtro de aire para evitar (que se obstruya).	Límpielo cada 10 horas de funcionamiento o cada vez que lo utilice con mucho polvo. De todos modos, cada 50 horas.
Nivel de combustible:	Asegúrese de que el nivel es el suficiente para el funcionamiento.	Llenarlo si fuera necesario.
Embrague punto muerto (de seguridad):	Comprobar que la correa no funciona mientras el embrague esté desconectado.	Si funciona, ajustar la correa (consulte a su suministrador).
Llave de para de motor:	El motor se para cuando se acciona.	Si no lo hiciera, consulte a su suministrador.
Palancas de dirección:	Comprobar para ver que las palancas funcionan bien.	Si no lo hicieran, corregirlo ajustando los cables de los mandos o intercambiándolos.

OPERATION

STARTING AND STOPPING ENGINE



Warning:

- *Keep other people away from the machine.*
- *When operating the machine in a closed place, provide sufficient ventilation as exhaust fumes are very poisonous.*

STARTING

Note:

Before operation, be sure to carry out the pre-operation inspection items. Refer to page 44.

1. Shift the main speed shift lever to the "N" position.
2. Turn the engine switch lever to right.
3. Turn the fuel cock to "ON."
4. Turn the throttle lever toward "H" by one third.
5. Pull out the choke knob to the starting position.
6. Pull the starter knob briskly from a point where some load is felt. The engine starts.

Important:

- a. *The engine does not start after three times of cranking. Return the choke knob to the operating position. If you do not, the ignition plug will become wet with fuel, which will lead to more difficult starting.*
 - b. *Never let go of the knob when the starter rope is pulled out fully. If you do, it may damage the starter.*
 - c. *When starting a warmed-up engine, leave the choke knob in the operating position.*
7. After the engine starts, return the choke knob gradually to the operating position as the engine warms up.

UTILISATION DU MOTOCULTEUR

DEMARRAGE ET ARRET DU MOTEUR



Attention!

- *Eloigner les autres personnes de la zone de travail.*
- *Ne pas mettre le moteur en marche dans un local sans aération, à cause des gaz d'échappement toxiques.*

DEMARRAGE DU MOTEUR

Remarque:

Faites les vérifications nécessaires avant l'utilisation, voir page 44.

1. Mettre le levier de changement de vitesse au point mort.
2. Placer le contacteur d'arrêt sur marche (opposé à STOP)
3. Ouvrir le robinet d'essence "ON."
4. Pousser la commande des gaz aux 2/3 environ.
5. Si le moteur est froid, tirer ou placer (suivant le modèle) la commande d'enrichissement sur "ON".
6. Saisir la poignée de lanceur, rechercher en tirant doucement sur la corde le point de compression (légère résistance). Relâcher la corde afin de réenclencher l'accrochage du lanceur le plus près possible du lanceur, puis tirer d'un coup sec. Répéter cette opération jusqu'au démarrage du moteur.

Important:

- a. *Si le moteur n'a pas démarré après 3 tentatives, repousser la commande d'enrichissement pour éviter de noyer le cylindre.*
 - b. *Ne pas relâcher brutalement la poignée de lanceur.*
 - c. *S'il faut démarrer un moteur déjà chaud, laissez le bouton d'enrichissement dans sa position de conduite.*
7. Dès le démarrage du moteur, repous-

INBETRIEBNAHME



ACHTUNG:

- Lassen Sie keine andere Personen in der Nähe der Maschine kommen.
- Wenn Sie die Maschine in einem geschlossenen Raum starten oder benutzen, achten Sie dann darauf das ausreichend gelüftet wird so das sich keine giftige Abgase in dem Raum ansammeln.

Motor starten:

ACHTUNG

Kontrollieren Sie die Sachen die Sie vor dem Start kontrollieren sollen, so wie höher beschrieben wird.

1. Gangschaltung in die Neutralposition setzen (kein Gang eingeschaltet)
2. Zündschalter in Position ON (EIN) schalten.
3. Handgashebel 1/3 drehen, in Richtung H
4. Kraftstoffhahn öffnen
5. Chokeknopf ausziehen
6. Ziehen Sie energisch an dem Startschnurhebel bis der Motor anspringt

BEMERKUNG

- Wenn der Motor nach dem 3. Versuch noch nicht angesprungen ist, sollen Sie den Chokeknopf wieder hereinschieben, wenn nicht wird die Zündkerze naß vom Benzin, was den Start sehr schwierig machen kann. Der Motor nie mit herausgezogenem Startschnur laufen lassen, denn das könnte die Startvorrichtung schaden.
 - Wenn ein warmer Motor gestartet werden soll, sollte der Choke-knopf nicht betätigt werden.
7. Wenn der Motor etwas warmgelaufen ist, soll der Chokeknopf wieder eingeschoben werden, so daß wenn der Motor seine Betriebstemperatur hat, der Choke wieder in der Ausgangsposition steht.
 8. Wenn der Motor gestartet ist, sollen Sie den Choke-knopf wieder in die Ausgangsposition stellen sobald der Motor warmgelaufen ist. Wenn der

BEDIENINGSINSTRUCTIES

STARTEN EN STOPPEN VAN DE MOTOR



WAARSCHUWING

- Stuur alle personen weg die niet nodig zijn bij het werken met de machine.
- Indien de machine in een gesloten ruimte moet werken, zorg er dan voor dat er voldoende verluchting is. De uitlaatgassen zijn immers zeer schadelijk en giftig.

STARTEN

OPMERKING

Zorg ervoor dat de voorbereidingswerkzaamheden werden uitgevoerd alvorens aan het werk te gaan. (zie blz. 45)

1. Zet de versnellingshendel in neutrale "N" positie.
2. Draai de motor aan-uit schakelaar naar rechts.
3. Draai de brandstofkraan open ("ON" stand)
4. Duw de gashendel in de richting "H" voor 1/3 gas.
5. Trek de choke-knop in "start" stand.
6. Trek aan het starterkoord tot u weerstand voelt; dan stevig doortrekken en de motor zal beginnen draaien.

BELANGRIJK

- a. Indien de motor na drie pogingen niet aanslaat, druk de choke hendel dan in de werkstand (operation), anders zal de ontstekingskaars door het teveel aan brandstof nat worden waardoor de start nog moeilijker wordt.
- b. Laat nooit het starterkoord los als ze volledig ten einde is getrokken. Het teruglopen kan dan schade veroorzaken.
- c. Laat de choke knop in werkstand staan als u een warme motor opnieuw start.

FUNCIONAMIENTO

PUESTA EN MARCHA Y PARADA DEL MOTOR



AVISO:

- Mantenga a las personas alejadas del aparato.
- Cuando opere con el aparato en lugares cerrados, provéase de suficiente ventilación ya que los gases del tubo de escape son tóxicos.

PUESTA EN MARCHA

Nota:

Antes de poner en marcha, asegúrese de llevar a cabo las siguientes inspecciones de pre-funcionamiento.

1. Poner la palanca de cambio de la velocidad principal en la posición "N".
2. Gire la palanca de encendido del motor a la derecha.
3. Gire la llave de paso de combustible a la posición "ON".
4. Gire la palanca acelerador hacia la posición "H" (máx. veloc.) un tercio.
5. Estire a la palanca de paro de aire a la posición de puesta en marcha.
6. Tire de la maneta de arranque energicamente desde el punto que empiece a sentir el esfuerzo. El motor se pone en marcha.

Importante:

- a. Si el motor no se pone en marcha después de tres intentos. Regrese el mando a la posición inicial. Si no lo hace, se mojará la bujía combustible y será más difícil poner lo en marcha.
- b. No soltar el mando cuando la cuerda de arranque esté totalmente estirada. Si lo hiciera, podría averiar el starter.
- c. Cuando ponga en marcha un motor calentado, deje la palanca del paro de aire en su posición de funcionamiento.

It should be pushed in completely in the end.

STOPPING

1. Shift the main speed shift lever to the "N" position.
2. Turn the throttle lever to the "L" position and let the engine idle for a few minutes. Then turn the engine switch lever to the "STOP" position.
3. The engine stops.

Important:

Refrain from stopping the engine abruptly while it is running at high speed.

OPERATION

1. Shift the speed shift levers only while the deadman clutch lever is released.
2. Grasp or push down the deadman clutch lever gradually to the "IN" position, and the machine starts travelling.



Warning:

1. *Quick grasping of the deadman clutch lever causes the machine to start abruptly, which is very dangerous. Especially when reversing the machine, slow down the engine and meet the clutch gradually to start the machine slowly. Abrupt starting will kick up the handlebars, which is also dangerous.*
2. *When manipulating the speed shift levers, be sure to release the deadman clutch lever, that is, disengage the clutch ahead of time. If you do not, it will cause abrupt starting, which may lead to an accident.*

ser progressivement la commande d'enrichissement.

ARRET DU MOTEUR

1. Mettre le levier de changement de vitesse au point mort.
2. Laisser tourner le moteur au ralenti pendant quelques minutes pour équilibrer la température.
3. Placer le contacteur d'arrêt sur "STOP"



Attention!

Ne pas appuyer brusquement sur le levier d'embrayage pour ne pas provoquer un mouvement brutal de l'appareil.

CONDUITE

1. Ne déplacez les leviers de changement de vitesses qu'après le levier d'embrayage d'homme mort a été dégage.
2. Tirez ou poussez le levier d'embrayage d'homme mort doucement en position "IN", et la machine commencera à se déplacer.



Attention:

1. *Un mouvement brusque sur le levier de l'embrayage de secours occasionnera le démarrage brusque de la machine, ce qui est très dangereux. Surtout en marche arrière, ralentissez le moteur et bougez le levier de l'embrayage lentement pour démarrer la machine doucement. Le démarrage brusque lancera les mancherons en haut, ce qui est également dangereux.*
2. *Avant de déplacer les leviers de changement de vitesses, dégagez le levier de l'embrayage d'homme mort, c'est-à-dire, dégagez l'embrayage d'avance. Sinon, la machine démarrera brusquement, ce qui pourra provoquer un accident.*

Motor die Betriebstemperatur erreicht hat, sollte der Choke in Betriebsstellung sein.

Bedienung

1. Wählen Sie den gewünschten Gang. Der Totmannshebel darf noch nicht angezogen sein. Achten Sie darauf, daß der Keilriemen auf der gewünschten Übersetzung liegt.
2. Jetzt soll der Totmannshebel langsam eingedrückt werden. Der Keilriemen wird dann gespannt und die Maschine fährt an, in dem vorher gewählten Gang.



ACHTUNG:

Der Totmannhebel, vor allem wenn Sie Rückwärts fahren, langsam eindrücken. Wird dies schnell gemacht könnte der Holm in die Höhe springen, was sehr gefährlich ist.

Wenn Sie die Geschwindigkeit ändern wollen, sollten Sie vorher den Totmannknopf loslassen.

Wenn Sie den Totmannhebel loslassen wird der Fahrtrieb automatisch abgestellt.

Motor stilllegen

1. Totmannhebel loslassen
2. Gangschalter in Neutral stellen (Gang herausnehmen)
3. Motordrehzahl in Leerlauf stellen und der Motor während einiger Minuten im Leerlauf laufen lassen
4. Zündschalter in die "OFF" (aus) Position schalten, der Motor stoppt



ACHTUNG:

Sie dürfen nie die Maschine stoppen wenn sie noch schnell fährt, dies ist sehr gefährlich.

BEMERKUNG

Luftgekühlte Motoren werden von dem Lüfterrad auf der Kurbelwelle mit Kühlluft versorgt. Wenn der Motor nicht mehr dreht, wird auch die Kühlung stillgelegt; wenn Sie aber den Motor im Freilauf laufen lassen, kann er noch abkühlen. Wenn Sie das nicht tun könnte dies den Motor schaden.

7. Als de motor loopt, duw de choke knop zover in als nodig en laat de motor warmdraaien. Duw vervolgens de hendel volledig in.

STOPPEN

1. Zet de versnellingshendel in de centrale stand ("N"- positie)
2. Druk het gashendeltje in de vrijlooptand ("L"- positie) en laat de motor enkele minuten stationair draaien. Daarna kan de aan & uitschakelaar in de "stop" stand worden gezet.
3. De motor valt stil.

BELANGRIJK

Vermijd brutaal stoppen van de motor wanneer hij snel draait.

WERKING

1. Verander alleen van versnelling als de dodemanskoppelingshendel in vrij staat.
2. Grijp of duw de dodemanskoppelingshendel gradueel in de "IN"- stand. De machine zal beginnen rijden.



WAARSCHUWING

1. *Snel indrukken van de dodemanshendel zal de machine brutaal in beweging brengen, wat zeer gevaarlijk is vooral in achteruit. Verhoog het toerental en druk de hendels langzaam in, zodat de machine zich langzaam in beweging zet. Brutaal starten laat dat de duwboom opspringen wat zeer gevaarlijk is.*
2. *Wanneer de versnellingshendel wordt gebruikt, controleer dan of de dodemanshendel vrij staat, d.w.z. de koppeling vrij is. Indien dit niet het geval zou zijn, zou het kunnen dat de machine brutaal start, wat ongevallen kan veroorzaken.*

7. Después de que el motor se ponga en marcha, regrese la palanca del paro de aire gradualmente a su posición inicial según el motor se va calentando. Debe estar metido totalmente.

PARADA

1. Situé la palanca de velocidad principal en la posición "N".
2. Situé la palanca de estrangulamiento en la posición "L" (min.) y deje el motor en marcha por unos minutos. Gire entonces la palanca a la posición "STOP".
3. El motor se para.

Importante:

Abstenerse de parar el motor de repente mientras esté funcionando a alta velocidad.

FUNCIONAMIENTO

1. Cambiar las velocidades de la palanca solo cuando el embrague de seguridad este liberado.
2. Oprimir o empujar hacia abajo la palanca de seguridad gradualmente hasta llegar la posición "IN" y la máquina se pondrá en marcha.



AVISO:

1. *Una opresión rápida de la palanca de seguridad da lugar a que el aparato se ponga en marcha de repente, lo cual es muy peligroso. Especialmente cuando se vaya marcha atrás; decelerar el motor y poner el embrague gradualmente para poner en marcha el aparato lentamente. Una puesta en marcha brusca afectaría al manillar, lo cual es también peligroso.*
2. *Cuando manipule las palancas de cambios, asegúrese de soltar la palanca de seguridad, es decir, desenganchar el embrague a tiempo. Si no lo hiciera, daría lugar a una puesta en marcha brusca, lo que podría causar un accidente.*

MAINTENANCE AND INSPECTION OF EACH PART



Warning:

Before replenishing fuel and oil or inspecting, place the machine on a spacious level ground, stop the engine, shift the main speed shift lever to the neutral position, and wait until the engine cools down sufficiently. Then service the machine keeping safety precautions in mind.

PERIODICAL INSPECTION TABLE

- : Inspection, replenishment, and adjustment
- : Replacement
- △ : Cleaning and washing
- ★ : Consult your dealers.

Check points	Pre-operation	Inspection and servicing intervals hours of operation							Intervals after that	Judgment criteria
		20	50	100	150	200	250	300		
ENGINE										
Engine oil	○	●	●	●	●	●	●	●	Replace after every 50 h.	Maintain level at upper limit.
Air cleaner	△	△	△	△	△	△	△	△	Clean after every 50 h.	In a dusty place, after every 10 hour or every day
Fuel strainer		△	△	△	△	△	△	△	Clean after every 50 h.	
Fuel	○									
Ignition plug				△		△		△	Clean and adjust after every 100 h.	
Fuel tank inside									Clean once every year.	
Cooling air passages	○									Free from grass and dirt
Recoil starter	○									Free from clogging
Bolts and nuts	○	○	○	★	○	★	○	★		Are securely tight.
Other parts	○									Free from damage and leaks
CHASSIS										
Transmission oil			●	●		●		●	Replace after every 100 h.	
Levers	○									Smooth, positive, operation
Pins										Not damaged or missing
Oil leaks	○									No oil leaks
Control wire adjustment		○	○	○	○	○	○	○		
Belt	○	○	○	○	○	○	○	○		No pulley-following
Tyre inflation										1.2/cm ²
Fuel hoses									Replace after every 2 to 3 years.	No fuel leaks or cracks
Control wires									Replace after every 2 to 3 years.	
Engine stop wire lead									Replace after every 2 to 3 years.	No short circuit or damage

TABLEAU DE PERIODICITE DE CONTROLES

- : Contrôles, réglages
 ● : Remplacement
 △ : Nettoyage
 ★ : Consulter un agent ISEKI

Elément à contrôler		Nombre d'heures entre chaque intervention							Echéance suivante	Observations
		20	50	100	150	200	250	300		
MOTEUR										
Huile	○	●	●	●	●	●	●	●	remplacer ttes les 50 heures	maintenir un niveau correct
Filtre à air	△	△	△	△	△	△	△	△	nettoyer toutes les 50 heures	en atmosphère poussiéreuse nettoyer ttes les 10 heures
Filtre à carburant		△	△	△	△	△	△	△	nettoyer toutes les 50 heures	
Carburant	○									
Bougie				△		△		△	nettoyer et régler toutes les 100 heures	
Intérieur du réservoir									nettoyer une fois par an	
Entrée d'air	○									ne doivent pas être obstruées
Lanceur	○									ne doit pas être encrassé
Visserie	○	○	○	★	○	★	○	★		doit être correctement serrée
Pièces diverses	○									vérifier l'état général
CHASSIS										
Huile de transmission			●	●		●		●	remplacer toutes les 100 heures	
Leviers de commande	○									Vérifier leur fonctionnement
Goupilles										vérifier leur mise en place
Fuites d'huile	○									réparer immédiatement
Réglage des câbles		○	○	○	○	○	○	○		
Courroie	○	○	○	○	○	○	○	○		vérifier la tension
Pression des pneus										1.2/cm ²
Durit de carburant									remplacer tous les 2 ans	
Câbles									remplacer tous les 3 ans	
Faisceau (mise à la masse)									vérifier régulièrement	remplacer s'il est endommagé

Periodische Wartungsintervalle:

- : Prüfen, Nachfüllen, Einstellen
- : Erneuern
- △ : Reinigen, Waschen
- ★ : Werkstatt aufsuchen

Prüfpunkte		# der Betriebsstunden							Intervalle	Bemerkung
		20	50	100	150	200	250	300		
MOTOR:										
Motoröl	○	●	●	●	●	●	●	●	nach den ersten 20 Betriebsstunden, dann alle 50 Betriebsstunden	Vor Inbetriebnahme Ölstand prüfen
Luftfilter	△	△	△	△	△	△	△	△	alle 50 Betriebsstunden reinigen	wenn viel Staub vorhanden ist alle 10 Betriebsstunden
Kraftstoffhahn		△	△	△	△	△	△	△	alle 50 Betriebsstunden reinigen	
Kraftstoff	○									
Zündkerze				△		△		△	alle 100 Betriebsstunden reinigen und einstellen	Elektrodenabstand
Kraftstofftank									jährlich reinigen	
Kühlluftkanäle	○								jährlich reinigen	frei von Stroh, Gras...
Reversierstarter	○									frei von Stroh, Gras...
Schrauben und Muttern	○	○	○	★	○	★	○	★		sollen immer festgedreht sein
sonstige Teile	○									nicht beschädigt
CHASSIS										
Getriebeöl			●	●		●		●	alle 100 Betriebsstunden wechseln	mindestens einmal jährlich
Hebel, Griffe	○									sollen sich leicht bedienen lassen
Bolzen										dürfen nicht beschädigt sein
Bowdenzüge		○	○	○	○	○	○	○		sollen richtig eingestellt sein
Keilriemen	○	○	○	○	○	○	○	○		Spannung und Zustand prüfen
Reifendruck										soll 1,2 bar sein
Kraftstoffleitungen									alle 2-3 Jahre erneuern	dürfen nicht undicht sein

MANTENIMIENTO E INSPECCION DE CADA PARTE



AVISO:

Antes de llenar el combustible o el aceite o inspeccionarlo, sitúe el aparato en un suelo liso y estable, pare el motor, cambie la velocidad principal a posición punto muerto y espere hasta que el motor se enfríe lo suficiente. Manipule entonces el aparato teniendo siempre en cuenta las precauciones de seguridad.

TABLA DE INSPECCION PERIODICA

- : Inspección, llenado y ajuste
- : Reposición
- △ : Limpieza y lavado
- ★ : Consulte a su suministrador

Puntos Chequeo	diario	Intervalos de inspección y servicio Horas de trabajo							Intervalos posteriores	Juicio. criterio
		20	50	100	150	200	250	300		
MOTOR										
ACEITE MOTOR	○	●	●	●	●	●	●	●	cambiarlo cada 50h.,	Nivel hasta limite superior
Filtro Aire	△	△	△	△	△	△	△	△	limpiar cada 50h	En lug. de polvo dada 10h o cada día
Colador de combustible		△	△	△	△	△	△	△	limpiar cada 50h	
Combustible	○									
Bujía				△		△		△	limpiar y ajustar cada 100h.	
Interior deposito combustible									limpiar una vez al año	
Rendijas de aireación	○									limpios de hierba y polvo
Arrancador manual	○									libre de atascos
Tuercas y tornillos	○	○	○	★	○	★	○	★		bien apretados
Otras partes	○									libres de golpes y goteos
CHASIS										
Aceite transmisión			●	●		●		●	cambiar lo cada 100 h.	
Palancas	○									suaves para funcionar bien.
Varillas										bien cuidados y sin perder.
Goteo aceite	○									sin goteos de aceite
Ajustes cables mandos		○	○	○	○	○	○	○		
Correa	○	○	○	○	○	○	○	○		en buenas condiciones
Inflado neumáticos										1.2/cm ²
Mangueras combustibles									cambiarlas cada 2-3 años	sin goteo o cortes.
Cables mandos									cambiar cada 2-3 años	
Cables parada motor									cambiar cada 2-3 años	sin cortocircuitos.

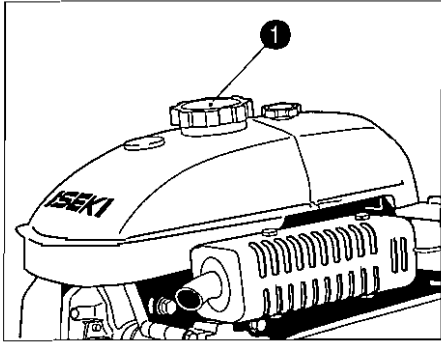

FUEL

• Fuel to be used:

Use lead-free gasoline (petrol) for automobiles.

(1) Fuel filler

Important:

Never use fuel of poor quality mixed with alcohol.

• Fuel tank capacities:

0.8 liter	(SA530)
1.5 liters	(SA560, 550, 540)
2.4 liters	(SA570)
2.5 liters	(SA360, 350, 340)
4.0 liters	(SA580)



Danger:

Keep away from open flames and sparks while filling with fuel. If you do not, it may lead to fire or burns.

CARBURANT

Utiliser exclusivement du super sans plomb

(1) Bouchon du réservoir

Important:

N'utilisez jamais des carburants de mauvaise qualité ou mélangés à de l'alcool.

• Capacités du réservoir:

0.8 litre	(SA530)
1.5 litres	(SA560, 550, 540)
2.4 litres	(SA570)
2.5 litres	(SA360, 350, 340)
4.0 litres	(SA580)



Danger:

Ne faites pas de feu nu, ni d'étincelles en remplissant le réservoir de carburant. Sinon, vous risquerez un incendie ou des brûlures.

ENGINE OIL

• Engine oil to be used:

Use oil of good quality: SC class or higher. Use oil of SAE30 in summer and SAE20 in winter.

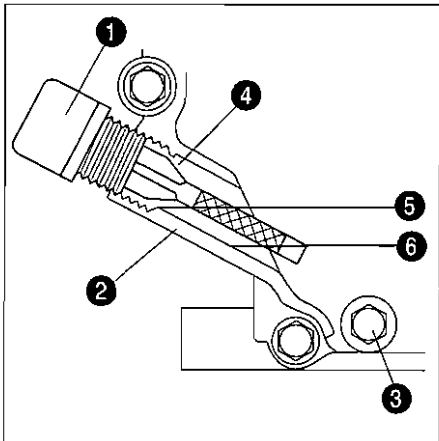
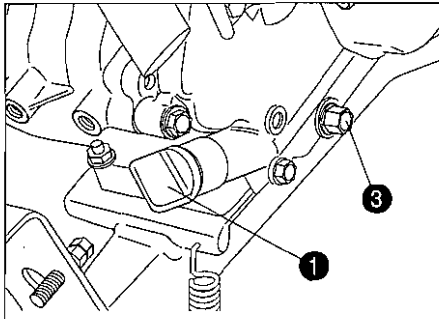

(1) Oil level gauge	
(2) Crankcase cover	
(3) Drain plug	
(4) Fuel filler opening	
(5) Standard level	
0.55 liter	(SA560, 360, 550, 540, 340)
0.6 liter	(SA570, 370)
1.1 liters	(SA580)
0.32 liter	(SA530)
(6) Lower limit	
0.35 liter	(SA560, 550, 350, 540, 340)
0.35 liter	(SA570, 370)
0.8 liter	(SA580)
0.2 liter	(SA530)

HUILE MOTEUR

• Huile moteur à utiliser:

Utilisez une huile moteur de bonne qualité: de la classe SC ou meilleure. Utilisez l'huile SAE30 en été et SAE20 en hiver.

• Capacités du carter:

(1) jauge pour le niveau d'huile	
(2) carter moteur	
(3) bouchon de vidange	
(4) orifice de remplissage	
(5) limite supérieure	
0.55 litre	(SA560, 360, 550, 540, 340)
0.6 litre	(SA570, 370)
1.1 litres	(SA580)
0.32 litre	(SA530)
(6) limite inférieure	
0.35 litre	(SA560, 550, 350, 540, 340)
0.35 litre	(SA570, 370)
0.8 litre	(SA580)
0.2 litre	(SA530)

KRAFTSTOFF

• Zu benutzender Kraftstoff:

Bleifreies Benzin

(1) Filter

WICHTIG:

Nie Benzin schlechter Qualität benutzen, auch nie Benzin gemischt mit Alkohol benutzen.

• Kapazität der Kraftstofftanks

SA530	0,8 L
SA560, 550, 540	1,5 L
SA570	2,4 L
SA360, 350, 340	2,5 L
SA580	4,0 L



WICHTIG:

Beim tanken Flammen und Feuer in der Nähe der Maschine vermeiden, wenn dies nicht gemacht wird könnte Brand entstehen und Unfälle passieren.

MOTORÖL

• Zu benutzendes Motoröl:

Benutzen Sie nur Öl guter Qualität, mindestens SC Qualität; im Sommer benutzen Sie am besten SAE30; im Winter SAE20.

- | |
|---|
| (1) Ölstandsschraube |
| (2) Motorgehäuse |
| (3) Ablaufplug |
| (4) Benzinfilteröffnung |
| (5) Maximumölstand |
| 0,55 L SA560, SA360,
SA550, SA540,
SA340 |
| 0,6 L SA570, SA370 |
| 1,1 L SA580 |
| 0,32 L SA530 |
| (6) Minimumölstand |
| 0,35 L SA560, SA550,
SA350, SA540,
SA340 |
| 0,35 L SA570, SA370 |
| 0,8 L SA580 |
| 0,2 L SA530 |

BRANDSTOF

• Te gebruiken brandstof

Gebruik loodvrije normale benzine (EurosUPER)

(1) vuldopbrandstoftank

BELANGRIJK

Gebruik nooit benzine van slechte kwaliteit of benzine vermengd met alcohol.

• Inhoud benzinetank

0.8 liter	(SA530)
1.5 liter	(SA560, 550, 540)
2.4 liter	(SA570)
2.5 liter	(SA360, 350, 340)
4.0 liter	(SA580)



GEVAAR

Vermijd open vuur en vonken in de omgeving bij het tanken. Brand- en ontploffingsgevaar !

MOTOROLIE

• Te gebruiken olie

Gebruik steeds olie van een goedgekeurd merk.

Gebruik een goede motorolie van SC (API) of betere kwaliteit met een viscositeit van SAE30 in de zomer en SAE20 in de winter.

- | |
|---|
| (1) Oliepeilstok |
| (2) Motordeksel |
| (3) Aflaatsdop |
| (4) Vuldop benzinetank |
| (5) Maximum oliekarterinhoud: |
| 0.55 liter (SA560, 360, 550,
540, 340) |
| 0.6 liter (SA570, 370) |
| 1.1 liter (SA580) |
| 0.32 liter (SA530) |
| (6) Minimum oliekarterinhoud: |
| 0.35 liter (SA560, 550, 350,
540, 340) |
| 0.35 liter (SA570, 370) |
| 0.8 liter (SA580) |
| 0.2 liter (SA530) |

COMBUSTIBLE

• COMBUSTIBLE QUE DEBE UTILIZAR:

Utilice gasolina sin plomo para automóviles.

Importante:

No utilice nunca combustible de calidad pobre mezclada con alcohol.

• CAPACIDAD DEPOSITO DE COMBUSTIBLE:

0.8 litros	(SA530)
1.5 litros	(SA560, 550, 540)
2.4 litros	(SA570)
2.5 litros	(SA360, 350, 340)
3.7 litros	(SA370)
4.0 litros	(SA580)



PELIGRO:

Manténgase alejado de las llamas y de chispas cuando manipule el combustible. Si no lo hiciera podría dar lugar a fuego o quemaduras.

ACEITE MOTOR

• Aceite que debe utilizar:

Utilice aceite de buena calidad: tipo SC o superior. Utilice aceite SAE30 en verano y SAE20 en invierno.

- | |
|--|
| (1) Varilla nivel aceite |
| (2) Carter cigüeñal |
| (3) Tuerca drenaje |
| (4) Apertura para introducir el combustible. |
| (5) Nivel standard |
| 0.55 litro (SA560, 360, 550,
540, 340) |
| 0.6 litro (SA570, 370) |
| 1.1 litros (SA580) |
| 0.32 litro (SA530) |
| (6) Limite inferior |
| 0.35 litro (SA560, 550, 350,
540, 340) |
| 0.35 litro (SA570, 370) |
| 0.8 litro (SA580) |
| 0.2 litro (SA530) |

TRANSMISSION OIL

• Transmission oil to be used.

Use hypoid gear oil of #90 or #80.

Capacity:

2.0 liters (SA560, 570, 580, 360F, 370F)

1.9 liters (SA360, 370)

0.9 liter (SA360, 370)

0.8 liter (SA550, 350, 540, 340, 530)

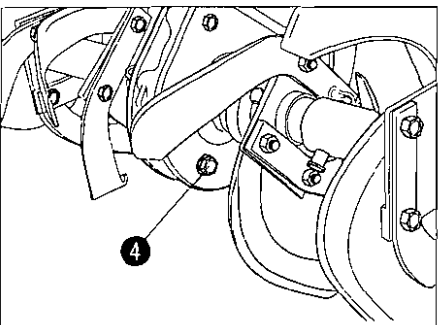
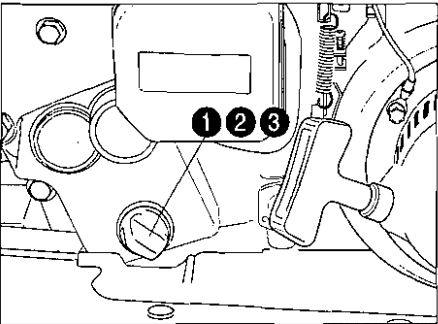
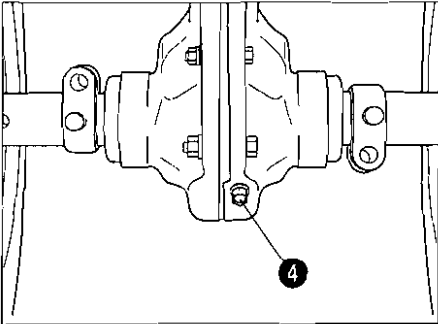
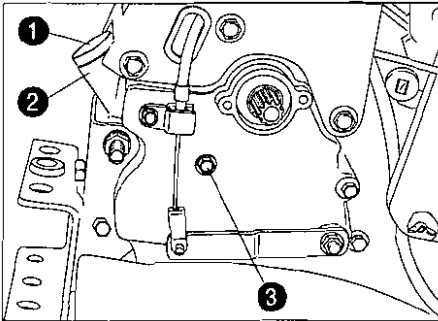

- (1) Oil filler plug
- (2) Oil filler
- (3) Oil level plug
- (4) Oil drain

Important:

Remove the oil level plug before filling with oil and make sure that the level is proper. But take care not to forget to tighten the level plug after filling.

On some models the oil filler hole also serves as an oil level hole. After filling, be sure to tighten the oil filler plug (SA550, 350, 540, 340, 530).

- (1), (2), (3) Oil filler plug
- Oil filler
- Oil level plug
- (4) Oil drain

HUILE DE TRANSMISSION

• Huile de transmission à utiliser

Utilisez de l'huile pour engrenage hypoid de #90 ou de #80.

Capacité du carter

2.0 litres (SA560, 570, 580, 360F, 370F)

1.9 litres (SA360, 370)

0.9 litre (SA360, 370)

0.8 litre (SA550, 350, 540, 340, 530)

- (1) bouchon de remplissage
- (2) orifice de remplissage
- (3) bouchon de niveau
- (4) Bouchon de vidange

Important:

Enlevez le bouchon indicateur de niveau d'huile avant de remplir et contrôlez le niveau. N'oubliez pas de revisser l'indicateur de niveau après le remplissage.

Le bouchon de remplissage de certains modèles sert à la fois d'indicateur de niveau. N'oubliez pas de revisser le bouchon de remplissage après avoir rempli le réservoir (SA550, 350, 540, 340, 530).

- (1), (2), (3) bouchon de remplissage
- orifice de remplissage
- bouchon de niveau
- (4) Bouchon de vidange

GETRIEBEÖL

• Getriebeöl wechseln

Verwenden Sie nur SAE90 oder SAE80.

Inhalt

2,0 L SA560, SA570, SA580,
350F, 370F

1,9 L SA360, SA370

0,9 L SA360, SA370

0,8 L SA550, SA350, SA540,
SA340, SA530

Das Getriebeöl wird unten am Getriebe abgelassen. Dazu ist die Ölablaßschraube herauszudrehen. Das Altöl soll in einem geeigneten Behälter aufgefangen werden und umweltfreundlich entsorgen.

Ablaßschraube wieder einschrauben und neues Getriebeöl nachfüllen.

- (1) Öleinfülldeckel
- (2) Öleinfüllöffnung
- (3) Ölstandkontrollschraube
- (4) Ölablaßschraube

Modelle SA550, SA540, SA530, SA350

- (1), (2), (3) Öleinfüllschraube,
Ölstandskontrolle und
Ölstandskontrollschraube
- (4) Ölablaßschraube

Für die Ölstandskontrolle muß die Maschine waagrecht stehen.

TRANSMISSIEOLIE

• Te gebruiken transmissieolie

Gebruik hypoide tandwielolie van SAE90 of SAE80 van een goedgekeurd merk.

Inhoud

2.0 liter (SA560, 570, 580, 360F,
370F)

1.9 liter (SA360, 370)

0.9 liter (SA360, 370)

0.8 liter (SA550, 350, 540, 340,
530)

- (1) Olievuldop
- (2) Olievulopening
- (3) Oliepeilstok
- (4) Aflaatdop

BELANGRIJK

- *Verwijder de oliepeilstok om olie te vullen en controleer of het oliepeil juist is. Overtuig u ervan dat de oliepeilstok goed vastzit na peiling of bijvulling.*
- *De oliepulopening dient ook als oliepeil. Overtuig u ervan dat na olieopvulling en peilnazicht de stop terug vastgezet wordt. (SA550, 350, 540, 340, 530)*

- (1), (2), (3) Olievuldop
Olievulopening
Oliepeilstok
- (4) Aflaatdop

ACEITE TRANSMISION

• Aceite para la transmisión que se debe de utilizar:

Utilice aceite de cambios de 90 o 80.

Capacidad:

2.0 litros (SA560, 570, 580, 360F,
370F)

1.9 litros (SA360, 370)

0.9 litro (SA360, 370)

0.8 litro (SA550, 540, 340, 530)

- (1) Tapa de llenado de aceite
- (2) Deposito aceite
- (3) Nivel del aceite
- (4) Tapa drenaje

Importante:

- *Retirar la tapa del nivel del aceite antes de llenar el depósito y asegurarse de que el nivel es el adecuado. NO SE OLVIDE de cerrar la tapa después de llenar el depósito.*
- *El agujero del depósito sirve también para el nivel del aceite. Después de llenar el depósito, no olvidarse de cerrar la tapa. (SA550, 350, 540, 340, 530)*

- (1), (2), (3) Tapa para vertir el aceite
Depósito de aceite
Nivel aceite
- (4) Tapa drenaje

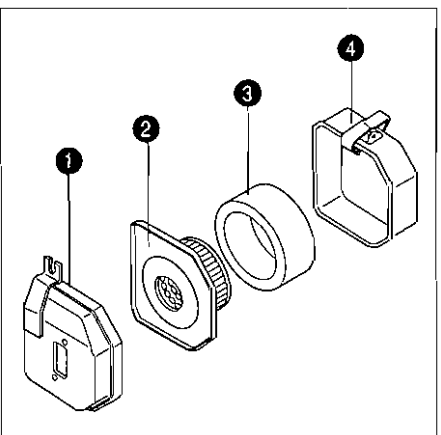
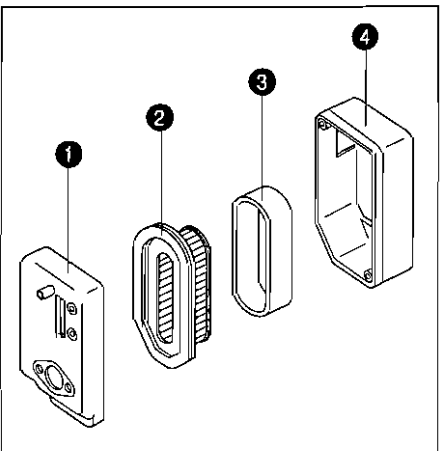
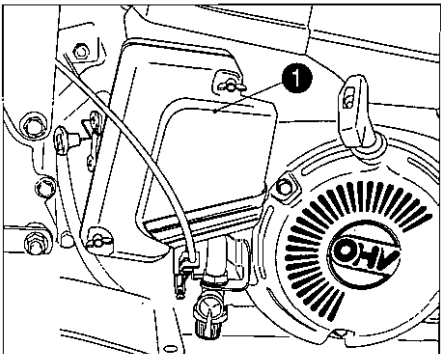
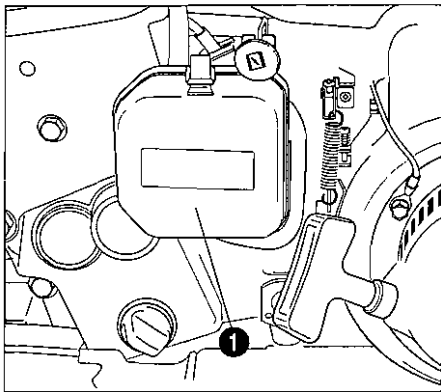

AIR-CLEANER CLEANING

SA560, SA570, SA370, SA360, SA550, SA350, SA540, SA340, SA530

(1) Air cleaner

1. Wash the synthetic-foam element in fresh gasoline or cleansing solvent. Then squeeze gasoline or solvent well out of the element and let it dry. After it has dried well, soak it in engine oil and squeeze oil well out of it.
2. Pat the paper element softly to dust off or blow it from inside with pressurized air. Or wash it in water with detergent and then well in fresh water. Then let it dry.
3. Wipe off dust or dirt from the cases and then assemble the air-cleaner.

(1) Inner case
(2) Paper element
(3) Synthetic-foam element
(4) Outer case

Important:

- a. When washing the paper element, never rub the filter paper.
- b. Do not wash the synthetic-foam element in fuel mixed with lubricant, or the element becomes so sticky and clogs with dust quickly.

FILTRE A AIR

SA560, SA570, SA370, SA360, SA550, SA350, SA540, SA340, SA530

(1) Filtre à air

- Nettoyer l'élément filtrant en mousse dans de l'essence, essorer et laisser sécher.
- Après séchage, imbiber l'élément avec de l'huile moteur avant de le remettre en place.
- Secouer la cartouche en papier, ou la dépoussiérer à l'air comprimé.
- Nettoyer l'intérieur du boîtier de filtre avant de remonter l'ensemble.

(1) Boîtier
(2) Cartouche papier
(3) Élément mousse
(4) Couvercle de boîtier

Important:

- a. Lors du lavage de l'élément en papier, ne frottez jamais l'élément en papier.
- b. Ne lavez l'élément en mousse synthétique jamais avec du carburant mélangé au lubrifiant, sinon l'élément deviendra gluant et sera vite colmaté de poussière.

REINIGUNG DES LUFT-FILTERS

- Alle Modellen außer SA580FS

(1) Luftfilter

1. Waschen Sie den Schwamm in reines Benzin oder mit einer leichten Lauge. Anschließend sollten Sie den Schwamm abspülen, auskneifen und dann trocknen lassen. Dann sollte er mit frischem Motoröl hauchdünn beschichtet werden.
2. Wenn das Papierelement nur leicht verschmutzt ist, sollten Sie es mit Preßluft von außen nach innen sauberblasen. Wenn es aber wirklich dreckig ist, soll es in leichte Lauge gereinigt werden und anschließend ausgespült. Ersetzen Sie es wenn es 5 x gereinigt worden ist.
3. Das Luftfiltergehäuse innen mit einem Lappen reinigen.

(1) Gehäusedeckel
(2) Papierelement
(3) Schwamm
(4) Gehäuse

WICHTIG:

- a. Beim reinigen des Papierelements darf nie über das Papier gerieben werden; waschen des Papierelements ist nicht empfehlenswert.
- b. Den Schwamm nie in gemischtes (2-takt) Benzin reinigen, sonst wird es extrem klebrig und wird leicht von Staub verstopft.

REINIGING VAN DE LUCHT-FILTER

SA370 / 360 / 550 / 350 / 540 / 340 / 530

(1) luchtfilter

1. Was het element van synthetisch schuim met zuivere brandstof of een reinigingsproduct. Spoel grondig uit en laat drogen. Olie het element lichtjes in.
2. Blaas het papieren luchtfilter voorzichtig uit met perstucht van binnen naar buiten.
3. Verwijder stof en vuil in het luchtfilterhuis en monteer de elementen terug zoals het hoort !

(1) Binnenste behuizing
(2) Papierelement
(3) Element van synthetisch schuim
(4) Buitenste behuizing

BELANGRIJK

- a. Bij het wassen van het papieren luchtfilter, nooit op het papier wrijven. Het wassen van het papieren luchtfilterelement is ten stelligst af te raden.
- b. Was het schuimelement nooit in gemengde brandstof (2-takt). Het element kan dan volledig verstopt raken.

LIMPIEZA DEL FILTRO DE AIRE

MODELO SA560, SA570, SA370, SA360, SA550, SA350, SA540, SA340, SA530

(1) Filtro de aire

1. Limpiar el filtro con gasolina limpia o con un disolvente. Restregar la gasolina o el disolvente y dejarlo secar. Después de que esté bien seco el filtro sumergirlo en aceite de motor y dejar escurrir el aceite.
2. Quitar bien el polvo al elemento de papel soplando o utilizando aire comprimido. O lavarlo en agua con detergente y aclararlo bien en agua limpia. Dejarle secar.
3. Quitar bien el polvo de las carcasas y montar de nuevo el filtro de aire.

(1) Carcasa interior
(2) Elemento papel
(3) Filtro foam
(4) Carcasa exterior

Importante:

- a. Cuando lave el elemento de papel, NO FRONTAR el filtro de papel.
- b. No lavar el filtro con mezcla de fuel y lubricante ya que se quedará pegajoso y se atascará con polvo rápidamente.

MODEL SA580

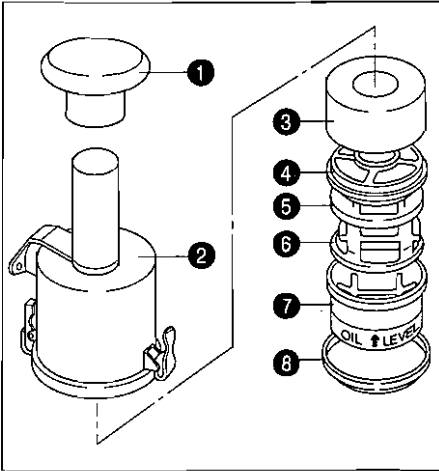
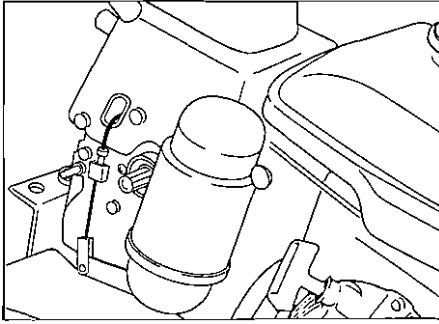

• Maintenance of air-cleaner

- When the oil level in the case is low, fill with engine oil up to the oil level.
- When the oil in the case is dirty, replace it with fresh oil.
- Wash a dirty element in kerosene and let it dry. Then apply engine oil to it and squeeze out oil well before installing it.
- The air-cleaner is composed of the parts as shown:

- | |
|-------------|
| (1) Cap |
| (2) Body |
| (3) Element |
| (4) Grate |
| (5) Gasket |
| (6) Element |
| (7) Case |
| (8) Ring |



Warning:

A dirty air-cleaner will cause fuel consumption to deteriorate and other engine internal parts to wear, which will lead to engine trouble in the end. Therefore, the air-cleaner should be kept clean.

MODELE SA 580

• Entretien du filtre à air

- Lorsque le niveau d'huile dans le carter est insuffisant, remplissez-le d'huile moteur jusqu'à la marque de niveau.
- Lorsque l'huile dans le carter est sale, faites le vidange.
- Lavez un élément sale avec du kérosène et faites sécher. Puis enduisez-le d'huile moteur et pressez l'huile hors de l'élément avant le montage.
- Le filtre à air est composé des parties suivantes:

- | |
|------------------------|
| (1) Couvercle |
| (2) Boîte |
| (3) Élément |
| (4) Grille |
| (5) Joint d'étanchéité |
| (6) Élément |
| (7) Carter |
| (8) Anneau |



Attention:

Un filtre à air colmaté provoquera une augmentation de la consommation de carburant et l'usure précoce de pièces dans le moteur, ce qui mènera finalement à des problèmes au niveau du moteur. Alors, le filtre à air devra être maintenu dans un état propre.

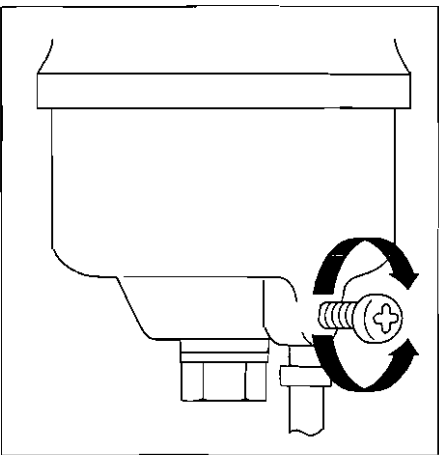

DRAINING FUEL SYSTEM

- The fuel held in the fuel strainer is drained by removing the strainer bowl.
- The fuel held in the carburetor is drained through the drain tube by loosening the drain screw located on the bottom side wall of the carburetor. After draining, re-tighten the drain screw.

Important:

When storing the machine for a long time, be sure to drain the fuel system of fuel. If you do not, the fuel in the system deteriorates as time passes, which will lead to starting difficulty.

VIDANGE DU CIRCUIT D'ALIMENTATION (CARBURANT)

- Dévisser la vis de purge située sous la cuve du carburateur.
- Laisser s'écouler le carburant contenu dans le filtre et le carburateur. Rebloquer la vis quand le carburant ne coule plus.

Important:

La vidange du circuit d'alimentation est nécessaire, si le motoculteur est inutilisé pendant une période assez longue.

• **Model SA580FS hat einen Ölbadluftfilter.**

- a. Kontrollieren Sie regelmäßig den Ölstand im Sichtfenster. Das Öl soll bis zur Markierung stehen. Wenn dies nicht der Fall ist sollten Sie nachfüllen.
- b. Benutztes Öl muß durch frisches Öl ersetzt werden.
- c. Reinigen Sie das Filterelement regelmäßig mit Benzin, nachher trocken lassen und in Öl tränken, danach überflüssiges Öl auspressen.

- (1) Deckel
- (2) Luftfiltergehäuse
- (3) Filterelement
- (4) Auflage
- (5) Dichtung
- (6) Korb
- (7) Sichtglas
- (8) Ring



ACHTUNG
Wenn die Filterelemente nicht regelmäßig gereinigt werden könnte dies zu schweren Motorschaden führen. Wenn Sie in einer extrem staubigen Umgebung arbeiten wird geraten den Luftfilter jeden Tag zu reinigen.

SA580

• **ONDERHOUD VAN DE LUCHT-FILTER**

- a. Houd het oliepeil in de luchtfilter steeds op het maximum.
- b. Indien de olie vervuild is, vervang ze dan door nieuwe.
- c. Reinig het vuile luchtfilterelement in kerosine of zuivere brandstof en laat het drogen. Doe enkele druppels motorolie op het element en knijp het uit om overtollige olie te verwijderen alvorens het element terug te monteren.
- d. De luchtfilter is samengesteld uit volgende delen:

- (1) Afdekkap
- (2) Luchtfilterbehuizing
- (3) Luchtfilterelement
- (4) Element steunplaat
- (5) Dichting
- (6) Onderste steunplaat
- (7) Oliehouder
- (8) Spanring



WAARSCHUWING:
Een vuile luchtfilter verbruikt meer brandstof en kan inwendige motordelen beschadigen, wat tot een volledige slijtage kan leiden. Daarom dient steeds voor een goed onderhoud te worden gezorgd.

MODELO SA580

• **Mantenimiento del filtro de aire**

- a. Cuando el nivel del aceite en la caja sea bajo, llenarlo hasta su nivel correspondiente.
- b. Cuando el aceite en la caja esté sucio, reemplazarlo con aceite limpio.
- c. Limpiar las partes sucias con kerosene y dejarlo secar
 Aplicarles aceite de motor y dejarle escurrir el aceite antes de volver a instalarlo.
- d. El filtro de aire está compuesto de las partes que a continuación se muestran.

- (1) Tapa
- (2) Cuerpo
- (3) Filtro
- (4) Caja
- (5) Empaquetadora
- (6) Elemento
- (7) Cazoleta
- (8) Cierre



AVISO:
Si el filtro de aceite está sucio hará que se consuma más aceite, pudiendo llegar a dañar el motor. Por lo tanto mantenga limpio el filtro de aire.

BENZIN AM VERGASER ABLASSEN

Erst der Kraftstoffhahn zudrehen.
 Ablassschraube am Vergaser öffnen wie gezeigt und Reste in einen geeigneten behälter auffangen.

WICHTIG
Wenn die Maschine längere Zeit nicht benutzt wird, sollte das Benzin abgelassen werden, wenn nicht könnte das alte Benzin Startschwierigkeiten verursachen.

AFTAPPEN BRANDSTOF-SYSTEEM

1. De brandstof kan worden afgetapt van het brandstofvoorfilter door de filterkolf te verwijderen.
2. De brandstof van de carburator kan worden afgetapt langs de aftapleiding door de aftapschroef onder aan de zijkant van de carburator los te draaien. Na aftappen de schroef weer vastzetten.

BELANGRIJK
Wanneer de machine langere tijd niet wordt gebruikt, tap dan alle brandstof af. Resterende brandstof kan het systeem beschadigen en startmoeilijkheden teweeg brengen.

SISTEMA DE DRENAJE DEL COMBUSTIBLE

1. El combustible que queda retenido en el colador se puede drenar retirando el recipiente del colador.
2. El combustible retenido en el carburador se puede drenar a través del tubo de drenaje aflojando la tuerca de drenaje situada en la parte inferior de la pared del carburador. Después de drenar, volver a apretar la tuerca.

Importante:
Cuando almacene el aparato para un largo periodo, asegúrese de drenar el sistema de combustible. Si no la hiciera el combustible que queda en el sistema se deterioraría con el paso del tiempo, lo que podría dar lugar a dificultad des a la hora de arrancar.

SPECIFICATIONS *The specifications are subject to change without notice.*

Model		SA530	SA540	SA340
CHASSIS	Dimensions (mm)	Overall length	1220	
		Overall width	570	
		Overall height	1000	1020
	Dry weight (with tyres) (kg)	31	42	43
ENGINE	Model	FA76D	FEX91G	FEX91G
	Type	SV	OHV	OHV
	Number of cylinders	1		
	Displacement (cc)	76	124	124
	Output (hp)	Max. 2	Max. 3.8	Max. 3.8
	Fuel	Gasoline (Petrol)		
	Fuel tank capacity (liter)	0.8	1.5	2.5
Starting method		Recoil starter		
MAIN CLUTCH		Belt tension (Deadman clutch)		
POWER TRANSMISSION	Primary	V-belt	V-belt	V-belt
	Transmission	—	Gears, chains	—
SPEED SHIFTS	Forward	2		
	Reverse	None	1	None
SPEED SHIFTING METHOD		Manual shifting of belt	Gear shift	Manual shifting of belt
ROTOR (mm)		Rotor dia.: Ø280	Rotor dia.: Ø320	Rotor dia.: Ø320
		Tilling width: 520	Tilling width: 567	Tilling width: 576
ROTOR SHAFT SPEED (rpm)	Forward	Low	70.6 (belt: low)	81 (gear: 1st)
		High	109.1 (belt: high)	121 (gear: 2nd)
	Reverse		—	47 (gear: R)
				—
HANDLEBAR ROTATION		Bolt	One-action	One-action
RESISTING BAR		Swivel type		
NOISE LEVEL (ISO 11094)	[dB(A)]	79	82	82
VIBRATION (ISO 5349)	(m/s ²)	10	21	21

Model		SA350	SA550
CHASSIS	Dimensions (mm)	Overall length	1340
		Overall width	590
		Overall height	1020
	Dry weight (with tyres) (kg)	48	
ENGINE	Model	FEX91G	
	Type	OHV	
	Number of cylinders	1	
	Displacement (cc)	124	
	Output (hp)	Max. 3.8	
	Fuel	Gasoline (Petrol)	
	Fuel tank capacity (liter)	2.5	1.5
Starting method		Recoil starter	
MAIN CLUTCH		Belt tension (Deadman clutch)	
POWER TRANSMISSION	Primary	V-belt	
	Transmission	Gears, chains	
MAX. ROTOR DIAMETER (mm)		Ø360	
HANDLEBAR ADJUSTMENT	Angle	Bolt	Dog seat
	Rotation	One-action	Dog seat
ROTOR SHAFT (rpm)	Forward	1st	37 (belt: low)
		2nd	52 (belt: high)
		3rd	75 (belt: low)
		4th	106 (belt: high)
	Reverse	1st	19 (belt: low)
		2nd	28 (belt: high)
PTO SPEED (rpm)		Low:846, High:1187	
NOISE LEVEL (ISO 11094)	[dB(A)]	82	
VIBRATION (ISO 5349)	(m/s ²)	21	

		Model	SA560F-S	SA570F-S	SA580F-S
CHASSIS	Dimensions (mm)	Overall length	1750		
		Overall width	700		
		Overall height	1100		
	Dry weight (with tyres)	(kg)	65	67	74
ENGINE	Model		FE120G	FE161G	FE221G
	Type		OHV		
	Number of cylinders		1		
	Displacement	(cc)	124	171	249
	Output	(hp)	Max. 4.3	Max. 5.3	Max. 7.7
	Fuel		Gasoline (Petrol)		
	Fuel tank capacity	(liter)	1.5	2.4	4
	Starting method		Recoil starter		
MAIN CLUTCH		Belt tension (Deadman clutch)			
HANDLEBAR ADJUSTMENT	Angle	Adjustable by 12° step			
	Rotation	Adjustable in both direction with control lever			
TRAVELING SPEEDS (km/h, with 4.00-7 tires)	Forward	1st	0.85 (11.3 rpm)	←	0.63 (8.3 rpm)
		2nd	1.46 (19.3 rpm)	←	1.37 (18.1 rpm)
		3rd	1.95 (25.8 rpm)	←	2.97 (39.3 rpm)
		4th	3.33 (44.2 rpm)	←	6.48 (86 rpm)
		5th	5.51 (73.1 rpm)	←	—
		6th	9.43 (125.1 rpm)	←	—
	Reverse	1st	1.36 (18.1 rpm)	←	0.73 (9.7 rpm)
		2nd	2.34 (31.0 rpm)	←	1.61 (21.3 rpm)
PTO SPEED	(rpm)	773			
NOISE LEVEL (ISO 11094)	[dB(A)]	85	85	89	
VIBRATION (ISO 5349)	(m/s ²)	25	25	12	

		Model	SA360	SA360F	SA370	SA370F
CHASSIS	Dimensions (mm)	Overall length	1750			
		Overall width	700			
		Overall height	1100			
	Dry weight (with tyres)	(kg)	60	62	62	62
ENGINE	Model		FE120G	FE120G	FE161G	FE161G
	Type		OHV			
	Number of cylinders		1			
	Displacement	(cc)	124	124	171	171
	Output	(hp)	Max. 4.3	Max. 4.3	Max. 5.3	Max. 5.3
	Fuel		Gasoline (Petrol)			
	Fuel tank capacity	(liter)	2.5	2.5	3.4	3.4
	Starting method		Recoil starter			
MAIN CLUTCH		Belt tension (Deadman clutch)				
HANDLEBAR ADJUSTMENT	Angle	Adjustable with knob bolt				
	Rotation	Adjustable in both direction with control knob				
TRAVELING SPEEDS (km/h, with 4.00-7 tires)	Forward	1st	1.0 (13.3 rpm)			
		2nd	1.47 (19.5 rpm)			
		3rd	1.82 (24.2 rpm)			
		4th	2.67 (35.5 rpm)			
		5th	8.01 (107.3 rpm)			
		6th	11.85 (157.2 rpm)			
	Reverse	1st	1.35 (18.1 rpm)			
		2nd	2.0 (26.3 rpm)			
PTO SPEED	(rpm)	Low: 773; High: 1132				
STEERING CLUTCH		—	Ball type	—	Ball type	
NOISE LEVEL (ISO 11094)	[dB(A)]	89				
VIBRATION (ISO 5349)	(m/s ²)	25				

CARACTERISTIQUES Les caractéristiques sont susceptibles d'être modifiées sans préavis.

Modèle		SA530	SA540	SA340
CHASSIS	longueur hors tout (mm)		1220	
	largeur hors tout		570	
	hauteur hors tout	1000	1020	1020
Poids (kg)		31	42	43
MOTEUR	Modèle	FA76D	FEX91G	FEX91G
	Type	SV	OHV (soupapes en tête)	OHV (soupapes en tête)
	Nombre de cylindres		1	
	Cylindrée (cm ³)	76	124	124
	Carburant		super sans plomb	
	Capacité du réservoir (litre)	0.8	1.5	2.5
	Démarrage		lanceur	
EMBRAYAGE		tension de courroie		
TRANSMISSION	Primaire		courroie	
	Transmission	—	pignons et chaîne	
NOMBRE DE RAPPORTS DE VITESSES	Avant	2	2	2
	Arrière	aucun	1	aucun
SYSTEME DE CHANGEMENT DE VITESSES		déplacement de courroie	pignon	déplacement de courroie
FRAISE ROTATIVE (mm)			Ø280	
VITESSE DE ROTATION DES FRAISES	avant lente	70.6	81	93
	rapide	109.1	121	131
	arrière	—	47	—
GARDE-BOUE			OUI	
CHAPE D'ATTELAGE ARRIERE			OUI	
JAUGE DE CARBURANT			OUI	
DEPORT DE MANCHERON		boulon	levier	levier
BARRE DE PROFONDEUR			pivotante	
NIVEAU SONORE (ISO 11094)	dB(A)	79	82	82
VIBRATIONS (ISO 5349)	m/s	10	21	21

Modèle		SA350	SA550	
CHASSIS	Dimensions			
	longueur hors tout (mm)		1340	
	largeur hors tout		590	
	hauteur hors tout		1020	
Poids (kg)			46	
MOTEUR	Modèle		FEX91G	
	Type		OHV (soupapes en tête)	
	Nombre de cylindres		1	
	Cylindrée (cm ³)		124	
	Carburant		super sans plomb	
	Capacité du réservoir (litre)		2.5	1.5
	Démarrage		lanceur	
EMBRAYAGE		tension de courroie		
TRANSMISSION	primaire		courroie	
	transmission		pignons et chaîne	
DIAMETRE MAXI DES FRAISES (mm)		ø360		
REGLAGE DES MANCHERONS	hauteur		levier de rotation	
	déport		levier	dog seat
VITESSE DE ROTATION (tr/m)	avant	1ère	37 (courroie: basse)	
		2ème	52 (courroie: haute)	
		3ème	75 (courroie: basse)	
		4ème	106 (courroie: haute)	
	arrière	1ère	19 (courroie: basse)	
		2ème	28 (courroie: haute)	
VITESSES DE ROTATION DE PRISE DE FORCE		lente: 845		
		rapide: 1187		
JAUGE DE CARBURANT		OUI		
NIVEAU SONORE (ISO 11094)	dB(A)	82		
VIBRATIONS (ISO 5349)	m/s	21		

		Modèle	SA560F-S	SA570F-S	SA580F-S
CHASSIS	Dimensions (mm)	longueur hors tout	1750		
		largeur hors tout	700		
		hauteur hors tout	1100		
	Poids (kg)	65	67	74	
MOTEUR	Modèle	FE120G	FE161G	FE221G	
	Type	OHV			
	Nombre de cylindres	1			
	Cylindrée (cm³)	124	171	249	
	Carburant	super sans plomb			
	Capacité de réservoir (liter)	1.5	2.4	4	
	Démarrage	par lanceur			
EMBRAYAGE	tension de courroie				
REGLAGE DES MANCHERONS	Hauteur	réglable par pas de 12°			
	Déport	réglable deux directions pour levier			
VITESSES DE DPLACEMENT (km/h, with 4.00-7 tires)	avant	1ère	0.85 (11.3 rpm)	←	0.63 (8.3 rpm)
		2ème	1.46 (19.3 rpm)	←	1.37 (18.1 rpm)
		3ème	1.95 (25.8 rpm)	←	2.97 (39.3 rpm)
		4ème	3.33 (44.2 rpm)	←	6.48 (86 rpm)
		5ème	5.51 (73.1 rpm)	←	—
		6ème	9.43 (125.1 rpm)	←	—
	arrière	1ère	1.36 (18.1 rpm)	←	0.73 (9.7 rpm)
		2ème	2.34 (31.0 rpm)	←	1.61 (21.3 rpm)
VITESSES DE ROTATION DE PRESE DE FORCE (tr/min)	773				
NIVEAU SONORE (ISO 11094) [dB(A)]	85		85		89
VIBRATIONS (ISO 5349) (m/s²)	25		25		12

		Modèle	SA360	SA360F	SA370	SA370F
CHASSIS	Dimensions (mm)	longueur hors tout	1750			
		largeur hors tout	700			
		hauteur hors tout	1100			
	Poids (kg)	60	62	62	62	
MOTEUR	Modèle	FE120G	FE161G			
	Type	OHV (soupapes en tête)				
	Nombre de cylindres	1				
	Cylindrée (cm³)	124	124	171	171	
	Carburant	super sans plomb				
	Capacité du réservoir (litre)	2.5	2.5	3.4	3.4	
	Démarrage	par lanceur				
EMBRAYAGE	tension de courroie					
REGLAGE DES MANCHERONS	Hauteur	réglable pour bouton				
	Déport	réglable deux directions pour levier				
VITESSES DE DEPLACEMENT (km/h, avec pneus 4.00x7)	avant	1ère	KM/H		RPM	
		2ème	1.0	13.3		
		3ème	1.47	19.5		
		4ème	1.82	24.2		
		5ème	2.67	35.5		
		6ème	8.01	107.3		
	arrière	1ère	11.85	157.2		
		2ème	1.35	18.1		
VITESSES DE ROTATION (tr/min)	lente: 773					
DE PRISE DE FORCE	rapide: 1132					
JAUGE DE CARBURANT	OUI					
COMMANDE DE RELAIS	par déplacement de la courroie					
CHAPE D'ATTELAGE AVANT	OUI					
DECRABOTAGE	—	à billes		—	à billes	
NIVEAU SONORE (ISO 11094) dB(A)	89					
VIBRATIONS (ISO 5349) m/s²	25					

SPEZIFIKATIONEN

		Modell	SA530	SA540	SA340
CHASSIS	dimensionen (mm)	totale länge		1220	
		totale breite		570	
		totale höhe	1000	1020	1020
	Trockengewicht (samt reifen)	kg	31	42	43
MOTOR	modell		FA76D	FEX91G	FEX91G
	typ		SV	OHV	OHV
	zahl der zylinder			1	
	hubraum	cc	76	124	124
	leistung	ps	max. 2	max. 3,8	max. 3,8
	kraftstoff			benzin	
	inhalt des benzintanks	L	0,8	1,5	2,5
	startmethode		startschnuhr		
HAUPTKUPPLUNG			totmanngriff		
ENERGIEÜBERTRAGUNG	primärtrieb		keilriemen		
	schaltgetriebe		—	zahnräder und ketten	
GANGE	vorwärts		2		
	rückwärts		kein	1	kein
ART DER GANGSCHALTUNG			keilriemen	kluft	keilriemen
ROTOR	Ø	mm	280	320	320
	breite	mm	520	567	576
GESCHWINDIGKEIT DER ZAPFWELLE (tpm)	vorwärts	niedrig	70,6 (riemen niedrig)	81 (1. gang)	93 (riemenniedrig)
		hoch	109,1 (riemen hoch)	121 (2. gang)	131 (riemen hoch)
	rückwärts		—	47 (gang: rückwärts)	—
ROTATION DES HOLMES			bolze	1 griff	1 griff
RESISTING BAR			swivel type		
RAUSCHPEGEL (ISO 11094)		[dB(A)]	79	82	82
VIBRATION (ISO 5349)		(m/s ²)	10	21	21

		MODELL	SA350	SA550
CHASSIS	dimensionen (mm)	totale länge		1340
		totale breite		590
		totale höhe		1020
	Trockengewicht (samt reifen)	kg		48
MOTOR	modell		FEX91G	
	typ		OHV	
	zahl der zylinder		1	
	hubraum	cc	124	
	leistung	ps	max. 3,8	
	kraftstoff		benzin	
	inhalt des benzintakes		2,5	1,5
	startmethode		startsnuhr	
HAUPTKUPPLUNG			totmannknopf	
ENERGIEÜBERTRAGUNG	primärtrieb		keilriemen	
	schaltgetriebe		Zahnräder und ketten	
Ø ROTOR	mm		360	
HOLMEINSTELLUNG	winkel		hebel	handrad
	rotation		1 griff	handrad
GESCHWINDIGKEIT DER ZAPFWELLE (tpm)	vorwärts	1. gang	37 (Riemen niedrig)	
		2. gang	52 (riemen hoch)	
		3. gang	75 (riemen niedrig)	
		4. gang	106 (riemen hoch)	
	rückwärts	1. gang	19 (riemen niedrig)	
		2. gang	28 (riemen hoch)	
ZAPFWELLENGESCHWINDIGKEIT		tpm	niedrig: 846; hoch: 1187	
RAUSCHPEGEL (ISO 11094)		[dB(A)]	82	
VIBRATION (ISO 5349)		(m/s ²)	21	

Modell		SA560F-S	SA570F-S	SA580F-S		
CHASSIS	Dimensionen (mm)	totale länge			1750	
		totale breite			700	
		totale höhe			1100	
	trockengewicht (samt reifen)	(kg)	65	67	74	
MOTOR	modell		FE120G	FE161G	FE221G	
	typ		OHV			
	zahl der zylinder		1			
	hubraum	(cc)	124	171	249	
	leistung (max)	(ps)	Max. 4.3	Max. 5.3	Max. 7.7	
	kraftstoff		Benzin			
	inhalt des benzintankes	(L)	1.5	2.4	4	
	startmethode		startschnuhr			
HAUPTKUPPLUNG		totmangriff				
HOLMEINSTELLUNG		winkel	handrad (12° step)			
		rotation	holmschnellverstellung			
GESCHWINDIGKEIT DER ZAPFWELLE (km/hr: 4.00-7 Reifen)	vorwärts	1. gang	0.85 (11.3 tpm)	←	0.63 (8.3 tpm)	
		2. gang	1.46 (19.3 tpm)	←	1.37 (18.1 tpm)	
		3. gang	1.95 (25.8 tpm)	←	2.97 (39.3 tpm)	
		4. gang	3.33 (44.2 tpm)	←	6.48 (86 tpm)	
		5. gang	5.51 (73.1 tpm)	←	—	
		6. gang	9.43 (125.1 tpm)	←	—	
	rückwärts	1. gang	1.36 (18.1 tpm)	←	0.73 (9.7 tpm)	
		2. gang	2.34 (31.0 tpm)	←	1.61 (21.3 tpm)	
	ZAPFWELLENGESCHWINDIGKEIT		(tpm)	773		
	RAUSCHPEGEL (ISO 11094)		[dB(A)]	85	85	89
	VIBRATION (ISO 5349)		(m/s²)	25	25	12

Modell		SA360	SA360F	SA370	SA370F	
CHASSIS	dimensionen (mm)	totale länge				1750
		totale breite				700
		totale höhe				1100
	trockengewicht (samt reifen)	(kg)	60	62	62	62
MOTOR	modell		FE120G	FE120G	FE161G	FE161G
	typ		OHV			
	zahl der zylinder		1			
	hubraum	(cc)	124	124	171	171
	leistung (max)	(hp)	Max. 4.3	Max. 4.3	Max. 5.3	Max. 5.3
	kraftstoff		Benzin			
	inhalt des benzintankes	(L)	2.5	2.5	3.4	3.4
	startmethode		startschnuhr			
HAUPTKUPPLUNG		totmangriff				
HOLMEINSTELLUNG		winkel	handrad			
		rotation	handrad			
GESCHWINDIGKEIT DER ZAPFWELLE (km/hr: 4.00-7 Reifen)	vorwärts	1. gang	1.0 (13.3 tpm)			
		2. gang	1.47 (19.5 tpm)			
		3. gang	1.82 (24.2 tpm)			
		4. gang	2.67 (35.5 tpm)			
		5. gang	8.01 (107.3 tpm)			
		6. gang	11.85 (157.2 tpm)			
	rückwärts	1. gang	1.35 (18.1 tpm)			
		2. gang	2.0 (26.3 tpm)			
	ZAPFWELLENGESCHWINDIGKEIT		(tpm)	niedrig:773; hoch: 1132		
	KUPPLUNG		—	kugel-typ	—	kugel-typ
RAUSCHPEGEL (ISO 11094)		[dB(A)]	89			
VIBRATION (ISO 5349)		(m/s²)	25			

ESPECIFICACIONES Las especificaciones están sujetas a cambio sin previo aviso.

		Modelo	SA530	SA540	SA340
CHASIS	Dimensiones (mm)	largura total	1220		
		anchura total	570		
		altura total	1000	1020	1020
	Peso muerto (con neum.)	(kg)	31	42	43
MOTOR	Modelo		FA76D	FEX91G	FEX91G
	Tipo		SV	OHV	OHV
	Número cilindros		1		
	Desplazamiento	(cc)	76	124	124
	Potencia	(hp)	Max. 2	Max. 3.8	Max. 3.8
	Combustible		Gasolina		
	Capacidad depósito	(lit.)	0.8	1.5	2.5
Tipo puesta marcha		Arranque manual			
EMGRAGUE PRINCIPAL		tensión correa (punto muerto)			
TIPO DE TRANSMISION	Primaria	corres V			
	Transmisión	—	engranajes, cadenas	—	
CAMBIO VELOCIDAD	adelanten	2			
	atrás	ninguna	1	ninguna	
FORMA CAMBIO VELOCIDAD		cambio correa	por engranajes	cambio de correa	
FRESA	(mm)	diámetro: Ø280	diámetro.: Ø320	diámetro.: Ø320	
		anchura: 520	anchura: 567	anchura: 576	
VELOCIDAD TOMA DE FUERZA (rpm)	Adelante	Lenta	70.6 (correa lenta)	81 (1ª)	93 (correa lenta)
		Rápida	109.1 (correa rápida)	121 (2ª)	131 (correa rápida)
	Atrás		—	47 (Atrás)	—
MANILLAR REVERSIBLE		palanca de apriete		maneta	maneta
PATA DE APOYO		Abatible			
NIVEL ACUSTICO (ISO 11094)	(DB)	79	82	82	
VIBRACIÓN (ISO 5349)	(m/s²)	10	21	21	

		MODELO	SA350	SA550
CHASIS	Dimensiones (mm)	largura total	1340	
		anchura total	590	
		altura total	1020	
	Peso en vacío (con neumáticos)	(kg)	46	
MOTOR	Modelo		FEX91G	
	Tipo		OHV	
	Número cilindros		1	
	Desplazamiento	(cc)	124	
	Potencia	(hp)	Max. 3.8	
	Combustible		Gasolina	
	Capacidad depósito combustible	(lit)	2.5	1.5
Tipo de arranque		manual		
EMBRAGUE PRINCIPAL		tensión correa (punto muerto)		
TRANSMISION	Primaria	correa V		
	Transmisión	caja cambios, cadenas		
DIAMETRO MAX. FRESA	(mm)	Ø360		
AJUSTE MANILLAR		Angulo palanca	Angulo enclavamiento	
		Giro: por maneta	Rotac. enclavamiento	
VELOC. CAMBIO	Adelante	1a	37 (correa: lenta)	
		2a	52 (correa: rápida)	
		3a	75 (correa: lenta)	
		4a	106 (correa: rápida)	
	Atrás	1a	19 (correa: lenta)	
		2a	28 (correa: rápida)	
VELOCIDAD TOMA DE FUERZA (rpm)		Lenta: 846, Rápida: 1187		
NIVEL ACUSTICO (ISO 11094)	(DB)	79	82	82
VIBRACIÓN (ISO 5349)	(m/s²)	10	21	21

Modelo		SA560F-S	SA570F-S	SA580F-S		
CHASIS	Dimensiones (mm)	Largura total	1750			
		Anchura total	700			
		Altura total	1100			
Peso en vacío (kg)	65	67	74			
MOTOR	Modelo	FE120G	FE161G	FE221G		
	Tipo	OHV				
	Núm. cilindros	1				
	Desplazamiento (cc)	124	171	249		
	Potencia (hp)	Max. 4.3	Max. 5.3	Max. 7.7		
	Combustible	Gasolina				
	Capacidad depósito (litros)	1.5	2.4	4		
	Tipo de arranque	arranque manual				
EMBRAGUE PRINCIPAL	Por tensión de correa (embrague punto muerto)					
AJUSTE MANILLAR	Angulo	Ajustable cada 12°				
	Giro	Ajustable ambas dirección con palanca control				
VELOCIDAD	hacia adelante	F	1a	0.85 (11.3 rpm)	←	0.63 (8.3 rpm)
CRUCERO (km/h, con neumáticos 4.00-7)			2a	1.46 (19.3 rpm)	←	1.37 (18.1 rpm)
			3a	1.95 (25.8 rpm)	←	2.97 (39.3 rpm)
			4a	3.33 (44.2 rpm)	←	6.48 (86.0 rpm)
			5a	5.51 (73.1 rpm)	←	—
			6a	9.43 (125.1 rpm)	←	—
			marcha atrás	R	1a	1.36 (18.1 rpm)
		2a	2.34 (31.0 rpm)	←	1.61 (21.3 rpm)	
VELOCIDAD TOMA DE FUERZA (rpm)	773					
NIVEL ACUSTICO (ISO 11094) (DB)	85		85		89	
VIBRACIÓN (ISO 5349) (m/s²)	25		25		12	

Modelo		SA360	SA360F	SA370	SA370F
CHASIS	Dimensiones (mm)	Largura total	1750		
		anchura total	700		
		altura total	1100		
Peso en vacío (con neumáticos) (kg)	60	62	62	62	
MOTOR	Modelo	FE120G	FE120G	FE161G	FE161G
	Tipo	OHV			
	Numero cilindros	1			
	Desplazamiento (cc)	124	124	171	171
	Potencia (hp)	Max. 4.3	Max. 4.3	Max. 5.3	Max. 5.3
	Combustible	Gasolina			
	Capacidad deposito combustible (lit.)	2.5	2.5	3.4	3.4
	Tipo de arranque	arranque manual			
EMBRAGUE PRINCIPAL	Por tensión correa (punto muerto)				
AJUSTE MANILLAR	Angulo	Ajustable por medio de tuerca			
	Giro	Ajustable en ambas direcciones por medio de mando.			
VELOCIDAD CRUCERO (km/h, con 4.00-7 neumáticos)			1a	1.0 (13.3 rpm)	
			2a	1.47 (19.5 rpm)	
			3a	1.82 (24.2 rpm)	
			4a	2.67 (35.5 rpm)	
			5a	8.01 (17.3 rpm)	
			6a	11.85 (157.2 rpm)	
(hacia atrás)	1a	1.35 (18.1 rpm)			
	2a	2.0 (26.3 rpm)			
VELOCIDAD TOMA DE FUERZA (rpm)	Lenta: 773, Rápida: 1132				
EMBRAGUE DIRECCION	—	Tipo bola	—	Tipo bola	
NIVEL ACUSTICO (ISO 11094) (DB)	85				
VIBRACIÓN (ISO 5349) (m/s²)	25				