

CE 6/11 revised 2/12
FORM NO. 56041982

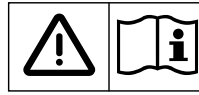

ecoflex™

A-Deutsch
B-Français
C-Nederlands
D-Русский

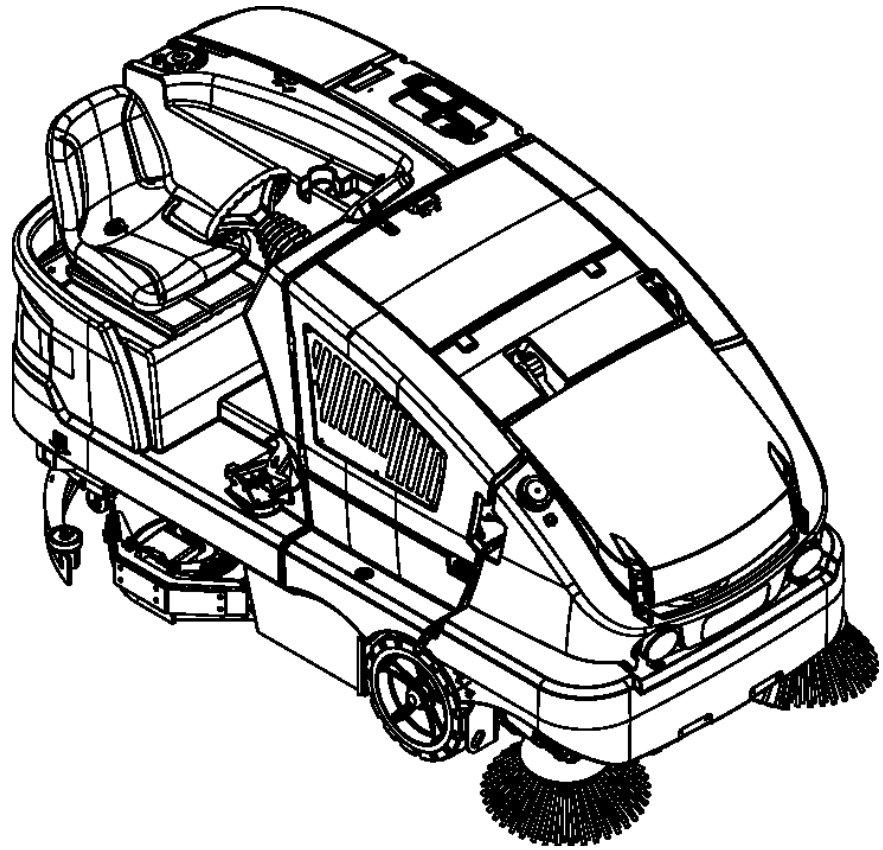

Models: 56509003(LPG), 56509004(Diesel), 56509005(Battery)

Bedienungsanleitung
Mode d'emploi
Gebruiksaanwijzing
Руководство для пользователя

CS7000

INSTRUCTIONS FOR USE

”

INHALT

	Seite
Einführung	A-2
Ersatzteile und Service	A-3
Typenschild	A-3
Lieferung	A-3
Warnhinweise	A-4 – A-5
Allgemeine Informationen	A-6 – A-7

Machen Sie sich mit Ihrer Maschine vertraut / Bedienfeld

.....	A-8 – A-12
-------	------------

Vorbereitung der Maschine für den Einsatz

Checkliste vor der Inbetriebnahme	A-13
Motoröl	A-14
Motorkühlmittel	A-15
Motorluftfilter	A-15
Kraftstoff	A-15
Einsetzen der Batterie	A-16
Hauptkehrwalze	A-17
Scheuerbürsten	A-17
Befüllen von Frischwassertank & DustGuard™-Tank	A-18

Betrieb der Maschine

.....	A-19
Starten des Dieselmotors	A-19
Starten des Propanmotors	A-19
Reinigungsmittel-Kreislauf (nur EcoFlex™)	A-20 – A-21
Kehren	A-22 – A-23
Leeren des Schmutzaufnahmebehälters	A-22 – A-23
Scheuern	A-24 – A-25

Nach dem Einsatz der Maschine

.....	A-26
Abstellen des Dieselmotors	A-26
Abstellen des Propanmotors	A-26
Hydrauliköl	A-26

Wartungsplan

.....	A-27
Schmierung	A-28
Laden der Batterie (Modelle mit Batterie)	A-29
Laden des Batteriesatzes (Hybridmodelle)	A-30
Wartung der Hauptkehrwalze	A-31 – A-32
Wartung der Seitenbesen	A-33
Wartung der Saugleiste	A-34
Staubdämmungsfilter des Schmutzaufnahmebehälters	A-35
Wartung der Seitenschürzen	A-36
Fehlerbehebung	A-37 – A-39
Platzierung der Automatsicherungen	A-37
Technische Daten	A-40
Materialzusammensetzung und Recycling-Fähigkeit	A-41

EINFÜHRUNG

Das vorliegende Handbuch hilft Ihnen dabei, Ihre Kehr- und Scheuermaschine von Nilfisk™ optimal einzusetzen. Lesen Sie es vor Inbetriebnahme der Maschine gründlich durch. In diesem Handbuch bedeuten „Rechts“ und „Links“ immer: vom Bedienerplatz aus gesehen.

Hinweis: Fett gedruckte Zahlen oder Buchstaben in Klammern weisen auf ein auf den Seiten A-8 bis A-12 abgebildetes Teil hin, es sei denn, diese beziehen sich auf eine bestimmte Abbildungsnummer.

ERSATZTEILE UND SERVICE

Eventuell erforderliche Reparaturen sollten von Ihrem autorisierten Nilfisk Servicezentrum aus vorgenommen werden. Dort sind am Werk ausgebildete Fachkräfte beschäftigt, und ein Lager mit Original-Nilfisk Zubehör- und Ersatzteilen steht ebenfalls bereit.

Wegen Reparaturen oder Service wenden Sie sich bitte an den unten angeführten autorisierten Nilfisk-Händler. Bitte geben Sie Modell und Seriennummer an, wenn Sie Ihre Maschine beschreiben.

(Händler, hier Wartungsaufkleber anbringen.)

TYPENSCHILD

Das Typenschild an der Maschine zeigt die Modellnummer und Seriennummer Ihrer Maschine an. Ein Typenschild befindet sich an der Wand der Fahrerkabine, unterhalb des Aufklebers des Sicherungsautomats. Das zweite Typenschild befindet sich am Maschinengehäuse unterhalb des Auffangbehälters. Diese Informationen sind erforderlich, wenn Sie Reparaturteile für die Maschine bestellen. Notieren Sie unten die Modellnummer und Seriennummer Ihrer Maschine, um künftig darauf zurückzugreifen.

MODELL _____

SERIENNUMMER _____

DATENCODE _____

Hinweis: Detailliertere Spezifikationen und Servicedaten bezüglich der Motoren entnehmen Sie bitte den getrennt gelieferten Wartungshandbüchern und Bedienungsanleitungen der Motorenhersteller.

ENTPACKEN

Bitte prüfen Sie den Verpackungskarton und die Maschine sofort bei Anlieferung sorgfältig auf Schäden. Wenn ein Schaden vorliegt, heben Sie den Verpackungskarton auf. Er kann von der Spedition untersucht werden, welche die Lieferung der Maschine vorgenommen hat. Setzen Sie sich unverzüglich mit der Spedition in Verbindung, um einen Schadensanspruch anzumelden.

- 1 Nach dem Entfernen der Kiste entfernen Sie die Holzblöcke an den Rädern.
- 2 Prüfen Sie das Motoröl und die Kühlmittelstände.
- 3 Prüfen Sie den Hydraulikölstand.
- 4 Lesen Sie die Anweisungen im Abschnitt Vorbereitung der Maschine zum Einsatz in diesem Handbuch, und füllen Sie daraufhin den Kraftstofftank.
- 5 Bringen Sie am vorderen Ende der Palette eine Rampe an.
- 6 Lesen Sie die Anweisungen der Abschnitte Bedienelemente und Bedienung der Maschine in diesem Handbuch, und starten Sie den Motor. Fahren Sie die Maschine langsam vorwärts die Rampe hinunter auf den Boden. Halten Sie Ihren Fuß leicht auf dem Bremspedal, bis die Maschine die Palette verlassen hat.

VORSICHT!

- Beim Betrieb dieser Maschine ist äußerste VORSICHT geboten. Machen Sie sich vor der Inbetriebnahme dieser Maschine unbedingt mit sämtlichen Betriebsanweisungen sorgfältig vertraut. Bei Fragen wenden Sie sich bitte an die Aufsicht oder an Ihren Nilfisk Industrial Händler vor Ort.
- Bei einer Fehlfunktion Ihrer Maschine versuchen Sie bitte nicht, das Problem selbst zu beseitigen, es sei denn, Ihr Vorgesetzter gibt Ihnen eine entsprechende Anweisung. Bitten Sie einen qualifizierten Betriebsmechaniker oder einen autorisierten Servicemitarbeiter Ihres Nilfisk-Händlers, eventuelle nötige Korrekturen an der Anlage vorzunehmen.
- Seien Sie bei der Arbeit an dieser Maschine äußerst vorsichtig. Lose Kleidungsstücke, lange Haare und Schmuck können sich in beweglichen Teilen verfangen. Schalten Sie vor Wartungsmaßnahmen den Zündschlüsselschalter auf OFF (AUS), und ziehen Sie den Schlüssel ab. Ziehen Sie die Feststellbremse an, bevor Sie von der Maschine absteigen. Benutzen Sie Ihren gesunden Menschenverstand, treffen Sie die geeigneten Sicherheitsvorkehrungen, und beachten Sie die gelben Aufkleber an dieser Maschine.
- Fahren Sie die Maschine bei Gefälle langsam. Benutzen Sie das Bremspedal (38), um die Geschwindigkeit der Maschine beim Befahren von Hängen zu steuern. Drehen Sie die Maschine NICHT an einem Hang; fahren Sie nur gerade nach oben oder unten.
- Das maximale Gefälle für das Kehren und Scheuern beträgt 10°. Das maximale Gefälle während des Transports beträgt 10°.

ÄNDERUNGEN

Änderungen und Anbaumaßnahmen an der Reinigungsmaschine, welche die Kapazität und die Betriebssicherheit beeinträchtigen, sind nicht vom Kunden oder Benutzer durchzuführen ohne die vorherige schriftliche Genehmigung von Nilfisk-Advance Inc. Ungenehmigte Änderungen lassen die Garantie für die Maschine erlöschen und machen den Kunden haftbar für alle resultierenden Unfälle.

WARNHINWEISE

Die Firma Nilfisk benutzt die unten stehenden Symbole, um auf eventuelle Gefahrensituationen hinzuweisen. Lesen Sie diese Informationen stets sorgsam durch und ergreifen Sie die erforderlichen Schritte, um Personal und Eigentum zu schützen.

GEFAHR!

Dieses Signalwort bezeichnet eine unmittelbar drohende Gefahr. Wenn sie nicht gemieden wird, sind Tod oder schwerste Verletzungen die Folge.

WARNUNG!

Dieses Signalwort bezeichnet eine möglicherweise drohende Gefahr. Wenn sie nicht gemieden wird, können Tod oder schwerste Verletzungen die Folge sein.

VORSICHT!

Dieses Signalwort bezeichnet eine möglicherweise drohende Gefahr. Wenn sie nicht gemieden wird, können leichte oder geringfügige Verletzungen die Folge sein.

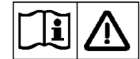

Vor Inbetriebnahme der Maschine sind sämtliche Anweisungen sorgfältig durchzulesen.

ALLGEMEINE SICHERHEITSHINWEISE

Es werden spezifische Sicherheitsvorkehrungen und Warnungen aufgenommen, um Sie vor potentiellen Gefahren für die Maschine oder vor Verletzungen zu warnen.

GEFAHR!

- Diese Maschine stößt Auspuffgase (Kohlenmonoxid) aus, die schwere Gesundheitsschäden verursachen und zum Tod führen können. Beim Betrieb dieser Maschine ist daher jederzeit für ausreichende Entlüftung zu sorgen. (nur Diesel- und Propan-Modelle)

WARNUNG!

- Diese Maschine ist nur durch ordnungsgemäß ausgebildetes und autorisiertes Personal zu benutzen.
- Wenn sich die gefüllte Maschine auf Rampen oder an Steigungen befindet, sind plötzliche Stopps zu vermeiden. Meiden Sie ebenfalls abrupte, scharfe Kurven. Fahren Sie abwärts nur mit geringer Geschwindigkeit. Rampen dürfen nur beim Aufwärtsfahren gereinigt werden.
- Um Hydrauliköl-Spritzer oder Verletzungen zu vermeiden, sind bei der Arbeit am hydraulischen System oder in der Nähe des hydraulischen Systems jederzeit passende Kleidung sowie Augenschutz zu tragen.
- Halten Sie Funken, offenes Feuer und rauchende Stoffe von Batterien fern. Explosive Gase werden beim normalen Betrieb entlüftet.
- Beim Laden der Batterien entsteht hochexplosiver gasförmiger Wasserstoff. Laden Sie die Batterien nur in gut entlüfteten Bereichen, in Sicherheitsabstand zu offenem Feuer. Beim Aufladen der Batterien ist das Rauchen verboten.
- Legen Sie jeglichen Schmuck ab, wenn Sie in der Nähe von elektrischen Komponenten arbeiten.
- Schalten Sie den Schlüsselschalter aus (O), und klemmen Sie die Batterien ab, bevor Sie an den elektrischen Komponenten Wartungsarbeiten ausführen.
- Arbeiten Sie niemals unter einer Maschine, ohne diese mit Sicherheitsblöcken oder -ständern abzustützen.
- Verwenden Sie keine brennbaren Reinigungsmittel, nehmen Sie die Maschine nicht über oder nahe solchen Stoffen in Betrieb, und benutzen Sie die Maschine nicht in Bereichen, in denen brennbare Flüssigkeiten gelagert werden.
- Setzen Sie Bedienelement, Sicherungsleiste, Schaltschützleiste oder Motorraum nicht unter Druck.
- Atmen Sie keine Abgase ein. Nur dann in Innenräumen verwenden, wenn eine angemessene Entlüftung gewährleistet ist, und wenn eine zweite Person Sie beaufsichtigt.
- Verwenden Sie die Maschine niemals ohne Schutzbauten gegen herabfallende Gegenstände in Bereichen, in denen mit einer gewissen Wahrscheinlichkeit der Bediener von herabfallenden Gegenständen getroffen werden kann.

⚠ VORSICHT!

- Diese Maschine ist nicht zum Einsatz auf öffentlichen Wegen und Straßen zugelassen.
- Diese Maschine ist nicht zum Beseitigen die Gesundheit gefährdender Stäube geeignet.
- Bei der Benutzung von Aufreißerscheiben und Schleifsteinen ist Vorsicht geboten. Nilfisk kann für keinerlei Schäden zur Verantwortung gezogen werden, die durch Aufreißerscheiben oder Schleifsteine an den Böden entstehen.
- Sorgen Sie beim Einsatz dieser Maschine dafür, dass andere Personen, insbesondere Kinder, nicht gefährdet werden.
- Lesen Sie vor Wartungsarbeiten alle diesbezüglichen Anweisungen sorgfältig durch.
- Lassen Sie die Maschine nicht unbeaufsichtigt stehen, ohne vorher den Schlüsselschalter auf OFF (AUS) zu schalten, den Schlüssel abzuziehen und die Feststellbremse anzuziehen.
- Schalten Sie vor dem Wechseln der Bürsten und dem Öffnen der Verkleidung den Schlüsselschalter aus (O).
- Treffen Sie geeignete Maßnahmen, um zu verhindern, dass sich Ihre Haare, Schmuckgegenstände oder lose Kleidungsstücke in Antriebsteilen der Maschine verfangen.
- Seien Sie vorsichtig, wenn Sie die Maschine bei Temperaturen von unter 0 Grad bewegen. Das Wasser im Frischwassertank, im Schmutzwassertank und in den Schlauchleitungen kann gefrieren.
- Vor der Verschrottung der Maschine ist die Batterie auszubauen. Batterien müssen den geltenden Umweltvorschriften entsprechend entsorgt werden.
- Nicht für Oberflächen mit einem Neigungsgrad geeignet, der die Markierung auf der Maschine überschreitet.
- Vor dem Einsatz sollten alle Türen und Abdeckungen sorgfältig verschlossen sein.

DIESES HANDBUCH BITTE AUFBEWAHREN

SICHERHEITSHALTERUNG DES SCHMUTZAUFNAHMEBEHÄLTERS

⚠️ WARNUNG!

Überzeugen Sie sich davon, dass die Sicherheitshalterung des Schmutzaufnahmebehälters (23) sich an Ort und Stelle befindet, wenn Sie vorhaben, Wartungsarbeiten unterhalb oder in der Nähe des angehobenen Behälters vorzunehmen. Die Sicherheitshalterung des Schmutzaufnahmebehälters (23) hält den Behälter in angehobener Stellung, damit unter dem Behälter gearbeitet werden kann. **Siehe Abbildung 1.** Verlassen Sie sich NIEMALS darauf, dass die hydraulischen Komponenten der Maschine den Schmutzaufnahmebehälter auf sichere Weise abstützen.

A - So deaktivieren Sie die Sicherheitsleiste des Behälters:

1. Halten Sie den Schalter zum Anheben des Schmutzaufnahmebehälters gedrückt, um den Behälter anzuheben.
2. Ziehen Sie den Griff der Sicherheitshalterung des Schmutzaufnahmebehälters (21) zu sich hin, um die Sicherheitsleiste (23) **einziehen**.
3. Halten Sie den Schalter zum Absenken des Schmutzaufnahmebehälters so lange gedrückt, bis der Behälter die Sicherheitsleiste berührt.

B - So deaktivieren Sie die Sicherheitsleiste des Schmutzaufnahmebehälters:

1. Halten Sie den Schalter zum Absenken des Behälters gedrückt, um den Behälter leicht anzuheben, sodass er von der Sicherheitsleiste abhebt.
2. Ziehen Sie den Griff der Sicherheitshalterung des Behälters (21) zu sich hin, um die Sicherheitsleiste (23) **auszufahren**.
3. Halten Sie den Schalter zum Absenken des Behälters gedrückt, um den Behälter abzusenken.

ABBILDUNG 1

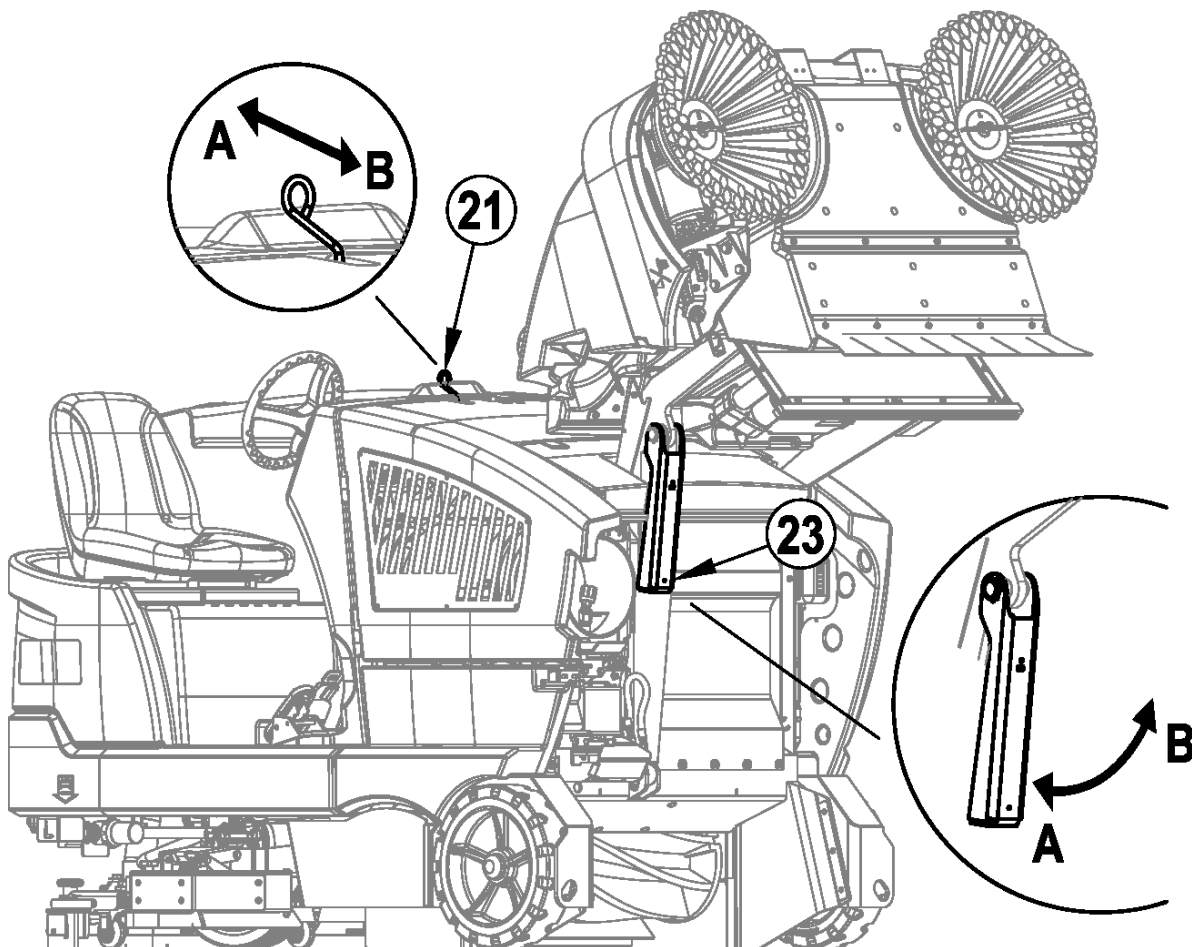

AUFBOCKEN DER MASCHINE**⚠ VORSICHT!**

Arbeiten Sie niemals unter einer Maschine, ohne diese mit Sicherheitsständern oder -blöcken abzustützen.

- Beim Aufbocken der Maschine benutzen Sie bitte die dafür vorgesehenen Punkte (NICHT am Schmutzaufnahmebehälter anheben) - siehe Anhebe-/Verknotungsstellen (33).

TRANSPORT DER MASCHINE**⚠ VORSICHT!**

Vor dem Transportieren der Maschine auf einem offenen LKW oder Anhänger überzeugen Sie sich bitte davon, dass . .

- alle Wartungsluken sicher verriegelt sind.
- die Maschine sicher fixiert ist - siehe Anhebe-/Verknotungsstellen (33).
- die Feststellbremse der Maschine aktiviert ist.

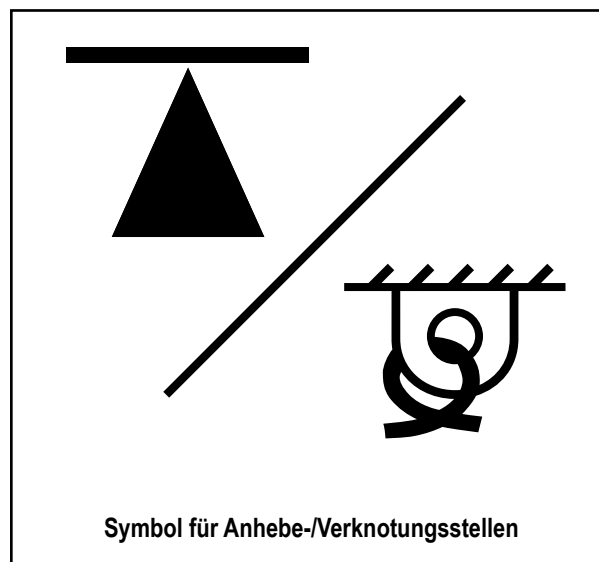
ABBILDUNG 2**ABSCHLEPPEN ODER ANSCHIEBEN EINER BETRIEBSUNFÄHIGEN MASCHINE****⚠ VORSICHT!**

Wenn die Maschine abgeschleppt oder geschoben werden muss, achten Sie darauf, dass der Hauptnetzschalter (CC) sich in der Position OFF (AUS) befindet und dass die Maschine nicht schneller als normale Schrittgeschwindigkeit (4 - 7 km/h) und nur auf kurzen Strecken fährt.

Eine zweite Option, mit der das Lenken möglich ist, während die Maschine angeschoben oder gezogen wird, besteht darin, das Folgende zu tun:

- Den Schlüsselschalter (**A**) auf ON (EIN) drehen, während Sie sowohl den Drehzahlsschalter (**K**) als auch den Hochdruckwasch-Schalter (**N**) zwei Sekunden lang gedrückt halten.

MACHEN SIE SICH MIT IHRER MASCHINE VERTRAUT

Beim Lesen dieser Betriebsanleitung werden Ihnen hin und wieder fettgedruckte Zahlen oder Buchstaben in Klammern begegnen - beispielsweise: (2). Diese Zahlen beziehen sich, sofern nichts anderes vermerkt ist, auf eine auf diesen Seiten dargestellte Komponente. Blättern Sie zu diesen Seiten zurück, falls Sie bei der Lokalisierung eines im Text erwähnten Teils Hilfe benötigen. **HINWEIS:** Siehe Wartungshandbuch für detaillierte Erläuterungen zu jedem auf den nächsten 5 Seiten abgebildeten Teil.

- | | |
|---|---|
| 1 Lenkrad | 16 Riegel der Abdeckung des Schmutzaufnahmebehälters |
| 2 Fahrersitz | 17 Staubeindämmungsfilter |
| 3 Ausschüttverriegelung des Auffangbehälters | 18 DustGuard™ Tankbefüllung |
| 4 Einfüllöffnung des Frischwassertanks | 19 Batterie (Batteriemodelle) |
| 5 Deckel des Schmutzwassertanks | 20 Verriegelung Motorraum/Batteriefach |
| 6 Deckel Zugang Saugfilter | 21 Griff Sicherheitsleiste Schmutzaufnahmebehälter |
| 7 Ablassschlauch des Schmutzwassertanks | 22 Motorkühlmittelbehälter (Propan- & Diesel-Modelle) |
| 8 Baugruppe Linke Schürze | 51 Schmutzkorb des Auffangbehälters |
| 9 Auspuff (Propan- & Diesel-Modelle) | 52 Sperrschwimmer des Auffangbehälters |
| 10 Verriegelung der Wartungsluke des Motorraums | 54 Hochdruckwaschfilter (optional) |
| 11 Vorderrad | 55 DustGuard™-Filter (optional) |
| 12 Linker Seitenbesen | 56 DustGuard™-Abschaltventil (optional) |
| 13 DustGuard™ Sprühdüsen (optional) | |
| 14 Frontscheinwerfer | |
| 15 Rechter Seitenbesen | |

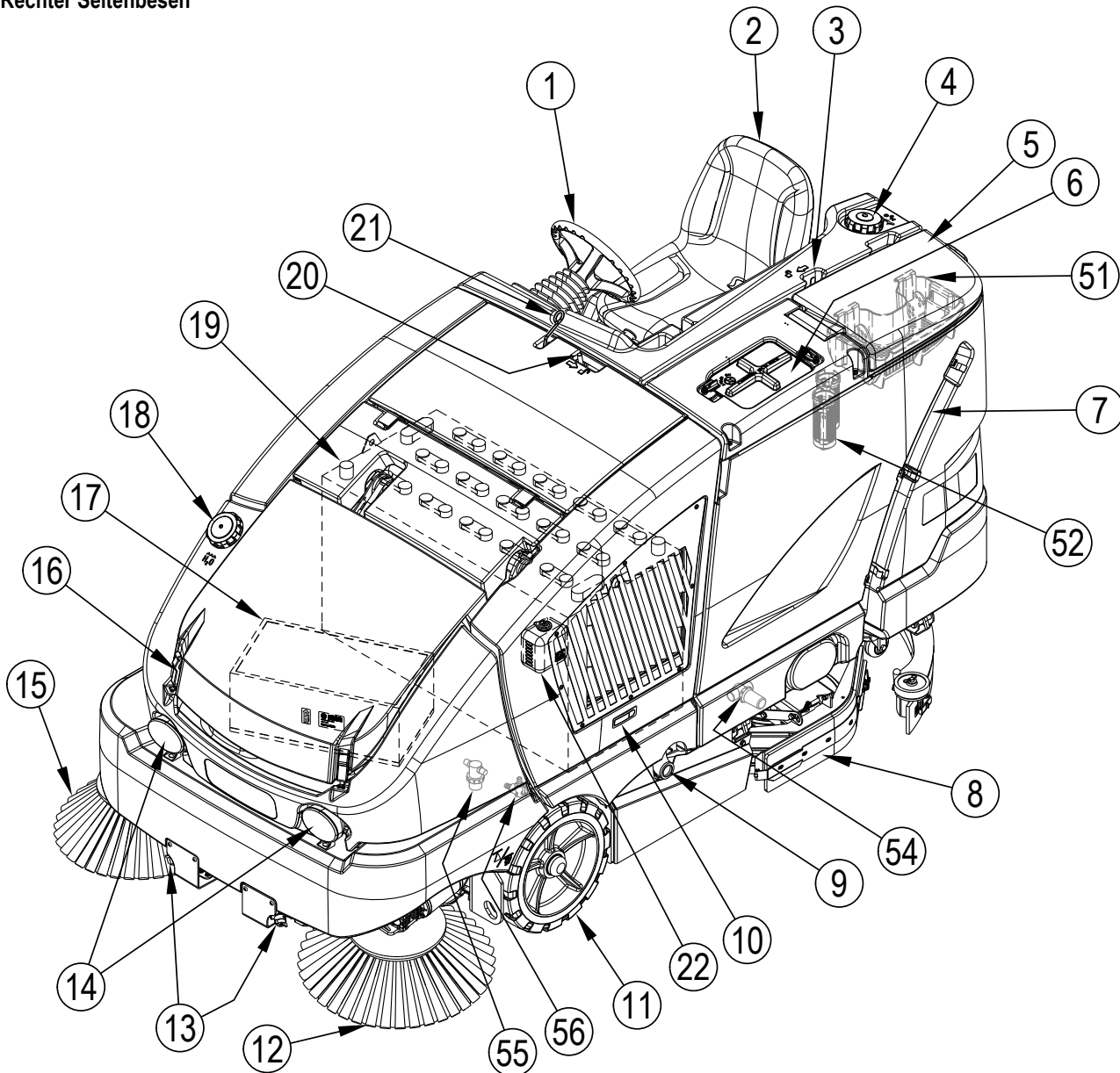

MACHEN SIE SICH MIT IHRER MASCHINE VERTRAUT (FORTSETZUNG)

- | | | | |
|----|---|----|---|
| 24 | Verriegelung des Auffangbehälterdeckels | 39 | Rechte Scheuerschürzen-Baugruppe |
| 25 | Griff Auskippfunktion Auffangbehälter | 40 | Halteknopf Kantenführung |
| 26 | Automatsicherungstafel (siehe Fehlerbehebung) | 41 | Frischwasserfilter |
| 27 | Bedienfeld | 42 | Abschaltventil für Frischwasser |
| 28 | Kühlerhaube | 43 | Ablassschlauch des Frischwassertanks |
| 29 | Wartungsanzeige des Luftfilters | 44 | Knöpfe zum Entfernen der Saugleiste |
| 30 | Batterie zum Anlassen des Motors (Propan- & Diesel-Modelle) | 45 | Saugleisten-Baugruppe |
| 31 | Propan Kraftstofftank (Propan-Modelle) | 46 | Griff zum Einstellen der Neigung der Saugleiste |
| 32 | Batteriesatz | 47 | Reinigungsmittelpatronen (nur EcoFlex™-Modelle) |
| 33 | Anhebe-/Verknötungsstelle | 48 | Motorluftfilter |
| 34 | Untere Abdeckung | 49 | Hydraulikölbehälter |
| 35 | Rechte Seitentür | 50 | Motoröl-Messstab (Propan- & Diesel-Modelle) |
| 36 | Zugangstür Besen | 53 | Hebel zum Einstellen der Lenksäulenneigung |
| 37 | Fahrpedal Richtung/Geschwindigkeit | 57 | Hintere Saugleistenführung (optional) |
| 38 | Bremspedal/Feststellbremse | | |

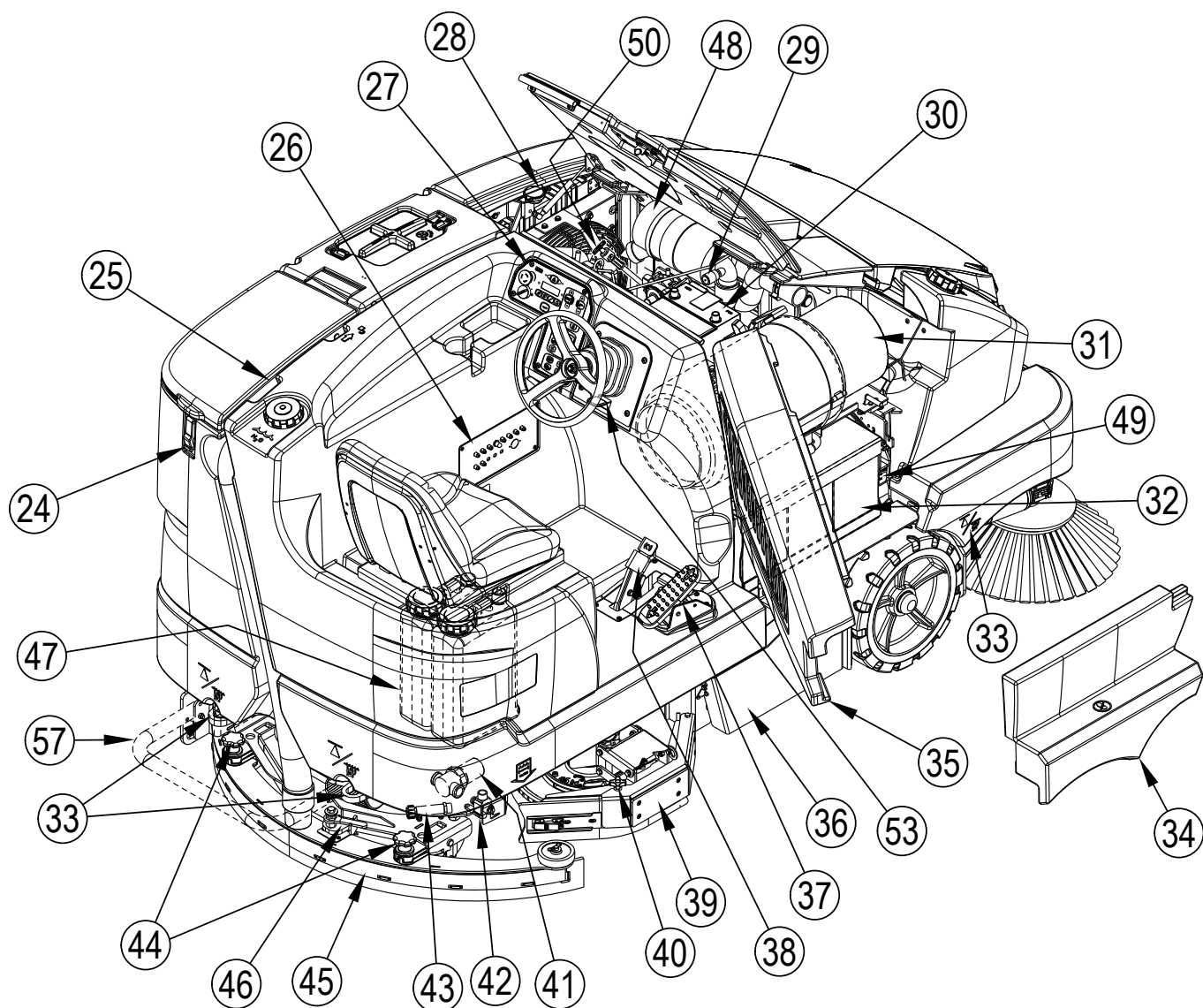

BEDIENELEMENT

- A Schlüsselschalter
- B Not-Aus
- C LCD-Anzeige
- D Fahrtrichtungsanzeiger links
- E Wendesignal links
- F Warnblinker
- G Wendesignal rechts
- H Fahrtrichtungsanzeiger rechts
- I Aufmerksamkeitsanzeige
- J Warnanzeige
- K Geschwindigkeitsschalter
- L Scheinwerferschalter
- M Hupenschalter
- N Hochdruck-Waschschalter (optional siehe IS56090038)
- O Schalter für Erweitertes Scheuern (optional siehe IS56090061)
- P Schalter zur Leistungssteigerung (nur EcoFlex™)
- Q Erhöhung des Bürstendrucks
- R One-Touch™-Schalter für die Scheuerfunktion
- S Schalter zum Verringern des Bürstendrucks

- T Schalter zum Steigern des Frischwasserdurchflusses
- U Frischwasserschalter
- V Schalter zum Verringern der Frischwasserzufuhr
- W Schalter Saugen/Wand (siehe IS56090054)
- X Schalter Reinigungsmittel
- Y One-Touch™-Schalter für die Kehrfunktion
- Z Schalter Besenhöhe anheben
- AA Besenauswahlschalter
- BB Schalter Besenhöhe absenken
- CC Schalter Seitenbesen
- DD Schalter DustGuard™ Sprühfunktion
- EE Schalter Filterschüttler
- FF Schalter Staubabsauggebläse
- GG Schwimmschalter Hauptkehrwalze
- HH Schalter zum Anheben des Behälters
- II Schalter zum Absenken des Behälters
- JJ Schalter zum Öffnen der Behältertür
- JJ Schalter zum Schließen der Behältertür

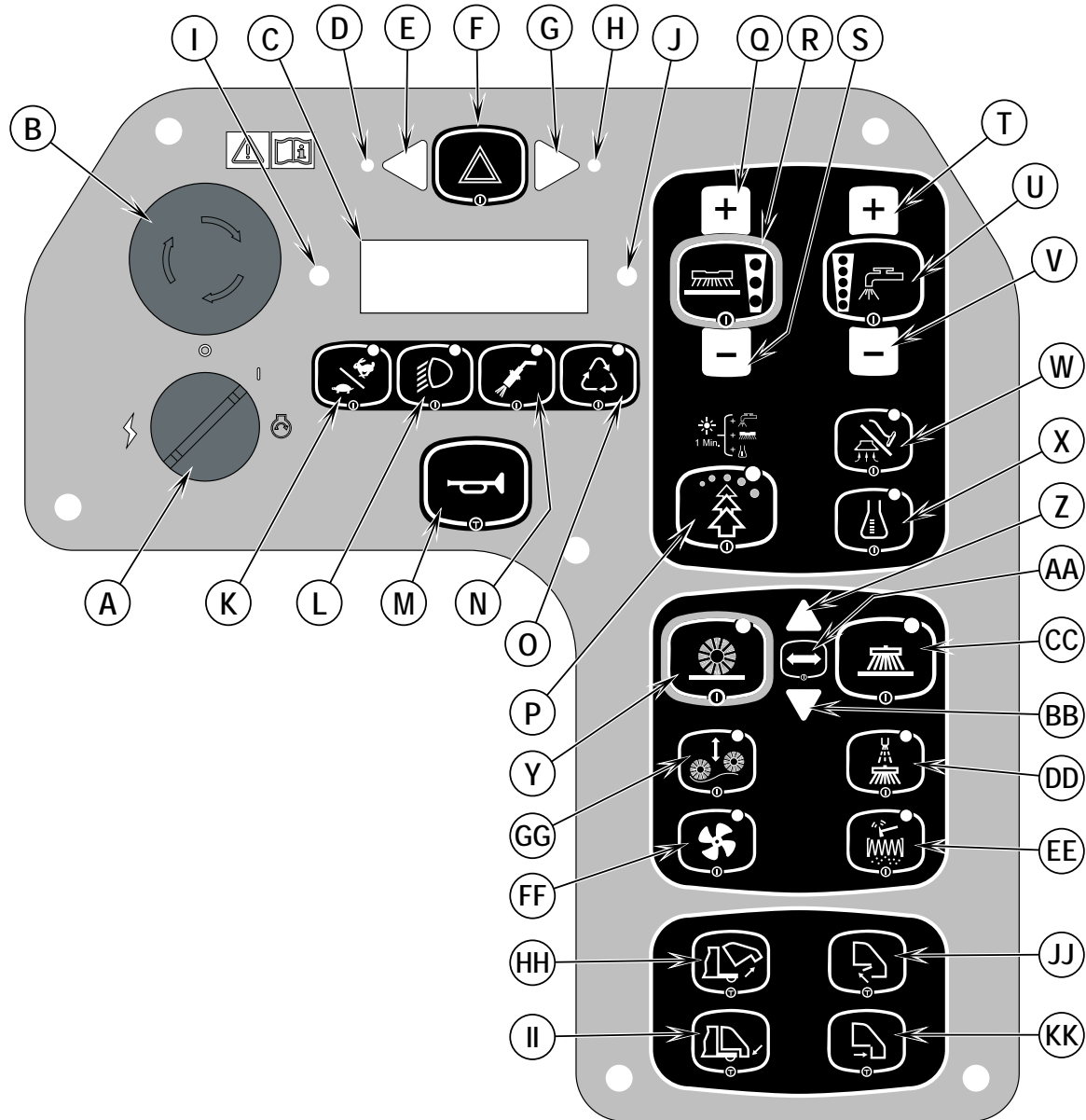

BEDIENFELD (FORTSETZUNG)

- 1 Batteriemodell Bildschirm Hauptanzeige
- 2 Propan-Modell Bildschirm Hauptanzeige
- 3 Diesel-Modell Bildschirm Hauptanzeige
- 4 Bildschirm zum Einstellen des Besens

- C LCD-Anzeige
- C1 Reinigungsmittelanzeige (falls entsprechend ausgerüstet)
- C2 Frischwassertank-Ebene
- C3 Kehr-/Scheuerzeit (Batteriemodelle)
- 50 Motorlaufzeit (Propan- & Diesel-Modelle)
- C5 Batterieladezustand (Batteriemodelle)
- C6 Kraftstoffstand (Diesel-Modell)
- C7 Recycling-System (falls entsprechend ausgerüstet)
- C8 Position Hauptkehrwalze
- C9 Besenauswahl
- C10 Besenrichtung

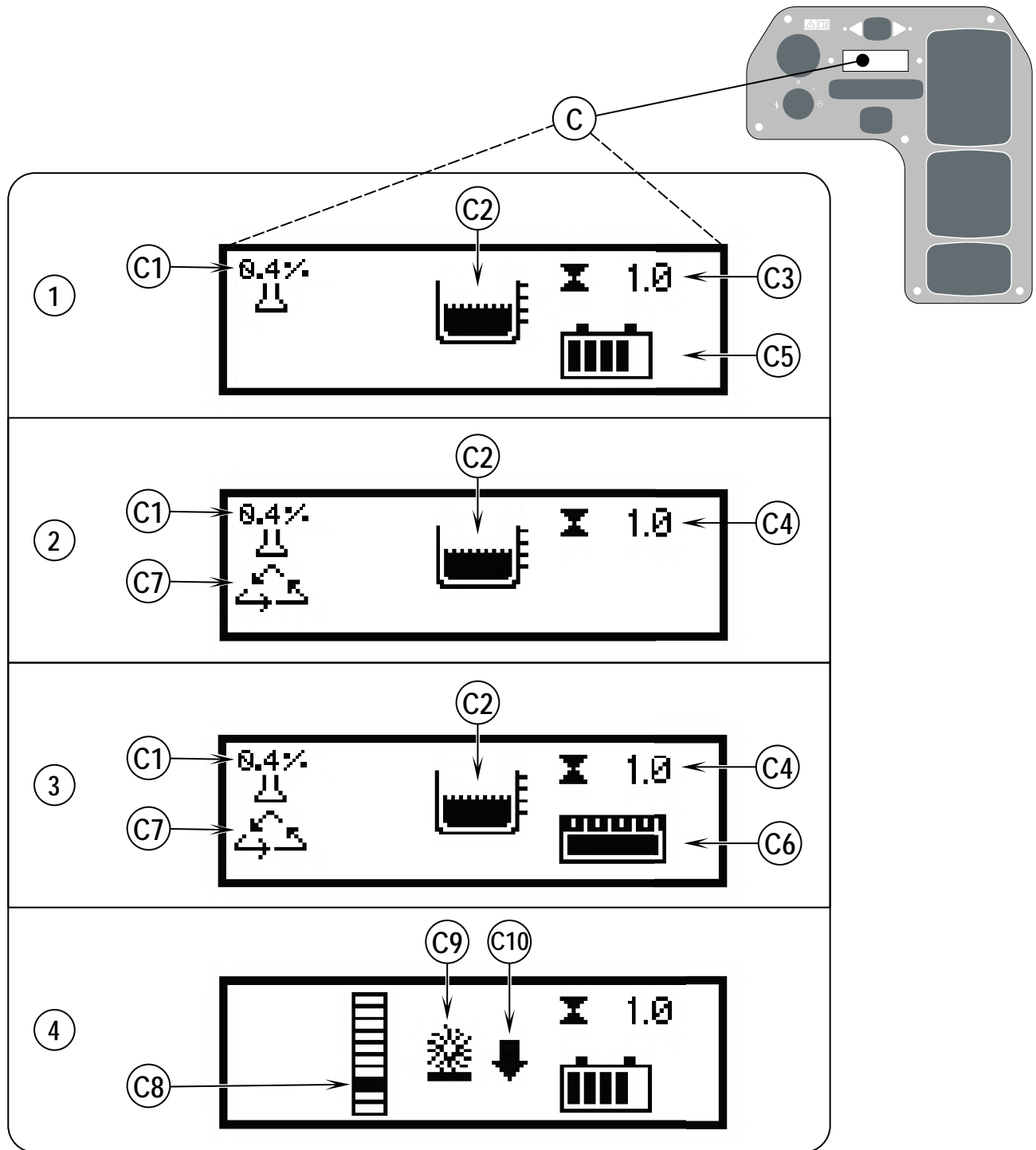

BEDIENFELD (FORTSETZUNG)

FALLS EINES DER UNTEN AUFGEFÜHRTEN WARNZEICHEN (X) ANGEZEIGT WIRD, KONTAKTIEREN SIE BITTE IHREN VON NILFISK AUTORISIERTEN KUNDENSERVICE.

- | | | | |
|-----|---|-----|--|
| C | LCD-Anzeige | C18 | Warnsymbol Batteriestand Anlasserbatterie niedrig (Propan- & Diesel-Modelle) |
| C11 | Nicht-kritischer Fehler | C19 | Motorausfall |
| C12 | Anzeige Batteriestand niedrig (Batteriemodelle = Batteriespannung niedrig) (Propan- & Diesel-Modelle = niedrige Spannung im Batteriesatz) | C18 | Warnsymbol Kraftstoffstand niedrig (Propan- & Diesel-Modelle) |
| C13 | Warnsymbol Frischwasserstand niedrig | C21 | Warnsymbol Feststellbremse |
| C14 | Warnsymbol Behältertemperatur (optional) | C22 | Warnsymbol Auffangbehälter voll |
| C15 | Warnsymbol Behälterfilter verstopft (optional) | C23 | Warnsymbol Motortemperatur hoch |
| C16 | Warnsymbol Glühkerze (Diesel-Modelle) | | |
| C17 | Kritischer Fehler | | |

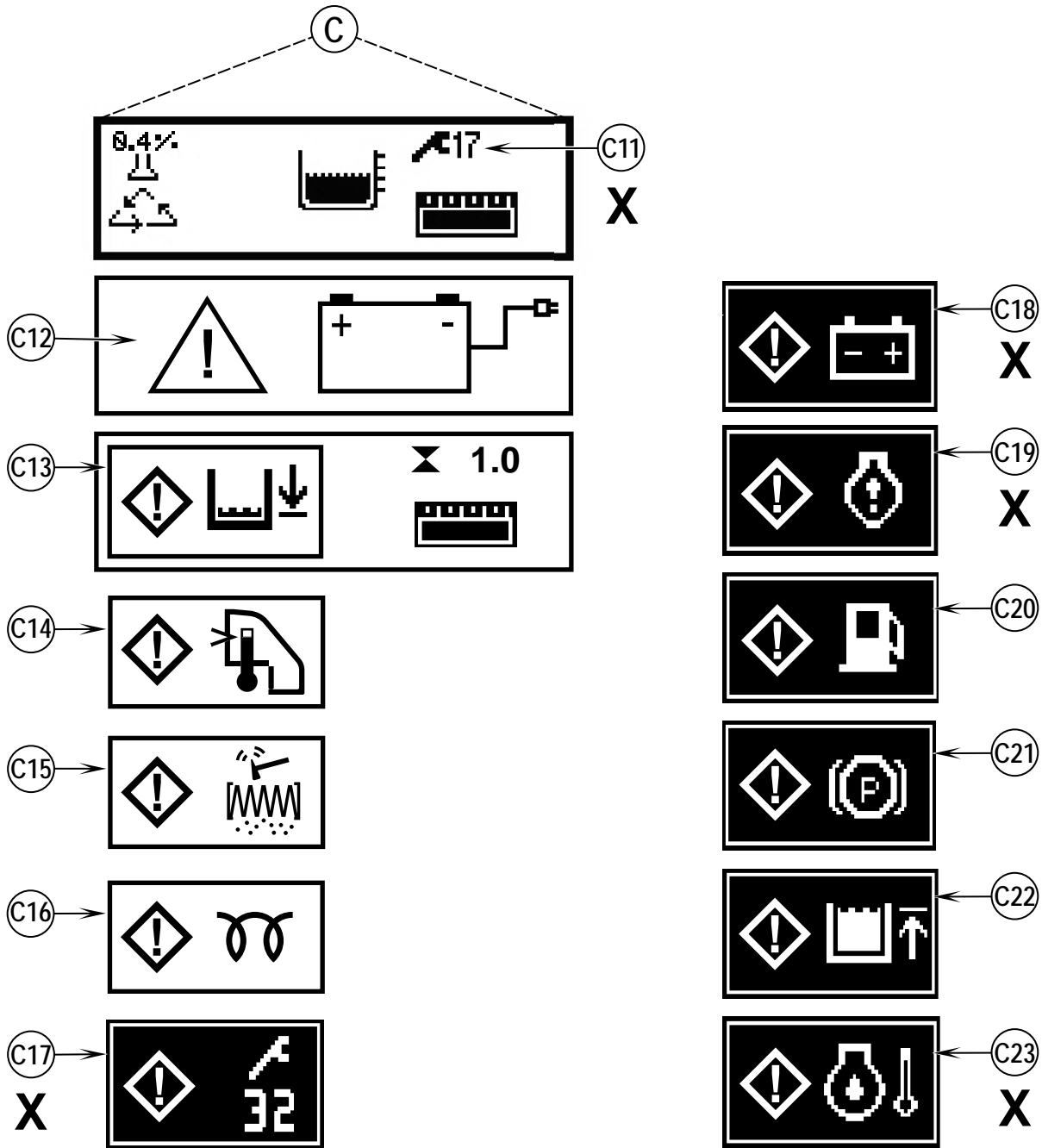

CHECKLISTE VOR DER INBETRIEBNAHME

Vor jeder Inbetriebnahme:

- * Prüfen Sie die Maschine hinsichtlich Schäden sowie Öl- oder Kühlmittellecks.
- * Drücken Sie den Gummistaubsammler am Motor-Luftfilter **(48)**, um angesammelten Staub freizugeben.
- * Prüfen Sie die Wartungsanzeige des Luftfilters **(29)**.
- * Prüfen Sie den Motorkühlmittelstand **(22)**.
- * Prüfen Sie den Motorölstand **(50)**.
- * Prüfen Sie den Hydraulikölstand.
- * Prüfen Sie die Kraftstoffanzeige **(C6)** an Diesel-Modellen.
- * Prüfen Sie die am Propan-Behälter **(31)** befindliche Kraftstoffanzeige am Propan-Modell.
- * Prüfen Sie den Ladezustand der Batterie **(C5)** an den Batteriemodellen.
- * Achten Sie darauf, dass das Ladegerät nicht an die Maschine angeschlossen ist.
- * Achten Sie darauf, dass der Schmutzwassertank leer ist.

Im Fahrersitz:

- * Überzeugen Sie sich davon, dass Ihnen die Bedienelemente geläufig sind, und Sie deren Funktionen verstehen.
- * Stellen Sie den Sitz so ein, dass sämtliche Bedienelemente problemlos zu erreichen sind.
- * Setzen Sie den Hauptschlüssel ein, und drehen Sie den Zündschlüsselschalter **(A)** in die Position ON (EIN). Prüfen Sie die Funktionstüchtigkeit der Hupe **(M)**, des Stundenzählers **(C3 oder C4)** und der Scheinwerfer **(L)**. Schalten Sie den Zündschlüsselschalter **(A)** auf OFF (AUS).
- * Prüfen Sie das Bremspedal **(38)**. Das Pedal sollte stabil sein und nicht ganz durchgedrückt werden können. Wenn die Arretierung angebracht ist, sollte sie das Pedal in Stellung halten.
(Jeglichen Defekt bitte unverzüglich dem Servicepersonal mitteilen).

Vorausplanung des Reinigungsvorgangs:

- * Sorgen Sie für längere Maschinenlaufzeiten mit einem Minimum an Stopps und Starts.
- * Um eine komplette Deckung der Fläche zu erreichen, ist für eine Überlappung der Kehrbahnen von 6 Zoll zu sorgen.
- * Vermeiden Sie scharfes Wenden, das Fahren gegen Pfähle oder das seitliche Schrammen der Maschine.

MOTORÖL – PROPAN

Parken Sie die Maschine auf einer ebenen Fläche und prüfen Sie dann bei kaltem Motor den Ölstand. Führen Sie nach den ersten 50 Betriebsstunden und anschließend alle 200 Betriebsstunden einen Motorölwechsel durch. Nur SF- oder SG-Öl gemäß API-Spezifikationen mit der Jahreszeit entsprechender Viskosität verwenden. Siehe Handbuch Motorwerkstatt für Ölefüllmengen und weitere Technische Daten des Motors. Bei jedem Motorölwechsel auch den Ölfilter wechseln.

TEMPERATURBEREICH

Über 25 °C
0 °C bis 25 °C
Unter 0 °C

ÖLGEWICHT

SAE 30 oder SAE 10W-30
SAE 20 oder SAE 10W-30
SAE 10W oder SAE 10W-30

MOTORÖL - DIESEL

Parken Sie die Maschine auf einer ebenen Fläche und prüfen Sie dann bei kaltem Motor den Ölstand. Führen Sie nach den ersten 50 Betriebsstunden und anschließend alle 200 Betriebsstunden einen Motorölwechsel durch. Verwenden Sie CF-, CF-4- oder CG-4-Öl gemäß API-Spezifikationen und den Umgebungstemperaturen (*wichtiger Hinweis: Siehe unten weitere Ölsortenempfehlungen für Dieselmotoren je nach Kraftstoffsorte). Siehe Handbuch Motorwerkstatt für Ölefüllmengen und weitere Technische Daten des Motors. Bei jedem Motorölwechsel auch den Ölfilter wechseln.

TEMPERATURBEREICH

Über 25 °C
0 °C bis 25 °C
Unter 0 °C

ÖLGEWICHT

SAE 30 oder SAE 10W-30
SAE 20 oder SAE 10W-30
SAE 10W oder SAE 10W-30

* Hinweis für Diesel-Schmieröl:

Gemäß den aktuellen Emissionsgrenzwerten sind die Schmieröle CF-4 und CG-4 für Straßenfahrzeuge mit schwefelarmem Kraftstoff entwickelt worden. Bei für schwefelreichen Kraftstoff ausgelegten Geländefahrzeugmotoren wird ein CF-, CD- oder CE-Schmieröl mit einer hohen Basenzahl empfohlen. Wenn das CF-4- oder CG-4-Schmieröl mit schwefelreichem Kraftstoff eingesetzt wird, sind die Ölwechselintervalle zu verkürzen.

- Empfohlenes Schmieröl bei schwefelarmen oder schwefelreichen Kraftstoffen.

Schmier- Öl-Klasse	Kraftstoff	Geringer Schwefelgehalt (0,5 % ≥)	Hoher Schwefelgehalt	Bemerkungen
CF		O	O	Gesamtbasenzahl (TBN) ≥ 10
CF-4		O	X	
CG-4		O	X	

O : Empfohlenes

X : Nicht empfohlen

MOTORUNTERBRECHUNG – PROPAN

Während der anfänglichen Motorunterbrechungsphase bemerken Sie u. U. einen leichten Geruch oder eine geringe Menge Rauch, die dem Motor entsteigt.

CHECKLISTE VOR DER INBETRIEBNAHME**MOTORKÜHLMITTEL****⚠ VORSICHT!**

Die Kühlerverschraubung nicht bei heißem Motor entfernen.

Um den Motorkühlmittelstand zu prüfen, entriegeln Sie die Verriegelung der Wartungsluke des Motorraums (10) und entfernen Sie die Seitenabdeckung. Beobachten Sie den Kühlmittelstand im Motorkühlmittelbehälter (22). Bei niedrigem Stand füllen Sie ein Frostschutzmittel für Automobile nach, das aus Umweltschutzgründen in geeignetem Maße verdünnt ist. Reinigen Sie die Außenseite des Kühlers, indem Sie sie mit Wasser mit niedrigem Druck abwaschen, oder verwenden Sie alle 30 Stunden Luftdruck für die Reinigung.

MOTORLUFTFILTER

Prüfen Sie die Wartungsanzeige des Luftfilters (29) vor jeder Inbetriebnahme der Maschine. Nehmen Sie am Luftfilter nur dann eine Wartung vor, wenn die rote Fahne an der Wartungsanzeige zu sehen ist.

⚠ VORSICHT!

Bei der Wartung der Luftfilterelemente des Motors ist äußerste Vorsicht geboten, um zu vermeiden, dass loser Staub in den Motor gelangt. Staub kann zu einer schweren Beschädigung des Motors führen.

Der Motorluftfilter enthält ein Hauptfilterelement (außen) und ein Sicherheitsfilterelement (innen). Das Hauptfilterelement kann zweimal gereinigt werden, bevor es ausgetauscht werden muss. Das Sicherheitsfilterelement ist bei jedem dritten Austauschen des Hauptfilterelements auszuwechseln. Versuchen Sie niemals, das innere Sicherheitsfilterelement zu reinigen.

Öffnen Sie zum Reinigen des Hauptfilterelements die beiden Klemmen am Ende des Luftfilters und entfernen Sie das Gehäuseende. Ziehen Sie das Hauptfilterelement heraus. Reinigen Sie das Element mit Druckluft (maximaler Druck 100 psi (6,89 bar)), oder waschen Sie es mit Wasser (maximaler Druck 40 psi (2,75 bar)). Das Element darf ERST DANN wieder im Behälter angebracht werden, wenn es vollständig getrocknet ist.

KRAFTSTOFF**ABBILDUNG 2.5****⚠ WARNUNG!**

- **STELLEN SIE VOR DEM BEFÜLLEN DES KRAFTSTOFFTANKS UNBEDINGT DEN MOTOR AB.**
- **DREHEN SIE DEN DIESEL-KRAFTSTOFFTANK VOR DEM NACHFÜLLEN IMMER NACH AUSSEN.**
- **BEIM BEFÜLLEN DES KRAFTSTOFFTANKS IST DAS RAUCHEN VERBOTEN.**
- **BEFÜLLEN SIE DEN KRAFTSTOFFTANK IN EINEM GUT ENTLÜFTETEN BEREICH.**
- **DER KRAFTSTOFFTANK DARF NICHT IN DER NÄHE VON OFFENEM FEUER ODER FUNKEN BEFÜLLT WERDEN.**
- **VERWENDEN SIE LEDIGLICH DEN AUF DEM KRAFTSTOFFTANKAUFKLEBER SPEZIFIZIERTEN KRAFTSTOFF.**

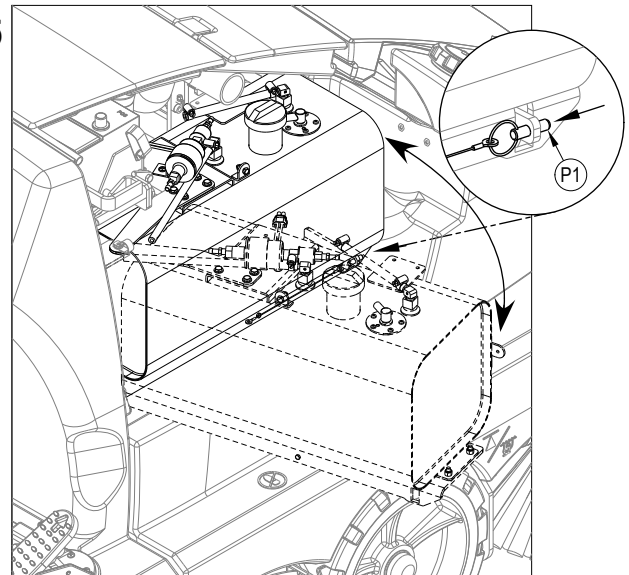

Bei Maschinen mit Dieselmotoren ist einem Aufkleber nahe dem Einfüllstutzen zu entnehmen, welcher Kraftstoff für die Maschine geeignet ist. **Siehe Abbildung 2.5.** Ziehen Sie den Stift zum schnellen Entriegeln (P1) heraus, und drehen Sie anschließend den Kraftstofftank. Bevor Sie den Deckel vom Tank entfernen, wischen Sie bitte jeglichen Staub und Schmutz vom Deckel und von der Oberseite des Tanks, damit der Kraftstoff so rein wie möglich bleibt.

Bei Maschinen mit Flüssigpropanmotoren entnehmen Sie bitte dem Aufkleber Informationen über den geeigneten Behältertyp für diese Maschine.

DIESELMOTOR

Befüllen Sie Tank Nummer 2 mit Dieseldieselkraftstoff, wenn die Maschine in einer Umgebungstemperatur von 0 °C oder höher benutzt wird. Befüllen Sie Tank Nummer 1 mit Dieseldieselkraftstoff, wenn die Maschine in einer Umgebungstemperatur unter 0 °C benutzt wird.

HINWEIS: Wenn die Dieselmotoren überhaupt keinen Kraftstoff mehr hat, sollte das Kraftstoffsystem entlüftet werden, bevor der Motor neu gestartet werden kann. Um diese Situation zu vermeiden, befüllen Sie den Kraftstofftank, wenn die Kraftstoffanzeige einen zu ¼ vollen Tank anzeigt. Fassungsvermögen des Kraftstofftanks beträgt 38,8 Liter.

PROPANMOTOR

Befestigen Sie einen Standard-Propantank mit ca. 15 kg Flüssigpropan an dieser Maschine, schließen Sie den Kraftstoffschlauch an und öffnen Sie das Auslassventil am Tank. Tragen Sie beim Anschließen und Entfernen des Kraftstoffschlauchs Handschuhe. Stellen Sie das Betriebsventil des Propanbehälters auf OFF (AUS), wenn die Maschine nicht in Betrieb ist.

EINSETZEN DER BATTERIE

Siehe Abbildung 3. Die für diese Maschine erforderliche Batterie ist separat erhältlich. Das maximale Batteriegewicht für diese Maschine beträgt 850 kg; das minimale Batteriegewicht 635 kg. Wenden Sie sich bezüglich eines korrekten Batterieeinbaus an Ihren Nilfisk-Industrial-Händler. Bauen Sie NIEMALS die Batterie mit einem Deckenhebezug oder einem Gabelstapler ein; sie kann nur mit einem Batteriewagen eingebaut werden. Verbinden Sie den Anschlussstecker (AB) der Batterie mit dem Stecker der Maschine hinter dem Lenkrad. Achten Sie darauf, dass die Batterie fest an der Stütze auf der linken Seite des Batteriefachs anliegt. Bauen Sie die Batterie-Stoppplatte (AC) auf der rechten Seite des Fachs ein und fixieren Sie die Stoßfänger (AD), sodass die Batterie nicht von einer Seite auf die andere gleitet.

⚠️ WARNUNG!

Ein Batteriegewicht von über 850 kg oder unter 635 kg kann eine vorzeitige Fehlfunktion von Geräteteilen einschließlich Reifen verursachen und zu einer verringerten Stabilität und Kontrolle führen, was wiederum zu Verletzungen, Tod und/oder Sachschaden führen kann. Bei der Verwendung einer Batterie über der Gewichtsobergrenze wird die Garantie ungültig.

⚠️ WICHTIG!

Lesen Sie die im Lieferumfang der Batterie enthaltenen Anweisungen, bevor Sie die Batterie aufladen. Lesen Sie die Anweisungen zum Aufladen der Batterie im Abschnitt *Wartung* in diesem Handbuch.

ABBILDUNG 3

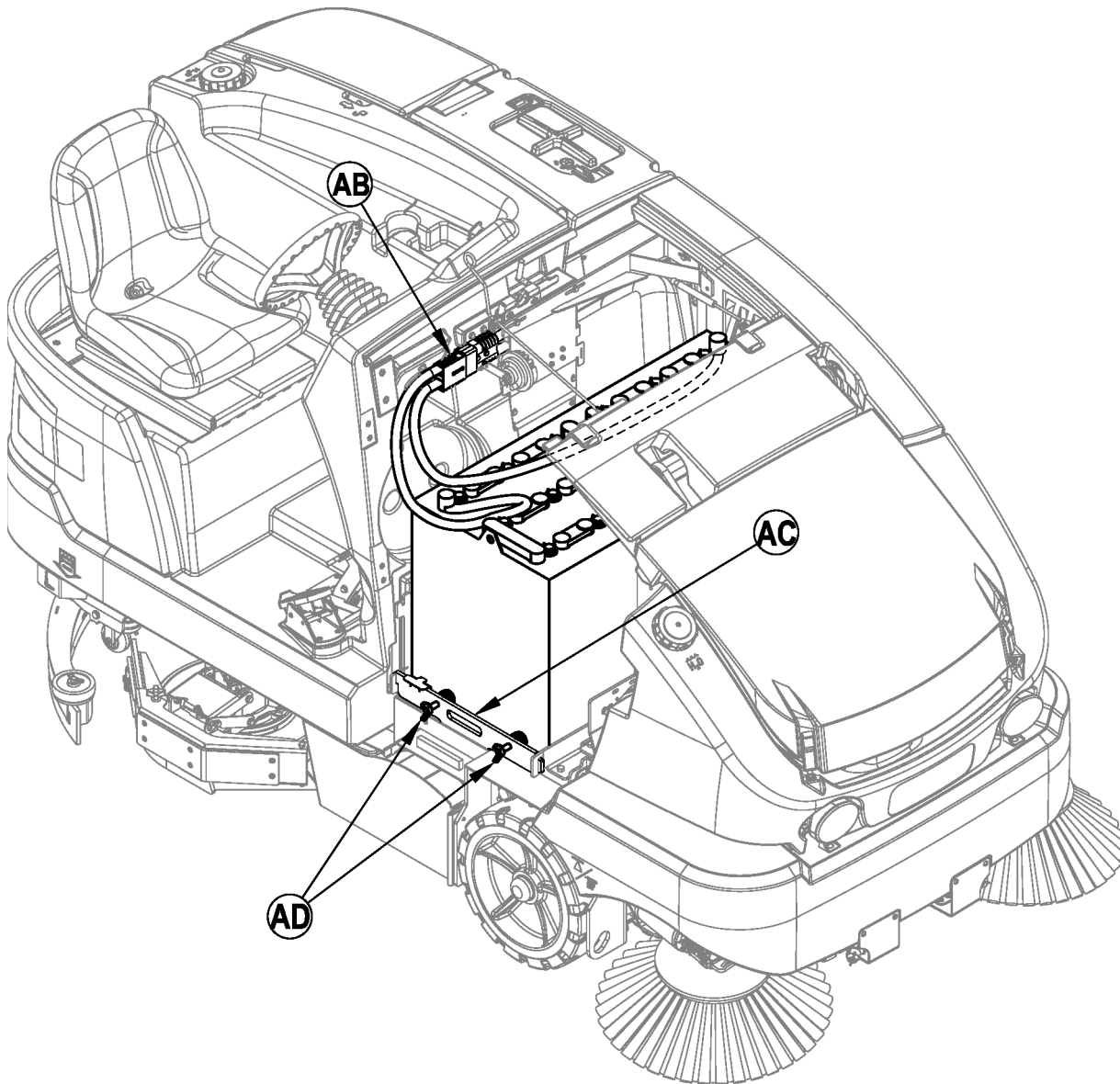

HAUPTKEHRWALZE

Für diese Maschine sind mehrere verschiedene Hauptkehrwalzen erhältlich. Wenden Sie sich an Ihren Nilfisk-Händler, der Ihnen bei der Auswahl der Kehrwalze hilft, die für Ihre Zwecke angemessen ist. Hinweis: Die Installationsschritte sind unter Kehrwalzenwartung beschrieben.

SCHEUERBÜRSTEN

- 1 Schalten Sie den Schlüsselschalter (B) auf AUS (OFF, Stellung O).
- 2 **Siehe Abbildung 4.** Heben Sie die Baugruppen für die seitliche Schürze an, um einen einfacheren Zugang zu erhalten. HINWEIS: Heben Sie gerade hoch in der Mitte der seitlichen Schürzenbaugruppe und lassen Sie den Riegel (AE) einrasten, damit die Schürzenbaugruppe angehoben bleibt, während Sie die Bürsten einsetzen.
- 3 Ziehen Sie den Hebel (AF) nach außen, um die Gasfeder zu lösen. Hierdurch wird es möglich, dass die rechte Scheuerbürsten-Baugruppe zur Rückseite der Maschine hin schwingt und einen einfacheren Zugriff auf die mittlere Scheuerbürste bietet.
- 4 Richten Sie zum Montieren der Bürsten (oder Pad-Halter) die Ösen an der Bürste aus, wobei die Löcher auf der Montageplatte liegen, und drehen Sie sie, um sie an ihrem Platz zu verriegeln gemäß den Rotationsrichtungen, wie in **Abbildung 5** zu sehen.

ABBILDUNG 4



ABBILDUNG 5



Die äußeren Pfeile geben die Drehrichtung beim Bürsteneinbau wieder.
Die inneren Pfeile geben die Drehrichtung des Motors während des Scheuerns wieder.

BEFÜLLEN DES REINIGUNGSMITTELTANKS

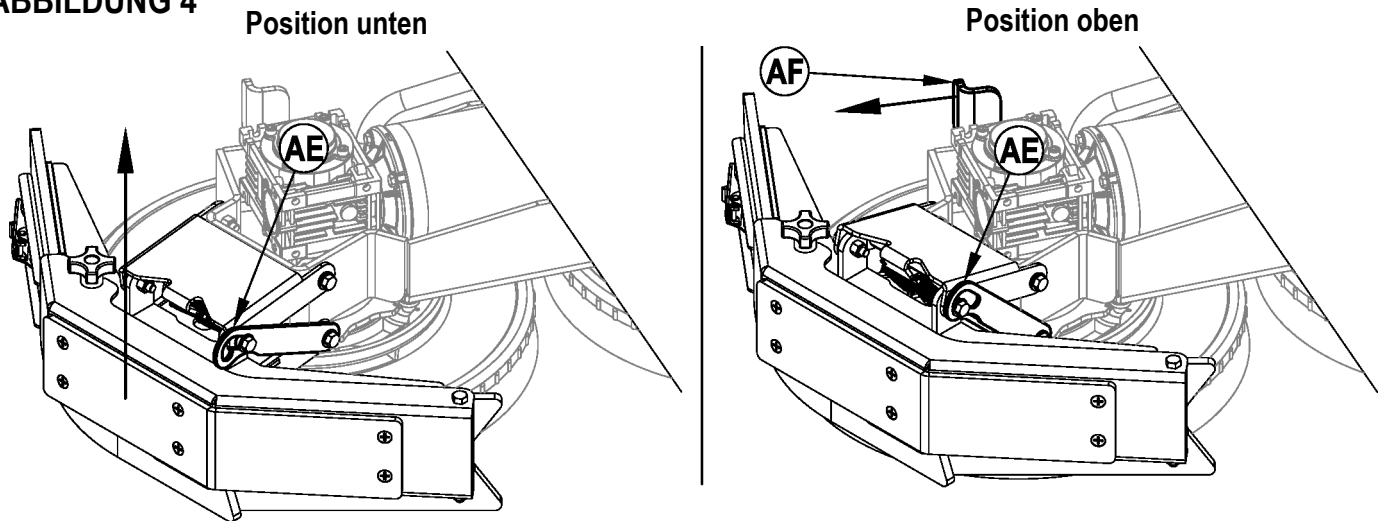
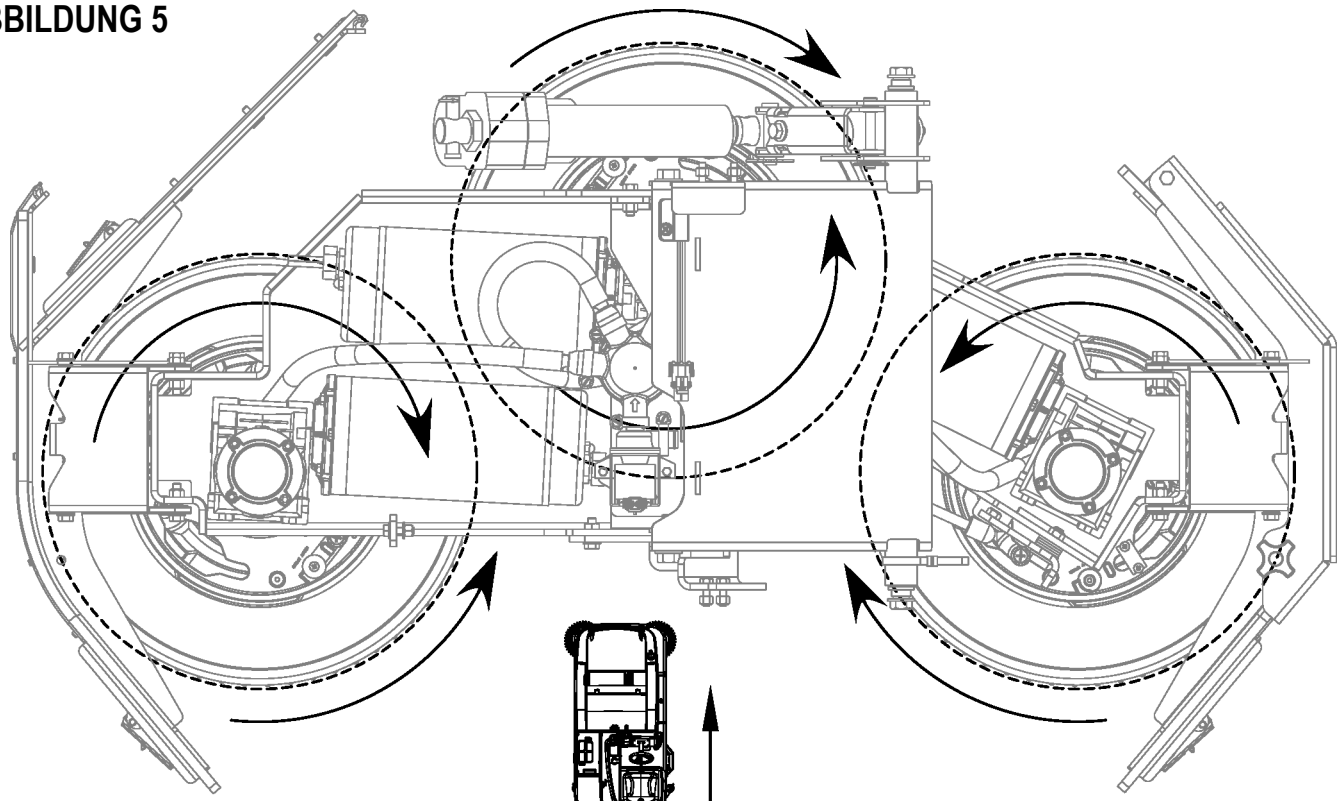
Siehe **Abbildung 6**. Befüllen Sie den Frischwassertank mit max. 75 Gallonen (284 Litern) Reinigungslösung. Zwischen dem Flüssigkeitsspiegel und dem Boden muss ein Abstand von mindestens 7,5 cm bleiben (**4**). Als Reinigungsflüssigkeit ist eine Mischung aus Wasser und chemischem Reiniger (je nach Aufgabe) zu verwenden. Richten Sie sich stets nach der Verdünnungsvorschrift auf dem Behälter des Reinigungsmittels.

HINWEIS: EcoFlex-Maschinen können konventionell mit einem Gemisch aus Reinigungsmittel und Frischwasser im Tank benutzt werden. Es kann aber auch das Reinigungsmittel-Verteilungssystem verwendet werden. Bei Verwendung des Reinigungsmittel-Kreislaufs darf das Reinigungsmittel nicht im Tank vermischt werden. Hierfür sollte klares Wasser verwendet werden.

⚠ VORSICHT!

Es dürfen nur nicht-brennbare, schaumfreie Flüssigreinigungsmittel verwendet werden, die ausdrücklich für Reinigungsmaschinen geeignet sind. Die Wassertemperatur darf 54,4 °C nicht überschreiten.

BEFÜLLEN DES DUSTGUARD™ REINIGUNGSMITTELTANKS

Siehe **Abbildung 6**. Befüllen Sie den Reinigungsmitteltank mit max. 110 Litern Wasser. Zwischen dem Flüssigkeitsspiegel und dem Boden des DustGuard™ muss ein Abstand von mindestens 7,5 cm bleiben (**18**). Bei Nutzung des Reinigungsmittel-Kreislaufs darf das Reinigungsmittel nicht im Tank vermischt werden. Hierfür sollte klares Wasser verwendet werden.

ABBILDUNG 6

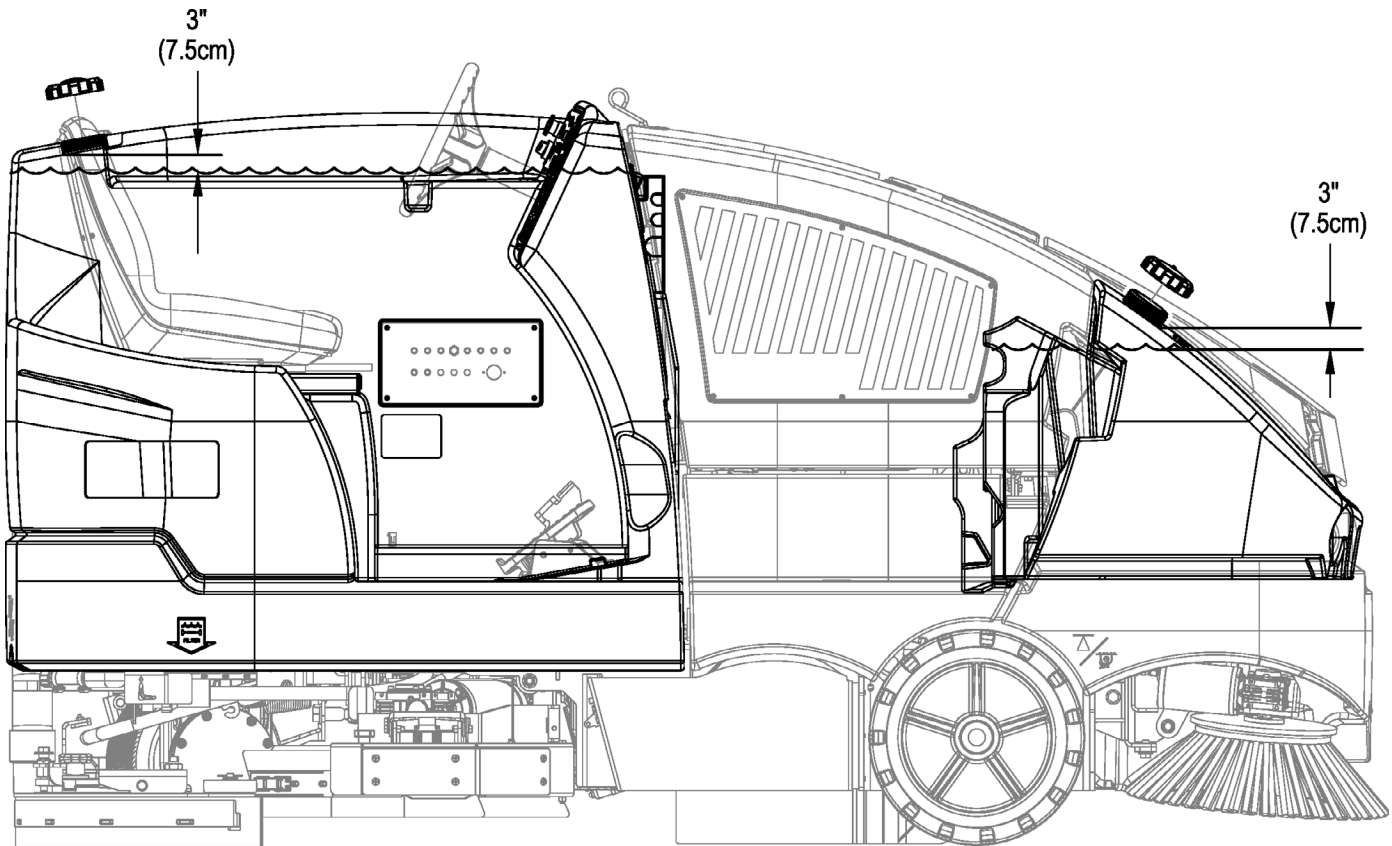

BETRIEB DER MASCHINE

Das Modell CS7000 ist eine automatischekehr- und Scheuermaschine für Fußböden zum Aufsitzen. Sie wurde dazu konstruiert, in einem Durchgang Ablagerungen aufzukehren, Reinigungsmittel aufzutragen, den Fußboden zu scheuern und durch Unterdruck zu trocknen. Diekehr- und Scheuerabläufe können auch separat ausgeführt werden.

Die Bedientasten beruhen auf dem One-Touch-Prinzip, d.h. sie ermöglichen die Steuerung mehrerer Funktionen der Maschine durch einen einzigen Tastendruck. So erfordert das Scheuern einer Fläche in einem Durchgang lediglich das Betätigen einer Taste. Alle Scheuerfunktionen der Maschine werden aktiviert. Für das Kehren kann der Bedienende einfach die Hauptkehrwalze absenken, und alle Kehrfunktionen sind einsatzbereit.

HINWEIS: Fett gedruckte Zahlen oder Buchstaben in Klammern weisen auf ein auf den Seiten 8 - 12 abgebildetes Teil hin.

STARTEN DES DIESELMOTORS

- 1 Drehen Sie den Schlüsselschalter **(A)** im Uhrzeigersinn auf die FAHRPOSITION ON (EIN). Die Glühkerzen werden, wie über das Signallicht und das Glühkerzenzeichen auf dem Display angezeigt, 10 Sekunden lang aktiviert. Wenn der Motor bereits warm ist, drehen Sie den Schlüsselschalter in die Startposition, um die Maschine anzulassen. Wenn der Motor noch kalt ist, warten Sie, bis das Signallicht und das Glühkerzenzeichen ausgehen, bevor Sie ihn anlassen. Der Motor sollte sofort starten. Wenn der Motor nicht innerhalb von 15 Sekunden startet, lassen Sie den Schlüssel los, warten etwa eine Minute und wiederholen Sie die oben angegebenen Schritte.
- 2 Lassen Sie den Motor im LEERLAUF fünf Minuten lang laufen, bevor Sie die Maschine benutzen.

STARTEN DES PROPANMOTORS

- 1 Öffnen Sie das Serviceventil am Propantank.
- 2 Drehen Sie den Zündschlüsselschalter **(A)** im Uhrzeigersinn auf die Position START und lassen Sie ihn los, sobald der Motor startet. Falls der Motor nach fünfzehnschändigem Anlassen nicht anspringt, lassen Sie den Schlüssel los, warten Sie 1 Minute lang ab, und versuchen Sie erneut zu starten.
- 3 Lassen Sie den Motor im LEERLAUF fünf Minuten lang laufen, bevor Sie die Maschine benutzen.

Die Motordrehzahl (U/min) wird in Abhängigkeit von der Last automatisch eingestellt. Benutzen Sie das **Steuerpedal (37)**, nicht den Motordrehzahlschalter **(K)**, um die **Fahrgeschwindigkeit** der Maschine zu regeln. Die Fahrgeschwindigkeit der Maschine wird höher, wenn das Pedal näher zum Boden gedrückt wird. Betätigen Sie das Steuerpedal **(37)** nicht eher, als dass der Motor angelassen wurde.

DREHZAHLSCHALTER (K) AN PROPAN- UND DIESEL-MODELLEN:

Es gibt drei Einstellmöglichkeiten für die Motordrehzahl, die durch Betätigen des Motordrehzahlschalters **(K)** auf dem Bedienfeld ausgewählt werden können.

- 1 „Leerlauf“ (1700 U/min – Propan und Diesel). Kann zum Aufwärmen, Abkühlen und zum Transport verwendet werden. Das Anzeigelicht des Motordrehzahlschalters ist ausgeschaltet.
- 2 „Fahren“ (2500 U/min - LP) (2200 U/min - Diesel). Automatische Einstellung auf diese Motordrehzahl, um nur die Kehrfunktion oder nur die Saugfunktion zu verwenden. Das Anzeigelicht für die Motordrehzahl ist eingeschaltet.
- 3 „Maximale Leistung“ (2.700 U/min - LPG) (2400 U/min - Diesel). Automatische Einstellung auf diese Motordrehzahl, um wahlweise die Kehrfunktion oder die Kehrfunktion und die Saugfunktion zu verwenden. Das Anzeigelicht für die Motordrehzahl ist eingeschaltet.
- 4 Um zwischen den Einstellungen „Leerlauf“ und „Fahren“ auszuwählen, drücken Sie den Motordrehzahlschalter und lassen ihn wieder los.
- 5 Um die „Maximale Leistung“ auszuwählen, stellen Sie die Geschwindigkeit zunächst auf „Fahren“ ein. Drücken Sie anschließend den Motordrehzahlschalter und halten Sie ihn 2 Sekunden lang gedrückt. Um zur Fahren-Geschwindigkeit zurückzukehren, drücken Sie den Schalter erneut.
- 6 Das Modell CS7000 verfügt über eine automatische Leerlauffunktion, die die Motordrehzahl in den Leerlauf zurückstellt, sobald sich das Fußpedal **(37)** 20 Sekunden oder länger in der neutralen Position befindet. Die ausgewählte Motordrehzahl wird automatisch wieder aufgenommen, sobald das Fußpedal aus der neutralen Stellung wegbewegt wird. Wenn der Motordrehzahlschalter **(K)** gedrückt wird, während der Leerlauf ausgeschaltet ist, wird die automatische Leerlauffunktion vorübergehend ausgesetzt, bis das Fußpedal das nächste Mal aus der neutralen Stellung wegbewegt wird. Dies kann während der Fehlerbehebung sehr hilfreich sein. Diese Funktion kann auch dafür genutzt werden, den Motor bei Bedarf zum Aufwärmen in voller Geschwindigkeit laufen zu lassen.

DREHZAHLSCHALTER (K) AN BATTERIE-MODELLEN:

Während des Scheuerns ist die maximale Drehzahl begrenzt. Um die Obergrenze für die Scheuergeschwindigkeit zu überschreiten, drücken Sie den Geschwindigkeitsschalter **(K)**. Dies ermöglicht das Scheuern bei maximaler Transportgeschwindigkeit.

REINIGUNGSMITTEL-SYSTEM: VORBEREITUNG UND EINSATZ (NUR ECOFLEX-MODELLE)

Die Reinigungsmittel-Behälter (47) befinden sich unter dem Fahrersitz (2). Befüllen Sie die Reinigungsmittelpatrone mit maximal 8,32 l Reinigungslösung. **HINWEIS ZUR WARTUNG:** Entfernen Sie die Reinigungsmittelpatrone aus dem Reinigungsmittelbehälter, bevor Sie ihn füllen, damit die Maschine nicht mit Chemikalien verunreinigt wird.

Es wird empfohlen, eine separate Patrone für jedes Reinigungsmittel zu benutzen. Die Reinigungsmittelpatronen sind mit einem weißen Aufkleber versehen, auf den Sie den Namen des Reinigers schreiben können, um Verwechslungen zu vermeiden. Beim Einsetzen einer neuer Patrone entfernen Sie den Deckel (BC) und legen Sie die Patrone in den Reinigungsmittelbehälter. Setzen Sie die Dichtungskappe (BD) wie dargestellt ein.

Wenn man das Mittel wechseln möchte, muss die Vorrichtung frei vom zuvor verwendeten Reinigungsmittel sein. **HINWEIS ZUR WARTUNG:** Bewegen Sie die Maschine über den Boden, bevor Sie sie reinigen, weil eine kleine Restmenge Reinigungsmittel hinausfließt.

Reinigen der Maschine beim Auswechseln der Chemikalien (SCHEUERSYSTEM MUSS AUSGESCHALTET SEIN):

- 1 Trennen und entfernen Sie die Reinigungsmittelpatrone.
- 2 Drehen Sie den Schlüsselschalter (A) im Uhrzeigersinn auf die FAHRPOSITION ON (EIN). Warten Sie einige Sekunden, bis die Startsequenz abgelaufen ist.
- 3 Halten Sie den Reinigungsmittelschalter (X) und den Frischwasserschalter (U) etwa 2 Sekunden lang gedrückt. Lassen Sie den Schalter los, wenn das Symbol für die chemische Reinigung (C12) auf dem Display erscheint und die Anzeige auf dem Reinigungsmittelschalter (X) aufzuleuchten beginnt. **HINWEIS:** Der Spülvorgang dauert nach Aktivierung mindestens 20 Sekunden. Zum Anzeigen der Reinigungsmittelvorrichtung siehe Abbildung auf der nächsten Seite. Normalerweise ist ein Reinigungsprozess ausreichend, um die Vorrichtung zu reinigen.

Reinigen der Maschine beim Auswechseln der Chemikalien (SCHEUER- UND FRISCHWASSERSYSTEM MUSS AUSGESCHALTET SEIN):

- 1 Trennen und entfernen Sie die Reinigungsmittelpatrone. Setzen Sie eine mit sauberem, heißem Wasser gefüllte Patrone ein.
- 2 Drehen Sie den Schlüsselschalter (A) im Uhrzeigersinn auf die FAHRPOSITION ON (EIN). Warten Sie einige Sekunden, bis die Startsequenz abgelaufen ist.
- 3 Halten Sie den Reinigungsmittelschalter (X) und den Frischwasserschalter (U) etwa 2 Sekunden lang gedrückt. Lassen Sie den Schalter los, wenn das Symbol für die chemische Reinigung (C12) auf dem Display erscheint und die Anzeige auf dem Reinigungsmittelschalter (X) aufzuleuchten beginnt. **HINWEIS:** Der Spülvorgang dauert nach Aktivierung mindestens 20 Sekunden. Zur Anzeige der Reinigungsmittelvorrichtung siehe Abbildung auf der nächsten Seite. Normalerweise ist ein Reinigungsprozess ausreichend, um die Vorrichtung zu reinigen.

Wenn die Reinigungsmittelmenge sich allmählich dem Tiefstand nähert, wird es Zeit, die Patrone(n) aufzufüllen oder zu ersetzen.

Reinigungsmittel-Mischverhältnis (SCHEUERSYSTEM MUSS EINGESCHALTET SEIN):

Es fließt erst dann Reinigungsmittel, wenn Scheuervorrichtung und Reinigungssystem eingeschaltet sind und das Steuerpedal (37) nach vorn geschoben wird.

- Das Symbol Reinigungsmittelmischung (C1) wird immer angezeigt, wenn das Reinigungsmittelsystem eingeschaltet ist.

Es gibt 4 Modi innerhalb des EcoFlex-Betriebs:

1. *Reinigungsmittel mit Mindestkonzentration* – Anzeige Leistungsexplosion (P1) EIN (ON) (Aktivierung durch momentanes Drücken des Schalters Leistungsexplosion, wenn sich dieser im Modus für Reinigungsmittel mit maximaler Konzentration befindet). Siehe unten die Schritte „Zum Programmieren der Mindestkonzentrationsstufe des Reinigungsmittels“.
2. *Reinigungsmittel mit maximaler Konzentration* – Anzeige Leistungsexplosion (P1) OFF (AUS) Aktivierung durch Gedrückthalten des Schalters Leistungsexplosion für zwei Sekunden). Siehe unten die Schritte „Zum Programmieren der Mindestkonzentrationsstufe des Reinigungsmittels“. Verwenden Sie keine Konzentrationsstufe, die über die Empfehlungen des Reinigungsmittelherstellers hinausgeht.
3. *Leistungsexplosion* – Drücken Sie den Schalter zur Leistungssteigerung (P), um den Anteil des Reinigungsmittels eine Minute lang auf die vor-programmierte „maximale“ Konzentrationsstufe zu heben (wie in den Programmieranweisungen unten dargelegt). Dies führt auch dazu, dass die Durchflussrate des Frischwassers sich auf die nächste Stufe erhöht und dass sich der Bürstendruck auf die nächste Stufe erhöht. Anzeige Leistungsexplosion (P1) blinkt eine Minute lang.
4. Während des Scheuervorgangs kann die Reinigungsmittelvorrichtung zu jeder Zeit durch Betätigen des EIN/AUS-Schalters (X) ausgeschaltet werden, damit ein Scheuern nur mit Wasser möglich ist. Reinigungsmittelanzeige (X1) ist auf OFF (AUS) gestellt.

Zum Programmieren der Reinigungsmittelstufe Mindestkonzentration

1. Drücken Sie den OneTouch™-Bürstenschalter (R), um das Bürstensystem einzuschalten.
2. Stellen Sie sicher, dass die Anzeige Leistungsexplosion (P1) auf EIN (ON) geschaltet ist (Modus Mindestkonzentration Reinigungsmittel).
3. Drücken Sie den Schalter Reinigungsmittel EIN/AUS (ON/OFF) (X), um das Reinigungsmittelsystem auszuschalten (Reinigungsmittelanzeige (X1) AUS (OFF)).
4. Halten Sie den Reinigungsmittelschalter ca. 2 Sekunden lang gedrückt, bis der Blinker blinkt.
5. Während der Blinker blinkt, ermöglicht das Drücken und Loslassen des Reinigungsmittelschalters ein Blättern durch die verfügbaren Prozentsätze (0,25 %, 0,3 %, 0,4 %, 0,5 %, 0,7 %, 0,8 %, 1 %, 1,5 %, 2 %, 3 %, 3,8 %).
6. Sobald der gewünschte Prozentsatz auf dem Bildschirm (C1) angezeigt wird, halten Sie an, und er speichert die Einstellung nach 3 Sekunden.
7. Wenn die Mindestkonzentrationseinstellung auf eine höhere Konzentration als die aktuelle maximal programmierte Konzentrationseinstellung eingestellt ist. Die maximale Konzentrationsvoreinstellung entspricht so lange der Mindestkonzentrationseinstellung, bis sie vom Fahrer geändert wird.

Zum Programmieren der Reinigungsmittelstufe Maximale Konzentration

1. Drücken Sie den OneTouch™-Schalter für die Bürstenfunktion (R), um das Bürstensystem einzuschalten.
2. Halten Sie den Schalter zur Leistungssteigerung (P) ca. 2 Sekunden lang gedrückt, bis die Anzeige (P1) auf AUS (OFF) geschaltet ist (Modus Maximale Konzentration Reinigungsmittelmodus).
3. Drücken Sie den Schalter Reinigungsmittel EIN/AUS (ON/OFF) (X), um das Reinigungsmittelsystem auszuschalten (Reinigungsmittelanzeige (X1) AUS (OFF)).
4. Halten Sie den Reinigungsmittelschalter ca. 2 Sekunden lang gedrückt, bis der Blinker blinkt.
5. Während die Anzeige blinkt, erfolgt durch Drücken und Loslassen des Reinigungsmittelschalters das Blättern durch die verfügbaren Prozentsätze (Hinweis: Nur Prozentsätze, die eine höhere oder gleiche Konzentration im Vergleich zur Mindestreinigungsmittel-Einstellung aufweisen, sind verfügbar).
6. Sobald der gewünschte Prozentsatz auf dem Bildschirm (C1) angezeigt wird, halten Sie an, und er speichert die Einstellung nach 3 Sekunden.

Einmal eingestellt erhöht oder verringert sich die Reinigungsmittelzufuhrmenge mit der Frischwasserzufuhrmenge automatisch, aber das Mischverhältnis bleibt gleich.

ABBILDUNG 7

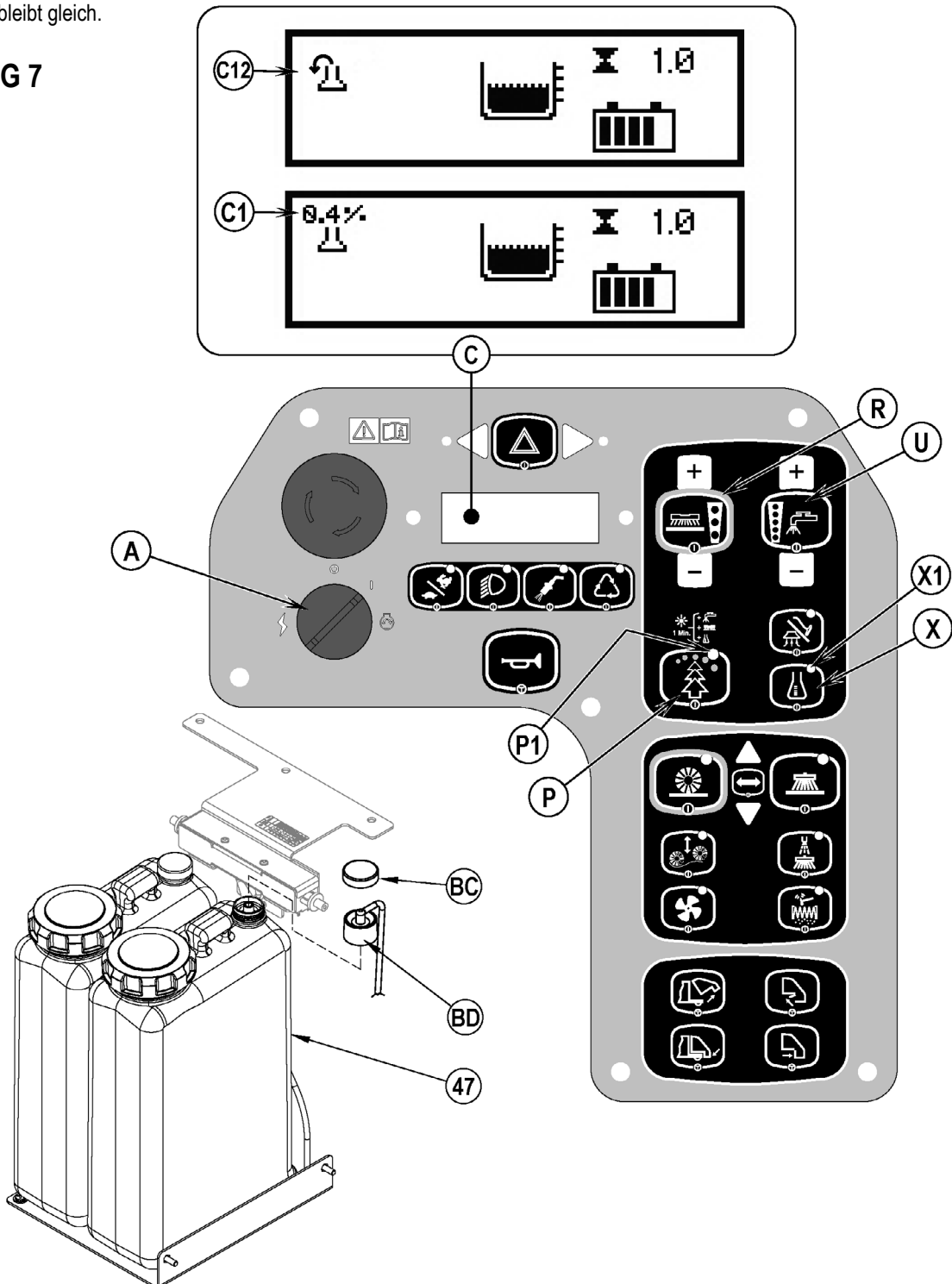

KEHREN

WARNUNG!

Überzeugen Sie sich davon, dass Ihnen die Bedienelemente und deren Funktionen geläufig sind.

Wenn sich die gefüllte Maschine auf Rampen oder Steigungen befindet, sind plötzliche Stopps zu vermeiden. Meiden Sie ebenfalls abrupte, scharfe Kurven. Fahren Sie abwärts nur mit geringer Geschwindigkeit.

Befolgen Sie die Anweisungen im Abschnitt zur Einsatzvorbereitung der Maschine in diesem Handbuch. Starten Sie den Motor und befolgen Sie die Anweisungen im entsprechenden Abschnitt „Starten des Motors“ (Propan- und Dieselmotoren).

- 1 Auf der Maschine sitzend stellen Sie das Lenkrad mittels der Einstellmechanismen in eine bequeme Betriebsstellung.
- 2 Lösen Sie die Feststellbremse **(38)**. Fahren Sie die Maschine zum Einsatzbereich, indem Sie mit dem Fuß einen gleichmäßigen Druck auf das vordere Ende des Fahrpedals **(37)** ausüben, um vorwärts, bzw. auf das hintere Ende, um rückwärts zu fahren. Variieren Sie den Druck auf das Fußpedal, um die gewünschte Geschwindigkeit zu erreichen.
- 3 Drücken Sie den Schalter Schmutzaufnahmebehälter absenken **(II)**, um sicherzustellen, dass der Schmutzaufnahmebehälter richtig eingestellt ist.
- 4 Drücken Sie den One-Touch™-Schalter für die Kehrfunktion **(Y)**, um die Hauptkehrwalze und die Seitenbesen abzusenken. Die Hauptkehrwalze, die Seitenbesen, die Staubeindämmung und die optionalen DustGuard™-Systeme (falls installiert) starten alle erst, wenn das Antriebspedal **(37)** aktiviert ist. Seitenbesen **(CC)**, Staubeindämmung **(FF)** und DustGuard™ **(DD)** lassen sich jeweils einzeln aus- und einschalten, indem der zugehörige Schalter gedrückt wird. **HINWEIS:** Die Auskipptür öffnet sich automatisch, wenn die Hauptkehrwalze abgesenkt wird, und schließt sich, wenn der Besen angehoben wird.
Drücken Sie den Schwimmerschalter des Hauptbesens **(GG)** nur dann, wenn Sie auf äußerst rauhen oder unebenen Fußböden kehren. Die anderweitige Verwendung verursacht nur einen übermäßigen Verschleiß der Bürsten. Wenn die vollständige Schwimmposition eingestellt ist, wird die Anzeigeleuchte für den Schwimmerschalter auf EIN (ON) gestellt. Drücken Sie den Schwimmerschalter **(GG)**, um in den normalen Modus zurückzukehren.
- 5 Beim Kehren von Böden mit Pfützen betätigen Sie den Staubeindämmungsschalter **(FF)**, um die Staubeindämmungsvorrichtung auf AUS (OFF) zu schalten, bevor die Maschine in eine Pfütze gerät. Stellen Sie die Staubeindämmungsvorrichtung wieder zurück auf die Position EIN (ON), wenn sich die Maschine wieder auf vollständig trockenem Boden befindet.
Beim Kehren nasser Böden sollte der Staubeindämmungsschalter **(FF)** immer auf der Position AUS (OFF) stehen bleiben.
- 6 Zum Einstellen des Kehrmusters des Seitenbesens oder des Kehrdrucks der Hauptkehrwalze siehe den Abschnitt „Wartung“.
- 7 Fahren Sie die Maschine in schneller Schrittgeschwindigkeit geradeaus nach vorne. Fahren Sie langsamer, wenn große Mengen Schmutz oder Schmutzpartikel zu kehren sind, oder falls der sichere Betrieb langsamere Fahrgeschwindigkeiten erfordert. Überlagerung beträgt 15 cm.
- 8 Wenn aus dem Bürstengehäuse während des Kehrens Staub austritt, ist möglicherweise der Staubeindämmungsfiler **(17)** verstopft. Betätigen Sie den Schalter für die Schüttlervorrichtung **(EE)**, um den Staubeindämmungsfiler zu reinigen. Die Staubeindämmungsvorrichtung **(FF)** wird sich automatisch auf AUS (OFF) stellen, während der Schüttler in Betrieb ist und sich wieder auf EIN (ON) stellen, wenn der Schüttler sich auf AUS (OFF) stellt (Schüttler läuft 15 Sekunden lang). Lassen Sie den Schüttler **(EE)** im Durchschnitt alle 10 Minuten (abhängig von der Staubigkeit der zu reinigenden Fläche) laufen. Damit die Maschine richtig läuft, muss der Staubfilter so sauber wie möglich gehalten werden.
- 9 Werfen Sie hin und wieder einen Blick hinter die Maschine, um sich davon zu überzeugen, dass die Maschine Schmutzpartikel aufnimmt. Falls im Pfad der Maschine Schmutz hinterlassen wird, so lässt dies häufig darauf schließen, dass die Maschine zu schnell bewegt wird, dass die Kehrwalze justiert werden muss oder dass der Schmutzaufnahmebehälter voll ist.
- 10 Soll die Kehrfunktion angehalten werden, drücken Sie den One-Touch™-Schalter für die Kehrfunktion **(Y)** einmalig. Hierdurch werden automatisch Hauptkehrwalze und Seitenbesen angehoben. Staubeindämmung und DustGuard™ (falls eingebaut) werden ausgeschaltet. Die Behältertür wird geschlossen, und der Schüttlermotor läuft 15 Sekunden lang.

ENTLEEREN DES SCHMUTZAUFNAHMEBEHÄLTERS

WARNUNG!

Überzeugen Sie sich davon, dass die Sicherheitshalterung des Behälters **(23)** sich an Ort und Stelle befindet, wenn Sie vorhaben, Wartungsarbeiten unterhalb oder in der Nähe des angehobenen Behälters vorzunehmen. Die Sicherheitshalterung des Behälters **(23)** hält den Behälter in angehobener Stellung, damit unter dem Behälter gearbeitet werden kann. Verlassen Sie sich NIEMALS darauf, dass die hydraulischen Komponenten der Maschine den Schmutzaufnahmebehälter auf sichere Weise abstützen.

HINWEIS: Die MINDEST-Höhe zur Decke muss hinsichtlich der für das Anheben des Schmutzaufnahmebehälters erforderlichen Auskipphöhe 228,6 cm betragen.

- 1 Betätigen Sie den Schalter für den Filterschüttler **(EE)**, um aus dem Staubeindämmungsfiler übermäßigen Schmutz zu entfernen. **HINWEIS ZUR WARTUNG: Damit der Schüttler möglichst lange hält, sollten Sie ihn immer zusammen mit dem vollständig abgesenkten Schmutzaufnahmebehälter bedienen.**
- 2 Fahren Sie die Maschine nah an einen Müllcontainer heran und halten Sie den Schalter „Schmutzaufnahmebehälter anheben“ **(HH)** so lange gedrückt, bis der Schmutzaufnahmebehälter ganz oben ist. **HINWEIS:** Die Auskipptür schließt sich automatisch, wenn der Schalter **(HH)** betätigt wird. Sie können die Auskipptür wieder steuern, sobald der Schmutzaufnahmebehälter beginnt, sich anzuheben, sodass Sie, wenn nötig, auf jeder Höhe auskippen können.
- 3 Fahren Sie die Maschine langsam vorwärts, bis sich der Kehrgutbehälter über dem Abfallbehälter befindet, und aktivieren Sie die Feststellbremse **(38)**. Drücken Sie den Schalter zum Öffnen der Auskipptür **(JJ)**, um die Auskipptür zu öffnen und den Schmutzaufnahmebehälter zu leeren. **HINWEIS:** Wenn nicht in einen Müllbehälter entleert wird, wird eine Entleerung bei geringer Höhe empfohlen, um auch Luftstaub zu beseitigen.

- 4 Bringen Sie die Sicherheitsleiste des Behälters (23) in ihre Position, indem Sie sie zurückziehen auf den Griff der Sicherheitsleiste des Behälters (21). Drücken Sie anschließend den Schalter zum Absenken des Behälters (II), um den Behälter leicht und sicher abzusenken.
- 5 Prüfen Sie die Tür des Schmutzaufnahmebehälters und die Dichtung der Vorderkante. Benutzen Sie, falls nötig, einen Besen, um Abfälle aus diesen Bereichen zu entfernen. Die Tür des Schmutzaufnahmebehälters muss dicht mit der Dichtung des Kehrwalzengehäuses abschließen, um richtig zu funktionieren zu können.
- 6 Kehren Sie in die Fahrerkabine zurück. Lösen Sie die Feststellbremse. Halten Sie den Schalter zum Schließen der Behältertür (KK) gedrückt, um die Behältertür zu schließen. Fahren Sie die Maschine vom Schmutzaufnahmebehälter zurück, bis dieser sich nicht mehr über dem Abfallbehälter befindet. Heben Sie den Schmutzaufnahmebehälter leicht an und drücken Sie die Sicherheitshalterung des Schmutzaufnahmebehälters (21) nach vorne, bis die Sicherheitshalterung des Schmutzaufnahmebehälters (23) gelöst wird. Drücken Sie anschließend den Schalter zum Absenken des Schmutzaufnahmebehälters, um den Behälter abzusenken. **HINWEIS:** Die Kehrwalzen springen nicht an, solange der Schmutzaufnahmebehälter nicht ganz abgesenkt ist.

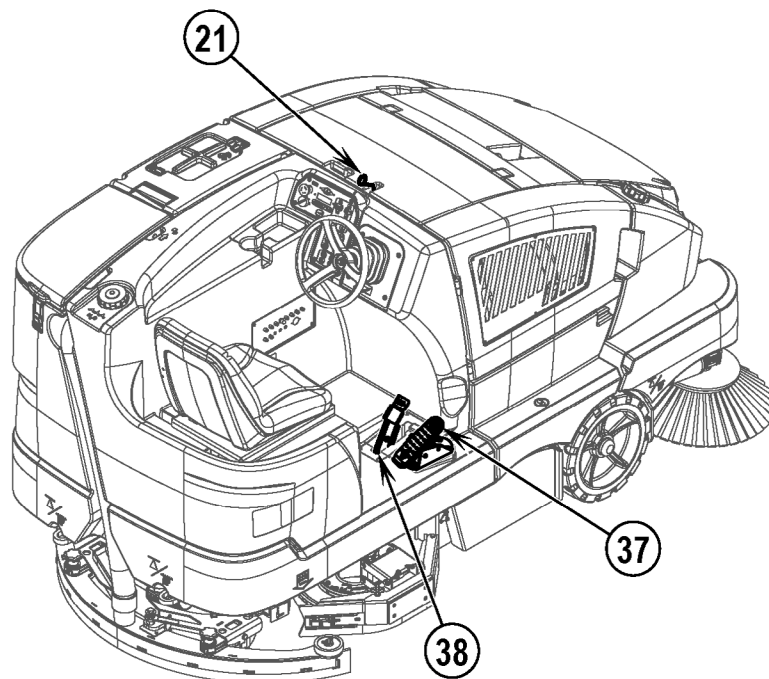
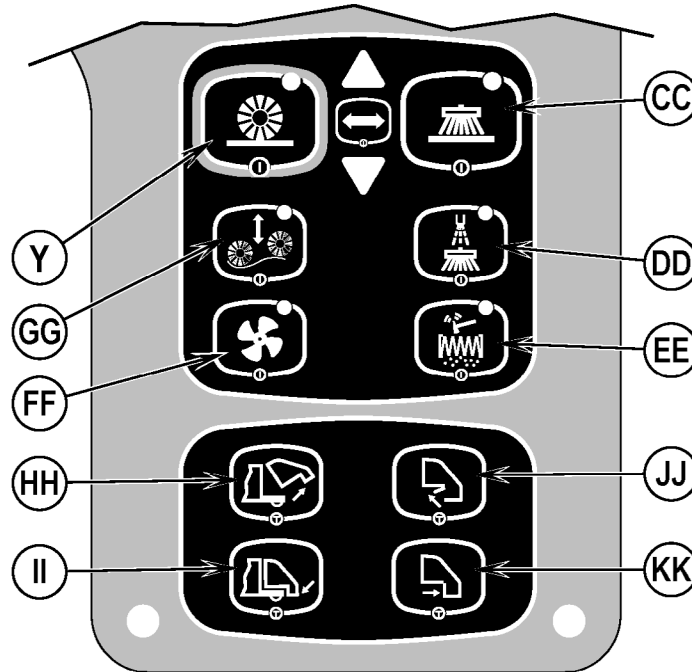

SCHEUERN

WARNUNG!

Überzeugen Sie sich davon, dass Ihnen die Bedienelemente und deren Funktionen vertraut sind.

Wenn sich die gefüllte Maschine auf Rampen oder an Steigungen befindet, sind plötzliche Stopps zu vermeiden. Meiden Sie ebenfalls abrupte, scharfe Kurven. Fahren Sie abwärts nur mit geringer Geschwindigkeit.

Befolgen Sie die Anweisungen im Abschnitt zur Einsatzvorbereitung der Maschine in diesem Handbuch. Starten Sie den Motor und befolgen Sie die Anweisungen im entsprechenden Abschnitt „Starten des Motors“ (Propan- und Dieselmotoren).

- 1 Auf der Maschine sitzend stellen Sie das Lenkrad mittels der Einstellmechanismen in eine bequeme Betriebsstellung.
- 2 Lösen Sie die Feststellbremse **(38)**. Fahren Sie die Maschine zum Einsatzbereich, indem Sie mit dem Fuß einen gleichmäßigen Druck auf das vordere Ende des Fahrpedals **(37)** ausüben, um vorwärts zu fahren, bzw. auf das hintere Ende, um rückwärts zu fahren. Variieren Sie den Druck auf das Fußpedal, um die gewünschte Geschwindigkeit zu erzielen.
- 3 Halten Sie den Frischwasser-Schalter **(U)** gedrückt, um den Boden anzufeuchten. Frischwasser wird bei gedrücktem Schalter ausgebracht.
HINWEIS: Durch die Vorbefeuchtung wird ein Zerkratzen der Bodenfläche durch das anfängliche Scheuern mit trockenen Bürsten vermieden. Dies muss vor Betätigen des One-Touch™-Schalters für die Scheuerfunktion **(R)** erfolgen.
- 4 Drücken Sie den One-Touch™ Scheuerschalter **(R)**. Bürstendeck und Saugleiste werden automatisch auf den Fußboden abgesenkt. Die Systeme für Scheuern, Saugen, Frischwasser und Reinigungsmittel (EcoFlex-Modelle) werden alle gestartet, sobald das Fahrpedal **(37)** aktiviert wird. Die Voreinstellung des Bürstenanpressdrucks steht auf „normal“ (eine Bürstenanpressdruck-Anzeige leuchtet). Verwenden Sie den Schalter zum Erhöhen des Bürstenanpressdrucks **(Q)** und den Schalter zum Senken des Bürstenanpressdrucks **(S)**, um zwischen den Scheuermodi „normal“, „stark“ und „extrem“ zu wechseln. Die Frischwasserzufuhrmenge wird automatisch eingestellt, um dem jeweiligen Bürstendruck zu entsprechen.
HINWEIS: Die Frischwasserzufuhrmenge kann unabhängig vom Bürstendruck verändert werden, indem einfach der Schalter zum Steigern der Frischwasserzufuhr **(T)** oder der Schalter zum Verringern der Frischwasserzufuhr **(V)** gedrückt wird. Jede weitere Anpassung des Anpressdrucks setzt die Frischwasserzufuhrmenge auf einen Wert zurück, der dem jeweiligen Bürstendruck entspricht.
HINWEIS: Die Systeme für Scheuern, Frischwasser, Saugen, Reinigungsmittel (EcoFlex-Modelle) werden automatisch eingeschaltet, wenn der One-Touch™-Schalter für die Scheuerfunktion **(R)** gedrückt wird. Jede einzelne Vorrichtung kann während des Scheuerns einfach durch Betätigen des jeweiligen Schalters auf AUS (OFF) oder zurück auf EIN (ON) eingestellt werden.
HINWEIS: Beim Rückwärts-Fahrbetrieb der Maschine wird die Saugleiste automatisch angehoben, und die Frischwasserzufuhr wird gestoppt.
- 5 Beginnen Sie den Scheuervorgang, indem Sie die Maschine bei normalem Schrittempo in gerader Linie vorwärts fahren, und lassen Sie jeden Pfad 2 - 3 Zoll (5,08 - 7,62 cm) überlappen. Stellen Sie die Geschwindigkeit Ihrer Maschine und die Flüssigkeitsabgabe dem Zustand des Bodens entsprechend ein.

VORSICHT!

Um den Boden nicht zu beschädigen, bewegen Sie die Maschine bei laufenden Bürsten weiter (die Bürsten werden mit einer zweisekündigen Verzögerung auf AUS (OFF) geschaltet, sobald das Gaspedal sich in der neutralen Position befindet).

Heben Sie das Bürstendeck an, wenn Sie Bodenschwellen überqueren.

- 6 Prüfen Sie während des Scheuerns hin und wieder, ob hinter der Maschine das Schmutzwasser vollständig aufgenommen wird. Wenn die Maschine Wasserspuren hinterlässt, ist entweder die Frischwasserabgabe zu hoch, der Schmutzwassertank voll, oder die Saugleisteneinheit muss justiert werden.
- 7 Die Maschine schaltet sich per Voreinstellung in den letzten verwendeten Reinigungsmodus *Mindest- oder Höchstkonzentration Reinigungsmittel* (falls Reinigungsmittel vorhanden). Drücken Sie den Schalter zur Leistungssteigerung **(P)**, um den aktuellen Reinigungsmodus auszusetzen und vorübergehend den Bürstendruck zu erhöhen, den Frischwasserdurchfluss und den Anteil an Reinigungsmittel zu erhöhen (außer bei *Maximaler Konzentration*). Hierdurch blinkt die Anzeige eine Minute lang. Der Frischwasserdurchfluss erhöht sich auf die nächste Stufe, der Bürstendruck erhöht sich auf die nächste Stufe und der Anteil an Reinigungsmittel (in Prozent) weist die Stufe mit „Maximaler Konzentration“ auf (Reinigungsmittel-Kreislauf wird eingeschaltet, falls es ausgeschaltet war).
HINWEIS: Gedrückthalten des Schalters zur Leistungssteigerung **(P)** für 2 Sekunden bewirkt den Wechsel zwischen den Betriebsmodi *Mindest- und Höchstkonzentration*. Das EcoFlex-System funktioniert nur dann, wenn das Bürstensystem eingeschaltet ist.
- 8 Bei extrem verschmutzten Böden reicht ein Scheuerdurchgang häufig nicht aus. Die Reinigung muss dann in zwei Arbeitsgängen erfolgen. Dieser Vorgang ist der gleiche wie der einmalige Scheuervorgang, außer dass sich die Saugleiste beim ersten Mal in der „Nach oben“-Stellung befindet (Drücken Sie auf den Schalter für Sauger/Stab **(W)**, um die Saugleiste anzuheben). Auf diese Weise kann die Reinigungsflüssigkeit längere Zeit auf den Boden einwirken. Die Seitenschürzen **(8 & 39)** können auch angehoben werden, um ggf. Doppelscheuern durchzuführen und in ihrer Position gehalten werden mit dem Riegel **(AE)** aus Abbildung 4. Im zweiten Arbeitsgang wird der gleiche Bereich nochmals mit abgesenkter Saugleiste und abgesenkten Schürzen befahren, um die angesammelte Flüssigkeit aufzunehmen.
- 9 Der Auffangbehälter hat zwei Absperrschwimmer **(52)**. Diese verursachen, dass sich ALLE Systeme auf AUS (OFF) schalten (mit Ausnahme von Antriebs- und Kehrsystem), wenn der Auffangbehälter voll ist. Wird dieser Schwimmer eingeschaltet, muss der Auffangbehälter leer sein. Bei aktiviertem Schwimmerventil kann die Maschine kein Wasser aufnehmen oder scheuern. Die Maschine kann weiterhin zum Kehren verwendet werden.
HINWEIS: Die Warnanzeige **(J)** leuchtet ROT auf, und das Symbol Auffangbehälter voll **(C22)** wird angezeigt, wenn der Absperrschwimmer **(52)** eingeschaltet ist. Wenn das Kontrolllicht wiederholt anzeigt, dass der Schmutzwassertank voll ist und dies nicht der Fall ist, stellen Sie sicher, dass der Schwimmer sich frei bewegen kann.

- 10 Soll das Scheuern angehalten werden, drücken Sie den One-Touch™-Schalter für die Scheuerfunktion (R) einmal. Hierdurch werden die Scheuerbürsten, Seitenbesen sowie Frischwasser- und Reinigungsmittelzufluss automatisch angehalten. Das Bürstendeck wird angehoben. Die Saugleiste wird nach einer kurzen Zeitverzögerung angehoben und der Sauger angehalten (dadurch kann noch verbleibendes Wasser aufgenommen werden, ohne dass der Sauger erneut eingeschaltet werden muss).
- 11 Fahren Sie die Maschine zur vorgesehenen „ABWASSER-ENTSORGUNGSSTELLE“, und entleeren Sie den Auffangbehälter. Zum Entleeren ziehen Sie den Ablassschlauch des Auffangbehälters (7) aus dem hinteren Staubereich und schrauben Sie die Kappe ab (halten Sie das Ende des Schlauches über die Wasseroberfläche im Behälter, um ein plötzliches, unkontrolliertes Herausspritzen des Schmutzwassers zu vermeiden). Der Ablassschlauch des Auffangbehälters (7) kann gedrückt werden, um den Fließvorgang zu regulieren. Füllen Sie den Frischwassertank wieder auf, und scheuern Sie weiter.

HINWEIS: Überzeugen Sie sich davon, dass der Deckel des Auffangbehälters (5) und der Ablassschlauch des Schmutzwassertanks (7) vorschriftsmäßig angebracht sind. Anderenfalls kann die Maschine das Wasser nicht korrekt aufnehmen.

Batteriemodelle: Wenn die Batterien aufgeladen werden müssen, ist die Anzeige „Batterie schwach“ (C12) zu sehen. Anschließend werden Scheuer- und Kehrsystem automatisch ausgeschaltet. Bringen Sie die Maschine zu einer Service-Station und laden Sie die Batterien entsprechend den Anweisungen im Kapitel Batterien dieses Handbuchs auf.

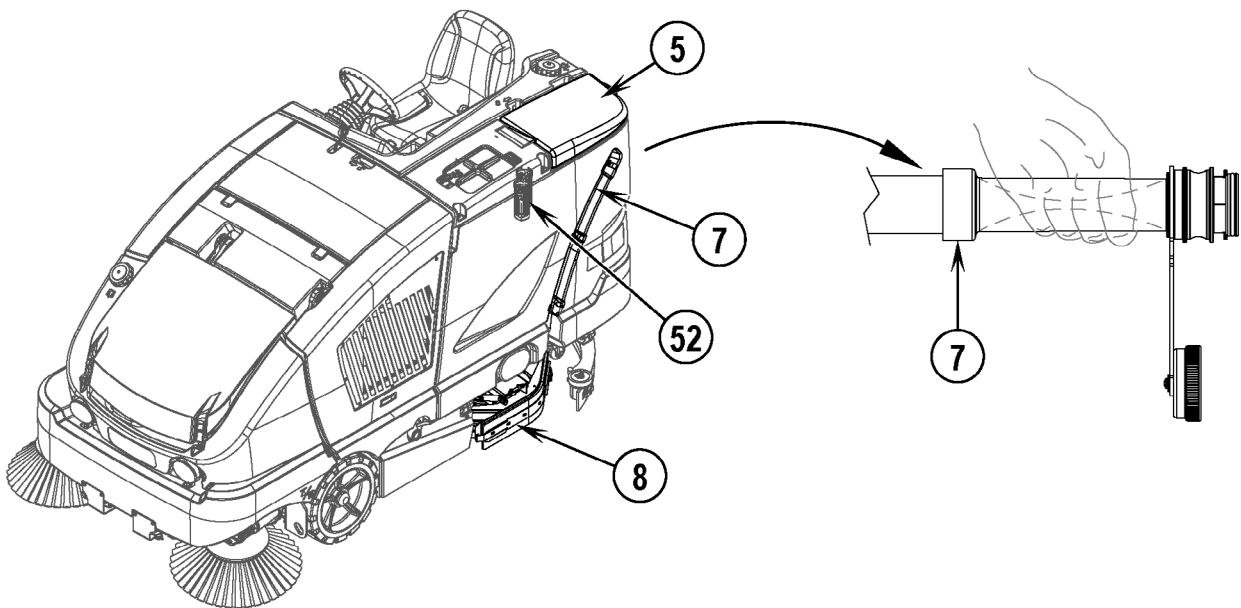
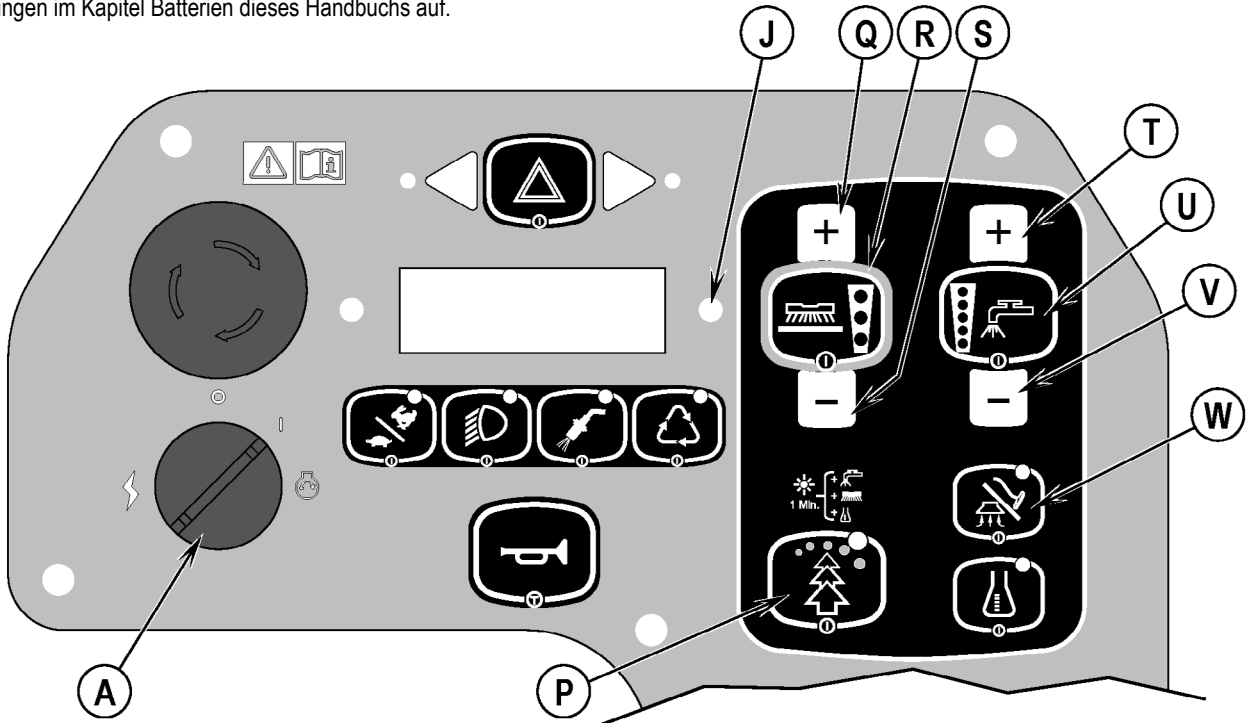

NACH DEM EINSATZ

- 1 Heben Sie die Scheuerbürsten und die Besen an.
- 2 Schütteln Sie den Staubeindämmungsfilter und entleeren Sie den Schmutzaufnahmebehälter.
- 3 Lassen Sie das Schmutzwasser ablaufen und spülen Sie den Auffangbehälter. Vergewissern Sie sich, dass die Kappe des Ablassschlauchs abgedichtet ist.
- 4 Spülen Sie den Absaugschlauch und die Saugleiste, indem Sie den Deckel des Schmutzwassertanks öffnen und Wasser in das Aufnahmerohr hinten am Tank ablaufen lassen. **HINWEIS ZUR WARTUNG:** Der Schmutzwassertank kann für eine Reinigung nach einer Entleerung zur Seite ausgekippt werden. Entriegeln Sie die Ausschüttverriegelung des Auffangbehälters (3) zwischen dem Frischwasser- und dem Auffangbehälter, und ziehen Sie anschließend am Tank mit Griff (25), bis der Tank das Ende seines Haltegurts erreicht.
- 5 Entfernen und reinigen Sie das Saugleistenwerkzeug.
- 6 Entfernen und reinigen Sie die Scheuerbürsten. Drehen Sie die Scheuerbürsten.
- 7 Wischen Sie die Maschine mit einem feuchten Tuch ab.
- 8 Führen Sie alle nötigen Wartungsarbeiten aus, ehe Sie die Maschine an den vorgesehenen Abstellplatz bringen.
- 9 Fahren Sie die Maschine zu einem sauberen, trockenen Abstellbereich.
- 10 Ziehen Sie die Feststellbremse an.
- 11 Stellen Sie die Maschine ab, während die Besen, die Saugleiste und die Scheuerbürsten in der HINAUF-Position stehen und die Tankdeckel geöffnet sind, sodass der Tank ausdünsten kann.

JEDER WÄHREND DES BETRIEBS BEMERKTE SCHADEN ODER JEGliche WÄHREND DES BETRIEBES BEMERKTE FEHLFUNKTION IST DEM AUTORISIERTEN SERVICE- ODER WARTUNGSPERSONAL MITZUTEILEN.

ABSTELLEN DES DIESELMOTORS

- 1 Schalten Sie alle Bedienelemente auf AUS (OFF).
- 2 Heben Sie Saugleiste, Scheuerbürsten und die Besen an.
- 3 Ziehen Sie die Feststellbremse (38) an.
- 4 Schalten Sie den Zündschlüsselschalter (A) auf AUS (OFF), und ziehen Sie den Schlüssel ab.

ABSTELLEN DES PROPANMOTORS

- 1 Schalten Sie alle Bedienelemente auf AUS (OFF).
- 2 Heben Sie Saugleiste, Scheuerbürsten und die Besen an.
- 3 Stellen Sie das Betriebsventil des Propantanks auf AUS (OFF).
- 4 Lassen Sie den Motor im Leerlauf laufen, bis das gesamte Propan aus der Leitung verdrängt ist.
- 5 Ziehen Sie die Feststellbremse (38) an.
- 6 Schalten Sie den Zündschlüsselschalter (A) auf AUS (OFF), und ziehen Sie den Schlüssel ab.

WICHTIGER HINWEIS: Während des Betriebes wird der Motor für eine kurze Zeit (1 - 3 Sekunden) weiterlaufen, nachdem man den Zündschlüssel auf AUS (OFF) gedreht hat, bis der ganze Kraftstoff aus der Kraftstoffanlage abgebaut worden ist.

HYDRAULIKÖLSTAND PRÜFEN

Um den Hydraulikölstand zu prüfen, öffnen Sie die Rechte Seitentür (35), und heben Sie die untere Abdeckung (34) heraus. Der Hydraulikölbehälter (49) wird sichtbar in dem Bereich oberhalb des vorderen Reifens. Sehen Sie durch den lichtdurchlässigen Behälter, um den Ölstand zu prüfen. Dieser sollte zwischen den Linien MIN und MAX liegen. **Siehe Abbildung 10.**

Wenn sich der Ölstand unter der Linie MIN befindet und der Behälter in der Unten-Position, ist es erforderlich, dass Sie Öl in den Behälter geben. Heben Sie den Behälter an und lassen Sie die Sicherheitsleiste des Behälters einrasten, um auf die Füllkappe des hydraulischen Ölbehälters zugreifen zu können. Hinweis: Wenn der Behälter angehoben ist und etwas Öl in den Zylinder eingetreten ist, was ein Sinken des Ölstands zur Folge hat, befüllen Sie den Behälter NICHT bis zur Linie MAX, wenn der Behälter angehoben ist. Geben Sie 10W30 Motoröl hinzu, bis das Öl die Füllstandlinie MIN erreicht hat. Führen Sie den Ölwechsel durch, falls eine schwerwiegende, durch mechanisches Versagen hervorgerufene Verunreinigung vorliegt.

ABBILDUNG 10

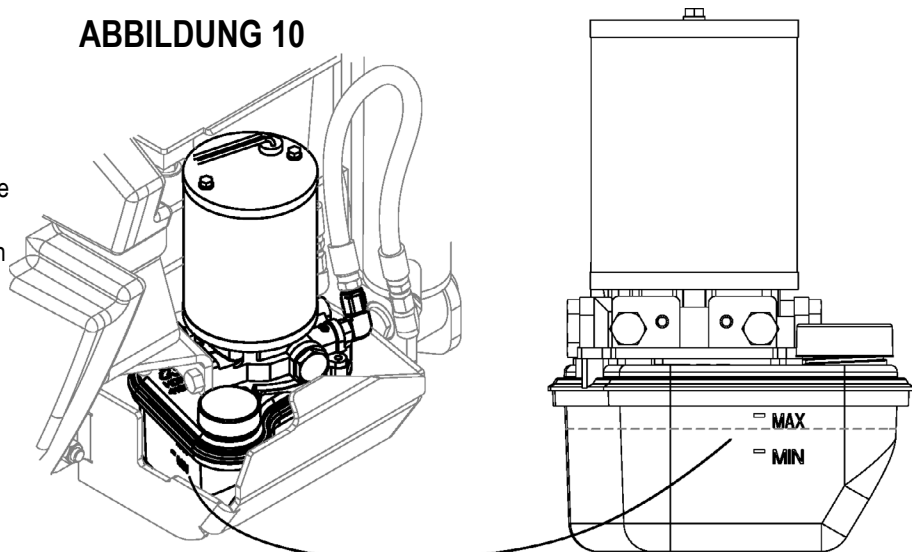

WARTUNGSPLAN

Mit der strikten Einhaltung des folgenden Wartungsschemas halten Sie die Maschine in bestem Zustand. Die genannten Wartungsintervalle gelten für durchschnittliche Betriebsbedingungen. **Bei Maschinen, die in besonders belastender Umgebung eingesetzt werden, können häufigere Wartungen erforderlich sein.**

WARTUNGSBESTANDTEIL	TÄGLICH DURCHZUFÜHREN	WÖCHENTLICH DURCHZUFÜHREN
Die Wartungsschritte „Nach der Verwendung“ durchführen	X	
Batterie laden (Batteriemodelle)	X	
Feststellbremse prüfen	X	
Motorölstand prüfen (nur Propan & Diesel)	X	
Motorkühlmittelstand prüfen (nur Propan & Diesel)	X	
Auf Lecks in Motor und Kühlmittelkreislauf prüfen (nur Propan & Diesel)	X	
Die Wartungsanzeige des Luftfilters prüfen	X	
Hauptkehrwalze und Seitenbesen reinigen	X	
Bürsten prüfen und reinigen	X	
Tanks und Schläuche entleeren/prüfen/reinigen	X	
Auffangbehälter reinigen Grobschmutzkorb (51)	X	
Saugleiste prüfen/reinigen/anpassen	X	
Den Schmutzaufnahmebehälter reinigen	X	
Seitliche Schürzen des Bürstendecks reinigen / prüfen	X	
Schaumfilter und Sieb des Saugmotors prüfen/reinigen/spülen, unter Deckel (6)	X	
Hydraulikölstand prüfen		X

WARTUNGSPUNKT	15-20 Std.	150 Std.	400 Std.	1000 Std.
Den Elektrolytstand in der Batterie prüfen (Batteriemodelle)	X			
Batteriekabel und Anschlüsse prüfen	X			
Hauptkehrwalze drehen	X			
Frischwasserfilter prüfen und reinigen	X			
Die Scheuerbürsten drehen	X			
Hauptkehrwalze und Seitenbesen prüfen/einstellen	X			
Die Sprühdüsen des DustGuard™-Systems reinigen	X			
Kehrwalzengehäuse-Schürzen prüfen	X			
Staubdämmungsfilter des Schmutzaufnahmebehälters prüfen/reinigen	X			
Dichtungen des Schmutzaufnahmebehälters prüfen	X			
Reinigungsmittelsystem spülen (nur EcoFlex)	X			
Kühlerlamellen reinigen		X		
Motorwartung durchführen		X		
Ölansammlung aus dem Propansystem EPR prüfen und ablassen		X		
Das vollständige Lufteinlasssystem prüfen (nur Propan und Diesel)			X	
Elektrolytstand und Anschlussklemmen der Batterie prüfen (nur Propan und Diesel)			X	
Kraftstofffilter wechseln (nur Propan und Diesel)			X	
Zündkerzen wechseln (nur Propan)				X
Kühler spülen				X
Antriebsriemen des Generators austauschen				X

WARTUNGSAUFGABE	1500 Std.	1900 Std.	2000 Std.
Kohlenbürsten Hauptbesen Motor prüfen	X		
Kohlenbürsten Seitenbesen Motor prüfen	X		
Kohlenbürsten Scheuerbürste Motor prüfen		X	
*Motorwartung durchführen			X

*siehe Wartungshandbuch für mechanische Reparaturen für ausführliche Wartungsinformationen der aufgelisteten Systeme. (Motor, Kehren, Behälter, Lenken, Staubdämmung, Auffangen, Scheuern, Frischwasser, Rad und Saugleiste)

SCHMIEREN DER MASCHINE - ABBILDUNG 11

Einmal monatlich ist eine geringe Menge Schmierfett in jeden Schmiernippel der Maschine zu pumpen, bis das Fett seitlich der Lager austritt.

Orte der Schmiernippel (Fett auftragen bei) (DE):

- Achse und Drehgelenk der Saugleistenrollen
- Lenkgetriebe – erfordert spezifisches Fett (Nilfisk-Advance PN 56510412) Chevron Open Gear Lube 250 NC.

Schmieren Sie einmal pro Monat folgende Komponenten (DF) mit leichtem Maschinenöl.

- Anschlagräder der Saugleiste
- Verriegelung des Kraftstofftankdeckels (nur Propan und Diesel)
- Riegel des Auffangbehälters
- Gestänge des Bremspedals (Feststellbremse)

ABBILDUNG 11

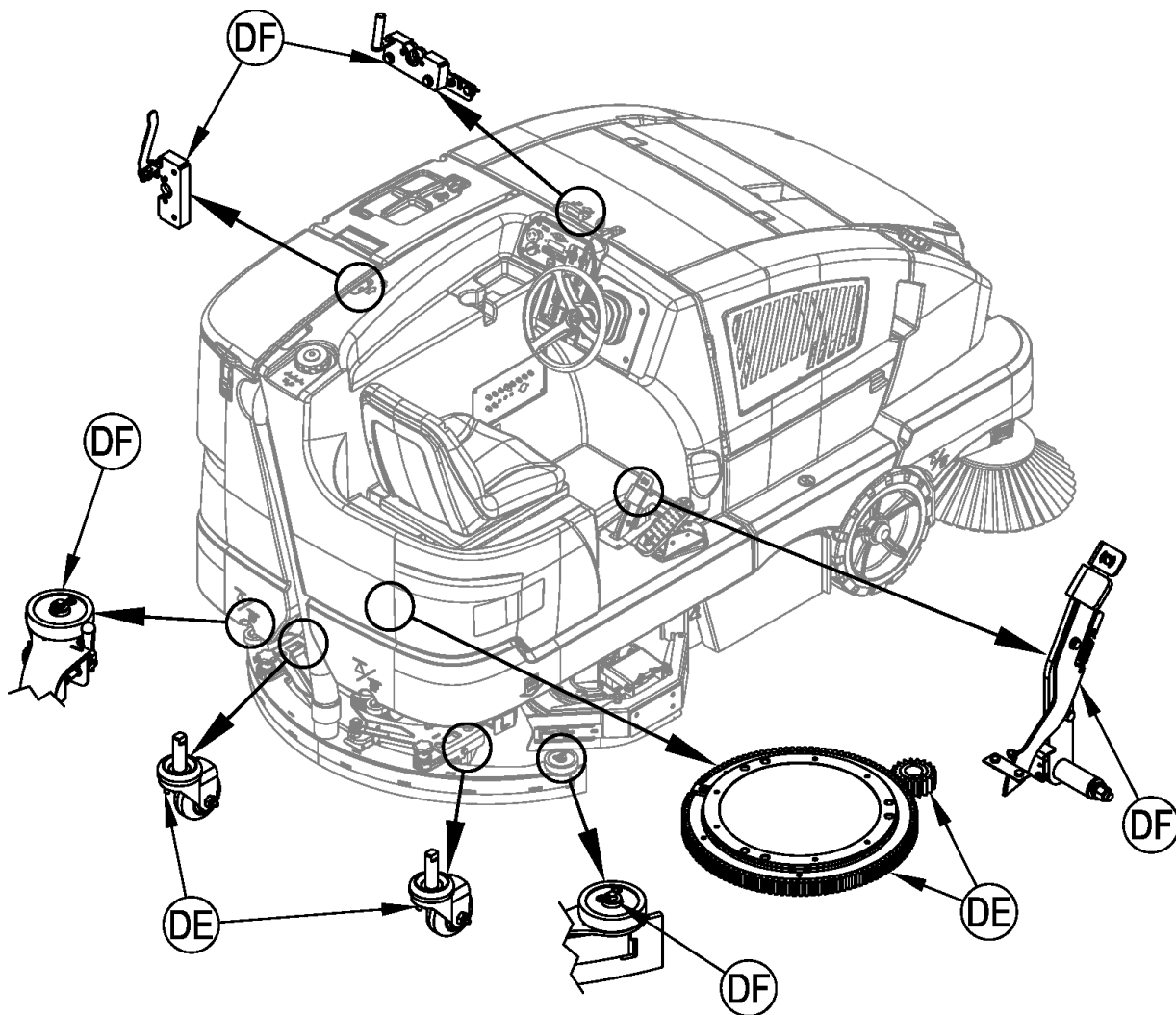

LADEN DER BATTERIE (BATTERIEMODELLE)

Laden Sie die Batterie immer dann auf, wenn die Maschine benutzt wird oder wenn die Anzeige „Batterie niedrig“ (C12) angezeigt wird.

Laden der Batterie...

- 1 Entriegeln Sie die Verriegelung des Batteriefachs (20), und öffnen Sie die Tür, um für angemessene Entlüftung zu sorgen.
- 2 Trennen Sie die Batterie von der Maschine (AB), und schließen Sie den Stecker des Ladegerätes an die Batteriebuchse an.
- 3 Richten Sie sich nach den Anweisungen am Batterieladegerät.
- 4 Prüfen Sie nach dem Laden der Batterie den Flüssigkeitsstand in allen Batteriezellen. Falls nötig, füllen Sie destilliertes Wasser ein, um den Flüssigkeitsstand in die Höhe des Bodens der Einfüllrohre zu bringen.

⚠️ WARNUNG!

Die Batterie nicht vor dem Laden auffüllen.

Die Batterie darf ausschließlich in einem gut entlüfteten Bereich aufgeladen werden.

Bei der Arbeit an der Batterie ist das Rauchen verboten.

⚠️ VORSICHT!

Um eine Beschädigung der Bodenflächen zu vermeiden, wischen Sie nach dem Laden jederzeit Wasser und Säure von der Oberseite der Batterie.

PRÜFEN DES BATTERIEFLÜSSIGKEITSSTANDES

Prüfen Sie den Flüssigkeitsstand der Batterie mindestens einmal pro Woche.

Entfernen Sie nach dem Laden der Batterie die Belüftungskappen, und prüfen Sie den Flüssigkeitsstand in jeder Batteriezelle. Benutzen Sie zum Füllen der Batterie bis zum Boden der Einfüllrohre destilliertes Wasser.

Die Batterie darf **nicht** überfüllt werden!

⚠️ VORSICHT!

Wenn die Batterie überfüllt wird, kann Säure auf den Boden gelangen.

Ziehen Sie die Belüftungskappen fest. Falls sich Säure auf der Batterie befindet, waschen Sie die Oberseite der Batterie mit einer Lösung aus Backpulver (Natriumbikarbonat) und Wasser (zwei Esslöffel Backpulver auf einen Quart (ca. 1 Liter) Wasser).

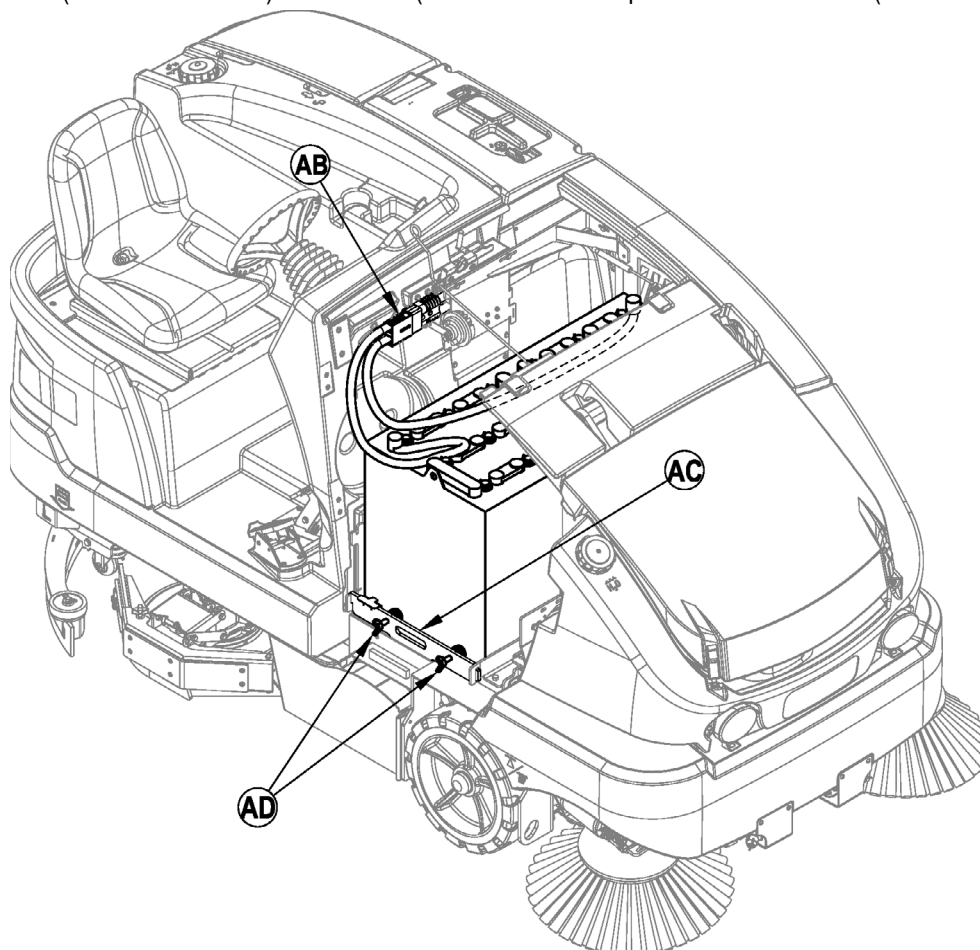

LADEN DES BATTERIESATZES (HYBRIDMODELLE)

Der Motor treibt einen Generator an, der die Hauptquelle elektrischen Stroms darstellt. Der Batteriesatz (32) wird als Reserve verwendet. Wenn der Motor nicht läuft, kann die Maschine nur eine begrenzte Zeit lang laufen und dabei nur den Batteriesatz verwenden. Laden Sie den Batteriesatz, wenn die Anzeige „Batteriestand niedrig“ (C12) zu sehen ist (dies bedeutet Abschaltung wegen niedriger Spannung). Der Batteriesatz kann wieder aufgeladen werden, indem der Motor in Betrieb genommen und mit der Maschine mindestens vier Stunden lang geschauert wird. Eine Alternative besteht darin, die unten stehenden Schritte zu befolgen, um den Batteriesatz mithilfe eines Selbstladegeräts zu verwenden.

Laden des Batteriesatzes...

- 1 Entriegeln und öffnen Sie die Rechte Seitentür (35).
- 2 Ziehen Sie den gelben Griff (DG), um den Batteriesatz von der Maschine am Stecker (DH) zu trennen.
- 3 Trennen Sie den Stecker des Ladegeräts vom Batteriestecker (DH).
- 4 Befolgen Sie die Anweisungen am Batterieladegerät. Verwenden Sie ein geeignetes Ladegerät für Gelbatterien.

⚠ VORSICHT!

Verwenden Sie ausschließlich ein geeignetes Ladegerät, das für die Verwendung zusammen mit Gelbatterien ausgelegt ist. Lassen Sie niemals die Maschine im Zustand der Abschaltung bei niedriger Spannung, ohne den Batteriesatz zu laden.

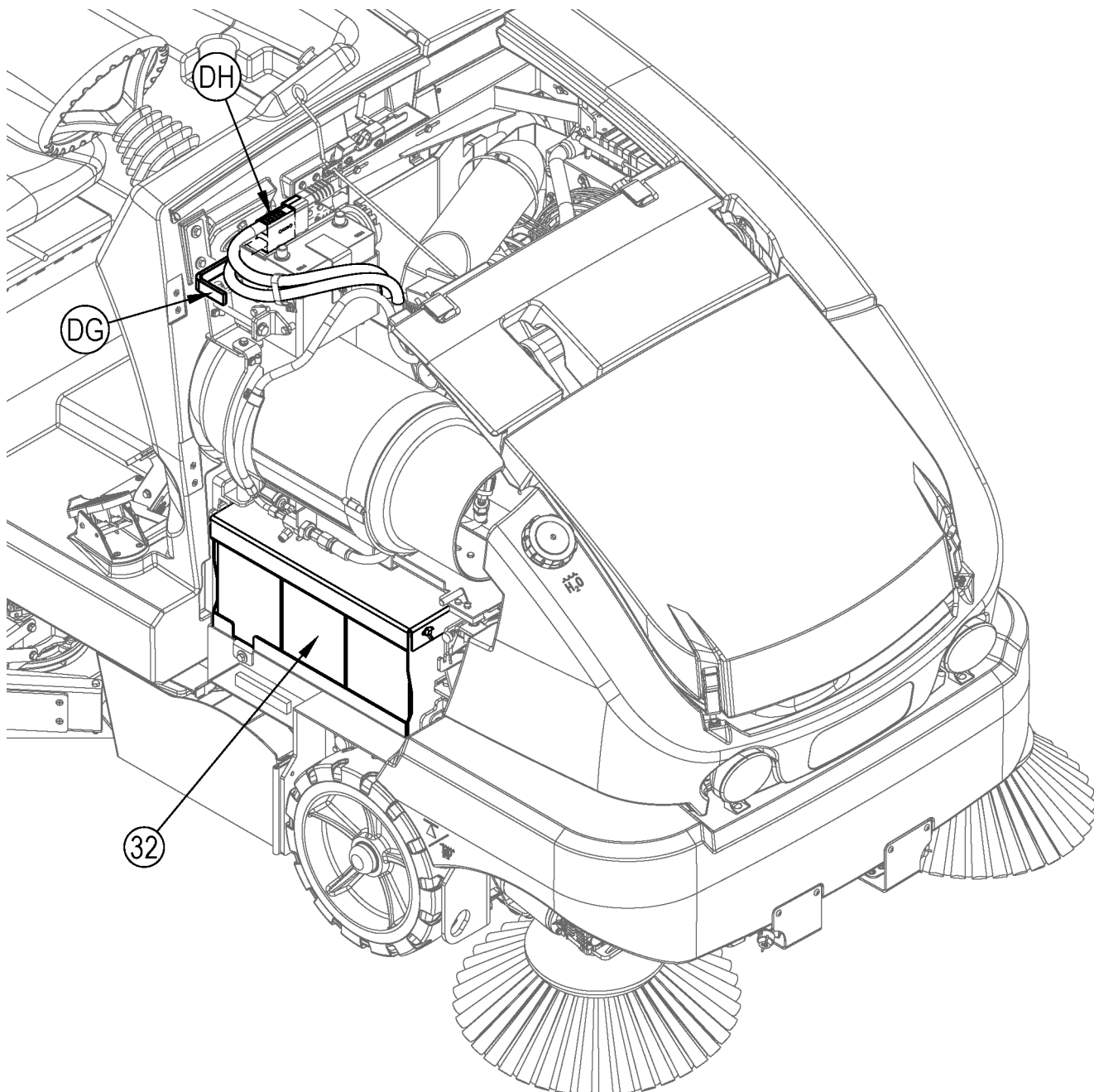

WARTUNG DER HAUPTKEHRWALZE

Da der Motor der Hauptkehrwalze sich immer in der gleichen Richtung dreht, werden die Borsten der Kehrwalze u. U. gebogen. Hierdurch wird die Kehrleistung gemindert. Um die Kehrleistung zu verbessern, können Sie die Kehrwalze abnehmen und wenden (ein Ende ans andere Ende). Dieses Verfahren, bekannt als „Wenden“ der Hauptkehrwalze, sollte alle 15 - 20 Betriebsstunden durchgeführt werden.

Die Hauptkehrwalze sollte erneuert werden, wenn die Borsten bis auf eine Länge von 2 Zoll (6,35 cm) abgenutzt sind. Beim Erneuern der Kehrwalze muss der Hauptkehrwalzen-Stopp erneut justiert werden. **HINWEIS:** Die Borstenlänge für einen neuen Besen beträgt 9,5 cm.

HINWEIS: Die Maschine ist mit angehobener Hauptkehrwalze abzustellen.

WARNUNG!

Während dieses Vorganges darf der Motor nicht laufen.

Wenden oder Austauschen der Hauptkehrwalze...

- 1 Schalten Sie den Zündschlüsselschalter **(A)** auf OFF (AUS).
- 2 Öffnen Sie die Wartungsluke zur Hauptkehrwalze **(36)**.
- 3 **Siehe Abbildung 12.** Bewegen Sie die rechte Schürze zur Seite **(EF)**.
- 4 Drehen Sie die Lenkwischenhebel-Baugruppe **(EG)** aus dem Kern der Hauptkehrwalze heraus. **HINWEIS:** Der Lenkwischenhebel wird von der Wartungsluke für die Hauptkehrwalze **(36)** in seiner Position gehalten.
- 5 Ziehen Sie die Hauptkehrwalze **(EH)** aus dem Kehrwalzengehäuse, und entfernen Sie alle Fäden und Schnüre, die sich um die Kehrwalze gewickelt haben. Inspizieren Sie auch die vorderen, hinteren und seitlichen Schürzen am Kehrwalzengehäuse. Die Schürzen sollten ausgetauscht oder justiert werden, falls sie zerrissen oder auf eine Höhe von mehr als 1/4 Zoll (6,35 mm) über dem Boden abgenutzt sind.
- 6 Wenden Sie die Kehrwalze (ein Ende ans andere Ende), und schieben Sie sie zurück ins Kehrwalzengehäuse. Überzeugen Sie sich davon, dass die Fahnen am Kehrwalzenkern (linke Seite) in die Kerben der Antriebsnabe der Kehrwalze einrasten und davon, dass die Kehrwalze korrekt sitzt.
- 7 Schwenken Sie die Leitradeinheit zurück in den Kehrwalzenkern. **HINWEIS:** Stellen Sie sicher, dass die Fahnen an der Leitradeinheit in die Naben im Kehrwalzenkern einrasten.
- 8 Bewegen Sie die rechte Schürze **(EF)** zurück in ihre Position. Beachten Sie dabei, dass Sie die Schürze über die beiden Stifte **(EJ)** drücken.
- 9 Schließen und verriegeln Sie die Wartungsluke zur Hauptkehrwalze **(36)**.
- 10 Wenn Sie einen gebrauchten Besen durch einen neuen Besen ersetzen, gehen Sie zum Abschnitt *Wartung der Hauptkehrwalze*, um die Besenhöhe neu einzustellen.

ABBILDUNG 12

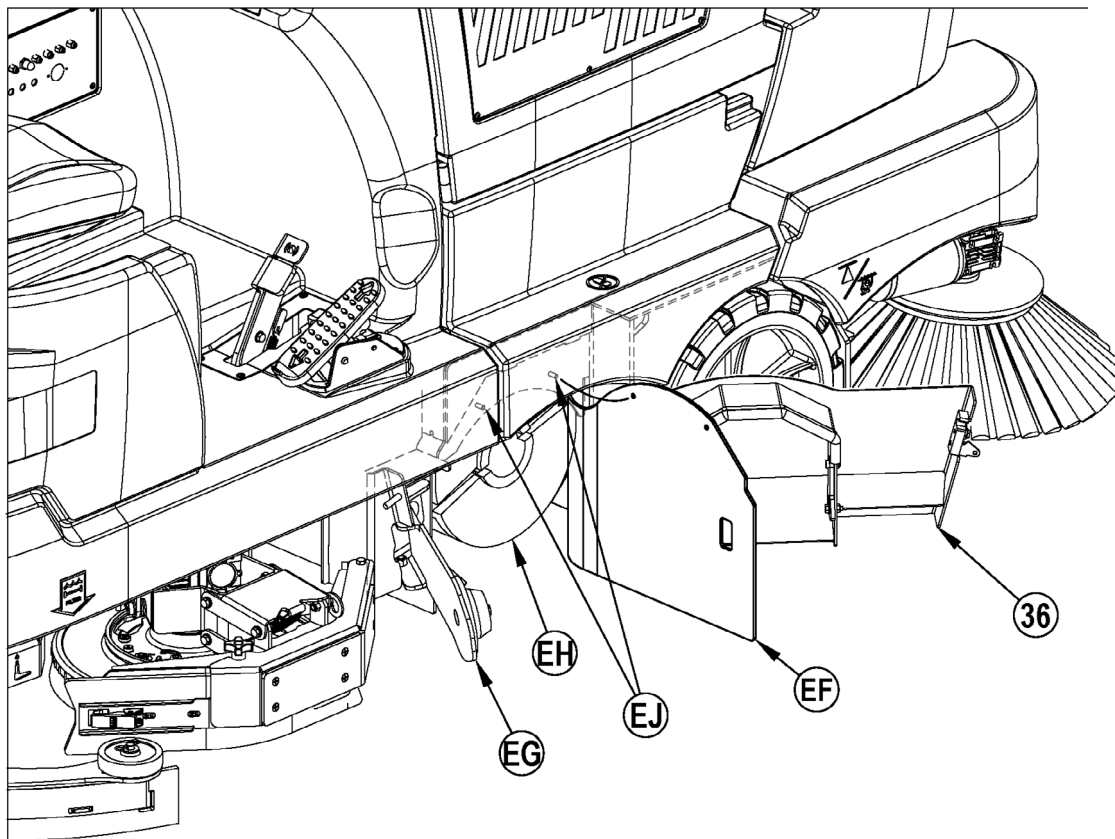

WARTUNG DER HAUPTKEHRWALZE

Höhenjustierung der Hauptkehrwalze...

- 1 Fahren Sie die Maschine an einen Bereich mit ebenem Boden, und aktivieren Sie die Feststellbremse.
- 2 **Siehe Abbildung 13.** Drücken Sie den One-Touch™-Schalter für die Kehrfunktion (Y) zum Absenken der Hauptkehrwalze. Die Maschine NICHT bewegen.
- 3 Das Steuerpedal (37) leicht drücken, um die Hauptkehrwalze zu starten und vor Ort 1 Minute lang laufen lassen. Auf diese Weise wird die Kehrwalze am Boden einen „Streifen“ polieren. Nach 1 Minute heben Sie die Kehrwalze, lösen die Feststellbremse und fahren die Maschine beiseite, damit der polierte Streifen sichtbar wird.
- 4 Betrachten Sie den polierten Streifen am Boden. Wenn die Breite des Streifens weniger als 2 Zoll (5,08 cm) oder mehr als 3 Zoll (7,62 cm) beträgt, muss die Kehrwalze eingestellt werden.
- 5 Drücken Sie zum Einstellen den Besenauswahlschalter (AA) zweimal oder so lange, bis die Anzeigeleuchte für die Hauptkehrwalze (Y1) blinkt. Die LCD-Anzeige (C) zeigt das Balkendiagramm der Besenposition (C8) und das Symbol für die Hauptkehrwalze (C9) an. Halten Sie den Schalter „Besenhöhe anheben“ (Z) gedrückt oder drücken Sie ihn mehrmals, um die „Hauptkehrwalze anzuheben, oder drücken Sie den Schalter „Besenhöhe absenken“ (BB), um die Hauptkehrwalze abzusenken (die Positionsanzeige wird nach oben und unten bewegt, um die Position der Kehrwalze anzuzeigen). Nach 10 Sekunden ohne Einstellen wird die Hauptkehrwalze in dieser Position eingestellt und das Menü „Einstellen“ verlassen.
Beginnen Sie mit der Positionsanzeige am oberen Ende des Balkendiagramms für einen neuen Besen. Stellen Sie die Positionsanzeige unten ein, wenn der Besen zusehends verschleißt. Ersetzen Sie den Besen, wenn die Positionsanzeige die Unterseite des Balkendiagramms erreicht.
- 6 Wiederholen Sie die Schritte 1 - 5, bis der polierte Streifen 2 - 3 Zoll (5,08 - 7,62 cm) breit ist. Die Breite des polierten Streifens sollte an beiden Enden der Kehrwalze gleich sein. Falls der Streifen abgefast ist, verlegen Sie die Maschine in einen anderen Bereich, und wiederholen Sie die Schritte 1 - 5. Falls der polierte Streifen noch immer angeschrägt ist, wenden Sie sich an Ihren Nilfisk-Händler, um Service zu erhalten.

ABBILDUNG 13

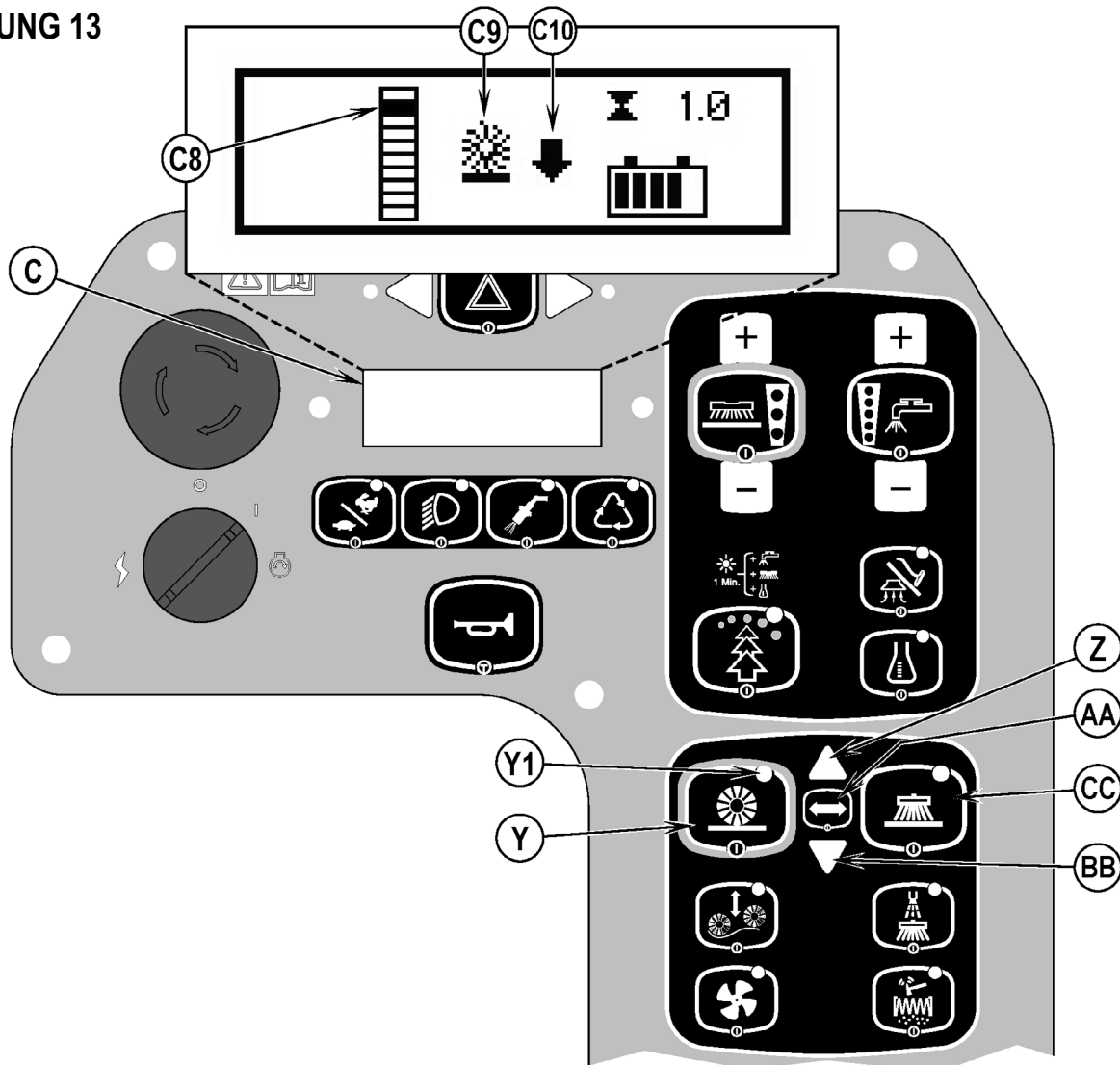

WARTUNG DES SEITENBESENS

Die Seitenbesen entfernen Schmutz und Ablagerungen von den Wänden oder Bordsteinen und bringen ihn in den Bereich der Hauptkehrwalze. Passen Sie den/die Seitenbesen so an, dass die Borsten den Boden im Bereich von (FG) bis (FH) wie in **Abbildung 14** dargestellt berühren, wenn der Besen abgesenkt ist und läuft.

Einstellen des Seitenbesens...

- 1 Drücken Sie den One-Touch™-Schalter für die Kehrfunktion (Y), um die Seitenbesen abzusenken. Bewegen Sie die Maschine NICHT.
- 2 **Siehe Abbildung 13.** Drücken Sie zum Einstellen den Besenauswahlschalter (AA) einmal. Die LCD-Anzeige (C) zeigt das Seitenbesen-Symbol. Halten Sie den Schalter „Besenhöhe anheben“ (Z) gedrückt, um den Seitenbesen anzuheben oder den Schalter „Besenhöhe absenken“ (BB), um die Seitenbesen abzusenken. Nach 10 Sekunden ohne Einstellen werden die Seitenbesen in dieser Position eingestellt. Das Menü „Einstellen“ wird beendet.

HINWEIS: Die Maschine ist mit angehobenen Seitenbesen abzustellen. Der Seitenbesen sollte erneuert werden, wenn die Borsten bis auf eine Länge von 3 Zoll (7,62 cm) abgenutzt sind, oder der Besen nicht mehr effizient ist.

So erneuern Sie den Seitenbesen...

- 1 Heben Sie den/die Seitenbesen an.
- 2 Greifen Sie unter den Seitenbesen und entfernen Sie die große, den Seitenbesen an Ort und Stelle haltende Quergriffmutter. Entfernen Sie daraufhin den Besen und die Kunststoffscheibe. **HINWEIS:** Die rechte Quergriffmutter verfügt über ein Rechtsgewinde, und die linke Quergriffmutter verfügt über ein Linksgewinde.
- 3 Installieren Sie den neuen Besen und die Kunststoffscheibe, indem Sie die drei Passstifte ausrichten und drücken. Installieren Sie erneut die Quergriffmutter, und ziehen Sie diese fest.

ABBILDUNG 14

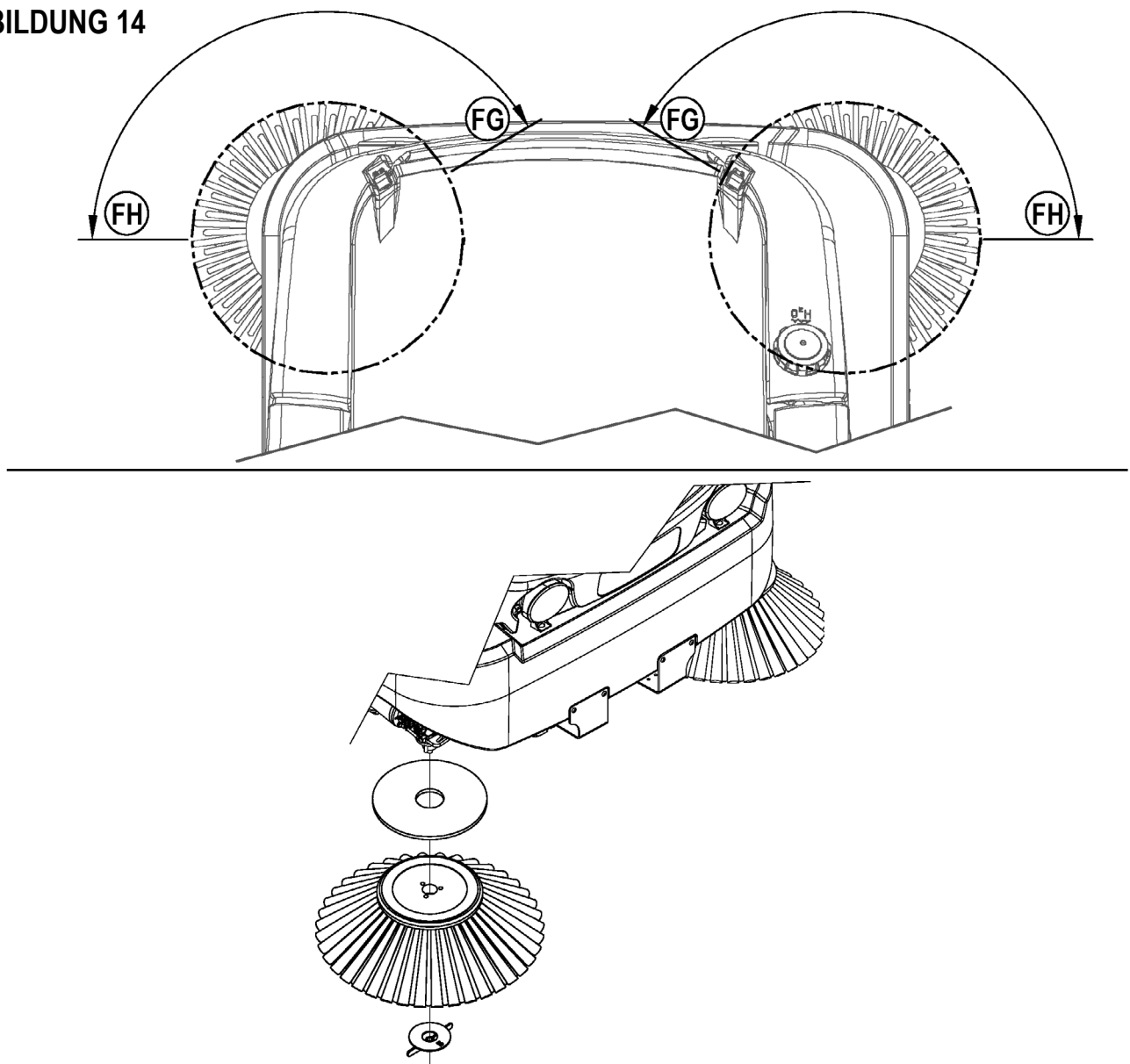

WARTUNG DER SAUGLEISTE

Wenn die Saugleiste schmale Wasserspuren hinterlässt, sind die Wischblätter u. U. verschmutzt oder beschädigt. Entfernen Sie die Saugleiste, spülen Sie diese unter warmem Wasser, und prüfen Sie die Wischblätter. Drehen Sie die Wischblätter um oder ersetzen Sie sie, wenn sie angeschnitten, gerissen, gewellt oder verschlissen sind.

So wenden oder ersetzen Sie das Wischblatt der hinteren Saugleiste...

- 1 **Siehe Abbildung 15.** Heben Sie das Saugleistengerät vom Boden, und öffnen Sie den Riegel (GA) am Saugleistengerät.
- 2 Entfernen Sie das Spannungsstahlband (GB).
- 3 Schieben Sie das hintere Wischblatt von den Passstiften.
- 4 Das Hauptschürzenblatt hat 4 beim Betrieb benutzte Kanten (siehe Abbildung). Wenden Sie das Wischblatt so, dass eine reine, unbeschädigte Kante zur Maschinenfront zeigt. Ersetzen Sie das Wischblatt, wenn alle 4 Kanten weitgehend eingeknickt, abgenutzt oder verschlissen sind.
- 5 Installieren Sie das Wischblatt, indem Sie die Schritte in umgekehrter Reihenfolge ausführen, und justieren Sie die Saugleiste.

ABBILDUNG 15

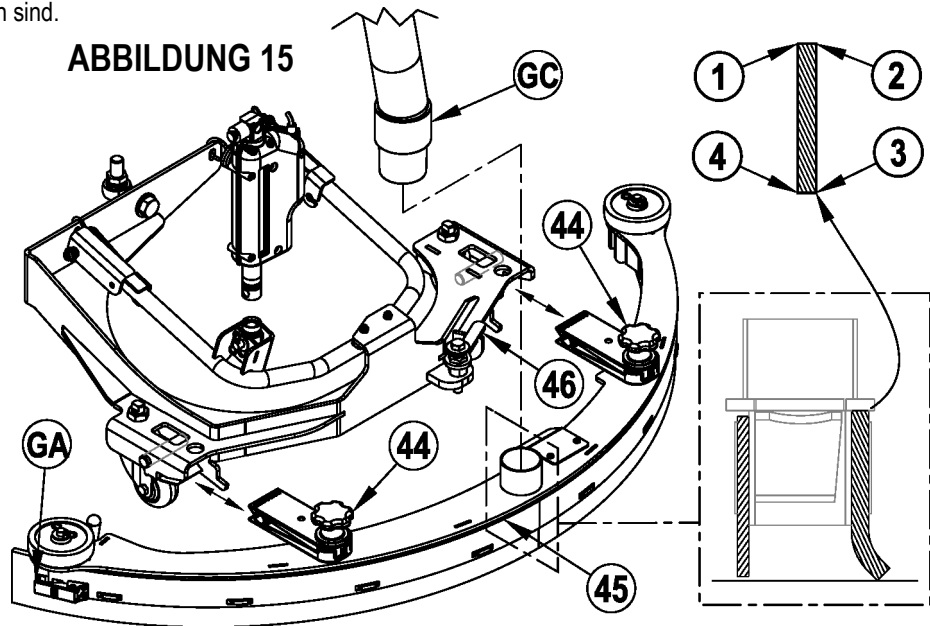

So wenden oder ersetzen Sie das vordere Wischblatt der Saugleiste...

- 1 **Siehe Abbildung 15.** Heben Sie die Saugleiste vom Boden an. Nehmen Sie den Saugleistenschlauch (GC) vom Saugleistengerät ab.
- 2 Lösen Sie die (2) Knöpfe zum Entfernen der Saugleiste (44) an den Saugleistenclips, und entfernen Sie die Saugleisten-Baugruppe (45) aus der Befestigung.
- 3 Lösen Sie die Klemme zum Drücken/Ziehen (GD), und entfernen Sie den Schweißstreifen (GE) und das vordere Saugleistenwischblatt (GF).
- 4 Das Hauptschürzenblatt hat 4 beim Betrieb benutzte Kanten (siehe Abbildung). Wenden Sie das Wischblatt so, dass eine saubere, unbeschädigte Kante zur Vorderseite der Maschine zeigt. Ersetzen Sie das Wischblatt, wenn alle 4 Kanten weitgehend eingeknickt, abgenutzt oder verschlissen sind.
- 5 Installieren Sie das Wischblatt, indem Sie die Schritte in umgekehrter Reihenfolge ausführen, und justieren Sie die Saugleiste.

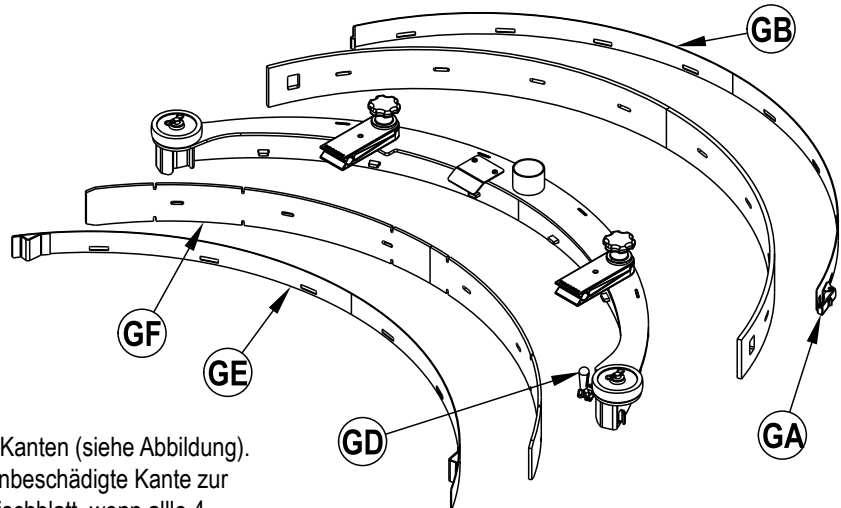

JUSTIERUNG DER SAUGLEISTE

Justierung des Winkels der Saugleiste

Justieren Sie den Anstellwinkel der Saugleiste nach jedem Umwenden bzw. Austauschen des Wischblattes, oder wenn die Saugleiste den Boden nicht trocken wischt.

- 1 Parken Sie die Maschine auf einer glatten, ebenen Oberfläche.
- 2 Senken Sie die Saugleiste und bewegen Sie die Maschine leicht nach vorne.
- 3 Heben Sie den Griff zum Einstellen der Neigung der Saugleiste (46) aus seinem Bügel heraus. Drehen Sie den Griff, und lassen Sie ihn zurück auf die Sechskantmutter fallen. Verwenden Sie den Griff dazu, die Sechskantmutter so zu drehen, dass das Blatt der hinteren Saugleiste den Boden gleichmäßig mit seiner vollständigen Auflagefläche berührt und dass diese, wie im Querschnitt dargestellt, leicht geneigt ist. Wenn die Einstellung abgeschlossen ist, versetzen Sie den Griff wieder in seinen Bügel.

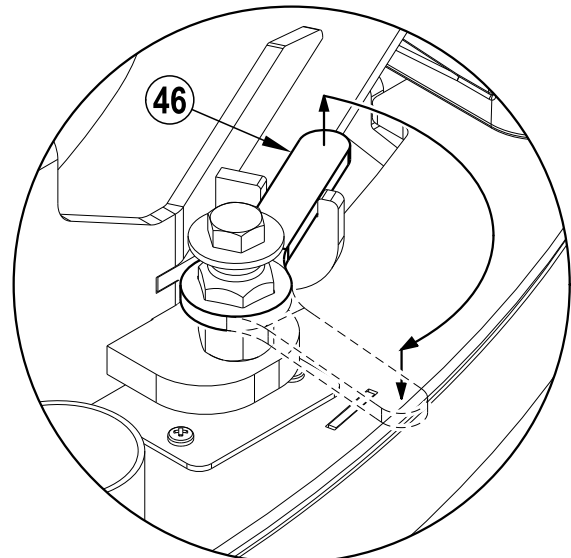

STAUBEINDÄMMUNGSFILTER DES SCHMUTZAUFNAHMEBEHÄLTERS

Der Staubeindämmungsfilter des Schmutzaufnahmebehälters muss regelmäßig gereinigt werden, um die Leistungsfähigkeit des Saugsystems aufrecht zu erhalten. Richten Sie sich nach den für den Filterservice empfohlenen Zeitabständen, um die längstmögliche Lebensdauer für Ihren Filter zu erzielen.

⚠ VORSICHT!

Verwenden Sie in dieser Maschine nur die zugelassenen Staubabsaugungsfilter mit hoher Kapazität von Nilfisk. Die Verwendung von Standard-Plisseefiltern führt zu unzureichendem Luftstrom, unangemessenem Sauberschütteln und potentieller Beschädigung der Maschine.

Tragen Sie beim Reinigen des Filters eine Schutzbrille.

Punktieren Sie den Papierfilter nicht.

Reinigen Sie den Filter in einem gut entlüfteten Bereich.

Entnehmen des Staubeindämmungsfilters des Schmutzaufnahmebehälters...

- 1 **Siehe Abbildung 16.** Entriegeln Sie die Riegel der Behälterabdeckung (16), und heben Sie die Behälterabdeckung an.
- 2 Lösen Sie zwei Flügelmutter (HA), schieben Sie anschließend die Filter-Schüttler-Motor-Baugruppe (HB) nach links, und heben Sie sie aus dem Behälter heraus.
- 3 Hängen Sie die Schüttler-Baugruppe an die Türangel der Behälterbaugruppe (HC).
- 4 Prüfen Sie die Oberseite des Staubeindämmungsfilters des Schmutzaufnahmebehälters (17) auf Schäden. Eine große Menge Staub an der Oberseite des Filters lässt im Allgemeinen auf ein Loch im Filter oder eine Beschädigung der Filterdichtung schließen.
- 5 Heben Sie den Staubeindämmungsfilter des Schmutzaufnahmebehälters (17) aus der Maschine.

- 6 **Reinigen Sie den Filter nach einer der unten stehenden Methoden:**

Methode „A“

Saugen Sie losen Staub vom Filter. Daraufhin schlagen Sie den Filter **leicht** gegen eine flache Oberfläche (mit der schmutzigen Seite nach unten), um losen Staub und Schmutz zu entfernen. **HINWEIS:** Seien Sie vorsichtig, die Dichtung nicht zu beschädigen.

Methode „B“

Saugen Sie losen Staub vom Filter ab. Blasen Sie dann Druckluft (maximaler Druck 100 psi) in die saubere Seite des Filters (in entgegengesetzter Richtung zum Luftstrom).

Methode „C“

Saugen Sie losen Staub vom Filter ab. Spülen Sie den Filter unter einem sanften Wasserstrom (maximaler Druck 40 psi). Lassen Sie den Filter **vollständig** trocknen, bevor Sie ihn wieder in die Maschine einsetzen. Es wird empfohlen, dass Sie einen Ersatzfilter zur Hand haben, den Sie benutzen können, während der gewaschene Filter trocknet.

- 7 Halten Sie die Leiste (HD) frei von Staub oder grobem Schmutz. An diesem Punkt berührt die Filterdichtung den Behälter.
- 8 Beim Installieren des Filters befolgen Sie bitte die Anweisungen in umgekehrter Reihenfolge. Falls die Dichtung des Filters zerrissen ist oder fehlt, ist diese zu erneuern. **HINWEIS:** Das Wiedereinsetzen muss so erfolgen, dass der Luftstromaufkleber nach oben zeigt, wie in der Abbildung zu sehen.

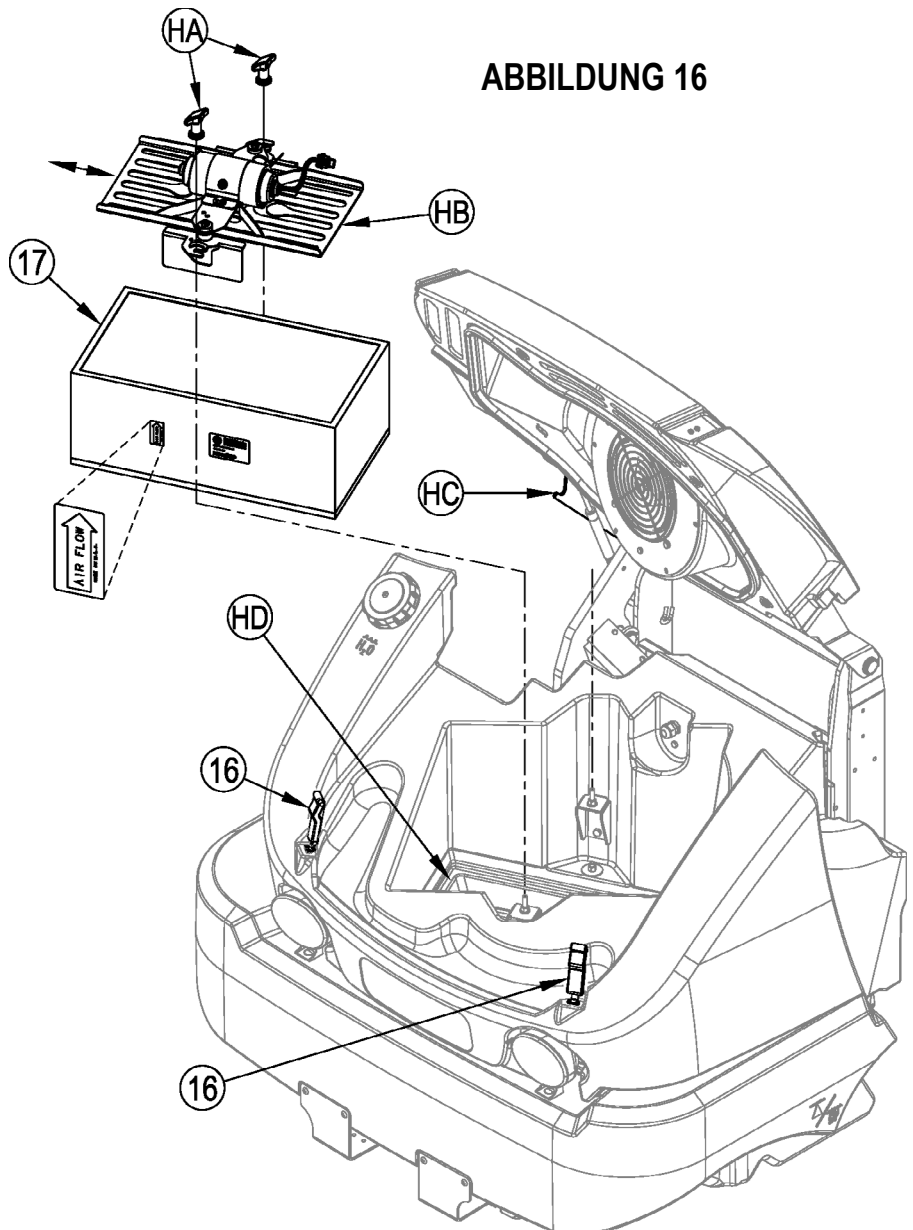

WARTUNG DER SEITENSCHÜRZEN

⚠ VORSICHT!

Schalten Sie den Schlüsselschalter aus (O) und ziehen Sie den Schlüssel ab, bevor Sie die Bürsten austauschen und eine Wartungsluke öffnen.

Die Seitenschürzen leiten das Schmutzwasser zur Saugleiste und tragen dazu bei, das Wasser innerhalb des Reinigungspfad der Maschine zu halten. Bei Normalbetrieb werden die Wischblätter gleichzeitig abgenutzt. **HINWEIS:** Die Wischblätter an jeder Schürzenvorrichtung werden mit Halterungen fixiert, die keine Werkzeuge erfordern.

Umwenden bzw. Ersetzen des vorderen Saugleistenwischblatts (JD)...

- 1 **Siehe Abbildung 17.** Lösen Sie den Halteknopf (40), und schwingen Sie die Kantenführung (JA) auf, wie in der Abbildung zu sehen. **HINWEIS:** Die Kantenführung ist nur an der Schürze auf der rechten Seite vorhanden.
- 2 Entfernen Sie die beiden Flügelknöpfe (JB). Entfernen Sie den Schweißstreifen (JC) und das vordere Saugleistenwischblatt (JD) aus der Innenseite der Schürze.
- 3 Die Saugleistenwischblätter verfügen über 4 beim Betrieb benutzte Kanten (siehe Abbildung). Wenden Sie die Wischblätter so, dass eine reine, unbeschädigte Kante zur Maschinenfront zeigt. Ersetzen Sie die Wischblätter satzweise, wenn alle 4 Kanten eingeknickt, abgenutzt oder verschlissen sind.
- 4 Befolgen Sie die Schritte in umgekehrter Reihenfolge, um das vordere Saugleistenwischblatt einzusetzen.

Umwenden bzw. Ersetzen des vorderen Saugleistenwischblatts (JG)...

- 1 **Siehe Abbildung 17.** Lösen Sie den Halteknopf (40), und schwingen Sie die Kantenführung (JA) auf, wie in der Abbildung zu sehen. **HINWEIS:** Die Kantenführung ist nur an der Schürze auf der rechten Seite vorhanden.
- 2 Entriegeln Sie die Riegel-Baugruppe (JE) an der Hinterseite der Schürzen-Baugruppe. Schwenken Sie den Haltestreifen (JF) aus, und haken Sie die Vorderseite der Schürzenbaugruppe aus. Entfernen Sie das vordere Saugwischblatt (JG) aus der Schürzen-Baugruppe.
- 3 Die vorderen Saugwischblätter verfügen wie angezeigt über 2 beim Betrieb benutzte Kanten. Wenden Sie das Wischblatt so, dass eine reine, unbeschädigte Kante zur Maschinenmitte zeigt. Ersetzen Sie die Wischblätter satzweise, wenn beide benutzten Kanten eingeknickt, abgenutzt oder verschlissen sind.
- 4 Befolgen Sie die Schritte in umgekehrter Reihenfolge, um das vordere Saugleistenwischblatt einzusetzen.

ABBILDUNG 17

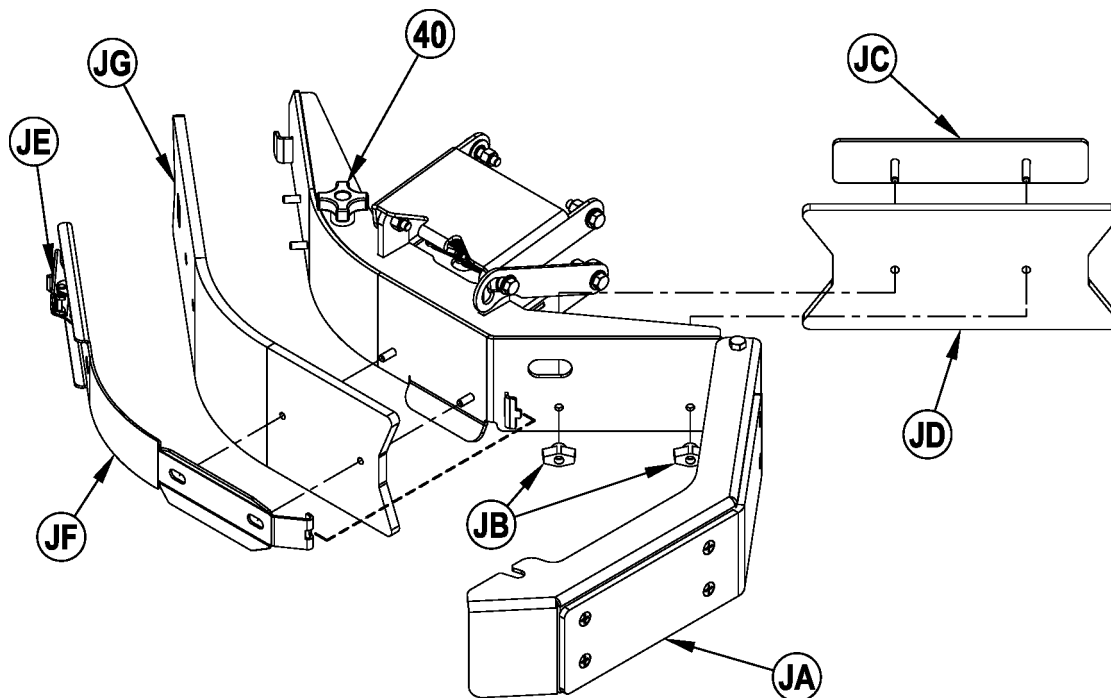

FEHLERBEHEBUNG

Falls die Ursache der Probleme nicht unter den im Folgenden angeführten möglichen Ursachen zu finden ist, so ist das ein Zeichen dafür, dass ein schwerwiegenderes Problem vorliegt. Setzen Sie sich unverzüglich zwecks eines Service mit Ihrem Nilfisk Servicezentrum in Verbindung.

AUSLÖSEN DER AUTOMATSICHERUNGEN

Die Automatsicherungen befinden sich an der Automatsicherungstafel im Fahrerabteil. Die Automatsicherungen schützen die elektrischen Stromkreise sowie die Motoren vor Beschädigungen durch Überlastung. Beim Auslösen einer Automatsicherung versuchen Sie bitte, die Ursache festzustellen.

- Automatsicherung Zündstromkreis (CB1/20 A). Mögliche Ursache: **siehe 1 weiter unten**
- Automatsicherung Zündstromkreis (CB2/25 A). Mögliche Ursache: **siehe 1 weiter unten**
- Automatsicherung Zündstromkreis (CB3/25 A). Mögliche Ursache: **siehe 1 weiter unten**
- Automatsicherung Zündstromkreis (CB4 / 5 A). Mögliche Ursache: **siehe 1 weiter unten**
- Automatsicherung Staubeindämmung (CB5 / 10 A). Mögliche Ursache: **siehe 1 weiter unten**
- Automatsicherung Zündstromkreis (CB6/15 A). Mögliche Ursache: **siehe 1 weiter unten**
- Automatsicherung Seitenbesen (CB7/25 A). Mögliche Ursache: **siehe 1 weiter unten**
- Automatsicherung des Motors (CB9/15 A). Mögliche Ursache: **siehe 1 weiter unten**
- Automatsicherung Lenken durch Kabel (CB10/25 A). Mögliche Ursache: **siehe 1 weiter unten**
- Automatsicherung Glühkerze (nur Diesel) (CB11/40 A). Mögliche Ursache: **siehe 1 weiter unten**
- Automatsicherung Zündstromkreis (CB12/15 A). Mögliche Ursache: **siehe 1 weiter unten**

1 Elektrischer Kurzschluss (lassen Sie die Maschine durch Ihr Nilfisk Servicezentrum oder einen qualifizierten Elektriker prüfen)

Automatsicherung Hydraulik (CB 8/ 25 A). Mögliche Ursache: **siehe Kapitel 1 und 2 weiter unten**

- 1 Kurzschluss in der Elektrik (lassen Sie die Maschine durch Ihr Nilfisk Servicezentrum oder einen qualifizierten Elektriker prüfen)
- 2 Behälter überladen (Behälter prüfen)

Nach der Beseitigung des Problems drücken Sie den Knopf, um die Automatsicherung zurückzusetzen. Falls der Knopf nicht gedrückt bleibt, warten Sie 5 Minuten ab, und versuchen Sie erneut, den Knopf zu drücken. Sollte die Automatsicherung wiederholt auslösen, wenden Sie sich bitte zwecks Service an Ihr Nilfisk Servicezentrum.

Automatsicherung Zündstromkreis (CB1)

- Magnetventil Haupt-Frischwasserzufuhr (L1)
- Schaltschütz Motor Linke Bürste (K1)
- Schaltschütz Motor Mittlere Bürste (K2)
- Schaltschütz Motor Rechte Bürste (K3)
- Schaltschütz Besenmotor (K4)
- Schaltschütz Saugmotor (K5)
- Schaltschütz Motor Staubeindämmung (K6)
- Schaltschütz Seitenbesen (K8)
- Schaltschütz Motor Hydraulikpumpe (K11)
- Schaltschütz Motor Hydraulikpumpe (K12)
- Schüttlermotor (M14)
- Warnleuchte (LT10)

Automatsicherung Zündstromkreis (CB2)

- Pumpe für Erweitertes Scheuern (M25)
- Pumpe für niedrigen Druck (M23) optional
- DustGuard™-Pumpe (M22)
- DustGuard™-Ventil (L2)
- Pumpe für Lösungsmittelzufuhr (M19) optional
- Hupe (H2)
- Backup Akustischer Alarm (H1)

Automatsicherung Zündstromkreis (CB3)

- Zusätzlicher Schaltschütz (K9)

IGN-Automatsicherung (CB4)

- Handleuchte (LT1)

Automatsicherung Staubeindämmungsfilter (CB5)

- Motor Staubeindämmung (M5)
- Schaltschütz Motor Staubeindämmung (K6)

Automatsicherung Zündstromkreis (CB6)

- Rechter Scheinwerfer (LT2)
- Linker Scheinwerfer (LT3)
- Lampe (LT8) optional

Automatsicherung Seitenbesen (CB7)

- Motor Rechter Seitenbesen (M8)
 - Motor Linker Seitenbesen (M9)
 - Schaltschütz Seitenbesen (K8)
- #### Automatsicherung Hydraulik (CB8)
- Schaltschütz Motor Hydraulikpumpe (M10)
 - Schaltschütz Hydraulik (K11)
 - Schaltschütz Hydraulik (K12)

Automatsicherung Motorsystem (CB9)

- Zusatzrelais (K15)

Lenken durch Automatsicherung Kabelsystem (CB10)

- Schaltschütz Lenken (K10)

Automatsicherung Glühkerze (CB11)

- Glühkerzen-Relais (K13)

Automatsicherung des Zündstromkreises (CB12)

- 12V-Steckdose (optional)

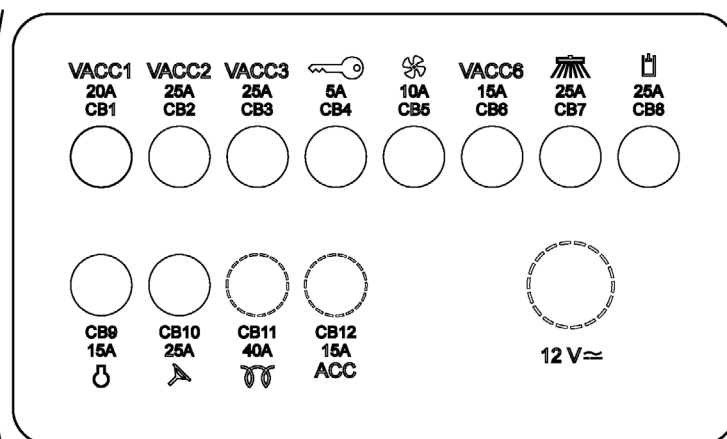
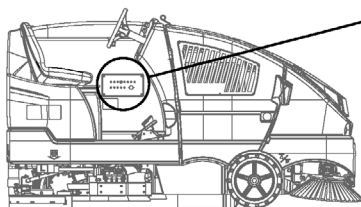

ALLGEMEINE FEHLERSUCHE AN DER MASCHINE

Bevor Sie Ihre Fehlersuche starten, prüfen Sie Folgendes:

- der Notaus-Stopp-Schalter (**B**) am Fahrerbedienpult wird deaktiviert (Drehen im Uhrzeigersinn).
- der Sitzschalter wird geschlossen.
- die Batterie-Stopp-Platte (**AC**) befindet sich an ihrem Platz (Batteriemodelle).
- Ausgelöste Automatsicherungen zurücksetzen.

Problem	Mögliche Ursache	Abhilfe
Geringe Wasseraufnahme	Wischblätter abgenutzt oder rissig	Wenden oder ersetzen
	Saugleiste falsch justiert	So nachjustieren, dass die Wischblätter den Boden über die gesamte Breite berühren
	Schmutzwassertank voll	Schmutzwassertank entleeren
	Schmutzwasserablassschlauch undicht	Stopfen fest einsetzen oder auswechseln
	Schmutzwassertankdeckel undicht	Dichtung auswechseln; Deckel genau aufsetzen
	Schmutz sitzt an Saugleiste fest	Saugleistengerät reinigen
	Saugschlauch verstopft	Schmutz entfernen
	Frischwasserverbrauch zu hoch	Durchfluss über die Frischwassertaste im Bedienfeld reduzieren
Schwache Scheuerleistung	Abgenutzte Bürste	Bürsten drehen und austauschen
	Falscher Bürstentyp	Kontakt zu Nilfisk aufnehmen
	Falsches Reinigungsmittel	Kontakt zu Nilfisk aufnehmen
	Maschine fährt zu schnell	Fahrtempo senken
	Flüssigkeitsabgabe zu gering	Durchfluss über die Frischwassertaste im Bedienfeld erhöhen
	Falsches Mischverhältnis des Reinigungsmittels	Verdünnungseinstellung prüfen bei Ausrüstung mit EcoFlex
Schwache Kehrleistung	Besen falsch justiert	Besen einstellen
	Schmutzauffangbehälter voll	Leerer Behälter
	Borsten des Besens verschlissen oder gekrümmt	Besen ersetzen oder drehen
	Schürzen des Besengehäuses beschädigt oder verschlissen	Schürzen ersetzen
	Besen nicht drehen	Siehe Wartungsanleitung
Flüssigkeitsabgabe zu gering oder kein Frischwasser	Frischwassertank leer	Frischwassertank füllen
	Frischwasserleitungen, Ventil oder Filter verstopft	Leitungen/Ventil spülen / Frischwasserfilter reinigen
	Lösung abgeschaltet (AUS/OFF)	Aktivieren Sie den Durchfluss über den Frischwasserschalter im Bedienfeld / Prüfen Sie das Auslassventil in der offenen Position
	Frischwasser-Magnetventil verstopft oder defekt	Ventil reinigen oder ersetzen (siehe Wartungsanleitung)
Maschine läuft nicht	5 Amp (CB4) Automatsicherung ausgelöst	Auf elektrischen Kurzschluss prüfen und zurücksetzen
	Not-Aus aktiviert	Zum Zurücksetzen den Notaus-Knopf im Uhrzeigersinn drehen.
	Regler Hauptsystem	Störungs-Codes prüfen (siehe Wartungsanleitung)

Problem	Mögliche Ursache	Abhilfe
Kein Vorwärts-Rückwärts-Fahrtrieb	Feststellbremse betätigt	Feststellbremse lösen
	Not-Aus aktiviert	Zum Zurücksetzen den Not-Aus-Knopf im Uhrzeigersinn drehen.
	Automatsicherungen ausgelöst	Ausgelöste Automatsicherungen zurücksetzen
Saugfunktion wird ausgeschaltet und zeigt „VOLL“ an, wenn der Auffangbehälter nicht voll ist	Saugleistungsschlauch verstopft	Schmutz beseitigen
	Große Wassermengen werden bei hoher Fahrgeschwindigkeit gesaugt	Arbeitstempo senken oder Selbstabschaltung deaktivieren (siehe Wartungsanleitung)
Keine Reinigungsmittelzufuhr (nur EcoFlex-Modelle)	Reinigungsmittelpatrone leer	Reinigungsmittelpatrone füllen
	Verstopftes oder abgeknicktes Reinigungsmittelrohr	Das System spülen, Rohre gerade legen, alle Knicke beseitigen
	Trockener Dichtungsdeckel der Reinigungsmittelpatrone ist undicht.	Trockenen Dichtungsdeckel wieder korrekt einsetzen
	Verkabelung der Reinigungsmittelpumpe ist abgeklemmt oder verkehrt angeschlossen	Schließen Sie die Verkabelung (erneut) an
Haupt- und/oder Seitenbesen laufen nicht	Schmutzpartikel um den Walzenantrieb gewickelt (Schmutzpartikel entfernen)	Schmutz entfernen
	Schmutzaufnahmebehälter ist nicht vollständig unten	Schmutzaufnahmebehälter vollständig absenken
	Automatsicherung ausgelöst	Ausgelöste Automatsicherung zurücksetzen
Schmutzaufnahmebehälter lässt sich nicht anheben	Automatsicherung ausgelöst	Ausgelöste Automatsicherung zurücksetzen
	Behälter überladen	Schmutzaufnahmebehälter prüfen
Auskipplappe des Schmutzaufnahmebehälters lässt sich nicht öffnen	Auskipplappe durch Grobschmutz verstopft	Grobschmutz entfernen und Kanten oder Schmutzkammer reinigen
Bürstensystem läuft nicht	Schmutzaufnahmebehälter ist nicht vollständig unten	Schmutzaufnahmebehälter vollständig absenken

TECHNISCHE DATEN (wie am Gerät installiert und getestet)

Modell	CS7000 Hybrid (Propan)	CS7000 Hybrid (Diesel)
Modellnr.	56509003	56509004
Schutzklasse	IPX4	IPX4
Schalldruck (ISO 11201)	82dB LpA, 3dB $u(L_w)$	81dB LpA, 3dB $u(L_w)$
Geräuschpegel (ISO 3744)	103dB L_{WA}	102dB L_{WA}
Zulässiges Gesamtgewicht	4676 lbs. (2121 kg)	4537 lbs. (2058 kg)
Transportgewicht	3636 lbs. (1649 kg)	3511 lbs. (1593 kg)
Vibrationen an Bedienelementen (ISO 5349-1)	0,33 m/s ²	0,35 m/s ²
Vibrationen an Bedienelementen (ISO 5349-1) Unsicherheit	0,03 m/s ²	0,03 m/s ²
Vibrationen des Sitzes (EN 1032)	0,03 m/s ²	0,03 m/s ²
Kapazität des Reinigungsmittel tanks	75 gal (284 L)	75 gal (284 L)
Kapazität des Schmutzwassertanks	75 gal (284 L)	75 gal (284 L)
Kapazität des DustGuard™-Behälters	29 gal (110 L)	29 gal (110 L)
Maximale Bodenbelastung des Rads (rechts vorne)	104,5 psi / 0,720 N/mm ²	102,8 psi / 0,709 N/mm ²
Maximale Bodenbelastung des Rades (links vorne)	104,5 psi / 0,721 N/mm ²	107,9 psi / 0,743 N/mm ²
Maximale Bodenbelastung des Rades (hinten Mitte)	146 psi / 1,007 N/mm ²	136,5 psi / 0,941 N/mm ²
Steigvermögen Transport	21 % (12 °)	21 % (12 °)
Steigvermögen Reinigung	17,6 % (10 °)	17,6 % (10 °)

Modell	CS7000 ePower (Batterie)
Modellnr.	56509005
Spannung, Batterie	36 V
Batteriekapazität	800 AH
Schutzklasse	IPX4
Schalldruck (ISO 11201)	72dB LpA, 3dB $u(L_w)$
Zulässiges Gesamtgewicht	5716 lbs. (2593 kg)
Transportgewicht	4682 lbs. (2124 kg)
Vibrationen an Bedienelementen (ISO 5349-1)	0,36 m/s ²
Vibrationen an Bedienelementen (ISO 5349-1) Unsicherheit	0,04 m/s ²
Vibrationen des Sitzes (EN 1032)	0,02 m/s ²
Kapazität des Reinigungsmittel tanks	75 gal (284 L)
Kapazität des Schmutzwassertanks	75 gal (284 L)
Kapazität des DustGuard™-Tanks	29 gal (110 L)
Maximale Bodenbelastung des Rads (rechts vorne)	126,6 psi / 0,873 N/mm ²
Maximale Bodenbelastung des Rads (links vorne)	125,1 psi / 0,863 N/mm ²
Maximale Bodenbelastung des Rads (hinten Mitte)	147,9 psi / 1,019 N/mm ²
Steigvermögen Transport	21 % (12 °)
Steigvermögen Reinigung	17,6 % (10 °)

Materialzusammensetzung und Recycling-Fähigkeit

Typ	% des Maschinengewichts Propangas	% des Maschinengewichts Diesel	% des Maschinengewichts Batterie	% Recycling- fähig
Aluminium	0,5 %	0,5 %	0,3 %	100 %
Elektrische / Motoren / Verbrennungsmotoren - versch.	27 %	29,3 %	50,1 %	29 %
Eisenhaltige Metalle	53,8 %	51 %	35,2 %	100 %
Kabelbäume / Kabel	1,1 %	1,2%	0,9%	80%
Flüssigkeiten	0,7 %	0,7%	0,9%	100%
Kunststoff - nicht recyclingfähig	1,5%	1,8%	1,1%	0%
Kunststoff - recyclingfähig	0,9%	0,7 %	0,4%	100%
Polyethylen	12%	12,3%	9,2%	92%
Gummi	2,5%	2,5%	1,9%	20%

TABLE DES MATIÈRES

	Page
Introduction	B-2
Pièces et service après-vente	B-3
Plaque d'identification.....	B-3
Livraison	B-3
Avertissements	B-4 – B-5
Informations générales.....	B-6 – B-7
Apprenez à connaître votre machine / Panneau de commande	B-8 – B-12
Préparation de la machine	
Liste de contrôle avant l'utilisation.....	B-13
Huile moteur	B-14
Liquide de refroidissement du moteur	B-15
Filtre à air du moteur	B-15
Carburant.....	B-15
Installation de la batterie.....	B-16
Brosse principale	B-17
Brosses à récurer	B-17
Remplissage du réservoir de solution et du réservoir DustGuard™	B-18
Fonctionnement de la machine	B-19
Démarrage du moteur Diesel	B-19
Démarrage du moteur au propane	B-19
Système de détergent (EcoFlex™ uniquement).....	B-20 – B-21
Balayage.....	B-22 – B-23
Vidange de la trémie.....	B-22 – B-23
Lavage.....	B-24 – B-25
Après l'utilisation de la machine	B-26
Arrêt du moteur Diesel.....	B-26
Arrêt du moteur au propane	B-26
Huile hydraulique.....	B-26
Programme d'entretien	B-27
Lubrification	B-28
Chargement de la batterie (modèles à batterie).....	B-29
Chargement du bloc de batteries (modèles hybrides).....	B-30
Entretien de la brosse principale	B-31 – B-32
Entretien des brosses latérales	B-33
Entretien de la raclette.....	B-34
Filtre de dépoussiérage	B-35
Entretien de la bavette latérale.....	B-36
Dépannage	B-37 – B-39
Emplacement des disjoncteurs.....	B-37
Spécifications techniques	B-40
Composition des matériaux et recyclabilité	B-41

INTRODUCTION

Ce mode d'emploi vous permettra d'exploiter au maximum les fonctionnalités de votre autolaveuse Nilfisk™. Lisez-le attentivement avant d'utiliser la machine. Dans ce manuel, les références à la « droite » et la « gauche » concernent les positions vues du siège du conducteur.

Note : les nombres ou lettres entre parenthèses indiquent un élément illustré aux pages B-8 – B-12, sauf en cas de référence au numéro d'une illustration particulière.

PIÈCES ET SERVICE APRÈS-VENTE

Si nécessaire, les réparations doivent être effectuées par votre centre de service Nilfisk agréé. Ce centre emploie du personnel formé en usine et maintient un inventaire de pièces de rechange et d'accessoires originaux Nilfisk.

Pour tout entretien ou réparation, contactez le Service agréé Nilfisk mentionné ci-dessous. Veuillez préciser le modèle et le numéro de série de votre machine dans toute communication.

(Revendeur, apposez votre autocollant ici.)

PLAQUE D'IDENTIFICATION

La référence du modèle et le numéro de série de votre machine figurent sur la plaque d'identification. La première plaque d'identification est située sur la paroi du compartiment de l'opérateur, juste en dessous de l'autocollant du disjoncteur. La deuxième plaque est apposée sur le châssis, sous le réservoir de récupération. Ces informations sont nécessaires lors de la commande de pièces détachées pour votre machine. Utilisez l'espace ci-dessous pour consigner ces renseignements en vue d'une utilisation ultérieure.

MODÈLE _____

NUMÉRO DE SÉRIE _____

CODE DE DATE _____

Note : pour de plus amples informations sur les spécifications et les données techniques du moteur, consultez les manuels de l'opérateur et d'entretien qui vous ont été remis séparément par le fabricant.

DÉBALLAGE

Lors de la livraison, veuillez inspecter attentivement la caisse de conditionnement et la machine afin de détecter tout dommage éventuel. En cas de dommages manifestes, conservez l'ensemble de la caisse de conditionnement afin qu'elle puisse être inspectée par la société chargée de la livraison de la machine. Prenez immédiatement contact avec la société de transport pour rédiger une déclaration de dégât de fret.

- 1 Une fois l'emballage enlevé, retirez les cales en bois situées près des roues.
- 2 Vérifiez le niveau d'huile de moteur et de liquide de refroidissement.
- 3 Vérifiez le niveau d'huile hydraulique.
- 4 Lisez avec attention la section « Préparation de la machine », puis remplissez le réservoir de carburant.
- 5 Placez une rampe contre la partie avant de la palette.
- 6 Avant de mettre le moteur en marche, lisez attentivement les instructions figurant dans les sections « Commandes » et « Fonctionnement de la machine » du présent manuel. Faites descendre doucement la machine sur la rampe en marche avant. Avec le pied, exercez une légère pression sur la pédale de frein tant que la machine n'est pas complètement sur le sol.

ATTENTION !

- Faites preuve d'une extrême PRUDENCE lorsque vous utilisez cette machine. Assurez-vous de connaître parfaitement le mode de fonctionnement de cette machine avant de vous en servir. Si vous avez des questions, contactez votre responsable technique ou votre revendeur professionnel Nilfisk.
- Si la machine ne fonctionne pas correctement, n'essayez pas de la réparer vous-même, à moins d'y être invité par votre supérieur. Demandez à un revendeur Nilfisk agréé ou à un mécanicien qualifié de votre entreprise de procéder aux réglages nécessaires.
- Soyez très prudent lorsque vous travaillez sur cette machine. Les vêtements amples, les cheveux longs et les bijoux peuvent être entraînés dans les parties mobiles de la machine. Positionnez l'interrupteur principal en position d'arrêt (O) et enlevez la clé avant d'entretenir la machine. Actionnez le frein de stationnement avant de descendre de la machine. Appliquez toutes les précautions d'usage et prêtez une attention toute particulière aux autocollants jaunes apposés sur la machine.
- Descendez lentement les plans inclinés. Utilisez la pédale de frein (38) pour contrôler la vitesse de la machine quand vous descendez des plans inclinés. NE faites PAS tourner la machine sur un plan incliné ; roulez en ligne droite vers le haut ou vers le bas.
- L'inclinaison maximale recommandée pour le balayage et le nettoyage est de 10°. L'inclinaison maximale recommandée pour le transport est de 10°.

ALTÉRATIONS

Les altérations et ajouts d'éléments à la machine de lavage, qui affectent ses capacités et son fonctionnement sécurisé, ne doivent pas être réalisés sans le consentement préalable et écrit de Nilfisk-Advance Inc. Toute altération non approuvée annulera la garantie de la machine. En outre, le client sera entièrement responsable des accidents associés.

CONSIGNES DE PRUDENCE ET DE SÉCURITÉ

Les symboles reproduits ci-dessous sont utilisés par Nilfisk pour attirer l'attention de l'opérateur sur des situations potentiellement dangereuses. Il est donc conseillé de lire attentivement ces indications et de prendre les mesures adéquates en vue de protéger le personnel et le matériel.

DANGER !

Ce symbole est utilisé pour mettre l'opérateur en garde contre les risques immédiats pouvant entraîner des blessures graves, voire un décès.

AVERTISSEMENT !

Ce symbole est utilisé pour attirer l'attention de l'opérateur sur une situation susceptible d'entraîner des blessures graves.

ATTENTION !

Ce symbole est utilisé pour attirer l'attention de l'opérateur sur une situation qui pourrait entraîner des blessures minimes ou des dommages mineurs de la machine ou autres biens.

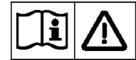

Veillez lire l'ensemble des instructions avant d'utiliser la machine.

CONSIGNES GÉNÉRALES DE SÉCURITÉ

Les consignes spécifiques de prudence et de sécurité mentionnées dans ce document ont pour but de vous informer sur les risques potentiels de dommages matériels ou de blessures physiques.

DANGER !

- Les gaz d'échappement (monoxyde de carbone) évacués par la machine peuvent entraîner des blessures graves, voire un décès. Prévoyez toujours une ventilation suffisante lorsque vous utilisez la machine. (Modèles Diesel et propane uniquement.)

AVERTISSEMENT !

- Cette machine doit être utilisée uniquement par un personnel parfaitement qualifié et autorisé.
- Évitez les arrêts soudains lorsque la machine en charge se trouve sur des rampes ou des pentes. Évitez les virages serrés. Adoptez une vitesse réduite lorsque la machine est en descente. Ne nettoyez les sols que lorsque la machine monte la pente.
- Lorsque vous travaillez sur ou à proximité du système hydraulique, veillez à porter une tenue appropriée et des lunettes de protection afin d'éviter tout risque de blessure ou de projection d'huile.
- Éloignez la batterie de toute flamme, étincelle ou substance fumigène. Des gaz explosifs sont dégagés lors du fonctionnement normal.
- De plus, un gaz hydrogène hautement explosif s'échappe de la batterie lorsqu'elle est en charge. Procédez à la mise en charge de la batterie uniquement dans une zone bien ventilée, loin de toute flamme. Ne fumez pas à proximité de la batterie lorsqu'elle est en charge.
- Enlevez tous vos bijoux lorsque vous travaillez à proximité de composants électriques.
- Placez l'interrupteur principal en position d'arrêt (O) et débranchez les batteries avant de procéder à l'entretien des composants électriques.
- Ne travaillez jamais sous une machine sans avoir placé au préalable des blocs de sécurité ou des étais pour soutenir la machine.
- Ne déversez pas des produits nettoyants inflammables, ne faites pas fonctionner la machine sur ou à proximité de tels produits ou dans des zones contenant des liquides inflammables.
- Ne lavez pas le panneau de commande, le panneau de fusibles, le panneau de contacteurs ou la zone du compartiment moteur à l'aide d'un nettoyeur haute pression.
- N'inhalez pas les fumées d'échappement. Utilisez cette machine uniquement dans une pièce bien aérée et lorsqu'une deuxième personne a été désignée pour veiller sur vous.
- N'utilisez pas la machine sans une structure de protection contre les chutes d'objets (SPCO), dans les zones où des objets risquent de tomber et de blesser l'opérateur.

⚠ ATTENTION !

- Cette machine n'est pas conçue pour une utilisation sur les voies publiques.
- Cette machine n'est pas conçue pour le ramassage des poussières dangereuses.
- Faites extrêmement attention lorsque vous utilisez des disques de scarificateur et des meules. Nilfisk ne pourra en aucun cas être tenu pour responsable des dommages occasionnés à vos sols par ce type d'équipement.
- Lors de l'utilisation de cette machine, assurez-vous que les autres personnes, et notamment les enfants, ne courent aucun risque.
- Avant de procéder à toute opération d'entretien, veuillez lire attentivement toutes les instructions qui s'y rapportent.
- Ne laissez pas la machine sans surveillance sans avoir, au préalable, placé l'interrupteur principal en position d'arrêt (O), enlevé la clé de contact et actionné le frein à main.
- Tournez l'interrupteur principal en position d'arrêt (O) avant de remplacer les brosses ou d'ouvrir un panneau d'accès.
- Prenez toutes les mesures nécessaires pour éviter que les cheveux, les bijoux ou les vêtements amples ne soient entraînés dans les parties mobiles de la machine.
- Faites attention lorsque vous déplacez cette machine dans un endroit où la température peut descendre en dessous de zéro. Toute eau contenue dans les réservoirs de solution ou de récupération ou dans les conduites risque de geler.
- Prenez soin d'enlever la batterie de la machine avant de mettre cette dernière au rebut. Concernant l'élimination de la batterie, respectez les réglementations locales en matière d'environnement.
- N'utilisez pas cette machine sur des pentes dont l'inclinaison est supérieure à celle indiquée sur la machine.
- Avant l'utilisation, tous les capots et panneaux doivent être correctement fermés.

CONSERVEZ CES CONSIGNES

BARRE DE SÉCURITÉ DE LA TRÉMIE

⚠ AVERTISSEMENT !

Avant de procéder à une opération de maintenance sous ou à proximité de la trémie levée, assurez-vous que sa barre de sécurité est (23) bien en place. La barre de sécurité de la trémie (23) maintient cette dernière en position relevée afin de permettre la réalisation de travaux sous la trémie. **Voir Figure 1.** Ne comptez JAMAIS sur les composants du système hydraulique pour maintenir la trémie en position levée.

A – Pour engager la barre de sécurité :

1. Appuyez et maintenez enfoncé l'interrupteur de levage de la trémie.
2. Tirez le levier de la barre de sécurité (21) vers vous pour rétracter la barre de sécurité (23).
3. Appuyez et maintenez enfoncé l'interrupteur d'abaissement de la trémie jusqu'à ce que celle-ci touche la barre de sécurité.

B – Pour désengager la barre de sécurité :

1. Appuyez et maintenez enfoncé l'interrupteur de levage de la trémie pour soulever légèrement cette dernière de la barre de sécurité.
2. Poussez le levier de la barre de sécurité (21) vers l'avant de la machine pour étendre la barre de sécurité (23).
3. Appuyez et maintenez enfoncé l'interrupteur d'abaissement de la trémie.

FIGURE 1

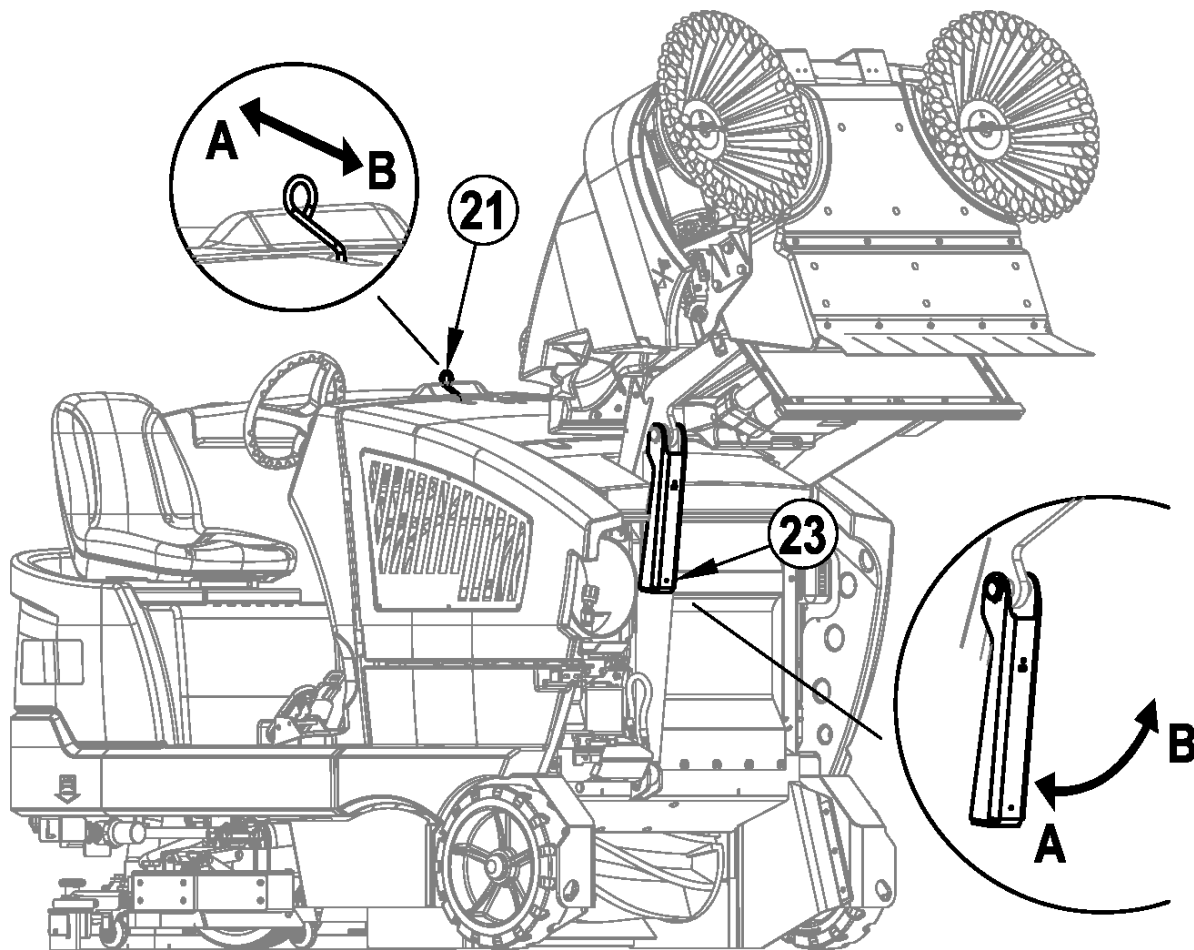

MISE SUR VÉRINS DE LA MACHINE**⚠ ATTENTION !**

Ne travaillez jamais sous une machine sans avoir placé au préalable des blocs de sécurité ou des étais pour soutenir la machine.

- Lors du levage de la machine, veillez à placer les vérins aux emplacements prévus (ne placez pas un vérin au niveau de la trémie). Voir emplacements des points de levage / arrimage (33).

TRANSPORT DE LA MACHINE**⚠ ATTENTION !**

Avant de transporter la machine dans un camion ouvert ou une remorque, assurez-vous que :

- Tous les panneaux d'accès sont correctement verrouillés.
- La machine est correctement attachée – voir emplacements de levage / arrimage (33).
- Le frein à main de la machine est actionné.

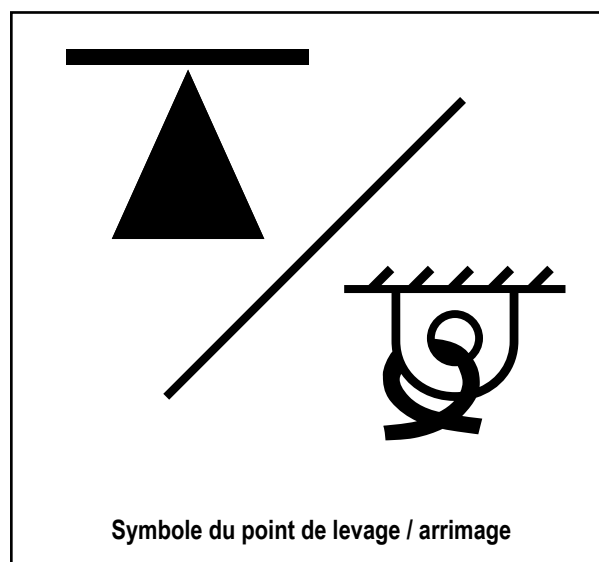
FIGURE 2**REMORQUER OU POUSSER UNE MACHINE DÉFECTUEUSE****⚠ ATTENTION !**

Si la machine doit être remorquée ou poussée, assurez-vous que l'interrupteur principal est en position d'arrêt et ne déplacez pas la machine plus rapidement qu'au pas (3-5 km/h), et uniquement sur de courtes distances.

Il existe une deuxième solution pour diriger la machine pendant un tractage ou un remorquage :

-Tournez l'interrupteur principal (A) en position de marche (I) tout en appuyant et en maintenant enfoncés pendant deux secondes l'interrupteur de vitesse (K) et l'interrupteur du lavage à haute pression (N).

APPRENEZ À CONNAÎTRE VOTRE MACHINE

En lisant ce manuel, vous rencontrerez probablement un chiffre ou une lettre en gras et entre parenthèses, tel que : (2). Ces chiffres font référence à un élément repris sur cette page, sauf indication contraire. Reportez-vous à ces pages dès que nécessaire afin de repérer avec précision un élément mentionné dans le texte. **NOTE** : consultez le manuel d'entretien pour obtenir des explications détaillées sur chaque élément illustré dans les 5 pages suivantes.

- | | | | |
|----|--|----|---|
| 1 | Volant | 16 | Loquets du couvercle de la trémie |
| 2 | Siège de l'opérateur | 17 | Filtre de dépoussiérage |
| 3 | Verrou de basculement du réservoir de récupération | 18 | Goulot de remplissage du réservoir DustGuard™ |
| 4 | Goulot du réservoir de solution | 19 | Batterie (modèles à batterie) |
| 5 | Couvercle du réservoir de récupération | 20 | Loquet du compartiment moteur / batterie |
| 6 | Couvercle d'accès au filtre d'aspiration | 21 | Levier de la barre de sécurité de la trémie |
| 7 | Tuyau de vidange du réservoir de récupération | 22 | Réservoir du liquide de refroidissement du moteur (modèles Diesel et propane) |
| 8 | Bavette gauche | 51 | Bac à déchets du réservoir de récupération |
| 9 | Tuyau d'échappement (modèles Diesel et propane) | 52 | Système de fermeture à flotteurs du réservoir de récupération |
| 10 | Loquet du panneau d'accès au compartiment moteur | 54 | Filtre de lavage à haute pression (en option) |
| 11 | Roue avant | 55 | Filtre DustGuard™ (en option) |
| 12 | Brosse gauche | 56 | Soupape d'arrêt DustGuard™ (en option) |
| 13 | Buses de pulvérisation DustGuard™ (en option) | | |
| 14 | Phares avant | | |
| 15 | Brosse droite | | |

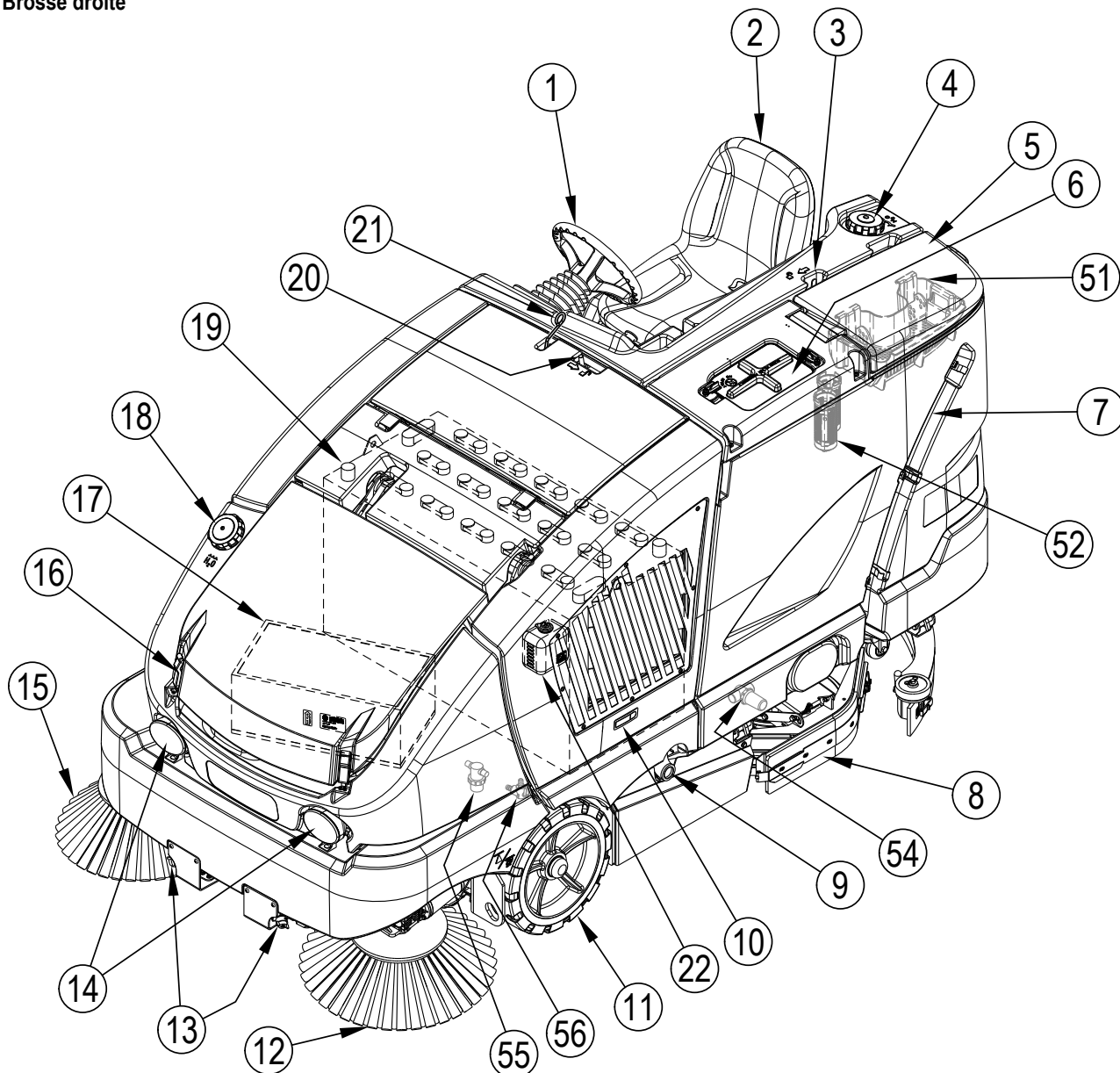

APPRENEZ À CONNAÎTRE VOTRE MACHINE (SUITE)

- | | | | |
|----|---|----|---|
| 24 | Loquet du couvercle du réservoir de récupération | 40 | Bouton de fixation du garde-corps |
| 25 | Poignée de basculement du réservoir de récupération | 41 | Filtre de solution |
| 26 | Panneau du disjoncteur (voir dépannage) | 42 | Soupape d'arrêt de la solution |
| 27 | Panneau de commande | 43 | Tuyau de vidange du réservoir de solution |
| 28 | Bouchon du radiateur | 44 | Boutons de démontage de la raclette |
| 29 | Témoin d'entretien du filtre à air | 45 | Raclette |
| 30 | Batterie de démarrage du moteur (modèles Diesel et propane) | 46 | Poignée de réglage de l'inclinaison de la raclette |
| 31 | Réservoir de propane (modèles au propane) | 47 | Cartouches de détergent (modèles EcoFlex™ uniquement) |
| 32 | Bloc de batteries | 48 | Filtre à air du moteur |
| 33 | Emplacement du point de levage / arrimage | 49 | Réservoir d'huile hydraulique |
| 34 | Couvercle inférieur | 50 | Jauge d'huile du moteur (modèles Diesel et propane) |
| 35 | Panneau droit | 53 | Levier de réglage de l'inclinaison du volant |
| 36 | Panneau d'accès aux brosses | 57 | Garde-corps arrière de la raclette (en option) |
| 37 | Pédale d'entraînement, direction/vitesse | | |
| 38 | Pédale de frein / Frein à main | | |
| 39 | Bavette de lavage droite | | |

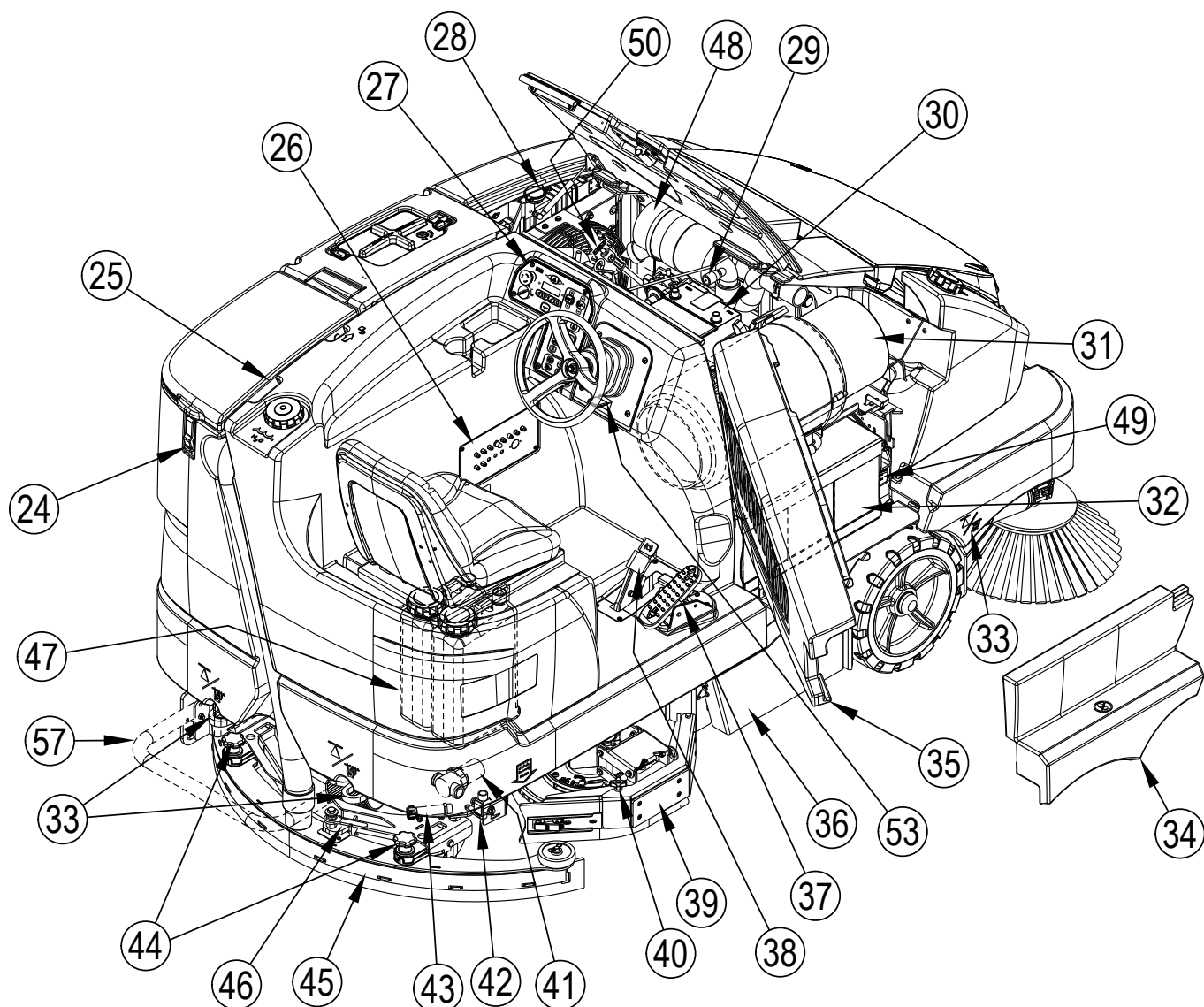

PANNEAU DE COMMANDE

- | | | | |
|---|--|----|---|
| A | Interrupteur principal | T | Interrupteur d'augmentation du débit de solution |
| B | Arrêt d'urgence | U | Interrupteur de solution |
| C | Écran LCD | V | Interrupteur de réduction du débit de solution |
| D | Voyant du clignotant gauche | W | Interrupteur d'aspiration / lance (voir IS56090054) |
| E | Clignotant gauche | X | Interrupteur de détergent |
| F | Feu de détresse | Y | Interrupteur de balayage One-Touch™ |
| G | Clignotant droit | Z | Interrupteur de levage de la brosse |
| H | Voyant du clignotant droit | AA | Interrupteur de sélection de la brosse |
| I | Voyant d'attention | BB | Interrupteur d'abaissement de la brosse |
| J | Voyant d'avertissement | CC | Interrupteur de la brosse latérale |
| K | Interrupteur de vitesse | DD | Interrupteur de pulvérisation DustGuard™ |
| L | Interrupteur des phares avant | EE | Interrupteur du secoueur de filtre |
| M | Interrupteur du klaxon | FF | Interrupteur du ventilateur de dépoussiérage |
| N | Interrupteur de lavage à haute pression (en option, voir IS56090038) | GG | Interrupteur de flottage de la brosse principale |
| O | Interrupteur de lavage prolongé (en option, voir IS56090061) | HH | Interrupteur de levage de la trémie |
| P | Interrupteur de puissance supplémentaire (EcoFlex™ uniquement) | II | Interrupteur d'abaissement de la trémie |
| Q | Interrupteur d'augmentation de la pression de lavage | JJ | Interrupteur d'ouverture de la porte de la trémie |
| R | Interrupteur de lavage One-Touch™ | KK | Interrupteur de fermeture de la porte de la trémie |
| S | Interrupteur de réduction de la pression de lavage | | |

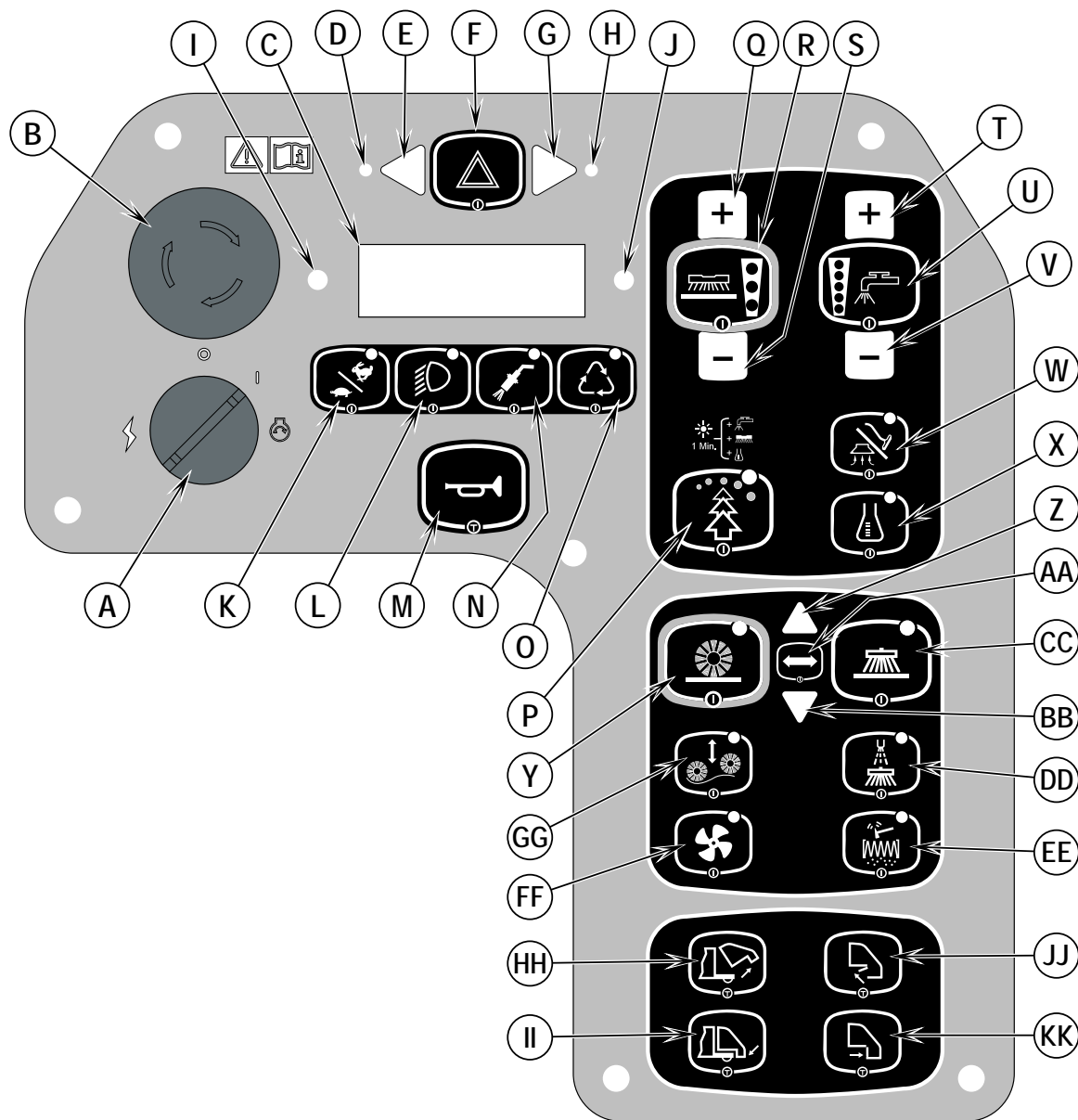

PANNEAU DE COMMANDE (SUITE)

- | | | | |
|---|------------------------------------|-----|---|
| 1 | Écran principal, modèle à batterie | C | Écran LCD |
| 2 | Écran principal, modèle au propane | C1 | Voyant de détergent (si équipé) |
| 3 | Écran principal, modèle Diesel | C2 | Niveau du réservoir de solution |
| 4 | Écran de réglage des brosses | C3 | Durée de balayage / lavage (modèles à batterie) |
| | | C4 | Durée de fonctionnement du moteur (modèles Diesel et propane) |
| | | C5 | Niveau de charge de la batterie (modèles à batterie) |
| | | C6 | Niveau de carburant (modèle Diesel) |
| | | C7 | Système de recyclage (si équipé) |
| | | C8 | Position de la brosse principale |
| | | C9 | Brosse(s) sélectionnée(s) |
| | | C10 | Sens de la brosse |

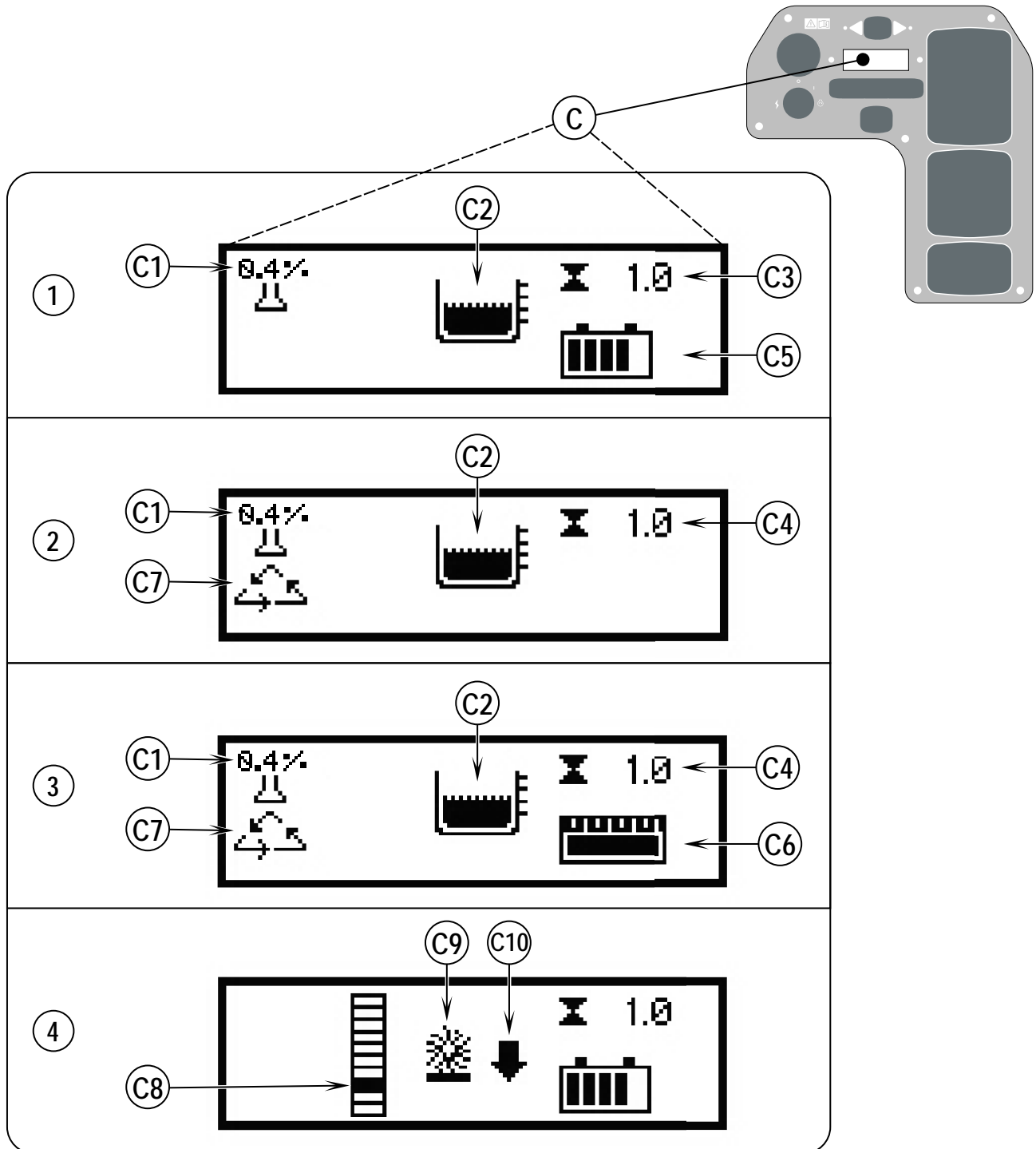

PANNEAU DE COMMANDE (SUITE)

SI L'UNE DES ICÔNES D'AVERTISSEMENT / ATTENTION, DÉSIGNÉES CI-DESSOUS PAR UN (X), S'AFFICHE, VEUILLEZ CONTACTER VOTRE CENTRE DE SERVICE AGRÉÉ NILFISK.

- | | | | |
|-----|--|-----|--|
| C | Écran LCD | C16 | Icône d'avertissement de la bougie de préchauffage (modèles Diesel) |
| C11 | Panne non-critique | C17 | Panne critique |
| C12 | Voyant de batterie faible
(Modèles à batterie = basse tension de la batterie)
(Modèles Diesel et propane = basse tension du bloc de batteries) | C18 | Icône d'avertissement du faible niveau de la batterie de démarrage du moteur (modèles Diesel et propane) |
| C13 | Icône d'avertissement du niveau faible de solution | C19 | Panne du moteur |
| C14 | Icône d'avertissement de la température de la trémie (en option) | C20 | Icône d'avertissement du niveau faible de carburant (modèles Diesel et propane) |
| C15 | Icône d'avertissement d'un colmatage du filtre de la trémie (en option) | C21 | Icône d'avertissement du frein à main |
| | | C22 | Icône d'avertissement du réservoir de récupération plein |
| | | C23 | Icône d'avertissement de la température élevée du moteur |

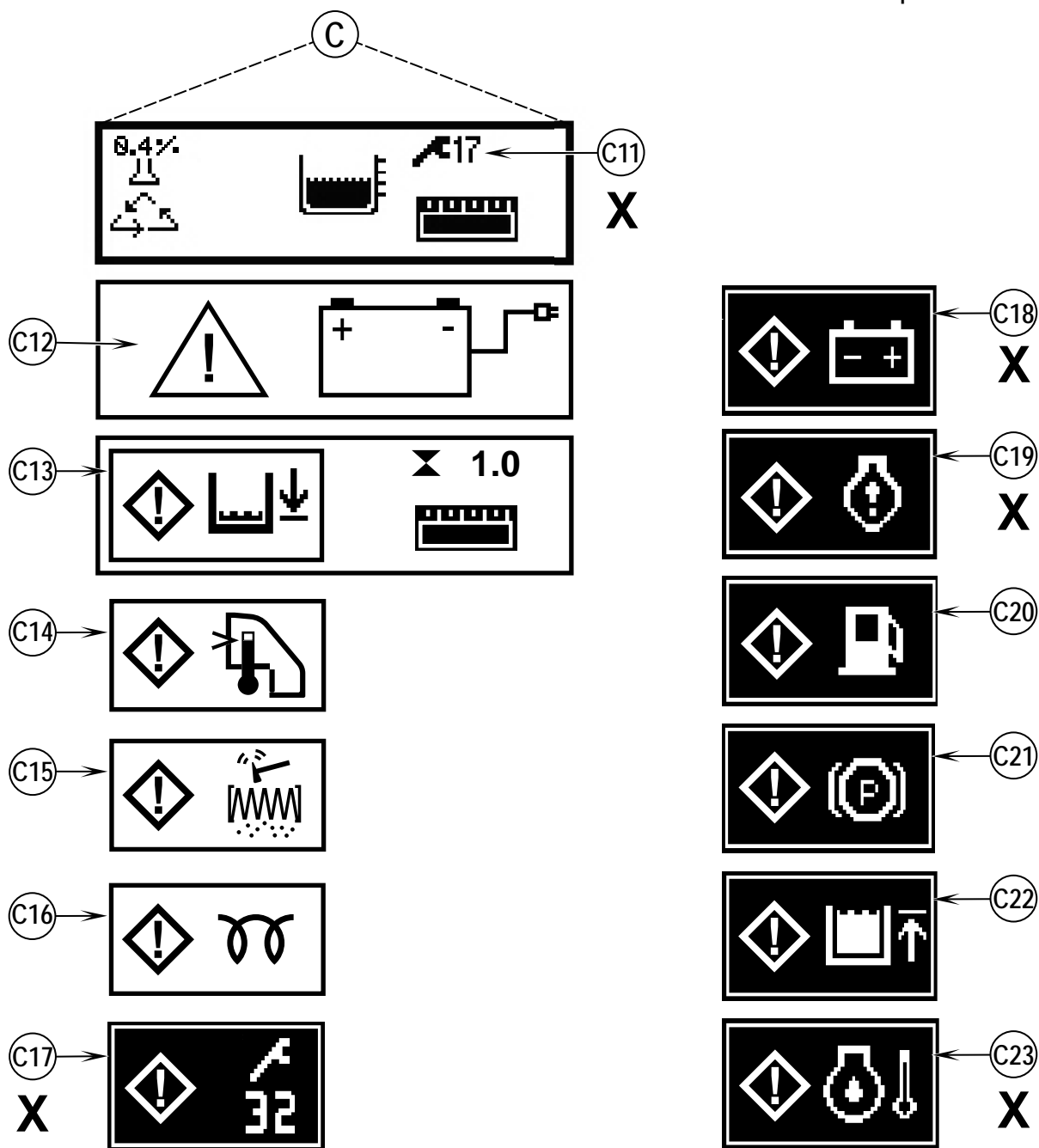

LISTE DE CONTRÔLE AVANT L'UTILISATION

Avant chaque utilisation :

- * Assurez-vous que la machine ne présente aucun dommage ou une fuite d'huile ou de liquide de refroidissement.
- * Pressez la coupelle à poussière en caoutchouc sur le filtre à air du moteur **(48)** pour évacuer la poussière accumulée.
- * Vérifiez le témoin d'entretien du filtre à air **(29)**.
- * Vérifiez le niveau de liquide de refroidissement du moteur **(22)**.
- * Vérifiez le niveau d'huile de moteur **(50)**.
- * Vérifiez le niveau d'huile hydraulique.
- * Vérifiez la jauge de carburant **(C6)** pour les modèles Diesel.
- * Vérifiez la jauge de carburant **située** sur le réservoir de propane **(31)** pour les modèles au propane.
- * Vérifiez le niveau de charge de la batterie **(C5)** sur les modèles à batterie.
- * Assurez-vous que le chargeur de batteries n'est pas branché à la machine.
- * Assurez-vous que le réservoir de récupération est vide.

Dans le siège de l'opérateur :

- * Assurez-vous de bien maîtriser les boutons de commande et leurs fonctions.
- * Réglez le siège de manière à accéder facilement à toutes les commandes.
- * Insérez la clé de contact et placez l'interrupteur principal **(A)** en position de marche (I). Vérifiez le bon fonctionnement du klaxon **(M)**, du compteur horaire **(C3 ou C4)** et des phares avant **(L)**. Mettez l'interrupteur principal **(A)** en position d'arrêt (O).
- * Vérifiez la pédale de frein **(38)**. La pédale doit être ferme et ne doit pas s'enfoncer complètement. Le loquet doit tenir la pédale lorsqu'elle est enfoncée.
(En cas de problème, contactez immédiatement la personne responsable de la maintenance).

Planifiez votre travail :

- * Essayez d'effectuer de longues passes en réduisant au maximum le nombre d'arrêts et de redémarrages.
- * Les passes de 15 cm de large doivent se chevaucher afin d'assurer une couverture complète de la surface.
- * Évitez de tourner trop brusquement, de donner des coups dans les murs ou d'érafler les flancs de la machine.

HUILE MOTEUR - PROPANE

Vérifiez le niveau d'huile de moteur quand la machine est garée sur une surface plane et que le moteur est froid. Effectuez la vidange de l'huile de moteur après les 50 premières heures de fonctionnement et, par la suite, toutes les 200 heures. Utilisez une huile SF ou SG conforme aux spécifications API et adaptée aux températures saisonnières. Consultez le manuel *Atelier Moteur* pour connaître les capacités du réservoir d'huile, et autres spécifications sur le moteur. Remplacez le filtre à huile à chaque fois que vous remplacez l'huile.

PLAGE DE TEMPÉRATURE

Supérieure à 25°C
0°C à 25°C
Inférieure à 0°C

QUALITÉ DE L'HUILE

SAE 30 ou SAE 10W-30
SAE 20 ou SAE 10W-30
SAE 10W ou SAE 10W-30

HUILE MOTEUR – DIESEL

Vérifiez le niveau d'huile de moteur quand la machine est garée sur une surface plane et que le moteur est froid. Effectuez la vidange de l'huile de moteur après les 50 premières heures de fonctionnement et, par la suite, toutes les 200 heures. Utilisez une huile CF, CF-4 ou CG-4 conforme aux spécifications API et adaptées aux températures locales (*consultez la note importante ci-dessous sur l'huile/carburant pour obtenir des recommandations supplémentaires sur l'huile Diesel). Consultez le manuel *Atelier Moteur* pour connaître les capacités du réservoir d'huile, et autres spécifications sur le moteur. Remplacez le filtre à huile à chaque fois que vous remplacez l'huile.

PLAGE DE TEMPÉRATURE

Supérieure à 25°C
0°C à 25°C
Inférieure à 0°C

QUALITÉ DE L'HUILE

SAE 30 ou SAE 10W-30
SAE 20 ou SAE 10W-30
SAE 10W ou SAE 10W-30

* Note sur l'huile de graissage pour les moteurs Diesel :

Les mesures de lutte contre les émissions étant entrées en vigueur, les huiles de graissage CF-4 et CG-4 ont été développées pour les moteurs des véhicules routiers utilisant un carburant à basse teneur en soufre. Quand le moteur d'un véhicule tout terrain utilise un carburant à haute teneur en soufre, l'emploi de l'huile de graissage CF, CD ou CE ayant un indice de basicité élevé est recommandé. Si l'huile de graissage CF-4 ou CG-4 est employée avec un carburant à haute teneur en soufre, remplacez l'huile de graissage plus fréquemment.

- Huile de graissage recommandée pour l'emploi d'un carburant à basse ou à haute teneur en soufre.

Catégorie de l'huile de graissage \ Carburant	Faible teneur en soufre (0,5 % ≥)	Haute teneur en soufre	Remarques
CF	O	O	Indice de basicité ≥ 10
CF-4	O	X	
CG-4	O	X	

O : recommandé

X : non recommandé

PÉRIODE DE RODAGE DU MOTEUR – PL

Pendant la période de rodage initiale, le moteur peut émettre une légère odeur ou un peu de fumée.

LISTE DE CONTRÔLE AVANT L'UTILISATION LIQUIDE DE REFROIDISSEMENT DU MOTEUR

⚠ ATTENTION !

Ne retirez pas le couvercle du radiateur tant que le moteur est chaud.

Pour vérifier le niveau de liquide de refroidissement du moteur, débloquez le loquet du panneau d'accès au compartiment moteur (10) et enlevez le panneau latéral. Vérifiez le niveau dans le réservoir de liquide de refroidissement du moteur (22). En cas de faible niveau, ajoutez un antigel de type automobile, correctement dilué pour l'environnement. Nettoyez l'extérieur du radiateur toutes les 30 heures avec de l'eau à basse pression ou de l'air comprimé.

FILTRE À AIR DU MOTEUR

Vérifiez le témoin d'entretien du filtre à air (29) avant chaque utilisation de la machine. Ne procédez pas à l'entretien du filtre à air tant que le drapeau rouge n'apparaît pas sur le témoin d'entretien.

⚠ ATTENTION !

Lors de l'entretien des éléments du filtre à air du moteur, prenez toutes les précautions nécessaires afin que la poussière et les saletés ne pénètrent pas dans le moteur. La poussière peut fortement endommager le moteur.

Le filtre à air du moteur se compose de deux éléments filtrants : un filtre primaire (externe) et un filtre de sécurité (interne). Le filtre primaire peut être nettoyé deux fois avant d'être remplacé. Le filtre de sécurité, quant à lui, doit être remplacé après 3 remplacements du filtre primaire. N'essayez jamais de nettoyer le filtre de sécurité interne.

Pour nettoyer le filtre primaire, détachez les deux clips situés à l'extrémité du filtre à air et enlevez le compartiment. Retirez ensuite le filtre primaire. Nettoyez cet élément à l'air comprimé (pression maximale de 6,89 bars) ou à l'eau (pression maximale de 2,75 bars). NE remettez PAS le filtre dans le compartiment tant qu'il n'est pas complètement sec.

CARBURANT

⚠ AVERTISSEMENT !

- ARRÊTEZ TOUJOURS LE MOTEUR AVANT DE PROCÉDER AU REMPLISSAGE DU RÉSERVOIR.
- TOURNEZ TOUJOURS LE RÉSERVOIR DE CARBURANT DIESEL VERS L'EXTÉRIEUR AVANT DE FAIRE LE PLEIN.
- NE FUMEZ JAMAIS LORSQUE VOUS REMPLISSEZ LE RÉSERVOIR.
- REMPLISSEZ TOUJOURS LE RÉSERVOIR DANS UNE ZONE BIEN VENTILÉE.
- NE REMPLISSEZ JAMAIS LE RÉSERVOIR À PROXIMITÉ D'ÉTINCELLES OU DE FLAMMES NUES.
- UTILISEZ UNIQUEMENT LE CARBURANT INDIQUÉ SUR L'AUTOCOLLANT APPOSÉ SUR LE RÉSERVOIR.

Sur les machines à moteurs Diesel, un autocollant est apposé près du goulot de remplissage du réservoir et indique le type de carburant à utiliser dans cette machine. Voir figure 2.5. Tirez sur la goupille de démontage rapide (P1), puis tournez le réservoir. Avant d'ouvrir le réservoir, essuyez toute la poussière et les saletés présentes sur le bouchon du réservoir afin de conserver un carburant aussi propre que possible.

Sur les machines au propane, un autocollant apposé près du réservoir précise clairement le type de réservoir à utiliser sur cette machine.

MOTEUR DIESEL

Remplissez le réservoir avec du carburant diesel n°2 si la machine est utilisée dans une zone où la température est de 0° Celsius ou plus. Utilisez du carburant diesel n° 1 si la machine est utilisée dans une zone où la température est en dessous de 0° Celsius.

NOTE : si la machine Diesel est totalement à sec, le système de carburant doit être rincé avant que le moteur ne puisse redémarrer. Pour éviter une telle situation, remplissez le réservoir de carburant quand la jauge indique qu'il reste ¼ de carburant. La capacité du réservoir est de 38,8 litres.

MOTEUR AU PROPANE

Montez un réservoir à retrait de propane standard de 15 kg de liquide sur la machine. Branchez le tuyau de carburant et ouvrez la soupape d'arrêt sur le réservoir. Pour brancher ou débrancher le tube de carburant, nous vous recommandons de porter des gants. Lorsque la machine n'est pas utilisée, fermez la valve d'alimentation du réservoir de propane.

FIGURE 2.5

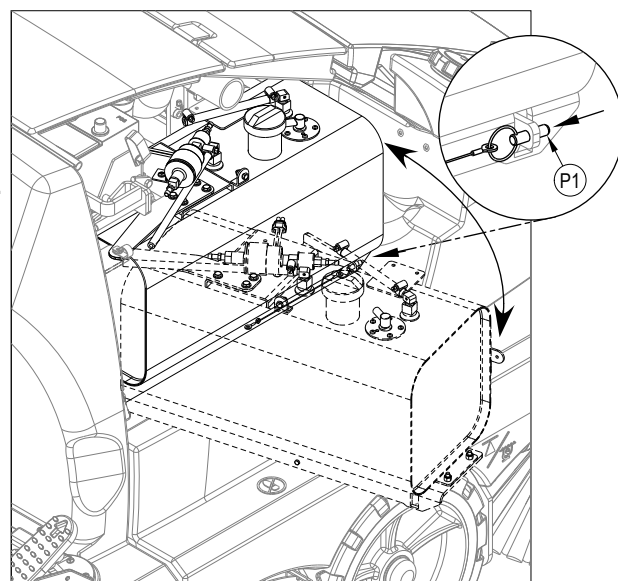

INSTALLATION DE LA BATTERIE

Voir Figure 3. La batterie nécessaire à cette machine est vendue séparément. Le poids maximal de la batterie pour cette machine est de 850 kg ; le poids minimal de la batterie est de 635 kg. Pour installer correctement la batterie, veuillez consulter votre revendeur professionnel Nilfisk. Ne tentez PAS d'installer la batterie avec un palan suspendu ou un élévateur à fourche ; elle ne peut être installée qu'avec un chariot de batterie. Branchez le connecteur (AB) de la batterie sur la prise machine située derrière le volant. Assurez-vous que la batterie repose fermement contre la barre de retenue, sur le côté gauche du compartiment de batterie. Remettez en place la plaque de butée (AC) sur le côté droit du compartiment et serrez les butoirs (AD) afin que la batterie ne glisse pas latéralement.

⚠ AVERTISSEMENT !

Une batterie d'un poids supérieur à 850 kg ou inférieur à 635 kg peut provoquer une panne prématurée des pièces, notamment des roues, et peut entraîner une perte de stabilité et de contrôle, des blessures graves, voire mortelles, ou des dommages matériels. L'utilisation d'une batterie dépassant le poids limite entraîne l'annulation de la garantie.

⚠ IMPORTANT !

Suivez les instructions livrées avec la batterie et le chargeur avant de charger la batterie. Lisez les instructions *Chargement de la batterie* dans la section *Entretien* du présent manuel.

FIGURE 3

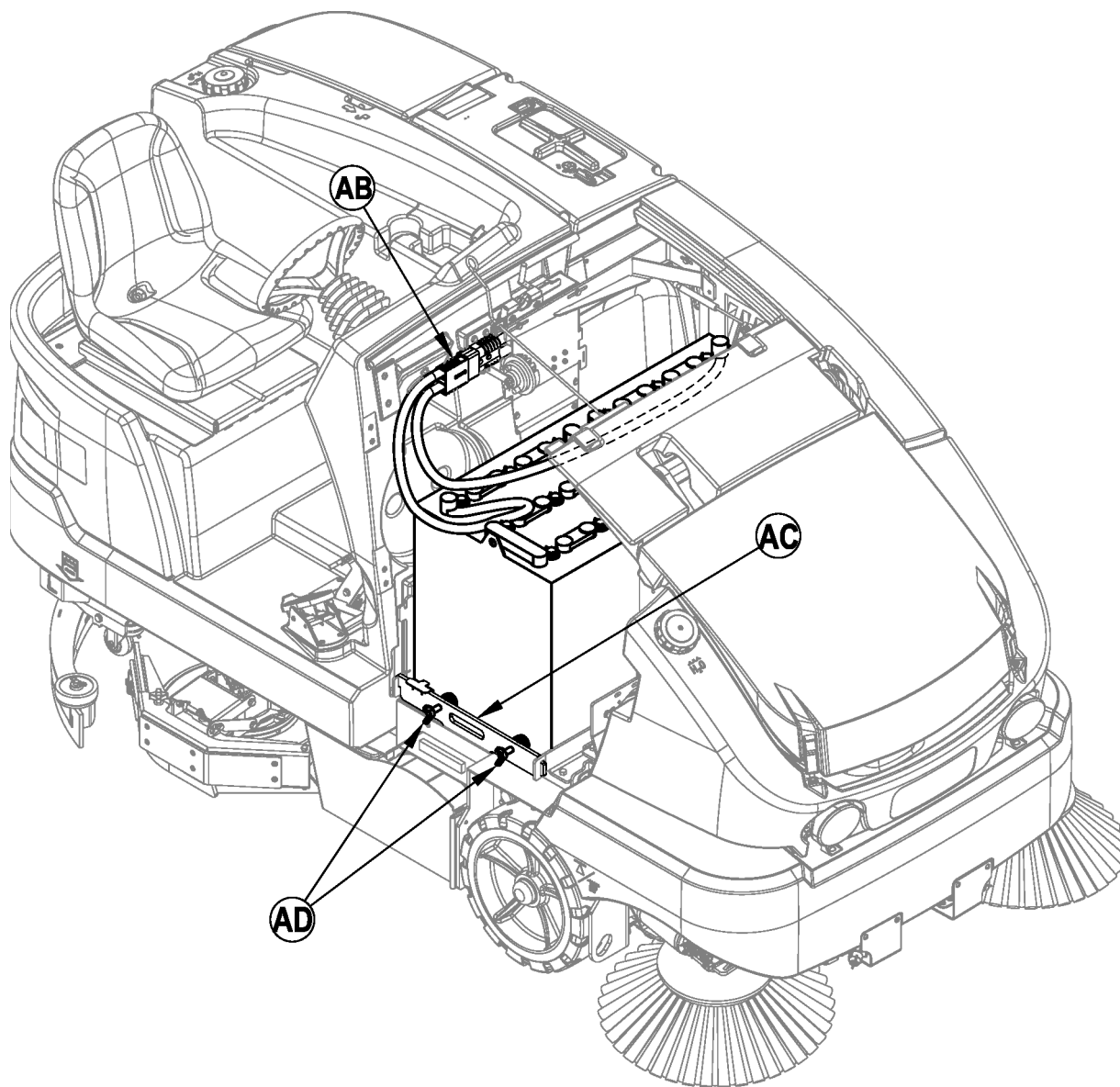

BROSSE PRINCIPALE

Différentes brosses principales sont disponibles pour cette machine. Contactez votre revendeur Nilfisk si vous désirez obtenir de l'aide pour choisir la brosse la mieux adaptée à la surface et au sol que vous devez balayer. Note : consultez l'entretien de la brosse pour connaître les étapes d'installation.

BROSSES À RÉCURER

- 1 Assurez-vous que l'interrupteur principal (B) est en position d'arrêt (O).
- 2 Voir Figure 4. Soulevez les bavettes latérales pour avoir un meilleur accès. NOTE : soulevez à la verticale, au niveau du point central du système de bavettes, et engagez le loquet (AE) pour que les bavettes restent relevées pendant l'installation des brosses.
- 3 Tirez le levier (AF) vers l'extérieur pour désengager le ressort à gaz. Ainsi, l'ensemble de la brosse à récurer droite peut être basculé vers l'arrière de la machine, ce qui facilite l'accès à la brosse à récurer centrale.
- 4 Pour monter les brosses (ou supports de tampon), alignez les oreilles de la brosse avec les trous du plateau de montage et faites-les tourner dans le sens de rotation indiqué à la Figure 5 pour les bloquer en position.

FIGURE 4

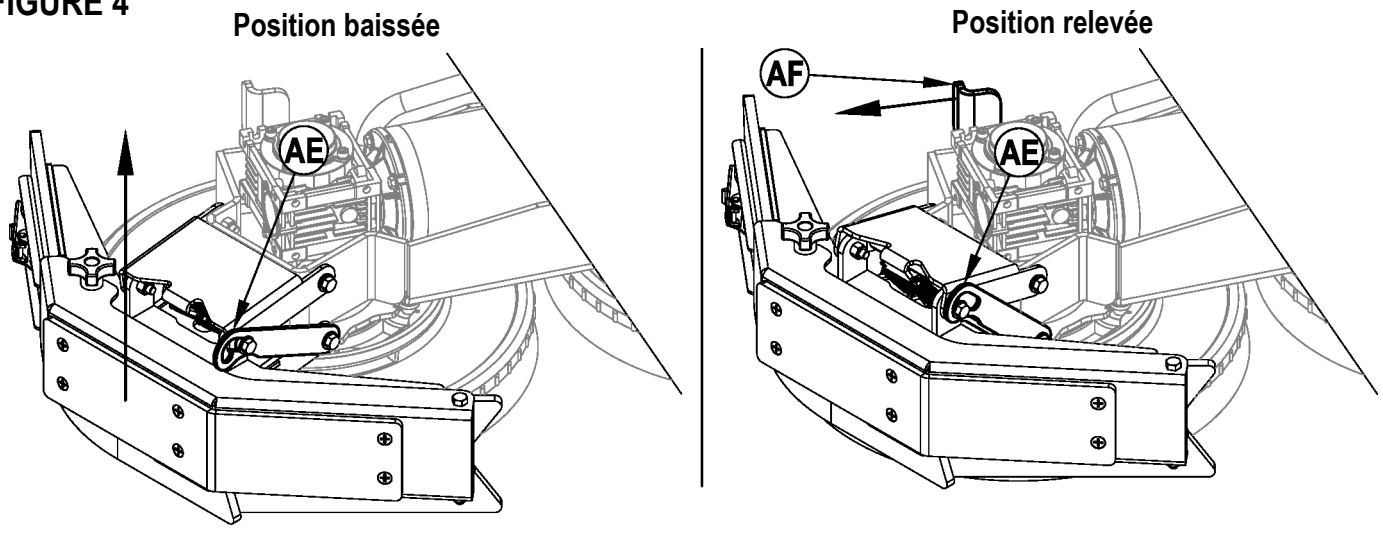
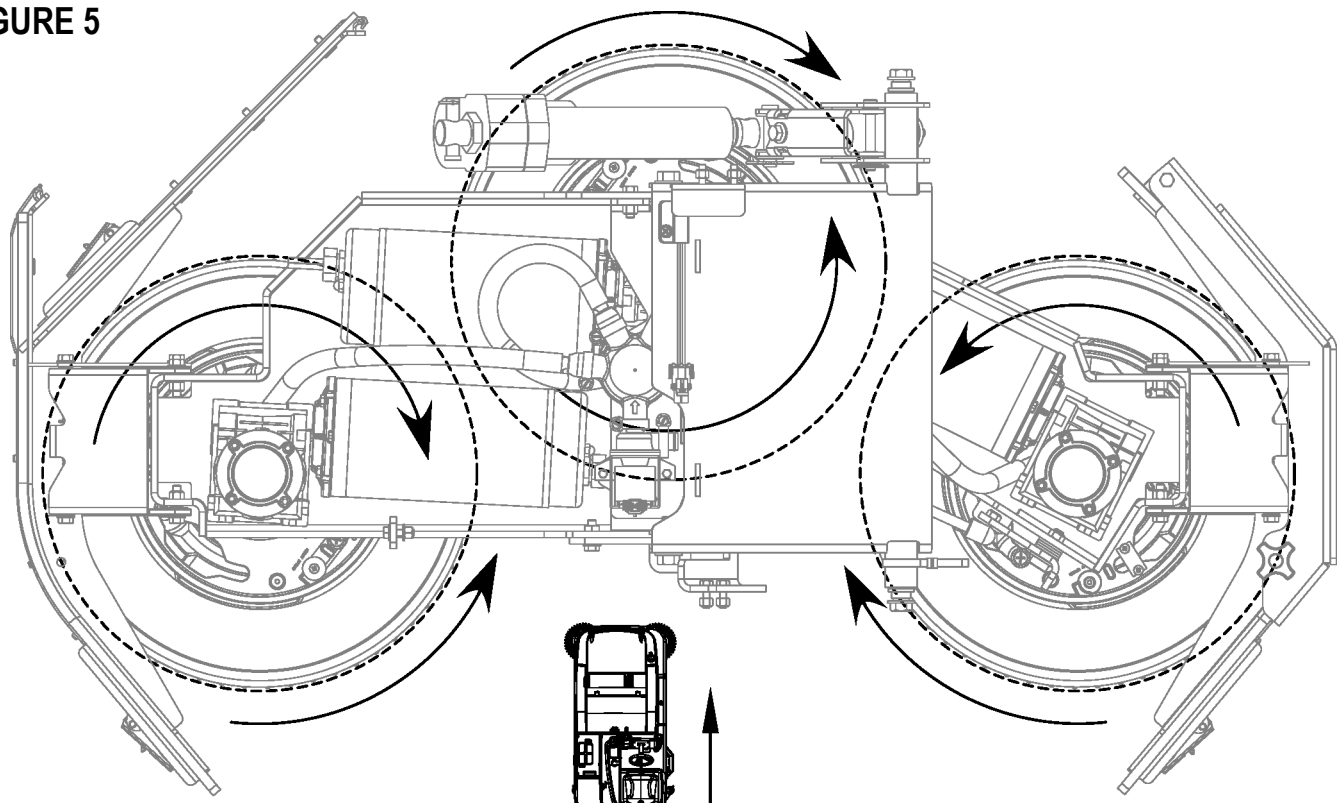

FIGURE 5



Les flèches extérieures représentent le sens de rotation pour l'installation des brosses.
Les flèches intérieures représentent le sens de rotation du moteur pendant le lavage.

REPLISSAGE DU RÉSERVOIR DE SOLUTION

Voir Figure 6. Remplissez le réservoir de solution avec 284 litres maximum de solution de lavage. Remplissez le réservoir de solution en laissant un espace de 7,5 cm entre le liquide et la base du goulot de remplissage (4). La solution doit être composée d'eau et d'un agent chimique adapté au nettoyage à effectuer. Respectez toujours les instructions de dilution figurant sur le récipient du produit chimique. **NOTE** : les machines EcoFlex peuvent être utilisées de manière classique en mélangeant le détergent dans le réservoir ou en utilisant le système de distribution de détergent. Si vous utilisez le système de distribution de détergent, ne mélangez pas le détergent dans le réservoir et utilisez de l'eau pure.

⚠ ATTENTION !

Veillez à n'utiliser que des produits de lavage peu moussants et ininflammables adaptés aux autolaveuses. La température de l'eau ne doit pas dépasser 54,4 degrés Celsius.

REPLISSAGE DU RÉSERVOIR DE SOLUTION DUSTGUARD™

Voir Figure 6. Remplissez le réservoir de solution avec 110 litres maximum d'eau. Remplissez le réservoir de solution en laissant un espace de 7,5 cm entre le liquide et la base du goulot du réservoir DustGuard (18). Ne mélangez pas le détergent dans le réservoir ; utilisez de l'eau pure.

FIGURE 6

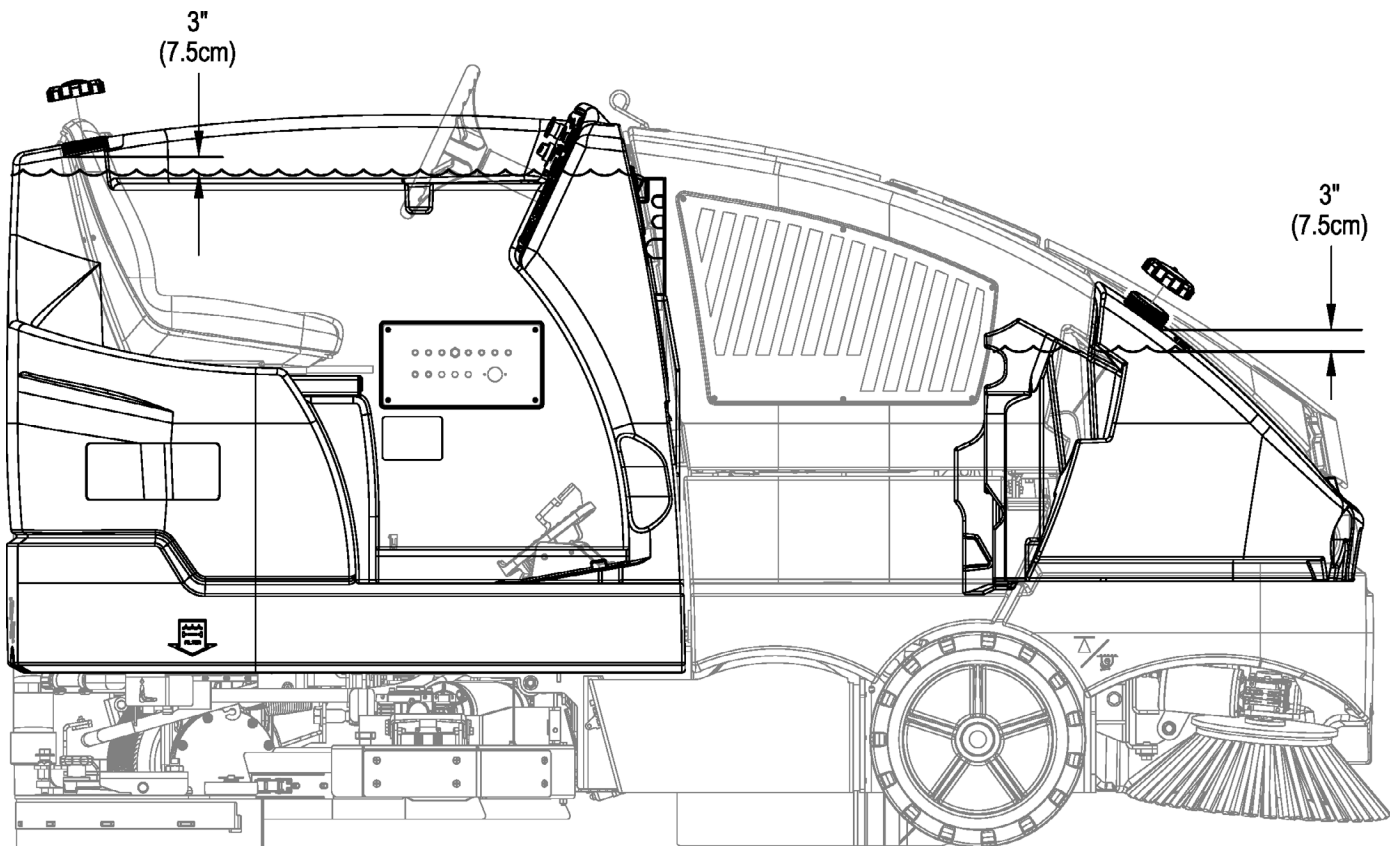

FONCTIONNEMENT DE LA MACHINE

L'autolaveuse CS7000 est une machine de type autoporteuse pour le balayage et le lavage automatiques des sols. Elle est conçue pour balayer les débris, déposer une solution de nettoyage, récurer le sol et aspirer le tout en un passage. Les opérations de balayage et de lavage peuvent également être effectuées séparément.

Les commandes de cette machine ont été conçues de manière à simplifier au maximum son utilisation. Ainsi, pour le lavage en un seul passage, l'utilisateur appuie simplement sur un interrupteur et toutes les fonctions de lavage de la machine sont activées. Pour le balayage, l'opérateur peut simplement appuyer sur un interrupteur pour activer toutes les fonctions de balayage.

NOTE : les chiffres ou les lettres en gras et entre parenthèses indiquent un élément illustré aux pages 8 à 12.

DÉMARRAGE DU MOTEUR DIESEL

- 1 Tournez l'interrupteur principal (**A**) en sens horaire sur la position de marche (I). Les bougies de préchauffage s'activent pendant 10 secondes, comme l'indique l'icône sur l'écran. Si le moteur est déjà chaud, tournez l'interrupteur principal en position de démarrage pour lancer le moteur. Si le moteur est froid, attendez que l'icône des bougies de préchauffage s'éteigne avant de lancer le moteur. Le moteur doit démarrer immédiatement. Si le moteur ne démarre pas dans les 15 secondes qui suivent le relâchement de la clé, attendez environ une minute et répétez l'opération.
- 2 Laissez le moteur tourner au RALENTI pendant cinq minutes avant d'utiliser la machine.

DÉMARRAGE DU MOTEUR AU PROPANE

- 1 Ouvrez la vanne d'alimentation du réservoir de propane.
- 2 Tournez l'interrupteur principal (**A**) dans le sens horaire sur la position START et relâchez-le dès que le moteur démarre. Si le moteur ne démarre pas dans les 15 secondes qui suivent, relâchez l'interrupteur, attendez 1 minute puis répétez la procédure.
- 3 Laissez tourner la machine au « RALENTI » pendant 5 minutes avant de l'utiliser.

Le régime du moteur (tr./min.) s'ajuste automatiquement à la charge. Utilisez la **pédale d'entraînement (37)** et non l'interrupteur de vitesse (**K**) pour contrôler la **vitesse** de la machine. La vitesse de la machine augmente au fur et à mesure que vous enfoncez la pédale. N'appuyez pas sur la pédale d'entraînement (**37**) avant que le moteur n'ait démarré.

INTERRUPTEUR DE VITESSE (K) SUR LES MOTEURS DIESEL ET PROPANE :

Il existe trois réglages pour la vitesse. Ils peuvent être sélectionnés à l'aide de l'interrupteur de vitesse (**K**) situé sur le panneau de commande.

- 1 « Ralenti » (1700 tr./min. – Modèles Diesel et propane). Utilisez pour le préchauffage, le refroidissement et le transport. Le voyant de l'interrupteur de vitesse est éteint.
- 2 « Fonctionnement » (2500 tr./min. – Propane) (2200 tr./min. - Diesel) S'ajuste automatiquement à ce régime pour les opérations de balayage uniquement ou d'aspiration uniquement. Le voyant de l'interrupteur de vitesse est allumé.
- 3 « Puissance maximale » (2700 tr./min. – Propane) (2400 tr./min. - Diesel) S'ajuste automatiquement à ce régime pour les opérations de lavage uniquement ou de lavage et de balayage. Le voyant de l'interrupteur de vitesse est allumé.
- 4 Pour sélectionner le régime Ralenti ou Fonctionnement, appuyez et relâchez l'interrupteur de vitesse.
- 5 Pour sélectionner le régime Puissance maximale, réglez tout d'abord la vitesse sur Fonctionnement. Ensuite, appuyez et maintenez enfoncé l'interrupteur de vitesse pendant 2 secondes. Pour revenir à la vitesse de Fonctionnement, appuyez à nouveau sur l'interrupteur.
- 6 L'autolaveuse CS7000 dispose d'une fonction de ralenti automatique qui diminue le régime moteur jusqu'au ralenti quand la pédale (**37**) est maintenue en position neutre pendant 20 secondes ou plus. Le régime moteur sélectionné reprend automatiquement quand la pédale n'est plus en position neutre. En cas d'appui sur l'interrupteur de vitesse (**K**) en mode de contournement du ralenti, la fonction de ralenti automatique est temporairement désactivée jusqu'au prochain déplacement de la pédale en position neutre. Cette fonction peut être utile pendant le dépannage ou si vous souhaitez laisser fonctionner la machine à pleine vitesse pendant le préchauffage.

INTERRUPTEUR DE VITESSE (K) SUR LES MODÈLES À BATTERIE :

Pendant le lavage, la vitesse maximum est limitée. Pour contourner la limite de vitesse de lavage, appuyez sur l'interrupteur de vitesse (**K**), ce qui permet de nettoyer à la vitesse de transport maximale.

PRÉPARATION ET UTILISATION DU SYSTÈME DE DÉTERGENT (MODÈLES ECOFLEX UNIQUEMENT)

Les cartouches de détergent (47) sont situées sous le siège de l'opérateur (2). Remplissez la cartouche avec 8,32 litres maximum de détergent.

NOTE POUR L'ENTRETIEN : retirez la cartouche de détergent de son logement avant de la remplir, afin d'éviter de renverser du détergent sur la machine.

Nous vous recommandons d'utiliser une cartouche différente pour chaque détergent à utiliser. Les cartouches de détergent comportent un autocollant blanc afin que vous puissiez écrire le nom du détergent sur chaque cartouche et éviter de les mélanger. Lorsque vous installez une cartouche neuve, retirez le bouchon (BC) et placez la cartouche dans le logement. Installez le bouchon de frein sec (BD) comme illustré.

Les résidus d'ancien détergent doivent être vidangés avant d'utiliser un détergent différent. **NOTE POUR L'ENTRETIEN** : déplacez la machine sur une bouche d'écoulement avant de la vidanger car une petite quantité de détergent s'écoulera lors du processus.

Pour vidanger lors d'un changement de produits chimiques (LES SYSTÈMES DE LAVAGE ET DE SOLUTION DOIVENT ÊTRE ÉTEINTS) :

- 1 Débranchez et retirez la cartouche de détergent.
- 2 Tournez l'interrupteur principal (A) en position de marche (I). Attendez quelques secondes que la séquence de démarrage se termine.
- 3 Appuyez et maintenez enfoncé les interrupteurs de détergent (X) et de solution (U) pendant 2 secondes environ. Relâchez l'interrupteur quand l'icône de vidange des produits chimiques (C12) apparaît sur l'écran et que le voyant de l'interrupteur de détergent (X) commence à clignoter. **NOTE** : une fois activé, le processus de vidange prend au moins 20 secondes. Consultez l'illustration à la page suivante sur les voyants du système de détergent. En général, un seul cycle de vidange est suffisant pour purger le système.

Pour une vidange hebdomadaire (LES SYSTÈMES DE LAVAGE ET DE SOLUTION DOIVENT ÊTRE ÉTEINTS) :

- 1 Débranchez et retirez la cartouche de détergent. Installez et branchez une cartouche remplie d'eau chaude et propre.
- 2 Tournez l'interrupteur principal (A) en position de marche (I). Attendez quelques secondes que la séquence de démarrage se termine.
- 3 Appuyez et maintenez enfoncé les interrupteurs de détergent (X) et de solution (U) pendant 2 secondes environ. Relâchez l'interrupteur quand l'icône de vidange des produits chimiques (C12) apparaît sur l'écran et que le voyant de l'interrupteur de détergent (X) commence à clignoter. **NOTE** : une fois activé, le processus de vidange prend au moins 20 secondes. Consultez l'illustration à la page suivante sur les voyants du système de détergent. En général, un seul cycle de vidange est suffisant pour purger le système.

Lorsque le niveau de détergent a presque atteint le fond de la cartouche, il est temps de remplir ou de remplacer la (les) cartouche(s).

NOTE POUR L'ENTRETIEN : suivez les instructions de vidange hebdomadaire indiquées ci-dessus si vous avez l'intention de ranger la machine pendant une période prolongée ou d'arrêter d'utiliser le système de détergent.

Pourcentage de détergent (LE SYSTÈME DE LAVAGE DOIT ÊTRE ALLUMÉ) :

Aucun détergent ne s'écoule jusqu'à ce que les systèmes de lavage et de détergent soient activés et que la pédale d'entraînement (37) ne soit enfoncée.

- L'icône du mélange de détergent (C1) reste affichée tant que le système de détergent est activé.

Le système EcoFlex dispose de 4 modes de fonctionnement :

1. *Concentration minimum de détergent* – Voyant de puissance supplémentaire (P1) allumé (activé par un appui momentané sur l'interrupteur de puissance supplémentaire en mode de concentration maximum de détergent). Voir ci-dessous les étapes « Programmation de la concentration minimum de détergent ».
2. *Concentration maximum de détergent* – Voyant de puissance supplémentaire (P1) éteint (activé en appuyant et en maintenant enfoncé l'interrupteur de puissance supplémentaire pendant deux secondes). Voir ci-dessous les étapes « Programmation de la concentration maximum de détergent ». N'utilisez pas un niveau de concentration supérieur aux recommandations du fabricant du détergent.
3. *Puissance supplémentaire* – Appuyez sur l'interrupteur de puissance supplémentaire (P) pour augmenter le pourcentage de détergent pendant une minute et passer à la concentration « maximum » préprogrammée (comme indiqué dans les instructions de programmation ci-dessous). En outre, le débit de solution augmentera au niveau suivant, tout comme la pression de lavage qui passera au niveau supérieur. Le voyant de la puissance supplémentaire (P1) clignotera pendant une minute.
4. *Eau pure* – Pendant le lavage, vous pouvez arrêter à tout moment le système de détergent en appuyant sur l'interrupteur de marche/arrêt de détergent (X) afin d'effectuer un lavage à l'eau uniquement. Le voyant de détergent (X1) sera éteint.

Programmation de la concentration minimum de détergent

1. Appuyez sur l'interrupteur de lavage OneTouch™ (R) pour activer le système de lavage.
2. Vérifiez que le voyant de puissance supplémentaire (P1) est allumé (mode de concentration minimum de détergent).
3. Appuyez sur l'interrupteur de Marche/Arrêt du détergent (X) pour arrêter le système de détergent (voyant de détergent (X1) éteint).
4. Appuyez et maintenez enfoncé l'interrupteur de détergent pendant environ 2 secondes jusqu'à ce que le voyant clignote.
5. Pendant que le voyant clignote, un bref appui sur l'interrupteur de détergent permet de passer d'un pourcentage au suivant (0,25 %, 0,3 %, 0,4 %, 0,5 %, 0,7 %, 0,8 %, 1 %, 1,5 %, 2 %, 3 %, 3,8 %).
6. Dès que le pourcentage désiré est affiché à l'écran (C1), arrêtez. Ce réglage sera sauvegardé après 3 secondes.
7. Dès que le réglage de la concentration minimum passe à un niveau supérieur au réglage de la concentration maximum actuellement programmée, le réglage par défaut de la concentration maximum sera égal au réglage de la concentration minimum jusqu'à une intervention de l'opérateur.

Programmation de la concentration maximum de détergent

1. Appuyez sur l'interrupteur de lavage OneTouch™ (R) pour activer le système de lavage.

2. Appuyez et maintenez enfoncé l'interrupteur de puissance supplémentaire (P) pendant environ 2 secondes jusqu'à ce que le voyant (P1) soit éteint (mode de concentration maximum de détergent).
3. Appuyez sur l'interrupteur de Marche/Arrêt du détergent (X) pour arrêter le système de détergent (voyant de détergent (X1) éteint).
4. Appuyez et maintenez enfoncé l'interrupteur de détergent pendant environ 2 secondes jusqu'à ce que le voyant clignote.
5. Quand le voyant clignote, un bref appui sur l'interrupteur de détergent permet de passer d'un pourcentage de détergent au suivant (note : seuls les pourcentages qui représentent une concentration supérieure ou égale au réglage minimum de détergent seront disponibles).
6. Dès que le pourcentage désiré est affiché à l'écran (C1), arrêtez. Ce réglage sera sauvegardé après 3 secondes.

Une fois réglé, le débit de détergent augmente et diminue automatiquement en fonction du débit de solution, mais le taux de détergent reste le même.

FIGURE 7

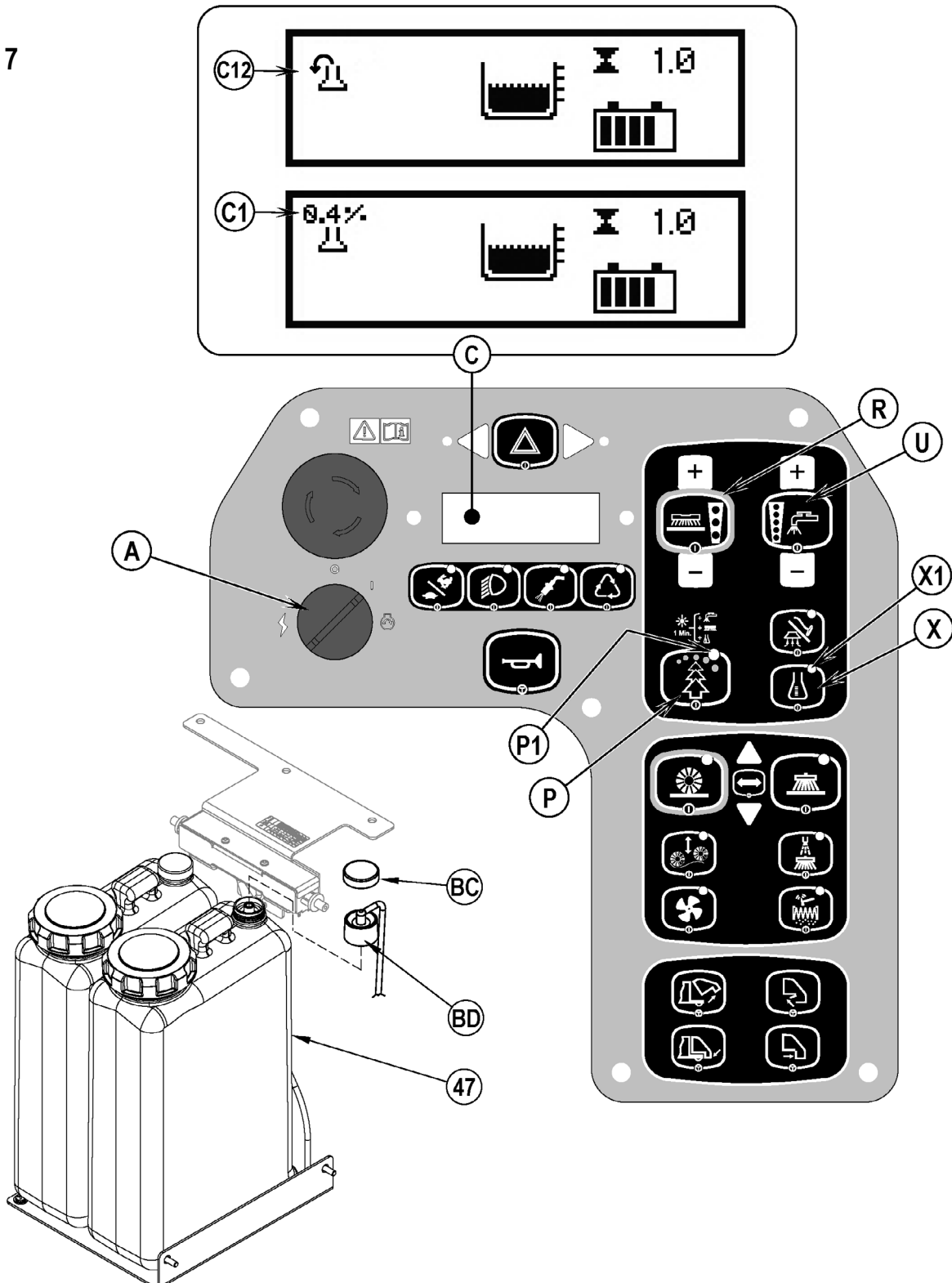

BALAYAGE

AVERTISSEMENT !

Assurez-vous de bien comprendre les boutons de commande et leurs fonctions.

Évitez les arrêts soudains lorsque la machine en charge se trouve sur des rampes ou des pentes. Évitez les virages serrés. Adoptez une vitesse réduite lorsque la machine est en descente.

Respectez les instructions figurant dans la section « Préparation de la machine » du présent manuel. Démarrez le moteur en suivant les instructions de la section appropriée « Démarrage du moteur... » (modèles Diesel et propane).

- 1 En étant assis sur la machine, réglez le siège et le volant dans une position confortable.
- 2 Desserrez le frein à main **(38)**. Pour conduire la machine dans la zone de travail, appliquez une pression uniforme avec votre pied sur l'avant de la pédale d'entraînement **(37)** pour avancer et sur l'arrière de la pédale pour reculer. Appuyez plus ou moins fort sur la pédale afin d'obtenir la vitesse souhaitée.
- 3 Appuyez sur l'interrupteur d'abaissement de la trémie **(II)** pour vous assurer que la trémie est correctement calée.
- 4 Appuyez sur l'interrupteur de balayage One-Touch™ **(Y)** pour abaisser les brosses principales et latérales. La brosse principale, les brosses latérales, le système de dépoussiérage et le système DustGuard optionnel (si installé) démarrent quand la pédale **(37)** est enfoncée. Les brosses latérales **(CC)**, le système de dépoussiérage **(FF)** et le système DustGuard **(DD)** peuvent être éteints et allumés individuellement en appuyant sur l'interrupteur correspondant. **NOTE** : la porte de décharge s'ouvre automatiquement dès que la brosse principale est abaissée et se ferme quand la brosse principale est relevée.
Appuyez sur l'interrupteur de flottage de la brosse principale **(GG)** uniquement quand vous balayez sur des sols extrêmement difficiles ou inégaux. L'utilisation de cette fonction dans d'autres circonstances augmentera l'usure de la brosse. En position de flottage totale, le voyant de l'interrupteur de flottage est allumé. Appuyez sur l'interrupteur de flottage **(GG)** pour revenir en mode normal.
- 5 Lorsque vous balayez des sols parsemés de flaques d'eau, positionnez l'interrupteur de dépoussiérage **(FF)** en position d'arrêt avant que la machine ne passe sur une flaque d'eau. Positionnez à nouveau l'interrupteur de dépoussiérage en position de marche dès que la machine revient sur un sol sec.
Lorsque vous balayez des sols humides, positionnez l'interrupteur de dépoussiérage **(FF)** en position d'arrêt en permanence.
- 6 Pour ajuster le modèle de balayage des brosses latérales ou la pression de balayage de la brosse principale, consultez la section de maintenance.
- 7 Faites avancer la machine à la vitesse d'une marche rapide. Ralentissez lorsque vous balayez de plus grandes quantités de poussières ou de débris ou lorsque la sécurité l'exige. La largeur des passes de la machine est de 15 cm.
- 8 Si de la poussière sort par le logement de la brosse pendant le balayage, le filtre de dépoussiérage **(17)** est peut-être colmaté. Appuyez sur l'interrupteur du secoueur **(EE)** pour nettoyer le filtre du système de dépoussiérage. Le système de dépoussiérage **(FF)** s'arrête automatiquement quand le secoueur fonctionne et se remet en marche quand le secoueur s'arrête (le secoueur fonctionne pendant 15 secondes). Activez le secoueur **(EE)** toutes les 10 minutes en moyenne (en fonction de la saleté de la zone à nettoyer). Pour un bon fonctionnement de la machine, le filtre à poussière doit rester aussi propre que possible.
- 9 Assurez-vous qu'après votre passage, il ne reste plus de débris sur le sol. Si vous remarquez qu'après le passage de la machine le sol n'est pas propre, cela signifie que la machine avance trop rapidement ou que la brosse doit être réglée ou encore que la trémie est pleine.
- 10 Quand vous souhaitez arrêter de balayer, appuyez sur l'interrupteur de balayage One-Touch™ **(Y)**. Les brosses principales et latérales se soulèvent et s'arrêtent automatiquement. Le système de dépoussiérage et le système DustGuard (si installé) s'arrêtent. La porte de la trémie se ferme et le moteur du secoueur fonctionne pendant 15 secondes.

VIDANGE DE LA TRÉMIE

AVERTISSEMENT !

Avant de procéder à une opération de maintenance sous ou à proximité de la trémie levée, assurez-vous que sa barre de sécurité est **(23)** bien en place. La barre de sécurité de la trémie **(23)** maintient cette dernière en position relevée afin de permettre la réalisation de travaux sous la trémie. Ne comptez JAMAIS sur les composants du système hydraulique pour maintenir la trémie en position relevée.

NOTE : la hauteur de plafond MINIMALE requise pour le déversement lors du levage de la trémie est de 228,6 cm.

- 1 Appuyez sur l'interrupteur de secouage du filtre **(EE)** pour nettoyer le filtre. **NOTE POUR L'ENTRETIEN** : pour obtenir des performances de secouage optimales, faites toujours fonctionner le secoueur quand la trémie est dans la position la plus basse.
- 2 Conduisez la machine à proximité d'un grand conteneur et tirez sur le levier de levage de la trémie **(HH)** jusqu'à ce qu'elle atteigne sa hauteur maximale. **NOTE** : la porte de décharge se ferme automatiquement quand vous appuyez sur l'interrupteur **(HH)**. Vous récupérez le contrôle de la porte de décharge dès que la trémie commence à monter ; vous pouvez donc vidanger à n'importe quelle hauteur si nécessaire.
- 3 Faites avancer lentement la machine jusqu'à ce que la trémie soit au-dessus du conteneur et actionnez le frein à main **(38)**. Appuyez sur l'interrupteur d'ouverture de la porte de la trémie **(JJ)** pour ouvrir la porte de décharge et vider la trémie. **NOTE** : si vous ne procédez pas à une vidange dans un conteneur, une décharge basse est recommandée afin de ne pas évacuer de poussière dans l'air.

- 4 Positionnez la barre de sécurité de la trémie (23) en tirant la poignée de la barre de sécurité (21) vers l'arrière. Ensuite, appuyez sur l'interrupteur d'abaissement de la trémie (II) pour abaisser légèrement et sécuriser la trémie.
- 5 Vérifiez la porte de la trémie et le joint du bord avant. Si nécessaire, utilisez une brosse pour nettoyer les déchets dans ces endroits. La porte de la trémie doit être parfaitement étanche et reposer contre le logement de la brosse pour une performance correcte.
- 6 Retournez dans le compartiment de l'opérateur. Relâchez le frein à main. Appuyez et maintenez enfoncé l'interrupteur de fermeture de la porte de la trémie (KK) pour fermer celle-ci. Faites reculer la machine jusqu'à ce que la trémie soit dégagée du conteneur. Soulevez légèrement la trémie et poussez la poignée de la barre de sécurité de la trémie (21) vers l'avant jusqu'à ce que la barre de sécurité (23) se désengage, puis appuyez sur l'interrupteur d'abaissement de la trémie (II) pour baisser la trémie. **NOTE** : les brosses ne marchent pas si la trémie n'est pas complètement abaissée.

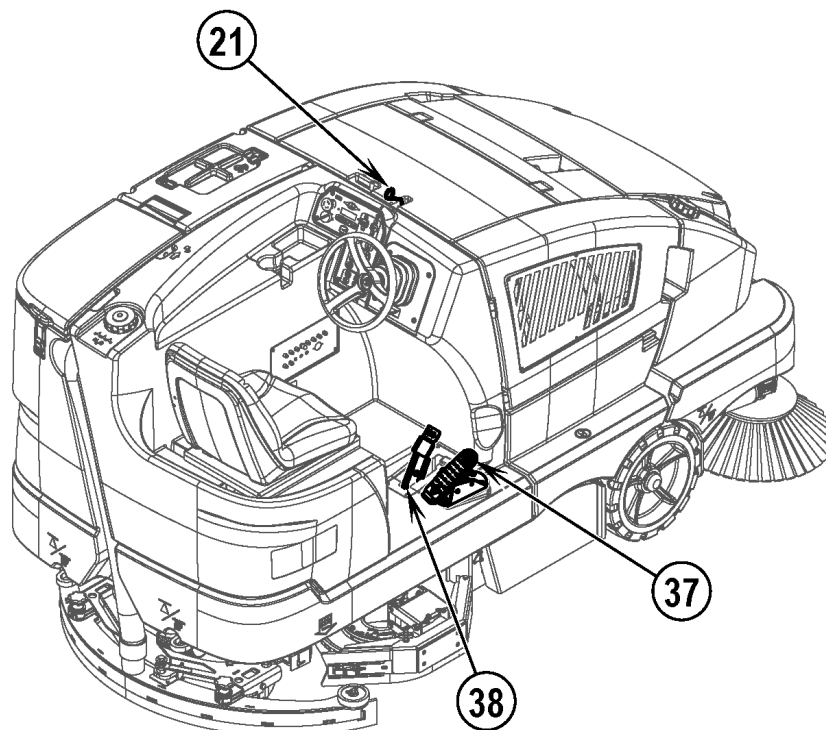
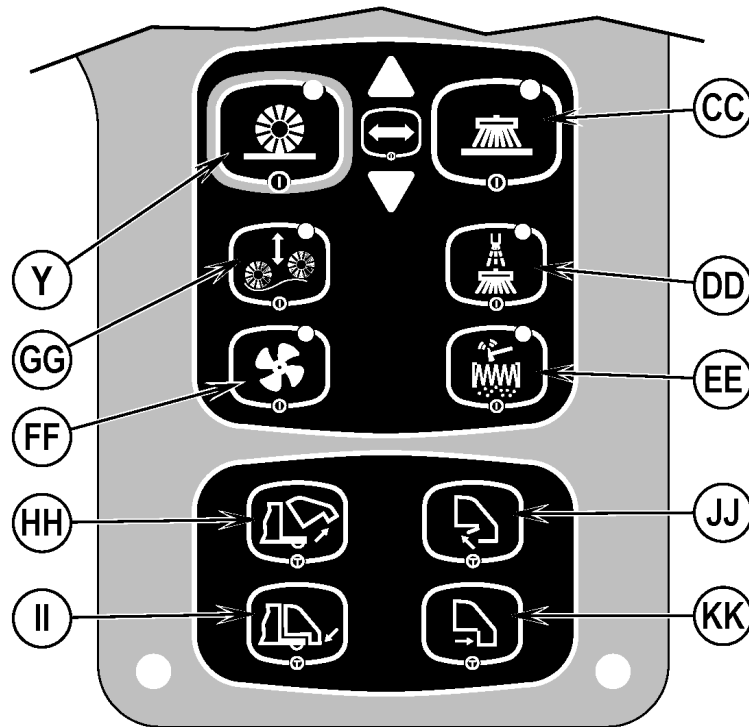

LAVAGE

AVERTISSEMENT !

Assurez-vous de bien comprendre les boutons de commande et leurs fonctions.

Évitez les arrêts soudains lorsque la machine en charge se trouve sur des rampes ou des pentes. Évitez les virages serrés. Adoptez une vitesse réduite lorsque la machine est en descente.

Respectez les instructions figurant dans la section « Préparation de la machine » du présent manuel. Démarrez le moteur en suivant les instructions de la section appropriée « Démarrage du moteur... » (modèles Diesel et propane).

- 1 En étant assis sur la machine, réglez le siège et le volant (inclinaison du volant en option) dans une position confortable.
- 2 Desserrez le frein à main **(38)**. Pour conduire la machine dans la zone de travail, appliquez une pression uniforme avec votre pied sur l'avant de la pédale d'entraînement **(37)** pour avancer et sur l'arrière de la pédale pour reculer. Appuyez plus ou moins fort sur la pédale afin d'obtenir la vitesse souhaitée.
- 3 Appuyez et maintenez enfoncé l'interrupteur de solution **(U)** pour pré-humidifier le sol. La solution est distribuée pendant l'appui sur l'interrupteur.
NOTE : de cette manière, vous n'abîmez pas le sol quand vous commencez à nettoyer avec des brosses sèches. Cette action doit être réalisée avant d'appuyer sur l'interrupteur de lavage One-Touch™ **(R)**.
- 4 Appuyez sur l'interrupteur de lavage One-Touch™ **(R)**. Le plateau de lavage et la raclette descendent automatiquement sur le sol. Les systèmes de lavage, d'aspiration, de solution et de détergent (modèles EcoFlex) démarrent quand la pédale **(37)** est enfoncée.
La pression de lavage revient par défaut au mode normal (un voyant de la pression de lavage s'allume). Utilisez l'interrupteur d'augmentation de la pression de lavage **(Q)** et l'interrupteur de réduction de la pression de lavage **(S)** pour passer d'un mode de lavage au suivant (normal, renforcé et extrême). Le débit de solution s'ajuste automatiquement à la pression de lavage.
NOTE : le débit de solution peut être modifié indépendamment de la pression de lavage en appuyant simplement sur l'interrupteur d'augmentation du débit de solution **(T)** ou de réduction du débit de solution **(V)**. Tout réglage consécutif de la pression de lavage réinitialise le débit de solution pour qu'il corresponde à la pression de lavage.
NOTE : les systèmes de lavage, de solution, d'aspiration et de détergent (modèles EcoFlex) sont activés automatiquement quand l'interrupteur de lavage One-Touch™ **(R)** est enfoncé. Pour arrêter ou réactiver un système individuel, il suffit d'appuyer sur l'interrupteur correspondant à tout moment pendant le lavage.
NOTE : quand la machine est utilisée en marche arrière, la raclette se soulève automatiquement et le débit de solution s'arrête.
- 5 Commencez le nettoyage en faisant progresser la machine vers l'avant et en ligne droite, à une vitesse de 4-5 km/h, en veillant à ce que les passes se chevauchent de 5,08-7,62 cm. Réglez le débit de solution et la vitesse de la machine en fonction de l'état du sol que vous traitez.

ATTENTION !

Pour éviter d'endommager le sol, maintenez toujours la machine en mouvement lorsque les brosses tournent (les brosses s'arrêtent 2 secondes après le déplacement de la pédale d'entraînement en position neutre).

Soulevez le plateau de lavage quand vous passez sur des bosses.

- 6 Lorsque vous nettoyez, assurez-vous, après votre passage, qu'il ne reste plus d'eau sur le sol. Si vous remarquez des traînées d'eau derrière la machine, il se peut que cette dernière dispense trop de solution, que le réservoir de récupération soit plein ou que la raclette soit mal réglée.
- 7 La machine reste par défaut sur la dernière *concentration de détergent maximum* ou *minimum* utilisée (si le système de détergent est installé). Appuyez sur l'interrupteur de puissance supplémentaire **(P)** pour contourner le mode de lavage actuel et augmenter temporairement la pression de lavage, le débit de solution et le pourcentage de détergent (sauf en mode de *concentration maximum*). En conséquence, le voyant clignote pendant une minute, le débit de solution augmente jusqu'au niveau suivant, la pression de lavage augmente jusqu'au niveau suivant, et le pourcentage de détergent passe au niveau de concentration maximum (système de détergent activé s'il était éteint).
NOTE : en appuyant et en maintenant enfoncé l'interrupteur de puissance supplémentaire **(P)** pendant 2 secondes, vous pouvez commuter entre les modes de *Concentration Minimum* et *Maximum*. Le système EcoFlex fonctionne uniquement si le système de lavage a été activé.
- 8 Pour les sols extrêmement sales, il se peut qu'un seul passage ne suffise pas et que vous deviez adopter la technique des « deux passages ». Cette technique est fort semblable à la méthode habituelle. La seule différence réside dans le fait que lors du premier passage, la raclette est relevée (appuyez sur l'interrupteur d'aspiration/lance **(W)** pour lever la raclette). La solution de lavage peut ainsi agir plus longtemps sur le sol. Les bavettes latérales **(8 et 39)** peuvent également être relevées pour un double récurage si nécessaire, et maintenues en place à l'aide du loquet **(AE)** illustré à la Figure 4. Le passage final est réalisé sur la même zone, la raclette et les bavettes étant abaissées pour ramasser la solution accumulée.
- 9 Le réservoir de récupération est équipé d'un système de fermeture à deux flotteurs **(52)** qui arrête TOUS les systèmes, à l'exception des systèmes d'entraînement et de balayage, lorsque le réservoir est plein. Si le(s) flotteur(s) est (sont) activé(s), le réservoir de récupération doit être vidé. Lorsque l'un des flotteurs est activé, la machine ne ramasse plus d'eau ou arrête de laver. Vous pouvez continuer à utiliser la machine pour le balayage.
NOTE : le voyant d'avertissement **(J)** s'allume en ROUGE et l'icône du réservoir de récupération plein **(C22)** s'affiche quand le flotteur d'arrêt **(52)** s'active. Si le panneau de commande envoie un message de réservoir plein de manière répétitive, sans que le réservoir ne soit plein, vérifiez le libre déplacement des flotteurs.
- 10 Quand vous souhaitez arrêter le lavage, appuyez une fois sur l'interrupteur de lavage One-Touch™ **(R)**. Les brosses à recurer, le débit de solution et le débit de détergent s'arrêtent automatiquement. Le plateau de lavage remonte. La raclette remonte et l'aspiration s'arrête après un court délai (afin de pouvoir ramasser l'eau résiduelle sans devoir réactiver l'aspiration).

11 Conduisez la machine vers un « SITE DE DÉCHARGE » des eaux usées et videz le réservoir de récupération. Pour le vider, tirez le tuyau de vidange du réservoir de récupération (7) de son dispositif de rangement, puis dévissez le bouchon (maintenez l'extrémité du tuyau au-dessus du niveau d'eau du réservoir afin d'éviter tout déversement accidentel des eaux usées). Vous pouvez également comprimer le tuyau de vidange du réservoir de récupération (7) pour régler le débit. Remplissez à nouveau le réservoir de solution et poursuivez le lavage.

NOTE : assurez-vous que le couvercle (5) et le bouchon du tuyau de vidange (7) du réservoir de récupération sont bien en place ; dans le cas contraire, la machine ne ramassera pas l'eau correctement.

Modèles à batterie : lorsque les batteries doivent être rechargées, le voyant de batterie faible (C12) s'affiche. Ensuite, les systèmes de lavage et de balayage s'arrêtent automatiquement. Transportez la machine vers une zone d'entretien et rechargez les batteries conformément aux instructions figurant dans la section de maintenance de ce manuel.

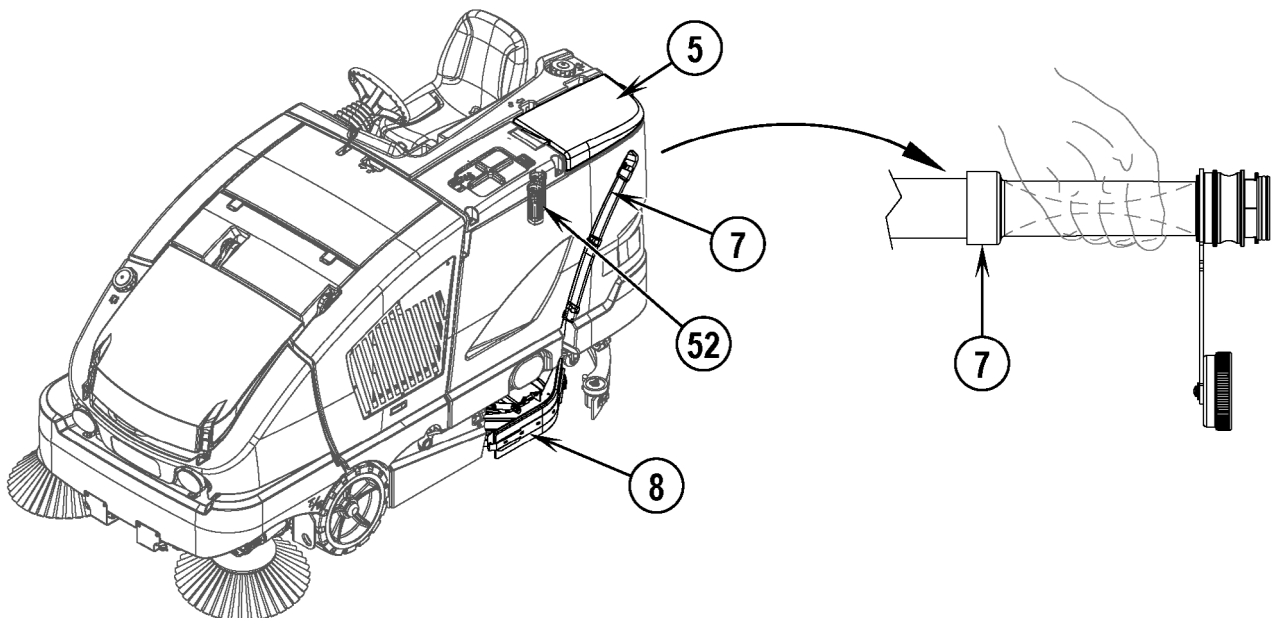
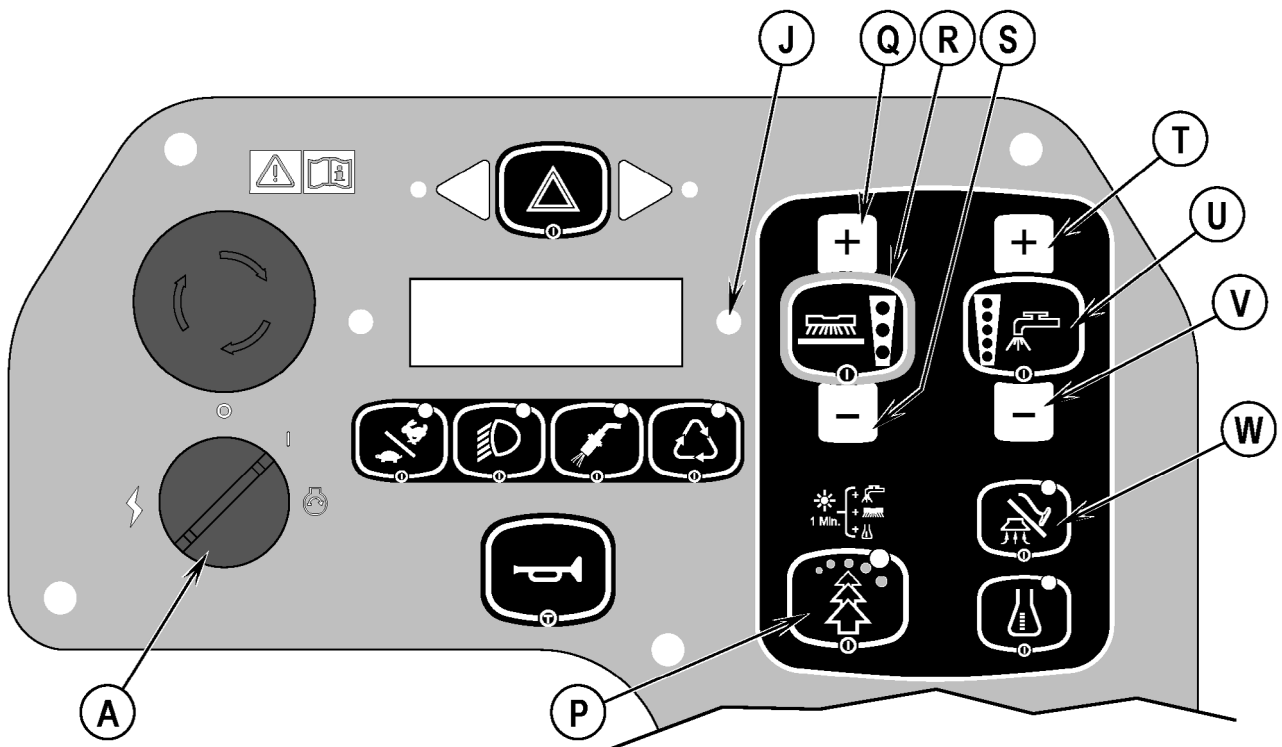

APRÈS L'UTILISATION

- 1 Levez les brosses à récurer et les brosses de balayage.
- 2 Secouez le filtre de dépoussiérage et videz la trémie.
- 3 Videz et rincez le réservoir de récupération. Vérifiez que le bouchon du tuyau de vidange est bien fermé.
- 4 Rincez le tuyau d'aspiration et la raclette en ouvrant le couvercle du réservoir de récupération et en faisant couler de l'eau dans le tube de récupération à l'arrière du réservoir. **NOTE POUR L'ENTRETIEN** : le réservoir de récupération peut être basculé sur le côté pour le nettoyer quand il est vide. Décrochez le verrou de basculement du réservoir de récupération (3) situé entre le réservoir de solution et le réservoir de récupération. Puis, tirez le réservoir en attrapant la poignée de basculement (25) jusqu'à ce que le réservoir atteigne l'extrémité de son ancrage.
- 5 Retirez et nettoyez la raclette.
- 6 Retirez et nettoyez les brosses à récurer. Faites tourner les brosses à récurer.
- 7 Essuyez la machine avec un chiffon humide.
- 8 Avant de ranger la machine, effectuez toutes les tâches de maintenance nécessaires.
- 9 Conduisez la machine dans une zone d'entreposage propre et sèche.
- 10 Actionnez le frein de stationnement.
- 11 Rangez la machine avec les brosses de balayage, la raclette et les brosses à récurer étant en position relevée et les couvercles de réservoirs ouverts pour que les réservoirs puissent s'aérer.

SIGNEZ TOUT DÉFAUT OU DYSFONCTIONNEMENT LORS DE L'UTILISATION DE LA MACHINE À UN RESPONSABLE DE L'ENTRETIEN OU À UN TECHNICIEN QUALIFIÉ.

ARRÊT DU MOTEUR DIESEL

- 1 Positionnez toutes les commandes en position d'arrêt (O).
- 2 Levez la raclette, les brosses à récurer et les brosses de balayage.
- 3 Serrez le frein à main (38).
- 4 Positionnez l'interrupteur principal (A) en position d'arrêt (O) et enlevez la clé.

ARRÊT DU MOTEUR AU PROPANE

- 1 Positionnez toutes les commandes en position d'arrêt (O).
- 2 Levez la raclette, les brosses à récurer et les brosses de balayage.
- 3 Fermez la valve d'alimentation du réservoir de propane.
- 4 Laissez le moteur au ralenti jusqu'à ce que le gaz PL soit évacué de la conduite.
- 5 Serrez le frein à main (38).
- 6 Positionnez l'interrupteur principal (A) en position d'arrêt (O) et enlevez la clé.

REMARQUE IMPORTANTE : pendant le fonctionnement normal, le moteur continue à tourner pendant une courte période (1-3 secondes) après avoir tourné la clé de contact sur O, jusqu'à ce que la totalité du carburant soit évacué du système de carburant.

VÉRIFICATION DE L'HUILE HYDRAULIQUE

Pour vérifier le niveau d'huile hydraulique, basculez le panneau droit (35) et soulevez le couvercle inférieur (34). Le réservoir d'huile hydraulique

(49) est visible dans la zone située au-dessus du pneu avant. Regardez à travers le réservoir transparent pour vérifier si le niveau d'huile est entre les lignes MIN et MAX. **Voir figure 10.**

Si le niveau d'huile est en-dessous de la ligne MIN quand la trémie est abaissée, vous devez ajouter de l'huile dans le réservoir. Soulevez la trémie et engagez la barre de sécurité pour avoir accès au bouchon de remplissage du réservoir d'huile hydraulique. Note : la trémie étant relevée, une partie de l'huile pénètre dans le vérin, faisant chuter le niveau d'huile. Ne remplissez PAS le réservoir jusqu'à la ligne MAX quand la trémie est relevée. Ajoutez de l'huile moteur 10W30 jusqu'à la ligne MIN. Si l'huile est polluée suite à un dysfonctionnement mécanique, vous devez la vidanger.

FIGURE 10

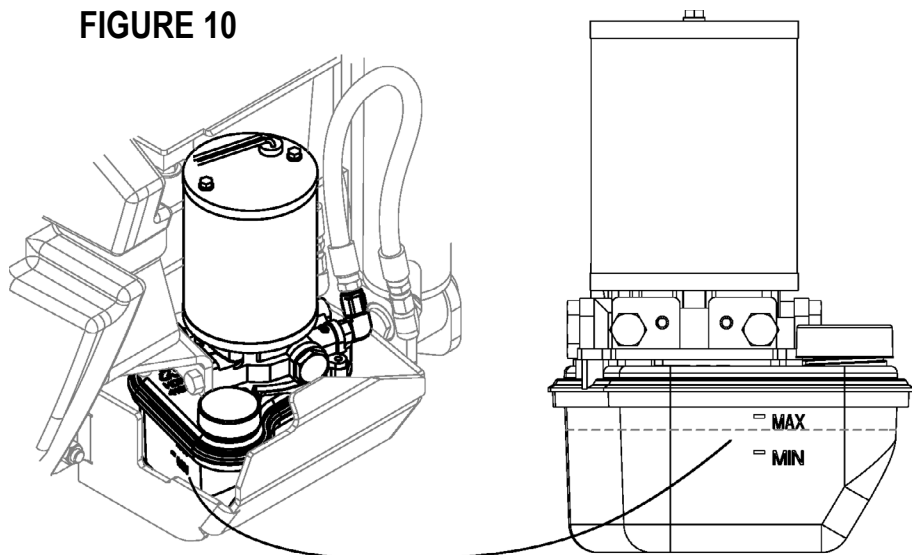

PROGRAMME D'ENTRETIEN

Maintenez la machine en parfait état de marche en suivant scrupuleusement le programme d'entretien. Les intervalles recommandés entre deux entretiens ont été définis sur la base d'une utilisation dans des conditions normales. **Les machines utilisées dans des environnements plus difficiles devront peut-être faire l'objet d'un entretien plus fréquent.**

ÉLÉMENT	TOUS LES JOURS	TOUTES LES SEMAINES			
Effectuer les étapes d'entretien « Après l'utilisation »	X				
Charger la batterie (modèles à batterie)	X				
Vérifier le frein à main	X				
Vérifier le niveau d'huile moteur (modèles Diesel et propane)	X				
Vérifier le niveau de liquide de refroidissement du moteur (modèles Diesel et propane)	X				
Vérifier les fuites de liquide de refroidissement et d'huile moteur (modèles Diesel et propane)	X				
Vérifier le témoin d'entretien du filtre à air	X				
Nettoyer les brosses principales et latérales	X				
Vérifier et nettoyer les brosses à récurer	X				
Vidanger / vérifier / nettoyer les réservoirs et tuyaux	X				
Nettoyer le bac à débris du réservoir de récupération (51)	X				
Vérifier / nettoyer / régler la raclette	X				
Nettoyer la trémie	X				
Nettoyer / Inspecter les bavettes latérales du plateau de lavage	X				
Vérifier / Nettoyer / Rincer le blindage et le filtre mousse du moteur d'aspiration, sous le couvercle (6)	X				
Vérifier le niveau d'huile hydraulique					X
ÉLÉMENT	15-20 h	150 h	400 h	1000 h	
Vérifier le niveau d'électrolyte dans la batterie (modèles à batterie)	X				
Vérifier les câbles et les branchements des batteries	X				
Retourner la brosse principale	X				
Inspecter et nettoyer le filtre de solution	X				
Retourner les brosses à récurer	X				
Inspecter / régler les brosses principales et latérales.	X				
Nettoyer les buses de pulvérisation DustGuard	X				
Inspecter les bavettes du logement de la brosse	X				
Vérifier / nettoyer le filtre de dépolluissage de la trémie	X				
Inspecter les joints de la trémie	X				
Vidanger le système de détergent (EcoFlex uniquement)	X				
Nettoyer le radiateur		X			
Effectuer la maintenance du moteur		X			
Inspecter et vidanger toute accumulation d'huile du système au propane EPR		X			
Inspecter entièrement le système d'admission d'air (Diesel et propane uniquement)			X		
Vérifier le niveau d'électrolyte et les bornes des batteries (Diesel et propane uniquement)			X		
Remplacer le filtre à carburant (Diesel et propane uniquement)			X		
Remplacer les bougies d'allumage (propane uniquement)					X
Rincer le radiateur					X
Remplacer la courroie d'entraînement de l'alternateur					X
ÉLÉMENT	1500 h	1900 h	2000 h		
Vérifier les balais de carbone du moteur de la brosse principale	X				
Vérifier les balais de carbone du moteur de la brosse latérale	X				
Vérifier les balais de carbone du moteur de la brosse de récurage		X			
*Effectuer la maintenance du moteur				X	

*Voir le manuel d'entretien pour obtenir des informations de maintenance détaillées sur les systèmes indiqués. (Moteur, balayage, trémie, direction, dépolluissage, récupération, lavage, solution, roue et raclette.)

LUBRIFICATION DE LA MACHINE – FIGURE 11

Une fois par mois, mettez une petite quantité de graisse sur chaque raccord de graissage de la machine jusqu'à ce que la graisse coule autour des roulements.

Graissez les raccords (ou appliquez de la graisse) (DE) :

- Axe et pivot de la roue de la raclette
- Boîtier de direction – nécessite une graisse spécifique, à savoir la graisse pour engrenages découverts Chevron 250 NC (Nilfisk-Advance réf. 56510412).

Une fois par mois, appliquez une huile légère sur (DF) :

- Roues aux extrémités de la raclette
- Loquet du couvercle du réservoir de carburant (Diesel et propane uniquement)
- Loquet du réservoir de récupération
- Câble de la pédale de frein (frein à main)

FIGURE 11

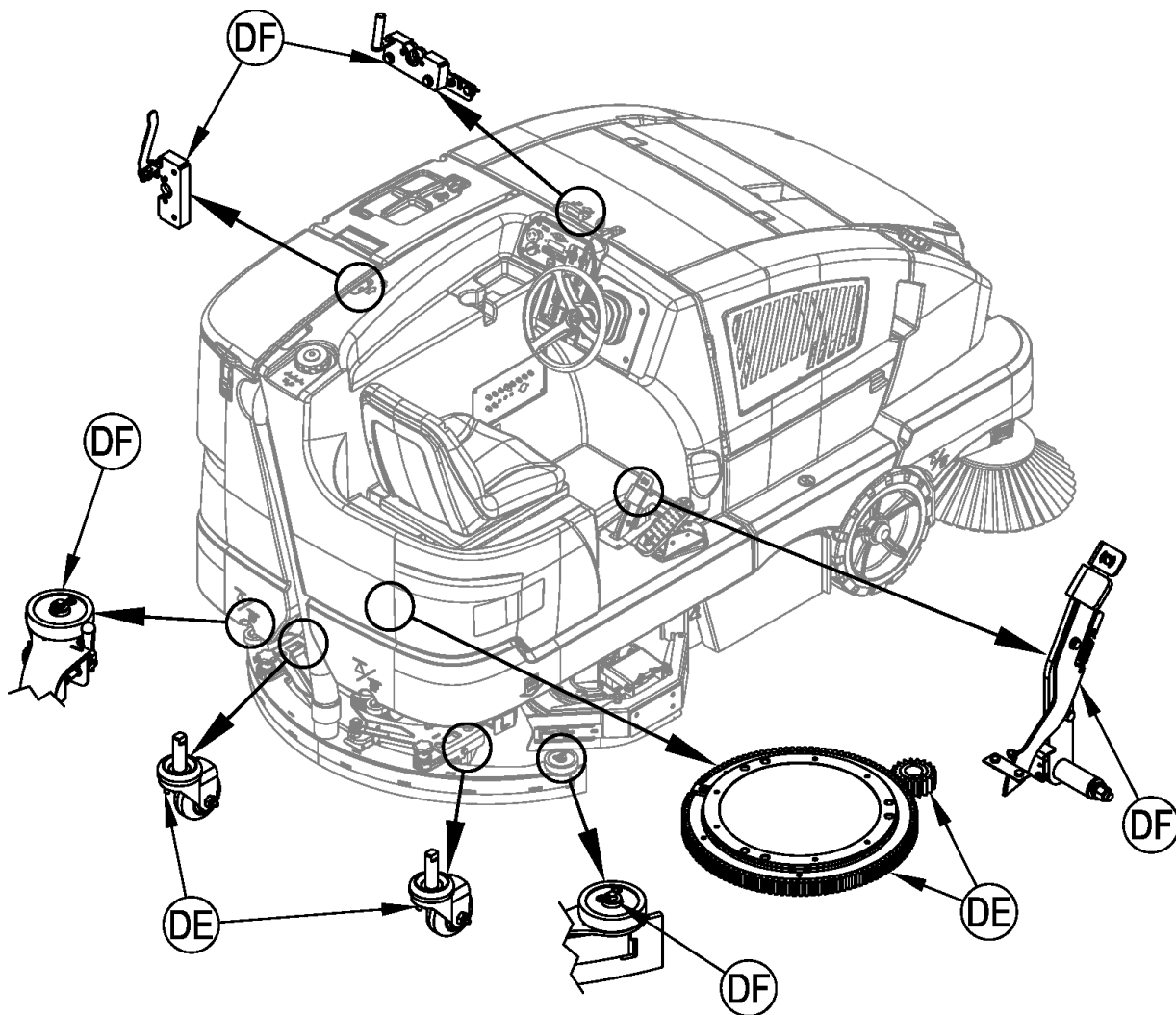

CHARGEMENT DE LA BATTERIE (MODÈLES À BATTERIE)

Chargez les batteries à chaque utilisation de la machine ou lorsque le voyant de batterie faible (C12) s'affiche.

Pour charger la batterie...

- 1 Détachez le loquet du compartiment de la batterie (20) et ouvrez le panneau pour assurer une bonne ventilation.
- 2 Débranchez la batterie de la machine (AB) et branchez-la à la prise du chargeur.
- 3 Suivez les instructions figurant sur le chargeur de batteries.
- 4 Après le chargement de la batterie, vérifiez le niveau d'eau dans toutes les cellules de la batterie. Le cas échéant, ajoutez de l'eau distillée, pour que le niveau d'eau dépasse le haut des tubes de remplissage.

⚠ AVERTISSEMENT !

Ne remplissez pas la batterie avant de la charger.

Ne chargez la batterie que dans une zone bien aérée.

Ne fumez pas lorsque vous procédez à l'entretien de la batterie.

⚠ ATTENTION !

Pour éviter d'endommager les sols, essuyez toujours l'eau et l'acide se trouvant sur le dessus de la batterie après son chargement.

VÉRIFICATION DU NIVEAU D'ÉLECTROLYTE DE LA BATTERIE

Vérifiez le niveau d'électrolyte de la batterie au moins une fois par semaine.

Après le chargement de la batterie, enlevez les bouchons à évent et vérifiez le niveau d'électrolyte dans chaque cellule de batterie. Utilisez de l'eau distillée pour remplir la batterie jusqu'à la base du tube de remplissage.

Ne remplissez **pas** trop la batterie !

⚠ ATTENTION !

Si vous remplissez trop la batterie, l'acide peut déborder et se répandre sur le sol.

Serrez les bouchons à évent. Si la batterie est couverte d'acide, lavez le dessus de la batterie avec une solution de bicarbonate de soude et d'eau (2 cuillères à soude de bicarbonate de soude pour environ 1 l d'eau).

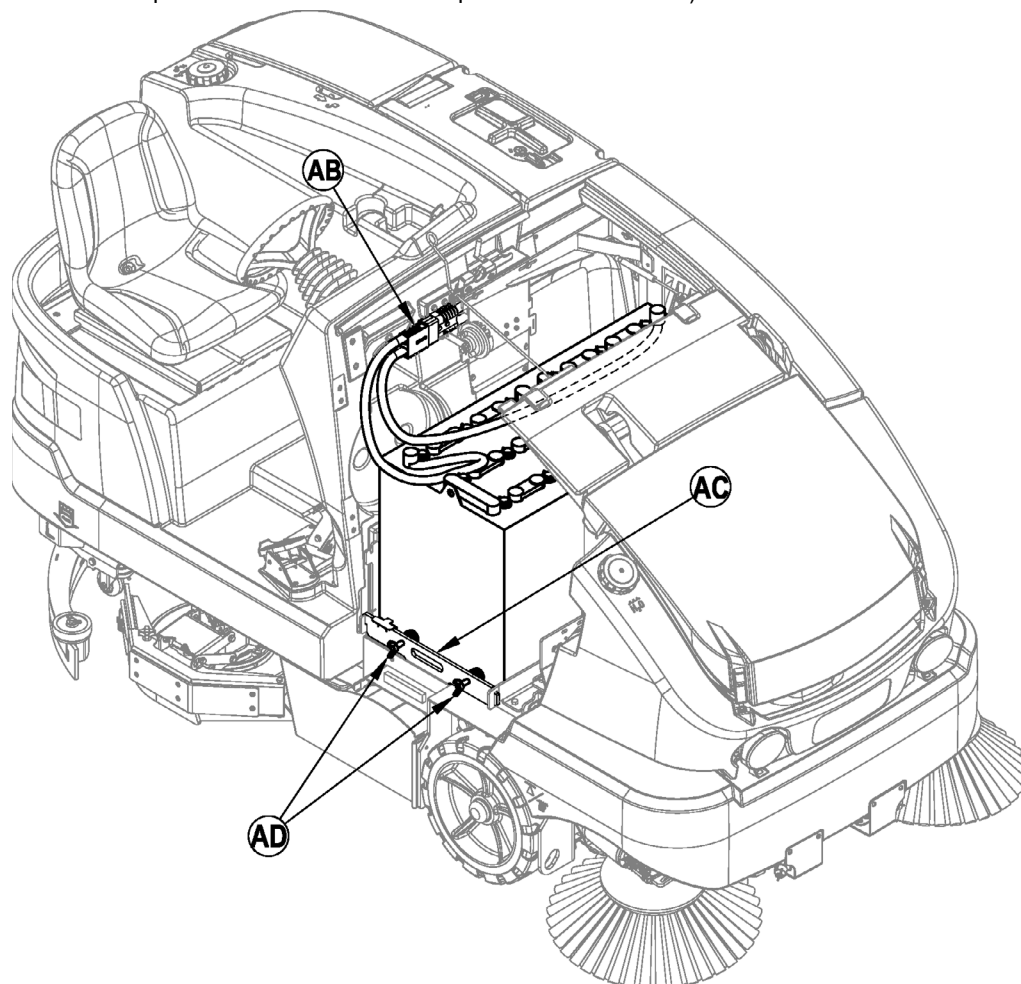

CHARGEMENT DU BLOC DE BATTERIES (MODÈLES HYBRIDES)

Le moteur fait fonctionner un alternateur, qui constitue la principale source d'alimentation électrique. Le bloc de batteries (32) est utilisé comme dispositif de secours. Si le moteur est à l'arrêt, la machine peut fonctionner pendant une durée limitée, en utilisant uniquement le bloc de batteries. Chargez le bloc de batteries dès que le voyant de batterie faible (C12) s'affiche (indiquant un état de coupe circuit basse tension). Le bloc de batteries se recharge quand le moteur fonctionne pour laver les sols pendant au moins quatre heures. Une autre alternative consiste à suivre les étapes ci-dessous pour charger le bloc de batteries à l'aide d'un chargeur autonome.

Pour charger le bloc de batteries...

- 1 Déverrouillez et ouvrez le panneau droit (35).
- 2 Tirez la poignée jaune (DG) pour débrancher le bloc de batteries de la prise (DH).
- 3 Branchez la prise du chargeur à la prise de la batterie (DH).
- 4 Suivez les instructions du chargeur de batterie ; utilisez un chargeur adapté aux batteries sèches.

⚠ ATTENTION !

Utilisez uniquement un chargeur conçu pour les batteries de type sèches.

Ne laissez jamais la machine en état de coupe circuit basse tension toute une nuit, sans charger le bloc de batteries.

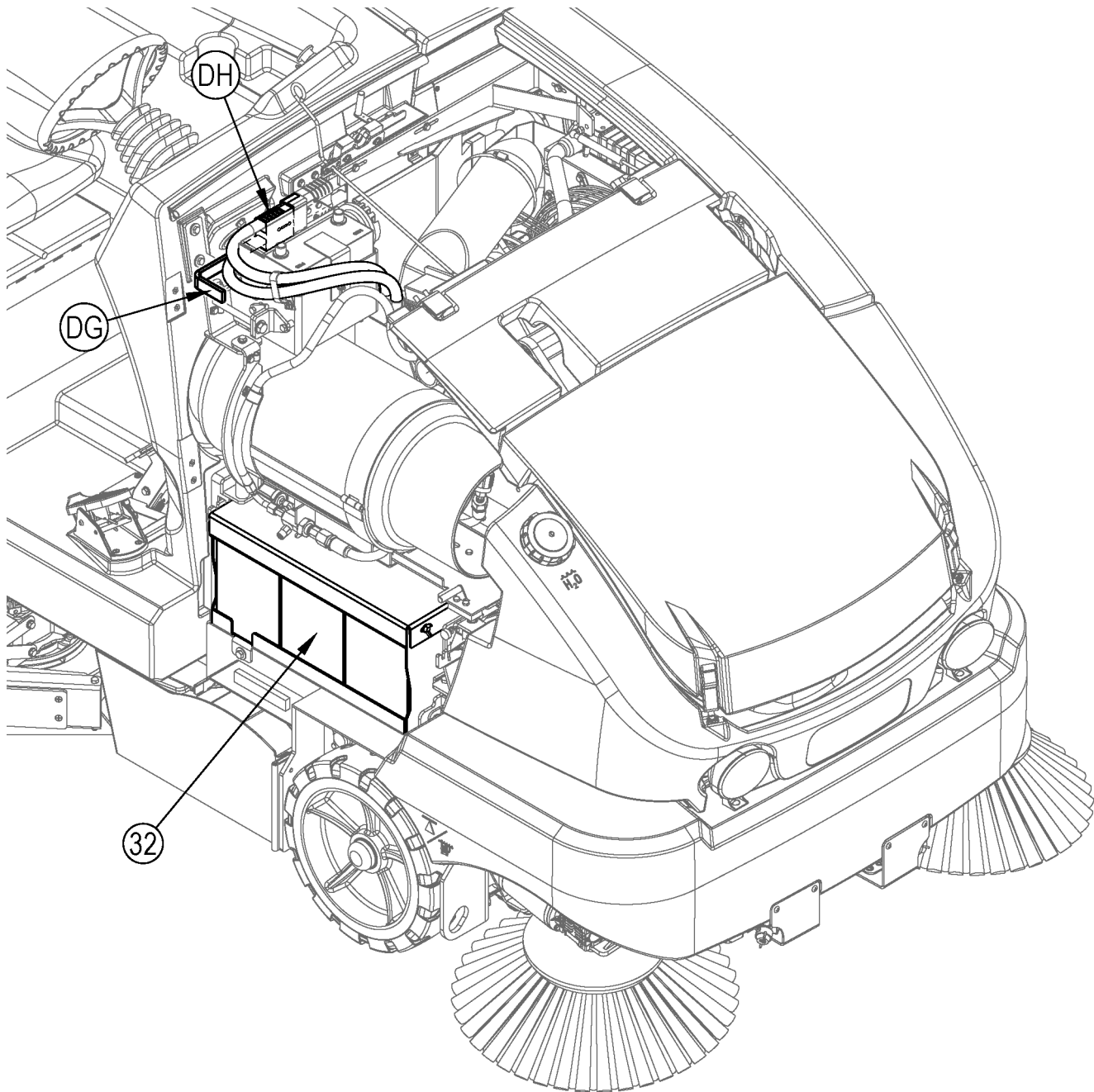

ENTRETIEN DE LA BROSSSE PRINCIPALE

Étant donné que le moteur de la brosse principale tourne toujours dans le même sens, les poils de la brosse finissent par se courber, réduisant ainsi l'efficacité du balayage. Pour améliorer l'efficacité de la brosse, retournez-la en inversant la position de ses deux extrémités. Cette procédure, mieux connue sous le nom de « rotation » de la brosse principale, doit être effectuée toutes les 15-20 heures de fonctionnement.

Lorsque les poils de la brosse principale sont usés et ne mesurent plus que 6,35 cm, il est préférable de la remplacer pour une performance optimale. La butée de la brosse principale doit être réglée à chaque fois que la brosse est remplacée. **NOTE** : la longueur des poils d'une brosse neuve est de 9,5 cm.

NOTE : lorsque vous rangez la machine, vous devez mettre la brosse principale en position levée.

⚠ AVERTISSEMENT !

Lorsque vous effectuez cette procédure, le moteur doit toujours être éteint.

Pour retourner ou remplacer la brosse principale...

- 1 Mettez l'interrupteur principal (A) en position d'arrêt (O).
- 2 Ouvrez le panneau d'accès à la brosse principale (36).
- 3 Voir Figure 12. Déplacez la bavette droite (EF).
- 4 Pivotez le bras de renvoi (EG) pour le sortir du centre de la brosse principale. **NOTE** : le bras de renvoi est maintenu en place par le panneau d'accès à la brosse principale (36).
- 5 Retirez la brosse principale (EH) du logement de la brosse ainsi que tout fil ou câble enroulé autour de cette dernière. Examinez également les bavettes situées sur les 4 faces du logement de la brosse. Si les bavettes sont pliées ou tellement usées qu'elles se trouvent à plus de 6,35 mm du sol, remplacez-les ou réglez-les.
- 6 Retournez la brosse (en inversant ses extrémités) et replacez-la dans son logement. Assurez-vous que les pattes situées sur le centre de la brosse (du côté gauche) s'emboîtent bien dans les encoches du moyeu d'entraînement de la brosse et que la brosse est bien positionnée.
- 7 Remettez le bras de renvoi dans le centre de la brosse. **NOTE** : assurez-vous que les pattes du bras de renvoi s'emboîtent dans les encoches du centre de la brosse.
- 8 Remplacez la bavette droite (EF) en position en vous assurant de comprimer la bavette sur les deux goupilles (EJ).
- 9 Fermez et verrouillez le panneau d'accès à la brosse principale (36).
- 10 Si vous remplacez une brosse usée par une pièce neuve, allez dans la section *Maintenance de la brosse principale* pour ajuster la hauteur de la brosse.

FIGURE 12

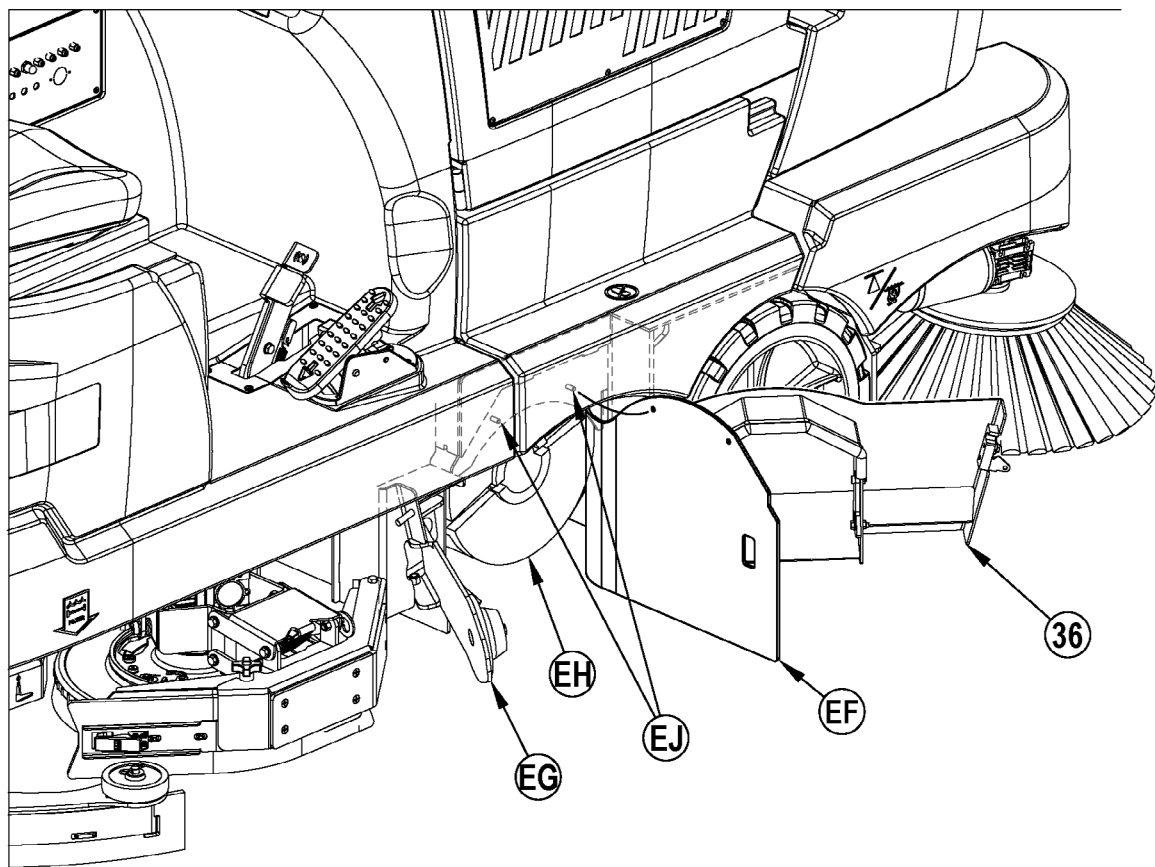

ENTRETIEN DE LA BROSE PRINCIPALE

Pour régler la hauteur de la brosse principale...

- 1 Conduisez la machine sur une surface plane, puis serrez le frein à main.
- 2 **Voir Figure 13.** Appuyez sur l'interrupteur de balayage One-Touch™ (Y) pour abaisser la brosse principale. NE déplacez PAS la machine.
- 3 Enfoncez légèrement la pédale d'entraînement (37) pour démarrer la brosse principale et laissez-la tourner pendant 1 minute. De cette manière, la brosse polit une « bande » sur le sol. Après 1 minute, levez la brosse, désengagez le frein à main et déplacez la machine de façon à pouvoir observer la portion du sol polie.
- 4 Examinez-la attentivement. Si la largeur de la bande est inférieure à 5,08 cm ou supérieure à 7,62 cm, la brosse doit être ajustée.
- 5 Pour régler, appuyez deux fois sur l'interrupteur de sélection de la brosse (AA) ou jusqu'à ce que le voyant de la brosse principale (Y1) clignote. L'écran LCD (C) affiche le graphique en barres de la position de la brosse (C8) et le symbole de la brosse principale (C9). Appuyez et maintenez enfoncé ou appuyez de manière répétée sur l'interrupteur de levage de la brosse (Z) pour soulever la brosse principale ou sur l'interrupteur d'abaissement de la brosse (BB) pour descendre la brosse principale (le voyant de position se déplacera vers le haut ou le bas pour illustrer la position de la brosse). Après 10 secondes sans intervention, la brosse principale est réglée à cette position et vous quittez le menu de réglage.
Pour une brosse neuve, commencez avec le voyant de position en haut du graphique en barres. Faites descendre le voyant de position au fur et à mesure de l'usure de la brosse. Remplacez la brosse quand le voyant de position a atteint le bas du graphique en barres.
- 6 Répétez les étapes 1 à 5 jusqu'à ce que la largeur de la bande polie atteigne 5,08 cm à 7,62 cm.
La largeur de la bande polie doit être identique aux deux extrémités de la brosse. Si la bande laissée par la machine est effilée, déplacez la machine dans un autre endroit et répétez les étapes 1 à 5. Si le résultat est toujours identique, contactez votre revendeur Nilfisk.

FIGURE 13

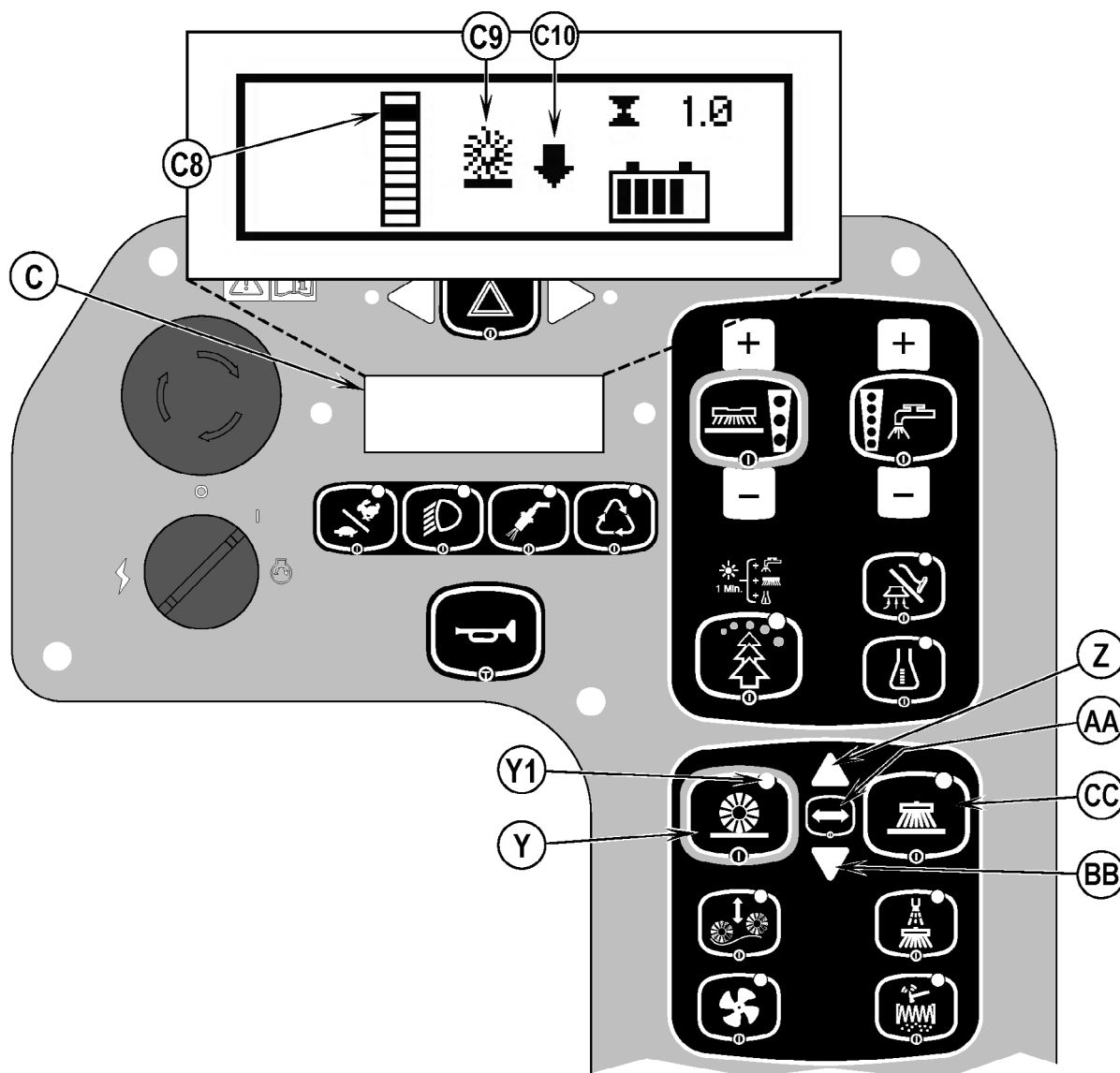

ENTRETIEN DE LA BROSSSE LATÉRALE

Les brosses latérales déplacent les saletés et débris loin des murs ou des courbes pour les placer sur le chemin de la brosse principale. Réglez les brosses latérales afin que leurs poils soient en contact avec le sol de la zone (FG) à la zone (FH) comme illustré à la Figure 14 quand la brosse est abaissée et fonctionne.

Pour régler la brosse latérale...

- 1 Appuyez sur l'interrupteur de balayage One-Touch™ (Y) pour abaisser les brosses latérales. **NE** déplacez **PAS** la machine.
- 2 **Voir Figure 13.** Pour régler, appuyez une fois sur l'interrupteur de sélection des brosses (AA). L'écran LCD (C) affiche le symbole de la brosse principale. Appuyez et maintenez enfoncé l'interrupteur de levage de la brosse (Z) pour lever les brosses latérales ou sur l'interrupteur d'abaissement de la brosse (BB) pour abaisser les brosses latérales. Après 10 secondes sans intervention, les brosses latérales sont réglées à cette position et vous quittez le menu de réglage.

NOTE : lorsque vous rangez la machine, vous devez mettre les brosses latérales en position levée. Lorsque les poils des brosses sont usés et ne mesurent plus que 7,62 cm, ou lorsque les brosses ne sont plus efficaces, il est préférable de les remplacer.

Pour remplacer la brosse latérale...

- 1 Levez la (les) brosse(s) latérale(s).
- 2 Enlevez le grand ensemble soudé d'écrou à oreilles maintenant la brosse latérale et situés sous celle-ci, puis enlevez la brosse et le disque en plastique. **NOTE :** l'écrou à oreilles droit présente un filetage vers la droite et l'écrou gauche un filetage vers la gauche.
- 3 Installez la nouvelle brosse et le disque en plastique en alignant les trois goupilles de positionnement et en les enfonçant. Remplacez l'écrou à oreilles et serrez-le.

FIGURE 14

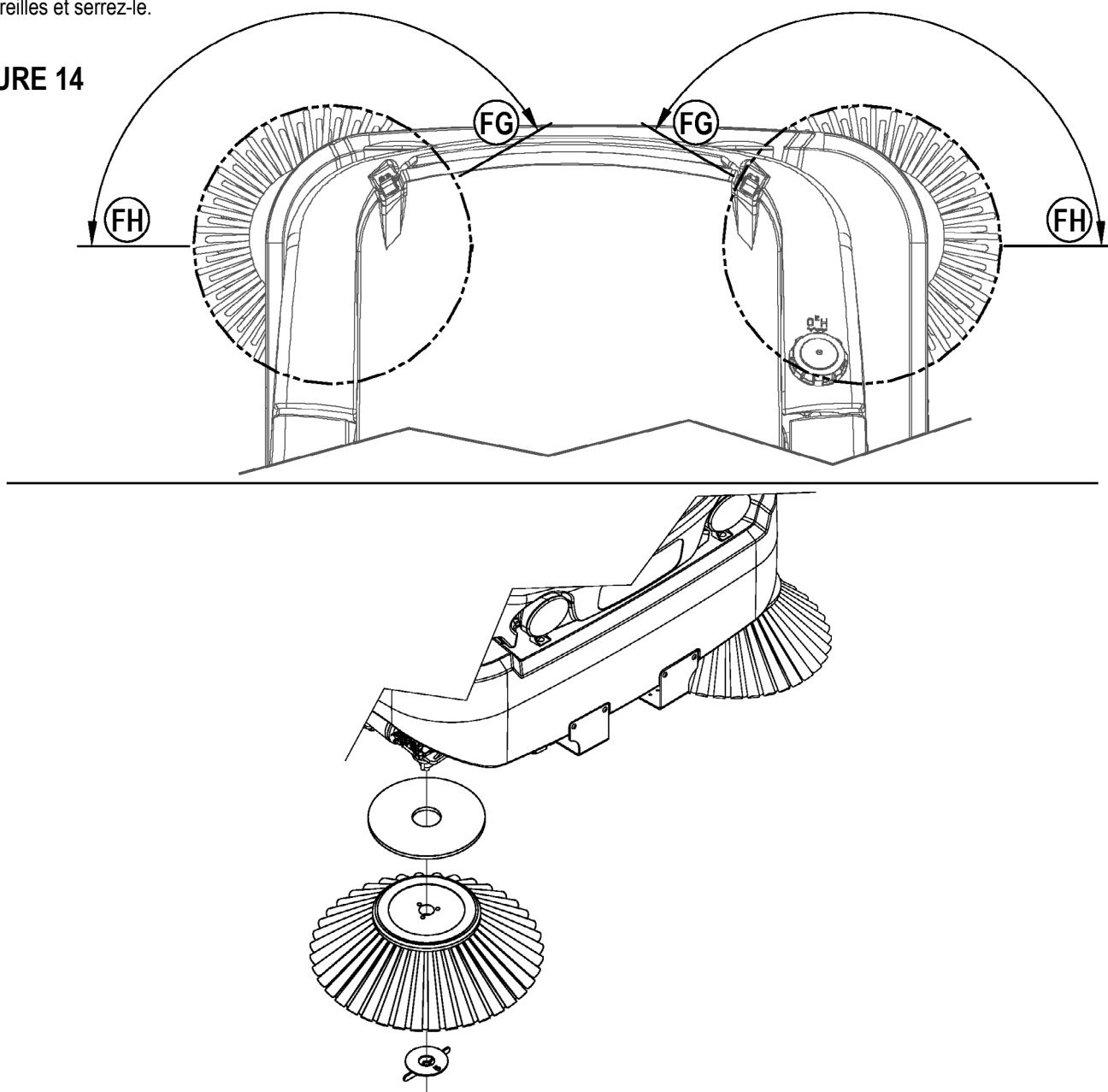

ENTRETIEN DE LA RACLETTE

Si la raclette ne ramasse pas toute l'eau ou laisse des traces derrière elle, il est possible que ses lames soient sales ou endommagées. Enlevez la raclette, rincez-la à l'eau chaude et vérifiez les lames. Si les lames sont abîmées, tordues ou usées, remplacez-les ou retournez-les.

Pour retourner ou remplacer la lame arrière de la raclette...

- 1 Voir figure 15. Levez la raclette, puis déverrouillez le loquet (GA) situé sur celle-ci.
- 2 Retirez les sangles de tension (GB).
- 3 Faites glisser la lame arrière en dehors des goupilles de positionnement.
- 4 Cette lame de raclette présente 4 chants de travail, comme illustré. Tournez la lame de sorte qu'un chant propre et non endommagé soit dirigé vers l'avant de la machine. Si les 4 chants sont abîmés, tordus ou usés, remplacez la lame.
- 5 Installez la lame neuve en suivant la procédure dans l'ordre inverse et réglez l'inclinaison de la raclette.

Pour retourner ou remplacer la lame avant de la raclette...

- 1 Voir Figure 15. Soulevez la raclette du sol. Débranchez le tuyau d'aspiration (GC) de la raclette.
- 2 Desserrez les (2) boutons de démontage de la raclette (44) situés sur les clips, et enlevez la raclette (45) de son support.
- 3 Relâchez la sauterelle tirant-poussant (GD) et enlevez la sangle soudée (GE) et la lame avant de la raclette (GF).
- 4 Cette lame de raclette présente 4 chants de travail, comme illustré. Tournez la lame de sorte qu'un chant propre et non endommagé soit dirigé vers l'avant de la machine. Si les 4 chants sont abîmés, tordus ou usés, remplacez la lame.
- 5 Installez la lame neuve en suivant la procédure dans l'ordre inverse et réglez l'inclinaison de la raclette.

FIGURE 15

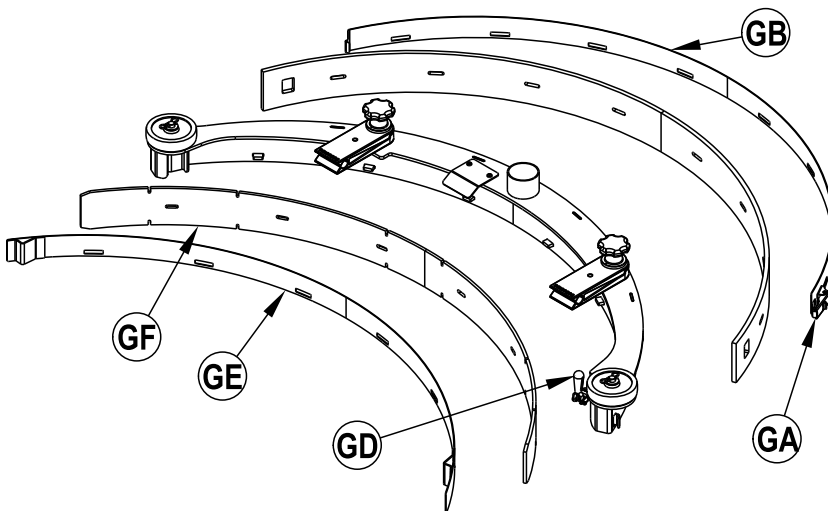
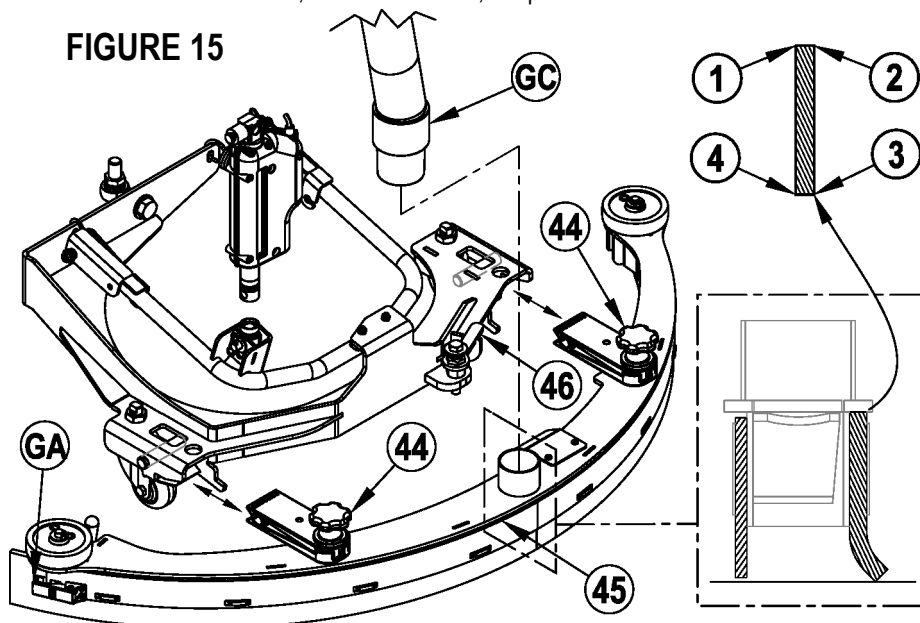

RÉGLAGE DE LA RACLETTE

Pour régler l'angle de la raclette

Ce réglage doit être effectué à chaque fois qu'une lame est retournée ou remplacée, ou si le sol n'est pas sec après le passage de la raclette.

- 1 Placez la machine sur une surface plane et régulière.
- 2 Abaissez la raclette et déplacez légèrement la machine vers l'avant.
- 3 Levez la poignée de réglage de l'inclinaison de la raclette (46) pour la sortir de son support. Tournez la manivelle et laissez-la redescendre sur l'écrou hexagonal. Utilisez la manivelle pour faire tourner l'écrou hexagonal (lever ou baisser) afin que la lame arrière de la raclette touche uniformément le sol sur toute sa largeur et qu'elle soit légèrement pliée comme illustré sur la section transversale de la raclette. Quand le réglage est terminé, remplacez la manivelle sur son support.

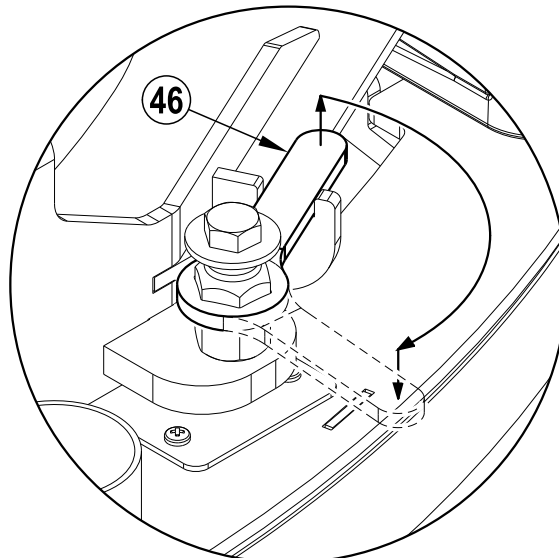

FILTRE DE DÉPOUSSIÉRAGE DE LA TRÉMIE

Nettoyez régulièrement le filtre de dépolluage de la trémie afin de maintenir l'efficacité du système d'aspiration. Pour prolonger la durée de vie de votre filtre, respectez les intervalles d'entretien recommandés dans ce manuel.

⚠ ATTENTION !

Avec cette machine, utilisez uniquement un filtre de dépolluage à haute capacité approuvé par Nilfisk. L'emploi de filtres plissés provoquera un débit d'air insuffisant, un secouage inadéquat et endommagera éventuellement la machine.

Pour nettoyer le filtre, portez des lunettes de protection.

Veillez à ne pas perforer le filtre en papier.

Effectuez toujours le nettoyage du filtre dans une zone bien ventilée.

Pour enlever le filtre de dépolluage de la trémie...

- 1 Voir Figure 16. Débloquez les loquets du couvercle de la trémie (16) et soulevez le couvercle.
- 2 Desserrez les deux écrous à oreilles (HA). Ensuite, glissez le groupe moteur du secoueur de filtre (HB) vers la gauche et soulevez-le pour le retirer de la trémie.
- 3 Suspendez le secoueur sur le crochet de la charnière du couvercle de la trémie (HC).
- 4 Examinez le sommet du filtre de dépolluage de la trémie (17) pour vérifier les dommages. Si une épaisse couche de poussière est présente au sommet du filtre, cela signifie en général que le filtre est troué ou que le joint d'étanchéité du filtre est endommagé.

- 5 Soulevez le filtre de dépolluage de la trémie (17) et sortez-le de la machine.

- 6 Nettoyez le filtre en suivant l'une des méthodes ci-dessous :

Méthode « A »

Aspirez la poussière éparpillée sur le filtre. Ensuite, tapez **doucement** le filtre contre une surface plane (la face sale étant tournée vers le bas) afin d'éliminer la poussière et les saletés. **NOTE** : prenez garde à ne pas endommager le joint.

Méthode « B »

Aspirez la poussière éparpillée sur le filtre. Ensuite, nettoyez le filtre en envoyant de l'air comprimé (pression maximale de 6,90 bars) sur la face propre du filtre (dans le sens opposé au flux d'air).

Méthode « C »

Aspirez la poussière éparpillée sur le filtre. Rincez le filtre sous un jet d'eau léger (pression maximum de 2,75 bars). Laissez le filtre sécher **complètement** avant de le remettre dans la machine. Il est conseillé d'avoir à disposition un filtre de rechange à utiliser pendant que le filtre lavé sèche.

- 7 La bordure (HD) doit rester propre, sans débris ni poussière. Il s'agit de l'endroit où le joint du filtre est en contact avec la trémie.

- 8 Pour repositionner le filtre, répétez la procédure en sens inverse. Si le joint d'étanchéité du filtre est déchiré ou manquant, vous devez le remplacer.

NOTE : assurez-vous de le réinstaller afin que l'autocollant du débit d'air soit tourné vers le haut, comme illustré.

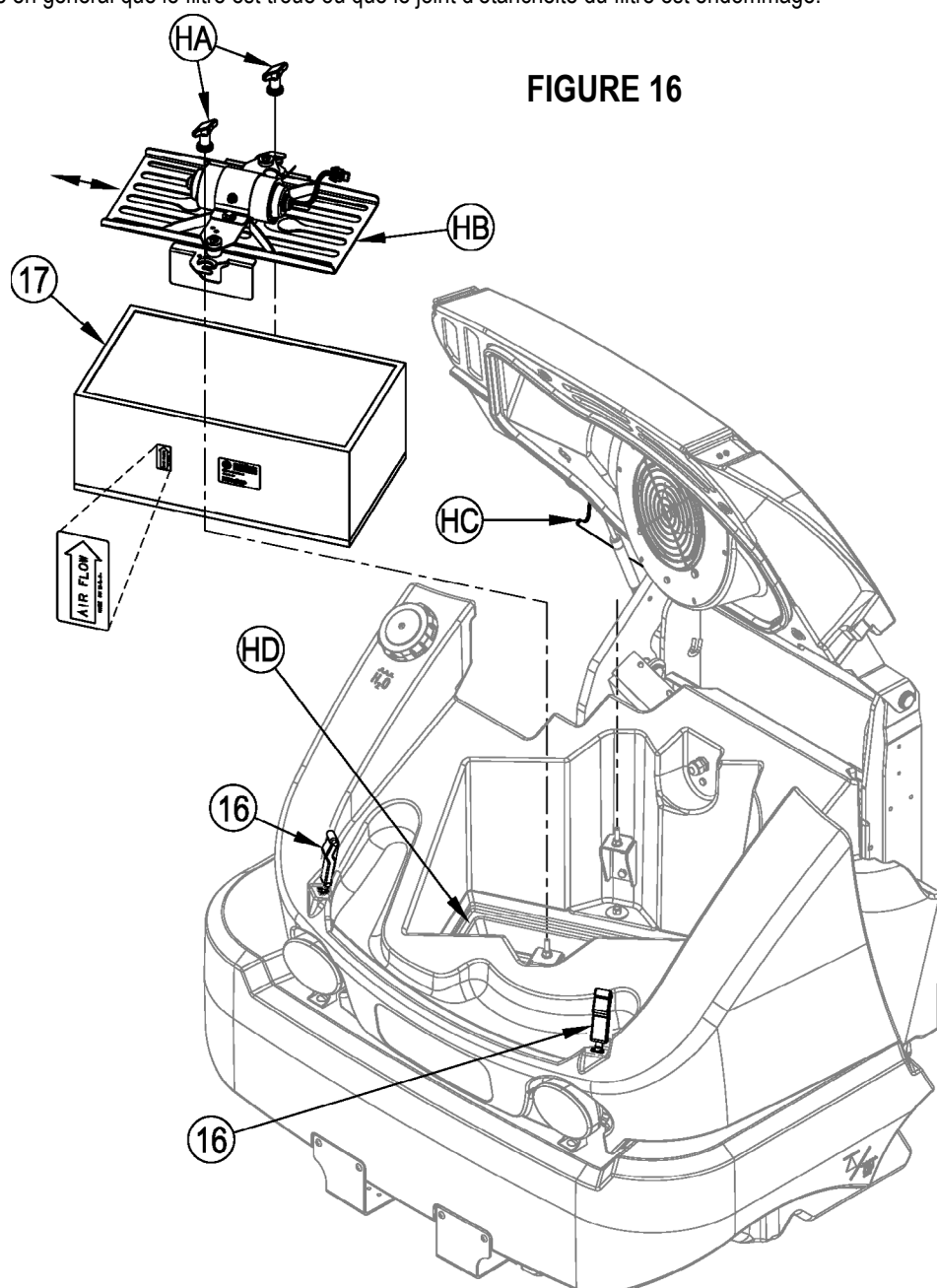

FIGURE 16

MAINTENANCE DE LA BAVETTE LATÉRALE

⚠ ATTENTION !

Tournez l'interrupteur principal en position d'arrêt (O) et enlevez la clé avant de remplacer les brosses ou d'ouvrir un panneau d'accès.

Les bavettes latérales permettent de canaliser les eaux usées vers la raclette, permettant de contenir l'eau dans le chemin de la machine. Il est normal que les lames s'abîment avec le temps. **NOTE** : les lames sur chaque bavette sont maintenues en place par des fixations sans outil.

Pour inverser ou remplacer la lame d'attaque du plateau (JD)...

- 1 Voir Figure 17. Desserrez le bouton de fixation (40) et basculez le garde-corps (JA) pour l'ouvrir, comme illustré. **NOTE** : le garde-corps est présent uniquement sur la bavette droite.
- 2 Enlevez les deux boutons à oreilles (JB). Retirez l'ensemble soudé (JC) et la lame d'attaque du plateau (JD) de l'intérieur de la bavette.
- 3 Les lames d'attaque du plateau présentent 4 chants de travail, comme illustré. Tournez les lames de sorte qu'un chant propre et non endommagé soit dirigé vers le centre de la machine. Remplacez les lames par groupe si tous les chants de travail sont entaillés, tordus ou usés à l'extrême.
- 4 Suivez les étapes dans l'ordre inverse pour réinstaller la lame d'attaque du plateau.

Pour inverser ou remplacer la lame de fuite du plateau (JG)...

- 1 Voir Figure 17. Desserrez le bouton de fixation (40) et basculez le garde-corps (JA) pour l'ouvrir, comme illustré. **NOTE** : le garde-corps est présent uniquement sur la bavette droite.
- 2 Décrochez le loquet (JE) à l'arrière de la bavette. Basculez la sangle de fixation (JF) pour l'enlever et décrochez-la à l'avant de la bavette. Enlevez la lame de fuite (JG) de la bavette.
- 3 Les lames de fuite présentent 2 chants de travail. Tournez la lame de sorte qu'un chant propre et non endommagé soit dirigé vers le centre de la machine. Remplacez les lames par groupe si tous les chants sont entaillés, tordus ou usés à l'extrême.
- 4 Suivez les étapes dans l'ordre inverse pour réinstaller la lame de fuite du plateau.

FIGURE 17

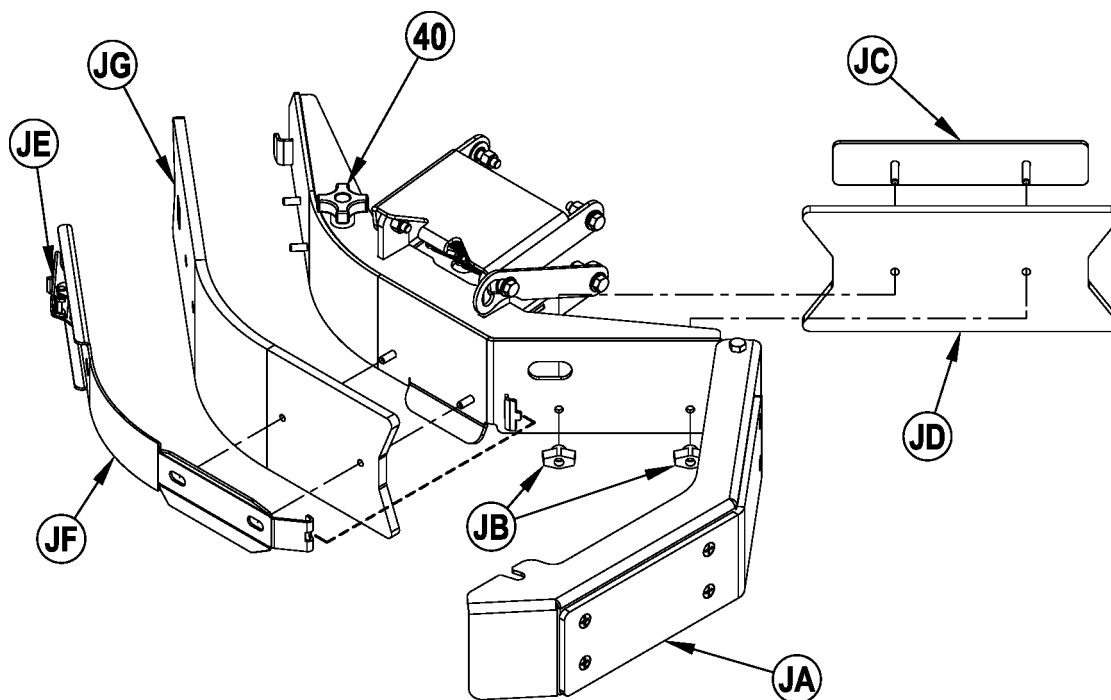

DÉPANNAGE

Si les causes énumérées ci-dessous ne sont pas à l'origine du problème, vous êtes confronté à une panne plus sérieuse. Contactez immédiatement le centre de service Nilfisk.

DÉCLENCHEMENT DES DISJONCTEURS

Les disjoncteurs sont situés sur le panneau à disjoncteurs dans le compartiment de l'opérateur. Ils protègent les circuits électriques et les moteurs contre les dommages provoqués par une surcharge. Si un disjoncteur se déclenche, essayez d'en déterminer la cause.

Disjoncteur VACC1 (CB1 / 20 A) Cause probable : **voir 1 ci-dessous**

Disjoncteur VACC2 (CB2 / 25 A) Cause probable : **voir 1 ci-dessous**

Disjoncteur VACC3 (CB3 / 25 A) Cause probable : **voir 1 ci-dessous**

Disjoncteur du circuit d'allumage PRINCIPAL (CB4 / 5 A) Cause probable : **voir 1 ci-dessous**

Disjoncteur du circuit de dépeussierage (CB5 / 10 A) Cause probable : **voir 1 ci-dessous**

Disjoncteur VACC6 (CB6 / 15 A) Cause probable : **voir 1 ci-dessous**

Disjoncteur du circuit des brosses latérales (CB7 / 25 A) Cause probable : **voir 1 ci-dessous**

Disjoncteur du circuit du moteur (CB9 / 15 A) Cause probable : **voir 1 ci-dessous**

Disjoncteur du circuit « Steer by wire » (CB10 / 25 A) Cause probable : **voir 1 ci-dessous**

Disjoncteur du circuit de la bougie de préchauffage (Diesel uniquement) (CB11 / 40 A) Cause probable : **voir 1 ci-dessous**

Disjoncteur ACC (en option) (CB12 / 15 A) Cause probable : **voir 1 ci-dessous**

1 Court-circuit électrique (appelez le centre de service Nilfisk ou un électricien qualifié pour qu'il vérifie la machine).

Disjoncteur du circuit hydraulique (CB8 / 25 A) Cause probable : **voir 1 et 2 ci-dessous**

1 Court-circuit électrique (appelez le centre de service Nilfisk ou un électricien qualifié pour qu'il vérifie la machine).

2 Surcharge de la trémie (vérifiez la trémie)

Une fois le problème résolu, appuyez sur le bouton pour réenclencher le disjoncteur. Si le bouton ne reste pas enclenché, attendez 5 minutes, puis essayez à nouveau. Si le disjoncteur se déclenche plusieurs fois de suite, contactez le centre de service Nilfisk.

Disjoncteur VACC1 (CB1)

- Électrovanne principale de solution (L1)
- Contacteur du moteur de la brosse gauche (K1)
- Contacteur du moteur de la brosse centrale (K2)
- Contacteur du moteur de la brosse droite (K3)
- Contacteur du moteur de la brosse principale (K4)
- Contacteur du moteur d'aspiration (K5)
- Contacteur du moteur du système de dépeussierage (K6)
- Contacteur de la brosse latérale (K8)
- Contacteur du moteur de la pompe hydraulique (K11)
- Contacteur du moteur de la pompe hydraulique (K12)
- Moteur du secoueur (M14)
- Gyrophare (LT10)

Disjoncteur VACC2 (CB2)

- Pompe du lavage prolongé (M25)
- Pompe à basse pression (M23) en option
- Pompe du système DustGuard™ (M22)
- Soupape du système DustGuard™ (L2)
- Pompe de contrôle de la solution (M19) en option
- Klaxon (H2)
- Alarme sonore de secours (H1)

Disjoncteur VACC3 (CB3)

- Contacteur auxiliaire (K9)

Disjoncteur du circuit d'allumage (CB4)

- Témoin de panne (LT1)

Disjoncteur du système de dépeussierage (CB5)

- Moteur du système de dépeussierage (M5)
- Contacteur du moteur du système de dépeussierage (K6)

Disjoncteur VACC6 (CB6)

- Phare avant droit (LT2)
- Phare avant gauche (LT3)

- Lampe de courbe (LT8) en option

Disjoncteur de la brosse latérale (CB7)

- Moteur de la brosse latérale droite (M8)
- Moteur de la brosse latérale gauche (M8)
- Contacteur de la brosse latérale (K8)

Disjoncteur du circuit hydraulique (CB8)

- Groupe moteur de la pompe hydraulique (M10)
- Contacteur du circuit hydraulique (K11)
- Contacteur du circuit hydraulique (K12)

Disjoncteur du système moteur (CB9)

- Relais auxiliaire (K15)

Disjoncteur du système « Steer by wire » (CB10)

- Contacteur de la direction (K10)

Disjoncteur de la bougie de préchauffage (CB11)

- Relais de la bougie de préchauffage (K13)

Disjoncteur ACC (CB12)

- Prise électrique 12V (en option)

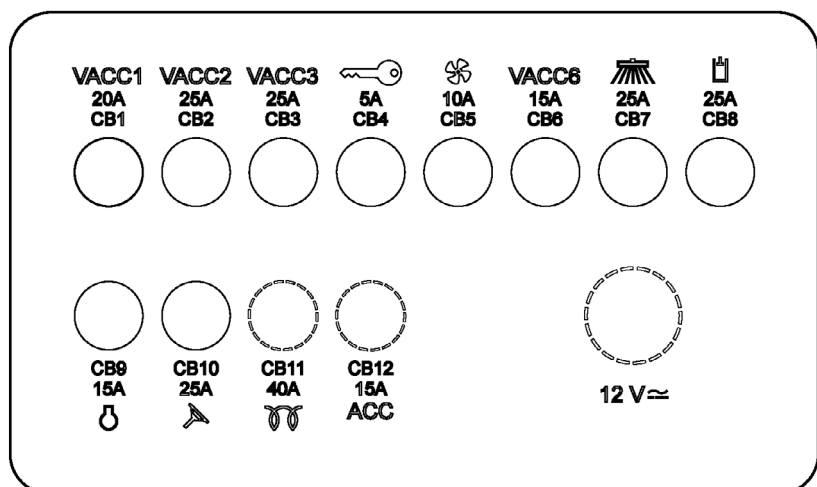
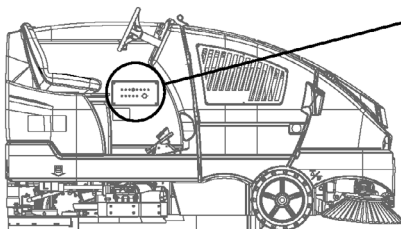

DÉPANNAGE GÉNÉRAL DE LA MACHINE

Avant de commencer le dépannage, assurez-vous que :

- l'interrupteur d'arrêt d'urgence (**B**) est désengagé (tournez en sens horaire) sur le panneau de commande.
- l'interrupteur du siège est fermé.
- la plaque de butée de la batterie (**AC**) est en place (modèles à batterie).
- tout disjoncteur déclenché a été réinitialisé.

Problème	Cause possible	Solution
Mauvaise récupération de l'eau	Lames de raclette usées ou tordues	Retourner ou remplacer
	Raclette mal réglée	Régler afin que les lames touchent le sol uniformément sur toute la largeur
	Réservoir de récupération plein	Vider le réservoir de récupération
	Fuite au niveau du tuyau de vidange du réservoir de récupération	Serrer le bouchon du tuyau de vidange ou le remplacer
	Fuite au niveau du joint du couvercle du réservoir de récupération	Remplacer le joint / Repositionner le couvercle correctement.
	Débris coincés dans la raclette	Nettoyer la raclette
	Tuyau d'aspiration colmaté	Enlever les débris
	Utilisation d'une quantité trop importante de solution	Réduire le débit à l'aide de l'interrupteur de réduction du débit de solution situé sur le panneau de commande
Mauvaises performances de lavage	Brosse usée	Retourner ou remplacer les brosses
	Mauvais type de brosse	Consulter Nilfisk
	Agent chimique inadapté	Consulter Nilfisk
	Déplacement de la machine trop rapide	Ralentir
	Quantité de solution utilisée trop faible	Augmenter le débit à l'aide de l'interrupteur d'augmentation du débit de solution situé sur le panneau de commande
	Pourcentage de détergent incorrect	Vérifier le taux de concentration si le système EcoFlex est présent
Balayage peu efficace	Brosse mal réglée	Régler la brosse
	Trémie pleine	Vider la trémie
	Poils de la brosse usés ou courbés	Remplacer ou retourner la brosse
	Bavettes du logement des brosses endommagées ou usées	Remplacer les bavettes
	Brosse ne tourne pas	Voir Manuel d'entretien
Débit de solution inadéquat ou absence de solution	Réservoir de solution vide	Remplir le réservoir de solution
	Conduites, vanne ou filtre de solution colmatés	Rincer les conduites et la vanne / Nettoyer le filtre de solution
	Le débit de solution a été ARRÊTÉ	Activer le débit par le biais du interrupteur de solution situé sur le panneau de commande / Vérifier si la soupape d'arrêt est en position ouverte
	Électrovanne de solution colmatée ou défectueuse	Nettoyer ou remplacer la vanne (voir Manuel d'entretien)
La machine ne démarre pas	Disjoncteur de 5 A (CB4) déclenché	Vérifier s'il n'y a pas un court-circuit et réinitialiser
	Arrêt d'urgence activé	Tourner le bouton d'arrêt d'urgence en sens horaire pour réinitialiser.
	Contrôleur principal du système	Vérifier les codes d'erreurs (voir Manuel d'entretien)

Problème	Cause possible	Solution
Pas d'entraînement avance / recul des roues	Frein à main actionné	Relâcher le frein à main
	Arrêt d'urgence activé	Tourner le bouton d'arrêt d'urgence en sens horaire pour réinitialiser.
	Disjoncteurs déclenchés	Réinitialiser tous les disjoncteurs déclenchés
L'aspiration s'arrête et l'écran affiche « FULL » alors que le réservoir de récupération n'est pas plein	Tuyau de la raclette colmaté	Enlever les débris
	Aspiration de grandes quantités d'eau à une vitesse de déplacement élevée	Ralentir ou désactiver la fonction de fermeture automatique (voir Manuel d'entretien)
Aucun débit de détergent (modèles EcoFlex uniquement)	Cartouche de détergent vide	Remplir la cartouche de détergent
	Conduite d'écoulement de détergent tordue ou colmatée	Vidanger le système et redresser les conduites afin qu'elles ne soient plus tordues
	Le bouchon de fermeture hermétique sur la cartouche de détergent est mal fermé	Bien refermer le bouchon de fermeture hermétique
	Le câblage de la pompe de détergent est débranché ou dirigé vers l'arrière	Brancher ou rebrancher le câblage correctement
Les brosses latérales et/ou principales ne fonctionnent pas	Débris enroulés dans l'entraînement de la brosse	Enlever les débris
	La trémie n'est pas totalement abaissée	Abaisser complètement la trémie
	Disjoncteur déclenché	Réinitialiser tous les disjoncteurs déclenchés
Impossible de lever la trémie	Disjoncteur déclenché	Réinitialiser tous les disjoncteurs déclenchés
	Trémie surchargée	Vérifier la trémie
Impossible d'ouvrir la porte de décharge de la trémie	Porte de décharge bloquée par des débris	Enlever les débris et nettoyer les bords ou la chambre sale
Le système à récurer ne fonctionne pas	La trémie n'est pas totalement abaissée	Abaisser complètement la trémie

SPÉCIFICATIONS TECHNIQUES (unité telle qu'installée et testée)

Modèle	CS7000 Hybride (LPG)	CS7000 Hybride(Diesel)
N° de modèle	56509003	56509004
Niveau de protection	IPX4	IPX4
Niveau de pression acoustique (ISO 11201)	82dB LpA, 3dB $u(L_{wv})$	81dB LpA, 3dB $u(L_{wv})$
Niveau de puissance acoustique (ISO 3744)	103dB L_{WA}	102dB L_{WA}
Poids brut du véhicule	4676 livres (2121 kg)	4537 livres (2058 kg)
Poids de transport	3636 livres (1649 kg)	3511 livres (1593 kg)
Vibrations au niveau des commandes manuelles (ISO 5349-1)	0,33 m/s ²	0,35 m/s ²
Vibrations au niveau des commandes manuelles (ISO 5349-1) Incertitude	0,03 m/s ²	0,03 m/s ²
Vibrations au niveau du siège (EN 1032)	0,03 m/s ²	0,03 m/s ²
Capacité du réservoir de solution	75 gallons (284 L)	75 gallons (284 L)
Capacité du réservoir de récupération	75 gallons (284 L)	75 gallons (284 L)
Capacité du réservoir DustGuard™	29 gallons (110 L)	29 gallons (110 L)
Charge de roue maximum au sol (avant droite)	104,5 psi / 0,720 N/mm ²	102,8 psi / 0,709 N/mm ²
Charge de roue maximum au sol (avant gauche)	104,5 psi / 0,721 N/mm ²	107,9 psi / 0,743 N/mm ²
Charge de roue maximum au sol (centre arrière)	146 psi / 1,007 N/mm ²	136,5 psi / 0,941 N/mm ²
Transport en pente	21 % (12 °)	21 % (12 °)
Nettoyage en pente	17,6 % (10°)	17,6 % (10°)

Modèle	CS7000 ePower (Batterie)
N° de modèle	56509005
Tension, batterie	36V
Capacité de la batterie	800 Ah
Niveau de protection	IPX4
Niveau de pression acoustique (ISO 11201)	72dB LpA, 3dB $u(L_{wv})$
Poids brut du véhicule	5716 livres (2593 kg)
Poids de transport	4682 livres (2124 kg)
Vibrations au niveau des commandes manuelles (ISO 5349-1)	0,36 m/s ²
Vibrations au niveau des commandes manuelles (ISO 5349-1) Incertitude	0,04 m/s ²
Vibrations au niveau du siège (EN 1032)	0,02 m/s ²
Capacité du réservoir de solution	75 gallons (284 L)
Capacité du réservoir de récupération	75 gallons (284 L)
Capacité du réservoir DustGuard™	29 gallons (110 L)
Charge de roue maximum au sol (avant droite)	126,6 psi / 0,873 N/mm ²
Charge de roue maximum au sol (avant gauche)	125,1 psi / 0,863 N/mm ²
Charge de roue maximum au sol (centre arrière)	147,9 psi / 1,019 N/mm ²
Transport en pente	21 % (12 °)
Nettoyage en pente	17,6 % (10°)

Composition des matériaux et recyclabilité

Type	% du poids de la machine Propane liquide	% du poids de la machine Diesel	% du poids de la machine Batterie	% recyclable
Aluminium	0,5%	0,5%	0,3%	100%
Système électrique / moteurs électriques / moteurs – divers	27%	29,3%	50,1%	29%
Métaux ferreux	53,8%	51%	35,2%	100%
Faisceaux / câbles	1,1%	1,2%	0,9%	80%
Liquides	0,7%	0,7%	0,9%	100%
Plastique – non recyclable	1,5%	1,8%	1,1%	0%
Plastique – recyclable	0,9%	0,7%	0,4%	100%
Polyéthylène	12%	12,3%	9,2%	92%
Caoutchouc	2,5%	2,5%	1,9%	20%

INHOUDSOPGAVE

	Pagina
Inleiding.....	C-2
Onderdelen en service	C-3
Typeplaatje	C-3
Levering.....	C-3
Aandachtspunten en waarschuwingen.....	C-4 – C-5
Algemene informatie.....	C-6 – C-7
Ken uw machine / Bedieningspaneel	C-8 – C-12
De machine gebruiksklaar maken	
Checklist vóór gebruik	C-13
Motorolie.....	C-14
Motorkoelvloeistof.....	C-15
Luchtfilter van de motor	C-15
Brandstof	C-15
Accu-installatie.....	C-16
Hoofdbezem	C-17
Schroborstels.....	C-17
De schoonwatertank en DustGuard™-tank vullen	C-18
De machine bedienen.....	C-19
De dieselmotor starten	C-19
De propaanmotor starten.....	C-19
Reinigingsmiddelsysteem (alleen EcoFlex™)	C-20 – C-21
Vegen	C-22 – C-23
Hopper legen.....	C-22 – C-23
Schrobben	C-24 – C-25
Na gebruik van de machine	C-26
De dieselmotor uitzetten.....	C-26
Propaanmotor uitzetten	C-26
Hydrauliekolie	C-26
Onderhoudsschema.....	C-27
Smering	C-28
De accu opladen (accumodellen).....	C-29
Het accupack opladen (hybride modellen)	C-30
Onderhoud hoofdbezem.....	C-31 – C-32
Onderhoud zijbezem	C-33
Onderhoud zuigmond	C-34
Stoffilter van de hopper	C-35
Spatschermen controleren	C-36
Probleemoplossing	C-37 – C-39
Zekeringenpaneel.....	C-37
Technische specificaties	C-40
Materiaalsamenstelling en recyclebaarheid	C-41

INLEIDING

Deze handleiding is een waardevol hulpmiddel om uw Nilfisk™ veeg- en schrobmachine optimaal te benutten. Lees de handleiding aandachtig door voordat u de machine in gebruik neemt. Wanneer er in deze handleiding wordt verwezen naar “rechts” of “links”, betekent dit “rechts” of “links” ten opzichte van de bestuurdersplaats.

Opmerking: Vetgedrukte cijfers en letters tussen haakjes verwijzen naar een onderdeel op de afbeeldingen op pagina C 8 – C 12 tenzij er wordt verwezen naar een nummer in een specifieke figuur.

ONDERDELEN EN SERVICE

Eventuele reparaties dienen te worden uitgevoerd door een erkende Nilfisk-servicedienst die met speciaal daarvoor opgeleide technici werkt en originele vervangingsonderdelen en accessoires van Nilfisk gebruikt.

Bel uw hieronder vermelde erkende Nilfisk-ondersteuningsdienst voor reparaties of onderhoud. Vermeld daarbij het model- en serienummer van uw machine.

(Dealer: plak hier uw sticker.)

TYPEPLAATJE

Het model- en serienummer van uw machine staan vermeld op het typeplaatje. Eén typeplaatje bevindt zich op de wand van het bestuurderscompartiment, vlak onder het zekeringplaatje. Het tweede typeplaatje bevindt zich op het chassis onder de vuilwatertank. Deze gegevens heeft u nodig wanneer u reparatieonderdelen voor uw machine bestelt. Noteer hieronder het type- en serienummer van uw machine, zodat u dit altijd bij de hand heeft.

TYPENUMMER _____

SERIENUMMER _____

DATUMCODE _____

Opmerking: Raadpleeg de afzonderlijk bijgeleverde onderhouds- en gebruikershandleiding van de motorfabrikant voor de technische gegevens met betrekking tot de motor en het onderhoud daarvan.

UITPAKKEN

Controleer bij ontvangst zorgvuldig of de verpakking en de machine niet beschadigd zijn. Als u toch schade vaststelt, dient u alle delen van de verpakking te bewaren zodat ze kunnen worden onderzocht door het transportbedrijf dat de machine heeft afgeleverd. Neem daarna onmiddellijk contact op met het transportbedrijf om een schadeclaim in te dienen.

- 1 Nadat u de verpakking heeft verwijderd, haalt u de houten blokken naast de wielen weg.
- 2 Controleer het peil van de motorolie en de koelvloeistof.
- 3 Controleer het peil van de hydrauliekolie.
- 4 Lees de aanwijzingen in het hoofdstuk "*Machine gebruiksklaar maken*" van deze handleiding en vul daarna de brandstoftank.
- 5 Plaats een afrit tegen de voorkant van de pallet.
- 6 Lees de aanwijzingen in de hoofdstukken "*Ken uw machine en Bedieningspost*" en "*Bediening*" van deze handleiding en start de motor. Rijd de machine via de afrit langzaam voorwaarts tot op de vloer. Houd uw voet lichtjes op het rempedaal totdat de machine van de pallet is.

LET OP!

- Wees uiterst **VOORZICHTIG** bij het gebruik van deze machine. Zorg dat u alle bedieningsinstructies grondig beheerst voordat u de machine begint te gebruiken. Als u vragen heeft, raadpleegt u uw chef of neemt u contact op met uw lokale Nilfisk Industrial-dealer.
- Als de machine niet naar behoren werkt, probeer het probleem dan niet zelf op te lossen, tenzij u daartoe de opdracht heeft gekregen van uw chef. Laat de benodigde aanpassingen aan de machine uitvoeren door een daartoe bevoegd technicus binnen uw bedrijf of een monteur van een erkende Nilfisk-dealer.
- Wees uiterst voorzichtig wanneer u onderhoud aan deze machine verricht. Loshangende kleding, lang haar en sieraden kunnen in de bewegende delen verstrikt raken. Zet de ontstekingschakelaar UIT en verwijder de sleutel uit het contact vóór u het onderhoud aan de machine begint uit te voeren. Schakel de handrem in vóór u de machine verlaat. Gebruik uw gezond verstand, neem alle benodigde voorzorgsmaatregelen en let op de gele plaatjes op de machine.
- Rijd langzaam op hellingen. Gebruik het rempedaal (**38**) om de snelheid van de machine te controleren wanneer u weer van de schuine balken afrijdt. Rijd op een helling recht naar boven of beneden; maak **IN GEEN GEVAL** bochten.
- De maximale helling bij het vegen en schrobben is 10°. De maximale helling bij het vervoeren is 10°.

AANPASSINGEN

Aanpassingen op en toevoegingen aan de reinigingsmachine die invloed hebben op de capaciteit en veilige bediening, mogen niet door de klant of gebruiker zelf worden uitgevoerd zonder voorafgaande schriftelijke toestemming van Nilfisk-Advance Inc. Bij niet-goedgekeurde aanpassingen vervalt de garantie van de machine en is de klant aansprakelijk voor alle resulterende ongevallen.

AANDACHTSPUNTEN EN WAARSCHUWINGEN

Nilfisk maakt gebruik van de volgende symbolen om potentieel gevaarlijke situaties aan te geven. Lees deze informatie altijd aandachtig en neem de juiste voorzorgsmaatregelen om personeel en eigendom te beschermen.

GEVAAR!

Wordt gebruikt bij direct gevaar op ernstig persoonlijk letsel of de dood.

WAARSCHUWING!

Wordt gebruikt om een situatie aan te geven die ernstig persoonlijk letsel kan veroorzaken.

LET OP!

Wordt gebruikt om een situatie aan te geven die kleine verwondingen of schade aan de machine of andere voorwerpen kan veroorzaken.

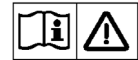

Lees alle aanwijzingen voordat u de machine gaat gebruiken.

ALGEMENE VEILIGHEIDSVOORSCHRIFTEN

Bij "Waarschuwing!" en "Let op!" wordt u gewaarschuwd voor situaties die lichamelijk letsel of schade aan de machine kunnen veroorzaken.

GEVAAR!

- Bij het gebruik van deze machine komen uitlaatgassen (koolmonoxide) vrij die ernstig letsel of zelfs de dood tot gevolg kunnen hebben. Zorg daarom altijd voor voldoende ventilatie bij het gebruik van de machine. (Alleen voor diesel- en LPG-modellen.)

WAARSCHUWING!

- Deze machine mag alleen worden bediend door juist opgeleide en daartoe bevoegde personen.
- Vermijd het met een volle machine abrupt stoppen op opritten of hellingen. Maak geen plotselinge scherpe bochten. Matig uw snelheid als u hellingen afrijdt. Maak hellende oppervlakken alleen schoon bij het naar boven rijden.
- Om lichamelijk letsel of het rondspuiten van hydrauliekolie te voorkomen, dient u altijd beschermende kleding en een veiligheidsbril te dragen wanneer u in de buurt van of met het hydraulische systeem werkt.
- Houd de accu uit de buurt van vonken, vuur en rokende materialen. Bij normaal gebruik komen explosieve gassen vrij.
- Bij het opladen van de accu komt zeer explosief waterstofgas vrij. Het opladen van de accu dient altijd te gebeuren in een goed geventileerde ruimte, ver weg van open vuur. Rook niet tijdens het opladen van de accu.
- Draag geen sieraden tijdens werk in de buurt van elektrische onderdelen.
- Zet de contactschakelaar uit (O) en ontkoppel de accu's voordat u onderhoud verricht aan elektrische onderdelen.
- Werk nooit onder de machine zonder dat deze veilig op steunen is geplaatst.
- Gebruik geen ontvlambare reinigingsmiddelen; gebruik de machine niet in de buurt van ontvlambare vloeistoffen of in een ruimte waar dergelijke vloeistoffen aanwezig zijn.
- Reinig het bedieningspaneel, zekeringpaneel, contactpaneel of motorcompartiment niet met een hogedrukreiniger.
- Adem geen uitlaatgassen in. Alleen binnenshuis gebruiken indien er voldoende wordt geventileerd, en indien een tweede persoon de opdracht heeft gekregen om u in de gaten te houden.
- Gebruik de machine niet zonder een constructie ter beveiliging tegen vallende voorwerpen (FOPS) in gebieden waar het waarschijnlijk is dat de bestuurder door vallende objecten wordt geraakt.

 LET OP!

- Deze machine is niet goedgekeurd voor gebruik op de openbare weg.
- Deze machine mag niet worden gebruikt voor het opvegen van gevaarlijk stof.
- Wees voorzichtig als u slijpschijven of schrobstenen gebruikt. Nilfisk kan niet aansprakelijk worden gehouden voor schade aan het vloeroppervlak door harde schijven of slijpstenen.
- Let er bij het gebruik van deze machine op dat anderen, met name kinderen, geen gevaar lopen.
- Lees, voordat u onderhoudswerkzaamheden gaat verrichten, altijd eerst aandachtig alle aanwijzingen met betrekking tot de desbetreffende werkzaamheden.
- Laat de machine niet onbeheerd achter zonder eerst de contactschakelaar uit te zetten (O), de sleutel eruit te halen en de handrem aan te trekken.
- Zet de contactschakelaar uit (O) voordat u de bezems vervangt of voordat u een van de toegangspanelen opent.
- Neem voorzorgsmaatregelen om te voorkomen dat haar, sieraden of loshangende kleding in de bewegende delen van de machine verstrikt raken.
- Wees voorzichtig wanneer u deze machine verplaatst bij temperaturen onder het vriespunt. Water dat zich in de schoonwatertank, de vuilwatertank of de slangen bevindt, kan bevriezen.
- De accu moet uit de machine worden gehaald wanneer de machine definitief buiten dienst wordt gesteld. Het afdanken van de accu dient veilig te gebeuren in overeenstemming met uw lokale milieuvoorschriften.
- Gebruik de machine niet op oppervlakken met een helling die de op de machine aangegeven maximale hellingshoek overschrijdt.
- Zorg ervoor dat alle deuren en kappen goed vergrendeld zijn voordat u met de machine aan het werk gaat.

BEWAAR DEZE INSTRUCTIES

VEILIGHEIDSSTEUN VAN DE HOPPER

⚠ WAARSCHUWING!

Zorg er altijd voor dat de veiligheidssteun van de hopper (23) op zijn plaats zit wanneer u onderhoudswerkzaamheden onder of vlakbij een omhoog geklapte hopper gaat uitvoeren. De veiligheidssteun van de hopper (23) houdt de hopper omhoog geklapt, zodat u onder de hopper kunt werken. **Zie Figuur 1.** Vertrouw voor het veilig ondersteunen van de hopper NOOIT op de hydraulische onderdelen van de machine.

A – De veiligheidssteun van de hopper inschakelen:

1. Druk de knop voor het heffen van de hopper in en houd deze ingedrukt om de hopper omhoog te brengen.
2. Trek de hendel van de veiligheidssteun van de hopper (21) naar u toe om de veiligheidssteun (23) in te trekken.
3. Druk de knop voor het laten zakken van de hopper in en houd deze ingedrukt om de hopper te laten zakken totdat deze de veiligheidssteun van de hopper raakt.

B – De veiligheidssteun van de hopper uitschakelen:

1. Druk de knop voor het heffen van de hopper in en houd deze ingedrukt om de hopper licht omhoog te laten komen zodat deze de veiligheidssteun van de hopper loslaat.
2. Duw de hendel van de veiligheidssteun van de hopper (21) richting de voorkant van de machine om de veiligheidssteun (23) te verlengen.
3. Druk de knop voor het laten zakken van de hopper in en houd deze ingedrukt om de hopper te laten zakken.

FIGUUR 1

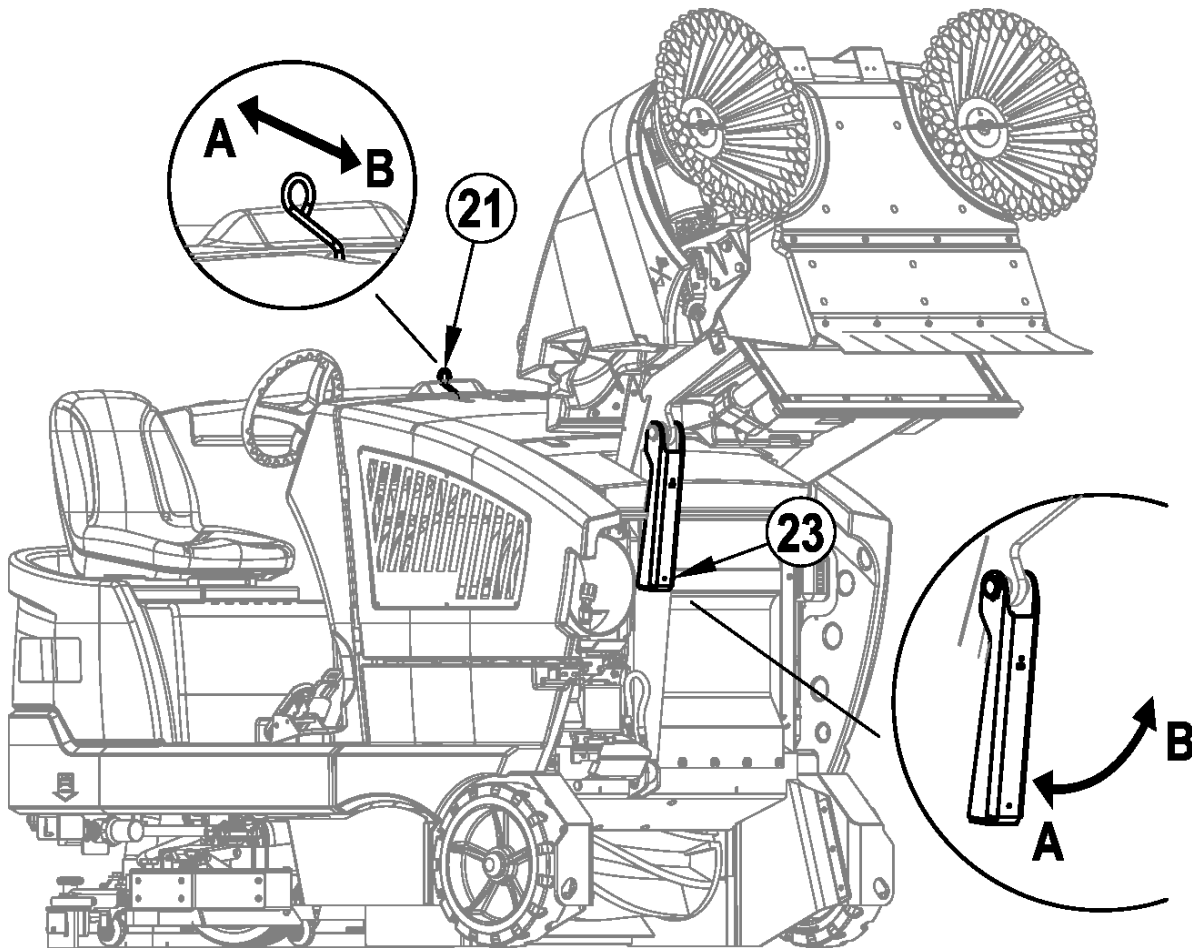

DE MACHINE OPKRIKKEN**⚠ LET OP!**

Werk nooit onder de machine zonder dat deze veilig op steunen is geplaatst.

- Als u de machine wilt opkrikken, moet u dat vanaf de daarvoor aangewezen punten doen (NIET aan de hopper opkrikken) – zie Krikpunt / Aansnoerpunten (33).

DE MACHINE VERVOEREN**⚠ LET OP!**

Voordat u de machine op een open vrachtwagen of aanhangwagen vervoert, dient u ervoor te zorgen dat:

- Alle toegangspanelen stevig vergrendeld zijn.
- De machine stevig is vastgesnoerd – zie Krikpunt / Aansnoerpunten (33).
- De handrem van de machine aangetrokken is.

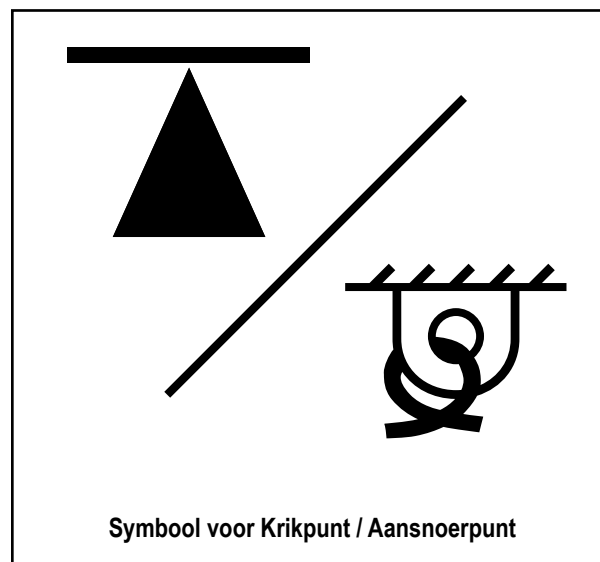
FIGUUR 2**EEN NIET WERKENDE MACHINE SLEPEN OF DUWEN****⚠ LET OP!**

Als de machine moet worden weggesleept of -geduwd, dient u ervoor te zorgen dat de contactschakelaar UIT staat. U mag de machine niet sneller dan in normale looppas (3,5 km per uur) en enkel over een korte afstand slepen of duwen.

Dit is een tweede optie waarbij u kunt sturen tijdens het duwen of het slepen van de machine:

-Zet de contactschakelaar **(A)** AAN terwijl u zowel de snelheidsregelaar **(K)** als de schakelaar voor reinigen onder hoge druk **(N)** twee seconden lang ingedrukt houdt.

KEN UW MACHINE

Bij het lezen van deze handleiding komt u geregeld vetgedrukte nummers en letters tussen haakjes tegen - bijvoorbeeld: (2). Tenzij anders vermeld, verwijzen deze nummers en letters naar een onderdeel dat op deze pagina's staat afgebeeld. Raadpleeg deze pagina's wanneer u de precieze locatie wilt terugvinden van een onderdeel dat in de tekst wordt vermeld. **OPMERKING:** Raadpleeg de onderhoudshandleiding voor een gedetailleerde beschrijving van alle onderdelen die op de 5 volgende pagina's staan afgebeeld.

- | | |
|--|---|
| 1 Stuur | 16 Vergrendelingen van het hopperdeksel |
| 2 Bestuurdersplaats | 17 Stoffilter |
| 3 'Tip-Out'-vergrendeling van de vuilwatertank | 18 Vulopening van de DustGuard™ |
| 4 Vulopening van de schoonwatertank | 19 Accu (accumodellen) |
| 5 Deksel van de vuilwatertank | 20 Vergrendeling motor-/accucompartiment |
| 6 Toegangsplep stoffilter | 21 Handgreep van de veiligheidssteun van de hopper |
| 7 Afvoerslang vuilwatertank | 22 Koelvloeistoftank (LPG- en dieselmotoren) |
| 8 Linker spatschermen | 51 Vuilopvangbak vuilwatertank |
| 9 Uitlaatpijp (LPG- en dieselmotoren) | 52 Vlotters van de vuilwatertank |
| 10 Toegangspaneelvergrendeling motorcompartiment | 54 Filter voor reinigen onder hoge druk (optioneel) |
| 11 Voorwiel | 55 DustGuard™-filter (optioneel) |
| 12 Linker zijbezem | 56 DustGuard™-afsluiter (optioneel) |
| 13 DustGuard™-sproeierkoppen (optioneel) | |
| 14 Koplampen | |
| 15 Rechter zijbezem | |

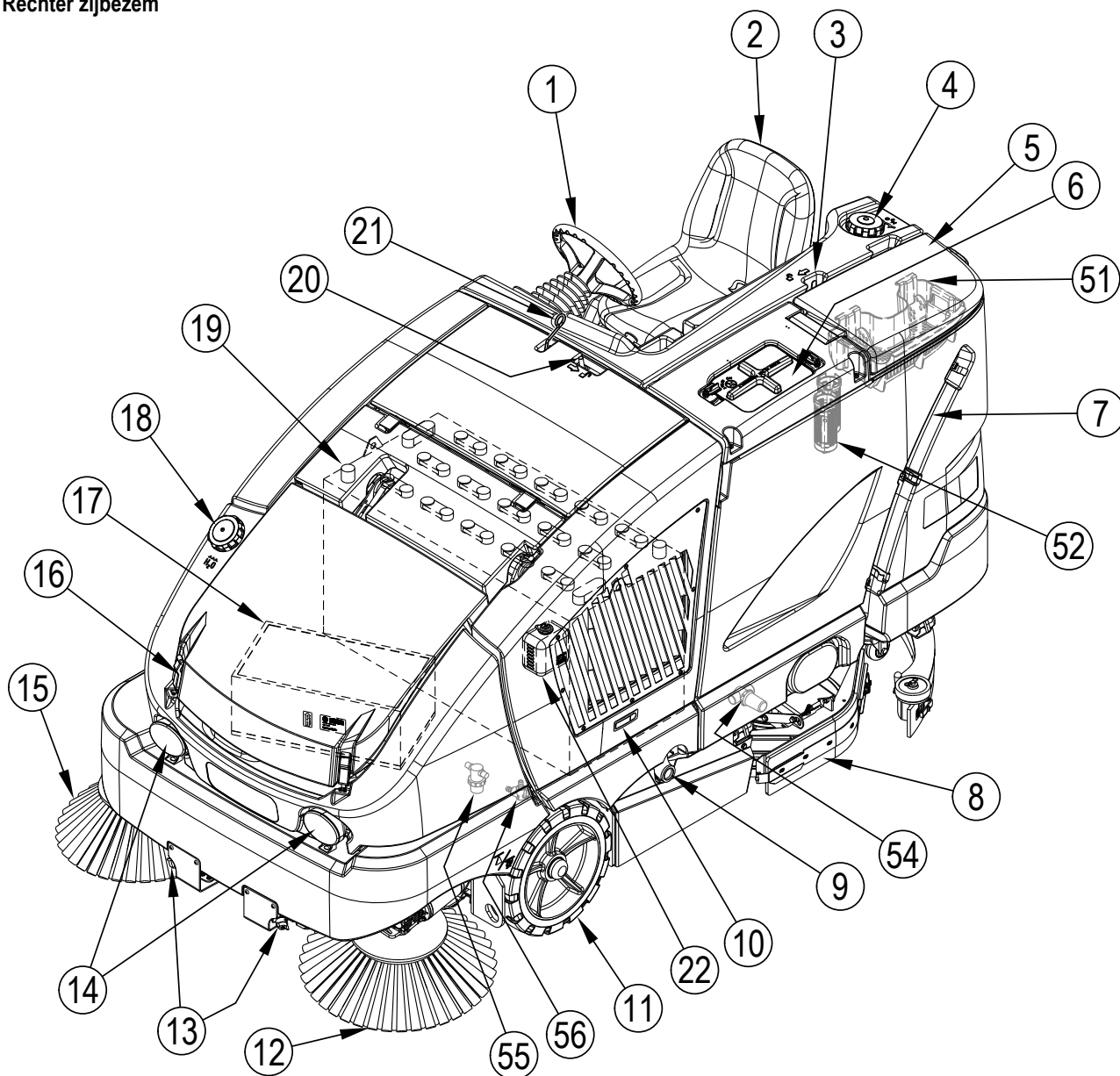

KEN UW MACHINE (VERVOLG)

- | | | | |
|----|--|----|---|
| 24 | Dekselvergrendeling van de vuilwatertank | 40 | Borgpen randbeschermkap |
| 25 | 'Tip-Out'-handvat van de vuilwatertank | 41 | Oplossingsfilter |
| 26 | Zekeringenpaneel (raadpleeg probleemoplossing) | 42 | Snelafsluiter oplosmiddel |
| 27 | Bedieningspaneel | 43 | Afvoerslang van de schoonwatertank |
| 28 | Radiatorcap | 44 | Knoppen ter verwijdering zuigmond |
| 29 | Waarschuwinglampje voor onderhoud van de luchtfilter | 45 | Zuigmond |
| 30 | Startaccu motor (LPG- en dieselmotoren) | 46 | Hendel hellingshoek van de zuigmond |
| 31 | LPG-brandstoftank (LPG-modellen) | 47 | Reinigingsmiddelpatronen (alleen EcoFlex™-modellen) |
| 32 | Accupack | 48 | Luchtfilter van de motor |
| 33 | Locatie voor Krikpunt / Aansnoerpunt | 49 | Hydrauliekolietank |
| 34 | Afdekking onder | 50 | Oliepeilstok (LPG- en dieselmotoren) |
| 35 | Rechter zijdeur | 53 | Stuurafstellingsknop |
| 36 | Toegangsdeur bezem | 57 | Zuigmondbescherming achter (optioneel) |
| 37 | Voor- en achteruitpedaal | | |
| 38 | Rempedaal / handrem | | |
| 39 | Rechter spatscherm | | |

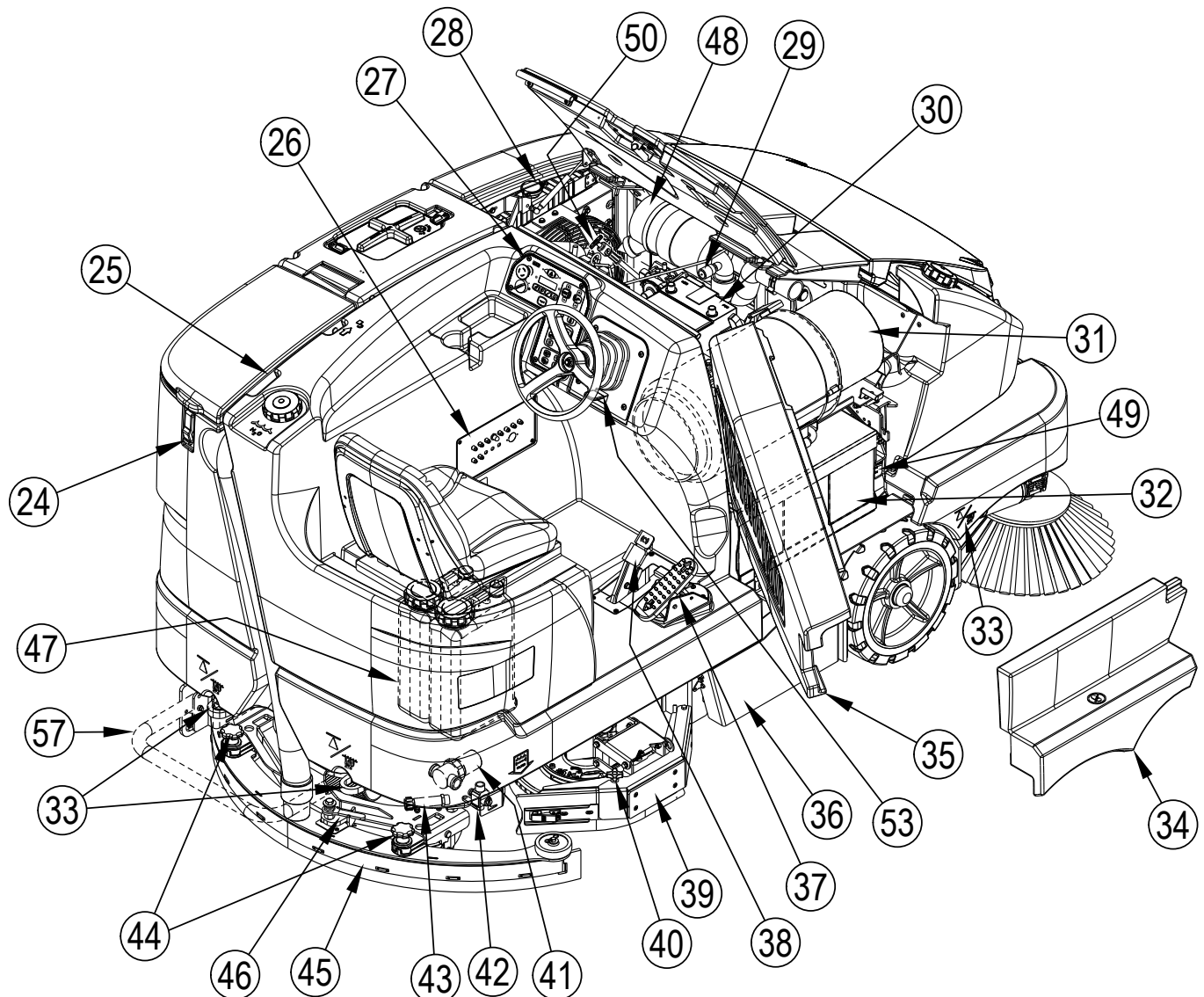

BEDIENINGSPANEEL

- | | | | |
|---|--|----|---|
| A | Contactschakelaar | S | Regelaar verlaging van de schrobdruk |
| B | Noodstop | T | Schakelaar voor verhoging van schoonwatertoevoer |
| C | LCD-display | U | Regelaar schoonwatertoevoer |
| D | Waarschuwinglampje voor bocht naar links | V | Schakelaar voor verlaging van schoonwatertoevoer |
| E | Signaal voor bocht naar links | W | Schakelaar van het zuigsysteem/de zuigbuis (zie IS56090054) |
| F | Waarschuwinglampje | X | Reinigingsmiddelschakelaar |
| G | Signaal voor bocht naar rechts | Y | One-Touch™-veegschakelaar |
| H | Waarschuwinglampje voor bocht naar rechts | Z | Schakelaar voor verhogen bezemhoogte |
| I | Attentielampje | AA | Bezemregelaar |
| J | Waarschuwinglampje | BB | Schakelaar voor verlagen bezemhoogte |
| K | Snelheidsregelaar | CC | Zijbezemschakelaar |
| L | Schakelaar koplampen | DD | DustGuard™-sproeischaakelaar |
| M | Schakelaar claxon | EE | Schakelaar filterschudder |
| N | Schakelaar voor reinigen onder hoge druk (optioneel, zie IS56090038) | FF | Schakelaar stofopnameventilator |
| O | Uitgebreide schrobbschakelaar (optioneel, zie IS56090061) | GG | Vlotterschakelaar hoofdbezem |
| P | Schakelaar voor extra vermogen (alleen EcoFlex™) | HH | Schakelaar om de hopper omhoog te brengen |
| Q | Verhoging van de schrobdruk | II | Schakelaar om de hopper te laten zakken |
| R | One-Touch™-schrobbschakelaar | JJ | Schakelaar voor het openen van hopperdeur |
| | | KK | Schakelaar voor het sluiten van hopperdeur |

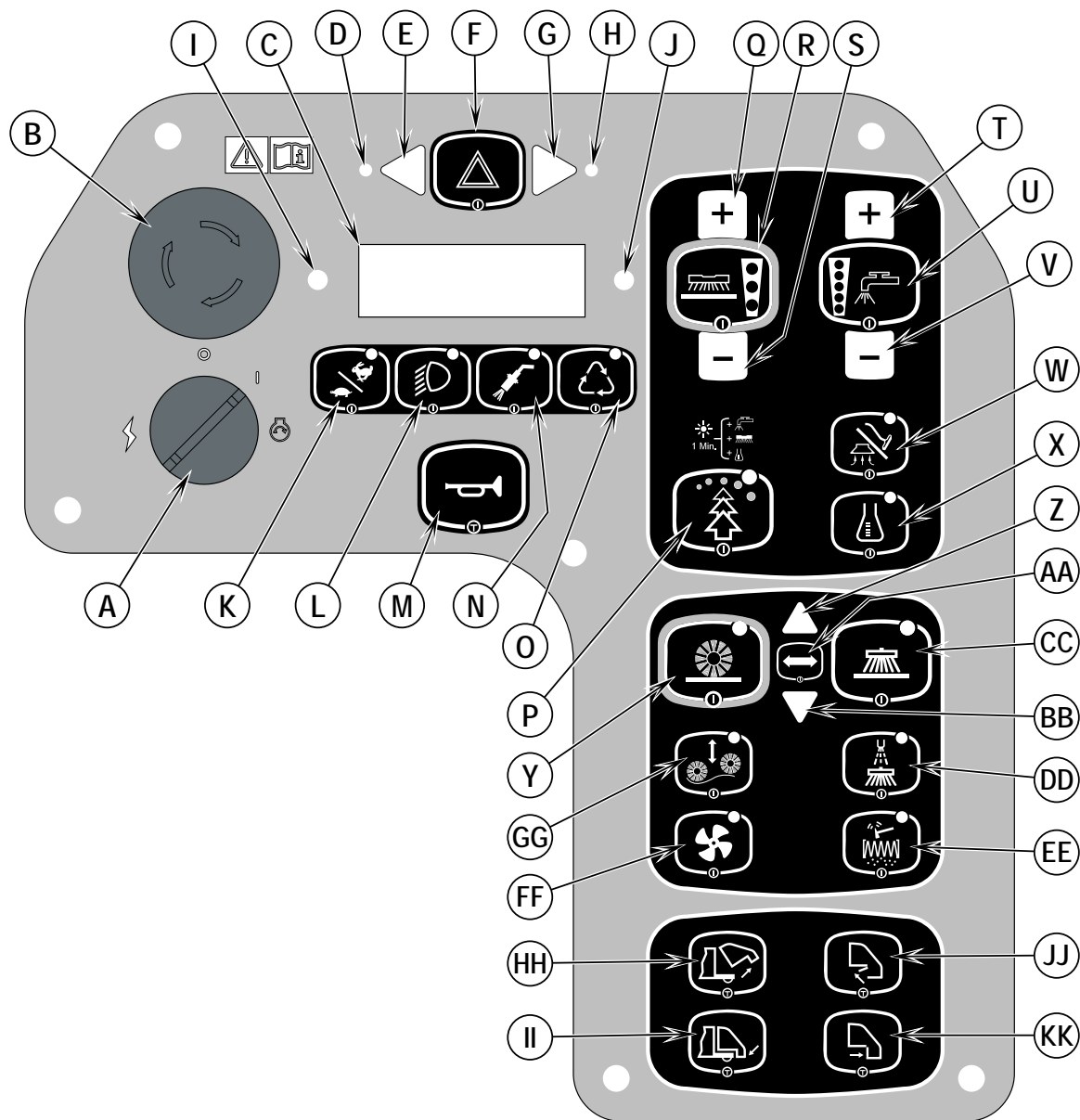

BEDIENINGSPANEEL (VERVOLG)

- 1 Hoofdweergavescherm accumodel
- 2 Hoofdweergavescherm LPG-model
- 3 Hoofdweergavescherm dieselmodel
- 4 Bezemafstelscherm

- C LCD-display
- C1 Waarschuwinglampje voor het reinigingsmiddel (indien aanwezig)
- C2 Schoonwatertankpeil
- C3 Veeg-/schrobtijd (accumodellen)
- C4 Werktijd motor (LPG- en dieselmotoren)
- C5 Ladingsniveau van de accu (accumodellen)
- C6 Brandstofpeil (dieselmodel)
- C7 Recyclesysteem (indien aanwezig)
- C8 Stand hoofdbezem
- C9 Geselecteerde bezem(s)
- C10 Bezemrichting

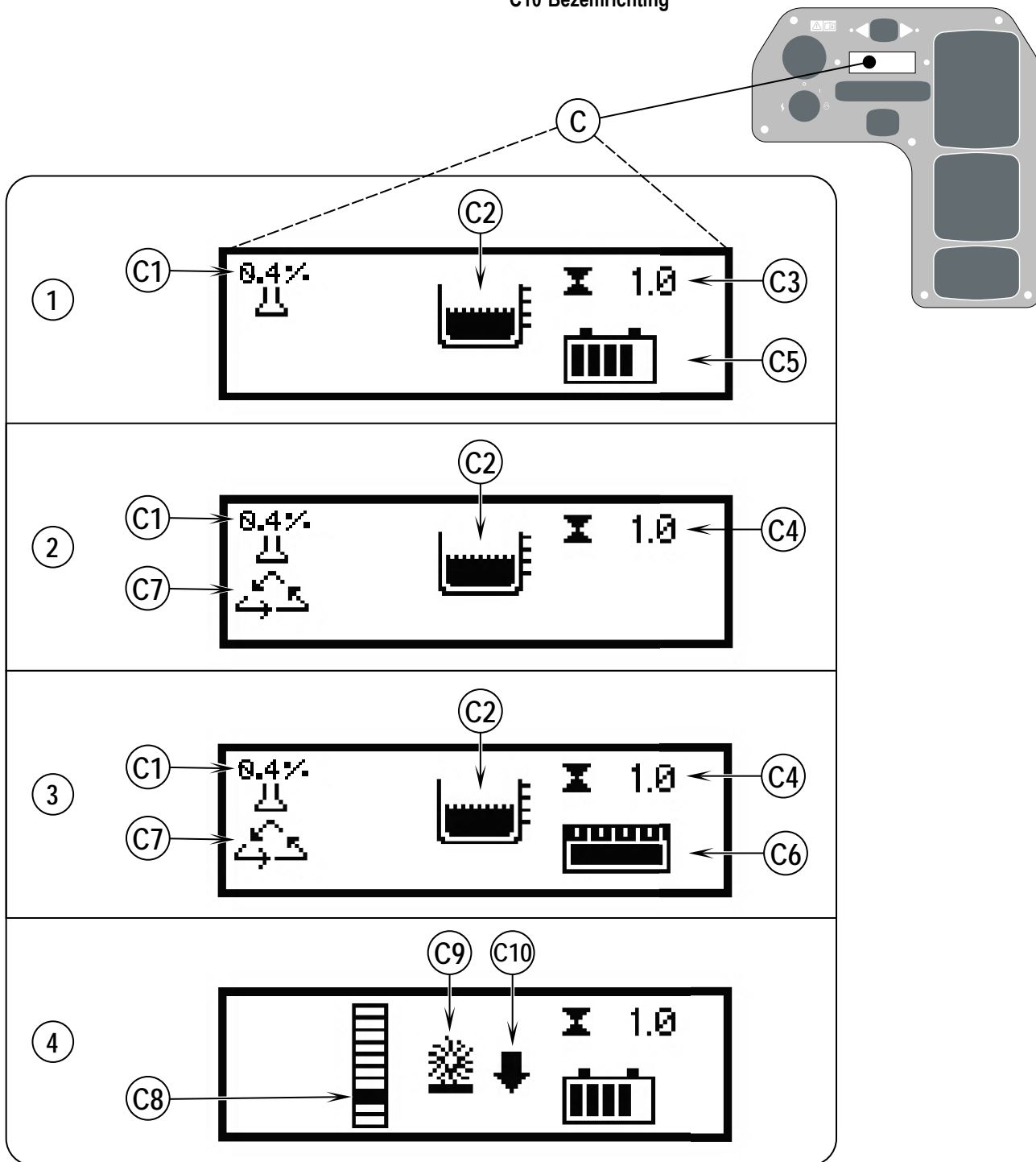

C-12 / NEDERLANDS

BEDIENINGSPANEEL (VERVOLG)

WANNEER HIERONDER GEMARKEERDE (X) WAARSCHUWINGS- / AANDACHTSPICTOGRAMMEN WORDEN WEERGEGEVEN, NEEMT U CONTACT OP MET UW BEVOEGDE NILFISK SERVICEDIENST.

C LCD-display

C11 Niet-kritieke storing

C12 Waarschuwingsslampje accu laag
(Accumodellen = lage accuspanning)
(LPG- en dieselmodellen = lage spanning accupack)

C13 Waarschuwingssymbool laag oplossingsniveau

C14 Waarschuwingssymbool hoppertemperatuur (optioneel)

C15 Waarschuwingssymbool verstopt hopperfilter (optioneel)

C16 Waarschuwingssymbool gloeibougje (dieselmotoren)

C17 Kritieke storing

C18 Waarschuwingssymbool bijna lege startaccu motor (LPG- en dieselmotoren)

C19 Motorstoring

C20 Waarschuwingssymbool brandstof bijna op (LPG- en dieselmotoren)

C21 Waarschuwingssymbool handrem

C22 Waarschuwingssymbool volle vuilwatertank

C23 Waarschuwingssymbool motortemperatuur heet

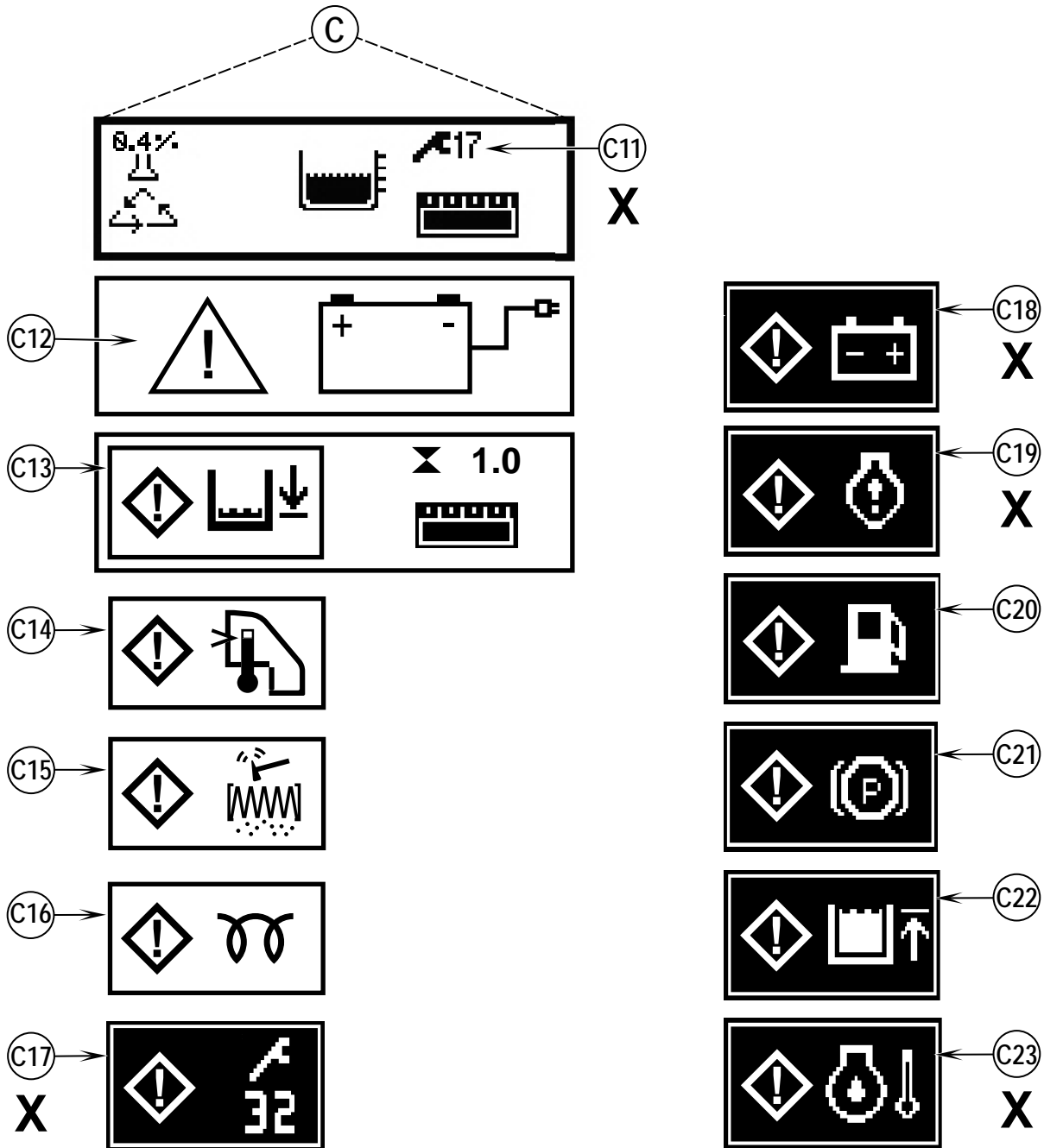

CHECKLIST VÓÓR GEBRUIK

Telkens vóór gebruik:

- * Controleer de machine op beschadigingen en lekkage van olie of koelvloeistof.
- * Knijp in het rubberen stofreservoir op de luchtfilter (48), om eventueel aanwezige stofdeeltjes eruit te verwijderen.
- * Controleer of het waarschuwinglampje voor onderhoud van de luchtfilter (29) niet brandt.
- * Controleer het peil van de koelvloeistof van de motor (22).
- * Controleer het oliepeil van de motor (50).
- * Controleer het peil van de hydrauliekolie.
- * Controleer de brandstofmeter (C6) als uw machine een benzinemotor heeft.
- * Controleer de brandstofmeter op de LPG-tank (31) als uw machine een propaanmotor heeft.
- * Controleer het ladingsniveau van de accu (C5) voor accumulatoren.
- * Zorg ervoor dat de acculader niet is aangesloten op de machine.
- * Zorg ervoor dat de vuilwatertank leeg is.

Op de bestuurdersplaats:

- * Zorg dat u bekend bent met de bedieningsknoppen en hun functies.
- * Stel de stoel zodanig af dat u gemakkelijk bij alle bedieningsknoppen kunt.
- * Steek de contactsleutel in de contactschakelaar (A) en zet de schakelaar AAN. Controleer of de claxon (M), urenteller (C3 of C4) en de koplampen (L) goed functioneren. Zet de contactschakelaar (A) UIT.
- * Controleer het rempedaal (38). Het pedaal moet een stevige weerstand hebben en moet niet volledig kunnen worden ingedrukt. De vergrendeling moet het pedaal tegenhouden wanneer deze wordt ingedrukt. (Meld alle eventuele gebreken onmiddellijk aan een monteur).

Uw werkzaamheden eerst voorbereiden:

- * Zorg dat u lange banen kunt maken waarbij u zo weinig mogelijk moet stoppen en weer starten.
- * Laat de banen van de bezem met 15 cm overlappen om er zeker van te zijn dat u geen stukken overslaat.
- * Probeer geen scherpe bochten te maken, niet tegen palen aan te rijden of met de zijkant van de machine langs objecten te schuren.

MOTOROLIE – LPG

Controleer het motoroliepeil wanneer de machine geparkeerd is op een horizontaal oppervlak en de motor koel is. Ververs de motorolie na de eerste 50 uur gebruik en daarna telkens na 200 uur gebruik. Gebruik een SF- of SG-olie die voldoet aan de API-specificaties en die geschikt is voor seizoenstemperaturen. Zie het hoofdstuk *Engine Workshop* (Motorwerkplaats) voor oliehoedanigheden en extra motorspecificaties. Vervang het oliefilter elke keer als u de olie vervangt.

TEMPERATUURBEREIK

Meer dan 25 °C
0 °C tot 25 °C
Minder dan 0 °C

OLIEGEWICHT

SAE 30 of SAE 10W-30
SAE 20 of SAE 10W-30
SAE 10W of SAE 10W-30

MOTOROLIE - DIESEL

Controleer het motoroliepeil wanneer de machine geparkeerd is op een horizontaal oppervlak en de motor koel is. Ververs de motorolie na de eerste 50 uur gebruik en daarna telkens na 200 uur gebruik. Gebruik CF-, CF-4- of CG-4-olie die voldoet aan de API-specificaties en aan de geschikte temperaturen (*belangrijke referentie: onderstaande opmerking over het olie-/brandstoftype, voor verdere aanbevelingen aangaande dieselolie). Zie het hoofdstuk *Engine Workshop* (Motorwerkplaats) voor oliehoedanigheden en extra motorspecificaties. Vervang het oliefilter elke keer als u de olie vervangt.

TEMPERATUURBEREIK

Meer dan 25 °C
0 °C tot 25 °C
Minder dan 0 °C

OLIEGEWICHT

SAE 30 of SAE 10W-30
SAE 20 of SAE 10W-30
SAE 10W of SAE 10W-30

* Opmerking aangaande dieselsmeerolie:

Aangezien er tegenwoordig emissiecontrole van kracht is, zijn CF-4- en CG-4-smeerolie ontwikkeld voor gebruik bij brandstof met een laag zwavelgehalte die gebruikt wordt voor motoren van asfaltvoertuigen. Wanneer een motor van een terreinvoertuig op brandstof met een hoog zwavelgehalte loopt, wordt het aanbevolen de CF-, CD- of CE-smeerolie met een hoog totaal base-nummer te gebruiken. Als er CF-4- of CG-4-smeerolie wordt gebruikt in combinatie met een brandstof met een hoog zwavelgehalte, wissel de smeerolie dan vaker.

- Aanbevolen smeerolie wanneer er brandstof met een laag of hoog zwavelgehalte gebruikt wordt.

Smeerolie-klasse \ Brandstof	Laag zwavelgehalte (0.5 % ≥)	Hoog zwavelgehalte	Opmerkingen
CF	O	O	TBN ≥ 10
CF-4	O	X	
CG-4	O	X	

O : Aanbevolen

X : Niet aanbevolen

STARTPERIODE MOTOR – LP

Gedurende de eerste startperiode van de motor ruikt u wellicht een geur of ziet u een kleine hoeveelheid rook uit de motor komen.

CHECKLIST VÓÓR GEBRUIK KOELVLOEISTOF

⚠️ OPGELET!

Haal de vuldop van de radiator er niet af als de motor nog heet is.

Om het motorkoelvloeistofpeil te controleren, ontgrendelt u de toegangspaneelvergrendeling van het motorcompartiment (10) en verwijdert u het zijpaneel en controleert u het koelvloeistofpeil in de motorkoelvloeistoftank (22). Wanneer het peil laag is voegt u antivries voor auto's toe dat correct is verdund voor de omgeving. Reinig de buitenkant van de radiator door deze onder lage druk met water af te spoelen of iedere 30 uur met perslucht.

LUCHTFILTER VAN DE MOTOR

Controleer voordat u met de machine gaat werken altijd eerst het waarschuwingslampje voor onderhoud van de luchtfilter (29). Verricht geen onderhoud aan de luchtfilter als het rode vlaggetje in het waarschuwingslampje niet gaat branden.

⚠️ LET OP!

Bij onderhoud aan de onderdelen van de luchtfilter dient u goed op te letten dat er geen los stof in de motor terecht komt. De motor kan door stof ernstig worden beschadigd.

De luchtfilter bestaat uit een (externe) hoofdfilter en een (interne) veiligheidsfilter. De hoofdfilter kan tweemaal worden gereinigd voordat hij moet worden vervangen. Vervang de veiligheidsfilter steeds nadat de hoofdfilter driemaal is vervangen. Probeer de interne veiligheidsfilter nooit te reinigen.

Om de hoofdfilter schoon te maken, trekt u de 2 clips aan het uiteinde van de luchtfilter los en verwijdert u de behuizing aan het uiteinde. Trek de hoofdfilter er vervolgens uit. Reinig de hoofdfilter met perslucht (maximum druk 100 psi (6,89 bar)) of spoel hem met water af (maximum druk 40 psi (2,75 bar)). Plaats de hoofdfilter NIET terug in de filterbus als deze niet helemaal droog is.

BRANDSTOF

FIGUUR 2.5

⚠️ WAARSCHUWING!

- ZET DE MOTOR ALTIJD UIT VOORDAT U DE BRANDSTOFTANK GAAT VULLEN.
- DRAAI DE DIESELBRANDSTOFTANK ALTIJD NAAR BUITEN VOORDAT U BRANDSTOF BIJVULT.
- ROOK NIET TIJDENS HET VULLEN VAN DE BRANDSTOFTANK.
- VUL DE BRANDSTOFTANK IN EEN GOED GEVENTILEERDE RUIMTE.
- VUL DE BRANDSTOFTANK NIET IN DE BUURT VAN VONKEN OF OPEN VUUR.
- GEBRUIK ALLEEN DE BRANDSTOF DIE OP HET PLAATJE OP DE TANK WORDT AANGEGEVEN.

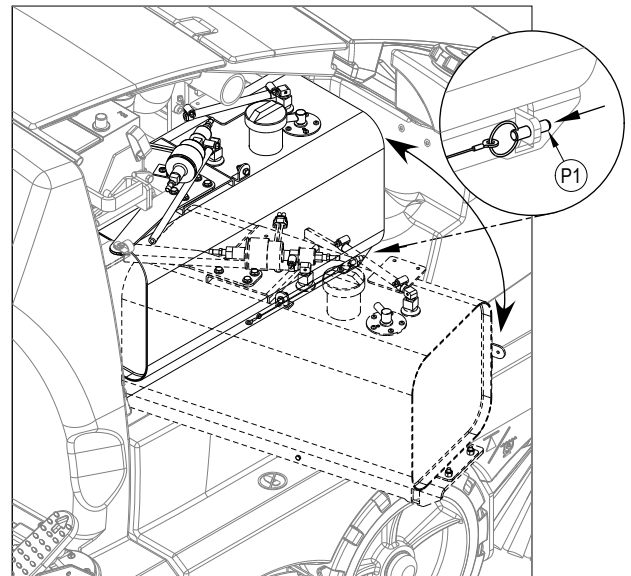

Bij machines met een dieselmotor, kunt u op een plaatje bij de dop van de brandstoftank lezen welke brandstof u voor uw machine moet gebruiken. **Zie Figuur 2.5.** Trek de bevestigingspen (P1) uit en draai vervolgens de brandstoftank. Voordat u de dop van de tank haalt, dient u alle stof- en vuildeeltjes van de dop en rond het vulpijpe te vegen, zodat de benzine zo zuiver mogelijk blijft.

Bij machines met een propaanmotor, vindt u op een plaatje bij de tank precieze informatie over welk type tank u voor de machine moet gebruiken.

DIESELMOTOR

Gebruik de gepaste diesel naargelang de machine wordt gebruikt in ruimten waar de temperatuur 0° C of meer bedraagt, of in ruimten waar de temperatuur minder dan 0° C bedraagt.

OPMERKING: Als u bij een dieselmodel volledig zonder brandstof komt te zitten, moet u het brandstofsysteem ontluichten voor u de motor opnieuw kunt starten. Om dit te vermijden vult u de brandstoftank bij wanneer de brandstofmeter 1/4 aangeeft. De inhoud van de brandstoftank bedraagt 38,8 liter.

LPG-MOTOR

Monteer op de machine een standaardtank met een inhoud van 14,85 kg vloeibaar propaan, sluit de brandstofslang aan en open de afsluitklep op de tank. Draag handschoenen tijdens het aansluiten of loskoppelen van de brandstofslang. Zet de kraan van de propaantank **UIT** wanneer de machine niet in gebruik is.

ACCU-INSTALLATIE

Zie **Figuur 3**. De accu voor deze machine wordt afzonderlijk verkocht. De accu voor deze machine moet minstens 635 kg wegen en mag niet meer dan 850 kg wegen. Neem contact op met uw Nilfisk Industrial Dealer voor de correcte installatie van de accu. Probeer **IN GEEN GEVAL** de accu te installeren met een bovenloopkraan of vorkheftruck; de accu mag enkel met behulp van een daartoe bestemd karretje worden geïnstalleerd. Sluit de contactstop (**AB**) op de accu aan op het contact dat zich achter het stuur van de machine bevindt. Zorg ervoor dat de accu stevig vastzit tegen de eindsteun aan de linkerkant van de accuimte. Plaats de afschermplaat (**AC**) aan de rechterzijde van de accuimte terug en zorg dat de stootkussens (**AD**) goed op hun plaats zitten zodat de accu niet van de ene kant naar de andere kan schuiven.

⚠ WAARSCHUWING!

Accu's zwaarder dan 850 kg of lichter dan 635 kg kunnen ertoe leiden dat bepaalde onderdelen, zoals de banden, sneller moeten worden vervangen. Verder kunnen ze resulteren in een verminderde stabiliteit en controle over de machine, wat ernstig letsel of de dood, en/of schade aan de machine en andere voorwerpen tot gevolg kan hebben. Bij gebruik van accu's die zwaarder zijn dan het maximaal toegestane gewicht, vervalt de garantie.

⚠ BELANGRIJK!

Lees de instructies die bij de accu en de lader worden geleverd voordat u de accu oplaadt. Lees de instructies met betrekking tot het opladen van de accu in het *Onderhoudsschema* van deze handleiding.

FIGUUR 3

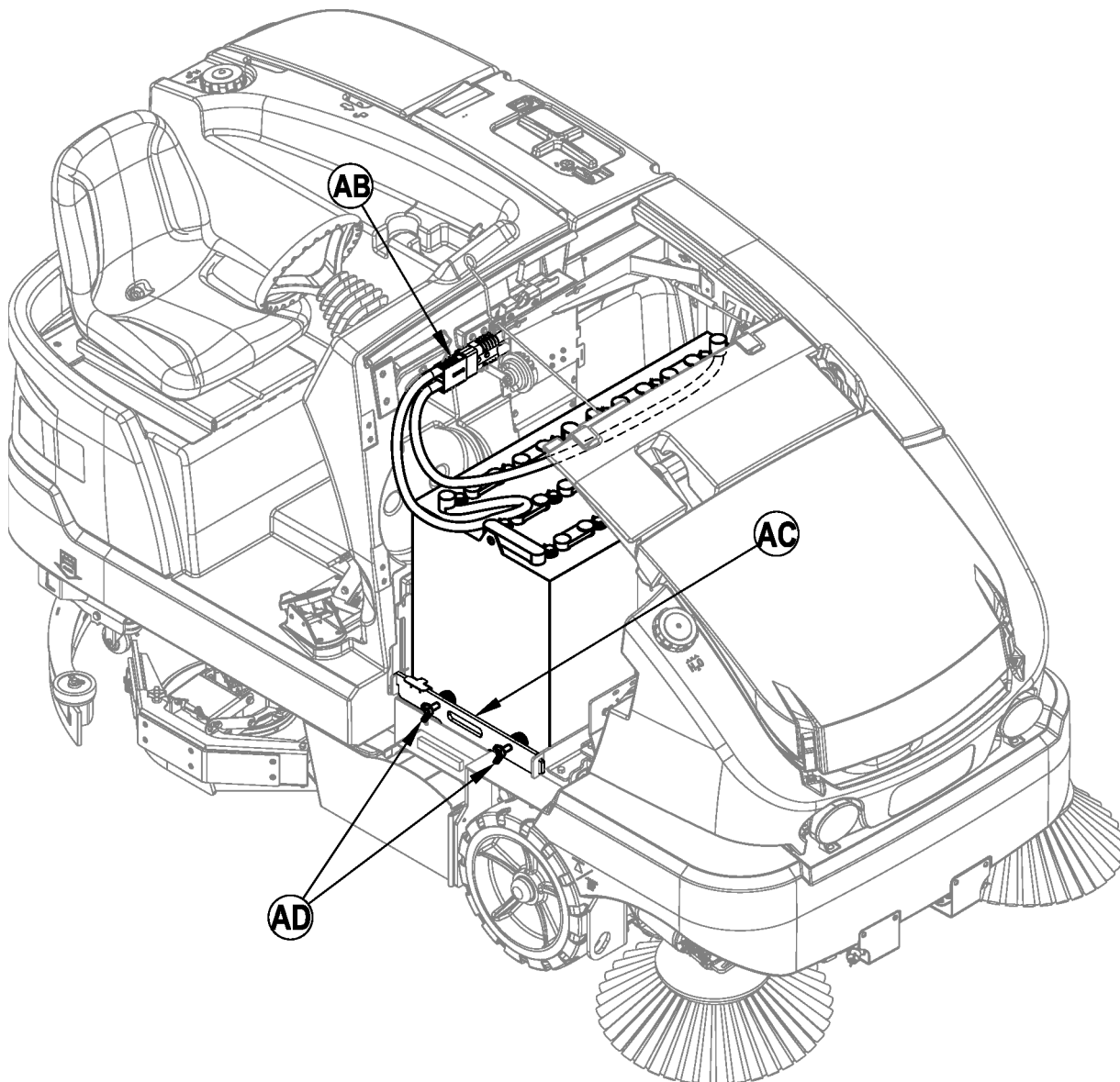

HOOFDBEZEM

Er zijn voor deze machine verschillende hoofdbezems beschikbaar. Neem contact op met uw Nilfisk-dealer als u hulp nodig heeft bij het kiezen van de bezem die het meest geschikt is voor de ondergrond waarop de machine wordt gebruikt en voor het soort afval dat u zal opvegen.

Opmerking: Raadpleeg het hoofdstuk over onderhoud aan de hoofdbezem voor een correcte installatie.

SCHROBBORSTELS

- 1 Zorg ervoor dat de contactschakelaar (B) UIT staat (O).
- 2 **Zie Figuur 4.** Zet de spatschermen aan de zijkanten omhoog voor een gemakkelijkere toegang. **OPMERKING:** Recht omhoog zetten in het midden van het spatscherm en gebruik de arm (AE) om het spatscherm omhoog te houden terwijl u de borstels plaatst.
- 3 Trek hendel (AF) naar buiten om de gasveer los te maken. Nu kan de rechter schrobborstel naar de achterkant van de machine worden gedraaid en heeft u eenvoudiger toegang tot de middelste schrobborstel.
- 4 Om de borstels (of pad-houders) te bevestigen, brengt u de lipjes op de borstels op gelijke hoogte met de gaatjes in de montageplaat en draait u ze volgens de richtingen aangeduid in **Figuur 5** totdat ze op hun plaats vallen.

FIGUUR 4

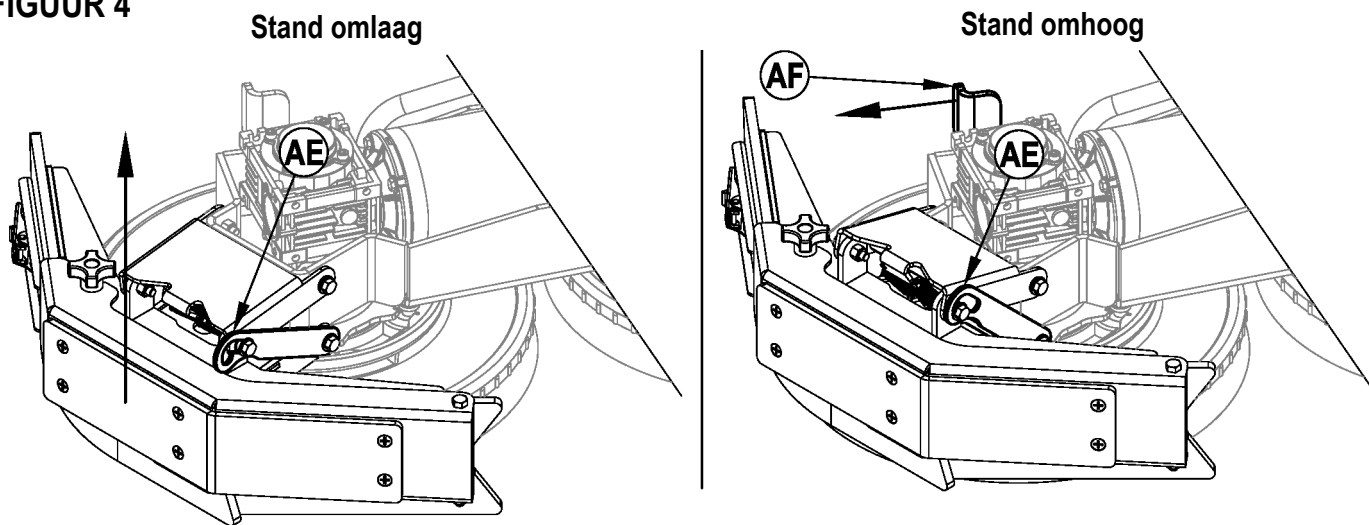

FIGUUR 5

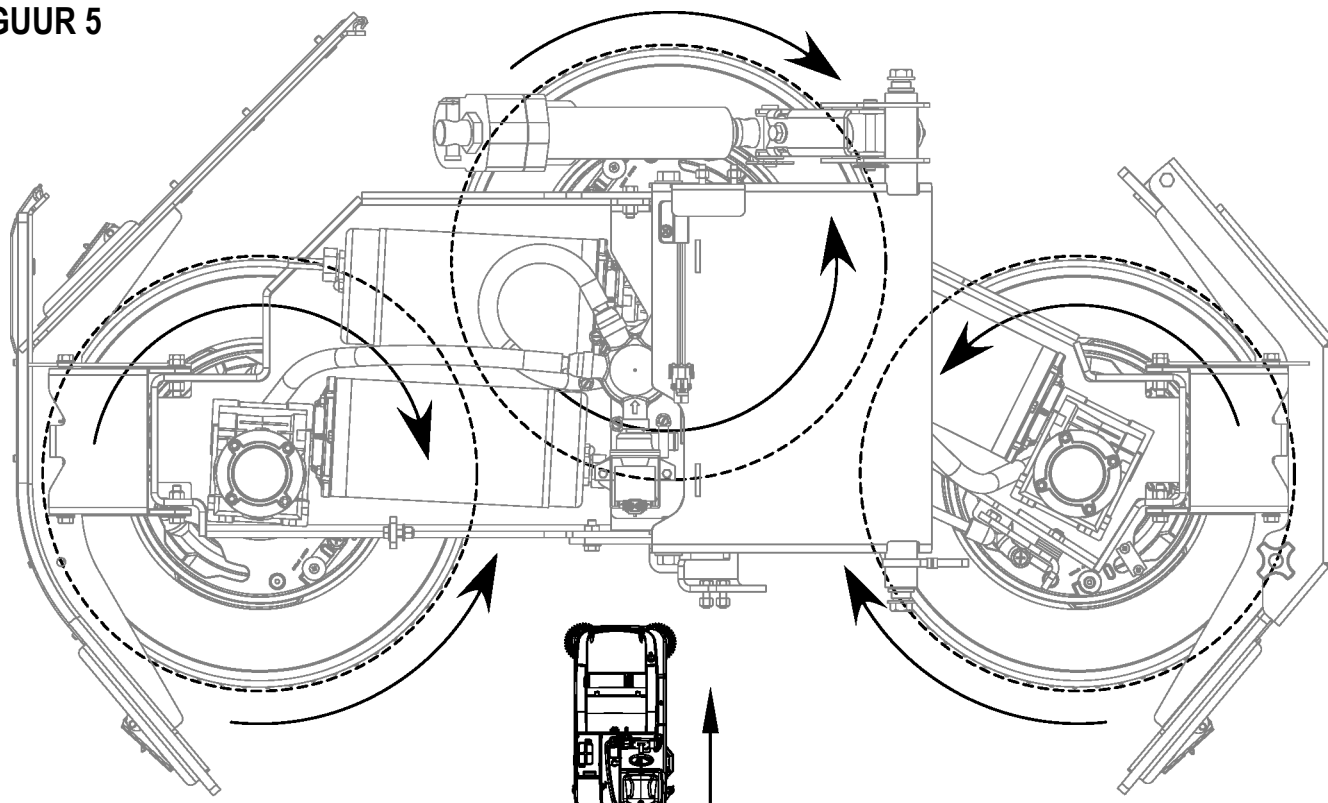

De buitenste pijlen geven de draairichting aan voor het installeren van de borstels.
De binnenste pijlen geven de draairichting aan van de borstelmotor tijdens het schrobben.

DE VLOEISTOFTANK VULLEN

Zie **Figuur 6**. Vul de schoonwatertank met maximaal 284 liter reinigingsoplossing. Vul de tank niet verder dan 7,5 cm onder de rand van de vulopening (4). De oplossing moet bestaan uit een mengsel van water en het juiste reinigingsmiddel voor de taak. Volg altijd de aanwijzingen voor de mengverhouding op het etiket van het reinigingsmiddel. **OPMERKING:** EcoFlex-machines kunnen ofwel gewoon worden gebruikt met reinigingsmiddel gemengd in de oplossingstank, ofwel kunnen ze werken met het reinigingsmiddel-doseersysteem. Wanneer wordt gewerkt met het reinigingsmiddel-doseersysteem, meng dan geen reinigingsmiddel in de tank, maar gebruik gewoon water.

LET OP!

Gebruik alleen laagschuimende, niet ontvlambare vloeibare reinigingsmiddelen die geschikt zijn voor machinaal schrobben. De temperatuur van het water mag niet hoger zijn dan 54,4 °Celsius.

DE DUSTGUARD™-VLOEISTOFTANK VULLEN

Zie **Figuur 6**. Vul de schoonwatertank met maximaal 110 liter water. Vul de schoonwatertank niet verder bij dan 7,5 cm boven de bodem van de vulopening van de DustGuard™ (18). Meng geen reinigingsmiddel in de tank, maar gebruik gewoon water.

FIGUUR 6

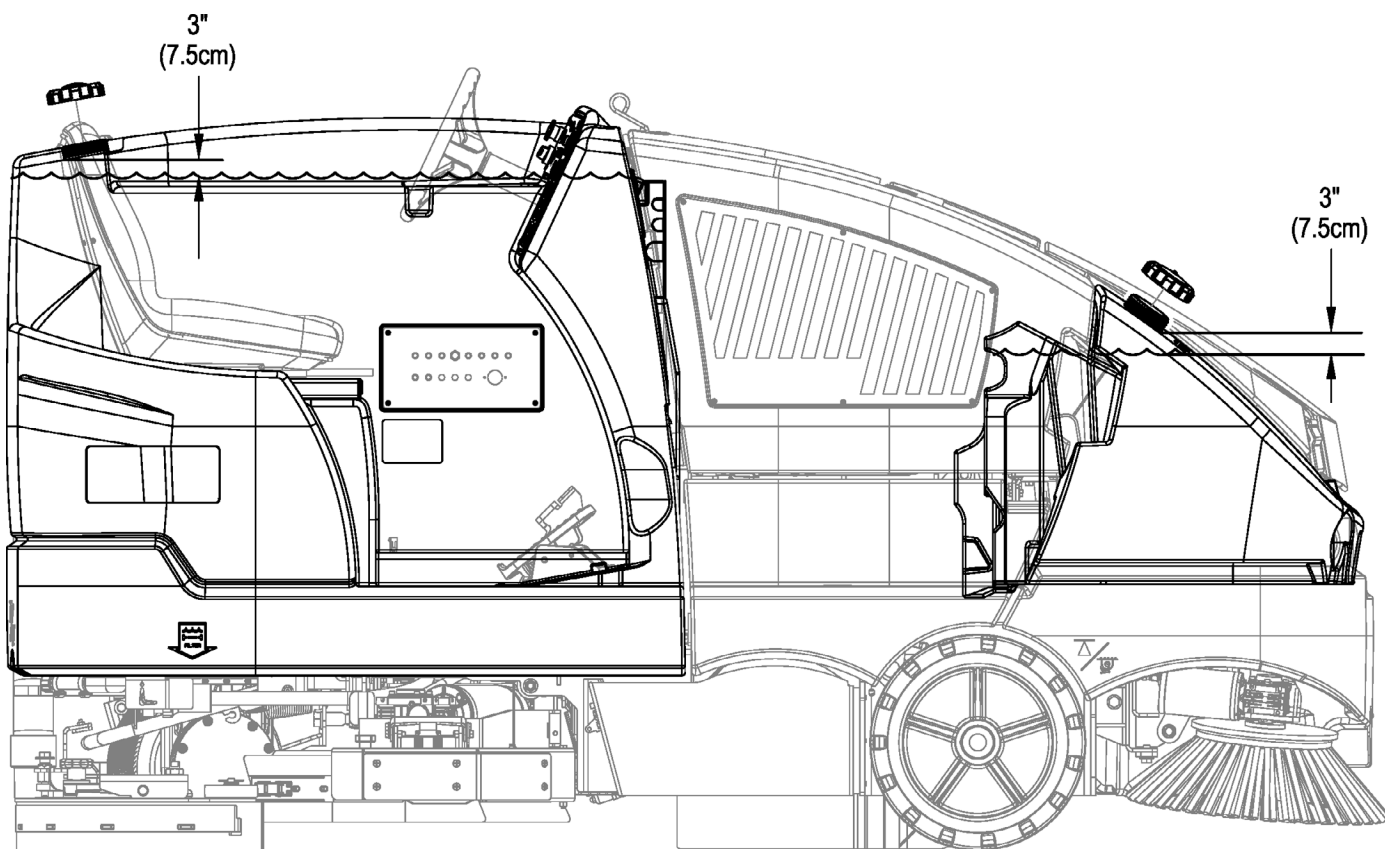

BEDIENING VAN DE MACHINE

De CS7000 is een rijdende machine die is bestemd voor het automatisch vegen en schrobben van vloeren. De machine is ontworpen voor het gelijktijdig opvegen van afval, het afscheiden van de nodige reinigingsvloeistof, het schrobben van vloeren en het drogen ervan. Het is ook mogelijk om afzonderlijk te vegen en te schrobben.

De bedieningsknoppen zijn zo ontworpen dat men bepaalde functies gewoon *via één knop* in werking kan stellen. Om enkel te schrobben hoeft u slechts één schakelaar in te drukken zodat alle schrobfuncties van de machine in werking worden gesteld. Om te kunnen vegen kan de operator gewoon één schakelaar loslaten, zodat alle veefuncties in werking worden gesteld.

OPMERKING: De vet gedrukte nummers of letters tussen haakjes verwijzen naar de onderdelen op pagina 8 tot 12.

DE DIESELMOTOR STARTEN

- 1 Draai de contactschakelaar **(A)** met de klok mee in de ACTIEVE (AAN) stand. De gloeibougies worden gedurende 10 seconden ingeschakeld. Dit wordt door het gloeibougiesymbool op het display aangegeven. Indien de motor al warm is, draait u de contactschakelaar in de startstand om de machine te starten. Indien de motor koud is, wacht u tot het symbool voor de gloeibougie uitgaat, voordat u de motor start. De motor moet nu onmiddellijk starten. Indien de motor niet binnen 15 seconden start, laat u de sleutel los en wacht u ongeveer één minuut en herhaalt u vervolgens bovenstaande stappen.
- 2 Laat de motor vijf minuten in NEUTRAAL draaien voor u met de machine aan het werk gaat.

DE LPG-MOTOR STARTEN

- 1 Open de kraan van de LPG-tank.
- 2 Draai de contactschakelaar **(A)** met de wijzers van de klok mee naar de stand START en laat los zodra de motor aanslaat. Als de motor na 15 seconden nog niet wil starten, laat de sleutel dan los, wacht 1 minuut en probeer het nogmaals.
- 3 Laat de motor 5 minuten in NEUTRAAL draaien voor u met de machine aan het werk gaat.

Het motortoerental (TPM) wordt automatisch aangepast afhankelijk van de belasting. Gebruik het **voor- of achteruitpedaal (37)** en niet de snelheidsregelaar van de motor **(K)** om de **snelheid** van de machine te regelen. De machine rijdt sneller naarmate u het pedaal verder naar beneden drukt. Druk het voor- of achteruitpedaal **(37)** niet in totdat de motor is gestart.

SNELHEIDSREGELAAR (K) OP LPG- EN DIESELMODELLEN:

Er zijn drie instellingen voor de motorsnelheid die door de snelheidsregelaar op het bedieningspaneel **(K)** van de motor kunnen worden geselecteerd.

- 1 "Neutraal" (1700 TPM – zowel LPG als diesel). Gebruiken voor opwarmen, afkoelen en transporteren. Het lampje van de snelheidsregelaar van de motor is uitgeschakeld.
- 2 "In werking" (2500 TPM - LPG) (2200 TPM - diesel). Schakelt automatisch over naar dit motortoerental voor alleen vegen of alleen zuigen. Het lampje van de snelheidsregelaar van de motor is ingeschakeld.
- 3 "Maximaal vermogen" (2700 TPM – LPG) (2400 TPM – diesel). Schakelt automatisch over naar dit motortoerental voor alleen schrobben of schrobben en vegen. Het lampje van de snelheidsregelaar van de motor is ingeschakeld.
- 4 Druk de snelheidsregelaar van de motor in en laat deze vervolgens los om tussen Neutraal en In werking te kiezen.
- 5 Stel de snelheid eerst in op In werking om de snelheid Maximaal vermogen te selecteren. Druk vervolgens de snelheidsregelaar van de motor twee seconden in en laat deze los. Om terug te keren naar de snelheid In werking, drukt u de schakelaar weer in.
- 6 De CS7000 heeft een automatische Neutraal-optie die de motorsnelheid op neutraal instelt wanneer het voetpedaal **(37)** 20 seconden of langer in de neutrale stand heeft gestaan. De geselecteerde motorsnelheid wordt weer automatisch ingesteld wanneer het voetpedaal niet meer in de neutraalstand staat. De snelheidsregelaar van de motor **(K)** is ingeschakeld tijdens de neutraalstand, de automatische neutraaloptie wordt tijdelijk uitgeschakeld tot de volgende keer wanneer het voetpedaal uit de neutraalstand wordt gezet. Dit kan van pas komen tijdens het verhelpen van problemen of wanneer het nodig is om de machine op volle snelheid te laten lopen tijdens warmlopen.

SNELHEIDSREGELAAR (K) OP ACCUMODELLEN:

Tijdens het schrobben is de maximum snelheid beperkt. Om de schrobsnelheidsbegrenzer op te heffen, drukt u op de snelheidsregelaar **(K)**. Hierdoor wordt schrobben onder maximale transportsnelheid ingeschakeld.

VOORBEREIDING EN GEBRUIK VAN REINIGINGSMIDDELSYSTEEM (ALLEEN ECOFLEX MODELLEN)

De reinigingspatronen (47) bevinden zich onder de bestuurdersplaats (2). Vul het reinigingspatroon met maximaal 8,32 liter reinigungsoplossing.

ONDERHOUDSADVIES: Haal het reinigingspatroon uit de behuizing voor u het gaat vullen, om te vermijden dat u reinigungs middel op de machine morst. Het wordt aanbevolen een afzonderlijk patroon te gebruiken voor elk reinigungs middel dat u van plan bent te gebruiken. Op de reinigungs patronen zit een witte sticker zodat u de naam van het reinigungs middel op elk patroon kan schrijven om te vermijden dat u ze door elkaar haalt. Wanneer u een nieuw patroon installeert, verwijdert u de Dop (BC) en doet u het patroon in de behuizing. Installeer de Dry Break dop (BD) zoals getoond.

Wanneer u overschakelt op een ander reinigungs middel, dient u het vorige reinigungs middel uit het systeem te spoelen. **ONDERHOUDSADVIES:** Plaats de machine boven een afvoer in de vloer voor u de machine schoonspoelt, omdat er tijdens het schoonspoelen een kleine hoeveelheid reinigungs middel vrijkomt.

Het systeem schoonspoelen wanneer op een ander reinigungs middel wordt overgeschakeld (SCHROB- EN SCHOONWATERSYSTEEM MOETEN UITGESCHAKELD ZIJN):

- 1 Maak het reinigungs patroon los en verwijder het.
- 2 Draai de contactschakelaar (A) in de ACTIEVE (AAN) stand. Wacht een paar seconden tot de opstartfase beëindigd is.
- 3 Houd de reinigungs middelschakelaar (X) en de schakelaar voor schoonwatertoevoer (U) ongeveer 2 seconden ingedrukt. Laat de schakelaar los wanneer het pictogram voor chemisch schoonspoelen (C12) op het display wordt weergegeven en het waarschuwinglampje op de reinigungs middelschakelaar (X) begint te knipperen. **OPMERKING:** Nadat het schoonmaakproces is geactiveerd, zal het proces minstens 20 sec. duren. Zie de figuur op de volgende pagina voor de waarschuwinglampjes van het reinigungs middelsysteem. Normaal volstaat één schoonmaakcyclus om het systeem schoon te spoelen.

Wekelijks schoonspoelen (SCHROB- EN SCHOONWATERSYSTEEM MOETEN UITGESCHAKELD ZIJN):

- 1 Maak het reinigungs patroon los en verwijder het. Installeer een met warm, schoon water gevuld patroon en sluit dit aan.
- 2 Draai de contactschakelaar (A) in de ACTIEVE (AAN) stand. Wacht een paar seconden tot de opstartfase beëindigd is.
- 3 Houd de reinigungs middelschakelaar (X) en de schakelaar voor schoonwatertoevoer (U) ongeveer 2 seconden ingedrukt. Laat de schakelaar los wanneer het pictogram voor chemisch schoonspoelen (C12) op het display wordt weergegeven en het waarschuwinglampje op de reinigungs middelschakelaar (X) begint te knipperen. **OPMERKING:** Nadat het schoonmaakproces is geactiveerd, zal het proces minstens 20 sec. duren. Zie de figuur op de volgende pagina voor de waarschuwinglampjes van het reinigungs middelsysteem. Normaal volstaat één schoonmaakcyclus om het systeem schoon te spoelen.

Wanneer het niveau van het reinigungs middel de onderkant van het patroon nadert, is het tijd om het patroon / de patronen bij te vullen of te vervangen.

Reinigungs middelpercentage (SCHROBSYSTEEM MOET INGEGESCHAKELD ZIJN):

Er wordt geen reinigungs middel afgegeven totdat het schrob- en reinigungs middelsysteem geactiveerd worden en het aandrijfpedaal (37) naar voren gedrukt.

- Het symbool voor de mengverhouding van het reinigungs middel (C1) wordt altijd weergegeven als het reinigungs middelsysteem is ingeschakeld.

Er zijn 4 modellen voor EcoFlex-bediening:

1. *Minimale concentratie reinigungs middel* – Waarschuwinglampje voor extra vermogen (P1) AAN (Kan worden ingeschakeld door de schakelaar voor extra vermogen tijdelijk in te drukken in de modus Maximale concentratie reinigungs middel). Raadplaaag onderstaande stappen “De minimale concentratie reinigungs middel instellen”.
2. *Maximale concentratie reinigungs middel* – Waarschuwinglampje voor extra vermogen (P1) UIT (Kan worden geactiveerd door de schakelaar voor extra vermogen twee seconden in te drukken). Raadplaaag onderstaande stappen “De minimale concentratie reinigungs middel instellen”. Gebruik geen concentratie die hoger is dan de door de fabrikant van het reinigungs middel aanbevolen concentratie.
3. *Extra vermogen* – Druk op de schakelaar voor extra vermogen (P) voor een toename van het percentage reinigungs middel naar het voorgeprogrammeerde “maximum” concentratieniveau voor 1 minuut (zoals in onderstaande programmeerinstrucities wordt weergegeven). Hierdoor nemen ook de stromingssnelheid van de oplossing en de schrobdruk toe tot het volgende niveau. Het waarschuwinglampje voor extra vermogen (P1) knippert 1 minuut lang.
4. *Gewoon water* - Tijdens het schrobben kan het reinigungs middelsysteem op elk moment worden stopgezet door de AAN/UIT-schakelaar van het reinigungs middel (X) in te drukken, zodat er enkel met water wordt geschrobd. Het waarschuwinglampje voor het reinigungs middel (X1) is UIT.

De minimale concentratie reinigungs middel instellen

1. Druk op de OneTouch™-schrobschakelaar (R) om het schrobsysteem te activeren.
2. Zorg ervoor dat het waarschuwinglampje voor extra vermogen (P1) AAN is (modus Minimale concentratie reinigungs middel).
3. Druk op de AAN/UIT-schakelaar voor reinigungs middel (X) om het reinigungs middelsysteem uit te schakelen (waarschuwinglampje reinigungs middel (X1) UIT).
4. Houd de reinigungs middelschakelaar 2 seconden ingedrukt tot het waarschuwinglampje gaat knipperen.
5. Als het waarschuwinglampje knippert, kunt u door de reinigungs middelschakelaar in te drukken de beschikbare percentages bekijken (0,25%, 0,3%, 0,4%, 0,5%, 0,7%, 0,8%, 1%, 1,5%, 2%, 3%, 3,8%).
6. Zodra het gewenste percentage weergegeven wordt op het scherm (C1), stopt u en wordt de instelling na 3 seconden opgeslagen.
7. Wanneer de instelling voor minimale concentratie wordt ingesteld op een hogere concentratie dan de huidige instelling voor maximale geprogrammeerde concentratie. De standaardinstelling voor maximale concentratie is gelijk aan de instelling van de minimale concentratie, totdat dit door de operator wordt gewijzigd.

De maximale concentratie reinigingsmiddel instellen

1. Druk op de OneTouch™-schrobschakelaar (R) om het schrobsysteem te activeren.
2. Druk de schakelaar voor extra vermogen (P) ongeveer 2 seconden in totdat het waarschuwingslampje (P1) UIT is (modus Maximale concentratie reinigingsmiddel).
3. Druk op de AAN/UIT-schakelaar voor reinigingsmiddel (X) om het reinigingsmiddelsysteem uit te schakelen (waarschuwinglampje reinigingsmiddel (X1) UIT).
4. Houd de reinigingsmiddelschakelaar 2 seconden ingedrukt tot het waarschuwingslampje gaat knipperen.
5. Als het waarschuwingslampje knippert, kunt u door de reinigingsmiddelschakelaar in te drukken de beschikbare percentages bekijken (Opmerking: er zijn alleen percentages beschikbaar die een hogere concentratie hebben of gelijk zijn aan de minimale reinigingsmiddelinstelling).
6. Zodra het gewenste percentage weergegeven wordt op het scherm (C1), stopt u en wordt de instelling na 3 seconden opgeslagen.

Indien ingesteld, neemt de stromingsnelheid van het reinigingsmiddel automatisch toe en neemt deze af met de stromingsnelheid van het schone water, maar het percentage reinigingsmiddel blijft dezelfde.

FIGUUR 7

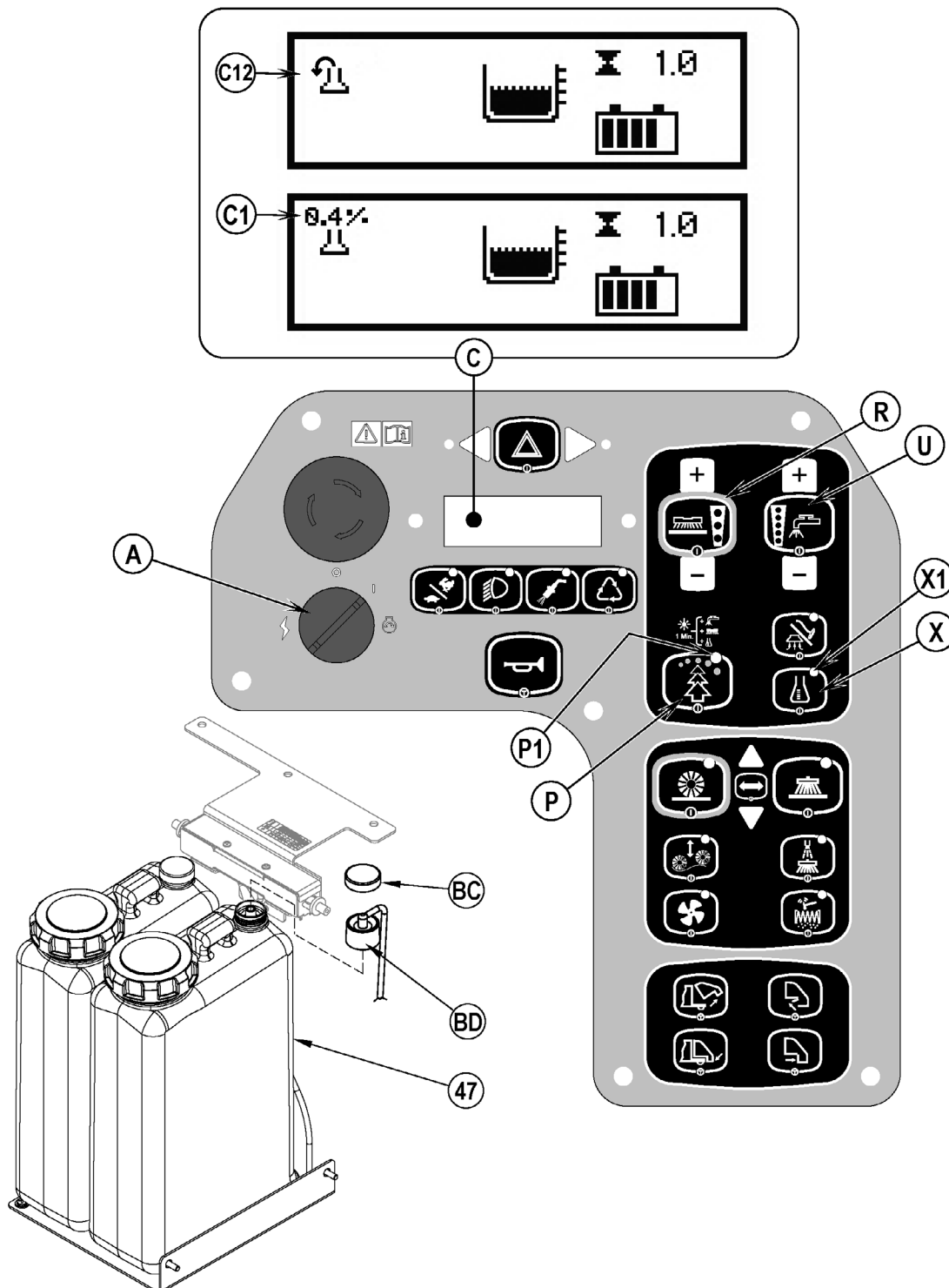

VEGEN

WAARSCHUWING!

Zorg ervoor dat u de bedieningsknoppen en de werking daarvan begrijpt.

Vermijd het met een volle machine abrupt stoppen op opritten of hellingen. Maak geen plotselinge scherpe bochten. Matig uw snelheid als u hellingen afrijdt.

Volg de aanwijzingen in het hoofdstuk "Machine gebruiksklaar maken" van deze handleiding. Start de motor volgens de instructies in het hoofdstuk "De ... motor starten" (LPG- en dieselmotoren).

- 1 Terwijl u zich op de machine bevindt, stelt u de stoel en het stuur in op een comfortabele bedieningsstand.
- 2 Schakel de handrem **(38)** uit. Om de machine naar de werkplek te rijden, oefent u met uw voet een gelijkmatige druk uit op het voorste gedeelte van het voor- en achteruitpedaal **(37)** om vooruit te gaan of op het achterste gedeelte om achteruit te gaan. Door harder of zachter op het voetpedaal te drukken, kunt u zelf de juiste snelheid bepalen.
- 3 Druk de schakelaar om de hopper te laten zakken **(II)** in om ervoor te zorgen dat de hopper zich in de juiste stand bevindt.
- 4 Druk op de One-Touch™-schrobschakelaar **(Y)** om de hoofdbezem en de zijbezems te laten zakken. De hoofdbezem, zijbezems, stoffilters en optionele DustGuard™-systemen (indien geïnstalleerd) starten allemaal wanneer het voor- en achteruitpedaal **(37)** wordt geactiveerd. De zijbezems **(CC)**, stoffilters **(FF)** en DustGuard™ **(DD)** kunnen allemaal apart worden uit- en ingeschakeld door de bijbehorende knop in te drukken. **OPMERKING:** De stortdeur gaat automatisch open wanneer de hoofdbezem omlaag wordt gelaten en sluit weer wanneer de bezem omhoog wordt gebracht.
Druk alleen op de vlotterschakelaar van de hoofdbezem **(GG)** wanneer u zeer ruwe of ongelijke vloeren veegt. Als u deze functie ook in andere gevallen gebruikt, slijt de bezem sneller. Wanneer in de volledige vlotterstand (full float) het waarschuwinglampje van de vlotterschakelaar op AAN staat, drukt u op de vlotterschakelaar **(GG)** om naar de normale modus terug te keren.
- 5 Bij het vegen van vloeren waarop zich plassen bevinden, drukt u de schakelaar voor de stofwering **(FF)** in, om het stofopnamesysteem UIT te zetten vóór de machine door een plas rijdt. Zet het stofopnamesysteem opnieuw AAN wanneer de machine terug op een volledig droge vloer rijdt.
Bij het vegen van natte vloeren dient u de schakelaar voor de stofopname **(FF)** te allen tijde UIT te laten staan.
- 6 Voor het instellen van het veegpatroon van de bezem of de veegdruk van de hoofdbezem raadpleegt u het hoofdstuk Onderhoud.
- 7 Begin in een snelle loopas vooruit te rijden. Rijd langzamer wanneer u grote hoeveelheden stof of afval veegt of wanneer dat met het oog op de veiligheid nodig is. Zorg dat de banen van de bezem met 15 cm overlappen.
- 8 Als er tijdens het vegen stof uit het bezemhuis komt, is de stoffilter **(17)** mogelijk verstopt. Druk de schakelaar van de schudinrichting **(EE)** in om de stoffilter weer schoon te maken. Het stofopnamesysteem **(FF)** zal automatisch worden uitgeschakeld wanneer de schudinrichting geactiveerd is, en wordt opnieuw INGESCHAKELD nadat de schudinrichting wordt uitgeschakeld (de schudinrichting is voor 15 seconden ingeschakeld). Schakel de schudinrichting **(EE)** gemiddeld iedere 10 minuten in (afhankelijk van de hoeveelheid stof in de te reinigen ruimte). De stoffilter moet zo schoon mogelijk worden gehouden om de machine correct te kunnen bedienen.
- 9 Kijk af en toe achter de machine om te zien of stof en afval inderdaad worden opgezogen. Als er vuil achterblijft op de baan die u heeft gemaakt, betekent dat doorgaans dat de machine te snel rijdt, dat de bezem opnieuw moet worden afgesteld of dat de hopper vol is.
- 10 Wanneer de operator wil stoppen met vegen, drukt u op de One-Touch™-veegschakelaar **(Y)**. De hoofdbezem en de zijbezems worden hierdoor automatisch omhoog gebracht en gestopt. De stofopname en DustGuard™ (indien geïnstalleerd) worden uitgeschakeld. De hopperdeur gaat dicht en de motor van de schudinrichting wordt 15 seconden ingeschakeld.

HOPPER LEGEN

WAARSCHUWING!

Zorg er altijd voor dat de veiligheidssteun van de hopper **(23)** op zijn plaats zit wanneer u onderhoudswerkzaamheden onder of vlakbij een omhoog geklapte hopper gaat uitvoeren. De veiligheidssteun van de hopper **(23)** houdt de hopper omhoog geklappt, zodat u onder de hopper kunt werken. Vertrouw voor het veilig ondersteunen van de hopper NOOIT op de hydraulische onderdelen van de machine.

OPMERKING: De MINIMUM plafondhoogte die benodigd is voor het omhoog klappen van de hopper om deze te legen, bedraagt 228,6 cm (90").

- 1 Druk de schakelaar van de filterschudinrichting **(EE)** in om overtollig vuil uit de stoffilter te verwijderen. **ONDERHOUDSADVIES: U bereikt het beste resultaat wanneer u de schudinrichting altijd ingeschakeld laat wanneer de hopper helemaal in de laagste stand staat.**
- 2 Rijd de machine tot vlakbij een grote vuilniscontainer en houdt de schakelaar om de hopper omhoog te brengen **(HH)** ingedrukt tot de hopper helemaal in de hoogste stand staat. **OPMERKING:** De stortdeur sluit automatisch wanneer deze schakelaar **(HH)** wordt ingedrukt. U kunt de stortdeur weer openen en sluiten zodra de hopper omhoog begint te komen, zodat u indien gewenst op iedere hoogte het afval kunt storten.
- 3 Rijd de machine vooruit totdat de hopper zich precies boven de afvalbak bevindt en trek vervolgens de handrem **(38)** aan. Druk de schakelaar voor het openen van de hopper **(JJ)** in om de stortdeur te openen en de hopper te legen. **OPMERKING:** Als de hopper niet wordt geleegd in een vuilcontainer, wordt het aangeraden het vuil te storten op lage hoogte om opwaaiende stofwolken te vermijden.
- 4 Plaats de veiligheidssteun van de hopper **(23)** door de hendel van de veiligheidssteun van de hopper **(21)** naar achteren te trekken, en druk vervolgens de schakelaar om de hopper te laten zakken **(II)** in om de hopper op een veilige manier iets te laten zakken.

- 5 Controleer de hopperdeur en de voorste afdichting. Verwijder het afval waar nodig met een gewone bezem. Voor een goede werking moet de hopperdeur nauw aansluiten tegen het bezemhuis.
- 6 Ga weer terug naar de bestuurdersplaats. Schakel de handrem uit. Druk de schakelaar voor het sluiten van de hopperdeur (**KK**) in om de hopperdeur te sluiten. Rijd de machine achteruit totdat de hopper niet meer boven de afvalbak hangt. Zet de hopper een beetje omhoog en druk de handgreep van de veiligheidssteun van de hopper (**21**) naar voren tot de veiligheidssteun van de hopper (**23**) loskomt, en druk vervolgens de schakelaar voor het laten zakken van de hopper (**II**) in om de hopper te laten zakken. **OPMERKING:** De bezems worden niet opnieuw ingeschakeld als de hopper niet volledig naar beneden staat.

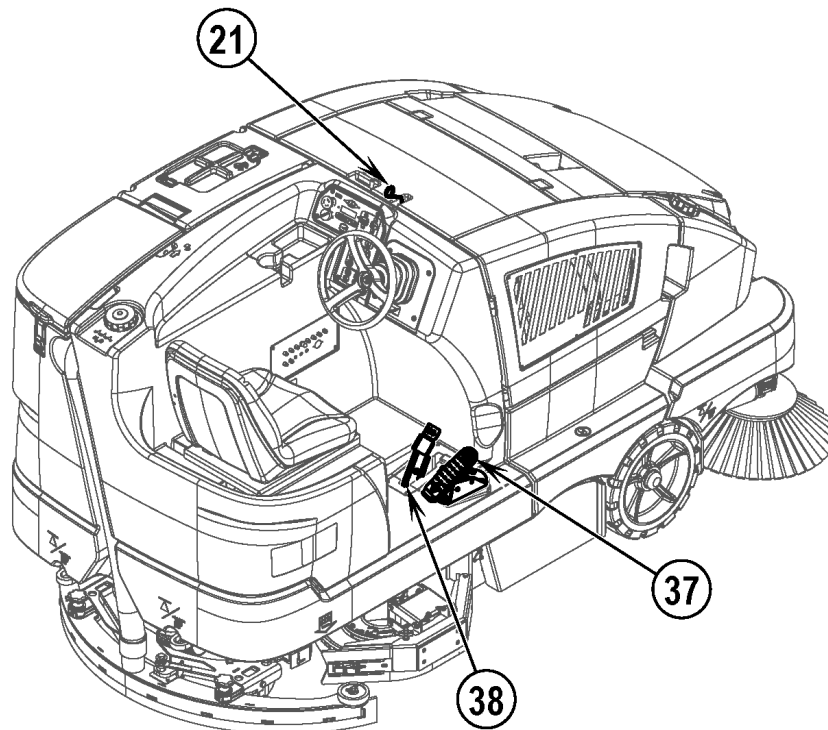
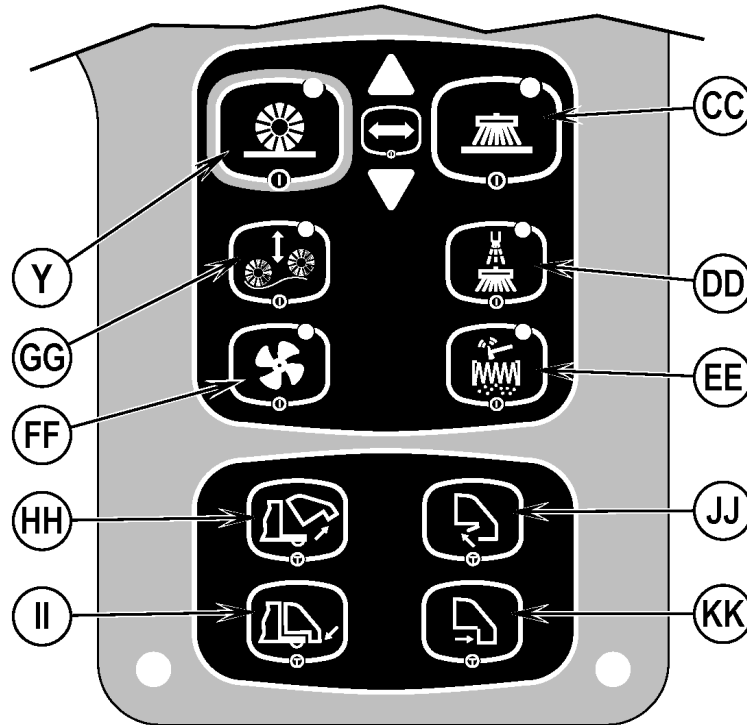

SCHROBBEN

WAARSCHUWING!

Zorg ervoor dat u de bedieningsknoppen en de werking daarvan begrijpt.

Vermijd het met een volle machine abrupt stoppen op opritten of hellingen. Maak geen plotselinge scherpe bochten. Matig uw snelheid als u hellingen afrijdt.

Volg de aanwijzingen in het hoofdstuk "Machine gebruiksklaar maken" van deze handleiding. Start de motor volgens de instructies in het hoofdstuk "De ... motor starten" (LPG- en dieselmotoren).

- 1 Terwijl u zich op de machine bevindt, stelt u de stoel en het stuur (stuurafstelling is optioneel) in op een comfortabele bedieningsstand.
- 2 Schakel de handrem (38) uit. Om de machine naar de werkplek te rijden, oefent u met uw voet een gelijkmatige druk uit op het voorste gedeelte van het voor- en achteruitpedaal (37) om vooruit te gaan of op het achterste gedeelte om achteruit te gaan. Door harder of zachter op het voetpedaal te drukken, kunt u zelf de juiste snelheid bepalen.
- 3 Houd de schakelaar voor de schoonwatertoevoer (U) ingedrukt om de vloer vooraf nat te maken; terwijl de schakelaar wordt vastgehouden, wordt er oplosmiddel toegevoerd. **OPMERKING:** Hierdoor bestaat er minder kans dat de vloer beschadigd raakt wanneer u begint te schrobben als de borstels nog droog zijn. Dit moet u doen voordat u de One-Touch™-schrobschakelaar (R) indrukt.
- 4 Druk op de One-Touch™-schrobschakelaar (R), waarna de schrobplaat en wisser automatisch naar de vloer zakken. De systemen voor het schrobben, het zuigen, de schoonwatertoevoer en het reinigingsmiddel (EcoFlex-modellen) starten allemaal wanneer het voor- en achteruitpedaal (37) geactiveerd wordt.
De schrobdruk is standaard ingesteld op Normaal (er gaat één waarschuwinglampje voor de schrobdruk branden). Maak gebruik van de schakelaar voor het verhogen (Q) en verlagen (S) van de schrobdruk om te wisselen tussen de normale, sterke en extreme schrobstand. De stromingsnelheid van de schoonwatertoevoer wordt automatisch aangepast om overeen te stemmen met de schrobdruk.
OPMERKING: De stromingsnelheid van de schoonwatertoevoer kan onafhankelijk van de schrobdruk eenvoudig gewijzigd worden door te drukken op de schakelaar voor het verhogen (T) of verlagen (V) van de schoonwatertoevoer. Wanneer u daarna de schrobdruk aanpast, zal de stromingsnelheid ook veranderen en hetzelfde zijn als de schrobdruk.
OPMERKING: De systemen voor het schrobben, de schoonwatertoevoer, het zuigen en het reinigingsmiddel (EcoFlex-modellen) worden automatisch geactiveerd wanneer er op de One-Touch™-schrobschakelaar (R) wordt gedrukt. De verschillende individuele systemen kunnen IN of weer UIT worden geschakeld door tijdens het schrobben de overeenkomstige regelaar in te drukken.
OPMERKING: Wanneer de machine achteruit gaat, komt de zuigmond automatisch omhoog en stopt de schoonwatertoevoer.
- 5 Begin met schrobben door de machine recht vooruit in normale loopspas te rijden. Overlap elke baan met 5,08 - 7,62 cm. Stel de snelheid van de machine en de toevoer van schoon water zo nodig al naargelang de gesteldheid van de vloer af.

LET OP!

Houd de machine in beweging wanneer de bezems draaien (de bezems worden na 2 seconden vertraging UITGESCHAKELD wanneer het voor- en achteruitpedaal in de neutrale stand staat) om de vloer niet te beschadigen.

Breng de schrobplaat omhoog bij drempels.

- 6 Kijk tijdens het schrobben af en toe achterom, om te zien of al het vuile water goed wordt opgezogen. Als er water achterblijft, brengt u misschien te veel schoon water aan, is de vuilwatertank mogelijk vol of moet de zuigmond worden bijgesteld.
- 7 De machine wordt automatisch in de laatst gebruikte reinigingsmodus gezet, namelijk *Minimale of maximale concentratie reinigingsmiddel* (indien er reinigingsmiddel is). Druk de schakelaar voor extra vermogen (P) in om de huidige reinigingsmodus op te heffen en de schrobdruk, oplossingstoevoer, en het percentage reinigingsmiddel te verhogen (behalve bij *Maximale concentratie*). Hierdoor gaat het waarschuwinglampje één minuut lang knipperen, de oplossingstoevoer neemt toe tot het volgende niveau en het percentage reinigingsmiddel gaat naar het niveau Maximale concentratie (het reinigingsmiddelsysteem wordt ingeschakeld indien dit uitgeschakeld was).
OPMERKING: Door de schakelaar voor extra vermogen (P) 2 seconden lang ingedrukt te houden, wordt er geschakeld tussen de bedieningsmodi *Minimale* en *Maximale concentratie*. Het EcoFlex-systeem functioneert alleen indien het schrobsysteem is ingeschakeld.
- 8 Bij zeer vuile vloeren is het mogelijk dat 'enkel' schrobben niet voldoende is en kan 'dubbel' schrobben vereist zijn. Dubbel schrobben werkt hetzelfde als enkel schrobben, maar bij de eerste keer staat de wisser omhoog (druk op de zuig-/zuigbuisknop (W) om de wisser omhoog te zetten). Zo kan het reinigingsmiddel langer op de vloer inwerken. De spatschermen (8 & 39) kunnen indien nodig ook omhoog worden gebracht voor dubbel schrobben en op hun plek gehouden worden met de arm (AE) zoals in figuur 4 wordt weergegeven. De laatste keer gaat u over hetzelfde oppervlak, met de zuigmond en spatschermen naar beneden om de opgehoopte oplossing op te zuigen.
- 9 De vuilwatertank is voorzien van twee vlotters (52) die ALLE systemen behalve het rijd- en veegsysteem uitschakelen wanneer de vuilwatertank vol is. Wanneer de vlotter(s) worden geactiveerd, moet de vuilwatertank worden leeggemaakt. De machine zal geen water opzuigen en niet schrobben wanneer de vlotter geactiveerd is. De machine kan nog steeds voor vegen worden gebruikt.
OPMERKING: Het waarschuwinglampje (J) gaat ROOD branden en het symbool voor een volle vuilwatertank (C22) wordt weergegeven wanneer de vlotter (52) wordt geactiveerd. Wanneer het bedieningspaneel herhaaldelijk aangeeft dat de tank vol is en dit niet zo is, controleert u of de vlotters vrij bewegen.
- 10 Wanneer de operator wil stoppen met schrobben, drukt u op de One-Touch™-schrobschakelaar (Y). Hierdoor worden de schrobborstels, schoonwatertoevoer en toevoer van reinigingsmiddel automatisch gestopt. De schrobplaat wordt opgetrokken. Een korte tijd later komt de zuigmond omhoog en stopt het zuigsysteem (zodat eventueel overgebleven water nog kan worden opgezogen zonder het zuigsysteem weer in te schakelen).

11 Rijd de machine naar een geschikte AFVOERPLEK en maak de vuilwatertank leeg. Om de vuilwatertank te legen, trekt u de afvoerslang van de vuilwatertank (7) uit de opbergplek en schroeft u de dop los (houd het uiteinde van de slang boven het waterpeil van de tank om te voorkomen dat er plotseling vuil water uit stroomt). Er kan in de afvoerslang van de vuilwatertank (7) geknepen worden om de afvoer van het water te regelen. Daarna vult u de schoonwatertank opnieuw en kunt u doorgaan met schrobben.

OPMERKING: Zorg dat het deksel van de vuilwatertank (5) en de stop van de afvoerslang van de vuilwatertank (7) goed op hun plaats zitten, anders zuigt de machine het water niet goed op.

Accumodellen: Wanneer de accu's opnieuw geladen dienen te worden, wordt het waarschuwingslampje voor accu bijna leeg (C12) weergegeven. Vervolgens worden de schrob- en veegsystemen automatisch uitgeschakeld. Rijd de machine naar een onderhoudsplek en laad de accu's op in overeenstemming met de instructies in het hoofdstuk Onderhoud van deze handleiding.

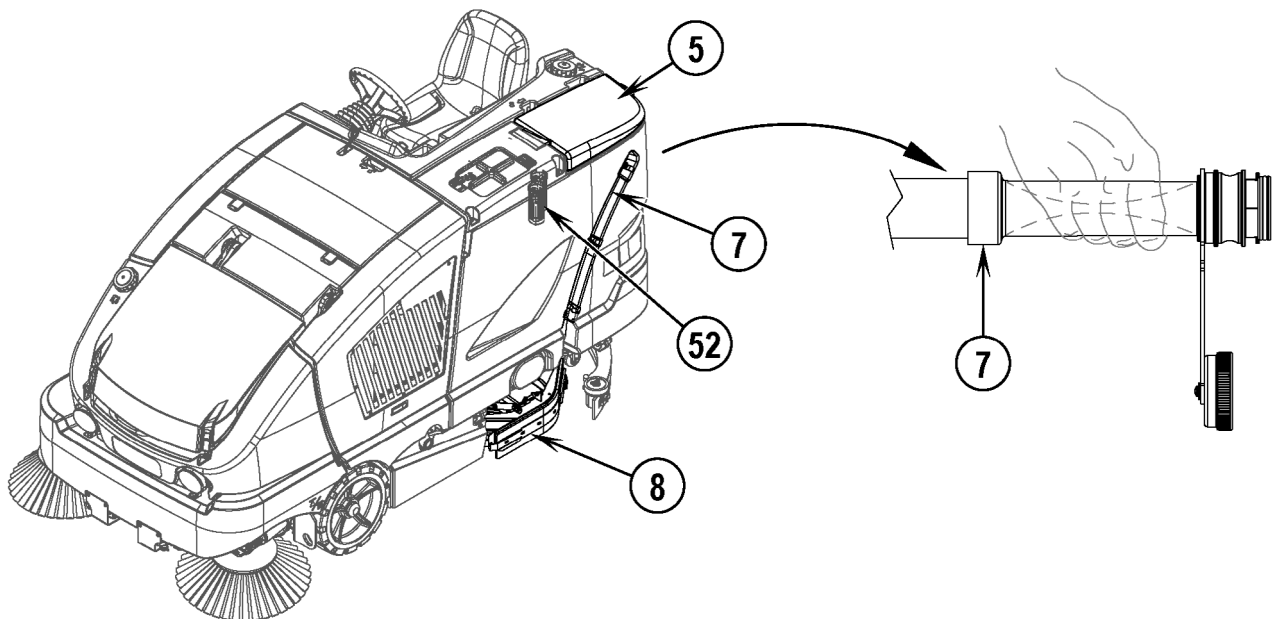
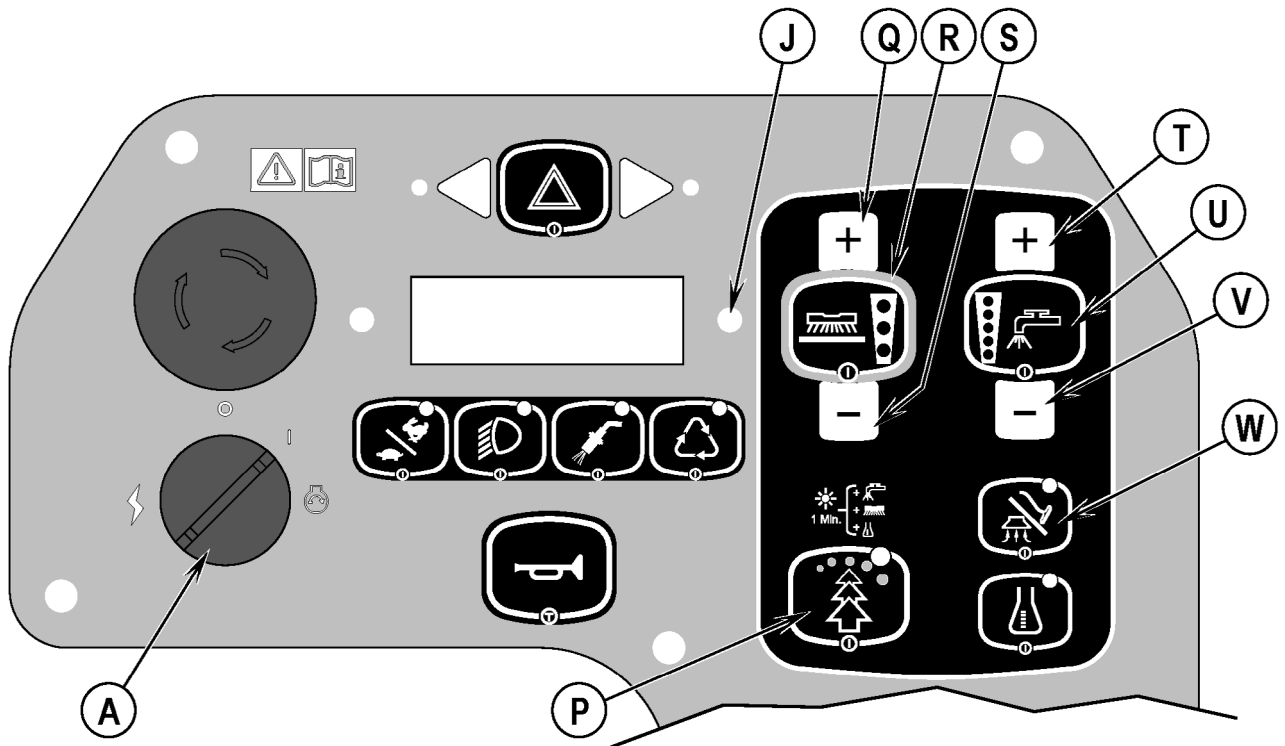

NA GEBRUIK

- 1 Breng de schrobborstels en de bezems omhoog.
- 2 Schud de stoffilter uit en maak de hopper leeg.
- 3 Maak de vuilwatertank leeg en spoel deze schoon. Controleer of de afsluitdop van de afvoerslang dicht zit.
- 4 Spoel de zuigmond en de slang van het zuigsysteem schoon; open hiervoor het deksel van de vuilwatertank en giet water door de buis aan de achterzijde van de tank. **ONDERHOUDSADVIES:** De vuilwatertank kan via de zijkant uit de machine worden gekanteld voor reiniging nadat de tank is geleegd. Ontgrendel de 'tip-out'-vergrendeling van de vuilwatertank (3) tussen de oplossing en de vuilwatertank en trek de tank vervolgens met het handvat (25) uit de machine.
- 5 Verwijder de zuigmond en reinig deze.
- 6 Verwijder de schrobborstels en reinig ze. Keer de schrobborstels om.
- 7 Reinig de machine met een vochtige doek.
- 8 Voer eventueel onderhoud uit voordat u de machine wegzet.
- 9 Parkeer de machine in een schone, droge ruimte.
- 10 Schakel de handrem in.
- 11 Zorg ervoor dat de bezems, de zuigmond en de schrobborstels OMHOOG staan wanneer u de machine wegzet, en zet de deksels van de tanks open zodat deze kunnen ontluichten.

MELD ALLE EVENTUELE DEFECTEN OF GEBREKEN DIE U TIJDENS HET GEBRUIK CONSTATEERT ONMIDDELIJK AAN EEN ERKENDE SERVICEDIENST OF MONTEUR.

DE DIESELMOTOR UITZETTEN

- 1 Schakel alle functies UIT.
- 2 Breng de zuigmond, de schrobborstels en de bezems omhoog.
- 3 Trek de handrem (38) aan.
- 4 Zet de contactschakelaar (A) UIT en haal de sleutel eruit.

DE LPG-MOTOR UITZETTEN

- 1 Schakel alle functies UIT.
- 2 Breng de zuigmond, de schrobborstels en de bezems omhoog.
- 3 Zet de kraan van de LPG-brandstoftank UIT.
- 4 Laat de motor stationair draaien totdat alle brandstof uit de leiding is verdwenen.
- 5 Trek de handrem (38) aan.
- 6 Zet de contactschakelaar (A) UIT en haal de sleutel eruit.

BELANGRIJKE OPMERKING: Bij een normale werking zal de motor nadat u de contactschakelaar heeft UITGESCHAKELD nog even (1 tot 3 seconden) blijven draaien tot alle brandstof uit het brandstofsysteem is verdwenen.

HYDRAULIEKOLIE CONTROLEREN

Om het peil van de hydrauliekolie te controleren, opent u de rechter zijdeur (35) en tilt u de onderste afdekking (34) eruit. De hydrauliekolietank (49) is zichtbaar in de ruimte boven de voorband. Kijk door de doorzichtige tank om het oliepeil te controleren. Het peil moet zich tussen de lijnen MIN en MAX bevinden. **Zie Figuur 10.**

Als het oliepeil zich onder de lijn MIN bevindt met de hopper in de omlaagstand, moet u de tank bijvullen met olie. Breng de hopper omhoog en schakel de veiligheidssteun van de hopper in om toegang te krijgen tot de vuldop van de hydrauliekolietank. Opmerking: Met de hopper omhoog stroomt er een beetje olie in de cilinder waardoor het oliepeil daalt. Vul de tank NIET bij tot de lijn MAX met de hopper omhoog. Bijvullen met 10W30-motorolie tot de olie is bijgevuld tot de lijn MIN. Ververs de olie als de olie erg vuil is geworden door een mechanische storing.

FIGUUR 10

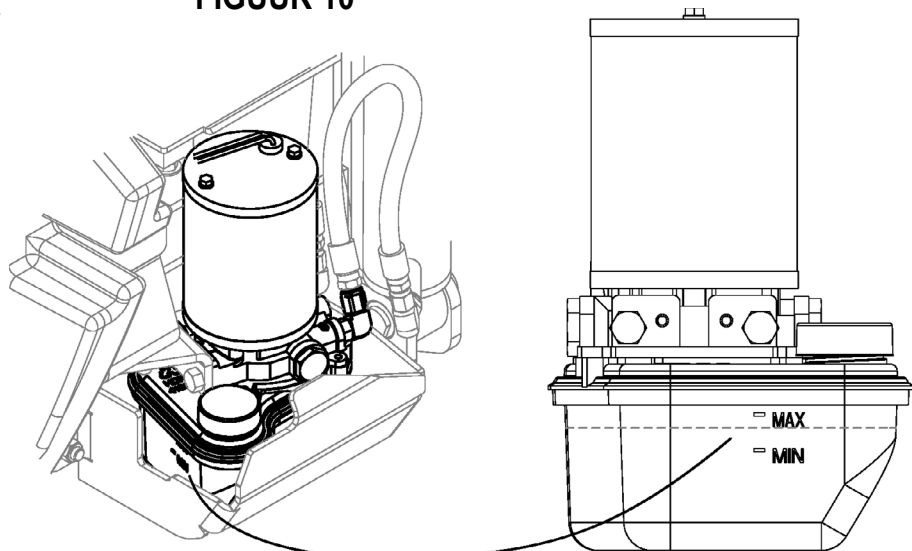

ONDERHOUDSSCHEMA

Om de machine in perfecte staat te houden, dient u het onderhoudsschema nauwlettend te volgen. De aangegeven tijden voor de onderhoudswerkzaamheden zijn bedoeld voor gebruik onder normale omstandigheden. **Er moet waarschijnlijk vaker onderhoud worden gepleegd aan machines die in zwaardere omstandigheden worden gebruikt.**

ONDERHOUDSITEM	DAGELIJKS UITVOEREN	WEKELIJKS UITVOEREN
Voer de "Na Gebruik" onderhoudsstappen uit	X	
Accu opladen (accumodellen)	X	
De handrem controleren	X	
Motorolie controleren (alleen LPG- en dieselmotoren)	X	
Koelvloeistofpeil van de motor controleren (alleen LPG- en dieselmotoren)	X	
Controleren op motor- en koelvloeistoflekkages (alleen LPG- en dieselmotoren)	X	
Waarschuwinglampje van de luchtfilter controleren	X	
De hoofd- en zijbezems reinigen	X	
De borstels controleren en reinigen	X	
Tanks en slangen legen/controleren/reinigen	X	
Vuilopvangbak vuilwatertank reinigen (51)	X	
De zuigmond controleren/reinigen/bijstellen	X	
De hopper reinigen	X	
Zijstuk spatschermen reinigen/inspecteren/schrobben	X	
Het schuimfilter van de zuigmotor en zeef, onder de deksel (6) controleren/reinigen/spoelen	X	
Hydrauliekoliepeil controleren		X

ONDERHOUDSITEM	15 tot 20 uur	150 uur	400 uur	1000 uur
Het vloeistofpeil in de accu controleren (accumodellen)	X			
De accukabels en aansluitingen controleren	X			
Hoofdbezem omkeren	X			
Schoonwaterfilter controleren/reinigen	X			
De schrobborstels omkeren	X			
De hoofd- en zijbezems inspecteren/afstellen	X			
De sproeierkoppen van het DustGuard™-systeem reinigen	X			
Spatschermen van borstelplaat controleren	X			
Stoffilter van de hopper controleren/reinigen	X			
Hopperafdichtingen controleren	X			
Reinigingsmiddelsysteem (alleen EcoFlex) zuiveren	X			
Radiator reinigen		X		
Motoronderhoud uitvoeren		X		
Controleren op olieophoping van het LPG-brandstofsysteem EPR en dit oplossen		X		
Het volledige luchtinlaatsysteem inspecteren (alleen LPG en diesel)			X	
Het vloeistofpeil en de polen van de accu controleren (alleen LPG en diesel)			X	
Brandstoffilter vervangen (alleen LPG en diesel)			X	
De bougies vervangen (alleen LPG)				X
Radiator afspoelen				X
Aandrijfriem voor de dynamo vervangen				X

ONDERHOUDSITEM	1500 u.	1900 u.	2000 u.
Koolborstels van hoofdbezem controleren	X		
Koolborstels van zijbezem controleren	X		
Koolborstels van schrobborstel controleren		X	
*Motoronderhoud uitvoeren			X

*Raadpleeg de onderhoudshandleiding voor gedetailleerde onderhoudsinformatie met betrekking tot de genoemde systemen. (Motor, vegen, hopper, besturing, stoffilter, recycling, schrobben, oplossing, stuurinrichting en zuigmond)

DE MACHINE DOORSMEREN - FIGUUR 11

Spuit eenmaal per maand een kleine hoeveelheid vet in alle smeerpunten van de machine totdat het vet er rond de lagers uit begint te sijpelen.

Invetpunten (of breng wat vet aan op) (DE):

- As en scharnierpunt van het zuigmondzwenkwiel
- Stuurmechanisme – vereist speciaal vet (Nilfisk-Advance PN 56510412) Chevron Open Gear Lube 250 NC.

Smeer de volgende punten (DF) eenmaal per maand met lichte machineolie:

- Eindwielen zuigmondinrichting
- Vergrendeling van de brandstoftank (alleen LPG en diesel)
- Vergrendeling van de vuilwatertank
- Rempedaal (handrem) aansluiting

FIGUUR 11

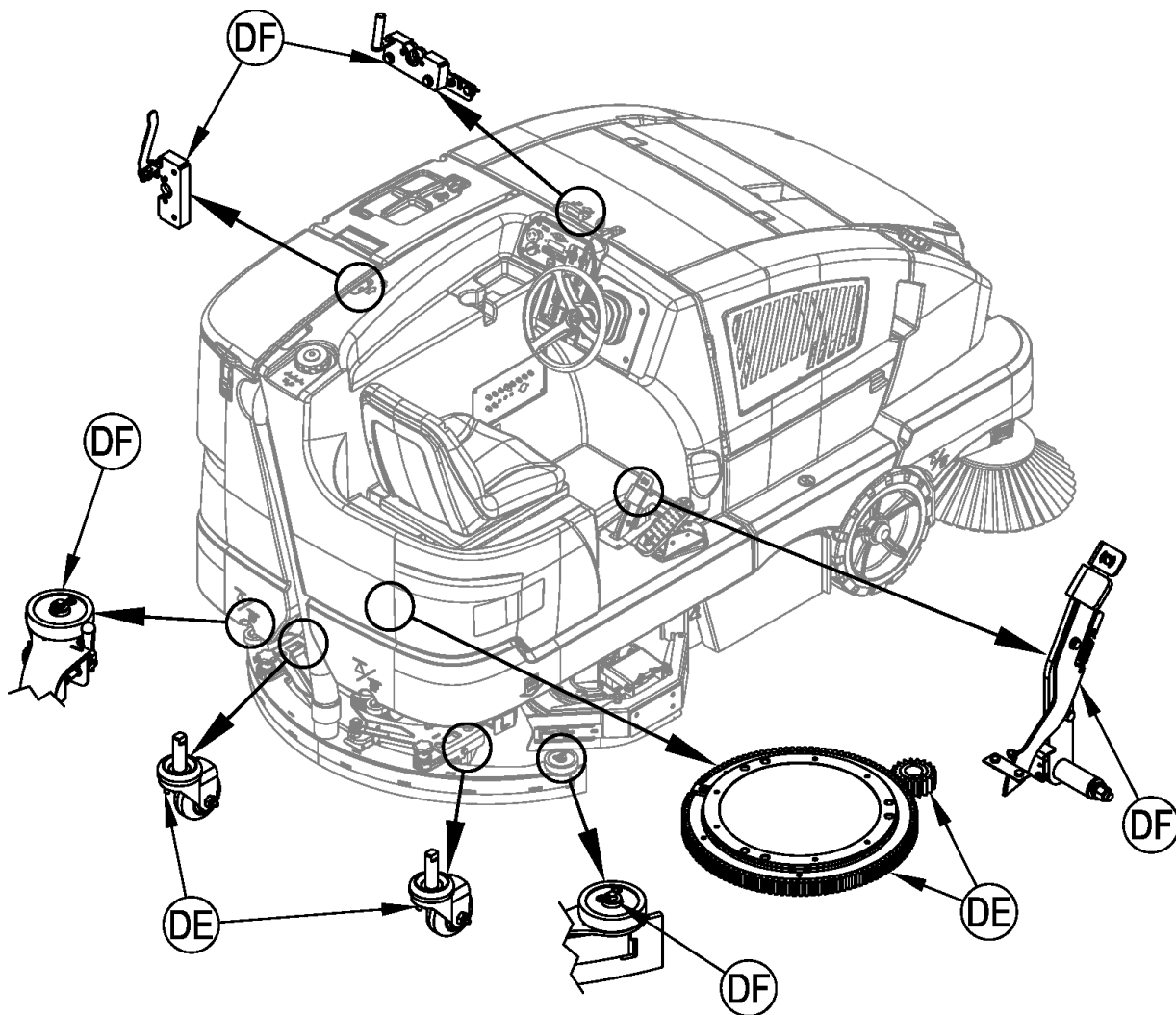

DE ACCU OPLADEN (ACCUMODELLEN)

Laad de accu op telkens wanneer u de machine heeft gebruikt, of telkens wanneer het waarschuwingslampje voor een bijna lege accu (C12) wordt weergegeven.

De accu opladen...

- 1 Ontgrendel de vergrendeling van de accuimte (20) en open de deur voor voldoende ventilatie.
- 2 Schakel de accu uit (AB) en sluit het contact van de acculader aan op het contact van de accu.
- 3 Volg de aanwijzingen op de acculader.
- 4 Controleer na het opladen van de accu het vloeistofpeil van alle accucellen. Voeg zo nodig gedestilleerd water toe totdat het vloeistofpeil zich tot aan de bodem van de vulbuisjes bevindt.

⚠ WAARSCHUWING!

Vul de accu nooit voordat u de accu gaat opladen.

Laad de accu uitsluitend op in een goed geventileerde ruimte.

Rook niet tijdens onderhoudswerkzaamheden aan de accu.

⚠ LET OP!

Om beschadiging van de vloer te voorkomen dient u water en accuzuur na het opladen van de bovenkant van de accu af te vegen.

VLOEISTOFPEIL VAN DE ACCU CONTROLEREN

Controleer het vloeistofpeil van de accu minstens eenmaal per week.

Na het opladen van de accu haalt u de accudoppen eraf en controleert u het vloeistofpeil van elke accucel. Vul elke cel tot aan de bodem van de vulbuisjes met gedestilleerd water.

Vul de accu **nooit** te veel bij!

⚠ LET OP!

Als de accu te veel wordt bijgevuld, kan er accuzuur op de vloer terechtkomen.

Draai de accudoppen vast. Als er accuzuur op de accu aanwezig is, reinigt u de bovenkant van de accu met een oplossing van soda en water (2 eetlepels soda op 1 liter water).

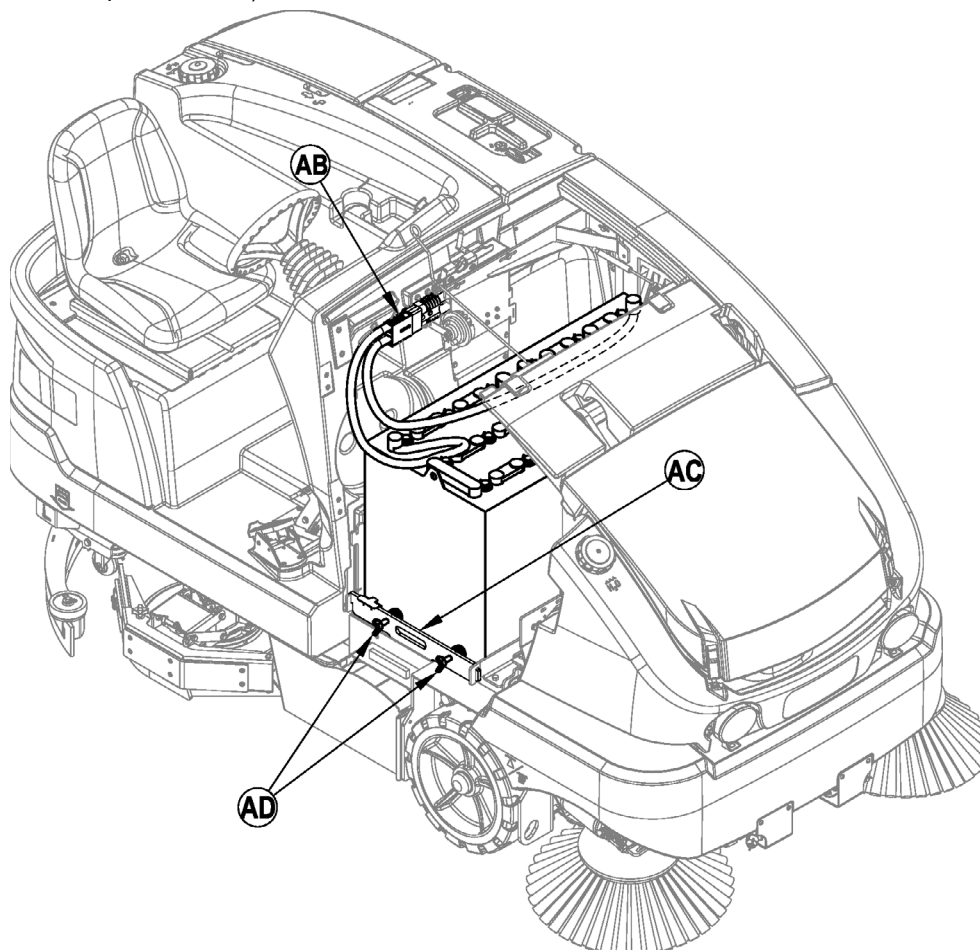

HET ACCUPACK OPLADEN (HYBRIDE MODELLEN)

De motor drijft een generator aan die de hoofdbron is voor elektrische stroom. Het accupack (32) wordt als reserve gebruikt. Wanneer de motor niet in bedrijf is, kan de machine een beperkte tijd werken met alleen het accupack. Laad het accupack op als het waarschuwingslampje voor een bijna lege accu (C12) wordt weergegeven (wat duidt op uitschakeling bij laagspanning). Het accupack kan opnieuw worden opgeladen door de motor in bedrijf te stellen en minstens vier uur met de machine te schrobben. Een tweede optie is om onderstaande stappen te volgen voor het opladen van het accupack met behulp van een zelflader.

Het accupack opladen...

- 1 Ontgrendel en open de rechter zijdeur (35).
- 2 Trek aan de gele hendel (DG) om het accupack te ontkoppelen van de machine bij het contact (DH).
- 3 Sluit de acculader aan op het contact van de accu (DH).
- 4 Volg de instructies op de acculader en gebruik een geschikte lader voor accu's met gelvulling.

⚠ OPGELET!

Gebruik uitsluitend een lader die speciaal bedoeld is voor gebruik bij accu's met gelvulling.
Laat de machine 's nachts nooit uitgeschakeld bij laagspanning zonder het accupack op te laden.

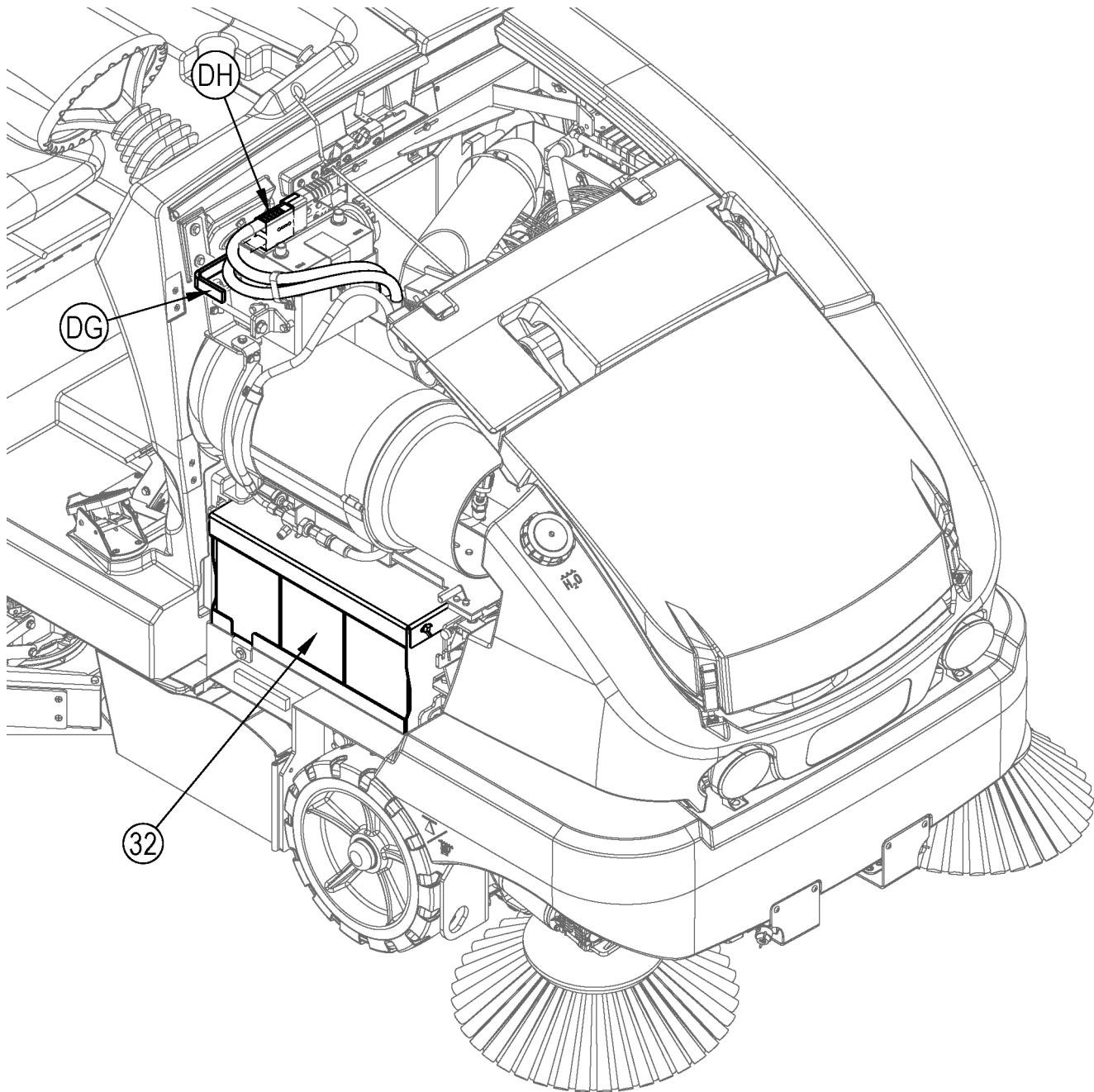

ONDERHOUD HOOFDBEZEM

Omdat de hoofdbezem steeds in dezelfde richting draait, buigt het borstelhaar na verloop van tijd om, waardoor de bezem minder goed zal vegen. U kunt dit voorkomen door de bezem uit de machine te halen en om te draaien (d.w.z. om te keren). Deze procedure, het omkeren van de hoofdbezem, moet telkens na 15 tot 20 uur bedrijf worden uitgevoerd.

Voor optimale prestaties moet de hoofdbezem worden vervangen als het borstelhaar tot op 6,35 cm versleten is. Telkens wanneer de hoofdbezem wordt vervangen, moet de stoparm van de hoofdbezem opnieuw worden afgesteld. **OPMERKING:** De lengte van het borstelhaar op een nieuwe bezem bedraagt 9,5 cm.

OPMERKING: Als u de machine wegzet, moet de hoofdbezem omhoog staan.

WAARSCHUWING!

Tijdens deze procedure mag de motor niet in bedrijf zijn.

Hoofdbezem omkeren of vervangen...

- 1 Zet de contactschakelaar (A) UIT.
- 2 Open het paneel van de hoofdbezem (36).
- 3 Zie **Figuur 12**. Duw het rechter spatscherm (EF) opzij.
- 4 Trek de tussenarmnrichting (EG) daarna uit de kern van de hoofdbezem. **OPMERKING:** De tussenarm wordt op zijn plaats gehouden door de toegangsdeur tot de hoofdbezem (36).
- 5 Trek de hoofdbezem (EH) uit het bezemhuis en verwijder eventuele draadjes die om de bezem heen gedraaid zitten. Controleer ook de spatschermen aan de voorkant, achterkant en zijkanten van het bezemhuis. De spatschermen moeten worden vervangen of bijgesteld als ze gescheurd zijn of tot op 6,35 mm boven de grond versleten zijn.
- 6 Keer de bezem om en schuif deze weer terug in het bezemhuis. Zorg dat de lipjes op de kern van de bezem (aan de linkerkant) in de gleufjes in de naaf van het aandrijfmechanisme van de bezem vallen en dat de bezem goed op zijn plaats zit.
- 7 Schuif de tussenarm weer terug in de kern van de bezem. **OPMERKING:** Zorg ervoor dat de lipjes op de tussenarm in de gleufjes in de kern van de bezem vallen.
- 8 Plaats het rechter spatscherm (EF) weer terug en zorg ervoor dat u het spatscherm over de twee pennen (EJ) drukt.
- 9 Sluit en vergrendel het paneel van de hoofdbezem (36).
- 10 Als u een gebruikte bezem met een nieuwe bezem vervangt, gaat u naar het hoofdstuk *Onderhoud hoofdbezem* voor het opnieuw afstellen van de bezemhoogte.

FIGUUR 12

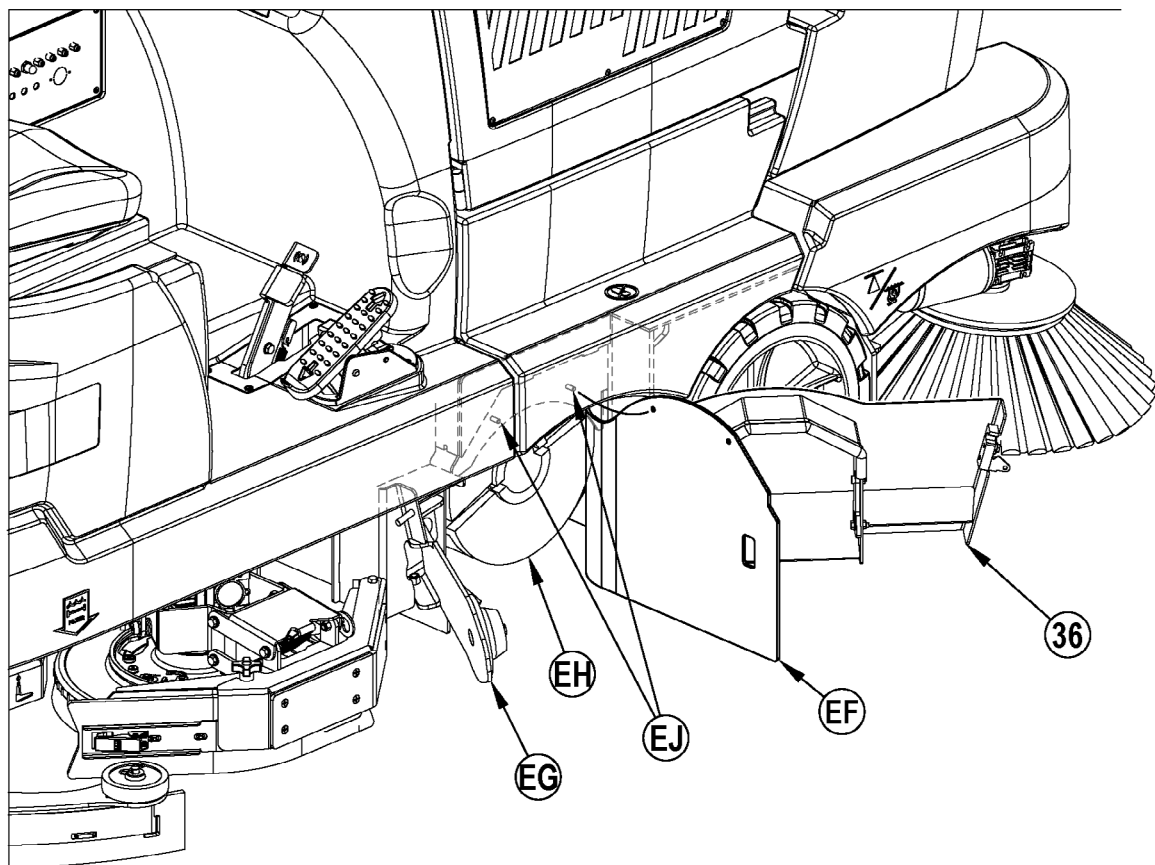

ONDERHOUD HOOFDBEZEM

Hoogte van de hoofdbezem afstellen...

- 1 Rijd de machine naar een plek waar de ondergrond vlak is en trek de handrem aan.
 - 2 **Zie Figuur 13.** Druk de One-Touch™-veegschakelaar (**Y**) in om de hoofdbezem te laten zakken. Verplaats de machine NIET.
 - 3 Druk het voor- of achteruitpedaal (**37**) licht in om de hoofdbezem te starten en laat deze hier 1 minuut draaien. Zo kan de bezem een klein strookje van de vloer opwrijven. Na 1 minuut zet u de bezem weer omhoog en schakelt u de handrem uit. Verplaats de machine een klein stukje, zodat u het opgewreven plekje kunt zien.
 - 4 Bekijk het opgewreven strookje op de vloer. Als het strookje minder dan 5,08 cm of meer dan 7,62 cm breed is, moet de hoogte van de hoofdbezem worden bijgesteld.
 - 5 Om af te stellen drukt u tweemaal op de bezemregelaar (**AA**), of totdat het waarschuwingslampje van de hoofdbezem (**Y1**) knippert. Het LCD-display (**C**) geeft de grafiek van de bezemstand (**C8**) en het hoofdbezemsymbool (**C9**) weer. Druk de schakelaar voor het omhoog brengen van de bezemhoogte (**Z**) (meerdere malen) in om de hoofdbezem omhoog te brengen, of druk de schakelaar voor het laten zakken van de bezem (**BB**) in om de bezem te laten zakken (de positie-indicator gaat op en neer en geeft de stand van de bezem aan). Na 10 seconden niet te hebben afgesteld, wordt de hoofdbezem in deze stand ingesteld en verlaat u het afstelmenu.
- Begin met de positie-indicator bovenaan de grafiek voor een nieuwe bezem. Stel de positie-indicator naar beneden af als de bezem slijt. Vervang de bezem wanneer de positie-indicator de onderkant van de grafiek bereikt.
- 6 Herhaal stappen 1 tot 5 net zo lang tot het opgewreven strookje 5,08 tot 7,62 cm breed is. Het opgewreven strookje moet aan beide kanten van de hoofdbezem even breed zijn. Als het strookje scheef is, verplaatst u de machine naar een andere plek en herhaalt u stap 1 tot 5. Als het opgewreven strookje dan nog steeds scheef is, moet u voor reparatie contact opnemen met uw Nilfisk-dealer.

FIGUUR 13

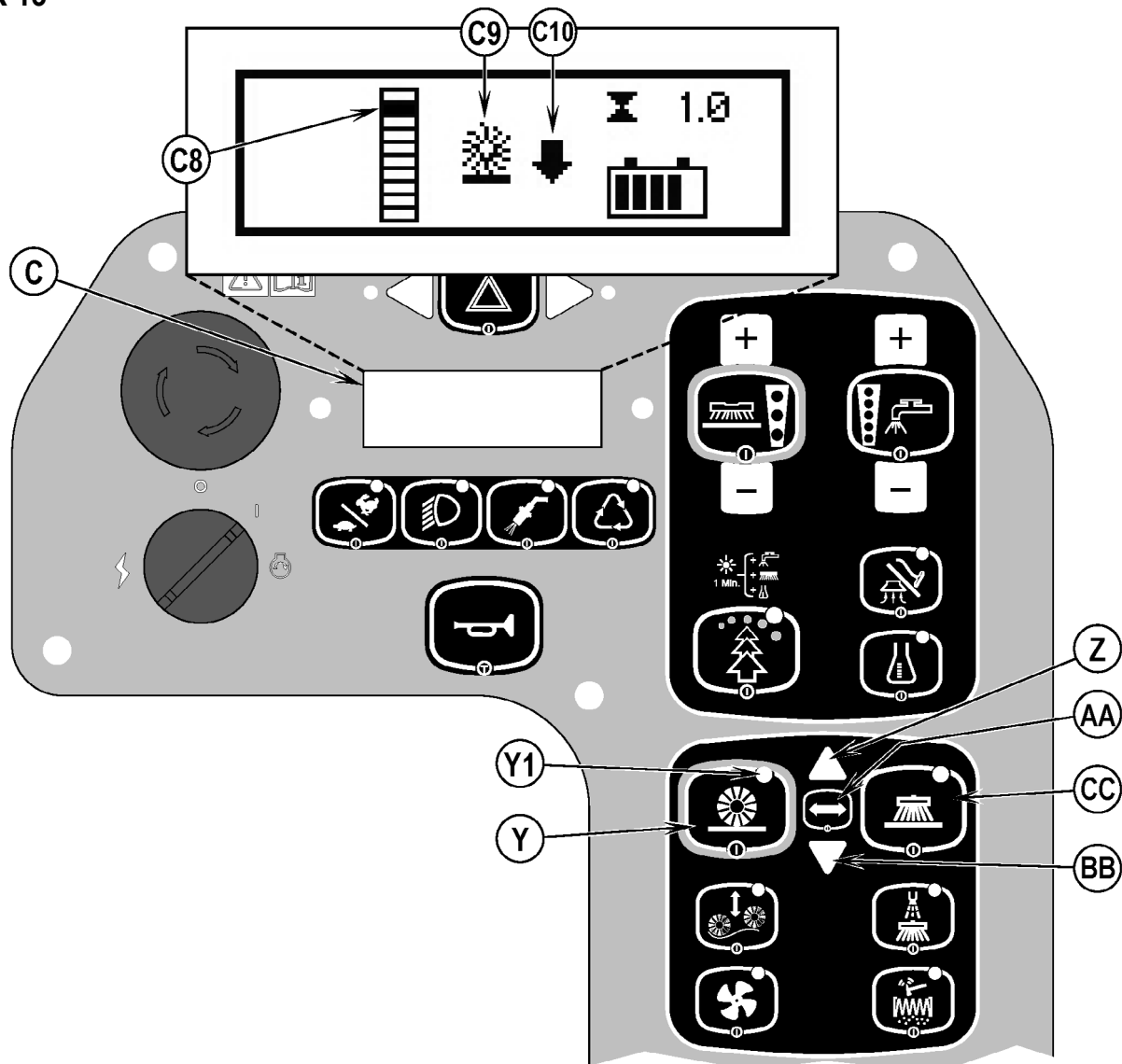

ONDERHOUD ZIJBEZEMS

De zijbezems vegen stof en afval dat aan wanden of verhoogde randen ligt naar het veegbereik van de hoofdbezem. Stel de zijbezems zo af dat het borstelhaar in het gebied tussen (FG) en (FH), zoals weergegeven in **Figuur 14**, contact maakt met de vloer wanneer de bezem omlaag staat en draait.

De zijbezem afstellen...

- 1 Druk op de One-Touch™-veegschakelaar (Y) om de zijbezems te laten zakken. Verplaats de machine **NIET**.
- 2 **Zie Figuur 13.** Voor afstellen drukt u de bezemregelaar (AA) eenmaal in. Het symbool van de zijbezem wordt op het LCD-display (C) weergegeven. Druk de schakelaar voor het omhoog brengen van de bezem (Z) in om de zijbezems omhoog te brengen, of druk de schakelaar voor het laten zakken van de bezem (BB) in om de zijbezems te laten zakken. Na 10 seconden niet te hebben afgesteld, worden de zijbezems in deze stand ingesteld en verlaat u het afstellenu.

OPMERKING: Als u de machine wegzet, moet(en) de zijbezem(s) omhoog staan. De zijbezem(s) moet(en) worden vervangen als het borstelhaar tot op 7,62 cm versleten is, want anders werkt de zijbezem niet meer goed.

De zijbezem vervangen...

- 1 Breng de zijbezem(s) omhoog.
- 2 Verwijder de grote vingermoer waarmee de zijbezem wordt geborgd en haal de zijbezem en plastic schijf eruit. **OPMERKING:** De vingermoer aan de rechterzijde heeft rechtsomdraaiend schroefdraad en de vingermoer aan de linkerzijde heeft linksomdraaiend schroefdraad.
- 3 Plaats de nieuwe zijbezem en plastic schijf door de drie pennen op de juiste positie te plaatsen en aan te drukken. Zet de vingermoer weer terug en draai vast.

FIGUUR 14

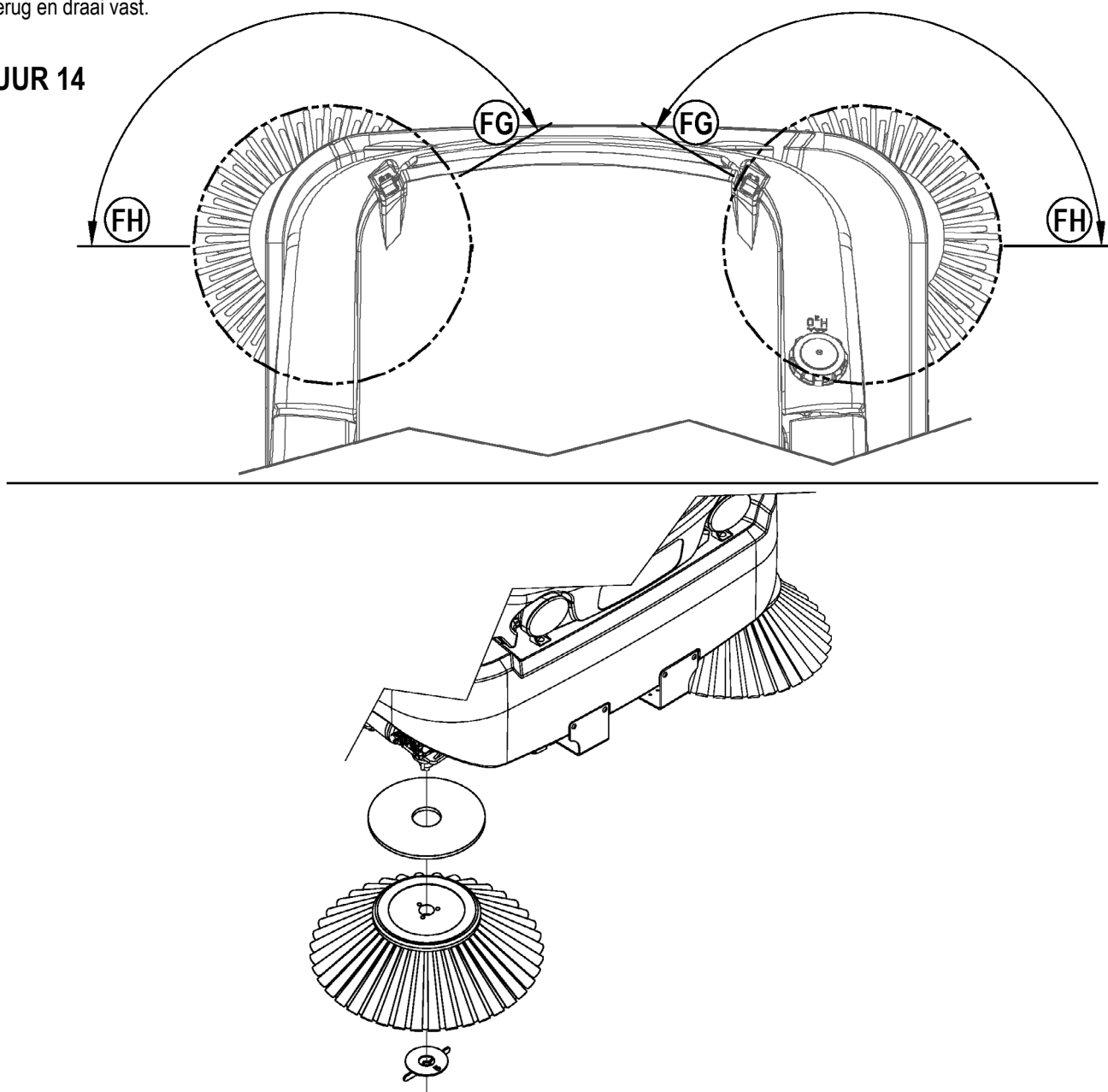

ONDERHOUD ZUIGMOND

Als de zuigmond smalle banen water achterlaat, zijn de wissers misschien vuil of beschadigd. Verwijder de zuigmond, spoel deze met warm water af en controleer de wissers. De wissers moeten omgekeerd of vervangen worden als ze gekrast, gescheurd, gekreukeld of afgesleten zijn.

De achterste wisser omkeren of vervangen...

- 1 Zie Figuur 15. Breng de zuigmond omhoog van de vloer en trek daarna de vergrendeling van de zuigmond (GA) los.
- 2 Verwijder de spanriem (GB).
- 3 Schuif de achterste wisser van de pennen af.
- 4 De wisser heeft 4 randen zoals hieronder weergegeven. Draai de wisser zodat er een schone, onbeschadigde rand in de richting van de voorkant van de machine wijst. Als alle vier de randen gekrast, gescheurd of erg afgesleten zijn, moet u de wisser vervangen.
- 5 Plaats de wisser en volg daarbij bovenstaande aanwijzingen in omgekeerde volgorde. Stel daarna de zuigmond weer af.

De voorste wisser omkeren of vervangen...

- 1 Zie Figuur 15. Breng de zuigmond omhoog. Maak de zuigslang (GC) los van de zuigmond.
- 2 Draai de (2) knoppen voor het verwijderen van de zuigmond (44) los op de zuigmondclips en verwijder de zuigmond (45) uit de montageplaat.
- 3 Maak de klem (GD) los en verwijder de draagriem (GE) van de voorste wisser (GF).
- 4 De wisser heeft 4 randen zoals hieronder weergegeven. Draai de wisser zodat er een schone, onbeschadigde rand in de richting van de voorkant van de machine wijst. Als alle vier de randen gekrast, gescheurd of erg afgesleten zijn, moet u de wisser vervangen.
- 5 Plaats de wisser en volg daarbij bovenstaande aanwijzingen in omgekeerde volgorde. Stel daarna de zuigmond weer af.

FIGUUR 15

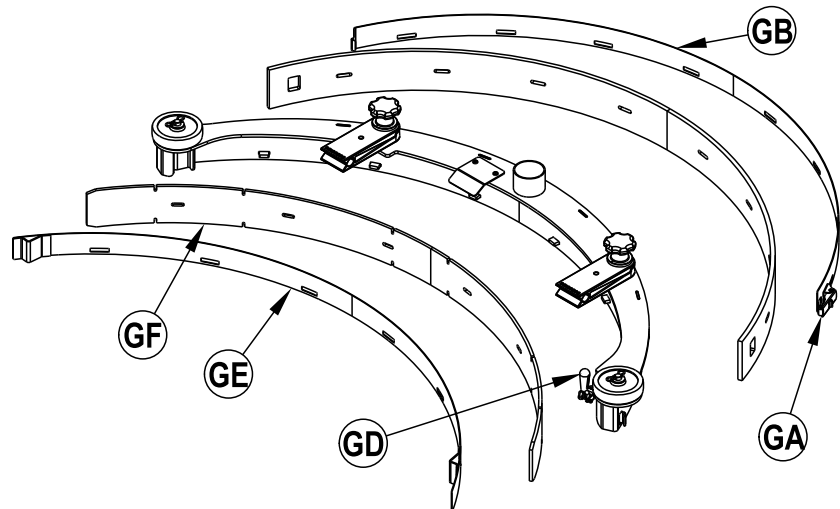
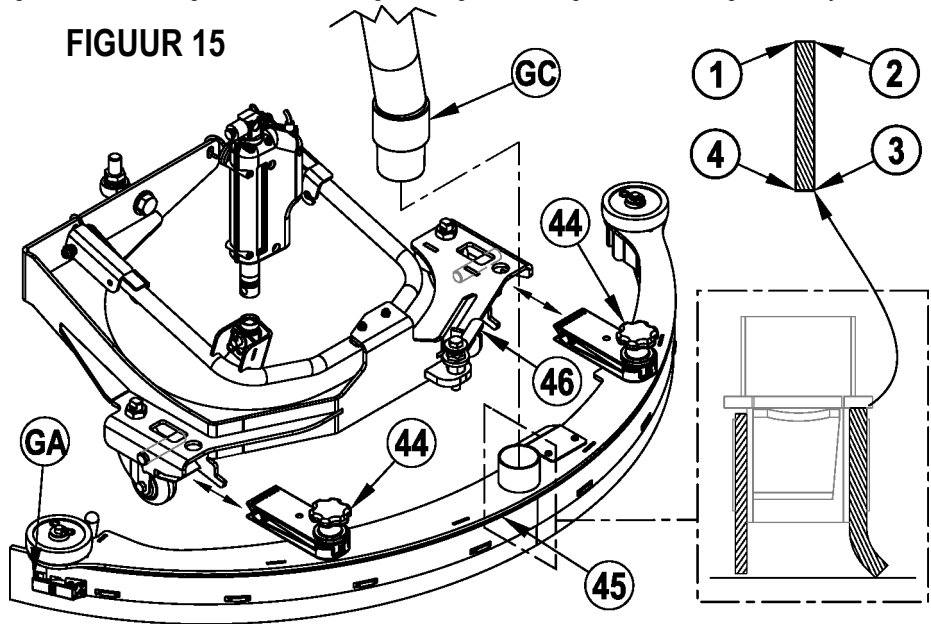

ZUIGMOND BIJSTELLEN

Hoek van de zuigmond afstellen

Telkens wanneer er een wisser omgekeerd of vervangen wordt of als de zuigmond de vloer niet goed droog zuigt, moet de hoek van de zuigmond opnieuw worden afgesteld.

- 1 Parkeer de machine op een vlakke, rechte ondergrond.
- 2 Laat de zuigmond zakken en rijd de machine iets naar voren.
- 3 Haal de hendel voor de hellingshoek van de zuigmond (46) uit de beugel. Draai de hendel en laat deze weer terugvallen in de moer. Gebruik de hendel om de moer te draaien (omhoog of omlaag brengen) zodat de achterste wisser de ondergrond gelijkmatig raakt over de gehele breedte en lichtjes gebogen is, zoals wordt weergegeven in de wissersdoorsnede. Wanneer de afstelling is voltooid, plaatst u de hendel terug in de moer.

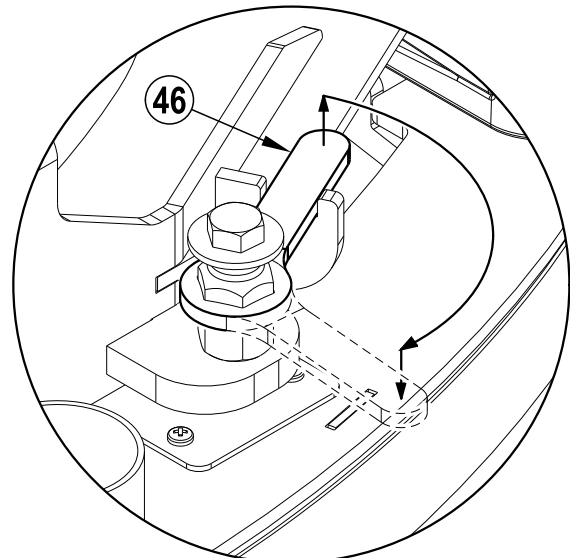

STOFFILTER VAN DE HOPPER

De stoffilter van de hopper moet regelmatig worden gereinigd om ervoor te zorgen dat het zuigstelsel goed blijft werken. Houd u voor een optimale levensduur van de filter aan de aanbevolen onderhoudstijden.

⚠ LET OP!

Gebruik uitsluitend de door Nilfisk goedgekeurde grote stoffilter voor deze machine. Het gebruik van standaard plooifilters heeft onvoldoende luchtstroom, ineffectief schudden, en mogelijke schade aan de machine tot gevolg.

Draag een veiligheidsbril als u de filter schoonmaakt.

Zorg dat er geen gaatjes in de papieren filter komen.

Reinig de filter in een goed geventileerde ruimte.

Stoffilter van de hopper verwijderen...

- 1 **Zie Figuur 16.** Ontgrendel de vergrendelingen van het hopperdeksel (16) en til het hopperdeksel omhoog.
- 2 Draai de twee vingermoeren (HA) los en schuif de motor van de schudinrichting (HB) vervolgens naar rechts en haal deze uit de hopper.
- 3 Hang de schudinrichting op de scharnierhaak van het hopperdeksel (HC).
- 4 Controleer de bovenkant van de stoffilter van de hopper (17) op beschadigingen. Als er zich veel stof bovenop de filter bevindt, betekent dat meestal dat er een gaatje in de filter zit of dat de pakking van de filter beschadigd is.
- 5 Til de stoffilter van de hopper (17) uit de machine.
- 6 **Reinig de filter volgens een van de volgende methoden:**

Methode "A"

Zuig los stof van de filter. Sla de filter vervolgens **zachtjes** uit tegen een plat oppervlak (met de vuile kant naar beneden) om los stof en vuil te verwijderen. **OPMERKING:** Zorg ervoor dat u de pakking niet beschadigt.

Methode "B"

Zuig los stof van de filter. Blaas vervolgens perslucht (met een maximum druk van 100 psi) in de schone kant van de filter (in tegenovergestelde richting van de luchtstroom).

Methode "C"

Zuig los stof van de filter. Spoel de filter onder een zacht straalje water af (met een maximum druk van 40 psi). Laat de filter **volledig** drogen voordat u deze terug in de machine zet. Het wordt aanbevolen om een reservefilter bij de hand te houden die u kunt gebruiken als de gereinigde filter droogt.

- 7 Zorg ervoor dat de richel (HD) niet vuil wordt. Hier maakt de filterpakking contact met de hopper.
- 8 Volg bovenstaande aanwijzingen in omgekeerde volgorde om de filter weer terug te zetten. Als de pakking op de filter gescheurd is of ontbreekt, moet u deze vervangen. **OPMERKING:** Zorg ervoor dat u het opnieuw installeert zodat het luchtstroomplaatje naar boven wijst zoals weergegeven.

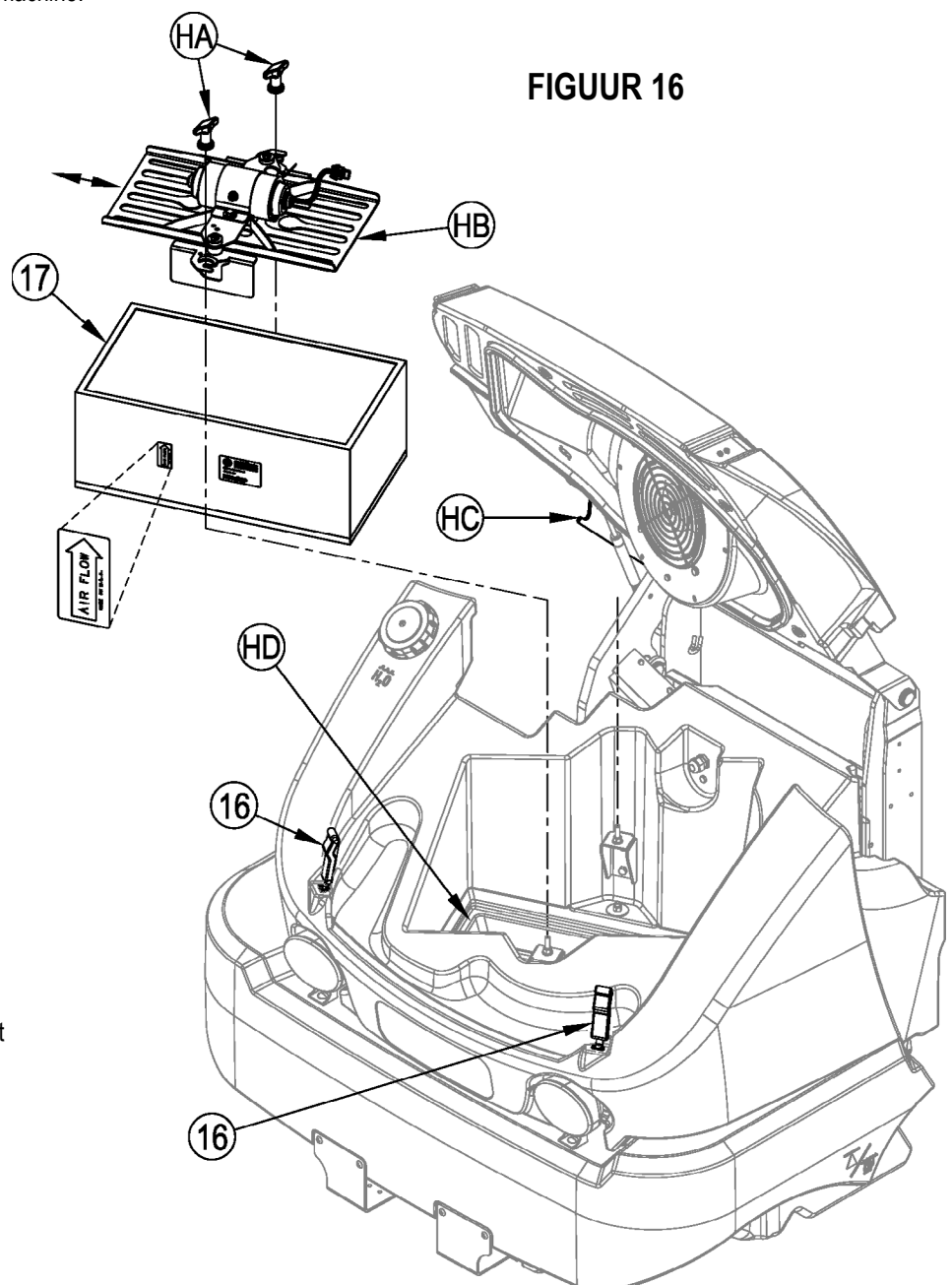

FIGUUR 16

SPASCHERMEN CONTROLEREN

⚠ LET OP!

Zet de contactschakelaar uit (O) en verwijder de sleutel voordat u de borstels vervangt of voordat u een van de toegangspanelen opent.

De functie van de spatschermen is vuil water naar de zuigmond leiden, zodat het water beter binnen het werkvlak van de machine zal blijven. Bij normaal gebruik zullen de wissers uiteindelijk slijten. **OPMERKING:** De wissers op elke spatscherminrichting worden vastgehouden met borgveren.

De hoofdwisserplaat (JD) omkeren of vervangen...

- 1 **Zie Figuur 17.** Draai borgpen (40) los en open de randbescherming (JA) zoals weergegeven. **OPMERKING:** Alleen het rechter spatscherm heeft randbescherming.
- 2 Verwijder de twee vleugelmoeren (JB). Verwijder de draagriem (JC) en de hoofdwisserplaat (JD) uit de binnenzijde van het spatscherm.
- 3 De draagriemen hebben 4 randen zoals hieronder weergegeven. Draai de wissers zo dat er een schone, onbeschadigde rand in de richting van de voorkant van de machine wijst. Vervang alle wissers als de werkranden gekrast, gescheurd of erg afgesleten zijn.
- 4 Volg de stappen in omgekeerde volgorde om de hoofdwisserplaat te installeren.

De volgwisserplaat (JD) omkeren of vervangen...

- 1 **Zie Figuur 17.** Draai borgpen (40) los en open de randbescherming (JA) zoals weergegeven. **OPMERKING:** Alleen het rechter spatscherm heeft randbescherming.
- 2 Ontgrendel de vergrendeling (JE) aan de achterzijde van het spatscherm. Trek de band (JF) naar buiten en haak deze los aan de voorzijde van het spatscherm. Verwijder de volgwisserplaat (JG) van het spatscherm.
- 3 De volgwisserplaten hebben 2 werkranden. Draai het blad zo om dat er een schone, onbeschadigde rand in de richting van de voorkant van de machine wijst. Vervang alle wissers als de beide werkranden gekrast, gescheurd of erg afgesleten zijn.
- 4 Volg de stappen in omgekeerde volgorde om de volgwisserplaat te installeren.

FIGUUR 17

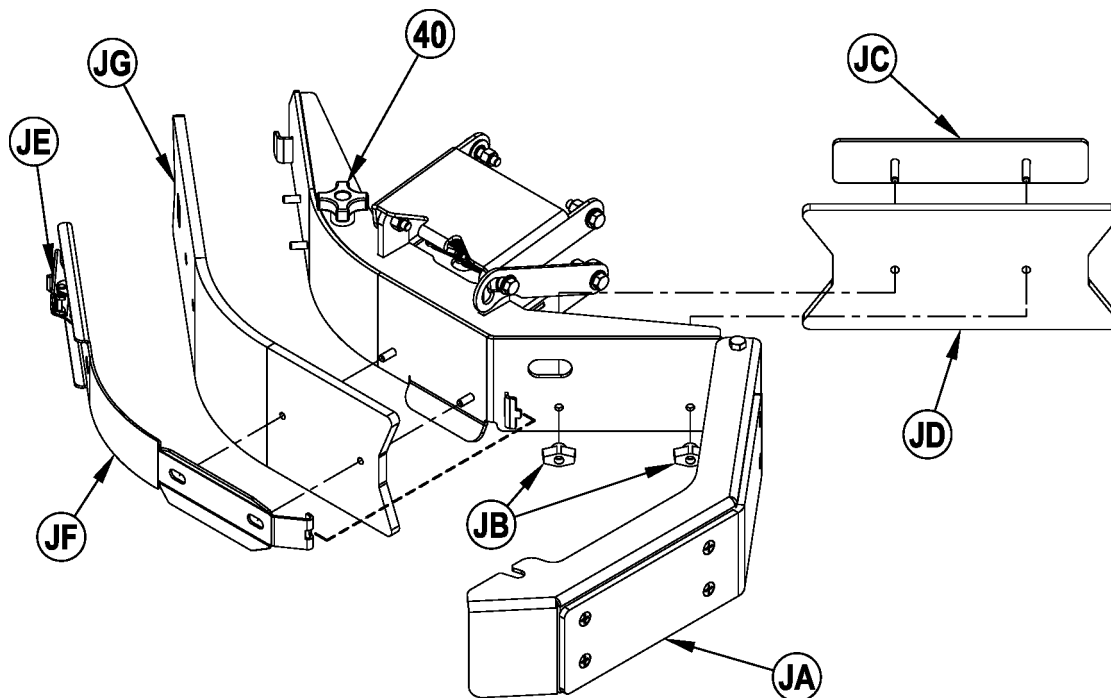

PROBLEMEN VERHELPEN

Indien de hieronder vermelde omstandigheden niet de oorzaak van het probleem vormen, wil dat zeggen dat er iets ernstigers aan de hand is. Neem in dat geval onmiddellijk contact op met uw Nilfisk-servicedienst voor onderhoud of reparatie.

DOORSLAANDE ZEKERINGEN

De zekeringen bevinden zich op het zekeringenpaneel in de bedieningspost, en beveiligen de elektrische circuits en motoren tegen schade door overbelasting. Als een zekering doorslaat, probeer de oorzaak daarvan dan te vinden.

VACC1 Zekering (CB1 / 20 Amp). Mogelijke oorzaak: **zie 1 hieronder**

VACC2 Zekering (CB2 / 25 Amp). Mogelijke oorzaak: **zie 1 hieronder**

VACC3 Zekering (CB3 / 25 Amp). Mogelijke oorzaak: **zie 1 hieronder**

Zekering van het ontstekingscircuit (CB4 / 5 Amp). Mogelijke oorzaak: **zie 1 hieronder**

Zekering van het stoffilter (CB5 / 10 Amp). Mogelijke oorzaak: **zie 1 hieronder**

Zekering van VACC6 (CB6 / 15 Amp). Mogelijke oorzaak: **zie 1 hieronder**

Zekering van de zijbezem (CB7 / 25 Amp). Mogelijke oorzaak: **zie 1 hieronder**

Zekering van de motor (CB9 / 15 Amp). Mogelijke oorzaak: **zie 1 hieronder**

Zekering van de draadbesturing (CB10 / 25 Amp). Mogelijke oorzaak: **zie 1 hieronder**

Zekering van de gloeibougie (alleen diesel) (CB11 / 40 Amp). Mogelijke oorzaak: **zie 1 hieronder**

ACC-zekering (optioneel) (CB12 / 15 Amp). Mogelijke oorzaak: **zie 1 hieronder**

1 Kortsluiting (laat de machine door uw Nilfisk-servicedienst of een gekwalificeerde elektricien nakijken).

Zekering hydrauliek (CB8 / 25 Amp). Mogelijke oorzaak: **zie 1 en 2 hieronder**

1 Kortsluiting (laat de machine door uw Nilfisk-servicedienst of een gekwalificeerde elektricien nakijken).

2 Hopper overbelast (controleer hopper)

Als het probleem is verholpen, drukt u de knop in om de zekering opnieuw in te stellen. Als de knop niet ingedrukt blijft, wacht dan 5 minuten en probeer het daarna opnieuw. Als een zekering steeds weer doorslaat, neem dan contact op met uw Nilfisk-servicedienst voor onderhoud of reparatie.

VACC1-zekering (CB1)

- Hoofdschoonwaterklep (L1)
- Motorcontact linker borstel (K1)
- Motorcontact middelste borstel (K2)
- Motorcontact rechter borstel (K3)
- Motorcontact bezem (K4)
- Zuigmotorcontact (K5)
- Motorcontact stoffilter (K6)
- Zijbezemcontact (K8)
- Motorcontact hydrauliekpomp (K11)
- Motorcontact hydrauliekpomp (K12)
- Motor schudinrichting (M14)
- Zwaailicht (LT10)

VACC2-zekering (CB2)

- Uitgebreide schrobpomp (M25)
- Optionele lagedrukpomp (M23)
- DustGuard™-pomp (M22)
- DustGuard™-klep (L2)
- Optionele schoonwaterpomp (M19)
- Claxon (H2)
- Hoorbaar back-upalarm (H1)

VACC3-zekering (CB3)

- Hulpcontact (K9)

IGN-zekering (CB4)

- Handlamp (LT1)

Zekering stoffilter (CB5)

- Stoffiltermotor (M5)
- Motorcontact stoffilter (K6)

VACC6-zekering (CB6)

- Rechter koplamp (LT2)
- Linker koplamp (LT3)
- Optioneel parkeerlicht (LT8)

Zekering zijbezem (CB7)

- Motor rechter bezem (M8)
- Motor linker bezem (M9)
- Zijbezemcontact (K8)

Hydrauliekzekering (CB8)

- Motor hydrauliekpomp (M10)
- Hydrauliekcontact (K11)
- Hydrauliekcontact (K12)

Zekering motorsysteem (CB9)

- Hulpcontact (K15)

Zekering draadbesturing (CB10)

- Stuurcontact (K10)

Zekering gloeibougie (CB11)

- Relais gloeibougie (K13)

ACC-zekering (CB12)

- Stopcontact van 12 volt (optioneel)

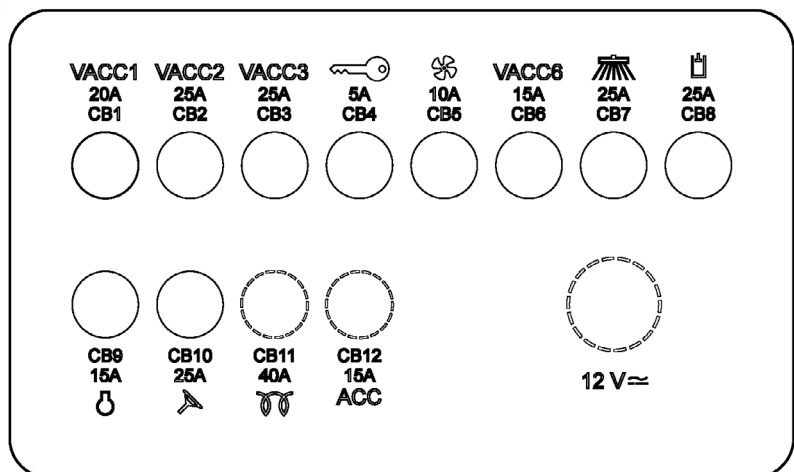
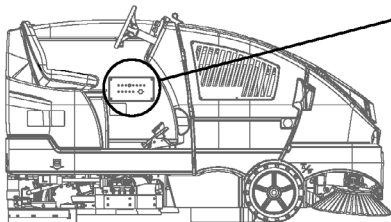

PROBLEMEN VERHELPEN

Zorg er voordat u problemen gaat verhelpen voor dat:

- de noodstop-schakelaar (**B**) op het bedieningspaneel van de operator is uitgeschakeld (rechtsom draaien).
- de zittingschakelaar is dichtgedraaid.
- de afschermplaat van de accu (**AC**) is bevestigd (accumodellen).
- doorgeslagen zekeringen worden gereset.

Probleem	Mogelijke oorzaak	Oplossing
Water wordt slecht opgezogen	Versleten of gescheurde wissers	Wissers omkeren of vervangen
	Zuigmond niet goed afgesteld	Zuigmond bijstellen totdat de wissers de vloer over de gehele breedte op gelijke hoogte raken
	Vuilwatertank vol	Vuilwatertank legen
	Lek in afvoerslang vuilwatertank	Afsluitdop afvoerslang vastzetten of vervangen
	Lek in pakking deksel vuilwatertank	Pakking vervangen/deksel juist plaatsen
	Vuildeeltjes in zuigmond	Zuigmond reinigen
	Zuigslang verstopt	Vuil verwijderen
	Te veel toevoer van schoon water	Verminder toevoer via schoonwaterknop op het bedieningspaneel
Schrobt slecht	Versleten borstel	Borstels omkeren of vervangen
	Verkeerde borstel	Neem contact op met Nilfisk
	Verkeerd reinigingsmiddel	Neem contact op met Nilfisk
	Machine rijdt te hard	Rijd langzamer
	Niet voldoende toevoer van schoon water	Verhoog toevoer via schoonwaterknop op het bedieningspaneel
	Onjuist percentage reinigingsmiddel	Controleer percentage reinigingsmiddel indien uitgerust met EcoFlex
Machine veegt niet naar behoren	Bezem niet goed afgesteld	Stel de bezem af
	De hopper is vol	Leeg de hopper
	Bezemharen versleten of verbogen	Bezem vervangen of omkeren
	Spatschermen bezemhuis beschadigd of versleten	Vervang spatschermen
	Bezem niet draaien	Zie onderhoudshandleiding
Te weinig of geen toevoer van schoon water	Schoonwatertank leeg	Schoonwatertank vullen
	Toevoerleidingen, klep of filter verstopt	Leidingen en klep doorspoelen / schoonwaterfilter reinigen
	Oplossing staat UIT	Stroom inschakelen via schakelaar schoonwatertoevoer op bedieningspaneel / controleer of afsluitklep is geopend
	Elektromagnetische klep schoonwatertoevoer verstopt of defect	Reinig de klep of vervang deze (zie onderhoudshandleiding)
Machine werkt niet	5 Amp zekering (CB4) doorgeslagen	Op kortsluiting controleren en opnieuw instellen
	Noodstop geactiveerd	Draai de noodstopknop rechtsom om te resetten
	Regeling hoofdsysteem	Op foutcodes controleren (zie onderhoudshandleiding)

Probleem	Mogelijke oorzaak	Oplossing
Snelheidsregelaar aandrijfsysteem	Handrem ingeschakeld	Schakel de handrem uit
	Noodstop geactiveerd	Draai de noodstopknop rechtsom om te resetten
	Doorgeslagen zekeringen	Doorgeslagen zekeringen resetten
Zuigen wordt uitgeschakeld en display geeft "VOL" weer terwijl vuilwatertank niet vol is	Zuigmondslang verstopt	Vuil verwijderen
	Er wordt met hoge snelheid grote hoeveelheden water opgezogen	Rijd langzamer of zet automatisch afsluiten van toevoer uit (zie onderhoudshandleiding)
Geen reinigingsmiddeltoevoer (alleen bij EcoFlex-modellen)	Reinigingspatroon is leeg	Vul het reinigingspatroon bij
	Toevoerleiding reinigingsmiddel verstopt of geknikt	Reinig het systeem, trek de leidingen recht om knikken erin te verwijderen
	Afsluitdop op reinigingspatroon niet afgesloten	Draai de afsluitdop weer vast
	Bedrading pomp reinigingsmiddel afgesloten of foutief aangesloten	Sluit de bedrading (opnieuw) aan
Hoofd- en/of zijbezems doen het niet	Vuil rondom het aandrijfmechanisme van de bezem	Vuil verwijderen
	Hopper is niet volledig gezakt	Laat hopper volledig zakken
	Doorgeslagen zekering	Doorgeslagen zekering resetten
Hopper gaat niet omhoog	Doorgeslagen zekering	Doorgeslagen zekeringen resetten
	Hopper overbelast	Controleer de hopper
Hopperdeur gaat niet open	Stortdeur zit klem door vuil	Verwijder vuil en reinig randen of vuile ruimtes
Schrobsysteem werkt niet	Hopper is niet volledig gezakt	Laat hopper volledig zakken

TECHNISCHE SPECIFICATIES (ZOALS OP DE MACHINE GEÏNSTALLEERD EN GETEST)

Model	CS7000 Hybride (LPG)	CS7000 Hybride (diesel)
Typenummer	56509003	56509004
Veiligheidsklasse	IPX4	IPX4
Geluidsdruk niveau (ISO 11201)	82dB LpA, 3dB $u(L_w)$	81dB LpA, 3dB $u(L_w)$
Geluidsvermogen niveau (ISO 3744)	103dB L_{WA}	102dB L_{WA}
Bruto gewicht voertuig	4676 lbs. (2121 kg)	4537 lbs. (2058 kg)
Transportgewicht	3636 lbs. (1649 kg)	3511 lbs. (1593 kg)
Trillingen ter hoogte van de handgrepen (ISO 5349-1)	0,33 m/s ²	0,35 m/s ²
Trillingen ter hoogte van de handgrepen (ISO 5349-1) Onzekerheid	0,03 m/s ²	0,03 m/s ²
Trillingen bij bestuurdersplaats (EN 1032)	0,03 m/s ²	0,03 m/s ²
Capaciteit schoonwatertank	75 gal (284 L)	75 gal (284 L)
Capaciteit vuilwatertank	75 gal (284 L)	75 gal (284 L)
Tankinhoud van de DustGuard™	29 gal (110 L)	29 gal (110 L)
Max. vloerbelasting wiel (rechtvoorzijde)	104,5 psi / 0,720 N/mm ²	102,8 psi / 0,709 N/mm ²
Max. vloerbelasting wiel (linkervoorzijde)	104,5 psi / 0,721 N/mm ²	107,9 psi / 0,743 N/mm ²
Max. vloerbelasting wiel (achter in het midden)	146 psi / 1,007 N/mm ²	136,5 psi / 0,941 N/mm ²
Stijgvermogen - Transport	21 % (12 °)	21 % (12 °)
Stijgvermogen - Reinigen	17,6 % (10 °)	17,6 % (10 °)

Model	CS7000 ePower (accu)
Typenummer	56509005
Voltage, accu	36V
Accuvermogen	800 AH
Veiligheidsklasse	IPX4
Geluidsdruk niveau (ISO 11201)	72dB LpA, 3dB $u(L_w)$
Bruto gewicht voertuig	5716 lbs. (2593 kg)
Transportgewicht	4682 lbs. (2124 kg)
Trillingen ter hoogte van de handgrepen (ISO 5349-1)	0,36 m/s ²
Trillingen ter hoogte van de handgrepen (ISO 5349-1) Onzekerheid	0,04 m/s ²
Trillingen bij bestuurdersplaats (EN 1032)	0,02 m/s ²
Capaciteit schoonwatertank	75 gal (284 L)
Capaciteit vuilwatertank	75 gal (284 L)
Tankinhoud van de DustGuard™	29 gal (110 L)
Max. vloerbelasting wiel (rechtvoorzijde)	126,6 psi / 0,873 N/mm ²
Max. vloerbelasting wiel (linkervoorzijde)	125,1 psi / 0,863 N/mm ²
Max. vloerbelasting wiel (achter in het midden)	147,9 psi / 1,019 N/mm ²
Stijgvermogen - Transport	21 % (12 °)
Stijgvermogen - Reinigen	17,6 % (10 °)

Materiaalsamenstelling en recyclebaarheid

Type	<u>% van gewicht</u> machine LPG	<u>% van gewicht</u> machine diesel	<u>% van gewicht</u> machine accu	<u>% recyclebaar</u>
Aluminium	0,5%	0,5%	0,3%	100%
Elektrisch / motoren / - overig	27%	29,3%	50,1%	29%
Ferrometalen	53,8%	51%	35,2%	100%
Harnassen / kabels	1,1%	1,2%	0,9%	80%
Vloeistoffen	0,7%	0,7%	0,9%	100%
Plastic – niet-recyclebaar	1,5%	1,8%	1,1%	0%
Plastic - recyclebaar	0,9%	0,7%	0,4%	100%
Polyetheen	12%	12,3%	9,2%	92%
Rubber	2,5%	2,5%	1,9%	20%

СОДЕРЖАНИЕ

	Страница
Введение	D-2
Детали и обслуживание	D-3
Паспортная табличка	D-3
Доставка	D-3
Предупреждения и предостережения	D-4 – D-5
Общая информация	D-6 – D-7
О Вашей машине / Панель управления	D-8 – D-12
Подготовка машины к работе	
Проверка машины перед эксплуатацией	D-13
Масло двигателя	D-14
Охлаждающая жидкость двигателя	D-15
Воздушный фильтр двигателя	D-15
Топливо	D-15
Установка батарей	D-16
Основная щетка для подметания	D-17
Моющие щетки	D-17
Наполнение резервуара для раствора и резервуара DustGuard™	D-18
Управление машиной	D-19
Запуск дизельного двигателя	D-19
Запуск бензинового двигателя	D-19
Система моющего средства (только для моделей EcoFlex™)	D-20 – D-21
Подметание	D-22 – D-23
Опорожнение бункера	D-22 – D-23
Режим промывки	D-24 – D-25
После эксплуатации машины	D-26
Выключение дизельного двигателя	D-26
Выключение бензинового двигателя	D-26
Гидравлическое масло	D-26
График технического обслуживания	D-27
Смазывание машины	D-28
Зарядка аккумуляторной батареи (модели батарей)	D-29
Зарядка блока аккумуляторной батареи (гибридные модели)	D-30
Уход за главной щеткой	D-31 – D-32
Уход за боковой щеткой	D-33
Техническое обслуживание швабры	D-34
Пылевой фильтр бункера	D-35
Техническое обслуживание боковых скребков	D-36
Нахождение и устранение неисправностей	D-37 – D-39
Расположение прерывателей	D-37
Технические спецификации	D-40
Состав материала и Возможность переработки материалов	D-41

ВВЕДЕНИЕ

Настоящее руководство поможет Вам наиболее эффективно использовать возможности подметающей/поломоечной машины компании Nilfisk™. Перед эксплуатацией машины, внимательно прочтите это руководство. Указание на направления “справа” и “слева”, используемое в данном руководстве, означает правую или левую стороны по отношению к месту водителя.

Примечание: Цифры, выделенные жирным шрифтом или, буквы, заключенные в круглые скобки, обозначают узлы, представленные на иллюстрациях на стр. D-8 – D-12, за исключением тех случаев, когда они относятся к номеру конкретного рисунка.

ДЕТАЛИ И ОБСЛУЖИВАНИЕ

В случае необходимости, работы по ремонту должны проводиться сервисным центром компании, Nilfisk, имеющим полномочия на это, в котором работает персонал по обслуживанию и ремонту, прошедший подготовку на заводе компании. В этом центре имеется и пополняется каталог оригинальных сменных деталей и принадлежностей компании Nilfisk.

Для проведения работ по ремонту и техническому обслуживанию или заказа запасных частей свяжитесь с указанным ниже авторизованным сервисным центром компании NILFISK. Укажите модель и серийный номер Вашей машины.

(Дилер, прикрепите наклейку здесь.)

ПАСПОРТНАЯ ТАБЛИЧКА

Номер модели и серийный номер Вашей машины указаны в паспортной табличке. Одна паспортная табличка расположена на стене кабины оператора, ниже наклейки с прерывателем. Вторая – расположена на раме под резервуаром для отработанной жидкости. Эта информация необходима при заказе запасных частей машины. Используйте пустое место ниже, чтобы пометить номер модели и серийный номер Вашей машины для дальнейшего использования.

МОДЕЛЬ _____

СЕРИЙНЫЙ НОМЕР _____

КОД ДАТЫ _____

Примечание: Более подробную информацию о спецификациях и эксплуатационных данных двигателя Вы найдете в руководстве по эксплуатации и обслуживанию двигателя, отдельно поставляемом заводом-изготовителем.

РАСПАКОВКА

При доставке машины следует тщательно проверить ящик для транспортировки и саму машину для выявления повреждений. При обнаружении повреждения следует сохранить все части ящика для транспортировки, чтобы транспортная компания, осуществляющая доставку, могла произвести его осмотр. Следует немедленно связаться с транспортной компанией для подачи искового заявления о возмещении убытков.

- 1 После разборки транспортировочного ящика удалите деревянные блоки, закрепляющие колеса.
- 2 Проверьте уровни моторного масла и охлаждающей жидкости.
- 3 Проверьте уровень гидравлического масла.
- 4 Прочтите инструкции, представленные в разделе "Подготовка машины к эксплуатации" данного руководства, затем заполните топливный бак.
- 5 Разместите рампу возле переднего края поддона.
- 6 Прочтите разделы данного руководства, описывающие органы управления и инструкции по управлению машиной, и запустите двигатель. Медленно проедьте на машине вниз по рампе на пол. Слегка притормаживайте до тех пор, пока машина не съедет с поддона.

ОСТОРОЖНО!

- При управлении машиной будьте особенно **ВНИМАТЕЛЬНЫ**. Прежде, чем приступить к управлению машиной, тщательно ознакомьтесь со всеми инструкциями по эксплуатации. При возникновении каких-либо вопросов свяжитесь с Вашим куратором или местным промышленным дилером компании Nilfisk.
- В случае если машина не работает, не пытайтесь сами исправить неполадку, пока Ваш куратор не укажет Вам, что для этого нужно сделать. Все необходимые действия по наладке оборудования должны производиться квалифицированным механиком фирмы или работником сервисного центра дилера компании Nilfisk.
- При управлении машиной следует соблюдать особую осторожность. Свободная одежда, длинные волосы и ювелирные украшения могут легко попасть в механизмы машины в рабочем состоянии. Перед проведением осмотра и текущего ремонта следует повернуть переключатель в положение OFF (выкл.) и вынуть ключ. Перед тем, как покинуть машину, задействуйте стояночный тормоз. Будьте благоразумны, соблюдайте правила безопасности и обращайте внимание на желтые наклейки на этой машине.
- На наклонных поверхностях машина должна передвигаться медленно. Используйте педаль тормоза **(38)** для управления скоростью движения машины при спуске с наклонных поверхностей. **НЕЛЬЗЯ** выполнять поворот при движении по наклонной плоскости, следует двигаться прямо вверх или вниз.
- Максимальный угол наклона в режиме подметания и промывки составляет 10°. Максимальный угол наклона в режиме транспортировки составляет 10°.

МОДИФИКАЦИИ

Модификации и дополнения для чистящих машин, которые влияют на производительность и безопасное использование, нельзя выполнять заказчиком или пользователем без предварительного письменного одобрения от компании Nilfisk-Advance Inc. Не одобренные модификации приведут к потере гарантии, и послужат причиной ответственности заказчика за все последствия, возникшие вследствие этого.

ПРЕДУПРЕЖДЕНИЯ И ПРЕДОСТЕРЕЖЕНИЯ

Компания Nilfisk использует приведенные ниже символы для указания на потенциально опасные условия. Следует всегда внимательно читать эту информацию и принимать надлежащие меры для защиты персонала и имущества.

ОПАСНО ДЛЯ ЖИЗНИ!

Используется для предупреждения об опасных, быстро наступающих условиях, которые могут привести к травме или смертельному исходу.

ВНИМАНИЕ!

Используется для привлечения внимания к условиям, которые могут привести к тяжелой травме.

ОСТОРОЖНО!

Используется для привлечения внимания к условиям, которые могут привести к легкой травме или повреждению машины или другого имущества.

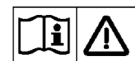

Перед эксплуатацией машины прочтите все инструкции.

ОСНОВНЫЕ ПРАВИЛА ТЕХНИКИ БЕЗОПАСНОСТИ

Чтобы предупредить Вас о возможной опасности повреждения машины или получения травмы, приведены конкретные предупреждения и предостережения.

ОПАСНО ДЛЯ ЖИЗНИ!

- Эта машина вырабатывает выхлопные газы (угарный газ), которые могут привести к серьезным повреждениям или смертельному исходу, поэтому она должна эксплуатироваться в условиях достаточной вентиляции. (Только дизельные модели и модели, использующие сжиженный газ.)

ВНИМАНИЕ!

- Управление машиной может быть доверено только специально обученному и допущенному персоналу.
- Находясь на пандусах или на наклонных поверхностях, при полной загрузке избегайте внезапных остановок. Избегайте крутых разворотов и поворотов. Двигайтесь на низкой скорости при съезде вниз с возвышений. Производите уборку только при подъеме (при въезде) по наклонной поверхности.
- Чтобы избежать попадания гидравлического масла в глаза или на кожу или получения травмы, всегда носите соответствующую одежду и защитные очки, когда работаете с гидравлической системой или около нее.
- Держите возгорающиеся, воспламеняющиеся и дымящиеся предметы вдали от аккумуляторной батареи. При нормальной эксплуатации аккумуляторной батареи выделяются взрывоопасные газы.
- При зарядке аккумуляторной батареи выделяется взрывоопасный водородный газ. Заряжайте аккумуляторную батарею только в хорошо проветриваемых помещениях, вдали от открытого пламени. Не курите при зарядке аккумуляторной батареи.
- При работе вблизи электрических компонентов снимите все ювелирные украшения.
- Перед проведением работ по техническому обслуживанию электрических компонентов поверните переключатель с ключом в положение (O) (выкл.).
- Никогда не работайте под машиной, не установив аварийные блоки или подпорки для поддержки машины.
- Не используйте воспламеняющиеся чистящие средства, не работайте с ними или вблизи таких средств, и не работайте в местах, где имеются воспламеняющиеся жидкости.
- Не проводите мойку под давлением панели управления, панели предохранителей, панели контактов или моторного отсека.
- Не вдыхайте выхлопные газы. Используйте машину только снаружи, в условиях достаточной вентиляции, и под надзором другого обученного лица.
- Не используйте машину без защитной конструкции для падающих предметов в местах, где случается, что оператор получает повреждения, вследствие падающих предметов.

⚠ ОСТОРОЖНО!

- Данная машина не предназначена для использования на пешеходных дорожках и дорогах общего пользования.
- Эта машина не предназначена для собирания опасной пыли
- Осторожно используйте диски скарификатора и шлифовальные камни. Компания Nilfisk не будет нести ответственность за любые повреждения поверхности пола, вызванные использованием скарификаторов или шлифовальных камней.
- При работе с машиной убедитесь, что Вы не подвергаете опасности третьих лиц, в особенности, детей.
- Перед проведением любой сервисного действия внимательно прочтите все инструкции, относящиеся к этому действию.
- Не оставляйте машину без присмотра, не повернув переключатель с ключом в положение (O) (выкл.), не вынув ключ и не включив стояночный тормоз.
- Перед тем, как сменить щетки и открыть любую эксплуатационную панель, приведите переключатель с ключом в положение (O) (выкл.).
- Соблюдайте меры предосторожности, чтобы волосы, ювелирные украшения или свободные детали одежды не попали в движущиеся механизмы.
- Будьте осторожны при управлении машиной при температуре окружающей среды ниже нуля. Может замерзнуть вода, находящаяся в резервуаре для моющего раствора или в резервуаре для отработанной жидкости.
- Перед тем, как выбросить машину на свалку, необходимо снять аккумуляторную батарею. Утилизация аккумуляторной батареи должно производиться с соблюдением мер безопасности и в соответствии с требованиями местного законодательства по охране окружающей среды.
- Нельзя использовать машину для чистки поверхностей, угол подъема которых превышает угол подъема, указанный на машине.
- Перед использованием машины следует проверить, чтобы все дверцы и крышки были плотно закрыты.

СОХРАНИТЕ ЭТИ ИНСТРУКЦИИ

ПРЕДОХРАНИТЕЛЬНАЯ ШТАНГА БУНКЕРА

⚠ ВНИМАНИЕ!

Перед проведением работ под поднятым бункером или около него необходимо проверить, установлена ли предохранительная штанга бункера (23). Предохранительная штанга бункера (23) удерживает бункер в поднятом положении, что позволяет выполнять работы под бункером. **Смотрите рисунок 1.** НЕЛЬЗЯ надеяться на то, что компоненты гидравлической системы машины будут надежно удерживать бункер.

А – Чтобы задействовать предохранительную штангу бункера:

1. Нажмите и удерживайте переключатель поднятия бункера, чтобы поднять бункер.
2. Потяните рукоятку предохранительной штанги (21) к себе, чтобы втянуть предохранительную штангу (23).
3. Нажмите и удерживайте переключатель опускания бункера, чтобы опустить бункер, пока он не дотронется до предохранительной штанги.

В – Чтобы убрать предохранительную штангу бункера:

1. Нажмите и удерживайте переключатель поднятия бункера, чтобы немного поднять бункер, пока он не поднимется с предохранительной штанги.
2. Потяните рукоятку предохранительной штанги (21) к передней части машины, чтобы вытянуть предохранительную штангу (23).
3. Нажмите и удерживайте переключатель опускания бункера, чтобы опустить бункер.

РИС. 1

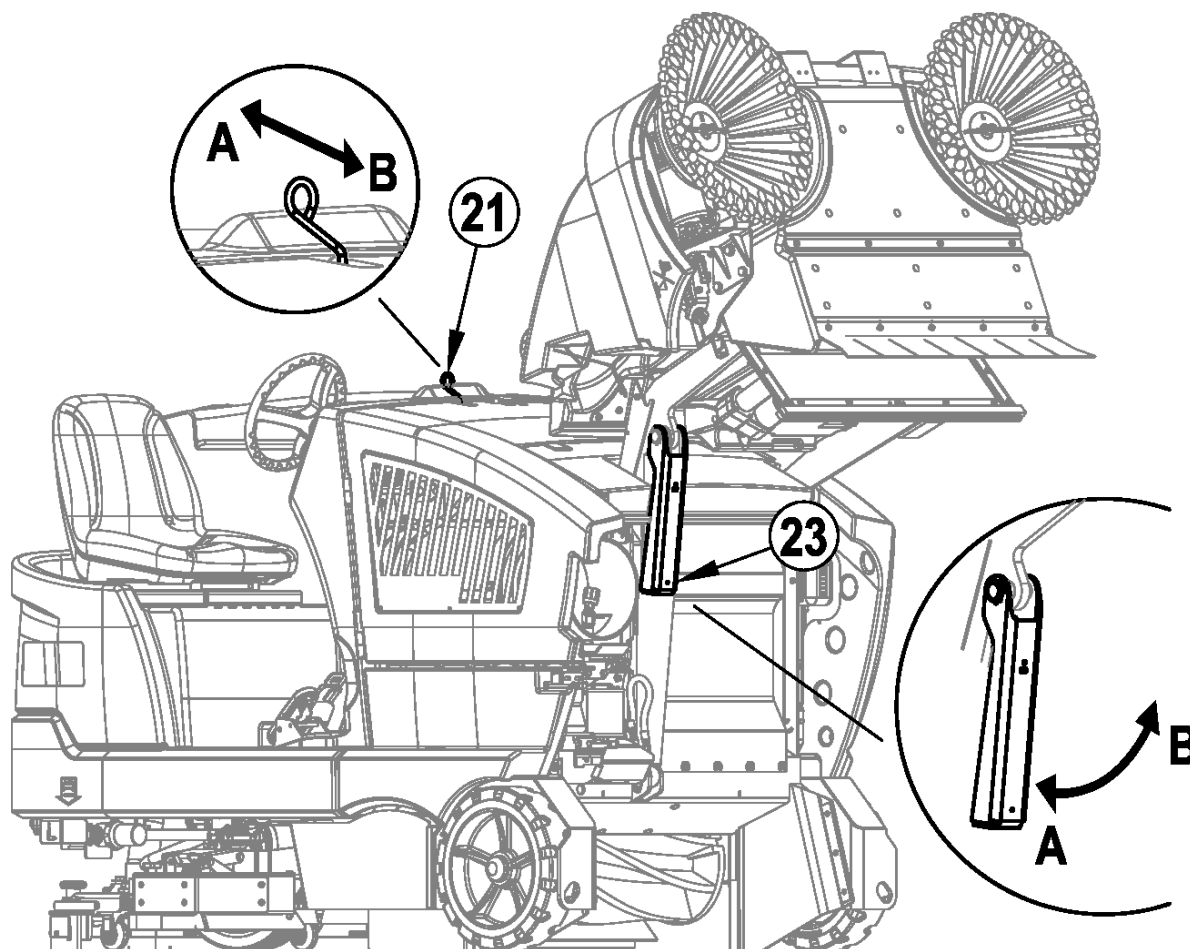

ПОДЪЕМ МАШИНЫ ДОМКРАТОМ**⚠ ОСТОРОЖНО!**

Никогда не работайте под машиной, не установив стойки и блоки безопасности для закрепления машины.

- При подъеме машины домкрат крепится только в местах, предназначенных для этого (нельзя устанавливать домкрат на корпусе бункера) – см. точки установки домкрата / точки расположения крепежного устройства (33).

ПЕРЕВОЗКА МАШИНЫ**⚠ ОСТОРОЖНО!**

Перед тем, как перевозить машину на открытом грузовике или прицепе, следует убедиться в том, что: . .

- все дверцы надежно закрыты.
- машина надежно прикреплена к платформе– см. точки установки домкрата / точки расположения крепежного устройства (33)
- включен стояночный тормоз машины

РИС. 2**БУКСИРОВКА ИЛИ ПЕРЕМЕЩЕНИЕ НЕИСПРАВНОЙ МАШИНЫ****⚠ ОСТОРОЖНО!**

В случае необходимости буксировки или толкания машины необходимо убедиться в том, что переключатель-ключ находится в положении OFF (выкл.), машину следует перемещать со скоростью, не превышающей нормальный шаг движения (2-3 мили в час, 3-5 км/ч), и только на короткие расстояния.

Вторая опция, которая позволяет поворачивание во время толкания ли буксировки машины - это проделать следующее:

-Включите переключатель-ключ (A) вовремя нажатия и удерживания на две секунды обеих переключателей: переключателя скорости (K) и переключатель аппарата мойки под высоким давлением (N).

О ВАШЕЙ МАШИНЕ

По мере чтения данного руководства, Вы обнаружите цифровые или буквенные обозначения, выделенные жирным шрифтом и заключенные в круглые скобки, например, (2). Данные цифровые обозначения обозначают узлы, изображенные на данных страницах, если не указано иное. При необходимости просматривайте эти страницы для определения расположения узла, упомянутого в тексте.

ПРИМЕЧАНИЕ: Подробное пояснение каждого узла, изображенного на иллюстрациях на следующих 5-х страницах, представлено в руководстве по обслуживанию.

- | | | | |
|----|---|----|--|
| 1 | Рулевое колесо | 18 | Заливная горловина резервуара DustGuard™ |
| 2 | Сиденье оператора | 19 | Батарея (модели с батареями) |
| 3 | Затвор опорожнения резервуара для отработанной жидкости | 20 | Фиксатор моторного/батарейного отсека |
| 4 | Заливная горловина резервуара для мощющего раствора | 21 | Ручьятка предохранительной штанги бункера |
| 5 | Крышка резервуара для отработанной жидкости | 22 | Охлаждающая жидкость двигателя (модели на сжиженном газе и дизельные модели) |
| 6 | Крышка доступа к фильтру пылесоса | 51 | Емкость для мусора резервуара для отработанной жидкости |
| 7 | Сливной шланг резервуара для отработанного раствора | 52 | Запорные поплавки резервуара для отработанной жидкости |
| 8 | Левый боковой скребок | 54 | Фильтр аппарата мойки под давлением (дополнительно) |
| 9 | Выхлопная труба (модели на сжиженном газе и дизельные модели) | 55 | Фильтр DustGuard™ (дополнительно): |
| 10 | Фиксатор панели доступа к моторному отсеку | 56 | Запорный вентиль резервуара DustGuard™ (дополнительно) |
| 11 | Переднее колесо | | |
| 12 | Левая боковая щетка для подметания | | |
| 13 | Распыляющие насадки DustGuard™ (дополнительно) | | |
| 14 | Кнопка переключения фар | | |
| 15 | Правая боковая щетка для подметания | | |
| 16 | Фиксаторы крышки бункера | | |
| 17 | Пылевой фильтр | | |

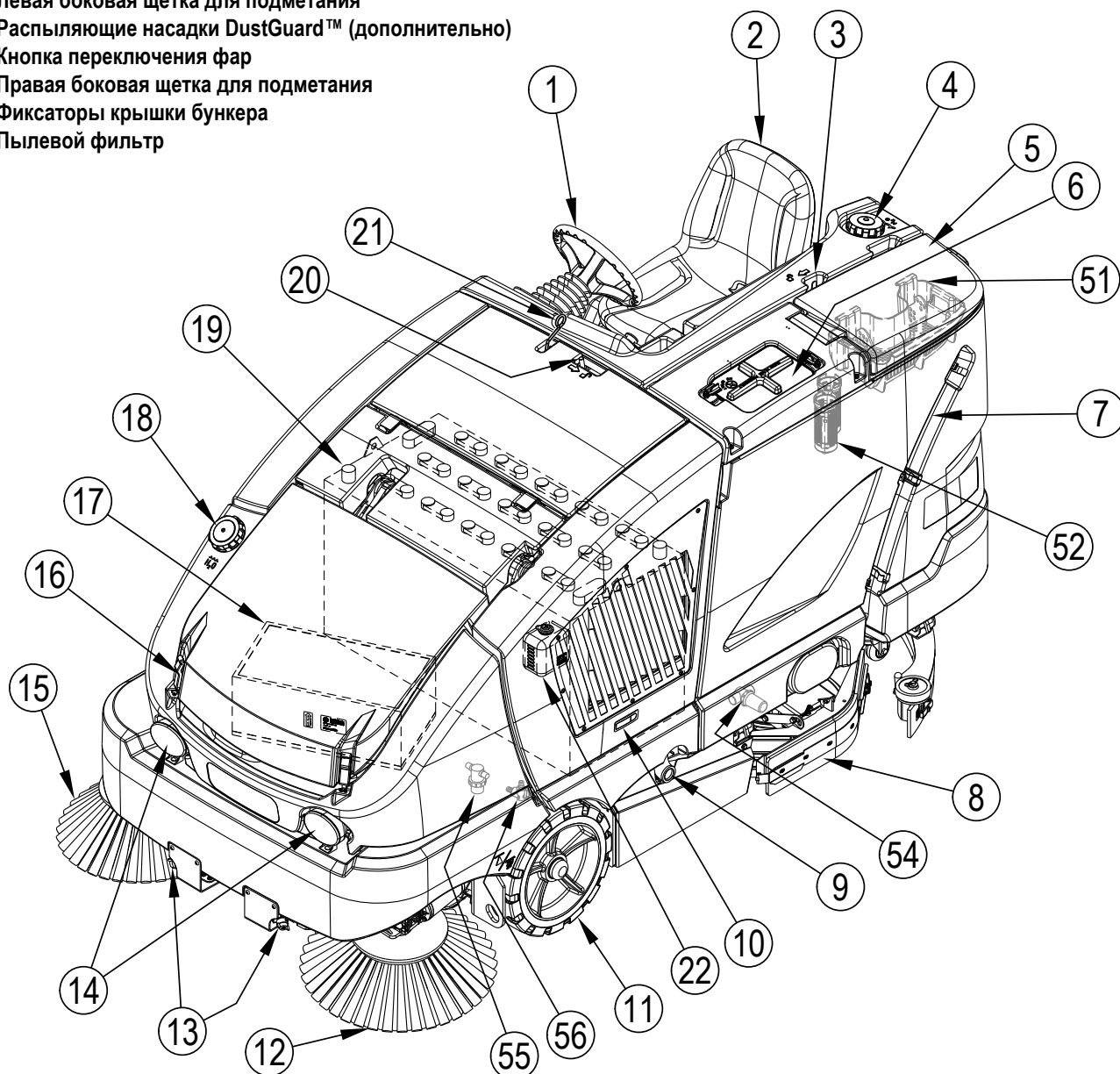

ИЗУЧИТЕ СВОЮ МАШИНУ (ПРОДОЛЖЕНИЕ)

- | | | | |
|----|--|----|--|
| 24 | Фиксатор крышки резервуара для отработанной жидкости | 39 | Устройство правого скребка |
| 25 | Ручка опорожнения резервуара для отработанной жидкости | 40 | Ручка фиксатора защиты края |
| 26 | Панель прерывателей (см. раздел Устранение неисправностей) | 41 | Фильтр моющего раствора |
| 27 | Приборная панель | 42 | Запорный вентиль для моющего раствора |
| 28 | Крышка радиатора | 43 | Сливной шланг резервуара для моющего раствора |
| 29 | Индикатор необходимости обслуживания воздушного фильтра | 44 | Рукоятки для снятия скребка |
| 30 | Аккумулятор стартера двигателя (модели на сжиженном газе и дизельные модели) | 45 | Сборка швабры |
| 31 | Топливный бак сжиженного газа (модели на сжиженном газе) | 46 | Ручка регулировки наклона скребка |
| 32 | Батарейный блок | 47 | Картриджи для моющего средства (только для моделей EcoFlex™) |
| 33 | Точки установки домкрата / точки расположения крепежного устройства | 48 | Воздушный фильтр двигателя |
| 34 | Нижняя крышка | 49 | Резервуар гидравлического масла |
| 35 | Правая боковая дверца | 50 | Щуп измерения уровня масла двигателя (модели на сжиженном газе и дизельные модели) |
| 36 | Дверца доступа к щетке | 53 | Рычаг регулировки наклона рулевого колеса |
| 37 | Педаль привода, направление / скорость | 57 | Задняя защита скребка (дополнительно) |
| 38 | Педаль тормоза / педаль стояночного тормоза | | |

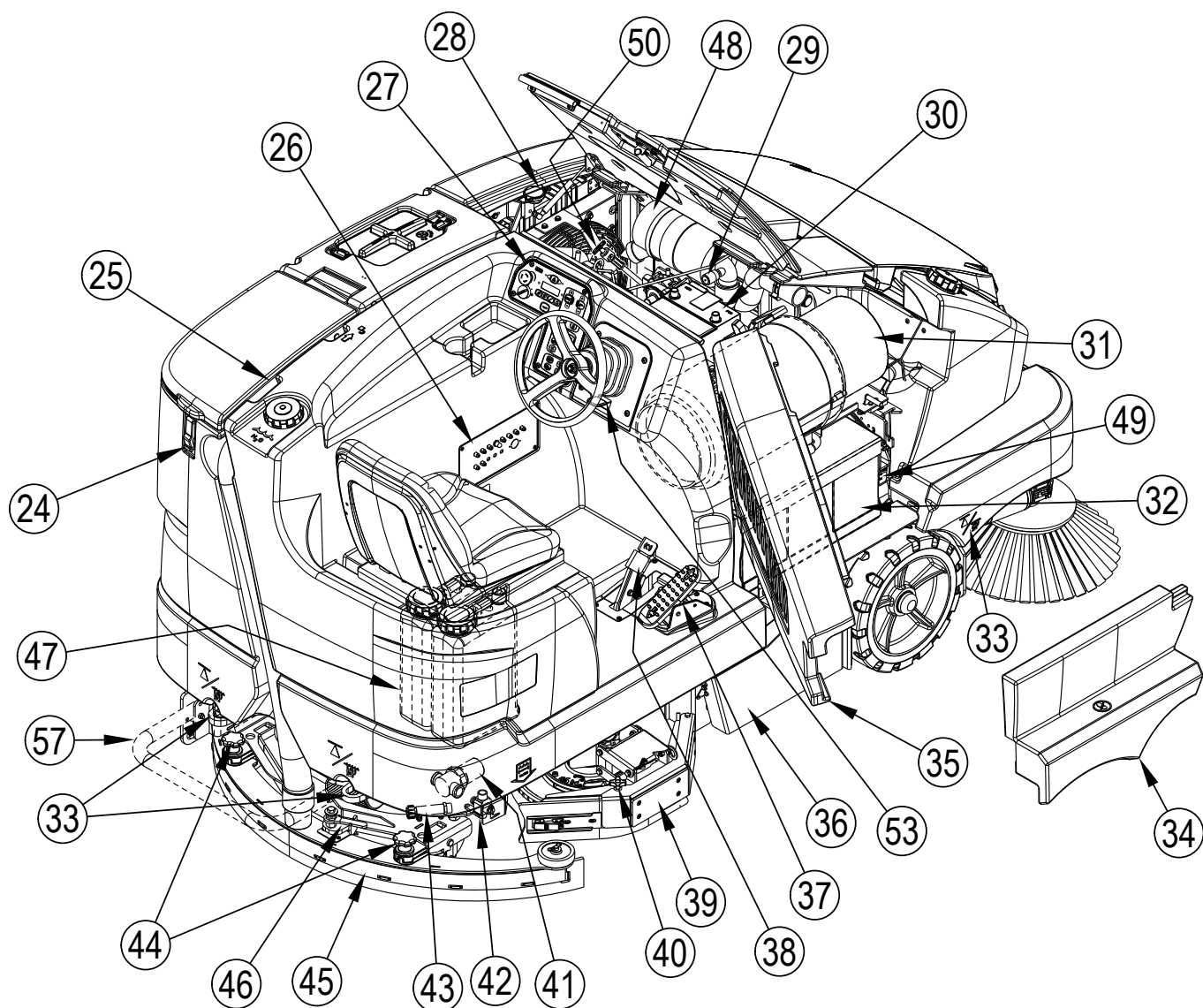

ПАНЕЛЬ УПРАВЛЕНИЯ (ПРОДОЛЖЕНИЕ)

- 1 Главный экран дисплея модели на батарее
- 2 Главный экран дисплея модели на сжиженном газе
- 3 Главный экран дисплея дизельной модели
- 4 Экран регулировки щетки

- C Жидкокристаллический индикатор
- C1 Индикатор мощного средства (если есть в наличии)
- C2 Уровень резервуара для моющего раствора
- C3 Время работы щетки/скребка (только батарейные модели)
- C4 Время работы двигателя (модели на сжиженном газе и дизельные модели)
- C5 Уровень зарядки батареи (батарейные модели)
- C6 Уровень топлива (дизельная модель)
- C7 Система повторного цикла (если есть в наличии)
- C8 Положение главной щетки
- C9 Выбранная щетка (щетки)
- C10 Направление щетки

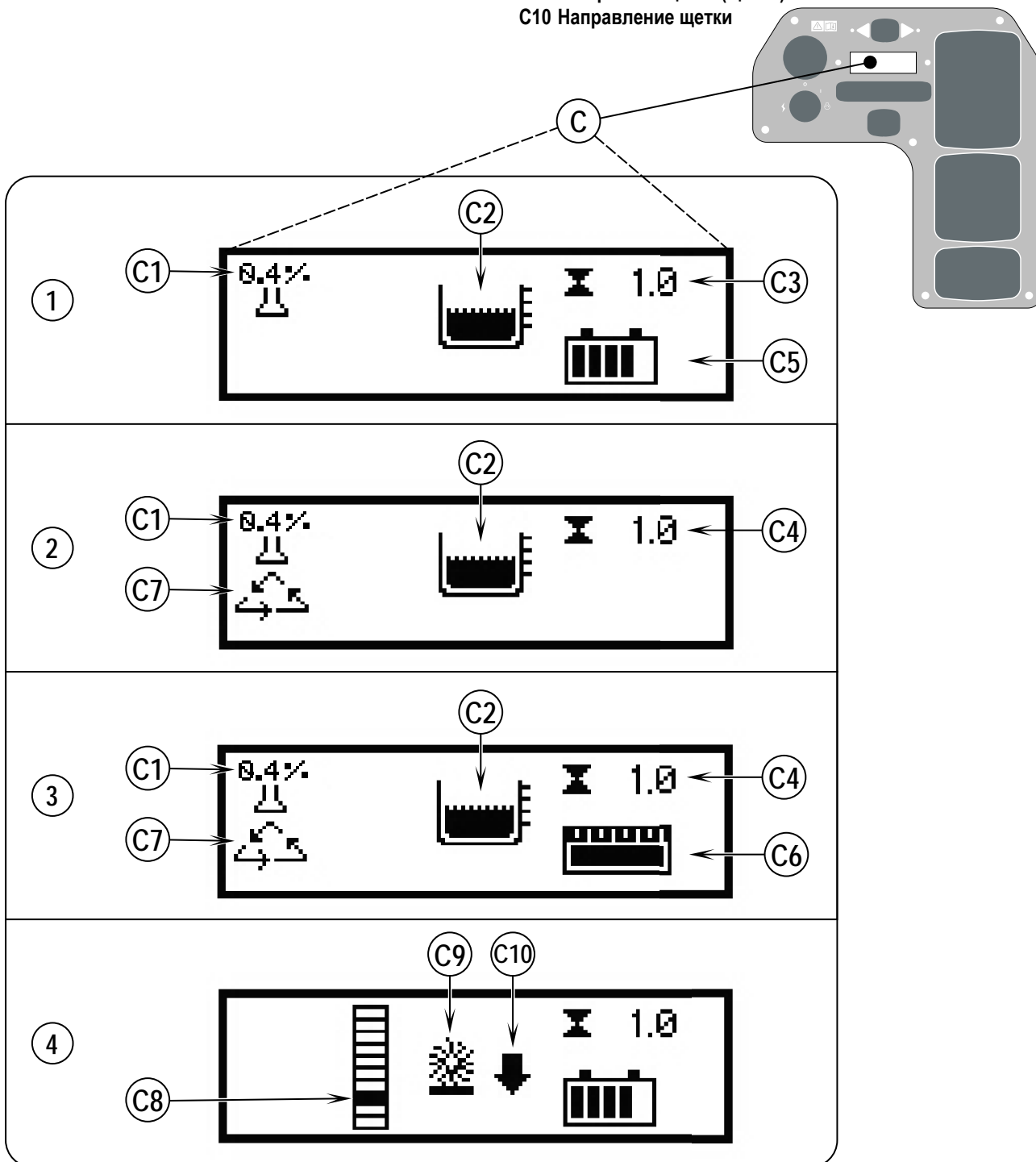

ПАНЕЛЬ УПРАВЛЕНИЯ (ПРОДОЛЖЕНИЕ)

ЕСЛИ КАКИЕ-ЛИБО ПРЕДУПРЕДИТЕЛЬНЫЕ / ИНФОРМАЦИОННЫЕ ЗНАКИ, ОБОЗНАЧЕННЫЕ (X) НИЖЕ, ОТОБРАЖАЮТСЯ НА ЭКРАНЕ, ОБРАТИТЕСЬ К ВАШЕМУ АВТОРИЗИРОВАННОМУ СЕРВИСНОМУ ЦЕНТРУ КОМПАНИИ NILFISK.

- C Жидкокристаллический индикатор
- C11 Некритическая неисправность
- C12 Индикатор разрядки аккумуляторной батареи
(Батарейные модели = низкий заряд батареи)
(Модели на сжиженном газе и дизельные модели = низкий заряд блока батареи)
- C13 Иконка предостережения о низком уровне раствора
- C14 Иконка предостережения о температуре бункера
(дополнительно)
- C15 Иконка предостережения о закупоривании фильтра
(дополнительно)

- C16 Иконка предостережения свечи предпускового подогрева (дизельные модели)
- C17 Критическая неисправность
- C18 Иконка предупреждения о низком заряде батареи двигателя (модели на сжиженном газе и дизельные модели)
- C19 Неисправность двигателя
- C20 Иконка предупреждения о низком уровне топлива (модели на сжиженном газе и дизельные модели)
- C21 Иконка предупреждения стояночного тормоза
- C22 Иконка предупреждения о заполнении резервуара для отработанной жидкости
- C23 Иконка предупреждения о большой температуре двигателя

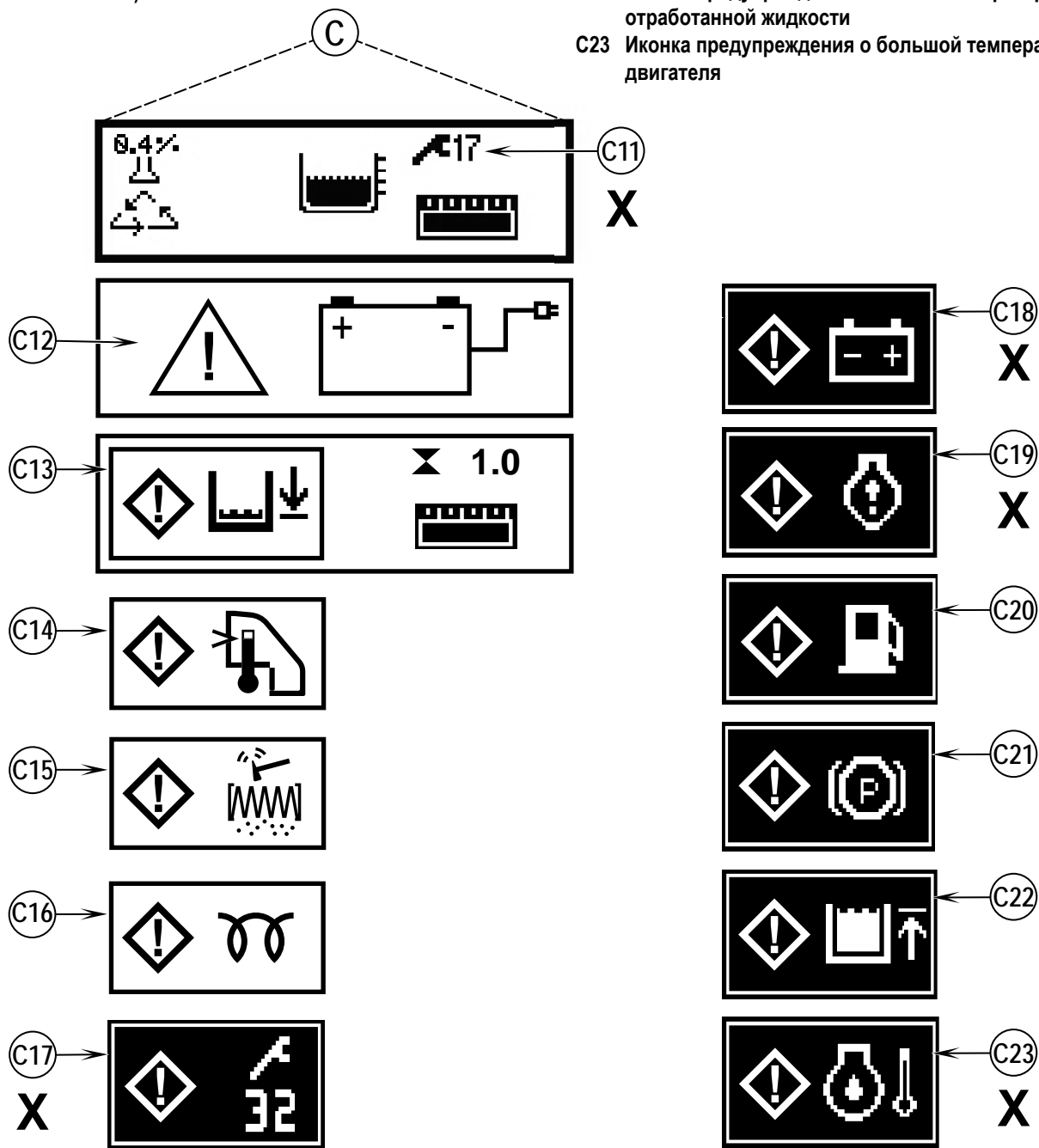

ПРОВЕРКА МАШИНЫ ПЕРЕД ЭКСПЛУАТАЦИЕЙ

Перед каждым использованием:

- * Проверьте, нет ли у машины повреждений или утечки масла или охлаждающей жидкости.
- * Сожмите резиновый пылезащитный колпачок на пылевом фильтре двигателя (48) для удаления накопившейся пыли.
- * Проверьте индикатор необходимости обслуживания воздушного фильтра (29).
- * Проверьте уровень охлаждающей жидкости двигателя (22).
- * Проверьте уровень масла двигателя (50).
- * Проверьте уровень гидравлического масла.
- * Проверьте показания измерителя топлива (С6) на дизельных моделях.
- * Проверьте показания измерителя топлива, **расположенного** в резервуаре для сжиженного газа (31) для бензиновой модели.
- * Проверьте уровень зарядки батареи (С5) для батарейных моделей.
- * Убедитесь, что зарядное устройство аккумуляторной батареи не подсоединено к машине.
- * Удостоверьтесь, что резервуар для утилизации пуст.

Находясь на сиденье водителя:

- * Проверьте, знаете ли Вы назначение рычагов оперативного управления и их функции.
- * Отрегулируйте сиденье, чтобы можно было дотянуться руками до всех рычагов управления.
- * Вставьте ключ и поверните ключ зажигания(А) в положение ON (вкл.). Проверьте, работают ли гудок (М), счетчик часов эксплуатации (С3 или С4) и фары (L). Выключите переключатель зажигания (А).
- * Проверьте педаль тормоза (38). Педаль должна быть зафиксированной и не должна опускаться вниз. Фиксатор должен удерживать нажатую педаль.
(Необходимо немедленно сообщить обслуживающему персоналу обо всех обнаруженных дефектах).

Планируйте свою работу по уборке заранее:

- * Планируйте длинные проходы с минимальным числом остановок или стартов.
- * Выполняйте уборку с наложением в 15 см по траектории ширины подметальной щетки для того, чтобы полностью охватить убираемую поверхность.
- * Избегайте крутых поворотов, не наталкивайтесь на столбы, и не царапайте корпус машины.

МОТОРНОЕ МАСЛО – МОДЕЛИ НА СЖИЖЕННОМ ГАЗЕ

Проверьте уровень масла двигателя при припаркованной машине на ровной поверхности и охлажденном двигателе. Замените масло двигателя после первых 50 часов эксплуатации машины и впоследствии заменяйте через каждые 200 часов. Используйте любое масло SF или SG, которое соответствует спецификациям API и подходит к сезонным температурам. Подробная информация относительно количества масла и дополнительных спецификаций двигателя представлена в разделе *Мастерская для двигателя*. При каждой замене масла производите замену масляного фильтра.

ДИАПАЗОН ТЕМПЕРАТУР

Выше 77 °F (25 °C)
 32 °F - 77 °F (0 °C - 25 °C)
 Ниже 32 °F (0 °C)

ВЯЗКОСТЬ МАСЛА

SAE 30 или SAE 10W-30
 SAE 20 или SAE 10W-30
 SAE 10W или SAE 10W-30

МОТОРНОЕ МАСЛО – ДИЗЕЛЬНЫЕ МОДЕЛИ

Проверьте уровень масла двигателя при припаркованной машине на ровной поверхности и охлажденном двигателе. Замените масло двигателя после первых 50 часов эксплуатации машины и впоследствии заменяйте через каждые 200 часов. Используйте масло CF, CF-4 или CG-4 которое соответствует спецификациям API и подходит к сезонным температурам (*важная сноска относительно типа масла/топлива для последующих рекомендаций дизельного масла). Подробная информация относительно количества масла и дополнительных спецификаций двигателя представлена в разделе *Мастерская для двигателя*. При каждой замене масла производите замену масляного фильтра.

ДИАПАЗОН ТЕМПЕРАТУР

Выше 77 °F (25 °C)
 32 °F - 77 °F (0 °C - 25 °C)
 Ниже 32 °F (0 °C)

ВЯЗКОСТЬ МАСЛА

SAE 30 или SAE 10W-30
 SAE 20 или SAE 10W-30
 SAE 10W или SAE 10W-30

* Примечание относительно смазки маслом дизельного двигателя:

В связи с действующей борьбой с загрязнением атмосферы газообразными отходами, смазочные масла CF-4 и CG-4 были разработаны для использования с двигателями с низкосернистым топливом. Если двигатель внедорожного транспортного средства работает на низкосернистом топливе, то рекомендуется применять смазочное масло CF, CD или CE с большой общей щелочностью. Если смазочное масло CF-4 или CG-4 используется в двигателе с высокосернистым топливом, как можно скорее замените смазочное масло.

- Рекомендации относительно смазочного масла при использовании низкосернистого и высокосернистого топлива.

Класс смазочного масла	Топливо		Замечания
	Низкий уровень серы (0.5 % ≥)	Высокий уровень серы	
CF	О	О	TBN ≥ 10
CF-4	О	Х	
CG-4	О	Х	

О: Рекомендуется

Х: Не рекомендуется

ПЕРИОД ОБКАТКИ ДВИГАТЕЛЯ – МОДЕЛИ НА СЖИЖЕННОМ ГАЗЕ

Во время периода обкатки двигателя, возможно появление несильного запаха дыма, исходящего из двигателя.

ПРОВЕРКА МАШИНЫ ПЕРЕД ЭКСПЛУАТАЦИЕЙ ОХЛАЖДАЮЩАЯ ЖИДКОСТЬ ДВИГАТЕЛЯ

⚠ ОСТОРОЖНО!

Не снимайте крышку радиатора при горячем двигателе.

Чтобы проверить уровень охлаждающей жидкости двигателя, откройте фиксатор панели доступа до отсека двигателя (10) и снимите боковую панель, затем посмотрите уровень жидкости в резервуаре охлаждающей жидкости двигателя (22). Если уровень низкий, долейте соответствующе разбавленный антифриз автомобильного типа. Чистите наружные части радиатора посредством ополаскивания их струей воды под низким давлением или сжатым воздухом каждые 30 часов.

ВОЗДУШНЫЙ ФИЛЬТР ДВИГАТЕЛЯ

Проверяйте индикатор необходимости обслуживания воздушного фильтра (29) перед каждым использованием машины. Воздушный фильтр не требует вмешательства, если на индикаторе нет красного флажка.

⚠ ОСТОРОЖНО!

При обслуживании элементов воздушного фильтра двигателя соблюдайте большую осторожность, чтобы не допустить попадания пыли в двигатель. Пыль может сильно повредить двигатель.

Воздушный фильтр двигателя состоит из первичного (наружного) фильтрующего элемента и защитного (внутреннего) фильтрующего элемента. До замены первичный элемент может быть прочищен два раза. Защитный элемент должен заменяться при каждой третьей замене первичного элемента. Никогда не пытайтесь чистить внутренний защитный элемент.

Чтобы почистить первичный элемент фильтра, раскройте 2 зажима на конце воздушного фильтра и снимите корпус фильтра. Выньте первичный элемент. Произведите чистку элемента сжатым воздухом (максимальное давление 6,89 тех. атм.) или промойте его водой (максимальное давление 2,75 тех. атм.). НЕ вставляйте элемент обратно в коробку, пока он полностью не высохнет.

ТОПЛИВО

РИС. 2,5

⚠ ПРЕДУПРЕЖДЕНИЕ!

- ВСЕГДА ВЫКЛЮЧАЙТЕ ДВИГАТЕЛЬ ПРИ ЗАПРАВКЕ ТОПЛИВНОГО БАКА.
- ПЕРЕД ЗАЛИВКОЙ ТОПЛИВА, ВСЕГДА ПОВОРАЧИВАЙТЕ РЕЗЕРВУАР ДИЗЕЛЬНОГО ТОПЛИВА НАРУЖУ.
- НЕ КУРИТЕ ПРИ ЗАПРАВКЕ ТОПЛИВНОГО БАКА.
- ЗАПРАВЛЯЙТЕ ТОПЛИВНЫЙ БАК, НАХОДЯСЬ В ХОРОШО ПРОВЕТРИВАЕМОЙ ЗОНЕ.
- НЕ ЗАПРАВЛЯЙТЕ ТОПЛИВНЫЙ БАК В БЛИЗИ ИСКРЯЩИХСЯ ИСТОЧНИКОВ ИЛИ ОТКРЫТОГО ПЛАМЕНИ.
- ИСПОЛЬЗУЙТЕ ТОЛЬКО ТОПЛИВО, КОТОРОЕ УКАЗАНО В НАКЛЕЙКЕ, РАСПОЛОЖЕННОЙ НА ТОПЛИВНОМ БАКЕ.

В машинах с дизельными двигателями, на ярлыке, расположенном около наливной горловины топливного бака, указано, какое топливо следует использовать для машины. Смотрите рисунок #2,5. Потяните за быстросъемный шпindel (P1) и поверните топливный бак. Перед тем, как снять крышку топливного бака, сотрите пыль и грязь с крышки и верхней части топливного бака, чтобы не засорить топливо.

В машинах с бензиновыми двигателями, на ярлыке, расположенной около баллона, представлена информация о том, какой тип баллона следует использовать на машине.

ДИЗЕЛЬНЫЙ ДВИГАТЕЛЬ

Заправляйте бак дизельным топливом номер 2, если машина будет эксплуатироваться при температуре окружающей среды 0°C или выше. Используйте дизельное топливо номер 1, если машина будет эксплуатироваться при температуре окружающей среды ниже 0°C.

ПРИМЕЧАНИЕ: Если дизельная машина полностью израсходовала топливо, необходимо продуть топливную систему перед повторным запуском двигателя. Для предотвращения такой ситуации заполняйте топливный бак, когда топливомер показывает заполнение на 1/4. Емкость топливного бака составляет 38,8 л.

ДВИГАТЕЛЬ НА СЖИЖЕННОМ ГАЗЕ

Установите на машине стандартный съемный пропановый баллон для жидкого газа емкостью 14,85 кг, подсоедините топливный шланг и откройте запорный клапан в баллоне. Одевайте перчатки при соединении или отсоединении топливного шланга. Закрывайте запорный клапан пропанового баллона, когда машина не эксплуатируется.

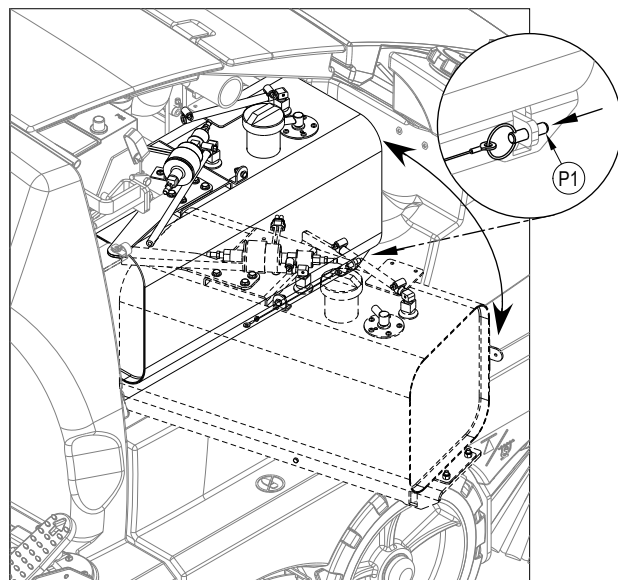

УСТАНОВКА БАТАРЕЙ

См. Рис. 3. Аккумуляторная батарея для данной машины продается отдельно. Для данной машины используется аккумуляторная батарея с максимальным весом 850 кг; с минимальным весом 635 кг. Для того, чтобы правильно установить аккумуляторную батарею, следует проконсультироваться со своим дилером компании Nilfisk. НЕ пытайтесь установить аккумуляторную батарею с использованием подвешного подъемника или вилочного погрузчика; батарея устанавливается только с использованием тележки. Подсоедините соединитель (AB) аккумуляторной батареи к разъему, расположенному за рулевым колесом машины. Убедитесь в том, что аккумуляторная батарея вставлена до упора напротив скобы на левой стороне батарейного отсека. Поместите на место стопорную пластину аккумуляторной батареи (AC), расположенную с правой стороны камеры, и закрепите Буферы (AD), чтобы аккумуляторная батарея не скользила из стороны в сторону.

⚠ ВНИМАНИЕ!

Использование аккумуляторной батареи, вес которой является более 850 кг или менее 1,40635 кг, может привести к повреждению механизмов машины, включая шины, а также может привести к нарушению устойчивости и управления, в результате чего возможны травмы или смерть персонала и/или повреждение имущества. При использовании аккумулятора, вес которого превышает весовое ограничение, гарантия считается аннулированной.

⚠ ВАЖНО!

Перед тем, как приступить к зарядке аккумуляторной батареи, изучите инструкции, входящие в комплект к аккумуляторной батарее и зарядному устройству. Прочтите инструкции по зарядке аккумулятора, представленные в разделе "Техническое обслуживание" данного руководства.

РИС. 3

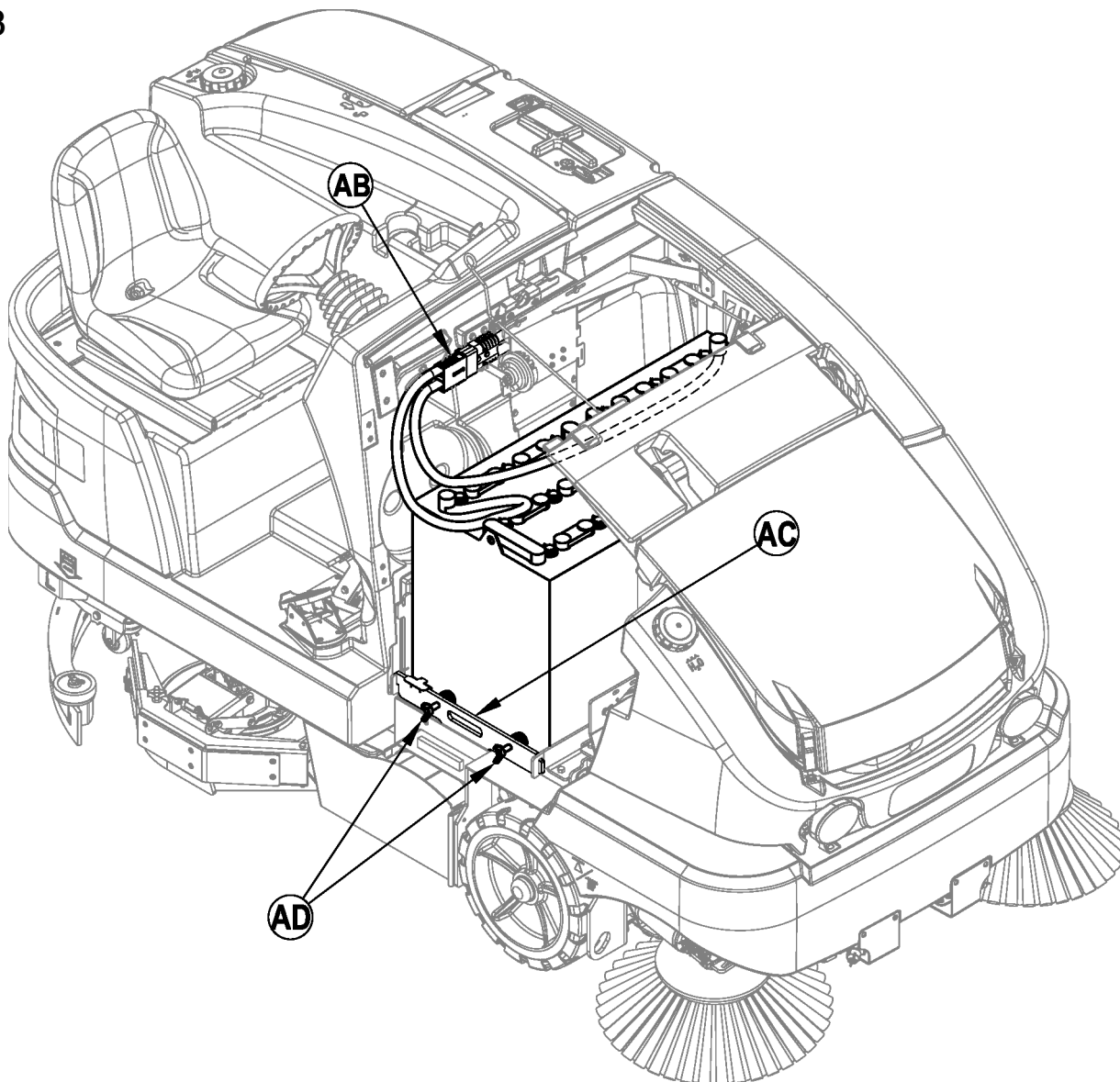

ГЛАВНАЯ ПОДМЕТАЛЬНАЯ ЩЕТКА

В данной машине можно использовать несколько моделей основной подметальной щетки. Следует обратиться за советом к своему дилеру компании Nilfisk, если Вы хотите выбрать основную подметальную щетку, которая лучше всего подходила бы для поверхности и уровня загрязнения помещений, которые Вы собираетесь убирать. Примечание: Инструкции по установке подметальной щетки представлены в разделе по обслуживанию щеток.

МОЮЩИЕ ЩЕТКИ

- 1 Проверьте, находится ли в выключенном состоянии (O) переключатель (B).
- 2 **См. Рис. 4.** Поднимите боковые направляющие скребки для облегчения процесса установки щеток. ПРИМЕЧАНИЕ: Поднимите прямо вверх на середину боковые направляющие скребки и зацепите фиксатор (AE), чтобы можно было удерживать боковые направляющие скребки поднятыми во время установки щеток.
- 3 Потяните рычаг (AF) назад, чтобы отсоединить газовую пружину. Это позволит нагнуть назад к машине правые направляющие скребки, что приведет к легшему доступу средней щетке.
- 4 Для установки щеток (или фиксаторов прокладок) совместите выступы на щетках с отверстиями, расположенными на монтажной плите, и поверните для блокировки по направлениям вращения, указанным на Рис. 5.

РИС. 4



РИС. 5



Внешние стрелки показывают направление вращения при установке щеток.
Внутренние стрелки показывают направление вращения щеток в процессе чистки.

ЗАПОЛНЕНИЕ РЕЗЕРВУАРА ДЛЯ МОЮЩЕГО РАСТВОРА

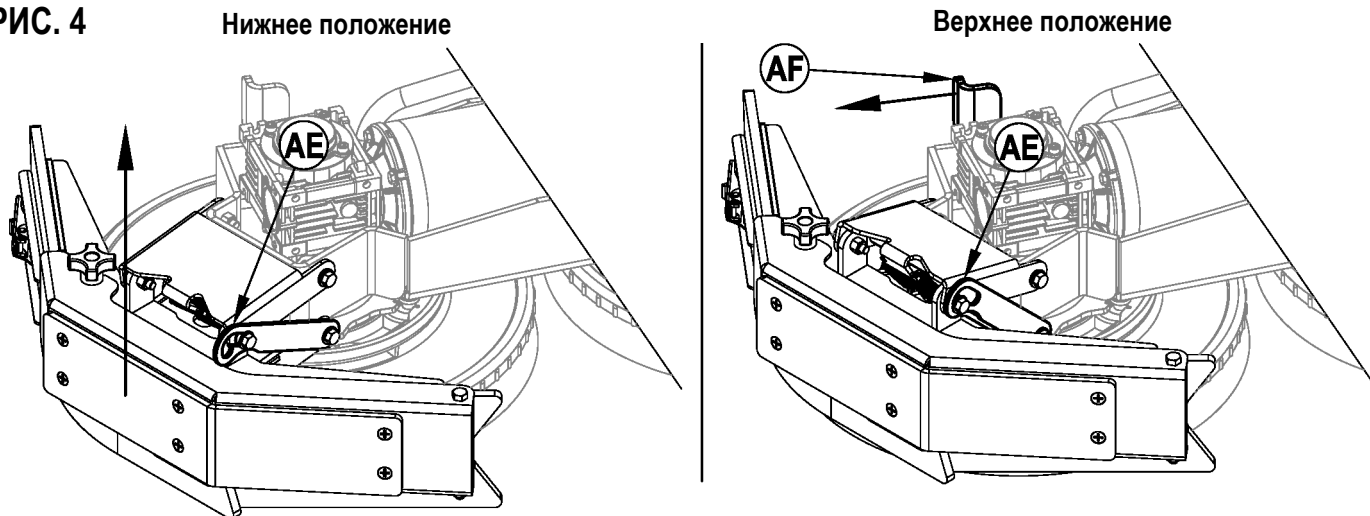
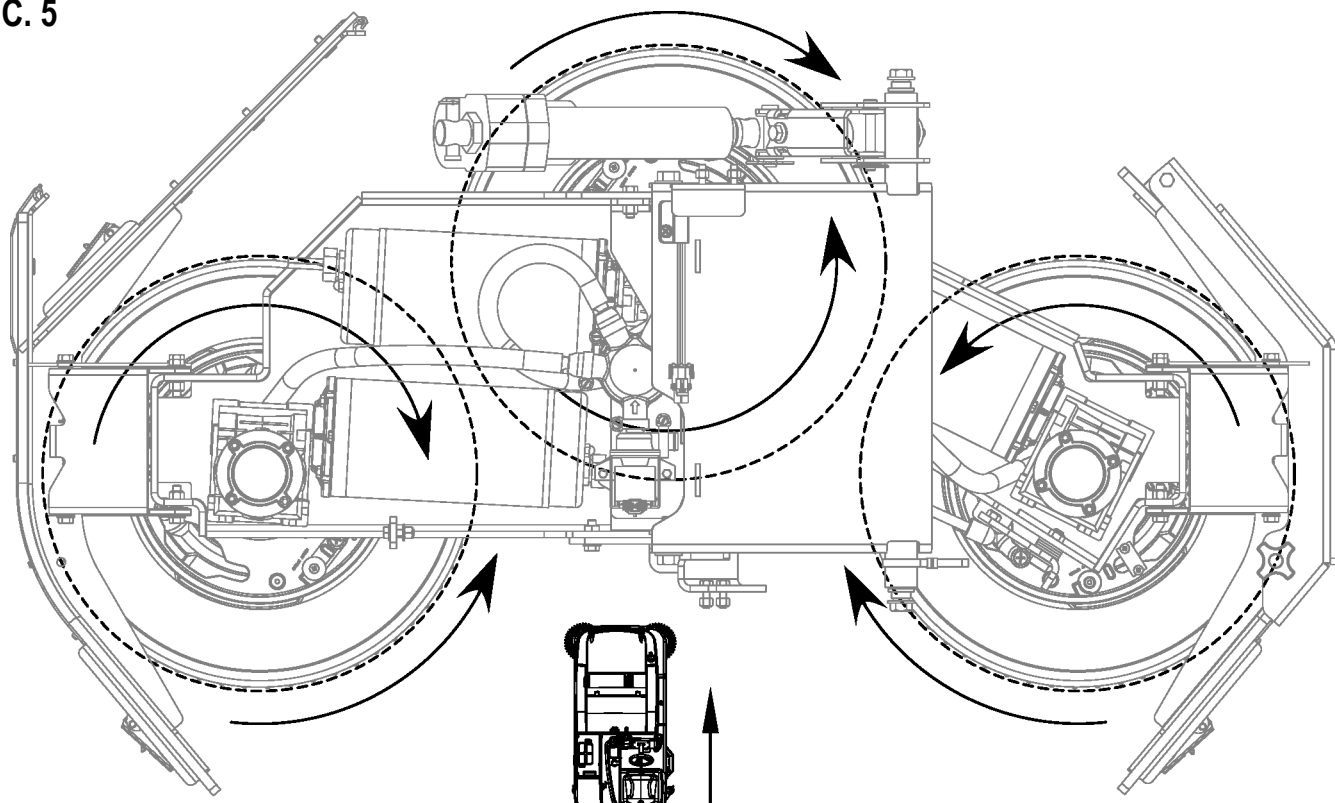
См. Рис. 6. Наполните резервуар моющим раствором в объеме максимум 75 галлонов (284 литра). Не заливайте моющий раствор сверх расстояния в 7,5 см (3 дюйма) от нижнего края заливного отверстия (4). Моющий раствор готовится из воды и моющего средства, предназначенного для работы. Всегда соблюдайте инструкции по разбавлению моющего средства, представленные на этикетке бутылки с моющим средством. **ПРИМЕЧАНИЕ:** Машины EcoFlex можно традиционно использовать с моющим средством, смешанным в резервуаре для раствора, а также можно использовать систему распределения моющего средства. При использовании системы распределения моющего средства, нельзя заливать в резервуар моющее средство, в резервуар следует заливать только чистую воду.

ОСТОРОЖНО!

Используйте только жидкие не воспламеняющиеся моющие средства с низким пенообразованием, предназначенные для использования в машинах. Температура воды не должна превышать 130 градусов по Фаренгейту (54.4 градуса по Цельсию).

ЗАПОЛНЕНИЕ РЕЗЕРВУАРА ДЛЯ МОЮЩЕГО РАСТВОРА DUSTGUARD™

См. Рис. 6. Наполните резервуар для раствора водой в объеме максимум 29 галлонов (110 литра). Не заполняйте резервуар для раствора выше 7.5 см (3 дюйма) от дна заливной горловины DustGuard™ (18). Не смешивайте моющее средство в резервуаре, необходимо использовать чистую воду.

РИС. 6

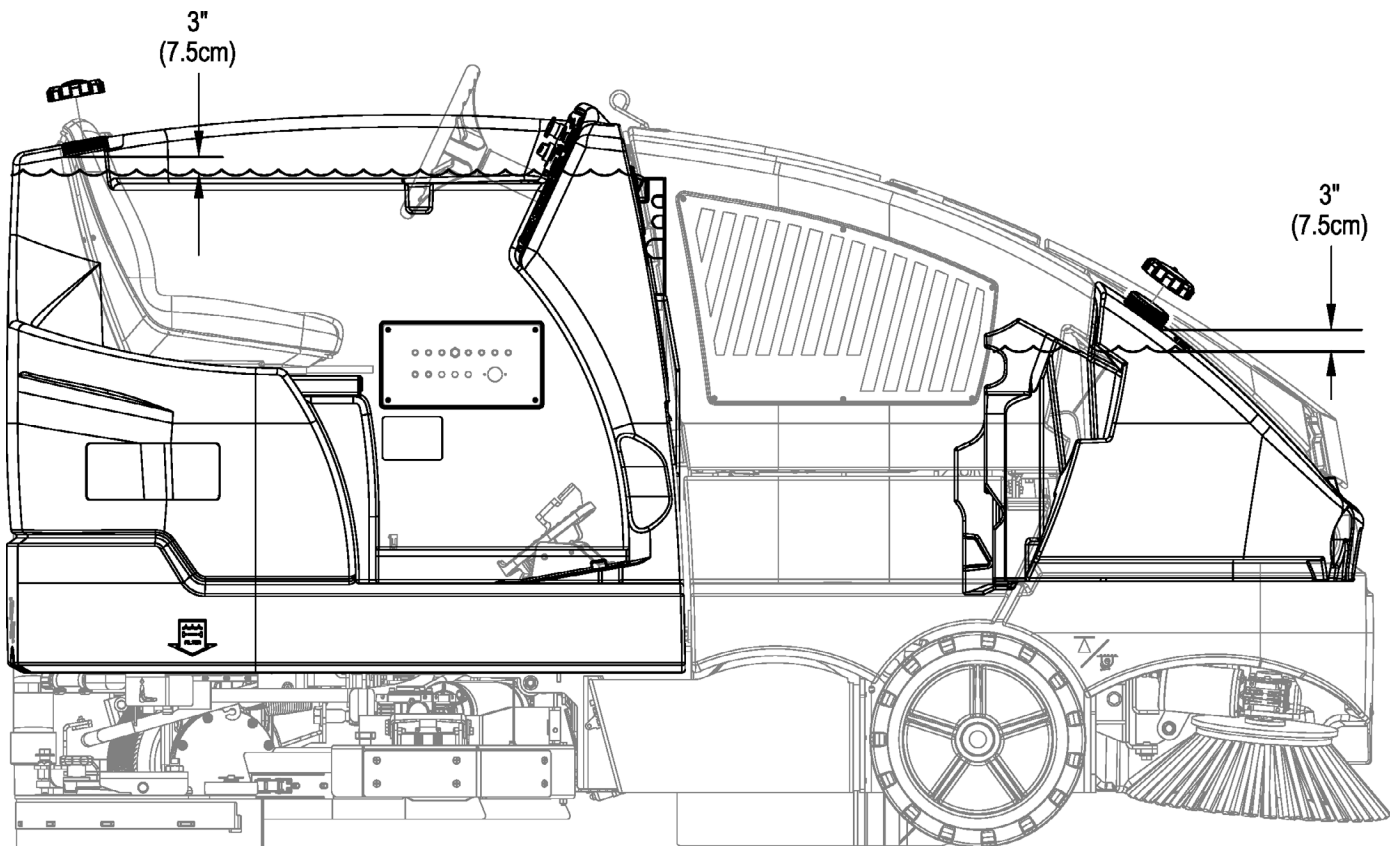

УПРАВЛЕНИЕ МАШИНОЙ

Машина CS7000 является автоматической подметальной и поломоечной машиной с сиденьем для оператора. Она предназначена для подметания мусора, распределения моющего раствора, промывки полов и вакуумной просушки за один прогон. Операции по подметанию и промывке могут также выполняться отдельно.

Управление спроектировано по принципу *одного нажатия кнопки*. Для выполнения одного прохода мойки, оператору достаточно нажать на одну кнопку, и все функции мойки в машине будут активизированы. Для сухой уборки, оператор может просто отпустить один переключатель, и все функции сухой уборки будут активированы.

ПРИМЕЧАНИЕ: Выделенные жирным шрифтом и заключенные в круглые скобки цифры или буквы обозначают узлы, изображенные на иллюстрациях, на страницах 8-12.

ЗАПУСК ДИЗЕЛЬНОГО ДВИГАТЕЛЯ

- 1 Поверните ключ зажигания (**A**) по часовой стрелке в положение РАБОТА (ВКЛ). Запальные свечи активируются за 10 секунд, что будет указано на дисплее иконкой свечей. Если двигатель уже прогрет, поверните ключ зажигания в положение пуска и заведите двигатель. Если двигатель холодный, подождите, пока значок предпускового подогрева выключатся, перед тем как заводить двигатель. Двигатель должен включиться незамедлительно. Если двигатель не включится в течение 15 секунд, отпустите ключ, подождите приблизительно одну минуту и повторите процедуру.
- 2 Дайте двигателю поработать в холостом режиме в течение 5 минут перед эксплуатацией машины.

ЗАПУСК ДВИГАТЕЛЯ НА СЖИЖЕННОМ ГАЗЕ

- 1 Откройте рабочий клапан на топливном баллоне сжиженного газа.
- 2 Поверните ключ зажигания (**A**) по часовой стрелке в положение ЗАПУСК и освободите его, как только заведется двигатель. Если двигатель не заводится после оборотов в течение 15 секунд, освободите ключ, подождите 1 минуту и повторите процедуру.
- 3 Дайте двигателю поработать в холостом режиме в течение 5 минут перед эксплуатацией машины.

Скорость двигателя (обороты в минуту) автоматически отрегулируются, в зависимости от нагрузки. Используйте педаль привода (**37**), а не переключатель скорости двигателя (**K**) для управления скоростью движения машины. Скорость движения машины увеличивается по мере давления на педаль. Не нажимайте на педаль привода (**37**) до тех пор, пока не заведется двигатель.

ПЕРЕКЛЮЧАТЕЛЬ СКОРОСТИ (K) НА МОДЕЛЯХ НА СЖИЖЕННОМ ГАЗЕ И НА ДИЗЕЛЬНЫХ МОДЕЛЯХ:

Существует три установки скорости двигателя, которые можно выбирать с помощью переключателя скоростей двигателя (**K**) на панели управления.

- 1 “Холостой” (1700 об./мин. – сжиженный газ и дизель). Используется для разогрева, охлаждения и транспортировки. Подсветка переключателя скоростей двигателя будет выключена.
- 2 “Работа” (2500 об./мин. – сжиженный газ) (2200 об./мин. - дизель). Автоматическая регулировка на данное число оборотов в минуту происходит только для операций сухой уборки или только для операции пылесоса. Подсветка переключателя скоростей двигателя будет включена.
- 3 “Максимальная мощность” (2700 об./мин. – сжиженный газ) (2400 об./мин. – дизель). Автоматическая регулировка на данное число оборотов в минуту происходит только для операций влажной уборки или только для операции сухой и влажной уборки. Подсветка переключателя скоростей двигателя будет включена.
- 4 Для переключения между режимами “Холостой” и “Работа” нажмите и отпустите переключатель скоростей двигателя.
- 5 Чтобы выбрать режим “Максимальная мощность”, сначала необходимо установить режим “Работа”. Затем нажмите и удерживайте в течение 2 секунд переключатель скоростей двигателя. Для возврата в режим “Работа” снова нажмите переключатель.
- 6 Модель CS7000 имеет функцию автоматической установки холостого хода, которая уменьшает скорость двигателя до холостого хода, когда педаль газа (**37**) находится в нейтральном положении в течение 20 секунд и больше. Выбранная скорость двигателя автоматически возобновится, когда педаль газа будет выведена из нейтрального положения. Если переключатель скоростей двигателя (**K**) нажат в течение режима принудительного отключения холостого хода, функция автоматической установки холостого хода будет временно отключена до следующего раза, когда педаль газа будет выведена из нейтрального положения. Эта функция может быть полезной во время устранения неисправностей, или когда Вы хотите, чтобы машина работала на полной скорости с целью прогрева.

ПЕРЕКЛЮЧАТЕЛЬ СКОРОСТИ (K) НА МОДЕЛЯХ С БАТАРЕЕЙ:

Во время влажной уборки, максимальная скорость ограничена. Чтобы изменить ограничение скорости скребка, нажмите переключатель скорости (**K**), это позволит выполнять влажную уборку на максимальной транспортной скорости.

ПОДГОТОВКА И ИСПОЛЬЗОВАНИЕ СИСТЕМЫ РАСПРЕДЕЛЕНИЯ МОЮЩЕГО СРЕДСТВА (ТОЛЬКО МОДЕЛИ ESOFLEX)

Картриджи для моющего средства (47) расположены ниже сидения оператора (2). Залейте максимум 2,2 галлона (8,32 литра) моющего средства в баллон. **ПРИМЕЧАНИЕ ПО ОБСЛУЖИВАНИЮ:** С целью предотвращения выплескивания моющего средства на машину, выньте баллон для моющего средства из отсека перед его наполнением.

Рекомендуется использовать разные баллоны для каждого моющего средства, которые Вы планируете использовать. На баллонах имеются белые наклейки, на которых Вы можете записывать наименование используемого средства. При установке нового баллона, снимите крышку (BC) и поместите баллон в отсек для моющего средства. Установите сухую крышку с зазором (BD) как показано на рисунке.

При смене моющего средства, система должна быть очищена от используемого ранее средства. **ПРИМЕЧАНИЕ ПО ОБСЛУЖИВАНИЮ:** Перед очисткой машину следует разместить над спускным отверстием в полу, так как в процессе очистки будет выливаться небольшое количество моющего средства.

Для очистки при смене мощных средств (СИСТЕМЫ МОЮЩЕГО УЗЛА И РАСТВОРА ДОЛЖНЫ БЫТЬ ВЫКЛЮЧЕННЫМИ):

- 1 Отсоедините и выньте баллон для моющего средства.
- 2 Поверните ключ зажигания (A) в положение РАБОТА (ВКЛ). Подождите несколько секунд до окончания цикла запуска.
- 3 Нажмите и удерживайте переключатель моющего средства (X) и переключатель подачи раствора (U) в течение 2 секунд. Отпустите переключатель, когда значок очистки моющих средства (C12) появится на дисплее, а индикатор переключателя моющего средства (X) начнет мигать. **ПРИМЕЧАНИЕ:** После активизации, процесс занимает минимум 20 секунд. Рассмотрите рисунок на следующей странице, на котором изображены индикаторы системы распределения моющего средства. Для очистки системы, как правило, достаточно одного цикла.

Для еженедельной очистки (СИСТЕМЫ МОЮЩЕГО УЗЛА И РАСТВОРА ДОЛЖНЫ БЫТЬ ВЫКЛЮЧЕННЫМИ):

- 1 Отсоедините и выньте баллон для моющего средства. Установите и закрепите баллон, заполненный чистой теплой водой.
- 2 Поверните ключ зажигания (A) в положение РАБОТА (ВКЛ). Подождите несколько секунд до окончания цикла запуска.
- 3 Нажмите и удерживайте переключатель моющего средства (X) и переключатель подачи раствора (U) в течение 2 секунд. Отпустите переключатель, когда значок очистки моющих средств (C12) появится на дисплее, а индикатор переключателя моющего средства (X) начнет мигать. **ПРИМЕЧАНИЕ:** После активизации процесс занимает минимум 20 секунд. Рассмотрите рисунок на следующей странице, на котором изображены индикаторы системы распределения моющего средства. Для очистки системы, как правило, достаточно одного цикла.

Когда уровень моющего средства опускается в нижнюю часть данного экрана, необходимо наполнить баллон.

Процентное отношение моющего средства (МОЮЩИЙ УЗЕЛ ДОЛЖЕН БЫТЬ ВКЛЮЧЕННЫМ):

Моющее средство не распределяется до тех пор, пока не будут активированы системы моечного узла и моющего средства, а педаль привода (37) не будет нажата вперед.

- Значок смешивания моющего средства (C1) при включенной системе всегда будет отображено на дисплее.

Существует 4 режима работы EсоFlex:

1. *Минимальная концентрация моющего средства* – Индикатор силового импульса (P1) в положении ВКЛ. (моментальная активация при нажатии переключателя силового импульса, когда установлен режим максимальной концентрации моющего средства). Смотрите ниже шаги “Чтобы запрограммировать минимальный уровень концентрации моющего средства”.
2. *Максимальная концентрация моющего средства* – Индикатор силового импульса (P1) в положении ВЫКЛ. (активация при нажатии и удерживании переключателя силового импульса на протяжении двух секунд). Смотрите ниже шаги “Чтобы запрограммировать максимальный уровень концентрации моющего средства”. Не используйте уровень концентрации, который превышает рекомендуемый уровень производителя.
3. *Силовой импульс* – Нажмите на переключатель силового импульса (P), чтобы увеличить процентное отношение моющего средства на одну минуту до максимально запрограммированного уровня концентрации (как указано в инструкциях программирования ниже). Это также послужит причиной увеличения потока раствора и увеличения давления скребка до следующих уровней. Индикатор силового импульса (P1) будет мигать на протяжении одной минуты.
4. *Чистая вода* - Во время промывки, система распределения моющего средства может быть отключена в любое время нажатием на переключатель включения/выключения распределения моющего средства (X), в результате чего промывка осуществляется только водой. Индикатор моющего средства (X1) будет выключенным.

Чтобы запрограммировать минимальный уровень концентрации моющего средства

1. Нажмите на переключатель щетки OneTouch™ (R), чтобы активировать моечный узел.
2. Убедитесь, что индикатор силового импульса (P1) в положении ВКЛ. (минимальный уровень концентрации моющего средства).
3. Нажмите на переключатель включения/выключения моющего средства (X), чтобы выключить систему моющего средства (индикатор моющего средства (X1) в положении ВЫКЛ.).
4. Нажмите и удерживайте переключатель моющего средства на протяжении приблизительно 2 секунд, пока не замигает индикатор.
5. Во время мигания индикатора, нажатие и отпускание переключателя моющего средства будет происходить циклически при доступных процентах (0,25%, 0,3%, 0,4%, 0,5%, 0,7%, 0,8%, 1%, 1,5%, 2,0%, 3,0%, 3,8%).
6. Когда на дисплее отобразится требуемый процент (C1), прекратите нажатия, и это значение сохранится через 3 секунды.
7. Тем не менее, настройки минимальной концентрации установлены на более высокий уровень концентрации, чем текущие максимальные запрограммированные настройки концентрации. Настройки максимальной концентрации по умолчанию будут равны настройкам минимальной концентрации, пока не будут изменены оператором.

Чтобы запрограммировать максимальный уровень концентрации моющего средства

1. Нажмите на переключатель щетки OneTouch™ (R), чтобы активировать моечный узел.
2. Нажмите и удерживайте переключатель силового импульса (P) на протяжении приблизительно 2 секунд, пока индикатор (P1) не будет в положении ВЫКЛ. (режим максимальной концентрации моющего средства).
3. Нажмите на переключатель включения/выключения моющего средства (X), чтобы выключить систему моющего средства (индикатор моющего средства (X1) в положении ВЫКЛ.).
4. Нажмите и удерживайте переключатель моющего средства на протяжении приблизительно 2 секунд, пока не замигает индикатор.
5. Во время мигания индикатора нажатие и отпускание переключателя моющего средства будет происходить циклически при доступных процентах (Примечание: будут доступны только проценты, которые соответствуют более высоким или равным настройкам концентрации моющего средства).
6. Когда на дисплее отобразится требуемый процент (C1), прекратите нажатия, и это значение сохранится через 3 секунды.

После установки параметров скорость распределения моющего средства автоматически возрастает и снижается с увеличением или снижением скорости подачи моющего раствора, однако процент разбавления моющего средства не изменяется.

РИС. 7

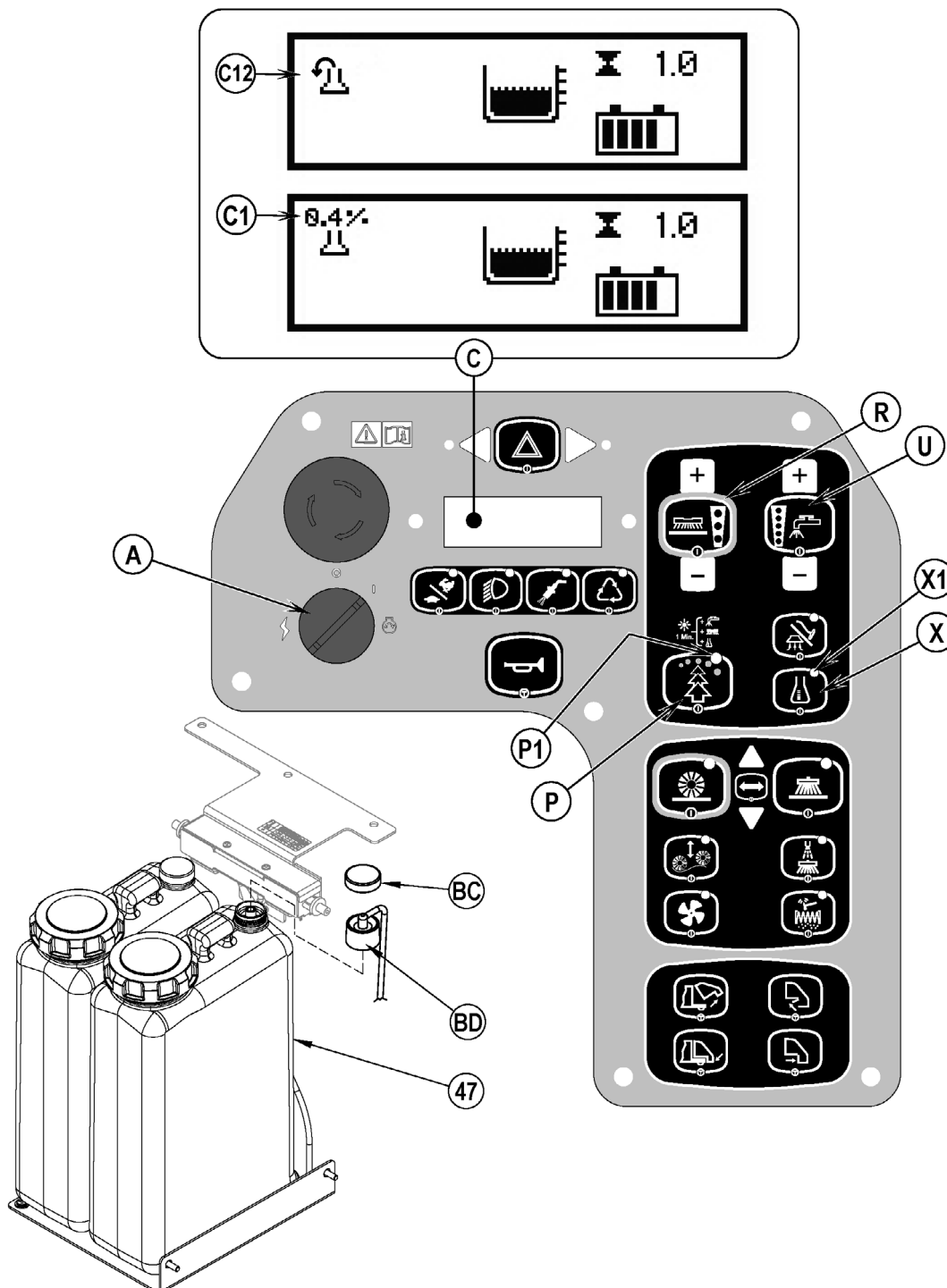

ПОДМЕТАНИЕ

ВНИМАНИЕ!

Проверьте, знаете ли Вы назначение органов управления пульта оператора и их функции.

Находясь на пандусах или на наклонных поверхностях, при полной загрузке избегайте внезапных остановок. Избегайте крутых разворотов и поворотов. Двигайтесь на низкой скорости при съезде вниз с возвышений.

Выполните инструкции, представленные в разделе *Подготовка машины к эксплуатации* данного руководства. Включите двигатель, следуя указаниям соответствующего раздела «Запуск ... Двигателя». (модели на сжиженном газе и дизельные модели)

- 1 Сидя на месте оператора, отрегулируйте положение сиденья и рулевого колеса.
- 2 Высвободите педаль стояночного тормоза (38). Для транспортировки машины к месту уборки равномерно нажимайте ногой на переднюю часть педали привода (37) для движения вперед и на заднюю часть для движения задним ходом. Скорость движения регулируется давлением на педаль.
- 3 Нажмите на кнопку опускания бункера (II), чтобы проверить, что он находится в нужном положении.
- 4 Нажмите на переключатель сухой уборки One-Touch™ (Y), чтобы опустить главную щетку и боковые щетки. Главная щетка, боковые щетки, система всасывания пыли и дополнительные системы DustGuard™ (если установлены) запустятся, если активировать педаль привода (37). Боковые щетки (CC), система всасывания пыли (FF) и системы DustGuard™ (DD) можно выключить и включить отдельно при помощи нажатия соответствующих им переключателей. **ПРИМЕЧАНИЕ:** Заслонка мусорного бункера автоматически открывается при опускании главной щетки и закрывается при поднятии щетки. Нажмите поплавковый переключатель главной щетки (GG) только, если проводите сухую уборку очень шероховатого или неровного пола. Частое использование данного режима приведет к быстрому изнашиванию щетки. Если при полном плавающем положении, будет гореть индикатор поплавкового переключателя, нажмите поплавковый переключатель (GG), чтобы вернуться к обычному режиму.
- 5 При подметании поверхности, на которой имеются лужи, нажмите на Кнопку переключателя агрегата всасывания пыли (FF) для отключения системы всасывания пыли перед тем, как машина наедет на лужу. Когда машина вернется на сухую поверхность, снова нажмите на эту кнопку.
При подметании влажных полов следует всегда отключать агрегат всасывания пыли (FF).
- 6 Чтобы отрегулировать траекторию подметания боковой щетки или давление основной щетки, смотрите раздел Техническое обслуживание.
- 7 Ведите машину в прямолинейном направлении со скоростью быстрого шага. Замедляйте ход машины при уборке сильно запыленной и загрязненной поверхности или в условиях, требующих, чтобы уборка проводилась на более низкой скорости движения. Шаг наложения составляет 15 см.
- 8 Если при подметании из кожуха щетки выходит пыль, возможно, засорен пылевой фильтр (17). Нажмите на кнопку устройства виброочистки фильтра (EE) для прочистки пылевого фильтра. Работа устройства виброочистки фильтра автоматически отключает агрегат всасывания пыли (FF), а по отключении устройства виброочистки фильтра (оно работает в течение 15 секунд), он опять включается. Запускайте вибратор (EE) в среднем каждые 10 минут (в зависимости от запыления очищаемой территории). Для надежной работы машины пылевой фильтр должен содержаться как можно более чистым.
- 9 Посматривайте иногда на поверхность за машиной, чтобы убедиться в том, что машина собирает весь мусор. Грязь, остающаяся с левой стороны по ходу движения машины, свидетельствует обычно о том, что машина двигается слишком быстро, что необходимо отрегулировать положение подметальной щетки, или о том, что заполнен мусорный бункер.
- 10 Если оператор пожелает остановить сухую уборку, нажмите на переключатель сухой уборки One-Touch™ (Y). Это автоматически поднимет и остановит главную и боковые щетки. Системы всасывания пыли и DustGuard™ (если установлено) - выключатся. Закроется дверца бункера, а мотор вибратора продолжит работать еще 15 секунд.

ОПОРОЖНЕНИЕ БУНКЕРА

ВНИМАНИЕ!

Перед проведением работ под поднятым бункером или около него необходимо проверить, установлена ли предохранительная штанга бункера (23). Предохранительная штанга бункера (23) удерживает бункер в поднятом положении, что позволяет выполнять работы под бункером. НЕЛЬЗЯ надеяться на то, что компоненты гидравлической системы машины будут надежно удерживать бункер.

ПРИМЕЧАНИЕ: МИНИМАЛЬНАЯ требуемая высота потолка для обеспечения разгрузки бункера при его подъеме составляет 90" (228.6 см).

- 1 Нажмите на кнопку устройства виброочистки фильтра (EE) для того, чтобы удалить излишнюю пыль из пылевого фильтра.
ПРИМЕЧАНИЕ ПО ОБСЛУЖИВАНИЮ: Для обеспечения наилучшей работы устройства виброочистки фильтра всегда активизируйте его при полностью опущенном бункере.
- 2 Подведите машину к большому резервуару-приемнику мусора и поднимите бункер, удерживая кнопку поднятия бункера (HH).
ПРИМЕЧАНИЕ: При нажатии на кнопку (HH) автоматически закрывается заслонка мусорного бункера. Вы сможете регулировать открытие заслонки, как только бункер начнет подниматься, чтобы можно было высыпать мусор на любой высоте.

- 3 Подведите машину вперед, чтобы бункер был расположен над резервуаром-приемником мусора и активизируйте педаль стояночного тормоза (38). Нажмите переключатель открытия дверцы бункера (JJ), чтобы открыть заслонку и опорожнить бункер. **ПРИМЕЧАНИЕ:** В случае опорожнения бункера не в резервуар-приемник мусора, следует осуществлять опорожнение с низкой скоростью, чтобы избежать попадания пыли в воздух.
- 4 Верните обратно предохранительную штангу бункера (23), потянув назад ручку предохранительной штанги бункера (21), затем нажмите переключатель опускания бункера (II), чтобы немного опустить и зафиксировать бункер.
- 5 Проверьте крышку бункера и прокладку. При необходимости удалите с них остатки мусора, используя небольшую щетку. Дверца бункера должна плотно прилегать к прокладке кожуха щетки для надлежащего функционирования машины.
- 6 Вернитесь в кабину оператора. Высвободите стояночный тормоз. Нажмите и удерживайте переключатель закрытия дверцы бункера (KK), чтобы закрыть дверцу бункера. Переведите машину назад, чтобы бункер вышел из зоны резервуара-приемника мусора. Немного приподнимите бункер и нажмите на рукоятку предохранительной штанги бункера (21), чтобы разблокировать штангу бункера (23), затем нажмите переключатель опускания бункера (II), чтобы опустить бункер. **ПРИМЕЧАНИЕ:** Если бункер не будет опущен до отказа, подметальные щетки не будут включаться.

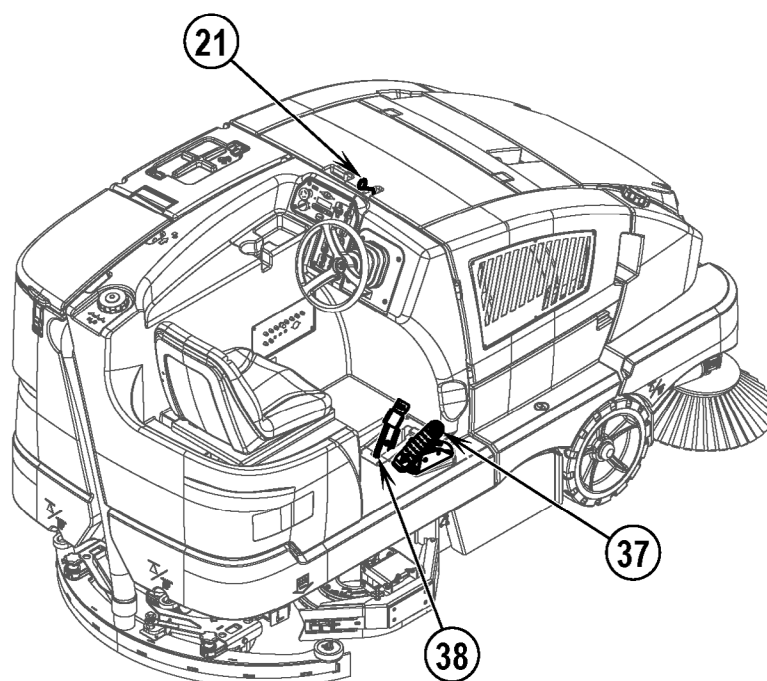
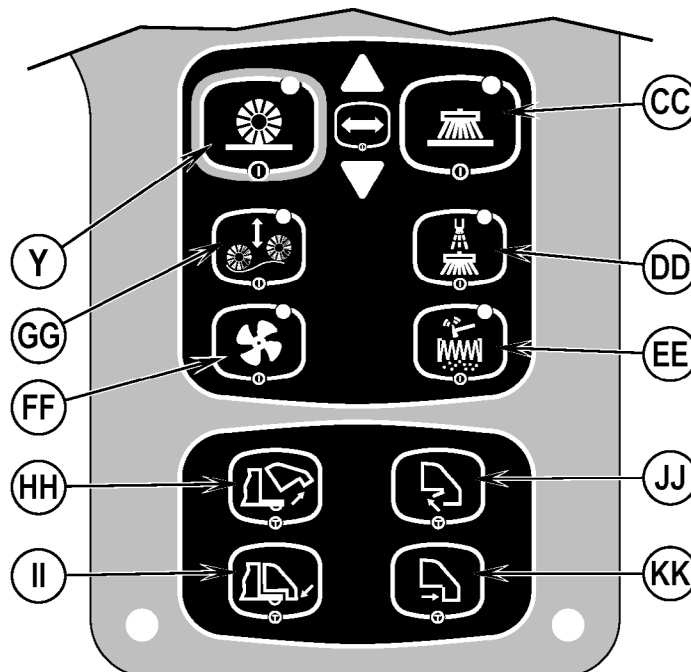

ПРОМЫВКА

⚠ ВНИМАНИЕ!

Проверьте, знаете ли Вы назначение органов управления пульта оператора и их функции.

Находясь на пандусах или на наклонных поверхностях, при полной загрузке избегайте внезапных остановок. Избегайте крутых разворотов и поворотов. Двигайтесь на низкой скорости при съезде вниз с возвышений.

Выполните инструкции, представленные в разделе *Подготовка машины к эксплуатации* данного руководства. Включите двигатель, следуя указаниям соответствующего раздела «Запуск ... двигателя». (модели на сжиженном газе и дизельные модели)

- 1 Сидя на месте оператора, отрегулируйте положение сиденья и рулевого колеса (регулировка наклона рулевого колеса – это дополнительная функция).
- 2 Высвободите педаль стояночного тормоза (38). Для транспортировки машины к месту уборки равномерно нажимайте ногой на переднюю часть педали привода (37) для движения вперед и на заднюю часть для движения задним ходом. Скорость движения регулируется давлением на педаль.
- 3 Нажмите и удерживайте переключатель подачи раствора (U), чтобы предварительно увлажнить пол, раствор будет распределяться пока включен переключатель. **ПРИМЕЧАНИЕ:** Это предотвращает царапание поверхности пола при чистке пола с помощью сухих щеток. Эту операцию следует производить до нажатия на переключатель сухой уборки One-Touch™ (R).
- 4 После нажатия на переключатель сухой уборки One-Touch™ (R), щеточная платформа и скребок будут автоматически опущены на пол. При активизации педали привода (37), автоматически активизируются системы моечного узла, подачи моющего раствора, всасывающего агрегата, распределения моющего средства (в моделях EcoFlex).
По умолчанию давление щетки будет установлено в нормальный режим (будет гореть один индикатор давления щетки). Используйте переключатель увеличения давления щеток (Q) или переключатель уменьшения давления щеток (S) для изменения режима работы щетки на Нормальный, Сильный и Очень сильный. Подача моющего средства автоматически отрегулируется и будет соответствовать давлению щетки.
ПРИМЕЧАНИЕ: Интенсивность подачи раствора можно изменять независимо от режима прижима щетки с помощью нажатия переключателя увеличения подачи раствора (T) или переключателя уменьшения подачи раствора (V). Любая последующая установка давления щеток будет сбрасывать скорость подачи моющего раствора к значению, которое соответствует режиму прижима щетки.
ПРИМЕЧАНИЕ: При нажатии на переключатель сухой уборки One-Touch™ Scrub Switch (R), автоматически активизируются системы моечного узла, подачи моющего раствора, всасывающего агрегата, распределения моющего средства (в моделях EcoFlex). Любую систему можно отключить или включить снова во время режима мойки посредством нажатия на переключатель системы.
ПРИМЕЧАНИЕ: При движении машины в обратном направлении скребок автоматически поднимается, а подача раствора прекращается.
- 5 Промывка начинается при движении машины в прямолинейном направлении на скорости нормального шага, причем наложение прогона составляет 2-3 дюйма (5.08-7.62 см). По необходимости регулируйте скорость движения машины и подачи моющего раствора в соответствии с состоянием пола.

⚠ ОСТОРОЖНО!

Чтобы не повредить пол, машина должна двигаться во время вращения щеток (щеточки отключатся по истечению 2 секунд простоя, когда педаль хода установлена в нейтральное положение).

Поднимайте щеточную платформу во время перемещения через «лежащих полицейских».

- 6 Осуществляя промывку, смотрите иногда на поверхность за машиной, чтобы убедиться в том, что на поверхности не остается вода. Если на поверхности пола за машиной остается вода, это говорит о том, что, возможно, подается слишком много моющего раствора, или может быть переполнен резервуар для отработанного раствора, или необходимо отрегулировать положение скребка.
- 7 Машина, по умолчанию, установлена на последний используемый режим очистки *Минимальный или максимальный уровень концентрации моющего средства* (если установлено моющее средство). Нажмите на переключатель силового импульса (P), чтобы изменить текущий режим очистки и временно увеличить давление щетки, поток раствора и процент моющего средства (до *Максимальной концентрации*). Вследствие этого индикатор начнет мигать в течение одной минуты, а скорость подачи раствора и интенсивность прижима щеток увеличатся на следующий более высокий уровень, процент моющего средства будет на уровне *Максимальной концентрации* (система моющего средства автоматически включится, если была отключена).
ПРИМЕЧАНИЕ: Нажмите и удерживайте переключатель силового импульса (P) на протяжении приблизительно 2 секунд, чтобы изменить *Максимальный и минимальный уровень концентрации*. Система EcoFlex будет функционировать, только если активирована система щеток.
- 8 Если поверхность пола слишком загрязнена, одного прохода может быть недостаточно, и может потребоваться режим «двойного прохода». Этот режим не отличается от режима одного прохода, за исключением того, что при первом проходе скребок поднят вверх (Нажмите на переключатель всасывающего агрегата / насадки (W), чтобы поднять скребок). Таким образом, моющий раствор остается на поверхности пола более продолжительное время. Если необходимо, боковые скребки (8 и 39) могут быть тоже подняты для удвоенной влажной уборки, их необходимо закрепить при помощи фиксатора (AE), как указано на рисунке 4. Второй проход выполняется по той же территории с опущенным скребком, который собирает моющий раствор.
- 9 Резервуар для отработанного раствора оснащен двумя запорными поплавками (52), который выключает ВСЕ системы, кроме системы привода и системы сухой уборки, при наполнении резервуара для отработанного раствора. При активизации данного поплавка (поплавок), необходимо опорожнить резервуар для отработанного раствора. Машина не будет собирать воду или осуществлять чистку при активизированном поплавке. Машина может продолжать сухую уборку.
ПРИМЕЧАНИЕ: Индикатор предупреждения (J) загорится КРАСНЫМ цветом и значок заполнения резервуара для отработанной жидкости (C22) появится на дисплее, когда сработает поплавковый выключатель (52). Если система управления повторно дает сигнал о заполнении, а резервуар не заполнен, удостоверьтесь в том, что поплавки могут свободно перемещаться.

- 10 Если оператор пожелает остановить влажную уборку, нажмите на переключатель влажной уборки One-Touch™ (R). Это автоматически остановит боковые щетки, подачу раствора и мощного средства. Площадка со щетками поднимется. После небольшой задержки скребок поднимется вверх и выключится всасывающий агрегат (так осуществляется сбор оставшейся воды без необходимости повторного включения всасывающего агрегата).
- 11 Переместите машину в место для слива отработанного раствора «МЕСТО ДЛЯ СЛИВА» и опорожните резервуар для отработанного раствора. Для опорожнения резервуара, достаньте шланг для слива резервуара раствора (7) из места его хранения, затем отвинтите заглушку (держите шланг выше уровня воды в резервуаре, чтобы предотвратить внезапную и непроизвольную утечку отработанной воды). Можно пережать шланг резервуара для отработанной жидкости (7) для регулирования потока. Заполните резервуар для моющего раствора и продолжите уборку.

ПРИМЕЧАНИЕ: Проверьте надежность крепления крышки резервуара для отработанной жидкости (5) и сливного шланга резервуара для отработанного раствора (7), иначе машина не будет собирать воду надлежащим образом.

Модели на батареях: При необходимости зарядки аккумуляторных батарей, загорится индикатор низкого уровня заряда аккумуляторных батарей (C12). Затем системы влажной и сухой уборки автоматически выключатся. Переместите машину в место технического обслуживания и перезарядите аккумуляторные батареи в соответствии с инструкциями, представленными в разделе, посвященном техническому обслуживанию.

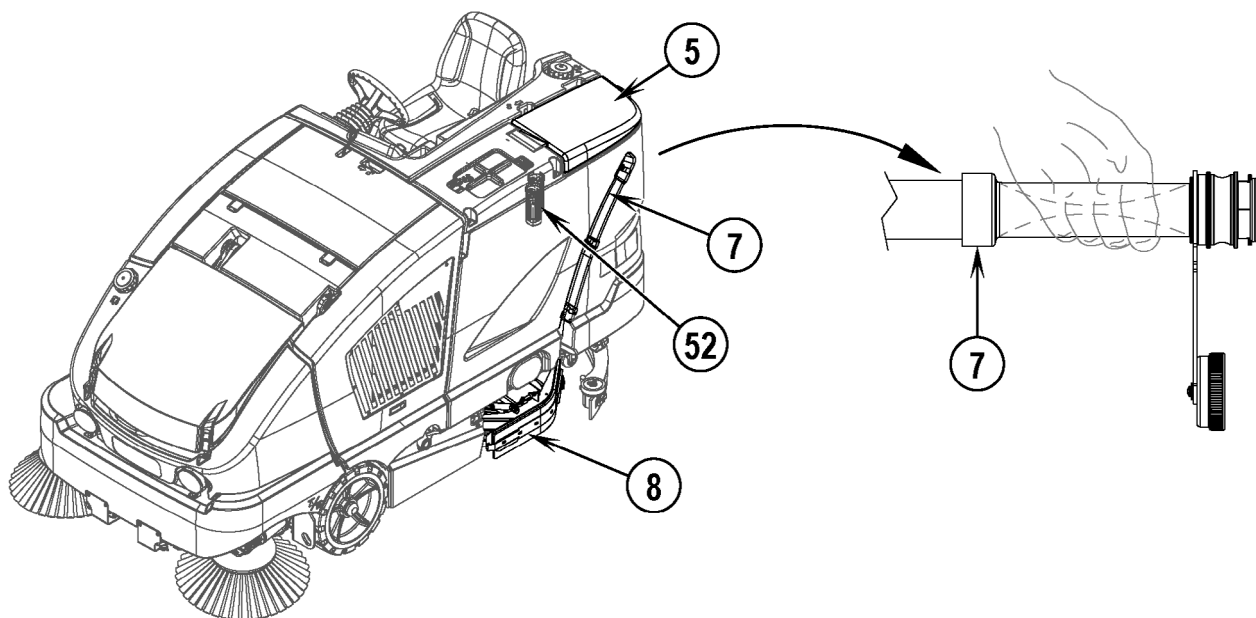
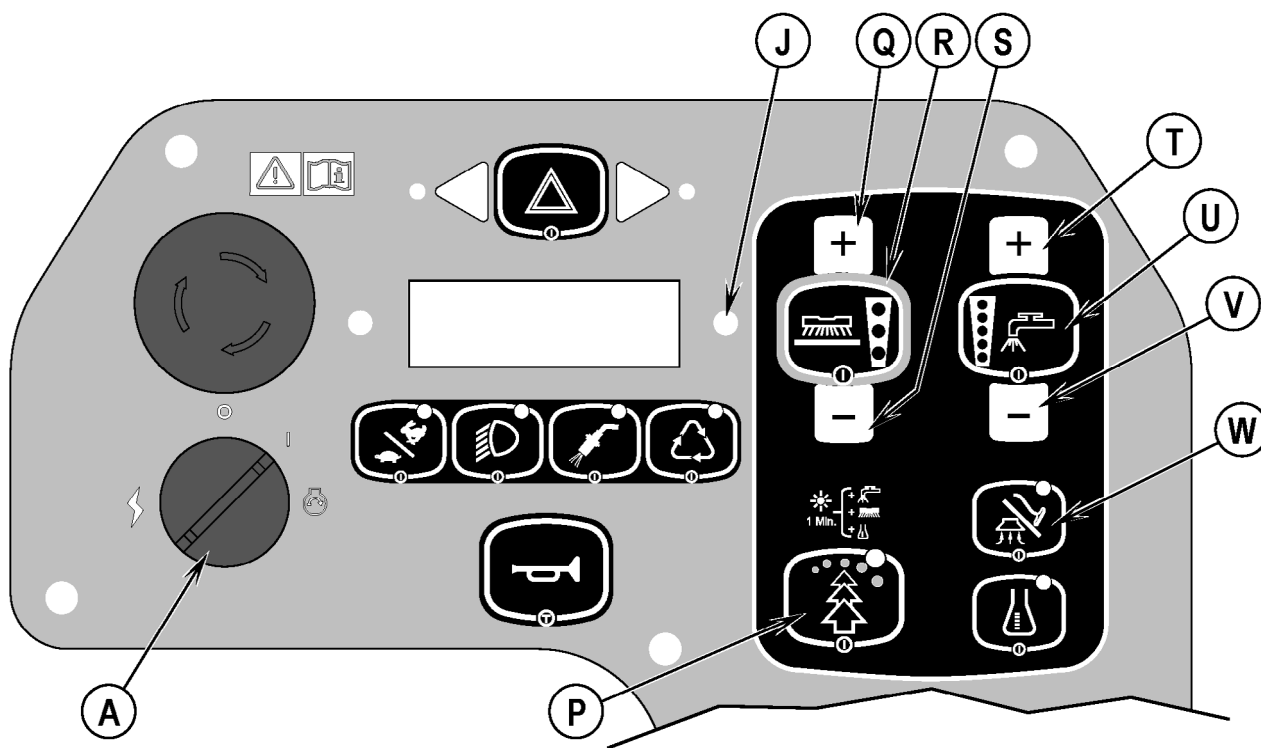

ПОСЛЕ ЭКСПЛУАТАЦИИ

- 1 Поднимите моющие щетки и щетки для подметания.
- 2 Прочистите пылевой фильтр с использованием устройства виброочистки фильтра и опорожните бункер.
- 3 Опорожните и промойте резервуар для отработанной жидкости. Проверьте наличие уплотнителя на шланге слива.
- 4 Промойте шланг всасывающего агрегата и скребок, открыв крышку резервуара для отработанной жидкости и пропуская воду по сборной трубке, расположенной в задней части резервуара. **ПРИМЕЧАНИЕ ПО ОБСЛУЖИВАНИЮ:** Можно наклонить резервуар для отработанной жидкости для опорожнения и промывки. Откройте затвор опорожнения резервуара для отработанной жидкости (3) между резервуаром раствора и опорожнения и вытяните резервуар при помощи рукоятки (25), пока резервуар не достигнет конца своей страховочной скобы.
- 5 Снимите и почистите скребок.
- 6 Снимите и прочистите щетки для подметания. Переверните щетки для подметания.
- 7 Протрите машину влажной тряпкой.
- 8 Выполните все необходимые процедуры по уходу.
- 9 Переместите машину в чистое, сухое место стоянки.
- 10 Задействуйте стояночный тормоз.
- 11 Машина должна находиться на стоянке с поднятыми скребком и щетками, причем крышки резервуаров должны быть открыты для их проветривания.

О ЛЮБОМ ДЕФЕКТЕ ИЛИ НЕИСПРАВНОСТИ, КОТОРЫЕ ОБНАРУЖЕНЫ ВО ВРЕМЯ РАБОТЫ, СЛЕДУЕТ СООБЩАТЬ ПЕРСОНАЛУ ПО ОБСЛУЖИВАНИЮ ИЛИ УВЕДОМЛЯТЬ АВТОРИЗОВАННЫЙ СЕРВИСНЫЙ ЦЕНТР.

ВЫКЛЮЧЕНИЕ ДИЗЕЛЬНОГО ДВИГАТЕЛЯ

- 1 Выключите все органы управления.
- 2 Поднимите скребок, моющие щетки и щетки для подметания.
- 3 Задействуйте стояночный тормоз (38).
- 4 Выключите ключ зажигания (A) и выньте ключ.

ВЫКЛЮЧЕНИЕ ДВИГАТЕЛЯ НА СЖИЖЕННОМ ГАЗЕ

- 1 Выключите все органы управления.
- 2 Поднимите скребок, моющие щетки и щетки для подметания.
- 3 Выключите рабочий клапан в газовом баллоне сжиженного газа.
- 4 Дайте двигателю поработать в холостую, пока не израсходуется сжиженный газ.
- 5 Задействуйте стояночный тормоз (38).
- 6 Выключите ключ зажигания (A) и выньте ключ.

ВАЖНОЕ ПРИМЕЧАНИЕ: В процессе нормальной работы двигатель будет продолжать работать в течение короткого периода времени (1-3 секунды) после того, как выключен ключ зажигания, пока все топливо не будет использовано из топливной системы.

ПРОВЕРКА ГИДРАВЛИЧЕСКОГО МАСЛА

Чтобы проверить уровень гидравлического масла, откройте правую боковую дверцу (35) и поднимите нижнюю крышку (34). Над передним колесом Вы увидите резервуар гидравлического масла (49). Внимательно осмотрите полупрозрачный резервуар, чтобы

проверить уровень масла, он должен быть между линиями MIN (минимальный уровень) и MAX (максимальный уровень). **Смотрите рисунок #10.**

Если уровень масла ниже линии MIN при положении бункера в нижнем положении, то Вам необходимо добавить масло в резервуар. Поднимите бункер и зафиксируйте предохранительную штангу, чтобы получить доступ к горловине заполнения резервуара гидравлического масла. Примечание: При поднятом положении бункера, некоторое количество масла входит в цилиндр, что является причиной падения уровня масла, НЕ наполняйте резервуар до линии MAX при поднятом бункере. Добавьте моторное масло 10W30, пока уровень не достигнет линии MIN. Замените масло, если оно загрязнилось по причине механической неисправности.

РИС. 10



ГРАФИК ТЕХНИЧЕСКОГО ОБСЛУЖИВАНИЯ

Поддерживайте машину в идеальном техническом состоянии, тщательно выполняя процедуры по техническому обслуживанию.

Перерывы между процедурами технического обслуживания, представленные ниже, даются для усредненных условий эксплуатации.

Если машины используются в суровых условиях окружающей среды, техническое обслуживание должно проводиться более часто.

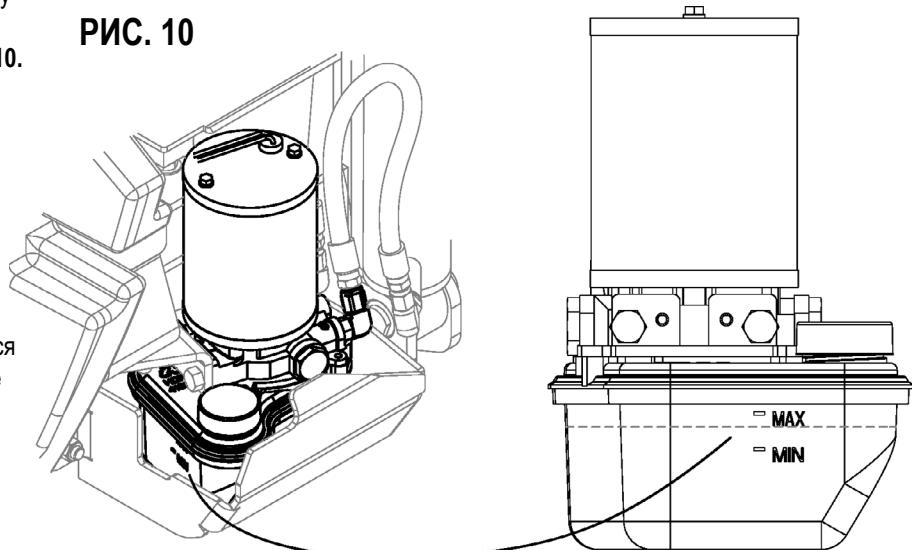
ПОЗИЦИЯ ОБСЛУЖИВАНИЯ	ВЫПОЛНЯЕТСЯ ЕЖЕДНЕВНО	ВЫПОЛНЯЕТСЯ ЕЖЕНЕДЕЛЬНО
Инструкции по обслуживанию из раздела «После эксплуатации»	X	
Зарядка батареи (модели на батареях)	X	
Проверка стояночного тормоза	X	
Проверка масла двигателя (модели на сжиженном газе и дизельные модели)	X	
Проверка уровня охлаждающей жидкости двигателя (модели на сжиженном газе и дизельные модели)	X	
Проверка на утечки двигателя и охлаждающей жидкости (модели на сжиженном газе и дизельные модели)	X	
Проверка индикатора замены воздушного фильтра	X	
Чистка основной и боковых щеток	X	
Проверка и чистка щеток	X	
Опорожнение / проверка / промывка резервуаров и шлангов	X	
Очистка емкости для мусора резервуара отработанной жидкости (51)	X	
Осмотр / чистка / регулировка скребка	X	
Очистка бункера	X	
Очистка / проверка площадки со щетками моечного узла	X	
Проверка/чистка/мойка пенного фильтра всасывающего мотора и экрана под крышкой (6)	X	
Проверка уровня гидравлического масла		X

ПОЗИЦИЯ ОБСЛУЖИВАНИЯ	15-20 ч-в	150 ч-в	400 ч-в	1000 ч-в
Проверка уровня электролита в батарее (модели на батареях)	X			
Проверка кабелей и соединений батареи	X			
Переворачивание основной щетки	X			
Осмотр и чистка фильтра моющего раствора	X			
Переворачивание щетки для подметания	X			
Проверка/регулировка главной и боковой щетки	X			
Чистка распылительных насадок системы DustGuard™	X			
Проверка юбок кожуха щетки	X			
Проверка / чистка пылевого фильтра бункера	X			
Проверка прокладок бункера	X			
Чистка системы распределения моющего средства (только в моделях EcoFlex)	X			
Чистка радиатора		X		
Техническое обслуживание двигателя		X		
Инспекция и дренаж любых скоплений масла в топливной системе сжиженного газа		X		
Инспекция полной системы впуска воздуха (только модели на сжиженном газе и дизельные модели)			X	
Проверка уровня электролита и клемм (только модели на сжиженном газе и дизельные модели)			X	
Замена топливного фильтра (только модели на сжиженном газе и дизельные модели)			X	
Замена свечей зажигания (только модели на сжиженном газе)				X
Промывка радиатора				X
Замените приводной ремень генератора				X

ПОЗИЦИЯ ОБСЛУЖИВАНИЯ	1500 ч-в	1900 ч-в	2000 ч-в
Проверьте угольные щетки мотора главной щетки	X		
Проверьте угольные щетки мотора боковой щетки	X		
Проверьте угольные щетки мотора моющей щетки		X	
*Проведите техническое обслуживание двигателя			X

*Подробная информация по указанным системам содержится в руководстве по техническому обслуживанию. (Двигатель, сухая уборка, бункер, рулевая колонка, пылеуловитель, отработанная жидкость, щетка, раствор, колесо и скребок)

СМАЗКА МАШИНЫ – РИСУНОК 11

Один раз в месяц наносите небольшое количество смазки на каждый смазочный фитинг в таком объеме, чтобы смазка выделялась вокруг подшипников.

Места смазочных фитингов (для смазки) (DE):

- Ось поворотного ролика скребка и шарнир
- Рулевые механизмы – требуют специальную смазку (Nilfisk-Advance PN 56510412) Chevron Open Gear Lube 250 NC.

Один раз в месяц легким машинным маслом смазывайте (DF):

- Скребок и колеса
- Фиксатор крышки топливного бака (только модели на сжиженном газе и дизельные модели)
- Фиксатор резервуара отработанной жидкости
- Сцепление педали тормоза (стояночного тормоза)

РИС. 11

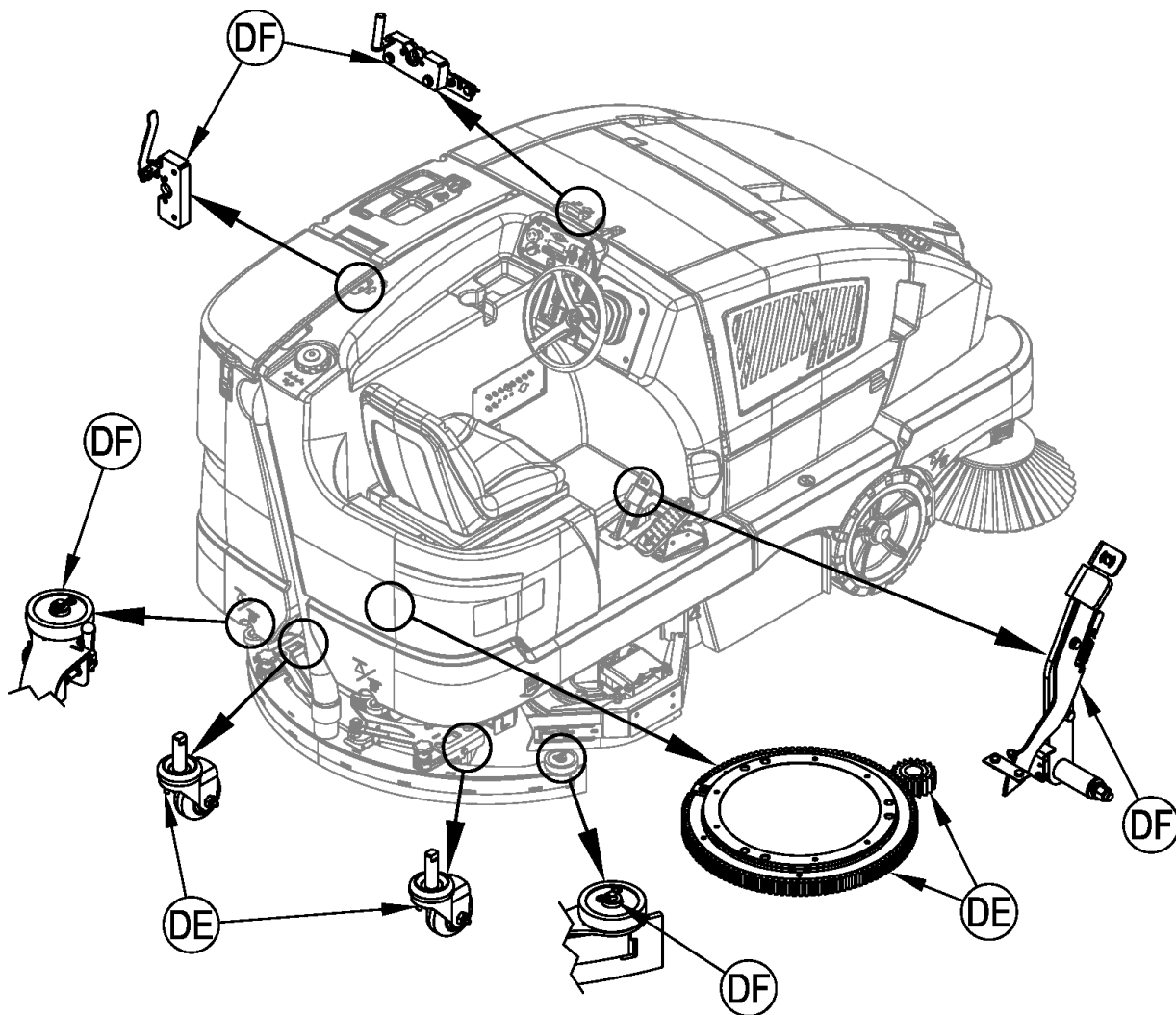

ЗАРЯДКА АККУМУЛЯТОРНОЙ БАТАРЕИ (МОДЕЛИ НА БАТАРЕЯХ)

Батарею следует заряжать перед каждым использованием машины или в том случае, когда мигает значок индикатора низкого заряда батареи (C12).

Для того, чтобы зарядить аккумуляторную батарею...

- 1 Разблокируйте фиксатор батарейного отсека (20) и откройте дверь для лучшего проветривания.
- 2 Отсоедините аккумуляторную батарею от машины (AB) и подсоедините контакт зарядного устройства к соединителю аккумуляторной батареи.
- 3 Выполните инструкции, представленные в руководстве по использованию зарядного устройства.
- 4 Проверьте уровень жидкости в элементах аккумуляторной батареи после зарядки батареи. Если необходимо, добавьте дистиллированную воду.

⚠ ПРЕДУПРЕЖДЕНИЕ!

Нельзя добавлять дистиллированную воду перед зарядкой аккумуляторной батареи.

Заряжать батарею следует только в хорошо проветриваемом помещении.

Нельзя курить при обслуживании батареи.

⚠ ОСТОРОЖНО!

Чтобы предотвратить повреждение поверхности полов, всегда протирайте поверхность батареи после ее зарядки, чтобы убрать воду или кислоту с ее поверхности.

ПРОВЕРКА УРОВНЯ ЭЛЕКТРОЛИТА В АККУМУЛЯТОРНОЙ БАТАРЕЕ

Необходимо проверять уровень электролита в аккумуляторной батарее, по крайней мере, один раз в неделю.

После заправки аккумуляторной батареи, снимите вентиляционные колпачки и проверьте уровень электролита в каждом элементе батареи. Добавьте дистиллированную воду, чтобы уровень электролита находился под наливными патрубками.

Нельзя переполнять батарею!

⚠ ОСТОРОЖНО!

Если аккумуляторная батарея переполнена, кислота может пролиться на пол.

Прикрутите вентиляционные колпачки. Если на поверхности батареи имеется кислота, следует промыть поверхность батареи содовым раствором (2 столовые ложки соды на приблизительно 1л воды).

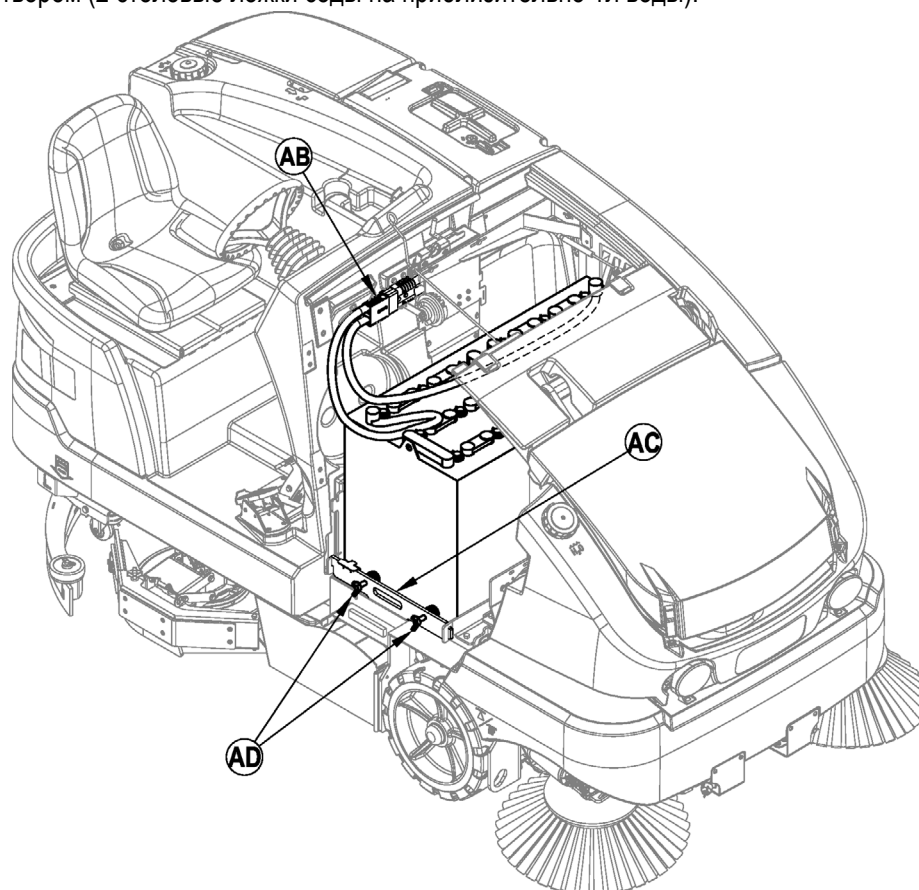

ЗАРЯДКА БЛОКА АККУМУЛЯТОРНОЙ БАТАРЕИ (ГИБРИДНЫЕ МОДЕЛИ)

Двигатель крутит генератор, который является главным источником электропитания. Батареиный блок (32) используется в качестве резерва. Если двигатель не работает, машина может функционировать лишь определенное время, используя питание от батарейного блока. Заряжайте батарейный блок сразу же, если горит значок индикатора низкого заряда батареи (C12). Батареиный блок может быть повторно заряжен при помощи запуска двигателя и выполнения сухой уборки на протяжении как минимум четырех часов. Альтернативное решение – это выполнить следующие шаги, описанные ниже, чтобы зарядить батарею при помощи зарядного устройства.

Для того, чтобы зарядить батарейный блок...

- 1 Откройте правую боковую дверцу (35).
- 2 Потяните за желтую ручку (DG), чтобы отсоединить батарейный блок от разъема машины (DH).
- 3 Подключите штекер зарядного устройства к разъему батареи (DH).
- 4 Следуйте инструкциям зарядного устройства; для гелиевых батарей используйте соответствующее зарядное устройство.

⚠ ОСТОРОЖНО!

Используйте только соответствующее зарядное устройство, предназначенное для использования с гелиевыми батареями. Никогда не оставляйте машину в состоянии низкого заряда батареи на ночь, не зарядив батарейный блок.

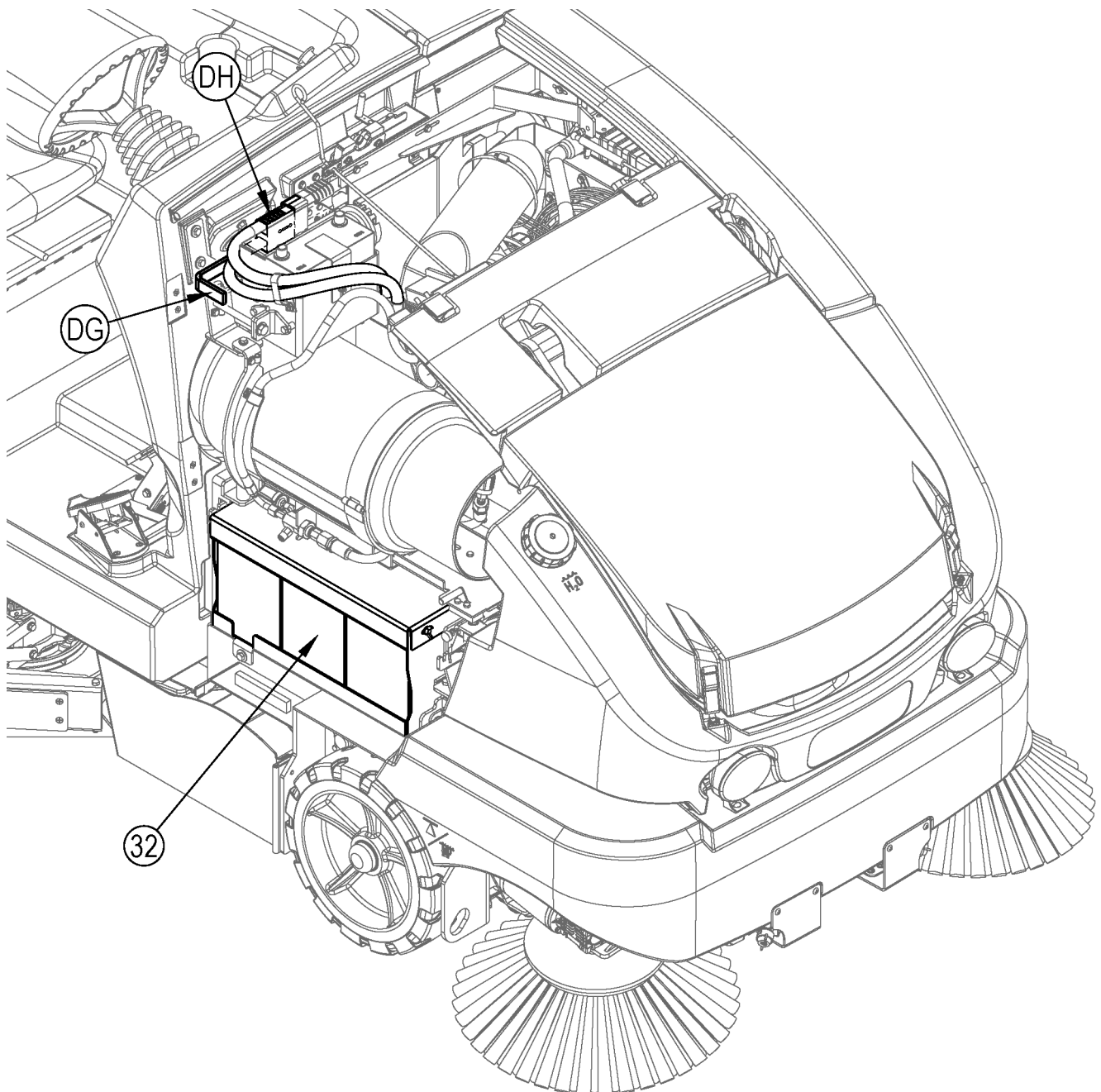

УХОД ЗА ОСНОВНОЙ ЩЕТКОЙ

Так как мотор основной щетки всегда вращается в одну сторону, щетина на щетке деформируется, что приводит к ухудшению качества подметания. Можно улучшить качество подметания, для чего нужно снять и перевернуть щетку. Эту процедуру, известную под названием "ротация" основной щетки, необходимо выполнять через каждые 15-20 часов эксплуатации машины.

Для оптимальной производительности, замена основной щетки должна производиться, когда щетина изнашивается до 6,35 см. При замене щетки необходимо отрегулировать стопор основной щетки. **ПРИМЕЧАНИЕ:** Длина щетины на новой щетке составляет около 9,5 см.

ПРИМЕЧАНИЕ: При хранении машины на стоянке, основная щетка должна быть поднята.

⚠ ВНИМАНИЕ!

При выполнении данной процедуры двигатель не должен работать.

Для выполнения операций по ротации и замене основной щетки ...

- 1 Выключите переключатель зажигания (А).
- 2 Откройте дверцу для доступа к основной щетке (36).
- 3 См. рисунок 12. Сместите юбку правой стороны (ЕF).
- 4 Отверните маятниковый рычаг (EG) со стержня центральной щетки. **ПРИМЕЧАНИЕ:** Маятниковый рычаг удерживается на месте посредством дверцы для доступа к основной щетке (36).
- 5 Вытяните основную щетку (EH) из кожуха и очистите ее от намотанных на нее веревок или проводков. Осмотрите также юбки, расположенные в передней, задней и боковых частях кожуха. Если юбки порвались или износились до высоты около 6,35мм от поверхности пола, их следует заменить.
- 6 Переверните щетку (переверните другим концом) и поместите ее обратно в кожух. Проверьте, вошли ли штырьки, расположенные на стержне щетки (с левой стороны), в пазы на приводной ступице щетки, и вошла ли щетка в нужное положение.
- 7 Верните маятниковый рычаг на стержень щетки. **ПРИМЕЧАНИЕ:** Проверьте, зашли ли штырьки, расположенные на маятниковом рычаге, в пазы на стержне щетки.
- 8 Сместите юбку правой стороны (ЕF) назад, не забудьте вставить юбку через два шпиделя (EJ).
- 9 Закройте и зафиксируйте дверцу для доступа к центральной щетке (36).
- 10 Если Вы хотите заменить износившуюся щетку новой, перейдите к разделу *Уход за главной щеткой*, чтобы отрегулировать высоту щетки.

РИС. 12

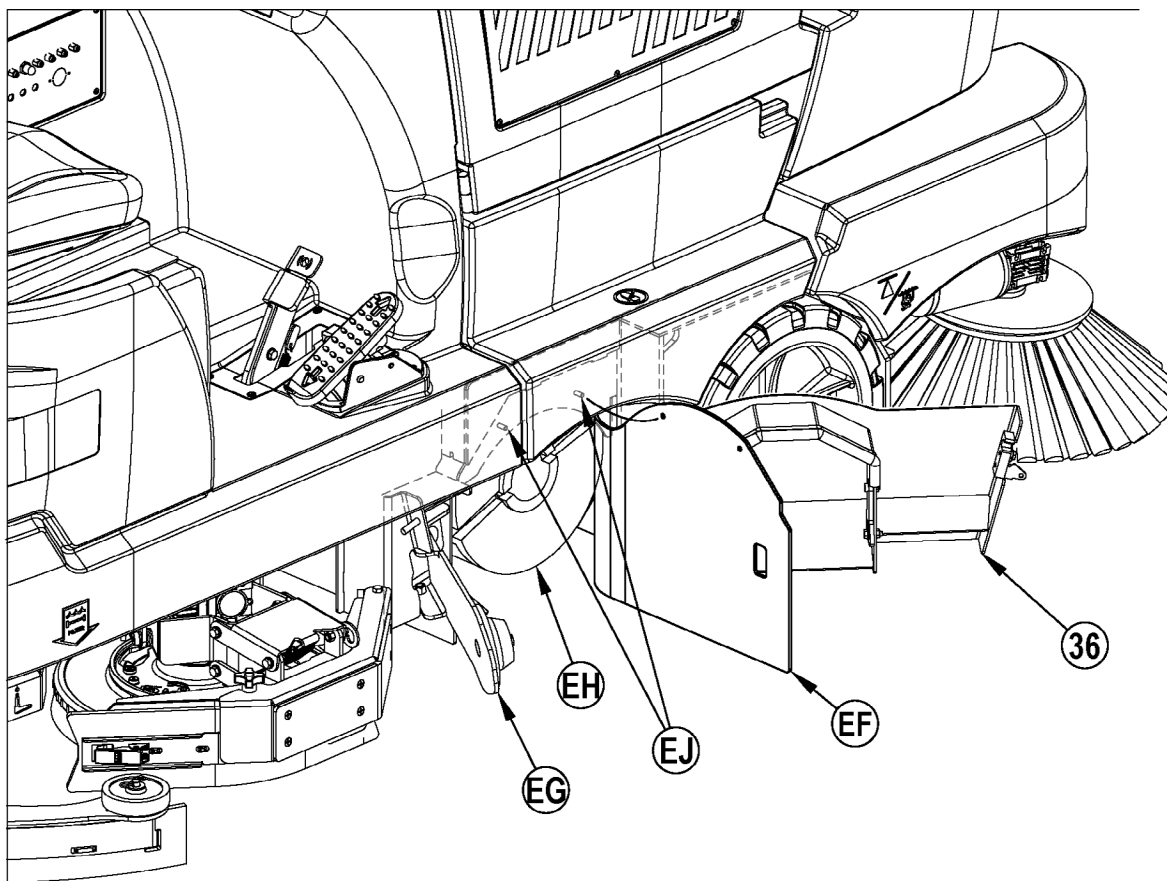

УХОД ЗА ОСНОВНОЙ ЩЕТКОЙ

Для того, чтобы отрегулировать высоту основной щетки...

- 1 Переместите машину на ровный горизонтальный пол и активизируйте стояночный тормоз.
- 2 **Смотрите рисунок 13.** Нажмите на переключатель сухой уборки One-Touch™ (Y), чтобы опустить главную щетку. НЕ ПЕРЕМЕЩАЙТЕ машину.
- 3 Слегка нажмите на педаль привода (37) для активизации основной подметальной щетки и оставьте ее вращаться на месте в течение 1 минуты. Щетка отполирует "полосу" на полу. Через минуту поднимите щетку, высвободите стояночный тормоз и переместите машину на такое расстояние, чтобы можно было рассмотреть след, оставленный щеткой.
- 4 Осмотрите полосу, отполированную щеткой на полу. Если ширина полосы составляет менее 5,08 см или более 7,62 см, необходимо отрегулировать высоту щетки.
- 5 Чтобы отрегулировать, нажмите дважды на переключатель выбора щетки (AA), или пока не замигает значок индикатора главной щетки (Y1). Жидкокристаллический дисплей (C) покажет диаграмму положения щетки (C8) и символ главной щетки (C9). Нажмите и удерживайте, или повторно нажимайте переключатель поднятия высоты щетки (Z), чтобы поднять главную щетку или повторно нажимайте переключатель опускания высоты щетки (BB), чтобы опустить главную щетку (индикатор положения будет передвигаться вверх и вниз, указывая на положение щетки). Через 10 секунд, главная щетка установится в это положение, и программа выйдет из меню регулировки.
Начните с индикатора положения сверху диаграммы для новой щетки. Отрегулируйте индикатор положения вниз, вследствие износа щетки. Замените щетку, если индикатор положения достигнет нижней части диаграммы.
- 6 Повторяйте процедуры 1-5 до тех пор, пока отполированная полоса не достигнет ширины в 5,08-7,62 см. Ширина отполированной полосы должна быть одинаковой с обоих концов щетки. Если полоса сужается к одному концу, переместите машину в другое место и повторите процедуры 1-5. Если и после этого полоса будет сужаться к одному концу, следует обратиться в сервисный центр дилера компании Nilfisk.

РИС. 13

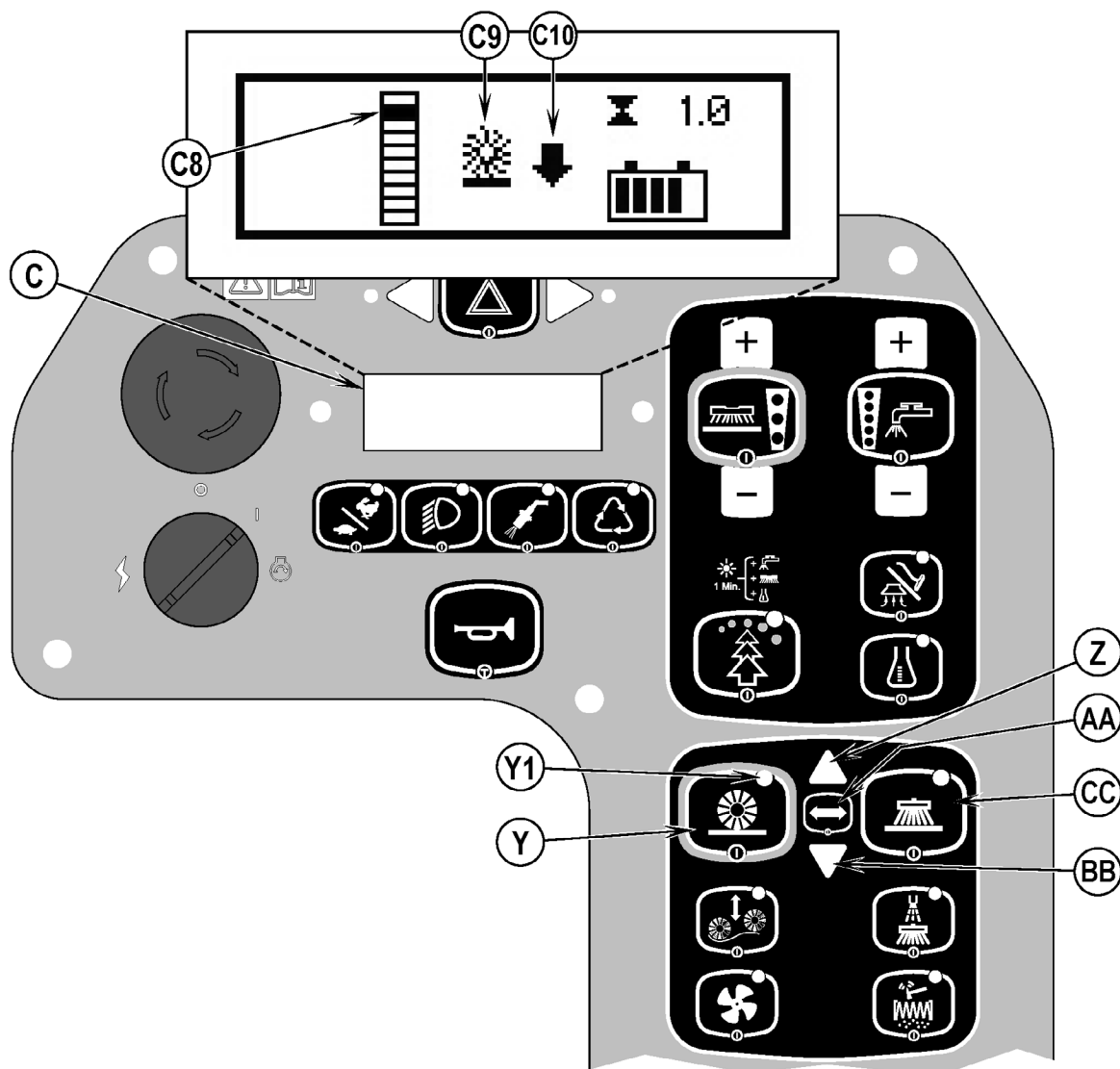

ТЕХНИЧЕСКОЕ ОБСЛУЖИВАНИЕ БОКОВОЙ ЩЕТКИ

Боковые щетки собирают грязь и мусор, накопившийся у стен и обочин, и направляют его к главной щетке. Следует отрегулировать боковые щетки таким образом, чтобы в опущенном и рабочем положении ее щетина соприкасалась с поверхностью пола от зоны (FG) до зоны (FH), как показано на Рис. 14.

Чтобы отрегулировать положение боковой щетки...

- 1 Нажмите на переключатель сухой уборки One-Touch™ (Y), чтобы опустить боковые щетки. **НЕ ПЕРЕМЕЩАЙТЕ** машину.
- 2 **Смотрите рисунок 13.** Чтобы отрегулировать, нажмите раз на переключатель выбора щетки (AA). Жидкокристаллический дисплей (C) покажет символ боковой щетки. Нажмите и удерживайте переключатель поднятия высоты щетки (Z), чтобы поднять боковую щетку или нажмите и удерживайте переключатель опускания высоты щетки (BB), чтобы опустить боковые щетки. Через 10 секунд, боковые щетки установятся в это положение, и программа выйдет из меню регулировки.

ПРИМЕЧАНИЕ: При хранении машины на стоянке, боковые щетки должны быть опущены. Замена боковых щеток должна производиться, когда щетина изнашивается до длины в 7,62 см, или когда она приходит в нерабочее состояние.

Чтобы заменить боковую щетку....

- 1 Поднимите боковую щетку.
- 2 Под боковой щеткой открутите большую сварную деталь из гайки с накаткой, удерживающую боковую щетку на месте, и снимите щетку и пластиковые диски. **ПРИМЕЧАНИЕ:** Гайка с накаткой с правой стороны имеет правостороннюю резьбу, а гайка с накаткой с левой стороны – левостороннюю резьбу.
- 3 Установите новую щетку и пластиковые диски, отрегулировав три центровочных пальца и протолкнув их вперед. Прикрутите гайку с накаткой.

РИС. 14

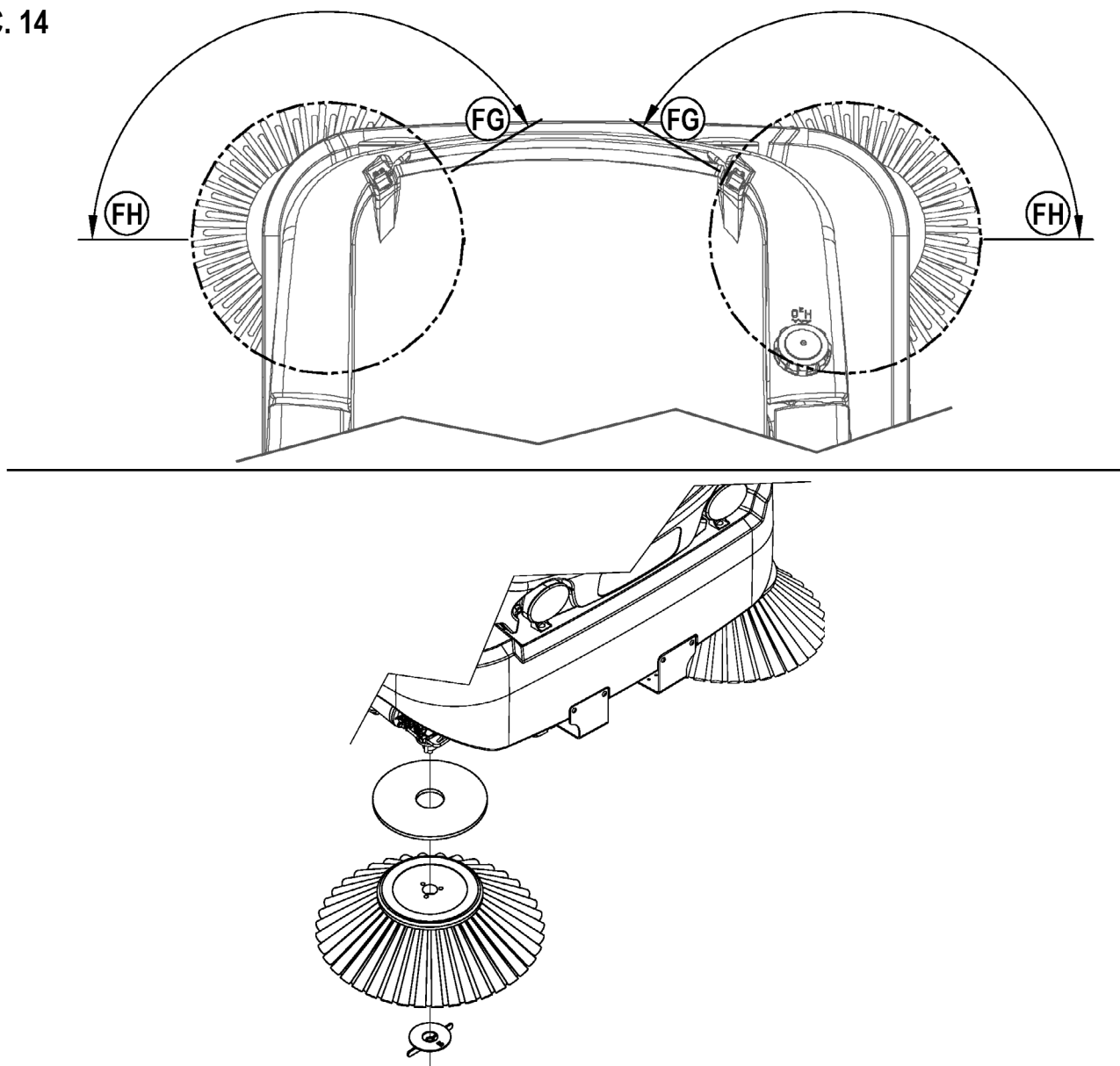

ТЕХНИЧЕСКОЕ ОБСЛУЖИВАНИЕ СКРЕБКА

Если скребок оставляет узкие прожилки или воду, возможно, загрязнены или повреждены резиновые лезвия. Снимите скребок, промойте его в теплой воде и осмотрите резиновые лезвия. Переверните или замените лезвия, если они порезаны, порваны, деформированы или изношены.

Для того чтобы перевернуть или заменить заднее резиновое лезвие скребка...

- 1 Смотрите рисунок 15. Приподнимите скребок над полом, затем расщелкните фиксатор (GA) механизма скребка.
- 2 Снимите натяжной ремень (GB).
- 3 Снимите заднее лезвие с установочных штифтов.
- 4 Резиновое лезвие скребка имеет 4 рабочих края, как указано. Поверните лезвие так, чтобы чистый неповрежденный край был обращен к передней стороне машины. Замените лезвие, если все 4 края порезаны, порваны или изношены по большому радиусу.
- 5 Установите лезвие на место, выполняя данные инструкции в обратном порядке, и отрегулируйте наклон скребка.

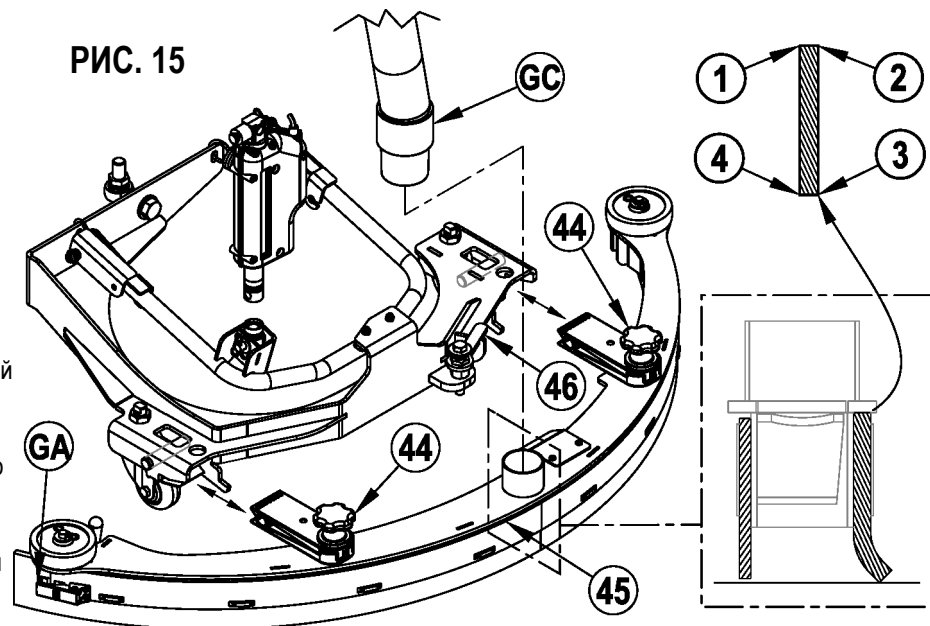

Для того чтобы перевернуть или заменить переднее резиновое лезвие скребка...

- 1 Смотрите рисунок 15. Приподнимите скребок над полом. Отсоедините шланг всасывающего агрегата (GC) от механизма скребка.
- 2 Ослабьте (2) рукоятки для снятия скребка (44) на зажимах скребка и снимите узел скребка (45).
- 3 Освободите защелкивающийся хомут (GD) и снимите сварной обхват (GE) и переднее лезвие скребка (GF).
- 4 Резиновое лезвие скребка имеет 4 рабочих края, как указано. Поверните лезвие так, чтобы чистый неповрежденный край был обращен к передней стороне машины. Замените лезвие, если все 4 края порезаны, порваны или изношены по большому радиусу.
- 5 Установите лезвие на место, выполняя данные инструкции в обратном порядке, и отрегулируйте наклон скребка.

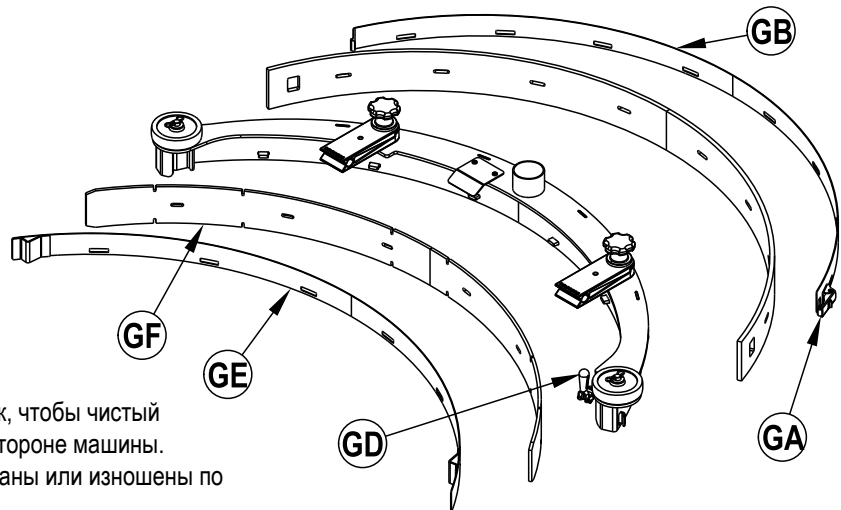

РЕГУЛИРОВКА ПОЛОЖЕНИЯ СКРЕБКА

Регулировка угла наклона скребка

Регулируйте угол наклона скребка при переворачивании или замене резинового лезвия или в случае, если скребок не вытирает пол насухо.

- 1 Припаркуйте машину на ровной, гладкой поверхности.
- 2 Опустите скребок, слегка передвиньте машину вперед.
- 3 Поднимите ручку регулировки наклона скребка (46). Поворачивайте ручку и дайте ей упасть назад в шестиугольник. Используйте ручку, чтобы повернуть шестиугольник (поднять или опустить) так, чтобы заднее лезвие скребка дотрагивалось до пола по всей своей ширине, и было слегка изогнуто, как изображено на рисунке. После завершения регулировки, верните ручку назад в держатель.

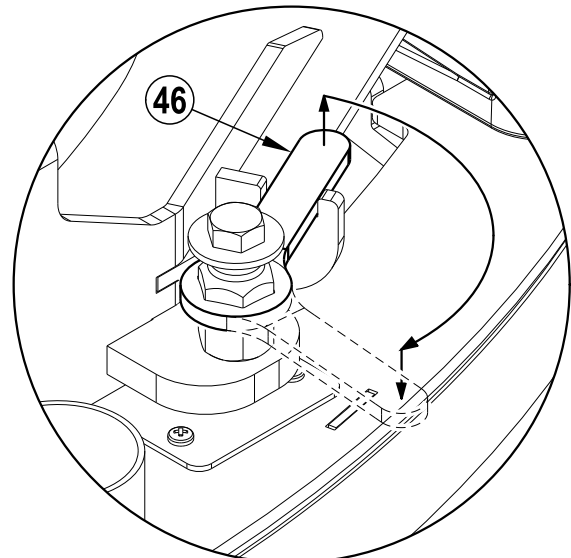

ПЫЛЕВОЙ ФИЛЬТР БУНКЕРА

Необходимо регулярно чистить пылевой фильтр бункера, чтобы обеспечить эффективную работу всасывающего агрегата. Для обеспечения максимального срока службы фильтра необходимо производить уход за фильтром через рекомендуемые интервалы.

⚠ ОСТОРОЖНО!

Для этой машины, используйте только одобренный компанией Nilfisk фильтр пылеуловителя большой емкости.

Использование стандартных гофрированных фильтров приведет к недостаточному потоку воздуха, к несоответствующей виброочистке при чистке, и к потенциальной поломке машины.

Во время чистки фильтра необходимо надевать защитные очки.

Не прокалывайте бумажный фильтр.

Чистку фильтра производите в хорошо проветриваемом помещении.

Чтобы снять пылевой фильтр бункера...

- 1 **Смотрите рисунок 16.** Освободите фиксаторы крышки бункера (16) и поднимите крышку.
- 2 Освободите две гайки с накаткой (НА), затем передвиньте устройство виброочистки фильтра (НВ) влево и снимите его с бункера.
- 3 Повесьте устройство виброочистки на крюк крышки бункера (НС).
- 4 Проверьте, не повреждена ли верхняя часть пылевого фильтра бункера (17). Если на верхней части фильтра имеется много пыли, это говорит о повреждении фильтра или прокладки фильтра.
- 5 Выньте пылевой фильтр бункера (17).
- 6 **Прочистите фильтр, воспользовавшись одним из перечисленных ниже методов:**

Метод «А»

Очистите фильтр от поверхностной пыли, используя пылесос. Затем **осторожно** выбейте из него невзвешующую пыль и грязь, похлопывая им по плоской поверхности (опустив загрязненную сторону вниз). **ПРИМЕЧАНИЕ:** Не повредите уплотнение.

Метод «В»

Очистите фильтр от поверхностной пыли, используя пылесос. Затем направьте сжатый воздух (при максимальном давлении в 7 атм. тех. (кг/см²)) на чистую сторону фильтра (в противоположном направлении потока воздуха).

Метод «С»

Очистите фильтр от поверхностной пыли, используя пылесос. Ополосните фильтр под небольшим потоком воды (макс. давление 40 psi). **Высушите** фильтр перед тем, как установить на место. Рекомендуется иметь запасной фильтр под рукой, чтобы использовать его, пока старый - сохнет.

- 7 Держите обод (HD) чистым от пыли или мусора, это то место, где уплотнение фильтра соприкасается с бункером.

- 8 Для того, чтобы установить фильтр на место, выполните перечисленные выше процедуры в обратном порядке. Если прокладка фильтра порвалась или отсутствует, замените или установите ее. **ПРИМЕЧАНИЕ:** Убедитесь, что Вы установили фильтр обратно таким образом, чтобы наклейка с указанием потока воздуха показывала так, как на рисунке.



РИС. 16

ТЕХНИЧЕСКОЕ ОБСЛУЖИВАНИЕ БОКОВЫХ СКРЕБКОВ

⚠ ОСТОРОЖНО!

Перед тем, как сменить щетки и открыть какую-либо эксплуатационную панель, поверните переключатель с ключом в положение (O) (выкл.) и выньте ключ.

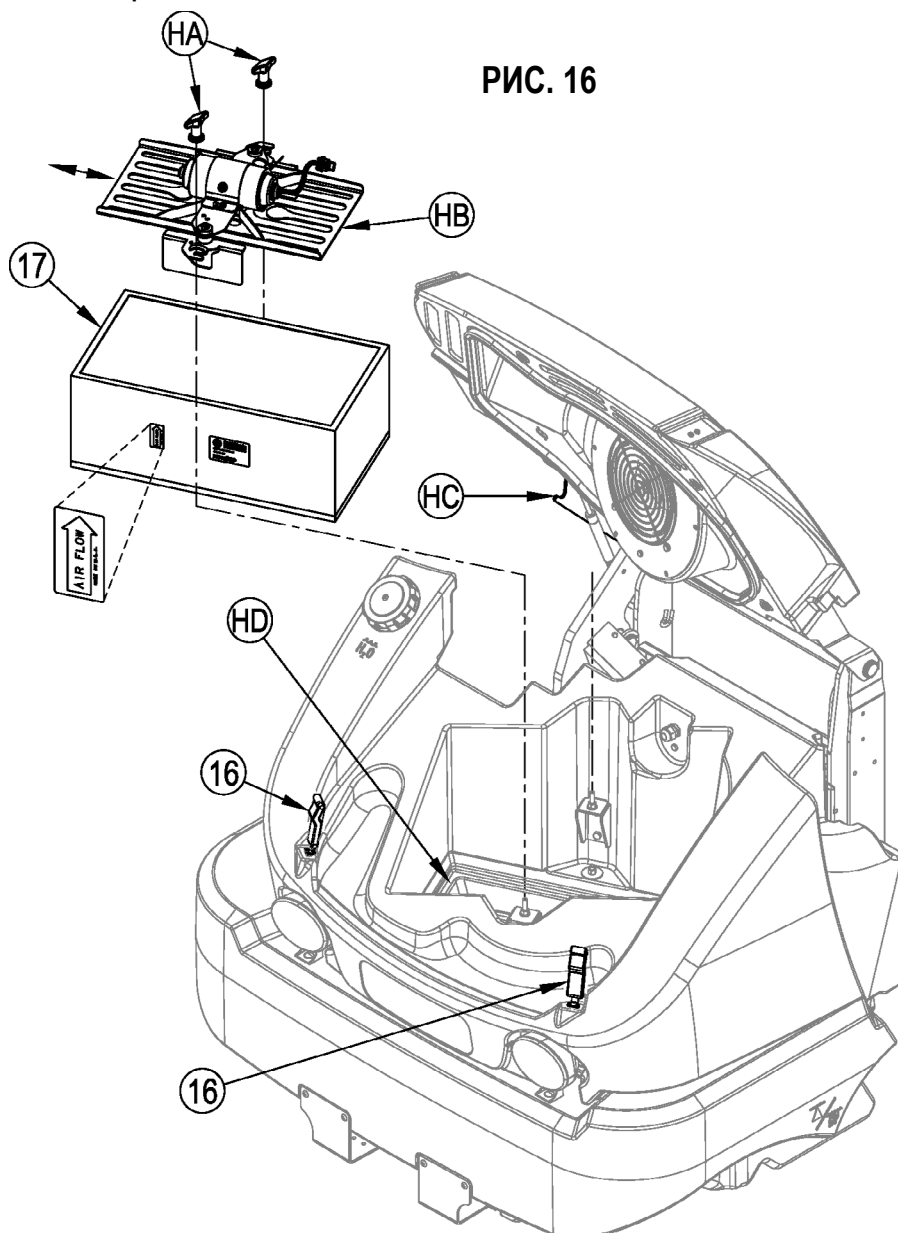
Функция боковых скребков заключается в направлении отработанной воды к скребку, благодаря чему вода направляется по траектории производимой машиной уборки. В процессе нормальной эксплуатации машины резиновые лезвия со временем будут изнашиваться.

ПРИМЕЧАНИЕ: Лезвия каждого бокового скребка крепятся крепежными деталями, для снятия которых не требуются инструменты.

Чтобы перевернуть или заменить переднее лезвие платформы (JD)...

- 1 **Смотрите рисунок 17.** Ослабьте рукоятку фиксатора (40) и нагните защиту края (JA), как указано на рисунке. **ПРИМЕЧАНИЕ:** Защита края находится только на правой платформе юбки моечного узла.
- 2 Удалите два зажимных барашка (JB). Снимите сварной обхват (JC) и переднее лезвие площадки (JD) с внутренней стороны юбки.
- 3 Передние лезвия площадки имеют 4 рабочих края, как указано на рисунке. Поверните лезвия так, чтобы чистый неповрежденный край был обращен к центральной части машины. Проводите замену лезвий в комплекте, если все рабочие края порезаны, порваны или полностью изношены.
- 4 Повторите эти шаги в обратном порядке, что установить переднее лезвие платформы.

Чтобы перевернуть или заменить замыкающее лезвие платформы (JD)...

- 1 **Смотрите рисунок 17.** Ослабьте рукоятку фиксатора (40) и нагните защиту края (JA), как указано на рисунке. **ПРИМЕЧАНИЕ:** Защита края находится только на правой платформе юбки моечного узла.
- 2 Освободите узел фиксатора (JE) в задней части юбки. Нагните замыкающий обхват (JF) и снимите с передней части юбки. Снимите замыкающее лезвие платформы (JG) с узла юбки.
- 3 Замыкающие лезвия платформы имеют 2 рабочих края. Переверните лезвие так, чтобы чистый неповрежденный край был обращен к центральной части машины. Проводите замену лезвий в комплекте, если оба рабочих края порезаны, порваны или полностью изношены.
- 4 Повторите эти шаги в обратном порядке, что установить замыкающее лезвие платформы.

РИС. 17

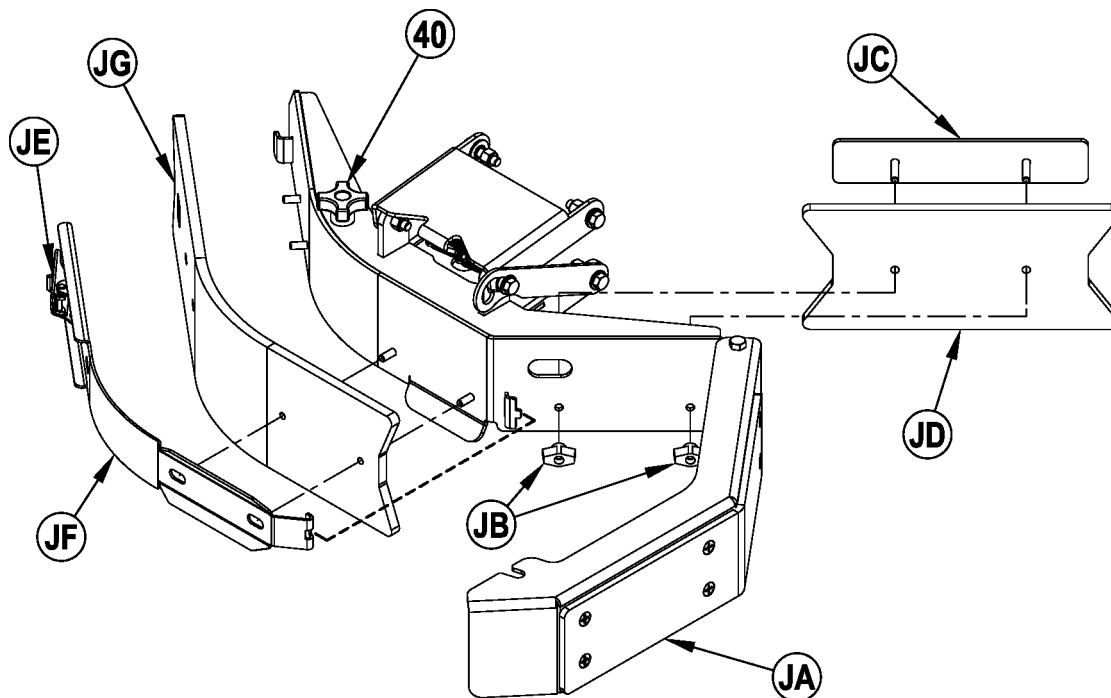

ВЫЯВЛЕНИЕ НЕИСПРАВНОСТЕЙ

Если перечисленные ниже причины не являются возможным источником неисправности, это свидетельствует о более серьезном повреждении. Следует немедленно связаться с сервисным центром компании Nilfisk для проведения ремонтных работ.

РАЗМЫКАНИЕ ПРЕРЫВАТЕЛЕЙ

Прерыватели расположены в Панели прерывателей, расположенной в кабине оператора, они защищают электрические цепи от повреждений, вызванных перегрузкой. Если происходит замыкание прерывателя, постарайтесь найти причину.

Срабатывает прерыватель VACC1 (CB1 / 20 A). Возможные причины: **смотрите п. 1 ниже**

Срабатывает прерыватель VACC2 (CB2 / 25 A). Возможные причины: **смотрите п. 1 ниже**

Срабатывает прерыватель VACC3 (CB3 / 25 A). Возможные причины: **смотрите п. 1 ниже**

Срабатывает прерыватель ключа зажигания (CB4 / 5 A). Возможные причины: **смотрите п. 1 ниже**

Срабатывает прерыватель пылеуловителя (CB5 / 10 A). Возможные причины: **смотрите п. 1 ниже**

Срабатывает прерыватель VACC6 (CB 6 / 15 A). Возможные причины: **смотрите п. 1 ниже**

Срабатывает прерыватель боковой щетки (CB 7 / 25 A). Возможные причины: **смотрите п. 1 ниже**

Срабатывает прерыватель двигателя (CB 9 / 15 A). Возможные причины: **смотрите п. 1 ниже**

Срабатывает прерыватель электронного управления (CB 10 / 25 A). Возможные причины: **смотрите п. 1 ниже**

Срабатывает прерыватель запальной свечи (только в дизельных моделях) (CB 11 / 40 A). Возможные причины: **смотрите п. 1 ниже**

Срабатывает прерыватель ACC (дополнительно) (CB 12 / 15 A). Возможные причины: **смотрите п. 1 ниже**

1 Короткое замыкание (необходимо, чтобы машину проверил квалифицированный электрик или специалист сервисного центра компании Nilfisk).

Срабатывает прерыватель гидравлической системы (CB 8 / 25 A). Возможные причины: **смотрите п. 1 и п. 2 ниже**

1 Короткое замыкание (необходимо, чтобы машину проверил квалифицированный электрик или специалист сервисного центра компании Nilfisk).

2 Перегрузка бункера (проверьте бункер)

При исправлении проблемы, вызвавшей замыкание прерывателя цепи, нажмите на кнопку, чтобы вернуть прерыватель цепи в исходное положение. Если кнопка не удерживается, подождите 5 минут и нажмите на нее снова. Если прерыватель цепи замыкается повторно, обратитесь в сервисный центр компании Nilfisk.

Прерыватель VACC1 (CB1)

- Главный клапан соленоида раствора (L1)
- Контакт мотора левой щетки (K1)
- Контакт мотора центральной щетки (K2)
- Контакт мотора правой щетки (K3)
- Контакт мотора щетки (K4)
- Контакт мотора пылесоса (K5)
- Контакт мотора пылеуловителя (K6)
- Контакт боковой щетки (K8)
- Контакт мотора гидравлического насоса (K11)
- Контакт мотора гидравлического насоса (K12)
- Мотор устройства виброочистки (M14)
- Предупредительный маячок (LT10)

Прерыватель VACC2 (CB2)

- Насос расширенного моечного узла (M25)
- Насос низкого давления (M23), дополнительно
- Насос DustGuard™ (M22)
- Клапан DustGuard™ (L2)
- Насос управления раствором (M19), дополнительно
- Гудок (H2)
- Резервный звуковой сигнал (H1)

Прерыватель VACC3 (CB3)

- Вспомогательный контактор (K9)

Прерыватель IGN (CB4)

- Лампа аварийной сигнализации (LT1)

Прерыватель пылеуловителя (CB5)

- Мотор пылеуловителя (M5)
- Контакт мотора пылеуловителя (K6)

Прерыватель VACC6 (CB6)

- Правая фара (LT2)
- Левая фара (LT3)
- Боковой фонарь (LT8), дополнительно

Прерыватель боковой щетки (CB7)

- Мотор правой боковой щетки (M8)
- Мотор левой боковой щетки (M9)
- Контакт боковой щетки (K8)

Прерыватель гидравлической системы (CB8)

- Блок мотора гидравлического насоса (M10)
- Контакт гидравлической системы (K11)
- Контакт гидравлической системы (K12)

Прерыватель двигателя (CB9)

- Вспомогательное реле (K15)

Прерыватель системы электронного управления (CB10)

- Прерыватель управления (K10)

Прерыватель запальной свечи (CB11)

- Реле запальной свечи (K13)

Прерыватель ACC (CB12)

- Розетка питания 12В (дополнительно)

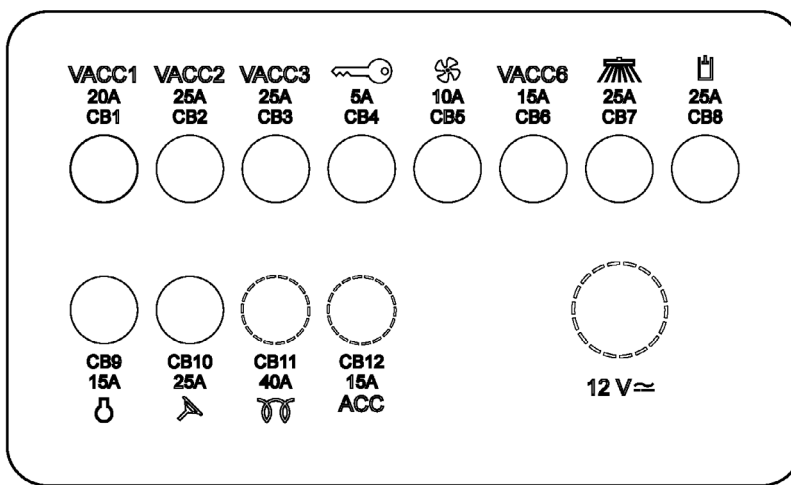
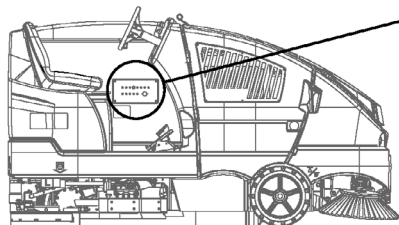

ВЫЯВЛЕНИЕ И УСТРАНЕНИЕ ОСНОВНЫХ НЕИСПРАВНОСТЕЙ

Перед выявлением и устранением неисправностей, убедитесь, что:

- переключатель аварийной остановки (**В**) на панели управления оператора не задействован (поверните по часовой стрелке)
- переключатель в сиденье выключен
- стопорная пластина аккумуляторной батареи (**АС**) находится в правильном положении (модели с аккумуляторной батареей)
- все разомкнутые прерыватели переустановлены

Неисправность	Возможная причина	Способ устранения
Плохой сбор воды	Порваны или изношены лезвия скребка	Переверните или замените
	Скребок в неправильном положении	Отрегулируйте, чтобы лезвия касались пола равномерно по всей ширине
	Заполнен резервуар для отработанной жидкости	Опорожните резервуар для отработанной жидкости
	Протекает сливной шланг резервуара для отработанной жидкости	Закрепите крышку сливного шланга или замените
	Протекает прокладка крышки резервуара для отработанной жидкости	Замените прокладку / хорошо закройте крышку
	На скребок намотался мусор	Почистите скребок
	Забился шланг всасывающего агрегата	Удалите мусор
	Используется слишком много моющего раствора	Уменьшите поток моющего раствора посредством переключателя приборной панели
Машина плохо промывает	Износилась щетка	Переверните или замените щетки
	Неправильный тип щетки	Обратитесь к компании Nilfisk
	Используется неподходящее моющее средство	Обратитесь к компании Nilfisk
	Машина движется слишком быстро	Замедлите скорость движения
	Подается недостаточное количество моющего раствора	Увеличьте поток моющего раствора посредством переключателя приборной панели
	Неправильное процентное соотношение моющего средства	Проверьте установки концентрации, если установлена система EcoFlex.
Машина плохо подметает	Не настроена щетка	Настройте щетку
	Заполнен мусорный бункер	Опорожните бункер
	Щетина щетки изношена или закручена	Замените или поверните щетку
	Повреждены или изношены юбки кожуха щетки	Замените юбки
	Метла не поворачивая	см. руководство по сервисному обслуживанию
Недостаточный поток моющего раствора или мощный раствор совсем не подается	Не заполнен резервуар для моющего раствора	Наполните резервуар для моющего раствора
	Засорены каналы подачи раствора, клапан, фильтр	Промойте каналы подачи раствора и прочистите фильтр
	Отключена подача моющего раствора	Активизируйте подачу моющего раствора посредством переключателя приборной панели / убедитесь, что запорный клапан находится в открытом положении
	Не действует или засорен клапан соленоида подачи моющего раствора	Прочистите или замените клапан (см. руководство по сервисному обслуживанию)
Машина не едет	Размыкание предохранителя 5А (СВ4)	Проверьте на предмет электрического замыкания и восстановите предохранитель
	Активирована аварийная остановка	Поверните переключатель аварийной остановки по часовой стрелке для переустановки
	Неполадка в главном системном контроллере	Проверьте коды неполадок (см. руководство по сервисному обслуживанию)

Неисправность	Возможная причина	Способ устранения
Не работает колесо привода ВПЕРЕД/НАЗАД	Установлен стояночный тормоз	Высвободите стояночный тормоз
	Активирована аварийная остановка	Поверните переключатель аварийной остановки по часовой стрелке для переустановки
	Произошло размыкание прерывателей	Переустановите все разомкнутые прерыватели
Отключается всасывающий агрегат и на дисплее появляется надпись “FULL / ЗАПОЛНЕН” когда резервуар для отработанной жидкости не заполнен	Засорен шланг скребка	Удалите мусор
	Собираются большие объемы воды на большой скорости движения	Замедлите скорость или отключите функцию автоматического запираания (см. руководство по сервисному обслуживанию)
Не подается моющее средство (только модели EcoFlex)	Не заполнен баллончик для моющего средства	Залейте моющее средство в баллончик
	Засорена или перегнута линия подачи моющего средства	Промойте систему, выпрямите шланги для удаления перегибов
	Крышка баллончика не герметична	Хорошо закройте крышку
	Проводка насоса подачи моющего средства разъединена или направлена в обратном направлении	Правильно подсоедините или повторно соедините проводку
Основные и/или боковые щетки не работают	Вокруг привода щетки намотался мусор	Удалите мусор
	Бункер полностью не опущен	Опустите бункер в самое низкое положение
	Сработал автоматический выключатель	Переустановите все разомкнутые прерыватели
Бункер не поднимается	Сработал автоматический выключатель	Переустановите все разомкнутые прерыватели
	Бункер перегружен	Проверьте бункер
Мусорная заслонка бункера не открывается	Мусорная заслонка застревает из-за мусора	Удалите мусор и очистите края мусорного контейнера
Моечный узел не работает	Бункер полностью не опущен	Опустите бункер в самое низкое положение

ТЕХНИЧЕСКИЕ СПЕЦИФИКАЦИИ (УСТАНОВЛЕННЫЕ И ПРОТЕСТИРОВАННЫЕ НА УСТРОЙСТВЕ)

Модель	CS7000 Гибрид (сжиж. газ)	CS7000 Гибрид (дизель)
№ модели	56509003	56509004
Степень защиты	IPX4	IPX4
Уровень звукового давления (ISO 11201)	82дБ LpA, 3dB u(L _w)	81дБ LpA, 3dB u(L _w)
Уровень акустической мощности (ISO 3744)	103дБ L _{WA}	102дБ L _{WA}
Полная масса машины	4676 фунтов (2121 кг)	4537 фунтов (2058 кг)
Транспортировочная масса	3636 фунтов (1649 кг)	3511 фунтов (1593 кг)
Вибрации на ручном управлении (ISO 5349-1)	0.33 м/с ²	0.35 м/с ²
Вибрации на ручном управлении (ISO 5349-1) погрешность	0.03 м/с ²	0.03 м/с ²
Вибрации на сиденье (EN 1032)	0.03 м/с ²	0.03 м/с ²
Емкость резервуара для мощного раствора	75 гал. (284 л)	75 гал. (284 л)
Емкость возвратного бака	75 гал. (284 л)	75 гал. (284 л)
Емкость резервуара DustGuard™	29 гал. (110 л)	29 гал. (110 л)
Максимальная нагрузка колеса на пол (впереди справа)	104.5 фунтов/кв.дюйм / 0.720 Н/мм ²	102.8 фунтов/кв.дюйм / 0.709 Н/мм ²
Максимальная нагрузка колеса на пол (спереди слева)	104.5 фунтов/кв.дюйм / 0.721 Н/мм ²	107.9 фунтов/кв.дюйм / 0.743 Н/мм ²
Максимальная нагрузка колеса на пол (сзади по центру)	146 фунтов/кв.дюйм / 1.007 Н/мм ²	136.5 фунтов/кв.дюйм / 0.941 Н/мм ²
Способность преодолевать подъёмы, транспортировка	21 % (12 °)	21 % (12 °)
Способность преодолевать подъёмы, очистка	17.6 % (10 °)	17.6 % (10 °)

Модель	CS7000 ePower (ак. батарея)
№ модели	56509005
Напряжение аккумуляторной батареи	36В
Емкость аккумуляторной батареи	800 А/ч
Степень защиты	IPX4
Уровень звукового давления (ISO 11201)	72дБ LpA, 3dB u(L _w)
Полная масса машины	5716 фунтов (2593 кг)
Транспортировочная масса	4682 фунтов (2124 кг)
Вибрации на ручном управлении (ISO 5349-1)	0.36 м/с ²
Вибрации на ручном управлении (ISO 5349-1) погрешность	0.04 м/с ²
Вибрации на сиденье (EN 1032)	0.02 м/с ²
Емкость резервуара для мощного раствора	75 гал. (284 л)
Емкость возвратного бака	75 гал. (284 л)
Емкость резервуара для средства DustGuard™	29 гал. (110 л)
Максимальная нагрузка колеса на пол (впереди справа)	126.6 фунтов/кв.дюйм / 0.873 Н/мм ²
Максимальная нагрузка колеса на пол (спереди слева)	125.1 фунтов/кв.дюйм / 0.863 Н/мм ²
Максимальная нагрузка колеса на пол (сзади по центру)	147.9 фунтов/кв.дюйм / 1.019 Н/мм ²
Способность преодолевать подъёмы, транспортировка	21 % (12 °)
Способность преодолевать подъёмы, очистка	17.6 % (10 °)

Состав материалов и возможность переработки

Тип	% от веса машины Сжиг. газ	% от веса машины Дизель	% от веса машины Аккумуляторная батарея	% перерабатываемых материалов
Алюминий	0.5%	0.5%	0.3%	100%
Электросистемы / моторы / двигатели – и т. д.	27%	29.3%	50.1%	29%
Черные металлы	53.8%	51%	35.2%	100%
Провода / кабели	1.1%	1.2%	0.9%	80%
Жидкости	0.7%	0.7%	0.9%	100%
Пластмасса – не перерабатываемая	1.5%	1.8%	1.1%	0%
Пластмасса - перерабатываемая	0.9%	0.7%	0.4%	100%
Полиэтилен	12%	12.3%	9.2%	92%
Резина	2.5%	2.5%	1.9%	20%

Overenstemmelseserklæring
Declaration of conformity
Konformitätserklärung
Declaración de conformidad
Atbilstības deklarācija
Megfelelősségi nyilatkozat
Certifikat o ustreznosti

Declaration de conformité
Verklaring van overeenstemming
Dichiarazione di conformità
Vastavussertifikaat
Deklaracja zgodności
Försäkran om överensstämmelse

Samsvarserklæring
Vaatimustenmukaisuusvakuutus
Atitikties deklaracija
Osvědčení o shodě
Certifikát súladu

Modell/ Modèle/ Model/ Malli/ Modelo/ Μοντέλο/ Modelo/ Modelis/Модель: Scrubber/Sweeper
Type/ Тyyppi/ Tipo/ Τύπος/ Tüüp/ Tipas/ Tips/ Тип/ Típus/ Тип/ Tip: CS7000
Year of Affixing CE marking: 2011

- D** Der Unterzeichner bestätigt hiermit dass die oben erwähnten Modelle gemäß den folgenden Richtlinien und Normen hergestellt wurden.
- GB** The undersigned certify that the above mentioned model is produced in accordance with the following directives and standards.
- DK** Undertegnede attesterer herved, at ovennævnte model er produceret i overensstemmelse med følgende direktiver og standarder.
- N** Undertegnede attesterer att ovennevnte modell är produsert i overensstemmelse med følgende direktiv og standarder.
- E** El abajo firmante certifica que los modelos arriba mencionados han sido producidos de acuerdo con las siguientes directivas y estandares.
- I** Il sottoscritto dichiara che i modelli sopra menzionati sono prodotti in accordo con le seguenti direttive e standard.
- EST** Allakirjutanu kinnitab, et ülalnimetatud mudel on valmistatud kooskõlas järgmiste direktiivide ja normidega.
- LV** Ar šo tiek apliecināts, ka augstākminētais modelis ir izgatavots atbilstoši šādām direktīvām un standartiem.
- CZ** Niže podepsaný stvrzuje, že výše uvedený model byl vyroben v souladu s následujícími směrnicemi a normami.
- SLO** Spodaj podpisani potrjujem, da je zgoraj omenjeni model izdelan v skladu z naslednjimi smernicami in standardi.
- F** Je soussigné certifie que les modèles ci-dessus sont fabriqués conformément aux directives et normes suivantes.
- NL** Ondergetekende verzekert dat de bovengenoemde modellen geproduceerd zijn in overeenstemming met de volgende richtlijnen en standaards.
- FIN** Allekirjoittaja vakuuttaa että yllämainittu malli on tuotettu seuraavien direktiivien ja standardien mukaan.
- S** Undertecknad intygar att ovannämnda modell är producerad i överensstämmelse med följande direktiv och standarder.
- GR** Ο κάτωθι υπογεγραμμένος πιστοποιεί ότι η παραγωγή του προαναφερθέντος μοντέλου γίνεται σύμφωνα με τις ακόλουθες οδηγίες και πρότυπα.
- P** A presente assinatura serve para declarar que os modelos supramencionados são produtos em conformidade com as seguintes directivas e normas.
- LT** Toliau pateiktu dokumentu patvirtinama, kad minėtas modelis yra pagamintas laikantis nurodytų direktyvų bei standartų.
- PL** Niżej podpisany zaświadcza, że wymieniony powyżej model produkowany jest zgodnie z następującymi dyrektywami i normami.
- H** Alulírottak igazoljuk, hogy a fent említett modellt a következő irányelvek és szabványok alapján hoztuk létre.
- SK** Dolu podpísaný osvedčuje, že hore uvedený model sa vyrába v súlade s nasledujúcimi smernicami a normami.

EC Low Voltage Directive 06/95/EEC
EC EMC Directive 2004/108/EEC
EC Machinery Directive 06/42/EC

EN 60335-1, EN 60335-2-72
EN 61000-6-2, EN 55012
EN 12100-1, EN 12100-2, EN 294, EN 349



2.16.2011

Don Legatt, Engineering Director
Nilfisk-Advance, Inc.
14600 21st Avenue North
Plymouth, MN 55447 USA

Nilfisk-Advance A/S
Sognevej 25
DK-2605 Brøndby, Denmark

Nilfisk-Advance A/S
Sognevej 25 • DK-2605 Brøndby • Denmark
Tel: +45 43 23 81 00 • Fax: +45 43 43 77 00
www.nilfisk-advance.com

