



Nilfisk C 100.5 Nilfisk C 110.3, C 110.3 X-TRA



(FR) Manuel d'Instructions

Nilfisk

1 Mesures de sécurité et mises en garde	3
2 Description	5
3 Avant d'utiliser votre nettoyeur haute pression	6
4 Mode d'emploi de votre nettoyeur haute pression.....	8
5 Après utilisation de votre nettoyeur haute pression.....	10
6 Maintenance.....	11
7 Diagnostic des pannes.....	12
8 Plus d'informations	14
9 Données techniques principales	15
10 Déclaration	15

1 Mesures de sécurité et mises en garde

Symboles utilisés pour mettre en évidence les consignes



Veillez lire attentivement ce manuel d'instruction avant la première utilisation de votre laveuse à haute pression. Conservez le manuel pour consultation ultérieure.



Ce symbole est utilisé pour mettre en évidence les consignes de sécurité à respecter pour éviter d'endommager la machine et de réduire ses performances.



Les consignes de sécurité marquées par ce symbole sont à respecter scrupuleusement pour écarter tout risque de lésions corporelles.



Ce symbole indique les conseils et instructions servant à simplifier le travail et à assurer un fonctionnement en toute sécurité.



Ne pas laisser des personnes non formées à l'utilisation d'un nettoyeur haute pression ou n'ayant pas pris connaissance du manuel d'utilisateur, utiliser la machine.

Cet appareil n'est pas destiné à être utilisé par des enfants ni, sans assistance ou supervision, par des personnes dont les capacités physiques, sensorielles ou mentales les empêchent de l'utiliser en toute sécurité. Les enfants doivent être supervisés pour s'assurer qu'ils ne jouent pas avec l'appareil.

Avant de démarrer votre machine, veuillez vérifier soigneusement l'absence de défauts. Si vous en constatez, ne démarrez pas votre machine et contactez votre distributeur Nilfisk.

Soyez particulièrement attentif aux points suivants :

- L'isolation du câble électrique doit être parfaite et le câble ne doit comporter aucune fissure. Si le câble électrique est endommagé, vous devez le faire réparer par un distributeur Nilfisk agréé.

ATTENTION !

- Des jets à haute pression peuvent être dangereux. Ne dirigez jamais le jet d'eau vers des personnes, des animaux domestiques, de l'équipement électrique sous tension ou la machine elle-même.
- N'essayez jamais de nettoyer des vêtements ou chaussures sur vous ou d'autres personnes à l'aide du jet.
- Tenez la lance de pulvérisation fermement des deux mains. La poussée de la lance de pulvérisation peut atteindre 16,4 N pendant l'utilisation.

- L'opérateur ainsi que toute personne se trouvant juste à côté de l'endroit à nettoyer doivent prendre des mesures afin d'éviter d'être heurtés par des déchets détachés sous l'effet du nettoyage. Porter des lunettes de protection pendant le fonctionnement.
- Cet appareil est conçu pour être utilisé avec des produits de nettoyage fournis ou conseillés par Nilfisk. L'utilisation d'autres produits de nettoyage ou produits chimiques peut avoir des effets adverses sur la sécurité de l'appareil.
- Pour assurer la sécurité de l'appareil, n'utiliser que des pièces de rechange approuvées par Nilfisk.
- Les tuyaux haute pression, raccords et joints sont importants pour la sécurité de l'appareil. N'utiliser que des tuyaux, raccords et joints conseillés par Nilfisk.
- Ne pas utiliser l'appareil si un câble électrique ou des éléments importants de l'appareil sont endommagés, par ex. dispositifs de sécurité, tuyau haute pression et poignée de vaporisation.
- L'appareil est destiné au nettoyage de voitures, jardins etc.
- Il est nécessaire d'utiliser un protecteur d'oreilles.
- N'utilisez jamais la machine dans un environnement comportant un risque d'explosion. Dans le doute, renseignez-vous auprès des autorités locales.
- Il est interdit de nettoyer des surfaces contenant de l'amiante à la haute pression.
- N'utilisez jamais la laveuse à haute pression à des températures inférieures à 0°C.

ATTENTION !

Utiliser des câbles d'extension inappropriés peut être dangereux. Laissez des câbles sur tambour complètement dérou-

lés pour éviter qu'ils surchauffent.

En cas d'utilisation d'une rallonge, la prise et la fiche doivent être étanches et répondre aux exigences ci-dessous concernant la longueur et les dimensions de câbles:

1,0 mm ²	max.	12,5 m
1,5 mm ²	max.	20 m
2,5 mm ²	max.	30 m

- En cas d'endommagement du câble électrique, le faire remplacer par le fabricant, son agent de service ou toute personne similaire qualifiée, afin d'éviter tout risque.

Connexion de l'alimentation électrique



Lors du branchement de la laveuse à haute pression sur l'installation électrique, veuillez respecter les consignes suivantes :

- L'installation électrique doit être effectuée par un électricien qualifié et répondre à la norme IEC 364.
- Il est recommandé que l'alimentation électrique de cet appareil comprenne soit un dispositif de courant résiduel permettant d'interrompre l'alimentation si le courant de fuite vers la terre dépasse 30 mA pendant 30 ms.

Connexion à l'eau

- Raccordement au réseau de canalisation public - conformément aux réglementations en vigueur.
- Le tuyau d'admission peut être branché à la conduite de distribution d'eau avec une pression d'alimentation max. de 10 bars.



Ce nettoyeur haute pression doit être uniquement raccordé au circuit d'eau potable

lorsque un dispositif anti-refoulement (de type BA selon EN 1717) a été installé. Le dispositif anti-refoulement peut être commandé avec la référence 106411177. La longueur de tuyau entre le dispositif anti-refoulement et le nettoyeur haute pression doit être de 10 mètres au moins pour absorber les éventuels pics de pression (diamètre minimum 12,7 mm). Le fonctionnement par aspiration (à partir d'un récipient pour eau de pluie, par exemple) s'effectue sans dispositif anti-refoulement. Kit d'aspiration recommandé : 126411387. Dès que l'eau traverse la valve BA, on considère qu'elle n'est plus potable.

IMPORTANT ! L'eau utilisée doit être exempte d'impuretés. S'il y a un risque que l'eau d'arrivée contienne du sable (venant par ex. de votre propre puits), vous devez installer un filtre complémentaire.
Réparation et maintenance

ATTENTION ! Débranchez le câble d'alimentation de la prise avant toute maintenance sur la machine.

Dispositifs de sécurité soupape de décharge

La soupape de décharge permet de réduire la pression si celle-ci dépasse les valeurs préfixées.

Dispositif de verrouillage du pistolet pulvérisateur (7a) (Voir illustration en fin du manuel):

Le pistolet pulvérisateur est muni d'un dispositif de verrouillage. Lorsque le cliquet est engagé, le pistolet pulvérisateur est verrouillé.

Capteur de température :

Un capteur de température protège le moteur contre la surchauffe. La machine redémarrera après quelques minutes, une fois le capteur de température refroidi.

2 Description

2.1 Application

La laveuse à haute pression a été développée en vue d'un usage domestique pour :

- voitures, motos, bateaux, caravanes, remorques, terrasses/allées/dalles, boiseries, briques, barbecues, meubles de jardin, tondeuses

La laveuse à haute pression ne doit pas servir à d'autres applications que celles décrites dans ce manuel.

Veillez respecter scrupuleusement les mesures de sécurité pour écarter tout risque d'endommager la machine ou la surface à traiter ainsi que de lésions corporelles graves.

2.2 Éléments de fonctionnement et vue d'ensemble du modèle



Voir illustration en fin du manuel.

- 1 Contrôleur marche/arrêt
- 2 Entrée d'eau avec filtre (2a)
- 3 Connexion haute pression
- 4 Tuyau haute pression
- 5 Câble électrique
- 6 Click & Clean lance de pulvérisation
- 7 Pistolet pulvérisateur avec verrouillage (7a)
- 8 Click & Clean buse Tornado®
- 9 Click & Clean buse Power-speed®

- 10 Click & Clean pulvérisateur à mousse
- 11 Outil de nettoyage pour buse
- 12 Support pour pistolet pulvérisateur et buses
- 13 Plaque de modèle
- 14 Support pour câble électrique (non standard)
- 15 Clé hexagonale

Spécifications : Voir plaque de modèle (13) de la machine.

Nous nous réservons le droit de modifier ces spécifications.

3 Avant d'utiliser votre nettoyeur haute pression

3.1 Montage de la poignée de chariot (pour modèles avec poignée de chariot)

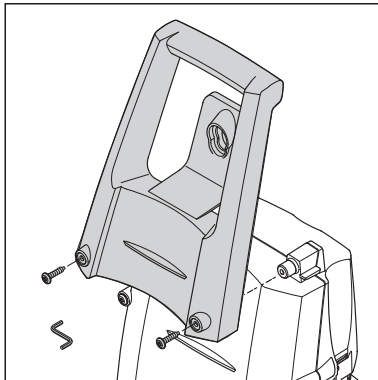

1. Introduisez la poignée de chariot dans la machine.
2. Fixez la poignée en resserrant les 2 vis. Utilisez la clé hexagonale fournie avec l'unité.

3.2 Montage du raccord rapide

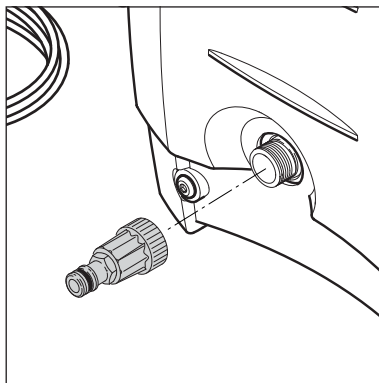

1. Vissez fermement le raccord rapide sur l'arrivée d'eau (2).



Remarque :

n'oubliez pas d'installer le filtre (2a) d'entrée dans le tuyau d'alimentation en eau afin de filtrer du sable, du calcaire ou d'autres impuretés susceptibles d'abîmer les valves de pompe.

Attention : faute d'installation du filtre, la garantie ne sera pas valable.

3.3 Montage du tuyau haute pression sur le pistolet pulvérisateur

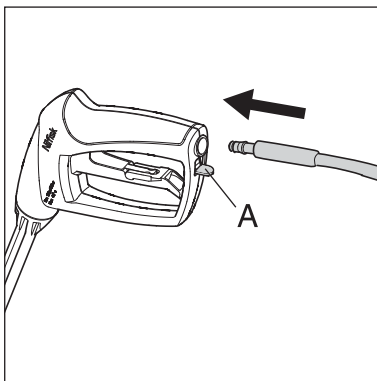

1. Montez le tuyau haute pression (4) sur le pistolet pulvérisateur (7).

Détacher le flexible haute pression en appuyant sur la manette (A).

4 Mode d'emploi de votre laveuse à pression

4.1 Connexion du tuyau haute pression

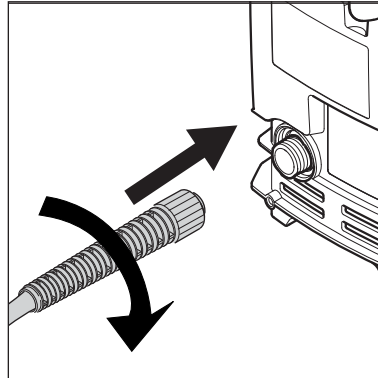

1. Montez le tuyau haute pression (4) sur la sortie d'eau (3).

4.2 Montage de la lance de pulvérisation et des buses Click & Clean

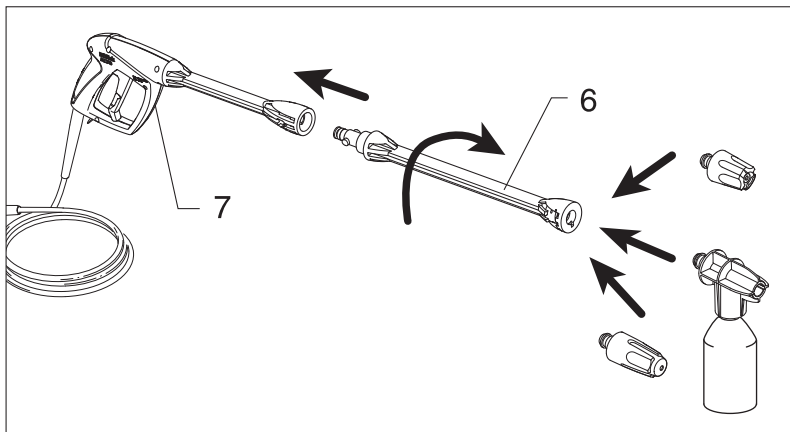

1. Enfoncez la lance de pulvérisation (6) dans le pistolet pulvérisateur (7) et vissez-la.



Remarque :

La lance de pulvérisation (6) possède une buse basse tension intégrée qui peut servir à évacuer les saletés.

2. Fixez la buse.



Attention : une fois la buse Click & Clear fixée, assurez-vous que le cliquet situé sur le côté de la lance de pulvérisation (6) est bien ressorti.



Remarque : Le pulvérisateur à mousse (10) est muni d'un verrouillage pivotant qui doit s'engager dans le trou dans la lance de pulvérisation Click & Clean (6).

Pour enlever la buse Click & Clean, appuyez sur le cliquet.

4.3 Connexion à l'eau



Un tuyau d'arrosage 1/2" standard de **min. 10 m** et **max. 25 m** conviendra.

REMARQUE : Raccordement au réseau de canalisation public - conformément aux réglementations en vigueur.

IMPORTANT ! L'eau utilisée doit être exempte d'impure-

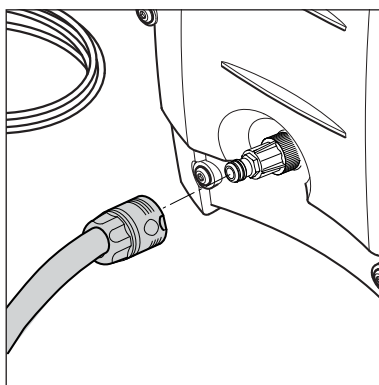

tés. S'il y a un risque que l'eau d'arrivée contienne du sable (venant par ex. de votre propre puits), vous devez installer un filtre (106411231) complémentaire.

1. Faites circuler l'eau dans le tuyau avant de le relier à la machine pour éviter que les impuretés éventuellement présentes dans le tuyau ne s'introduisent dans la machine.

Remarque : Vérifiez que le filtre est bien installé dans le tuyau d'alimentation en eau et qu'il n'est pas bouché.

2. Raccordez le tuyau à l'alimentation en eau à l'aide du connecteur rapide (pression max. d'arrivée d'eau : 10 bars, température max. : 40°C).

3. Ouvrez le robinet.

4.4 Démarrage et arrêt de la machine



La poussée de la lance de pulvérisation est puissante - tenez-la toujours fermement des deux mains. **IMPORTANT : Dirigez la buse vers le sol.**

1. Assurez-vous que la machine est en position verticale.

REMARQUE : ne posez pas la machine dans l'herbe haute !

2. Déverrouiller la gâchette (7a).

3. Enclenchez la gâchette du pistolet pulvérisateur et faites circuler l'eau jusqu'à ce que le tuyau d'eau soit totalement purgé d'air.

4. Appuyez sur le contrôleur marche/arrêt "I" (1).

5. Enclenchez la gâchette du pistolet pulvérisateur.

Veillez à toujours ajuster la distance - et donc la pression - de la buse en fonction de la surface à nettoyer.

Ne couvrez pas la machine pendant son fonctionnement et ne l'utilisez jamais dans une pièce sans aération adaptée!



Remarque : si la machine n'est pas utilisée pendant plusieurs minutes, vous devez l'arrêter à l'aide du contrôleur marche/arrêt "O" (1) :

1. Appuyez sur le contrôleur marche/arrêt "O" (1).

2. Débranchez le câble d'alimentation de la prise.

3. Fermez l'alimentation d'eau et enclenchez la gâchette afin d'évacuer la pression.

4. Verrouillez le pistolet pulvérisateur.

Si vous relâchez la gâchette du pistolet pulvérisateur, la machine s'arrête automatiquement. Elle redémarrera lorsque vous réenclenchez le pistolet pulvérisateur.

5 Après utilisation de votre laveuse à pression

5.1 Rangement de la laveuse



Rangez la machine dans un local à l'abri du gel !

Ne rangez jamais la pompe, le tuyau et les accessoires sans les avoir préalablement vidés de leur eau de la manière suivante :

1. Arrêtez la machine (en appuyant sur le contrôleur marche/arrêt "O" (1)) et détachez le tuyau et les accessoires.
2. Redémarrer la machine et enclenchez la gâchette. Laissez tourner la machine jusqu'à ce que le pistolet pulvérisateur ne projete plus d'eau.

3. Arrêtez la machine, débranchez-la et enroulez le tuyau et le câble.
4. Rangez la poignée de pulvérisation, les buses et d'autres accessoires dans les supports sur la machine prévus à cet effet.

Dans le cas où la machine aurait gelé par inadvertance, vous devez la faire vérifier par un professionnel.

NE DEMARREZ JAMAIS UNE MACHINE GELEE.

Les dommages causés par le froid ne sont pas couverts par la garantie !

5.2 Enroulement du câble électrique et du tuyau haute pression

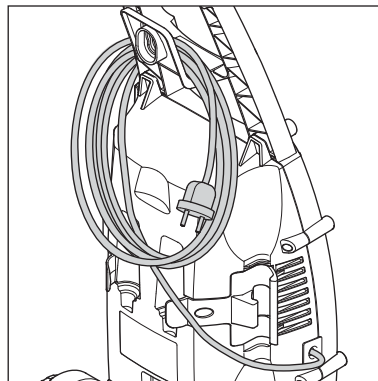

Pour éviter tout accident, le câble électrique et le tuyau haute pression doivent toujours être soigneusement enroulés.

C 110.3 / C 110.3 X-TRA: Enroulez le câble électrique sur les crochets prévus à cet effet.

5.3 Rangement des accessoires

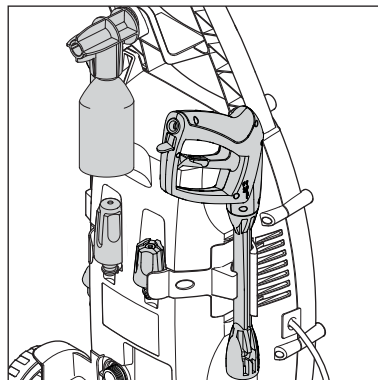

Des supports sur le nettoyeur haute pression permettent de ranger la lance de pulvérisation et les buses.

6 Maintenance



ATTENTION ! Débranchez le câble d'alimentation de la prise avant toute maintenance ou nettoyage de la machine..

Afin d'obtenir une durée de service longue et sans problèmes, veuillez suivre les conseils suivants :

- Rincez le tuyau d'eau, le tuyau haute pression, la lance de pulvérisation et les accessoires avant le montage.

- Nettoyez les connecteurs pour éliminer d'éventuelles impuretés. Assurez-vous le mouvement du cliquet sur la lance de pulvérisation n'est pas bloqué par du sable ou des saletés.
- Rincez la fixation du pulvérisateur du produit de nettoyage après usage.
- Nettoyez les buses.

Toute réparation doit être effectuée dans un atelier agréé et avec des pièces de rechange originales.

6.1 Nettoyage du filtre d'entrée d'eau

Nettoyez le filtre d'entrée d'eau au moins une fois par mois voire plus, en fonction de la

fréquence d'utilisation. Dévissez délicatement le filtre à l'aide d'un tournevis, puis nettoyez-le. Vérifiez qu'il est intact avant de le réinstaller.

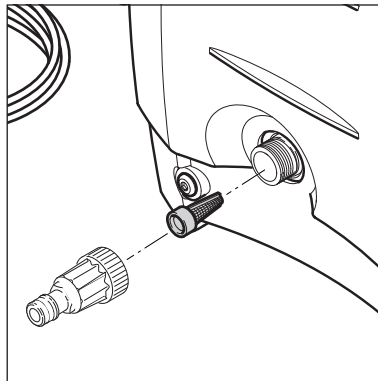

L'installation du filtre d'entrée dans le tuyau d'alimentation en eau est indispensable pour filtrer du sable, du calcaire ou d'autres impuretés susceptibles d'abîmer les valves de pompe.

ATTENTION : faute d'installation du filtre, la garantie ne sera pas valable.

6.2 Nettoyage de la buse

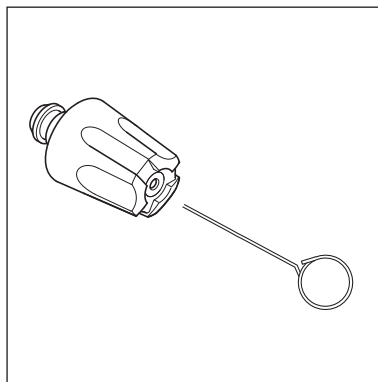

Si la buse est bouchée, la pression de la pompe sera trop élevée. Il faut donc la nettoyer dès que l'obstruction est constatée.

1. Arrêtez la machine et retirez la buse.
2. Nettoyez la buse.

IMPORTANT : utilisez l'outil de nettoyage (11) uniquement lorsque la buse est détachée!

3. Rincez la buse à l'eau, d'avant en arrière.

6.3 Nettoyage des bouches d'aération de la machine

La machine doit rester propre afin de permettre à l'air de refroidissement de passer li-

brement à travers les bouches d'aération.

6.4 Graissage des raccords

Pour faciliter le raccordement et éviter le dessèchement des

joints toriques, il est nécessaire de lubrifier les raccords régulièrement.

7 Diagnostic des pannes

Pour éviter des démarches inutiles, vous devriez vérifier les points suivants avant de contacter un réparateur Nilfisk :

Défaillance	Cause	Remède
La machine ne démarre pas	Machine non branchée Prise défectueuse Fusible sauté Câble de rallonge défectueux	Branchez la machine. Essayez une autre prise. Remplacez le fusible. Eteignez d'autres appareils. Essayez sans le câble de rallonge.
La pression fluctue	Pompe aspirant de l'air Valves sales, usées bloquées Dispositif d'étanchéité de la pompe usé	Vérifiez que les tuyaux et raccords sont étanches à l'air. Nettoyez, remplacez ou contactez votre ou distributeur Nilfisk local. Nettoyez, remplacez ou contactez votre distributeur Nilfisk local.
La machine s'arrête	Fusible sauté Tension de secteur incorrecte Capteur de température activé Buse partiellement bouchée	Remplacez le fusible. Eteignez d'autres appareils. Vérifiez que la tension de secteur correspond aux spécifications sur la plaque du modèle. Laissez la laveuse se refroidir pendant 5 minutes. Nettoyez la buse (voir section 6.2).
Le fusible grille	Fusible trop faible	Changez pour une installation pouvant assurer la consommation électrique de la machine. Essayez éventuellement sans le câble de rallonge.
La machine vibre	Présence d'air dans le tuyau/la pompe Alimentation inadéquate en eau de distribution Buse partiellement bouchée Filtre à eau bouché Le tuyau s'entortille	Laissez tourner la machine la gâchette enclenchée jusqu'à ce qu'une pression régulière reprenne Vérifiez que l'alimentation en eau correspond aux spécifications (voir plaque du modèle). NB ! Evitez des tuyaux longs et fins (min. 1/2") Nettoyez la buse (voir section 6.2). Nettoyez le filtre (voir section 6.1). Désentortillez le tuyau.
Souvent la machine démarre et s'arrête d'elle-même	La pompe ou le pistolet fuit	Contactez le centre de service Nilfisk le plus proche.
La machine démarre, mais l'eau ne sort pas	Pompe, tuyau ou accessoire gelé(e) Aucune alimentation en eau Filtre à eau bouché Buse bouchée	Attendez que la pompe, le tuyau ou l'accessoire dégèle. Raccordez l'alimentation d'eau. Nettoyez le filtre (voir section 6.1). Nettoyez la buse (voir section 6.2).

Si vous constatez l'apparition d'une défaillance autre que celles mentionnées ci-dessus, veuillez contacter votre distributeur Nilfisk local.



Support technique en France:

Adresse	Tél.	Fax
Servitech Marseille 503 rue Saint Pierre 13012 MARSEILLE	04.96.12.54.54	04.91.47.70.20
Servitech Marseille 49 bd de Thibaud - ZI de Thibaud 31100 TOULOUSE	05.61.43.66.50	05.61.43.66.51
Servitech Bordeaux 140 avenue de la République 33073 BORDEAUX Cédex	05.56.24.38.38	05.56.51.44.71
Servitech Nantes 18 rue du Bois Briand - BP 23476 44334 NANTES CEDEX 3	02.40.52.02.02	02.40.52.20.18
Servitech Reims 88 rue de Neufchatel 51100 REIMS	03.26.40.58.29	03.26.97.79.88
Servitech Nancy 1 rue Jean Mermoz 54500 VANDOEUVRE	03.83.53.26.22	03.83.56.23.42
Servitech Lille 144 rue des Postes 59000 LILLE	03.20.57.07.45	03.20.40.21.00
Servitech Clermont-Ferrand 15 boulevard Jean Moulin 63000 CLERMONT FERRAND	04.73.91.92.43	04.73.92.61.33
Servitech Strasbourg 76 rue de la Plaine des Bouchers 67100 STRASBOURG	03.88.40.37.88	03.88.40.37.89
Servitech Lyon Parc Bataille – Rue Thomas Blanchet 69008 LYON	04.78.75.22.05	04.78.75.22.11
Servitech Rouen 24 rue Malouet 76100 ROUEN	02.35.73.10.90	02.35.73.62.24
Servitech Nanterre 53 avenue Lénine 92000 NANTERRE	01.47.25.98.39	01.47.25.98.38
Servitech Montreuil 14 rue Marceau 93100 MONTREUIL	01.41.72.06.50	01.41.72.06.58

8 Plus d'informations

8.1 Affectation de la machine au recyclage



Rendez immédiatement inutilisable l'appareil qui ne sert plus.

1. Débranchez la fiche secteur et sectionnez le cordon.

Ne jetez pas les appareils électriques dans les ordures ménagères !

D'après la directive européenne 2002/96/CE sur les déchets d'équipements électriques et électroniques usés, les appareils électriques doivent faire l'objet d'une collecte sélective et d'un recyclage écologique.

Pour toutes questions, veuillez vous adresser à l'administration de votre commune ou au revendeur le plus proche.

8.2 Conditions de la garantie

La laveuse à haute pression Nilfisk pour usage domestique est garantie 2 ans.

Tout produit retourné pour réparation doit être accompagné par une copie de la preuve d'achat.

La réparation du produit est couverte par la garantie à condition que :

- les défauts soient dus à des vices de matériaux ou de fabrication. (Les dommages résultant de l'usure normale ou une utilisation inadéquate ne sont pas couverts par la garantie.)
- les conseils dans ce manuel d'instruction aient été scrupuleusement respectés.
- aucune réparation ou tentative de réparation n'ait été effectuée par d'autres personnes que des réparateurs Nilfisk qualifiés.
- seuls les accessoires fournis d'origine aient été utilisés.
- le produit n'ait pas été exposé à des coups, des secousses ou au gel.

- seule de l'eau exempte d'impuretés ait été utilisée.
- la laveuse à haute pression n'ait fait l'objet d'aucun usage locatif ou commercial quel qu'il soit.

Les réparations couvertes par cette garantie comprennent le remplacement de pièces défectueuses, frais d'expédition ou de transport non compris. Outre cela, vous pouvez vous référer à la législation sur la vente de votre pays de résidence.



La machine doit être expédiée à l'un des centres de service de l'organisation Nilfisk accompagnée d'une description/spécification de la panne.

Toute réparation qui ne remplit pas les conditions de la garantie sera facturée. (Par exemple des défaillances dus aux **Causes** mentionnées dans la section **Diagnostic des pannes** du manuel d'instruction.)

9 Données techniques principales

Type		C 100.5-5	C 110.3-5	C 110.3-5 X-TRA
Pression nominale	bar/MPa	70/7,0	75/7,5	75/7,5
Pression admissible	bar/MPa	max. 100/10,0	max. 110/11,0	max. 110/11,0
Débit nominal	l/min	5,3	5,2	5,2
Entrée nominale	kW	1,3	1,4	1,4
Tension nominale	V	230-240	230-240	230-240
Température max. de l'eau	°C	40	40	40
Pression d'admission	bar/MPa	0,15-10/0,015/1,0	0,15-10/0,015/1,0	0,15-10/0,015/1,0
Niveau de pression acoustique	dB(A)	78	78	78
Niveau de puissance acoustique garanti	dB(A)	93	93	93
Vibration conformément à ISO 5349	m/s ²	max. 2,5	max. 2,5	max. 2,5

10 Déclaration

 Déclaration	
Nom et adresse du fabricant ou de son représentant approuvé dans la Communauté	Nilfisk-Advance A/S Industriksvarteret 9560 Hadsund Denmark
Nom et adresse de la personne conservant la documentation technique.	Anton Sørensen, General Manager of Technical Operations EAPC
Description de l'équipement Nom de l'équipement Modèle Tension de sortie nominale Fréquence nominale	Nettoyeur haute pression Nilfisk C 100.5-5 / C 110.3-5 / C 110.3-5 X-TRA AC 230-240 V 50 Hz
Niveau de puissance acoustique mesuré	78 dB(A)
Niveau de puissance acoustique garanti	93 dB(A)
Directive concernée	Directive 2000/14EC concernant les émissions sonores dans l'environnement par des équipements pour utilisation en extérieur.
Déclaration	L'équipement faisant l'objet de ce document répond à toutes les exigences de la Directives: Directive "Machines" 2006/42/CEE Directive "Basse tension" 2006/95/CEE Directive "Compatibilité électromagnétique" 2004/108/CE EN ISO 12100-1, EN ISO 12100-2, EN 60335-2-79 EN 55014-1 (2006), EN 55014-2 (2001), EN 61000-3-2 (2006)
Lieu et date de la déclaration	Hadsund, 1 septembre, 2008
Signature	

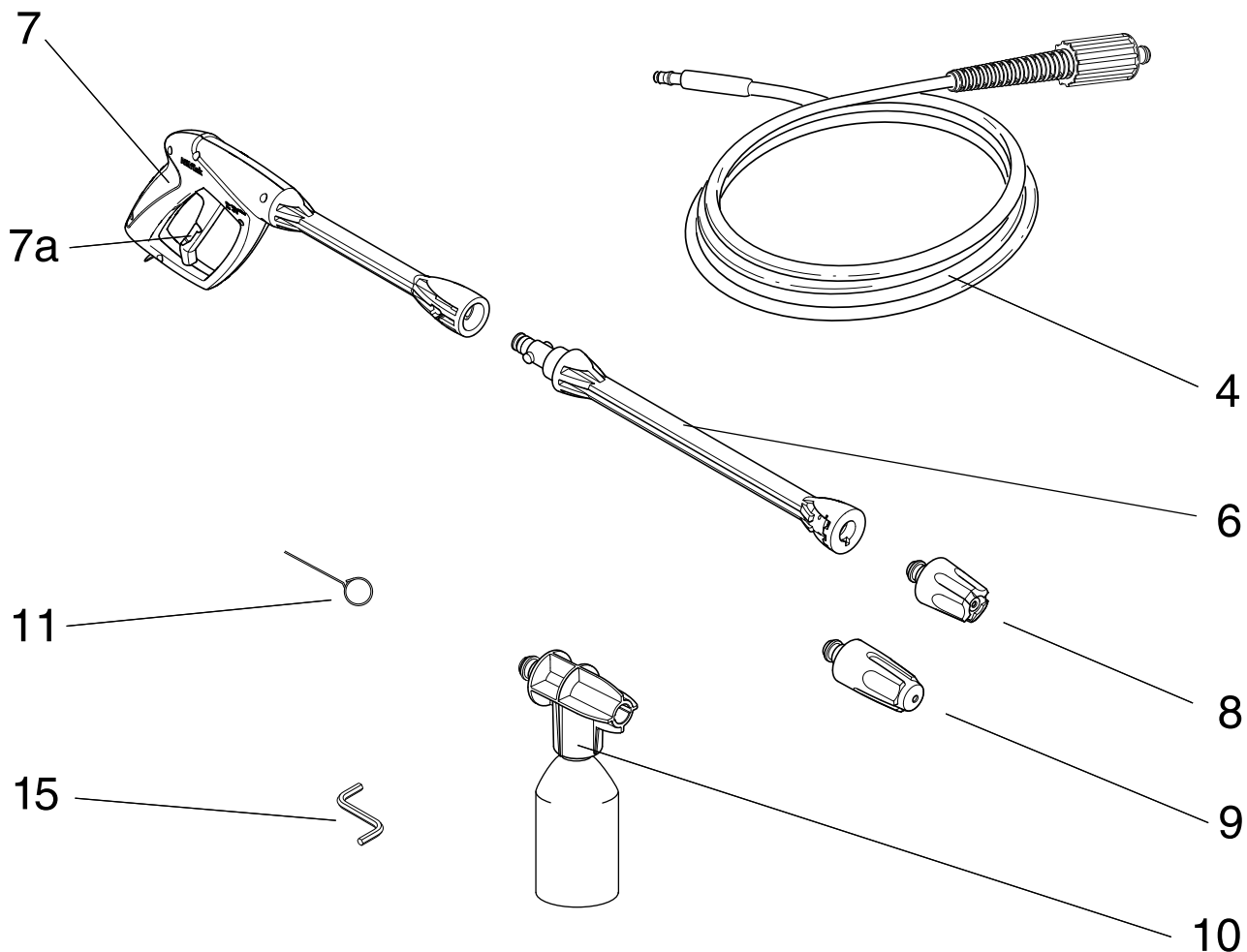

C 100.5

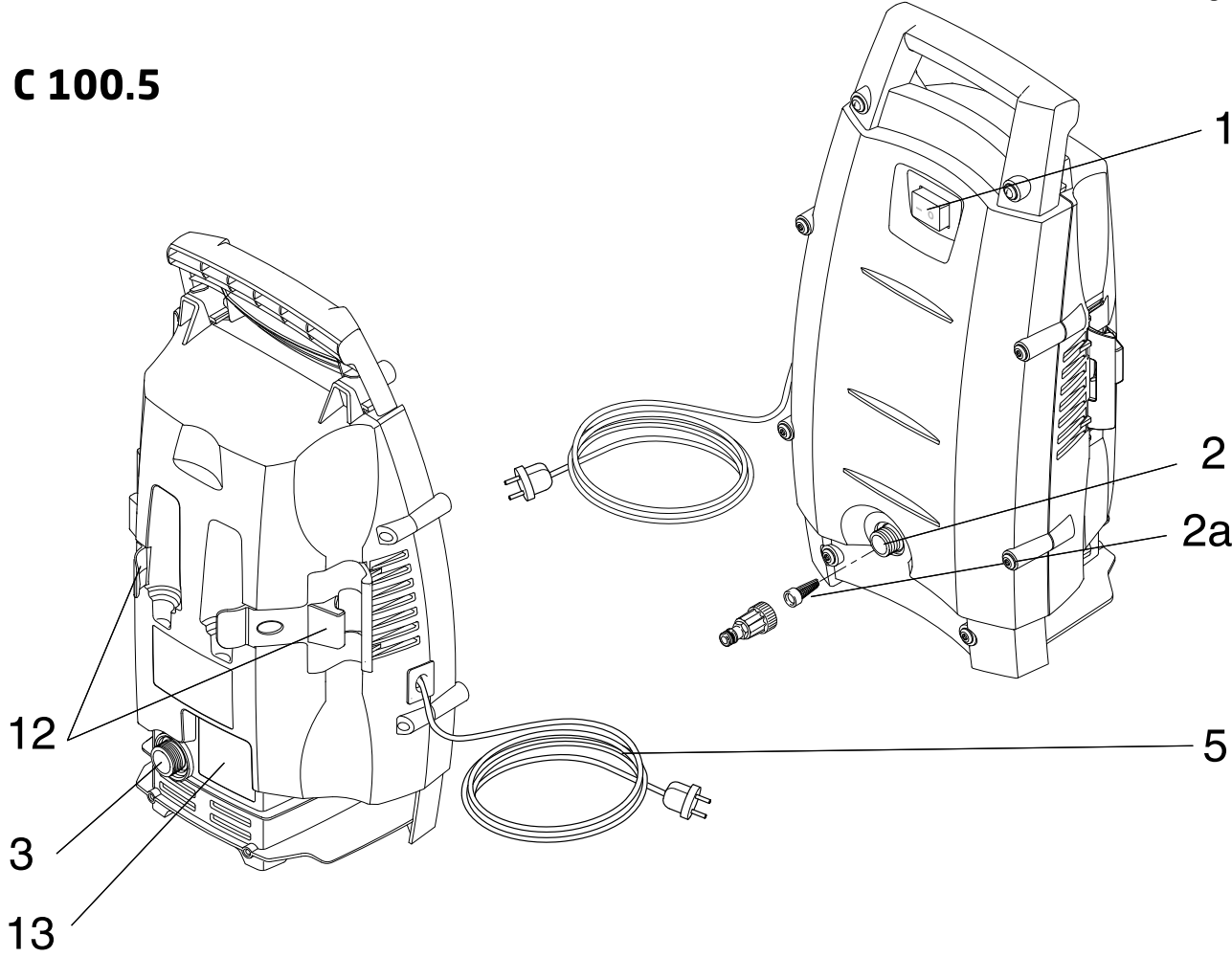

C 110.3

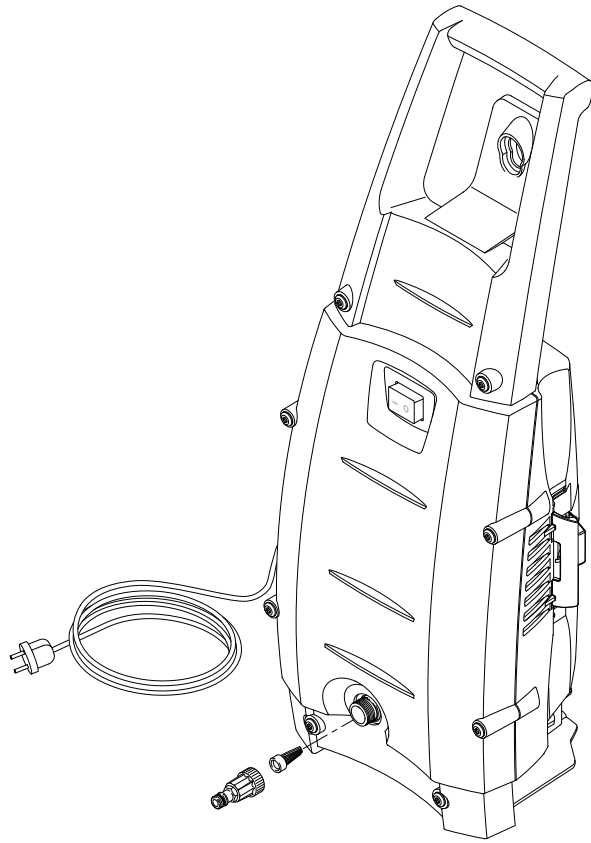

C 110.3 X-TRA

14

