

# AKAI

## Operator's manual

*MP3 MICRO MUSIC SYSTEM*  
**QX-4580UF**



**Operator's manual**

**(GB) 1-24**

**Manual de l'utilisateur**

**(F) 1-24**

# CONSIGNES IMPORTANTES CONCERNANT LA SECURITE



**ATTENTION**  
DANGER D'ÉLECTROCUTION  
NE PAS OUVRIR



Le symbole de foudre avec flèche, à l'intérieur d'un triangle équilatéral, avertit l'utilisateur de l'existence d'un courant électrique dangereux à l'intérieur du capot qui peut être suffisamment puissant pour électrocuter une personne.



Le point d'exclamation à l'intérieur d'un triangle équilatéral, avertit l'utilisateur des points importants concernant l'utilisation et l'entretien (maintenance) dans la documentation de cet appareil.

- LISEZ CES INSTRUCTIONS** - Toutes les consignes de sécurité et les instructions d'utilisation doivent être lues avant d'utiliser cet appareil.
- CONSERVEZ CES INSTRUCTIONS** - Toutes les consignes de sécurité et les instructions d'utilisation doivent être conservées.
- RESPECTEZ LES AVERTISSEMENTS** - Tous les avertissements sur l'appareil et dans les instructions d'utilisation doivent être respectés.
- SUIVEZ CES INSTRUCTIONS** - Toutes les instructions d'utilisation et d'opération doivent être suivies.
- NETTOYAGE** - Débranchez cet appareil de la prise murale avant de le nettoyer. N'utilisez pas de solvants chimiques ou de sprays détergents. Nettoyez en utilisant un tissu humide.
- PIECES** - Utilisez uniquement des éléments connectés recommandés par le fabricant de l'appareil.
- EAU ET HUMIDITE** - N'utilisez pas cet appareil à proximité de l'eau. Par exemple, près d'une baignoire, d'un lavabo, d'une cuvette ou d'une machine à laver, dans un garage humide, près d'une piscine etc...
- ACCESSOIRES** - N'installez pas cet appareil sur un chariot, un établi, un tripode, une table, etc. L'appareil peut tomber, être sérieusement endommagé, et sérieusement blesser un enfant et même un adulte. Utilisez seulement un chariot, un tripode, un établi ou une table recommandés par le fabricant, ou vendu avec l'appareil. Tout montage au mur de l'appareil doit être effectué conformément aux instructions du fabricant, et avec des accessoires recommandés par le fabricant. Une table roulante, sur laquelle cet appareil est installé, doit être déplacée avec soin - des bosses, arrêts rapides ou une surface non lisse peut faire tomber l'appareil et même la table.
- VENTILATION** - Les orifices et les trous dans le cabinet sont pour la ventilation et garantissent le bon fonctionnement de l'appareil, en le protégeant de la chaleur. Ces orifices de ventilation ne doivent pas être couverts. Ces orifices ne doivent jamais être bouchés lorsque l'appareil est installé sur un lit, un canapé, un tapis, etc. Cet appareil ne doit pas être placé dans un meuble encastré tel une bibliothèque, une étagère à moins qu'une ventilation adéquate et conforme aux instructions du fabricant ne soit respectée.
- SOURCES D'ALIMENTATION** - Cet appareil doit fonctionner uniquement avec la source d'alimentation indiquée sur l'étiquette- Si vous n'êtes pas certain du type de courant domestique, renseignez vous auprès de votre revendeur ou de la compagnie locale d'Electricité. Pour les appareils qui fonctionnent avec des piles ou d'autres sources, référez vous au manuel d'utilisation.
- PRISE POLARISEE** - Cet appareil peut être équipé d'une prise de courant alternatif polarisée (avec une fiche plus large que l'autre). Elle ne peut se brancher que dans un sens. Ceci est pour votre sécurité : Si vous ne parvenez pas à insérer entièrement la prise, essayez de tourner la prise. Si vous ne parvenez toujours pas à l'insérer, contactez votre électricien afin qu'il remplace votre prise murale obsolète. N'essayez pas de contourner la fonction de sécurité de la prise polarisée.
- PROTECTION DU CORDON D'ALIMENTATION** - Le cordon d'alimentation doit être protégé de manière à ne pas risquer d'être piétiné ni pincé par des objets placés au-dessus, particulièrement au niveau des connecteurs, des prises murales et au niveau de leur sortie de l'appareil.
- PERIODE D'INUTILISATION** - Débranchez le cordon d'alimentation de l'appareil s'il reste inutilisé pendant une longue période.
- FOUDRE** - Pour plus de sécurité, en cas d'orage ou lorsque l'appareil n'est pas utilisé pendant une longue période; il est recommandé de débrancher l'appareil de la prise murale, cela évitera tout risque de dommages liés à la foudre ou à une surcharge électrique.
- Ne pas installer ce produit à proximité de lignes haute tension** - Éviter tout contact
- SURCHARGE** - Ne surchargez pas les prises murales ou les cordons d'extension, car cela peut présenter des risques d'incendies ou d'électrocution.
- OBJETS ET LIQUIDES** - N'insérez jamais d'objets dans les orifices de cet appareil, car cela peut provoquer des électrocutions ou d'incendie si ces objets touchent des parties électriques. Ne renversez jamais de liquide sur cet appareil.
- ENTRETIEN** - N'essayez pas de réparer cet appareil vous-même, car l'ouverture du boîtier ou des couvercles peut présenter des risques d'électrocutions et d'autres dangers. Faites toujours appel à un technicien qualifié.

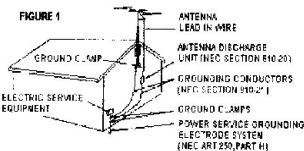

## 19. DOMMAGES NECESSITANT UN ENTRETIEN - Débranchez l'appareil de la prise murale et faites

- Lorsque le cordon d'alimentation ou la prise est endommagé
- Si un liquide a été renversé ou si des objets sont tombés sur l'appareil.
- Si l'appareil a été exposé à la pluie ou à l'humidité
- Si l'appareil ne fonctionne pas normalement. Changez uniquement les contrôles qui sont expliqués dans le manuel de l'utilisateur, car d'autres modifications peuvent résulter en des dommages qui peuvent s'avérer très chers et qui nécessiteront au technicien qualifié un certain temps à réparer
- Lorsque vous remarquez des problèmes pendant le fonctionnement ordinaire – ceci est un signe que l'entretien est nécessaire.

**20. PIÈCES DE RECHANGE** - Quand il est nécessaire de remplacer des Pièces, vérifiez que le technicien en charge utilise uniquement des pièces de rechange conformes au guide du fabricant ou que ces pièces sont identiques et avec les mêmes caractéristiques que les pièces originales. D'autres pièces peuvent présenter des risques d'incendie, d'électrocution et autres dangers.

**21. VERIFICATION DE SECURITE** - Au terme de toute intervention ou réparation sur cet appareil demandez au technicien de procéder aux vérifications de sécurité pour être sûr que l'appareil est en bon état de fonctionnement.

**22. CHALEUR** - Ne pas installer près d'une source de chaleur tels qu'un radiateur, un registre de chaleur, une cuisinière ou tout autre appareil qui produit de la chaleur (y compris un amplificateur)

ATTENTION !  
RAYONNEMENT LASER INVISIBLE  
QUAND OUVERT ET SANS VEROUILLAGE  
ÉVITEZ TOUTE EXPOSITION AU FAISCEAU.



APPAREIL À LASER DE CLASSE 1

## ENTRETIEN DE L'APPAREIL

### SECURITE

- Avant d'allumer, vérifiez que l'appareil est compatible avec votre tension résidentielle.
- Lorsque vous débranchez le cordon de la prise murale, tenez l'extrémité du cordon sur les cotés et ne tirez pas sur le câble.
- Tant que le cordon est branché à la prise murale, l'appareil est sous tension même si il est éteint.
- Débranchez immédiatement le cordon si des liquides ou des objets sont tombés dans l'appareil, ne l'utilisez pas tant qu'il n'a pas été vérifié par un technicien qualifié.
- N'ouvrez jamais le boîtier. Le faisceau Laser à l'intérieur peut vous blesser. Pour tous les entretiens, adressez vous à un technicien qualifié.

### INSTALLATION

- Installez l'appareil dans un endroit bien ventilé afin d'éviter toute surchauffe.
- N'installez jamais cet appareil directement au soleil ou près d'une source de chaleur.
- Installez toujours sur une surface plane et ne posez pas d'objets sur l'appareil.
- Afin de protéger la lentille, évitez les endroits poussiéreux.
- Si vous pensez que de la poussière est entrée dans l'appareil, utilisez un disque auto nettoyant.

### CONDENSATION

De la condensation peut apparaître sur la lentille dans les cas suivants:

- Lorsque l'appareil est déplacé d'une pièce froide à une pièce chaude.
- Lorsque l'appareil est resté dans un endroit humide.

Dans ce cas l'appareil ne peut pas être utilisé. Retirer le disque et attendre une à deux heures afin que la condensation disparaisse.

### NETTOYAGE

Utiliser un chiffon doux avec un peu de détergeant pour nettoyer la surface de l'appareil et les boutons. N'utilisez jamais de papier abrasif, de poudre à cirer ou de solvant comme de l'alcool ou de l'essence

## PRECAUTIONS AU SUJET DES DISQUES COMPACT

### TENIR DES DISQUES

Afin de protéger les disques, ne touchez jamais la surface des disques.  
N'ajoutez pas d'étiquettes ou d'autocollants sur les cotés des disques.  
N'exposez jamais les disques directement au soleil ou à des fortes températures.  
Conservez les disques dans leurs boîtiers originaux.

### NETTOYER LES DISQUES

Avant de lire des disques, nettoyez la surface du disque avec un chiffon propre en partant du centre vers l'extérieur  
N'utilisez aucun solvant, tel que des dissolvants, du benzène, des produits industriels ou des aérosols anti-statique

# SOMMAIRE

Consignes de sécurité .....	1
Précautions avec l'appareil.....	2
Précautions avec les disques .....	2
Sommaire .....	3
Notes importantes.....	4
Installation.....	5
Emplacement des boutons.....	6
Opérations de fonctionnement .....	8
Entretien.....	21
Que faire en cas de problème .....	23
Caractéristiques Techniques .....	24

## **Nous vous remercions d'avoir fait l'acquisition de ce produit.**

Nos ingénieurs ont doté cet appareil de très nombreuses fonctions, lisez attentivement ces instructions pour le faire fonctionner correctement et en profiter dans les meilleures conditions. Après avoir lu ce mode d'emploi, rangez-le en sûreté pour toutes références ultérieures.

Cet appareil a été fabriqué avec le plus grand soin et les meilleurs composants.

Il a subi de nombreux tests avant sa commercialisation, cependant, si vous rencontrez un problème lors de l'utilisation de votre appareil, référez vous aux dernières pages de ce mode d'emploi.

Prenez soin de noter le N° de série de votre appareil dans l'espace réservé ci-dessous.

## **LASER CLASSE 1**

Radiations invisibles en cas d'ouverture  
et de défaillance ou de mise hors  
service du dispositif de verrouillage.  
Eviter toute exposition directe au  
faisceau Laser

ATTENTION : AFIN D'EVITER LES  
RISQUES D'INCENDIE OU  
D'ELECTROCUTION, NE PAS  
EXPOSER CE PRODUIT A  
LA PLUIE OU A L'HUMIDITE



## **NOTES IMPORTANTES**

EVITER DE METTRE L'APPAREIL DANS LES LIEUX SUIVANTS:

- Les lieux exposés aux rayons du soleil, ou à proximité d'appareils irradiant de la chaleur tels que les chauffe-eau électriques, convecteurs électriques, radiateurs.
- Sur d'autres appareils stéréo qui irradient de la chaleur.
- Des lieux non ventilés ou poussiéreux.
- Des zones soumises à des vibrations constantes.
- Des lieux humides.
- Utiliser les commandes et interrupteurs de la façon décrite dans ce mode d'emploi.
- Avant de mettre l'appareil sous tension pour la première fois, s'assurer que piles et câbles de secteur sont installés correctement.
- Ranger Cassettes et CD dans un endroit frais afin d'éviter les dégâts causés par la chaleur.

**ATTENTION : AFIN D'EVITER LES RISQUES D'INCENDIE OU D'ELECTROCUTION, NE PAS EXPOSER CE PRODUIT A LA PLUIE OU A L'HUMIDITE**



## EMPLACEMENT DES BOUTONS

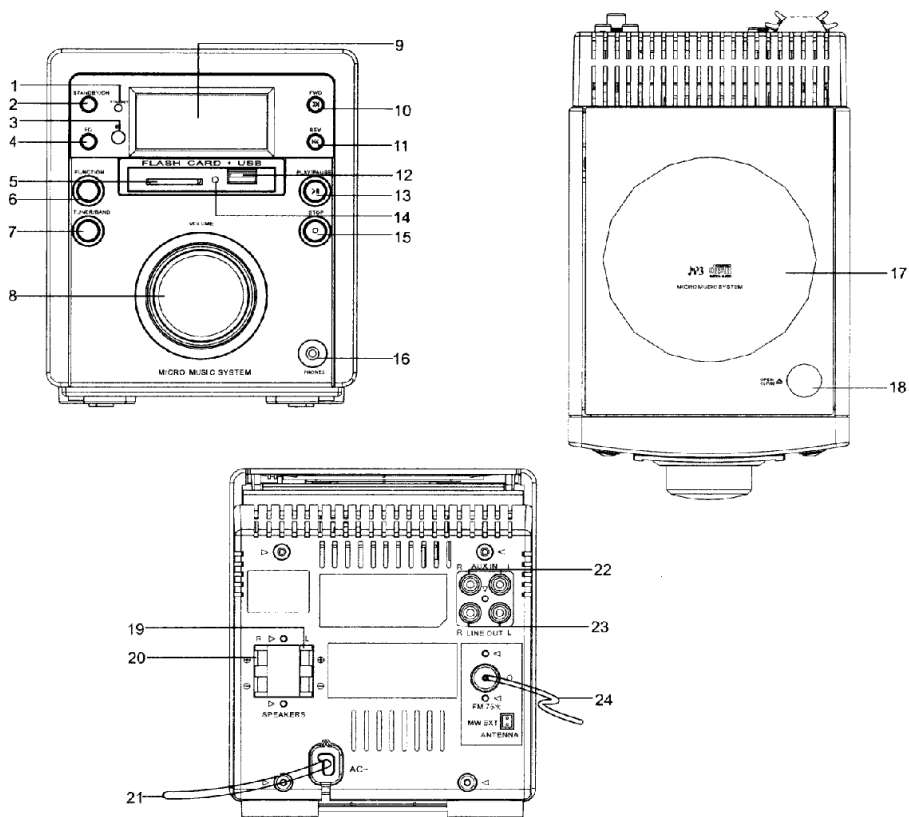

- |  |   |
|--|---|
| 1. TEMOIN DE VEILLE / SOUS TENSION (STANDBY)             | 12. PORT USB                            |
| 2. TOUCHE MISE EN VEILLE / SOUS TENSION (STANDBY/ON)     | 13. TOUCHE LECTURE/PAUSE »              |
| 3. CAPTEUR TELECOMMANDE                                  | 14. TEMOIN LECTEUR CARTE / USB          |
| 4. EGALISEUR PREREGLE                                    | 15. TOUCHE STOP                         |
| 5. LECTEUR DE CARTES MEMOIRES                            | 16. PRISE CASQUE                        |
| 6. SELECTEUR DE FONCTION (FUNCTION)                      | 17. COUVERCLE LECTEUR CD                |
| 7. SELECTEUR TUNER/GAMME D'ONDES                         | 18. OUVERTURE/FERMETURE COMPARTIMENT CD |
| 8. VOLUME  | 19. ENCEINTE GAUCHE                     |
| 9. AFFICHEUR LCD   | 20. ENCEINTE DROITE                     |
| 10. BOUTON RECHERCHE AVANT / SAUT DE PLAGE SUIVANT »     | 21. CORDON ALIMENTATION SECTEUR         |
| 11. BOUTON RECHERCHE ARRIERE / SAUT DE PLAGE PRECEDENT « | 22. PRISE ENTREE AUX RCA (G/D)          |
|  | 23. PRISE SORTIE EXT RCA (G/D)          |
|  | 24. FIL ANTENNE FM                      |

# TELECOMMANDE

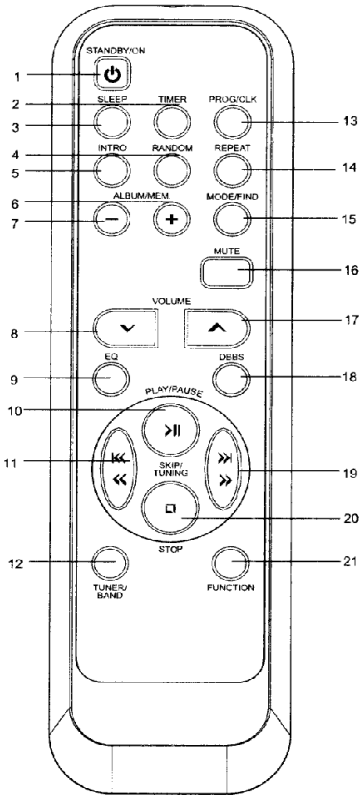

1. TOUCHE MISE EN VEILLE/SOUS TENSION
2. TOUCHE ALARME
3. TOUCHE FONCTION SOMMEIL
4. TOUCHE LECTURE ALEATOIRE
5. TOUCHE FONCTION INTRO
6. TOUCHE ALBUM/MEMOIRE SUIVANT
7. TOUCHE ALBUM/MEMOIRE PRECEDENT
8. TOUCHE VOLUME -
9. EGALISEUR PREREGLE
10. LECTURE/PAUSE
11. SAUT DE PLAGE / RECHERCHE STATIONS RADIO ARRIERE
12. TOUCHE SELECTION TUNER / GAMME D'ONDES
13. TOUCHE PROGRAMMATION / HORLOGE
14. TOUCHE REPETITION
15. TOUCHE MODE / FIND
16. FONCTION SOURDINE
17. TOUCHE VOLUME +
18. AMPLIFICATION DES BASSES (DBBS)
19. SAUT DE PLAGE / RECHERCHE STATIONS AVANT
20. TOUCHE STOP CD
21. SELECTEUR DE FONCTION

## Installation des Piles

Insérez 2 piles type LR-03 (AAA) en respectant les polarités comme indiquées dans la trappe pile et refermez le couvercle

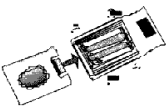

## Notes:

Afin de préserver la durée de vie de votre appareil, n'appuyez jamais sur deux touches simultanément

Si la télécommande n'est pas utilisée pendant une longue durée, retirer les piles afin d'éviter tout risque de fuite.

Toujours respecter le type de pile

Toujours respecter les polarités lors de l'insertion de nouvelles piles

Ne pas mélanger les types de piles et ne pas remplacer les piles partiellement.

Retirer les piles en cas de longue période d'inutilisation

Ne pas essayer de recharger des piles non rechargeables



# FONCTIONNEMENT GENERAL

## BRANCHEMENT DES ENCEINTES

Brancher les enceintes aux bornes Droite et gauche correspondantes situées au dos de l'appareil,

Assurez vous que l'enceinte gauche est raccordée au terminal Gauche (L) et que l'enceinte droite est raccordée au terminal Droit. (R).

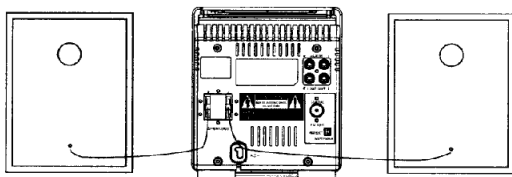

## CONNEXION DE SOURCES EXTERNES

Pour connecter via la prise entrée (AUX IN) une source externe type platine cassette ou Tourne-Disque à appareil et restituer le son, respecter le branchement ci-dessous.

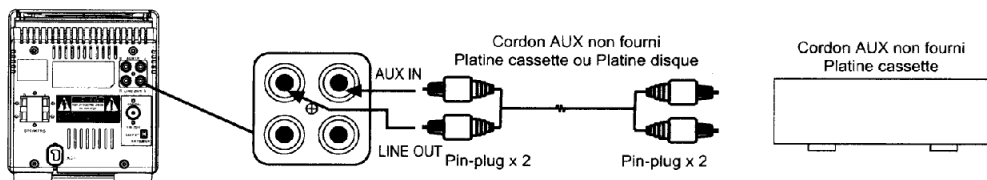

Branchement par la prise sortie (Aux out) afin d'enregistrer ou de restituer le son vers une source externe

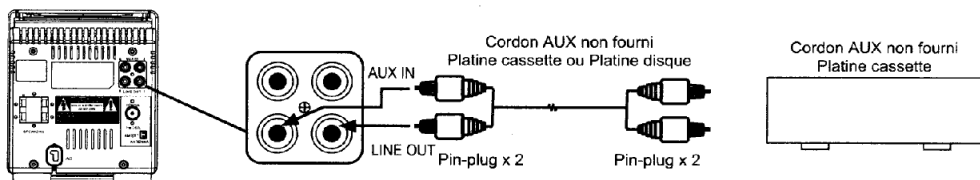

## Egaliseur pré réglé

Cet appareil est doté d'un égaliseur pré réglé qui permet d'ajuster la qualité sonore en fonction du type de musique écoutée.

Appuyer sur le bouton PRESET EQ de votre appareil pour sélectionner l'un des modes suivants

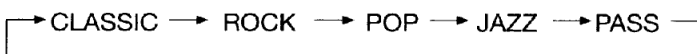

## FONCTION DBBS

Enclencher le bouton "DBBS" pour obtenir cet effet d'amplification des basses.  
Ré appuyer pour revenir à une lecture normale

## LECTURE ALEATOIRE.

En Mode CD, appuyer sur le bouton "RANDOM", l'afficheur indique "RANDOM" – la lecture des plages du CD démarre en mode aléatoire

Appuyer à nouveau sur la touche, l'affichage "RANDOM" disparaît, le mode est annulé.  
Appuyer sur le bouton STOP pour arrêter la lecture du CD.

## Fonction sommeil "SLEEP"

Il est possible de programmer l'arrêt automatique de l'appareil.

1. Allumer l'appareil
2. Appuyer sur "SLEEP" L'afficheur indique "SLEEP" puis 90
3. Modifier la durée du compte à rebours- de 90 mn à 10 mn par palier de 10 minutes.en appuyant sur la touche "SLEEP"
4. Relâcher la touche pour enclencher le compte à rebours
5. Appuyer à tout moment sur la Touche " SLEEP" pour annuler.

## ECOUTE DE LA RADIO

### RECHERCHE DE STATIONS RADIO

1. Appuyer sur le bouton "STANDBY/ON" pour allumer le poste
2. Appuyer sur le bouton "Bandes/Tuner" pour enclencher le mode RADIO.
3. Appuyer à nouveau pour sélectionner la bande FM/AM souhaitée.
4. Rechercher la station souhaitée à l'aide du bouton " SAUT DE PLAGE/RECHERCHE STATION AVANT ou ARRIERE ".
5. Appuyer à nouveau en maintenant la pression pendant plus d'une seconde, et la recherche automatique est enclenchée. L'appareil s'arrête lorsqu'une station est trouvée.
6. Pour arrêter, remettre l'appareil en mode "STANDBY" le témoin est rouge.

### METTRE LES STATIONS EN MEMOIRE

1. Sélectionner la station à mémoriser comme indiqué ci-dessus
2. Appuyer sur le bouton PROG/CLOCK, la station clignote et « PROG » s'affiche pendant 5 secondes – Sélectionner le N° de la mémoire souhaitée à l'aide des touches MEMOIRE SUIVANT (MEM +) ou MEMOIRE PRECEDENT (MEM -).
3. Valider la mise en mémoire en appuyant à nouveau sur la touche "PROG"
4. Répéter les étapes afin d'enregistrer d'autres stations  
Cet appareil peut mémoriser 30 stations FM et 10 stations en PO.

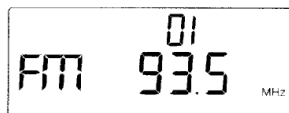
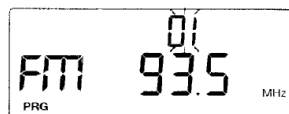

## **ACCES AUX STATIONS DE RADIO PROGRAMMEES**

Appuyer plusieurs fois de suite sur MEMOIRE SUIVANT (MEM +) / MEMOIRE PRECEDENT (MEM -) jusqu'à ce que le numéro de la présélection et la fréquence radio de votre choix apparaissent sur l'afficheur LCD.

### POUR REGLER L'HEURE :

- 1) Mettre l'appareil sous tension
- 2) Appuyer et maintenir enfoncée la touche "PROGRAMME" - L'afficheur indique "24" Hr- Sélectionnez le format à l'aide des touches »| ou «|
- 3) Appuyer à nouveau sur la touche "PROGRAMME"- L'afficheur des minutes indique " 0" et les heures clignotent
- 4) Appuyer sur »| ou «| pour régler les heures
- 5) Appuyer sur "PROGRAMME". L'affichage des minutes se mettra à clignoter.
- 6) Appuyer sur »| ou «| pour régler les minutes.
- 7) Appuyer sur "PROGRAMME" pour valider et activer l'horloge.

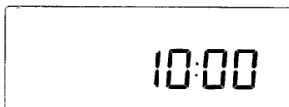
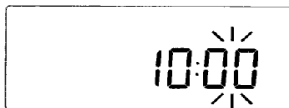
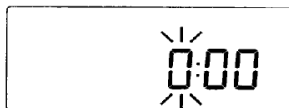

### MODE REVEIL "TIMER"

- 1) Appuyer sur le bouton "TIMER". L'affichage des heures se mettra à clignoter.
- 2) Appuyer sur »| ou «| pour régler les heures.
- 3) Appuyer sur "TIMER".. L'affichage des minutes se mettra à clignoter.
- 4) Appuyer sur »| ou «| pour régler les minutes
- 5) Appuyer de nouveau sur "Timer", les minutes sont validées et l'affichage des heures clignote à nouveau
- 6) Appuyer sur »| ou «| pour régler l'heure à laquelle vous souhaitez que l'appareil s'éteigne
- 7) Appuyer de nouveau sur "Timer", les heures sont validées et l'affichage des minutes clignote à nouveau
- 8) Appuyer sur »| ou «| pour régler les minutes pour la programmation de l'heure de mise en veille de l'appareil
- 9) Sélectionner le mode de réveil (Radio/CD/ CASSETTE) en appuyant sur TIMER
- 10) Valider en appuyant sur TIMER

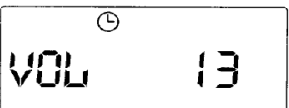
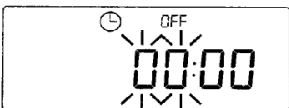
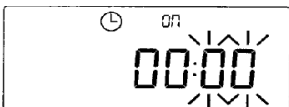
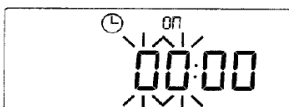

**NOTE:**

- Ces réglages ne sont conservés que lorsque l'appareil est branché sur secteur. En cas de coupure, les paramètres seront perdus et il faudra procéder de nouveau aux réglages

**FONCTIONNEMENT DU LECTEUR CD****LIRE UN CD/MP3**

1. Mettre l'appareil sous tension en utilisant la touche "STANDBY/On
2. Mettre le sélecteur de fonction en position CD
3. Appuyer sur Open/Close (ouverture/fermeture) pour ouvrir le tiroir
4. Insérer CD ou un MP3 à l'intérieur avec la face gravée sur le dessus.
5. Refermer le tiroir. La lecture du disque est lancée automatiquement. Le nombre de plages est affiché après quelques secondes.
6. Il est possible à tout moment d'ouvrir la trappe CD en ayant auparavant appuyé sur le bouton STOP . Ne retirer le disque que lorsqu'il ne tourne plus.

**ATTENTION**

- Ne rien insérer d'autre qu'un CD dans le compartiment
- Tout corps étranger est susceptible d'endommager l'appareil
- Maintenir le compartiment fermé afin d'éviter la poussière et la saleté.
- Ne jamais insérer plus d'un disque à la fois.
- Si le disque est correctement inséré; l'afficheur indique le nombre total de plages

**Note:**

Si le compartiment est correctement fermé et que les informations n'apparaissent pas, il est probable que le disque soit mis à l'envers.

Vérifier et ré-insérer le disque.

Le compartiment CD peut ne pas se fermer lorsque l'appareil est hors tension. Il se fermera automatiquement lorsqu'il sera mis sous tension

**LECTURE CD-R/CD-R W**

Cet appareil est compatible CD-R W

**LECTURE MP3**

Cet appareil est compatible MP3

**Note:** La lecture de MP 3CD-R/CD-RW est liée à la qualité du disque et de l'enregistrement ainsi qu'au logiciel.

## LECTURE CD/ MP3 (USB CART ES-MEMORIES)

1. Insérer un Disque et fermer le compartiment
2. L'afficheur indique le nombre total de plages à lire et le temps de lecture.
3. Lancer la lecture du CD en appuyant sur la Touche Lecture - "PLAY/PAUSE" >|| - la première plage du disque sera lue
4. L'affichage LCD multifonctions affichera les données suivantes

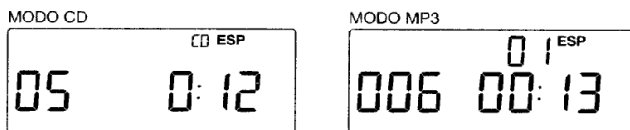

5. appuyer sur << / >> SAUT DE PLAGE AVANT/ARRIERE "SKIP/SEARCH "pour atteindre la plage de lecture souhaitée. Le numéro de la plage est affiché; appuyer sur la touche LECTURE/ PAUSE >|| Pour lancer la lecture:
6. Une fois toutes les plages lues, le lecteur s'arrête automatiquement

### REMARQUES :

Si un disque est trop rayé ou abimé il se peut que la lecture ne puisse se faire

Si un disque est chargé à l'envers, ou si aucun disque n'est chargé, L'afficheur indique "NO DISC"





### ERREURS DISQUE

Cet appareil dispose d'une fonction correctrice intégrée qui permet de compenser les défauts mineurs sur les CD - Le niveau de correction est cependant limité.

Il se peut en cours de lecture que le CD saute, ceci est du à des défauts sur le CD (Rayures par ex) que la correction automatique ne peut pas traiter

Avant de porter l'appareil à réparer, faites un essai avec d'autres disques- Si la lecture est normale, le problème vient du CD

## ARRETER LA LECTURE (CD/MP3/Carte Flash USB)

1. Appuyer sur le bouton STOP  La lecture s'arrête et l'afficheur indique le nombre total de plages.
2. Pour arrêter temporairement la lecture, appuyer sur le bouton "LECTURE/PAUSE"    
Le disque interrompt la plage en cours de lecture et l'afficheur indique

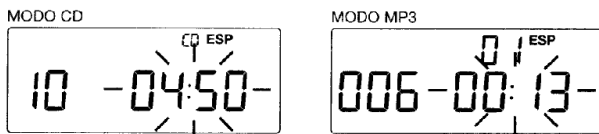

3. Ré appuyer sur la touche "LECTURE/PAUSE"   pour reprendre la lecture

## SAUT DE PLAGE

Pour commencer la lecture à partir d'une plage spécifique



Appuyer sur  ou  SAUT DE PLAGE AVANT/ARRIERE pour sélectionner la plage souhaitée.

Le numéro de la plage est indiqué sur l'afficheur

Appuyer sur la touche "LECTURE/PAUSE"   pour démarrer la lecture

## Ecouter la plage suivante

Par exemple passer à la plage  alors que la plage 4 est en cours de lecture

Appuyer sur la touche SAUT DE PLAGE AVANT  , la lecture commence au début de la plage 

La plage suivante sera affichée à chaque fois que le bouton SAUT DE PLAGE AVANT  sera enclenché - Une fois toutes les plages affichées ; la première plage est de nouveau sélectionnée.

## Ecouter la plage précédente ( USB/ CARTE)

1. Appuyer sur la touche SAUT DE PLAGES ARRIERE ⏮ permet de sélectionner les plages précédentes à chaque fois que le bouton sera enclenché- Une fois toutes les plages affichées ; la première plage est de nouveau sélectionnée.
2. Si le bouton est enclenché en cours de plage ⏮, la lecture reprend au début de cette plage, appuyer une deuxième fois pour accéder à la plage précédente.
3. Appuyer en continu permet de revenir à la plage une en ayant sauté toutes les plages. Une fois la première plage atteinte ⏮, la précédente plage appelée est la dernière du CD.

### Note:

Pour commencer la lecture du disque à partir d'une plage spécifique, attendre que le lecteur ait lu les données et affiche le nombre total de plages, appuyer ensuite sur les boutons ⏮ ou ⏭ SAUT DE PLAGES AVANT/ARRIERE " pour accéder au numéro de plage souhaité, valider le début de la lecture en appuyant sur la touche LECTURE/PAUSE ⏩.

Il est possible de rechercher un passage spécifique d'une plage, pour cela appuyer en continu sur les touches ⏮ ou ⏭.

La lecture normale reprend lorsque le bouton est relâché.

Le son est accéléré pendant cette opération et revient à la normale lorsque le bouton est relâché.

## Répétition d'une plage CD/MP3 – Carte flash USB

1. Sélectionner la piste souhaitée à l'aide des touches ⏮ ou ⏭
2. Appuyer une fois sur le bouton REPEAT- L'afficheur indique ↻
3. Appuyer sur le bouton PLAY/PAUSE ⏩.
4. La Plage de lecture sélectionnée une fois terminée sera répétée en boucle jusqu'à ce que le bouton STOP ⏹ soit enclenché ou que la fonction soit désactivée
5. Si le bouton est enclenché encore une fois, le symbole " ↻ " disparaît de l'affichage et la lecture normale reprend
6. La dernière plage lue, le CD s'arrête

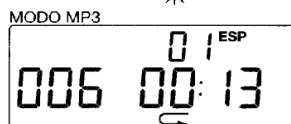
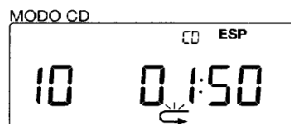



## REPETITION DE TOUTES LES PLAGES

1. Appuyer sur le bouton "REPEAT" jusqu'à ce que l'afficheur indique "ALL ↶"
2. Appuyer sur le bouton lecture "PLAY/PAUSE" ▶|| .
3. Le disque sera lu en totalité, à la fin de la dernière plage, la lecture reprendra à la première plage. Pour arrêter la lecture en boucle, appuyer sur la touche STOP □
4. Si le bouton est enclenché encore une fois, le symbole "↶" disparaît de l'affichage et la lecture normale reprend
5. La dernière plage lue, le CD s'arrête

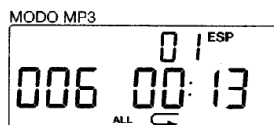
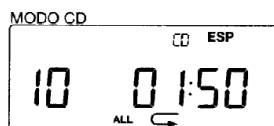

## Repetition ALBUM -En Mode MP3 Uniquement

1. Appuyer sur le bouton "PRE UP " ou "PRE DOWN" pour sélectionner l'album
2. Appuyer sur le bouton "REPEAT" 3 fois jusqu'à ce que l'afficheur indique "ALBUM ↶"
3. Appuyer sur le bouton lecture "PLAY/PAUSE" ▶|| .
4. L'album sera lu en totalité, à la fin de la dernière plage, la lecture reprendra à la première plage. Pour arrêter la lecture en boucle, appuyer sur la touche STOP □
5. Si le bouton est enclenché encore une fois, le symbole "↶" disparaît de l'affichage et la lecture normale reprend
6. La dernière plage lue, le CD s'arrête

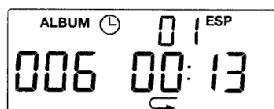

## LECTURE PROGRAMMEE

Pour effectuer la programmation de plages pour la lecture dans l'ordre que vous souhaitez, procédez de la manière suivante

Appuyer tout d'abord sur la touche "STOP"

## PROGRAMMER

1. Appuyer sur "PROGRAMME" pour activer le mode programmation- L'afficheur indique:"PROG"
2. Appuyer sur » ou « pour sélectionner la piste désirée
3. Appuyer sur "PROGRAMME" à nouveau – la plage est alors la première plage enregistrée en mémoire. L'afficheur indique:
4. Appuyer sur » ou « pour sélectionner la piste suivante à mémoriser
5. Répéter l'opération pour programmer les autres plages (jusqu'à 64)

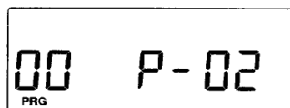
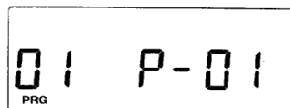

## EN MODE MP3

Arrêter la lecture en cours en appuyant sur le bouton "STOP" □

1. Appuyer sur "PROGRAMME" pour activer le mode programmation- L'afficheur indique:"PROG" et le numéro de l'ALBUM s'affiche
2. Appuyer sur » ou « pour sélectionner l'album désiré
3. Appuyer à nouveau sur "PROGRAMME" et sélectionner les plages dans l'album à l'aide des touches » ou «
4. Appuyer sur "PROGRAMME" à nouveau – la plage est alors la première plage enregistrée en mémoire. L'afficheur indique:
5. Appuyer sur » ou « pour sélectionner la piste suivante à mémoriser
6. Répéter l'opération pour programmer les autres plages

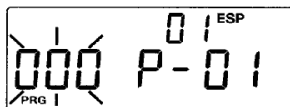
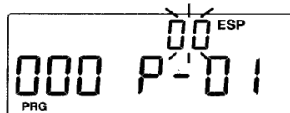

## NOTE

- Si le bouton PLAY/PAUSE >|| est enclenché avant qu'une piste n'ait été validée en appuyant sur la touche "PROGRAMME" cette piste ne sera pas enregistrée et la lecture commencera à la première plage programmée.
- Toute plage ou piste peut être répétée plus d'une fois
- Pour vérifier la programmation, appuyer sur la touche "PROGRAMME"

## LECTURE DE VOTRE PROGRAMMATION

1. Programmer toutes les plages souhaitées
2. Appuyer sur la touche PLAY/PAUSE >|| , la lecture commence à la première plage programmée. L'afficheur indique "PROG"

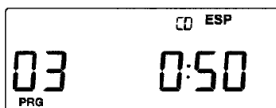

## ANNULER LA PROGRAMMATION

Appuyer sur le bouton "PROGRAMME" puis appuyer sur STOP □

La programmation sera également effacée si le compartiment disque est ouvert ou que le sélecteur de fonction est enclenché et si l'appareil est mis hors tension.

## SOURDINE "MUTE"-

Appuyer sur le bouton "MUTE" Pour interrompre momentanément le son.  
L'indicateur affiche le symbole

Ré appuyer sur le bouton pour revenir au niveau sonore normal.

## PRISE CASQUE

Pour une écoute en privé, brancher un casque à la prise située sur l'appareil.

Les enceintes sont neutralisées lorsqu'un casque est branché.

Lors de l'écoute au casque, il convient d'augmenter graduellement le niveau sonore.

### Mode MP3

- En mode MP3, appuyer sur le bouton "MODE" (de la télécommande) pour passer en mode "RECHERCHE PAR TITRE".
- Appuyer une deuxième fois pour passer en mode "RECHERCHE PAR ALBUM".
- Utiliser les boutons "SKIP UP " (Recherche Rapide avant) et "SKIP DOWN" (recherche rapide arrière) pour rechercher une chanson.
- Appuyer pendant plus de 2 secondes sur le bouton "MODE": l'afficheur LCD affichera les informations ID3 TAG.
- Appuyer de nouveau sur le bouton "MODE" pour revenir au mode normal.

**Note:** les fichiers MP3 sont compressés selon la norme MPEG 1/2 ainsi, en mode MP3, un Répertoire correspond à un ALBUM et un Dossier à une PISTE

### LECTURE MP3

- Une plage MP3 doit être enregistrée selon le format ISO 9660
- Il se peut que les titres ne soient pas lus dans l'ordre de leur enregistrement.
- Le nombre maximum d'albums: plages sur un disque est de 255-Incluant le répertoire source (Sommaire/Directory)
- Le nombre de dossiers maximum est de 8- Le nombre de caractères pour les dossiers et albums incluant les traits d'union et les espaces ne peuvent dépasser 128 caractères
- Si un disque contient des pistes audio et des pistes MP3, Seules les pistes audio seront lues.
- La lecture de disques Multi sessions se fait sans problème
- L'appareil ne peut lire que les titres MP3 qui ont été convertit avec une fréquence d'échantillonnage de 44.1 kHz ou avec un taux de compression variable ou stable.
- Il se peut que le système ne puisse lire les fichiers MP3 enregistrés
- Seuls les fichiers avec une extension.MP3 peuvent être lus.
- Le début de la lecture des fichiers MP3 se fait après 30 secondes ou plus, en fonction du nombre de piste enregistrées et de l'arborescence du CD MP3.
- La lecture d'une piste non MP3 qui a l'extension fichier. MP3 peut entraîner des bruits parasites

### NOTES SUR L'AFFICHAGE

- 30 caractères sont affichées pour le nom de l'album et 30 caractères pour le nom de la piste.
- Les caractères spéciaux tels que les traits d'union, les barres de fraction peuvent ne pas s'afficher ou apparaître sous un format différent.
- Le system est compatible ID 3 TAG
- L'affichage du temps écoulé en lecture peut être incorrect.

### Glossaire

#### Extension dossier:

Une succession de trois caractères suivant le nom d'un dossier en DOS ou Windows est appelée EXTENSION

Une extension caractérise un type de fichier et sert à son identification- l'extension de fichiers MP3 est : .mp3

#### ISO 9660

ISO EST UNE NORME et signifie "International Standardization Organisation"- ISO 9660 détermine la structure des CD ROMs- Cet appareil est compatible avec tous les fichiers enregistrés selon cette norme

#### Arborescence (Albums)

Il s'agit de l'organisation et du stockage de Dossiers dans un PC – Un dossier peut contenir des fichiers mais également d'autres dossiers

Par exemple; un Dossier A peut Contenir un Dossier B qui contient un Dossier C

Ceci s'appelle l'arborescence

#### Session

Une session est une section ininterrompue de données sur un CD

Un disque multi sessions comporte deux ou plusieurs sessions

#### Recherche

En MODE MP3- Appuyer sur le bouton "MODE" (Recherche) sur la télécommande pour effectuer une recherche par TITRE, appuyer à nouveau pour une recherche par ALBUM et utiliser les touches 9 ou : pour une chanson spécifique

Maintenir la touche "MODE" pendant plus de deux secondes pour afficher les données ID3TAG

## **LECTURE CARTE MEMOIRE FLASH/USB**

En utilisation de la carte MEMOIRE FLASH, le témoin allumé est rouge.

En utilisation de la carte MEMOIRE USB, le témoin allumé est Vert.

## **LECTURE DES CARTES**

1. Mettre l'appareil sous tension en utilisant la touche "STANDBY/ON- Le retro-éclairage s'allume
2. Mettre le sélecteur de fonction en position " CARD" ou " USB"
3. Insérer une carte Flash ou USB L'afficheur indique le nombre de plages et le temps de lecture
4. Appuyer sur Lecture "PLAY"

## ENTRETIEN DES CD

Soulever doucement le CD en le tenant par les bords



Les empreintes et la poussière doivent être nettoyées délicatement avec un chiffon doux. Les petites particules de poussière et les taches n'ont pas de conséquence sur la qualité sonore.

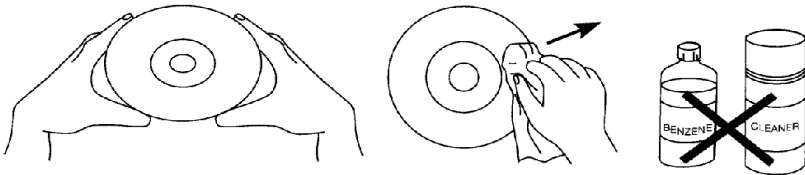

Nettoyer régulièrement le CD avec un chiffon doux.  
Ne jamais utiliser de détergent ou des produits abrasifs.

Si nécessaire utiliser un KIT spécial de nettoyage CD;

Ne jamais coller d'étiquette ni écrire sur la surface du CD

### **Entretien de l'appareil**

Si l'appareil est poussiéreux, nettoyer avec un chiffon propre et sec.

Ne pas utiliser de cire ou de sprays nettoyants.

Si l'avant de l'appareil est sale et s'il y a des traces d'empreinte, nettoyer avec un chiffon légèrement humide et une solution d'eau et de savon doux.

Ne pas utiliser d'éponge abrasive, cela abîmerait votre appareil.

### **ATTENTION**

Ne jamais laisser d'eau ou aucun liquide pénétrer à l'intérieur de l'appareil.

## EN CAS DE PROBLEME

En cas de problème, se référer au tableau ci après avant de faire appel au  
Service Après-vente

SYMPTOME	CAUSE	SOLUTION
<b>RADIO</b>		
Son de mauvaise qualité en AM ou FM	Station mal réglée sur AM ou FM	Régler à nouveau la station
	FM: Antenne mal positionnée	Régler l'antenne FM
	AM- Antenne intérieure	Repositionner l'appareil jusqu'à obtention d'une meilleure réception.
Voyant FM ne s'allume pas	Station en Mono ou signal trop faible	Régler l'antenne- changer de station
Pas de son en AM ou FM	Sélecteur pas en position "TUNER"	Mettre le sélecteur en position "TUNER"
	Pas de son	Augmenter le volume sonore
<b>LECTEUR CD/ MP3</b>		
Pas de lecture	Sélecteur pas en position "CD"	Mettre le sélecteur sur " CD"
	Pas de CD dans l'appareil ou CD mal inséré	Mettre un Cd dans le lecteur, étiquette sur le dessus.
Le CD saute en cours de lecture	CD sale ou endommagé	Nettoyer le CD ou remplacer le CD
<b>LECTEUR CARTE FLASH OU USB</b>		
PAS DE LECTURE	SELECTEUR DE FONCTION PASSUR "CARD" ou USB	mettre le sélecteur de fonctions sur la bonne position
	MCarte ou USB mal enclenché	Réinsérer la carte ou USB



## **CARACTERISTIQUES- MODELE QX-4580UF**

### **Section Radio FM**

Gamme de fréquence	87.5 MHz à 108 MHz (50 KHz)
Sensibilité d'utilisation (30 dB S/N)	22 dBµ
Borne Antenne	Antenne télescopique

### **Section Radio PO**

Gamme de fréquence	522 KHz à 1620 KHz (9 KHz)
Son	65 dB/M
Antenne	Ferrite incorporée

### **Section AMPLI**

Puissance de sortie	RMS 5.0 x 2 WATT
Prise Casque	Mini prise stéréo : accepte casque de 32 ohms ou plus

### **Section LECTEUR CD**

Laser	Semi-conducteur (760 ~ 800 nm)
Convertisseur D-A	1 bit dual
Rapport Signal/Bruit	60 dB (1 KHz, 0 dB)
Distorsion harmonique	0.5% (1 KHz, 0 dB)
Pleurage et Scintillement	Non mesurable

Lecteur carte mémoire

Lecteur USB

### **GENERALITES**

Alimentation	230V AC 50 Hz
Consommation en fonctionnement	28 W
Consommation en veille	8 W
Max. power	20 W
Dimensions	149) x 210 (H) x 256 (P) mm
Poids	2.9 Kgs

### **ENCEINTES**

Enceintes	2 Voies bass reflex Bois
Tweeter :	27mm Piezo
Impédance	3 ohms
DBB (Bass Boost)	100 Hz 8 dB
Egaliseur 4 tonalités	Classique/Rock/Pop/JAZZ

Les spécifications et le design de l'appareil peuvent être soumis à modifications sans préavis.