

# Galéo 5575DECT



Très cher client,

En achetant cet appareil, vous avez opté pour un produit de qualité de la marque France Telecom. Votre appareil satisfait les multiples spécifications de l'usage privé, professionnel et de la vie quotidienne.

L'appareil est livré avec un film encreur gratuit permettant d'imprimer quelques pages à titre d'essai. Vous n'avez pas besoin de carte Plug'n'Print (= carte à puce avec information sur la capacité du film encreur) pour ce film encreur.

Vous pouvez enregistrer dans le répertoire téléphonique de votre appareil des entrées avec plusieurs numéros et regrouper plusieurs entrées. Vous pouvez attribuer différentes sonneries aux entrées.

Le combiné sans fil dispose de son propre répertoire téléphonique. A partir du combiné sans fil, vous pouvez envoyer et lire des mini messages.

Personnalisez les tonalités d'appel, l'affichage et les couleurs du menu du combiné sans fil. Par ailleurs, vous disposez de fonctions additionnelles telles que réveil, horloge, rappel d'anniversaire ou d'une fonction de surveillance d'une pièce. Vous pouvez déclarer jusqu'à cinq combinés sans fil sur votre appareil.

Envoyez des télécopies en différentes résolutions à un ou plusieurs destinataires, par exemple à un groupe. Vous pouvez également relever des télécopies et préparer des documents pour être relevés.

Cinq documents de télécopie, que vous pouvez imprimer, sont mémorisés dans votre appareil. Ces modèles vous permettent de rapidement réaliser une télécopie ou une invitation.

Sélectionnez entre la résolution texte ou photo pour copier des documents avec votre appareil. Vous pouvez aussi faire plusieurs copies.

Envoyez des mini messages de votre appareil si vous disposez d'une connexion téléphonique pour cette fonction. Vous gérez les mini messages entrants avec les nombreuses fonctions du menu mini message.

Activez la communication par mini message et vous obtenez un mini message, par exemple sur votre téléphone mobile, si vous recevez en votre absence des appels, télécopie ou autres messages.

Votre appareil vous permet l'édition de grille de sudoku, avec un choix de quatre niveaux de difficulté – au besoin avec la solution.

Nous vous souhaitons bien du plaisir avec votre appareil et ses multiples fonctions !

## A propos du guide d'utilisation

L'aide à l'installation des pages suivantes vous permet de mettre en service votre appareil rapidement et facilement. Vous trouverez des descriptions détaillées dans les chapitres suivants de ce guide d'utilisation.

Lisez attentivement le présent guide d'utilisation. Veillez surtout aux consignes de sécurité pour assurer un parfait fonctionnement de votre appareil. Le fabricant n'endosse aucune responsabilité si vous ne respectez pas ces consignes.

### Symboles utilisés

 Avertit des risques pour les personnes, des dommages pour l'appareil ou de d'autres objets ainsi que d'une éventuelle perte de données. Les dommages corporels ou matériels ne peuvent provenir que d'une manipulation non conforme.

 Ce symbole signale des astuces vous permettant d'utiliser plus simplement votre appareil.



# Table des matières

Très cher client, .....	2
A propos du guide d'utilisation .....	2
<b>Informations générales sur la sécurité.....</b>	<b>4</b>
<b>Aperçu .....</b>	<b>5</b>
Aperçu des fonctions du menu .....	5
Aperçu de l'appareil .....	6
Panneau du combiné sans fil .....	7
Panneau .....	8
<b>Première mise en service.....</b>	<b>9</b>
Contenu de l'emballage .....	9
Ouvrir le couvercle .....	9
Enclencher le plateau à papier .....	9
Insérer le papier .....	9
Raccorder le câble téléphonique .....	10
Raccorder le cordon d'alimentation .....	10
Première installation .....	10
Introduire les batteries dans le combiné sans fil .....	11
Mise en service du combiné sans fil .....	11
<b>1 Fonctions téléphone .....</b>	<b>12</b>
Téléphoner à partir du combiné sans fil .....	12
Accéder aux fonctions téléphoniques additionnelles .....	12
Présentation du numéro ou du nom .....	13
Auto Rappel .....	13
Mode mains-libres .....	13
Transfert de communications téléphoniques ....	13
Communications téléphoniques internes .....	13
La Messagerie Vocale .....	14
Appels en absence .....	14
<b>2 Répertoire téléphonique.....</b>	<b>15</b>
Enregistrer une entrée .....	15
Modifier une entrée .....	15
Supprimer une entrée .....	16
Accéder aux options .....	16
Groupes .....	16
Numérotation abrégée .....	17
<b>3 Combiné sans fil .....</b>	<b>19</b>
Rechercher les combinés sans fil .....	19
Activer et désactiver .....	19
Naviguer dans le menu .....	19
Verrouillage des touches .....	19
Activer numéro d'urgence .....	19
Fonctions supplémentaires .....	19
<b>4 Télécopie.....</b>	<b>22</b>
Envoi de télécopie .....	22
Envoyer une télécopie manuellement .....	23
Composer le numéro d'une sous-adresse ou d'un poste .....	23
Pouvoir écouter et suivre la prise de ligne .....	23
Multidiffusion (= Broadcasting) .....	23
Envoyer une télécopie en différé .....	23
Recevoir une télécopie .....	23
Réception manuelle de télécopie .....	24
Relever des télécopies .....	24
Documents de télécopie .....	24
<b>5 Copieur .....</b>	<b>25</b>
Insérer le document .....	25
Faire une copie .....	25
Copier en plusieurs exemplaires .....	25
<b>6 Mini message .....</b>	<b>26</b>
S'inscrire au service mini message .....	26
Envoi des mini messages .....	26
Communication par mini message .....	27
Recevoir des mini messages .....	28
Lecture des mini messages .....	28
Appeler les fonctions mini messages .....	28
Impression de mini message .....	29
Suppression de mini message .....	29
Modifier les paramètres .....	29
<b>7 Jeux et divertissements .....</b>	<b>31</b>
Sudoku .....	31
<b>8 Paramètres.....</b>	<b>32</b>
Entrer heure et date .....	32
Sélectionner la langue .....	32
Entrer le numéro .....	32
Entrer le nom .....	32
Régler le contraste .....	32
Réduire la vitesse de transmission .....	33
Activer et désactiver l'ajustement de la page ...	33
Régler les sonneries .....	33
Paramétrer la fonction de gestion d'appels .....	33
Paramètres du combiné sans fil .....	34
Imprimer des listes et des pages d'aide .....	35
Lancer la première installation .....	36
<b>9 Connexions téléphoniques et appareils supplémentaires.....</b>	<b>37</b>
Configurer les connexions et les services téléphoniques .....	37
Déclarer ou retirer des combinés supplémentaires .....	37
Raccorder des appareils supplémentaires .....	39
Utiliser des téléphones supplémentaires (Easylink) .....	39
<b>10 Service .....</b>	<b>40</b>
Vérifiez la réserve de film encreur. ....	40
Changer le film encreur .....	40
Remédier à un bourrage de papier .....	41
Éliminer le bourrage de document .....	42
Nettoyage .....	42
Afficher le niveau de charge des batteries .....	43
Changer les batteries du combiné sans fil .....	43
Interroger la version du micrologiciel .....	44
Utiliser les codes de service .....	44
Aide rapide .....	44
<b>11 Annexes .....</b>	<b>47</b>
Caractéristiques techniques .....	47
Garantie .....	47
Informations clients .....	52

# Informations générales sur la sécurité

Cet appareil est testé selon les normes EN 60950-1 et IEC 60950-1 et ne peut être branché que sur les réseaux téléphoniques et électriques conformes à ces normes. L'appareil a été conçu exclusivement pour une utilisation dans le pays de vente.

Ne procédez à aucun réglage et changement qui ne sont pas décrits dans le présent mode d'emploi.

## Installation de l'appareil

L'appareil doit reposer sur une surface stable et plane. En cas de chute, l'appareil peut subir des dommages et/ou blesser des personnes, notamment les enfants. Posez tous les câbles de façon à ce que personne ne puisse trébucher ni se blesser ou que l'appareil ne soit endommagé.

L'écart par rapport aux autres appareils et objets doit s'élever à au moins 15 centimètres ; ceci s'applique également aux autres combinés sans fil supplémentaires. Ne placez pas l'appareil à proximité d'une radio ou d'un téléviseur.

Quand vous ouvrez l'appareil, il faut bloquer entièrement le couvercle. Vous pouvez vous blesser si le couvercle vient à tomber alors que vous travaillez sur l'appareil.

Protégez l'appareil du rayonnement solaire direct, de la chaleur, des grandes variations de températures et de l'humidité. Ne placez pas l'appareil à proximité d'un chauffage ou d'une climatisation. Veillez aux indications concernant la température et l'humidité de l'air dans les caractéristiques techniques.

L'appareil doit être suffisamment ventilé et ne doit pas être recouvert. Ne déposez pas votre appareil dans des armoires ou coffres fermés. Ne le posez pas sur des supports mous, tels que couvertures ou tapis, et ne recouvrez pas les fentes de ventilation. Sinon, l'appareil pourrait surchauffer voire s'enflammer.

Si votre appareil devient trop chaud ou si de la fumée sort de l'appareil, retirez aussitôt la prise du secteur. Laissez examiner votre appareil par un spécialiste. Afin d'éviter la propagation d'un feu en cas d'incendie, tenez cet appareil éloigné des flammes.

N'installez pas l'appareil dans des salles humides. Ne touchez jamais les fiches/prises secteur et téléphone avec les mains humides.

Aucun liquide ou corps étranger ne doit entrer dans l'appareil. Séparez l'appareil du secteur au cas où des liquides ou corps étrangers parviennent dans l'appareil et faites contrôler votre appareil par un technicien. Ne laissez pas les enfants sans surveillance autour de l'appareil. Ne pas laisser les feuilles d'emballage à portée des enfants.

Le combiné de l'appareil est magnétique. Veillez aux petits objets métalliques (agrafes ...) qui pourraient rester accrochés au combiné.

## Alimentation électrique

Contrôlez si la tension secteur de votre appareil (plaque signalétique) est identique à celle du lieu d'installation.

Utilisez uniquement les câbles électriques et téléphoniques fournis avec votre appareil.

Installez votre appareil de façon que la prise de courant soit facilement accessible. L'appareil ne possède aucun bouton Marche/Arrêt. En cas d'urgence, coupez l'alimentation électrique de votre appareil en retirant la fiche secteur.

Ne touchez jamais les câbles électriques et téléphoniques s'ils sont endommagés.

Débranchez votre appareil des réseaux électriques et téléphoniques durant un orage. Si ce n'est pas possible, n'utilisez pas l'appareil durant un orage.

Débranchez l'appareil du secteur et du réseau téléphonique avant d'en nettoyer la surface. N'utilisez en aucun cas des produits de nettoyage liquides, gazeux ou légèrement inflammables (sprays, produits abrasifs, vernis brillants, alcools).

Nettoyez l'écran avec un chiffon doux et sec. En cas de bris de l'écran d'affichage, un liquide légèrement corrosif peut se répandre. Évitez tout contact avec la peau et les yeux.

En cas de panne de courant, votre appareil ne fonctionne pas ; les données enregistrées sont sauvegardées.

## Réparations

Si des pannes surviennent, référez-vous aux informations à l'écran et sur le rapport d'erreurs.

Ne réparez pas vous-même l'appareil. Une maintenance non conforme peut occasionner des dommages corporels ou matériels. Laissez examiner votre appareil exclusivement par un spécialiste agréé.

N'enlevez pas la plaque signalétique de votre appareil, autrement la garantie s'éteint.

## Consommables

N'utilisez que des consommables d'origine. Pour les commander, adressez-vous à votre revendeur ou à notre service de commande (Cf. au verso du présent guide d'utilisation). Les autres consommables peuvent endommager l'appareil ou réduire sa durée de vie.

Éliminez les consommables usagés conformément aux dispositions en vigueur dans votre pays.

## Combiné sans fil

Ne placez jamais le combiné sans fil dans la station de chargement sans batterie ni si vous y avez inséré des piles jetables.

N'installez pas et n'utilisez pas le combiné sans fil dans un environnement humide. N'utilisez pas le combiné sans fil si vous avez les mains humides.

Le fonctionnement des installations de sécurité, ainsi que celui des dispositifs médicaux et équipements sensibles peuvent être perturbés par les émissions du combiné sans fil. Veillez à respecter les prescriptions (ou restrictions) d'utilisation à proximité de ce type d'installations.

Les batteries utilisées doivent être éliminées conformément aux dispositions y afférentes en vigueur dans votre pays.

# Aperçu

## Aperçu des fonctions du menu

Votre appareil dispose des fonctions suivantes. Deux possibilités au choix pour sélectionner des fonctions :

**Naviguer dans le menu** : Appuyez sur **OK** ou l'une des deux touches fléchées ▲/▼ pour ouvrir le menu. Naviguez dans le menu avec ▲/▼. Sélectionnez une fonction du menu avec **OK**. **C** vous permet de revenir au menu précédent. La touche  vous permet de quitter le menu et de revenir au mode initial.

**Appeler directement des fonctions** : Vous appelez une fonction du menu avec le numéro de la fonction. Appuyez sur **OK** et entrez le numéro avec le clavier numérique. Confirmez par **OK**. Vous trouverez les numéros correspondants aux fonctions dans la liste ci-dessous.

 Appuyez sur **1** et **6** pour imprimer une liste de toutes les fonctions et de tous les paramètres de votre appareil.

### 1 Répertoire téléphonique

<b>1</b> <b>1</b>	Rechercher des entrées .....	Page 22
<b>1</b> <b>2</b>	Nouvelle entrée .....	Page 15
<b>1</b> <b>3</b>	Créer un groupe.....	Page 16
<b>1</b> <b>4</b>	Numérotation abrégée .....	Page 17
<b>1</b> <b>5</b>	Modifier des entrées.....	Page 15
<b>1</b> <b>6</b>	Supprimer une entrée .....	Page 16
<b>1</b> <b>7</b>	Imprimer des entrées .....	Page 35

### 2 Appels

<b>2</b> <b>1</b>	Appels reçus.....	Page 22
<b>2</b> <b>2</b>	Appels sortants.....	Page 22
<b>2</b> <b>3</b>	Imprimer des entrées .....	Page 35
<b>2</b> <b>4</b>	Auto rappel .....	Page 13

### 3 Télécopie

<b>3</b> <b>1</b>	Réception par relève .....	Page 24
<b>3</b> <b>2</b>	Dépôt pour relève .....	Page 24
<b>3</b> <b>3</b>	Envoyer en différé .....	Page 23
<b>3</b> <b>4</b>	Multidiffusion (= Broadcast) .....	Page 23
<b>3</b> <b>5</b>	Historique des transmissions de télécopies .....	Page 35
<b>3</b> <b>6</b>	Rapport d'émissions .....	Page 36
<b>3</b> <b>7</b>	Imprimer au format réduit .....	Page 33
<b>3</b> <b>8</b>	Vitesse de transmission.....	Page 33

### 4 Divers

<b>4</b> <b>1</b>	Liste des appels.....	Page 35
<b>4</b> <b>3</b>	Modèles de télécopies .....	Page 24
<b>4</b> <b>4</b>	Contraste.....	Page 32

<b>4</b> <b>5</b>	Code de service.....	Page 44
<b>4</b> <b>6</b>	Réserve de film encreur.....	Page 40
<b>4</b> <b>7</b>	Version du micrologiciel.....	Page 44
<b>4</b> <b>8</b>	Sudoku .....	Page 31

### 5 Gestion d'appels

<b>5</b> <b>1</b>	Jour .....	Page 33
<b>5</b> <b>2</b>	Nuit.....	Page 33
<b>5</b> <b>3</b>	Horodateur.....	Page 33
<b>5</b> <b>4</b>	Easylink.....	Page 39
<b>5</b> <b>5</b>	Sonneries.....	Page 33

### 6 Mini message

<b>6</b> <b>1</b>	Envoi des mini messages .....	Page 26
<b>6</b> <b>2</b>	Lecture des mini messages.....	Page 28
<b>6</b> <b>3</b>	Imprimer des mini messages.....	Page 29
<b>6</b> <b>4</b>	Suppression des mini messages ...	Page 29
<b>6</b> <b>5</b>	Communiquer par mini message...	Page 27
<b>6</b> <b>6</b>	Accès mini messages .....	Page 29

### 8 Téléphone sans fil

<b>8</b> <b>1</b>	Rechercher le combiné sans fil.....	Page 19
<b>8</b> <b>2</b>	Inscrire des combinés sans fil.....	Page 38
<b>8</b> <b>3</b>	Désinscrire des combinés sans fil..	Page 38

### 9 Paramétrages

<b>9</b> <b>1</b>	Heure/date.....	Page 32
<b>9</b> <b>2</b>	Sélectionner la langue .....	Page 32
<b>9</b> <b>4</b>	Votre numéro .....	Page 32
<b>9</b> <b>5</b>	Votre nom .....	Page 32
<b>9</b> <b>6</b>	Raccordement .....	Page 37

## Aperçu de l'appareil

- 1 Plateau à papier
- 2 Alimentation de document (côté imprimé vers le haut)
- 3 Panneau avec écran
- 4 **EXT**-Connector – Connecteur de raccordement pour des appareils supplémentaires
- 5 **LINE**-Connector – Connecteur de raccord pour le câble téléphonique

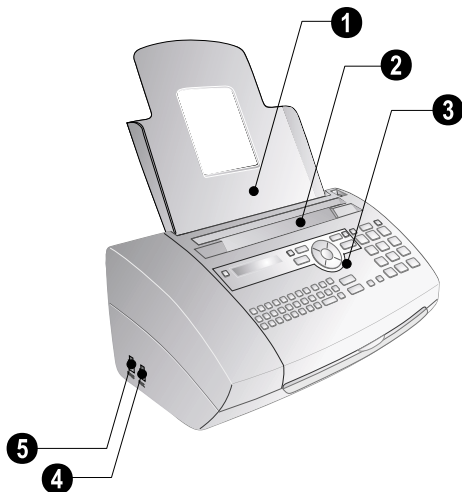

- 1 Verre scanner
- 2 Cylindre de l'alimentation automatique de document
- 3 Appui des cylindres d'alimentation
- 4 Guidage de document / feuille scanner
- 5 Couvercle pour scanner et alimentation automatique de document
- 6 Roue d'engrenage pour tendre le film encreur
- 7 Rouleau encreur dans le compartiment arrière
- 8 Rouleau encreur dans le compartiment avant
- 9 Fixation pour carte Plug'n'Print
- 10 Fixations du couvercle du scanner et de l'alimentation automatique de document

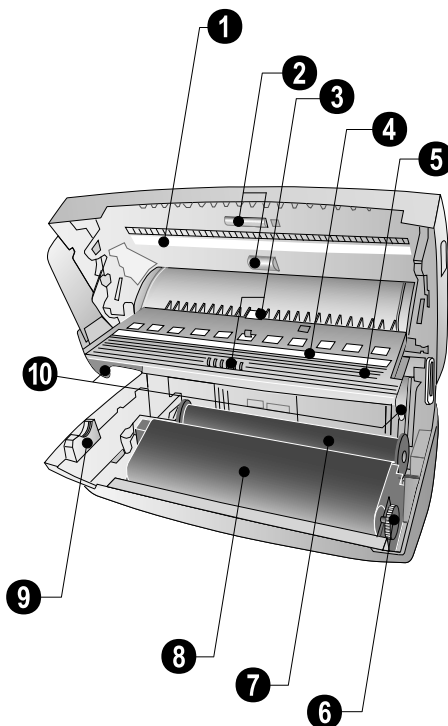

## Panneau du combiné sans fil



- – Touche programmable (fonctionnalité optée affichée à l'écran)
- – Touche programmable (fonctionnalité optée affichée à l'écran) / appel des fonctions / confirmer l'option sélectionnée
- ☎/● – Pression brève : Téléphoner / répondre à un appel / mode mains-libres / pression prolongée : Rappel / allumer le combiné sans fil
- ☎ – Pression brève: Terminer un appel / quitter le menu des fonctions / pression prolongée : Eteindre le combiné sans fil
- ☎ – Pression brève : Accéder au répertoire de l'appareil / pression prolongée : Accéder au répertoire du combiné sans fil
- ☎ – Accès au menu SMS (Cette fonction n'est pas prise en charge dans tous les pays et réseaux)
- ▲/▼ – Accéder aux fonctions du menu / naviguer dans menu / sélectionner options / déplacer curseur / régler volume
- C – Revenir à l'étape de menu précédente / supprimer des caractères entrés
- OK – Accéder aux fonctions du menu / confirmer entrée
- \* / ☎ – Pression prolongée : Activer ou désactiver le verrouillage
- ☎ – Saisir un caractère spécial
- R – Commuter entre plusieurs appels (= double appels)
- ☎ – Transmettre une communication de la base vers un combiné sans fil

## Symboles sur l'écran d'affichage

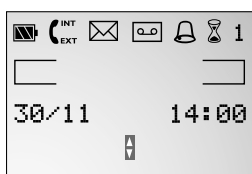

- ☎ – Affichage du niveau de charge des batteries
- ☎<sup>INT</sup> – Appel téléphonique interne (= Intercom) avec un autre combiné sans fil ou à partir de l'appareil
- ☎<sub>EXT</sub> – Appel téléphonique externe
- ☎ – Réception d'un nouveau SMS
- ☎ – Réveil en mode activé
- ☎ – Minuteur en mode activé
- 1 – Numéro sous lequel le combiné sans fil a été déclaré à sa base

## Panneau

– Pression brève : Accéder aux entrées du répertoire téléphonique. Sélectionner les entrées avec ▲/▼ / pression prolongée : Enregistrer une nouvelle entrée

– Réglage de l'horodateur et des modes de réception télécopie (= gestion d'appels). Modes réglés à l'écran ☼ (jour), ☾ (nuit). L'horodateur activé en plus avec

– Accéder au menu mini message

– Recherche de combinés sans fil (tous les combinés déclarés à la base sonnent)

– Annuler la fonction / retour dans le mode initial / éjecter documents

**C** – Retour à l'étape de menu précédente / pression brève : Effacer des signes particuliers / pression prolongée : Effacer toute l'entrée

▲/▼ – Accéder aux fonctions du menu / naviguer dans menu / sélectionner options / déplacer curseur / régler volume

**OK** – Accéder aux fonctions du menu / confirmer entrée

– Pression brève: Démarrer transmission de message / pression prolongée : Démarrer relevé de télécopie

Clavier numérique – Saisie de caractère. Saisie de lettre majuscule en appuyant simultanément sur la touche ↑. Effacer avec ←. Insérer un paragraphe avec ↵. Insérer un espace avec ␣. Insérer des caractères spéciaux en appuyant simultanément sur la touche **CTRL**

– Clignote si des nouveaux messages ont été reçus / liste des nouveaux messages avec les sous-menus / clignote si l'appareil présente des défauts (s'il est nécessaire d'insérer un nouveau film encreur, par exemple)

**COPIE** – Pression brève : Faire une copie / pression prolongée : Copie en plusieurs exemplaires

**RES** – Régler une résolution plus fine pour les copies et les télécopies (**RESOL. : STANDARD, RESOL. : FINE, RESOL. : PHOTO**)

– Pression brève : Imprimer page d'aide et liste des paramètres / pression prolongée : Démarrer l'opération de première installation

– Pression brève : liste des dix derniers numéros composés (= liste de rappels) / pression prolongée : Liste des dix derniers appelants (= liste des appelants)

– Écoute amplifiée de la communication

**R** – Pression brève : pour effectuer une brève coupure ou de l'intervalle (hook-flash) avant d'insérer un code d'accès au réseau à partir d'un poste secondaire (PABX) ou pour accéder aux fonctions spéciales du réseau téléphonique commuté public (RTCP) / appui prolongé : Ajouter pause de sélection

Clavier numérique – Saisir un numéro / Appui prolongé : Appeler les entrées à numérotation abrégée

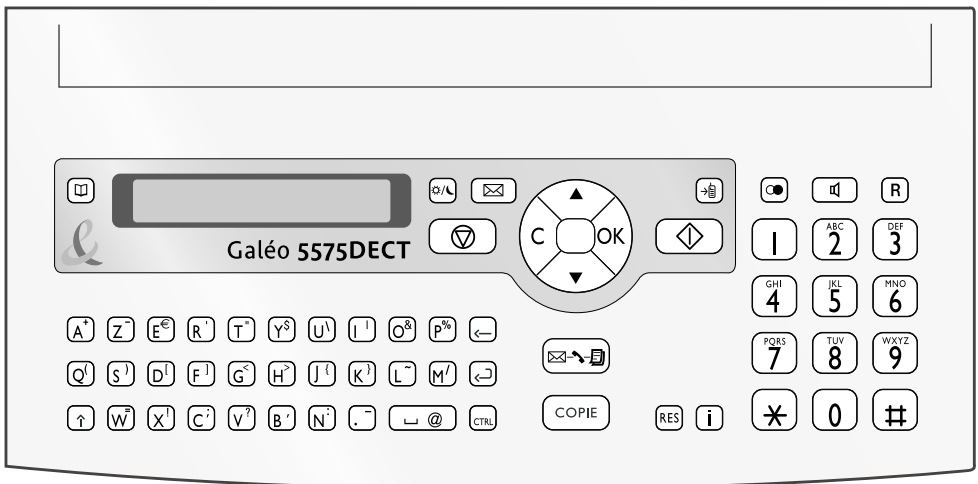



# Première mise en service

## Contenu de l'emballage

- 1 Appareil
- 2 Plateau à papier
- 3 Cordon d'alimentation avec fiche (en fonction du pays)
- 4 Câble téléphonique avec fiche (en fonction du pays)
- 5 Plateau de documents supplémentaire
- 6 Base de chargement
- 7 Trois batteries
- 8 Combiné sans fil

Guide d'utilisation avec guide d'installation (sans illustration)

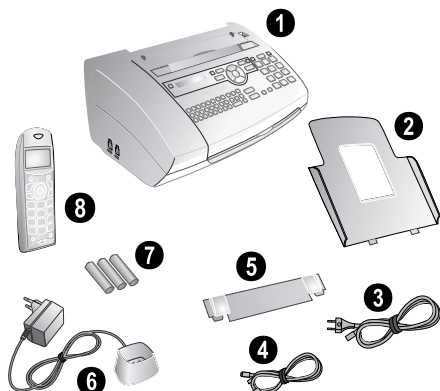

💡 S'il manquait un des composants ou si vous constatez des dommages, adressez-vous à votre revendeur ou à notre service après-vente.

## Ouvrir le couvercle

Rabattez le couvercle clapet prévu pour l'alimentation de papier et de document au derrière du panneau.



## Enclencher le plateau à papier

Pour insérer du papier à court terme, rabattez le clapet à papier du couvercle vers le haut (A). Après avoir réceptionné un télécopie ou après avoir photocopié, vous pouvez retirer le papier et refermer le couvercle.

Si vous avez constamment besoin de papier dans le plateau à papier, enclenchez le plateau à papier dans les orifices prévus à cet effet derrière la fente d'alimentation du papier. (B).

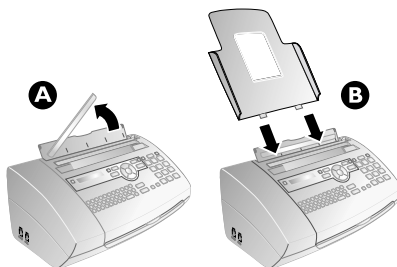

## Insérer le papier

Avant de pouvoir recevoir des documents ou faire une copie, vous devez insérer du papier. Veuillez utiliser exclusivement du papier adéquat en format standard A4 (210 × 297 millimètres · de préférence 80 g/m<sup>2</sup>). Référez-vous aux informations dans les caractéristiques techniques.

💡 Aérez le papier et mettez-le en place bien à plat dans le bac. Vous évitez ainsi que plusieurs feuilles soient tirées en même temps.

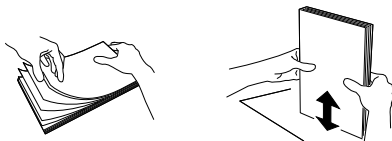

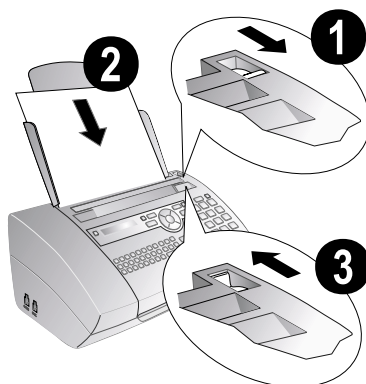

- 1 Basculez le levier à droite à côté du plateau d'alimentation du papier vers l'avant.
- 2 Insérez le papier dans le plateau. Utilisez le clapet à papier du couvercle, vous pouvez insérer **jusqu'à 15 feuilles** (A4 · 80 g/m<sup>2</sup>). Grâce au plateau à papier, vous pouvez insérer **jusqu'à 50 feuilles** (A4 · 80 g/m<sup>2</sup>).
- 3 Pour fixer le papier, basculez le levier à droite à côté du plateau d'alimentation du papier vers l'arrière.

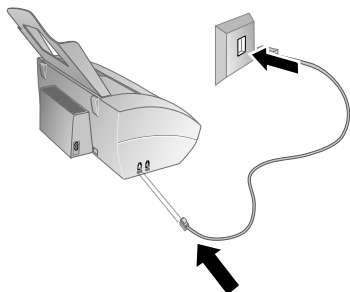

## Raccorder le câble téléphonique

Raccordez une extrémité du câble téléphonique à l'appareil en l'insérant dans la prise indiquée en tant que **LINE** (connexion Rj-11). Branchez la fiche téléphone sur la prise de la ligne téléphonique.



 Si vous désirez raccorder votre appareil comme poste téléphonique secondaire à une installation téléphonique, vous devez l'aménager de manière adéquate en mode PABX (reportez-vous également au chapitre sur les raccordements téléphoniques et appareils supplémentaires, page 37).

## Raccorder le cordon d'alimentation

 Contrôlez si la tension secteur de votre appareil (plaque signalétique) est identique à celle du lieu d'installation.

## Raccorder le cordon d'alimentation de l'appareil

Branchez le câble d'alimentation sur le port situé à l'arrière de l'appareil. Branchez le câble d'alimentation sur la prise secteur.

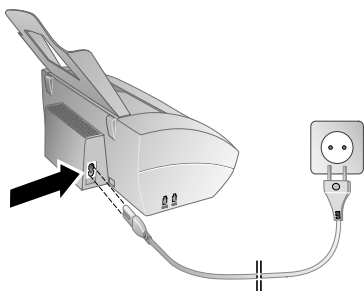

## Raccorder le cordon d'alimentation de la base de chargement

Raccordez le cordon d'alimentation de la base de chargement à la prise de courant.

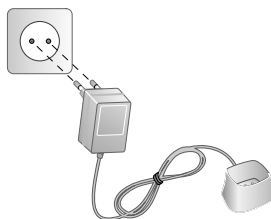

## Première installation

Après avoir raccordé votre appareil au secteur, l'opération de première installation commence. Votre appareil imprime une page d'aide.

 Si le processus de première installation ne démarre pas automatiquement, appuyez sur **[i]** (pendant au moins deux secondes).

## Entrer le numéro

Votre numéro et votre nom sont inscrits en haut de chaque page (= ligne d'en-tête) et sont envoyés ensemble avec la date, l'heure et le numéro de page.

- 1 Entrez votre numéro. Vous pouvez entrer un signe plus via **[#]** ou **[\*]**.
- 2 Confirmez par **OK**.

## Entrer le nom

- 1 Saisissez le nom à l'aide du clavier alphanumérique. Saisissez des lettres majuscules en appuyant simultanément sur la touche **↑**. Effacez des caractères un à un au moyen de la touche **←**. Saisissez des caractères d'espacement au moyen de **[ ]**. Appuyez sur **CTRL** et la touche alphanumérique adéquate pour entrer le caractère spécial indiqué au dessus.

 Déplacez le curseur avec **▲/▼**. Effacez des lignes via **C**.

- 2 Confirmez par **OK**.

## Entrer heure et date

- 1 Saisissez l'heure, par exemple **[1][4][0][0]** pour 14 heures.
- 2 Entrez la date (deux positions), par exemple **[0][8][0][6][0][7]** pour le 8 juin 2007.
- 3 Confirmez par **OK**.

 Vous pouvez redémarrer à tout moment la première installation. Appuyez sur **[i]** et **[2]**.

## Introduire les batteries dans le combiné sans fil

- 1 Insérez les nouvelles batteries dans le compartiment prévu à cet effet en respectant la polarité, comme indiqué par les signes « plus » et « moins » sur l'illustration du compartiment.

 N'insérez **en aucun cas** de piles jetables dans le combiné sans fil. Référez-vous aux informations dans les caractéristiques techniques.



- 2 Refermez le couvercle du compartiment des batteries en le glissant vers le haut jusqu'à ce qu'il s'enclenche.

- 3 Placez le combiné sans fil dans le chargeur.

 Ne déposez jamais votre combiné sans fil sur la base sans qu'il soit muni de batteries.

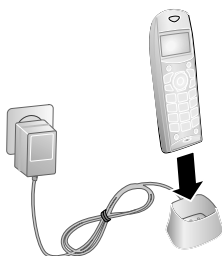

 Laissez le combiné sans fil se charger pendant au moins douze heures sur la base. Durant le chargement, les batteries peuvent s'échauffer légèrement ; cela ne présente aucun danger.

## Mise en service du combiné sans fil

Appuyez sur la touche verte  pendant au moins deux secondes pour activer votre combiné sans fil.

Votre combiné sans fil aura normalement été déclaré à votre base par défaut à son départ d'usine. Appuyez en position initiale sur **OK**. L'écran affiche la station de base à laquelle votre combiné sans fil a été affecté de même que le numéro d'affectation.



 Si vous avez acquis une modèle avec plusieurs combinés sans fil, un seul des combinés sans fil aura été déclaré à votre appareil de base par défaut au départ d'usine. Insérez les batteries comme décrit plus haut et déclarez le combiné sans fil à sa base (Cf. également le chapitre sur les raccordements téléphoniques de combinés et de bases supplémentaires, page 37).





# 1 Fonctions téléphone

Si vous voulez savoir comment raccorder des combinés sans fil et ou des appareils supplémentaires et savoir quelles fonctions sont à votre disposition, consultez le chapitre portant sur les raccordements de téléphone et de d'autres appareils, page 37.

## Téléphoner à partir du combiné sans fil



Sélectionnez le numéro souhaité. Pour cela, vous disposez de plusieurs possibilités. Appuyez ensuite sur .

 Vous pouvez également d'abord Appuyez sur  et ensuite composer le numéro. La composition commence immédiatement.

 Si vous répondez à un appel à partir d'un combiné sans fil et que vous remarquez à la tonalité qu'il s'agit d'une télécopie (sifflement ou silence), vous pouvez activer la réception de télécopie à partir de l'appareil. Appuyez ou bien sur  sur l'appareil ou    sur le combiné sans fil.



**Composition manuelle :** Composez le numéro souhaité à l'aide du clavier numérique.

### Répertoire du combiné sans fil :

- 1 Appuyez sur  pendant au moins deux secondes.
- 2 Sélectionnez une entrée avec  . Entrez les premières lettres avec les touches numériques pour naviguer plus rapidement dans le répertoire.



 Si vous avez ajouté un numéro supplémentaire à une entrée, cette entrée apparaît en double dans le répertoire du combiné sans fil. Le nom est accompagné du symbole correspondant à la catégorie d'entrées.

### Répertoire téléphonique de l'appareil :







- 1 Appuyez sur .
- 2 Sélectionnez une entrée avec  . Entrez les premières lettres avec les touches numériques pour naviguer plus rapidement dans le répertoire.

### Numérotation abrégée :



- 1 Appuyez longuement sur la touche numérique respective de l'appareil (au moins deux secondes).
- 2 Appuyez sur  sur le combiné sans fil.

**Liste des rappels:** Appuyez sur  pendant au moins deux secondes. Sélectionnez avec   une entrée dans la liste des numéros composés.

### Liste des appelants :

- 1 Appuyez sur   et sélectionnez à l'aide de   **JOURNAL**.
- 2 Confirmez par **OK**.
- 3 Sélectionnez avec   la liste à partir de laquelle vous voulez composer un numéro.
- 4 Confirmez par **OK**.

- 5 Sélectionnez un numéro avec  .

 Vous pouvez régler le volume du haut-parleur à partir du combiné sans fil pendant une communication téléphonique au moyen de la touche  .

## Rechercher un numéro

Lors d'une communication téléphonique, vous pouvez rechercher un numéro dans le répertoire téléphonique.

- 1 Lors d'une communication, appuyez sur  **Menu**.
- 2 Sélectionnez avec   **REPertoire**.
- 3 Sélectionnez l'entrée désirée avec  .

  **Retour** vous permet de revenir au menu précédent.

## Accéder aux fonctions téléphoniques additionnelles



Votre appareil vous permet de bénéficier des fonctions téléphoniques supplémentaires comme par exemple, le double appel, la conférence à trois et le réacheminement d'appels. Informez-vous auprès de votre opérateur pour savoir si ces fonctions sont disponibles pour votre connexion. Vous devez effectuer une pause de numérotation, Hook-Flash, comme signal à émettre au standard pour bénéficier des services proposés. À cet effet, appuyez sur **R**, afin d'accéder aux fonctions téléphoniques supplémentaires.

### Répondre à l'appel simultané

Lors d'une communication, appuyez sur la touche  **ACCEPT** pour répondre à l'appel entrant simultané.





### Commuter entre les appels (= Appel double)

 **Raccourci clavier :** Appuyez sur **R** pour passer d'un appel à l'autre.

- 1 Lors d'une communication, appuyez sur  **Menu**.
- 2 Sélectionnez avec   **BASCULER**.
- 3 Confirmez par **OK**.

### Effectuer un deuxième appel

 **Raccourci clavier :** Appuyez sur  et composez le numéro.

- 1 Lors d'une communication, appuyez sur  **Menu**.
- 2 Sélectionnez avec   **SECOND APPEL**.
- 3 Composez le numéro souhaité avec le clavier numérique.
- 4 Appuyez sur  **APPEL**.

 **Raccourci clavier :** Appuyez sur  et  pour terminer la communication en cours et pour activer celle qui avait été mise en attente.

## Présentation du numéro ou du nom

### Présentation du numéro

Le numéro d'un appel entrant s'affiche à l'écran. Si le numéro et le nom de votre correspondant figurent dans votre répertoire, l'écran de votre télécopieur affiche en priorité le nom de répertoire.

### Présentation du nom

Vous voyez le nom et le prénom de celui qui appelle, avant de décrocher. Avec la présentation du nom les coordonnées présentées sont celles du titulaire de la ligne et sont issues de l'annuaire France Télécom. Dès l'émission de la sonnerie, l'écran affiche le nom et le prénom de votre correspondant (ou la raison sociale pour une société). L'écran affiche : **DUPONT Patrick**.

Si le numéro et le nom de votre correspondant figurent dans votre répertoire, l'écran de votre télécopieur affiche en priorité le nom de répertoire.

Le nom ou le numéro de votre correspondant sera affiché à l'exception des 2 cas suivants :

- Si votre correspondant ne souhaite pas vous communiquer son numéro de téléphone. L'écran affiche : **NUMERO SECRET**.

- Si le numéro de votre correspondant n'est pas connu du central téléphonique (appels provenant de certains pays étrangers, par exemple). L'écran affiche : **NUMERO INDISP.**

 Pour les appels provenant de l'étranger, d'un mobile, d'opérateurs tiers ou de clients en Liste Rouge ou en liste d'opposition aux services de recherche inversée de France Télécom, le nom n'est pas présenté, seul le numéro est restitué s'il est fourni par le réseau d'origine.

Si vous ne souhaitez pas que votre numéro de téléphone soit communiqué, avant de numéroter ou d'appeler un numéro de votre répertoire, vous pouvez demander le secret en composant le 3651 au clavier; ce service est gratuit.

 Si vous êtes raccordé à un PABX permettant l'accès au service Présentation du Numéro, vous devez alors initialiser le paramètre préfixe pour bénéficier de la totalité des fonctions offertes par le service.

Votre télécopieur peut faire apparaître le numéro d'appel de votre correspondant, avant que vous ne décrochiez le combiné.

## Auto Rappel

Si votre correspondant est occupé ou n'est pas présent, vous pouvez durant les 30 prochaines minutes utiliser le rappel automatique. Vous pouvez durant 30 minutes désactiver cette fonction.

### Désactivation des fonctions Auto Rappel

- 1 Appuyez sur **OK**, **2** **4** et **OK**.
- 2 Sélectionnez avec **▲/▼** **EFFACER: OUI**.
- 3 Confirmez par **OK**.

## Mode mains-libres



 Cette fonction n'est pas disponible si l'état de charge des batteries du combiné sans fil est trop faible. Placez le combiné sans fil dans le chargeur.

### Activer le mode mains-libres

- 1 Lors d'une communication, appuyez sur **●● Menu**.
- 2 Sélectionnez avec **▲/▼** **MAINS-LIBRES**.
- 3 Confirmez par **OK**.

### Désactiver le mode mains-libres

- 1 Sélectionnez de nouveau **MAINS-LIBRES**.
- 2 Appuyez sur **●● Désact.**

 Vous pouvez activer et désactiver le mode mains-libres en appuyant sur la touche  lors d'une communication.

## Transfert de communications téléphoniques

 Cette fonction n'est disponible qu'à condition d'avoir déclaré plusieurs combinés sans fil à l'appareil et que ces combinés sans fil soient à la portée de l'appareil.

- 1 Lors d'une communication, appuyez sur **●● Menu**.
- 2 Sélectionnez avec **▲/▼** **TRANSFERT**.
- 3 Confirmez par **OK**.
- 4 Sélectionnez avec **▲/▼** le combiné sans fil vers lequel vous souhaitez transmettre la communication.
- 5 Confirmez par **OK**.
- 6 Appuyez sur  pour raccrocher.

### Récupérer une communication téléphonique

Vous pouvez récupérer une communication téléphonique que vous avez transmise à un autre combiné sans fil avant que celui-ci ait été décroché.

- 1 Appuyez sur **●● Menu**.
- 2 Sélectionnez avec **▲/▼** **RACC. EN COURS**.
- 3 Confirmez par **OK**.

## Communications téléphoniques internes

 Cette fonction n'est disponible qu'à condition d'avoir déclaré plusieurs combinés sans fil à l'appareil et que ces combinés sans fil soient à la portée de l'appareil.

- 1 Appuyez en position initiale sur **→**.
- 2 Sélectionnez le combiné sans fil que vous voulez appeler avec **▲/▼**.
- 3 Appuyez sur **●● Appel**.

## La Messagerie Vocale

La messagerie vocale prend vos appels lorsque vous êtes absent ou déjà en ligne, et ce jusqu'à 5 appels simultanés ! La messagerie vocale enregistre également les numéros des appelants qui n'ont pas laissé de message.

Vous êtes informé lorsque des nouveaux messages ont été enregistrés. L'écran affiche : **APP. MESSAGERIE**.

Pour écouter les messages, procédez de la manière suivante :

- 1 Décrochez ensuite le combiné. Votre appareil compose alors le numéro de votre messagerie (3103 par défaut).

 Si vous voulez passer un appel autre que vers la messagerie vocale, Prénúmeroter le numéro puis décrocher votre combiné.

Si vous êtes abonnés à Top Message 3125, vous devrez avoir préalablement reconfigurer le numéro abrégé.

- 2 Vous êtes informé du nombre de nouveaux messages ainsi que de la date et de l'heure à laquelle ils ont été déposés – même des appelants qui n'ont pas laissé de message.

 Pour effacer le message appelle messagerie de façon manuelle, Appuyez sur  et confirmer **CONFIRMEZ: OUI** par **OK**.

 Si vous changez ou effacez le numéro mémorisé sous la touche **[1]**, la consultation automatique ne marchera plus et sur l'écran apparaîtra : **NOMBRE ABSENT**.

## Appels en absence

 Votre appareil affiche le nom que vous avez enregistré dans le répertoire téléphonique pour ce client. Le numéro et le nom ne s'affichent pas si l'appelant occulte son numéro.

Si vous avez manqué des appels durant votre absence, un message s'affiche sur l'écran du combiné.

- 1 Appuyez sur **OK**.
- 2 Feuilletez la liste des appels en absence avec ▲/▼ .
- 3 Appuyez sur  , pour rappeler le numéro.



## 2 Répertoire téléphonique

 Appuyez sur **1** et **3** pour imprimer un aperçu de le répertoire téléphonique.



Vous pouvez enregistrer dans le répertoire téléphonique de votre appareil des entrées avec plusieurs numéros et regrouper plusieurs entrées. Vous pouvez attribuer différentes sonneries aux entrées. Référez-vous aux informations dans les caractéristiques techniques.

 A partir du combiné sans fil, vous ne disposez pas de toutes les fonctions qui sont autrement disponibles sur l'appareil lui-même.

### Sur l'appareil :

 Déplacez le curseur avec **▲/▼**. Effacez des caractères un à un avec **C**.  vous permet de quitter le menu et de revenir au mode initial.

### Sur le combiné sans fil :

 Effacez des lignes via **C**.  vous permet de quitter le menu et de revenir au mode initial.

## Enregistrer une entrée

### Sur l'appareil

**1** Appuyez sur  pendant au moins deux secondes.

 Vous pouvez appeler cette fonction en appuyant sur **OK**, **1****2** et **OK**.

**2** Saisissez le nom à l'aide du clavier alphanumérique. Saisissez des lettres majuscules en appuyant simultanément sur la touche **↑**. Effacez des caractères un à un au moyen de la touche **←**. Saisissez des caractères d'espacement au moyen de **↵**. Appuyez sur **CTRL** et la touche alphanumérique adéquate pour entrer le caractère spécial indiqué au dessus.

 Déplacez le curseur avec **▲/▼**. Effacez des lignes via **C**.

**3** Confirmez par **OK**.

**4** Sélectionnez avec **▲/▼** la catégorie à laquelle vous voulez affecter le numéro : **CATEG. : DOMICILE**, **CATEG. : TRAVAIL**, **CATEG. : PORTABLE** ou **CATEG. : FAX**.

**5** Confirmez par **OK**.

**6** Entrez le numéro.

**7** Confirmez par **OK**.

**8** Vous pouvez affecter une sonnerie au numéro. Sélectionnez une sonnerie à l'aide des touches numériques **0** à **9**. **▲/▼** vous permet de régler le volume.

**9** Confirmez par **OK**. L'entrée est enregistrée.

## Sur le combiné sans fil

 Vous ne pouvez sauvegarder que les entrées du combiné sans fil.

**1** Appuyez sur  pendant au moins deux secondes.

**2** Sélectionnez avec **▲/▼** **<Nouveau>**.

**3** Entrez le nom. Entrez les lettres à l'aide des touches numériques (Cf. impression). Saisissez les caractères spéciaux avec **0** ou **#**. Appuyez la touche concernée aussi longtemps ou autant de fois que nécessaire jusqu'à ce que le signe désiré s'affiche à l'écran.

**4** Confirmez par **OK**.

**5** Entrez le numéro.

**6** Confirmez par **OK**.

**7** Sélectionnez avec **▲/▼** la catégorie à laquelle vous voulez affecter le numéro : **DOMICILE**, **TRAVAIL**, **MOBILE** ou **FAX**.

**8** Confirmez par **OK**.

### Ajouter d'autres numéros

 Si vous avez ajouté un numéro supplémentaire à une entrée, cette entrée apparaît en double dans le répertoire du combiné sans fil. Le nom est accompagné du symbole correspondant à la catégorie d'entrées.

**1** Appuyez sur  pendant au moins deux secondes.

**2** Sélectionnez avec **▲/▼** l'entrée que vous souhaitez modifier.

**3** Appuyez sur **●● Option**.

**4** Sélectionnez avec **▲/▼** **AUTRE NUMERO**.

**5** Confirmez par **OK**.

**6** Entrez le numéro supplémentaire.

**7** Confirmez par **OK**.

**8** Sélectionnez une catégorie avec **▲/▼**.

**9** Confirmez par **OK**.

## Modifier une entrée

### Sur l'appareil

**1** Appuyez sur **OK**, **1****5** et **OK**.

**2** Sélectionnez avec **▲/▼** l'entrée que vous souhaitez modifier.

**3** Confirmez par **OK**.

**4** Editez le nom.

**5** Confirmez par **OK**.

**6** Sélectionnez avec **▲/▼** le numéro que vous souhaitez saisir.

**7** Confirmez par **OK**.

**8** Editez le numéro.

**9** Confirmez par **OK**.

**10** Vous pouvez affecter une sonnerie au numéro. Sélectionnez une sonnerie à l'aide des touches numériques [0] à [9]. ▲/▼ vous permet de régler le volume.

**11** Confirmez par **OK**.

## Sur le combiné sans fil

 Vous ne pouvez modifier que les entrées du répertoire du combiné sans fil.

**1** Appuyez sur [ ] pendant au moins deux secondes.

**2** Sélectionnez avec ▲/▼ l'entrée que vous souhaitez modifier.

**3** Appuyez sur ●● **Option**.

**4** Sélectionnez avec ▲/▼ **Modif..**

**5** Confirmez par **OK**.

**6** Modifiez le nom. Effacez des caractères un à un avec **C**.

**7** Confirmez par **OK**.

**8** Modifiez le numéro.

**9** Confirmez par **OK**.

**10** Sélectionnez une catégorie avec ▲/▼.

**11** Confirmez par **OK**.

## Modifier la sonnerie

Vous pouvez affecter une sonnerie à chaque entrée. Vous pouvez par exemple différencier les appels privés des appels professionnels.

 Pour que cette fonction fonctionne, il faut activer l'identification de l'appelant (CLIP) pour votre connexion téléphonique (en fonction du pays et du réseau). Le numéro et le nom ne s'affichent pas si l'appelant occulte son numéro.

**1** Appuyez sur [ ] pendant au moins deux secondes.

**2** Sélectionnez avec ▲/▼ l'entrée que vous souhaitez modifier.

**3** Appuyez sur ●● **Option**.

**4** Sélectionnez avec ▲/▼ **SONNERIE**.

**5** Confirmez par **OK**.

**6** Sélectionnez la mélodie de sonnerie souhaitée avec ▲/▼.

**7** Confirmez par **OK**.

## Supprimer une entrée

### Sur l'appareil

**1** Appuyez sur **OK**, [1][6] et **OK**.

**2** Sélectionnez avec ▲/▼ l'entrée que vous souhaitez effacer.

**3** Confirmez par **OK**.

**4** Confirmez **EFFACER: OUI** avec **OK**.

## Sur le combiné sans fil

**1** Appuyez sur [ ] pendant au moins deux secondes.

**2** Sélectionnez avec ▲/▼ l'entrée que vous souhaitez effacer.

**3** Appuyez sur ●● **Option**.

**4** Sélectionnez avec ▲/▼ **EFFACER**.

**5** Confirmez par **OK**.

**6** Confirmez l'effacement en appuyant sur ●● **Oui**.

## Accéder aux options

### Les entrées du répertoire de l'appareil

**1** Appuyez sur [ ].

**2** Sélectionnez l'entrée désirée avec ▲/▼.

**3** Appuyez sur ●● **Option**.

**4** Sélectionnez l'option souhaitée avec ▲/▼. Vous pouvez afficher les détails de l'entrée, appeler le numéro, envoyer un mini message au numéro affiché ou rechercher une entrée.

**5** Confirmez par **OK**.

### Entrées du répertoire du combiné sans fil

**1** Appuyez sur [ ] pendant au moins deux secondes.

**2** Sélectionnez l'entrée désirée avec ▲/▼.

**3** Appuyez sur ●● **Option**.

**4** Sélectionnez l'option souhaitée avec ▲/▼. Vous pouvez afficher les détails de l'entrée, appeler le numéro, envoyer un mini message au numéro indiqué, modifier ou supprimer l'entrée, affecter l'entrée à une sonnerie particulière ou ajouter un numéro supplémentaire, rechercher une autre entrée ou sauvegarder une nouvelle entrée.

**5** Confirmez par **OK**.

## Groupes

Vous pouvez regrouper plusieurs entrées de votre répertoire téléphonique. Un message sera envoyé à toutes les personnes de ce groupe l'une après l'autre.

### Ajouter des entrées dans un groupe

**1** Appuyez sur **OK**, [1][3] et **OK**.

**2** Sélectionnez avec ▲/▼ le groupe que vous souhaitez créer.

**3** Confirmez par **OK**. Vous pouvez ajouter des entrées dans un groupe, afficher les personnes du groupe, effacer le groupe ou envoyer une télécopie au groupe.



**4** Sélectionnez avec ▲/▼ **AJOUTER?**.

**5** Confirmez par **OK**.





- 6 Sélectionnez avec ▲/▼ l'entrée que vous souhaitez ajouter au groupe.
- 7 Confirmez par **OK**.
- 8 Répétez les étapes 4 à 6 pour ajouter de nouvelles entrées au groupe.
- 9 Appuyez sur  pour terminer l'entrée.

### Afficher les entrées d'un groupe



- 1 Appuyez sur **OK**,   et **OK**.
- 2 Sélectionnez avec ▲/▼ le groupe que vous souhaitez afficher.
- 3 Confirmez par **OK**.
- 4 Sélectionnez avec ▲/▼ **AFFICHER?**.
- 5 Confirmez par **OK**.
- 6 Naviguez avec ▲/▼ dans les entrées du groupe.
- 7 Appuyez deux fois sur  pour revenir au mode initial.

### Effacer une ou toutes les entrées d'un groupe

#### Effacer une entrée

- 1 Appuyez sur **OK**,   et **OK**.
- 2 Sélectionnez avec ▲/▼ le groupe dans lequel vous souhaitez effacer des entrées.
- 3 Confirmez par **OK**.
- 4 Sélectionnez avec ▲/▼ **EFFACER?**.
- 5 Confirmez par **OK**.
- 6 Sélectionnez avec ▲/▼ l'entrée que vous souhaitez effacer.
- 7 Confirmez par **OK**.
- 8 Sélectionnez avec ▲/▼ **EFFACER: OUI**.
- 9 Confirmez par **OK**. L'entrée est effacée.

#### Effacer un groupe

- 1 Appuyez sur **OK**,   et **OK**.
- 2 Sélectionnez avec ▲/▼ le groupe que vous souhaitez effacer.
- 3 Confirmez par **OK**.
- 4 Sélectionnez avec ▲/▼ **EFFACER?**.
- 5 Confirmez par **OK**.
- 6 Sélectionnez avec ▲/▼ **EFFACER: TOUT**.
- 7 Confirmez par **OK**. Toutes les entrées du groupe sont effacées.

## Numérotation abrégée

Vous avez accès directement à certains services téléphoniques France Télécom. Ces services sont mémorisés dans un répertoire accessible directement à partir de la touche (10 entrées). Les numéros sont distingués à l'aide des touches numériques (0-9). Vous pouvez modifier ces numéros.

 Les numéros mémorisés sous cette touche ne peuvent pas être utilisés pour l'envoi de mini messages.

Le répertoire des services contient les numéros suivants :



-  Le 3000
-  Top Message
-  Le 3131
-  Qui donc
-  Horloge parl.
-  Agence FT
-  Assistance FT
-  SAV ligne
-  Renseignements
-  Rens. internet

### Appeler un service

1 Appuyez longuement sur la touche numérique respective (au moins deux secondes) le numéro d'ordre correspondant au numéro téléphonique désiré ou bien parcourez le répertoire des numéros mémorisés en appuyant plusieurs fois sur la touche ▲/▼.

2 Appuyez sur  sur le combiné sans fil.

### Affecter ou modifier une entrée à numérotation abrégée



- 1 Appuyez sur **OK**,   et **OK**.
- 2 Sélectionnez avec ▲/▼ ou moyennant la touche numérique respective la numérotation abrégée que vous souhaitez affecter ou modifier.

 Si vous sélectionnez un numéro abrégé déjà attribué, l'entrée sera écrasée.

- 3 Confirmez par **OK**.
- 4 Sélectionnez avec ▲/▼ l'entrée du répertoire téléphonique que vous souhaitez affecter une numérotation abrégée.
- 5 Confirmez par **OK**.

### Effacer une entrée à numérotation abrégée

 Cette fonction efface non seulement l'entrée à numérotation abrégée mais aussi l'entrée dans le répertoire téléphonique. Ecrasez l'entrée à numérotation abrégée si vous voulez la modifier.

- 1 Appuyez sur **OK**,   et **OK**.
- 2 Sélectionnez avec ▲/▼ ou moyennant la touche numérique respective, l'entrée que vous souhaitez supprimer.
- 3 Appuyez sur **C**.
- 4 Confirmez la suppression par **OK**.

Service France Télécom	Numéro mémorisé	Numéro de la mémoire	De quoi s'agit-il ?
<b>Le 3000</b>	<b>3000</b>	0	Un numéro unique, 24h/24, pour les services France Télécom. Pour vous informer, souscrire à un service, accéder aux services de votre ligne téléphonique, les activer. Service à reconnaissance vocale (appel gratuit depuis votre ligne fixe).
<b>La messagerie vocale</b>	<b>3103</b>	1	La messagerie de votre téléphone : pour répondre à tous vos appels, que vous soyez absent ou occupé. Consultation des messages en composant le 3103 (appel gratuit depuis une ligne fixe RTC France télécom). Numéro reconfigurable pour les abonnés à Top Message 3125.
<b>Le 3131</b>	<b>3131</b>	2	Votre téléphone vous dit qui rappeler : pour connaître le numéro du dernier appel que vous avez reçu et n'avez pas pu prendre et le rappeler facilement. Service disponible sur votre ligne et gratuit.
<b>Quidonc</b>	<b>08 92 68 01 11 ou 3288</b>	3	Recherche d'un particulier ou d'un professionnel en France à partir de son numéro de téléphone ou de fax (0,337 €/min)*.
<b>Horloge parlante</b>	<b>3699</b>	4	Horloge parlante ( <b>Depuis un poste fixe</b> : 0,337 €/appel)*.
<b>Agence FT</b>	<b>1016</b>	5	Pour contacter votre agence France Télécom : le conseil, les tarifs, les services (appel gratuit depuis une ligne RTC France télécom).
<b>Assistance FT</b>	<b>3900</b>	6	<b>Pour les clients Grand Public</b> , qui ont acquis leur terminal dans le réseau France Telecom l'assistance technique est joignable en composant le <b>3900**</b> .
<b>SAV</b>	<b>1015</b>	7	Dysfonctionnements et assistance à l'usage de la ligne, des produits et des services France Télécom (appel gratuit de depuis une ligne fixe RTC France Télécom 24H/24).
<b>Renseignements Nationaux</b>	<b>118712</b>	8	Un téléconseiller effectue vos recherches : numéro d'un particulier ou d'un professionnel à une adresse, ou par profession. Il peut vous mettre en relation avec ce numéro 1,12 € TTC par appel (en France métropolitaine, hors publiphone), hors coût de communication variable selon l'opérateur mobile.
<b>Renseignements Internationaux</b>	<b>3212</b>	9	Un téléconseiller effectue vos recherches telles que numéros de téléphone, décalages horaires et tarifs, il peut vous mettre en relation avec ce numéro (3 €/appel depuis une ligne RTC France télécom)*.

(\* ) prix par appel au 08/04/2005 (tarifs consultables sur le catalogue des prix de France Télécom).



**Le coût des appels vers cette Hot line a été revu comme suit :**

(\*\*) Temps d'attente gratuit, puis prix d'une communication locale depuis une ligne fixe analogique France Telecom (1). Coût variable selon opérateur.

- (1) Le prix d'une communication locale depuis une ligne fixe analogique France Télécom en métropole ou depuis le service de téléphone par internet Orange est de 0,078 €TTC par appel, puis 0,028€TTC par minute du lundi au vendredi de 8h à 19h hors jours fériés, et de 0,078 €TTC par appel, puis 0,014€TTC par minute le reste du temps. Si l'appel est passé depuis une ligne d'un autre opérateur, consultez ses tarifs.

**au lieu et place de :**

(\*\*) 0,34 €/min, tarif en vigueur au 01/03/2007 temps d'attente gratuit pour les abonnés d'Orange.

**Remarque :** vous pouvez imprimer la liste des services du répertoire France Télécom en appuyant sur les touches  et .

# 3 Combiné sans fil



## Rechercher les combinés sans fil

Cette fonction vous permet de localiser les combinés sans fil que vous avez égarés. Les combinés sans fil doivent avoir été déclarés à l'appareil de base et se trouver à sa portée.





Appuyez sur la touche  de l'appareil. Tous les combinés sans fil qui auront été souscrits au appareil sonnent pour une durée d'environ une minute.

 Vous pouvez appeler cette fonction en appuyant sur **OK**, **8** **1** et **OK**.









## Activer et désactiver

Vous pouvez désactiver votre combiné sans fil pour en préserver l'autonomie. Appuyez de façon prolongée sur  (au moins deux secondes), pour désactiver le combiné sans fil. Appuyez de façon prolongée sur  (au moins deux secondes), pour mettre le combiné sans fil en marche.

## Naviguer dans le menu

Appuyez sur l'une des deux touches fléchées   pour ouvrir le menu des fonctions. Naviguez dans le menu avec  . Sélectionnez une fonction du menu avec **OK**. **C** vous permet de revenir au menu précédent.  vous permet de quitter le menu et de revenir au mode initial.













## Verrouillage des touches

- 1 Appuyez sur   et sélectionnez à l'aide de   **REGLAGES**.
- 2 Confirmez par **OK**.
- 3 Sélectionnez avec   **SECURITE**.
- 4 Confirmez par **OK**.
- 5 Sélectionnez avec   **VERROU. CLAU.**
- 6 Confirmez par **OK**.
- 7 Appuyez sur **•• Oui** pour activer la fonction. Appuyez sur **• Non** pour désactiver la fonction.

## Activer numéro d'urgence











Au moyen de cette fonction, vous pouvez sauvegarder un numéro comme numéro d'urgence. Si la fonction de numéro d'urgence est activée, ce numéro est composé dès que vous appuyez sur . Vous pouvez composer et appeler d'autres numéros au moyen des touches numériques.

 Nous recommandons de ne pas appliquer cette fonction à des numéros d'urgence existants (tels que ceux de la police ou des pompiers), afin que ces numéros ne soient pas composés par inadvertance.



- 1 Appuyez sur   et sélectionnez à l'aide de   **REGLAGES**.
- 2 Confirmez par **OK**.
- 3 Sélectionnez avec   **SECURITE**.
- 4 Confirmez par **OK**.
- 5 Sélectionnez avec les   **URGENCE**.
- 6 Confirmez par **OK**.
- 7 Appuyez sur **• Modif.**
- 8 Sélectionnez avec   **ACTIVER** pour activer la fonction. Sélectionnez avec   **DESACTIVER** pour désactiver la fonction.
- 9 Confirmez par **OK**.

 Lors de la première activation de cette fonction, vous devez saisir un numéro. Ce numéro reste stocké.

## Modifier le numéro d'urgence

- 1 Appuyez sur   et sélectionnez à l'aide de   **REGLAGES**.
- 2 Confirmez par **OK**.
- 3 Sélectionnez avec   **SECURITE**.
- 4 Confirmez par **OK**.
- 5 Sélectionnez avec les   **URGENCE**.
- 6 Confirmez par **OK**.
- 7 Appuyez sur **• Modif.**
- 8 Sélectionnez avec   **CHANGER NUM.**
- 9 Confirmez par **OK**.
- 10 Entrez le numéro.
- 11 Confirmez par **OK**.











## Fonctions supplémentaires

 **C** vous permet de revenir au menu précédent.  vous permet de quitter le menu et de revenir au mode initial.

## Réveil

Le combiné sans fil sonne chaque jour à l'heure pré-configurée par une mélodie de votre choix. Appuyez sur n'importe quelle touche pour arrêter le réveil. Si vous voulez définitivement désactiver le réveil vous devez désactiver cette fonction.

## Réglage du réveil

- 1 Appuyez sur   et sélectionnez à l'aide de   **ACCESSOIRES**.
- 2 Confirmez par **OK**.
- 3 Sélectionnez avec   **REVEIL**.
- 4 Confirmez par **OK**.
- 5 Appuyez sur **• Modif.**
- 6 Sélectionnez avec   **SONNERIE**.
- 7 Confirmez par **OK**.
- 8 Sélectionnez la mélodie de sonnerie souhaitée avec  .
- 9 Confirmez par **OK**.

- 10 ▲/▼ vous permet de régler le volume.
- 11 Confirmez par **OK**.
- 12 Sélectionnez avec ▲/▼ **REGLER HEURE**.
- 13 Confirmez par **OK**.
- 14 Saisissez l'heure à laquelle vous désirez être réveillé, par exemple **0 7 0 0** pour 7 heures.
- 15 Confirmez par **OK**.
- 16 Confirmez par **OK** pour activer le réveil.

### Désactiver le réveil

- 1 Appuyez sur ▲/▼ et sélectionnez à l'aide de ▲/▼ **ACCESSOIRES**.
- 2 Confirmez par **OK**.
- 3 Sélectionnez avec ▲/▼ **REVEIL**.
- 4 Confirmez par **OK**.
- 5 Appuyez sur ● **Modif.**.
- 6 Sélectionnez avec ▲/▼ **DESACTIVER**.
- 7 Confirmez par **OK**.



Si vous êtes en communication au moment pour lequel vous avez configuré le réveil à sonner, le combiné sans fil sonne une fois la communication terminée.

### Horodateur

Avec la fonction de minuteur (compte à rebours avec signal) vous pouvez saisir une durée de temps au terme de laquelle votre combiné sans fil sonnera. Vous pouvez configurer votre combiné sans fil de sorte à ce que le temps restant soit affiché à l'écran. Appuyez sur n'importe quelle touche pour arrêter le réveil.



Pendant que le minuteur fonctionne, vous pouvez avoir des communications téléphoniques sans interrompre le cours du minuteur.

### Régler le minuteur

- 1 Appuyez sur ▲/▼ et sélectionnez à l'aide de ▲/▼ **ACCESSOIRES**.
- 2 Confirmez par **OK**.
- 3 Sélectionnez avec ▲/▼ **TIMER**.
- 4 Confirmez par **OK**.
- 5 Appuyez sur ● **Modif.**.
- 6 Sélectionnez avec ▲/▼ **REGLER DUREE**.
- 7 Confirmez par **OK**.
- 8 Saisissez le nombre de minutes (99 au plus).
- 9 Confirmez par **OK**.
- 10 Sélectionnez avec ▲/▼ **CONSULTER**.
- 11 Confirmez par **OK**.
- 12 Appuyez sur ●● **Oui** pour activer la fonction. Appuyez sur ● **Non** pour désactiver la fonction.
- 13 Sélectionnez avec ▲/▼ **SONNERIE**.
- 14 Confirmez par **OK**.
- 15 Sélectionnez la mélodie de sonnerie souhaitée avec ▲/▼.
- 16 Confirmez par **OK**.

17 ▲/▼ vous permet de régler le volume.

18 Confirmez par **OK**.

19 Appuyez sur ● **Retour** après avoir effectué vos paramètres.

20 Appuyez sur ●● **Start** pour démarrer le minuteur.

### Modifier le minuteur

Avant de pouvoir modifier les réglages du minuteur, vous devez désactiver le minuteur s'il est en marche.

- 1 Appuyez sur ● **Arrêt**.
- 2 Vous êtes invité à répondre si vous voulez vraiment désactiver le minuteur. Confirmez par ●● **Oui**.

Vous pouvez maintenant accéder au menu du minuteur et y modifier les réglages.

### Rappel d'anniversaire

La fonction de rappel d'anniversaire prend en charge jusqu'à 10 dates d'anniversaire que vous pouvez saisir. Le combiné sans fil sonne à l'heure et à la date que vous aurez indiquée. Appuyez sur n'importe quelle touche pour arrêter la sonnerie.

### Saisir la date d'anniversaire

- 1 Appuyez sur ▲/▼ et sélectionnez à l'aide de ▲/▼ **ACCESSOIRES**.
- 2 Confirmez par **OK**.
- 3 Sélectionnez avec ▲/▼ **ANNIVERSAIRE**.
- 4 Confirmez par **OK**.
- 5 Sélectionnez avec ▲/▼ **<Nouveau>**.
- 6 Confirmez par **OK**.
- 7 Saisissez le nom.
- 8 Confirmez par **OK**.
- 9 Saisissez la date d'anniversaire, par exemple **0 8 0 6** pour le 8 juin.
- 10 Confirmez par **OK**.
- 11 Saisissez l'heure, par exemple **1 4 0 0** pour 14 heures.
- 12 Confirmez par **OK**.

### Afficher la date d'anniversaire

- 1 Appuyez sur ▲/▼ et sélectionnez à l'aide de ▲/▼ **ACCESSOIRES**.
- 2 Confirmez par **OK**.
- 3 Sélectionnez avec ▲/▼ **ANNIVERSAIRE**.
- 4 Confirmez par **OK**.
- 5 Sélectionnez l'entrée que vous voulez consulter avec ▲/▼.
- 6 Confirmez par **OK**. Le nom, la date et l'heure du rappel d'anniversaire s'affichent.
- 7 Quittez la fonctionnalité avec **Retour**.

## Modifier la date d'anniversaire

- 1 Appuyez sur ▲▼ et sélectionnez à l'aide de ▲▼ **ACCESSOIRES**.
- 2 Confirmez par **OK**.
- 3 Sélectionnez avec ▲▼ **ANNIVERSAIRE**.
- 4 Confirmez par **OK**.
- 5 Sélectionnez avec ▲▼ l'entrée que vous voulez modifier.
- 6 Appuyez sur ●● **Option**.
- 7 Sélectionnez avec ▲▼ **Modif..**
- 8 Confirmez par **OK**.
- 9 Modifiez le nom. Effacez des lignes via **C**.
- 10 Confirmez par **OK**.
- 11 Modifiez la date.
- 12 Confirmez par **OK**.
- 13 Modifiez l'heure.
- 14 Confirmez par **OK**.

## Supprimer la date d'anniversaire

- 1 Appuyez sur ▲▼ et sélectionnez à l'aide de ▲▼ **ACCESSOIRES**.
- 2 Confirmez par **OK**.
- 3 Sélectionnez avec ▲▼ **ANNIVERSAIRE**.
- 4 Confirmez par **OK**.
- 5 Sélectionnez l'entrée que vous voulez supprimer avec ▲▼.
- 6 Appuyez sur ●● **Option**.
- 7 Sélectionnez avec ▲▼ **EFFACER**.
- 8 Confirmez par **OK**.
- 9 Confirmez la suppression par ●● **Oui**.

## Modifier la sonnerie

Vous pouvez affecter à chaque rappel d'anniversaire une mélodie de sonnerie personnalisée.

- 1 Appuyez sur ▲▼ et sélectionnez à l'aide de ▲▼ **ACCESSOIRES**.
- 2 Confirmez par **OK**.
- 3 Sélectionnez avec ▲▼ **ANNIVERSAIRE**.
- 4 Confirmez par **OK**.
- 5 Sélectionnez l'entrée à laquelle vous voulez affecter une nouvelle sonnerie avec ▲▼.
- 6 Appuyez sur ●● **Option**.
- 7 Sélectionnez avec ▲▼ **SONNERIE**.
- 8 Confirmez par **OK**.
- 9 Sélectionnez la mélodie de sonnerie souhaitée avec ▲▼.
- 10 Confirmez par **OK**.
- 11 ▲▼ vous permet de régler le volume.
- 12 Confirmez par **OK**.

## Surveillance de pièce



Cette fonction n'est disponible qu'à condition d'avoir déclaré plusieurs combinés sans fil à l'appareil et que ces combinés sans fil soient à la portée de l'appareil.

Au moyen de cette fonction, il vous est possible d'exercer une "surveillance" acoustique d'une pièce (une chambre d'enfant par exemple).

### Aménager la surveillance de pièce

Activez d'abord la fonction de surveillance de pièce sur le combiné sans fil récepteur.

- 1 Appuyez sur ▲▼, sur le combiné sans fil récepteur et sélectionnez avec ▲▼ **ACCESSOIRES**.
- 2 Confirmez par **OK**.
- 3 Sélectionnez avec ▲▼ **SURVEILLANCE**.
- 4 Confirmez par **OK**.
- 5 Sélectionnez avec ▲▼ le combiné sans fil émetteur.
- 6 Appuyez sur ●● **Appel**.
- 7 Le combiné sans fil émetteur sonne. Appuyez sur **OK** pour répondre à l'appel.
- 8 Activez la fonction de surveillance de pièce avec ●● **Oui**.

Les deux combinés sans fil sont connectés entre eux en mode de surveillance de pièce. Déposez le combiné sans fil émetteur dans la pièce que vous souhaitez mettre sous surveillance acoustique. Gardez le combiné sans fil récepteur auprès de vous.





En cas d'appel entrant lorsque vous êtes en mode de surveillance de pièce, seulement le combiné sans fil récepteur sonne. L'écran s'allume sur les combinés sans fil et un message s'y affiche.

### Communications téléphoniques en mode de surveillance de pièce

En cas d'appel entrant lorsque vous êtes en mode de surveillance de pièce, seul le combiné sans fil récepteur sonne. L'écran s'allume sur les combinés sans fil et un message s'y affiche.

- 1 Appuyez sur ●● **ACCEPT** sur le combiné sans fil pour répondre à l'appel.
- 2 Appuyez sur  pour terminer la communication. Le combiné sans fil revient dans le mode de surveillance de pièce.

Vous pouvez faire un appel téléphonique en mode de surveillance de pièce.

- 1 Appuyez sur ●● **Appel** et composez le numéro de votre choix.
- 2 Appuyez sur  pour établir la liaison.
- 3 Appuyez sur  pour terminer la communication. Le combiné sans fil revient dans le mode de surveillance de pièce.

### Terminer la surveillance de pièce

Sur l'un des deux combinés sans fil, appuyez sur  pour quitter le mode de surveillance de pièce.

## 4 Télécopie

Appuyez sur **1** et **4** pour imprimer des informations sur l'envoi de télécopie et sur les paramètres de la gestion d'appels.

Ne mettez pas dans votre appareil des documents qui ...

... sont humides, sales, sur lesquelles du correcteur fluide a été utilisé ou dont la surface est enduite.

... contenant des écritures ou des dessins réalisés au crayon, à la peinture, à la craie ou au fusain.

... proviennent de journaux ou magazines (risque de noircissement de l'imprimante).

... sont maintenues avec des agrafes, de la colle ou une bande adhésive.

... auxquelles sont collées des post-it.

... qui sont froissées ou déchirées.

Utilisez les documents de formats **A5** ou **A4** de 60 à 100 g/m<sup>2</sup>. Vous pouvez insérer en une fois **jusqu'à dix documents**.

Appuyez sur **7** pour éjecter les documents sans les envoyer.

### Envoi de télécopie

1 Fixez le plateau de documents supplémentaire sur le chargeur de document.

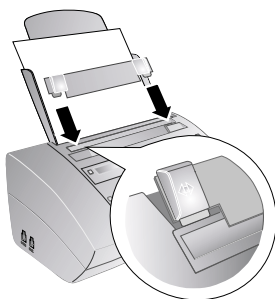

2 Introduisez les documents dans l'alimentation de documents avec la face imprimée vers l'avant. Le document du dessus est pris en premier.

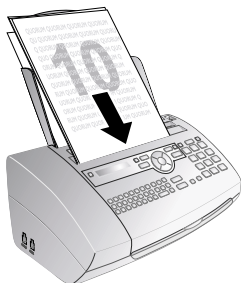

3 Réglez la résolution souhaitée. Vous pouvez choisir entre **RESOL. : STANDARD** (pour documents courants), **RESOL. : FINE** (pour des textes imprimés en petits caractères ou des dessins) et **RESOL. : PHOTO** (pour les photos). Appuyez sur **RES**. La résolution réglée s'affiche à l'écran. Appuyez de nouveau sur **RES** pour modifier la résolution.

Vous pouvez adapter le contraste réglé au préalable (voir aussi chapitre Réglages, page 32).

4 Sélectionnez le numéro souhaité. Pour cela, vous disposez de plusieurs possibilités.

5 Appuyez sur **◀**.

Si l'abonné est occupé, l'appareil recompose le numéro après un certain temps. Appuyez sur **7** pour arrêter l'envoi. Après la transmission, l'appareil imprime en fonction du paramétrage un rapport d'envoi.

**Sélection manuelle :** Composez le numéro souhaité avec le clavier numérique.

Vous pouvez appeler les entrées à numérotation abrégée en appuyant pendant au moins deux secondes sur la touche numérique respective.

### Répertoire téléphonique :

1 Appuyez sur **□**

Vous pouvez consulter les entrées du répertoire téléphonique en appuyant sur **OK**, **1 1 1** et **OK**.

2 Sélectionnez une entrée avec **▲/▼**. Entrez les premières lettres avec les touches numériques pour naviguer plus rapidement dans le répertoire.

Vous pouvez enregistrer une entrée plusieurs fois sous le même nom mais dans une autre catégorie. La première lettre de la catégorie apparaît dans le répertoire derrière l'entrée.

**Liste des rappels :** Appuyez sur **●**. Sélectionnez avec **▲/▼** une entrée dans la liste des numéros composés.

Vous pouvez consulter la liste des rappels en appuyant sur **OK**, **2 2 2** et **OK**.

**Liste des appelants :** Appuyez sur **●** pendant au moins deux secondes. Sélectionnez avec **▲/▼** une entrée dans la liste des appelants.

Vous pouvez consulter la liste des appelants en appuyant sur **OK**, **2 1 1** et **OK**.

Pour que cette fonction fonctionne, il faut activer l'identification de l'appelant (CLIP) pour votre connexion téléphonique (en fonction du pays et du réseau). Le numéro et le nom ne s'affichent pas si l'appelant occulte son numéro.

## Envoyer une télécopie manuellement

- 1 Insérez le document.
- 2 Entrez le numéro souhaité avec le clavier numérique ou sélectionnez une entrée enregistrée.
- 3 Appuyez sur **⏏**.
- 4 Appuyez sur **⏏**.

## Composer le numéro d'une sous-adresse ou d'un poste

Vous pouvez envoyer une télécopie à un numéro de poste ou à une sous-adresse, ou encore les prélever à partir d'un numéro de poste ou d'une sous-adresse – comme par exemple, si vous voulez bénéficier d'un service particulier d'un fournisseur de banque de donnée par télécopie. À cet effet, vous pouvez ajouter le numéro de poste ou la sous adresse à la suite du numéro de télécopie après avoir effectué une pause de numérotation.

- 1 Entrez le numéro souhaité à l'aide du clavier numérique ou sélectionnez une entrée enregistrée.
- 2 Appuyez sur **R** pendant au moins deux secondes.
- 3 Saisissez le numéro de poste ou la sous-adresse.
- 4 Appuyez sur **⏏**. Le numéro de poste ou la sous-adresse n'est composée qu'à la suite d'une brève pause ou coupure.

## Pouvoir écouter et suivre la prise de ligne

Vous pouvez écouter et suivre la prise de ligne, comme par exemple lorsque l'envoi d'une télécopie échoue constamment.

Entrez le numéro souhaité avec le clavier numérique ou sélectionnez une entrée enregistrée. Appuyez sur **⏏**.

 Cette fonction ne permet pas de téléphoner en mode mains-libres. Vous ne pouvez pas répondre lorsque l'interlocuteur répond à l'appel.

## Multidiffusion (= Broadcasting)

Vous pouvez envoyer une télécopie à plusieurs destinataires les uns après les autres.

### Entrer les destinataires un à un

- 1 Insérez le document.
- 2 Appuyez sur **OK**, **[3][4]** et **OK**. Le document est lu.
- 3 Entrez le numéro souhaité à l'aide du clavier numérique ou sélectionnez une entrée enregistrée.
- 4 Confirmez par **OK**.
- 5 Entrez les autres numéros.
- 6 Confirmez par **OK**. Vous pouvez entrer jusqu'à 25 destinataires.
- 7 Appuyez sur **⏏**. L'appareil envoie la télécopie à tous les destinataires les uns après les autres.

## Envoyer une télécopie à un groupe

- 1 Insérez le document.
- 2 Appuyez sur **OK**, **[1][3]** et **OK**.
- 3 Sélectionnez avec les **▲/▼** le groupe auquel vous souhaitez envoyer une télécopie.
- 4 Confirmez par **OK**.
- 5 Sélectionnez avec **▲/▼** **ENVOI FAX?**.
- 6 Confirmez par **OK**.



Si votre appareil ne sait pas joindre plusieurs destinataires, la télécopie est cependant envoyée aux autres destinataires. Après avoir appelé tous les destinataires, il compose une nouvelle fois les numéros qui n'ont pu être joints auparavant.

## Envoyer une télécopie en différé

Si vous désirez profiter de tarifs téléphoniques plus avantageux ou ne joindre un destinataire qu'à certaines heures, vous pouvez envoyer une télécopie en différé, dans un délai de 24 heures.

- 1 Insérez le document.
- 2 Appuyez sur **OK**, **[3][3]** et **OK**.
- 3 Saisissez l'heure à laquelle vous désirez envoyer le document, par exemple **[1][4][0][0]** pour 14 heures.
- 4 Confirmez par **OK**.
- 5 Entrez le numéro souhaité à l'aide du clavier numérique ou sélectionnez une entrée enregistrée.
- 6 **Sélectionnez l'entrée stockée** : Confirmez l'entrée choisie avec **OK**.
- 7 Appuyez sur **⏏**. L'appareil se met en veille et envoie la télécopie à l'heure indiquée. Vous pouvez avoir des communications téléphoniques et recevoir des télécopies.



Appuyez sur **⏏** pour éjecter le document. Dans le cas d'un téléphone auxiliaire

## Recevoir une télécopie

Si vous n'avez pas modifié les paramètres par défaut, les télécopies réceptionnées sont imprimés immédiatement. En l'absence de papier ou de film encreur, l'appareil enregistre les télécopies entrantes. La touche **[⏏]** clignote. Si vous insérez du papier ou un nouveau film encreur, les télécopies enregistrées sont imprimés.



Contrôlez si le papier est correctement mis en place. Le levier à droite à côté du plateau de chargement doit être basculé vers l'arrière.

Quand la mémoire des messages est pleine, aucun autre message ne peut être enregistré. L'écran affiche un message d'avertissement. Veillez aux informations dans les caractéristiques techniques. Veillez aux informations dans les caractéristiques techniques.



Si vous avez des problèmes avec l'impression des télécopies mémorisés, vous disposez d'un code de service (voir aussi chapitre Service, page 44).

## Réception manuelle de télécopie

Sélectionnez parmi le nombre de sonneries de la gestion d'appels, la réception manuelle de télécopie (reportez-vous également au chapitre Paramétrer la fonction de gestion d'appels, page 33). Les envois de télécopie ne seront pas réceptionnés automatiquement par l'appareil. Ce réglage s'avère utile si vous désirez réceptionner des télécopies via un modem dans l'ordinateur.

Vous pouvez activer la réception manuelle de télécopie en appuyant sur .

## Relever des télécopies



La relève de télécopie permet de relever des télécopies qui sont en attente dans un appareil auquel vous vous êtes connectés. Vous pouvez également mettre des documents en attente dans votre appareil qui seront ensuite relevés par d'autres personnes.

### Relever directement des télécopies

- 1 Entrez le numéro souhaité à l'aide du clavier numérique ou sélectionnez une entrée enregistrée.
- 2 Appuyez sur  pendant au moins deux secondes.

### Relever des télécopies protégées



Cette fonction vous permet de relever des télécopies qui sont protégées par un code.



- 1 Appuyez sur **OK**,   et **OK**.
- 2 Entrez le code.
- 3 Confirmez par **OK**.
- 4 Entrez le numéro souhaité à l'aide du clavier numérique ou sélectionnez une entrée enregistrée.
- 5 Appuyez sur .

### Envoyer des télécopies lors de la relève

 Protégez votre document par un code pour empêcher un relevé non autorisé.





Un appelant qui connaît le code peut relever une télécopie de votre appareil. Vous pouvez avoir des communications téléphoniques et recevoir des télécopies.

- 1 Insérez le document.
- 2 Appuyez sur **OK**,   et **OK**.
- 3 Entrez un code (20 caractères maximum).
- 4 Confirmez par **OK**.

 Appuyez sur  pour éjecter le document. Dans le cas d'un téléphone auxiliaire

## Documents de télécopie

Cinq documents de télécopie, que vous pouvez imprimer, sont mémorisés dans votre appareil. Ces modèles vous permettent de rapidement réaliser une télécopie ou une invitation.

- 1 Appuyez sur **OK**,   et **OK**.
- 2 Sélectionnez avec  /  le modèle que vous voulez imprimer.
- 3 Confirmez par **OK**. L'appareil imprime le document.
- 4 Remplissez le document et envoyez-le en télécopie au destinataire.



## 5 Copieur

 Appuyez sur **[i]** et **[5]** pour imprimer la fiche d'aide pour la photocopie.

Utilisez les documents de formats **A5** ou **A4** de 60 à 100 g/m<sup>2</sup>. Vous pouvez insérer en une fois **jusqu'à dix documents**.

### Insérer le document

- 1 Fixez le plateau de documents supplémentaire sur le chargeur de document.

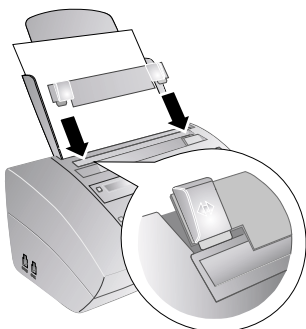

- 2 Introduisez les documents dans l'alimentation de documents avec la face imprimée vers l'avant. Le document du dessus est pris en premier.

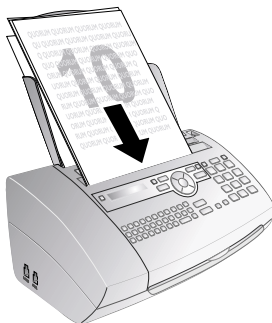

- 3 Réglez la résolution souhaitée. Vous pouvez choisir entre **RESOL. : STANDARD** (pour documents courants), **RESOL. : FINE** (pour des textes imprimés en petits caractères ou des dessins) et **RESOL. : PHOTO** (pour les photos). Appuyez sur **RES**. La résolution réglée s'affiche à l'écran. Appuyez de nouveau sur **RES** pour modifier la résolution.

 Vous pouvez adapter le contraste réglé au préalable (voir aussi chapitre Réglages, page 32).

### Faire une copie

Appuyez brièvement sur **COPIE**. La copie est réalisée.

### Copier en plusieurs exemplaires

- 1 Appuyez sur **COPIE** pendant au moins deux secondes.
- 2 Entrez le nombre d'exemplaires souhaité (15 au maximum).
- 3 Appuyez sur **COPIE**.
- 4 Sélectionnez avec **▲/▼** si vous voulez agrandir ou réduire la taille de texte de la photocopie. Vous pouvez agrandir jusqu'à 200 pour cent ou réduire de 50 pour cent.
- 5 Confirmez par **OK**. La copie est réalisée.

 Appuyez sur **↻** pour éjecter les documents sans les copier.

## 6 Mini message

 Appuyez sur **[1]** et **[8]** pour imprimer les informations sur les fonctions mini message.

Les mini messages sont de courts messages écrits (160 caractères maximum) que vous pouvez envoyer à un correspondant équipé d'un téléphone (ou boîtier) fixe compatible, d'un mobile, d'un télécopieur ou d'une adresse E-mail. Si votre correspondant ne dispose pas d'un téléphone fixe compatible, votre mini message sera traduit en message vocale.

 Pour pouvoir envoyer et recevoir des messages mini message, vous devez bénéficier de la fonction présentation du numéro ou présentation du nom.

### S'inscrire au service mini message

Avant de pouvoir envoyer des mini messages, vous devez d'abord vous inscrire à ce service, disponible sur abonnement (sous réserve de disponibilités et de compatibilités techniques). L'inscription se fait au choix dans une agence France Télécom ou en appelant gratuitement depuis chez vous le 1014 ou le 3000.

### Envoi des mini messages

#### Sur l'appareil

**1** Appuyez sur **[☒]**.

**2** Confirmez par **OK**.

 Vous pouvez appeler cette fonction en appuyant sur **OK**, **[6]** **[1]** et **OK**.

 Les cinq derniers mini messages demeurent mémorisés sous forme de documents. Appuyez sur **[●]** jusqu'à faire apparaître le message souhaité.

**3** Saisissez le texte moyennant le clavier alphanumérique. Saisissez des lettres majuscules en appuyant simultanément sur la touche **↑**. Effacez des caractères un à un au moyen de la touche **←**. Saisissez des caractères d'espacement au moyen de **[ ]**. Insérer un retour de ligne à l'aide de la touche **↵**. Appuyez sur **CTRL** et la touche alphanumérique adéquate pour entrer le caractère spécial indiqué au dessus.

Vous pouvez entrer 160 caractères.

 Déplacez le curseur avec **▲▼**. Effacez des caractères un à un avec **C**. Appuyez de façon prolongée (au moins deux secondes) sur **C** pour effacer le texte en entier. Appuyez sur **COPIE** pour imprimer le message avant de l'envoyer.

**4** Confirmez par **OK**.

**5** Entrez le numéro souhaité à l'aide du clavier numérique ou sélectionnez une entrée enregistrée.

 Vous pouvez envoyer un mini message à cinq destinataires différents. Après avoir saisi les numéros, appuyez sur **OK**.

**6** Appuyez sur **[☒]**. Le message est envoyé.

#### Envoi de mini message à une adresse e-mail

**1** Appuyez plusieurs secondes sur **[☒]**.

**2** Sélectionnez avec **▲▼** **ENV. MSG. PLUS**.

**3** Confirmez par **OK**.

**4** Sélectionnez avec **▲▼** **FORMAT: EMAIL** et confirmez par **OK**.

**5** Saisissez le texte à l'aide du clavier alphanumérique. Saisissez de lettre majuscule en appuyant simultanément sur la touche **↑**. Effacez des caractères un à un au moyen de la touche **←**. Saisissez des caractères d'espacement au moyen de **[ ]**. Insérer un retour de ligne à l'aide de la touche **↵**. Appuyez sur **CTRL** et la touche alphanumérique adéquate pour entrer le caractère spécial indiqué au dessus.

Vous pouvez entrer 120 caractères. Appuyez sur **COPIE** pour imprimer le message mini message avant de l'envoyer.

**6** Confirmez par **OK**.

**7** Confirmez par **OK**.

**8** Entrez l'adresse e-mail du destinataire à l'aide du clavier alphanumérique.

**9** Confirmez par **OK**.

#### Sur le combiné

##### Envoi des mini messages

 Vous pouvez vous déplacer dans le texte à l'aide de **▲▼**. Effacez des lignes via **C**. **↵** vous permet de quitter le menu et de revenir au mode initial.

**1** Appuyez sur **[☒]**.

 Vous pouvez également accéder à la fonction en appuyant sur **▲▼** et en sélectionnant avec **▲▼** **MINI MESSAGE**. Confirmez par **OK**.

**2** Sélectionnez avec **▲▼** **ENV. MINI MSG.**

**3** Confirmez par **OK**.

**4** Saisissez les lettres à l'aide des touches numériques (Cf. impression). Entrez les espaces ou les caractères spéciaux avec **[0]** ou **[#]**. Appuyez la touche concernée aussi longtemps ou autant de fois que nécessaire jusqu'à ce que le signe désiré s'affiche à l'écran.

Vous pouvez entrer 160 caractères.

 Basculez le clavier numérique pour passer du mode majuscule au mode minuscule ou vice-versa : Appuyez sur **●● Option**. Sélectionnez avec **▲▼** si vous avez l'intention de saisir des majuscules ou des minuscules. Confirmez par **OK**. Appuyez de manière prolongée (au moins cinq secondes) sur **[\*]** pour rapidement basculer entre le mode majuscule et le mode minuscule.

Appuyez sur **●● Option**. Sélectionnez avec **▲▼** **INSER. CARACT.** pour insérer un caractère. Confirmez par **OK**.

 Appuyez sur **●● Option**. Sélectionnez avec **▲/▼ ANNULER** pour effacer le texte en entier. Confirmez par **OK**. Confirmez l'effacement en appuyant sur **●● Oui**.

- 5 Confirmez par **OK**.
- 6 Entrez le numéro souhaité à l'aide du clavier numérique ou sélectionnez une entrée enregistrée.
- 7 Confirmez par **OK**.
- 8 Appuyez sur **●● Valid** pour envoyer le message. Appuyez sur **● Modif** pour apporter des modifications au message.

 Après l'avoir envoyé, vous pouvez sauvegarder le mini message. Appuyez sur **●● Oui** pour stocker le message. Appuyez sur **● Non** pour effacer le message.

### Envoyer un mini message à partir du répertoire

Vous pouvez sélectionner une entrée dans le répertoire téléphonique et ensuite appeler le menu mini message.

- 1 Appuyez brièvement sur **□□** pour accéder au répertoire téléphonique de l'appareil Appuyez sur **□□** de manière prolongée (au moins deux secondes), pour accéder au répertoire téléphonique du combiné sans fil.
- 2 Sélectionnez l'entrée désirée avec **▲/▼**.
- 3 Appuyez sur **●● Option**.
- 4 Sélectionnez avec **▲/▼ ENJ. MINI MSG.**
- 5 Confirmez par **OK**.

### Envoi de mini message à une adresse e-mail

Vous pouvez envoyer des messages à une adresse e-mail.

- 1 Appuyez sur **✉**.  
 Vous pouvez également accéder à la fonction en appuyant sur **▲/▼** et en sélectionnant avec **▲/▼ MINI MESSAGE**. Confirmez par **OK**.

- 2 Sélectionnez avec **▲/▼ REDIGER EMAIL**.
- 3 Confirmez par **OK**.
- 4 Saisissez le texte comme décrit pour envoi des mini messages.
- 5 Confirmez par **OK**.
- 6 Saisissez l'adresse e-mail. Maintenez la touche **0** appuyée jusqu'à ce que le caractère @ apparaisse.

 Les adresses e-mail ne doivent contenir aucun espace.

- 7 Confirmez par **OK**.
- 8 Appuyez sur **●● Valid** pour envoyer le message. Appuyez sur **● Modif** pour apporter des modifications au message.

### Mini message vers télécopieur

Vous pouvez envoyer des mini messages sous forme de télécopie à un télécopieur.

- 1 Appuyez sur **✉**.  
 Vous pouvez également accéder à la fonction en appuyant sur **▲/▼** et en sélectionnant avec **▲/▼ MINI MESSAGE**. Confirmez par **OK**.
- 2 Sélectionnez avec **▲/▼ REDIGER FAX**.
- 3 Confirmez par **OK**.
- 4 Saisissez le texte comme décrit pour envoi des mini messages.
- 5 Confirmez par **OK**.
- 6 Entrez le numéro souhaité à l'aide du clavier numérique ou sélectionnez une entrée enregistrée.
- 7 Confirmez par **OK**.
- 8 Vous pouvez saisir un titre (à titre d'objet) qui apparaîtra à l'en-tête de la télécopie.
- 9 Appuyez sur **●● Valid** pour envoyer le message. Appuyez sur **● Modif** pour apporter des modifications au message.

### Communication par mini message

Vous pouvez vous faire envoyer automatiquement une communication mini message à n'importe quel numéro de téléphone, si vous recevez en votre absence des appels, messages sur répondeur, télécopie ou mini messages.

- 1 Appuyez sur **OK**, **[6]** **[5]** et **OK**.
- 2 Définissez avec les **▲/▼** si vous souhaitez être informé de l'arrivée de nouveaux mini messages.
- 3 Confirmez par **OK**.
- 4 Définissez avec les **▲/▼** si vous souhaitez être informé d'appels en votre absence.
- 5 Confirmez par **OK**.
- 6 Définissez avec les **▲/▼** si vous souhaitez être informé de l'arrivée de nouveaux télécopie.
- 7 Confirmez par **OK**.
- 8 Définissez avec les **▲/▼** si vous souhaitez être informé de nouveaux messages sur le répondeur.
- 9 Confirmez par **OK**.
- 10 Entrez le numéro où doit être envoyé la communication mini message.
- 11 Confirmez par **OK**. Un message s'affiche à l'écran signalant que la communication par mini message est activée.

## Recevoir des mini messages



Contrôlez si le papier est correctement mis en place. Le levier à droite à côté du plateau de chargement doit être basculé vers l'arrière.

Les mini messages reçus sont imprimés automatiquement. Si vous avez désactivé l'impression automatique, les mini messages sont enregistrés. L'appareil enregistre jusqu'à 30 mini messages reçus.

## Lecture des mini messages

### Sur l'appareil

#### Lire des nouveaux mini messages

Après réception d'un nouveau mini message, la touche s'allume.

- 1 Appuyez sur .
- 2 Sélectionnez le message souhaité avec ▲/▼.
- 3 Appuyez sur . Vous pouvez lire des mini messages dans menu mini messages.

#### Lecture des mini messages

Après réception d'un nouveau mini message, la touche s'allume.

- 1 Appuyez sur .
- 2 Sélectionnez le message souhaité avec ▲/▼.
- 3 Appuyez sur . Vous pouvez lire des mini messages dans menu mini messages.

#### Appeler des mini messages lus

- 1 Appuyez sur **OK**, et **OK**.
- 2 Sélectionnez avec les ▲/▼ le mini message que vous voulez lire. Les mini messages non lus sont signalés par un \*.
- 3 Confirmez par **OK**.



Déplacez le curseur avec ▲/▼. Appuyez sur **COPIE** pour imprimer les mini messages.

- 4 Appuyez sur pour revenir à la liste des mini message.



Appuyez sur **OK** pour appeler d'autres fonctions mini messages.

### Sur le combiné sans fil

#### Lecture de mini message

- 1 Appuyez sur .  
 Vous pouvez également accéder à la fonction en appuyant sur ▲/▼ et en sélectionnant avec ▲/▼ **MINI MESSAGE**. Confirmez par **OK**.
- 2 Sélectionnez avec ▲/▼ **LIRE MINI MSG.**
- 3 Confirmez par **OK**.

- 4 Sélectionnez la mémoire de message désirée avec ▲/▼. Le nombre de message qui y sont compris est indiqué entre parenthèses.

**NON LUS** – Contient de nouveaux messages

**ARCHIVES** – Contient des messages lus et stockés

**ENVOYÉS** – Contient des messages envoyés que vous avez stockés

**BROUILLON** – Contient des messages qui n'ont pas encore été envoyés

- 5 Confirmez par **OK**.
- 6 Sélectionnez le message souhaité avec ▲/▼.
- 7 Appuyez sur **Option**.
- 8 Sélectionnez avec ▲/▼ **LIRE**.
- 9 Confirmez par **OK**.  
 Appuyez sur **Option** pour appeler d'autres fonctions mini messages.

#### Modifier le mode de lecture

Vous pouvez déterminer les diverses formes d'affichage d'un mini message.

- 1 Sélectionnez le message souhaité avec ▲/▼.
- 2 Appuyez sur **Option**.
- 3 Sélectionnez avec ▲/▼ **MODE LECTURE**.
- 4 Sélectionnez le mode souhaité avec ▲/▼ : Le texte défile automatiquement. Vous pouvez vous déplacer dans le texte à l'aide de ▲/▼. Le texte est affiché par lignes de deux.
- 5 Confirmez par **OK**.

## Appeler les fonctions mini messages

### Sur l'appareil

- 1 Appuyez durant la lecture d'un mini message sur **OK** pour appeler d'autres fonctions mini messages.
- 2 Sélectionnez avec ▲/▼ une option : Vous pouvez afficher des informations sur un mini message, l'imprimer, l'effacer, le transférer à d'autres destinataires ou envoyer un mini message en réponse. Vous pouvez revenir à la liste des mini messages et afficher le prochain mini message ou le précédent.
- 3 Confirmez par **OK**.

### Sur le combiné

- 1 Sélectionnez le message souhaité avec ▲/▼.
- 2 Appuyez sur **Option**.
- 3 Sélectionnez avec les ▲/▼ une option : Vous pouvez envoyer une réponse par mini message. Vous pouvez sauvegarder le message dans un dossier d'archivage, l'effacer ou le transmettre à un autre destinataire. Vous pouvez répondre à l'émetteur du message par téléphone ou encore sauvegarder son numéro de téléphone dans votre répertoire téléphonique.
- 4 Confirmez par **OK**.

## Impression de mini message

- 1 Appuyez sur **OK**, **[6][3]** et **OK**.
- 2 Sélectionnez avec **▲/▼**, les mini messages que vous souhaitez imprimer.

**IMPRIMER: TOUS** – Imprime tous les mini messages reçus et écrits

**IMPR. : ENTRANTS** – Imprime tous les mini messages reçus

**IMPR: MESS ENVOYÉ** – Imprime tous les mini messages envoyés

**IMPR. : NOUVEAUX** – Imprime tous les mini messages non lus

- 3 Confirmez par **OK**.

 Si vous souhaitez imprimer un seul mini message, appelez le message. Appuyez sur **COPIE** pour imprimer le message.

## Suppression de mini message

### Sur l'appareil

Si la mémoire des messages est pleine, votre appareil ne peut plus recevoir d'autres messages. Effacez des mini messages pour vider la mémoire.

- 1 Appuyez sur **OK**, **[6][4]** et **OK**.
- 2 Définissez avec les **▲/▼** quels mini messages vous souhaitez supprimer.

**EFF: TOUS MSG.** – Efface tous les mini messages reçus et écrits

**EFF: MSG. LU** – Efface tous les mini messages lus

**EFF: MSG. ENVOYÉ** – Efface tous les mini messages envoyés

- 3 Confirmez par **OK**.
- 4 Confirmez l'effacement en appuyant sur **OK**.

 Si vous souhaitez effacer un seul mini message, appelez le message. Appuyez sur **OK** et sélectionnez à l'aide de **▲/▼** **SUPPRIMER**. Confirmez par **OK**.

### Sur le combiné

Effacer des mini messages un à un

- 1 Sélectionnez le message souhaité avec **▲/▼**.
- 2 Appuyez sur **●● Option**.
- 3 Sélectionnez avec **▲/▼** **EFFACER**.
- 4 Confirmez par **OK**.
- 5 Confirmez l'effacement en appuyant sur **●● Oui**.

### Vider la mémoire de messages

 Au moyen de cette fonction, vous videz tous les mini messages stockés dans un dossier de messages.

- 1 Appuyez sur .

 Vous pouvez également accéder à la fonction en appuyant sur **▲/▼** et en sélectionnant avec **▲/▼** **MINI MESSAGE**. Confirmez par **OK**.

- 2 Sélectionnez avec **▲/▼** **VIDER BOITE**.
- 3 Confirmez par **OK**.
- 4 Sélectionnez avec **▲/▼** les dossiers de messages que vous désirez vider.
- 5 Confirmez par **OK**.
- 6 Confirmez l'effacement en appuyant sur **●● Oui**.

## Modifier les paramètres

 Ces fonctions ne sont disponibles qu'à partir de l'appareil.

### Modifier des numéros d'envoi et de réception

Votre appareil est préconfiguré pour l'utilisation des services mini message et fonctionne normalement sans aucune intervention de votre part. Cependant, si un problème survient, contactez votre opérateur téléphonique.

Vous pouvez modifier l'opérateur mini message et indiquer un second opérateur.

- 1 Appuyez sur **OK**, **[6][6]** et **OK**.
- 2 Sélectionnez avec **▲/▼** l'opérateur mini message que vous voulez aménager.
- 3 Confirmez par **OK**.
- 4 Saisissez le numéro pour l'envoi des messages mini messages (08091010).
- 5 Confirmez par **OK**.
- 6 Saisissez le numéro pour la réception des messages mini messages (01410049).
- 7 Confirmez par **OK**.
- 8 Sélectionnez avec **▲/▼** l'opérateur par lequel vous voulez envoyer des messages mini messages.
- 9 Confirmez par **OK**.

 Vous pouvez recevoir des mini messages par l'intermédiaire des deux opérateurs.

### Sous-adresse (terminal ID)

Si vous avez raccordé plusieurs appareils avec fonction mini message à une seule ligne téléphonique, vous pouvez affecter des sous-adresses aux appareils. Les mini messages peuvent être envoyés ensuite à un certain appareil.

- 1 Appuyez sur **OK**, **[6][6]** et **OK**.
- 2 Sélectionnez avec **▲/▼** **ID TERMINAL**.
- 3 Entrez un chiffre de **[0]** à **[9]** comme sous-adresse. L'expéditeur peut envoyer un mini message directement à cet appareil en attachant la sous-adresse au numéro de téléphone.
- 4 Confirmez par **OK**.

## Désactiver l'impression automatique

Vous pouvez désactiver l'impression automatique des mini messages.

- 1 Appuyez sur **OK**, **[6][6]** et autant de fois sur **OK** jusqu'à ce qu'apparaisse à l'écran **IMPR. MSG. : OUI** apparaît.
- 2 Définissez avec les **▲/▼** si vous souhaitez activer ou désactiver l'impression.
- 3 Confirmez par **OK**.

## Activer et désactiver la réception des mini messages

Si vous utilisez sur la même connexion un téléphone sans fil avec fonction mini message, la réception d'un message mini message à un appareil donné est fonction du constructeur. Un seul appareil peut recevoir le message mini message. Essayez de désactiver la réception mini message à votre téléphone sans fil. Si ce n'est pas possible, désactivez la réception mini message à l'appareil. Vous pouvez continuer d'envoyer des mini messages même si la réception mini message est désactivée.

### Désactivation de la réception mini message

- 1 Appuyez sur **OK**, **[4][5]** et **OK**.
- 2 Entrez le code de service **[3][1][2][0][7]**.
- 3 Confirmez par **OK**.
- 4 Sélectionnez avec les **▲/▼** **CONFIRMEZ: OUI**.
- 5 Confirmez par **OK**.

 Avec **CONFIRMEZ: NON** vous annulez la saisie si vous avez saisi un code erroné.

### Activer la réception mini message

- 1 Appuyez sur **OK**, **[4][5]** et **OK**.
- 2 Entrez le code de service **[4][1][2][0][6]**.
- 3 Confirmez par **OK**.
- 4 Sélectionnez avec les **▲/▼** **CONFIRMEZ: OUI**.
- 5 Confirmez par **OK**.

 Avec **CONFIRMEZ: NON** vous annulez la saisie si vous avez saisi un code erroné.

# 7 Jeux et divertissements

 Appuyez sur **1** et **7** pour vous informer sur les fonctions jeux et divertissements de votre appareil et les imprimer.

## Sudoku

Sudoku est un jeu d'énigme japonais. Le jeu se présente sous la forme d'une grille de trois carrés sur trois à répartir dans des champs en zones de 3 x 3. En fonction du niveau de difficulté, plus ou moins de chiffres sont inscrits au début du jeu. Le but du jeu est de répartir les chiffres 1 à 9 sur les cases de façon que chaque chiffre n'apparaisse qu'une seule fois dans chaque rangée, dans chaque colonne et dans chacun des neufs blocs. Il n'existe qu'une seule solution.

 La solution du dernier jeu imprimé est mémorisée. Les solutions des jeux précédents ne sont plus disponibles.

### Imprimer le jeu

- 1 Appuyez sur **OK**, **4** **8** et **OK**.
- 2 Sélectionnez avec ▲▼ **SUDOKU: NOUVEAU**.
- 3 Confirmez par **OK**.
- 4 Sélectionnez le niveau de difficulté avec ▲▼.
- 5 Confirmez par **OK**.
- 6 Saisissez le nombre désiré d'impressions de la grille de sudoku (neuf copies au maximum).
- 7 Confirmez par **OK**.
- 8 Sélectionnez si vous voulez que la solution soit imprimée en appuyant sur ▲▼.
- 9 Confirmez par **OK**.

### Imprimer une nouvelle fois le dernier jeu

- 1 Appuyez sur **OK**, **4** **8** et **OK**.
- 2 Sélectionnez avec ▲▼ **SUDOKU: DERNIER**.
- 3 Confirmez par **OK**.
- 4 Saisissez le nombre désiré d'impressions de la grille de sudoku (neuf copies au maximum).
- 5 Confirmez par **OK**.
- 6 Sélectionnez si vous voulez que la solution soit imprimée en appuyant sur ▲▼.
- 7 Confirmez par **OK**.

### Imprimer la solution

- 1 Appuyez sur **OK**, **4** **8** et **OK**.
- 2 Sélectionnez avec ▲▼ **SUDOKU: SOLUTION**.
- 3 Confirmez par **OK**.

## Sudoku pour chaque jour

Vous pouvez chaque jour imprimer automatiquement un nouveau Sudoku.

- 1 Appuyez sur **OK**, **4** **8** et **OK**.
- 2 Sélectionnez avec ▲▼ **SUDOKU: AUTO**.
- 3 Confirmez par **OK**.
- 4 Entrez l'heure, par exemple **1** **4** **0** **0** pour 14 heures.
- 5 Confirmez par **OK**.
- 6 Sélectionnez le niveau de difficulté avec ▲▼.
- 7 Confirmez par **OK**.
- 8 Entrez le nombre de Sudoku que vous désirez imprimer (9 au maximum).
- 9 Confirmez par **OK**.
- 10 Sélectionnez si vous voulez que la solution soit imprimée en appuyant sur ▲▼.
- 11 Confirmez par **OK**.
- 12 Définissez avec les ▲▼ si vous souhaitez activer ou désactiver l'impression.
- 13 Confirmez par **OK**.

 Vous pouvez désactiver l'impression quotidienne d'un nouveau Sudoku en accédant à la fonction comme indiqué ci-dessus et en désactivant l'impression automatique sous point 12.

# 8 Paramètres

 Déplacez le curseur avec ▲▼. Effacez des caractères un à un avec C. ⓧ vous permet de quitter le menu et de revenir au mode initial.

## Entrer heure et date

- 1 Appuyez sur **OK**, [9][1] et **OK**.
- 2 Saisissez l'heure, par exemple [1][4][0][0] pour 14 heures.
- 3 Entrez la date (deux positions), par exemple [0][8][0][6][0][7] pour le 8 juin 2007.
- 4 Confirmez par **OK**.

 Après une brève coupure de courant, vous devez vérifier l'heure et la date sont correctement réglées. Confirmez par **OK**.

## Sélectionner la langue

### Sur l'appareil

- 1 Appuyez sur **OK**, [9][2] et **OK**.
- 2 Sélectionnez la langue souhaitée à l'écran avec ▲▼.
- 3 Confirmez par **OK**.

### Sur le combiné sans fil

Lorsque vous déclarez votre combiné sans fil à l'appareil, il adopte la langue le combiné sans fil. Vous pouvez paramétrer une autre langue d'affichage pour votre combiné sans fil. Toutes les langues ne sont pas disponibles sur le combiné sans fil.

 Le combiné sans fil adopte également la langue réglée sur l'appareil si la modification de langue s'est effectuée au niveau sur l'appareil.

- 1 Appuyez sur ▲▼ et sélectionnez à l'aide de ▲▼ **REGLAGES**.
- 2 Confirmez par **OK**.
- 3 Sélectionnez avec ▲▼ **LANGUE**.
- 4 Confirmez par **OK**.
- 5 Appuyez sur ● **Modif.**.
- 6 Sélectionnez la langue souhaitée à l'écran avec ▲▼.
- 7 Confirmez par **OK**.

## Entrer le numéro

Votre numéro et votre nom sont inscrits en haut de chaque page (= ligne d'en-tête) et sont envoyés ensemble avec la date, l'heure et le numéro de page.

- 1 Appuyez sur **OK**, [9][4] et **OK**.
- 2 Entrez votre numéro. Vous pouvez entrer un signe plus via [#] ou [\*].
- 3 Confirmez par **OK**.

## Entrer le nom

- 1 Appuyez sur **OK**, [9][5] et **OK**.
- 2 Saisissez le nom à l'aide du clavier alphanumérique. Saisissez des lettres majuscules en appuyant simultanément sur la touche ↑. Effacez des caractères un à un au moyen de la touche ←. Saisissez des caractères d'espacement au moyen de ┐. Appuyez sur **CTRL** et la touche alphanumérique adéquate pour entrer le caractère spécial indiqué au dessus.

 Déplacez le curseur avec ▲▼. Effacez des lignes via C.

- 3 Confirmez par **OK**.

## Régler le contraste

### Sur l'appareil

Pour photocopier des documents et envoyer des télécopies, vous disposez de différents niveaux de contraste.

- 1 Appuyez sur **OK**, [4][4] et **OK**.
- 2 Réglez avec ▲▼ le contraste souhaité :  
**CONTRASTE:CLAIR** – Pour une impression plus claire des photocopies et télécopies  
**CONTRASTE:NORMAL** – Pour tous les documents (par exemple des imprimés à texte blanc sur fond noir ou des documents à fond de couleur)  
**CONTRASTE:OPTIM.** (Paramètre par défaut) – Adaptation améliorée pour les impressions de textes et de photos  
**CONTRASTE:SOMBRE** – Pour réaliser des photocopies et envoyer des télécopies plus foncées (par exemple pour des documents pâles)
- 3 Confirmez par **OK**.

 Veillez à rétablir les paramètres standards ou les paramètres par défaut après l'opération. Sélectionnez une fonction spéciale, si vous ne réalisez cette opération qu'une seule fois.

### Sur le combiné sans fil

- 1 Appuyez sur ▲▼ et sélectionnez à l'aide de ▲▼ **REGLAGES**.
- 2 Confirmez par **OK**.
- 3 Sélectionnez avec les ▲▼ **CONTRASTE**.
- 4 Confirmez par **OK**.
- 5 Réglez avec ▲▼ le niveau de contraste souhaité.
- 6 Confirmez par **OK**.



## Réduire la vitesse de transmission

L'appareil adapte la vitesse de transmission à la qualité de la ligne. La transmission peut durer un certain temps lors de transmissions longues distances. Réglez une vitesse de transmission plus lente quand vous envoyez des télécopies par des réseaux de mauvaise qualité.

- 1 Appuyez sur **OK**, **[3][8]** et **OK**.
- 2 Définissez avec les ▲/▼ si vous souhaitez régler une vitesse de transmission plus lente.
- 3 Confirmez par **OK**.

## Activer et désactiver l'ajustement de la page

Pour ne pas perdre d'informations, les télécopies reçues sont imprimées en réduction.

- 1 Appuyez sur **OK**, **[3][7]** et **OK**.
- 2 Définissez avec les ▲/▼ si vous souhaitez activer ou désactiver la réduction de page.
- 3 Confirmez par **OK**.

## Régler les sonneries

### Sur l'appareil

#### Sélectionner une sonnerie

Vous avez le choix entre dix sonneries différentes.

- 1 Appuyez sur **OK**, **[5][5]** et **OK**.
- 2 Sélectionnez une sonnerie à l'aide des touches numériques **[0]** à **[9]**. ▲/▼ vous permet de régler le volume.
- 3 Confirmez par **OK**.

#### Régler le volume

Vous pouvez régler le volume de la sonnerie lorsque l'appareil sonne. Suivants les modes \* (jour) ou encore ☾ (nuit), vous pouvez paramétrer des volumes différents (voir le chapitre sur la gestion d'appels).

Avec ▲/▼ vous pouvez ajuster le volume pendant que l'appareil sonne.

### Sur le combiné sans fil

- 1 Appuyez sur ▲/▼ et sélectionnez à l'aide de ▲/▼ **SONNERIE**.
- 2 Confirmez par **OK**.
- 3 Sélectionnez avec ▲/▼ si vous voulez configurer la sonnerie pour des appels internes ou externes.
- 4 Confirmez par **OK**.
- 5 Sélectionnez la mélodie de sonnerie souhaitée avec ▲/▼.
- 6 Confirmez par **OK**.
- 7 ▲/▼ vous permet de régler le volume.
- 8 Confirmez par **OK**.

## Paramétrer la fonction de gestion d'appels

La gestion d'appels de votre appareil distingue les appels téléphoniques des télécopies. Les télécopies sont reçues automatiquement et les appels téléphoniques peuvent être pris, même sur les appareils supplémentaires connectés. Tandis que l'appareil contrôle l'appel, la sonnerie continue de retentir.

Vous pouvez régler séparément pour les modes \* (jour) et ☾ (nuit) le nombre de sonneries de l'appareil avant de prendre la ligne. Il est ainsi possible de recevoir des télécopies silencieusement durant la nuit pour ne pas être dérangé.

Appuyez sur ☀/☾ pour commuter entre le mode jour et le mode nuit. Lorsque l'horodateur est activée ☀, l'appareil passe aux heures réglées au préalable entre les modes \* (jour) et ☾ (nuit).

### Régler le mode jour

- 1 Appuyez sur **OK**, **[5][1]** et **OK**.
- 2 Sélectionnez avec ▲/▼ le nombre de sonneries pour le répondeur. Une fois le nombre de sonneries dépassé, le répondeur est activé.



Si vous sélectionnez l'option 5/2 sous le nombre de sonneries du répondeur, le répondeur se met en marche après deux sonneries lorsque vous avez reçu de nouveaux messages. Si aucun message n'est réceptionné, l'appareil sonne cinq fois. Si après deux sonneries l'appareil n'est pas en ligne, vous n'avez reçu aucun nouveau message. Vous pouvez quitter l'interrogation à distance sans frais en raccrochant.

- 3 Confirmez par **OK**.
- 4 Sélectionnez avec ▲/▼ le nombre de sonneries pour la gestion d'appels. Une fois le nombre de sonneries dépassé, la gestion d'appels est activée et sépare les envois de télécopies des appels téléphoniques. Tandis que l'appareil contrôle l'appel, la sonnerie continue de retentir.
- 5 Confirmez par **OK**.
- 6 ▲/▼ vous permet de régler le volume.
- 7 Confirmez par **OK**.

### Régler le mode nuit

- 1 Appuyez sur **OK**, **[5][2]** et **OK**.
- 2 Procédez aux mêmes réglages que pour le mode jour (voir étapes 2 à 7).

### Régler l'horodateur

L'horodateur commute aux heures réglées au préalable entre les modes \* (jour) et ☾ (nuit).

- 1 Appuyez sur **OK**, **[5][3]** et **OK**.
- 2 Entrez l'heure à laquelle l'appareil doit commuter sur \* (jour), par ex. **[0][6][0][0]** pour 6 heures.
- 3 Confirmez par **OK**.

4 Entrez l'heure à laquelle l'appareil doit commuter sur **☾** (nuit), par ex. **2|2|0|0** pour 22 heures.

5 Confirmez par **OK**.

## Réglages spéciaux

### Réception silencieuse des télécopies

Si vous voulez configurer la réception de télécopie sans sonnerie préalable, paramétrez le nombre de sonneries de la gestion d'appel sur **☼**.

### Désactiver toutes les sonneries

Si vous ne souhaitez pas être dérangé par des appels entrants - comme la nuit par exemple - vous pouvez paramétrer les deux nombres de sonneries sur **☼**. L'appareil passe aussitôt en réception silencieuse de télécopie.

## Paramètres du combiné sans fil



**C** vous permet de revenir au menu précédent.  
**☼** vous permet de quitter le menu et de revenir au mode initial.

### Activer/désactiver les tonalités des touches et d'appels

1 Appuyez sur **▲/▼** et sélectionnez à l'aide de **▲/▼** **SONNERIE**.

2 Confirmez par **OK**.

3 Sélectionnez avec **▲/▼** **BIP5**.

4 Confirmez par **OK**.

5 Sélectionnez avec **▲/▼** si vous désirez activer ou désactiver les tonalités indiquant un niveau de charge des batteries trop faible, ou confirmant le repositionnement du combiné sans fil sur sa base de chargement.

6 Confirmez par **OK**.

7 Appuyez sur **● Modif.** pour activer ou désactiver la fonction.

8 Confirmez par **OK**.

### Régler le mode de veille économique

En mode veille, toutes les tonalités du combiné sans fil, sonneries, signaux d'alarme et tonalités de touches, sont éteintes. Vous pouvez cependant continuer à téléphoner.

1 Appuyez sur **▲/▼** et sélectionnez à l'aide de **▲/▼** **SONNERIE**.

2 Confirmez par **OK**.

3 Sélectionnez avec **▲/▼** **SILENCE**.

4 Confirmez par **OK**.

5 Appuyez sur **●● Oui** pour activer la fonction. Appuyez sur **● Non** pour désactiver la fonction.

## Touches programmables

Votre combiné sans fil a deux touches programmables : **●** et **●●** auxquelles vous pouvez assigner des fonctions pour lesquelles vous aurez un accès direct et rapide. Les fonctions sélectionnées s'affichent sous forme de texte au bas de l'écran.

Appuyez sur **●** ou sur **●●** pour obtenir la fonction. Ces touches peuvent être affectées des fonctions répondeur, mode de veille économique, réveil, minuteur, verrouillage de clavier, numéro (un numéro particulier) ou rappel.

### Programmation des touches

1 Appuyez sur **▲/▼** et sélectionnez à l'aide de **▲/▼** **REGLAGES**.

2 Confirmez par **OK**.

3 Sélectionnez avec **▲/▼** **TOUCHE PROG.**

4 Confirmez par **OK**.

5 Appuyez sur **● Modif.** pour affecter une fonction à la touche programmables de gauche.

6 Sélectionnez la fonction souhaitée avec **▲/▼**.

7 Confirmez par **OK**.

8 Appuyez sur **● Modif.** pour affecter une fonction à la touche programmables de droite.

9 Sélectionnez la fonction souhaitée avec **▲/▼**.

10 Confirmez par **OK**.

### Raccrochage et décrochage automatique

A l'aide de ces fonctions, il vous est possible de répondre à un appel ou de terminer un appel en saisissant le combiné sans fil de sa base, ou dans le cas contraire en l'y reposant.

#### Activer et désactiver le décrochage automatique

1 Appuyez sur **▲/▼** et sélectionnez à l'aide de **▲/▼** **REGLAGES**.

2 Confirmez par **OK**.

3 Sélectionnez avec **▲/▼** **DECRÔCHE AUTO**.

4 Confirmez par **OK**.

5 Activer ou désactivez la fonction avec **● Modif.**

6 Confirmez par **OK**.

#### Activer et désactiver le raccrochage automatique

1 Appuyez sur **▲/▼** et sélectionnez à l'aide de **▲/▼** **REGLAGES**.

2 Confirmez par **OK**.

3 Sélectionnez avec **▲/▼** **RACCROCHE AUTO**.

4 Confirmez par **OK**.

5 Activer ou désactivez la fonction avec **● Modif.**

6 Confirmez par **OK**.

## Réinitialiser le combiné sans fil

Au moyen de cette fonction, tous les paramètres personnalisés comme les tonalités et les touches programmées sont annulés et le combiné sans fil est réinitialisé à la configuration par défaut de son départ d'usine. Les données enregistrées sont conservées.

- 1 Appuyez sur ▲▼, sur le combiné sans fil et sélectionnez avec ▲▼ REGLAGES.
- 2 Confirmez par **OK**.
- 3 Sélectionnez avec ▲▼ REGL. AVANCES.
- 4 Confirmez par **OK**.
- 5 Sélectionnez avec ▲▼ GESTION COMB..
- 6 Confirmez par **OK**.
- 7 Sélectionnez avec ▲▼ REINIT. COMB..
- 8 Confirmez par **OK**.
- 9 Confirmez l'effacement en appuyant sur ●● Oui.

## Afficher le journal des appels, historique des événements

Le journal des appels indique les derniers numéros d'appels émis, d'appels entrés, et autres événements (messages, appels en absence).

### Appeler journal des appels

- 1 Appuyez sur ▲▼ et sélectionnez à l'aide de ▲▼ JOURNAL.
- 2 Confirmez par **OK**.
- 3 Sélectionnez avec ▲▼ la liste à partir de laquelle vous voulez composer un numéro.
- 4 Confirmez par **OK**.
- 5 Sélectionnez un numéro avec ▲▼.
- 6 Appuyez sur ●● Option.
- 7 Sélectionnez avec les ▲▼ une option : Vous pouvez consulter les détails des appels, répondre aux appels, sauvegarder les numéros dans l'annuaire ou les supprimer de la liste, répondre aux appels téléphoniques par mini message ou effacer tous les numéros.
- 8 Confirmez par **OK**.

### Consulter le journal des événements

- 1 Appuyez sur ▲▼ et sélectionnez à l'aide de ▲▼ JOURNAL.
- 2 Confirmez par **OK**.
- 3 Sélectionnez avec ▲▼ EVENEMENTS.
- 4 Confirmez par **OK**.
- 5 Sélectionnez avec ▲▼ CONSULTER.
- 6 Confirmez par **OK**.
- 7 Sélectionnez le message ou le numéro souhaité avec ▲▼.
- 8 Confirmez par **OK**.

## Configurer l'écran d'affichage

Vous pouvez configurer l'écran de manière à ce que les nouveaux événements (messages, appels en absence) soient notifiés à l'écran.

- 1 Appuyez sur ▲▼ et sélectionnez à l'aide de ▲▼ JOURNAL.
- 2 Confirmez par **OK**.
- 3 Sélectionnez avec ▲▼ EVENEMENTS.
- 4 Confirmez par **OK**.
- 5 Sélectionnez avec ▲▼, si vous désirez activer ou désactiver la fonction, suivant le cas.
- 6 Confirmez par **OK**.

## Imprimer des listes et des pages d'aide

### Imprimer les numéros et les entrées

La liste des numéros et des entrées contient les dix derniers appels entrants et numéros composés ainsi que les entrées et groupes mémorisés.

Appuyez sur **OK**, [2][3] et **OK**. La liste est imprimée.

### Imprimer la liste des appels

La liste d'appels comporte les 50 derniers numéros composés.

- 1 Appuyez sur **OK**, [4][1] et **OK**.
- 2 Définissez avec les ▲▼ si vous souhaitez activer ou désactiver l'impression.
- 3 Confirmez par **OK**.
- 4 **Activer l'impression** : Définissez avec les ▲▼ si la liste d'appels doit être imprimée immédiatement ou après 50 appels.
- 5 Confirmez par **OK**.

### Imprimer le répertoire téléphonique

Appuyez sur **OK**, [1][7] et **OK**. L'appareil imprime une liste avec les entrées du répertoire téléphonique et les affectations enregistrées.

### Imprimer l'historique de transmission

L'historique de transmission est une liste des dix dernières télécopies reçues et envoyées.

- 1 Appuyez sur **OK**, [3][5] et **OK**.
- 2 Définissez avec les ▲▼ si vous souhaitez activer ou désactiver l'impression.
- 3 Confirmez par **OK**.
- 4 **Activer l'impression** : Définissez avec les ▲▼ si l'historique de transmission doit être imprimé immédiatement ou après dix transmissions.
- 5 Confirmez par **OK**.

## Imprimer le rapport d'émission

Après chaque transmission, l'appareil imprime un rapport de transmission. Dans le cas d'une erreur de transmission, un rapport d'erreurs est imprimé. Vous pouvez désactiver l'impression du rapport de transmission.

- 1 Appuyez sur **OK**, **[3]** **[6]** et **OK**.
- 2 Définissez avec les ▲/▼ si vous souhaitez activer ou désactiver l'impression.
- 3 Confirmez par **OK**.

## Imprimer des pages d'aide

### Aide 1 - Aperçu

Appuyez sur **[i]** et **[1]** pour imprimer un aperçu des pages d'aide.

### Aide 3 · Répertoire téléphonique

Appuyez sur **[i]** et **[3]** pour imprimer un aperçu des fonctions du répertoire téléphonique et du répondeur.

### Aide 4 · Envoi de télécopie

Appuyez sur **[i]** et **[4]** pour imprimer des informations sur l'envoi de télécopie et sur les paramètres de la gestion d'appels.

### Aide 5 - Copieur

Appuyez sur **[i]** et **[5]** pour imprimer la fiche d'aide pour la photocopie.

### Aide 6 · Liste des fonctions

Appuyez sur **[i]** et **[6]** pour imprimer une liste de toutes les fonctions et de tous les paramètres de votre appareil.

### Aide 7 · Jeux et divertissements

Appuyez sur **[i]** et **[7]** pour vous informer sur les fonctions jeux et divertissements de votre appareil et les imprimer.

### Aide 8 · Mini message

Appuyez sur **[i]** et **[8]** pour imprimer les informations sur les fonctions mini message.

## Lancer la première installation

- 1 Appuyez sur **[i]** et **[2]**.
- 2 L'appareil imprime une page d'aide et commence la première installation.

# 9 Connexions téléphoniques et appareils supplémentaires

## Configurer les connexions et les services téléphoniques

### Centraux privés (PABX)

Les autocommutateurs privés (PABX) sont employés dans de nombreuses entreprises et dans certains foyers privés. Ils doivent composer un code d'accès au réseau extérieur pour pouvoir établir une connexion avec le réseau téléphonique public (PSTN).

 Un téléphone supplémentaire raccordé avec l'appareil à une prise téléphonique commune n'est pas un central privé.

- 1 Appuyez sur **OK**, **9** **6** et **OK**.
- 2 Dans certains pays, vous pouvez paramétrer le mode de numérotation de sélection par pulsation ou par fréquence vocale (tonalités DTMF). Sélectionnez avec **▲/▼** le mode de numérotation de votre choix.

 N'utilisez la sélection par pulsation que si le mode de numérotation à fréquences vocales n'est pas encore activé pour votre connexion.

- 3 Confirmez par **OK**.
- 4 Définissez avec les **▲/▼** si vous faites fonctionner votre appareil avec un central privé.
- 5 Confirmez par **OK**.
- 6 **Configurer le central privé** : Entrez le code d'accès au réseau extérieur vous permettant de vous connecter au réseau téléphonique public. Il s'agit la plupart du temps de **0**.

 Dans certains cas peu fréquents, le code d'accès au réseau extérieur peut être un autre code ou être à deux positions. Dans les anciennes installations téléphoniques, le code d'accès au réseau extérieur peut être R (= Flash). Appuyez sur **R** pour entrer ce code d'accès au réseau extérieur. Si la liaison avec le réseau téléphonique public s'avère impossible, demandez au prestataire de votre installation téléphonique.

- 7 Confirmez par **OK**.
- 8 Ensuite l'appareil teste la ligne téléphonique. Confirmez par **OK**.
- 9 Votre appareil vérifie s'il peut établir une liaison avec le réseau téléphonique public. Si ce n'est pas le cas, vous serez à nouveau invité à procéder à une nouvelle entrée.

### Liaison DSL

Au cas où vous utilisez un modem DSL : branchez l'appareil derrière le modem ! Pour plus d'informations, consultez le manuel de votre installation DSL.

### Liaison RNIS (ISDN)

Votre appareil est un appareil analogique (groupe 3). Ce n'est pas un télécopieur numérique (groupe 4) et il ne peut donc fonctionner sur une connexion RNIS (ISDN). Pour cela, vous avez besoin soit d'un adaptateur analogique ou d'une connexion pour terminaux analogiques. Vous trouverez plus de détails sur la connexion RNIS dans les instructions jointes à l'adaptateur de terminal ou au routeur.

### Boîte vocale

Vous ne pouvez pas utiliser simultanément et la fonction répondeur de votre opérateur téléphonique (= boîte vocale) et recevoir des télécopies sur votre appareil. Faites désactiver la fonction de boîte vocale de votre connexion téléphonique ou réglez votre appareil de manière à ce que le nombre de sonneries pour la gestion d'appels soit inférieur à **5** (voir le chapitre paramétrer la gestion d'appels, page 33). Si la gestion d'appels a assumé l'appel, la boîte vocale ne s'active plus chez l'opérateur. Informez-vous auprès de votre opérateur téléphonique.

## Déclarer ou retirer des combinés supplémentaires

 Le combiné sans fil SAGEM DECT peut également s'enregistrer sur d'autres bases compatibles pour des fonctions de téléphonie simple dans le cadre de la norme européenne GAP. Vous pouvez commander des combinés sans fil originaux par téléphone grâce à notre numéro gratuit (cf. à l'arrière du présent manuel d'utilisation).

Votre combiné sans fil aura normalement été déclaré à votre base par défaut à son départ d'usine. Appuyez en position initiale sur **OK**. L'écran affiche la station de base à laquelle votre combiné sans fil a été affecté de même que le numéro d'affectation.

 Si vous avez acquis une modèle avec plusieurs combinés sans fil, un seul des combinés sans fil aura été déclaré à votre appareil de base par défaut au départ d'usine. Insérez les batteries comme décrit plus haut et déclarez le combiné sans fil à sa base (Cf. également le chapitre sur les raccordements téléphoniques de combinés et de bases supplémentaires, page 37).

Vous pouvez déclarer jusqu'à cinq téléphones sans fil sur votre appareil. Une fonctionnement optimal de votre appareil ne peut être garanti que si les combinés supplémentaires que vous employez sont uniquement du type d'origine. Pour vous procurer des combinés du type d'origine, adressez-vous à notre service de commandes ou à un concessionnaire spécialisé.

## Déclarer un combiné

En ce qui concerne les préparatifs pour déclarer un combiné, vous devez d'abord commencer par mettre le combiné et ensuite l'appareil (ou station de base) au mode de déclaration.

- 1 Appuyez sur **▲/▼**, sur le combiné sans fil et sélectionnez avec **▲/▼ REGLAGES**.
- 2 Confirmez par **OK**.
- 3 Sélectionnez avec **▲/▼ REGL. AVANCES**.
- 4 Confirmez par **OK**.
- 5 Sélectionnez avec **▲/▼ GESTION COMB..**
- 6 Confirmez par **OK**.
- 7 Sélectionnez avec **▲/▼ INSCRIPTION**.
- 8 Confirmez par **OK**.
- 9 Confirmez par **●● Oui**. Le combiné sans fil passe au mode de déclaration.
- 10 Sur l'appareil, appuyez sur **OK**, **[8][2]** et **OK**.
- 11 Confirmez le code Pin pré-configuré (**0000**) avec **OK**.

Le combiné sans fil est automatiquement déclaré. Cette procédure peut prendre quelques minutes. Ensuite, le numéro d'identification du combiné sans fil auprès de l'appareil s'affiche à l'écran du combiné sans fil.

 Vous pouvez déclarer d'autres combinés sans fil à l'appareil en répétant la même procédure. Si la déclaration de combinés sans fil devait présenter des difficultés, retirez tous les combinés sans fil et recommencez la procédure de déclaration pour chacun d'entre eux.

## Retrait de combinés

### Sur l'appareil

- 1 Appuyez sur **OK**, **[8][3]** et **OK**.
- 2 Sélectionnez le combiné que vous désirez retirer avec **▲/▼**.
- 3 Confirmez par **OK**. L'appareil coupe la connexion du combiné.

### Sur le combiné

- 1 Appuyez sur **▲/▼**, sur le combiné sans fil et sélectionnez avec **▲/▼ REGLAGES**.
- 2 Confirmez par **OK**.
- 3 Sélectionnez avec **▲/▼ REGL. AVANCES**.
- 4 Confirmez par **OK**.
- 5 Sélectionnez avec **▲/▼ GESTION BASE**.
- 6 Confirmez par **OK**.
- 7 Sélectionnez avec **▲/▼ SUPPRIM. COMB..**
- 8 Confirmez par **OK**.
- 9 Sélectionnez le combiné que vous désirez retirer avec **▲/▼**.
- 10 Confirmez par **OK**.
- 11 Confirmez le retrait par **●● Oui**. La connexion à l'appareil est coupée.

## Déclarer un combiné à d'autres appareils

Vous pouvez déclarer un combiné à un total de quatre appareils (ou stations de base).

### Sur l'appareil

- 1 Déclarez le combiné au premier appareil comme décrit ci-dessus.
- 2 Appuyez sur l'appareil suivant sur **OK**, **[8][2]** et **OK**.
- 3 Confirmez le code Pin pré-configuré (**0000**), ou saisissez un autre code Pin.

 Le code Pin peut être identique à celui de la première base.

- 4 Confirmez par **OK**.

### Sur le combiné

- 5 Appuyez sur **▲/▼**, sur le combiné sans fil et sélectionnez avec **▲/▼ REGLAGES**.
- 6 Confirmez par **OK**.
- 7 Sélectionnez avec **▲/▼ REGL. AVANCES**.
- 8 Confirmez par **OK**.
- 9 Sélectionnez avec **▲/▼ GESTION COMB..**
- 10 Confirmez par **OK**.
- 11 Sélectionnez avec **▲/▼ INSCRIP. PERSO**.

- 12 Confirmez par **OK**.
- 13 Sélectionnez l'appareil suivant (ou station de base) avec **▲/▼**.
- 14 Confirmez par **OK**.
- 15 Confirmez le nom de la station de base ou saisissez un nouveau nom.
- 16 Confirmez par **OK**.
- 17 Saisissez le même code Pin que vous avez affecté à l'appareil suivant.
- 18 Confirmez par **OK**.
- 19 Avec **▲/▼**, sélectionnez le numéro avec lequel vous voulez affecter le combiné à l'appareil suivant.
- 20 Confirmez par **OK**.

## Configurer la base préférée

Au moyen de cette fonction vous pouvez déterminer à partir de quel appareil (ou station de base) vous téléphonez, lorsque votre combiné sans fil a été déclaré à plusieurs appareils. Avec **AUTO**, le combiné s'adapte automatiquement à l'appareil respectif se trouvant à sa portée.

- 1 Appuyez sur **▲/▼**, sur le combiné sans fil et sélectionnez avec **▲/▼ REGLAGES**.
- 2 Confirmez par **OK**.
- 3 Sélectionnez avec **▲/▼ REGL. AVANCES**.
- 4 Confirmez par **OK**.
- 5 Sélectionnez avec **▲/▼ GESTION COMB..**
- 6 Confirmez par **OK**.

- 7 Sélectionnez avec ▲/▼ **PRIORITE BASE**.
- 8 Confirmez par **OK**.
- 9 Appuyez sur ● **Modif.**.
- 10 Avec ▲/▼, sélectionnez l'appareil auquel vous voulez affecter la priorité, ou sélectionnez la configuration automatique.
- 11 Confirmez par **OK**.

## Raccorder des appareils supplémentaires

Il est possible d'utiliser sur la même ligne téléphonique d'autres appareils, notamment des répondeurs, des compteurs de communications ou des modems.

### Connexion à l'appareil

Vous pouvez raccorder d'autres appareils directement à votre appareil. Branchez le câble téléphonique de l'autre appareil dans la prise **EXT** (RJ-11) de l'appareil.



Nous recommandons le branchement direct à l'appareil pour que la gestion des appels fonctionne au mieux et puisse contrôler les appareils supplémentaires.

### Connexion à la ligne téléphonique

Pour que la gestion d'appels fonctionne, l'appareil doit être branché en premier au cas où vous branchez plusieurs appareils à la même prise téléphonique. Respectez l'ordre de branchement.

## Utiliser des téléphones supplémentaires (Easylink)

La fonction Easylink facilite l'utilisation d'appareils auxiliaires raccordés à la même ligne téléphonique. Pour cela, les téléphones supplémentaires doivent être paramétrés sur le mode de numérotation à fréquences vocales (tonalités DTMF) (voir à ce propos le mode d'emploi de votre appareil supplémentaire).

### Démarrer la réception de télécopie

Si vous prenez un appel via un appareil supplémentaire et entendez qu'une télécopie est réceptionnée (sifflement ou silence), vous pouvez lancer la réception de la télécopie en appuyant sur la touche **\* [5]** du téléphone supplémentaire ou sur la touche **↕** de l'appareil.

### Prendre la ligne

Si vous décrochez à un téléphone supplémentaire et que l'appareil continue de sonner ou essaie de réceptionner des télécopies, vous pouvez couper l'appareil de la ligne. Appuyez sur la touche **\* [\*]** de l'appareil supplémentaire.

## Modifier des codes



Ne modifiez les codes que si c'est absolument nécessaire. Les codes doivent commencer par **\* [ ]** ou **# [ ]** et être différents.

- 1 Appuyez sur **OK**, **[5] [4]** et **OK**.
- 2 Entrez le nouveau code pour démarrer la réception de télécopie.
- 3 Confirmez par **OK**.
- 4 Entrez le nouveau code pour prendre la ligne à un appareil supplémentaire.
- 5 Confirmez par **OK**.

# 10 Service

 Si des pannes surviennent, référez-vous aux informations à l'écran et sur le rapport d'erreurs.

## Vérifiez la réserve de film encreur.

- 1 Appuyez sur **OK**, **4** **6** et **OK**.
- 2 A l'écran apparaît la quantité de pages pouvant encore être imprimées.
- 3 Appuyez sur  pour revenir au mode initial.

Si le film encreur est usé ou si aucun film encreur n'est installé dans l'appareil, une alerte apparaîtra à l'écran.

## Changer le film encreur

 N'utilisez que des consommables d'origine. Pour les commander, adressez-vous à votre revendeur ou à notre service de commande (Cf. au verso du présent guide d'utilisation). Tout autre consommable pourrait endommager l'appareil.

 Référez-vous aux informations sur l'emballage des consommables.

Pour que vous puissiez recevoir ou faire une copie de documents, il faut mettre un film encreur dans votre appareil. L'appareil est livré avec un film encreur gratuit permettant d'imprimer quelques pages à titre d'essai. Vous n'avez pas besoin de carte Plug'n'Print (= carte à puce avec information sur la capacité du film encreur) pour ce film encreur. Pour tout nouveau film encreur que vous insérez, vous devez charger la mémoire de remplissage avec la carte Plug'n'Print fournie.

- 1 Enlevez le papier du plateau d'alimentation et retirez le plateau à papier de l'appareil.
- 2 Ouvrez l'appareil en relevant et rabattant le panneau à la poignée centrale.



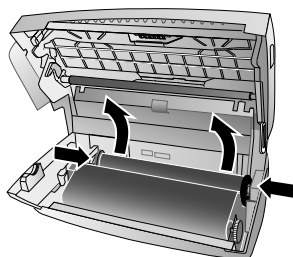

 Quand vous ouvrez l'appareil, il faut bloquer entièrement le couvercle. Vous pouvez vous blesser si le couvercle vient à tomber alors que vous travaillez sur l'appareil.

- 3 Saisissez le rouleau arrière du film encreur de deux côtés et placez-le à l'avant près de l'autre rouleau.

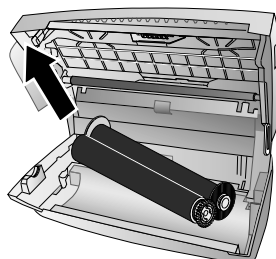

- 4 Retirez les deux rouleaux de l'appareil. Le film encreur usagé ne peut plus être réutilisé.



 Vos messages imprimés et copies sont à identifier sur les films encreur usagés. Veillez à la protection des données lorsque vous éliminez des films encreur usagés.

- 5 Retirez la carte Plug'n'Print usagée de son logement à gauche à côté du compartiment du film encreur. La carte Plug'n'Print ne peut plus être utilisée.

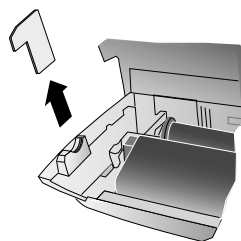

- 6 Otez avec précaution les bandes en caoutchouc du nouveau film encreur. Veillez à ne pas l'endommager !

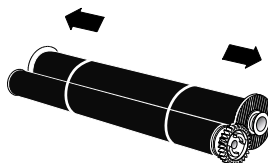



- 7** Placez le plus gros rouleau dans le compartiment arrière du film encreur. La roue d'engrenage bleue doit se trouver du côté droit.

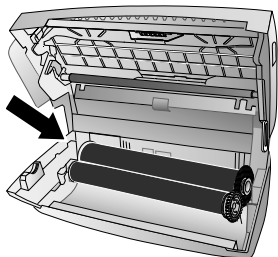

- 8** Placez dans le compartiment avant le plus petit rouleau. La roue d'engrenage bleue doit être placée à droite et l'axe à gauche dans les cavités latérales.

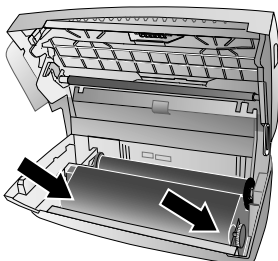

- 9** Séparez la carte à puce de la carte Plug'n'Print. Insérez la carte à puce dans le logement à gauche à côté du compartiment du film encreur.

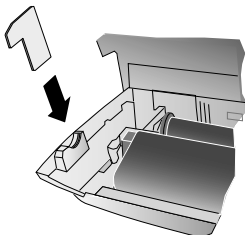

- 10** Tournez la roue d'engrenage bleue vers l'avant pour tendre le film encreur. Le film encreur ne doit pas présenter de plis.

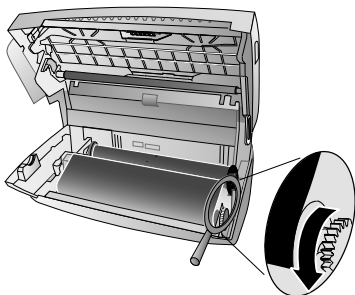

- 11** Veuillez fermer l'appareil. Enfichez le plateau à papier dans les orifices prévus à cet effet derrière la fente d'alimentation du papier. Ajoutez du papier.

## Remédier à un bouchage de papier

- 1 Enlevez le papier du plateau d'alimentation et retirez le plateau à papier de l'appareil.
- 2 Ouvrez l'appareil en relevant et rabattant le panneau à la poignée centrale.



- ⚠** Quand vous ouvrez l'appareil, il faut bloquer entièrement le couvercle. Vous pouvez vous blesser si le couvercle vient à tomber alors que vous travaillez sur l'appareil.

- 3 Retirez le papier avec précaution.

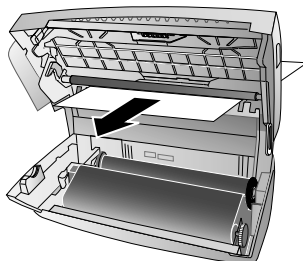

- 4 Tournez la roue d'engrenage bleue vers l'avant pour tendre le film encreur. Le film encreur ne doit pas présenter de plis.

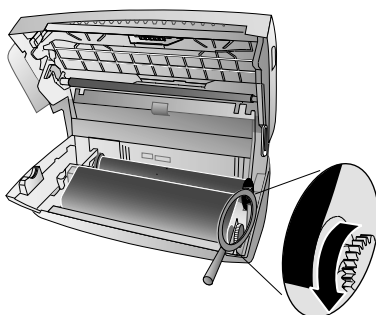

- 5 Veuillez fermer l'appareil. Enfichez le plateau à papier dans les orifices prévus à cet effet derrière la fente d'alimentation du papier. Ajoutez du papier.

## Éliminer le bourrage de document

- 1 Enlevez le papier du plateau d'alimentation et retirez le plateau à papier de l'appareil.
- 2 Ouvrez l'appareil en relevant et rabattant le panneau à la poignée centrale.



**⚠** Quand vous ouvrez l'appareil, il faut bloquer entièrement le couvercle. Vous pouvez vous blesser si le couvercle vient à tomber alors que vous travaillez sur l'appareil.

- 3 Ouvrez le couvercle du scanner et de l'alimentation de automatique de document, en appuyant vers l'intérieur (A) la première fixation (B) puis l'autre fixation. Le couvercle (C) se rabat vers le bas.

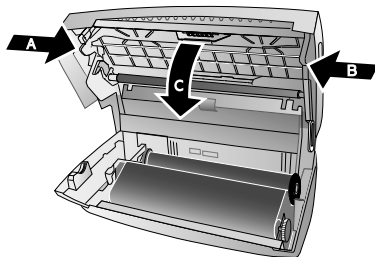

- 4 Sortez doucement le document de l'appareil en le retirant vers l'avant ou vers l'arrière.

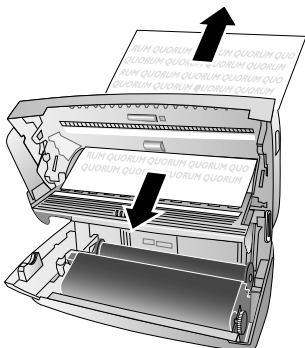

- 5 Fermez le couvercle du scanner et de l'alimentation automatique de document. Les deux fixations doivent se verrouiller fermement.
- 6 Tournez la roue d'engrenage bleue vers l'avant pour tendre le film encreur. Le film encreur ne doit pas présenter de plis.

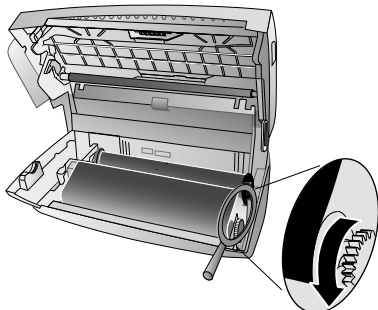

- 7 Veuillez fermer l'appareil. Enfichez le plateau à papier dans les orifices prévus à cet effet derrière la fente d'alimentation du papier. Ajoutez du papier.

## Nettoyage

**⚠** Débranchez l'appareil de l'alimentation secteur avant de le nettoyer! Utilisez un chiffon doux et non pelucheux. N'utilisez en aucun cas des produits de nettoyage liquides ou facilement inflammables (atomiseurs, produits abrasifs, vernis brillants, alcool, etc.) Veillez à ce qu'aucune humidité ne pénètre à l'intérieur de l'appareil.



Des feuilles spéciales pour le nettoyage du télécopieur peuvent être fournies par l'intermédiaire de notre Call Center. Insérez une feuille dans l'alimentation de document. Appuyez sur **⏏** et la feuille sera éjectée. Répétez l'opération plusieurs fois.

- 1 Enlevez le papier du plateau d'alimentation et retirez le plateau à papier de l'appareil.
- 2 Ouvrez l'appareil en relevant et rabattant le panneau à la poignée centrale.



**⚠** Quand vous ouvrez l'appareil, il faut bloquer entièrement le couvercle. Vous pouvez vous blesser si le couvercle vient à tomber alors que vous travaillez sur l'appareil.

- 3** Ouvrez le couvercle du scanner et de l'alimentation de automatique de document, en appuyant vers l'intérieur (A) la première fixation (B) puis l'autre fixation. Le couvercle (C) se rabat vers le bas.

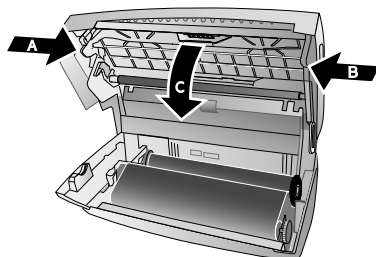

- 4** Utilisez un chiffon pour nettoyer la surface supérieure de la vitre du scanner (A) puis la surface inférieure du chargeur de documents ou de feuille de scanner (= lamelle blanche en plastique) (B).

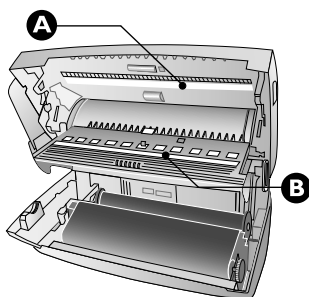

- 5** Nettoyez les rouleaux d'alimentation (A) et la surface inférieure des supports de rouleaux d'alimentation (B) à l'aide d'un chiffon doux, sans peluches, et légèrement imbibé d'alcool de nettoyage (96 pourcents). Tournez les rouleaux d'alimentation; les rouleaux d'alimentation doivent être nettoyés à fond.

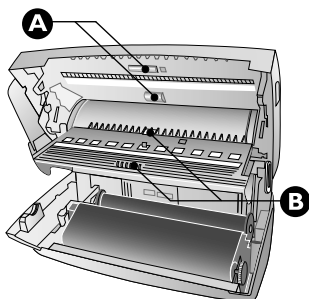

- 6** Fermez le couvercle du scanner et de l'alimentation automatique de document. Les deux fixations doivent se verrouiller fermement.

- 7** Tournez la roue d'engrenage bleue vers l'avant pour tendre le film encreur. Le film encreur ne doit pas présenter de plis.

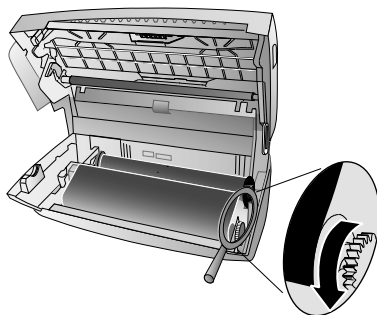

- 8** Veuillez fermer l'appareil. Enfichez le plateau à papier dans les orifices prévus à cet effet derrière la fente d'alimentation du papier. Ajoutez du papier.

## Afficher le niveau de charge des batteries

A l'écran, l'icône du niveau de charge des batteries vous indique l'état de charge de vos batteries. Si celui-ci est faible, l'éclairage de l'écran se désactive et la fonction mains-libres n'est plus disponible. Placez le combiné sans fil sur la base de chargement.

## Changer les batteries du combiné sans fil

- Appuyez de façon prolongée sur  (au moins deux secondes), pour désactiver le combiné sans fil.
- Ouvrez le compartiment des batteries à l'arrière du combiné sans fil, en faisant glisser le couvercle vers le bas.



- 3** Retirez les batteries usagées.

 Les batteries utilisées doivent être éliminées conformément aux dispositions y afférentes en vigueur dans votre pays.

- 4 Insérez les nouvelles batteries dans le compartiment prévu à cet effet en respectant la polarité, comme indiqué par les signes « plus » et « moins » sur l'illustration du compartiment.

 N'insérez **en aucun cas** de piles jetables dans le combiné sans fil. Référez-vous aux informations dans les caractéristiques techniques.



- 5 Refermez le couvercle du compartiment des batteries en le glissant vers le haut jusqu'à ce qu'il s'enclenche.

- 6 Placez le combiné sans fil dans le chargeur.

 Ne déposez jamais votre combiné sans fil sur la base sans qu'il soit muni de batteries.

 Laissez le combiné sans fil se charger pendant au moins douze heures sur la base. Durant le chargement, les batteries peuvent s'échauffer légèrement ; cela ne présente aucun danger.

**7 1 4 0** – Annule tous les paramètres personnalisés. Les messages et les entrées de répertoires restent en mémoire.

**7 2 2 7** – Supprime les télécopies mémorisées en cas de problèmes d'impression.

- 3 Confirmez par **OK**.

- 4 Sélectionnez avec **▲/▼** **CONFIRMEZ: OUI**.

- 5 Confirmez par **OK**.

 Avec **CONFIRMEZ: NON** vous annulez la saisie si vous avez saisi un code erroné.

## Aide rapide

Si un problème n'est pas résolu à l'aide des descriptions contenues dans le guide d'utilisation (voir aussi l'aide ci-après), respectez les étapes suivantes :

- 1 Débranchez l'appareil.
- 2 Attendez au moins dix secondes, et insérez de nouveau la fiche secteur dans la prise de courant.
- 3 Si le problème persiste, veuillez contacter notre service technique ou votre revendeur. Référez-vous aux instructions à l'écran et du rapport d'erreur.

## Interroger la version du micrologiciel

- 1 Appuyez sur **OK**, **4 7** et **OK**.
- 2 L'indication du modèle et le pays sélectionné s'affichent à l'écran.
- 3 Confirmez par **OK**.
- 4 Les informations sur la version du micrologiciel de l'appareil sont affichées.
- 5 Confirmez par **OK**.

## Utiliser les codes de service

Au moyen des codes de service, vous pouvez annuler les paramètres personnalisés et rétablir les paramètres par défaut de départ d'usine. Cela peut s'avérer nécessaire lorsque les paramètres modifiés conduisent à des réactions inattendues de l'appareil.



 N'utilisez les codes de service que si c'est absolument nécessaire. Certains codes de service effacent les messages et les entrées de le répertoire téléphonique enregistrées.

- 1 Appuyez sur **OK**, **4 5** et **OK**.

- 2 Saisissez un code de service :

**7 1 1 7** – Supprime tous les paramètres personnalisés et efface toutes les données stockées. L'appareil est réinitialisé conformément aux paramètres par défaut du départ d'usine, et le processus d'installation initiale redémarre.

<b>Généralités</b>	
L'heure et la date clignotent à l'écran.	Après une brève coupure de courant, vous devez vérifier l'heure et la date. Confirmez par <b>OK</b> .
<b>Problèmes lors de l'envoi ou de l'impression</b>	
Les documents envoyés présentent des défauts.	Modifier la résolution de <b>RESOL. : STANDARD</b> à <b>RESOL. : FINE</b> ou <b>RESOL. : PHOTO</b> . Modifiez le contraste. Nettoyez le scanneur et le chargeur de documents. Contrôlez votre appareil en effectuant une copie du document. Si votre appareil fonctionne correctement, il se peut que le télécopieur du destinataire soit défectueux.
L'appareil produit des traits noirs lors de l'envoi ou de l'impression.	Nettoyez le scanneur et le chargeur de documents.
La copie est vierge.	Le document doit être déposé dans le chargeur de documents avec la face imprimée vers l'avant.
L'impression est interrompue.	Bourrage de papier ou document coincé, papier manquant ou film encreur usé. Référez-vous aux instructions à l'écran et du rapport d'erreur. Après l'impression de plusieurs pages, il se peut qu'une courte pause survienne. L'appareil poursuit automatiquement l'impression.
Pas d'impression	Contrôlez si vous avez bien positionné et calé le papier. Le levier à droite à côté du plateau de chargement doit être basculé vers l'arrière.
Les documents ne sont pas chargés correctement.	Nettoyez le scanneur et le chargeur de documents.
<b>Problèmes de connexion</b>	
L'appareil sonne une fois, un bref silence suit puis l'appareil resonance.	Cela est tout à fait normal. Après la première sonnerie, la gestion d'appels vérifie la nature de l'appel. S'il s'agit d'une conversation téléphonique, l'appareil continue de sonner.
Pas de tonalité	Vérifiez l'installation de l'appareil. Reliez le câble téléphonique à la prise signalée comme <b>LINE</b> . Branchez la fiche téléphone sur la prise de la ligne téléphonique.
Les envois de télécopies sont constamment interrompus.	Essayez d'envoyer la télécopie manuellement : Appuyez sur <b>⏏</b> et composez le numéro. Si le destinataire a branché un répondeur, attendez le signal sonore. Appuyez sur <b>⏏</b> . Il se peut que l'appareil du destinataire ne soit pas en mode de réception.

Problèmes de connexion	
Vous entendez un sifflement ou un silence quand vous décrochez le combiné de l'appareil.	L'appel est un envoi de télécopie : Appuyez sur la touche  de l'appareil. Sur le téléphone supplémentaire, appuyez sur  [5]. Raccrochez.
Aucune réception de télécopie ou une brève tonalité de réception de télécopie comme message sur le répondeur	Grâce à la fonction 51 régler le nombre de coups de sonnerie de la gestion d'appel sur 4 et le nombre total ou le nombre de coups de sonnerie du répondeur (selon le modèle) sur 5 (voir page 33).  Vous ne pouvez pas utiliser simultanément la fonction répondeur de votre opérateur téléphonique (= boîte vocale) et recevoir des télécopie sur votre appareil (voir page 37).
Problèmes de combiné sans fil	
Le combiné sans fil ne fonctionne pas ou ne fonctionne pas correctement. L'écran indique uniquement l'état de charge des batteries.	Vérifiez que le combiné sans fil est bien enregistré dans l'appareil.  Eteignez le combiné sans fil. Ouvrez le compartiment des batteries. Retirez les batteries et replacez-les dans le compartiment. Fermez le compartiment des batteries et rallumez le combiné sans fil.
Pas de tonalité	Le combiné sans fil n'est pas identifié au niveau de l'appareil ou se trouve hors de portée
Impossible d'activer le combiné sans fil	Placez le combiné sans fil sur le chargeur.
Impossible d'activer le combiné sans fil alors qu'il a été placé sur sa base de chargement pendant 12 heures	Changez les batteries du combiné sans fil (voir aussi le chapitre Service, page 43).

# 11 Annexes

## Caractéristiques techniques

Dimensions (L x H x P).....	303 x 126 x 195 mm
Poids.....	1,9 kg
Fiche secteur.....	220 – 240 V ~ / 50 – 60 Hz
Puissance absorbée	
Mode de veille.....	< 2,5 W
Transmission .....	< 20 W
Conditions ambiantes recommandées.....	18 – 28 °C
Humidité de l'air relative	
.....	20 – 80 % (sans condensation)
Raccordement .....	PSTN · PABX
Processus de numérotation	
.....	Sélection de son/pulsion (selon le pays)

## Normes

Sécurité.....	EN 60950-1
Emission de perturbations .....	EN 55022 classe B
Immunité aux perturbations .....	EN 55024

## Scanner

Largeur de balayage.....	212 mm
Résolution horizontale .....	8 points/mm
Résolution verticale.....	Standard: 3,85 lignes/mm
.....	Fine: 7,7 lignes/mm

## Mémoire

Répertoire.....	jusqu'à 50 Entrées
Télécopies.....	jusqu'à 15 pages (test standard)
Mini messages .....	jusqu'à 30 mini messages

## Consommables

Ruban Encreur 2006 ....code EAN 3561292081377

## Combiné sans fil

Batteries.....	AAA · NiMH
Durée de communication .....	jusqu'à 10 heures
Durée en état de veille économique	
.....	jusqu'à 120 heures
Portée .....	jusqu'à 50 m (à l'intérieur)
.....	jusqu'à 300 m (à l'extérieur)

## Papier

Capacité.....	15 feuilles (sans plateau à papier)
.....	50 feuilles (avec plateau à papier)
Format .....	A4 · 210 x 297 mm
Épaisseur .....	0,07 – 0,11 mm
Grammage .....	60 – 90 g/m <sup>2</sup>

## Alimentation de document

Capacité.....	10 feuilles
Largeur.....	148 – 212 mm
Longueur.....	100 – 600 mm
Épaisseur .....	0,06 – 0,15 mm

## Télécopie

Type.....	Groupe 3
Compatibilité .....	ITU-T T.30
Compression de données .....	MH · MR
Modulation .....	V.21 · V.27ter · V.29
Débit binaire .....	9.600 bps

Sous réserve de modifications des données techniques sans préavis.

## Garantie

### IMPORTANT

Les entretiens décrits dans les pages précédentes sont à la charge de l'utilisateur. En aucun cas, ils ne sont pris en charge au titre de la garantie ou du contrat de service FRANCE TÉLÉCOM.

Sont exclues des conditions de garantie ainsi que du contrat de service FRANCE TÉLÉCOM, toutes prestations de dépannage correspondant à une utilisation du produit au-delà de ses possibilités.

### Trafic moyen 20 pages / jour

Durée de vie de l'imprimante de ce matériel préconisée par le constructeur : 9 000 copies ou 5 ans.

(en cas d'une utilisation normale et d'un entretien régulier du matériel respectant les indications de la notice d'utilisation)

Ces données sont des préconisations constructeur et ne constituent en aucun cas des éléments contractuels.



La certification CE atteste de la conformité aux directives de l'UE qui sont applicables pour cet appareil.



En tant que participant au programme ENERGY STAR, France Telecom est en mesure de garantir que cet appareil est conforme aux exigences d'ENERGY STAR.

**Environnement :** La préservation de l'environnement est une préoccupation essentielle de France Telecom. France Telecom a la volonté d'exploiter des installations respectueuses de l'environnement et a choisi d'intégrer la performance environnementale dans l'ensemble du cycle de vie de ses produits, de la phase de fabrication à la mise en service, l'utilisation et l'élimination.



**L'emballage :** Pour faciliter le recyclage des emballages, veuillez respecter les règles de tri mises en place localement pour ce type de déchets.

**Les piles et batteries :** Les piles et batteries usagées doivent être déposées dans les points de collectes désignés.



**Le produit :** La poubelle barrée apposée sur le produit signifie qu'il appartient à la famille des équipements électriques et électroniques.

Pour favoriser le recyclage et la valorisation des Déchets d'Équipements Électriques et Électroniques (DEEE) mais également assurer la protection de l'environnement et de la santé humaine, la réglementation européenne vous demande de procéder à la collecte sélective de votre équipement en fin de vie :

- dans les points de distribution en cas d'achat d'un équipement équivalent.
- Ou dans les points de collecte mis à votre disposition localement (déchetterie, collecte sélective, etc.)

Le présent manuel d'utilisation est imprimé sur du papier de recyclage blanchi sans chlore. Ceci correspond aux normes les plus élevées en matière de compatibilité avec l'environnement. Les emballages carton utilisés et les demi-coques d'emballage en papier et carton peuvent être dépollués comme du papier usagé. Les feuilles en plastique peuvent être recyclées ou déposées en déchets résiduels, selon les spécifications de votre pays.

**Marques déposées :** Les références citées dans le présent manuel sont des marques déposées des entreprises respectives. L'absence des symboles ® et ™ ne signifie pas que les termes utilisés sont des marques libres. Les autres noms de produit utilisés dans le présent document servent uniquement à des fins de désignation et peuvent être des marques des propriétaires respectifs. France Telecom rejette tous droits sur ces marques.

La photocopie de certains documents (par ex. par numérisation, impression, copie) est interdite dans certains pays. La liste des documents indiquée ci-dessous n'est pas exhaustive et ne constitue qu'un aperçu. En cas de doute et pour tout conseil, adressez-vous à un consultant juridique.

- Passeports (papiers d'identité)
- Visas d'entrée et de sortie (papiers d'immigration)
- Papiers militaires
- Billets de banque, chèques de voyage, mandats de paiement
- Timbres postaux, vignettes fiscales (oblitérés ou non)
- Titres d'emprunt, certificats de dépôt, obligations
- Documents protégés par des droits d'auteur

Veillez aux dispositions légales de votre pays portant sur la validité juridique d'envoi de télécopies, ayant surtout trait à la validité de signatures, de dates et de délais d'échéance par rapport à la date de notification et également les préjudices subis en raison de la perte de qualité lors de la transmission, etc.

Faites en sorte de respecter le caractère confidentiel des communications téléphoniques et la protection des données dans le cadre de la législation de votre pays.

Ce produit est destiné à l'usage dans un réseau de télécommunication public analogique (PSTN) et dans le pays stipulé sur la plaque signalétique de l'emballage. Toute utilisation dans un autre pays peut occasionner des dysfonctionnements.

Pour plus d'informations, contactez le Service Après-Vente de votre pays. Si vous deviez rencontrer des problèmes de fonctionnement de votre appareil, adressez-vous tout d'abord à votre revendeur.

Ni France Telecom ni les sociétés affiliées ne sont responsables vis-à-vis de l'acheteur de ce produit ou de tiers en rapport aux demandes de dommages et intérêts, pertes, frais ou dépenses qui incombent à l'acheteur ou à des tiers à la suite d'un accident, d'un usage erroné ou abusif de ce produit ou à des modifications et réparations du produit non autorisées ou au non respect des instructions de service et de maintenance de France Telecom.

France Telecom n'endosse aucune responsabilité pour les demandes de dommages et intérêts ou les problèmes à la suite de l'utilisation d'options ou de consommables qui ne sont pas des produits d'origine de France Telecom ou de produits agréés par France Telecom.

France Telecom n'endosse aucune responsabilité pour les demandes de dommages et intérêts à la suite d'interférences électromagnétiques dues à l'emploi de câbles de connexion qui ne sont pas des produits de France Telecom.

Aucune partie de la présente publication n'est autorisée à être reproduite, enregistrée dans un système d'archive ou sous quelque forme que ce soit ou bien transmise par n'importe quel moyen – électronique, mécanique, par photocopie, enregistrement ou autre. Les informations contenues dans le présent document sont destinées exclusivement à l'utilisation du produit décrit. France Telecom n'endosse aucune responsabilité si ces informations sont appliquées à d'autres appareils.

Le manuel d'utilisation n'est pas un document de caractère contractuel.

Sous réserve d'erreurs, de fautes d'impression et de modifications.

Copyright © 2008 France Telecom



## Déclaration de conformité CE

Paris , le 15/07/2008.

Nom : FRANCE TELECOM S.A (fabricant, mandataire ou personne responsable de la mise sur le marché de l'équipement)	
Siège social :	Téléphone : 01.44.44.22.22
Adresse : 6 place d'Alleray	Télécopie :
Localité : PARIS CEDEX 15	Code postal : 75505

Identification du produit :
- Nature : Télécopieur
- Types : Transfert thermique
- Référence commerciale : Galéo 5575
- Autres informations :

Nous déclarons que le produit mentionné ci-dessus est conforme aux directives et aux normes harmonisées européennes suivantes:

- Directive 1999/5/EC du Parlement européen et du conseil du 09 mars 1999 concernant les équipements radio et terminaux de télécommunications, incluant la reconnaissance mutuelle de leur conformité.
- Directive Basse Tension 73/23/CEE du 19 février 1973 concernant le rapprochement des législations des Etats Membres relatives au matériel électrique destiné à être employé dans certaines limites de tension ;
- Directive CEM 89/336/CEE du 3 mai 1989 concernant le rapprochement des législations des États membres relatives à la compatibilité électromagnétique, modifiée par la Directive 92/31/CEE du 28 avril 1992.

Article 3.1 a:  
Sécurité : EN 60950-1/A11 : 2004

Article 3.1 b:  
Compatibilité électromagnétique : EN 55022/A2 : 2003 class B  
EN 55024/A2 : 2003  
EN 61000-3-2/A2 : 2005  
EN 61000-3-3/A1 : 2001  
EN 301 489-1 V1.5.1  
EN 301 489-6 V1.2.1

Article 2:  
Bande de fréquences : EN 301 406:2003

Article 3.2:  
ETSI TBR 38 : 1998  
ETSI ES 203 012 : 2006

Le produit est marqué du symbole « CE » en application des directives citées ci-dessus.

Date : 18 JUIL. 2008  
Signature et titre de la personne autorisée :

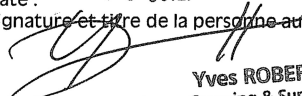
  
**Yves ROBERT**  
Group Sourcing & Supply Chain  
Sourcing Domain Director







## Informations clients

Vous trouverez dans votre guide d'utilisation toutes les informations nécessaires à l'utilisation de votre appareil.

**Pour les clients Grand Public**, qui ont acquis leur terminal dans le réseau France Telecom l'assistance technique est joignable en composant le **3900\*\***.

Le coût des appels vers cette Hot line a été revu comme suit :

(\*\*) Temps d'attente gratuit, puis prix d'une communication locale depuis une ligne fixe analogique France Telecom (1). Coût variable selon opérateur.

(1) Le prix d'une communication locale depuis une ligne fixe analogique France Télécom en métropole ou depuis le service de téléphone par internet Orange est de 0,078 €TTC par appel, puis 0,028€TTC par minute du lundi au vendredi de 8h à 19h hors jours fériés, et de 0,078 €TTC par appel, puis 0,014€TTC par minute le reste du temps.

Si l'appel est passé depuis une ligne d'un autre opérateur, consultez ses tarifs.

### **au lieu et place de :**

(\*\*) 0,34 €/min, tarif en vigueur au 01/03/2007 temps d'attente gratuit pour les abonnés d'Orange.

## Combinés sans fil supplémentaires

Le combiné sans fil SAGEM DECT peut également s'enregistrer sur d'autres bases compatibles pour des fonctions de téléphonie simple dans le cadre de la norme européenne GAP. Vous pouvez commander des combinés sans fil originaux par téléphone grâce à notre numéro gratuit :

**Téléphone : 08 00 - 94 30 10**