

GALEO[®] 4700

Téléphone - Fax - Répondeur enregistreur



France Telecom



Vous venez d'acquérir le Téléphone-Fax-Répondeur **GALEO 4700** et nous vous en remercions.

Intégrant les plus récentes innovations technologiques, cet appareil vous permet de disposer à la fois d'un téléphone, d'un répondeur enregistreur, d'un fax, d'un copieur d'appoint, d'une imprimante Minitel, d'une imprimante PC et d'un combiné sans fil (options).

Afin d'utiliser votre **GALEO 4700** efficacement et dans les meilleures conditions, nous vous conseillons de lire très attentivement cette notice qui a été rédigée spécialement à votre intention en tenant compte des suggestions et des remarques exprimées par les utilisateurs.

Votre **GALEO 4700** bénéficie d'une garantie d'un an.

Pour toute information supplémentaire sur les produits et services FRANCE TELECOM, adressez-vous à l'accueil professionnel de votre Agence Commerciale (N° vert consultable sur 3614-FT) .

LES TOUCHES DE FONCTION
DU **GALEO 4700**
SOULEVEZ CETTE PAGE

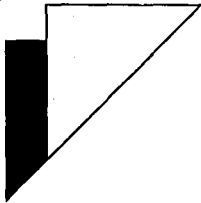

TOUCHES DE FONCTION DU GALEO 4700

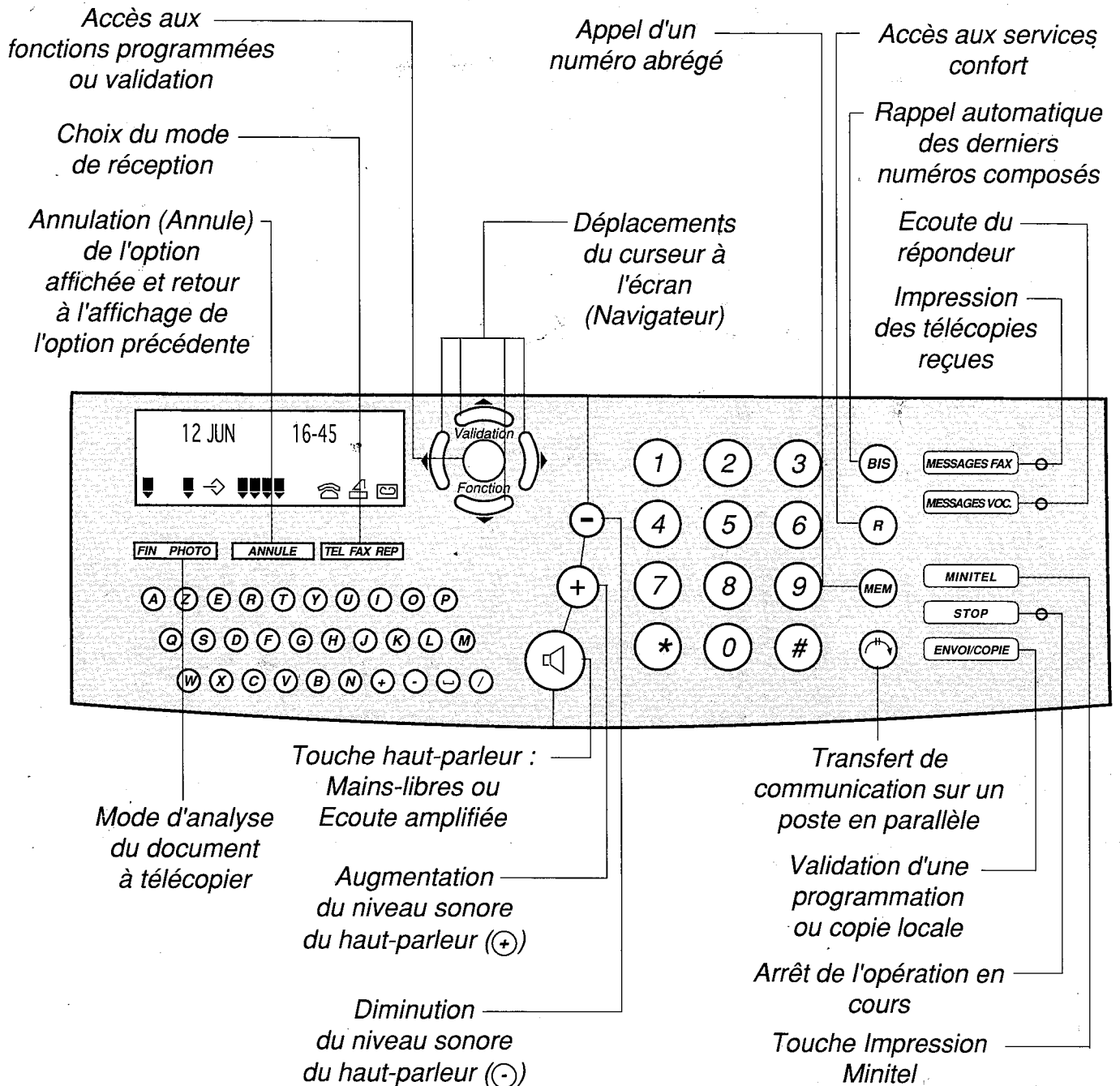

SOMMAIRE GENERAL

UTILISER VOTRE GALEO 4700

PAGE 1

METTRE EN SERVICE GALEO 4700

PAGE 5

UTILISER LE TELEPHONE

PAGE 25

UTILISER LE REPONDEUR ENREGISTREUR

PAGE 39

UTILISER LE TELECOPIEUR

PAGE 63

UN PROBLEME ? VERIFIER ...



PAGE 117

PARAMETRES TECHNIQUES



PAGE 119



UTILISER VOTRE GALEO 4700

EMETTRE DES APPELS

- Quel que soit l'état des icônes  (Téléphone),  (Fax) et  (Répondeur) affichées ou absentes, vous pouvez utiliser **GALEO 4700** pour téléphoner ou envoyer une télécopie.

RECEVOIR DES APPELS EN MODE MANUEL

- Pour sélectionner le mode de réception manuelle, appuyez sur la touche  de façon à ce que l'icône  soit affichée.
- **GALEO 4700** se comporte alors comme un poste téléphonique : lorsqu'il sonne, vous décrochez pour parler à votre correspondant.





L'icône  est affichée
et les icônes  et 
absentes.



Si vous percevez un signal télécopie (bips intermittents), appuyez sur la touche **ENVOI/COPIE** ou attendez que l'afficheur indique "RECEPTION" et raccrochez (voir chapitre RECEVOIR UNE TELECOPIE, § Mode téléphone (Manuel)).

RECEVOIR DES APPELS EN MODE AUTOMATIQUE

En mode de réception automatique, votre appareil est capable de distinguer les appels téléphoniques des appels télécopie sans intervention de votre part.

● **EN MODE RECEPTION AUTOMATIQUE** - :

Pour sélectionner ce mode, appuyez sur la touche **TEL FAX REP** de façon que les icônes  et  soient allumées. En mode  - , le répondeur est inactif, vos appels sont aiguillés automatiquement entre le téléphone et le télécopieur.



Les icônes  et  doivent être affichées.
L'icône  est éteinte.



En cas d'appel télécopie :
Votre appareil reçoit la télécopie en silence (pas de sonneries).

En cas d'appel téléphonique :
Votre appareil émet un message d'accueil pré-enregistré destiné à faire patienter votre correspondant : "Bonjour, vous êtes connecté à un téléphone-fax, veuillez patienter". Il sonne ensuite pendant 30 secondes pour vous laisser le temps de décrocher si vous le souhaitez. Au-delà de ces 30 secondes, l'appareil passe en mode télécopie (ou en répondeur si une annonce a été enregistrée).



Si, lorsque vous décrochez le combiné, aucun correspondant ne vous répond, appuyez alors sur **ENVOI/COPIE**. Il peut s'agir d'une télécopie sans identification d'appel.

● **EN MODE RECEPTION AUTOMATIQUE** - - :

Pour sélectionner ce mode, appuyez sur la touche **TEL FAX REP** de façon que les icônes ,  et  soient allumées.



Les icônes ,  et  sont affichées.

L'icône  clignote s'il n'y a pas d'annonce enregistrée.

En mode  -  - , le répondeur est actif, vos appels sont aiguillés automatiquement entre le télécopieur et le répondeur.





En cas d'appel télécopie : Votre appareil sonne et reçoit la télécopie.

En cas d'appel téléphonique : Votre appareil sonne, émet votre annonce d'accueil et enregistre le message de votre correspondant.

Remarque 1 : en mode  -  - , vous avez la possibilité de modifier le nombre de sonneries (de 2 à 5) précédant le décroché de l'appareil (voir p. 85 le § : réglage du nombre de sonneries). Vous pouvez également supprimer cette sonnerie pour ne pas être dérangé par la réception des télécopies (Fonction "27-MELODIE").

Remarque 2 : le décroché automatique n'est pas possible lorsque **GALEO 4700** imprime.

Remarque 3 : si vous prenez la communication à partir d'un second téléphone connecté sur une autre prise de la même ligne téléphonique, vous pouvez commander la réception de fax à distance à partir de ce téléphone en composant # puis la touche 7. **GALEO 4700** passera alors en mode réception télécopie. Ce téléphone doit être réglé en numérotation à fréquence musicale.

Remarque 4 : si vous prenez la communication à partir d'un second téléphone connecté sur une autre prise de la même ligne téléphonique et qu'il s'agit d'un appel vocal, vous pouvez arrêter la diffusion du message d'accueil pré-enregistré (mode  - ) ou la diffusion de l'annonce (mode  -  - ) à partir de ce téléphone en composant la touche # puis la touche 0. Ce téléphone doit être réglé en numérotation à fréquence musicale.

METTRE EN SERVICE GALEO 4700

INSTALLER GALEO 4700

PAGE 6

INSTALLER LE RUBAN ENCREUR

PAGE 8

INSTALLER LE PAPIER D'IMPRESSION

PAGE 10

INITIALISER LA DATE ET L'HEURE

PAGE 12

ADAPTER L'APPAREIL A LA LIGNE

PAGE 13

PERSONNALISER GALEO 4700

PAGE 15

ENREGISTRER ET IMPRIMER LE REPERTOIRE

PAGE 18

IMPRIMER LE GUIDE ET LES REGLAGES

PAGE 23

INSTALLER GALEO 4700

GALEO 4700 doit être placé à l'écart de toute zone de chaleur excessive (radiateur, soleil, ou endroits trop chauds et secs), et d'installation d'air conditionné. Il doit être protégé contre les vibrations, la poussière, l'humidité, les projections d'eau ou de produits, le rayonnement électromagnétique (proximité d'un téléviseur par exemple), et son accès doit être aisé (espace libre d'environ 10 cm tout autour de l'appareil).

La prise téléphonique doit se trouver à 1,50 m maximum, la prise électrique standard monophasée 220-240 V, 50-60 Hz à 2 m maximum.

En cas de coupure secteur, les fonctions téléphoniques de votre appareil sont indisponibles.

En cas d'orage important, il est recommandé de débrancher temporairement votre appareil.

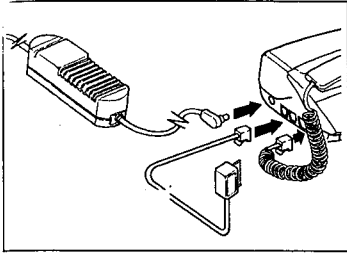

- 1 Tournez votre appareil de façon à voir sa face gauche.

La face gauche regroupe les connecteurs nécessaires à la mise en service de l'appareil.

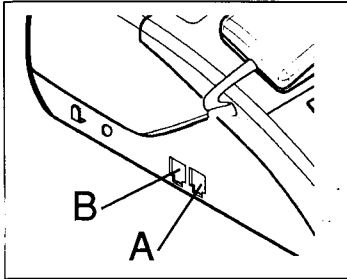

- 2 Branchez le cordon du combiné téléphonique au connecteur (A).

- 3 Branchez le cordon de ligne téléphonique au connecteur (B), d'un côté, et dans la prise téléphonique murale, de l'autre.

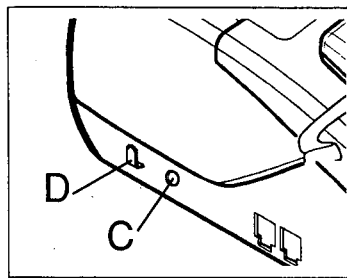

- 4 Insérez la petite fiche du bloc alimentation dans le connecteur (C): ouvrez le capot avant et le capot arrière. La petite fiche étant branchée sur le connecteur (C), faites passer le cordon derrière le passe-fil en plastique (D). Refermez les capots arrière et avant.

- 5 Branchez la fiche du cordon secteur du bloc alimentation dans une prise de courant murale aisément accessible.

Votre appareil est sous tension. L'écran affiche **VERIFIER LA DATE** si le ruban est installé. Vérifiez que ce soit bien le cas au démarrage.

INSTALLER LE RUBAN ENCREUR

L'ensemble ruban encreur permet l'impression (télécopies, copies, rapports, journaux) sur du papier normal.

Remarque : Utilisez uniquement le ruban encreur fourni par votre Agence FRANCE TELECOM. L'utilisation d'autres types de ruban encreur pourrait endommager l'appareil et annuler la garantie.

Les documents imprimés par votre appareil peuvent être lisibles par transparence sur le ruban encreur usagé : au cas où des documents présenteraient un caractère confidentiel, pensez à retirer le ruban encreur si vous devez vous séparer de votre appareil.

RUBAN ENCREUR

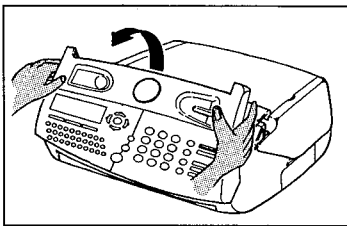

- 1 Ouvrez le capot avant, en le faisant basculer vers l'avant jusqu'au verrouillage.

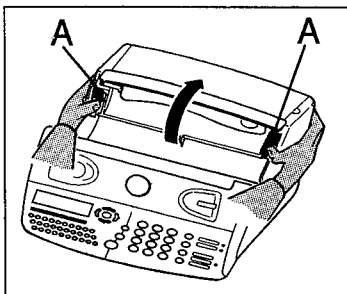

- 2 Ouvrez le capot arrière : en déverrouillant ses 2 loquets latéraux (A) puis en le basculant vers l'arrière.

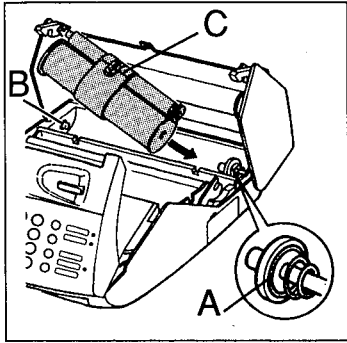

- 3 Présentez l'ensemble ruban encreur au dessus de son logement, vers l'arrière de l'appareil.
- 4 Mettez-le dans son logement, sans ôter le ruban adhésif (C) : présentez l'extrémité droite du gros rouleau sur l'axe ressort (A), puis l'autre extrémité du gros rouleau sur l'axe gauche (B).
- 5 L'ensemble ruban en place, tirez et ôtez le ruban adhésif (C).

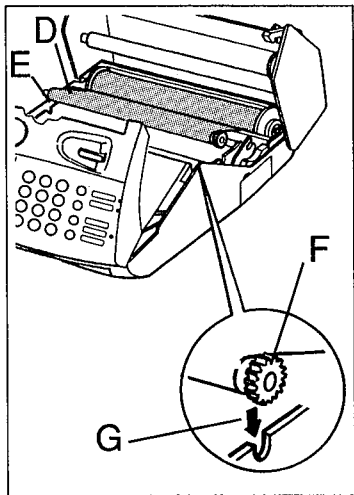

- 6 Amenez le petit rouleau de l'ensemble transfert dans son logement : placez l'axe (D) dans l'encoche (E) et l'axe du pignon (F) dans l'encoche (G).
- 7 Fermez le capot arrière en appuyant simultanément des 2 côtés, puis fermez le capot avant.

INSTALLER LE PAPIER D'IMPRESSION

La mise en place du papier d'impression est nécessaire pour pouvoir imprimer les télécopies, les copies, les rapports de communication et les journaux. En revanche, la mise en place du papier d'impression n'est pas indispensable pour recevoir des télécopies car l'appareil enregistre automatiquement dans sa mémoire les télécopies reçues.

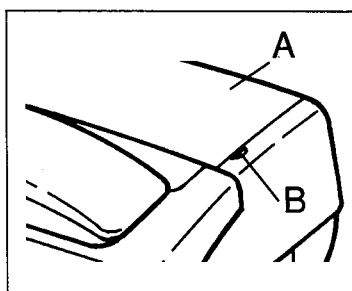

- 1 Ouvrez vers l'arrière la porte d'accès télécopie (A) en la soulevant par l'encoche (B).

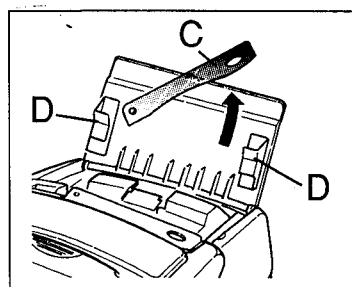

- 2 Relevez le bras support (C) et présentez une liasse de papier normal (30 feuilles maximum) entre les guides (D).

Ajustez si nécessaire le guide gauche à la largeur du papier, en le poussant latéralement.

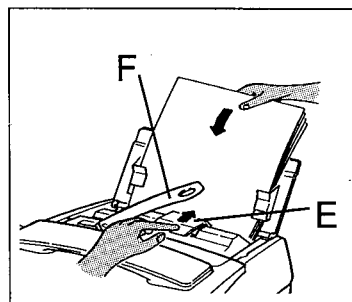

- 3 Poussez la pince (E) afin d'insérer la liasse de papier dans la réserve papier de l'appareil.

- 4 Relevez le bras support de document (F) qui facilitera l'empilage des feuilles de papier imprimé.

Remarque : nous vous conseillons un papier analogue à celui de l'échantillon joint au produit et satisfaisant les caractéristiques suivantes : format A4, grammage de 80 g/m², aspect lisse.

RETRAIT DU PAPIER D'IMPRESSION

Si vous désirez retirer le papier d'impression (feuilles A4 vierges) de votre appareil, vous ne devez pas tirer dessus directement :

- 1 Retirez, si tel est le cas, le papier imprimé (copies, fax reçus, rapports, ...) resté dans l'appareil.

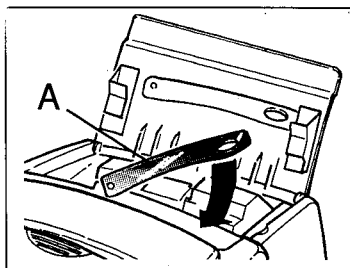

- 2 Abaissez le bras support de documents analysés (A).

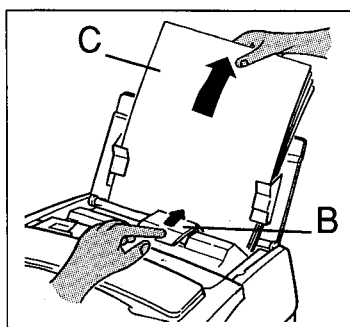

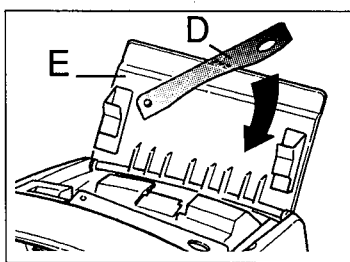

- 3 Poussez la pince (B) et tirez la liasse de papier vierge (C) vers le haut, afin de l'enlever.



- 4 Abaissez le bras support papier (D) et refermez la porte d'accès télécopie (E).

INITIALISER LA DATE ET L'HEURE

A la première mise sous tension, votre appareil vous demande de régler la date et l'heure. Après avoir saisi ces données, la date et l'heure d'émission seront transmises automatiquement à votre destinataire lorsque vous émettrez une télécopie. La date et l'heure de réception d'un fax seront également notées dans le journal de réception.

- 1** Appuyez sur la touche  , puis sur **2** , puis sur **1** , puis sur .

L'écran affiche, par exemple :

DATE/HEURE
01-01-98 00-00

- 2** Entrez la date et l'heure correctes, à l'aide du clavier numérique.

Exemple : pour le 4 décembre 1998 à 9h15, entrez :
0412980915

- 3** Appuyez sur la touche **ENVOI/COPIE** pour valider.

La date et l'heure sont enregistrées.

ADAPTER L'APPAREIL A LA LIGNE

Votre **GALEO 4700** doit être adapté au type de réseau et au mode de numérotation correspondant à votre ligne.

SELECTION DU TYPE DE RESEAU

- Si vous êtes raccordé directement au réseau public (cas d'un particulier) vous n'avez aucune manipulation à effectuer car, à la livraison, votre appareil est positionné sur RESEAU PUBLIC.
- Si vous n'êtes pas raccordé directement au réseau public (cas d'une entreprise, la plupart du temps) vous devez sélectionner le mode RESEAU PRIVE.

Réseau privé :

1 Appuyez sur la touche  puis sur (2) (4) et (1).

L'écran affiche :
241 > PRIVE

2 Appuyez sur la touche **ENVOI/COPIE**.

Réseau public :

1 Appuyez sur la touche  puis sur (2) (4) et (2).

L'écran affiche :
242 > PUBLIC

2 Appuyez sur la touche **ENVOI/COPIE** pour valider votre sélection.

SELECTION DU TYPE DE NUMEROTATION

Votre **GALEO 4700** est programmé en usine pour fonctionner en numérotation à fréquences vocales (également appelée numérotation musicale). En appelant un correspondant, si la communication ne peut s'établir, vous devez passer en numérotation décimale (DC).

Numérotation musicale :

- 1 Appuyez sur la touche  , puis sur **2** **5** et **1**.

L'écran affiche :
251 > MUSICALE

- 2 Appuyez sur la touche **ENVOI/COPIE**.

Numérotation décimale :

- 1 Appuyez sur la touche  , puis sur **2** **5** et **2**.



L'écran affiche :
252 > DECIMALE

- 2 Appuyez sur la touche **ENVOI/COPIE** pour valider votre sélection.

PERSONNALISER GALEO 4700

Cette opération permet de transmettre à vos correspondants votre numéro de téléphone ainsi que votre nom. Ces informations figureront dans l'en-tête des télécopies que vous émettrez et permettront à vos correspondants de vous identifier.

ENREGISTRER SON NUMERO DE TELEPHONE

- 1 Appuyez sur la touche  , puis 2 fois sur la touche (2), puis sur .



L'écran affiche :
NUMERO

- 2 Entrez votre numéro de téléphone à l'aide du clavier numérique.
- Appuyez sur la touche ► pour créer un espace, sur la touche ◀ pour effacer le dernier caractère, sur la touche (+) du clavier alphabétique pour insérer le signe +.
- 3 Lorsque le numéro est correct, appuyez sur la touche **ENVOI/COPIE** pour le valider.

Le numéro que vous entrez s'affiche à l'écran (20 chiffres maximum).

ENREGISTRER SON NOM

Vous pouvez, pour cette opération, obtenir toutes les lettres de l'alphabet en utilisant le clavier alphanumérique.

- 1** Appuyez sur la touche  , puis sur **2**, puis sur **3** et .

L'écran affiche :
NOM

- 2** Entrez votre nom à l'aide du clavier alphanumérique.

(20 caractères maximum).

- 3** Lorsque votre nom est correct, appuyez sur la touche **ENVOI/COPIE** pour valider.

SELECTIONNER LA MELODIE D'APPEL OU SUPPRIMER LA SONNERIE

Lorsqu'un correspondant vous appelle, votre appareil émet une mélodie. Vous pouvez choisir la mélodie et régler son niveau sonore.

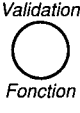
1 Appuyez sur la touche  puis sur (2), puis sur (7).

L'écran affiche :
27>MELODIE

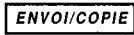
2 Appuyez sur la touche  pour valider.

Votre appareil émet la **mélodie** programmée et affiche son numéro.



3 Sélectionnez la mélodie désirée à l'aide des touches ▼ et ▲, parmi les 5 options proposées.

L'écran affiche :
MELODIE N°1, N°2, N°3 ou N°4, ou SANS SONNERIE, selon votre choix.

4 Réglez éventuellement le niveau sonore à l'aide des touches (+) et (-).

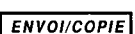
Quatre niveaux sonores sont possibles.



5 Lorsque la mélodie et son niveau sonore vous conviennent, appuyez sur la touche  pour valider votre choix.

Remarque : si vous avez sélectionné la position "**SANS SONNERIE**", l'icône  clignote (sauf en réception  - ).

ENREGISTRER ET IMPRIMER LE REPERTOIRE

Le répertoire vous permet de mémoriser 50 correspondants (téléphone ou télécopie) qui peuvent être appelés de manière abrégée, par leur numéro d'enregistrement (de 00 à 49), ou par leur touche alphabétique associée (pour les 26 premiers numéros abrégés de 00 à 25).

ENREGISTRER UN CORRESPONDANT

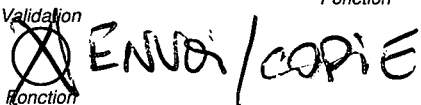
- 1 Appuyez sur les touches    et 

L'écran affiche :
NOM

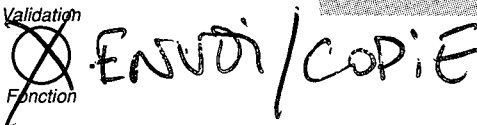
- 2 Entrez le nom de votre correspondant à l'aide du clavier alphabétique et validez par 

L'écran affiche :
TEL

- Utilisez la touche ◀ pour corriger, si nécessaire.

3 Entrez le numéro (téléphone ou fax) de votre correspondant :

- Sur certains PABX, n'oubliez pas d'insérer une pause de tonalité intermédiaire avec la touche  du clavier alphabétique après le préfixe 0 par exemple. (Cette touche, signalée par un "/" sur l'affichage, permet de marquer une pause avant l'envoi des chiffres suivants).

- Utilisez la touche  pour corriger, si nécessaire.

Le numéro s'affiche à l'écran (30 chiffres maximum).

4 Valider en appuyant sur la touche

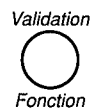

L'appareil vous propose alors d'associer une annonce vocale qui sera restituée lorsque vous appellerez ce correspondant à partir du répertoire.

Si vous ne désirez pas enregistrer de mémo vocal, appuyez sur



et  : votre premier

correspondant a été enregistré.

L'écran affiche :
1 MEMO VOCAL
2>SANS MEMO

Pour enregistrer les autres correspondants, recommencez les opérations depuis le début.

- 5 Si vous désirez associer un mémo vocal : appuyez sur les touches ▲

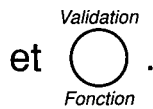





L'écran affiche :
**DECROCHER SVP
ANNONCE**

- 6 Décrochez votre combiné et enregistrez votre message ; par exemple "DUPONT" et raccrochez. Appuyez sur .

Votre correspondant est enregistré dans le répertoire.

MODIFIER OU CONSULTER UN CORRESPONDANT DU REPERTOIRE

- 1 Appuyez sur , ,  et .

L'écran affiche :
**MODIFIER
>DUPONT**

- 2 Tapez les premières lettres du nom du correspondant ; par exemple pour MARTIN, tapez M, A ... ou parcourez le répertoire à l'aide des touches ▼ et ▲ pour afficher le correspondant désiré (ordre alphabétique), et validez par .

L'écran affiche :
**MODIFIER MA
>MARTIN**

- 3 Modifiez le nom à l'aide du clavier et validez par .

L'écran affiche :
**TEL
1234567899_**

- 4 Modifiez le numéro et validez par .

L'écran affiche :
**NUMERO ATTR
1**

- 5 Modifiez éventuellement le numéro d'enregistrement attribué et validez

par  .
Validation
Fonction





L'écran affiche :
1 MEMO VOCAL
2>SANS MEMO

- 6 Vous pouvez aussi modifier ou supprimer le mémo vocal.

- 7 Validez votre modification par  .
Validation
Fonction

et appuyez sur .

SUPPRIMER UN CORRESPONDANT DU REPERTOIRE

- 1 Appuyez sur , ,  et  .
Validation Fonction Validation Fonction

L'écran affiche :
SUPPRIMER
>DUPONT

- 2 Tapez les premières lettres du nom du correspondant ; par exemple pour MARTIN, tapez M, A ... ou parcourez le répertoire à l'aide des touches ▼ et ▲ pour afficher le correspondant désiré (ordre alphabétique), et validez par

 .
Validation
Fonction

L'écran affiche :
CONFIRMER
VALIDER <ENVOI>

- 3 Confirmez la suppression en appuyant sur .

IMPRIMER LE REPERTOIRE

Le répertoire contient les numéros des correspondants que vous avez déjà enregistrés. Il comprend, pour chaque correspondant enregistré : le nom par ordre alphabétique, le numéro complet du correspondant, son numéro abrégé 2 chiffres et la touche alphabétique qui lui est associée (touche alphabétique associée automatiquement aux 26 premiers numéros abrégés (00 à 25)).

Le répertoire peut désigner jusqu'à 50 correspondants, les numéros abrégés allant de 00 à 49. Chaque numéro de correspondant enregistré peut être soit un numéro de téléphone, soit un numéro de télécopie.

1 Appuyez sur les touches  ,
①, ② et **ENVOI/COPIE**.

L'écran affiche :
****IMPRESSION****
REPertoire

Le répertoire s'im-
prime

Pensez à installer du papier d'impression dans votre appareil avant de lancer l'impression du répertoire.

IMPRIMER LE GUIDE ET LES REGLAGES

IMPRIMER LE GUIDE

Le guide définit les accès aux fonctions programmées de votre appareil. Il s'agit d'une synthèse de toutes les fonctions programmées de votre **GALEO 4700**.

Il précise pour chaque fonction : le numéro associé à la fonction, l'affichage généré sur l'écran, l'opération réalisée par la fonction.

- 1 Installez du papier d'impression (voir p.10 le § : installer le papier d'impression).

- 2 Appuyez sur la touche  puis sur **5**, puis sur **1** et appuyez sur la touche **ENVOI/COPIE** pour valider la commande.



L'écran affiche :
51>GUIDE

L'écran affiche :
****IMPRESSION****
GUIDE

Le guide s'imprime.

IMPRIMER LES REGLAGES

La liste des réglages est l'ensemble des réglages que vous avez programmés ou non. Ces réglages définissent le mode de fonctionnement de l'appareil à l'instant présent et peuvent être modifiés s'ils ne vous conviennent pas.

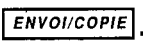
1 Appuyez sur les touches ,
,  et .

L'écran affiche :
****IMPRESSION****
REGLAGES

Votre appareil imprime
la liste des **réglages**
programmés.

UTILISER LE TELEPHONE

TELEPHONER AVEC LE COMBINE

PAGE 26

TELEPHONER EN MAINS LIBRES

PAGE 29

TELEPHONER A PARTIR DU REPERTOIRE

PAGE 30

RAPPELER LES DERNIERS NUMEROS COMPOSES

PAGE 32

REPONDRE A UN APPEL

PAGE 34

TRANSFERER LA CONVERSATION

PAGE 35

TOUCHES SPECIALES R,# ET *

PAGE 36

UTILISER UN TELEPHONE SANS FIL (OPTION)

PAGE 37

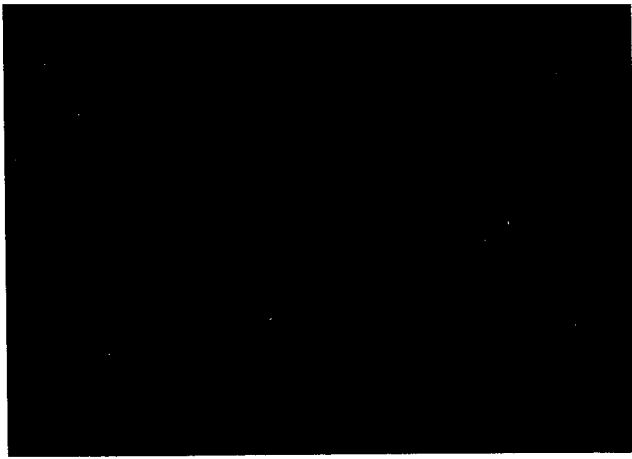

LES TOUCHES ET VOYANTS
DU TELEPHONE
SOULEVEZ CETTE PAGE

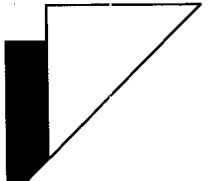

TOUCHES ET VOYANTS DU TELEPHONE

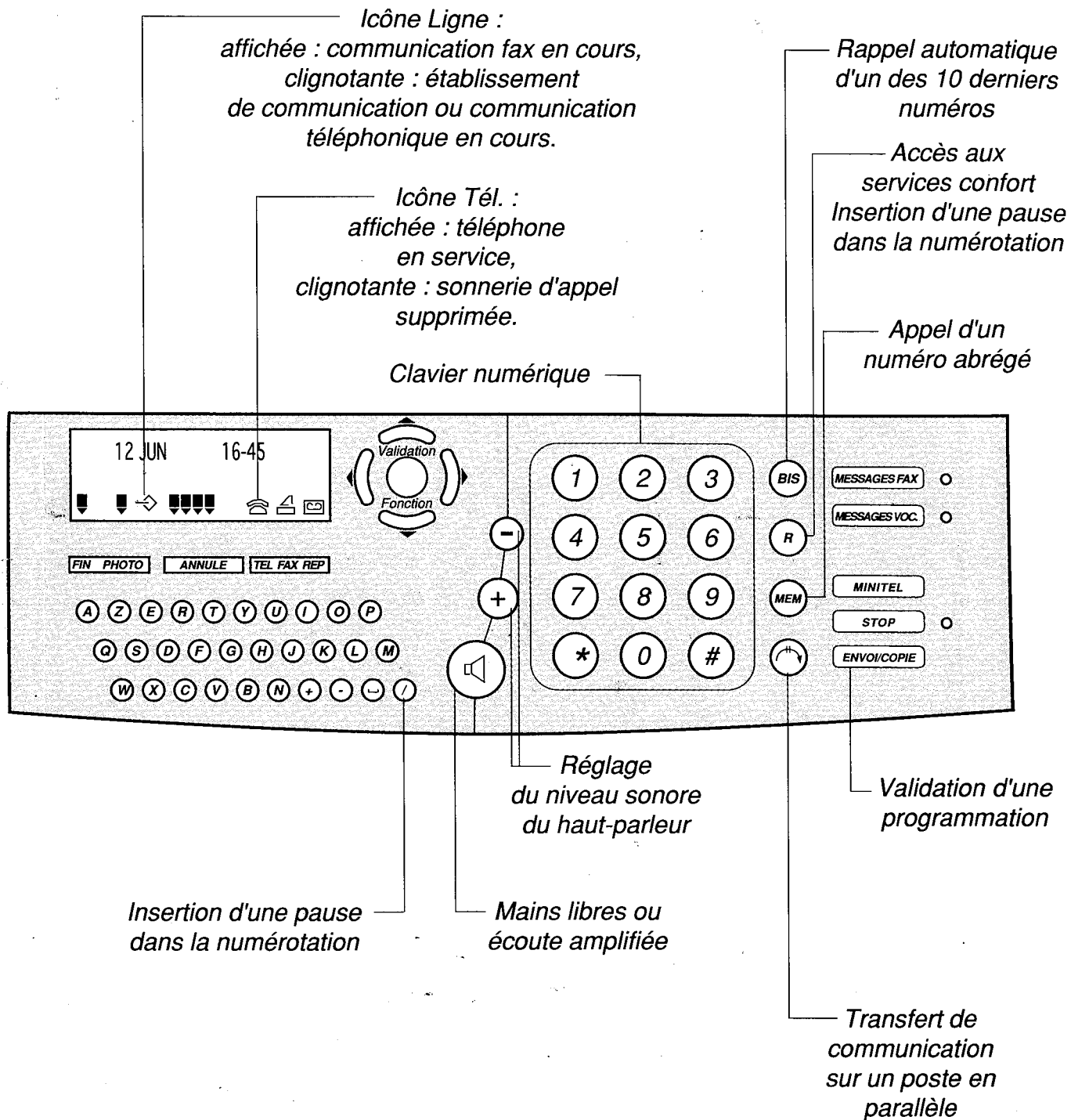

TELEPHONER AVEC LE COMBINE





- 1 Décrochez le combiné.
 - 2 Composez le numéro de votre correspondant.
- Vous pouvez également utiliser le répertoire si vous avez déjà enregistré le numéro de votre correspondant (voir p. 30 le § : téléphoner à partir du répertoire).

L'écran affiche :
EN LIGNE

L'écran affiche le
numéro que vous
composez, puis le
chronomètre se
déclenche après 10 s.

UTILISER LE HAUT-PARLEUR

En cours de communication, vous pouvez activer le haut-parleur pour permettre à votre entourage d'entendre votre correspondant.

- 1 La communication avec votre correspondant étant établie, appuyez sur la touche  pour activer l'écoute amplifiée.
- 2 Réglez, si nécessaire, le niveau sonore du haut-parleur avec les touches  et .
- 3 Coupez, si nécessaire, le haut-parleur en appuyant à nouveau sur la touche .

MODE SECRET

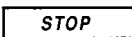

En cours de communication (avec le combiné ou en "mains libres"), vous pouvez communiquer avec votre entourage sans que le correspondant ne vous entende. Pour cela, vous devez activer le mode SECRET:

- 1 Appuyez sur la touche  .
- 2 Pour reprendre la conversation avec votre correspondant, appuyez à nouveau sur la touche  .

L'écran affiche :
SECRET

PASSER EN "MAINS LIBRES"

En cours de communication combiné décroché, vous voulez passer en "mains libres" :

- 1 Appuyez et **maintenez** appuyée la touche  .
- 2 Raccrochez le combiné.
- 3 Relâchez la touche  .
- 4 Appuyez sur la touche  pour raccrocher.

L'écran affiche :
MAINS LIBRES
pendant quelques instants.

Vous pouvez poursuivre la conversation en "mains libres".

La date et l'heure s'affichent.

DUREE DE COMMUNICATION

Certaines professions ont besoin de mesurer leur temps de communication. Il ne s'agit donc pas ici d'un temps **Télécom** correspondant à des unités téléphoniques facturées par **FRANCE TELECOM**, mais d'un temps d'activité téléphonique personnel.

Lorsque vous passez un appel, le chronomètre se déclenche et le temps s'affiche automatiquement quelques secondes après avoir composé le numéro de votre correspondant.

Lorsque vous recevez un appel, le chronomètre se déclenche et le temps s'affiche automatiquement quand vous prenez l'appel.

TELEPHONER EN "MAINS LIBRES"

GALEO 4700 vous permet de converser avec vos correspondants sans décrocher le combiné : vous êtes libre de vos gestes, vous pouvez faire participer votre entourage à la conversation.

● VOUS APPELEZ



1 Appuyez sur la touche  jusqu'à l'obtention de la tonalité.

L'icône **Ligne clignote**, l'écran affiche :
MAINS LIBRES

2 Composez le numéro de votre correspondant.

L'écran affiche successivement le **numéro** puis le **chronomètre** après 10 s.

3 Parler sans décrocher à la réponse de votre correspondant.

Appuyez sur les touches  et  pour régler le niveau sonore.

4 Appuyez sur la touche  pour raccrocher.

La date et l'heure s'affichent.

● VOUS RECEVEZ UN APPEL

Appuyez sur la touche .

L'écran affiche :
MAINS LIBRES
suivi du **chronomètre**.

TELEPHONER A PARTIR DU REPERTOIRE



Pour appeler un correspondant à partir du répertoire, vous devez d'abord enregistrer son numéro dans le répertoire. Après enregistrement, vous pouvez, soit l'appeler par son numéro abrégé, par son nom, par la touche alphabétique associée, soit le chercher dans le répertoire.

RECHERCHE D'UN CORRESPONDANT DANS LE REPERTOIRE

- 1 Entrez au clavier alphanumérique les premières lettres du nom recherché.
- Les touches ▼ et ▲ permettent d'affiner la recherche à partir des premières lettres entrées.
- 2 Pour appeler le correspondant affiché, appuyez sur la touche .
- 3 Lorsque vous entendez votre correspondant, décrochez le combiné ou parlez en mains libres.

Vous entendez le mémo vocal (que vous avez éventuellement enregistré), puis le haut-parleur est activé et le numéro du correspondant se compose.





APPEL D'UN CORRESPONDANT PAR TOUCHE ALPHABETIQUE ASSOCIEE

- 1 Appuyez sur la touche  et sur la touche lettre associée.
- 2 Appuyez sur la touche  ou décrochez votre combiné.

L'écran affiche par exemple :
VERS C
>DUPONT

Le haut parleur est activé et le n° du correspondant se compose

APPEL D'UN CORRESPONDANT PAR SON NUMERO ABREGE

- 1 Appuyez sur la touche  et composez le numéro abrégé de votre correspondant (exemple :   ).
- 2 Décrochez le combiné ou appuyez sur la touche .

L'écran affiche par exemple :
VERS 01
>DUPONT

Vous pouvez si vous le désirez imprimer le répertoire afin de connaître son contenu. Pour cela, installez du papier d'impression (voir p.10 le chapitre : INSTALLER LE PAPIER D'IMPRESSION), appuyez ensuite sur la touche

Validation





Fonction

, puis sur , puis sur , et lancez l'impression avec la touche

ENVOI/COPIE

RAPPELER LES DERNIERS NUMEROS COMPOSES

RAPPEL DU DERNIER NU- MERO COMPOSE



- 1 Décrochez le combiné ou appuyez sur la touche .
- 2 Appuyez sur la touche .

L'écran affiche :
EN LIGNE ou
MAINS LIBRES

Le **dernier numéro
composé** s'affiche.

*Si le **dernier numéro composé** comporte un préfixe, cette opération peut ne pas fonctionner correctement sur certains centraux téléphoniques. Dans ce cas, composez de préférence le préfixe puis attendez la tonalité intermédiaire, avant d'appuyer sur la touche .*

RAPPEL D'UN DES DIX DERNIERS NUMEROS COMPOSES

- 1 Appuyez sur la touche .
- 2 Consultez la liste des dix derniers numéros composés à l'aide des touches ▼ et ▲ ou en appuyant de manière répétée sur la touche  jusqu'à l'obtention du numéro désiré.
- 3 Décrochez le combiné ou appuyez sur la touche .

Le numéro désiré s'affiche.

REPONDRE A UN APPEL

1 Votre appareil sonne.

L'écran affiche :
APPEL ENTRANT

2 Décrochez votre combiné ou appuyez sur la touche  et parlez avec votre correspondant.

L'écran affiche :
EN LIGNE ou
MAINS LIBRES.

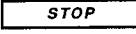
● Vous pouvez, à tout moment, utiliser l'écoute amplifiée (en appuyant sur la touche ) ou le mode secret (touche ), si vous le désirez.

3 Lorsque la conversation se termine, raccrochez le combiné ou appuyez sur la touche .

TRANSFERER LA CONVERSATION

En cours de communication, vous pouvez à tout moment interrompre votre conversation et la poursuivre sur un autre poste installé, par exemple, dans une autre pièce et raccordé à la même ligne téléphonique.

1 Prévenez votre correspondant.

Votre correspondant ne vous entendra plus, le temps pour vous de rejoindre l'autre téléphone.



2 Appuyez sur la touche .

*L'écran affiche :
EN LIGNE*

3 Raccrochez le combiné.

Votre appareil «garde» la ligne au lieu de la libérer immédiatement.

4 Décrochez l'autre poste téléphonique, puis poursuivez votre conversation.

Après appui sur la touche , si vous ne raccrochez pas avant 4 secondes, l'appui sur la touche  est sans effet.

Après avoir raccroché le premier poste, si vous mettez plus de 25 secondes pour décrocher le second poste, la communication est coupée.

TOUCHES SPECIALES R, # ET *

ACCES AUX SERVICES CONFORT

FRANCE TELECOM met à la disposition de ses clients divers services CONFORT accessibles par abonnement. Les touches R, # et * permettent d'utiliser certains de ces services. Pour pouvoir en bénéficier, adressez-vous à votre agence France Télécom, qui vous donnera tous les renseignements utiles sur ces services (14, appel gratuit, ou 3614- FT- sur votre Minitel).

COMMUNICATION AVEC UN SERVEUR

Si votre appareil fonctionne en numérotation décimale (DC), vous pouvez, en cours de communication, passer en numérotation musicale (appelée aussi fréquence vocale, FV) en appuyant sur la touche (*). Il vous est alors possible d'envoyer une séquence en fréquence vocale vers un serveur ou vers un appareil interrogeable à distance (par exemple, un répondeur).

TRANSFERT D'APPEL SUR RESEAU PRIVE

Si votre appareil est raccordé à un réseau privé (cas d'une entreprise la plupart du temps), la touche (R) permet généralement d'effectuer un transfert d'appel (reportez-vous, si nécessaire, à la documentation de l'autocommutateur auquel vous êtes relié).

UTILISER UN TELEPHONE SANS FIL (OPTION)

Votre **GALEO 4700** peut être utilisé avec un téléphone sans fil.

Pour cela, vous devez vous procurer dans votre agence France Télécom le kit téléphone sans fil (option).



UTILISER LE REPONDEUR ENREGISTREUR

UTILISER LE REPONDEUR	PAGE 40
CHOISIR LE MODE DU REPONDEUR	PAGE 41
ACTIVER LE REPONDEUR ENREGISTREUR	PAGE 43
ENREGISTRER LES ANNONCES	PAGE 44
ECOUTER LES MESSAGES	PAGE 47
ENREGISTRER UN CODE D'APPEL PRIVILEGIE	PAGE 50
ACTIVER LE CODE D'APPEL PRIVILEGIE	PAGE 51
REPENDRE UNIQUEMENT A DES APPELS PRIVILEGIES	PAGE 52
FILTRE SES COMMUNICATIONS	PAGE 53
ENREGISTRER UNE CONVERSATION TELEPHONIQUE	PAGE 55
DEPOT D'UN MESSAGE LOCAL (MEMO)	PAGE 56
ENREGISTRER UN CODE D'INTERROGATION	PAGE 57
ECOUTER LES MESSAGES A DISTANCE	PAGE 59
MODIFIER L'ANNONCE D'ACCUEIL A DISTANCE	PAGE 61
METTRE EN SERVICE VOTRE REPONDEUR A DISTANCE	PAGE 62

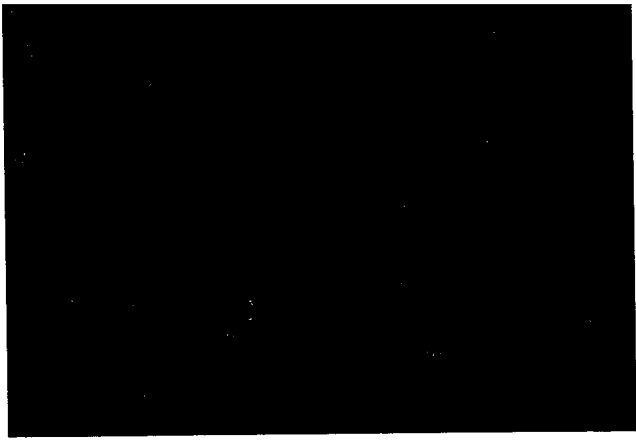

LES TOUCHES ET VOYANTS
DU **REPONDEUR**
SOULEVEZ CETTE PAGE

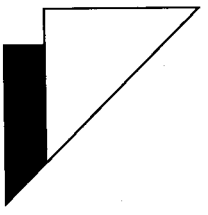

TOUCHES ET VOYANTS DU REPONDEUR ENREGISTREUR

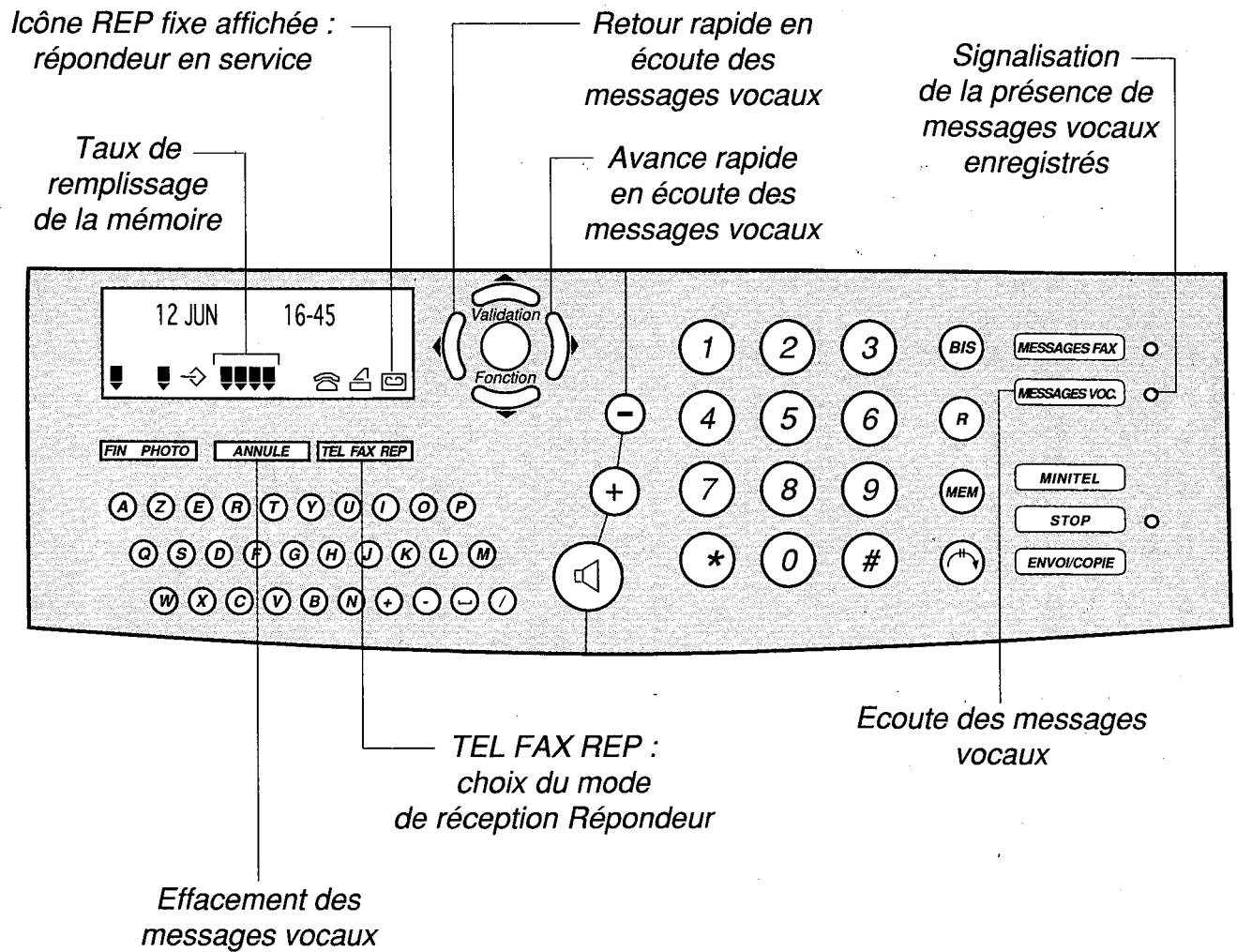

UTILISER LE REPONDEUR

Le répondeur enregistreur du **GALEO 4700** bénéficie d'une mémoire statique d'une capacité de 20 minutes d'enregistrement. Il n'a donc pas besoin de cassette.

Effacez régulièrement les messages reçus pour ne pas saturer la mémoire de votre répondeur sinon (vos messages sont systématiquement sauvegardés) il ne pourrait plus enregistrer de nouveaux messages.

En cas de saturation de la mémoire du répondeur, l'appareil est dans l'état suivant :

- l'icône  clignote,
- le message "MEMOIRE PLEINE" s'affiche,
- le voyant "Alarme" est allumé.

Pour utiliser le répondeur, vous devrez au préalable avoir enregistré vos annonces d'accueil.



Remarque : La mémoire de votre **GALEO 4700** est également utilisée pour l'enregistrement des mémos et annonces vocales (annonces répondeur, mémos vocaux, annonces vocales associées aux noms du répertoire) ainsi que pour l'enregistrement des télécopies reçues.

CHOISIR LE MODE DU REPONDEUR

Vous pouvez choisir votre mode répondeur :

- **Enregistreur** : pour enregistrer les messages vocaux de vos correspondants.
- **Simple** : pour donner une information à vos correspondants (vous ne voulez pas enregistrer de messages vocaux).

MODE REPONDEUR ENREGISTREUR

1 Appuyez sur les touches  ,
 ,
4 , **5** .

2 Appuyez sur la touche **ENVOI/COPIE** .

3 Choisissez ENREGISTREUR (à l'aide des touches ▼ ou ▲) et appuyez sur **ENVOI/COPIE** .

L'écran affiche :
45>TYPE REPOND

L'écran affiche :
451>ENREGISTREUR
452 REP SIMPLE

Si l'annonce **ENREGISTREUR** n'est pas enregistrée, l'appareil émet 3 bips et l'écran affiche :
PAS D'ANNONCE

MODE REPONDEUR SIMPLE

- 1 Appuyez sur les touches  ,
 ,  .
- 2 Appuyez sur la touche  .
- 3 Choisissez REP SIMPLE (à l'aide des touches ▼ ou ▲) et appuyez sur  .

L'écran affiche :
45>TYPE REPOND

L'écran affiche :
451>ENREGISTREUR
452 REP SIMPLE

Si l'annonce **SIMPLE**
n'est pas enregistrée,
l'appareil émet 3 bips
et l'écran affiche :
PAS D'ANNONCE

ACTIVER LE REPONDEUR ENREGISTREUR

MISE EN SERVICE

- 1 Appuyez sur la touche **TEL FAX REP** (une ou plusieurs fois) afin d'afficher l'icône .

L'icône  clignote s'il n'y a pas d'annonce correspondante au mode répondeur choisi précédemment.

MISE HORS SERVICE

- 1 Appuyez sur la touche **TEL FAX REP**.

L'icône  disparaît.

ENREGISTRER LES ANNONCES

Le répondeur fonctionne selon 2 modes :

- **répondeur enregistreur**,
- **répondeur simple** (pas d'enregistrement de messages).

A chacun de ces modes correspond une annonce.

ENREGISTREMENT DE L'ANNONCE REPONDEUR ENREGISTREUR

- 1 Vérifiez que le mode ENREGISTREUR a été sélectionné (voir p.41 le chapitre : CHOISIR LE MODE DE REPONDEUR).

- 2 Appuyez sur les touches  ,

 ,  ,  , **ENVOI/COPIE** .

- 3 décrochez le combiné et parlez d'une voix claire et audible.

L'écran affiche :
DECROCHER SVP

L'écran affiche :
ENREGISTRER suivi
de la durée d'enregist-
rement.

Exemple d'annonce : *bonjour, vous êtes bien chez Monsieur et/ou Madame X, vous pouvez laisser un message après le bip sonore ou envoyer une télécopie à ce même numéro, merci.*

4 Raccrochez, votre annonce est diffusée automatiquement.

● Pour ré-écouter votre annonce, appuyez sur les touches  ,

4, **2**, **1**, **ENVOI/COPIE**.

● Pour modifier votre annonce, recommencez depuis **2**.

ENREGISTREMENT DE L'ANNONCE REPONDEUR SIMPLE

1 Vérifiez que le mode SIMPLE a été sélectionné (voir p. 41 le chapitre : CHOISIR LE MODE DE REPONDEUR).

2 Appuyez sur les touches  ,

4, **1**, **2**, **ENVOI/COPIE**.

3 décrochez le combiné et parlez d'une voix claire et audible.

L'écran affiche :
DECROCHER SVP

L'écran affiche :
ENREGISTRER suivi de la durée d'enregistrement.

Exemple d'annonce : bonjour, vous êtes bien en contact avec la société Y, nos bureaux sont ouverts de 10h à 17h sans interruption.

4 Raccrochez, votre annonce est diffusée automatiquement.

● Pour ré-écouter votre annonce, appuyez sur les touches , **4**, **2**, **2**, **ENVOI/COPIE**.

● Pour modifier votre annonce, recommencez depuis **2**.

EFFACEMENT DE L'ANNONCE

● Procédez comme pour l'enregistrement d'une annonce en raccrochant sans enregistrer une nouvelle annonce.

L'annonce correspondant au mode de répondeur choisi précédemment est effacée (voir p. 41 le chapitre : CHOISIR LE MODE DE REPONDEUR).

ECOUTER LES MESSAGES

GALEO 4700 permet à vos correspondants de vous laisser des messages d'une durée maximum de 90 secondes. Passé ce délai, la communication sera interrompue.

VOUS AVEZ RECU DES MESSAGES

Vous avez reçu des messages lorsque le témoin lumineux **MESSAGES VOC.** clignote.

Appuyez sur la touche **MESSAGES VOC.** pour les écouter.

● **SUSPENDRE L'ECOUTE DES MESSAGES**

Appuyez à nouveau sur la touche **MESSAGES VOC.** pour **suspendre** ou **relancer** l'écoute.

*Lors de l'appui sur la touche **MESSAGES VOC.**, le nombre de messages reçus s'affiche, puis pour chaque message, pendant son écoute, s'affichent la date et l'heure de son arrivée.*

*L'écran affiche : **PAUSE.** Vous disposez de 30 secondes pour relancer l'écoute.*

● **REECOUTER LE MESSAGE EN COURS**

Appuyez sur la touche ◀.

● **REECOUTER LE MESSAGE PRECEDENT**

Appuyez 2 fois sur la touche ◀.

● **PASSER AU MESSAGE SUIVANT**

Appuyez sur la touche ▶.

● **REECOUTER TOUS LES MESSAGES**

Appuyez sur la touche MESSAGES VOC..



● **EFFACER UN MESSAGE**

Appuyez sur la touche ANNULE pendant l'écoute du message.

● **ARRETER L'ECOUTE DES MESSAGES**

Appuyez sur la touche STOP.

- **EFFACER TOUS LES MESSAGES (si tous les messages ont été écoutés)**

Appuyez sur la touche , puis sur la touche .

- **SAUVEGARDER TOUS LES MESSAGES**

La sauvegarde est automatique.

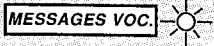
Tous les messages écoutés et non effacés sont sauvegardés : le voyant  est allumé fixe.

SATURATION DE LA MEMOIRE DE RECEPTION

- Lorsqu'il y a trop de messages vocaux enregistrés, l'appareil est saturé et ne peut plus enregistrer de messages vocaux supplémentaires.
- Il faut alors écouter et effacer les messages vocaux et/ou imprimer les télécopies reçues pour vider la mémoire.

*L'icône  clignote et l'écran affiche : **MEMOIRE PLEINE***



Le voyant "Alarme" est allumé.

ENREGISTRER UN CODE D'APPEL PRIVILEGIE

Si vous ne souhaitez répondre qu'à certains appels (la nuit par exemple), **GALEO 4700** ne sonnera que pour les appels des correspondants auxquels vous aurez donné le code d'appel privilégié. Les autres correspondants pourront vous laisser un message sur votre répondeur sans que vous soyez dérangé ni par la sonnerie, ni par le haut parleur lors de l'enregistrement du message.

Vous devrez au préalable avoir enregistré et activé ce code et avoir activé le répondeur (l'icône  est allumée).

- 1** Appuyez successivement sur les

touches  ,  , .

Validation
Fonction

L'écran affiche :
47>CODE PRIVIL

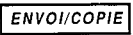
- 2** Appuyez sur la touche .

L'écran affiche :
CODE 0000 ou
l'ancien code

- 3** Composez un code à **4 chiffres différent du code d'interrogation.**

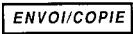
- 4** Appuyez sur la touche .

● **CHANGER LE CODE**

Refaites les séquences **1** à **4** en composant votre nouveau code.

ACTIVER LE CODE D'APPEL PRIVILEGIE

MISE EN SERVICE

- 1 Appuyez sur les touches  ,
④, ⑧.
- 2 Appuyez sur la touche **ENVOI/COPIE**, la
valeur actuelle du paramètre
s'affiche. Appuyez éventuellement
sur la touche ▲ pour choisir AVEC.
- 3 Validez votre choix par **ENVOI/COPIE**.

L'écran affiche :
48>ACCES PRIVIL

L'écran affiche :
481 AVEC
482>SANS

L'icône  clignote.

MISE HORS SERVICE

- 1 Votre appareil étant au repos,
refaites les séquences **1** et **2**.
La valeur actuelle du paramètre
s'affiche. Appuyez éventuellement
sur la touche ▼ pour choisir SANS.
- 2 Validez votre choix par **ENVOI/COPIE**.

L'écran affiche :
481>AVEC
482 SANS

REPONDRE UNIQUEMENT A DES APPELS PRIVILEGIES

Vous devez au préalable avoir enregistré et activé un **code d'appel privilégié** (l'icône ☎️ clignote), l'avoir transmis à vos correspondants et avoir activé le répondeur (l'icône 📞 est allumée).

RECEVOIR UN APPEL PRIVILEGIE

- 1 Votre correspondant doit d'abord composer votre numéro de téléphone.
 - 2 Dès le décroché de votre appareil, il doit appuyer sur la touche (*) de son clavier et composer votre code d'appel privilégié.
- Quand vous entendez la sonnerie d'appel privilégié, vous disposez de 30 secondes pour décrocher.

Pour que l'accès privilégié fonctionne, votre correspondant doit appeler à partir d'un téléphone configuré en mode de numérotation fréquence vocales.

Au delà, l'annonce d'accueil sera rediffusée, invitant votre correspondant à laisser un message ou vous envoyez une télécopie.

Remarque : si votre correspondant ne compose pas votre code d'appel privilégié, il pourra vous laisser un message sur le répondeur sans que vous soyez dérangé ni par la sonnerie ni par le haut-parleur lors de l'enregistrement du message.

FILTRER SES COMMUNICATIONS





En position **mode répondeur enregistreur**, vous écoutez sur le haut-parleur les messages que votre répondeur est en train d'enregistrer.

● POUR PARLER A VOTRE CORRESPONDANT

Décrochez le combiné ou appuyez sur la touche .

Pour interrompre la communication, raccrochez le combiné ou appuyez sur la touche haut-parleur.

● ACTIVER LE FILTRAGE

- 1 Vous souhaitez entendre les messages. Votre appareil étant au repos, appuyez successivement sur les touches  Validation, puis , , .

L'écran affiche :
46>FILTRAGE

- 2 Appuyez sur la touche **ENVOI/COPIE**.

L'écran affiche :
461>AVEC
462 SANS



● DESACTIVER LE FILTRAGE

Vous ne souhaitez pas entendre les messages en cours d'enregistrement.

- 1 Appuyez successivement sur les touches , puis (4), (6), (2).

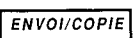
L'écran affiche :
461 AVEC
462>SANS

- 2 Validez par .

Remarque 1 : durant l'enregistrement du message, sans filtrage, l'appui sur la touche  vous permet d'entendre le message. Que vous soyez avec ou sans filtrage, les touches  et  vous permettent de régler le volume sonore.

Remarque 2 : si le code d'appel privilégié est activé, il n'y a plus de filtrage : il faut alors appuyer sur la touche  pour écouter le message en cours d'enregistrement.

ENREGISTRER UNE CONVERSATION TELEPHONIQUE

Vous êtes en communication téléphonique au combiné téléphonique ; vous pouvez enregistrer sur votre répondeur tout ou partie de votre conversation.

Appuyez successivement sur la

touche , puis sur la touche

MESSAGES VOC.

Votre conversation est enregistrée.

● **POUR ARRETER L'ENREGIS- TREMENT**

Appuyez sur la touche **STOP**.

Remarque : L'enregistrement de la conversation n'est pas possible en mode de conversation en mains libres.

DEPOT D'UN MESSAGE LOCAL (MEMO)

Un mémo est un message que vous enregistrez en local sur votre répondeur. Ce message peut être destiné à vos proches ou vos collaborateurs. Il peut également faire office de "pense-bête".

● **POUR ENREGISTRER CE MESSAGE**

1 Appuyez successivement sur la

touche , puis sur la touche

MESSAGES VOC.

L'écran affiche :
**DECROCHER SVP
MEMO**

2 décrochez le combiné et parlez.

L'écran affiche :
**ENREGISTRER et
la durée d'enregistre-
ment restante en
secondes.**



3 Raccrochez votre combiné pour arrêter l'enregistrement.

ENREGISTRER UN CODE D'INTERROGATION

Le **code d'interrogation** vous permet :

- **d'interroger à distance votre répondeur** (consultation à distance des messages vocaux), (voir chapitre : UTILISER LE REPONDEUR ENREGISTREUR, p.59 le § : écouter les messages à distance),
- **d'interroger à distance votre répondeur-fax** (consultation à distance des messages fax reçus en mémoire), (voir chapitre : UTILISER LE TELECOPIEUR, p. 97 le § : imprimer les messages fax à distance).

A la livraison le code d'interrogation est 0000. Pour permettre l'interrogation à distance, vous devez entrer un code d'interrogation différent de 0000.

- 1 Appuyez sur les touches  ,
, .

L'écran affiche :
28>CODE INTERRO

- 2 Appuyez sur la touche .

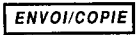

- 3 Composez un code à **4 chiffres** avec les touches du clavier.

Les **4 chiffres** s'inscrivent sur l'afficheur.

- 4 Appuyez sur la touche .

Le **code** est enregistré.

● **SUPPRIMER LE CODE**

Faites les séquences de  à 
en entrant 0000.

Vous ne pouvez plus
utiliser l'interrogation à
distance.

● **REEMPLACER LE CODE**

Refaites les séquences  à .

ECOUTER LES MESSAGES A DISTANCE

Vous avez au préalable enregistré une **annonce** répondeur enregistreur et le **code d'interrogation**. Pour interroger GALEO 4700 à distance, vous devrez utiliser le clavier d'un poste téléphonique à fréquences musicales (des bips musicaux se font entendre).

- 1** Composez votre numéro de téléphone.
- 2** Appuyez sur la touche **(*)** après l'émission de l'annonce.
- 3** Composez les **4 chiffres** de votre **code d'interrogation** à distance :
 - Le code est **incorrect**, refaites les séquences **2** et **3**.
 - Le code est **correct**, un bip est émis, **GALEO 4700** diffuse les messages.

*Il vous reste 2 essais avant que **GALEO 4700** ne raccroche. Vous devrez alors recommencer depuis **1**.*

*"**Succession de bips**", pas de messages. Raccrochez ou choisissez une autre fonction.*

EN COURS DE DIFFUSION

- **REECOUTER LE MESSAGE EN COURS**
Appuyez sur la touche **(4)**.

Equivalait à la touche ◀.

● **REECOUTER LE MESSAGE PRECEDENT**

Appuyez 2 fois sur la touche (4).

● **REECOUTER TOUS LES MESSAGES**

Appuyez sur la touche (5) pendant la succession de bips de fin de message.

● **ARRETER MOMENTANEMENT L'ECOUTE**

Appuyez sur la touche (5).

● **REPRENDRE L'ECOUTE DU MESSAGE ARRETE**

Appuyez 1 fois sur la touche (5).

● **PASSER AU MESSAGE SUIVANT**

Appuyez sur la touche (6).

● **EFFACER TOUS LES MESSAGES**

Pendant la succession de bips de fin de messages, appuyez sur la touche (1), puis sur la touche (5).

● **RELECTURE DE L'ANNONCE**

Appuyez sur la touche (3) pendant la succession de bips de fin de messages.

Equivalait à la touche

MESSAGES VOC.

Vous disposez de 30 secondes pour relancer l'écoute.

Equivalait à la touche

MESSAGES VOC.

Equivalait à la touche ►.

Pendant la succession de bips de fin de messages, raccrochez pour **conserver** vos messages.

Pour arrêter l'écoute des messages, raccrochez.

MODIFIER L'ANNONCE D'ACCUEIL A DISTANCE

- 1 Composez, votre numéro de téléphone.
- 2 Appuyez sur la touche **(*)** après l'émission de l'annonce.
- 3 Composez les **4 chiffres** de votre **code d'interrogation** à distance.
- Le code est **incorrect**, refaites les séquences **2** et **3**.

*Il vous reste 2 essais avant que **GALEO 4700** ne raccroche. Vous devrez alors recommencer depuis **1**.*

- 4 Le code est **correct**. Après l'écoute des messages et pendant la succession de bips de fin de messages, appuyez sur la touche **(8)**, puis **(3)**, puis **dictez** votre nouvelle annonce.

*Après le **bip de validation**, vous disposez de **8 secondes** pour commencer à enregistrer votre annonce.*







- 5 Appuyez sur la touche **(3)** pour **arrêter** l'enregistrement.











L'annonce est automatiquement rediffusée.

- 6 Si la nouvelle annonce vous convient, **raccrochez**, sinon, attendez la **succession de bips** de fin de messages et recommencez depuis **4**.

Elle sera mémorisée quand vous aurez raccroché.

METTRE EN SERVICE VOTRE REPONDEUR A DISTANCE

Votre appareil est resté en mode  ou  - . Pour activer à distance le mode répondeur ( -  - ), procédez de la façon suivante :

- 1** Composez, votre numéro de téléphone.
- 2** Appuyez sur la touche  après l'émission du message d'accueil préenregistré ( - ) ou de l'annonce répondeur ().
- 3** Composez les **4 chiffres** de votre **code d'interrogation** à distance.
 - Le code est **correct**, **GALEO 4700** diffuse les messages.
 - Pour **mettre en service** votre répondeur, appuyez sur la touche  pendant la succession de bips (bips de fin de messages ou bips d'absence de messages).
 - Pour **mettre hors service** votre répondeur, appuyez comme précédemment sur la touche  pour passer en mode  ou sur la touche  puis  pour passer en mode  - .

Laissez sonner jusqu'à ce qu'il décroche.

*Si le code est incorrect, refaites les séquences **2** et **3**.*

1 bip de validation est émis.

1 bip de validation est émis.

UTILISER LE TELECOPIEUR

TRANSMETTRE UNE TELECOPIE

PAGE 65

RECEVOIR UNE TELECOPIE

PAGE 80

DEPOSER ET RELEVER UN DOCUMENT

PAGE 87

FONCTION FILE D'ATTENTE

PAGE 90

ENREGISTRER UN CODE D'INTERROGATION

PAGE 95

IMPRIMER LES MESSAGES FAX A DISTANCE

PAGE 97

IMPRIMER ET COMPRENDRE LE JOURNAL DE "BORD"

PAGE 98

COPIER UN DOCUMENT

PAGE 100

BOITES AUX LETTRES (BAL)

PAGE 101

REDIFFUSION

PAGE 107

ECONOMIE DE PAPIER A L'IMPRESSION

PAGE 111

REVEIL

PAGE 112

IMPRIMER UN ECRAN MINITEL

PAGE 113

**IMPRIMER UN DOCUMENT
A PARTIR DE VOTRE PC (OPTION)**

PAGE 115

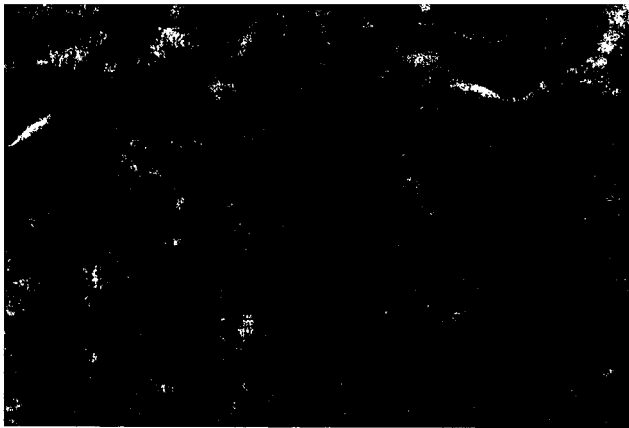

LES TOUCHES ET VOYANTS
DU TELECOPIEUR
SOULEVEZ CETTE PAGE

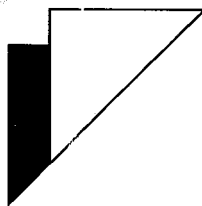

TOUCHES ET VOYANTS DU TELECOPIEUR

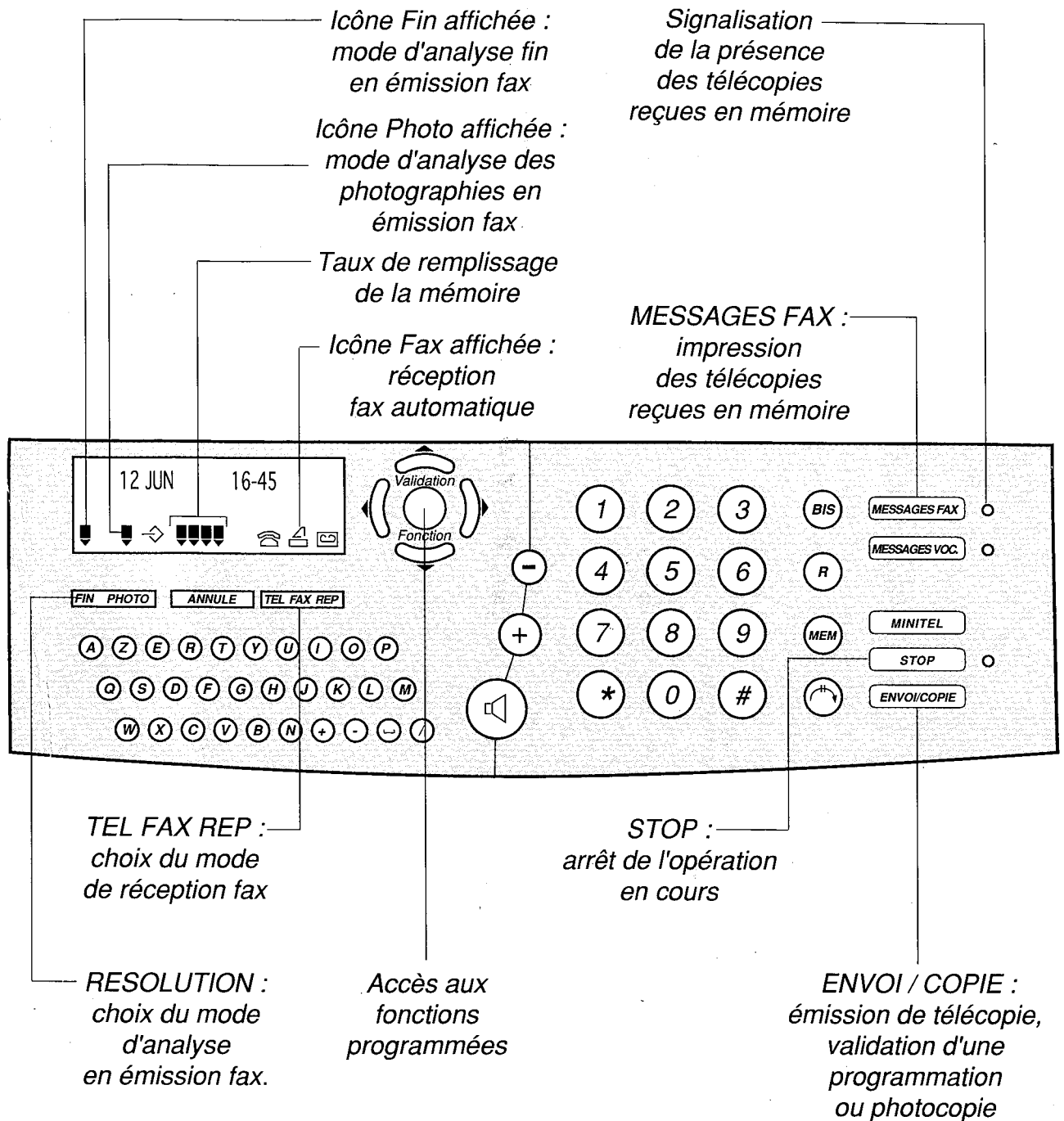



ATTENTION

NE PAS UTILISER DE DOCUMENTS COMPORTANT :

- des trombones, des agrafes,
- des épingles, des collages,
- du ruban adhésif,
- du correcteur liquide,
- de l'encre non sèche,
- des photographies.

UTILISER DES DOCUMENTS :

- au format A4 (21 x 29,7 cm),
- d'une épaisseur moyenne (du type papier photocopieuse),
- non transparents,
- non déchirés, froissés ou gondolés.

Si votre **GALEO 4700** est en réception automatique (icône FAX affichée): lorsqu'un correspondant vous envoie un Fax, votre appareil le reçoit automatiquement.

Si votre **GALEO 4700** est en réception manuelle (icône FAX absente) : lors d'un appel, décrochez. Vous obtenez soit votre correspondant, soit un signal Fax (bips intermittents). Si c'est un signal Fax (le message RECEPTION est affiché), raccrochez alors votre combiné (la communication Fax est reçue automatiquement).

Pour arrêter une transmission Fax en cours, appuyez 2 fois sur la touche .

Pour faire une copie : mettez du papier dans le chargeur de papier, insérez votre document à copier dans le chargeur document , puis appuyez sur la touche

.

TRANSMETTRE UNE TELECOPIE

Votre **GALEO 4700** est doté d'un chargeur automatique permettant l'émission d'un document composé d'une liasse de 10 feuilles non reliées. Après insertion d'un document, vous pouvez, soit l'émettre immédiatement, soit effectuer une émission différée (émission à une heure choisie).

INSERER VOTRE DOCUMENT

- 1 Préparez votre document : 10 pages au maximum, au format A4.

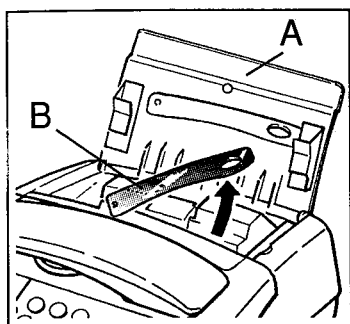

- 2 Relevez la porte d'accès télécopie (A), puis relevez le bras support document (B).

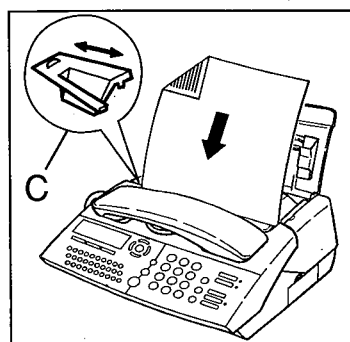

- 3 Insérez le document face imprimée vers le bras support document et en tête vers le bas.
- 4 Ajustez, si besoin est, le guide mobile (C) à la largeur du document inséré.

L'écran affiche :
DOCUMENT PRET

- La dernière page de la liasse sera émise en premier.

EMISSION IMMEDIATE

- 1 Insérez votre document (voir le paragraphe précédent).

L'écran affiche :
DOCUMENT PRET

- 2 Composez le numéro de Fax de votre correspondant.

Le numéro s'affiche à l'écran.

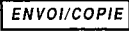

N'oubliez pas d'insérer, si nécessaire (derrière certains PABX), une pause de tonalité intermédiaire avec la touche  du clavier alphabétique (cette touche, signalée par un "/" sur l'affichage, permet de marquer une pause avant l'envoi des chiffres suivants).

Lorsque vous composez le numéro de votre correspondant, si vous vous trompez, vous pouvez effacer le dernier caractère à l'aide de la touche ◀.

- 3 Appuyez sur la touche  lorsque le numéro est correct.

Le document entre en mémoire et l'écran affiche :
APPEL EN COURS

En cas d'échec (correspondant occupé, par exemple) l'appareil réitérera l'appel après quelques minutes d'attente (5 réitérations). Vous pouvez, si vous le désirez, écourter cette attente et tenter immédiatement un autre

appel en appuyant sur les touches  (Validation),  (6),  (1) (voir p. 92 le § : exécuter immédiatement une opération en attente).



CHOISIR LE MODE DE RESOLUTION DU TELECOPIEUR



Votre **GALEO 4700** vous permet d'émettre vos télécopies selon 3 modes de résolution : le mode normal, le mode fin et le mode photo.

Le mode normal est utilisé lorsque le document à émettre est de bonne qualité et qu'il ne comporte pas de petits détails.

Le mode fin doit être utilisé lorsque le document comporte des petits caractères, des dessins détaillés, etc.



Le mode photo doit être utilisé lorsque le document comporte des photographies.

Le mode de résolution sélectionné est visualisé par l'affichage ou non des icônes  et  : ces icônes sont absentes en mode normal.

- Pour passer du mode normal (icônes  et  absentes) au mode fin, appuyez sur la touche .

L'icône  s'affiche.

Il est préférable de ne pas utiliser le mode fin si ce n'est pas nécessaire car ce mode allonge la durée de communication.

- Pour passer du mode fin (icône  affichée) au mode normal, appuyez 2 fois sur la touche .

L'icône  disparaît.

- Pour passer du mode fin au mode photo, appuyez sur la touche .

L'icône  s'affiche.

EMISSION PAR RECHERCHE DANS LE REPERTOIRE PAR ORDRE ALPHABETIQUE

Pour transmettre une télécopie à un correspondant déjà enregistré dans le répertoire, vous pouvez consulter le répertoire avant envoi, si vous ne vous souvenez que de son nom :

- 1 Insérez le document à transmettre.
- 2 Entrez au clavier alphabétiques les premières lettres du nom recherché.
 - Les touches ▼ et ▲ permettent d'affiner la recherche des premières lettres entrées.
- 3 Appuyez sur la touche **ENVOI/COPIE** .

L'écran affiche :
DOCUMENT PRET

EMISSION IMMEDIATE PAR TOUCHE ALPHABETIQUE ASSOCIEE

- 1 Insérez le document à transmettre.
- 2 Appuyez sur la touche **MEM** et sur la touche lettre associée.
- 3 Appuyez sur la touche **ENVOI/COPIE** .

L'écran affiche :
DOCUMENT PRET

L'écran affiche par exemple:
VERS C
>DUPONT

EMISSION IMMEDIATE A PARTIR DU NUMERO ABREGE

Pour transmettre une télécopie, vous pouvez sélectionner votre correspondant dans le répertoire directement à partir de son numéro abrégé, si celui-ci a été enregistré au préalable.

- 1** Insérez le document à transmettre (voir le paragraphe correspondant).



L'écran affiche :
DOCUMENT PRET

- 2** Appuyez sur **(MEM)**, composez le numéro abrégé, puis appuyez sur **ENVOI/COPIE**.

EDITION DU RAPPORT DE LA DERNIERE COMMUNICATION

A la livraison, votre appareil n'est pas programmé pour imprimer automatiquement les rapports d'émission. Vous pouvez cependant, si vous le désirez, imprimer le rapport de la dernière communication effectuée.

1 Installez du papier dans votre télécopieur (voir p. 10 le chapitre : **INSTALLER LE PAPIER D'IMPRESSION**).

2 Appuyez sur les touches  ,
 , .

L'écran affiche :
56>RAPPORT

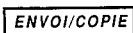
3 Appuyez sur .

Vous pouvez fixer vous-même les conditions d'impression des rapports d'émission.

Après une émission différée depuis la mémoire ou une diffusion, les rapports d'émissions comportent l'image réduite de la première page (si l'option rapport d'émission a été paramétrée "AVEC", voir p.78 le § : conditions d'impression des rapports d'émission).

EMISSION DIFFEREE

L'émission différée vous permet d'émettre automatiquement une télécopie à l'heure que vous choisirez. Cette fonction permet de bénéficier de la taxation réduite réservée à certaines tranches horaires ou de tenir compte des décalages horaires avec les pays lointains.

- 1 Insérez le document à transmettre (voir le paragraphe correspondant).

L'écran affiche :
DOCUMENT PRET

- 2 Appuyez sur la touche , puis sur (3), puis sur (1).

L'écran affiche :
31>EMISSION

- 3 Appuyez sur la touche .

L'écran affiche :
DESTINATAIRE

- 4 Composez le numéro de Fax de votre correspondant.

Le numéro s'affiche à l'écran.

Vous pouvez également rechercher votre correspondant dans le répertoire, utiliser la touche associée ou le numéro abrégé (voir p. 68).

Si vous désirez émettre immédiatement votre télécopie, appuyez sur la touche **ENVOI/COPIE** ; dans le cas contraire, poursuivez la procédure.

5 Appuyez sur la touche  .

L'écran affiche :
HEURE DE DEPART

6 Composez l'heure d'émission désirée, à l'aide du clavier numérique.

L'heure choisie s'affiche à l'écran.

7 Appuyez sur la touche  .

L'écran affiche alternativement :

8 Faites votre choix à l'aide de la touche ▼ :

1 > DOC MEMOIRE.
2 DOC CHARGEUR

● Chargeur : le document restera inséré dans la machine jusqu'à ce qu'il soit émis.

● Mémoire : le document sera immédiatement analysé et enregistré en mémoire avant d'être émis.

9 Appuyez sur la touche  .

L'écran affiche :
NB PAGES

10 Indiquez, à l'aide du clavier numérique, le nombre de pages à transmettre.

L'écran affiche le **numéro du correspondant**, avec l'**heure d'émission** et la **date/heure courante**.

11 Appuyez sur la touche **ENVOI/COPIE** pour valider : le document est en attente d'émission.

Si vous désirez émettre immédiatement votre télécopie, utilisez la procédure **exécuter immédiatement une commande en attente** (voir p. 92).

Si vous désirez annuler l'émission différée :

- si le document est sur le chargeur, retirez le document,
- si le document est en mémoire, utilisez la procédure **supprimer une commande en attente** (voir p. 91).

EMISSION VERS PLUSIEURS DESTINATAIRES (DIFFUSION)

Un document peut être émis vers plusieurs destinataires en émission immédiate ou différée.

Pour émettre un document vers plusieurs destinataires, il suffit dans la procédure d'émission après la saisie du premier destinataire, d'appuyer sur la touche ► pour saisir un autre destinataire.

1 Insérez le document à transmettre.

L'écran affiche :
DOCUMENT PRET

2 Appuyez sur la touche  , puis sur **3**, puis sur **1** .

L'écran affiche :
31>EMISSION

3 Appuyez sur la touche  .

L'écran affiche :
DESTINATAIRE

4 Composez le numéro de Fax de votre premier correspondant ou effectuez une recherche dans le répertoire.

Le numéro s'affiche à l'écran.

5 Appuyez sur la touche ► pour passer au destinataire suivant.

L'écran affiche :
DESTINATAIRE 2

6 Composez le numéro de fax du deuxième destinataire, de la même manière que le premier destinataire.

Son numéro s'affiche à l'écran.

7 Renouvelez l'opération jusqu'à votre dernier destinataire (maximum 6 destinataires.)

8 Appuyez sur la touche  pour passer à la rubrique suivante ou appuyez sur la touche **ENVOI/COPIE** pour émettre le document.





EMISSION AVEC PAGE DE GARDE

La page de garde est un document A4. Cette page de garde est la première émise lors de l'émission d'un document. Le document sera alors forcément émis depuis la mémoire (le choix "CHARGEUR" sera alors ignoré).

Présentation de la page de garde (exemple) :

Date :	10/05/97
De :	PAGE DE GARDE
Nom :	- B. DUPONT
Fax :	- 0130737185
A :	- C. DUVAL
Fax :	- 0130737070
Nb. de pages :	3
	MESSAGE
	RÉUNION À 15H30

Elle peut être insérée à la demande de l'utilisateur lors de chaque émission depuis la mémoire.

- 1** Appuyez sur les touches  ,
 ,  et .

L'écran affiche :
DESTINATAIRE

- 2** Enregistrez le numéro de votre correspondant, l'heure de départ, le type de doc (mémoire ou chargeur), le nombre de pages.

L'écran affiche :
1 AVEC PG GARDE
2>SANS PG GARDE

- 3** Déplacez l'indicateur sur **AVEC** à l'aide de la touche ▲.

- 4** Appuyez sur la touche .



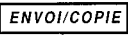

L'écran affiche :
ENTRER LE TEXTE

- 5** A l'aide du clavier alphabétique, entrez le message que vous voulez faire figurer en bas de la page de garde (80 caractères maxi).
Exemple : RÉUNION À 15H30

- 6** Appuyez sur la touche  pour valider.

EMISSION D'UN MESSAGE COURT SAISI AU CLAVIER

Vous pouvez émettre un fax sous forme de document court saisi directement sur le clavier alphabétique

- 1 Appuyez sur les touches , ,  et .

L'écran affiche :
DESTINATAIRE

- 2 Entrez le numéro de votre correspondant et appuyez sur la touche

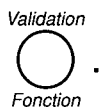

- 3 Entrez l'heure de DEPART (pour une émission différée) et appuyez



L'écran affiche :
1>DOC MEMOIRE
2 DOC CHARGEUR

- 4 Déplacez le curseur sur CLAVIER à l'aide des touches ▼ ou ▲.

L'écran affiche :
2 DOC CHARGEUR
3>DOC CLAVIER

- 5 Appuyez sur la touche **ENVOI/COPIE**.

L'écran affiche :
ENTRER LE TEXTE

En appuyant sur la touche , on poursuit la demande d'émission (nb de pages, page de garde, ...).

- 6 Entrez à l'aide du clavier alphabétique, le message à émettre (limité à 80 caractères) et appuyez sur la touche **ENVOI/COPIE**.

Il est également possible de "déposer" un document court saisi au clavier (voir § DEPOSER UN DOCUMENT).

APPELER VOTRE CORRESPONDANT PENDANT LA COMMUNICATION FAX

Vous pouvez, si vous le désirez, signaler à votre correspondant que vous désirez lui parler en fin de communication Fax.

- 1** En cours de transmission, appuyez sur la touche  : dès que la page en cours est transmise, l'appareil de votre correspondant sonne (s'il est compatible).

L'écran affiche :
TELEPHONE
N° ou Nom.

- 2** Si votre correspondant décroche, votre appareil sonne : décrochez votre combiné et parlez-lui.

Si c'est votre correspondant qui vous appelle, décrochez lorsque votre appareil sonne afin de lui répondre.

CONDITIONS D'IMPRESSION DES RAPPORTS D'EMISSION



Les rapports d'émission vous permettent, lorsqu'ils sont imprimés, de savoir si la communication s'est correctement déroulée ou non, et d'en avoir une trace imprimée.

Vous avez le choix entre les 3 options suivantes :

- «SANS»: les émissions ne font pas l'objet de rapport d'émission (se reporter au journal d'émission pour conserver une trace des communications).
- «AVEC»: un rapport d'émission est imprimé après une transmission correcte ou après l'abandon définitif d'un essai d'émission.
- «SUR ECHEC»: un rapport d'émission est imprimé lorsque la transmission n'a pas pu se réaliser et après l'abandon définitif de l'essai de transmission.

Votre **GALEO 4700** est programmé en usine pour imprimer automatiquement un rapport d'émission seulement SUR ECHEC de la communication. Vous pouvez cependant modifier cette programmation si vous le désirez.

Pour modifier la programmation de ce paramètre :

1 Appuyez sur les touches  ,
 , .

Validation
Fonction

L'écran affiche :
34>RAPPORT

2 Appuyez sur .

L'écran affiche :
342 SANS
343>SUR ECHEC

3 Appuyez sur la touche ▼ jusqu'à l'affichage de l'option désirée.

4 Appuyez sur  pour valider votre choix.

RECEVOIR UNE TELECOPIE

Votre appareil peut recevoir des télécopies de façon automatique (sans intervention de l'utilisateur), selon le mode de réception choisi :

- La **réception automatique** concerne 2 modes de fonctionnement, intitulés TELEPHONE-FAX et REPONDEUR. Dans ces 2 modes, votre appareil reçoit automatiquement des télécopies, sans que vous interveniez.
- La **réception manuelle** correspond au mode TELEPHONE. Dans ce mode, en cas d'appel, votre appareil sonne et ne prend pas la communication automatiquement. Vous devez décrocher le combiné pour permettre l'établissement de la transmission.

Votre **GALEO 4700** regroupe 3 appareils en un seul : un téléphone, un fax et un répondeur. Les différents modes de réception proposés lui permettent de s'adapter aux besoins les plus courants (pour changer de mode de réception, voir p.85 le § : sélection du mode de réception).

Votre **GALEO 4700** dispose également d'une mémoire de réception capable d'enregistrer vos fax :

- même si la porte d'accès télécopie est fermée (plus de papier pour imprimer),
- en toute confidentialité.

***Remarque** : la mémoire est commune à la réception de messages fax et de messages vocaux. Sa capacité maximum est de 20 minutes de messages vocaux ou de 40 pages de messages fax.*

IMPRESSION DES TELECOPIES ENREGISTREES

La présence de télécopies reçue(s) en mémoire mais pas encore imprimées est signalée par le clignotement du voyant MESSAGES FAX.

- 1 Ouvrez la porte d'accès télécopie et installez du papier d'impression (voir p.10 le chapitre : INSTALLER LE PAPIER D'IMPRESSION).



- 2 Appuyez sur la touche **MESSAGES FAX**.

*Les télécopies enregistrées dans la **mémoire de réception** s'impriment automatiquement.*

RECEPTION EN MEMOIRE

A la livraison, vos télécopies sont reçues systématiquement en mémoire. Celles-ci ne sont alors imprimées que sur demande de votre part par appui sur la touche **MESSAGES FAX**.

Si vous désirez imprimer vos télécopies au fur et à mesure qu'elles sont reçues, vous devez programmer "**SANS**" reception des fax en mémoire :

- 1 Appuyez sur les touches , **3**, **6** .
L'écran affiche :
36>RECEPT MEM
- 2 Appuyez sur la touche  .
L'écran affiche :
361>AVEC
362 SANS
- 3 Appuyez sur la touche ▼ pour sélectionner **SANS**.
L'écran affiche :
362>SANS
- 4 Appuyez sur la touche **ENVOI/COPIE** .
Les télécopies reçues sont imprimée automatiquement au fur et à mesure de leur arrivée.

Remarque : les télécopies reçues en mémoire peuvent également être imprimées à distance, voir p.97 le chapitre : imprimer les messages fax à distance.

MODE TELEPHONE-FAX (AUTOMATIQUE AVEC AIGUILLAGE DES APPELS)

Ce mode automatique est prévu pour une ligne recevant des appels Fax et des appels téléphoniques. Votre appareil trie les appels : il reçoit les télécopies automatiquement et de façon silencieuse, et sonne lorsque l'appel est téléphonique.

Ce mode est sélectionné quand les icônes  et  sont affichées.

Lors d'un appel, votre appareil décroche automatiquement (sans sonner) et transmet un message d'accueil pré-enregistré ("Bonjour, vous êtes en communication avec un téléphone-fax. Veuillez patienter"), invitant votre correspondant à patienter :

- Si c'est un appel Fax, il passe en réception télécopie.
- Si c'est un appel vocal, votre appareil sonne pendant 30 secondes. Si vous ne répondez pas, après ce délai, il passe en réception télécopie (ou en répondeur si une annonce a été enregistrée).

MODE TELEPHONE (MANUEL)

Ce mode de fonctionnement est prévu pour une ligne recevant peu de télécopies. Il est sélectionné quand l'icône ☎ seule est affichée.

Retirez tout document éventuellement inséré dans le chargeur de document, sinon en cas de communication Fax, c'est celui-ci qui sera émis.

- 1 Lorsque le téléphone sonne, décrochez le combiné.

L'appareil ne prend pas la ligne automatiquement et affiche :
APPEL ENTRANT

- 2 Ecoutez dans votre combiné :

- Si c'est un appel vocal, vous pouvez dialoguer avec votre correspondant. Si celui-ci désire vous envoyer un Fax: lorsqu'il est prêt, appuyez sur **ENVOI/COPIE** puis raccrochez.
- Si c'est un appel Fax (bips intermittents), attendez que l'afficheur indique "RECEPTION", puis raccrochez votre combiné.
- Si vous n'entendez rien, l'appel est peut-être émis par un ancien modèle de télécopieur. Dans ce cas appuyez sur **ENVOI/COPIE** puis raccrochez.







L'écran affiche :
RECEPTION

Votre appareil passe automatiquement en mode Fax et l'écran affiche :
RECEPTION

Votre appareil recevra la télécopie.

SELECTION DU MODE DE RECEPTION

Appuyez sur la touche **TEL FAX REP** (une fois ou plus) pour sélectionner le mode de réception désiré :

- MODE TELEPHONE : icône  affichée.
- MODE TELEPHONE-FAX : icônes  et  affichées.
- MODE TELEPHONE-FAX-REPONDEUR : icônes ,  et  affichées.

REGLAGE DU NOMBRE DE SONNERIES AVANT DECROCHAGE AUTOMATIQUE EN MODE .

1 Appuyez sur les touches , **2**, **6**.

L'écran affiche :
26>SONNERIES

2 Appuyez sur la touche **ENVOI/COPIE**.

L'écran affiche :
SONNERIES

3 Entrez le nouveau nombre de sonneries désiré (2 à 5).

4 Appuyez sur la touche **ENVOI/COPIE** pour valider.

Remarque : si vous prenez la communication à partir d'un second téléphone connecté sur une autre prise de la même ligne téléphonique, vous pouvez commander la réception de fax à distance à partir de ce téléphone en composant # puis 7. **GALEO 4700** passera alors en mode de réception télécopie. Ce téléphone doit être réglé en numérotation à fréquence musicale.

SATURATION DE LA MEMOIRE DE RECEPTION

- Lorsqu'il y a trop de télécopies reçues dans la mémoire, l'appareil est saturé et ne peut plus enregistrer de message fax supplémentaire.
- Il faut alors imprimer les télécopies reçues pour vider la mémoire.

L'icône  clignote et l'écran affiche :
MEMOIRE PLEINE

EFFACEMENT DES TELECOPIES ENREGISTREES

- Les pages de documents fax s'effacent automatiquement de la mémoire dès qu'elles sont imprimées.
- Une impression suspendue par manque de papier sera reprise à la première page non imprimée.
- L'indication de présence d'un document s'efface lorsque toutes les pages ont été imprimées.

DEPOSER ET RELEVER UN DOCUMENT

DEPOSER UN DOCUMENT

Vous préparez un document (pas plus de 10 feuilles A4) et le mettez en place dans le télécopieur comme pour le faxer normalement. Votre correspondant pourra récupérer lui-même ce document à condition qu'il soit équipé d'un télécopieur doté de la fonction relève; il paiera la communication.

Votre correspondant pourra ainsi récupérer le document qui **lui est destiné** quand il le voudra, par exemple pendant votre absence.



- Vérifiez que votre appareil est en mode de réception TELEPHONE-FAX ou TELEPHONE-FAX-REPONDEUR (voir p. 80 le chapitre : RECEVOIR UNE TELECOPIE).

● DEPOT SIMPLE

Le document déposé sera relevé par un seul destinataire :

- 1 Insérez le document à déposer, dans le chargeur de document.

L'écran affiche :
DOCUMENT PRET

- 2 Appuyez sur les touches  ,  , .

L'écran affiche :
33>DEPOT

- 3 Appuyez sur **ENVOI/COPIE** pour valider.

L'écran affiche :
1>DEPOT SIMPLE
2 DEPOT MULTIPLE

- 4 Appuyez sur **ENVOI/COPIE**, le document est analysé et mis en mémoire.

L'écran affiche :
DOC EN DEPOT

Lorsque le télécopieur de votre correspondant procédera à la **relève** de votre document, celle-ci se fera **automatiquement**.

Pour annuler le dépôt simple, (voir p. 91 : supprimer une commande en attente).

● DEPOT MULTIPLE

Le document déposé pourra être relevé par plusieurs destinataires :

1 Insérez le document à déposer, dans le chargeur de document.

L'écran affiche :
DOCUMENT PRET

2 Appuyez sur les touches  ,
③, ③.

L'écran affiche :
33>DEPOT

3 Appuyez sur **ENVOI/COPIE** pour valider.

L'écran affiche :
1>DEPOT SIMPLE
2 DEPOT MULTIPLE

4 Appuyez sur la touche ▼ pour choisir DEPOT MULTIPLE et sur la touche **ENVOI/COPIE** pour valider. Le document est analysé et mis en mémoire.

L'écran affiche :
DOC EN DEPOT

Remarque : dans le cas d'un dépôt multiple le document ne sera jamais effacé automatiquement de la mémoire, c'est à l'opérateur de le supprimer par la fonction 63.

● DEPOT D'UN TEXTE ENTRE AU CLAVIER

1 Appuyez sur les touches  ,
③, ③.

L'écran affiche :
33>DEPOT

2 Appuyez sur **ENVOI/COPIE** pour valider.

L'écran affiche :
1>DEPOT SIMPLE
2 DEPOT MULTIPLE

3 Choisissez DEPOT SIMPLE OU MULTIPLE en appuyant sur la touche .

L'écran affiche :
1>DOC MEMOIRE
2 DOC CHARGEUR
3 DOC CLAVIER

4 Appuyez sur la touche ▼ pour choisir DOC CLAVIER et sur la touche **ENVOI/COPIE** pour valider.

L'écran affiche :
ENTRER LE TEXTE

5 Entrez au clavier le texte de votre choix.

L'écran affiche le texte saisi :

6 Validez par la touche **ENVOI/COPIE**

L'écran affiche :
DOC EN DEPOT

RELEVER UN DOCUMENT

Votre correspondant aura préparé son télécopieur en conséquence.
Pour récupérer le document qui **vous est destiné** :

- 1 Appuyez sur les touches  ,
③, ②.

L'écran affiche :
32>RELEVE

- 2 Appuyez sur **ENVOI/COPIE** pour valider.

L'écran affiche :
DESTINATAIRE

- 3 Composez le numéro de Fax de votre correspondant ou effectuez une recherche dans le répertoire.

- 4 Appuyez sur la touche **ENVOI/COPIE** si vous désirez une relève immédiate, sinon :

L'écran affiche :
HEURE DE DEPART
l'heure courante et
l'heure de relève.

- Appuyez sur la touche .

- Entrez l'heure de relève du fax.

L'écran affiche :
l'heure courante et
l'heure de relève.

- Appuyez sur la touche **ENVOI/COPIE**.

L'écran affiche :
le n° du télécopieur à
relever,
l'heure de relève,
la date et l'heure
courantes.

FONCTION FILE D'ATTENTE

Cette fonction permet la gestion des commandes en attente d'exécution (émission différée, dépôt ou relève).

Après la programmation d'une commande à exécution différée, vous pouvez imprimer la liste des commandes en attente afin de repérer l'opération à traiter. Vous pouvez alors procéder à des modifications, demander l'exécution immédiate de la commande ou imprimer le document correspondant à la commande en attente.

IMPRIMER LA LISTE DES COMMANDES EN ATTENTE

1 Installez du papier d'impression (voir p.10 le chapitre : INSTALLER LE PAPIER D'IMPRESSION).

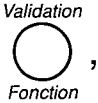
2 Appuyez sur les touches , **6**, **5**.

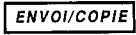
3 Appuyez sur la touche .

L'écran affiche :
65>IMP LISTE

La liste des commandes s'imprime.

SUPPRIMER UNE COMMANDE EN ATTENTE

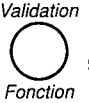
- 1 Appuyez sur les touches ,
⑥, ③.

L'écran affiche :
63>SUPPRIMER

- 2 Appuyez sur la touche **ENVOI/COPIE**.
Les différents types de commandes en attente sont :

La première **commande en attente** s'affiche.

- EMI : émission,
- DEP : dépôt,
- REL : relève.

- 3 Choisissez la commande à supprimer en utilisant la touche ▼ et appuyez sur **ENVOI/COPIE**.

L'écran affiche :
CONFIRMER
VALIDER <ENVOI>

- 4 Appuyez sur la touche **ENVOI/COPIE**.

Le document correspondant (s'il existe) est automatiquement effacé de la mémoire.

EXECUTER IMMEDIATEMENT UNE COMMANDE EN ATTENTE

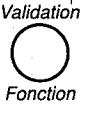
- 1** Appuyez sur les touches ,
6, **1**.

L'écran affiche :
61>EXECUTER

- 2** Appuyez sur la touche **ENVOI/COPIE**.
Les différents types de commandes
en attente sont :





*L'écran affiche la
première **commande**
en attente.*

- EMI : émission,
- REL : relève.

- 3** Choisissez la commande à exécuter en utilisant la touche ▼ et appuyez sur la touche **ENVOI/COPIE**.

*La commande choisie
est exécutée.*

MODIFICATION D'UNE COMMANDE EN ATTENTE

- 1 Appuyez sur les touches  ,
 ,  .
- 2 Appuyez sur la touche **ENVOI/COPIE** .
Les différents types de commandes en attente sont :
 - EMI : émission,
 - REL : relève.
- 3 Choisissez la commande à modifier en utilisant la touche ▼ et appuyez sur la touche **ENVOI/COPIE** .
- 4 Vous pouvez alors, selon votre besoin, modifier le numéro du destinataire et l'heure d'exécution de la commande : entrez le nouveau numéro (ou retapez l'ancien, si vous voulez seulement modifier l'heure de l'émission ou de la relève) et appuyez sur la touche  .
- 5 Entrez la nouvelle heure (ou appuyez directement sur la touche **ENVOI/COPIE** , si vous voulez exécuter immédiatement la commande).
- 6 Appuyez sur la touche **ENVOI/COPIE** pour valider la modification.

L'écran affiche :
62>MODIFIER



La première **commande en attente** s'affiche sur l'écran.

L'écran affiche :
DESTINATAIRE

L'écran affiche :
HEURE DE DEPART

IMPRIMER UN DOCUMENT EN ATTENTE

- 1 Installez du papier d'impression (voir p.10 le chapitre : INSTALLER LE PAPIER D'IMPRESSION).

- 2 Appuyez sur les touches  ,
 , .

L'écran affiche :
64>IMP DOCUMENT

- 3 Appuyez sur la touche **ENVOI/COPIE**.
Les différents types de commandes auxquelles correspond un document en attente sont :

Le premier **document en attente** s'affiche sur l'écran.

- EMI : émission,
- DEP : dépôt.

- 4 Choisissez le document à imprimer en utilisant la touche ▼ et appuyez sur la touche **ENVOI/COPIE**.



Le **document choisi** s'imprime.

ENREGISTRER UN CODE D'INTERROGATION

Le **code d'interrogation** vous permet :

- **d'interroger à distance votre répondeur** (consultation à distance des messages vocaux), (voir chapitre : UTILISER LE REPONDEUR ENREGISTREUR, p. 59 le § : écouter les messages à distance),
- **d'interroger à distance votre répondeur-fax** (consultation à distance des messages fax reçus en mémoire), (voir chapitre : UTILISER LE TELECOPIEUR, p. 97 le § : imprimer les messages fax à distance).

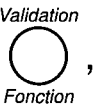
A la livraison le code d'interrogation est 0000. Pour permettre l'interrogation à distance, vous devez entrer un code d'interrogation différent de 0000.

- 1** Appuyez sur les touches  ,
 , .

L'écran affiche :
28>CODE INTERRO

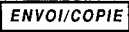
- 2** Appuyez sur la touche .

- 3** Composez un code à **4 chiffres** avec les touches du clavier.

Les **4 chiffres** s'inscrivent sur l'afficheur.

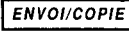
- 4** Appuyez sur la touche .

Le **code** est enregistré.

● **SUPPRIMER LE CODE**

Faites les séquences de **1** à **4** en entrant 0000.

Vous ne pouvez plus utiliser l'interrogation à distance.

● **REEMPLACER LE CODE**

Refaites les séquences **1** à **4**.

IMPRIMER LES MESSAGES FAX A DISTANCE

Si vous êtes éloigné de **GALEO 4700** et que vous disposez localement d'un télécopieur, vous pouvez imprimer sur ce dernier les télécopies reçues en mémoire dans votre appareil.

Vous avez au préalable enregistré un **code d'interrogation** (voir § précédent).

- 1** Composez, depuis un télécopieur distant muni d'un téléphone, votre numéro d'appel.
- 2** Tapez sur la touche ***** pendant l'annonce, puis tapez les **4 chiffres** de votre **code d'interrogation**.

Attendez la fin de la diffusion des messages vocaux.

- 3** Appuyez successivement sur les touches **8** et **0**.
- 4** Activez le télécopieur.

- Votre appareil va alors réémettre la totalité des télécopies reçues dans la mémoire.

Pour que l'appel à distance fonctionne, vous devez l'effectuer à partir d'un télécopieur muni d'un téléphone configuré en mode de numérotation fréquences vocales.

Vous entendez une série de bips sonores.

Vous entendez la tonalité télécopie.

Remarque 1 : le code d'interrogation est utilisé pour accéder au répondeur vocal ou au répondeur fax. Vous pouvez donc, lors d'une même communication écouter vos messages vocaux ou imprimer vos documents fax.

Remarque 2 : lorsque vous interrogez à distance votre répondeur fax, les télécopies réémises sont automatiquement effacées de la mémoire.

IMPRIMER ET COMPRENDRE LE JOURNAL DE "BORD"

Le journal de bord est en fait constitué de deux journaux témoins de vos communications :

- un journal d'émission,
- un journal de réception.



La présentation est identique pour les deux journaux et comporte 7 colonnes :

Date / Heure	● Date et heure de la transaction.
Correspondant	● Numéro complet du correspondant.
Mode	● Résolution de l'image.
Pages	● Nombre de pages transmises ou reçues.
Durée	● Durée totale de la communication.
Résultat	● Résultat de l'émission ou de la réception.
Note	● Précise le résultat de l'émission ou de la réception ou s'il s'agit d'un message enregistré sur le répondeur.

Si votre correspondant l'a programmé sur son appareil.

*Un **CODE** apparaît si incident : il est expliqué page suivante.*

IMPRESSION DES JOURNAUX

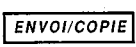
- 1 Appuyez sur les touches , , .
- 2 Appuyez sur la touche .

*L'écran affiche :
52>JOURNAUX*

Les journaux s'impriment.

CODE D'EMISSION OU DE RECEPTION

En cas d'incident, le résultat de la transmission correspond à un code dont la signification est donnée ci-après :

CODE	SIGNIFICATION ET REMEDE
01	Votre correspondant ne répond pas : rappelez ultérieurement.
02	Vérifiez le numéro de votre correspondant.
03	Vous avez appuyé sur STOP pendant la communication.
04	Vérifiez votre numéro abrégé.
05	Bouffage du document ou panne du chargeur pendant la communication.
07	Incident dans le fonctionnement du télécopieur de votre correspondant ou de la ligne : recommencez la communication.
08	Le document que vous avez émis a peut-être été mal reçu; vérifiez auprès de votre correspondant ou réémettez-le.
0A	Votre correspondant a tenté d'effectuer une RELEVÉ du document qui lui était destiné, mais vous avez omis de le lui mettre en DEPOT.
0B	Différence entre le nombre de pages prévu à l'EMISSION et celui des pages EMISES: vérifiez le nombre de pages.
13	Mémoire saturée : écoutez et/ou imprimer vos messages.
17	Le N° de BAL que vous avez indiqué est erroné.

COPIER UN DOCUMENT

Votre **GALEO 4700** peut être utilisé comme copieur d'appoint. Les copies sont réalisables à partir d'un document non relié.

- 1 Installez du papier d'impression (voir p.10 le chapitre : **INSTALLER LE PAPIER D'IMPRESSION**).
- 2 Insérez le document à photocopier dans le chargeur de document, comme pour émettre une télécopie.
- 3 Appuyez sur la touche **ENVOI/COPIE** pour lancer la photocopie.

L'écran affiche :
*** COPIE LOCALE ***

Vous pouvez imprimer jusqu'à 99 copies d'un même document :

- 1 Installez du papier d'impression et insérez le document à photocopier dans le chargeur.
- 2 Appuyez sur les touches  ,
5, **8**.
- 3 Appuyez sur la touche **ENVOI/COPIE**.
- 4 Entrez le nombre de copies et validez par **ENVOI/COPIE**.

L'écran affiche :
58>MULTICOPIES

L'écran affiche :
NOMBRE COPIES





Le document est analysé, mis en mémoire et imprimé en plusieurs exemplaires

BOITES AUX LETTRES (BAL)

Cette fonction ne peut être utilisée qu'avec des appareils compatibles avec le vôtre. Vous pouvez :

- émettre un document dans la "boîte aux lettres" de votre correspondant,
- relever un document déposé par votre correspondant dans sa "boîte aux lettres".

CREATION D'UNE BOITE AUX LETTRES

1 Appuyez sur les touches ,
,  et .

L'écran affiche :
NUMERO DE BAL

2 Entrez au clavier un chiffre entre 1
et 5 et appuyez sur .

L'écran affiche :
711>CODE BAL

3 Appuyez à nouveau sur  et
entrez un numéro de code d'accès
à votre BAL.

L'écran affiche :
CODE BAL

Le code BAL (4 chiffres) vous permet d'interroger à distance et/ou de verrouiller la boîte aux lettres.

4 Appuyez sur la touche  .

L'écran affiche :
712>VERROU MESS

5 Appuyez sur la touche ▼ afin de sélectionner l'option suivante.

L'écran affiche :
713>ANNONCE BAL





6 Appuyez sur la touche  .

L'écran affiche :
**DECROCHER SVP
ANNONCE**

7 Décrochez votre combiné et enregistrez l'annonce d'accueil par exemple "Boîte aux lettres de M. DUPONT" et raccrochez.

Cette annonce sera automatiquement émise lors d'un accès à votre boîte aux lettres

SUPPRESSION D'UNE BOITE AUX LETTRES

1 Appuyez sur les touches  ,  ,  et  .

L'écran affiche :
NUMERO DE BAL

2 Entrez le numéro de BAL que vous voulez supprimer et appuyez sur

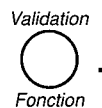

3 Appuyez sur la touche **ENVOI/COPIE** .

L'écran affiche :
**CONFIRMER
VALIDER <ENVOI>**

EMISSION VERS UNE BOITE AUX LETTRES

1 Insérez le document à transmettre.

L'écran affiche :
DOCUMENT PRET

2 Appuyez sur les touches ,
7, **3**.

L'écran affiche :
73>EMISSION BAL

3 Appuyez sur la touche .

L'écran affiche :
DESTINATAIRE

4 Composez le numéro de Fax de
votre correspondant.
Vous pouvez également rechercher
votre correspondant dans le réper-
toire (voir p. 68 : émission par
recherche dans le répertoire).

Le **numéro** s'affiche à
l'écran.

5 Appuyez sur la touche .

L'écran affiche :
NUMERO BAL

6 Composez le numéro de boîtes aux
lettres (BAL) de votre correspondant
(numéro utilisé par votre correspon-
dant pour initialiser sa BAL).

Le **numéro de BAL**
s'affiche à l'écran.

7 Appuyez sur la touche **ENVOI/COPIE**.

RELEVÉ D'UNE BOÎTE AUX LETTRES

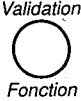
- 1** Appuyez sur les touches  ,
7 , **4** .

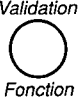
L'écran affiche :
74>RELEVÉ BAL
- 2** Appuyez sur la touche  .

L'écran affiche :
DESTINATAIRE
- 3** Composez le numéro de Fax de votre correspondant.
Vous pouvez également rechercher votre correspondant (voir p. 68 : émission par recherche dans le répertoire).

Le **numéro** s'affiche à l'écran.
- 4** Appuyez sur la touche  .

L'écran affiche :
NUMÉRO BAL
- 5** Composez le numéro de boîte aux lettres (BAL) dans laquelle se trouve le document à relever.

Le **numéro de BAL** s'affiche à l'écran.
- 6** Appuyez sur la touche  .

L'écran affiche :
CODE ACCÈS
- 7** Composez le code secret associé à la BAL (4 chiffres).

Si vous désirez relever immédiatement la boîte aux lettres, appuyez sur la touche **ENVOI/COPIE** ; dans le cas contraire, poursuivez la procédure.

8 Appuyez sur la touche  .

L'écran affiche :
HEURE DE DEPART

9 Composez l'heure de la relève, à l'aide du clavier numérique.

L'heure choisie
s'affiche à l'écran.

10 Appuyez sur la touche **ENVOI/COPIE**.

L'écran affiche :
le n° du télécopieur à
relever, l'heure de
relève, la date et
l'heure courante.

COMMENT ACCEDER A VOTRE BOITE AUX LETTRES

1 Si vous attendez un message vocal, appuyez sur la touche **MESSAGES VOC.**

L'écran affiche :
NUMERO DE BAL

Si vous attendez un message fax, appuyez sur la touche **MESSAGES FAX**.

2 Entrez le numéro (entre 1 et 5) de votre boîte aux lettres et appuyez sur la touche **ENVOI/COPIE**.

Remarque : Pour écouter un message vocal ou imprimer un message fax **non** déposé dans une boîte aux lettres particulière, il faut désigner la BAL 0.

INTERROGATION A DISTANCE DE VOTRE BOITE AUX LET- TRES

- 1 Composez, depuis un téléphone ou un télécopieur distant, votre numéro d'appel.
- 2 Après la diffusion du message d'accueil, appuyez sur les touches #, 1 et le numéro de votre boîte aux lettres (entre 1 et 5).
- 3 Entrez les 4 chiffres du code de votre boîte aux lettres.
Si vous appelez depuis un télécopieur : après la diffusion des messages vocaux, appuyez sur les touches 8 et 0 du télécopieur pour prendre connaissance de vos messages fax éventuels.

*Vous entendez
l'annonce de votre
répondeur vocal.*

*Vous écoutez les
messages vocaux
(éventuellement)
déposés dans votre
boîte aux lettres.*

COMMENT VOTRE CORRES- PONDANT DEPOSE-T-IL SON MESSAGE DANS VOTRE BOITE AUX LETTRES





- 1 Il compose votre numéro d'appel téléphonique.
- 2 Lorsqu'il entend l'annonce émise par votre appareil, il tape successivement sur les touches **#** et **1** de son clavier et il tape le numéro (entre 1 et 5) de votre Boîte aux lettres.
- 3 Il entend le mémo vocal émis par **GALEO 4700**.
- 4 A la fin du mémo vocal, il dépose son message vocal ou son message fax (en activant son télécopieur). Puis il raccroche.

*Votre Galéo doit être
en mode de réception
TEL-FAX ou
TEL-FAX-REP*

REDIFFUSION

Si vous changez de lieu de résidence pour un temps assez long (si vous partez en vacances, par exemple), vous avez la possibilité de faire transférer automatiquement tous les messages (vocaux ou fax) reçus par votre appareil vers votre nouveau lieu de résidence.

Vous devez naturellement disposer sur ce nouveau lieu de résidence, d'un téléphone et/ou d'un télécopieur.

- 1** Appuyez sur les touches  ,
 ,  et .

L'écran affiche :
1>SANS REDIFF
2 AVEC REDIFF

- 2** Sélectionnez l'option **AVEC** à l'aide des touches ▼ ou ▲ et validez avec la touche .

L'écran affiche :
TEL

- 3** Entrez le numéro d'appel du destinataire final et validez avec la touche .

L'écran affiche :
NOM

Remarque 1 : Le nom et le numéro d'appel du destinataire final sont automatiquement enregistrés dans le répertoire sous le numéro abrégé 49 (dernier numéro du répertoire) ; il est ainsi aisé de modifier le numéro d'appel dans le répertoire.

Remarque 2 : Lorsque la rediffusion est activée; le message "REDIF ACTIVE" est affiché à la place de la date et l'heure.

- 4 Entrez un nom pour désigner le destinataire final et validez avec la

touche  .

L'écran affiche :
2 REDIFF FAX
3>REDIFF VOC/FAX

- 5 Sélectionnez l'option désirée à l'aide des touches ▼ ou ▲.

REDIFF VOC/FAX:

tous les messages vocaux et fax seront rediffusés vers le destinataire final.

REDIFF FAX :

seuls les messages fax seront rediffusés.

REDIFF VOCAL :

seuls les messages vocaux seront rediffusés.

- 6 Validez avec la touche  .

L'écran affiche :
1>SANS ANNONCE
2 AVEC ANNONCE

- 7 Sélectionnez l'option désirée à l'aide des touches ▼ ou ▲ et

validez avec la touche  .

Si vous avez choisi "AVEC ANNONCE", l'écran affiche :
DECROCHER SVP
ANNONCE

- 8** décrochez le combiné : vous avez 5 secondes pour enregistrer une annonce. Raccrochez.

Après avoir écouté votre annonce,

- 9** Sélectionnez l'option désirée à l'aide des touches ▼ ou ▲.

- 10** Appuyez sur la touche **ENVOI/COPIE**.

L'écran affiche :
1>SANS PROTECT
2 REDIF PROTEGEE

Remarque : La programmation de la rediffusion est signalée à l'écran par le message suivant : **"REDIFF ACTIVE"**.

Rediffusion des messages vocaux

La rediffusion des messages vocaux ne sera active que si le code d'interrogation à distance est différent de 0000 (voir p. 95).

La rediffusion des messages vocaux est indépendante de la protection de rediffusion (AVEC ou SANS).

Le destinataire devra décrocher son téléphone et dès l'écoute de l'annonce de rediffusion, il devra entrer le code d'interrogation à distance sur l'appareil destinataire pour écouter les messages vocaux.

Rediffusion des messages fax

Si vous avez choisi
"SANS PROTECT"

- les messages fax seront automatiquement rediffusés vers le télécopieur destinataire (s'il s'agit d'un télécopieur).

Si vous avez choisi
"REDIF PROTEGE"

- La rediffusion des messages fax ne sera active que si le code d'interrogation à distance est différent de 0000 (voir p. 95).

- Le destinataire devra décrocher son téléphone et dès l'écoute de l'annonce de rediffusion, il devra entrer le code d'interrogation à distance sur l'appareil destinataire, puis taper "80" pour déclencher la procédure d'interrogation à distance fax. Lorsqu'il entendra la tonalité fax, il devra alors activer son télécopieur (appuyer sur l'équivalent de la touche ENVOI de son télécopieur) pour recevoir les messages fax.

ECONOMIE DE PAPIER A L'IMPRESSION

Après réception en mémoire et afin d'économiser le papier et le ruban encreur à l'impression, vous avez la possibilité d'imprimer sur une seule page format A4, 2 pages A4 réduites de 50% dans le sens vertical.

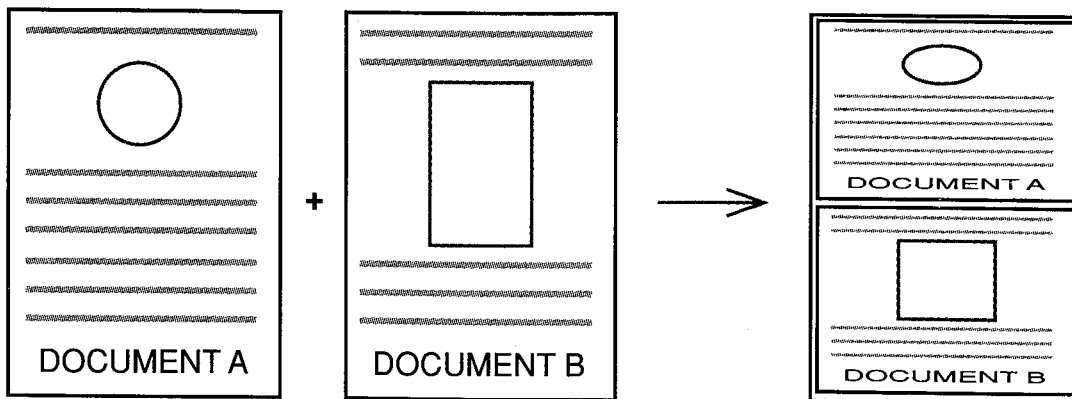

Pour mettre en service cette fonction :

1 Appuyez sur les touches , **5**, **7**.

L'écran affiche :
57>DOC RECUS

2 Appuyez sur la touche .





L'écran affiche :
1>AVEC ECO
2 SANS ECO

3 Sélectionnez l'option souhaitée à l'aide des touches ▼ ou ▲ et appuyez sur la touche  pour confirmer votre choix.

L'appareil **imprime** les documents reçus et affiche :
IMPRESSION

REVEIL

La machine déclenche une alarme sonore au moment de votre choix. Vous pouvez utiliser cette alarme comme un réveil matin, un "pense bête" ou un rappel de rendez-vous.

- 1 Appuyez sur les touches , ,  et .

- 2 Sélectionnez l'option **MARCHE** à l'aide des touches ▼ ou ▲ et appuyez sur la touche  pour confirmer votre choix.

MARCHE : activateur du réveil

ARRET : désactivateur du réveil

- 3 Entrez l'heure de déclenchement de l'alarme.

- 4 Appuyez sur la touche **ENVOI/COPIE** pour confirmer l'heure choisie.

- 5 Pour arrêter la sonnerie, appuyez sur une touche quelconque du clavier. Sans appui, l'alarme s'arrêtera après 30 secondes. L'alarme devient alors hors service.

L'écran affiche :
811>MARCHE
812 ARRET

ENTRER HEURE
16-24 20-30
(par exemple)

L'écran affiche à droite de l'heure un **symbole** signalant la mise en service du réveil.
Exemple :
26 OCT 16-24 ☒

IMPRIMER UN ECRAN MINITEL

Lorsqu'un Minitel est relié à votre **GALEO 4700**, vous pouvez imprimer les affichages visualisés sur votre écran Minitel.

RACCORDEMENT DU MINITEL

Branchez le cordon ligne téléphonique du Minitel sur la prise gigogne de votre appareil.

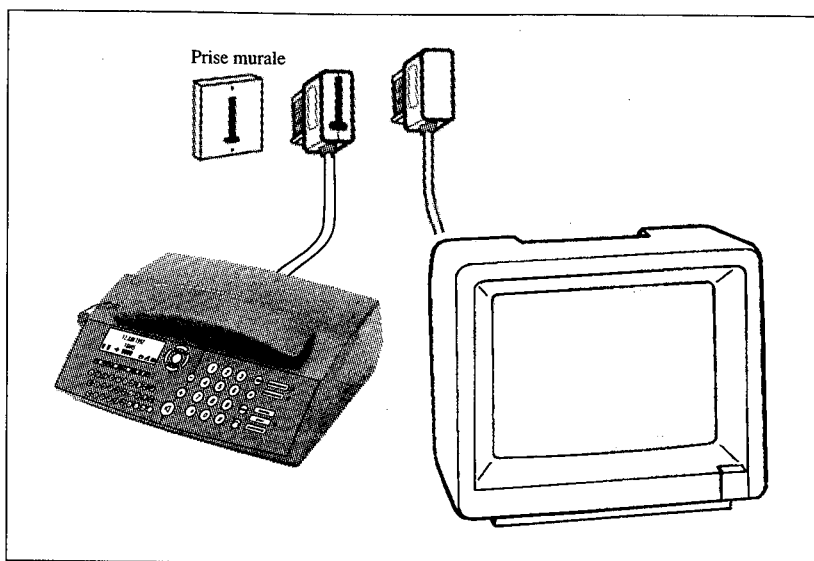

IMPRESSION D'ECRANS MINITEL

Votre appareil vous permet d'imprimer 2 pages écran Minitel sur une page A4 (papier d'impression).

1 Installez du papier d'impression dans votre appareil (voir p.10 le chapitre : INSTALLER LE PAPIER D'IMPRESSION).

2 Etablissez votre communication Minitel.

L'écran du Minitel s'imprime.

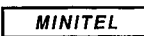
3 Appuyez sur la touche  du **GALEO 4700** pour imprimer.

● Si vous appuyez sur la touche , la page est éjectée.

● Si vous voulez imprimer un autre écran Minitel, visualisez le nouvel affichage sur le Minitel et appuyez sur la touche .

Le deuxième écran Minitel s'imprime sur la même page A4.

Remarque : si vous ne commandez pas une seconde impression avant 1 minute et 30 secondes, la page en cours est éjectée. Vous pouvez imprimer votre **écran Minitel** en normal ou en inverse :

- Pour imprimer en **mode normal**, l'icône  doit être absente (mode recommandé pour les textes); si nécessaire, appuyez sur la touche  pour changer de mode.

- Pour imprimer en **mode inverse**, l'icône  doit être affichée; si nécessaire, appuyez sur la touche  pour changer de mode.

Si vous coupez directement le secteur sur votre **Minitel**, appuyez sur la touche .

En fonction du contenu de l'**image Minitel** imprimée, certains documents peuvent présenter des difficultés de lecture (en particulier des textes grisés sur un fond sombre). Dans ce cas, recommencez l'impression en changeant le mode d'impression (**normal** ou **inverse**).

IMPRIMER UN DOCUMENT A PARTIR DE VOTRE PC (OPTION)



Votre **GALEO 4700**, lorsqu'il est connecté à un micro-ordinateur PC, permet d'imprimer des fichiers issus du PC.

Pour cela vous devez vous procurer dans votre agence France Télécom le kit impression PC.

L'appareil sert alors d'imprimante d'appoint à votre micro-ordinateur.



UN PROBLEME ? VERIFIER...

INCIDENTS	CAUSES	SOLUTIONS
L'appareil ne fonctionne pas et il n'y a pas d'affichage sur l'écran.	<ul style="list-style-type: none"> • Absence d'alimentation. 	<ul style="list-style-type: none"> • Vérifiez les connexions secteur et alimentation.
Le central téléphonique ne reconnaît pas le numéro que vous avez appelé.	<ul style="list-style-type: none"> • Le cordon ligne est mal branché. • Votre appareil n'est pas adapté à votre central. 	<ul style="list-style-type: none"> • Vérifiez la connexion ligne téléphonique. • Changez de type de numérotation (voir p.14 le § : sélection du type de numérotation).
L'appareil ne sonne pas.	<ul style="list-style-type: none"> • L'icône  clignote. 	<ul style="list-style-type: none"> • Rétablissez la sonnerie (voir p.14 le § : sélectionner la mélodie d'appel).
Vous n'entendez pas la tonalité.	GALEO 4700 n'est pas raccordé.	<ul style="list-style-type: none"> • Vérifier vos branchements poste/prises.
GALEO 4700 n'indique plus l'heure exacte.	Un changement d'heure est intervenu ou votre appareil est resté hors tension.	<ul style="list-style-type: none"> • Remettez votre appareil à l'heure (voir p.12 § : initialiser la date et l'heure).
Le répondeur enregistreur ne décroche pas et "ça sonne"...	L'icône  est peut-être absente.	<ul style="list-style-type: none"> • Appuyez sur la touche TEL FAX REP, l'icône s'affiche.
Les feuilles imprimées s'empilent mal ou s'enroulent.	<ul style="list-style-type: none"> • Le bras support n'est pas déplié. 	<ul style="list-style-type: none"> • Dépliez le bras support (voir p.10 § : installer le papier d'impression).
Vous copiez un document et la page imprimée est blanche.	<ul style="list-style-type: none"> • Le document à copier est à l'envers dans le chargeur de document. 	<ul style="list-style-type: none"> • Retournez les pages à copier.

INCIDENTS	CAUSES	SOLUTIONS
Lorsqu'un correspondant vous envoie un Fax, après quelques sonneries l'appareil ne répond pas.	<ul style="list-style-type: none"> • Le mode de réception Fax n'est pas adapté. • Le nombre de sonneries sélectionné est trop grand. • Votre appareil n'est pas adapté à sa ligne. 	<ul style="list-style-type: none"> • Modifiez le mode de réception Fax (voir p.80 le chapitre : RECEVOIR UNE TELECOPIE). • Voir p.85 le § : réglage du nombre de sonneries avant décrochage. • Voir p.13 le chapitre : ADAPTER L'APPAREIL A LA LIGNE.
Présence d'un ou plusieurs traits noirs verticaux sur les documents copiés ou reçus chez votre correspondant	<ul style="list-style-type: none"> • Dispositif d'analyse encrassé. 	<ul style="list-style-type: none"> • Ouvrez le capot avant et nettoyez le dispositif de lecture (analyse), situé en vis à vis du rouleau blanc, à l'aide d'un chiffon doux et non pelucheux imbibé d'alcool. Après le nettoyage, refermez le capot avant et faites une copie pour vous assurer de la disparition des traits.
Le voyant alarme s'allume et l'écran affiche :		
«CAPOT IMPRIMANTE»	<ul style="list-style-type: none"> • Le capot arrière est mal fermé. 	<ul style="list-style-type: none"> • Refermez correctement le capot arrière.
«BOURRAGE PAPIER»	<ul style="list-style-type: none"> • Une feuille est restée coincée dans le chemin papier. 	<ul style="list-style-type: none"> • Ouvrez le capot arrière, dégagez la feuille et refermez le capot arrière.
«SURCHAUFFE IMP»	<ul style="list-style-type: none"> • Les documents imprimés comportent beaucoup de noir et l'imprimante chauffe. 	<ul style="list-style-type: none"> • Attendez quelques instants pour permettre le refroidissement de l'imprimante.
«CHANGER RUBAN»	<ul style="list-style-type: none"> • Le ruban encreur est fini. 	<ul style="list-style-type: none"> • Voir p.8 le chapitre : INSTALLER LE RUBAN ENCREUR.
«RETIRER DOCUMENT»	<ul style="list-style-type: none"> • Il y a un problème dans le chemin document. 	<ul style="list-style-type: none"> • Ouvrez le capot avant et vérifiez le cheminement du document.
«MEMOIRE PLEINE»	<ul style="list-style-type: none"> • La mémoire des messages vocaux et/ ou fax est saturée. 	<ul style="list-style-type: none"> • Ecoutez les messages vocaux et imprimez les fax reçus.
«METTRE DU PAPIER»	<ul style="list-style-type: none"> • Il n'y a plus de papier dans le chargeur papier d'impression. 	<ul style="list-style-type: none"> • Voir p.10 le chapitre : INSTALLER LE PAPIER D'IMPRESSION.

PARAMETRES TECHNIQUES

Pour accéder aux paramètres techniques :

1 Appuyez sur  puis sur **9**.

L'écran affiche :
9> TECHNIQUES

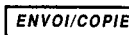
2 Appuyez sur la touche  pour valider.

L'écran affiche :
TECHNIQUES
02 EMI ENTETE



Les paramètres techniques sont présentés sous forme d'une liste dans laquelle l'utilisateur peut se déplacer à l'aide des touches de navigation ▼ et ▲.

Remarque : pour imprimer la liste des paramètres techniques, appuyez successivement

sur les touches   .

PARAMETRE COMPTEUR DE PAGES

Ce paramètre vous permet de vérifier votre consommation de pages imprimées. Pour cela, procédez de la manière suivante :

- 1 Appuyez sur la touche  , puis sur **9**, puis .

L'écran affiche :
TECHNIQUES
02 EMI ENTETE

- 2 Appuyez sur la touche ▼ 7 fois.

L'écran affiche :
22 COMPTEUR

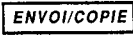
- 3 Appuyez sur la touche  pour valider.

L'écran affiche le nombre de pages imprimées depuis la mise en service de l'appareil.

Si vous désirez obtenir plus d'informations sur les autres paramètres techniques, téléphonez au 08.36.68.93.33.

Votre **GALEO 4700** bénéficie d'une garantie d'un an correspondant à une utilisation annuelle n'excédant pas 5000 pages imprimées.
Pour connaître votre consommation, reportez vous à la page précédente.

ATTENTION

Utilisez uniquement le ruban encreur correspondant aux spécifications du constructeur.

L'utilisation d'autres types de ruban encreur pourrait endommager l'appareil.

Les documents imprimés par votre appareil peuvent être lisibles par transparence sur le ruban encreur usagé.

Au cas où des documents présenteraient un caractère confidentiel, pensez à retirer le ruban encreur en service si vous devez vous séparer de votre appareil.

Pour toute question, téléphonez au :

08 36 68 93 33

de

8 h à 19 h (lundi au vendredi) - 9 h à 18 h (samedi)
(3UT par minute, soit 2,23 F. TTC)*

* Tarif au 01-09-95

Pour une qualité optimale d'impression, nous vous conseillons d'utiliser un papier identique à celui de l'échantillon fourni avec l'appareil.
Pour toute information complémentaire, contactez votre agence FRANCE TELECOM.

- **GALEO 4700** n'est pas connectable à un **schéma d'alimentation IT**.
- L'entrée secteur répond au niveau de sécurité **tension excessive**.
- L'entrée ligne téléphonique répond au niveau de **sécurité TRT**.
- La prise combiné téléphonique, la prise alimentation, la prise PC et la prise option radio (sur l'appareil) répondent au niveau de **sécurité TBTS**.
- Cet appareil porte le marquage CE en application des directives 73/23/CEE, 89/336/CEE, 93/68/CEE.

® Marque déposée par France Télécom



France Telecom

Branche Grand Public
Direction Clientèle Professionnelle
6, place d'Alleray 75505 PARIS Cedex 15

23225249-4 4



DOCUMENT NON CONTRACTUEL