

Ce sceau est votre assurance que Nintendo a approuvé ce produit et qu'il est conforme aux normes d'excellence en matière de fabrication, de fiabilité et surtout, de qualité. Recherchez ce sceau lorsque vous achetez des jeux ou des accessoires pour assurer une totale compatibilité avec vos produits Nintendo.



Merci d'avoir choisi la Nintendo DSi™.

NINTENDO DSi

Matériel

Page 237

Logiciels et paramètres

Page 253

Assistance technique

Page 329

Merci d'avoir acheté la console Nintendo DSi. Veuillez lire ce mode d'emploi et suivre ses instructions avec attention. Veuillez également lire attentivement le livret séparé de précautions sur la santé et la sécurité. Si ce produit est destiné à être utilisé par des enfants, ce mode d'emploi doit leur être lu et expliqué par un adulte. Veuillez conserver ce mode d'emploi pour de futures références.

Ce paquet contient :

- Une console Nintendo DSi (TWL-001 (EUR))



- Un bloc d'alimentation Nintendo DSi (WAP-002 (EUR))

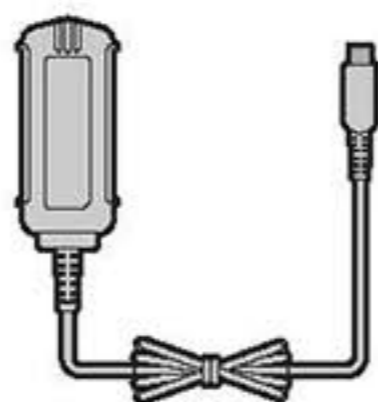

- Deux stylets Nintendo DSi (TWL-004)

NOTE : un stylet est inséré sur le côté de la console.



- Un guide de démarrage rapide
Ce guide vous donne un aperçu des fonctions principales de la console et vous explique comment démarrer un jeu avec une carte de jeu.



- Un mode d'emploi en 3 parties :

- Matériel
- Logiciels et paramètres
- Assistance technique

Consultez la partie Assistance technique si vous pensez que le produit ne fonctionne pas correctement.

- Un livret de précautions sur la santé et la sécurité

Nintendo DSi Mode d'emploi





Matériel

Cette partie du mode d'emploi contient des explications sur les points suivants :

- Noms et fonctions des éléments
- Recharger la batterie de la console Nintendo DSi
- Remplacer la batterie de la console Nintendo DSi

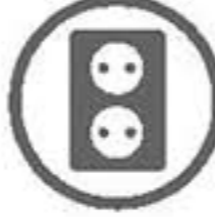
Consultez également la partie Logiciels et paramètres de ce mode d'emploi.

Sommaire

	Noms et fonctions des éléments	240
	Recharger la batterie de la console Nintendo DSi	245
	Ajuster le volume et la luminosité	248
	Utiliser une carte SD	249
	Remplacer la batterie de la console Nintendo DSi	250
	Utiliser le stylet Nintendo DSi et l'écran tactile	252

NOT FOR PRINT

Console Nintendo DSi (TWL-001 (EUR))

Intérieur de la console

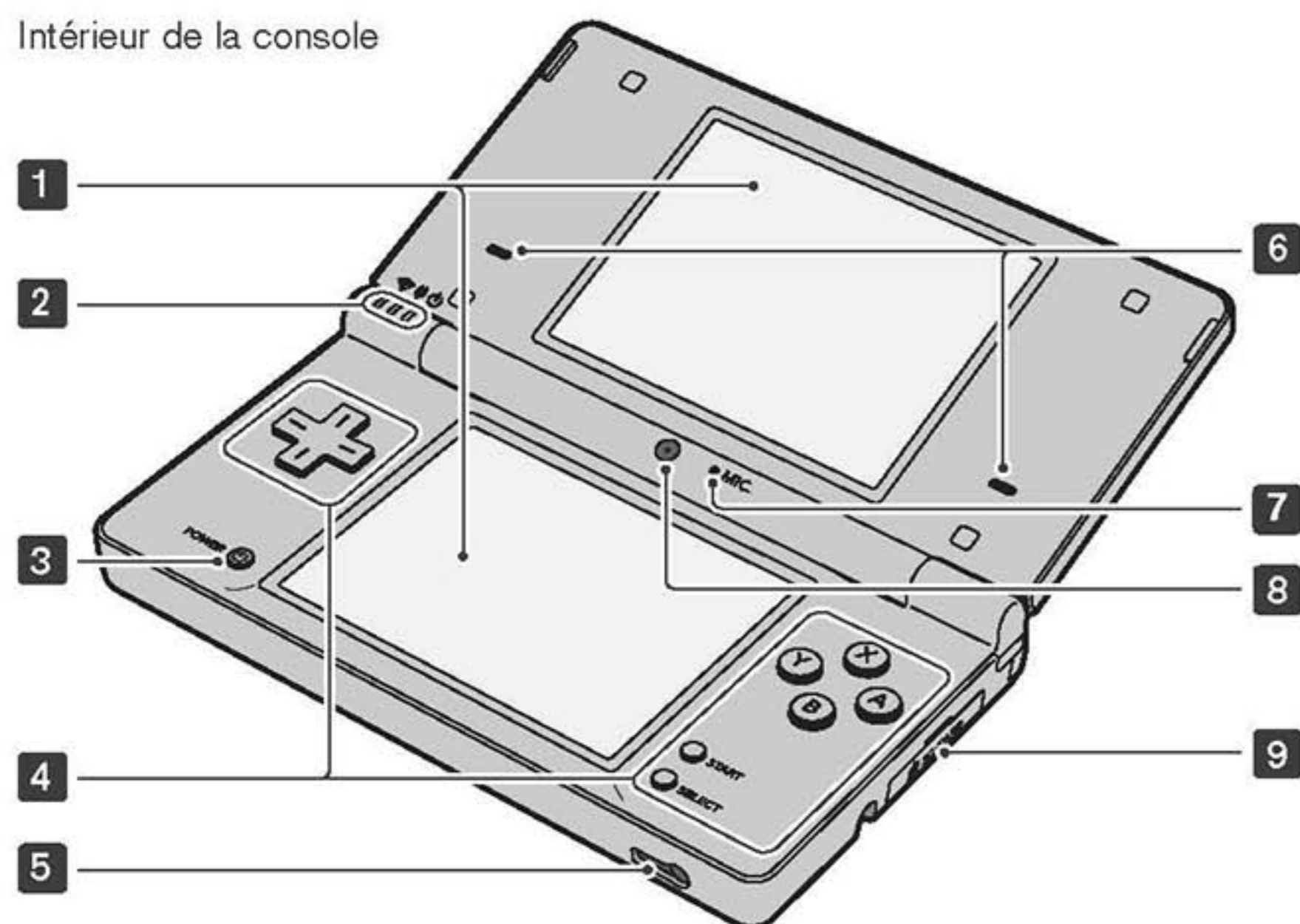

1 Écrans LCD

Deux écrans à cristaux liquides rétroéclairés. L'écran inférieur est un écran tactile destiné à être utilisé avec le stylet Nintendo DSi (fourni) pour les jeux utilisant cette fonction. La luminosité des écrans peut être réglée sur cinq niveaux. [Voir p. 248 →](#)

ATTENTION : pour éviter de vous pincer, ne touchez pas la charnière de la console lorsque vous l'ouvrez.

2 Témoin de communication sans fil Témoin de charge Témoin d'alimentation

3 Bouton POWER

- Quand la console est éteinte : appuyez sur ce bouton pour allumer la console.
- Quand la console est allumée : appuyez sur ce bouton pour réinitialiser la console et retourner au **menu Nintendo DSi**, ou appuyez plus longtemps sur ce bouton (environ 1/2 seconde) pour éteindre la console.

4 Boutons de commandes

La manette **+** et les boutons A, B, X, Y, START et SELECT sont utilisés pour les commandes des jeux. Consultez le mode d'emploi du jeu auquel vous jouez pour connaître les fonctions de chaque bouton.

5 Prise audio

Branchez des écouteurs stéréo, un microphone externe ou un casque équipé d'un microphone (accessoires vendus séparément). Lorsqu'un accessoire est branché dans cette prise, aucun son ne sort des haut-parleurs de la console.

6 Haut-parleurs

7 Microphone (MIC.)

Utilisé dans les jeux et logiciels compatibles avec cette fonction.

8 Appareil photo numérique (objectif intérieur)

Utilisé dans les jeux et logiciels compatibles avec cette fonction.

9 Port carte SD

Permet d'insérer une carte SD (vendue séparément).

[Voir p. 249 →](#)

Fonctions des témoins lumineux

Ces témoins lumineux donnent des indications sur certaines fonctions de la console, selon leur couleur ou leur état (fixe ou clignotant).

Témoin de communication sans fil

S'allume (jaune) lorsque la fonction de communication sans fil DS est activée.

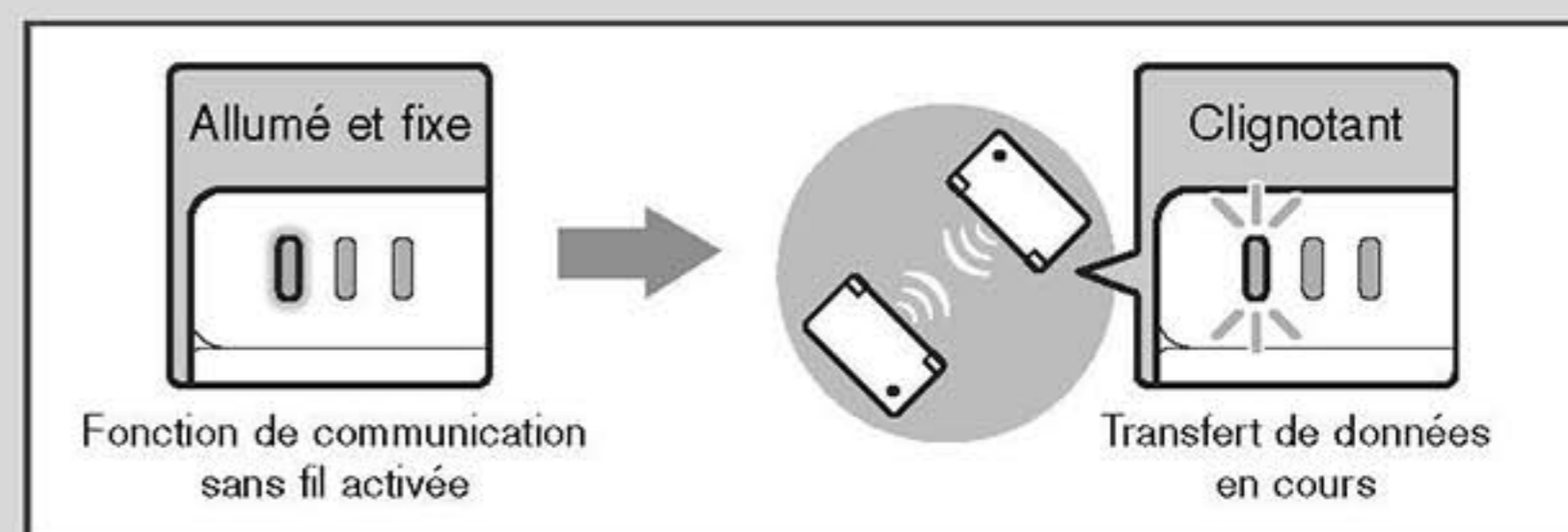

🔌 Témoin de charge

S'allume (orange) lorsque la batterie est en cours de charge.

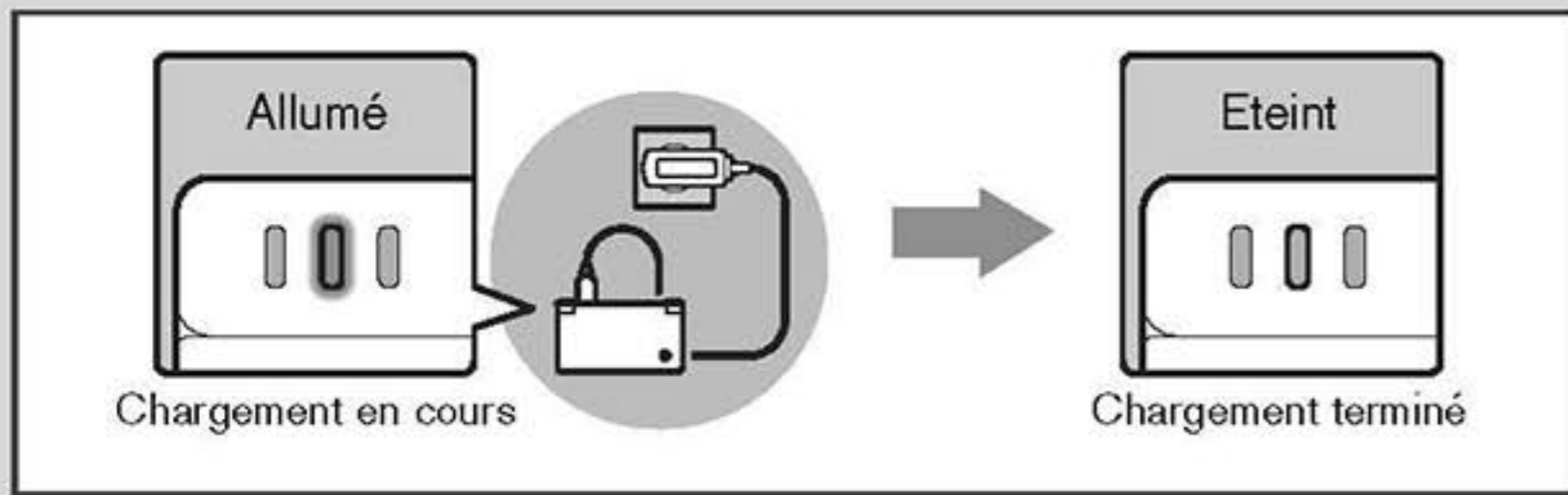

- Si vous chargez la batterie pendant que vous jouez, il peut arriver que le témoin de charge ne s'éteigne pas une fois le chargement de la batterie terminé. Ceci n'est pas un dysfonctionnement.
- Si le témoin de charge clignote, il se peut que la batterie de la console n'ait pas été correctement installée dans le compartiment de la batterie. Vérifiez que la batterie est placée et connectée de façon correcte. [Voir p. 250 →](#)

🔌 Témoin d'alimentation

S'allume (bleu) lorsque la console est allumée, devient rouge lorsque le niveau de charge de la batterie est bas, et clignote (rouge) lorsque la batterie est presque vide.

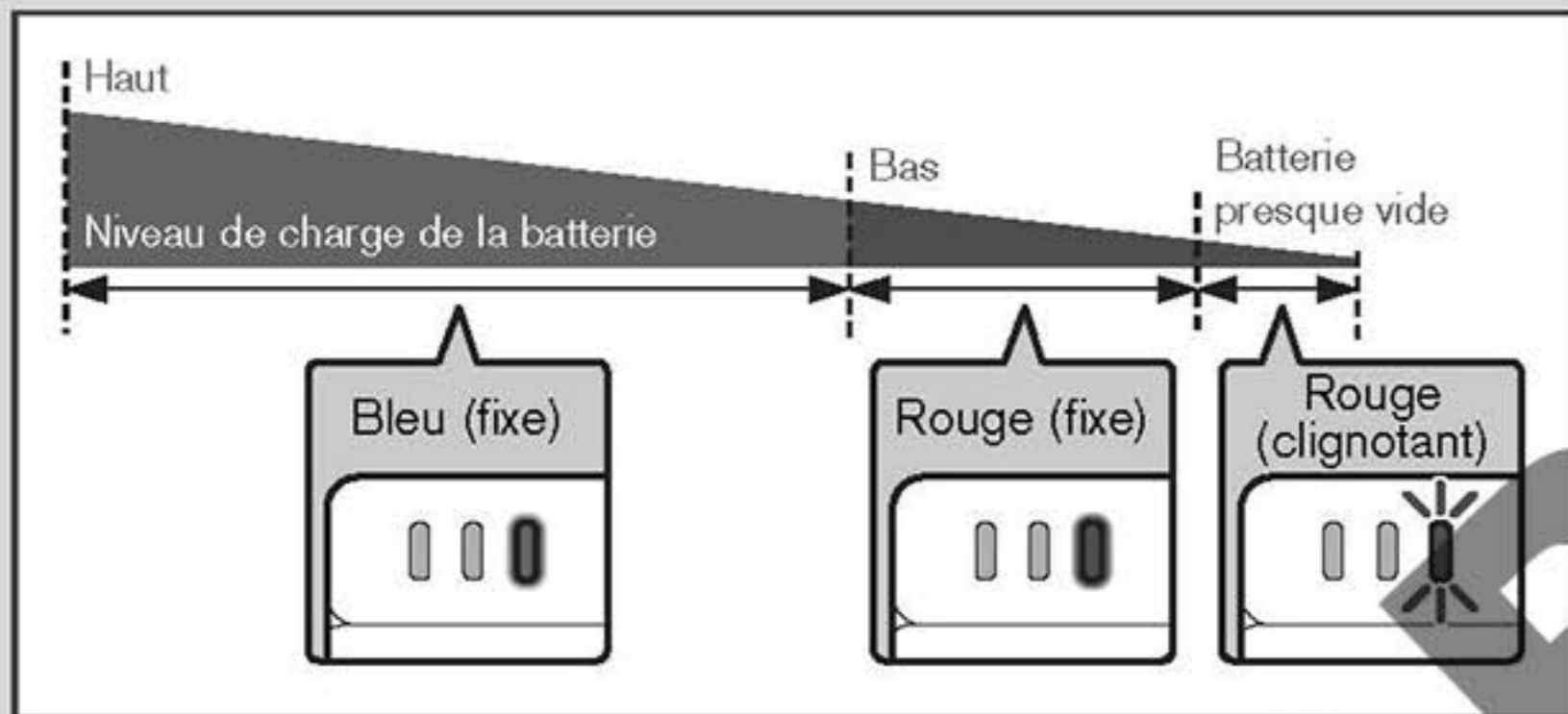

NOTE : lorsque le témoin d'alimentation devient rouge, sauvegardez votre partie et rechargez la batterie. Si la batterie se vide complètement avant que vous ne sauvegardiez, vous risquez de perdre des données. Si la luminosité du témoin d'alimentation (bleu ou rouge) oscille lentement, cela indique que la console est en **mode veille**, mode qui permet à la console de rester allumée tout en économisant de l'énergie.

Console Nintendo DSi (suite)

Extérieur de la console

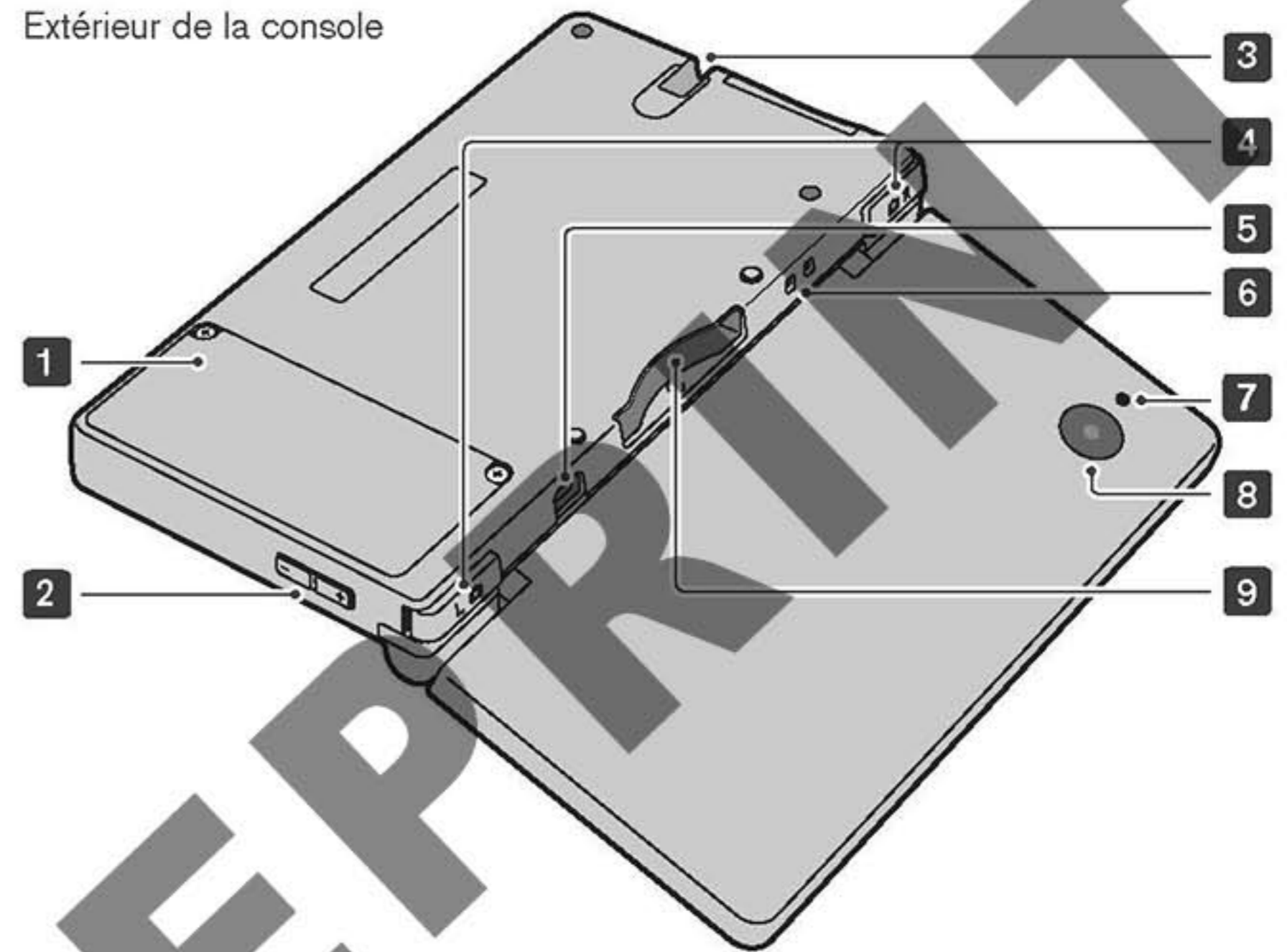

- 1 Couvercle de la batterie**
Enlevez ce couvercle pour remplacer la batterie de la console Nintendo DSi.
[Voir p. 250 →](#)
- 2 Boutons de volume / luminosité**
Utilisez ce bouton pour ajuster le volume sonore et la luminosité des écrans (5 niveaux de luminosité). [Voir p. 248 →](#)
- 3 Porte-stylet Nintendo DSi**
Rangez toujours le stylet Nintendo DSi dans son emplacement après utilisation.
NOTE : n'insérez aucun autre objet que le stylet Nintendo DSi officiel dans le porte-stylet. L'objet pourrait rester coincé ou endommager la console.
- 4 Boutons L et R**
- 5 Connecteur du bloc d'alimentation**
Branchez le bloc d'alimentation Nintendo DSi (fourni) dans ce connecteur pour recharger la batterie ou utiliser la console Nintendo DSi branchée sur secteur.
[Voir p. 245 →](#)
- 6 Attache pour dragonne**
Attachez une dragonne (accessoire vendu séparément) à cet emplacement.
- 7 Témoin d'utilisation de l'objectif extérieur de l'appareil photo**
Ce témoin s'allume lorsque l'objectif extérieur de l'appareil photo est utilisé.
- 8 Appareil photo numérique (objectif extérieur)**
- 9 Port carte DS**
Insérez les cartes Nintendo DSi, les cartes compatibles Nintendo DSi, et les cartes Nintendo DS dans cet emplacement.

Bloc d'alimentation Nintendo DSi (WAP-002 (EUR))

Bloc d'alimentation destiné à être utilisé avec la console Nintendo DSi.

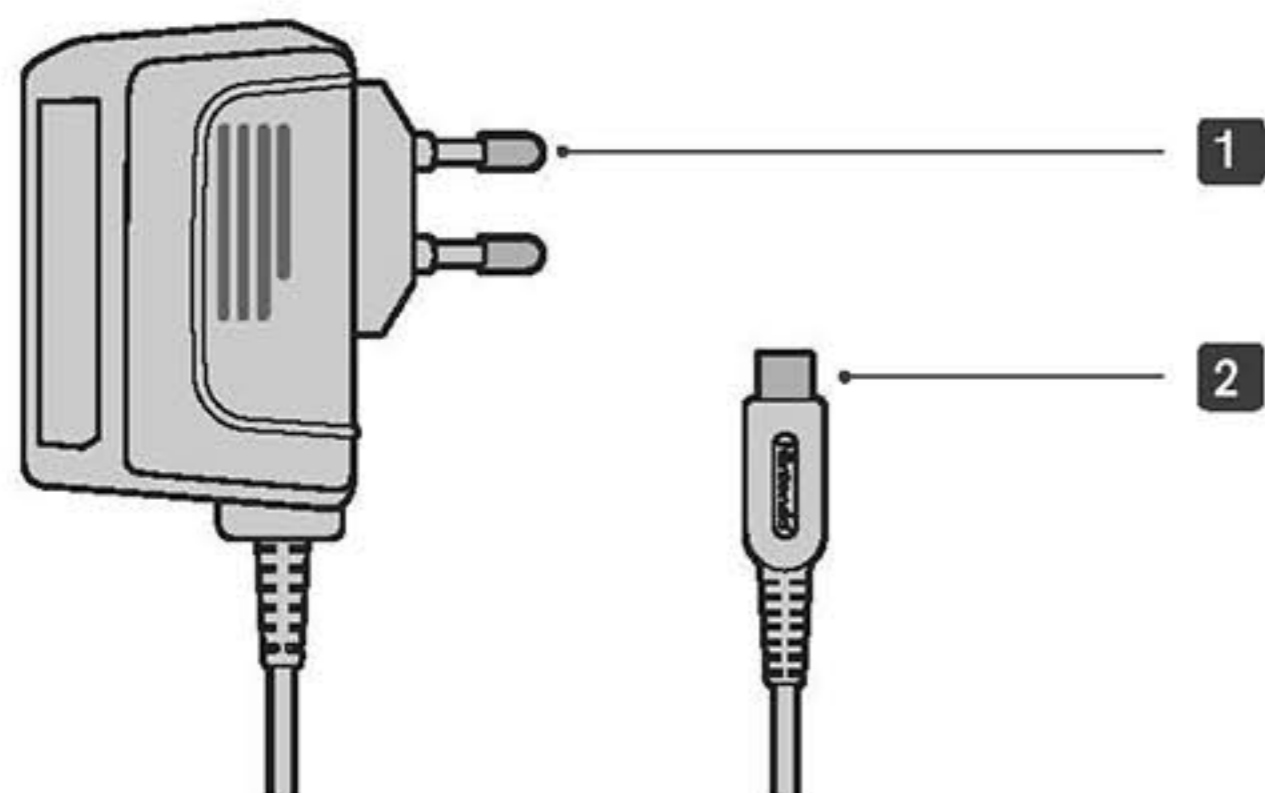

1 Prise courant alternatif (AC)

Branchez cette prise dans une prise de courant 230 volts standard.

2 Prise courant continu (CC)

Branchez cette prise dans le connecteur du bloc d'alimentation de la console pour recharger la batterie ou utiliser la console branchée sur secteur.

Stylet Nintendo DSi (TWL-004)

Utilisez ce stylet pour réaliser les opérations sur l'écran tactile.

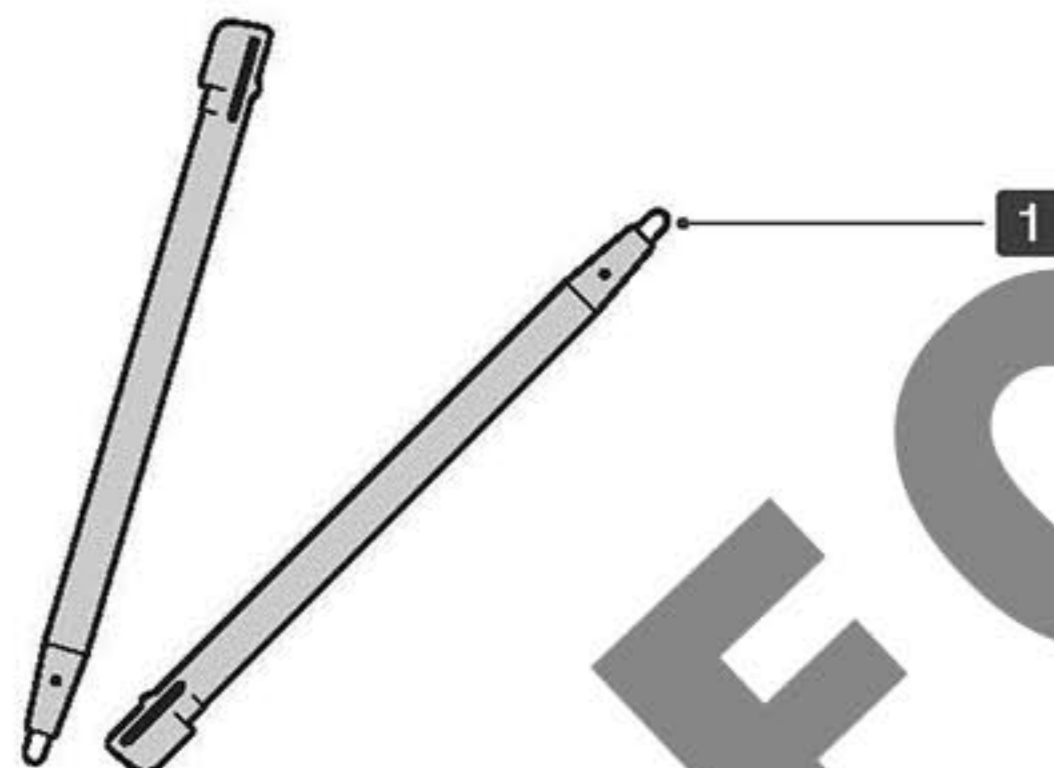

1 Embout du stylet

Touchez l'écran tactile avec cette partie du stylet.

La console est fournie avec deux stylets. L'un d'eux est inséré dans le porte-stylet sur le côté de la console. Conservez le second en réserve.

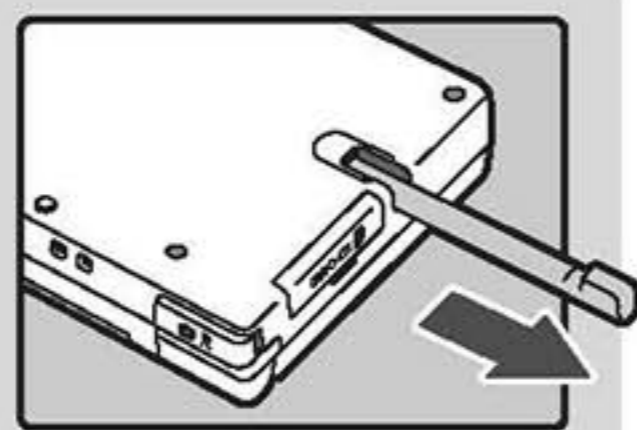

Recharger la batterie de la console Nintendo DSi

ATTENTION : n'utilisez pas le bloc d'alimentation Nintendo DSi pendant un orage pour éviter tout risque de choc électrique.



Vous devez recharger la batterie avant d'utiliser la console Nintendo DSi pour la première fois, ou lorsque vous ne l'avez pas utilisée pendant une période prolongée. Même si vous n'utilisez pas la console, veillez à recharger la batterie une fois tous les six mois.

En fonction des logiciels utilisés, la console dispose d'une autonomie de neuf à quatorze heures avec la batterie complètement rechargée et les écrans réglés sur le niveau de luminosité le plus bas (pour plus d'informations sur le réglage de la luminosité, voir p. 243 →). Lorsque les écrans sont réglés sur le niveau de luminosité le plus élevé, la console dispose d'une autonomie de trois à quatre heures.



Rechargez la batterie une fois tous les six mois

La batterie peut être rechargée environ cinq cents fois, mais ses performances peuvent baisser au fur et à mesure des cycles de recharge. L'autonomie de la console peut également varier selon les conditions dans lesquelles la batterie est rechargée telles que la température ambiante (la température idéale pour recharger la batterie se situe entre +5 et +35 °C). Après cinq cents recharges, l'autonomie procurée par la batterie peut tomber à 70 % de ce qu'elle était au moment de l'achat.

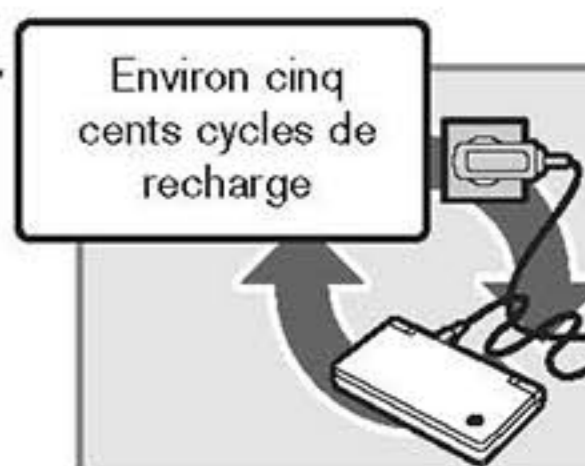

Environ cinq cents cycles de recharge

La batterie se recharge complètement en deux heures et demi environ, selon la charge restante avant la recharge. Lorsque le témoin d'alimentation devient rouge, sauvegardez votre partie et rechargez la batterie pour éviter de perdre des données. Vous pouvez utiliser la console pendant le chargement de la batterie, mais le temps de charge est alors plus long.



Vous pouvez jouer pendant que la batterie se recharge

IMPORTANT : le bloc d'alimentation de la console Nintendo DSi (WAP-002 (EUR)) n'est destiné à être utilisé qu'avec la console Nintendo DSi. Il n'est pas compatible avec les autres modèles de Nintendo DS.

Rechargez la batterie à une température ambiante comprise entre +5 et +35 °C.

Si vous essayez de recharger la batterie alors que la température ambiante est inférieure à +5 °C ou supérieure à +35 °C, il se peut que la batterie s'abîme ou ne puisse pas être rechargée correctement. Il est possible que la batterie ne se recharge pas complètement si la température ambiante est trop basse.

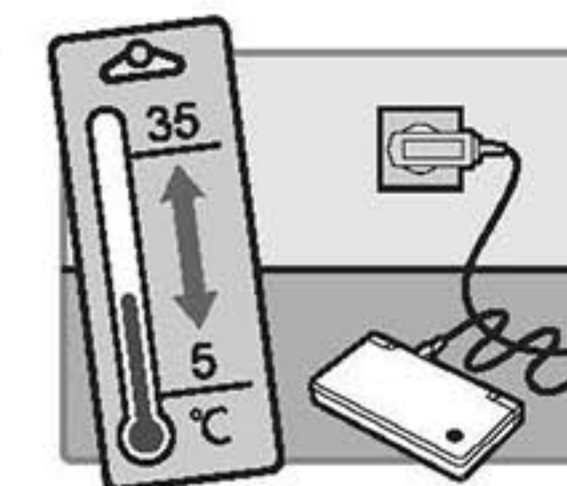

Si vous trouvez que l'autonomie de la console a sensiblement diminué, remplacez la batterie. Veuillez contacter le service consommateurs Nintendo pour obtenir plus d'informations sur la façon de vous procurer une batterie de rechange. Voir p. 347 →

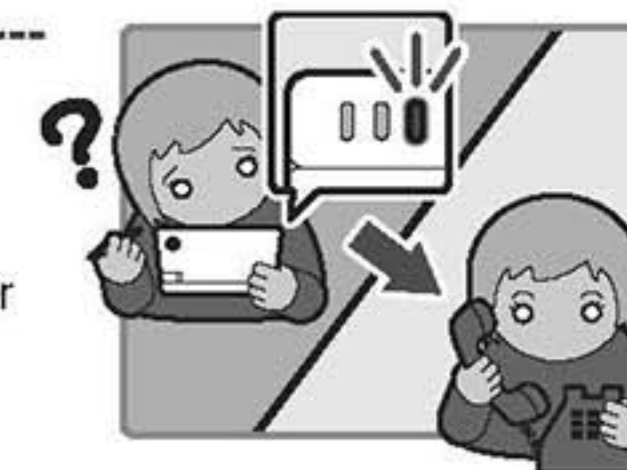

Comment recharger la batterie

- 1 Branchez la prise CC dans le connecteur du bloc d'alimentation qui se trouve à l'arrière de la console.

IMPORTANT : veillez à insérer la prise dans le bon sens pour éviter de l'endommager ou d'endommager le connecteur.

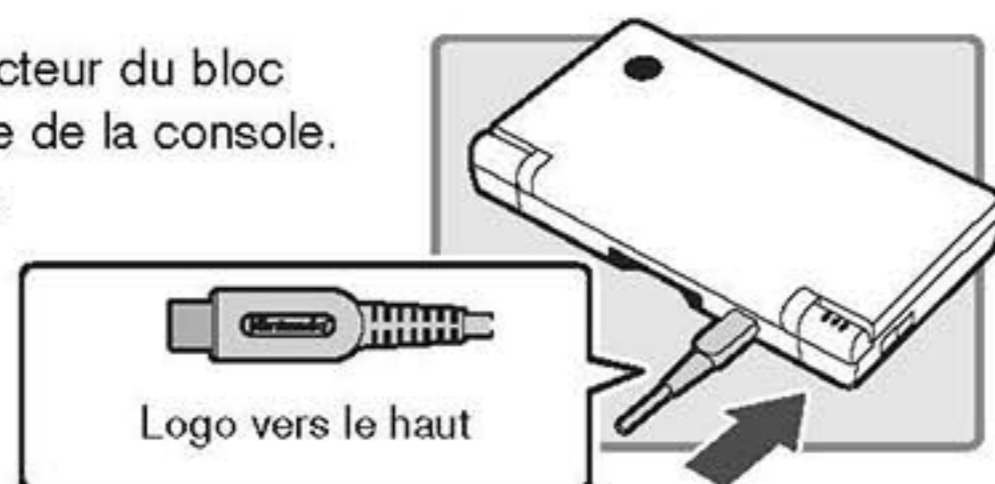

- 2 Branchez la prise AC dans une prise de courant 230 volts standard. Veillez à insérer les broches complètement dans la prise. Le témoin de charge reste allumé (orange) jusqu'à ce que la batterie soit complètement rechargée. Vous pouvez utiliser la console Nintendo DSi pendant le chargement de la batterie, mais le temps de charge est alors plus long. Si vous rechargez la batterie pendant que vous jouez, il peut arriver que le témoin de charge ne s'éteigne pas une fois le chargement de la batterie terminé. Ceci n'est pas un dysfonctionnement.

- Si le témoin de charge ne s'allume pas, assurez-vous que le bloc d'alimentation est branché correctement sur la console et sur la prise de courant.
- Si le témoin de charge clignote, il se peut que le bloc d'alimentation soit mal branché. Vérifiez qu'il est branché correctement. **Voir p. 250 →**

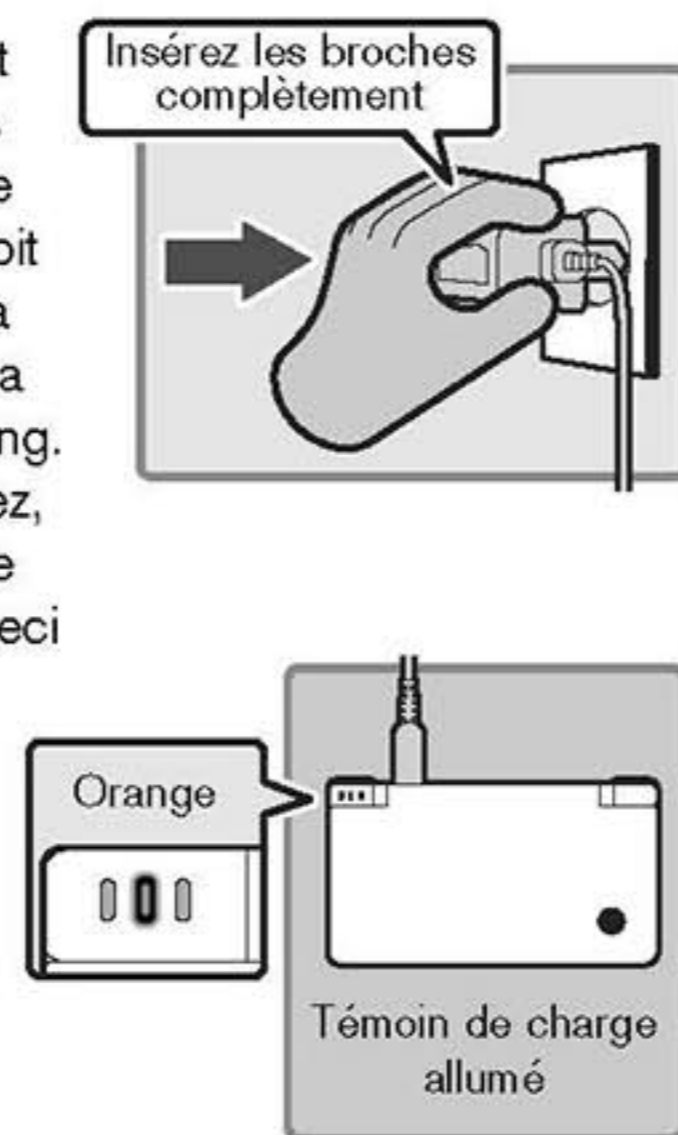

- 3 Attendez que la batterie soit complètement rechargée.

- 4 Le témoin de charge s'éteint lorsque la batterie est complètement rechargée. Débranchez le bloc d'alimentation de la prise murale, puis débranchez la prise CC de la console.

IMPORTANT : lorsque vous débranchez une des prises du bloc d'alimentation, tirez toujours sur la prise elle-même et non sur le cordon. N'enroulez pas le cordon du bloc d'alimentation autour de la console.

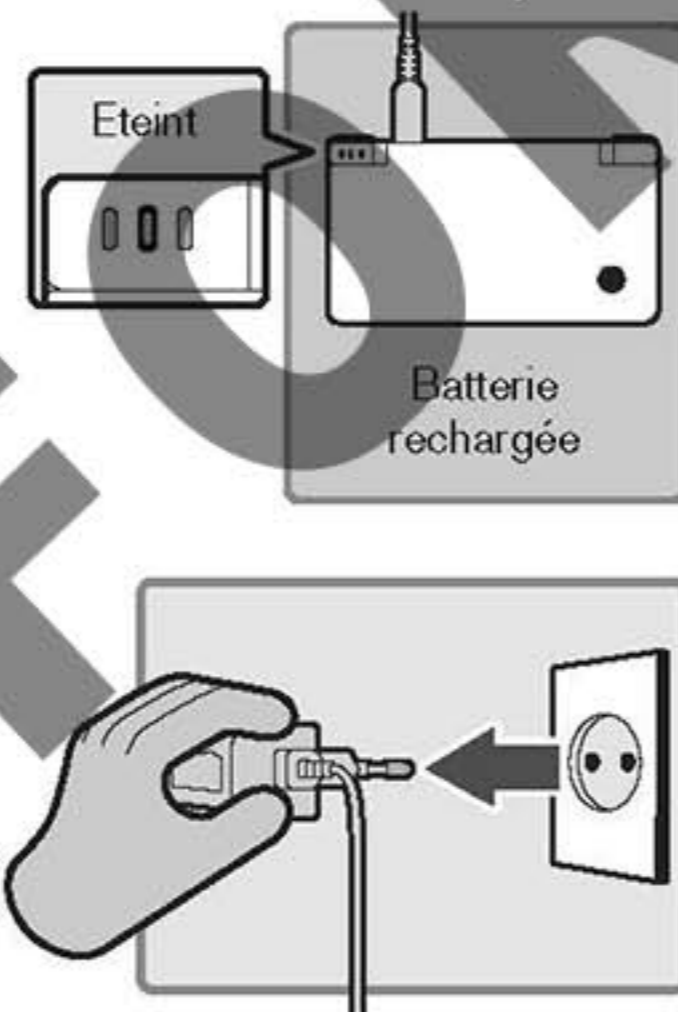

- 5 Débranchez le bloc d'alimentation du connecteur de la console en tenant la prise CC.

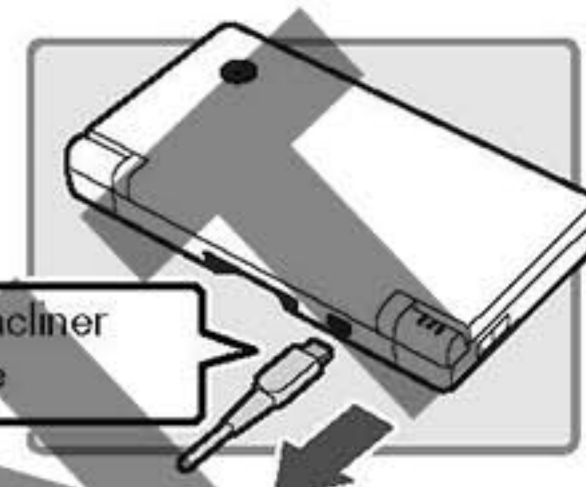

- La batterie de la console Nintendo DSi ne doit être rechargée qu'avec le bloc d'alimentation Nintendo DSi (WAP-002 (EUR)).
- Le bloc d'alimentation Nintendo DSi est conforme à la directive basse tension (2006/95/CE).
- Le bloc d'alimentation Nintendo DSi doit être examiné régulièrement pour vérifier que le cordon, les prises ou d'autres éléments ne sont pas endommagés.
- S'il est endommagé, le bloc d'alimentation ne doit pas être utilisé jusqu'à ce qu'il ait été réparé.
- La console Nintendo DSi n'est pas destinée aux enfants de moins de trois ans.
- Le bloc d'alimentation n'est pas un jouet.
- Le bloc d'alimentation ne doit être utilisé qu'en intérieur.
- Si le cordon du bloc d'alimentation est endommagé, il doit être remplacé par le service consommateurs Nintendo pour éviter tout risque d'accident.
- Débranchez le bloc d'alimentation de la console avant de la nettoyer.
- Veuillez noter que le produit, et la batterie en particulier, ne doit pas être laissé à la portée des très jeunes enfants.
- N'utilisez pas le bloc d'alimentation dans un endroit extrêmement humide ou dans un endroit où il pourrait être arrosé par de l'eau ou un autre liquide, tel que du jus de fruit, de l'urine animale ou de l'huile.
- N'utilisez pas d'adaptateur de voyage ni de variateur d'intensité pour lampe à incandescence, car cela pourrait changer la tension du courant électrique.

NOT

Ajuster le volume sonore et la luminosité

Ajuster le volume sonore

1 Appuyez sur le côté + ou – du bouton de volume / luminosité pour monter ou baisser le volume sonore

- Le réglage du volume n'affecte pas le son émis par la console lorsque vous prenez une photo.
- Lorsque la console est en **mode veille**, il est possible de baisser le volume, mais pas de le monter.

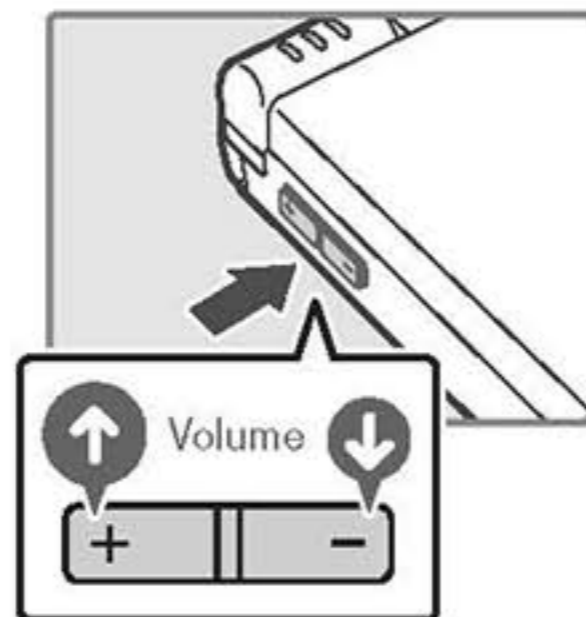

Démarrer la console avec le volume baissé

Allumez la console tout en maintenant le côté – du bouton de volume / luminosité enfoncé.



Ajuster la luminosité des écrans

1 Tout en maintenant le bouton SELECT enfoncé...

2 appuyez sur le côté + ou – du bouton de volume / luminosité pour augmenter ou diminuer la luminosité.

- Modifier la luminosité des écrans modifie également celle du témoin d'alimentation et du témoin de communication sans fil.
- Quand vous augmentez le niveau de luminosité des écrans, la console Nintendo DSi consomme davantage d'énergie. La couleur du témoin d'alimentation peut alors passer subitement du bleu au rouge. Immédiatement après que le témoin est devenu rouge, il est possible que la batterie se décharge complètement et que la console s'éteigne.

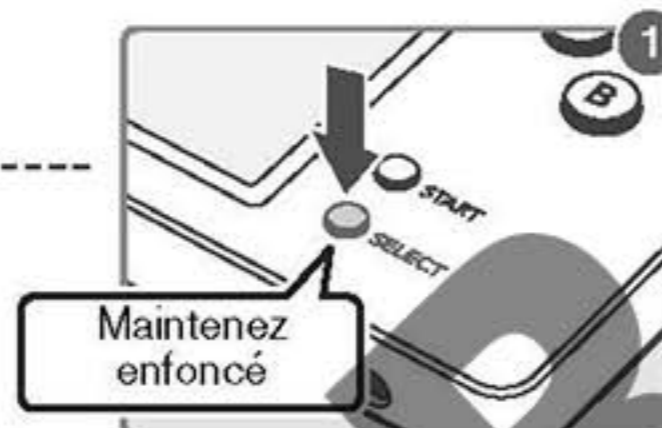

Luminosité des écrans et autonomie de la console

La batterie se décharge plus vite si le niveau de luminosité des écrans est élevé. A l'inverse, elle se décharge moins vite si le niveau de luminosité des écrans est bas. Ajustez la luminosité au niveau le plus confortable pour vos yeux. [Voir p. 344](#) →

Utiliser une carte SD

Utilisez une carte SD (vendue séparément) pour :

- conserver des photos prises avec l'appareil photo Nintendo DSi,
- lire des fichiers audio sauvegardés au format AAC,
- conserver des logiciels téléchargeables et leurs données de sauvegarde.

NOTE :

- certains logiciels ne peuvent pas être copiés;
- les données copiées sur carte SD ne peuvent pas être utilisées sur une autre console;
- les données sauvegardées sur une carte de jeu ne peuvent pas être copiées.

Consignes d'utilisation des cartes SD

- La console Nintendo DSi est compatible avec les cartes SD haute capacité de plus de 2 Go ("cartes SDHC").
- Pour utiliser une carte miniSD ou microSD, vous devez posséder un adaptateur pour carte SD. Si c'est le cas, veillez à retirer l'adaptateur en entier (pas seulement la carte) après chaque utilisation. Si vous laissez l'adaptateur connecté à la console, vous risquez d'endommager la console ou de provoquer des dysfonctionnements.

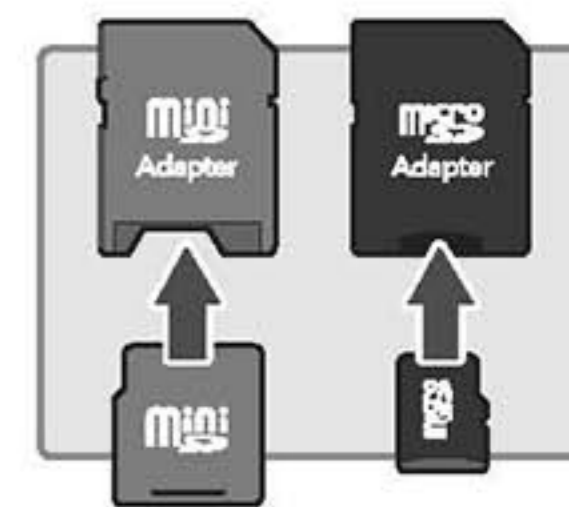

Comment insérer une carte SD

1 Dégagez le cache du port carte SD.

NOTE : ne tirez pas et ne tordez pas le cache du port carte SD de manière excessive. Vous risquez de l'étirer ou de le déformer, et ne pourrez plus le replacer correctement.

2 Insérez la carte SD dans le port carte SD et poussez-la doucement, mais fermement, jusqu'à ce que vous entendiez un clic, puis replacez le cache.

NOTE : le logo sur la carte SD doit être tourné vers l'arrière de la console.

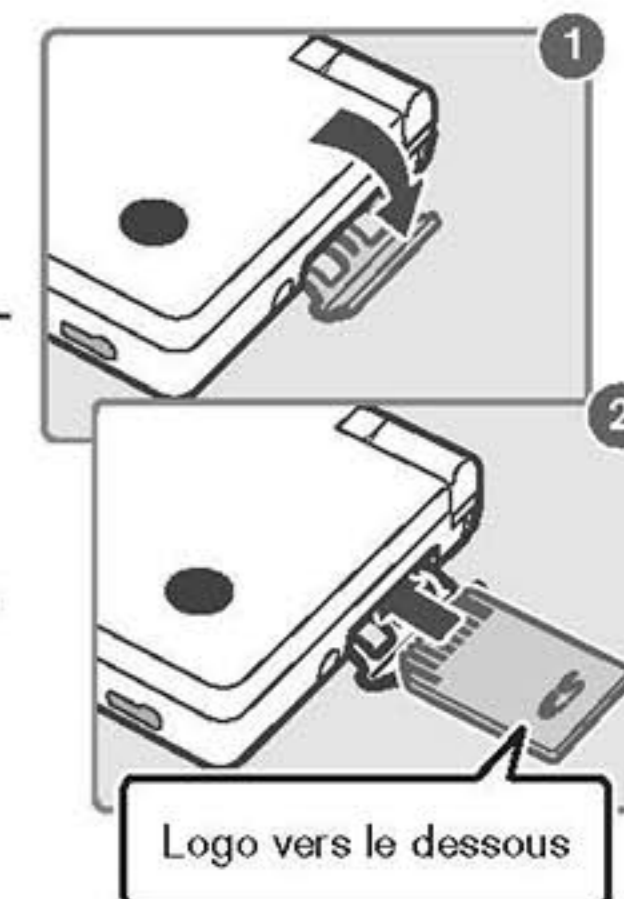

Comment retirer une carte SD

1 Dégagez le cache du port carte SD et appuyez sur la carte SD jusqu'à ce que vous entendiez un clic.

2 Saisissez la carte SD avec vos doigts, retirez-la et replacez le cache.

NOTE : ne retirez pas la carte SD lorsque la console lit ou écrit des données. Vous pouvez endommager la console ou la carte SD et risquez de détruire des données.

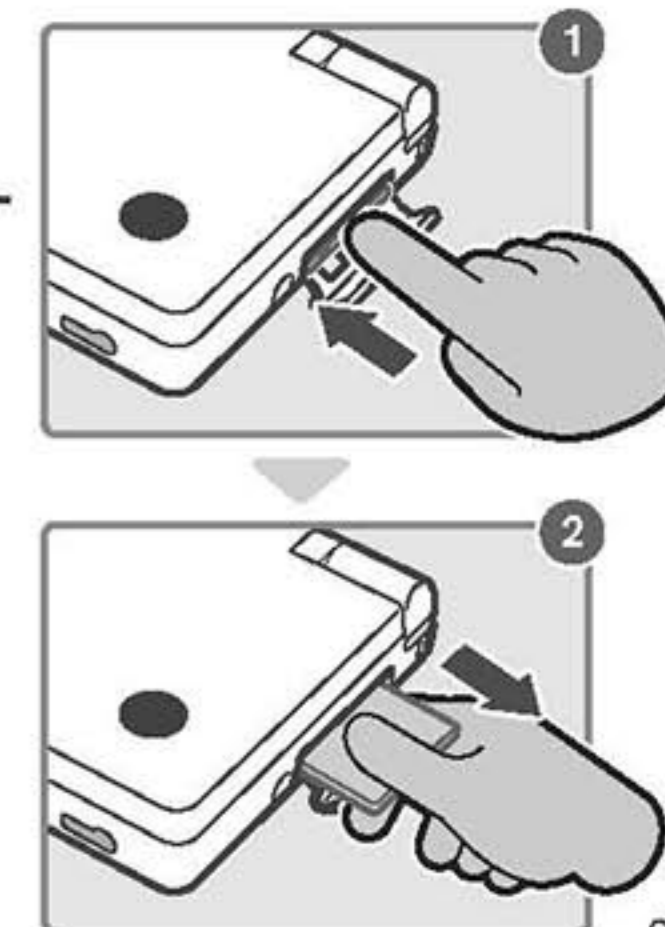



Remplacer la batterie de la console Nintendo DSi

Dans le cas où vous devriez remplacer la batterie rechargeable, veuillez suivre les instructions suivantes. Les batteries de rechange sont vendues séparément. Veuillez contacter le service consommateurs Nintendo pour obtenir plus d'informations sur la façon de vous en procurer. Si vous ne désirez pas remplacer la batterie vous-même, vous pouvez envoyer votre console Nintendo DSi au service consommateurs Nintendo afin qu'un technicien qualifié s'occupe de réaliser cette opération pour vous.

Si la console est utilisée par un enfant, il est conseillé qu'un parent ou tuteur légal remplace la batterie à sa place.

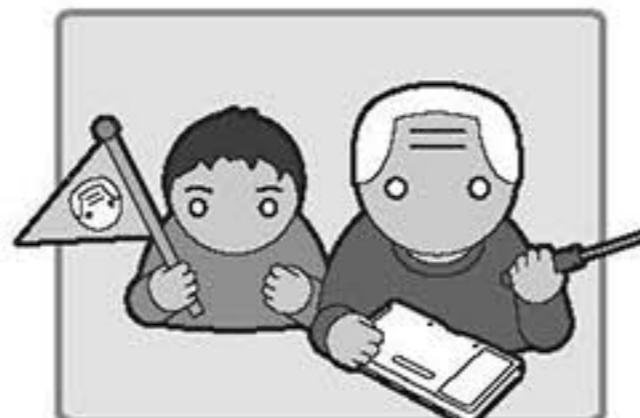

- 1 Veuillez toujours à éteindre la console et débrancher le bloc d'alimentation avant de remplacer la batterie.

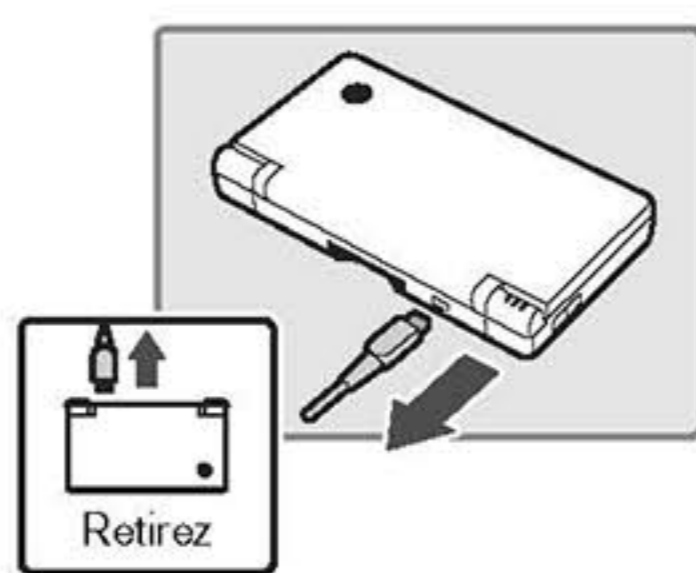
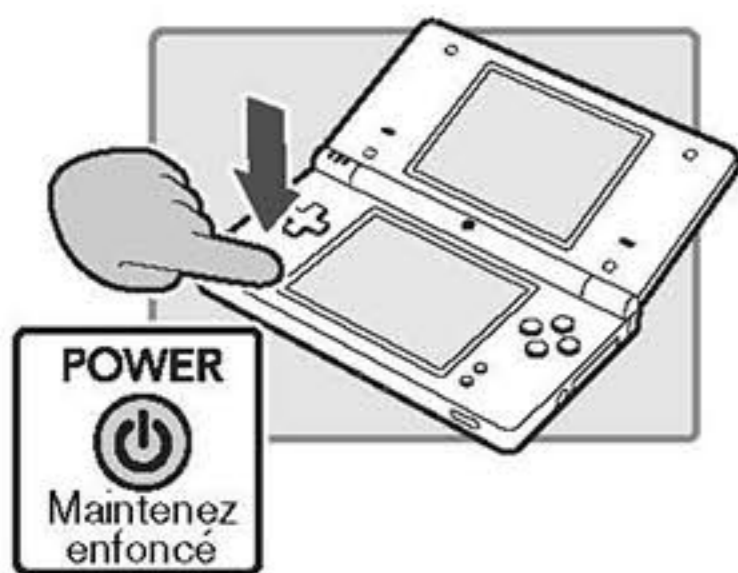

- 2 Retirez les vis du couvercle avec un tournevis. Retirez le couvercle et ne le jetez pas. Utilisez toujours un tournevis de taille adaptée. Utiliser un tournevis non adapté pourrait abîmer la tête des vis et empêcher la pose correcte du couvercle.

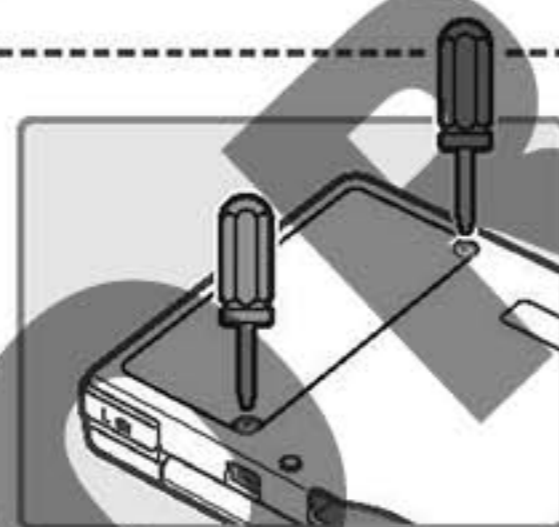

- 3 Aidez-vous de l'onglet dépassant de la batterie pour la retirer de la console Nintendo DSi.



- 4 Insérez la batterie neuve dans la console Nintendo DSi. Utilisez uniquement une batterie rechargeable Nintendo DSi (TWL-003). Veuillez à insérer la nouvelle batterie correctement comme indiqué sur l'illustration.



- 5 Remplacez le couvercle dans sa position initiale et resserrez les vis avec précaution.

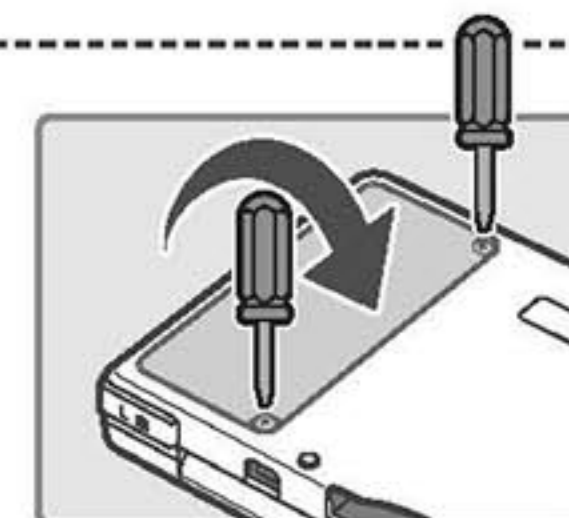

- 6 Pour savoir comment jeter la batterie usagée, veuillez vous référer aux instructions ci-dessous.

Jeter la batterie de la console Nintendo DSi

- Jeter la batterie dans une poubelle domestique peut contribuer à dégrader l'environnement. Au moment de jeter la batterie, veuillez vous conformer aux lois et règlements en vigueur dans votre commune.
- Conformément à la directive européenne relative aux piles et aux accumulateurs ainsi qu'aux déchets de piles et d'accumulateurs (2006/66/CE), la collecte des piles ainsi que des programmes de recyclage devraient avoir été mis en place dans les Etats membres depuis le 26 septembre 2008. Si ces programmes sont disponibles dans votre pays, vous ne devez pas jeter la batterie dans votre poubelle. Pour plus d'informations, veuillez contacter le centre de traitement des déchets solides le plus proche de chez vous.



Utiliser le stylet Nintendo DSi et l'écran tactile

L'écran inférieur à cristaux liquides réagit au contact, d'où son nom "écran tactile". Lorsque vous jouez à un jeu proposant cette fonctionnalité, interagissez avec l'écran à l'aide du stylet Nintendo DSi fourni avec la console. Touchez légèrement l'écran ou faites glisser le stylet délicatement sur sa surface.

Consignes d'utilisation du stylet Nintendo DSi et de l'écran tactile

- N'utilisez que le stylet Nintendo DSi pour effectuer les opérations sur l'écran tactile.
- N'exercez pas une pression excessive sur l'écran tactile. Vous risqueriez de l'endommager.
- N'utilisez pas le stylet Nintendo DSi s'il est endommagé ou cassé.
- N'essayez pas d'utiliser le stylet sur l'écran supérieur.
- Rangez le stylet Nintendo DSi dans le porte-stylet quand vous ne vous en servez pas.

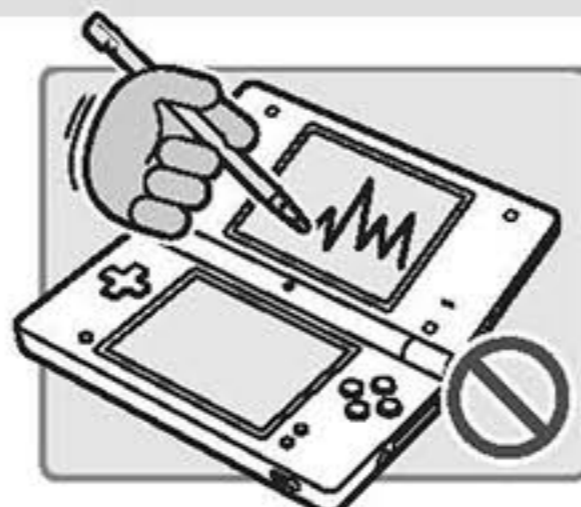

Consignes de nettoyage des écrans

Si les écrans de votre console Nintendo DSi sont sales, portent des traces de doigts ou contiennent des corps étrangers, il se peut qu'ils ne fonctionnent pas correctement ou qu'ils s'abîment. Nettoyez-les à l'aide d'un tissu doux et propre tel qu'un tissu de nettoyage pour verres de lunettes.

1 Humidifiez légèrement le tissu **UNIQUEMENT** avec de l'eau, et passez-le sur les écrans pour retirer la saleté.

2 A l'aide d'un tissu sec, essuyez les traces d'humidité présentes sur les écrans. Répétez l'opération si nécessaire.

Si l'écran tactile présentant des dysfonctionnements ne fonctionne toujours pas après que vous l'avez nettoyé, veuillez contacter le service consommateurs Nintendo.

NINTENDO DSⁱ

Mode d'emploi
Nintendo DSi

Logiciels et
paramètres

Cette section du mode d'emploi contient des explications sur les points suivants :

- Menu Nintendo DSi
- Logiciels intégrés
- Paramètres de la console
- Connexion Internet

Consultez également la section Matériel de ce mode d'emploi.

Commandes de l'écran tactile

Utilisez le stylet sur l'écran tactile pour naviguer à travers les menus et les logiciels intégrés de la console Nintendo DSi.

Dans ce manuel, les commandes réalisées sur l'écran tactile avec le stylet sont décrites de deux manières :

Toucher

Appuyer légèrement sur l'écran tactile avec le stylet.

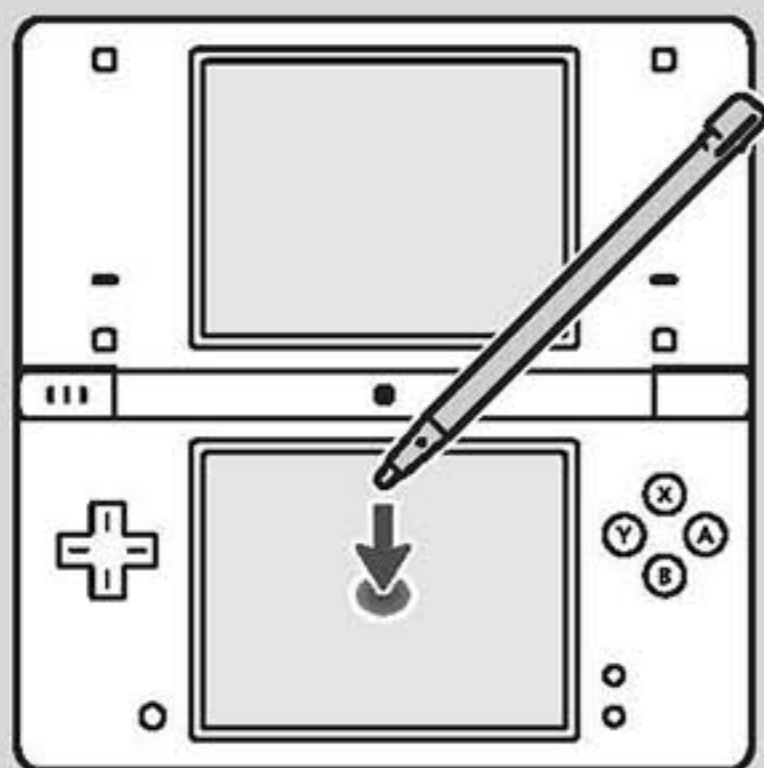

Faire glisser

Poser le stylet sur l'écran tactile et le faire glisser sur sa surface.

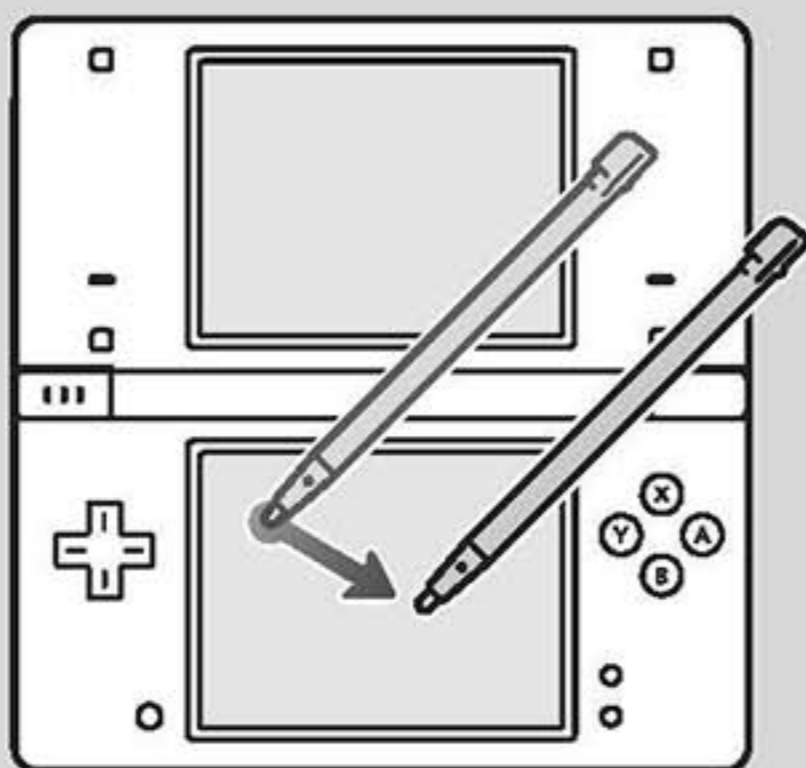

Si l'écran tactile ne réagit pas de façon satisfaisante

Vous pouvez accéder directement à l'écran de calibration de l'écran tactile lorsque vous démarrez la console en suivant les étapes suivantes. Calibrez l'écran tactile si vous avez l'impression qu'il ne fonctionne pas correctement.

- 1 Tout en maintenant les boutons L, R et START enfoncés...

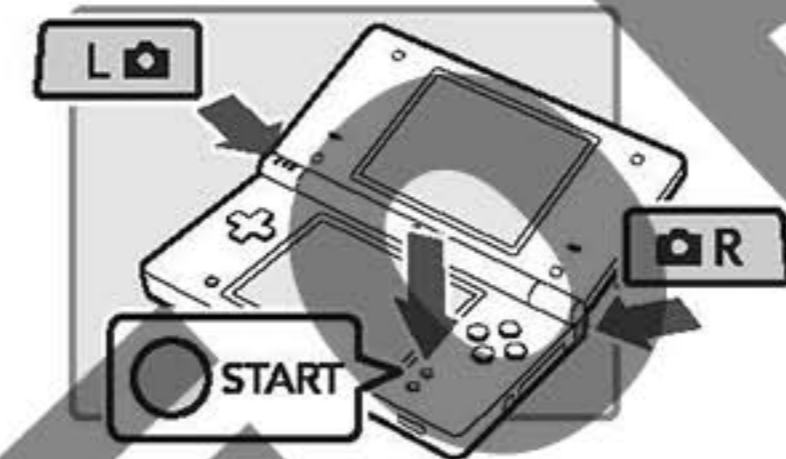

- 2 appuyez sur le bouton POWER.

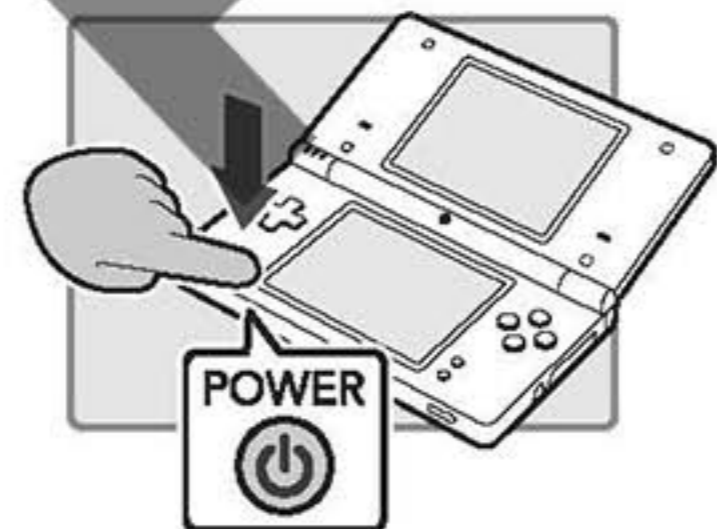

Sommaire

	Menu Nintendo DSi	256
	Description des écrans	256
	Mode appareil photo	258
	Utiliser une carte de jeu	259
	Appareil photo Nintendo DSi	261
	Avant de commencer	261
	Utiliser l'appareil photo Nintendo DSi	262
	Voir l'album	272
	Options	274
	Calendrier	278
	Studio son Nintendo DSi	279
	Démarrer le studio son Nintendo DSi	279
	Enregistrer et modifier des sons	280
	Manipuler de la musique sur une carte SD	285
	Paramètres	288
	Boutique Nintendo DSi	289
	Qu'est-ce que les Nintendo DSi Points ?	289
	Comment enregistrer des Nintendo DSi Points	290
	Téléchargement DS	292
	Comment utiliser le téléchargement DS	292
	PictoChat	293
	Démarrer PictoChat	293
	Commandes	294
	Paramètres de la console	296
	Paramètres de la console	296
	Gestion des données	298
	Communication sans fil DS / Luminosité	299
	Données d'utilisateur	300
	Date / Heure / Alarme	301
	Contrôle parental	302
	Calibrer l'écran tactile / Test du micro	307
	Internet	308
	Mise à jour / Formater la mémoire de la console	324
	Utiliser le clavier virtuel	325
	Autres	326
	Lexique	326
	Messages d'erreur et codes d'erreur	328



Le menu DSi apparaît automatiquement lorsque vous allumez la console. Il affiche les icônes des logiciels intégrés ainsi que l'icône de la carte Nintendo DS, compatible Nintendo DSi ou Nintendo DSi insérée, le cas échéant, dans le port carte DS de la console. Touchez les icônes pour démarrer vos jeux et vos logiciels ou accéder aux **paramètres de la console**. Vous pouvez également appuyer sur le bouton L ou R pour utiliser l'appareil photo numérique de la console Nintendo DSi et prendre des photos.

Description des écrans

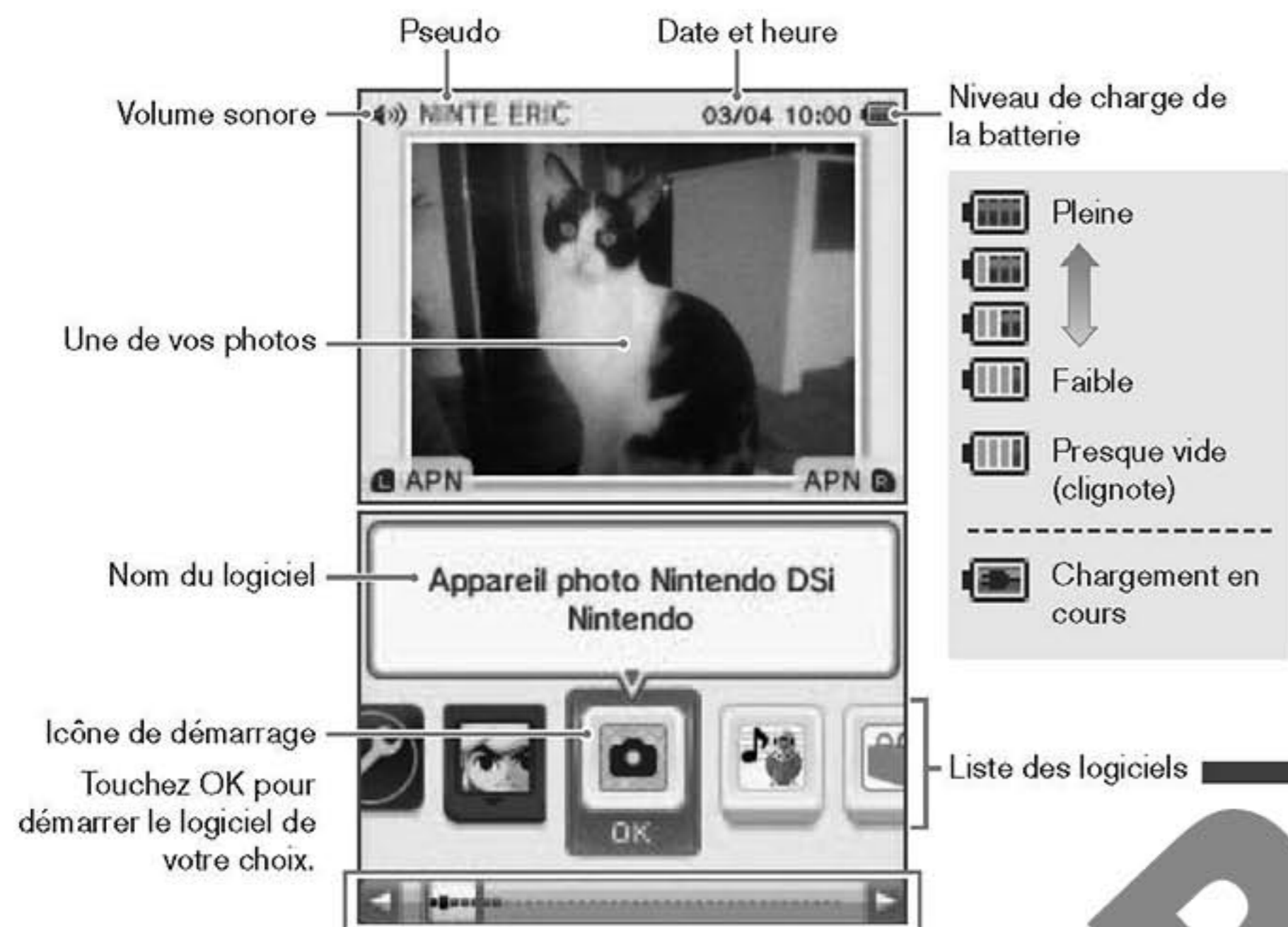

Faites glisser la barre de défilement avec le stylet, ou appuyez sur gauche ou droite sur la manette + pour faire défiler la liste de vos logiciels.

Icônes apparaissant dans la liste des logiciels

Carte de jeu



Cette icône apparaît quand il n'y a aucune carte de jeu insérée dans le port carte DS.



Lorsqu'une carte de jeu est insérée dans le port carte DS, l'icône correspondante apparaît dans la liste. Ici l'icône du jeu THE LEGEND OF ZELDA : PHANTOM HOURGLASS.

Logiciels intégrés



Paramètres de la console [Voir p. 296 →](#)



Studio son Nintendo DSi [Voir p. 279 →](#)



Téléchargement DS [Voir p. 292 →](#)



Appareil photo Nintendo DSi [Voir p. 261 →](#)



Boutique Nintendo DSi [Voir p. 289 →](#)



PictoChat™ [Voir p. 293 →](#)

Autres



Emplacement libre

Cette icône représente un emplacement libre susceptible d'accueillir un nouveau logiciel.



Cadeau

Cette icône apparaît lorsque vous faites l'acquisition d'un nouveau logiciel, via la boutique Nintendo DSi par exemple. Touchez-la pour découvrir la véritable icône de votre logiciel.

Changer la disposition des icônes

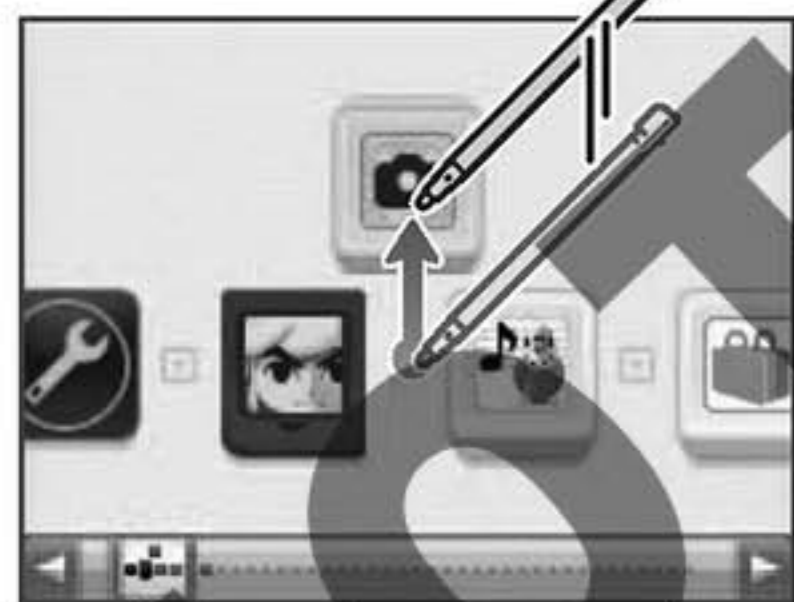

1 Touchez l'icône que vous voulez déplacer et faites-la glisser vers le haut de l'écran, ou appuyez sur gauche ou droite sur la manette + pour sélectionner l'icône, puis appuyez sur haut sur la manette +.



2 Faites défiler la liste jusqu'à ce que vous trouviez un emplacement qui vous convienne.

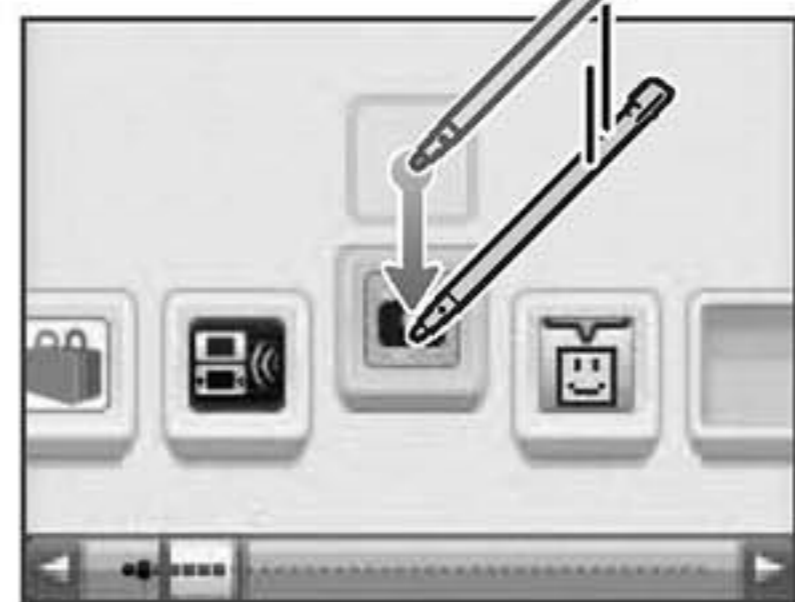

3 Touchez à nouveau l'icône et faites-la glisser vers le bas de l'écran, ou appuyez sur bas sur la manette +.



4 L'icône est maintenant à sa nouvelle position.

Mode appareil photo

Appuyez sur le bouton L ou R pour passer en **mode appareil photo**.

NOTE : les photos que vous prenez sont sauvegardées dans la mémoire de la console.



Nombre de photos restantes

Accéder à l'appareil photo Nintendo DSi

Voir p. 261 →

Prendre une photo (bouton L, R ou A)

Basculer entre l'objectif intérieur et l'objectif extérieur (bouton X)

Retourner au **menu DSi** (bouton B)

Afficher / Cacher les icônes (bouton Y)

Affichage des photos sur l'écran supérieur

• Les photos prises en **mode appareil photo** apparaissent sur l'écran supérieur du **menu DSi**.

• Si vous prenez plusieurs photos en **mode appareil photo**, la photo affichée sur l'écran supérieur change à chaque fois que vous accédez au **menu DSi** ou que vous ouvrez la console pour la sortir du **mode veille**.

• Vous pouvez choisir les photos qui s'affichent sur l'écran supérieur en utilisant l'**album** de l'appareil photo Nintendo DSi.

Voir p. 272 →

Ecran de l'**album** de l'appareil photo Nintendo DSi

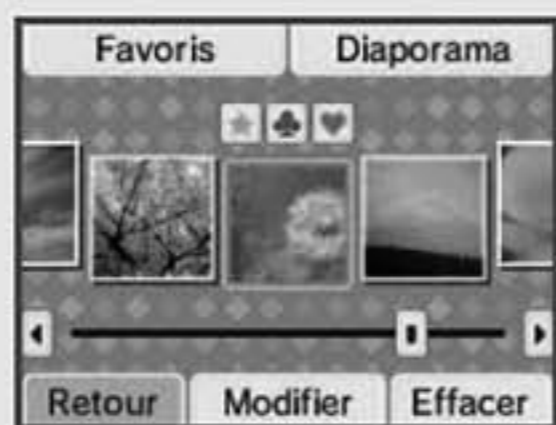
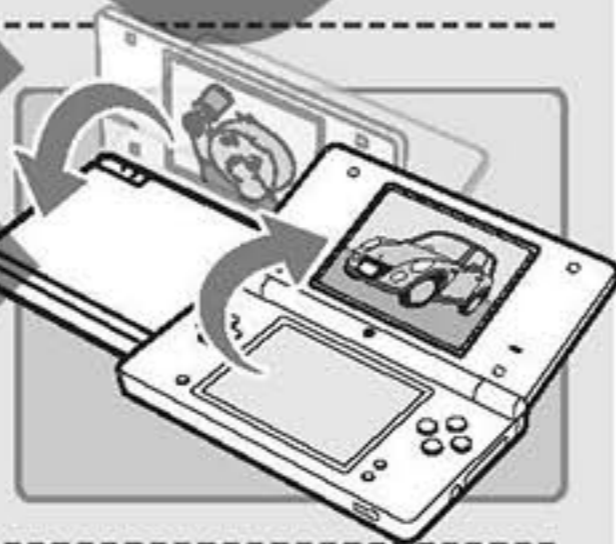
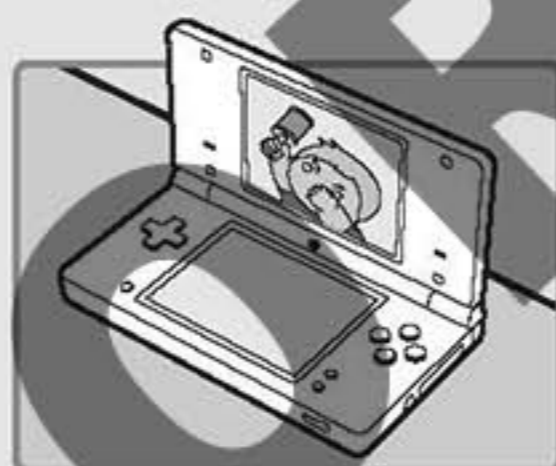

Utiliser une carte de jeu

Démarrer un jeu

1 Insérez une carte de jeu dans le port carte DS de la console.

Si vous n'arrivez pas à insérer complètement la carte de jeu dans le port carte DS, retirez-la, puis insérez-la à nouveau en vous assurant que vous la tenez dans le bon sens.



2 Appuyez sur le bouton POWER.

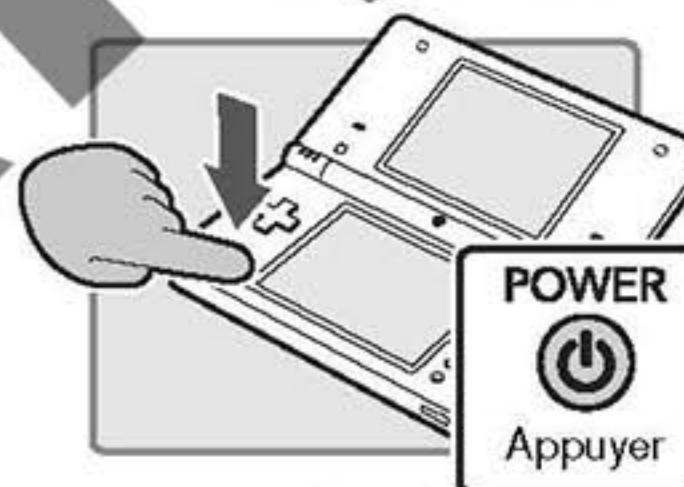

3 Touchez l'icône de la carte de jeu.

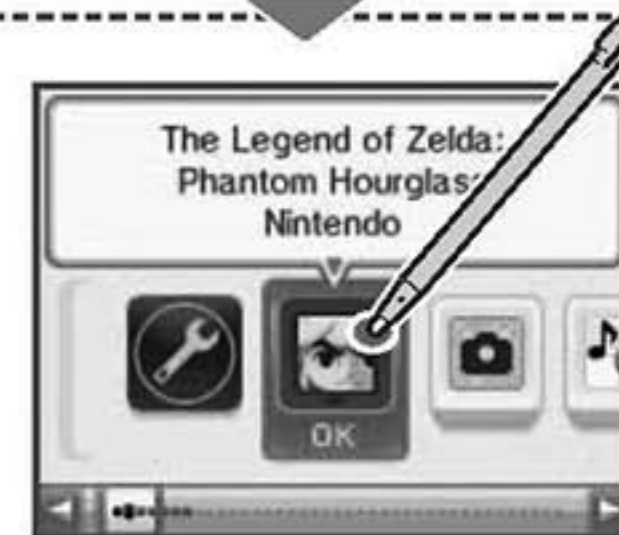

4 Consultez le mode d'emploi fourni avec votre jeu pour connaître les étapes suivantes.

Arrêter de jouer

1 Maintenez le bouton POWER enfoncé.

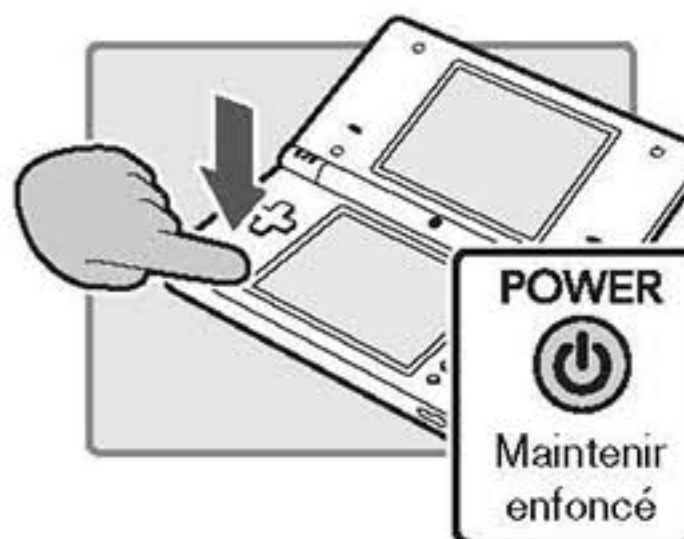

2 Appuyez une fois sur la carte de jeu pour la retirer.

Ne relâchez pas brusquement la carte de jeu après avoir appuyé dessus, sans quoi elle risque de s'éjecter rapidement hors du port carte DS.

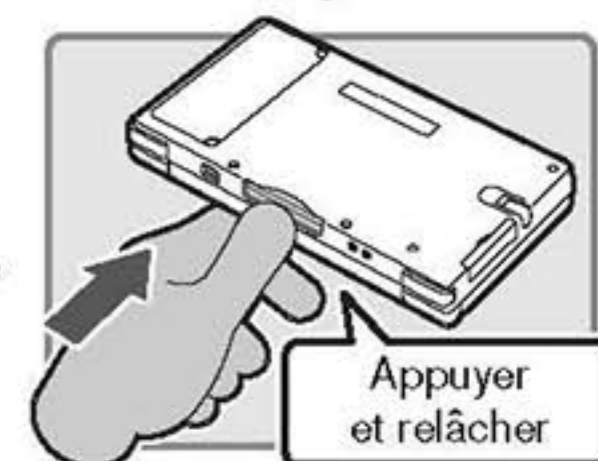

3 Rangez le stylet dans le porte-stylet.

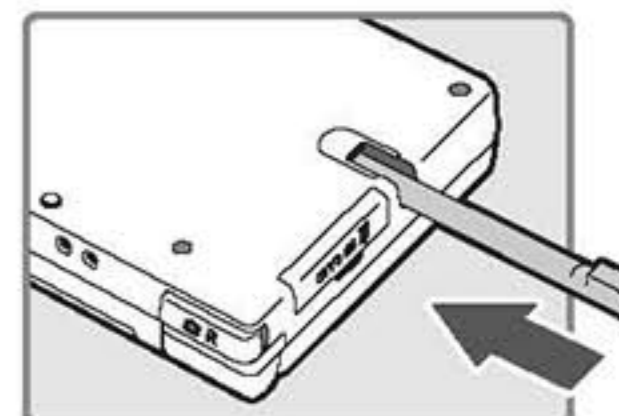

Logiciels et accessoires Nintendo DS incompatibles

Les logiciels et accessoires suivants ne fonctionneront PAS avec la console Nintendo DSi.



- Nintendo DS Browser
- Cartouche d'extension mémoire Nintendo DS (NTR-011)
- Cartouche d'extension mémoire Nintendo DS Lite (USG-007)

- Cartouche vibration Nintendo DS (NTR-008)



De manière générale, vous ne pouvez utiliser aucun accessoire qui nécessite d'être connecté au port cartouche GBA des consoles Nintendo DS et Nintendo DS Lite, ou qui fonctionne en combinaison avec les cartouches GBA.

Appareil photo Nintendo DSi

L'appareil photo Nintendo DSi vous permet de prendre des photos avec onze filtres différents, de regarder des diaporamas de vos images et d'échanger des photos avec d'autres utilisateurs de consoles Nintendo DSi.



Avant de commencer

Plusieurs options sont disponibles lorsque vous démarrez l'appareil photo Nintendo DSi. Touchez l'écran tactile pour faire votre choix.

Description de l'écran

Utiliser la mémoire de la console comme support mémoire

Utiliser une carte SD comme support mémoire*

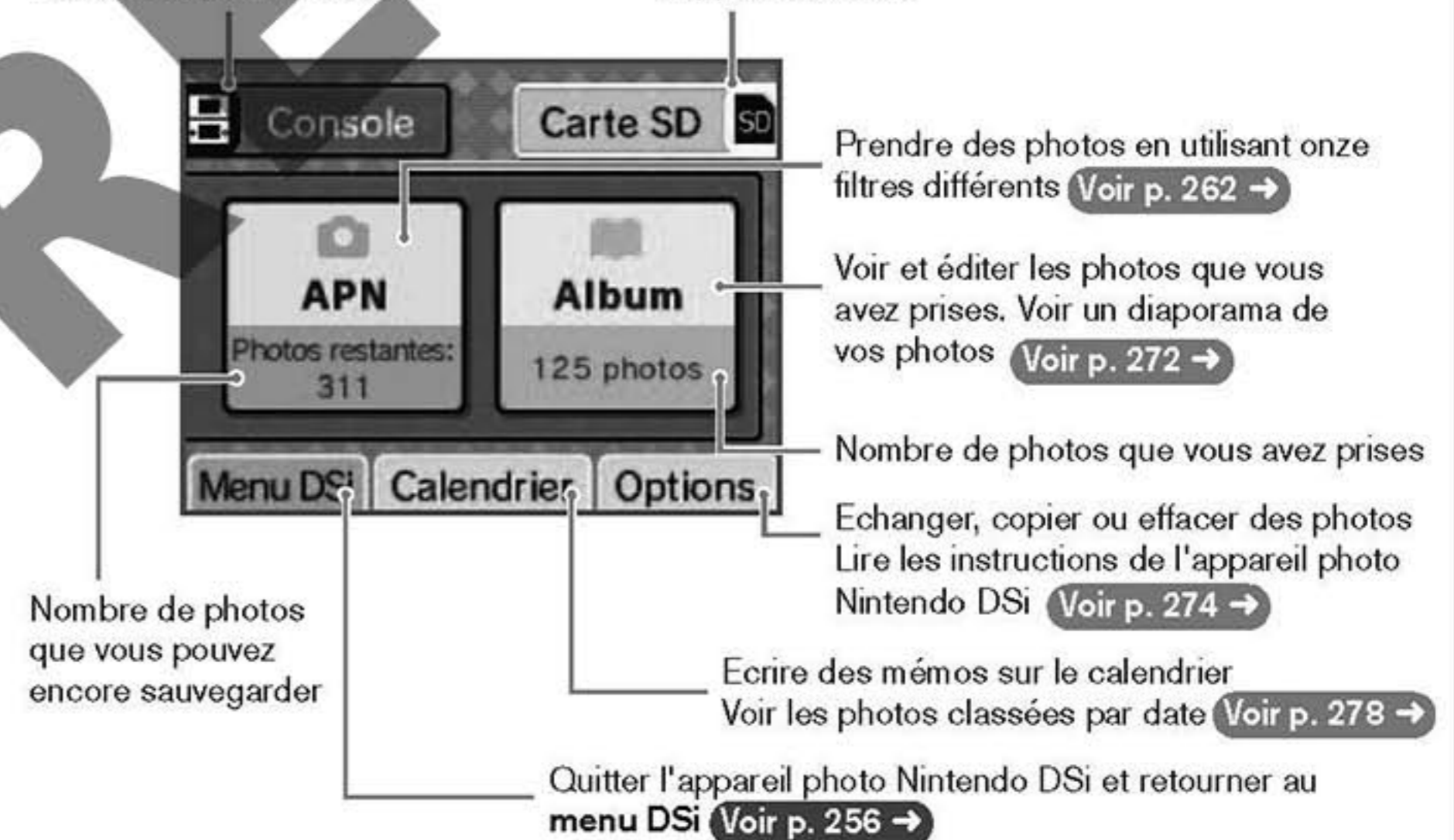

* Si vous disposez d'un ordinateur pouvant lire les cartes SD, vous pouvez ainsi y regarder vos photos et les imprimer.

Combien de photos peuvent être sauvegardées ?

- Consultez ce qui est indiqué sous PHOTOS RESTANTES pour voir combien de photos peuvent encore être sauvegardées sur le support mémoire que vous utilisez. Notez cependant que ce nombre n'est qu'indicatif, car la place occupée par chaque image est différente.
- Puisque la taille des photos varie, il peut arriver que le nombre de photos restantes ne diminue pas, ou diminue de plus d'une photo, lorsque vous sauvegardez une image.

- Quelle que soit la capacité de la carte SD que vous utilisez, vous ne pouvez y sauvegarder que 3 000 photos au maximum.

Choisir un filtre

Touchez APN dans le menu de l'appareil photo Nintendo DSi pour afficher l'écran de sélection du filtre. Sélectionnez le filtre que vous voulez utiliser, puis touchez OK.

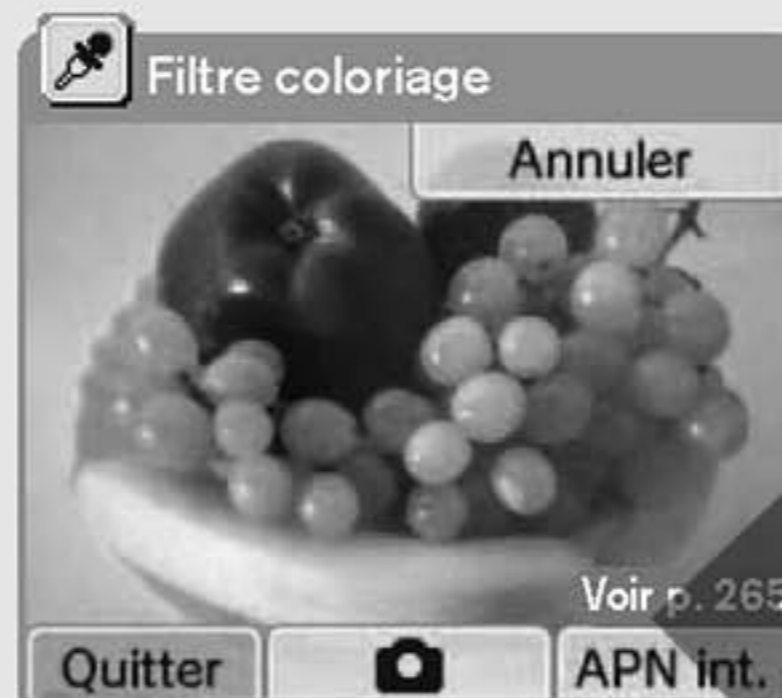
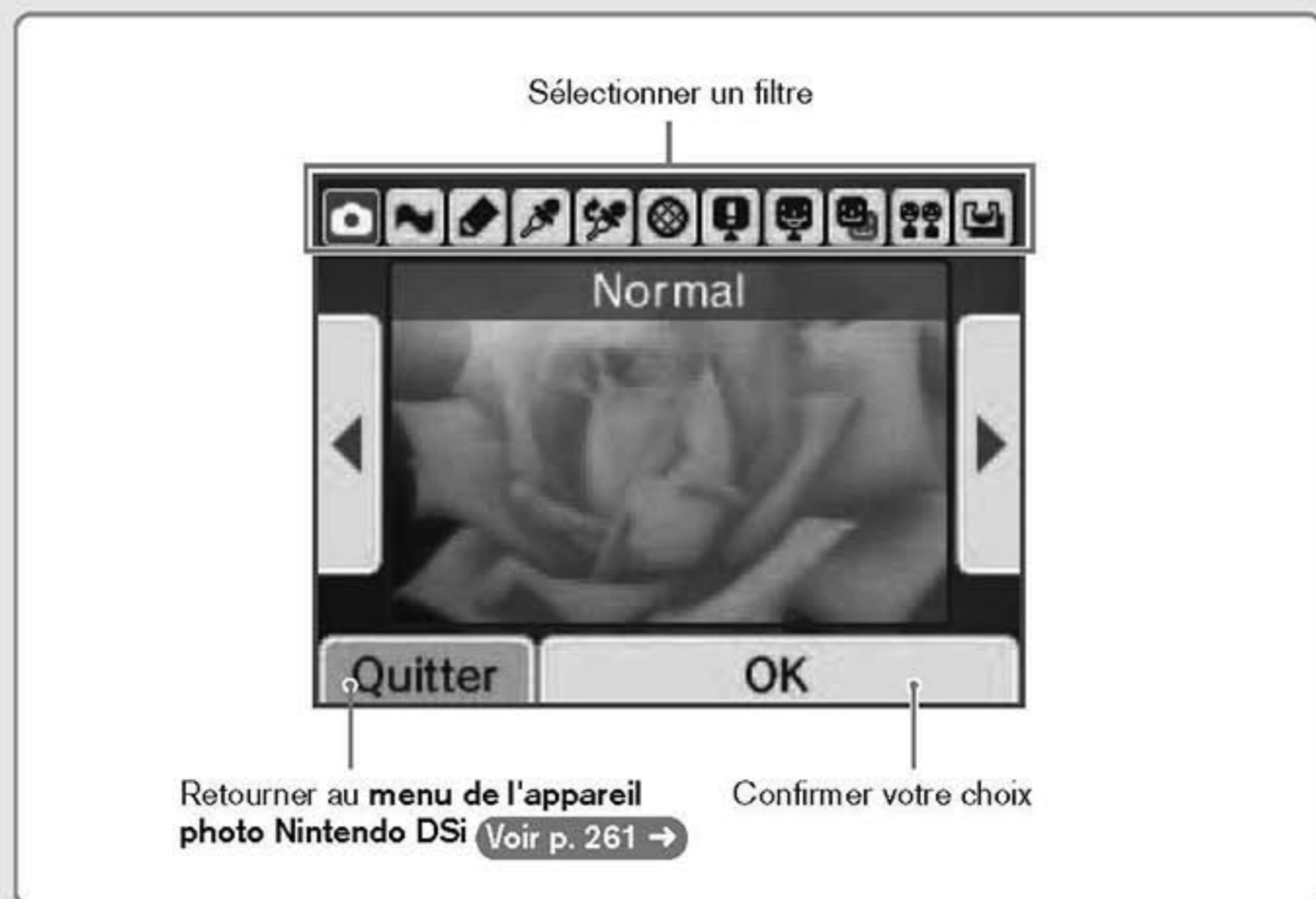

Révélez les couleurs de photos en noir et blanc.

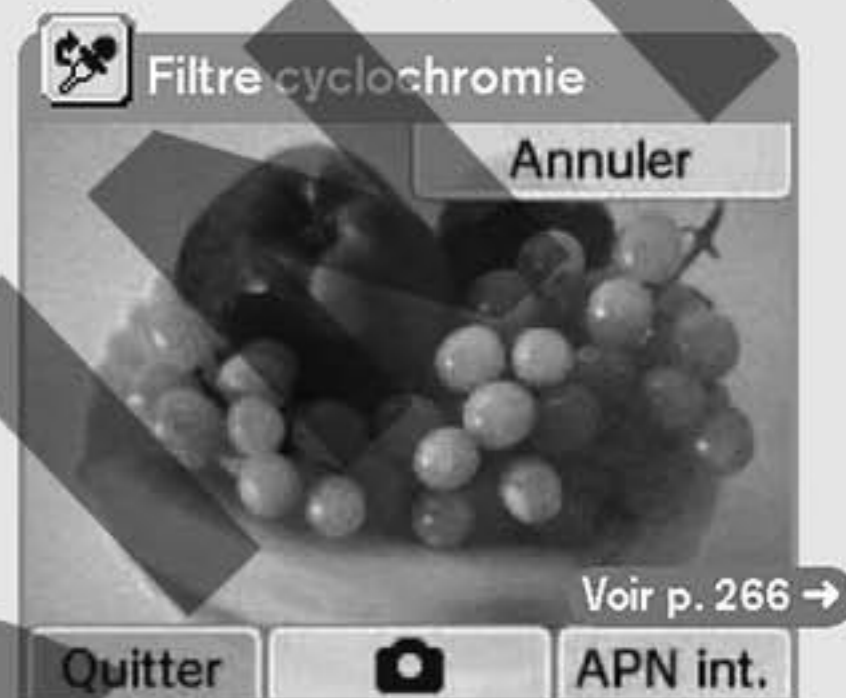

Changez les couleurs de vos photos.

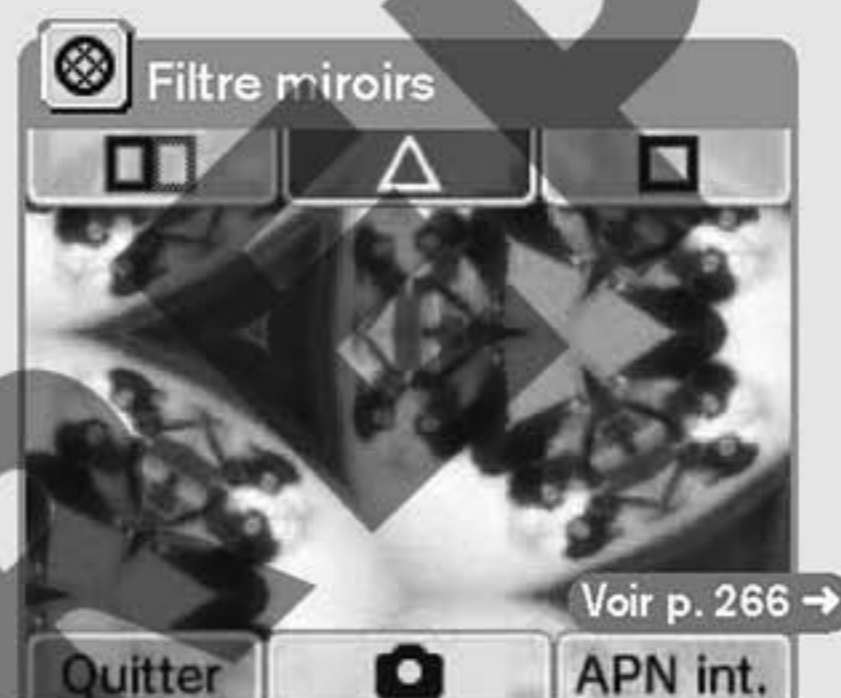

Placez des miroirs sur l'image.



Ajoutez des éléments amusants sur les visages.



Prenez des photos sans aucun effet.



Changez les expressions sur les visages.



Combinez deux visages en un seul portrait.



Faites glisser le stylet sur l'écran tactile pour déformer l'image.



Ecrivez et dessinez sur vos photos.

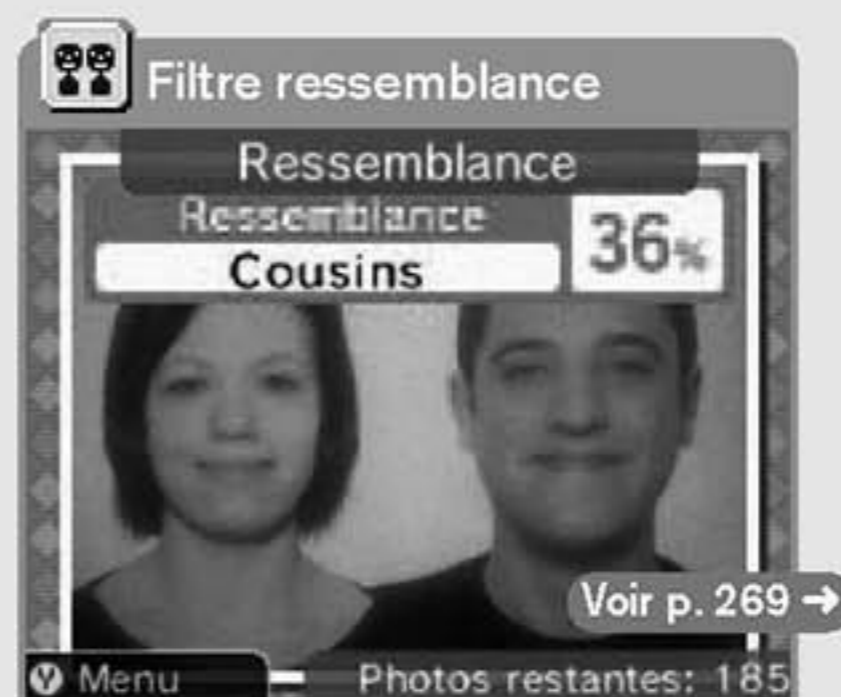

Mesurez le degré de ressemblance entre deux personnes.



Créez des cadres ou prenez des photos avec différents cadres.

Filtre normal

Prenez des photos sans ajouter aucun effet.

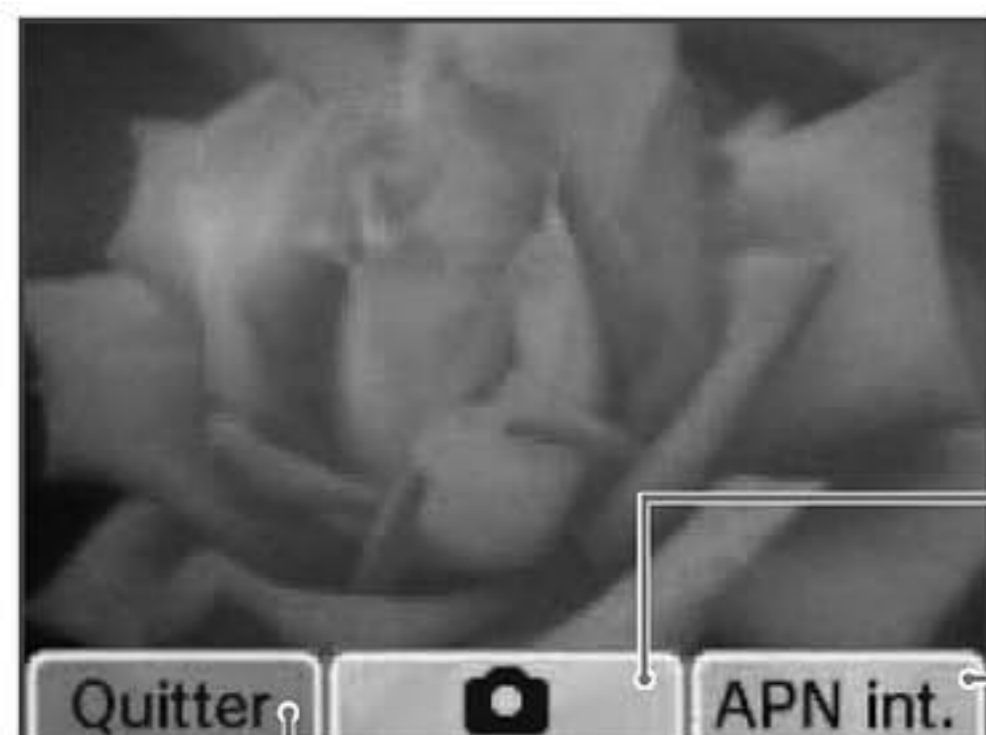

Prendre la photo (bouton L, R ou A)

Basculer entre l'objectif intérieur et l'objectif extérieur (bouton X)

Retourner à l'écran de sélection du filtre (bouton B)

Voir p. 262 →

Vous pouvez cacher ou afficher le menu à l'écran (icône et autres éléments) en appuyant sur le bouton Y.

NOTE : ces commandes sont communes à tous les filtres. Vous pouvez utiliser au choix les commandes sur l'écran tactile ou les boutons indiqués entre parenthèses.

Filtre distorsion

Ce filtre permet de déformer les images en faisant glisser le stylet sur l'écran tactile.

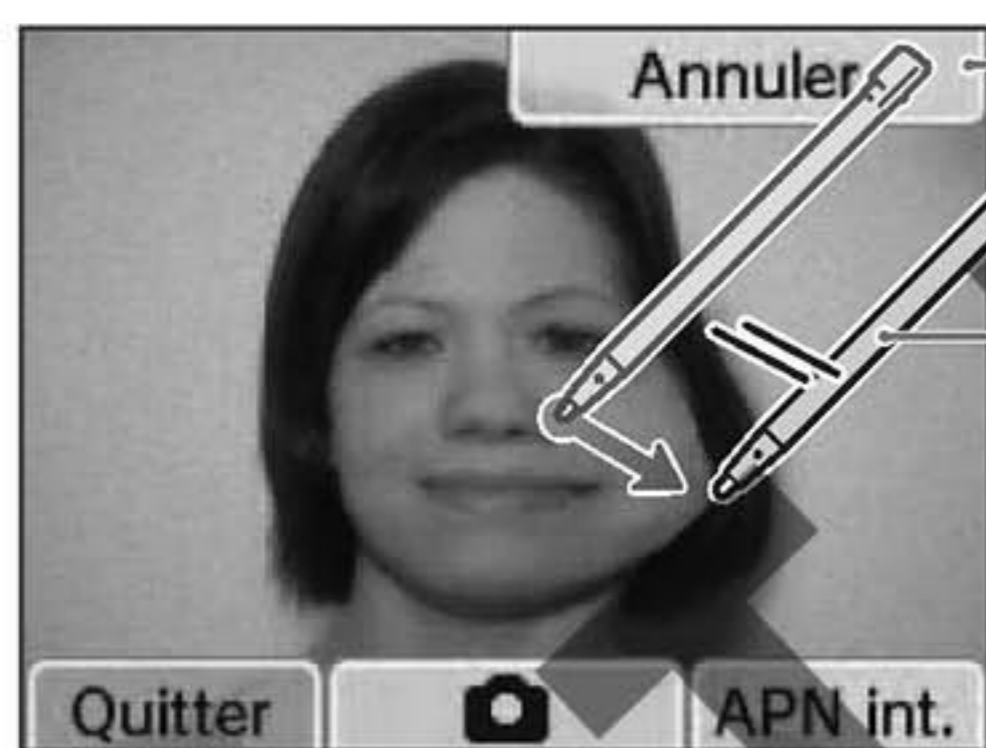

Annuler les déformations

L'image est étirée en suivant les mouvements du stylet.

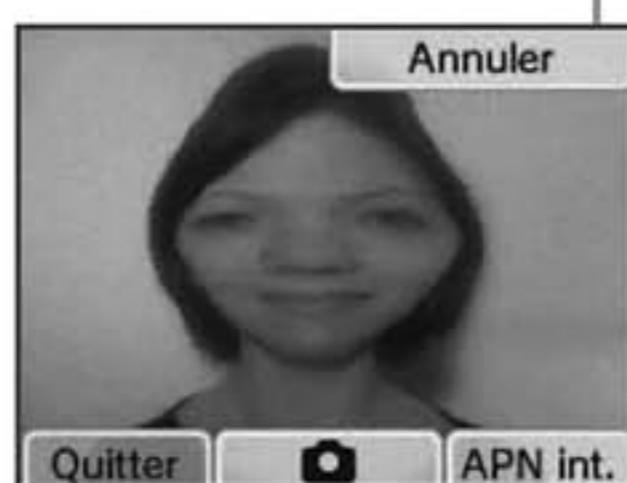

Filtre graffitis

Agrémentez vos photos en utilisant des crayons et des tampons.



Annuler Effacer tous les graffitis

Appliquer un tampon

Utiliser une gomme

Choisissez la taille de la gomme parmi trois.

Utiliser un crayon ou une pipette (vous pouvez choisir l'épaisseur et la couleur du crayon)
Utilisez une pipette pour prélever une couleur à l'écran et dessiner avec cette couleur.

Utiliser une pipette



1 Sélectionnez une pipette.



2 Touchez une couleur.



3 Le crayon prend la couleur que vous avez touchée.

Filtre coloriage

Ce filtre permet de rétablir les couleurs de zones spécifiques sur une image en noir et blanc. Touchez une zone pour qu'elle reprenne ses couleurs initiales.

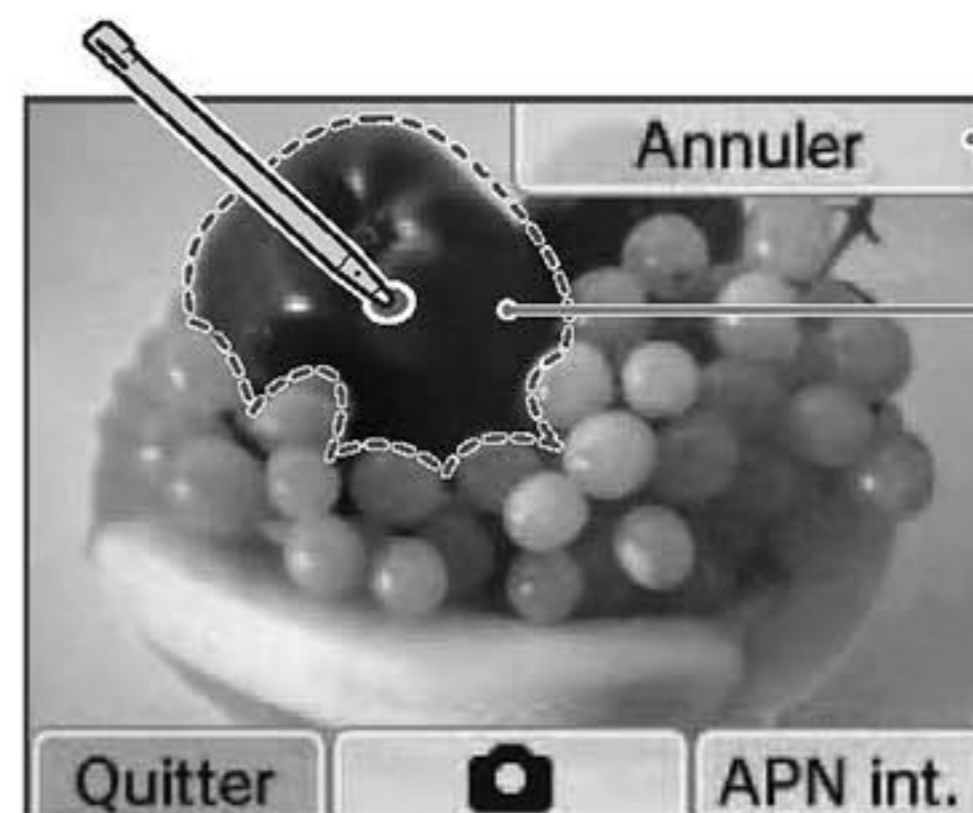

Annuler Rétablir l'image en noir et blanc

Touchez une zone pour afficher ses couleurs.

 **Filtre cyclochromie**

Ce filtre permet de changer les couleurs de vos photos. Les couleurs d'une zone changent à chaque fois que vous touchez l'écran.

NOTE : vous ne pouvez pas changer la couleur des zones blanches, noires ou grises.

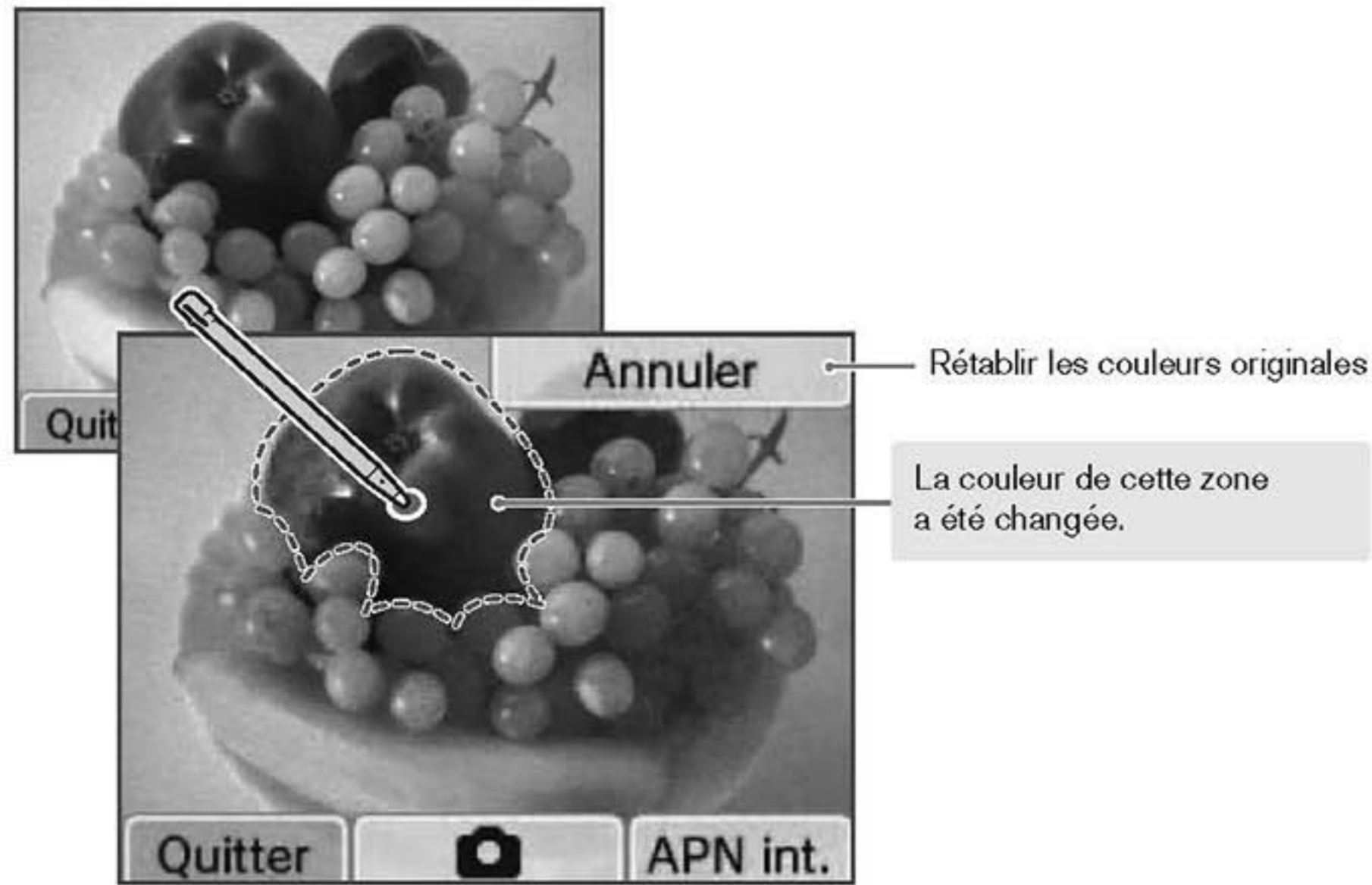

 **Filtre miroirs**

Placez des miroirs sur l'image pour créer des effets.

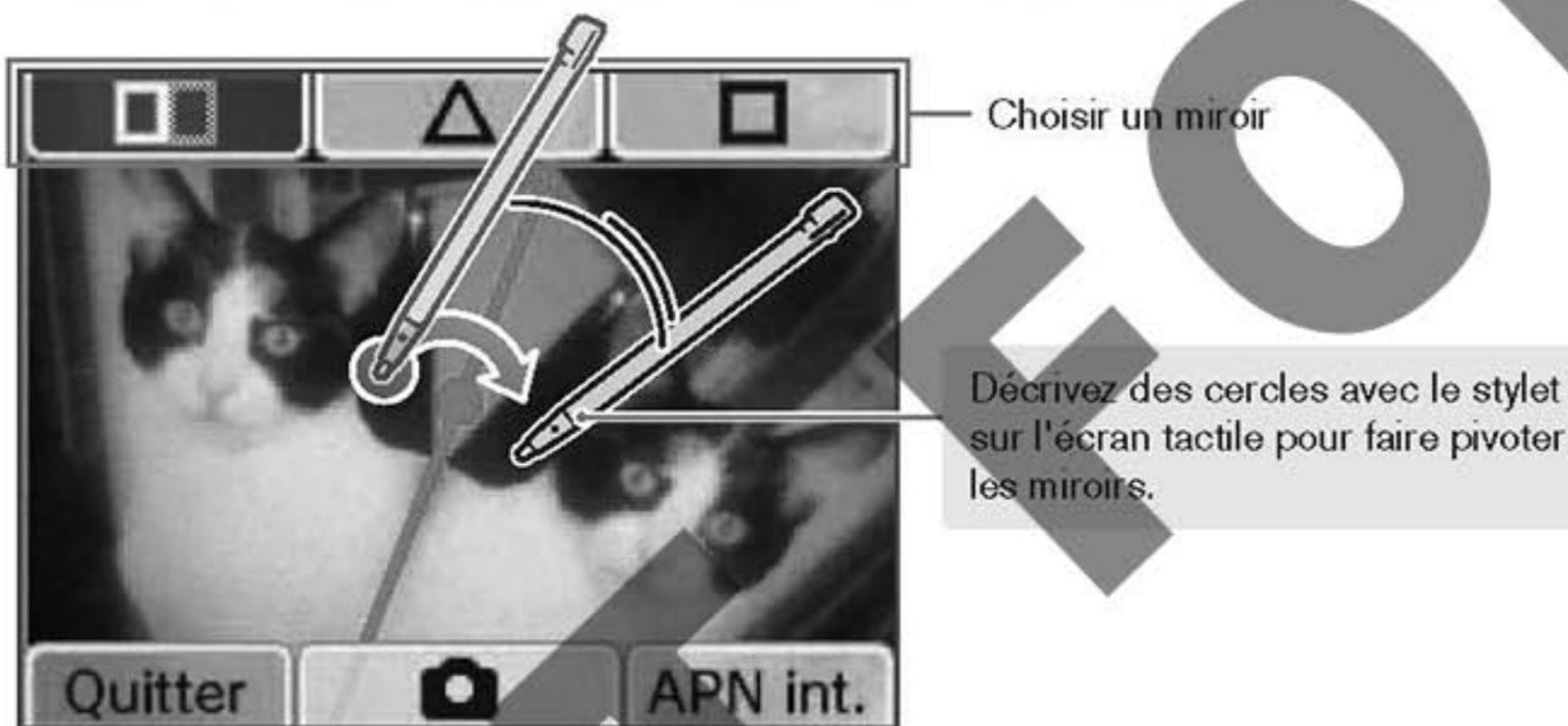

Miroir simple

Triple miroir

Quadruple miroir

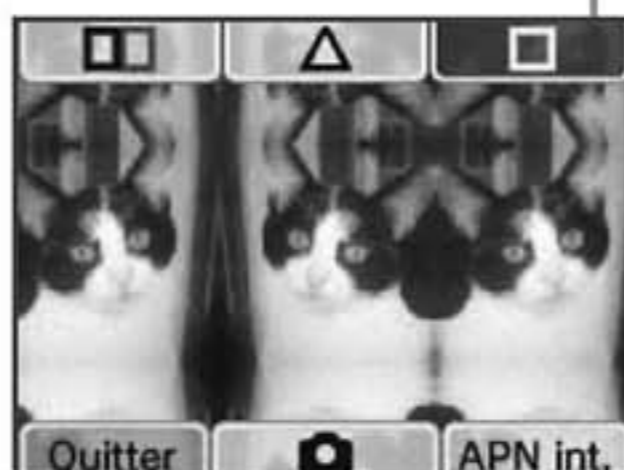
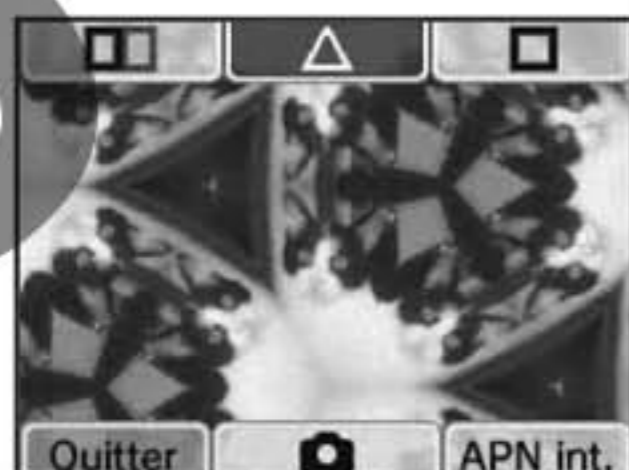

 **Filtre gadgets**

Ajoutez des éléments amusants sur les visages.

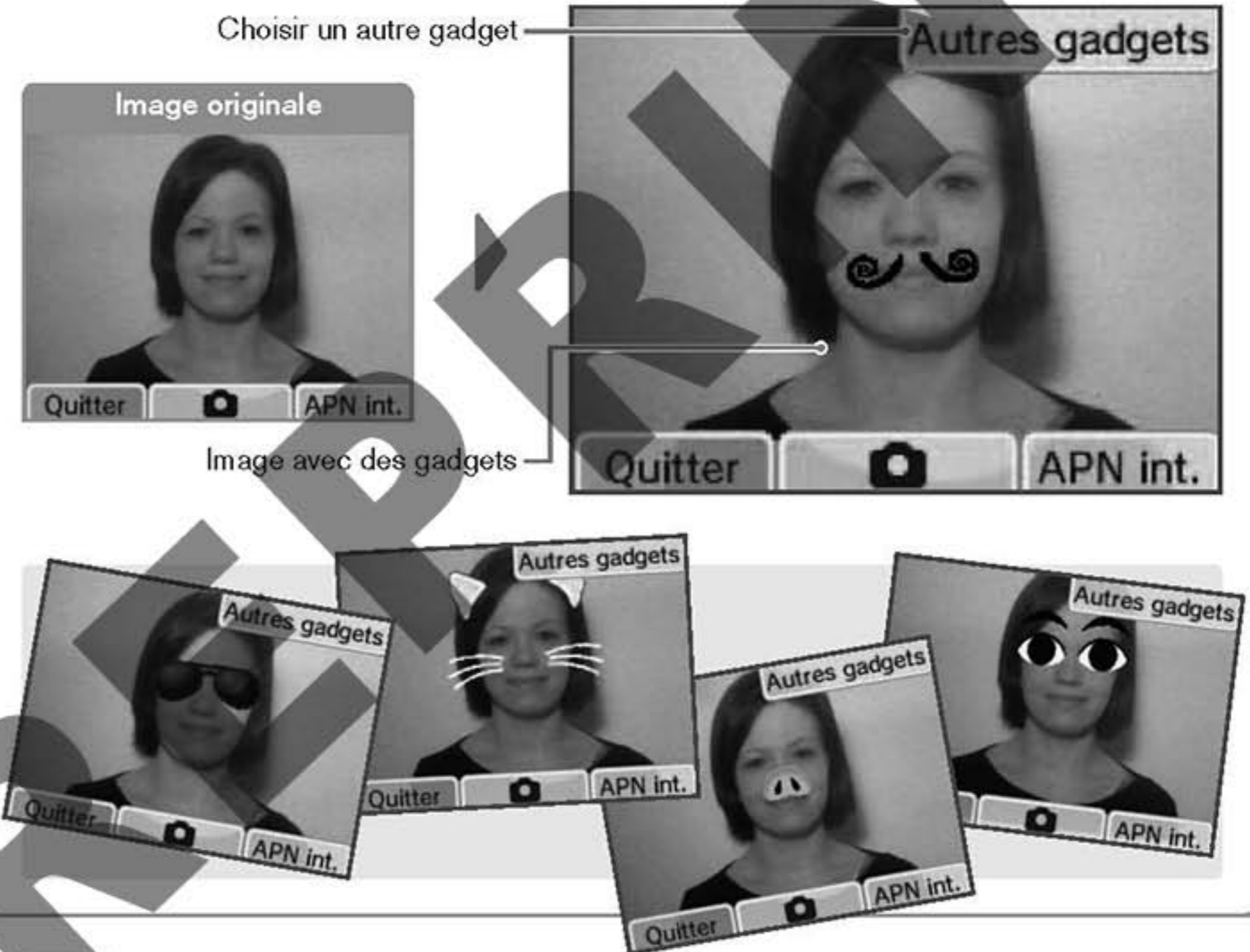

 **Filtre humeurs**

Changez les expressions sur les visages que vous photographiez.

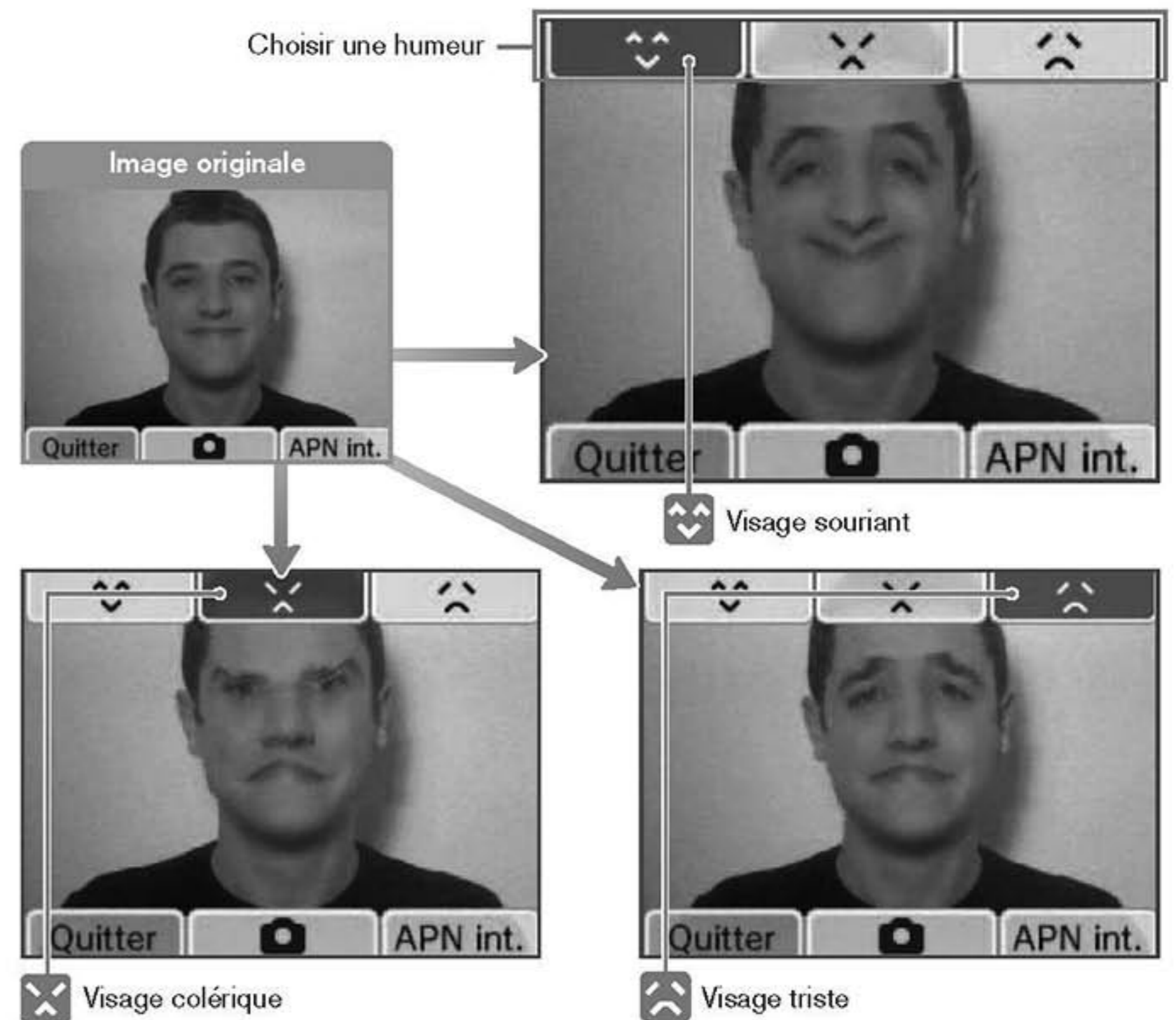

Filtre fusion

Ce filtre permet de combiner deux visages en un seul portrait.

- 1 Prenez un premier visage en photo.
Cadrez la photo de manière à ce que le visage apparaisse le plus grand possible et au centre de l'écran.



- 2 Prenez le second visage en photo.
Le filtre fonctionne mieux si l'inclinaison et la taille des deux visages sont similaires.



- 3 Vous pouvez changer la proportion de chaque visage dans le résultat final en touchant les icônes ← et →.

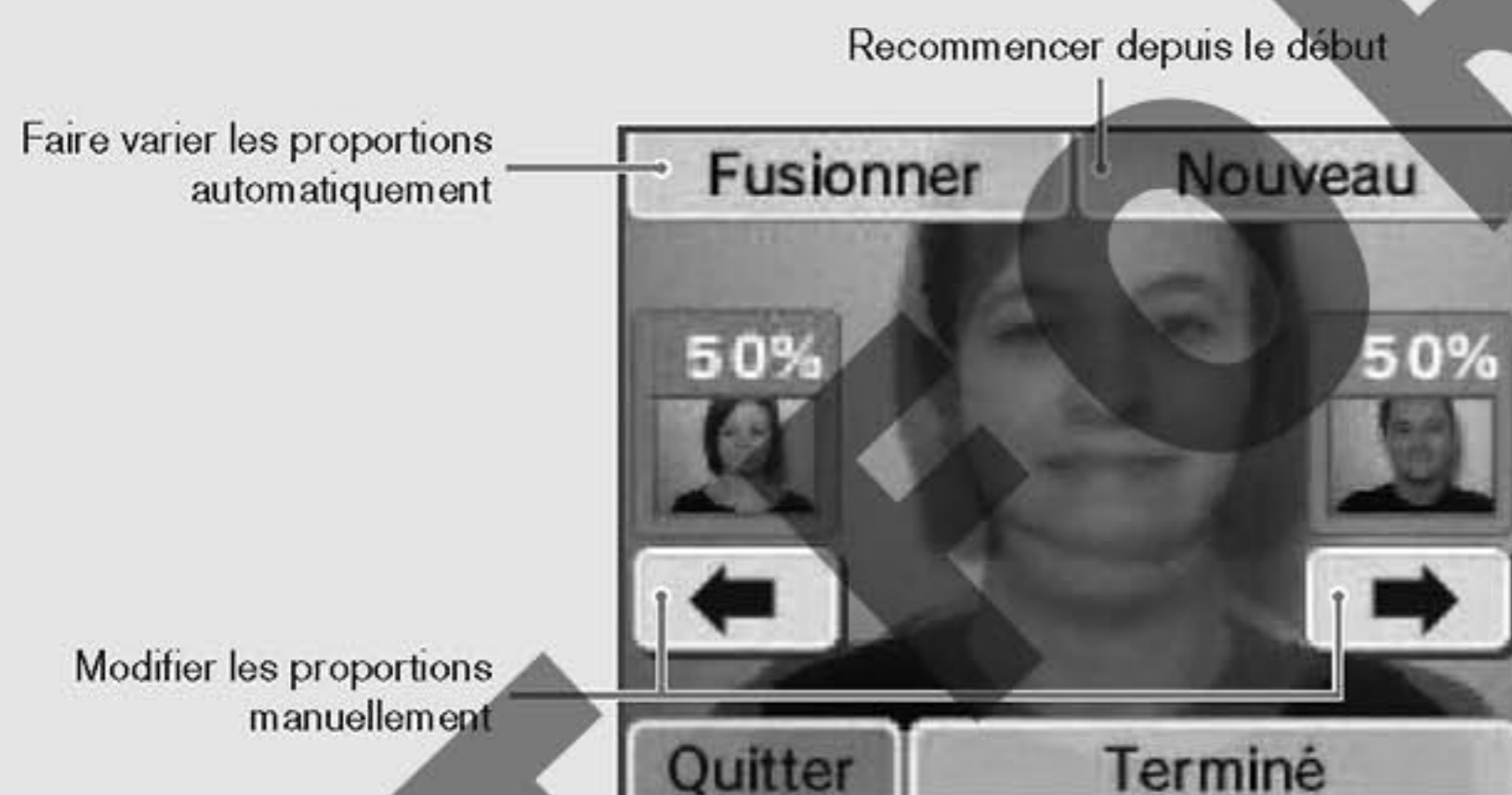

- 4 Touchez **Terminé** pour sauvegarder le résultat.



Filtre ressemblance

Ce filtre permet d'évaluer le degré de ressemblance entre deux visages.

- 1 Prenez une photo de deux personnes côte à côte.
Un cadre rectangulaire apparaît autour d'un visage lorsqu'il a été détecté.



- 2 Lorsque les deux visages ont été détectés, touchez [camera icon].



- 3 Le degré de ressemblance est affiché et l'image est sauvegardée.



Avertissement concernant la reconnaissance faciale

Pour que la reconnaissance faciale fonctionne au mieux lorsque vous utilisez les filtres gadgets, humeurs, fusion ou ressemblance, veuillez tenir compte des points suivants :



assurez-vous que l'éclairage est suffisant ;



assurez-vous que les visages apparaissent en entier sur l'écran ;



essayez de prendre les visages bien en face ;

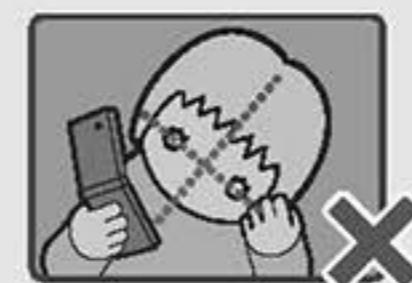

n'inclinez pas la tête ;



dégagez le visage en soulevant les cheveux, par exemple ;



retirez les lunettes.

Veuillez noter que même si vous respectez ces conditions, la reconnaissance faciale n'est pas toujours optimale.

Filtre cadre

Utilisez ce filtre pour prendre des photos avec un cadre (c'est-à-dire une photo dont une partie a été effacée). Vous pouvez utiliser les cadres préenregistrés dans la console Nintendo DSi ou créer vos propres cadres.

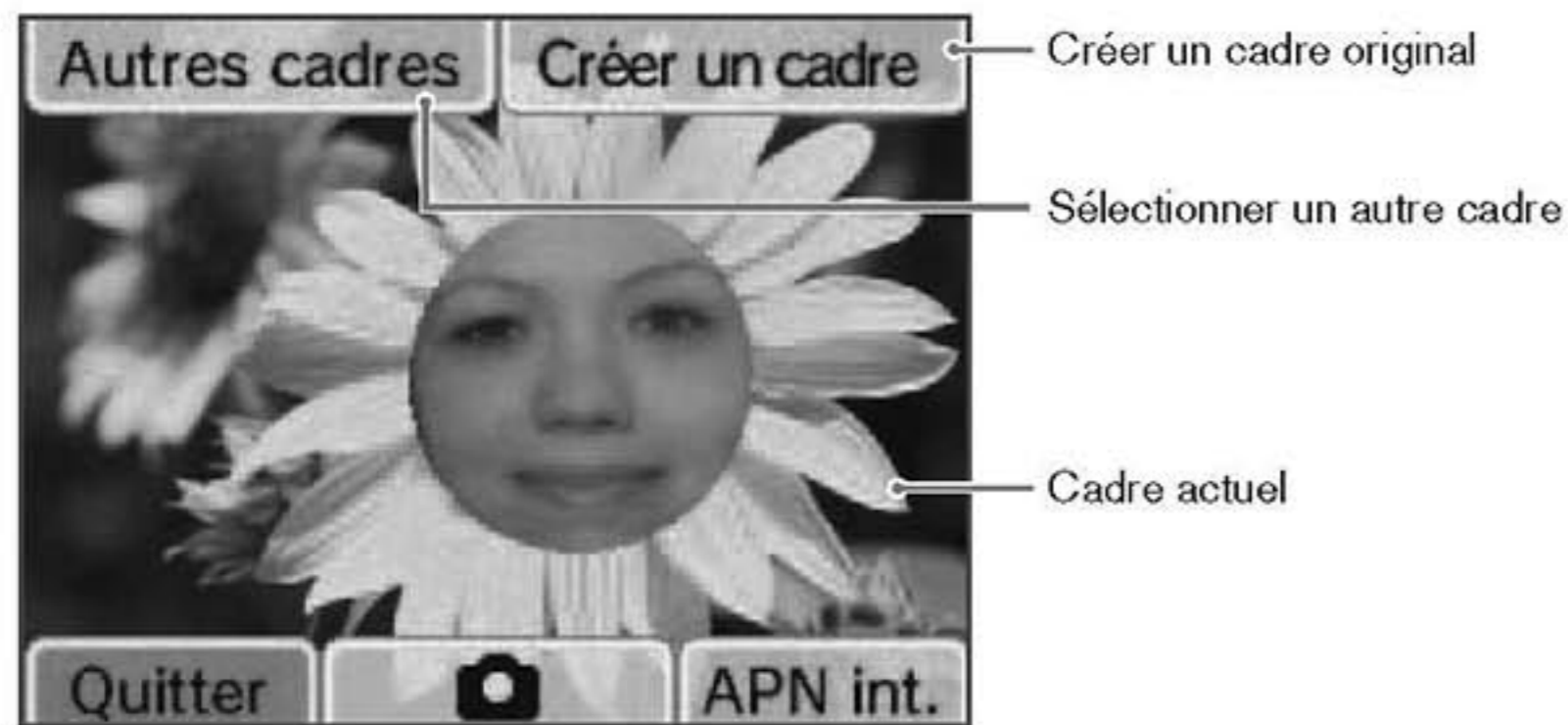

Créer un cadre

1 Touchez **CREER UN CADRE** sur l'écran tactile.



2 Vous pouvez prendre une nouvelle photo comme base pour votre nouveau cadre ou bien utiliser une photo que vous avez déjà prise.



3 NOUVELLE PHOTO

Prenez la photo de base du cadre.



Prenez une photo qui servira de base pour créer un nouveau cadre.

PHOTO DE L'ALBUM



Sélectionnez la photo que vous voulez utiliser pour créer un cadre, puis touchez **OK**.

4 Touchez l'écran tactile pour effacer certaines parties de la photo.

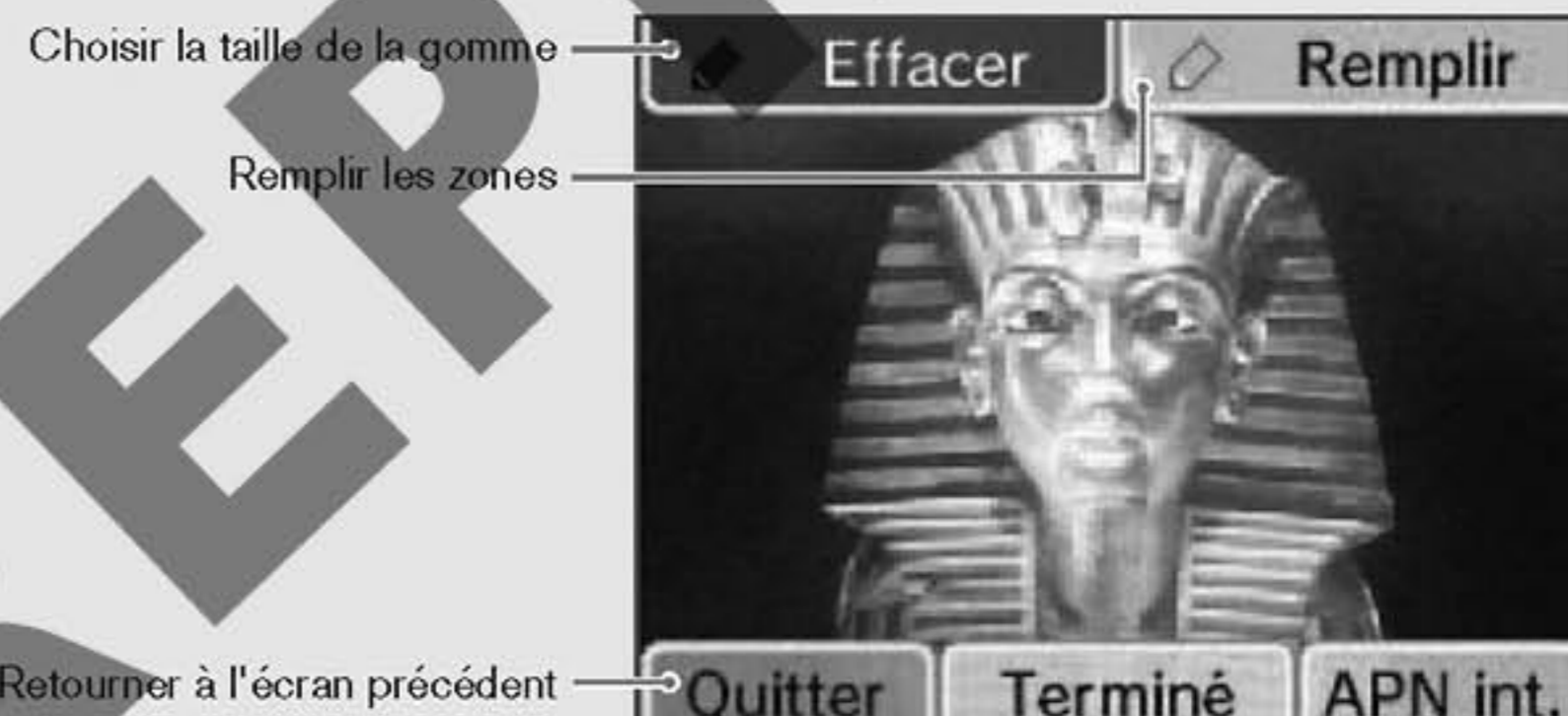

5 Touchez **Terminé** pour sauvegarder votre cadre.

L'image est sauvegardée en tant que nouveau cadre. Vous pouvez la sélectionner parmi les **AUTRES CADRES**.

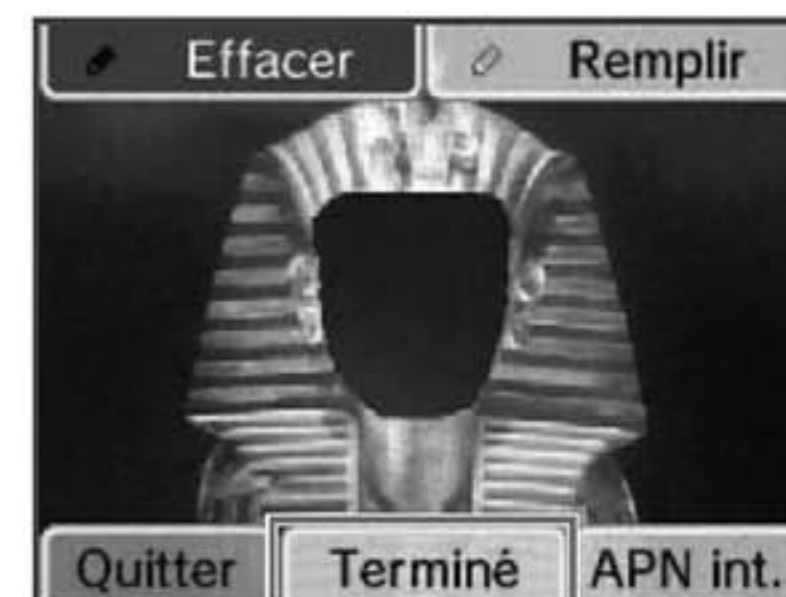

Sélectionnez le cadre de votre choix et prenez toutes sortes de photos amusantes !



Voir l'album

Touchez ALBUM dans le **menu de l'appareil photo Nintendo DSi** pour afficher des miniatures de vos photos. Vous pouvez afficher, modifier ou effacer vos photos depuis l'album.

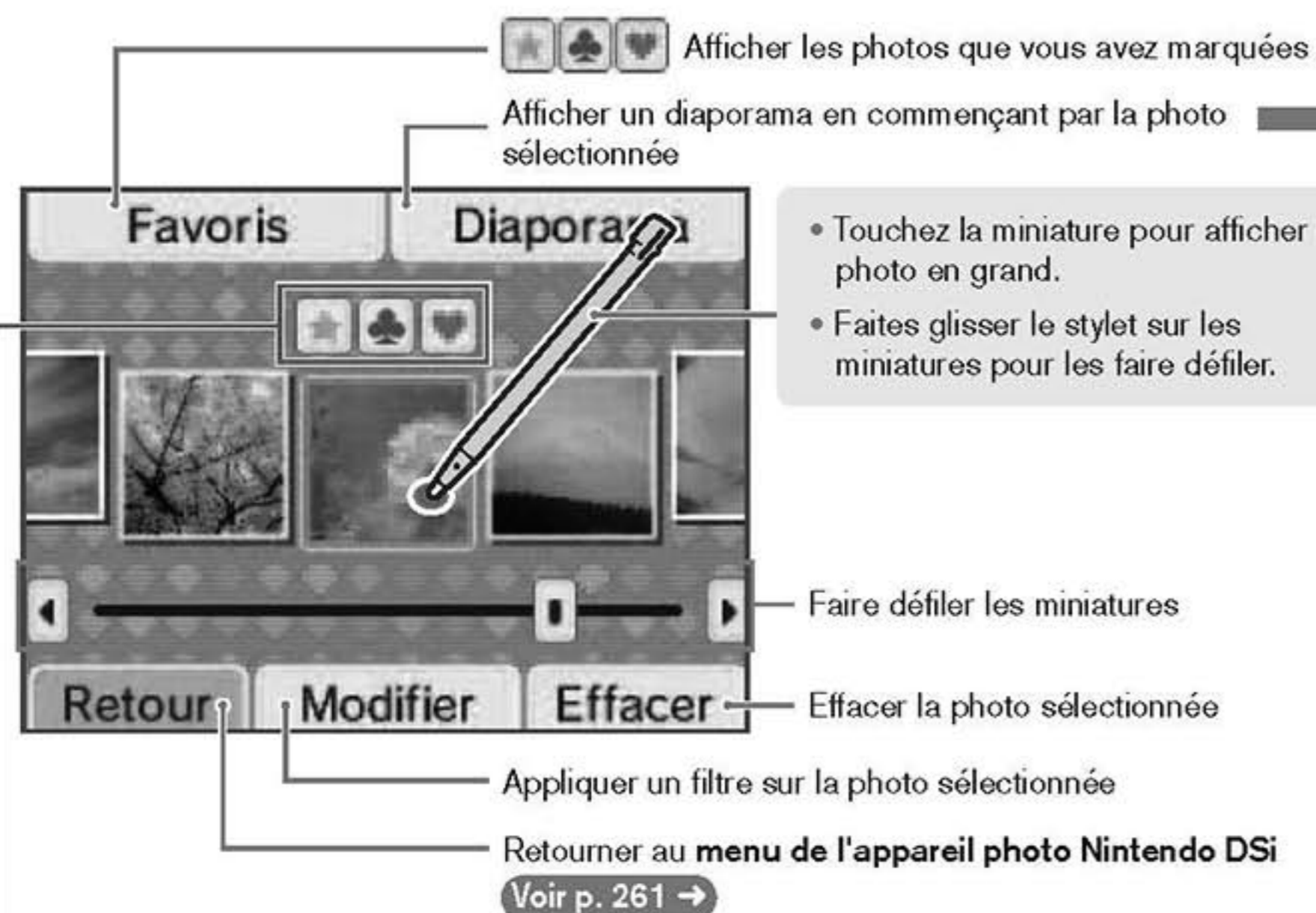

Favoris

Marquez vos photos préférées avec les icônes pour organiser votre album plus facilement.

NOTE : les photos marquées sont affichées aléatoirement sur l'écran supérieur dans le **menu DSi**, et les photos que vous prenez directement depuis le **menu DSi** via le **mode appareil photo** sont marquées automatiquement .

Diaporama

Sélectionnez DIAPORAMA sur l'**écran de l'album** pour afficher les photos les unes après les autres.

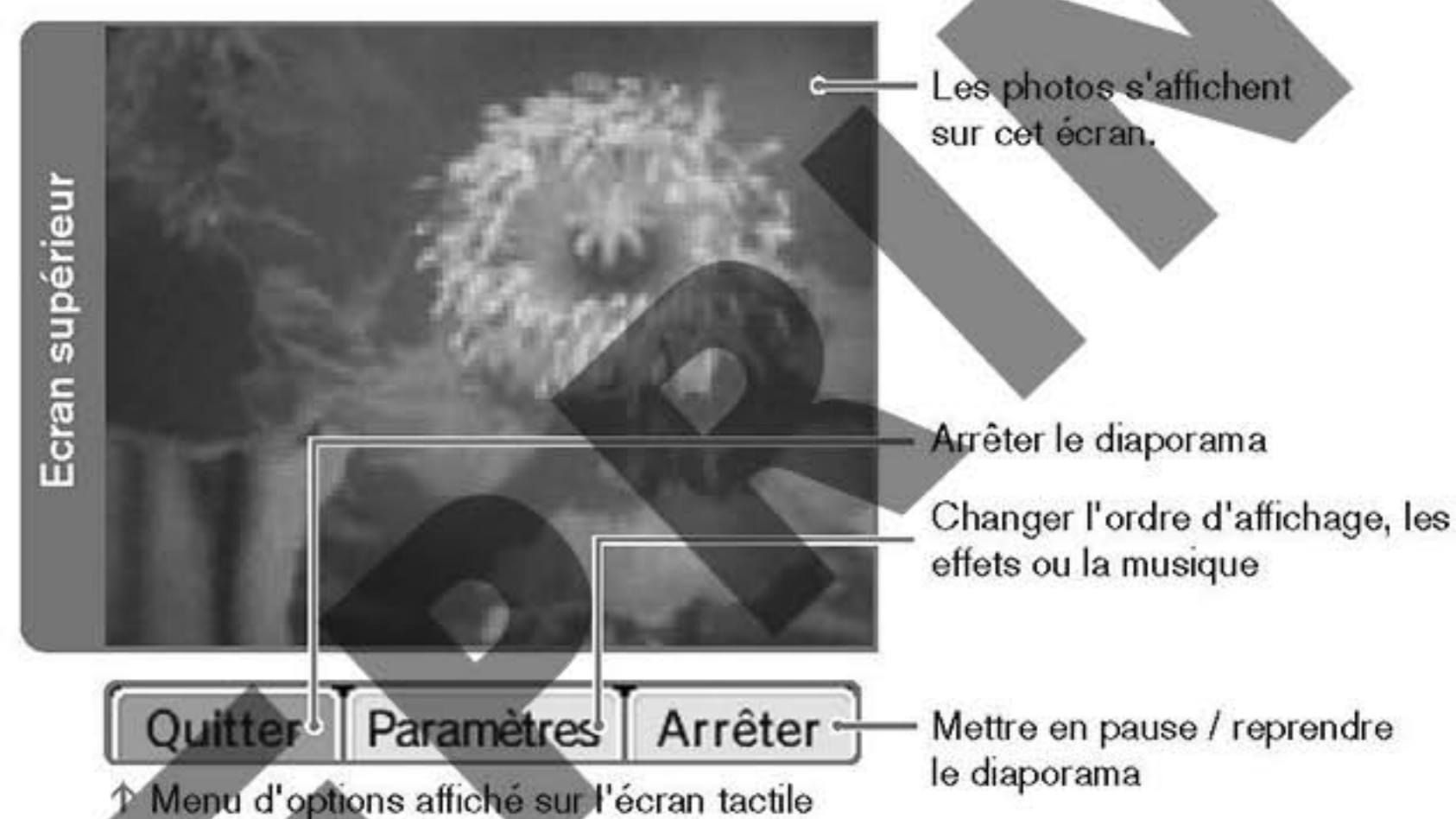

Paramètres du diaporama

Changer l'ordre des photos

DANS L'ORDRE – Afficher les photos dans l'ordre dans lequel elles apparaissent dans l'album

ALEATOIRE – Afficher les photos dans un ordre aléatoire

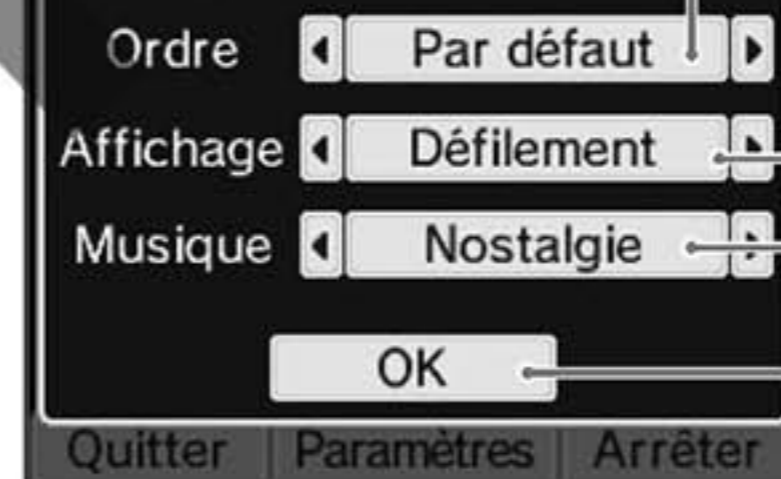

Changer les effets d'affichage

Changer la musique

Confirmer les paramètres et reprendre le diaporama

A propos des miniatures

- Les photos sont affichées dans l'ordre dans lequel elles ont été prises (photo la plus récente à droite). Lorsque vous affichez les photos marquées en sélectionnant FAVORIS, elles sont affichées dans l'ordre dans lequel elles ont été marquées.
- Les photos qui ne peuvent pas être affichées (parce que leur format n'est pas compatible par exemple) apparaissent dans la liste sous cette forme : .
- S'il y a beaucoup de photos à afficher, l'affichage des miniatures peut prendre un certain temps.

Afficher des photos dans le menu DSi

Les photos marquées s'affichent aléatoirement sur l'écran supérieur du **menu DSi**. Retirez la marque des photos que vous ne souhaitez pas voir s'afficher dans le **menu DSi**.

Fichiers d'image

- L'appareil photo Nintendo DSi ne permet d'afficher ou de modifier que les photos prises avec l'appareil photo Nintendo DSi. Les photos prises avec un autre appareil photo numérique ou un téléphone portable ne peuvent pas être affichées. De même, les photos prises avec l'appareil photo Nintendo DSi et sauvegardées sur carte SD ne peuvent plus être affichées avec l'appareil photo Nintendo DSi si leur nom, la position de leurs données sur la carte SD ou leur contenu ont été modifiés avec un ordinateur ou un autre appareil.
- Les fichiers des photos prises avec l'appareil photo Nintendo DSi contiennent également des données pour l'affichage en miniature. Si une photo prise avec l'appareil photo Nintendo DSi est modifiée avec un ordinateur ou un autre appareil, il n'est pas garanti que ces modifications soient reportées sur l'affichage miniature. Par conséquent, des tiers pourraient accéder à la miniature non modifiée d'une photo si elle est postée sur un site Internet, par exemple. Les modifications effectuées sur une photo avec l'appareil photo Nintendo DSi sont par contre toujours reportées sur la miniature.



Sélectionnez **OPTIONS** dans le **menu de l'appareil photo Nintendo DSi** si vous souhaitez échanger, copier ou effacer des photos ou des cadres. Vous pouvez également effacer des mémos depuis les options.

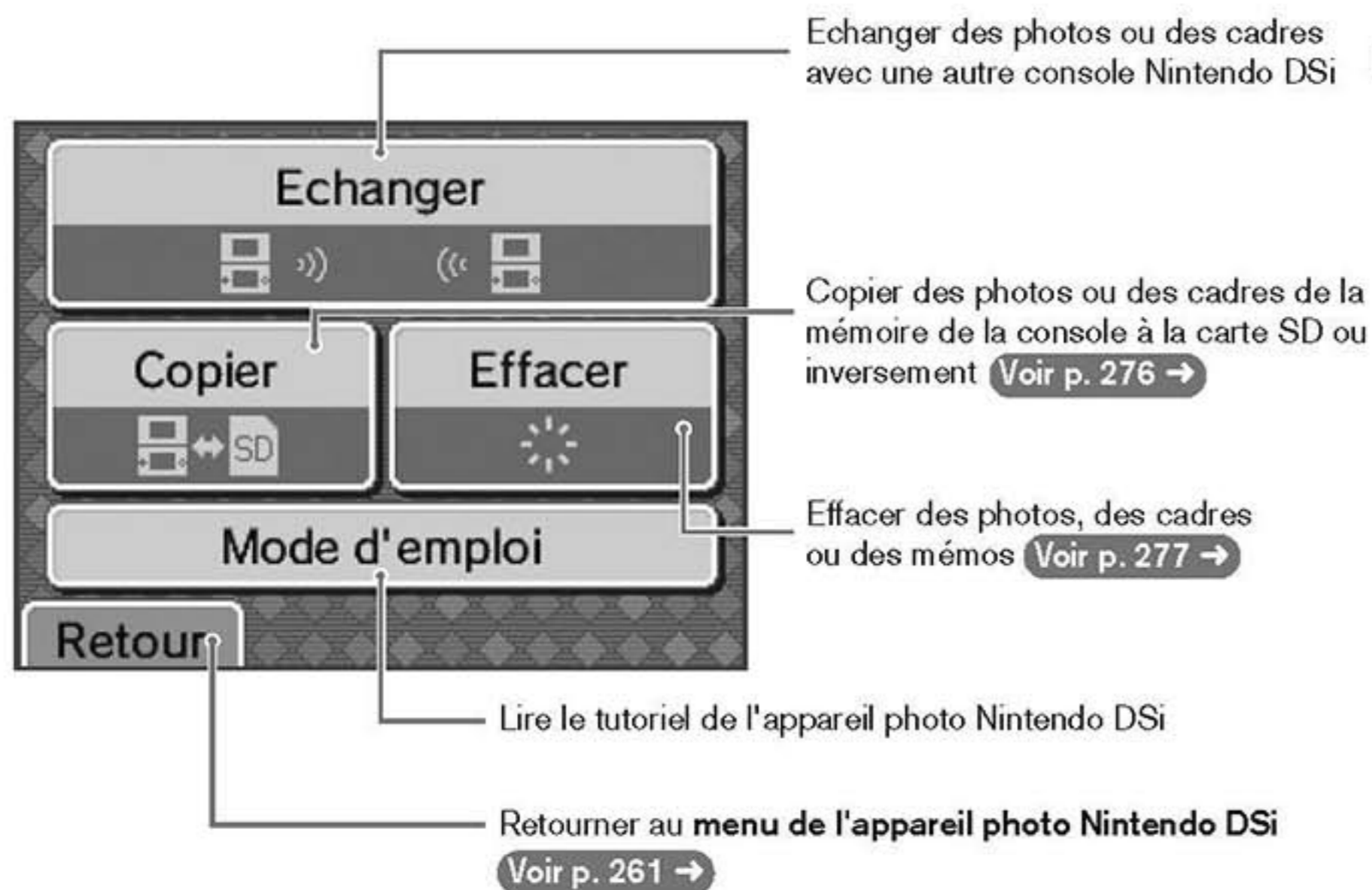

A propos des échanges de photos et de cadres

Veillez noter les points suivants lors de l'échange de photos ou de cadres :

- les photos et les cadres envoyés via les fonctions de communication sans fil de la console Nintendo DSi sont susceptibles d'être modifiés et diffusés par la personne qui les reçoit ou par un tiers ;
- une fois que vous avez envoyé des photos ou des cadres à un tiers, vous ne pouvez ni les effacer ni limiter l'utilisation qui en est faite ;
- veuillez respecter le droit à l'image, le droit à la vie privée et les copyrights.

Echanger des photos et des cadres

Echangez des photos ou des cadres avec une autre console Nintendo DSi.

Lorsque vous envoyez des images

- 1 Touchez **ENVOYER**.



- 2 Attendez que les destinataires potentiels apparaissent.

- 3 ① Choisissez jusqu'à trois destinataires.
② Touchez **OK**.



Vous pouvez envoyer vos photos à trois Nintendo DSi à la fois.

- 4 Sélectionnez le support mémoire dans lequel vous allez choisir la photo ou le cadre (mémoire de la console ou carte SD).



- 5 Choisissez d'envoyer une photo ou un cadre.



- 6 Sélectionnez l'image que vous voulez envoyer, puis touchez **OK**.

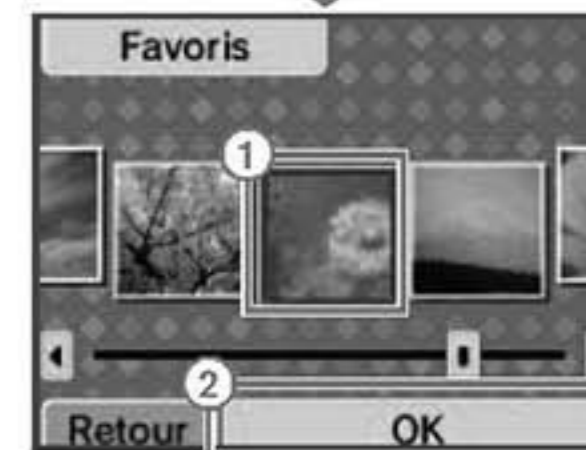

- 7 Confirmez votre choix en touchant **OUI**.

Lorsque vous recevez des images

- 1 Touchez **RECEVOIR**.

- 2 Choisissez où vous voulez sauvegarder l'image.

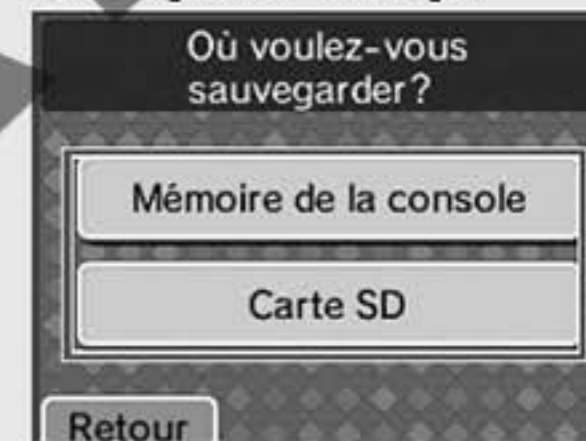

- 3 Choisissez l'expéditeur.



Tout est prêt pour recevoir des images.

Copier des photos ou des cadres

Vous pouvez copier des photos ou des cadres de la mémoire de la console à la carte SD ou inversement.

- 1 Sélectionnez l'emplacement où est sauvegardée l'image.

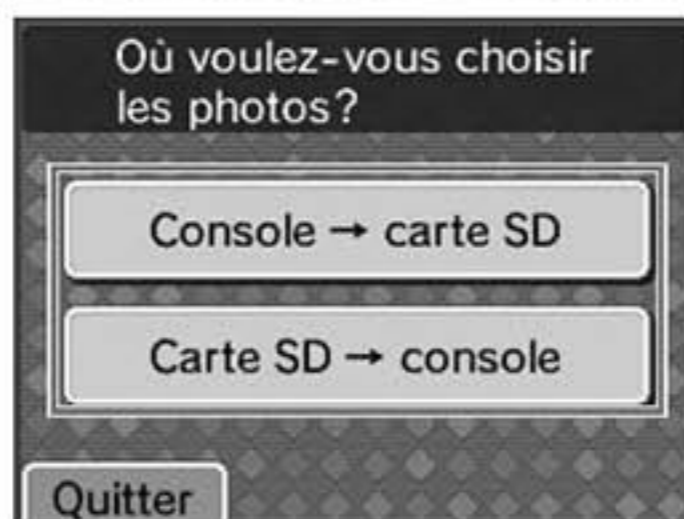

- 2 Sélectionnez le type d'image que vous voulez copier.



- 3 Sélectionnez les images que vous voulez copier.

NOTE : dans cet exemple, des photos sont copiées.



Si vous sélectionnez 1 PAR 1, vous pouvez choisir individuellement l'image que vous voulez copier.

NOTE : dans cet exemple, des photos sont copiées.

- 1 Sélectionnez l'image.
- 2 Touchez COPIER.

Effacer des photos, des cadres ou des mémos

Vous pouvez effacer des photos, des cadres ou des mémos sauvegardés dans la mémoire de la console ou sur carte SD.

- 1 Sélectionnez l'emplacement où est sauvegardé l'élément.

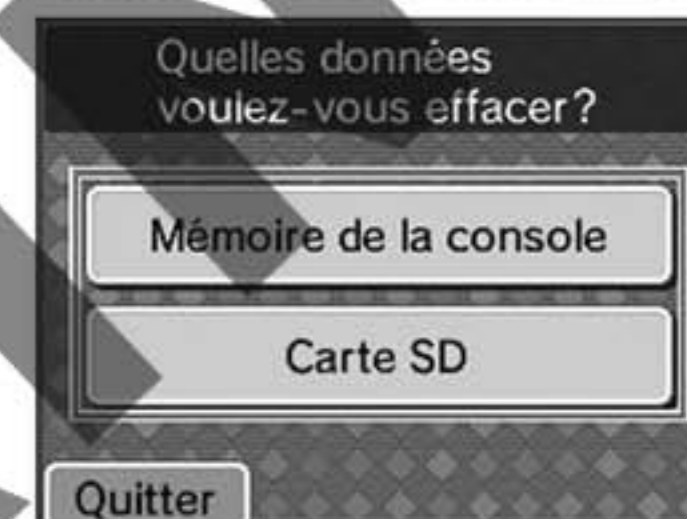

- 2 Sélectionnez le type d'élément que vous voulez effacer.

NOTE : dans cet exemple, les éléments sont choisis dans la mémoire de la console. Comme les mémos ne peuvent être sauvegardés que dans la mémoire de la console, cet élément n'apparaît que lorsque vous choisissez la mémoire de la console comme emplacement.



Si vous voulez effacer tous les mémos, confirmez votre choix en touchant OUI sur l'écran de confirmation.



- 3 Sélectionnez les photos ou les cadres que vous voulez effacer.

NOTE : dans cet exemple, une photo va être effacée.



Attention !

Si vous avez choisi d'effacer toutes les photos, tous les cadres ou une catégorie de photos marquées, il est possible d'interrompre le processus d'effacement. Cependant, certaines images auront peut-être déjà été effacées.

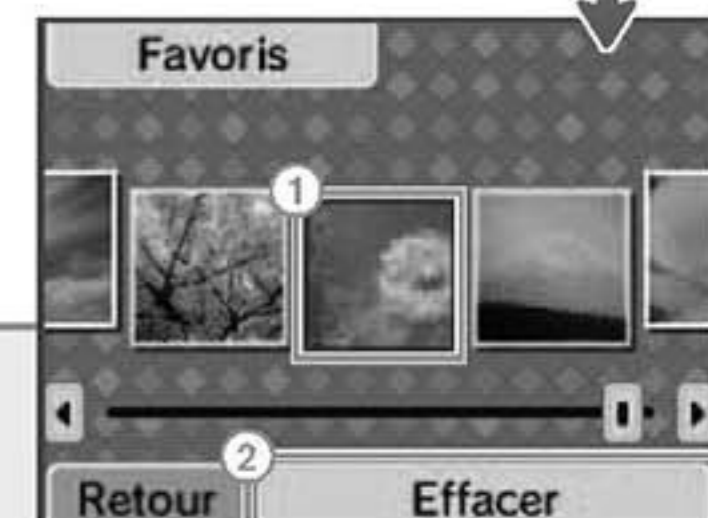

Sélectionnez 1 PAR 1 pour effacer les images individuellement.

NOTE : dans cet exemple, une photo va être effacée.

- 1 Sélectionnez une image.
- 2 Touchez EFFACER.

Calendrier

Sélectionnez CALENDRIER dans le menu de l'appareil photo Nintendo DSi pour afficher le calendrier sur l'écran tactile.



Touchez une date pour afficher le mémo correspondant et une photo prise ce jour-là.

Si plusieurs photos ont été prises le même jour, elles s'affichent à tour de rôle à intervalles réguliers.

Afficher le mois précédent ou suivant

04/2009

Retour Mémo

Ecrire un mémo pour le jour sélectionné

Retourner au menu de l'appareil photo Nintendo DSi [Voir p. 261 →](#)

Ecrire des mémos

Vous pouvez écrire un mémo au stylet pour chaque jour, pour prendre des notes sur un événement ou sur les circonstances dans lesquelles des photos ont été prises, par exemple. Les mémos sont sauvegardés dans la mémoire de la console.

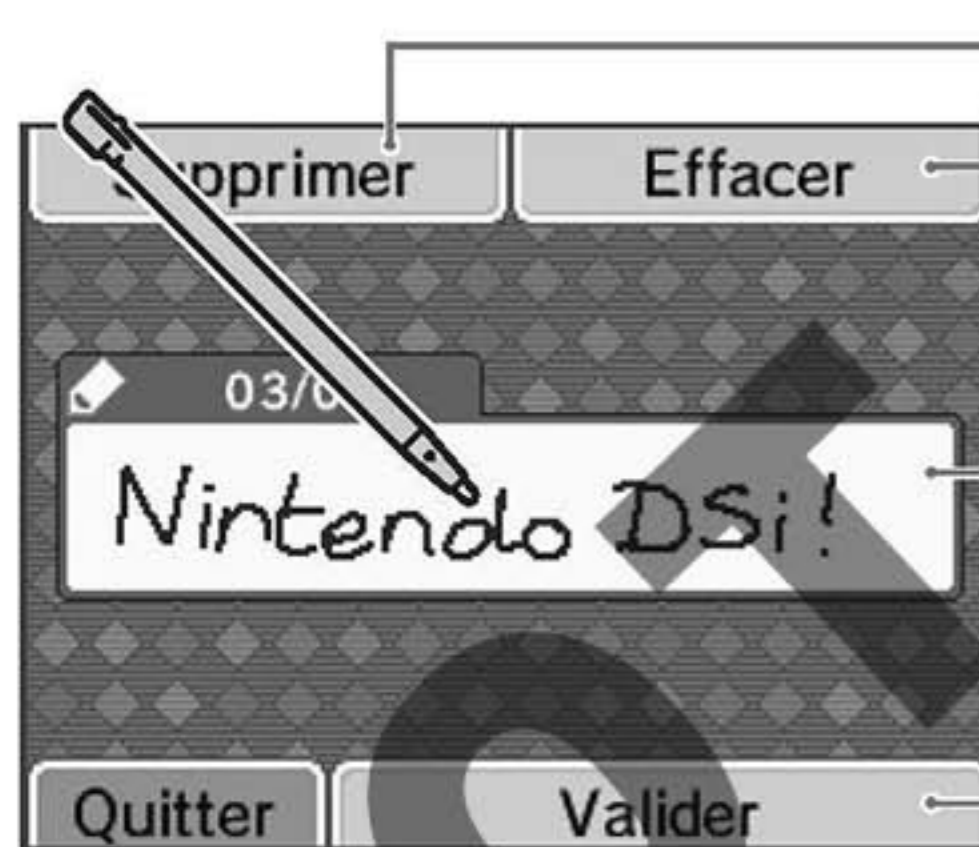

Supprimer Effacer

03/0

Nintendo DSi!

Quitter Valider

Effacer le mémo

Effacer le contenu du mémo pour le réécrire

Ecrire le mémo dans ce champ

Sauvegarder le mémo

Studio son Nintendo DSi

Le studio son Nintendo DSi vous permet d'enregistrer des sons en utilisant le microphone intégré de la console, puis de les manipuler de différentes façons. Vous pouvez également écouter ou manipuler de la musique sauvegardée sur une carte SD.



Démarrer le studio son Nintendo DSi

Après avoir démarré le studio son Nintendo DSi, vous êtes accueilli par une onde sonore sur l'écran supérieur, et plusieurs icônes sur l'écran inférieur. Touchez l'option de votre choix.

Menu du studio son Nintendo DSi

Enregistrer des sons avec le microphone et les manipuler [Voir p. 280 →](#)

Manipuler des fichiers musicaux (voir encadré en bas de page) sauvegardés sur une carte SD [Voir p. 285 →](#)

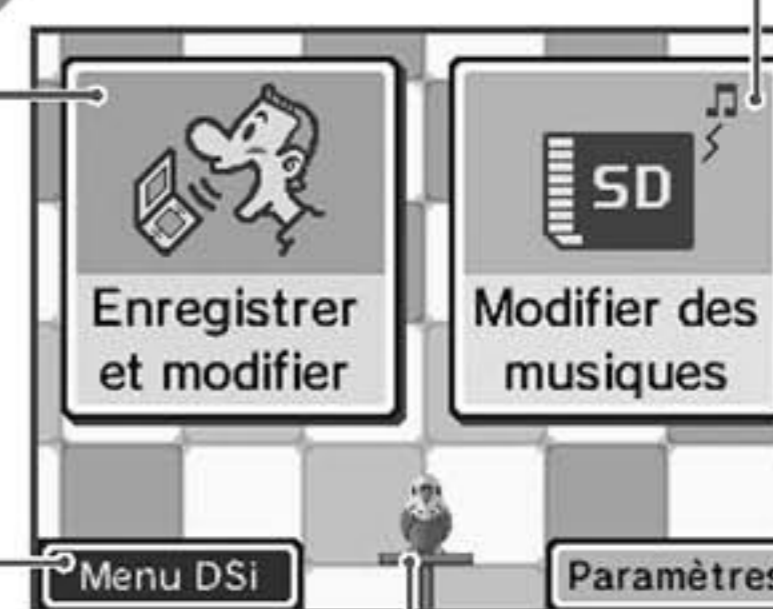

Quitter le studio son Nintendo DSi et retourner au menu DSi [Voir p. 256 →](#)

Changer les paramètres ou réinitialiser les données du studio son Nintendo DSi [Voir p. 288 →](#)

C'est la perruche du studio. Elle tente d'imiter les voix et les sons qu'elle entend, et répète parfois aussi vos enregistrements...

Formats de fichier compatibles

Le studio son Nintendo DSi ne peut lire que les types de fichiers suivants :

Fichiers au format AAC avec les extensions .m4a, .mp4 ou .3gp
Taux de compression : 16 – 320 kbps
Fréquence d'échantillonnage : 32 kHz – 48 kHz

NOTE : les fichiers mp3 ne sont pas reconnus.

Sauvegarder de la musique sur une carte SD. [Voir p. 288 →](#)

Enregistrer et modifier des sons

Sur le **menu du studio son Nintendo DSi**, touchez **ENREGISTRER ET MODIFIER**.

NOTE : vos enregistrements sont sauvegardés dans la mémoire de la console. Aucune donnée n'est écrite ou lue sur la carte SD.

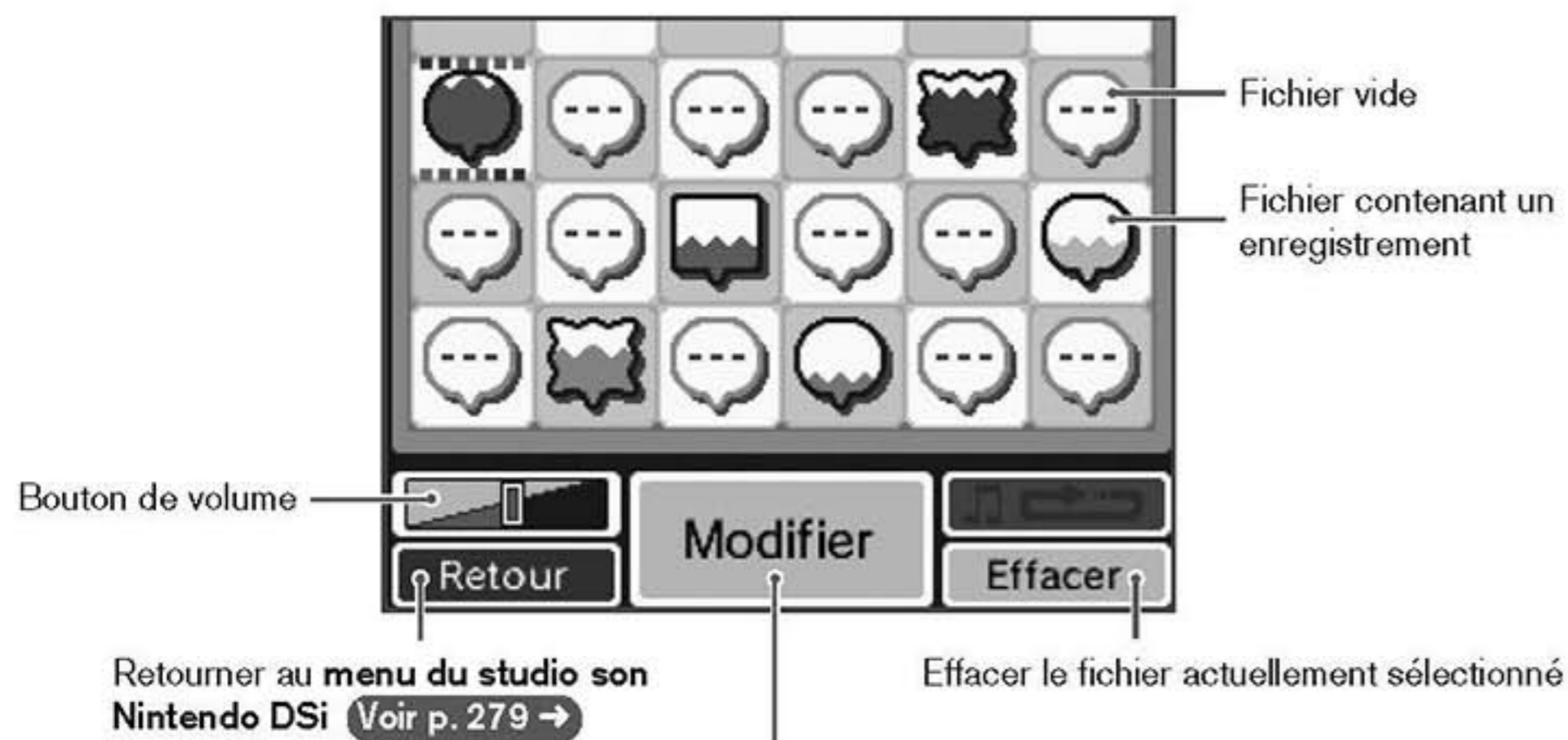

Commencer un enregistrement

Enregistrer Sélectionnez un fichier vide et touchez ENREGISTRER pour commencer l'enregistrement. Un enregistrement a une durée maximale de 10 secondes.

Modifier un enregistrement

Modifier Sélectionnez un fichier contenant un enregistrement et touchez MODIFIER pour changer la vitesse de lecture, appliquer des filtres, etc. [Voir p. 282](#)

Organiser les fichiers

- 1 Faites glisser le fichier de votre choix vers l'emplacement d'un autre fichier, et relevez le stylet.

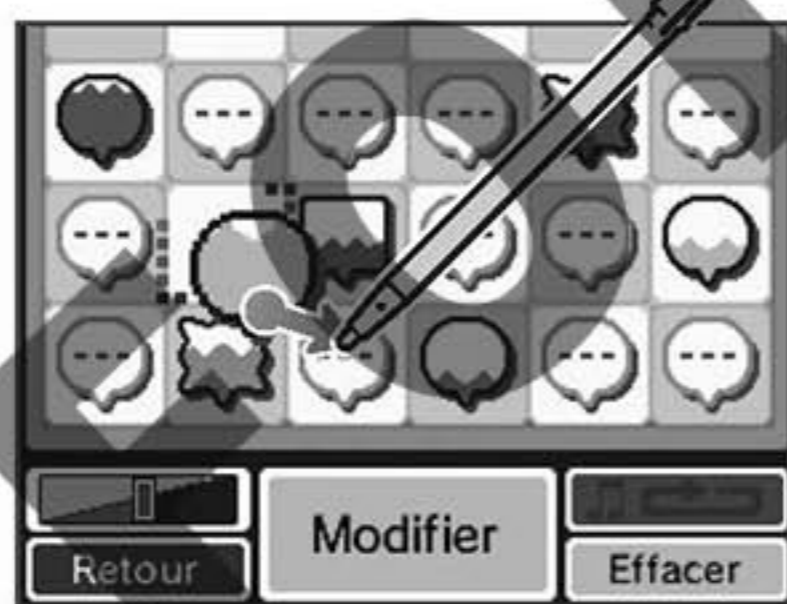

- 2 Les deux fichiers permutent.

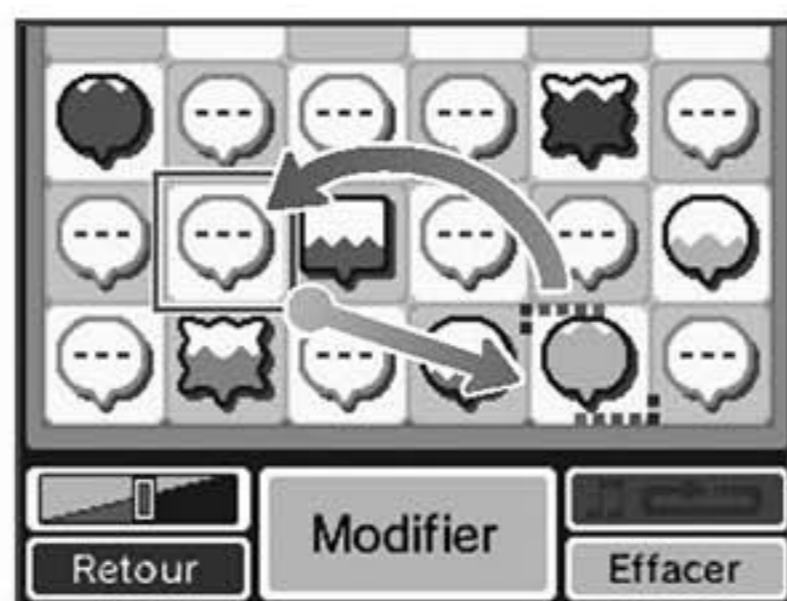

Enregistrer

- 1 ① Touchez un fichier vide.
② Touchez ENREGISTRER.



- 2 Touchez [Microphone] pour commencer l'enregistrement. L'enregistrement commence automatiquement lorsque le microphone capte un son à proximité.

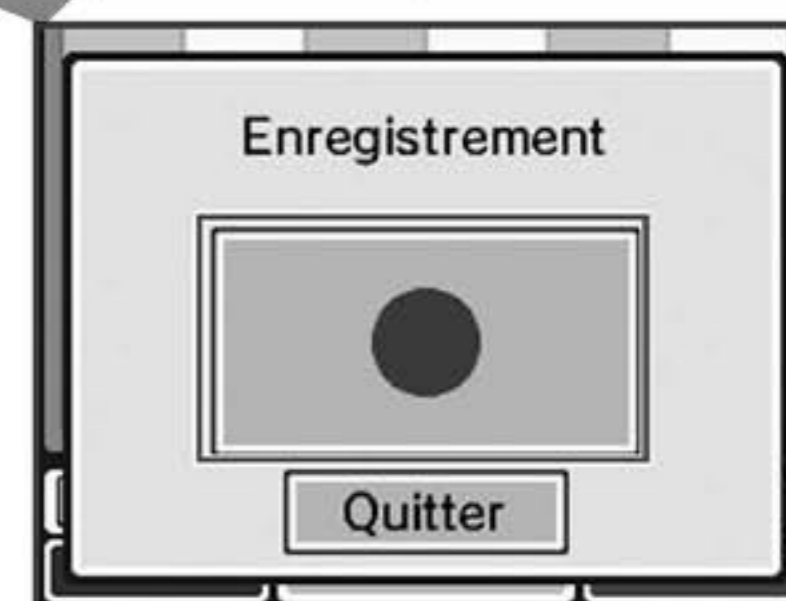

- 3 Lorsque vous avez fini votre enregistrement, touchez une des couleurs sur l'icône OK pour attribuer cette couleur au fichier.

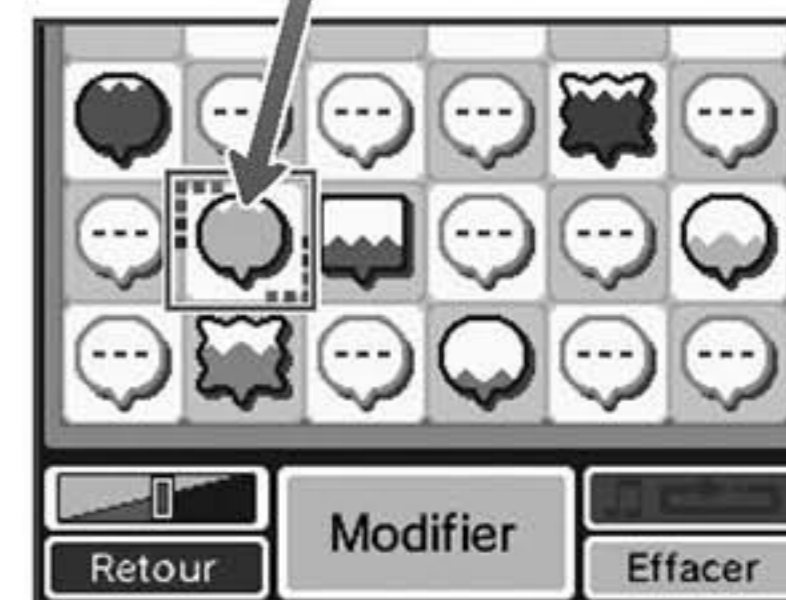
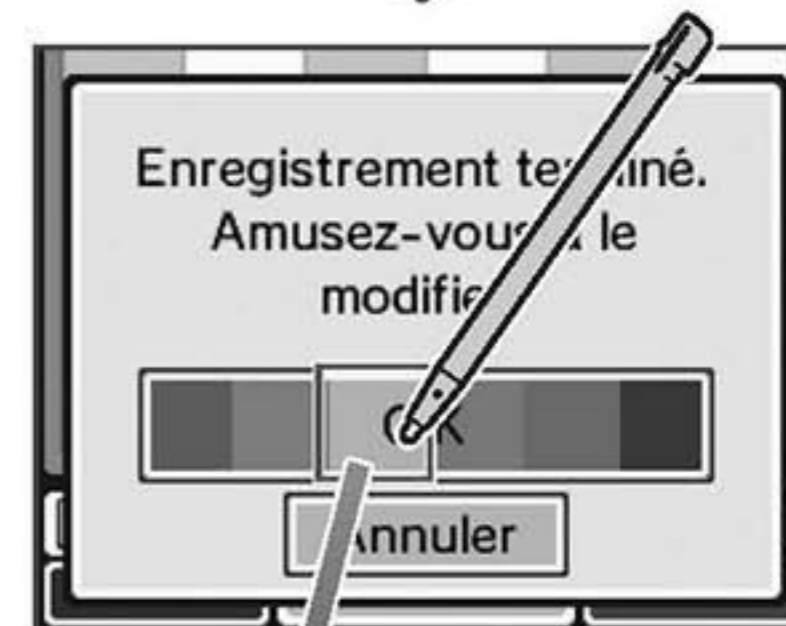

Modifier des sons

- 1 Touchez le fichier que vous voulez modifier.
- 2 Touchez MODIFIER.

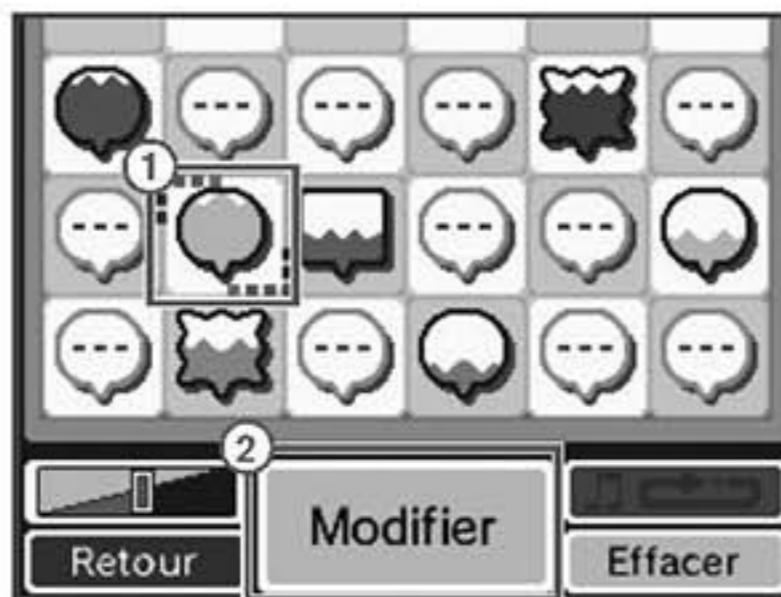

- 2 Faites les modifications de votre choix.

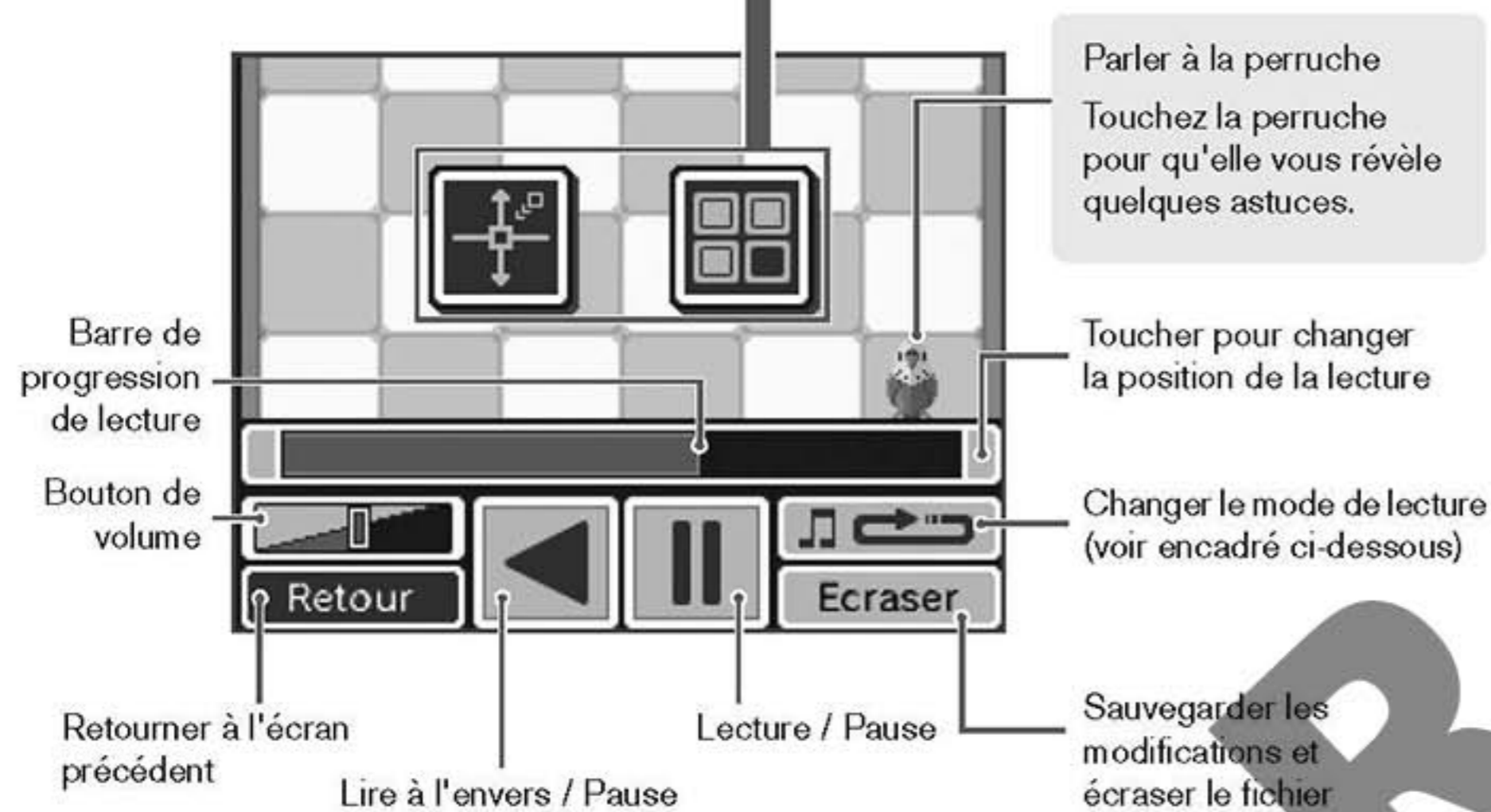

Modes de lecture

- Lire le fichier en boucle
- Lire tous les fichiers les uns après les autres en boucle
- Lire le fichier une seule fois
- Lire tous les fichiers dans un ordre aléatoire
- Lire la partie du fichier comprise entre les marqueurs A et B (faites glisser les marqueurs A et B pour modifier leur position)

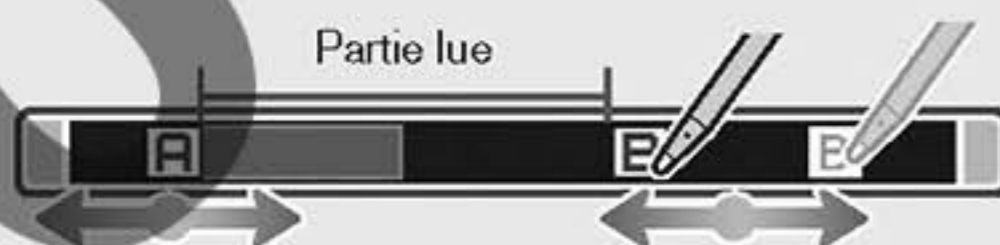

Changer la vitesse de lecture et la hauteur du son

Faites glisser sur l'écran tactile pour accélérer ou ralentir la lecture et augmenter les aigus ou les graves.

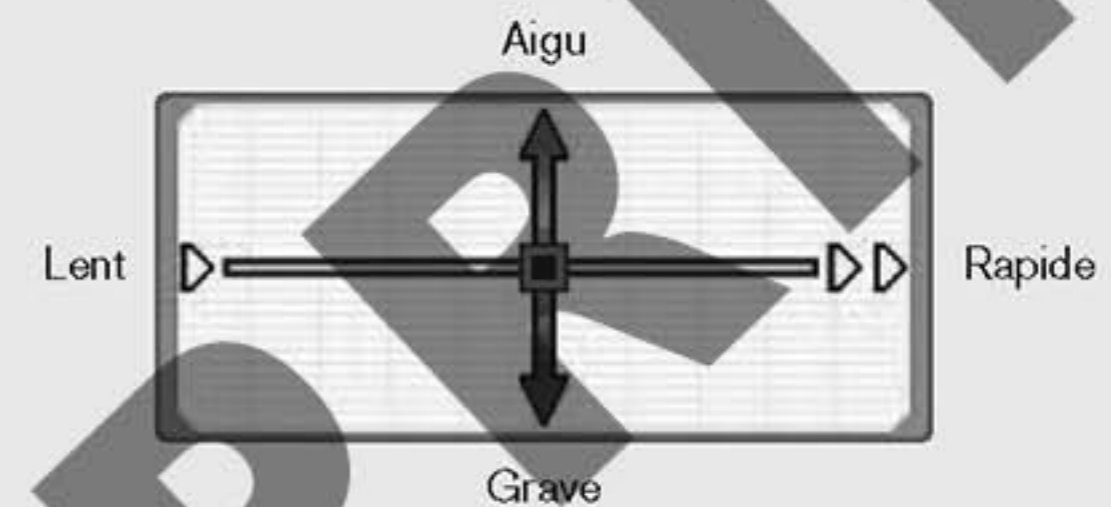

Appliquer des filtres

Appliquez divers filtres à vos enregistrements en touchant les différentes icônes. Chaque icône cache trois filtres différents. Touchez les icônes plusieurs fois pour naviguer dans les filtres.

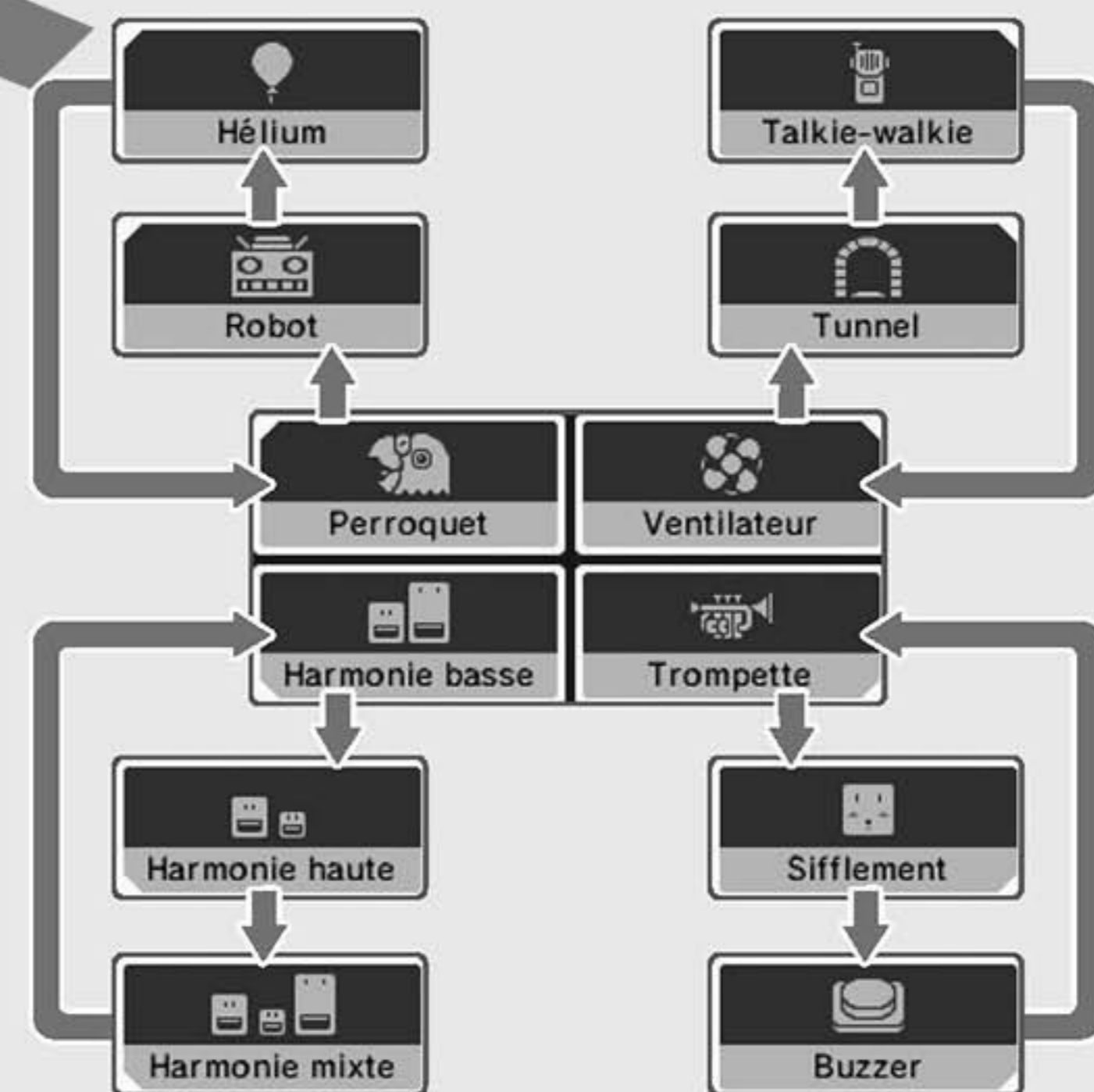

Sauvegarder vos modifications

- 1 Pour sauvegarder les modifications que vous avez apportées à un enregistrement, touchez ECRASER.

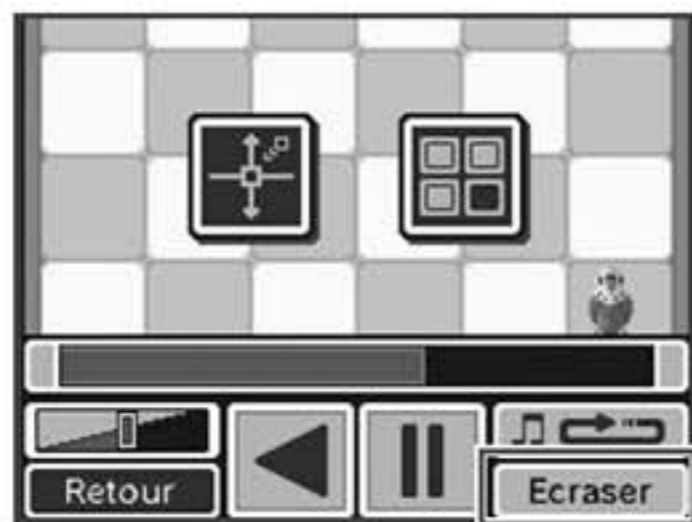

- 2 Votre nouvel enregistrement est lu une fois.

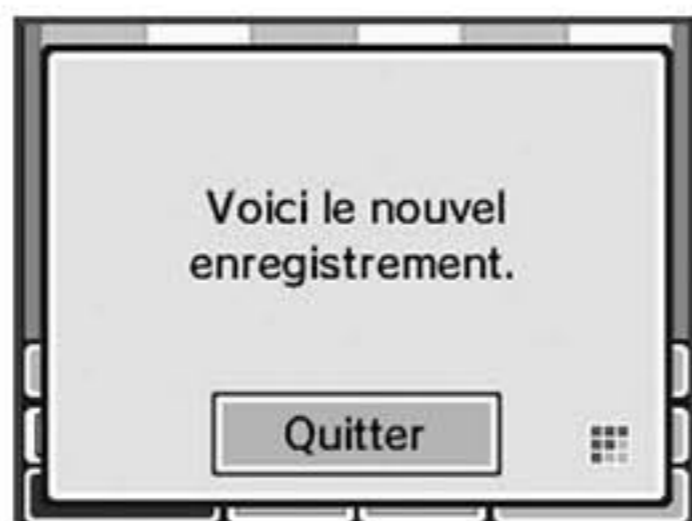

- 3 Après avoir écouté l'enregistrement, touchez une des couleurs sur l'icône OK pour attribuer cette couleur au fichier.



- 4 Le fichier est écrasé.

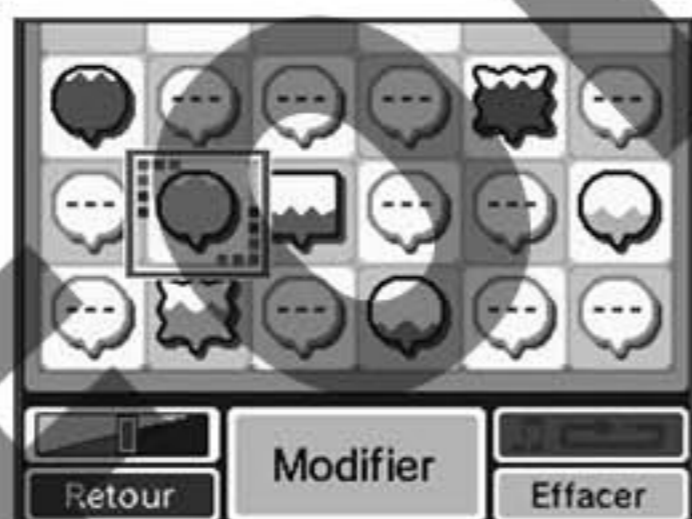

Écouter un fichier musical

- 1 Touchez un dossier ① puis touchez OUVRIR ②.

Touchez ALEATOIRE pour écouter un fichier au hasard.

Vous pouvez classer vos fichiers musicaux dans différentes listes de favoris (Top 10, Souvenirs, etc.).



Touchez le nom d'une liste de favoris, puis touchez VIDER pour retirer tous les fichiers de cette liste.

- 2 Touchez le fichier que vous voulez écouter ① puis touchez MODIFIER ②.



Ajoutez le fichier sélectionné dans une liste de favoris.

Affichage des dossiers et des fichiers présents sur la carte SD

- Seuls les dossiers contenant des fichiers musicaux sont affichés. Un maximum de 1000 dossiers peut être affiché.
- Si la carte SD contient plusieurs dossiers portant le même nom, les fichiers contenus dans ces dossiers seront tous affichés dans un seul dossier portant ce nom.
- Le studio son Nintendo DSi peut afficher jusqu'à 3 000 fichiers.
- Si un dossier contient plus de 100 fichiers, seuls les 100 premiers fichiers sont affichés.
- Les dossiers et les fichiers placés dans une arborescence supérieure à huit niveaux ne sont pas affichés.
- Les dossiers sont classés par ordre alphanumérique quel que soit leur emplacement sur la carte SD.

NOT

Modifier des fichiers musicaux

Parler à la perruche
Touchez la perruche pour qu'elle vous révèle quelques astuces.

Changer l'animation sur l'écran supérieur

Toucher pour changer la position de la lecture

Bouton de volume

Retourner à l'écran de sélection des fichiers



Barre de progression de lecture
Changer le mode de lecture (voir l'encadré ci-dessous)

Fichier suivant
Lecture / Pause
Fichier précédent

Effets sonores

Appuyez sur les boutons L et R pour appliquer différents effets sonores. Touchez les icônes sur l'écran tactile pour changer les effets.

Changer la vitesse de lecture et la hauteur du son

Faites glisser sur l'écran tactile pour accélérer ou ralentir la lecture et augmenter les aigus ou les graves.

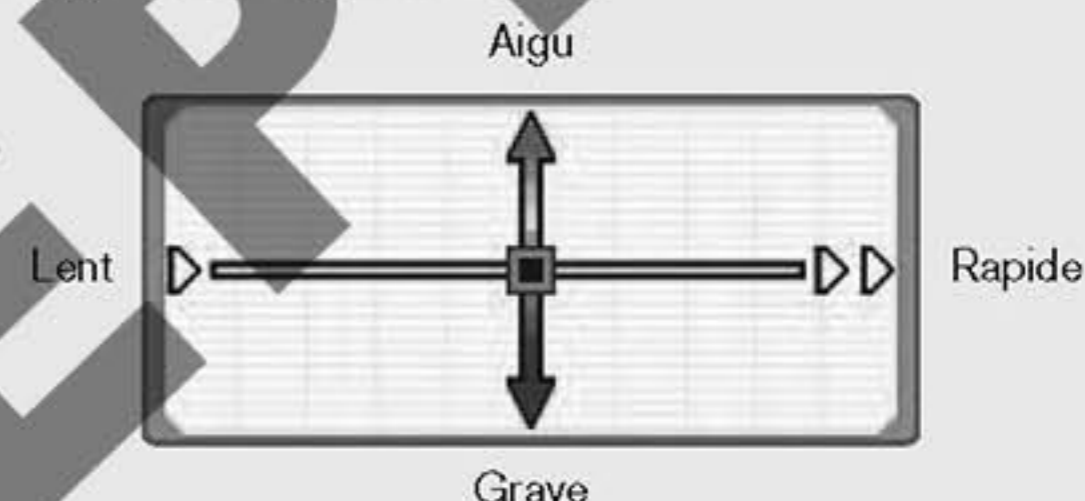

Appliquer des filtres

Touchez une icône pour appliquer un des filtres suivants :



Retransmet la musique comme un vieux poste de radio.



Masque la piste vocale d'une chanson et conserve uniquement la partie instrumentale. (Il peut arriver que la piste vocale ne soit pas correctement masquée pour certaines chansons.)



Ajoute de l'écho.



Transforme la musique en musique de vieux jeu vidéo.

Mixer un enregistrement avec un fichier musical

Touchez un fichier contenant un enregistrement pour le lire en même temps que la musique.

Modes de lecture

- Lire le fichier sélectionné en boucle
- Lire tous les fichiers d'un même dossier les uns après les autres en boucle
- Lire les fichiers d'un même dossier les uns après les autres une seule fois
- Lire les fichiers d'un même dossier dans un ordre aléatoire
- Lire la partie du fichier comprise entre les marqueurs A et B (faites glisser les marqueurs A et B pour modifier leur position)

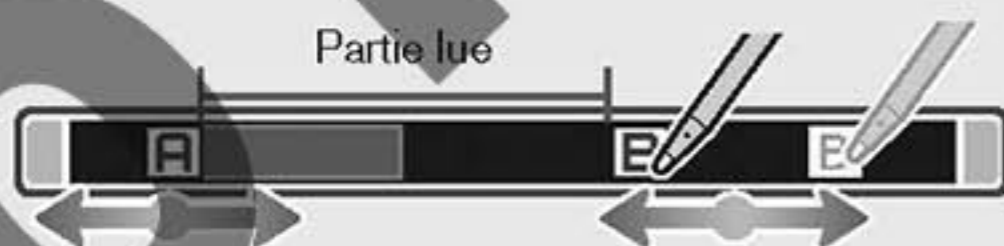

Paramètres

Modifiez les paramètres ou réinitialiser les données du studio son Nintendo DSi.



Retourner au **menu du studio son Nintendo DSi** Voir p. 279 →

Ecouteurs ▶ Stéréo Réglez la sortie casque sur MONO ou STEREO.

Effets sonores ▶ Oui Activez ou désactivez les effets sonores de l'écran tactile lorsque vous écoutez et modifiez de la musique.

Rétro-éclairage ▶ Activé Vous pouvez paramétrer le rétroéclairage pour qu'il se baisse automatiquement au minimum lorsque vous ne touchez pas à la console.

Formater les données Vous pouvez choisir d'effacer toutes les données liées au studio son Nintendo DSi et sauvegardées dans la mémoire de la console. Cette option efface tous les fichiers que vous avez enregistrés ou modifiés, toutes vos listes de favoris et tout ce qui y aurait été mémorisé par la perruche.

Sauvegarder des fichiers sur une carte SD

Pour pouvoir écouter et modifier des fichiers musicaux, vous devez d'abord les sauvegarder sur une carte SD. Pour ce faire, veuillez suivre les instructions suivantes.

- 1 Copiez des fichiers musicaux depuis un CD audio sur votre ordinateur avec le logiciel adapté, puis sauvegardez-les dans un format reconnu par le studio son Nintendo DSi. Voir p. 279 →



- 2 Grâce au port carte SD de votre ordinateur ou, s'il n'en dispose pas, à un adaptateur de carte SD vendu dans le commerce, transférez les fichiers AAC sur la carte SD.



NOTE : dans ses astuces, la perruche cite les paroles des chansons populaires suivantes : "Frère Jacques", "Le temps des cerises" et "Maman les petits bateaux".

Boutique Nintendo DSi

Vous pouvez télécharger de nouveaux logiciels via la boutique Nintendo DSi. Pour utiliser la boutique Nintendo DSi, vous devez paramétrer votre connexion Internet. Voir p. 308 →



Pour utiliser la boutique Nintendo DSi, vous devez posséder...

- Une connexion Internet haut débit Voir p. 308 →
- Des Nintendo DSi Points

Qu'est-ce que les Nintendo DSi Points ?

Pour acquérir des logiciels via la boutique Nintendo DSi, vous avez besoin de Nintendo DSi Points.

Pour ajouter des Nintendo DSi Points sur votre compte, vous pouvez acheter une Nintendo Points Card et l'enregistrer dans la boutique Nintendo DSi. Ces points deviennent automatiquement des Nintendo DSi Points. Pour plus d'informations sur l'achat de Nintendo Points, visitez le site : support.nintendo.com



Enregistrez une Nintendo Points Card pour ajouter des Nintendo DSi Points sur votre compte.

Achetez une Nintendo Points Card



Détailant de produits Nintendo

Enregistrez la Nintendo Points Card



Console Nintendo DSi

Qu'est-ce qu'une Nintendo Points Card ?

C'est une carte contenant des Nintendo Points que vous pouvez enregistrer en accédant à la boutique Nintendo DSi pour obtenir des Nintendo DSi Points.



Comment enregistrer des Nintendo DSi Points

Il existe plusieurs façons d'ajouter des Nintendo DSi Points sur votre compte.

■ Enregistrer une Nintendo Points Card

1 Achetez une Nintendo Points Card.



2 Révélez le numéro d'activation de la Nintendo Points Card.

Grattez la zone argentée au dos de la Nintendo Points Card pour faire apparaître le numéro d'activation.



3 Accédez à la boutique Nintendo DSi.



Suivez les instructions à l'écran pour entrer le numéro d'activation de la Nintendo Points Card.



■ Acheter des Nintendo DSi Points avec une carte de crédit

Pour acheter des Nintendo DSi Points avec une carte de crédit, accédez à la boutique Nintendo DSi.



Suivez les instructions à l'écran.

Logiciels Nintendo DSi et Nintendo Points Cards

- Pour accéder à la boutique Nintendo DSi, vous devez disposer d'une connexion Internet haut débit. Lors de votre première connexion à la boutique Nintendo DSi, il vous sera demandé d'accepter les termes du contrat d'utilisation de la boutique Nintendo DSi pour pouvoir y accéder.
- Les Nintendo Points Cards vendues en Europe ne peuvent être utilisées que sur les consoles vendues en Europe.
- Vous ne pouvez pas enregistrer plus de 10 000 Nintendo DSi Points sur votre compte.
- Tous les points contenus sur une Nintendo Points Card sont automatiquement enregistrés en une seule fois. Vous ne pouvez pas enregistrer une partie des points seulement ou les diviser entre plusieurs consoles.
- La fonction de contrôle parental permet aux parents ou tuteurs légaux d'empêcher le téléchargement de logiciels en fonction de la classification par âge qui s'applique à leur pays, ainsi que d'empêcher l'utilisation de Nintendo DSi Points.
- Les Nintendo DSi Points et les logiciels téléchargés via la boutique Nintendo DSi ne peuvent être utilisés qu'avec la console sur laquelle ils ont été téléchargés. En outre, ils ne peuvent être ni remboursés, ni cédés.
- Les Nintendo DSi Points n'ont aucune valeur monétaire et ne peuvent pas être échangés contre de l'argent ou transférés sur une autre console.
- Les logiciels téléchargés en échange de Nintendo DSi Points ne peuvent être ni repris, ni remboursés, ni échangés contre de l'argent, ni cédés.
- Lorsque des Nintendo Points ont été convertis en Nintendo DSi Points en les enregistrant sur une console Nintendo DSi, ils ne peuvent plus être enregistrés sur une autre console Nintendo DSi ou sur une console Nintendo Wii™.
- Lorsque vous téléchargez un logiciel via la boutique Nintendo DSi, vous achetez une licence d'utilisation, et non le logiciel lui-même. Consultez le contrat d'utilisation accessible dans les **paramètres de la console** pour plus d'informations.

Voir p. 308 →

Consultez la partie sur la fonction de contrôle parental Voir p. 302 → pour plus d'informations sur la classification PEGI (Pan-European Game Information).

NOT FOR

Téléchargement DS

Le téléchargement DS permet de jouer à certains jeux en multijoueur avec d'autres utilisateurs de consoles Nintendo DS, Nintendo DS Lite ou Nintendo DSi en utilisant un seul exemplaire du logiciel Nintendo DS, Nintendo DS Lite ou Nintendo DSi. Il permet également d'échanger des versions de démonstration de certains titres.

La console Nintendo DSi est équipée d'un module RF (802.11), a une puissance rayonnée inférieure à 10 mW e.i.r.p. et la puissance maximale de la densité du spectre est inférieure à 30dBW/1 MHz e.i.r.p. Ces paramètres peuvent être maintenus dans une marge de température de 0 à 40 °C. En concordance avec ces données, la console Nintendo DSi est classée équipement de catégorie 1 en accord avec la Décision de la Commission 2000/299/CE.



Comment utiliser le téléchargement DS

Démarrer un logiciel compatible avec le téléchargement DS sur la console hôte

- 1 Touchez l'icône du logiciel dans le menu DSi.



- 2 Suivez les instructions du mode d'emploi du logiciel.

Démarrer le téléchargement DS sur la console cliente

- 1 Touchez l'icône téléchargement DS dans le menu DSi.



- 2 Sélectionnez dans la liste le logiciel que vous voulez télécharger.



- 3 Touchez OUI pour commencer le téléchargement.



- 4 Suivez les instructions du mode d'emploi du logiciel que vous avez téléchargé.

PictoChat

PictoChat vous permet d'échanger des messages et des croquis avec d'autres utilisateurs de Nintendo DSi via la fonction de communication sans fil de la console. PictoChat n'est pas une application Internet. Jusqu'à 16 utilisateurs de consoles Nintendo DSi peuvent communiquer ensemble s'ils se trouvent à proximité les uns des autres.

L'utilisation de PictoChat avec des utilisateurs de console Nintendo DS ou Nintendo DS Lite est possible, mais les commandes sur ces consoles sont légèrement différentes.

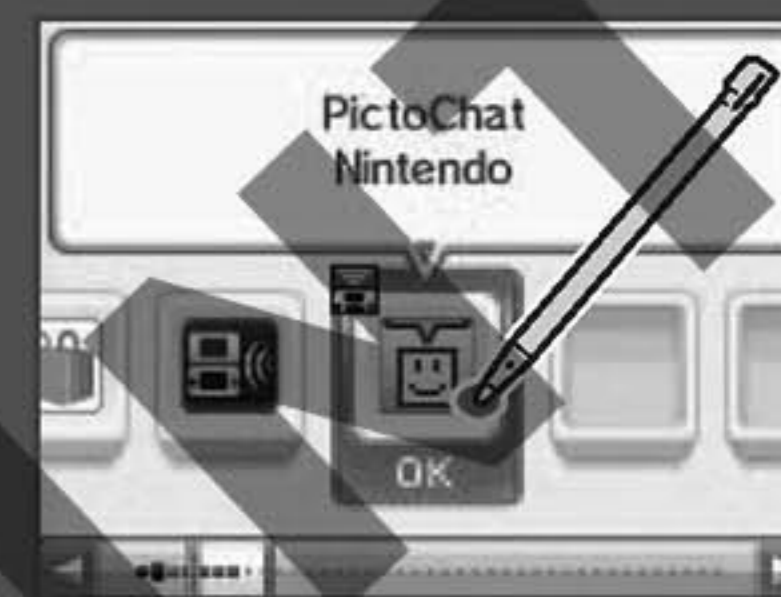

Démarrer PictoChat

Lorsque vous démarrez PictoChat, l'écran de sélection de la salle de Chat apparaît. Sélectionnez la salle à laquelle vous souhaitez accéder.



Le nombre de participants présents dans chaque salle de Chat est indiqué ici. Si une salle accueille déjà le nombre maximum de participants (16/16), vous ne pouvez pas y accéder.

Quitter PictoChat et retourner au menu DSi

Voir p. 256 →

- Un parent ou un tuteur légal peut limiter l'utilisation de PictoChat en utilisant la fonction de contrôle parental.

Consultez la partie sur la fonction de contrôle parental pour plus d'informations.

Voir p. 302 →

Écran supérieur



Écran tactile

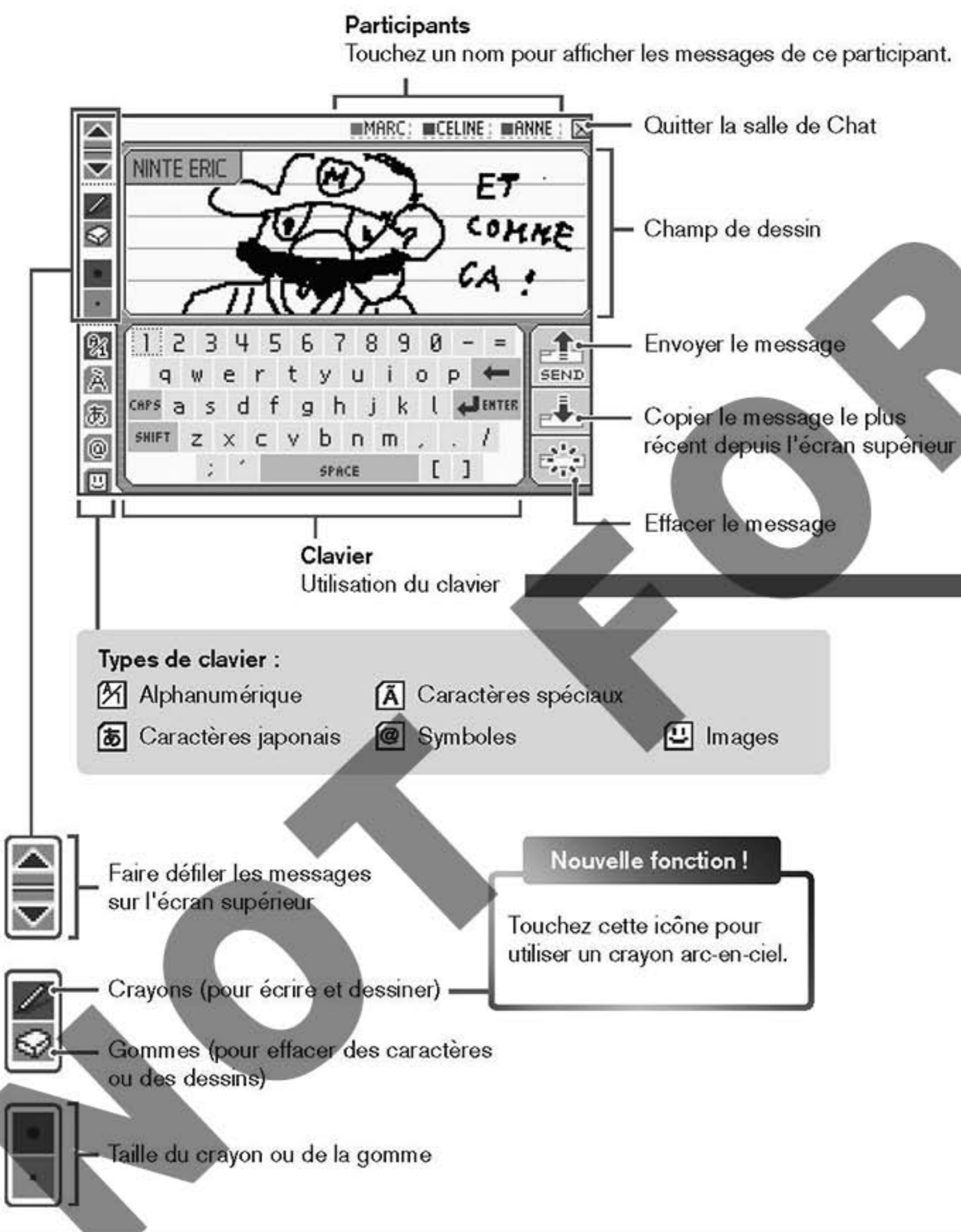

Utilisation du clavier

Touchez les caractères sur le clavier pour les saisir. Vous pouvez les faire glisser et les ordonner comme vous le souhaitez dans le champ de saisie.

Clavier alphanumérique



Caractères spéciaux

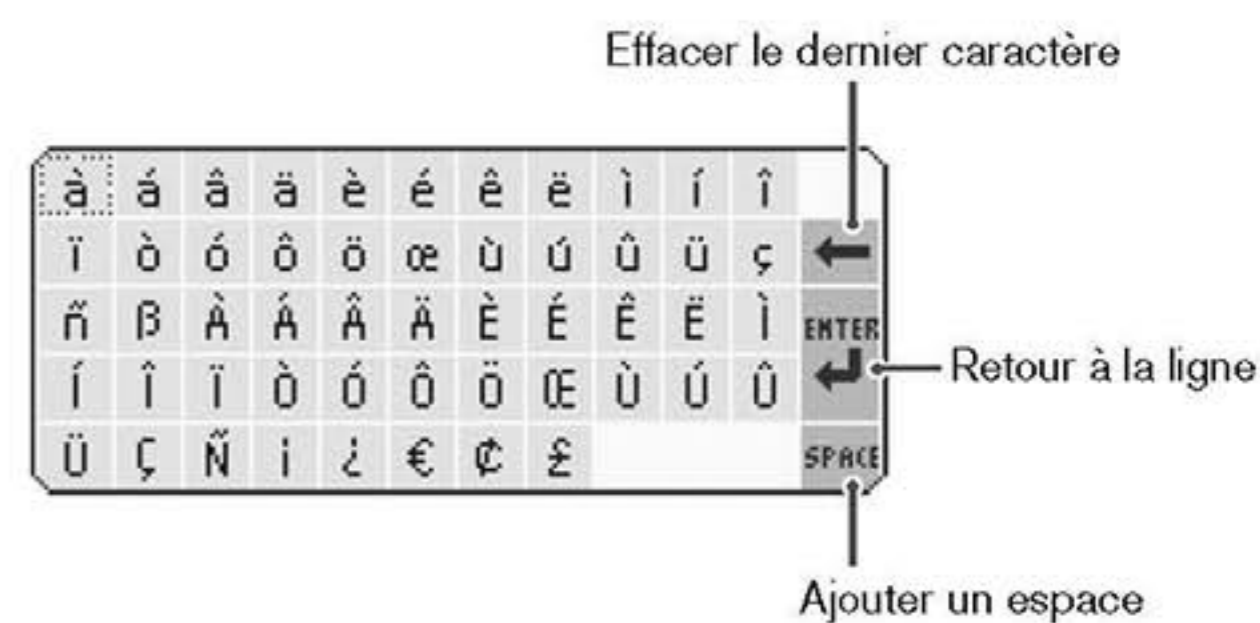

Vous pouvez également utiliser les boutons pour les commandes suivantes :

+	Déplacer le curseur
A	Entrer un caractère
B	Effacer le dernier caractère
X	Naviguer entre SHIFT, CAPS et caractères minuscules
Y	Basculer entre les différents claviers
L R	Faire défiler les messages
START	Envoyer le message
SELECT	Appuyez brièvement sur ce bouton pour copier le dernier message depuis l'écran supérieur, ou appuyez longuement pour effacer le message

Paramètres de la console

Sélectionnez PARAMETRES DE LA CONSOLE dans le menu DSi pour modifier divers aspects de la console. Utilisez ◀▶ pour naviguer à travers les paramètres, et touchez le panneau de ceux que vous voulez modifier.

Paramètres 1



■ GESTION DES DONNEES

Voir p. 298 →

Gérez certaines données Nintendo DSi sauvegardées dans la mémoire de la console ou sur une carte SD.

NOTE : ce panneau ne sera disponible que lorsque vous aurez utilisé la boutique Nintendo DSi.

■ COMMUNICATION SANS FIL DS

Voir p. 299 →

Activez ou désactivez la fonction de communication sans fil DS.

■ LUMINOSITE

Voir p. 299 →

Ajustez le niveau de luminosité des écrans.

Paramètres 2



■ DONNEES D'UTILISATEUR

Voir p. 300 →

Modifiez votre pseudonyme, votre message personnel, la date de votre anniversaire et votre couleur personnalisée.

■ DATE

Voir p. 301 →

Réglez la date.

■ HEURE

Voir p. 301 →

Réglez l'heure.

■ ALARME

Voir p. 301 →

Réglez l'alarme pour qu'elle sonne à l'heure choisie.

Paramètres 3



■ CONTROLE PARENTAL

Voir p. 302 →

Interdisez l'accès à certains contenus.

■ ECRAN TACTILE

Voir p. 307 →

Calibrez l'écran tactile.

■ TEST DU MICRO

Voir p. 307 →

Testez la sensibilité du microphone.

■ INTERNET

Voir p. 308 →

Configurez les paramètres internet.

Paramètres 4



■ LANGUE

Choisissez la langue de la console.

■ PAYS

Sélectionnez le pays où vous résidez.

■ MISE A JOUR

Voir p. 324 →

Mettez à jour la console Nintendo DSi et ses logiciels intégrés.

■ FORMATER LA CONSOLE

Voir p. 324 →

Effacez tous les logiciels additionnels ainsi que toutes les données sauvegardées dans la mémoire de la console.

Gestion des données

Copiez ou effacez certaines données Nintendo DSi présentes dans la mémoire de la console ou sur une carte SD. Pour copier des données, vous devez posséder une carte SD.

Copier / Effacer

- 1 Choisissez où se trouvent les données que vous voulez copier ou effacer.



- 2 Sélectionnez les données qui vous intéressent.



- 3 Choisissez COPIER ou EFFACER.



Vous ne pouvez pas copier de données dans les cas suivants :

- Il n'y a pas de carte SD insérée dans le port carte SD.
- Il n'y a pas assez d'espace libre à l'endroit où vous voulez copier les données.
- Les données que vous avez sélectionnées ne peuvent pas être copiées.
- Le **menu DSi** de la console vers laquelle vous essayez de copier les données ne contient pas d'emplacements libres.
- Vous essayez de copier les données vers une console qui n'est pas celle qui contenait ces données à l'origine.
- La carte SD vers laquelle vous essayez de copier les données contient déjà au moins 300 fichiers.
- Vous essayez de copier des données sur une carte SD protégée en écriture.

Communication sans fil DS

Activez ou désactivez la fonction de communication sans fil DS.

Paramétrer la fonction de communication sans fil DS

- 1 Touchez ACTIVER pour utiliser la fonction de communication sans fil DS, ou DESACTIVER pour la rendre inopérante.
- 2 Touchez OK pour confirmer votre choix.

NOTE : veillez à désactiver la fonction de communication sans fil DS lorsque vous êtes à bord d'un avion.



Luminosité

Ajustez la luminosité des écrans au niveau qui vous convient.

Régler la luminosité

- 1 Touchez + ou - pour augmenter ou diminuer la luminosité.
- 2 Touchez OK pour confirmer vos changements.

Vous pouvez ajuster la luminosité pendant que vous jouez en maintenant le bouton SELECT enfoncé et en appuyant sur les côtés + et - du bouton de volume / luminosité de la console.

NOTE : utilisez le bouton SELECT avec précaution lorsque vous jouez car il peut avoir une fonction particulière (passer les séquences cinématiques, par exemple).

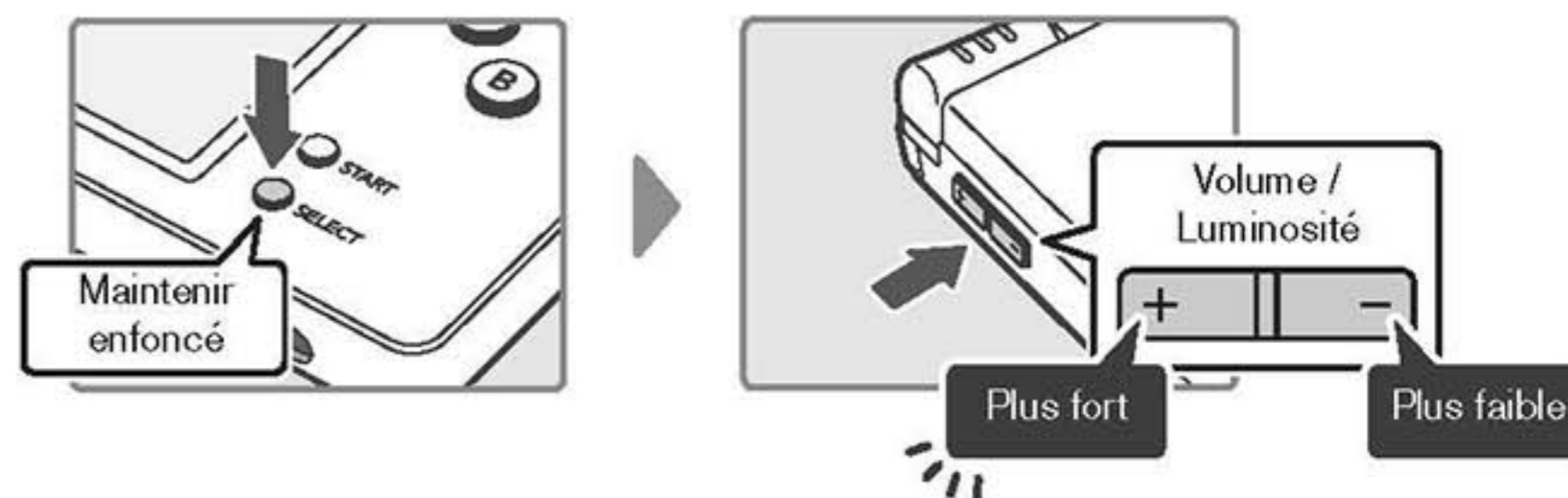

Luminosité des écrans et durée d'utilisation de la batterie

Augmenter le niveau de luminosité des écrans augmente la consommation de la batterie. Inversement, diminuer le niveau de luminosité des écrans réduit la consommation de la batterie. Réglez toujours la luminosité des écrans sur le niveau le plus confortable pour vos yeux. [Voir p. 344](#) →

Données d'utilisateur

Touchez DONNEES D'UTILISATEUR pour modifier votre pseudonyme, votre message personnel, la date de votre anniversaire et votre couleur personnalisée.



Pseudo

- 1 Utilisez le clavier virtuel pour entrer votre pseudonyme.
Voir p. 325 →
- 2 Touchez OK pour confirmer vos changements.



Message

- 1 Utilisez le clavier virtuel pour écrire un message personnel.
Voir p. 325 →
- 2 Touchez OK pour confirmer vos changements. Votre message personnel apparaît sur la console des autres utilisateurs lorsque vous utilisez PictoChat. Entrez par exemple un message de salutation.



Couleur

- 1 Touchez une couleur. La couleur que vous choisissez apparaît à divers endroits dans la console, notamment dans le **menu DSI**.
- 2 Touchez OK pour confirmer vos changements.

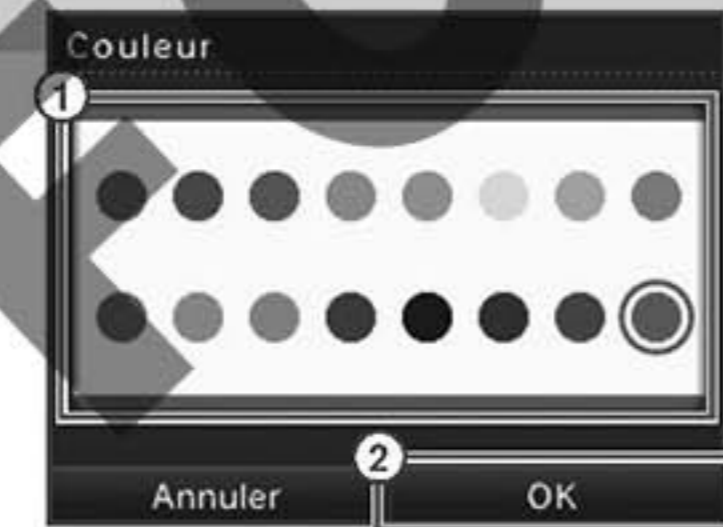

Anniversaire

- 1 Utilisez pour modifier le jour et le mois de votre naissance.
- 2 Touchez OK pour confirmer vos changements.



Date

Entrez la date.

Veillez à entrer la date exacte car elle est parfois utilisée dans certains jeux.

Régler la date

- 1 Utilisez pour modifier le jour, le mois et l'année.
- 2 Touchez OK pour confirmer vos changements.



Heure

Entrez l'heure.

Veillez à entrer l'heure exacte car elle est parfois utilisée dans certains jeux.

Régler l'heure

- 1 Utilisez pour modifier les heures et les minutes.
- 2 Touchez OK pour confirmer vos changements.



Alarme

Vous pouvez faire sonner une alarme à l'heure voulue.

Régler l'alarme

- 1 Utilisez pour régler l'heure à laquelle doit sonner l'alarme.
- 2 Touchez ACTIVER. Un message de confirmation s'affiche. Touchez OUI pour activer l'alarme. Le niveau de luminosité des écrans baisse automatiquement au minimum.



Pour désactiver l'alarme ou l'éteindre lorsqu'elle sonne, touchez l'écran tactile ou appuyez sur un bouton autre que les boutons L et R.

Si vous laissez sonner l'alarme, elle passera automatiquement en mode répétition au bout d'un moment, et sonnera toutes les cinq minutes pendant une heure avant de se désactiver.

Contrôle parental

La fonction de contrôle parental permet aux parents, ou tuteurs légaux, de contrôler le contenu visualisable ou téléchargeable par les enfants sur la console Nintendo DSi. La console ne disposant que d'une seule fonction de contrôle parental, les parents doivent choisir le niveau adapté au membre le plus jeune de leur famille. Les personnes autorisées à accéder à certains contenus peuvent ensuite utiliser un code secret commun pour lever temporairement les interdictions.

Champs d'application du contrôle parental

- **Logiciels exclusifs Nintendo DSi / compatibles Nintendo DSi**
 - Vous pouvez interdire l'utilisation de certains logiciels en fonction de l'âge de l'utilisateur en vous basant sur la signalétique qui s'applique à votre pays. Ce réglage ne s'applique ni aux logiciels Nintendo DS et Nintendo DS Lite ni aux logiciels téléchargés grâce au téléchargement DS.
- **PictoChat**
 - Vous pouvez interdire l'utilisation de ce logiciel.
- **Téléchargement DS**
 - Vous pouvez interdire l'utilisation de ce logiciel.
- **Nintendo DSi Browser**
 - Vous pouvez interdire l'utilisation de ce logiciel.
NOTE : le logiciel Nintendo DSi Browser est un navigateur Internet.
Si vous ne voulez pas que certains membres de votre famille accèdent à du contenu déconseillé aux mineurs via Internet, activez cette interdiction ou souscrivez à un service payant de filtrage de contenu Internet.
- **Boutique Nintendo DSi**
 - Vous pouvez interdire l'achat de certains logiciels en fonction de l'âge de l'utilisateur en vous basant sur la signalétique qui s'applique à votre pays.
 - Vous pouvez également interdire l'utilisation des Nintendo DSi Points.
Vous ne pouvez pas interdire l'achat des Nintendo DSi Points.
- **Echange de photos**
 - Vous pouvez interdire l'échange de photos via la communication sans fil DS.
- **Contenu créé par les utilisateurs**
 - Vous pouvez interdire l'envoi et la réception d'une partie du contenu créé par les utilisateurs.

La signalétique PEGI :

Catégories de la signalétique



A partir de 3 ans A partir de 7 ans A partir de 12 ans A partir de 16 ans A partir de 18 ans

Descripteurs de contenu

Les descripteurs de contenu sont visibles sur les boîtes des logiciels. Le contenu indiqué est déterminé selon l'âge.



Langage choquant



Epouvante



Discrimination



Contenu sexuel



Drogue



Violence



Jeux d'argent



Le logo PEGI Online indique qu'un jeu permet de jouer en ligne. Pour de plus amples informations sur le jeu en ligne, veuillez consulter le site : <http://www.pegionline.eu>

Le système PEGI a été conçu sur la base des systèmes existant en Europe. Il a été développé en prenant en compte les attentes de représentants de la société, tels que les consommateurs, parents et groupes religieux. Pour plus d'informations sur la signalétique PEGI, visitez le site <http://www.pegi.info>.

NOTE : la limite d'âge n'indique pas le niveau de difficulté du jeu.

Paramétrer la fonction de contrôle parental

- 1 Suivez les instructions suivantes.

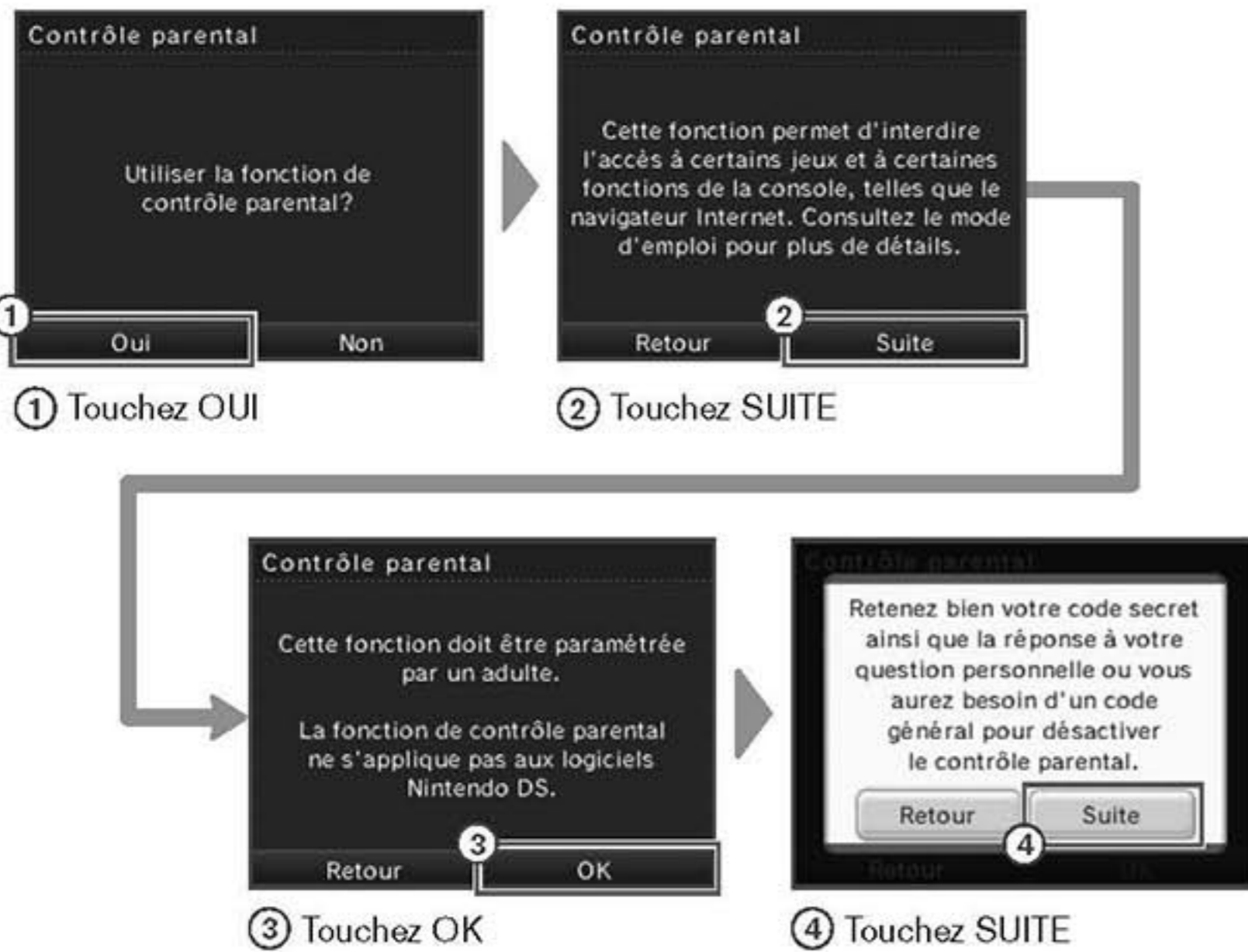

- 2 1 Entrez un code secret à quatre chiffres.
2 Touchez OK. (Vous devez entrer votre code une deuxième fois pour le confirmer.)
Ce code vous servira à lever temporairement les interdictions instaurées par le contrôle parental. Veuillez ne pas l'oublier.

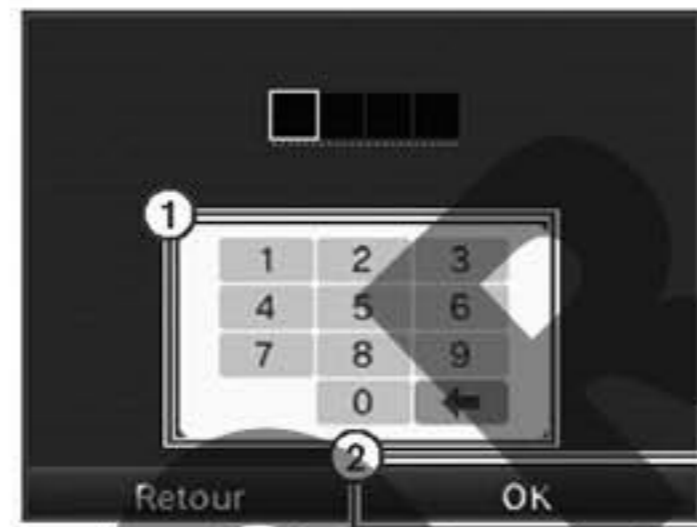

- 3 1 Utilisez ▲ ▼ pour choisir une question personnelle.
2 Touchez OK.

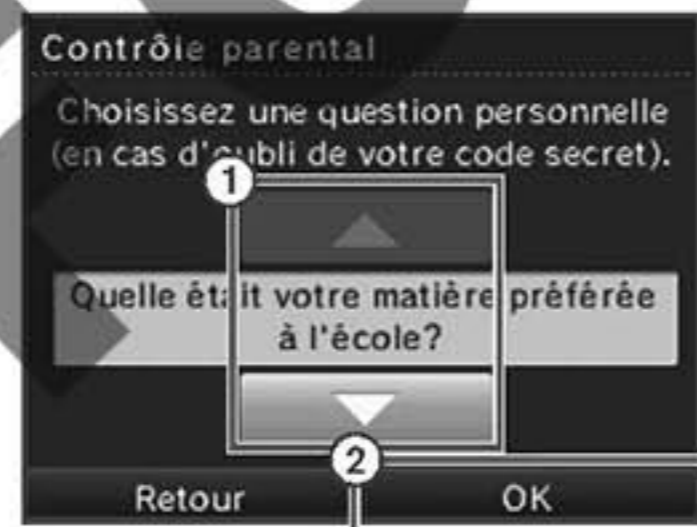

- 4 1 Entrez une réponse à la question que vous avez choisie.
2 Touchez OK.
La réponse doit faire au moins six caractères.
La réponse à votre question personnelle vous sera demandée si vous oubliez votre code secret. Veuillez à entrer une réponse que vous êtes sûr de ne pas oublier.



Utiliser le clavier virtuel [Voir p. 325 →](#)

- 5 Suivez les différentes instructions qui s'affichent à l'écran pour interdire le contenu de votre choix.



En cas d'oubli de votre code secret / réponse à votre question personnelle

Si vous avez oublié votre code secret, ou à la fois votre code secret et la réponse à votre question personnelle, suivez les instructions suivantes.

- 1 Sur l'écran de saisie du code secret, touchez J'AI OUBLIE.



- 2 Sur l'écran suivant, entrez la réponse à votre question personnelle. Si vous entrez la réponse correcte, vous accédez aux paramètres du contrôle parental.



Si vous avez aussi oublié la réponse à votre question personnelle

- 3 Touchez J'AI OUBLIE.

- 4 Un numéro de référence s'affiche à l'écran.

Contactez le service consommateur Nintendo (numéro dans ce mode d'emploi) et communiquez le numéro de référence pour obtenir un code général.

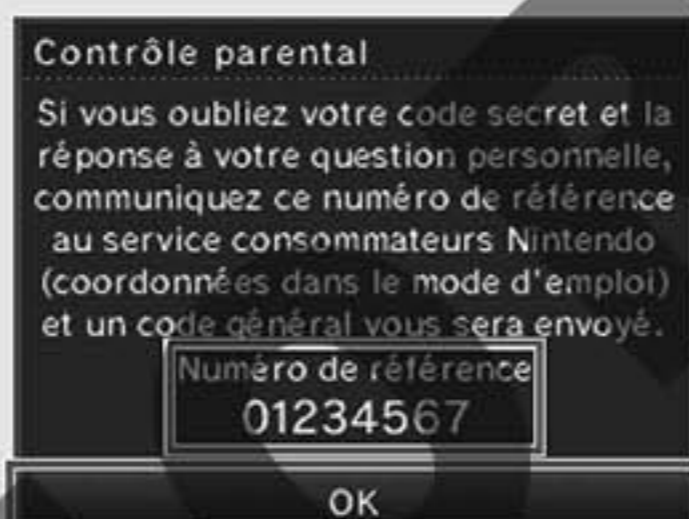

- 5 Touchez OK.

- 6 Entrez le code général et touchez OK.



Si l'écran tactile ne répond pas correctement ou si vous avez l'impression qu'il ne détecte pas de façon précise les endroits que vous touchez, calibrez-le en suivant les instructions suivantes.

Si vous n'arrivez pas du tout à utiliser l'écran tactile, maintenez les boutons L, R et START enfoncés et allumez la console en appuyant sur le bouton POWER. Vous accéderez ainsi directement à l'écran de calibration de l'écran tactile.

Calibrer l'écran tactile

- 1 Touchez précisément le centre des repères en tenant le stylet à la verticale.

Les marques de calibration apparaissent en haut à gauche, en bas à droite et au centre de l'écran tactile. Touchez chaque marque une fois pour calibrer l'écran tactile.



- 2 Lorsque le message CALIBRAGE TERMINE apparaît à l'écran, touchez les marques pour vérifier que l'écran tactile détecte les contacts correctement.



- 3 Lorsque vous avez terminé, touchez OK. Si vous n'avez pas touché les marques de façon précise, touchez NOUVEL ESSAI et suivez à nouveau les étapes de la calibration depuis le début.

Test du micro

Testez la sensibilité du microphone et vérifiez qu'il fonctionne correctement.

Tester le microphone

- 1 Parlez bien en face du microphone.

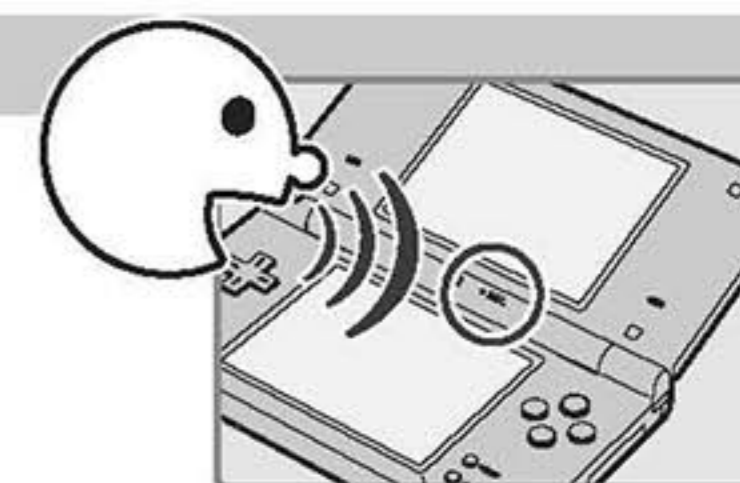

- 2 Vérifiez que le microphone capte votre voix. Si des barres de couleur apparaissent lorsque vous parlez, le microphone fonctionne correctement.

Les barres de couleur apparaissent quand le microphone détecte un son.



- 3 Touchez QUITTER lorsque vous avez terminé.

Reliez votre console Nintendo DSi à Internet en utilisant une connexion sans fil haut débit.

Internet

- Paramètres de connexion **Paramétrer une connexion Internet**
- Options **Voir l'adresse MAC de la console [Voir p. 326](#) →**
- Contrat d'utilisation **Copier ou effacer les données de configuration CWF Nintendo sauvegardées dans la mémoire de la console [Voir p. 322](#) →**
- Retour **Lire et accepter le contrat d'utilisation des services en ligne Nintendo DSi**

AOSS™ et AOSS™ sont des marques de BUFFALO INC.
Windows® et Windows Vista® sont des marques de commerce ou des marques déposées de Microsoft Corporation aux E.U. et dans d'autres pays.

Vous pouvez utiliser la configuration WPS, ainsi que des niveaux de sécurité élevés (WPA, etc.) et des réglages proxy dans les paramètres avancés des paramètres Internet. [Voir p. 320](#) →

Les **paramètres avancés** (connexions 4, 5 et 6) des **paramètres Internet** ne sont pas compatibles avec les logiciels Nintendo DS. Pour vous connecter à Internet lorsque vous utilisez un logiciel Nintendo DS, utilisez les paramètres de connexion standard (connexions 1, 2 et 3).

Configuration manuelle [Voir p. 318](#) →

Contient des paramètres détaillés

Choisir une méthode de paramétrage

La manière de paramétrer la connexion Internet de la console dépend de l'accès Internet dont vous disposez. Répondez aux questions ci-dessous pour connaître la méthode de paramétrage la mieux adaptée à votre installation.

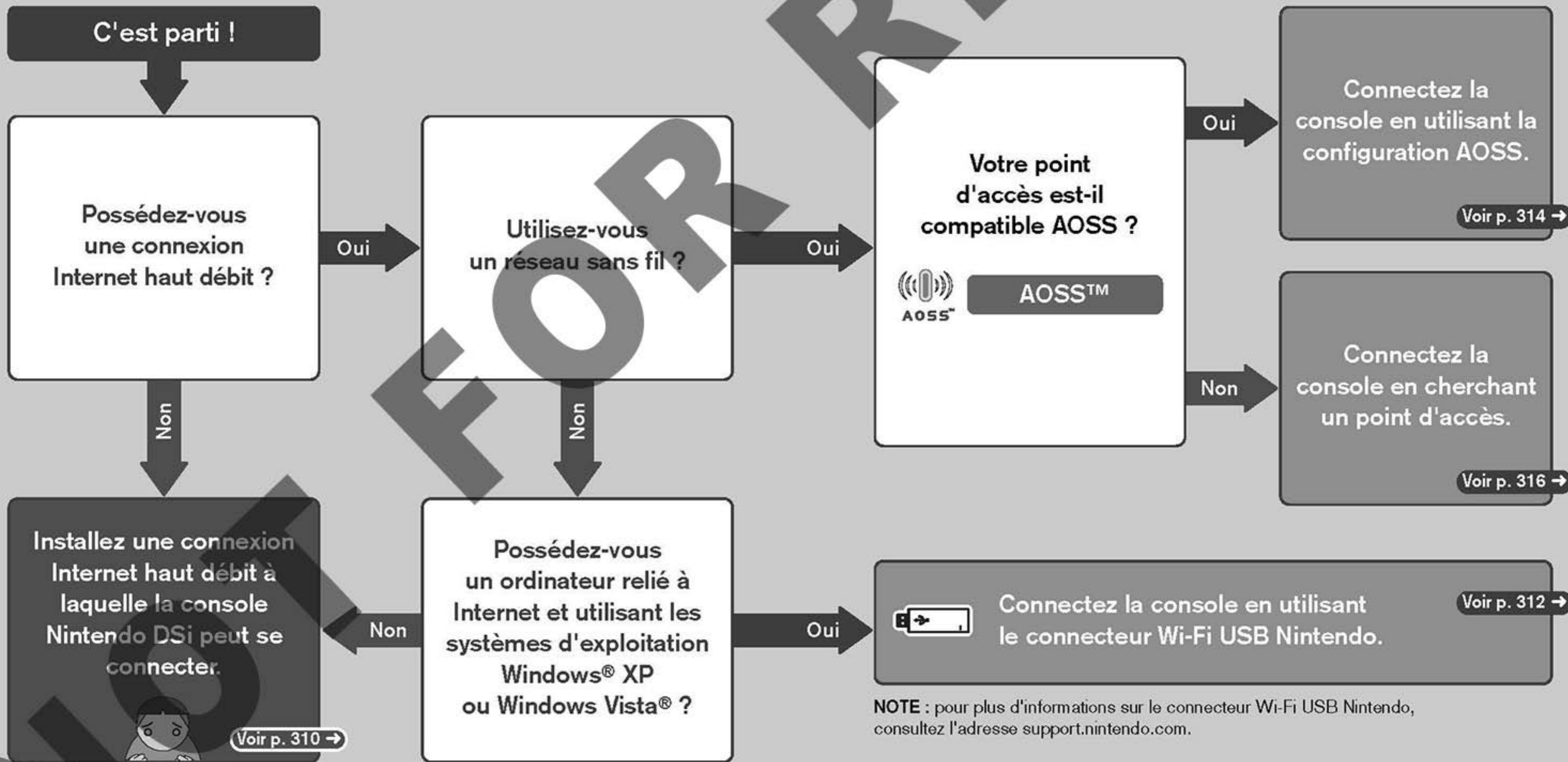

Équipement nécessaire

Vous devez posséder les appareils suivants pour pouvoir connecter votre console Nintendo DSi à Internet depuis chez vous.

1. Une console Nintendo DSi



2. Un ordinateur



3. Connexion Internet haut débit ADSL, par câble, etc.

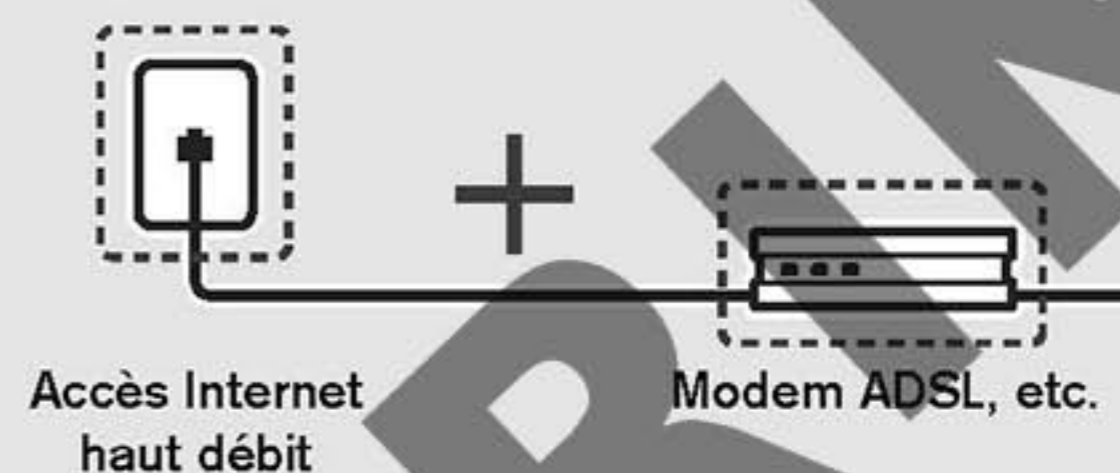

4. Un des appareils suivants permettant de relier la console Nintendo DSi à un réseau sans fil

1



Connecteur Wi-Fi USB Nintendo [Voir p. 312 →](#)

Si vous ne possédez pas de réseau sans fil, vous pouvez connecter votre console Nintendo DSi à Internet en branchant le connecteur Wi-Fi USB Nintendo dans un port USB de votre ordinateur (tournant sous Windows Vista ou Windows XP et relié à Internet par une connexion Internet haut débit), puis en utilisant le logiciel fourni avec le connecteur.

2



Point d'accès vendu dans le commerce (routeur sans fil, etc.)

[Voir p. 314 →](#)

et

[Voir p. 316 →](#)

NOTE : le terme "point d'accès" désigne tout appareil permettant de créer un réseau sans fil. Le point d'accès que vous utilisez doit être compatible avec les standards de réseaux sans fil 802.11b ou 802.11g. N'utilisez pas un point d'accès uniquement compatible avec le standard 802.11a.

Vous pouvez obtenir la liste des points d'accès compatibles avec la console Nintendo DSi sur le site support.nintendo.com.

Connecter la console à Internet avec le connecteur Wi-Fi USB Nintendo Nintendo (vendu séparément)

Le connecteur Wi-Fi USB Nintendo vous permet d'utiliser votre ordinateur comme point d'accès.

NOTE : avant de réaliser les opérations suivantes, veuillez installer l'outil d'enregistrement du connecteur Wi-Fi USB Nintendo sur votre ordinateur et tenez-le prêt à l'emploi. Pour plus de détails, veuillez consulter le mode d'emploi fourni avec le connecteur Wi-Fi USB Nintendo.



Comment se connecter

- 1 Touchez PARAMETRES DE CONNEXION.



- 2 Touchez CONNECTEUR Wi-Fi USB NINTENDO.



- 3 Assurez-vous que le connecteur Wi-Fi USB Nintendo est prêt à l'emploi, puis touchez SUITE.

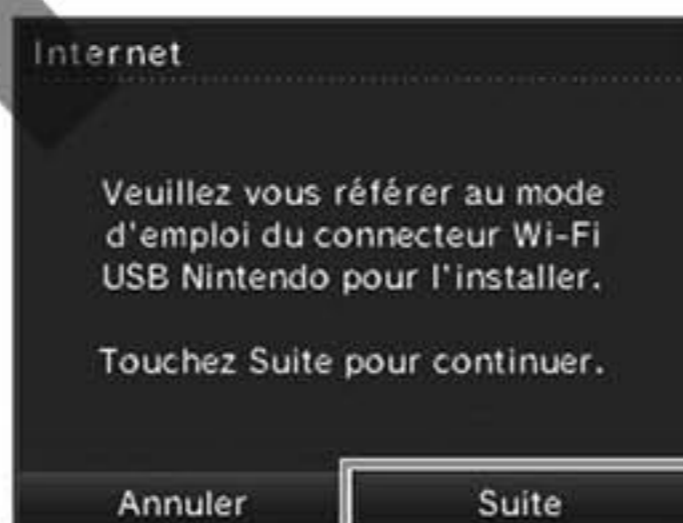

- 4 Lorsque cet écran apparaît, vous devez poursuivre les opérations sur votre ordinateur.



Sur l'ordinateur

- 5 Cliquez sur l'icône du connecteur affichée dans la zone de notification de la barre des tâches.
↓
L'outil d'enregistrement du connecteur s'affiche.



- 6 1 Cliquez sur le pseudonyme de l'utilisateur de la console Nintendo DSi que vous voulez autoriser à se connecter.
↓
2 Dans le menu qui s'affiche, cliquez sur AUTORISER LA CONNEXION.

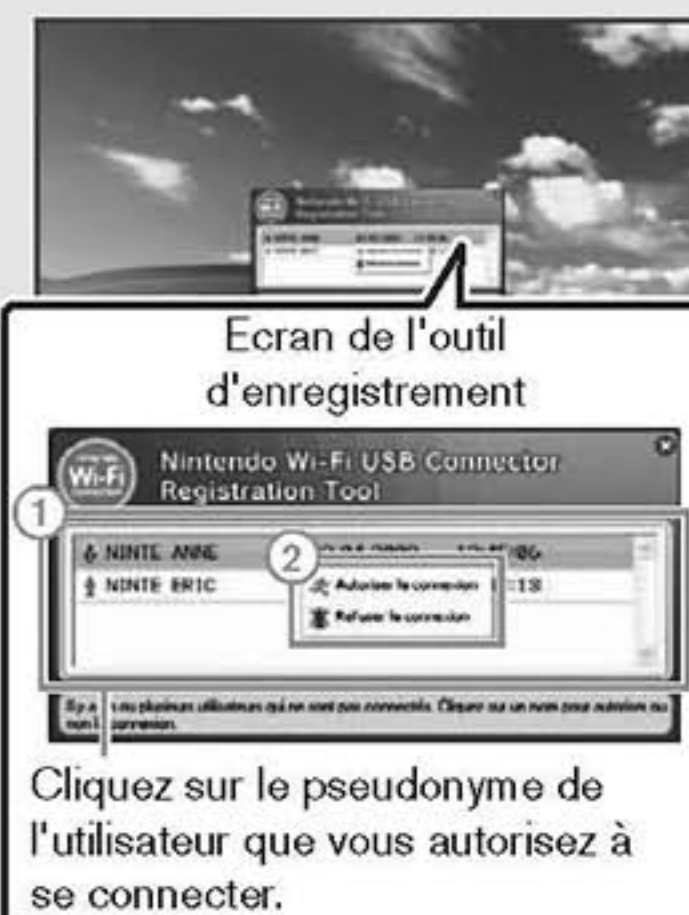

NOTE : les captures d'écrans ont été prises avec Windows XP.

- 7 Touchez OK sur la console Nintendo DSi pour effectuer un test de connexion.



Si le test de connexion est concluant, le paramétrage est terminé.

NOTE : si le test échoue, consultez la liste des codes d'erreur dans la section Assistance technique de ce mode d'emploi pour essayer de corriger le problème.

Voir p. 340 →

Connecter la console à Internet avec la configuration AOSS

Si votre point d'accès est compatible AOSS, vous pouvez utiliser cette fonction pour paramétrer rapidement la connexion Internet de la console. Veuillez consulter le mode d'emploi fourni avec votre point d'accès.

NOTE : utiliser la configuration AOSS peut modifier les paramètres de votre point d'accès. Les appareils (ordinateur, etc.) déjà reliés à ce point d'accès sans l'aide de cette fonction sont susceptibles de ne plus pouvoir se connecter une fois la configuration AOSS effectuée.

Comment se connecter

- 1 Touchez PARAMETRES DE CONNEXION.



- 2 Touchez une connexion marquée "-".



- 3 Touchez l'icône AOSS.

↓
Continuez les opérations directement sur votre point d'accès.



- 4 Sur le point d'accès

AOSS

Maintenez la touche AOSS enfoncée jusqu'à ce que le témoin AOSS clignote.

NOTE : si l'installation AOSS échoue plusieurs fois d'affilée, attendez environ 3 minutes puis répétez l'opération.

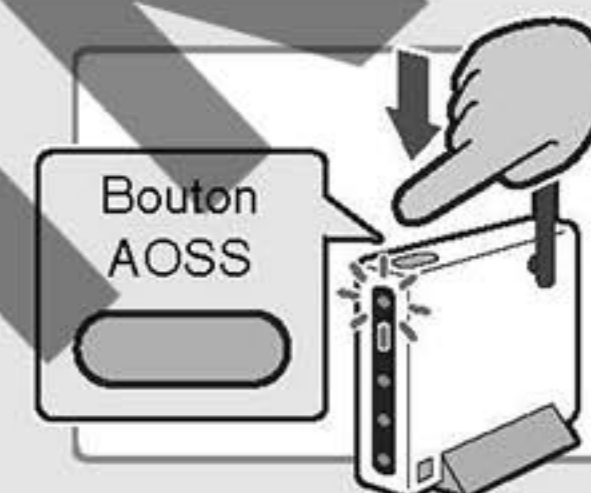

- 5 Sur l'écran de la console Nintendo DSi, touchez OK pour effectuer un test de connexion.



Si le test de connexion est concluant, le paramétrage est terminé.

NOTE : le point d'accès est redémarré immédiatement une fois l'installation AOSS effectuée. Il peut arriver que la connexion soit impossible pendant ce laps de temps. Si le test de connexion échoue, attendez quelques instants, puis effectuez un nouveau test.

Chercher un point d'accès et s'y connecter

Utilisez cette méthode pour vous connecter à un point d'accès qui ne possède pas la fonction de configuration AOSS.

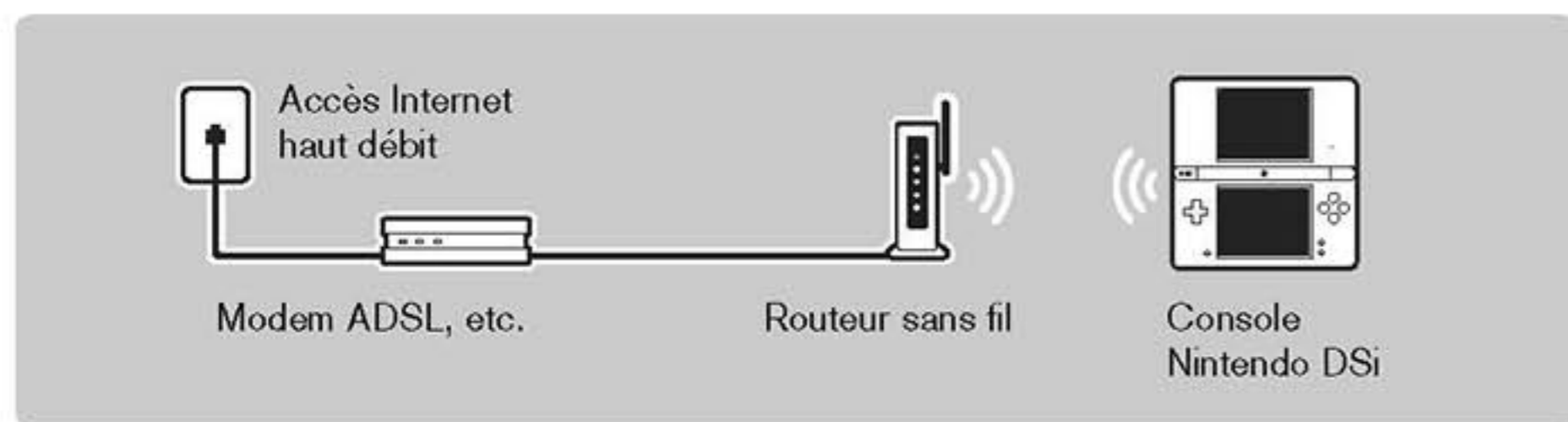

Comment se connecter

1 Touchez PARAMETRES DE CONNEXION.



2 Touchez une connexion marquée "-".



3 Touchez CHERCHER UN POINT D'ACCES.



4 Touchez un point d'accès pour vous y connecter.

NOTE : si vous ne trouvez aucun point d'accès, utilisez la configuration manuelle pour paramétrer la connexion.

Voir p. 313 →



5 Entrez la clé de sécurité et touchez OK. Cet écran s'affiche si le point d'accès est sécurisé.



6 Touchez OK.



7 Touchez OK pour effectuer un test de connexion.



Si le test de connexion est concluant, le paramétrage est terminé.

NOTE : si le test échoue, consultez la liste des codes d'erreur dans la section Assistance technique de ce mode d'emploi pour essayer de corriger le problème.

Voir p. 340 →

Un point d'accès portant l'icône est un point d'accès sécurisé nécessitant d'entrer la clé de sécurité enregistrée lors de sa création pour pouvoir s'y connecter. Voir p. 327 →

Point d'accès non sécurisé	Point d'accès utilisant un mode de cryptage non reconnu. Pour vous connecter à ce type de points d'accès, connectez la console en utilisant les paramètres avancés. Voir p. 320 →
Point d'accès sécurisé	

L'icône indique la force du signal radio capté par la console sur quatre niveaux. Un signal puissant garantit une connexion de qualité.

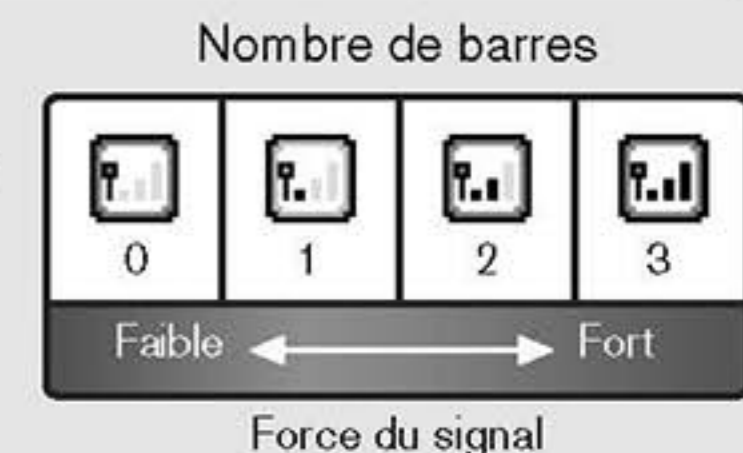

Configuration manuelle

Vous pouvez paramétrer la connexion manuellement.

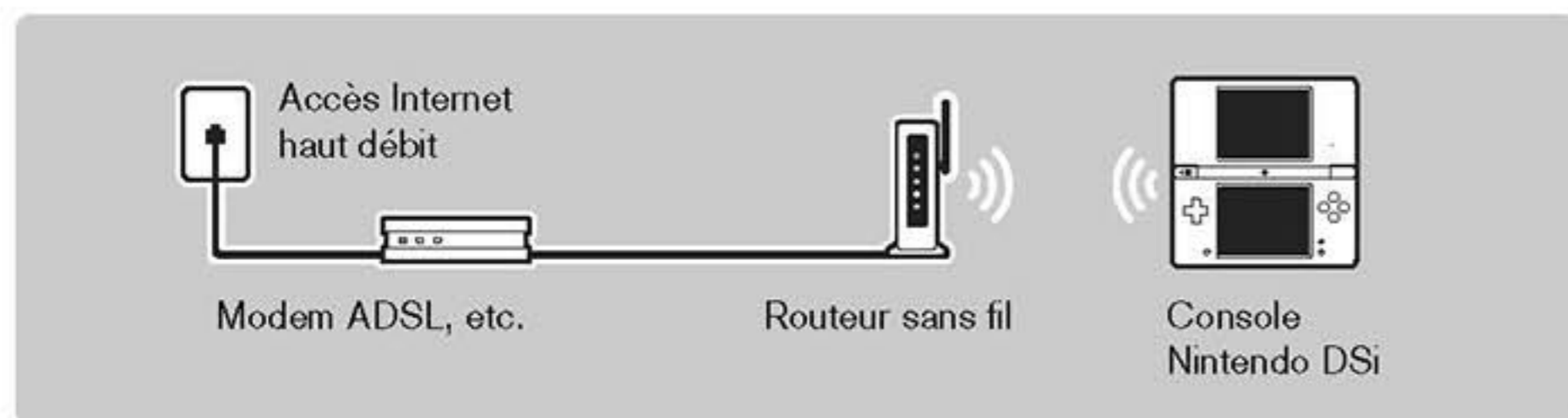

Comment se connecter

1 Touchez PARAMETRES DE CONNEXION.



2 Touchez une connexion marquée "-".



3 Touchez CONFIGURATION MANUELLE.



4 Remplissez les champs nécessaires, puis touchez SAUVEGARDER quand vous avez terminé le paramétrage.
Si vous entrez l'adresse IP manuellement, veuillez également à configurer le DNS.

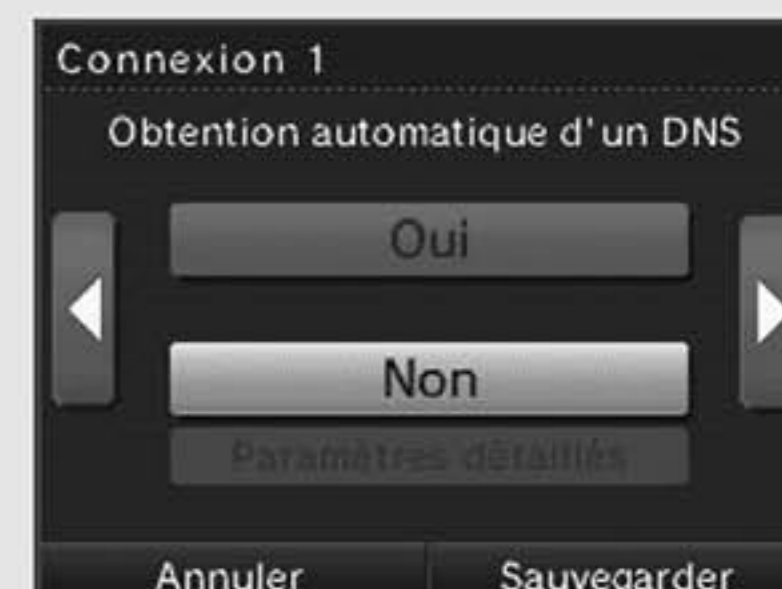
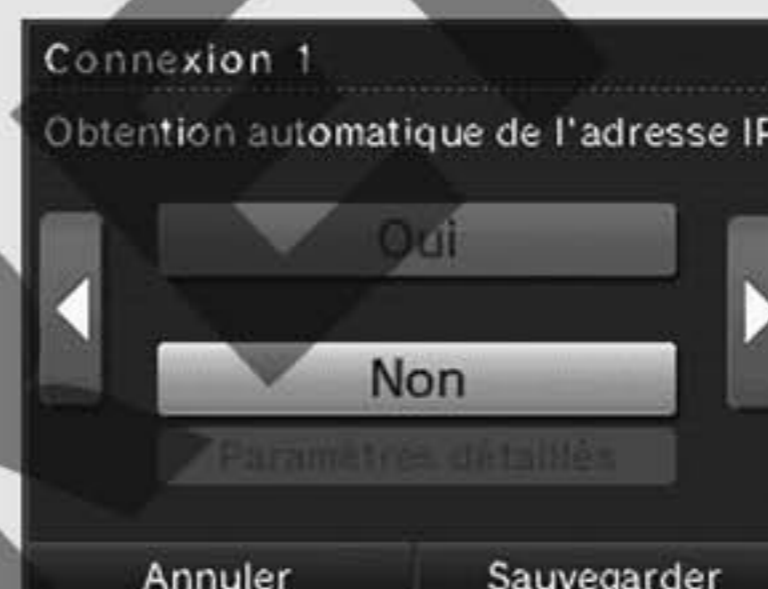
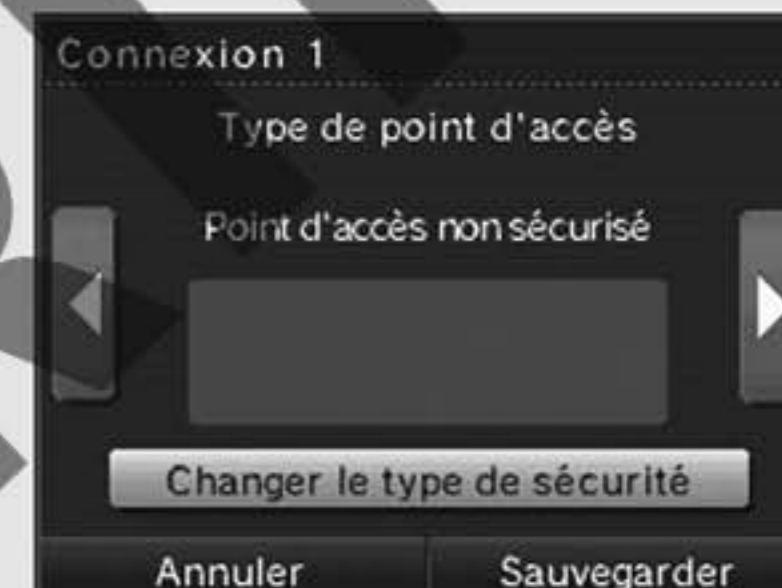

Les réglages proxy ne sont disponibles que dans les paramètres avancés.

5 Touchez OUI pour effectuer un test de connexion.

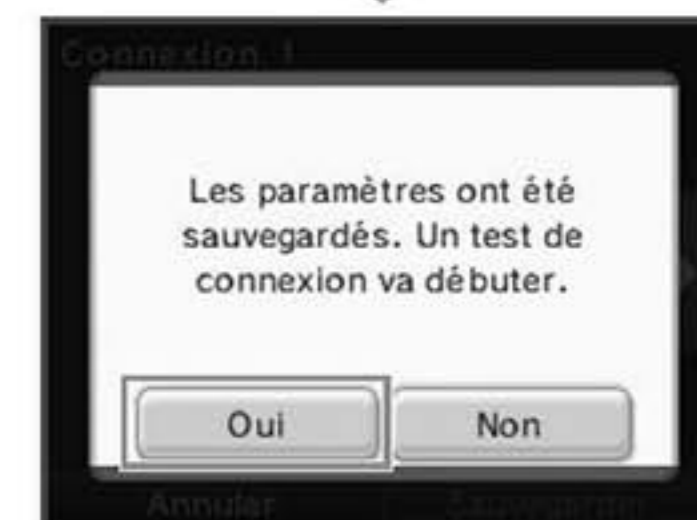

Si le test de connexion est concluant, le paramétrage est terminé.

NOTE : si le test échoue, consultez la liste des codes d'erreur dans la section Assistance technique de ce mode d'emploi pour essayer de corriger le problème.

Voir p. 340 →

Paramètres avancés

Les paramètres avancés vous permettent de vous connecter à Internet avec les logiciels exclusifs Nintendo DSi, et compatibles, en utilisant la configuration WPS, des niveaux de sécurité élevés (WPA, etc.) ainsi que des réglages proxy.

Voir p. 326 →

Les paramètres avancés (connexions 4, 5 et 6) ne peuvent pas être utilisés avec les logiciels Nintendo DS et Nintendo DS Lite. Pour vous connecter à Internet avec ces logiciels, utilisez les paramètres Internet standard (connexions 1, 2 et 3).

Comment se connecter

1 Touchez PARAMETRES DE CONNEXION.



2 Touchez PARAMETRES AVANCES.



3 Touchez une connexion marquée "-".



4 Touchez la méthode de paramétrage la mieux adaptée à votre installation Internet.

Installation WPS

Touchez cette icône et rendez-vous directement à l'étape **5**.



- Installation AOSS **Voir p. 314 →**
- Chercher un point d'accès **Voir p. 316 →**
- Configuration manuelle **Voir p. 318 →**

NOTE : les instructions suivantes sont les mêmes que pour les paramètres standard.

5 Touchez le type de connexion correspondant à votre point d'accès.



6 Opérations à effectuer directement sur le point d'accès

Connexion Push-Button

Maintenez la touche WPS enfoncée jusqu'à ce que le témoin WPS clignote.

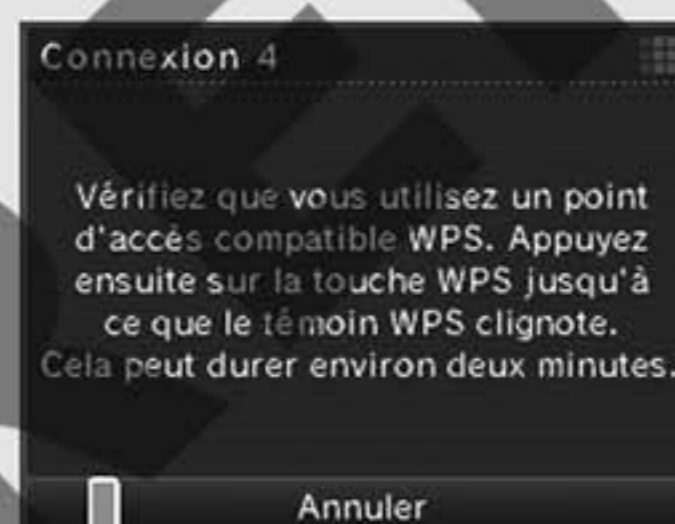

Connexion par code PIN

Entrez le code PIN affiché sur l'écran tactile de votre Nintendo DSi dans votre point d'accès.



L'installation peut prendre environ 2 minutes.

7 Sur l'écran tactile de la Nintendo DSi, touchez SUITE.



8 Touchez OK pour effectuer un test de connexion.



Si le test de connexion est concluant, le paramétrage est terminé.

NOTE : le point d'accès est tout de suite redémarré une fois l'installation WPS terminée. Il peut arriver que la connexion soit impossible pendant un court moment. Si le test de connexion échoue, attendez quelques instants, puis effectuez un nouveau test.

Options

Vous pouvez consulter diverses informations relatives à la console et effacer ou transférer les données de configuration CWF Nintendo (connexion Wi-Fi Nintendo).

Internet	
Informations générales	Consulter l'adresse MAC et l'identifiant CWF Nintendo de la console
Effacer les données de configuration CWF Nintendo	Effacer les données de configuration CWF Nintendo sauvegardées dans la mémoire de la console
Transférer les données de configuration CWF Nintendo	Transférer les données de configuration CWF Nintendo sauvegardées dans la mémoire de la console
Retour	

Avertissements

- Effacez les données de configuration CWF Nintendo avant de jeter ou de céder votre console Nintendo DSi.
- Si vous achetez une nouvelle console Nintendo DSi, transférez les données de configuration CWF Nintendo de l'ancienne console vers la nouvelle.
- En effaçant ou en transférant les données de configuration CWF Nintendo présentes sur une console, vous effacez entre autres les listes d'amis ainsi que les paramètres Internet de cette même console.

Transférer les données de configuration CWF Nintendo vers une autre console

Le transfert des données de configuration CWF Nintendo s'effectue via le téléchargement DS.

NOTE : le transfert efface les données de configuration CWF Nintendo présentes sur la console source et écrase celles présentes sur la console cible. Les paramètres avancés des paramètres Internet ne peuvent pas être transférés vers les consoles Nintendo DS et Nintendo DS Lite.

Équipement nécessaire

- Console Nintendo DSi source
- Console cible (consoles Nintendo DSi, Nintendo DS ou Nintendo DS Lite)

Comment effectuer le transfert

1 Sur la console source

Touchez TRANSFERER LES DONNEES DE CONFIGURATION CWF NINTENDO

et suivez les instructions suivantes.

2 Sur la console cible

Touchez TELECHARGEMENT DS et suivez les instructions suivantes.

3 Sur la console source

Assurez-vous que le pseudo affiché correspond à celui de la console cible, puis touchez OUI.

4 Sur la console cible

Lisez l'avertissement affiché à l'écran et touchez OK si vous voulez continuer le transfert.

NOTE : si vous touchez NON, le transfert de données sera annulé.

5 Sur la console source / la console cible

Une fois le transfert terminé, un message de confirmation s'affiche sur les deux consoles. Touchez OK sur les consoles.

Mise à jour de la console

Il est possible qu'il soit nécessaire de mettre à jour ou d'ajouter des fonctions au **menu DSi** ou à certaines applications. Ces mises à jour s'effectuent via Internet. Veuillez donc préalablement paramétrer votre connexion Internet.

Voir p. 308 →

Comment effectuer une mise à jour

1 Touchez OUI.

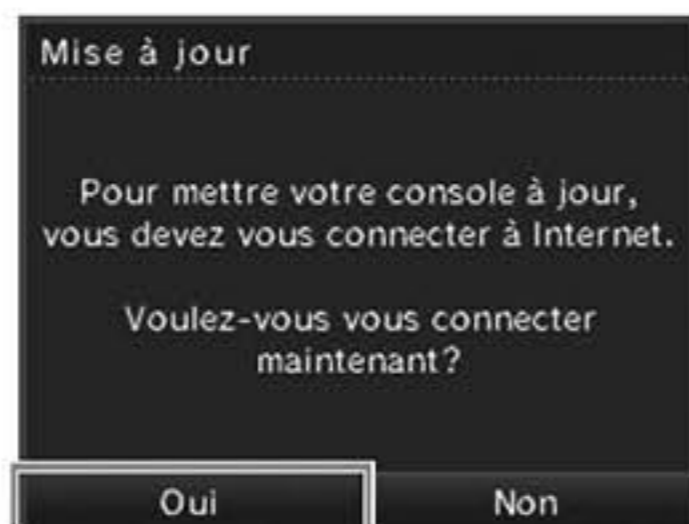

2 Lisez attentivement le texte affiché à l'écran puis touchez SUITE.

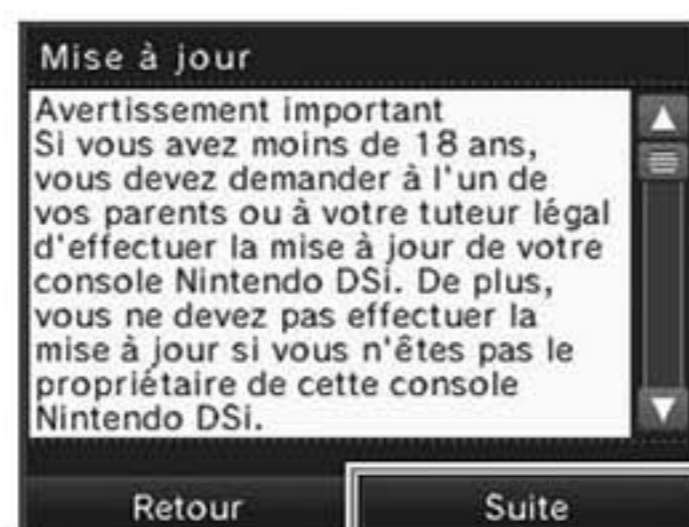

3 Si vous acceptez les termes du texte que vous avez lu au point 2, touchez J'ACCEPTÉ puis OK.



Formater la mémoire de la console

Utilisez cette fonction si vous souhaitez effacer toutes les données sauvegardées sur la console et la remettre dans l'état dans lequel elle a été achetée.

1 Sélectionnez FORMATER LA CONSOLE.

Quelles données sont effacées lors du formatage ?

- Les logiciels téléchargés via la boutique Nintendo DSi ou ajoutés par d'autres logiciels Nintendo DSi.

NOTE : les logiciels téléchargés via la boutique Nintendo DSi peuvent être téléchargés à nouveau gratuitement.

- Les données sauvegardées dans la mémoire de la console.
- Les modifications que vous avez apportées aux paramètres de la console.

NOTE : les données effacées lors du formatage ne peuvent pas être récupérées.

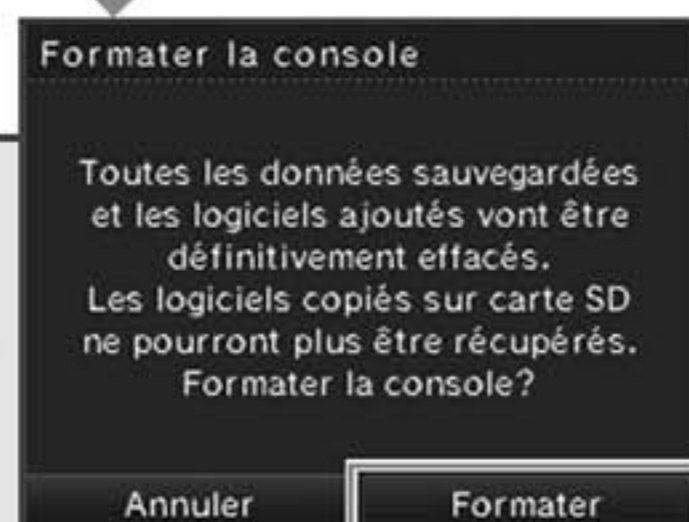

Utiliser les claviers

Un clavier s'affiche sur l'écran tactile lorsque vous devez saisir du texte. Il y a deux types de clavier différents : un clavier alphanumérique et un clavier de type téléphone portable.

Clavier alphanumérique

Choix du type de clavier

- Clavier alphanumérique
- Caractères japonais
- Caractères spéciaux
- Symboles
- Images

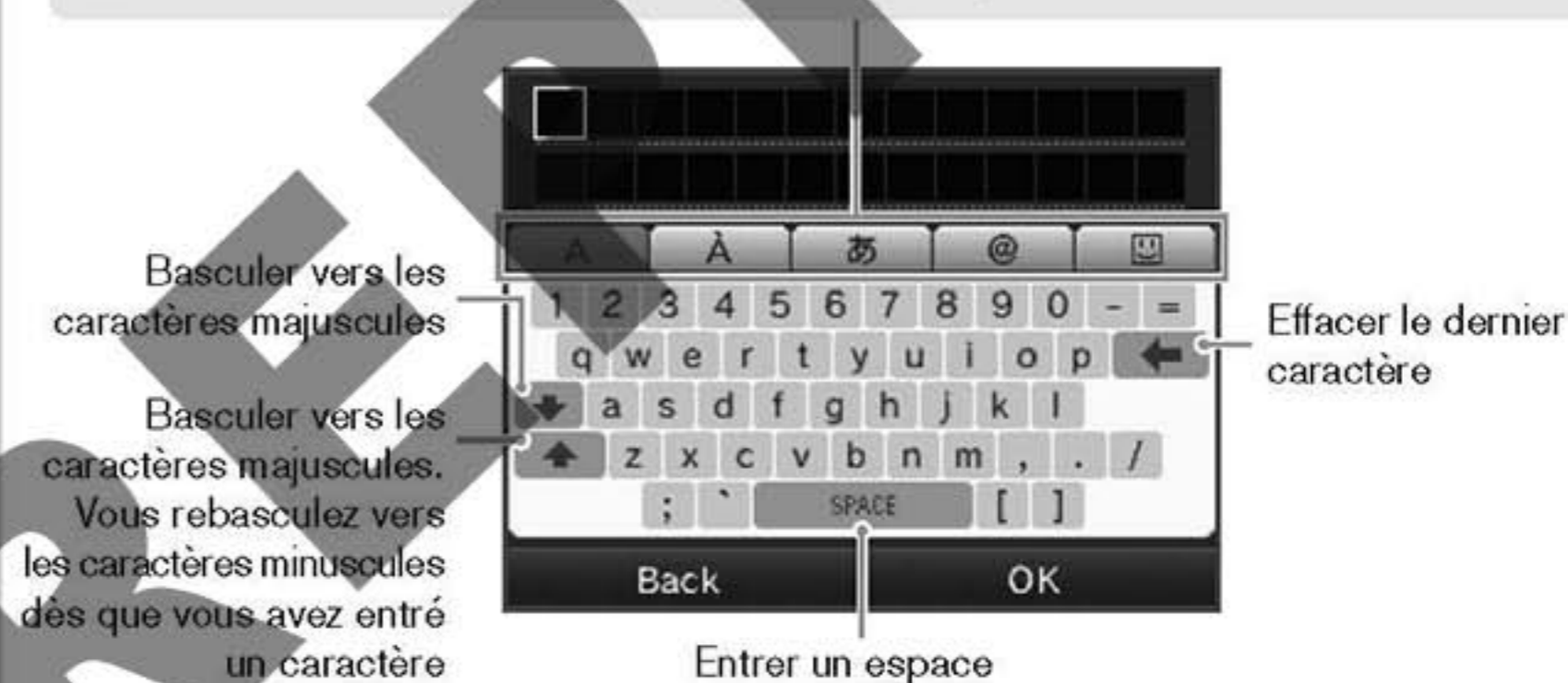

Les claviers pour les caractères spéciaux, pour les symboles et les images fonctionnent de la même manière.

Clavier de type téléphone portable

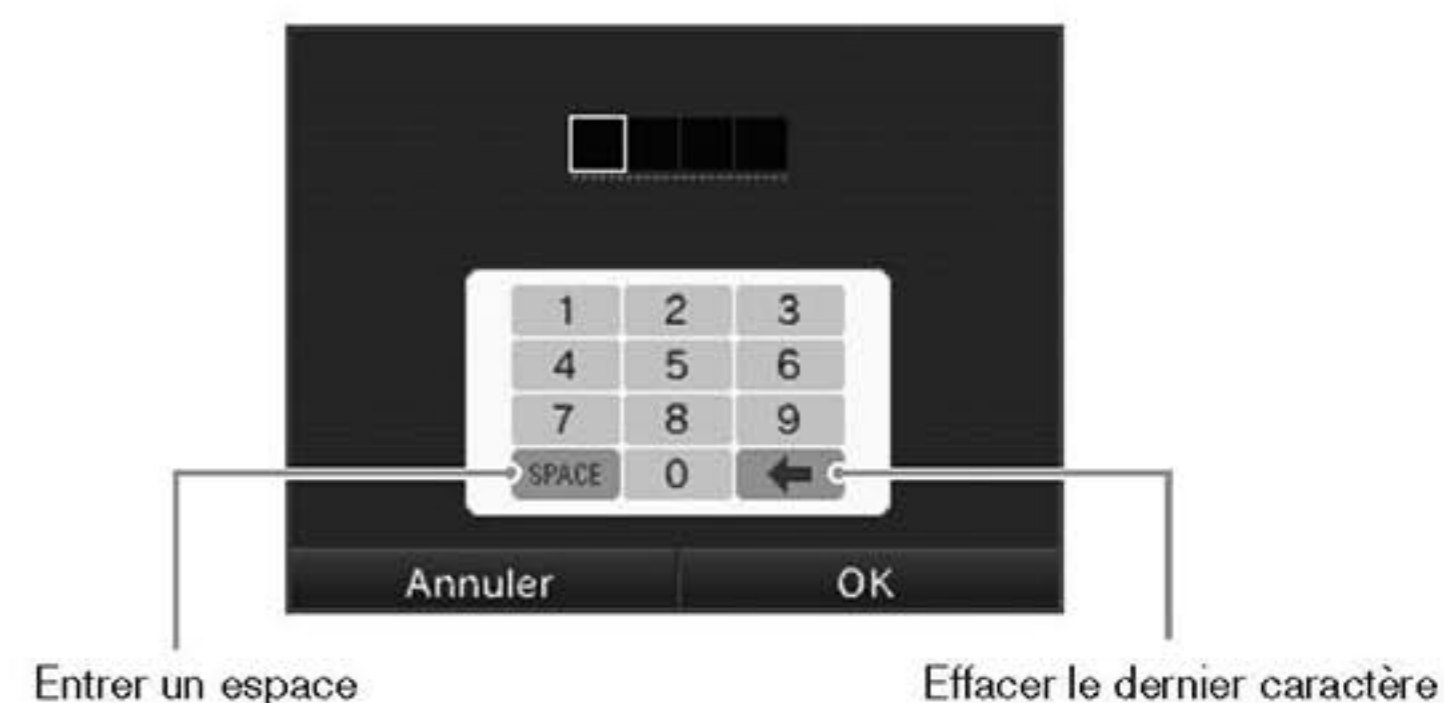



Lexique

Terme	Définition
SSID	Nom du point d'accès, également appelé ESS-ID ou nom du réseau.
Clé de sécurité	Un code utilisé pour crypter les communications entre la console Nintendo DSi et le point d'accès. La clé doit être identique sur la console Nintendo DSi et le point d'accès. On l'appelle également clé de cryptage ou mot de passe du réseau.
Adresse IP	Un numéro qui désigne la destination et la source des données de communication sur un réseau.
Masque de sous-réseau	Un numéro qui indique quelle partie de l'adresse IP est utilisée pour identifier le réseau auquel elle est liée.
Passerelle	Le point d'entrée et de sortie du réseau. Son adresse IP est indiquée dans les paramètres de connexion.
DNS primaire / DNS secondaire	Ce sont les identifiants du serveur qui fait correspondre les noms des ordinateurs sur le réseau à leurs adresses IP. L'adresse IP du serveur est indiquée dans les paramètres de connexion.
Serveur DHCP	Le serveur qui fournit l'adresse IP et d'autres informations nécessaires aux communications sur le réseau.
Adresse MAC	Une adresse unique assignée à chaque appareil sur le réseau. La console Nintendo DSi dispose de sa propre adresse MAC.
NAT	Une fonction qu'utilise un appareil sur le réseau, comme un routeur par exemple, pour convertir les paramètres d'adresse IP pour permettre à une console Nintendo DSi reliée à un réseau de se connecter à Internet. Une erreur de connexion peut survenir si vous essayez de vous connecter à Internet en utilisant cette fonction, selon les paramètres de votre réseau.
MTU	La quantité de données maximum qui peut être envoyée en une fois sur le réseau.
WEP	Une méthode de cryptage des données échangées par la console Nintendo DSi et le point d'accès.
WPA-PSK(TKIP) / WPA2-PSK(TKIP)	Une méthode de cryptage des données échangées par la console Nintendo DSi et le point d'accès. Cette méthode de cryptage est plus complexe que le WEP.
WPA-PSK(AES) / WPA2-PSK(AES)	Une méthode de cryptage des données échangées par la console Nintendo DSi et le point d'accès. Cette méthode de cryptage est plus complexe que le WEP et le TKIP.

Terme	Définition
WPS	"Wi-Fi Protected Setup". C'est une méthode de paramétrage simplifiée de connexion sans fil sécurisée.
Proxy	Un ordinateur ou un ensemble d'ordinateurs qui reçoit les informations demandées par un navigateur à la place de ce dernier.
Identifiant de connexion Wi-Fi Nintendo	Le numéro attribué à chaque utilisateur qui se connecte à la CWF Nintendo. Ce numéro est attribué automatiquement lors de la première connexion de chaque utilisateur.
Configuration de la CWF Nintendo	Les informations relatives aux paramètres de connexion et à l'identifiant de connexion Wi-Fi de chaque utilisateur.

Terme	Définition
Entrer une clé de sécurité pour les communications sans fil	<ul style="list-style-type: none"> Sur l'écran des paramètres de connexion détaillés, cette clé est masquée par des astérisques (*). La clé peut être composée de caractères ASCII ou bien hexadécimaux (chiffres de 0 à 9 et lettres de "a" à "f"). Seuls les systèmes utilisant des clés de sécurité sont compatibles avec la console Nintendo DSi. Si votre point d'accès utilise un autre système de cryptage, vous devez en changer les paramètres pour pouvoir y connecter la console Nintendo DSi. Consultez la documentation fournie avec votre point d'accès pour plus d'informations sur la façon d'ajuster ses paramètres.

Terme	Définition
Entrer une clé WEP	<ul style="list-style-type: none"> Habituellement, jusqu'à quatre clés WEP peuvent être enregistrées dans un point d'accès. Dans les paramètres de connexion de la console Nintendo DSi, la clé WEP doit être entrée dans le premier des quatre champs, et la même clé de sécurité doit être enregistrée dans le point d'accès. La clé de sécurité peut comporter soit : <ul style="list-style-type: none"> - 5, 13, ou 16 caractères ASCII ; - 10, 26 ou 32 caractères hexadécimaux.

Terme	Définition
Entrer une clé WPA	<ul style="list-style-type: none"> La clé de sécurité peut comporter soit : <ul style="list-style-type: none"> - entre 8 et 63 caractères ASCII ; - 64 caractères hexadécimaux.

Messages d'erreur et codes d'erreur

Veillez consulter la partie Assistance technique de ce mode d'emploi pour plus d'informations sur les messages et les codes d'erreur. [Voir p. 339 →](#)

NINTENDO DSⁱ



Assistance technique

Consultez cette partie du mode d'emploi pour déterminer les causes des problèmes éventuels que vous pourriez rencontrer lors de l'utilisation de votre console Nintendo DSi, ou si un message ou un code d'erreur s'affiche à l'écran.

Sommaire

• En cas de problème	330
Il n'y a pas d'image ou pas de son	330
Menu Nintendo DSi	331
Le microphone ne fonctionne pas	
Recharger la batterie	332
L'écran tactile ne fonctionne pas	
Cartes SD	333
Appareil photo Nintendo DSi	
Studio son Nintendo DSi	334
Boutique Nintendo DSi	
Problèmes avec le téléchargement DS	335
Problèmes avec PictoChat	
Problèmes liés à la communication sans fil	336
La console se met en mode veille	
Contrôle parental	337
• Liste des messages d'erreur	339
• Liste des codes d'erreur	340
• Informations sur la garantie et le service consommateurs	343
• Garantie	344

Veuillez consulter les informations ci-dessous avant de demander de l'assistance.

NOTE : en plus du présent mode d'emploi, veuillez lire le mode d'emploi de chaque logiciel et de chaque accessoire que vous utilisez.

Il n'y a pas d'image ou pas de son

- **Le témoin d'alimentation est-il allumé ?**

Appuyez sur le bouton POWER pour allumer la console.

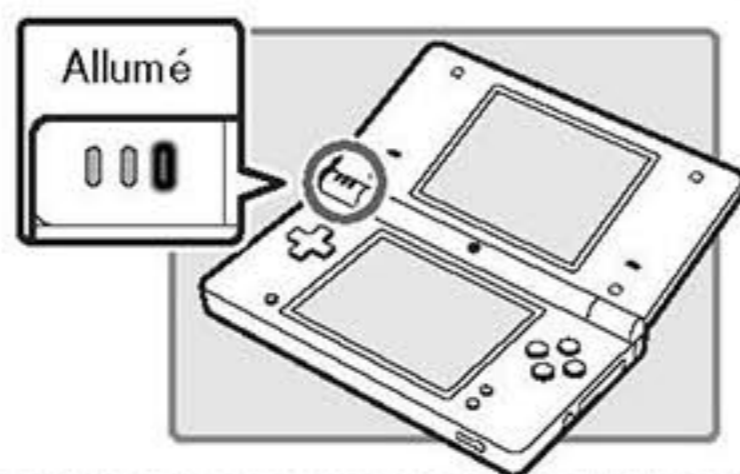

- **La batterie est-elle chargée ?**

Rechargez la batterie.

- **La carte de jeu est-elle insérée correctement ?**

Insérez la carte de jeu soigneusement mais fermement et poussez jusqu'à ce que vous entendiez un clic.

- **La console est-elle en mode veille ?**

Regardez le témoin d'alimentation : il clignote lentement lorsque la console est en **mode veille**. Appuyez sur un bouton ou touchez l'écran tactile pour sortir du **mode veille**.

Aucun son ne sort des haut-parleurs

- **Le volume est-il réglé correctement ?**

Ajustez le volume en utilisant le bouton de volume / luminosité qui se trouve sur le côté de la console.

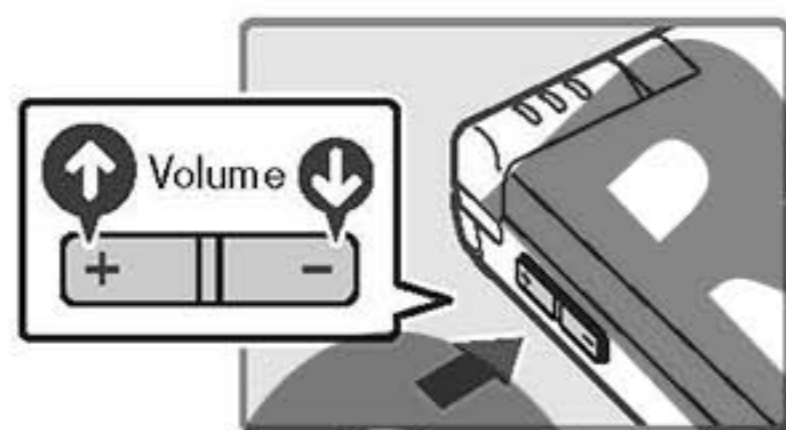

- **Des écouteurs sont-ils branchés dans la prise audio ?**

Si des écouteurs ou un casque sont connectés à la console, aucun son ne sort des haut-parleurs.

Aucun son ne sort des écouteurs ou du casque

- **Le volume est-il réglé correctement ?**

Ajustez le volume en utilisant le bouton de volume / luminosité qui se trouve sur le côté de la console.

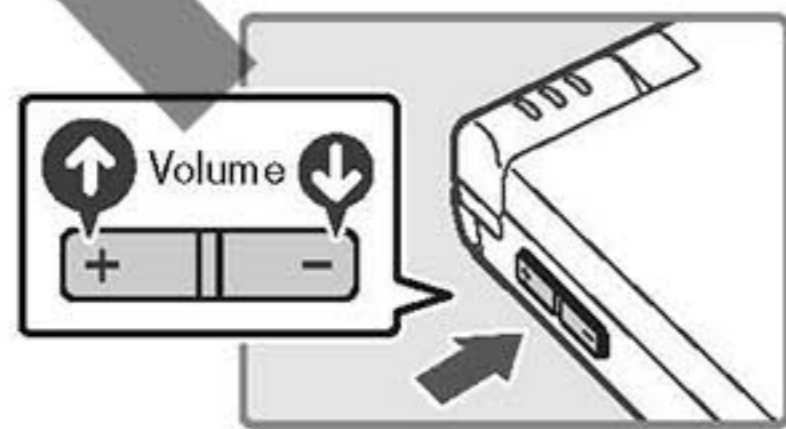

- **La prise des écouteurs ou du casque est-elle insérée correctement ?**

Assurez-vous que la prise est correctement insérée dans la prise audio de la console.

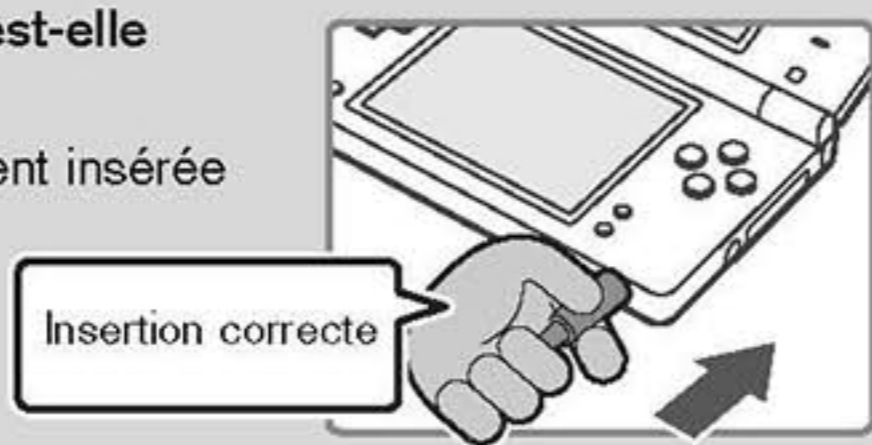

Le menu DSi met du temps à s'afficher

- **Une carte SD haute capacité est-elle insérée dans la console ?**

L'affichage du **menu DSi** peut nécessiter un certain temps si une carte SD haute capacité est insérée dans la console.

La console ne détecte pas de carte de jeu compatible avec la console Nintendo DSi et affiche : AUCUNE CARTE N'EST INSEREE DANS LE PORT CARTE DS.

- **La carte de jeu est-elle insérée correctement ?**

Retirez la carte de jeu de la console puis réinsérez-la en poussant jusqu'à ce que vous entendiez un clic. Répétez cette opération jusqu'à ce que la console détecte le jeu.

- **Les connecteurs de la carte de jeu ou du port carte DS sont-ils sales ?**

Nettoyez-les avec un tissu doux ou un coton-tige.

Le jeu ne démarre pas

- **Le démarrage du jeu est peut-être empêché par la limite d'âge fixée par la fonction de contrôle parental.**

Entrez le code secret pour lever l'interdiction temporairement, ou bien désactivez la fonction de contrôle parental correspondante. **Voir p. 337 →**

Le microphone ne semble pas fonctionner / Votre voix n'est pas reconnue

- **Le logiciel est-il compatible avec le microphone ? Est-il possible d'utiliser le microphone à ce moment du jeu ?**

Le microphone ne peut pas être utilisé en permanence et ne peut être utilisé qu'avec les jeux compatibles à des moments déterminés.

- **Le microphone fonctionne-t-il correctement ?**

Assurez-vous du bon fonctionnement du microphone en effectuant un **test du micro** dans les **paramètres de la console**. **Voir p. 307 →**

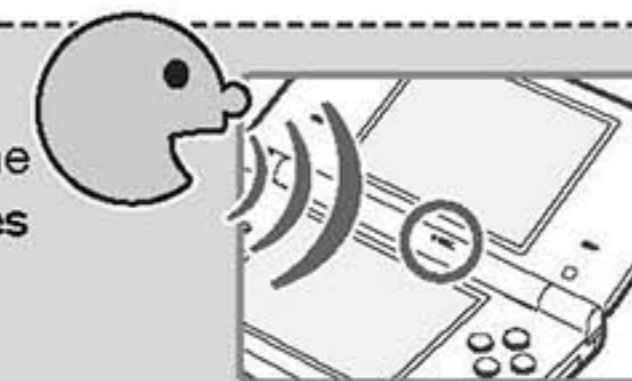

- **Les voix d'autres personnes (celles de vos amis ou des membres de votre famille) sont-elles reconnues correctement ?**

La précision de la reconnaissance vocale diffère selon les individus. Certaines voix sont plus difficiles à reconnaître que d'autres.

Le microphone réagit de manière inattendue

Il est possible que le microphone réagisse au bruit environnant ou aux sons émis par les haut-parleurs. Essayez de vous éloigner de la source du bruit, de baisser le volume des haut-parleurs, d'utiliser des écouteurs ou de faire cesser le bruit. Assurez-vous également du bon fonctionnement du microphone en effectuant un **test du micro** dans les **paramètres de la console**.

La batterie de la console Nintendo DSi ne peut pas être rechargée / Le témoin de charge ne s'allume pas

- **Utilisez-vous le bloc d'alimentation Nintendo DSi ?**
Seul le bloc d'alimentation Nintendo DSi (WAP-002(EUR)) peut être utilisé.

- **Le bloc d'alimentation Nintendo DSi est-il bien connecté à la console et à une prise de courant ?**

Assurez-vous que le bloc d'alimentation Nintendo DSi est bien connecté à la console et à une prise de courant.

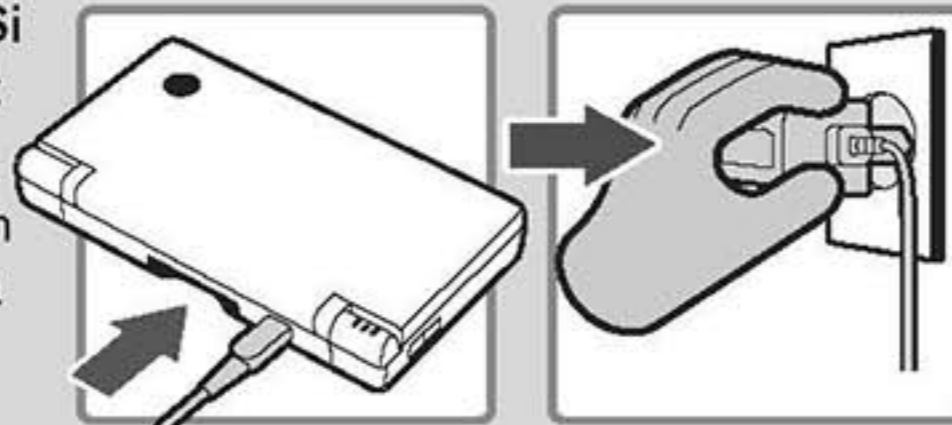

- **La température ambiante est-elle comprise entre + 5 et + 35 °C ?**

Rechargez la batterie dans un lieu où la température est comprise entre + 5 et + 35 °C. S'il fait trop chaud ou trop froid, vous ne pourrez peut-être pas recharger la batterie.

- **Le témoin de charge est-il allumé ?**

Si le témoin de charge clignote, il est possible que la batterie de la console Nintendo DSi ne soit pas insérée correctement. Assurez-vous que la batterie est insérée correctement.

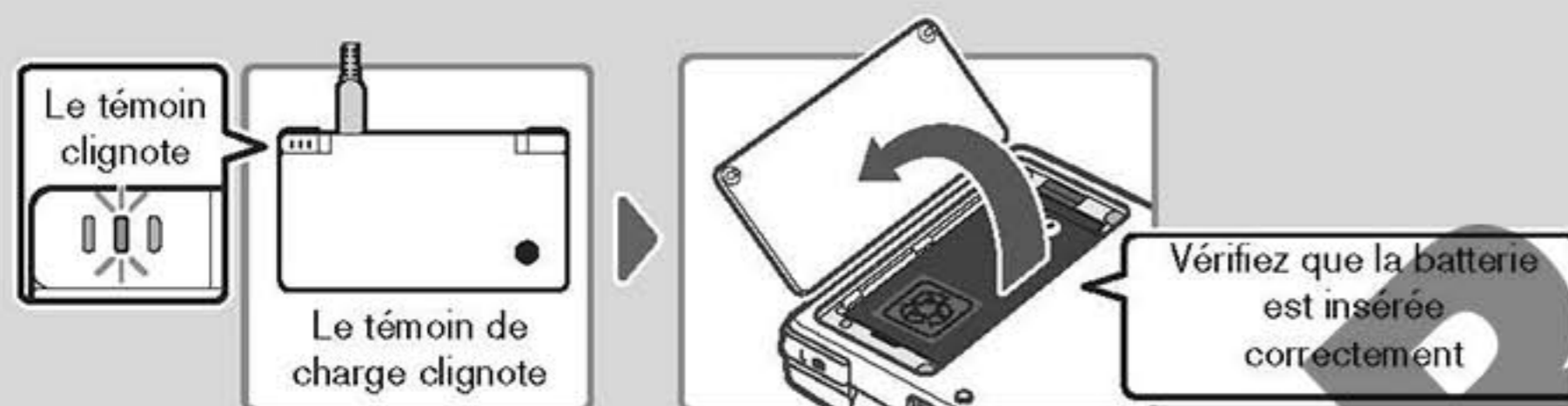

Même avec la batterie chargée complètement, l'autonomie de la console est faible / La batterie de la console Nintendo DSi met du temps à se charger

- **Jouez-vous dans un lieu où la température ambiante est inférieure à + 5 °C, ou bien rechargez-vous la batterie à une température ambiante inférieure à + 5 °C ?**

Si la température ambiante est inférieure à + 5 °C, l'autonomie de la console est réduite, et la batterie est plus longue à recharger.

L'écran tactile ne fonctionne pas / L'écran tactile ne réagit pas correctement

- **L'écran tactile détecte-t-il les endroits que vous touchez avec un décalage ?**

Si l'écran tactile détecte les endroits que vous touchez avec un décalage, utilisez la fonction de **calibrage de l'écran tactile** accessible dans les paramètres de la console. **Voir p. 307 →**



- **Avez-vous appliqué un film de protection (disponible dans le commerce) sur l'écran tactile ?**

Si vous avez appliqué un film de protection sur l'écran tactile de la console, consultez son mode d'emploi pour vous assurer qu'il a été appliqué correctement avant de calibrer l'écran tactile.

La carte SD n'est pas détectée

- **La carte SD a-t-elle été insérée correctement dans la console ?**

Insérez la carte SD dans le port carte SD sur le côté de la console en la poussant doucement mais fermement jusqu'à ce que vous entendiez un clic.

- **La carte SD est-elle endommagée ou contient-elle des données corrompues ?**

Essayez d'accéder au contenu de la carte SD depuis un ordinateur ou un appareil photo numérique compatible.

- **Les photos enregistrées sur la carte SD peuvent-elles être affichées par l'appareil photo Nintendo DSi ?**

L'appareil photo Nintendo DSi ne peut afficher que les photos prises avec la console Nintendo DSi. Les photos prises avec un autre appareil photo ou un téléphone portable ne peuvent pas être affichées.



- **Les fichiers audio enregistrés sur la carte SD sont-ils compatibles avec le studio son Nintendo DSi ?**

Le studio son Nintendo DSi ne peut lire que les fichiers audio au format AAC dont l'extension est .m4a, .mp4 ou .3gp. Les autres formats de fichiers audio (comme les MP3) ne sont pas compatibles.

L'appareil photo Nintendo DSi ne reconnaît pas votre visage : RECONNAISSANCE IMPOSSIBLE s'affiche à l'écran

Cela se produit lorsque l'appareil photo Nintendo DSi ne parvient pas à reconnaître votre visage correctement. Placez-vous dans un endroit mieux éclairé ou faites en sorte que votre visage apparaisse en entier à l'écran. Veuillez noter également que les facteurs suivants peuvent avoir une influence négative sur la reconnaissance faciale :

- la lumière ou l'éclairage ambiant ;
- la coiffure (si une partie du visage est cachée par les cheveux, par exemple) ;
- la couleur des cheveux et des sourcils ;
- les reflets sur le visage ou sur la tête ;
- la présence d'une barbe ou d'une moustache, leur forme ou leur couleur ;
- le port de lunettes ou d'autres accessoires sur le visage ou sur la tête.



L'appareil photo Nintendo DSi ne reconnaît pas la position de vos yeux ou de votre bouche

La précision de la reconnaissance faciale diffère selon les conditions d'utilisation et les caractéristiques physiques de chaque individu. Si vos yeux ou votre bouche ne sont pas reconnus correctement, placez-vous dans un endroit mieux éclairé ou faites en sorte que votre visage apparaisse en entier à l'écran. Veuillez également tenir compte des facteurs énoncés à la page précédente.

Les photos prises avec l'appareil photo Nintendo DSi ont des couleurs étranges

Assurez-vous que vous utilisez le filtre normal (certains filtres sont destinés à changer les couleurs) et essayez de prendre d'autres photos. Si les couleurs vous paraissent toujours étranges, veuillez contacter le service consommateurs Nintendo. [Voir p. 347 →](#)

L'échange de photos ou de cadres avec une autre console Nintendo DSi est impossible

- **La fonction de contrôle parental interdit-elle l'échange de données via la communication sans fil ?**
Entrez le code secret pour lever l'interdiction temporairement, ou bien désactivez la fonction de contrôle parental correspondante. [Voir p. 337 →](#)

Les fichiers audio et les dossiers correspondants n'apparaissent pas dans le studio son Nintendo DSi

- **La carte SD a-t-elle été insérée correctement dans la console ?**
Insérez la carte SD dans le port carte SD sur le côté de la console en la poussant doucement mais fermement jusqu'à ce que vous entendiez un clic.
- **Les fichiers audio enregistrés sur la carte SD sont-ils compatibles avec le studio son Nintendo DSi ?**
Le studio son Nintendo DSi ne peut lire que les fichiers audio au format AAC dont l'extension est .m4a, .mp4 ou .3gp. Les autres formats de fichiers audio (comme les MP3) ne sont pas compatibles.
- **La carte SD contient-elle plus de 3 000 fichiers audio ?**
Le studio son Nintendo DSi ne peut pas afficher plus de 3 000 fichiers audio.
- **La carte SD contient-elle plus de 1000 dossiers contenant des fichiers audio ?**
Le studio son Nintendo DSi ne peut pas afficher plus de 1000 dossiers contenant des fichiers audio.
- **Un dossier contient-il plus de 100 fichiers audio ?**
Le studio son Nintendo DSi ne peut pas afficher le contenu d'un dossier contenant plus de 100 fichiers audio. Si la carte SD contient plusieurs dossiers portant le même nom, leurs contenus apparaîtront comme le contenu d'un seul dossier et ce dossier ne pourra être affiché que s'il contient moins de 100 fichiers audio.
- **L'arborescence des dossiers contenant des fichiers audio comprend-elle plus de 8 niveaux ?**
Le studio son Nintendo DSi ne vérifie le contenu que des 8 premiers niveaux de l'arborescence de la carte SD.

Vos fichiers audio ne sont pas lus par le studio son Nintendo DSi

- **Les fichiers audio enregistrés sur la carte SD sont-ils compatibles avec le studio son Nintendo DSi ?**

Le studio son Nintendo DSi ne peut lire que les fichiers audio suivants :

- Format : AAC (.m4a, .mp4 ou .3gp)
- Taux de compression : 16–320 kbps
- Fréquence d'échantillonnage : 32–48 kHz

Vous ne parvenez pas à télécharger de nouveaux logiciels depuis la boutique Nintendo DSi

- **Disposez-vous de suffisamment de Nintendo DSi Points ?**

Vous pouvez enregistrer de nouveaux Nintendo DSi Points sur votre console Nintendo DSi en utilisant l'une des méthodes suivantes :

- achat avec une carte de crédit (VISA ou MasterCard) ;
- enregistrement d'une Nintendo Points Card (en vente chez les revendeurs de produits Nintendo) ;

NOTE : vous pouvez enregistrer des Nintendo DSi Points au moyen de Wii Points Cards. Vous trouverez plus de détails concernant l'enregistrement de Nintendo DSi Points dans ce mode d'emploi. [Voir p. 289 →](#)

- **La fonction de contrôle parental interdit-elle l'utilisation de Nintendo DSi Points ?**

Entrez le code secret pour lever l'interdiction temporairement, ou bien désactivez le paramètre de la fonction de contrôle parental interdisant l'utilisation de Nintendo DSi Points. [Voir p. 337 →](#)

Vous n'arrivez pas à utiliser le téléchargement DS

- **La fonction de contrôle parental interdit-elle l'utilisation du téléchargement DS ?**

Entrez le code secret pour lever l'interdiction temporairement, ou bien désactivez le paramètre de la fonction de contrôle parental interdisant l'utilisation du téléchargement DS. [Voir p. 337 →](#)

Vous n'arrivez pas à utiliser PictoChat

- **La salle de Chat à laquelle vous essayez d'accéder est-elle pleine (16 personnes) ?**

Une salle de Chat peut accueillir un maximum de 16 personnes.

- **La fonction de contrôle parental interdit-elle l'utilisation de PictoChat ?**

Entrez le code secret pour lever l'interdiction temporairement, ou bien désactivez le paramètre de la fonction de contrôle parental interdisant l'utilisation de PictoChat. [Voir p. 337 →](#)

Vous rencontrez des problèmes lors de l'utilisation des fonctions de communication sans fil (les communications sont interrompues ou le jeu présente des saccades)

- **L'icône de réception qui s'affiche à l'écran est-elle l'une de celles reproduites ci-contre ?**

Le signal n'est pas capté correctement. Rapprochez-vous de l'autre joueur ou essayez de supprimer les obstacles qui vous séparent.

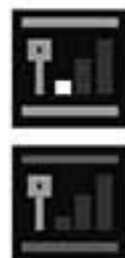

Votre console passe en mode veille sans avertissement

Il est possible qu'un champ magnétique extérieur fasse passer la console Nintendo DSi en **mode veille**.

Essayez de vous éloigner de la source de ce champ magnétique.



Vous ne parvenez pas à désactiver la fonction de contrôle parental

- **Avez-vous entré le bon code secret ?**

Assurez-vous que le code secret que vous avez entré est correct. Si vous avez oublié votre code secret, suivez les instructions de la [Voir p. 338](#).

- **Avez-vous entré la bonne réponse à votre question personnelle ?**

Assurez-vous que vous avez entré la bonne réponse à votre question personnelle. Si vous avez également oublié la réponse à votre question personnelle, suivez les instructions de la [Voir p. 338](#).

Si votre console Nintendo DSi ne fonctionne toujours pas correctement alors que vous avez suivi les conseils ci-dessus, contactez le service consommateurs Nintendo.

[Voir p. 347](#)

Comment désactiver la fonction de contrôle parental

Vous pouvez soit lever temporairement les interdictions imposées par la fonction de contrôle parental, soit en changer les paramètres.

Lever temporairement les interdictions imposées par la fonction de contrôle parental

- 1 Entrez votre code secret lorsque l'écran de saisie apparaît pour accéder temporairement à la fonction sélectionnée.
- 2 Touchez OK.



Changer les paramètres de la fonction de contrôle parental

- 1 Dans le menu des paramètres de la console, sélectionnez **Contrôle parental**.



- 2 Touchez **Oui**.



- 3 Entrez votre code secret.

- 4 Touchez **OK**.



- 5 Touchez **Paramètres**.



Ensuite, suivez les instructions à l'écran pour ajuster les paramètres comme vous le souhaitez.

NOT FOR

Vous avez oublié votre code secret ou la réponse à votre question personnelle

Si vous avez oublié votre code secret ou la réponse à votre question personnelle, suivez les instructions suivantes :

- 1 Lorsque l'écran de saisie de votre code secret s'affiche, touchez **J'ai oublié!**.



- 2 Entrez la réponse à votre question personnelle.

NOTE : vous pouvez accéder aux **paramètres de la fonction de contrôle parental** si vous avez entré la réponse correcte.



Si vous avez également oublié la réponse à votre question personnelle :

- 3 Touchez **J'ai oublié!**.

- 4 Un numéro de référence s'affichera. Communiquez ce numéro de référence au service consommateurs Nintendo pour recevoir un code général. **Voir p. 347 →**

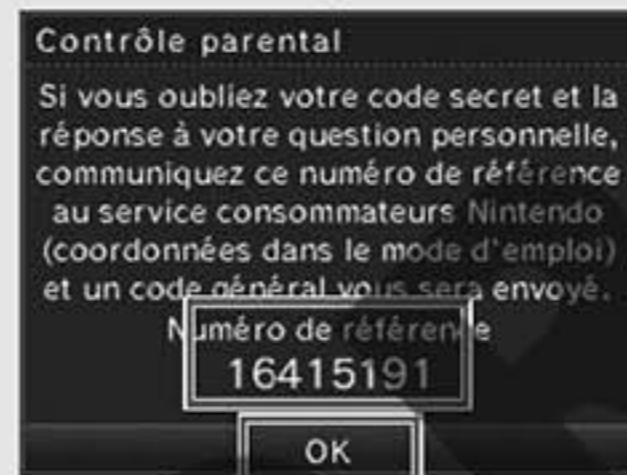

- 5 Touchez **OK**.

- 6 Entrez le code général, puis touchez **OK**.



Si une erreur se produit, un message similaire à ceux de la liste ci-dessous s'affiche. Suivez les instructions correspondantes pour résoudre le problème.

Message d'erreur	Solution
"Une erreur est survenue. Appuyez longuement sur le bouton POWER pour éteindre la console. Consultez le mode d'emploi pour plus de détails."	Eteignez la console, puis rallumez-la. Si le problème se produit à nouveau et que le même message d'erreur s'affiche, éteignez la console et contactez le service consommateurs Nintendo. Voir p. 347 →
"La mémoire de la console est endommagée. Consultez le mode d'emploi pour plus de détails."	Il se peut que la mémoire interne de la console soit endommagée physiquement. Contactez le service consommateurs Nintendo. Voir p. 347 →
"Cette carte ne peut pas être utilisée."	La carte insérée dans le port carte SD n'est pas compatible avec la console Nintendo DSi, ou les données système qu'elle contient sont corrompues. Remplacez cette carte par une carte SD compatible avec la console Nintendo DSi.
"Espace libre insuffisant sur la carte SD."	Effacez des données inutiles depuis l' écran de gestion des données dans les paramètres de la console Voir p. 298 → , ou bien effacez des photos ou des cadres depuis l'album de l'appareil photo Nintendo DSi. Voir p. 261 → Vous pouvez également utiliser une autre carte SD qui dispose de suffisamment d'espace libre.
"Il n'y a plus d'emplacement libre dans la console."	Effacez des données inutiles depuis l' écran de gestion des données dans les paramètres de la console Voir p. 298 → pour libérer des emplacements dans le menu DSi.

Si un message d'erreur non répertorié dans cette liste s'affiche à l'écran, contactez le service consommateurs Nintendo. **Voir p. 347 →**

Liste des codes d'erreur

Si votre connexion Internet n'est pas paramétrée correctement ou si le test de connexion échoue, un message d'erreur accompagné d'un code d'erreur s'affiche. Pour essayer de résoudre le problème, consultez le tableau ci-dessous, le mode d'emploi de l'appareil que vous utilisez pour vous connecter, la partie consacrée aux paramètres de connexion dans ce mode d'emploi **Voir p. 308 →**, et le site Internet de Nintendo.

NOTE : si vous utilisez le connecteur Wi-Fi USB Nintendo et que vous ne parvenez pas à vous connecter (erreur 052003, 052103 ou 052203), il est possible qu'un logiciel de sécurité ou que le pare-feu de votre ordinateur soit en cause. Visitez le site Internet de Nintendo pour plus de détails.

Code d'erreur :	Problème :	Solution :
020100 à 020999	Impossible de se connecter à la CWF Nintendo.	
034301 à 034304	Impossible de se connecter au serveur de mise à jour.	
034300, 034305 à 034499	Impossible d'effectuer la mise à jour à cause d'une erreur sur le réseau.	Attendez un moment puis essayez de vous reconnecter. Si le problème n'est pas résolu, contactez le service consommateurs Nintendo. Voir p. 347 →
050100 à 050199	Impossible de se connecter à Internet.	
023000 à 025999	Les serveurs de la CWF Nintendo sont en cours de maintenance ou sont surchargés.	Attendez un moment puis essayez de vous reconnecter. Si le problème n'est pas résolu, consultez le site Internet de Nintendo pour vérifier que les serveurs sont en cours de maintenance.
034000 à 034218, 034500 à 034699	Une erreur a empêché la mise à jour de s'effectuer.	Contactez le service consommateurs Nintendo. Voir p. 347 →
034219, 034220	La mémoire de la console Nintendo DSi ne dispose pas de suffisamment d'espace libre.	Effacez des données inutiles depuis l' écran de gestion des données dans les paramètres de la console . Voir p. 298 →
050000 à 050099	Aucun point d'accès n'a été trouvé à proximité.	<ul style="list-style-type: none"> • Vérifiez les paramètres de votre point d'accès. • Le signal est peut-être trop faible ou perturbé : rapprochez-vous du point d'accès et assurez-vous qu'aucun objet ni aucune personne ne se trouve entre la console et le point d'accès. • Assurez-vous que toutes les conditions sont réunies pour utiliser ce point d'accès. Au besoin, consultez la documentation fournie avec l'appareil que vous utilisez pour vous connecter.
050500 à 050599	Vous devez accepter les conditions d'utilisation pour utiliser ce service.	Consultez et acceptez le contrat d'utilisation. Voir p. 308 →
050600 à 050699	Les fonctions de communication sans fil sont désactivées dans les paramètres de la console.	Activez les fonctions de communication sans fil. Voir p. 299 →

Code d'erreur :	Problème :	Solution :
051000 à 051099	Impossible de trouver un point d'accès conforme au paramètre SSID défini.	Assurez-vous que le SSID indiqué dans vos paramètres de connexion correspond au point d'accès auquel vous voulez vous connecter.
051100 à 051199	Impossible de se connecter au point d'accès.	<ul style="list-style-type: none"> • Assurez-vous que la clé de sécurité que vous avez entrée dans vos paramètres de connexion correspond à celle du point d'accès. • Si vous utilisez un connecteur Wi-Fi USB Nintendo, paramétrez votre ordinateur afin qu'il autorise la connexion. Si cette erreur se reproduit alors que la connexion est autorisée, assurez-vous que le signal est correctement capté par la console. • Rapprochez-vous du point d'accès et assurez-vous qu'aucun objet ni aucune personne ne se trouve entre la console et le point d'accès.
051200 à 051299	Impossible de se connecter car le point d'accès ne peut pas accepter plus de connexions simultanées.	Attendez que le nombre de connexions à ce point d'accès ait diminué, puis réessayez.
051300 à 051399	Impossible de se connecter au point d'accès pour une raison inconnue.	<ul style="list-style-type: none"> • Essayez les solutions proposées pour les erreurs 051100-051299. • Ajustez les paramètres de votre point d'accès.
052000 à 052099	Impossible d'obtenir une adresse IP automatiquement.	<ul style="list-style-type: none"> • Activez la fonction de serveur DHCP sur votre point d'accès ou l'appareil que vous utilisez pour vous connecter. Si cette fonction n'est pas disponible, vous devez configurer manuellement l'adresse IP et d'autres paramètres. Voir p. 308 → • Assurez-vous que le type de sécurité et la clé de sécurité correspondent au point d'accès auquel vous voulez vous connecter.
052100 à 052399, 312004, 312005	Impossible de se connecter à Internet.	<ul style="list-style-type: none"> • Assurez-vous que toutes les conditions sont réunies pour que vous puissiez vous connecter à Internet. • Vérifiez les paramètres relatifs à l'OBTENTION AUTOMATIQUE DE L'ADRESSE IP. • Si l'OBTENTION AUTOMATIQUE DE L'ADRESSE IP est désactivée, assurez-vous que le type de sécurité et la clé de sécurité correspondent au point d'accès auquel vous voulez vous connecter.
052400 à 052599, 312012, 312013	Impossible de se connecter au serveur proxy.	<ul style="list-style-type: none"> • Assurez-vous que toutes les conditions sont réunies pour que vous puissiez vous connecter au serveur proxy. • Vérifiez les paramètres du serveur proxy.

Code d'erreur :	Problème :	Solution :
052700 à 052799	Impossible de se connecter car un autre appareil utilise la même adresse IP.	Vérifiez les paramètres relatifs à l'OBTENTION AUTOMATIQUE DE L'ADRESSE IP.
053000 à 053299	Impossible de se connecter à Internet.	<ul style="list-style-type: none"> Le signal est peut-être trop faible ou perturbé : rapprochez-vous du point d'accès et assurez-vous qu'aucun objet ni aucune personne ne se trouve entre la console et le point d'accès.
054000 à 054299, 290500 à 290599, 291000 à 291099	Erreur de communication. La connexion a été interrompue.	<ul style="list-style-type: none"> Le signal est peut-être trop faible ou perturbé : rapprochez-vous du point d'accès et assurez-vous qu'aucun objet ni aucune personne ne se trouve entre la console et le point d'accès. Le problème est peut-être temporaire. Patientez un moment, puis réessayez. Si le problème n'est pas résolu, contactez le service consommateurs Nintendo. Voir p. 347 →

Si un message d'erreur non répertorié dans cette liste s'affiche à l'écran, contactez le service consommateurs Nintendo. **Voir p. 347 →**

Ne jetez jamais ce produit dans votre poubelle ou dans la nature lorsqu'il est arrivé en fin de vie. Il appartient à chaque particulier de se conformer au mode de collecte mis en place dans sa commune et de respecter les lois et règlements sur le recyclage. Pour des informations sur la collecte gratuite et sélective des équipements électriques et électroniques disponible dans votre commune, veuillez contacter les collectivités locales. Vous pouvez d'autre part apporter votre produit en fin de vie à votre revendeur local, qui vous proposera éventuellement la reprise gratuite de votre ancien produit pour l'achat d'un produit neuf similaire. Toutefois, nous vous conseillons au préalable de vérifier auprès de votre revendeur local s'il offre ce service.

Dans les deux cas, ce produit sera traité d'une manière respectueuse de l'environnement dans une installation autorisée, et ses composants seront récupérés, recyclés ou réutilisés de la manière la plus efficace possible, en accord avec les exigences de la directive 2002/96/CE du parlement européen et du conseil du 27 janvier 2003 relative aux déchets d'équipements électriques et électroniques (DEEE).

D'après les lois sur l'environnement en vigueur, l'utilisation des services de collecte séparés pour les déchets d'équipements électriques et électroniques est obligatoire. Dans certains pays, le non-respect de cette loi est passible de sanctions.

Notes :

- Les déchets d'équipements électriques et électroniques peuvent contenir des substances dangereuses qui, si elles ne sont pas traitées de manière appropriée, peuvent devenir nocives pour l'environnement et nuire à la santé des personnes. Un traitement spécifique des déchets d'équipements électriques et électroniques est donc indispensable.
- Les équipements électriques et électroniques Nintendo sont fabriqués en accord avec les directives européennes et de manière à faciliter leur réparation, mise à jour, réutilisation, démontage ou recyclage.
- Nintendo et ses distributeurs officiels adhèrent aux programmes de recyclage dans chaque état membre et s'engagent à utiliser les meilleures techniques de traitement, de récupération et de recyclage disponibles afin de garantir la protection de la santé humaine et de l'environnement.
- Le symbole représentant une poubelle sur roues barrée d'une croix (voir ci-dessous) est apposé sur tout équipement électrique et électronique Nintendo mis sur le marché par Nintendo et ses distributeurs officiels depuis le 13 août 2005 inclus. Ce symbole indique que ces produits font l'objet d'une collecte sélective à la fin de leur vie pour assurer une récupération optimale et une élimination respectueuse de l'environnement.





Console Nintendo DSi

Numéro de modèle	TWL-001 (EUR)
Type d'écran	Ecrans couleurs LCD à matrice active transmissive TFT (jusqu'à 260 000 couleurs)
Taille des écrans	66,0 mm de largeur x 49,5 mm de hauteur
Résolution des écrans	256 x 192 pixels
Alimentation électrique	Bloc d'alimentation Nintendo DSi (WAP-002 (EUR)) Batterie Nintendo DSi (TWL-003)
Bande de fréquence sans fil	2,4 GHz
Puissance d'émission	11 b : 5,5 dbm / 11 g : 5,0 dbm maximum
Standard de communication	IEEE 802.11 b / g (DSSS / OFDM)
Distance de communication conseillée	Environ 10–30 m NOTE : ces chiffres sont des estimations. La distance maximale à laquelle la communication est toujours possible varie selon l'endroit où vous vous trouvez.
Appareil photo	Objectif : longueur de focale fixe / Capteur d'image : CMOS / Nombre de pixels réels : environ 300 000
Horloge	Variation quotidienne maximale de ± 4 secondes (lors d'une utilisation en "environnement conseillé" comme décrit plus bas)
Ports entrée / sortie	Port carte DS, port carte SD, connecteur du bloc d'alimentation, prise audio
Consommation électrique maximale	Environ 2,8 W (en chargement)
Environnement conseillé	Température : entre + 5 et + 35 °C / Humidité : 20–80 %
Dimensions	74,9 mm de hauteur x 137,0 mm de largeur x 18,9 mm d'épaisseur (console fermée)
Masse	Environ 214 g (batterie et stylet compris)
Temps de chargement de la batterie	Environ 2 heures et 30 minutes
Durée d'utilisation de la batterie	La durée d'utilisation maximale de la batterie varie selon le niveau de luminosité des écrans LCD.

Durée d'utilisation de la batterie

La durée d'utilisation maximale de la batterie est soumise à différents facteurs tels que le logiciel utilisé ou la température ambiante. Les valeurs indiquées ci-dessous ne sont que des estimations. L'utilisation de la fonction de communication sans fil ou de l'appareil photo peut faire chuter la durée d'utilisation maximale de la batterie en dessous des chiffres situés à droite.

NOTE : dans les réglages d'usine, la luminosité des écrans est réglée par défaut sur le niveau 4 (élevé).

	Niveau 5 (très élevé)	Environ 3–4 heures
	Niveau 4 (élevé)	Environ 4–6 heures
	Niveau 3 (moyen)	Environ 6–9 heures
	Niveau 2 (bas)	Environ 8–12 heures
	Niveau 1 (très bas)	Environ 9–14 heures

Bloc d'alimentation Nintendo DSi

Model Number	WAP-002 (EUR)
Entrée / Sortie	AC 230 V 50 Hz / DC 4,6 V 900 ma
Dimensions / Masse	70,5 mm de longueur x 27,0 mm de largeur x 84,5 mm d'épaisseur / Environ 80 g
Longueur du cordon	Environ 1,9 m

Stylet Nintendo DSi

Numéro de modèle	TWL-004
Matière	Plastique (corps du stylet (ABS) / embout du stylet (PE))
Dimensions / Masse	Environ 92,0 mm / Environ 1,7 g

NOTE : en cas d'amélioration éventuelle du produit, il est possible que les caractéristiques ci-dessus subissent des modifications sans que vous en soyez averti.

NOT FOR

FRANCE SEULEMENT
GARANTIE DE 12 MOIS – CONSOLE NINTENDO DSi

GARANTIE CONSOMMATEUR

La présente garantie couvre la console Nintendo DSi, ainsi que les logiciels intégrés à la console Nintendo DSi à la date d'achat de la console Nintendo DSi (les "Logiciels Opérationnels Nintendo DSi"). (Dans le cadre de la présente garantie, la console Nintendo DSi et les Logiciels Opérationnels Nintendo DSi sont désignés ci-après par "Produit(s)").

Pendant une durée de 12 mois à compter de la date d'achat initial effectué par le consommateur ("vous"), Nintendo France ("Nintendo") vous garantit que le Produit est exempt de tout défaut de matériaux et de fabrication à la date de votre achat, selon les termes et conditions des présentes.

Pour faire valoir la garantie, si le Produit s'avère défectueux en raison d'un défaut de matériaux ou de fabrication au cours de la période de garantie, vous devez retourner le Produit au SAV Nintendo dans les 12 mois à compter de la date d'achat initial. Après inspection du Produit, Nintendo, à son entière discrétion, procédera gratuitement à la réparation ou au remplacement de la pièce ou du Produit défectueux et ne pourra être tenu d'aucun autre dédommagement.

La présente garantie n'affecte pas les droits accordés par la loi aux consommateurs et notamment les droits en vertu desquels le vendeur auprès duquel le consommateur a acheté le Produit reste tenu des défauts de conformité du bien au contrat et des vices rédhibitoires dans les conditions prévues aux articles L-211-4, L-211-5 et L-211-12 du code de la consommation et 1641 à 1649 du code civil français.

EXCLUSIONS DE GARANTIE

La présente garantie ne couvre pas :

- les logiciels (autres que les Logiciels Opérationnels Nintendo DSi) ou les jeux (inclus ou non avec le Produit à la date d'achat) ;
- les accessoires, périphériques et autres éléments destinés à être utilisés avec le Produit mais qui ne sont pas fabriqués par ou pour Nintendo (inclus ou non avec le Produit à la date d'achat) ;
- les Produits destinés à la commercialisation en dehors de l'Espace économique européen ;
- les Produits loués ou d'occasion ou utilisés à des fins commerciales ;
- les défauts du Produit résultant d'un dommage accidentel, de votre négligence et / ou celle de tout tiers, de l'usage déraisonnable, de l'utilisation de produits non distribués ou non licenciés par Nintendo (y compris non limitativement les appareils de copie, adaptateurs, blocs d'alimentation ou autres accessoires non licenciés par Nintendo), de virus informatiques ou de connexions Internet, de l'utilisation du Produit autrement qu'en conformité avec le mode d'emploi Nintendo DSi ou autre instruction jointe au Produit, ou pour toute autre cause sans aucun rapport avec un défaut de matériaux ou de fabrication ;
- un affaiblissement progressif dans le temps de la capacité de la batterie rechargeable Nintendo DSi (TWL-003) (lequel ne constitue pas un défaut de matériaux ou de fabrication du produit) ;
- les Produits ouverts, modifiés ou réparés par une autre personne que Nintendo ou dont le numéro de série a été modifié, altéré ou supprimé ; ou
- les pertes de données chargées ou stockées dans le Produit par une autre personne que Nintendo.

PROCEDURE DE DEMANDE

En cas de défaut couvert par la présente garantie, merci de contacter :

SAV Nintendo

ZI des Béthunes - 10, avenue du Fief – Bloc N°24 - Cité Artisanale de la Mare 2 - 95310 Saint Ouen l'Aumône

e-mail : sav-administratif@nintendo.fr - sav-technique@nintendo.fr - site Internet : www.nintendo.fr
tel : 01 34 35 46 00 – fax : 01 34 24 90 85

(Les appels depuis un poste fixe en France sont facturés au coût d'un appel national chez le fournisseur d'accès utilisé pour effectuer l'appel. Les tarifs peuvent être différents pour les appels effectués depuis un mobile. Les appels effectués depuis un autre pays que la France sont facturés au coût d'un appel international chez le fournisseur d'accès utilisé pour effectuer l'appel. Veuillez obtenir l'autorisation de la personne à qui sera facturé l'appel avant de contacter le SAV.)

Avant d'adresser votre produit au SAV Nintendo, vous devez retirer ou supprimer tous les fichiers et données privées ou confidentielles de votre Produit. Vous acceptez et reconnaissez que Nintendo ne pourra en aucun cas être tenu responsable de toute perte, destruction ou altération de vos fichiers ou données que vous n'auriez pas retirés ou supprimés. Nintendo vous recommande de faire une copie de sauvegarde de toutes les données que vous n'auriez pas retirées ou supprimées.

Lors de l'envoi du produit au SAV Nintendo merci de suivre la procédure suivante :

1. utiliser l'emballage d'origine,
2. inclure une description du défaut,
3. joindre à votre envoi une copie de votre preuve d'achat (ticket de caisse / cachet commercial obligatoire) indiquant la date dudit achat. (Frais d'envoi au SAV Nintendo à votre charge.)

Si les 12 mois de la période de garantie se sont déjà écoulés ou si le défaut n'est pas couvert par la présente garantie, le SAV Nintendo, à sa seule discrétion, pourra néanmoins être disposé à réparer ou remplacer le produit (ou la pièce défectueuse), aux frais de l'acheteur (après acceptation d'un devis). Pour plus d'informations à ce propos, en particulier en ce qui concerne les détails des coûts pour ces services, merci de bien vouloir contacter :

SAV Nintendo

Coordonnées ci-dessus mentionnées

(Les appels depuis un poste fixe en France sont facturés au coût d'un appel national chez le fournisseur d'accès utilisé pour effectuer l'appel. Les tarifs peuvent être différents pour les appels effectués depuis un mobile. Les appels effectués depuis un autre pays que la France sont facturés au coût d'un appel international chez le fournisseur d'accès utilisé pour effectuer l'appel. Veuillez obtenir l'autorisation de la personne à qui sera facturé l'appel avant de contacter le SAV.)

LOGICIELS OPERATIONNELS Nintendo DSi

Les Logiciels Opérationnels Nintendo DSi sont uniquement destinés à être utilisés avec le Produit et ne sont destinés à un aucun autre usage. Vous ne devez pas copier, adapter, décompiler, désassembler ou modifier les Logiciels Opérationnels Nintendo DSi autrement que dans les limites expressément prévues par la loi applicable. Nintendo se réserve le droit d'utiliser des systèmes anti-copie et de prendre toute mesure dans un but de protection de ses droits notamment sur les Logiciels Opérationnels Nintendo DSi.



SOS Nintendo
08.92.68.77.55*

**DES QUESTIONS
SUR UN JEU NINTENDO ?
APPELEZ-NOUS !**

7/7 jours – 24/24 heures

Par courrier: NINTENDO France
Service Consommateurs
6 Bd de l'Oise
95031 Cergy Pontoise Cedex

* 0,34 Euro / mn – France Métropolitaine uniquement

[1107/WALD-NFR/NTR-HW]

Des problèmes d'installation ?

Support technique Suisse

En cas de problèmes d'installation et pour toute question technique, notre équipe de support se tient volontiers à ta disposition. Tu peux joindre l'équipe de support au numéro suivant :

+41(0) 62 / 387 98 39

Lu – Ve 08h30 – 12h00 / 13h00 – 17h00

support@waldmeier.ch

BELGIQUE ET LUXEMBOURG SEULEMENT**GARANTIE DE 12 MOIS - CONSOLE NINTENDO DSi**

La présente garantie couvre la console Nintendo DSi, et les logiciels intégrés à la console Nintendo DSi à l'occasion de l'achat de la console Nintendo DSi (formant ensemble le "Système d'exploitation Nintendo DSi"). (Dans la présente garantie, la console Nintendo DSi et le Système d'exploitation Nintendo DSi sont désignés de manière conjointe comme le "Produit").

Aux conditions suivantes et sous réserve des exclusions suivantes, Nintendo garantit le premier consommateur qui achète le Produit ("vous"), pendant une durée de 12 mois à compter de votre achat du Produit, contre tout défaut de matériaux et de fabrication de ce Produit.

Afin d'introduire une demande valable sous la présente garantie, vous devez notifier à Nintendo le défaut du Produit endéans un délai de 12 mois à compter de votre achat du Produit et vous devez renvoyer le Produit à Nintendo endéans 30 jours calendaires à compter de cette notification. Si, après avoir examiné le Produit, Nintendo admet qu'il est défectueux, Nintendo, à son entière discrétion, réparera ou remplacera la partie du Produit qui est défectueuse ou le Produit, sans aucun frais pour le consommateur.

La présente garantie ne fait pas obstacle à l'application des dispositions du Code civil relatives à la garantie (et pour le Grand-Duché de Luxembourg, les dispositions de la Loi du 21 avril 2004 relative à la garantie de conformité). La présente garantie est accordée en supplément à votre garantie légale à l'égard de votre revendeur Nintendo officiel. Cette garantie légale vous permet de dénoncer, à votre revendeur Nintendo officiel, tout défaut de conformité du Produit découvert dans le délai prescrit par la loi (deux ans à compter de la délivrance du Produit, pour la Belgique et le Grand-Duché de Luxembourg). La présente garantie n'affecte aucunement vos droits impératifs accordés par la loi.

EXCLUSIONS

La présente garantie ne couvre pas :

- le logiciel (autre que le Système d'exploitation Nintendo DSi) ou les jeux (inclus ou non dans le Produit au moment de l'achat) ;
- les accessoires, périphériques ou autres pièces qui sont destinés à être utilisés avec le Produit mais qui ne sont pas fabriqués par ou pour Nintendo (inclus ou non dans le Produit au moment de l'achat) ;
- les Produits destinés à la commercialisation en dehors de l'Espace économique européen ;
- le Produit s'il a été revendu, ou utilisé à des fins de location ou commerciales ;
- les défauts dans le Produit qui sont dus à un accident, votre négligence et/ou celle de tout tiers, l'usage déraisonnable, l'utilisation du produit combinée à des produits non fournis ou concédés en licence par Nintendo (en ce compris, sans y être limité, les améliorations de jeux non autorisées, le matériel de copie, les adaptateurs, sources d'alimentation, ou des accessoires non autorisés), des virus d'ordinateur ou la connexion à l'internet, l'utilisation du Produit non conforme au mode d'emploi Nintendo DSi ou à toute autre cause non liée à un défaut de matériel ou de fabrication ;
- un affaiblissement progressif dans le temps de la capacité de la batterie rechargeable Nintendo DSi (TWL-003) (lequel ne constitue pas un défaut de matériaux ou de fabrication du produit) ;
- le Produit s'il a été ouvert, modifié ou réparé par toute personne autre que Nintendo ou si son numéro de série a été modifié, endommagé ou enlevé ; ou
- la perte de toute donnée chargée ou mémorisée sur le Produit par toute autre personne que Nintendo.

COMMENT METTRE EN ŒUVRE LA PRESENTE GARANTIE

En cas de défaut couvert par la présente garantie, veuillez contacter :

Nintendo Benelux B.V. - Nintendo Service Technique
Frankrijklei, 33, 2000 Anvers Belgique
Tel : Belgique : 03 - 224 76 83

Tel : Luxembourg : +32 3 - 224 76 83 (tarifs internationaux en vigueur)
(du lundi au vendredi entre 11.00 et 17.00 heures)

(Les appels depuis un poste fixe en Belgique sont facturés au coût d'un appel national chez le fournisseur d'accès utilisé pour effectuer l'appel. Les tarifs peuvent être différents pour les appels effectués depuis un mobile. Les appels effectués depuis un autre pays que la Belgique sont facturés au coût d'un appel international chez le fournisseur d'accès utilisé pour effectuer l'appel. Veuillez obtenir l'autorisation de la personne à qui sera facturé l'appel avant de contacter le SAV.)

Avant de renvoyer le Produit à Nintendo Benelux B.V., merci de bien vouloir retirer ou effacer tous les fichiers ou les données privés ou confidentiels. Vous comprendrez que Nintendo ne peut être tenu responsable de la perte, de l'effacement ou de l'endommagement de vos fichiers ou données qui n'ont pas été effacés ou retirés. Nintendo recommande fortement que vous fassiez une copie de sauvegarde de toutes données non enlevées ou non effacées.

Lorsque vous renvoyez le Produit à Nintendo Benelux B.V., veuillez :

1. renvoyer le Produit dans son emballage d'origine si possible ;
2. joindre une description du défaut ; ainsi que vos coordonnées complètes (adresse + téléphone) ;
3. joindre une copie de votre preuve d'achat démontrant la date d'achat du Produit ; et
4. vous assurer que l'ensemble soit reçu par Nintendo dans les 30 jours de la notification du défaut.

Si les 12 mois de garantie indiqués ci-dessus se sont déjà écoulés lors de la découverte du défaut ou si le défaut n'est pas couvert par la présente garantie, Nintendo pourra néanmoins, à sa seule discrétion, réparer ou remplacer la partie du Produit à l'origine du défaut ou le Produit. Pour plus d'informations à ce propos, en particulier sans y être limité en ce qui concerne les détails des coûts pour ces services, merci de bien vouloir contacter :

Nintendo Benelux B.V. - Nintendo Service Technique
Frankrijklei, 33, 2000 Anvers Belgique
Tel : Belgique : 03 - 224 76 83

Tel : Luxembourg : +32 3 - 224 76 83 (tarifs internationaux en vigueur)
(du lundi au vendredi entre 11.00 et 17.00 heures)

(Les appels depuis un poste fixe en Belgique sont facturés au coût d'un appel national chez le fournisseur d'accès utilisé pour effectuer l'appel. Les tarifs peuvent être différents pour les appels effectués depuis un mobile. Les appels effectués depuis un autre pays que la Belgique sont facturés au coût d'un appel international chez le fournisseur d'accès utilisé pour effectuer l'appel. Veuillez obtenir l'autorisation de la personne à qui sera facturé l'appel avant de contacter le SAV.)

SYSTEME D'EXPLOITATION NINTENDO DSi

Le Système d'exploitation Nintendo DSi peut seulement être utilisé avec le Produit et ne peut être utilisé à d'autres fins. Vous ne pouvez pas copier, adapter, procéder à de l'ingénierie inverse, décompiler, démonter ou modifier le Système d'exploitation Nintendo DSi, autrement que dans les conditions expresses prévues par la loi applicable. Nintendo peut utiliser des mesures anti-copie ou d'autres mesures afin de protéger ses droits sur le Système d'exploitation Nintendo DSi.

DES QUESTIONS SUR UN JEU NINTENDO ?**APPELE LE NINTENDO HELPDESK !**

Aussi géant soit un jeu, c'est tout de suite un peu moins drôle quand tu te retrouves bloqué. Pour t'éviter ce genre de mésaventure il n'y a qu'une chose à faire : appelle le Nintendo Helpdesk!

Belgique :

0900-10800 (0,45 Euro par min.)

Les conseillers Nintendo sont disponibles du Lundi au Vendredi, entre 10.00 et 17.30.

Les dernières informations sur Nintendo et ses produits sont disponibles sur le site : www.nintendo.be

Luxembourg :

Vous pouvez contacter notre assistance par courrier. Veuillez envoyer vos questions à l'adresse suivante :

Nintendo Benelux – Helpdesk

Frankrijklei 31-33
B-2000 Anvers, Belgique