

Guide d'utilisation



Imprimante tout-en-un

Kodak ESP C310



Imprimante tout-en-un KODAK ESP C310

Votre imprimante tout-en-un KODAK utilise des cartouches d'encre faciles à utiliser et économiques permettant d'obtenir des photos et des documents d'une qualité exceptionnelle.

Ressources

L'assistance en ligne est disponible! Rendez-vous à l'adresse www.kodak.com/go/aiosupport pour accéder:

- aux questions/réponses fréquentes
- aux mises à niveau pour le logiciel et le micrologiciel
- au guide d'utilisation étendu
- et bien plus encore!

Vous pouvez également nous contacter par discussion en ligne, par courrier électronique ou par téléphone pour obtenir une assistance technique. Visitez le site www.kodak.com/go/contact.

Table des matières

1 Présentation de l'imprimante

Composants	2
Panneau de commande.....	3
Logiciel Home Center	4
Papier	4
Types de papier.....	4
Formats de papier.....	4
Chargement du papier.....	5

2 Fonctions principales

Impression	8
Impression de documents	8
Impression de photos	8
Copie	10
Numérisation	11
Commande de consommables.....	11

3 Dépannage

Dépannage de base.....	12
Obtention d'aide sur le Web.....	14

4 Informations sur la sécurité et la garantie

Informations sur la sécurité	15
Sécurité relative à l'écran LCD	16
Sécurité relative aux cartouches d'encre.....	16
Informations sur la garantie	16
Garantie limitée.....	16
Couverture de la garantie limitée	16
Limitations	17
Vos droits	17
À l'extérieur des États-Unis et du Canada	17
Déclaration de conformité.....	18

1

Présentation de l'imprimante

Cette imprimante vous permet d'imprimer, de copier et de numériser des photos et des documents.

Composants

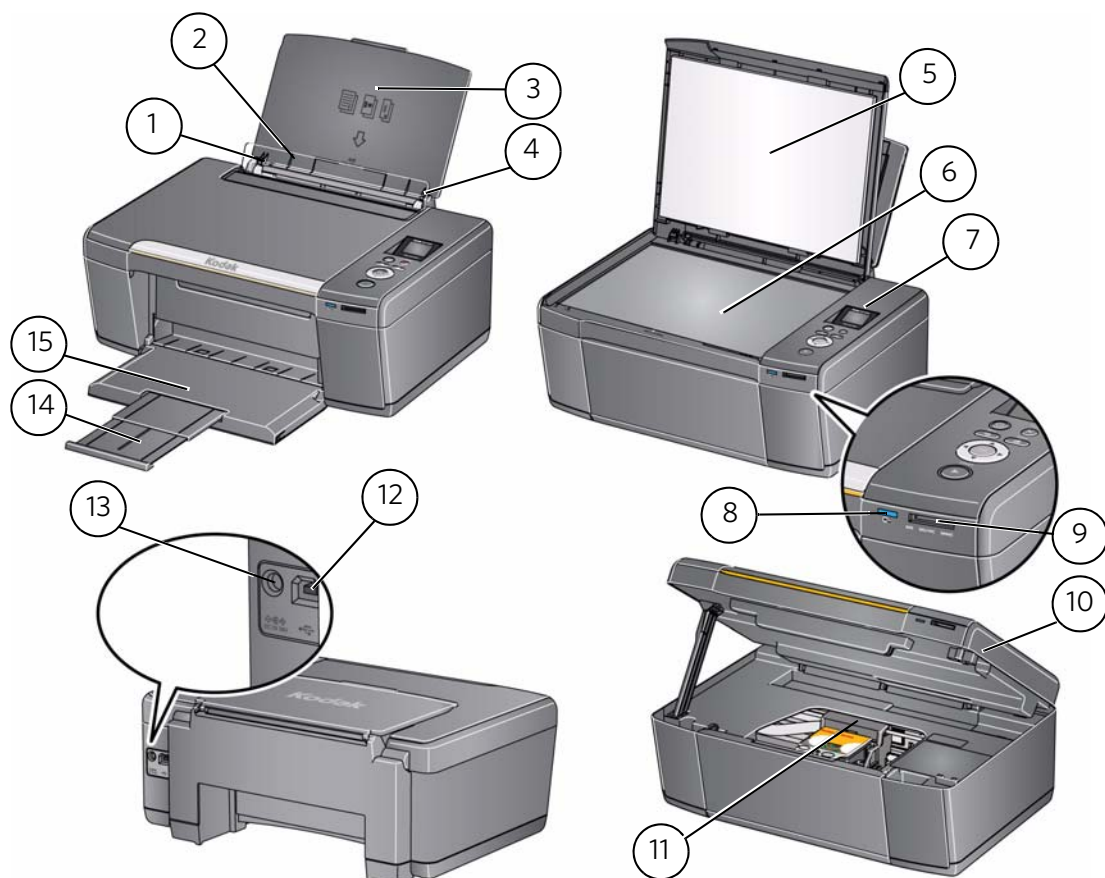

- | | | | |
|---|------------------------------|----|--|
| 1 | Guide papier gauche | 9 | Logement pour carte mémoire |
| 2 | Butée des guides papier | 10 | Trappe d'accès |
| 3 | Bac d'alimentation papier | 11 | Tête d'impression avec cartouches d'encre installées |
| 4 | Guide papier droit | 12 | Port USB |
| 5 | Capot du scanner | 13 | Port de connexion du cordon d'alimentation |
| 6 | Vitre du scanner | 14 | Extension du réceptacle à papier |
| 7 | Panneau de commande | 15 | Réceptacle à papier |
| 8 | Voyant de connectivité Wi-Fi | | |

Panneau de commande



Fonction

1 Écran LCD

2 Bouton Cancel
(Annuler)

3 Bouton Home
(Accueil)

4 Boutons de navigation

5 Bouton Start
(Démarrer)

6 Bouton OK

7 Bouton Back (Retour)

8 Bouton Marche/Arrêt

Description

Permet d'afficher les photos, les messages et les menus

Permet d'interrompre l'opération en cours et de revenir au menu

Permet d'afficher le menu principal

Permettent de parcourir les menus et de faire défiler les photos

Permet de lancer la copie, la numérisation, l'impression, les tâches de maintenance et le transfert de fichiers

Permet de sélectionner un élément de menu et de poursuivre l'opération en cours

Permet d'afficher l'écran précédent dans la structure des menus

Met l'imprimante sous/hors tension

Logiciel Home Center

Le logiciel KODAK Home Center est installé avec le logiciel pour imprimante tout-en-un KODAK, sauf si vous ne le souhaitez pas. L'icône Home Center apparaît sur votre bureau.

Sur un ordinateur doté d'un système d'exploitation WINDOWS, vous pouvez utiliser le logiciel Home Center pour parcourir ou retoucher des photos, imprimer, copier, numériser, commander des consommables, accéder au guide d'utilisation étendu et configurer votre imprimante tout-en-un depuis votre ordinateur.

Sur un ordinateur doté d'un système d'exploitation MAC, vous pouvez utiliser le logiciel Home Center pour commander des consommables, configurer votre imprimante, définir les paramètres de numérisation et rechercher des mises à jour pour le logiciel de votre imprimante.

Papier

Pour obtenir des tirages photo de qualité optimale, utilisez les papiers photo KODAK, qui sont optimisés pour une utilisation avec les imprimantes tout-en-un KODAK.

Pour obtenir des documents imprimés d'excellente qualité, utilisez les papiers pour documents KODAK ou un papier dont l'emballage porte le logo de la technologie COLORLOK. Utilisez uniquement du papier conçu pour les imprimantes à jet d'encre.

Types de papier

Vous pouvez utiliser les papiers suivants:

- Papier ordinaire: 60 à 90 g/m²
- Papier photo: jusqu'à 12 mil d'épaisseur
- Bristol: 200 g/m² max.
- Enveloppes: la plupart des types standard
- Étiquettes: tous les types disponibles sur le marché pour jet d'encre sur feuilles au format 22 cm x 28 cm ou A4
- Papiers transfert: tous les types pour jet d'encre sur feuilles au format 22 cm x 28 cm ou A4

Formats de papier

10 cm x 15 cm à 22 cm x 36 cm

Pour obtenir de plus amples informations sur les types et formats de papier, reportez-vous au guide d'utilisation étendu disponible à l'adresse www.kodak.com/go/manuals.

Chargement du papier

1. Soulevez le bac d'alimentation.



2. Tirez sur le réceptacle jusqu'à ce qu'il soit totalement déployé.

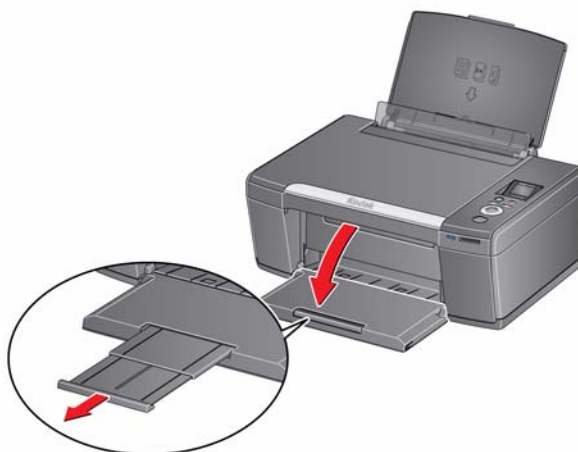

Chargement de papier ordinaire

La capacité du bac d'alimentation est de 100 feuilles de papier ordinaire.

Pour charger du papier ordinaire:

1. Ventilez et empilez le papier.

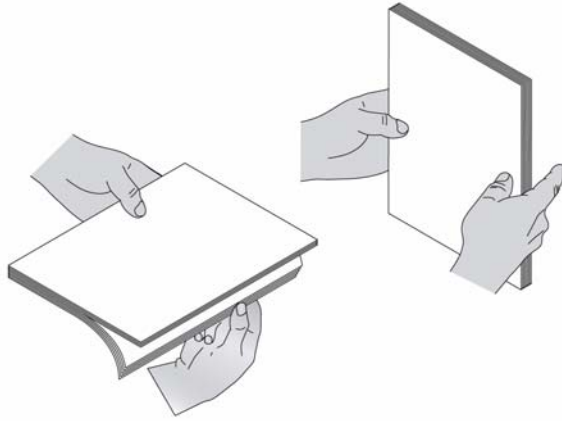

2. Vérifiez que les guides papier droit et gauche sont en position Papier ordinaire, puis insérez le papier dans le bac d'alimentation.

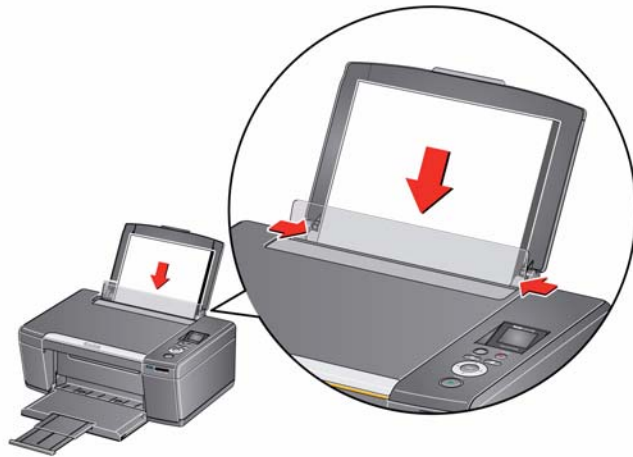

Chargement de papier photo

La capacité du bac à papier est de 20 feuilles de papier photo.

Pour charger du papier photo:

1. Retirez tout papier ordinaire du bac.
2. Insérez le papier (le bord court en premier) dans le bac d'alimentation, **face portant le logo vers le bas** et face brillante vers le haut.

IMPORTANT: si le papier photo est inséré à l'envers, la qualité de l'image en sera affectée.

3. Déplacez les guides papier contre la pile de papier.

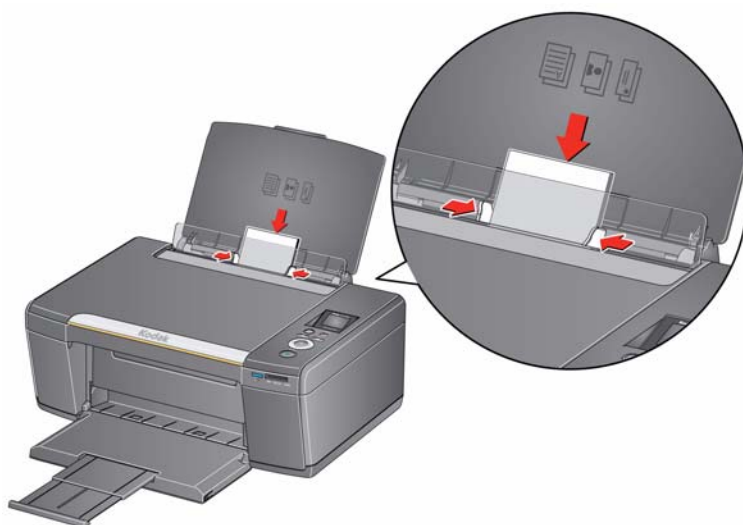

Impression

Impression de documents

Pour imprimer un document depuis votre ordinateur:

1. Ouvrez le document.
2. Sélectionnez **Fichier > Imprimer**.
3. Dans la fenêtre Imprimer, sélectionnez votre imprimante KODAK.
4. Sélectionnez les pages à imprimer, le nombre de copies, etc., puis cliquez sur **OK** (sur un ordinateur doté d'un système d'exploitation WINDOWS) ou sur **Imprimer** (sur un ordinateur doté d'un système d'exploitation MAC).

Impression de photos

Votre imprimante tout-en-un vous permet d'imprimer des photos à partir des éléments suivants:

- Une carte mémoire insérée dans le logement prévu à cet effet.
- Un iPhone/iPod touch. Pour obtenir de plus amples informations, consultez le site www.kodak.com/go/picflick.

Vous pouvez également imprimer des photos à l'aide du logiciel Home Center depuis un ordinateur doté d'un système d'exploitation WINDOWS. Ce logiciel vous permet de retoucher et d'améliorer rapidement vos photos.

Sur un ordinateur doté d'un système d'exploitation MAC ou WINDOWS, vous pouvez imprimer des images à l'aide du logiciel KODAK EASYSHARE ou de tout autre logiciel de retouche d'images ou de gestion de photos.

Pour obtenir de plus amples informations, reportez-vous au guide d'utilisation étendu disponible à l'adresse www.kodak.com/go/manuals.

Impression de photos à partir d'une carte mémoire

Votre imprimante prend en charge les cartes mémoire suivantes:

- Carte SD
- Carte SDHC
- Carte MMC

- MEMORY STICK
- Variantes des cartes mémoire ci-dessus nécessitant un adaptateur (MEMORY STICK Duo, miniSD et microSD par exemple)

Pour imprimer une photo à partir d'une carte mémoire:

1. Insérez la carte mémoire dans le logement prévu à cet effet.



2. Utilisez ◀ ou ▶ pour sélectionner la photo à imprimer, puis appuyez sur **OK**.
3. Répétez l'étape 2 pour chaque nouvelle photo de même format à sélectionner pour l'impression.
4. Sélectionnez un format d'impression.
 - a. Appuyez sur **Back** (Retour).
 - b. Appuyez sur ▼ pour sélectionner **Format d'impression**.
 - c. Appuyez sur ▶ pour naviguer jusqu'à la taille de photo que vous souhaitez imprimer.
5. Appuyez sur **Start** (Démarrer) pour lancer l'impression.

Pour obtenir de plus amples informations sur l'impression, reportez-vous au guide d'utilisation étendu disponible à l'adresse www.kodak.com/go/manuals.

Copie

Pour copier un document ou une photo:

1. Soulevez le capot du scanner et placez le document ou la photo face contre la vitre.



2. Fermez le capot.
3. Appuyez sur **Home** (Accueil).
4. Appuyez sur ▼ ou ▲ pour sélectionner **Copier document** ou **Copier photo**, puis appuyez sur **OK**.
5. Appuyez sur **Start** (Démarrer) pour lancer la copie.

Pour obtenir de plus amples informations sur la copie, reportez-vous au guide d'utilisation étendu disponible à l'adresse www.kodak.com/go/manuals.

Numérisation

Avant de lancer la numérisation, assurez-vous que l'imprimante est connectée à votre ordinateur à l'aide d'un câble USB 2.0 ou via un réseau Wi-Fi.

Pour numériser un document ou une photo:

1. Soulevez le capot du scanner et placez le document ou la photo face contre la vitre.



2. Fermez le capot.
3. Ouvrez le logiciel Home Center sur votre ordinateur.

REMARQUE: si vous n'utilisez pas le logiciel Home Center, ouvrez un programme qui vous permet d'effectuer des numérisations et suivez les instructions.

4. Sélectionnez **Numériser des photos et des documents**, puis suivez les instructions qui s'affichent à l'écran.

Pour obtenir de plus amples informations sur la numérisation, reportez-vous au guide d'utilisation étendu disponible à l'adresse www.kodak.com/go/manuals.

Commande de consommables

Vous pouvez commander des cartouches d'encre, du papier et des accessoires en ligne.

Pour commander des consommables, assurez-vous que votre ordinateur est connecté à Internet, puis:

1. Ouvrez le logiciel Home Center.
2. Sélectionnez **Commander des consommables**.
3. Sélectionnez le ou les articles souhaités, puis suivez les instructions qui s'affichent à l'écran.

Dépannage de base

Certains problèmes peuvent être rapidement résolus en réinitialisant l'imprimante. Mettez l'imprimante hors tension. Patientez cinq secondes. Mettez l'imprimante sous tension.

Les informations suivantes peuvent vous aider à résoudre les problèmes rencontrés lors de l'utilisation de votre imprimante.

Problème	Solutions possibles
L'imprimante ne s'allume pas	<ul style="list-style-type: none"> ▪ Vérifiez que vous utilisez le cordon d'alimentation livré avec l'imprimante. ▪ Assurez-vous qu'il est bien connecté à l'adaptateur secteur, qu'il est branché sur une prise murale ou une multiprise et que le voyant de l'adaptateur secteur est allumé.
Imprimante non détectée	<ul style="list-style-type: none"> ▪ Vérifiez que votre imprimante est bien branchée au secteur et sous tension. ▪ Si vous utilisez un câble USB, assurez-vous: <ul style="list-style-type: none"> - qu'il s'agit d'un câble USB 2.0 haut débit; - qu'il est connecté à votre imprimante et à votre ordinateur; - de redémarrer votre ordinateur si le câble USB a été déconnecté de l'imprimante puis reconnecté à celle-ci, ou si l'alimentation vers l'imprimante a été interrompue. ▪ Si vous utilisez une connexion Wi-Fi, assurez-vous que: <ul style="list-style-type: none"> - l'imprimante est connectée à votre réseau Wi-Fi. <p>Pour le vérifier:</p> <ol style="list-style-type: none"> a. Sur l'imprimante, appuyez sur Home (Accueil). b. Appuyez sur ▼ pour sélectionner Paramètres du réseau, puis appuyez sur OK. c. Appuyez sur ▼ pour sélectionner Afficher la configuration du réseau, puis appuyez sur OK. <p>Assurez-vous que le type de connexion active est bien défini sur Wi-Fi et que l'adresse IP n'est pas nulle.</p> <ul style="list-style-type: none"> - votre routeur transmet des données. - le pare-feu (à l'exception du pare-feu WINDOWS) autorise les services requis pour l'imprimante. <p>Pour obtenir de plus amples informations, consultez le site www.kodak.com/go/inkjetnetworking.</p>

Problème	Solutions possibles
Connectivité Wi-Fi	En cas de problèmes liés à la connectivité Wi-Fi, consultez le site www.kodak.com/go/inkjetnetworking .
Blocage du chariot	<ul style="list-style-type: none"> ▪ Ouvrez la trappe d'accès à l'imprimante et dégagez toute obstruction. ▪ Vérifiez que la tête d'impression et les cartouches d'encre sont correctement installées. (Celles-ci sont correctement installées lorsque vous les entendez s'enclencher.)
Qualité d'impression	<ul style="list-style-type: none"> ▪ Pour obtenir des résultats optimaux, utilisez du papier KODAK ou un papier dont l'emballage porte le logo de la technologie COLORLOK. ▪ Assurez-vous que le papier est correctement chargé. Voir Chargement de papier ordinaire, page 6 et Chargement de papier photo, page 7. ▪ Pour plus d'informations, consultez le site www.kodak.com/go/troubleshooting.
Cartouche d'encre	<ul style="list-style-type: none"> ▪ Vérifiez que la ou les cartouches d'encre KODAK sont bien installées. N'utilisez pas de cartouche d'encre de marque autre que Kodak ni de cartouche reconditionnée. ▪ Retirez, puis installez à nouveau les cartouches. Veillez à ce qu'elles s'enclenchent.
Bourrage papier	<ul style="list-style-type: none"> ▪ Ouvrez la trappe d'accès à l'imprimante et retirez délicatement tout papier coincé à l'intérieur de cette dernière. ▪ Vérifiez que le papier chargé dans le bac n'est ni déchiré ni froissé. ▪ Veillez à ne pas surcharger le bac. <p>Pour plus d'informations, consultez le site www.kodak.com/go/troubleshooting.</p>
Codes/messages d'erreur	Rendez-vous à l'adresse suivante www.kodak.com/go/espC310support , puis saisissez votre code ou message d'erreur.

Obtention d'aide sur le Web

Pour obtenir de plus amples informations sur le dépannage:

Obtenez de l'aide sur la mise en réseau Wi-Fi.	www.kodak.com/go/inkjetnetworking
Résolvez les problèmes courants.	www.kodak.com/go/troubleshooting
Effectuez des recherches dans notre base de connaissances Questions et réponses.	www.kodak.com/go/espC310support
Téléchargez les derniers logiciels et micrologiciels pour que l'imprimante fonctionne de façon optimale.	www.kodak.com/go/espC310downloads
Consultez le guide d'utilisation étendu pour obtenir des instructions détaillées et des informations concernant la configuration système recommandée.	www.kodak.com/go/manuals
Obtenez de l'aide sur les problèmes que vous ne pouvez pas résoudre.	Contactez Kodak à l'adresse www.kodak.com/go/contact en vous munissant des informations suivantes: <ul style="list-style-type: none">- Numéro d'assistance KODAK (situé à l'intérieur de l'imprimante lorsque vous ouvrez la trappe d'accès à l'imprimante)- Numéro de modèle d'imprimante (situé sur le panneau de commande)- Modèle d'ordinateur, système d'exploitation et version du logiciel Home Center

Informations sur la sécurité et la garantie

Informations sur la sécurité

- Suivez toujours attentivement tous les avertissements et autres instructions figurant sur le produit.
- Utilisez uniquement la source d'alimentation indiquée sur l'étiquette réglementaire du produit.
- Utilisez uniquement le câble d'alimentation livré avec le produit. L'utilisation d'un autre câble d'alimentation peut provoquer des risques d'électrocution ou d'incendie. N'utilisez pas le câble d'alimentation fourni avec un autre équipement.
- Si vous n'utilisez pas le produit pendant une période prolongée, débranchez-le de la prise murale.
- Mettez toujours le produit hors tension à l'aide du bouton Marche/Arrêt. Attendez que le bouton Marche/Arrêt cesse de clignoter avant de débrancher l'appareil.
- Veillez à ce que le câble ne s'endommage pas.
- Si vous devez utiliser un câble de rallonge avec le produit, assurez-vous que l'intensité nominale du produit ne dépasse pas celle du câble.
- Placez le produit sur une surface plane et stable dont la superficie excède celle de la base du produit. Le produit ne fonctionnera pas correctement s'il est incliné.
- N'inclinez pas le produit et ne le posez pas sur son côté lors du stockage ou du transport. Ne posez jamais le produit à l'envers (l'encre pourrait s'écouler).
- Évitez de placer le produit dans un environnement sujet à des changements brusques de température ou d'humidité, à des chocs mécaniques, des vibrations ou de la poussière. Ne le placez pas à proximité de radiateurs, de bouches de chauffage ou à la lumière directe du soleil.
- Laissez suffisamment d'espace autour du produit afin de permettre une ventilation adéquate.
- Ne bloquez pas les capots ni les ouvertures du produit et n'insérez pas d'objets dans ses rainures.
- N'utilisez pas de produit aérosol à l'intérieur ou à proximité du produit.
- Ne renversez aucun liquide sur le produit.
- Ne tentez pas de réparer vous-même le produit.
- En cas d'endommagement du cordon ou de la prise d'alimentation, de renversement d'un liquide quelconque sur le produit, de chute du produit ou d'endommagement du boîtier, de fonctionnement anormal ou de changement majeur au niveau des performances, débranchez le produit et contactez Kodak à l'adresse www.kodak.com/go/contact.

Sécurité relative à l'écran LCD

- Nettoyez uniquement l'écran LCD à l'aide d'un chiffon doux et sec. N'utilisez aucun produit liquide ou chimique.
- Si l'écran LCD est endommagé, contactez immédiatement Kodak. Si vos mains entrent en contact avec la solution de l'écran, lavez-les soigneusement à l'eau savonneuse. Si vos yeux entrent en contact avec la solution de cristaux liquides, rincez-les immédiatement à l'eau. Si une sensation de gêne ou un trouble de la vue persiste après le lavage, consultez immédiatement un médecin.

Sécurité relative aux cartouches d'encre

- Conservez toutes les cartouches d'encre hors de portée des enfants.
- Si votre peau entre en contact avec de l'encre, lavez-la à l'eau savonneuse. Si vos yeux entrent en contact avec de l'encre, rincez-les immédiatement à l'eau. Si une sensation de gêne ou un trouble de la vue persiste après le lavage, consultez immédiatement un médecin.
- Pour consulter les fiches techniques de sécurité des matériaux utilisés dans les encres, rendez-vous sur le site Web www.kodak.com/go/MSDS.

Informations sur la garantie

Garantie limitée

Kodak garantit que les appareils et accessoires électroniques grand public Kodak (les « produits »), exception faite des batteries, seront exempts de tout défaut de matériel et de main-d'œuvre pendant un an à compter de la date d'achat. Conservez l'original daté de la preuve d'achat. Une preuve de la date d'achat sera requise lors de toute demande de réparation sous garantie.

Couverture de la garantie limitée

La présente garantie ne sera honorée que dans la zone géographique où les produits ont été achetés. Il se peut que l'on vous demande d'expédier les produits, à vos frais, au centre d'assistance autorisé du pays où vous les avez achetés. Kodak réparera ou remplacera les produits s'ils ne fonctionnent pas correctement pendant la période de garantie, sous réserve des conditions ou des restrictions énoncées dans les présentes. La garantie comprend la main-d'œuvre ainsi que les réglages ou les pièces de remplacement nécessaires. Si Kodak n'est pas en mesure de réparer ni de remplacer un produit, elle pourra opter pour un remboursement du prix d'achat déboursé pour le produit, à condition que ce dernier lui soit retourné accompagné d'un justificatif du prix payé à l'achat. La réparation, le remplacement ou le remboursement du prix d'achat constituent le seul recours dans le cadre de la présente garantie. Les pièces de remplacement utilisées pour des réparations éventuelles peuvent avoir été réusinées. Si le produit complet doit être remplacé, il peut l'être par un produit réusiné. Les produits, les pièces et les matériaux réusinés sont garantis pendant le reste de la garantie du produit d'origine ou pendant quatre-vingt-dix (90) jours à compter de la date de la réparation ou de remplacement, selon la période la plus longue.

Limitations

La présente garantie ne couvre pas les circonstances indépendantes de la volonté de Kodak. La présente garantie ne s'applique pas lorsque la panne est due à des dommages subis pendant l'expédition ou à la suite d'une modification, d'une réparation non autorisée, d'une utilisation inadaptée, d'un usage abusif, d'une utilisation avec des accessoires ou des appareils et dispositifs non compatibles (encres ou cartouches d'encre d'autres marques que Kodak, par exemple), du non-respect des consignes d'utilisation, d'entretien ou d'emballage, de la non-utilisation des articles fournis par Kodak (tels que les adaptateurs et les câbles) ou aux demandes effectuées après la date d'expiration de la présente garantie. KODAK N'ÉMET AUCUNE AUTRE GARANTIE EXPRESSE NI IMPLICITE À L'ÉGARD DU PRODUIT, Y COMPRIS LES GARANTIES ET CONDITIONS IMPLICITES DE QUALITÉ MARCHANDE ET D'ADAPTATION À UN USAGE PARTICULIER. Dans l'éventualité où l'exclusion de toute garantie implicite n'est pas applicable en vertu de la loi, la durée de la garantie implicite sera d'un an à compter de la date d'achat ou toute durée supérieure prévue par la loi. La réparation, le remplacement ou le remboursement constituent la seule obligation contractée par Kodak. Kodak ne saurait être tenue responsable de tout dommage particulier, consécutif ou indirect résultant de la vente, de l'achat ou de l'utilisation du produit, quelle qu'en soit la cause. Par les présentes, Kodak décline expressément toute responsabilité relative à tout dommage particulier, consécutif ou indirect (y compris, mais non limités aux pertes de revenus ou de profits, aux coûts liés aux temps d'indisponibilité, à la perte d'utilisation de l'équipement, aux coûts d'équipements, d'installation ou de services de remplacement ou aux demandes de vos clients relativement à de tels dommages découlant de l'achat, de l'utilisation ou de la défaillance du produit), quelle qu'en soit la cause ou en raison de la violation de toute garantie écrite ou implicite.

Vos droits

Certains États ou certaines juridictions ne reconnaissent pas les exclusions ou les limitations à l'égard des dommages consécutifs ou fortuits. Il se peut donc que vous ne soyez pas assujetti aux limitations ou exclusions susmentionnées. Certains États ou certaines juridictions ne reconnaissent pas les limitations sur la durée des garanties implicites. Il se peut donc également que cette limitation ne puisse s'appliquer à votre situation. La présente garantie vous donne des droits précis et il se peut que vous possédiez d'autres droits, qui peuvent varier selon l'État ou la juridiction. Vos droits prévus par la loi ne sont nullement touchés.

À l'extérieur des États-Unis et du Canada

Les conditions générales de la présente garantie peuvent être différentes à l'extérieur des États-Unis et du Canada. À moins qu'une garantie précise de Kodak ne soit communiquée à l'acquéreur par écrit par une entreprise Kodak, aucune autre garantie ou responsabilité n'existe au-delà des exigences minimales imposées par la loi, même si la perte, le défaut ou le préjudice a été provoqué par une négligence ou tout autre acte.

Déclaration de conformité

Consultez le site Web www.kodak.com/go/declarationofconformity.

Kodak

© Eastman Kodak Company, 2010

Rochester, NY 14650

MC/MR/TM: Kodak, ESP et EasyShare.



1K7306

Imprimé en Chine