

# NOTICE D'INSTRUCTIONS MANUAL DE INSTRUCCIONES MANUAL DE INSTRUÇÕES

**A LIRE ATTENTIVEMENT  
AVANT D'UTILISER LA MACHINE  
LÉASE CON ATENCIÓN  
ANTES DE UTILIZAR LA MÁQUINA  
LEIA COM ATENÇÃO  
ANTES DE UTILIZAR A MÁQUINA**

www.outils-wolf.com



**TONDEUSE ÉLECTRIQUE 36 CM  
CORTACÉSPED ELÉCTRICO 36 CM  
CORTA-RELVA ELÉCTRICO 36 CM**

NM

**Outils**  **WOLF**

Réf. 0054 394

# INTRODUCTION

Avant de vous mettre à tondre, lisez attentivement les instructions d'utilisation et respectez surtout les conseils relatifs à votre sécurité et à celle des autres. Conservez précieusement ce livret pour des consultations ultérieures.

Cette tondeuse est uniquement destinée à la tonte de l'herbe. Tout autre usage en dehors de la tonte de toute surface engazonnée et non conforme à la notice est à proscrire.

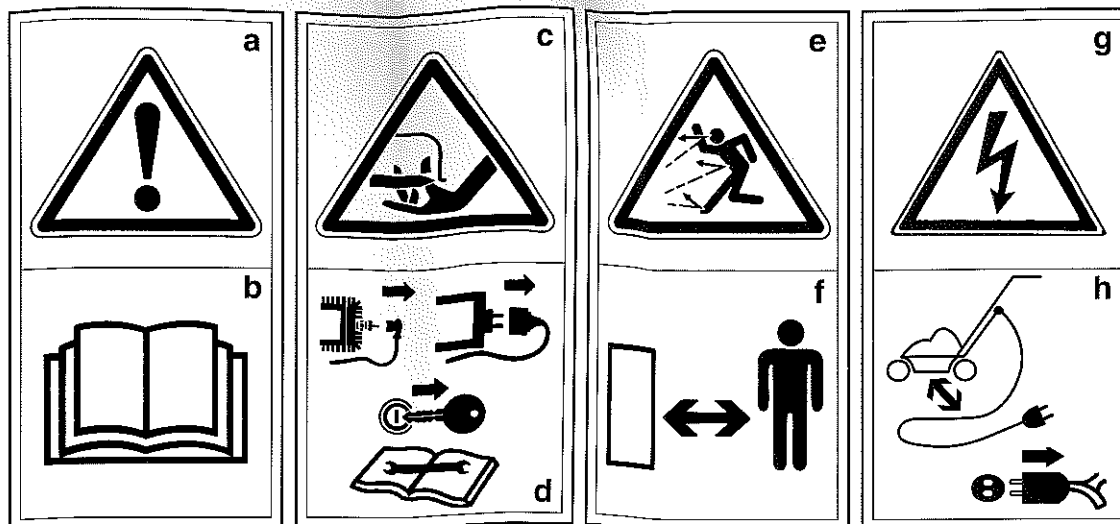

## Signification des étiquettes de sécurité

### ÉTIQUETTE :

- a. ATTENTION !
- b. Avant utilisation, lire et observer rigoureusement les instructions de la notice.
- c. Risque de sectionnement des doigts.
- d. Arrêter le moteur et débrancher le câble d'alimentation avant de procéder à toute opération de maintenance ou de réparation.
- e. Risque de projection d'objets.
- f. Tenir les tiers à l'écart de la zone dangereuse.
- g. Risque de choc électrique.
- h. Maintenir le câble d'alimentation éloigné de la lame de coupe. En cas de coupure du câble, le débrancher immédiatement de la prise de courant.

### ■ SOMMAIRE

Caractéristiques techniques :	p. 11
Description :	p. 12
Préparation et prise en main :	p. 12
Utilisation :	p. 16
Entretien :	p. 18
Dépannage courant, pannes et leurs remèdes :	p. 20
Conditions générales de garantie :	p. 22
Certificat de conformité relatif aux matériels soumis à autocertification :	p. 25

*Dans un souci constant d'amélioration, votre tondeuse peut présenter des différences par rapport à la présente notice.*

# INTRODUCCIÓN

Antes de hacer uso de su cortacésped, lea detenidamente las instrucciones de uso y respete sobre todo, los consejos relativos a su seguridad y a la de los demás. Conserve con mucho interés este cuaderno para consultas posteriores.

Este cortacésped está destinado exclusivamente para cortar la hierba. Todo uso que no sea el de cortar césped, está completamente prohibido.

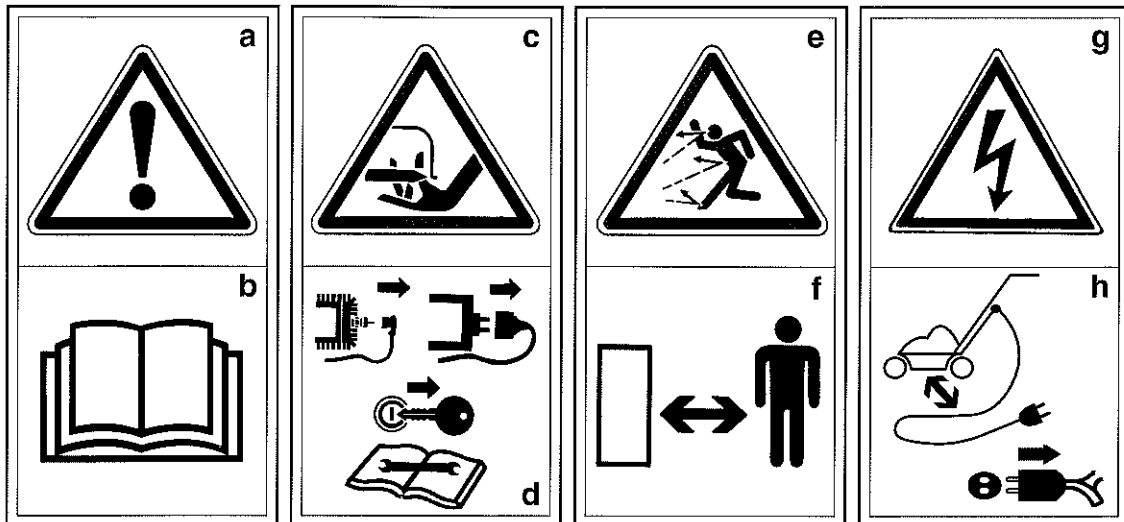

Significado de las etiquetas de seguridad

## ETIQUETA:

- a. ¡Cuidado!
- b. Antes de utilizar lea y respete las instrucciones del manual.
- c. Riesgo de cortarse los dedos.
- d. Parar el motor y desconectar el cable de alimentación antes de proceder a cualquier operación de mantenimiento o reparación.
- e. Riesgo de proyección de objetos.
- f. Mantener a los terceros fuera de la zona peligrosa.
- g. Riesgo de choque eléctrico.
- h. Mantener el cable de alimentación alejado de la cuchilla de corte. Si el cable se cortara, desconectelo inmediatamente de la toma de corriente.

## ■ ÍNDICE

Características técnicas:	p. 11
Descripción:	p. 12
Preparación y toma de contacto:	p. 14
Utilización:	p. 16
Mantenimiento:	p. 18
Reparaciones corrientes, averías y sus remedios:	p. 20
Condiciones generales de garantía	p. 23
Declaración de conformidad:	p. 26

*Con el constante afán de mejora, su cortacésped puede presentar ligeras diferencias con respecto al presente manual.*

# INTRODUÇÃO

*Antes de começar a cortar, leia atentamente as instruções de utilização e respeite sobretudo os conselhos relativos à sua segurança e a dos outros. Conserve preciosamente este folheto para consultas posteriores.*

*Este corta-relvas está unicamente destinado ao corte de relva. Toda outra utilização fora do corte de toda superfície relvada e não conforme com o manual é para ser evitada.*

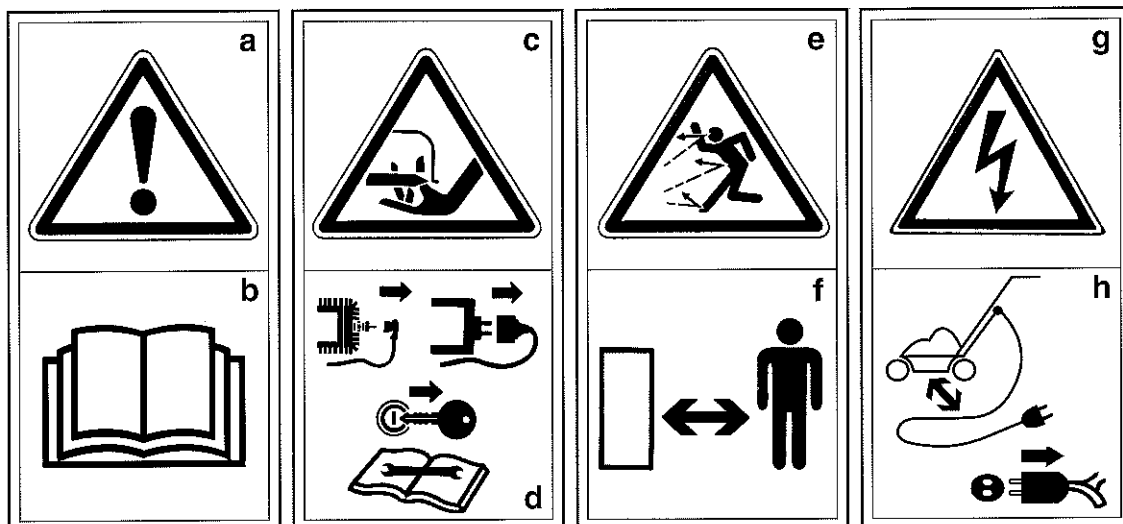

Significado das etiquetas de segurança

## ETIQUETA:

- a. Atenção!
- b. Antes da utilização, ler e observar rigorosamente as instruções do manual.
- c. Risco de amputação dos dedos.
- d. Parar o motor e desligar o cabo de alimentação antes de proceder a qualquer operação de manutenção ou reparação.
- e. Risco de projecção de objectos.
- f. Manter os terceiros afastados da zona perigosa.
- g. Risco de choque eléctrico.
- h. Manter o cabo de alimentação afastado da lâmina de corte. Em caso de corte do cabo eléctrico, desligue imediatamente da tomada de corrente.

## ■ SUMÁRIO

Características técnicas:	p. 11
Descrição:	p. 12
Preparação e tomada de conhecimento:	p. 14
Utilização:	p. 16
Manutenção:	p. 18
Reparação corrente, avarias e suas soluções:	p. 20
Condições gerais de garantia:	p. 24
Certificado de conformidade relativo aos materiais submetidos a autocertificação:	p. 27

*Numa preocupação constante de melhoramento, o seu corta-relvas pode apresentar diferenças em relação ao presente manual.*

## 1. AVANT D'UTILISER VOTRE TONDEUSE

### Recommandations générales :

– Votre tondeuse doit être utilisée conformément à la présente notice d'utilisation.

– Cette tondeuse est prévue pour l'usage privé et l'entretien des pelouses. Afin d'éviter d'exposer l'utilisateur à des dangers, cette tondeuse ne doit pas être utilisée :

- pour tailler des buissons, des haies, des arbustes et des plantes grimpantes
- pour tondre du gazon sur terrasses de toit ou en bacs
- pour dégager des chemins ou des allées (aspiration, soufflage, déneigement)
- pour hacher et déchiqueter des déchets de bois ou de haies.

– Familiarisez-vous avec ses commandes. Étudiez soigneusement son fonctionnement pour pouvoir arrêter rapidement le moteur.

– Informez-vous à propos de la réglementation en vigueur dans votre localité : certaines mesures concernant le niveau sonore interdisent la tonte durant certaines tranches horaires.

– Ne portez jamais de vêtements amples durant la tonte. Équipez-vous de chaussures fermées, solides et antidérapantes. Portez également des pantalons longs.

– Ne conduisez pas trop près des fossés, sur des terrains meubles ou comportant des risques de renversement.

– Les adolescents de moins de 16 ans, ainsi que les personnes non familiarisées avec la tondeuse, ne doivent pas utiliser la machine. Ne confiez jamais votre tondeuse à une personne n'ayant pas pris connaissance de la notice d'utilisation.

– N'utilisez pas la tondeuse si vous êtes fatigué ou malade. Évitez également de le faire si vous avez bu des boissons alcoolisées ou pris des médicaments.

– L'utilisateur ou l'opérateur est

responsable des blessures causées à un tiers ou des préjudices survenant à ses biens par votre tondeuse. Veillez à ce que personne ne puisse être blessé par des projections de pierres ou d'autres objets lors de la tonte. Gardez les enfants à distance et évitez la présence de personnes ou d'animaux à proximité de la tondeuse lors de son utilisation.

– N'enlevez jamais les étiquettes ou les éléments de sécurité.

## 2. LE PROLONGATEUR :

– Vous utiliserez un câble d'alimentation électrique souple à 2 ou 3 conducteurs de section minimale 1 mm<sup>2</sup> présentant une qualité d'isolation répondant à la désignation H05-RN-F, H05-RR-F ou H05-VV-F. Attention ! L'utilisation d'un prolongateur de section inférieure aurait pour effet de provoquer une chute de tension anormale. Le moteur chaufferait et risquerait des avaries graves.

– Le socle mobile monté sur le prolongateur ne doit pas être plus léger que celui prescrit pour l'alimentation de la tondeuse (230V 10/16A) et doit être protégé contre les projections d'eau.

– Utilisez toujours un prolongateur dont la longueur est adaptée à votre terrain. N'utilisez pas plusieurs prolongateurs en série. N'utilisez pas de prolongateur dépassant 50 m.

**Nous vous recommandons l'utilisation d'un prolongateur souple surmoulé Outils WOLF, disponible en 25 m et 50 m (réf. VV25 et VV50).**

– Pour un fonctionnement sûr de la tondeuse, il est conseillé d'utiliser un dispositif de protection à courant de défaut (RCD) dont le courant de coupure est inférieur ou égal à 30 mA.

## 3. AVANT DE TONDRE :

– Dégagez la pelouse des corps étrangers, pierres, bois, ferrailles, fils, os, plastiques, branches et autres débris pouvant être projetés

par la tondeuse. Supprimer aussi les branches basses pouvant blesser les yeux.

– Avant chaque tonte, assurez-vous du bon état de la lame de coupe et de son serrage.

– Vérifiez régulièrement le bon état du câble souple d'alimentation électrique. N'utilisez-le que s'il est en bon état. N'utilisez jamais de prolongateur présentant des signes de détérioration ou de vieillissement. Ne confiez la réparation du prolongateur qu'à un spécialiste.

– N'écrasez pas le câble d'alimentation électrique à des encoignures de portes ou de fenêtres.

## 4. LA MISE EN MARCHÉ :

– La tondeuse doit être obligatoirement pourvue du système de ramassage ou de son bouclier de sécurité.

– Pour mettre en marche le moteur, amenez la tondeuse sur une surface plane.

– Ne mettez en marche le moteur que lorsque vos pieds se trouvent à bonne distance de la lame de coupe.

– Évitez de mettre en marche le moteur dans de l'herbe haute. Lors de la mise en marche du moteur, évitez de faire basculer la tondeuse. Si cela devait exceptionnellement arriver, faites en sorte que le système de coupe soit dirigé du côté opposé à celui où vous vous trouvez.

## 5. LA TONTE :

– Dans la mesure du possible, évitez de tondre sur gazon humide.

– Maintenez toujours le câble d'alimentation électrique éloigné de la lame de coupe.

– Ne laissez pas frotter le câble d'alimentation électrique sur des arêtes et des objets pointus ou tranchants.

– Évitez les obstacles tels que taupinières, souches, bordures, socles bétonnés qui ne peuvent pas être coupés par la lame et qui risqueraient d'endommager le système de coupe. Soyez également attentif aux corps étrangers pendant la tonte.



Si malgré ces précautions vous deviez néanmoins heurter un corps étranger, arrêtez immédiatement la tondeuse, retirez la fiche d'alimentation électrique, attendez l'arrêt complet de la lame de coupe avant de vérifier son état, puis de réparer les dégâts éventuels. Procédez de même lorsque la tondeuse vibre fortement pour cause de déséquilibre.

– Ne tondez qu'en plein jour, ou avec un bon éclairage artificiel.

– Gardez toujours la distance de sécurité minimale donnée par les longerons du guidon. Soyez extrêmement prudent lorsque vous tondez en reculant ou tirez la tondeuse à vous.

– Soyez également particulièrement prudent si vous devez tondre en pente : tondez toujours perpendiculairement à celle-ci. Ne courez jamais, mais avancez lentement et changez de direction avec beaucoup de précautions. La tonte sur des pentes trop abruptes est à proscrire. Respectez le schéma de tonte ci-dessous :

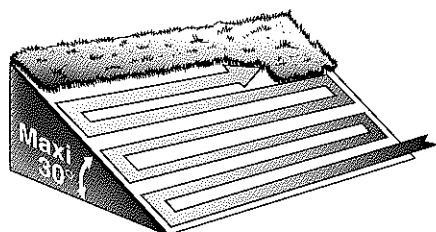

– **ATTENTION !** Ne mettez jamais ni main, ni pied sous le carter de coupe, ainsi que sous les pièces tournantes. Tenez-vous toujours à l'écart de l'ouverture d'éjection.

– Bien que freinée, la lame de coupe continue de tourner par inertie durant quelques secondes lorsque la tondeuse est mise à l'arrêt.

– Arrêtez le moteur, retirez la fiche d'alimentation électrique et attendez l'arrêt complet de la lame de coupe avant de régler la hauteur de coupe ou si le câble d'alimentation électrique est emmêlé ou endommagé. Ne touchez jamais le câble endommagé tant qu'il n'est pas débranché du secteur.

– Arrêtez le moteur et attendez l'arrêt complet de la lame de coupe avant de retirer le bac de ramassage. Une fois la vidange effectuée, veillez à bien repositionner le bac de ramassage.

– Le levier de mise en marche du moteur est un dispositif de sécurité à action maintenue : ne jamais le bloquer.

– Si la tondeuse doit être soulevée ou transportée, arrêtez le moteur. Par précaution, retirez la fiche d'alimentation électrique.

– Pour déplacer la tondeuse en dehors de la pelouse, arrêtez le moteur.

– Ces précautions sont indispensables pour votre sécurité. Les recommandations mentionnées ne sont toutefois pas exhaustives ; à tout moment utilisez votre tondeuse à bon escient.

## 6. APRÈS LA TONTE :

– Ne laissez jamais la tondeuse sans surveillance. Dès que vous avez fini de tondre, retirez la fiche d'alimentation électrique avant de ranger la tondeuse.

## 7. L'ENTRETIEN :

– Maintenez toujours la tondeuse et ses différents accessoires en parfait état de marche.

– Avant tout nettoyage ou entretien de la tondeuse, arrêtez le moteur et retirez la fiche d'alimentation électrique.

– Vérifiez régulièrement le bon serrage des vis de fixation et boulons apparents de la tondeuse, surtout ceux de fixation de la lame.

– Cette tondeuse est un appareil électrique : ne la nettoyez jamais au jet d'eau !

– N'entreposez pas votre tondeuse dans un local humide.

– N'utilisez que des pièces de rechange d'origine Outils WOLF : elles sont à même de vous garantir le respect des normes de sécurité en vigueur.

– Après un choc sur la lame, celle-ci est à changer impérativement.

Par mesure de sécurité, faites vérifier votre tondeuse par un Réparateur Agréé Outils WOLF.

**En cas de non respect de ces recommandations, vous pourriez provoquer des dégâts à votre tondeuse ou même vous occasionner de graves blessures corporelles.**

## 8. RESPONSABILITÉ :

– En cas d'utilisation non conforme à la notice et à la réglementation en vigueur, Outils WOLF décline toute responsabilité.

– Vous ne devez pas effectuer de modifications sur votre tondeuse sans accord préalable de la part des Outils WOLF. Toute modification non autorisée par Outils WOLF peut rendre la tondeuse dangereuse et conduire à de sévères blessures lors de l'utilisation.



**IMPORTANT !** En cas de remplacement de pièces, n'utilisez que des pièces d'origine Outils WOLF. La qualité du travail effectué, la longévité de la tondeuse et votre sécurité en dépendent. L'utilisation de toute pièce "non d'origine", en plus des risques encourus par l'utilisateur, entraînerait l'annulation de la garantie pour tout dommage en résultant. La société Outils WOLF décline toute responsabilité en cas d'accident dû à l'utilisation d'une pièce "non d'origine".

## 9. L'IDENTIFICATION DE VOTRE TONDEUSE :

– Vous trouverez le numéro d'identification de votre tondeuse sur la plaque signalétique apposée sur le châssis. Communiquez ce numéro à votre Revendeur-Réparateur en cas d'intervention sur la tondeuse.



**Ce signe vous indiquera les conseils qui concernent votre sécurité.**



**Ce signe vous indiquera les conseils qui concernent la longévité de votre tondeuse.**

## 1. ANTES DE HACER USO DE SU CORTACÉSPED

### Recomendaciones generales:

- El uso de su cortacésped queda limitado a lo expuesto en el presente manual de uso.
- Este cortacésped ha sido diseñado para el mantenimiento de céspedes en condiciones de uso privado. Para evitar que pueda resultar peligroso para el usuario, no debe utilizarse en los casos siguientes:
  - para cortar matorrales, setos, arbustos, plantas trepadoras
  - para cortar césped en terrazas de techo o en maceteros
  - para limpiar caminos o avenidas (aspiración, soplado, quitar nieve)
  - para triturar residuos de madera o de setos.
- Acostúmbrese a sus mandos. Estudie detenidamente su funcionamiento para poder parar rápidamente el motor.
- Infórmese del reglamento vigente en su localidad: disposiciones contra el ruido prohíben que se pueda cortar el césped durante ciertas horas.
- Su cortacésped debe utilizarse de acuerdo con el presente manual del usuario.
- Nunca se vista con ropa ancha para cortar el césped. Póngase zapatos cerrados, resistentes y antideslizantes. Póngase también pantalones largos.
- No lo utilice muy cerca de cunetas, zanjas, en terrenos blandos o con riesgo de volcar.
- El cortacésped no debe ser utilizado ni por menores de 16 años, ni por personas no habituadas a su uso. El cortacésped no debe confiarse a nadie que, no haya previamente leído el contenido del manual.
- No utilizar el cortacésped si está cansado o enfermo. Tampoco si se ha ingerido bebidas alcohólicas o tomado medicamentos.
- El usuario es responsable de las heridas provocadas a terceros, o de los perjuicios que el cortacésped pueda provocar a sus bienes. Es necesario mantener una atención absoluta para que nadie pueda resultar herido, durante el corte de la hierba, por proyecciones de piedras y otros

objetos. Evite que haya personas, niños y animales cuando trabaje con el cortacésped.

- Nunca deberán retirarse las etiquetas ni los dispositivos de seguridad.

## 2. EL CABLE:

- Deberá utilizarse un cable de alimentación eléctrico flexible, con 2 o 3 conductores de sección mínima 1 mm<sup>2</sup> cuya calidad de aislamiento responda a la designación HO5-RN-F, HO5-RR-F o HO5-VV-F.

¡Cuidado! En caso de utilizar un cable de sección inferior, tendría por efecto una caída de tensión anormal. El motor se calentaría con el riesgo de graves averías.

- La parte móvil montada en el prolongador no debe ser más ligera que la prescrita para la alimentación del cortacésped (230V 10/16A) y debe estar protegida contra las proyecciones de agua.

- Utilice siempre un cable cuya longitud esté adaptada a su terreno. No utilice prolongadores de serie. No utilice cables que sobrepasen los 50 m.

**Le recomendamos el uso de un cable flexible sobremoldeado Outils WOLF, disponible en 25 m y 50 m (ref. VV25 y VV50).**

- Para un funcionamiento seguro del cortacésped, se aconseja utilizar un dispositivo de protección de corriente por defecto (RCD) con una corriente de corte inferior o igual a 30 mA.

## 3. ANTES DE CORTAR:

- Limpie el césped de los cuerpos extraños, piedras, maderas, chatarras, alambres, huesos, plásticos, ramas y otros residuos que puedan ser expulsados por el cortacésped. Eliminar igualmente las ramas bajas que puedan herir los ojos.

- Antes de cada corte, compruebe el buen estado de la cuchilla y su apriete.

- Compruebe con regularidad el buen estado del cable flexible de la alimentación eléctrica.

No lo utilice nada más que si está en buen estado. Nunca utilice prolongadores que puedan presentar signos de envejecimiento o deterioro. No confíe la reparación del prolongador a nadie salvo a un especialista.

- No aplaste el cable de la alimentación eléctrica con esquinas de puertas o ventanas.

## 4. LA PUESTA EN MARCHA:

- El cortacésped siempre debe estar provisto del sistema de recogida o de la pantalla de protección.

- Para poner en marcha el motor, sitúe el cortacésped en un terreno plano, horizontal.

- No ponga en marcha el motor, hasta que no esté seguro que sus pies están suficientemente apartados de la cuchilla de corte.

- Evite poner en marcha el motor en la hierba alta. Al arrancarlo, evite inclinar el cortacésped. Si excepcionalmente se produjera, cuide que el sistema de corte, quede dirigido del lado opuesto al que Ud. se encuentra.

## 5. EL CORTE:

- En la medida en que sea posible, evite cortar en un césped húmedo.

- Mantenga el cable de alimentación eléctrico alejado de la cuchilla de corte.

- No deje que el cable de la alimentación eléctrica frote con aristas u objetos cortantes.

- Evite los obstáculos tales como topineras, cepas, borduras, zócalos de hormigón que no pueden ser cortados por la cuchilla y pueden dañar el sistema de corte. Durante el corte permanezca atento a los cuerpos extraños. Si a pesar de estas precauciones diera un golpe con un objeto extraño, pare inmediatamente el cortacésped, retire la toma de alimentación eléctrica, espere la inmovilización completa de la cuchilla de corte, antes de comprobar su estado, y reparar los eventuales desperfectos. Proceda de la misma manera cuando el cortacésped vibra fuertemente debido a un desequilibrio.

- Corte el césped con plena luz del día, o con una buena iluminación artificial.

- Mantenga la distancia de seguridad mínima impuesta por los largueros del manillar.

Sea muy prudente al cortar retrocediendo o tirando del cortacésped para usted.

- Si tuviese que cortar en un terreno inclinado, hágalo con extrema prudencia: corte en sentido perpendicular a ésta. Avance lentamente, nunca corra y cambie de dirección con mucha precaución. El corte en pendientes muy abruptas hay que evitarlo. Aconsejamos observe el método de corte del esquema siguiente:

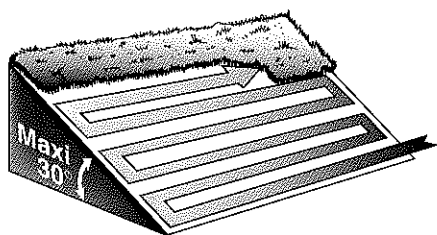

- **CUIDADO!** Nunca meta las manos ni los pies debajo del cárter de corte, ni debajo de piezas que giren. Permanezca alejado del canal de expulsión.

- Aunque esté frenada, la cuchilla de corte sigue girando por inercia durante unos segundos después de pararse el cortacésped.

- Pare el motor, retire la toma de alimentación eléctrica y espere que se pare la cuchilla por completo, antes de ajustar la altura de corte o si el cable de la alimentación eléctrica se ha liado o estropeado.

No toque el cable estropeado hasta que no lo haya desconectado del sector.

- Pare el motor y espere la inmovilización completa de la cuchilla de corte antes de retirar el recogedor. Después de vaciarlo, encaje correctamente el recogedor.

- La palanca de puesta en marcha del motor es un dispositivo de seguridad con acción mantenida: nunca debe bloquearse.

- Cuando haya que levantar o desplazar el cortacésped, pare el motor. Como medida de precaución retire la toma de alimentación eléctrica.

- Para desplazar el cortacésped fuera del césped, pare el motor.

- Estas precauciones son imprescindibles para su seguridad. No obstante, las recomendaciones indicadas no son exhaustivas; utilice siempre su cortacésped adecuadamente.

## 6. DESPUÉS DEL CORTE:

- Nunca deje funcionar el cortacésped sin vigilancia. En cuanto haya terminado de cortar retire la toma de alimentación eléctrica, antes de guardar el cortacésped.

## 7. EL MANTENIMIENTO:

- Mantenga siempre el cortacésped y sus diferentes accesorios en perfecto estado de marcha.

- Antes de cualquier limpieza o mantenimiento del cortacésped, pare el motor y retire la toma de la alimentación eléctrica.

- Compruebe con regularidad la correcta presión de los tornillos de fijación y pernos aparentes del cortacésped, en particular los que fijan la cuchilla.

- Este cortacésped es un aparato eléctrico: no debe limpiarse con chorro de agua.

- No almacene su cortacésped en un local húmedo.

- No utilice más que piezas de recambio de origen Outils WOLF, estas piezas le garantizarán el respeto de las normas de seguridad en vigor.

- En caso de choque contra la cuchilla, hay que cambiarla inmediatamente. Como medida de seguridad, haga verificar su cortacésped por un Reparador Reconocido Outils WOLF.

**Si no se observasen estas recomendaciones, se corre el riesgo de provocar desperfectos en su cortacésped e incluso, provocar heridas corporales graves.**

## 8. RESPONSABILIDAD:

- En caso de no utilizar el cortacésped de acuerdo con el manual de

uso y según el reglamento en vigor, Outils WOLF rehusa cualquier responsabilidad.

- No deberá efectuar ninguna modificación en su cortacésped sin previa autorización de Outils WOLF. Cualquier modificación que no haya sido acordada por Outils WOLF puede resultar peligrosa y provocar heridas graves durante el uso del cortacésped.



### IMPORTANTE!

Cuando se tenga que sustituir alguna pieza utilice exclusivamente piezas de origen Outils WOLF. La calidad del trabajo efectuado, la longevidad del cortacésped y su seguridad dependen de ello. La utilización de piezas que "no sean de origen", además de los riesgos que corre el usuario, llevaría consigo la anulación de la garantía para cualquier daño que resulte.

Outils WOLF declina cualquier responsabilidad en caso de accidente debido a la utilización de una pieza que no "sea de origen".

## 9. IDENTIFICACIÓN DE SU CORTACÉSPED:

- Encontrará el número de identificación de su cortacésped en la chapa identificadora fijada en el chasis. Comuníquese este número a su Distribuidor-Reparador en caso de intervención en el cortacésped.



**Este símbolo le indicará consejos relacionados con su seguridad.**



**Este símbolo le indicará consejos relativos con la longevidad de su cortacésped.**



## 1. ANTES DE UTILIZAR O SEU CORTA-RELVAS

### Recomendações gerais:

- Este corta-relvas está previsto para utilização privada e manutenção dos relvados.
- Afim de evitar a exposição do utilizador a esses perigos, este corta-relvas não deve ser utilizado:
  - para cortar ramos, as sebes, os arbustos e as plantas trepadeiras
  - para cortar relva em terraços de telhados ou em cestos
  - para abrir caminhos ou passeios (aspiração, sopramento, retirar neve)
  - para cortar e esmigalar madeira ou sebes.
- Familiarize-se com os seus comandos. Estude atentamente seu funcionamento para poder parar rapidamente o motor.
- Informe-se a propósito da regulamentação em vigor na sua localidade: algumas medidas relativas ao nível sonoro podem proibir o corte durante certos horários.
- Nunca vista roupa larga durante o corte. Calce calçado fechado, sólido e anti-derrapante. Vista também calças compridas.
- Não utilize muito perto das fossas, em terrenos móveis ou com risco de desabamentos.
- Os adoscentes de menos de 16 anos, assim as pessoas não familiarizadas com o corta-relvas, não devem utilizar a máquina. Nunca confie o seu corta-relvas a uma pessoa que não tenha tomado conhecimento do manual de instruções de utilização.
- Nunca utilize o corta-relvas se está cansado ou doente. Evite igualmente de o fazer se bebeu bebidas alcoólicas ou tomado medicamentos.
- O utilizador é responsável pelos ferimentos causados a um terceiro ou danos causados pelo seu corta-relvas. Verifique que ninguém possa ser ferido pelas projecções de pedras e outros objectos quando faz o corte.

Guarde as crianças à distância e evite a presença de pessoas ou animais à proximidade do corta-relvas quando utiliza o mesmo.

- Nunca retire as etiquetas ou elementos de segurança.

## 2. A EXTENSÃO:

- Deve utilizar um cabo de alimentação leve de 2 a 3 condutores de secção mínima 1mm<sup>2</sup> apresentando uma qualidade de isolamento respondendo à designação HO5-RN-F, HO5-RR-F ou HO5-VV-F. A utilização de uma extensão de secção inferior teria como consequência provocar uma queda de tensão anormal. O motor aqueceria e arriscaria avarias graves.
- A tomada móvel ligada na extensão não deve ser mais fraca que aquela indicada para a alimentação do seu corta-relvas (230V 10/16A) e deve ser sempre protegida das projecções da água.
- Utilize sempre uma extensão no qual o comprimento está adaptado ao seu terreno. Nunca utilize várias extensões em série. Nunca utilize uma extensão que ultrapasse os 50 m.

**Nos recomendamos a utilização de uma extensão leve sobremoldada Outils WOLF, disponível em 25 ou 50 m (ref. VV25 e VV50).**

- Para um bom funcionamento seguro do corta-relvas, aconselhamos utilizar um dispositivo de protecção de corrente (RCD) no qual a corrente de corte é inferior ou igual a 30 mA.

## 3. ANTES DE CORTAR:

- Desimpeça o relvado dos corpos estranhos, pedras, madeiras, ferros fios, ossos, plásticos, ramos e outros restos que possam ser projectados pelo corta-relvas. Elimine também os ramos baixos que possam ferir os olhos.
- Antes de cada corte, assegure-se do bom estado da lâmina de corte e o seu aperto.

- Verifique regularmente o bom estado do cabo leve de alimentação eléctrica. Só deve utilizar-lo em perfeito estado. Nunca utilize extensões que apresentem sinais de estragos ou envelhecimento.

Só confie a reparação de uma extensão (cabo) a um especialista.

- Não esmague o cabo de alimentação eléctrica nos cantos das portas ou janelas.

## 4. A ENTRADA EM FUNCIONAMENTO:

- O corta-relvas deve estar obrigatoriamente equipado com o sistema de recolha ou com o seu deflector de segurança.
- Para meter o motor em funcionamento, ponha o corta-relvas num superfície plana.
- Só ponha o motor em funcionamento quando os seus pés encontram-se a uma boa distância da lâmina de corte.
- Evite de por a funcionar o motor na relva alta. Com o motor em funcionamento, evite inclinar o corta-relvas. Se tiver que o fazer excepcionalmente, faça de maneira a que o sistema de corte fique virado para o lado oposto ao qual se encontra.

## 5. O CORTE:

- Na medida do possível, evite cortar na relva húmida.
- Mantenha sempre o cabo de alimentação eléctrica afastado da lâmina de corte.
- Nunca deixe esfregar o cabo de alimentação eléctrica nas cercas e nos objectos pontiagudos ou cortantes.
- Evite os obstáculos tais como monticolas, cepos, cercas, acimentados que não podem ser cortados pela lâmina e arriscariam a danificar o sistema de corte. Seja igualmente atencioso aos corpos estranhos durante o corte.

Se mesmo com estas precauções bateu sem querer num corpo estranho, pare imediatamente o corta-relvas, retire a ficha de alimentação eléctrica, espera a paragem completa da lâmina de corte antes de verificar os estragos, somente depois é que pode reparar os eventuais danos. Proceda igualmente quando o corta-relvas vibra fortemente devido ao desequilíbrio.

– Só corte em pleno dia, ou com uma boa iluminação artificial.

– Guarde sempre a distância de segurança mínima dada pelo guiador. Seja extremamente prudente quando corta a recuar ou puxa o corta-relvas.

– Seja igualmente prudente se deve cortar em inclinação: corte sempre perpendicularmente a inclinação. Nunca corra, avance lentamente e mude de direcção com bastante cuidado. O corte nas inclinações muito acentuadas é proibido.

Respeite o esquema de corte abaixo descrito:

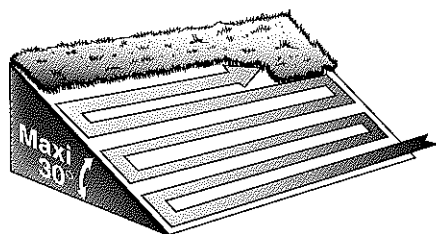

– **ATENÇÃO!** Nunca ponha as mãos ou os pés debaixo do chassis de corte, assim como nas peças em rotação. Afaste-se do canal de ejeção.

– Ainda que travada, a lâmina de corte continua a rodar pela inercia durante alguns segundos quando o corta-relvas é parado.

– Pare o motor, retire a ficha de alimentação eléctrica e espere a paragem completa da lâmina de corte, antes de afinar a altura de corte ou se o cabo de alimentação eléctrica está emaranhado ou danificado. Nunca toque no cabo danificado sem este estar desligado da tomada da rede.

– Pare o motor e espere a paragem completa da lâmina de corte antes de retirar o cesto de recolha. Uma vez o cesto despejado, coloque o mesmo correctamente.

– A alavanca de contacto é um dispositivo com acção mantida: nunca deve ser bloqueado.

– Se tiver que levantar ou transportar a máquina, pare o motor.

– Estas precauções são indispensáveis para a sua segurança. As recomendações mencionadas não são exaustivas; em qualquer momento, utilize a sua máquina com cuidado.

## 6. APÓS O CORTE:

– Nunca deixe o corta-relvas sem vigilância. Logo que acabe o corte, retire a ficha de alimentação eléctrica antes de arrumar o corta-relvas.

## 7. MANUTENÇÃO:

– Mantenha sempre a máquina e os acessórios em bom estado de funcionamento.

– Antes de limpar ou manter o corta-relvas, pare o motor e retire a ficha de alimentação eléctrica.

– Verifique regularmente o aperto correcto dos parafusos de fixação e porcas aparentes do corta-relvas, sobretudo os que fixam a lâmina.

– Este corta-relvas é um aparelho eléctrico: nunca o limpe com um jacto de água!

– Não arrume o seu corta-relvas num local húmido.

– Só utilize peças de origem Outils WOLF: são feitas para garantir-lhe o respeito das normas de segurança em vigor.

– Após um choque na lâmina, deve ser substituída imediatamente por medida de segurança, faça verificar o seu corta-relvas por um Reparador Autorizado Outils WOLF.

**No caso de não respeitar estas recomendações, poder provocar**

**danos ao seu corta-relvas ou provocar-lhe eventualmente, graves ferimentos corporais.**

## 8. RESPONSABILIDADE:

– Caso a máquina não seja utilizada de acordo com as instruções deste manual, assim como segundo a regulamentação em vigor, Outils WOLF declina qualquer responsabilidade.

– Não deve efectuar modificações na sua máquina sem o prévio acordo de Outils WOLF. Toda e qualquer modificação sem a prévia autorização de Outils WOLF, pode tornar perigosa a máquina e levar a ferimentos sérios na sua utilização.



**IMPORTANTE!** Em caso de substituição de peças,

só utilize peças de origem Outils WOLF. A qualidade do trabalho efectuado, a duração do corta-relvas e a sua segurança dependem. A utilização de toda peça "não original", além dos riscos corridos pelo utilizador, da origem a anulação da garantia por todo dano que possa ocorrer. A empresa Outils WOLF retira toda a responsabilidade em caso de acidente devido à utilização de uma peça "não original".

## 9. IDENTIFICAÇÃO DA MÁQUINA:

– O número de identificação do corta-relvas está do lado esquerdo da máquina. Comunique este número ao seu Revendedor-Reparador em caso de intervenção na máquina.



**Este sinal serve para indicar os conselhos relativos à sua segurança.**



**Este sinal serve para indicar os conselhos relativos à longevidade da sua máquina.**

**F****CARACTÉRISTIQUES TECHNIQUES**

MODÈLE	NM
Largeur de coupe	36 cm
Hauteurs de coupe	2,4/3/4/5/6,2 cm - réglage centralisé
Moteur	Electrique monophasé
Tension	230 V -
Intensité	6 A
Puissance nominale	1200 W
Régime	3000 min <sup>-1</sup>
Poids	16 kg
Encombrement - guidon monté - guidon replié	140 x 98 x 40 cm 40 x 86 x 36 cm
Contenance du panier :	35 l
Niveau de pression acoustique au poste de conduite*	79 dB(A)
Niveau de vibrations au guidon**	< 2,5 m/s <sup>2</sup> (a <sub>eq</sub> )

\*Norme de référence pour les mesures : DIN 45 635

\*\*Normes de référence pour la mesure : NFE 90-320/ISO 5349

**E****CARACTERÍSTICAS TÉCNICAS**

MODELO	NM
Anchura de corte	36 cm
Alturas de corte	2,4/3/4/5/6,2 cm - ajuste centralizado
Motor	Eléctrico monofásico
Tensión	230 V -
Intensidad	6 A
Potencia nominal absorbida	1200 W
Régimen	3000 min <sup>-1</sup>
Peso	16 kg
Dimensiones - manillar montado - manillar plegado	140 x 98 x 40 cm 40 x 86 x 36 cm
Capacidad del recogedor:	35 l
Nivel de presión acústica en el puesto conducción*	79 dB(A)
Nivel de vibraciones en el manillar**	< 2,5 m/s <sup>2</sup> (a <sub>eq</sub> )

\*Norma de referencia para las medidas: DIN 45 635

\*\*Normas de referencia para la medida: NFE 90-320/ISO 5349

**P****CARACTERÍSTICAS TÉCNICAS**

MODELO	NM
Lagura de corte	36 cm
Alturas de corte	2,4/3/4/5/6,2 cm - afinação centralizada
Motor	eléctrico monofásico
Tensão	230 V -
Intensidade	6 A
Potencia nominal absorvida	1200 W
Regime	3000 min <sup>-1</sup>
Peso	16 kg
Dimensões	140 x 98 x 40 cm 40 x 86 x 36 cm
Capacidade do cesto de recolha:	35 l
Nível sonoro no posto de condução*	79 dB(A)
Nível de vibrações no guiador**	< 2,5 m/s <sup>2</sup> (a <sub>eq</sub> )

\*Norma de referência para as medidas: DIN 45 635

\*\*Normas de referência para as medidas: NFE 90-320/ISO 5349



## DESCRIPTION

1. Interrupteur
2. Collier de fixation du câble
3. Câble d'alimentation (option)
4. Fixe-câble
5. Fixation du guidon
6. Bac de ramassage
7. Bouclier de sécurité
8. Réglage de la hauteur et fixation du guidon
9. Réglage de la hauteur de coupe
10. Indication de la hauteur de coupe

### ■ ACCESSOIRES ET PIÈCES DE RECHANGE

Câble d'alimentation :  
25 m : réf. VV25  
50 m : réf. VV50  
Lame : réf. NL 36

## PRÉPARATION ET PRISE EN MAIN

### ■ GUIDON

#### Fixation et réglage du guidon à la hauteur désirée :

- Dépliez la partie supérieure du guidon et serrez bien les molettes de fixation du guidon (Fig. 1-2-3).

Dépliez entièrement le guidon, ajustez-le à votre hauteur, et fixez-le fermement (Fig. 4).



Veillez à fixer le câble à l'intérieur du guidon afin de ne pas rester accroché en longeant les murs par exemple.

### ■ PROLONGATEUR

#### Quel prolongateur utiliser ?

Un câble à 2 ou 3 conducteurs de section minimale de  $\leq 1 \text{ mm}^2$  avec une qualité minimale d'isolation répondant à la désignation H05-RN-F, H05-RR-F OU H05-VV-F doit être utilisé.



Un prolongateur de section inférieure aurait pour effet de provoquer une chute de tension. Le moteur chaufferait anormalement et risquerait des anomalies graves. La prise mobile montée sur un cordon-prolongateur ne doit pas être plus légère que celle prescrite pour la tondeuse et doit être protégée contre les projections d'eau.

Nous vous recommandons l'utilisation d'un prolongateur souple surmoulé Outils WOLF, disponible en 25 et 50 m (Réf. VV25 et VV50).

Utilisez un prolongateur dont la longueur est adaptée à votre terrain. N'utilisez pas de prolongateurs en série.

La Société Outils WOLF décline toute responsabilité due à l'utilisation d'un autre prolongateur ne répondant pas aux spécifications minimales.



Vérifiez régulièrement le bon état du câble souple d'alimentation. N'utilisez jamais de prolongateur présentant des signes de détériorations ou de vieillissement.

#### Fixation du prolongateur :

- Fixez le prolongateur comme indiqué sur la figure page 13. Pour fixer un câble sans mousqueton, passez une boucle dans le fixe-câble (Fig. 5 - 6).

#### Raccordement à la prise de courant :

- Le moteur fonctionne avec un courant alternatif de 230 V. La tondeuse peut être branchée sur n'importe quelle prise de courant protégée par un fusible de 10A ou 16A.

#### Recommandations :

Pour un fonctionnement sûr de votre tondeuse il est conseillé pour son raccordement, d'utiliser en amont du prolongateur, un dispositif de protection de courant de défaut (RCD) dont le courant de défaut est inférieur ou égal à 30 mA.

#### ■ MISE EN PLACE DU BAC DE RAMASSAGE :

- Soulevez le bouclier de sécurité.

- Accrochez le bac de ramassage au châssis en veillant à bien positionner les crochets dans les encoches. Faites ensuite redescendre le bouclier de sécurité sur le bac (Fig. 7).

## DESCRIPCIÓN

1. Interruptor
2. Abrazadera de sujeción de cable
3. Cable de alimentación (opción)
4. Mosquetón para fijación del cable
5. Fijación del manillar
6. Recogedor
7. Pantalla de protección
8. Ajuste de la altura y fijación del manillar
9. Ajuste de la altura de corte
10. Indicación de la altura de corte

### ■ ACCESORIOS Y PIEZAS DE RECAMBIOS

Cable de alimentación:  
25 m : réf. VV25  
50 m : réf. VV50  
Cuchilla : réf. NL 36

## DESCRIÇÃO

1. Interruptor
2. Braçadeira de fixação do cabo
3. Cabo de alimentação (opção)
4. Fixação do cabo
5. Fixação do guiador
6. Cesto de recolha
7. Deflector
8. Ajustação da altura de corte e fixação do guiador
9. Ajustação da altura de corte
10. Indicador da altura de corte

### ■ ACESSORIOS E PEÇAS DE ASSISTÊNCIA

Cabo de alimentação:  
25 m : réf. VV25  
50 m : réf. VV50  
Lâminas : réf. NL 36





### ■ MANILLAR

#### Fijación y ajuste del manillar a la altura deseada:

- Despliegue la parte superior del manillar y apriete correctamente las tuercas grafiladas de fijación del manillar (Fig. 1-2-3).

Despliegue totalmente el manillar, ajústelo a su estatura y fíjelo bien (Fig. 4).



Cuide en fijar el cable en el interior del manillar para no engancharlo al cortar a lo largo de muros por ejemplo.

### ■ CABLE

#### Qué cable debe utilizarse?

Debe utilizarse exclusivamente un cable flexible con 2 o 3 conductores y de una sección mínima de  $\leq 1 \text{ mm}^2$  con una calidad mínima de aislamiento, que responda a las normas H05-RN-F, H05-RR-F o H05-VV-F.



Un cable de menor sección provoca una caída de tensión. El motor se calentaría anormalmente corriéndose el riesgo de graves averías. El enchufe móvil montado en el cable de alimentación, no debe ser más ligero que el recomendado para el cortacésped, y debe estar protegido contra la salpicaduras de agua.

Recomendamos el uso de un cable especial sobremoldeado Outils WOLF, disponible en 25 y 50 m (Ref. VV25 y VV50).

Utilice un cable cuya longitud esté adaptada a su terreno. No emplee cables de serie.

Outils WOLF rehúsa cualquier responsabilidad debida al uso de otro cable que no corresponda a las especificaciones mínimas.



Compruebe con regularidad el buen estado del cable flexible de alimentación. Nunca utilice cables que presenten signos de envejecimiento o deterioro.

#### Fijación del cable:

- Fije el cable tal como indicado en la figura página 13. Para fijar un cable sin mosquetón, haga una lazada en el fijacable (Fig. 5 - 6).

#### Conexión a la toma de corriente:

- El motor funciona con corriente alterna de 230 V. El cortacésped puede conectarse a cualquier toma de corriente protegida por un fusible de 10A o 16A.

#### Recomendación:

Para un funcionamiento seguro de su cortacésped, se aconseja que en la parte de conexión a la red del cable, utilice un (RCD) con una corriente de corte inferior o igual a 30 mA.

### ■ MONTAJE DEL RECOGEDOR:

- Levante la pantalla de seguridad.

- Enganche el recogedor al chasis cuidando que los ganchos queden bien colocados en las ranuras. Seguidamente baje la pantalla de seguridad sobre el recogedor (Fig. 7).

### ■ GUIADOR

#### Fixação e afinação do guiador á altura escolhida:

- Desdoble a parte superior do guiador e aperte convenientemente as porcas de aperto (Fig. 1-2-3).

Desdobre o guiador ajuste-o a sua altura e aperte-o convenientemente (Fig. 4).



Fixe o cabo no interior do guiador para que este não fique agarrado por exemplo ao longo dos muros.

### ■ EXTENSÃO

#### Que extensão utilizar?

Deve utilizar um cabo de alimentação leve de 2 a 3 condutores de secção mínima  $1 \text{ mm}^2$  de diâmetro e de qualidade mínima de isolamento respondendo à designação H05-RN-F, H05-RR-F ou H05-VV-F.



Um cabo de diâmetro inferior pode provocar uma queda de tensão. O motor aqueceria anormalmente e arriscaria avaria graves. A tomada móvel ligada no cabo, não deve ser mais leve que aquela prescrita para o corta-relvas e deve estar protegida contra as projecções da água.

Nos recomendamos a utilização de um cabo leve sobremoldado Outils WOLF, disponível em 25 ou 50 m (Ref. VV25 et VV50).

Utilize sempre um cabo no qual o comprimento esteja adaptado ao seu terreno. Nunca utilize vários cabos em série.

A empresa Outils WOLF declina toda a responsabilidade devido a utilização de um outro cabo que não responda às normas específicas mínimas.



Verifique regularmente o bom estado do cabo leve de alimentação. Nunca utilize uma extensão que apresente sinais de desgaste ou de envelhecimento.

#### Fixação da extensão:

- Fixe o cabo eléctrico como indicado na figura página 13. Para fixar um cabo sem o mosquetão, faça uma argola no fixa-cabo (Fig. 5-6).

#### Ligação a uma tomada eléctrica:

- O motor funciona com uma corrente alternativa de 230 V. O corta-relvas pode ser ligado a qualquer tomada de corrente protegida por um fusível de 10A ou 16A.

#### Recomendação:

Para um funcionamento seguro do seu corta-relvas, é aconselhado para a sua ligação, utilizar para além da extensão um (RCD) no qual a corrente de corte é inferior ou igual a 30 mA.

### ■ COLOCAÇÃO DO CESTO DE RECOLHA:

- Levante o deflector de protecção.

- Encaixe o cesto no chassis verificando que os ganchos ficam bem encaixados nos respectivos alojamentos.

- Em seguida deixe que o deflector se coloque por cima do cesto (Fig. 7).

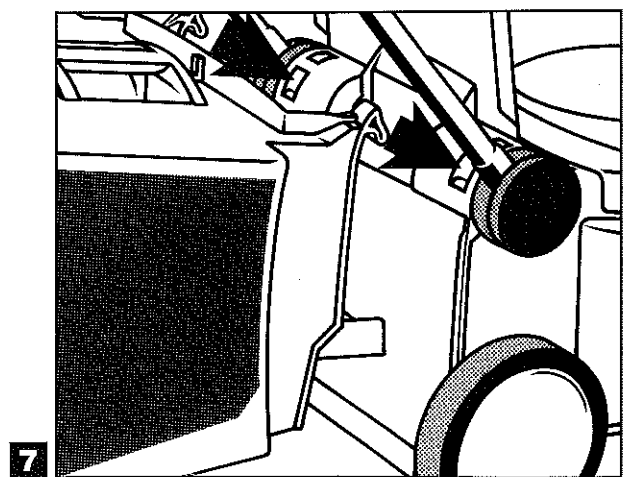
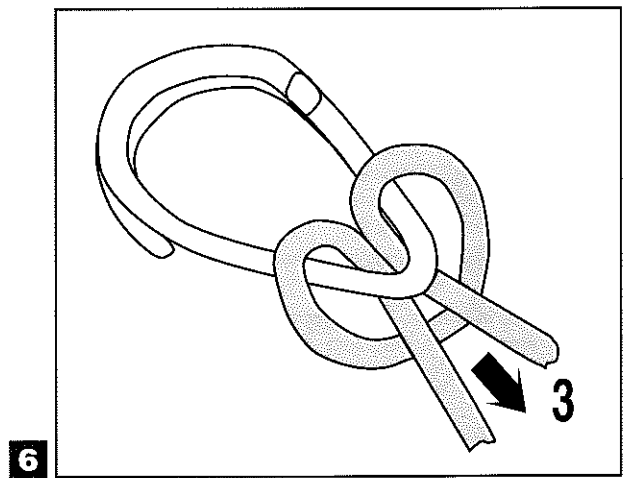
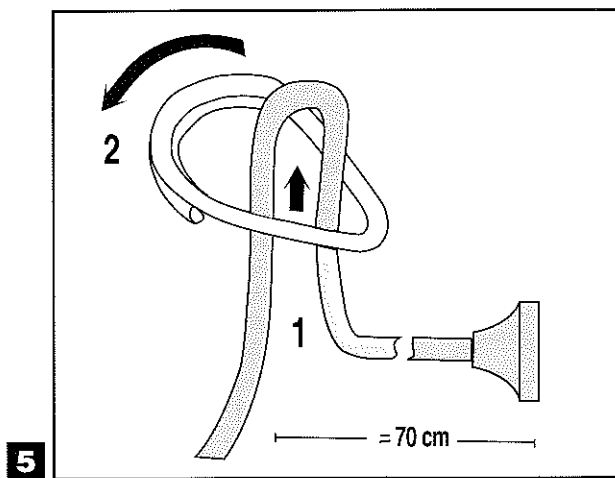
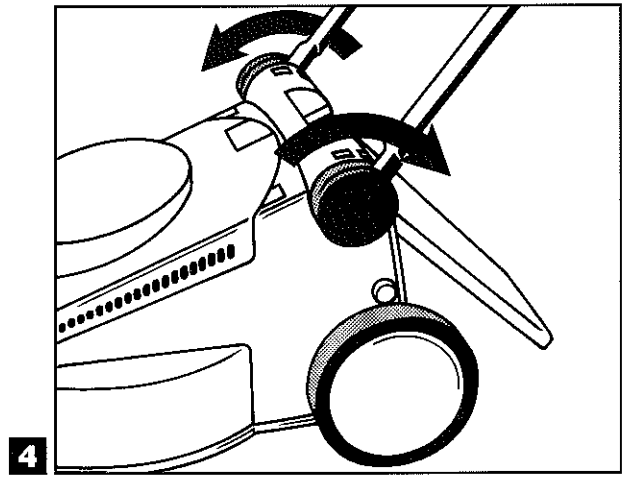
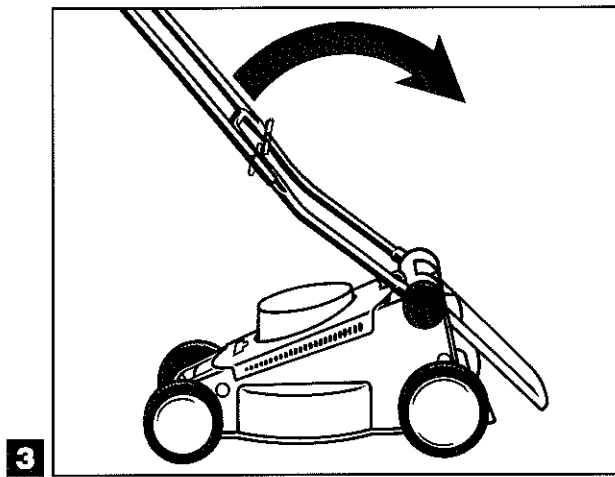
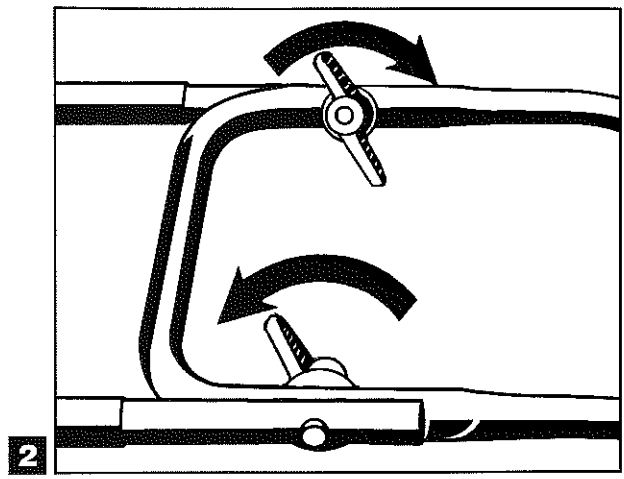
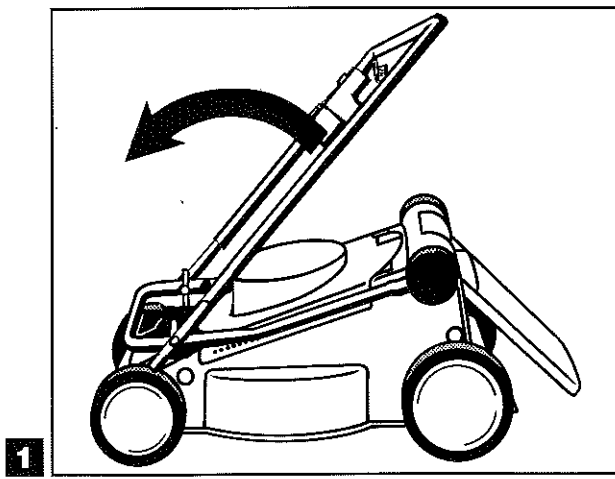

## UTILISATION

### ■ QUAND TONDRE ?

Tondez de préférence lorsque l'herbe est sèche.

Tondez l'herbe humide ou haute une première fois à une hauteur de coupe élevée, passez ensuite votre tondeuse une seconde fois à une hauteur de coupe moindre.

### ■ RÉGLAGE DE LA HAUTEUR DE COUPE :



**Celui-ci se fait uniquement après arrêt complet du moteur et de la lame !**

Appuyez sur le bouton (a). Agissez sur la tondeuse légèrement vers le bas ou le haut. Lâchez le bouton à la hauteur choisie (b).

### Réglage spécial pour la préparation de la scarification.

Pressez le bouton (a). En même temps poussez fortement la poignée avant (c) de la

tondeuse vers le bas jusqu'à ce que le carré gris apparaisse sur l'indicateur (b). Lâchez le bouton.

- La hauteur "40 mm" correspond au réglage optimal de la hauteur de coupe.

### ■ MISE EN ROUTE DE LA TONDEUSE :

Mettez toujours la tondeuse en marche sur une surface plane. Si vous deviez la démarrer dans de l'herbe haute, appuyez légèrement sur le guidon, de manière à ce que la tondeuse ne soit pas surchargée (Fig. 9).

### Mise en route (Fig. 10)

- Placez-vous derrière le guidon (comme en position de travail).

- Appuyez sur l'interrupteur et maintenez-le enfoncé.

- Amenez la poignée vers le guidon et lâchez ensuite l'interrupteur.

**Arrêt :** lâchez la poignée.

**Sécurité :** votre tondeuse est équipée d'un moteur-frein électromagnétique. Cet élément de sécurité permet d'arrêter très rapidement le moteur et la lame ( $\leq 3$  sec.), en relâchant la poignée de mise en route.

### ■ POUR TONDRE :

Déroulez entièrement le câble et disposez-le en boucle au sol.

Lorsque vous tondez, veillez à ce que le câble électrique soit toujours tiré derrière vous, du côté déjà tondu (Fig. 11).

De préférence, le câble devrait toujours être posé sur un espace découvert afin qu'il soit visible de loin (terrasse, pelouse tondue, allée...).

Pour éviter de sectionner le câble lorsque vous changez de direction, le guide-câble fait passer facilement le câble d'un côté à l'autre (Fig. 12).

Faites demi-tour sur une partie déjà tondue pour ne pas écraser l'herbe.

## UTILIZACIÓN

### ■ ¿CUANDO SE DEBE CORTAR?

Corte preferentemente cuando la hierba está seca.

Si está húmeda o alta haga un primer corte con la altura máxima y realice una segunda pasada con una altura inferior.

### ■ AJUSTE DE LA ALTURA DE CORTE:



**¡Cuidado: este ajuste debe realizarse únicamente con el motor y la cuchilla completamente parados!**

Apriete sobre el botón (a). Empuje levemente sobre el cortacésped hacia abajo o hacia arriba. Suelte el botón a la altura elegida (b).

### Ajuste especial para la preparación del escarificado.

Apriete el botón (a). Al mismo tiempo empuje fuertemente la empuñadura delantera (c) del

cortacésped hacia abajo, hasta que el cuadrado gris aparezca en el indicador (b). Suelte el botón.

- La altura "40 mm" corresponde al ajuste óptimo de la altura de corte.

### ■ PUESTA EN MARCHA DEL CORTACÉSPED:

Arranque siempre el cortacésped sobre una superficie llana. Si tiene que arrancarlo en hierba muy crecida, apriete levemente contra el manillar de forma que la máquina no esté sobrecargada (Fig. 9).

### Puesta en marcha (Fig. 10)

- Colóquese detrás del manillar (como en posición de trabajo).

- Pulse el interruptor y manténgalo metido.

- Coloque la palanca contra el manillar y seguidamente suelte el interruptor.

**Parada:** suelte la palanca.

**Seguridad:** su cortacésped está equipado con un motor con freno electromagnético. Este elemento de seguridad permite parar el motor y la cuchilla ( $\leq 3$  segundos), al soltar la empuñadura de puesta en marcha.

### ■ PARA CORTAR:

Desenrolle el cable totalmente y dispóngalo formando lazadas en el suelo.

Al cortar, cuide que el cable eléctrico quede tensado detrás de Vd. en la parte ya segada (Fig. 11).

Es preferible que el cable quede siempre situado en un espacio descubierto con el fin de que sea visible de lejos (terrasa, césped cortado, alameda,...).

Para evitar cortar el cable al cambiar de sentido, dé la media vuelta sobre una parte de césped ya segada de manera a no aplastar la hierba (Fig. 12).

## UTILIZAÇÃO

### ■ QUANDO CORTAR:

Corte de preferencia com a erva seca.

Com a erva alta ou húmida corte a primeira vez numa altura de corte elevada, em seguida volte a cortar a altura de corte desejada.

### ■ AFINAÇÃO DA ALTURA DE CORTE:



**Este afinação so se efectua depois da paragem completa da lâmina.**

Carregue no botão (a). Agir sobre o corta-relvas ligeiramente para baixo ou para cima. Largue o botão à altura escolhida (b).

### Regulação especial para a preparação da escarificação

Carregue no botão (a). Ao mesmo tempo empurre com força a pega frontal (c) do corta-relvas para baixo, até o quadro cinzento aparecer no indicador (b). Largue o botão.

- A altura "40 mm" corresponde à regulação óptima da altura de corte.

### ■ ARRANQUE DA MÁQUINA:

Coloque sempre a máquina em movimento numa superfície plana.

No caso de a ligar em erva alta apoie-se ligeiramente no guiador de maneira a evitar a sobrecarga do motor (Fig. 9).

### Para a ligar (Fig. 10)

- Colóque-se atrás do guiador (como em posição de trabalho).

- Carregue no interruptor e mantenha-o carregado.

- Puxe a alavanca para o guiador, largando em seguida o interruptor.

**Paragem:** largue a alavanca.

**Segurança:** O seu corta-relvas está equipado com um motor-travão electromagnético. Este

elemento de segurança permite parar o motor e a lâmina muito rapidamente ( $\leq 3$  seg.) ao largar a pega de entrada em serviço.

### ■ PARA CORTAR:

Desenrole completamente o cabo e disponha-lo em argolas no solo.

Quando cortar verifique que o cabo eléctrico fica sempre para trás na zona já cortada (Fig. 11).

De preferencia o cabo devia estar sempre numa zona descoberta e bem visível.

Para evitar cortar o cao ao mudar de direcção, mude de lado o guia do cabo (Fig. 12).

Faça mela-volta numa parte do relvado ja cortada para não acamar a relva por cortar.

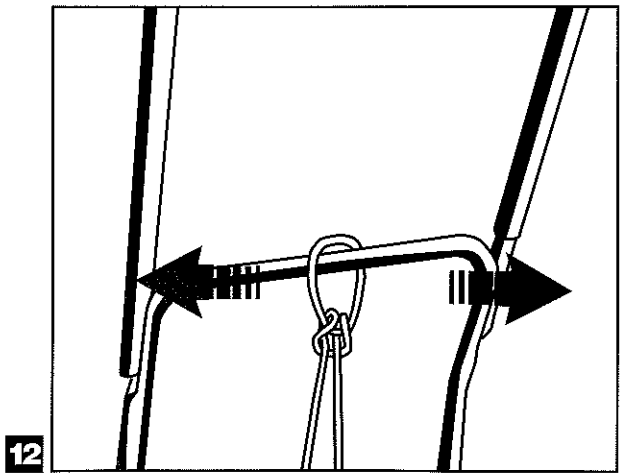
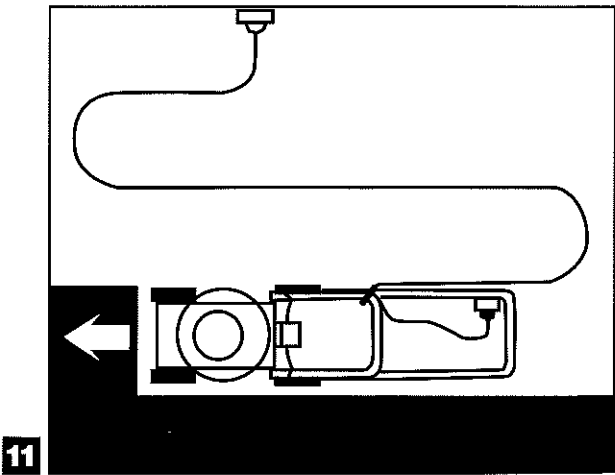
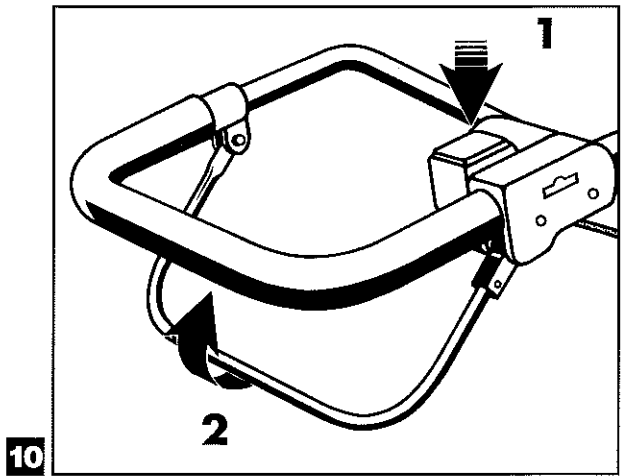
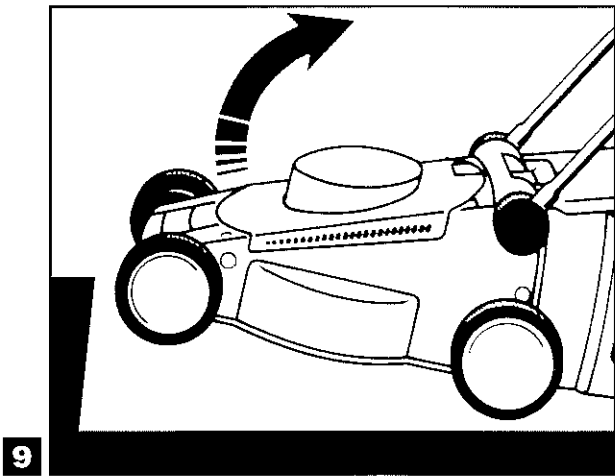
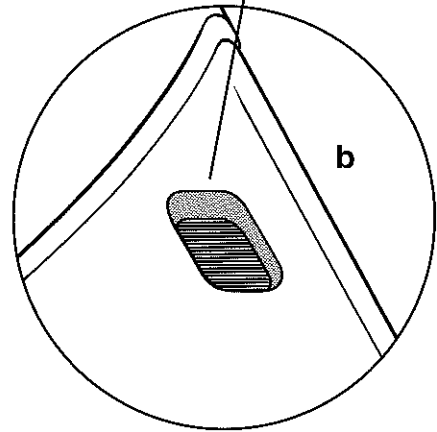
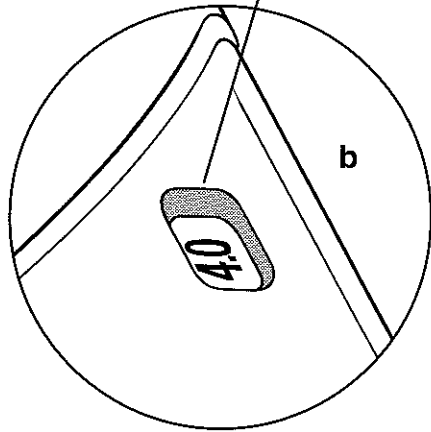
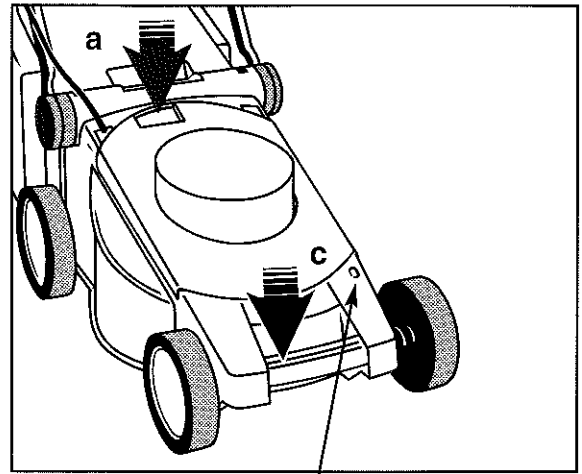
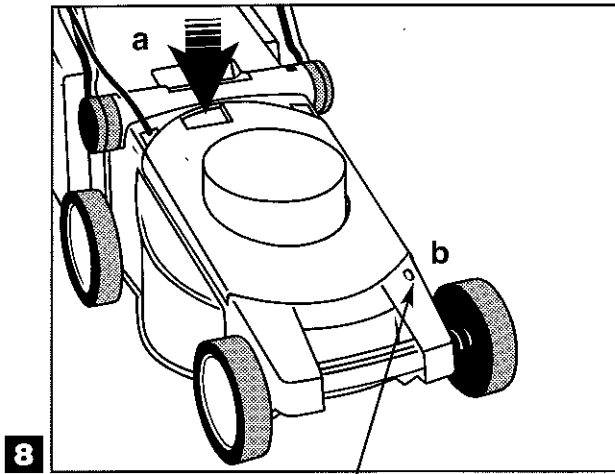

## ENTRETIEN

### ■ NETTOYAGE :

 Avant de procéder à l'entretien de votre tondeuse, retirez la fiche de la prise de courant.

Nettoyez la tondeuse avec une brosse ou un chiffon après chaque tonte (Fig. 13).

Votre tondeuse est un appareil électrique : ne la nettoyez **JAMAIS** au jet d'eau !

Remisez la tondeuse dans un endroit sec.

### ■ REMPLACEMENT DE LA LAME :

 Avant toute opération sur le système de coupe (lame, porte-lame), retirez la fiche de la prise de courant et mettez des gants de protection.

Après un choc sur la lame, celle-ci est à remplacer impérativement. Des microfissures provoquées par un choc peuvent entraîner la rupture ultérieure de la lame si elle n'est pas remplacée.

Changez la lame comme sur la figure ci-contre, en employant une clef de 10 mm (Fig. 14).

Le couple dynamométrique à appliquer à la vis est de 8 à 10 Nm.

Effectuez ces opérations très soigneusement. Ne montrez que des pièces d'origine Outils WOLF.

### ■ ARRÊT PROLONGÉ ET STOCKAGE HIVERNAL :

Une fois la saison de tonte terminée, nettoyez intégralement la tondeuse.

 Ne nettoyez **JAMAIS** votre tondeuse au jet d'eau.

Faites réviser votre tondeuse dès l'automne, par votre Atelier Agréé Outils WOLF.

## MANTENIMIENTO

### ■ LIMPIEZA:

 Cuidado: antes de proceder al mantenimiento de su máquina, desconecte la clavija de la toma de corriente.

Limpie el cortacésped con un cepillo o un trapo después de cada sesión de corte (Fig. 13).

¡Su cortacésped es un aparato eléctrico: no debe **NUNCA** lavarse con chorro de agua!

Guarde el cortacésped en un lugar seco.

### ■ SUSTITUCIÓN DE LA CUCHILLA:

 Cuidado: antes de efectuar cualquier operación sobre el sistema de corte (cuchilla, soporte de cuchilla), desconecte la clavija de la toma de corriente y póngase unos guantes protectores.

En cuanto la cuchilla reciba un golpe, ésta deberá cambiarse inmediatamente. Microfisuras provocadas por un choque pueden ocasionar la ruptura posterior de la cuchilla si ésta no se ha cambiado.

Cambie la cuchilla según se indica en la figura adjunta empleando una llave de 10 mm (Fig. 14).

El par dinamométrico que debe aplicarse al tornillo es de 8 a 10 Nn.

Efectúe estas operaciones cuidadosamente. Monte exclusivamente piezas de origen Outils WOLF.

### ■ PARO PROLONGADO Y ALMACENAMIENTO INVERNAL:

Una vez terminada la temporada de corte, limpie completamente el cortacésped.

 No lo lave **NUNCA** con chorro de agua.

Durante el otoño haga revisar su cortacésped por un Taller Reconocido Outils WOLF.

## MANUTENÇÃO

### ■ LIMPEZA:

 Antes de proceder a manutenção da sua máquina, retire a tomada de corrente.

Limpe a máquina com uma escova ou com um pano húmido, depois do corte (Fig. 13).

A sua máquina é um aparelho eléctrico **NUNCA** a lave com um jacto de água.

Guarde o seu corta relva num local seco.

### ■ SUBSTITUIÇÃO DA LÂMINA:

 Antes de qualquer operação no sistema de corte (lâmina, porta-lâmina), desligue a tomada de corrente e proteja-se com luvas de protecção.

Após um choque na lâmina, a própria deve ser substituída sem falta. As micro-brechas provocadas por um choque podem causar uma ruptura a qualquer momento, se a lâmina não for substituída.

Mude a lâmina como indicado na figura ao lado utilizando uma chave de 10 mm (Fig. 14).

A força de aperto a aplicar é de 8 a 10 Nm.

Efectue estas operações com o maior cuidado. Monte unicamente peças de origem Outils WOLF.

### ■ PARAGEM PROLONGADA DURANTE O INVERNO:

 Uma vez terminada a época de corte, limpe completamente a sua máquina.

**NUNCA** a limpe com um jacto de água.

Com Outono faça uma revisão á sua máquina num reparador autorizado Outils WOLF.



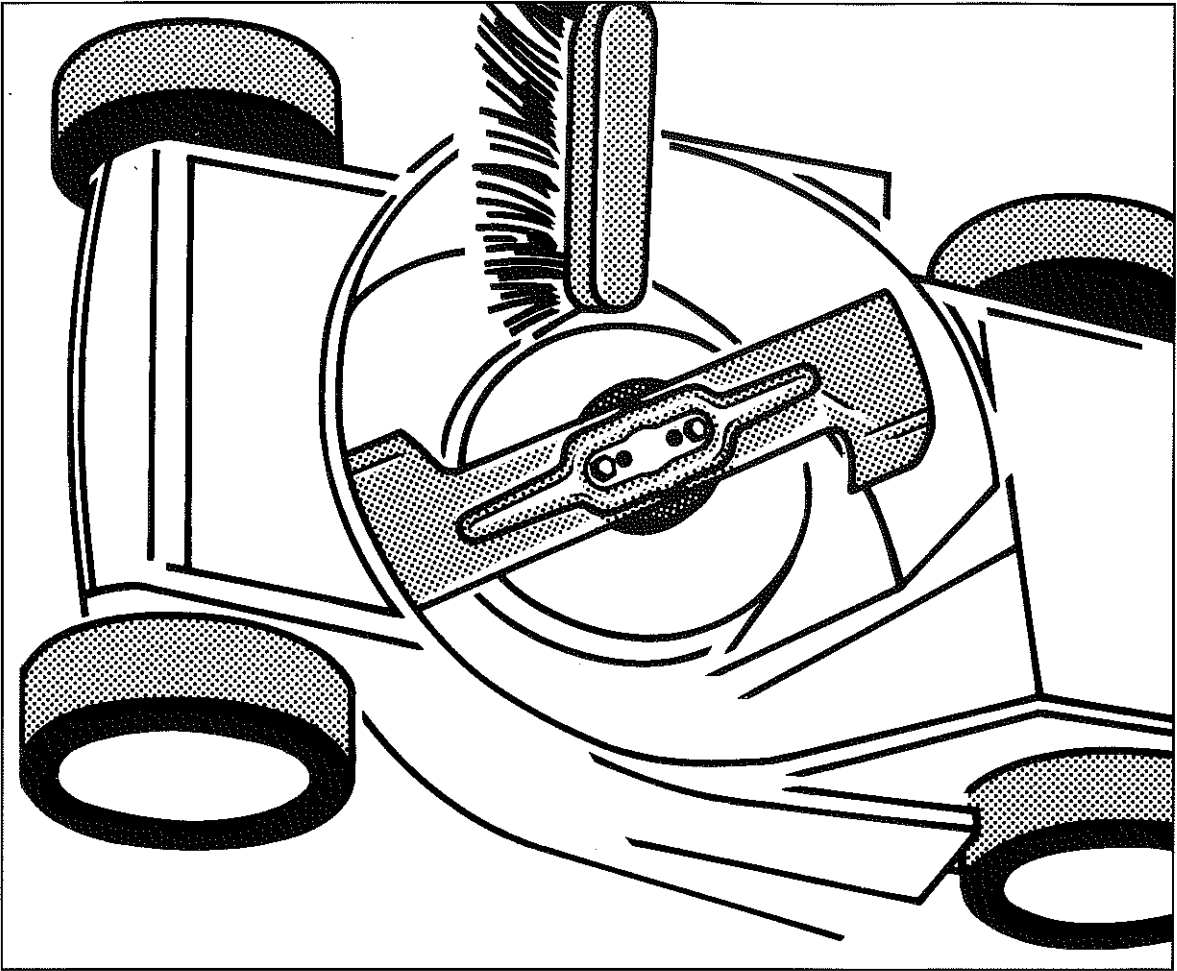

13

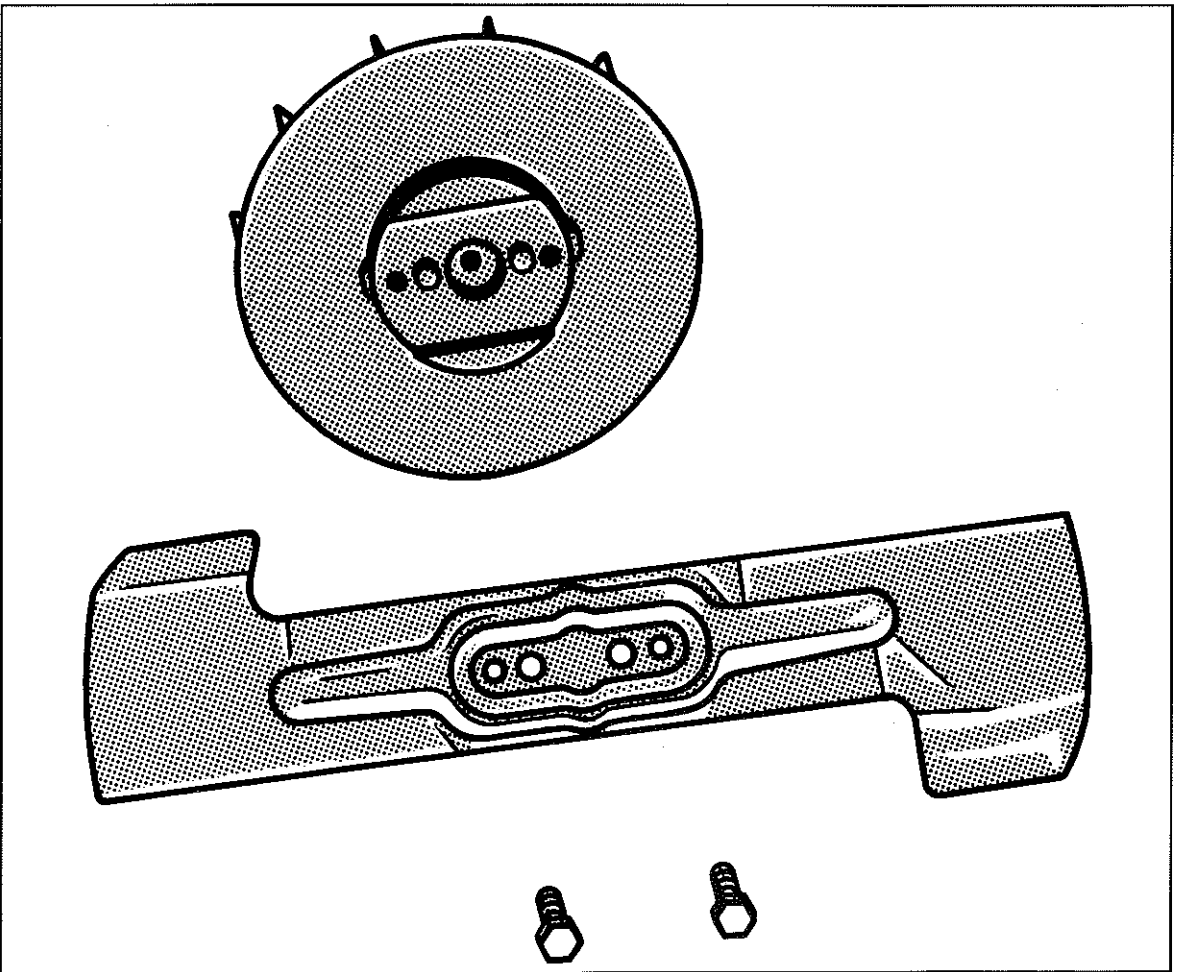

14

# F

## DÉPANNAGE COURANT PANNES ET LEURS REMÈDES

La plupart des anomalies de fonctionnement sont dues à de fausses manœuvres, à une mauvaise utilisation de la tondeuse, ou à l'absence d'un entretien normal que nous préconisons.

Nous vous donnons ci-dessous les façons de déceler quelques dysfonctionnements et d'y remédier. Si malgré cela la panne persistait, nous vous conseillons de vous adresser à l'un de

nos Réparateurs Agréés Outils WOLF (liste sur simple demande à Outils WOLF - 67165 WISSEMBOURG CEDEX).

DYSFONCTIONNEMENT	ORIGINES PROBABLES	REMÈDES
Marche irrégulière/fortes vibrations.	Lame ou porte-lame abîmés par un choc contre un obstacle dur.	Remplacez les pièces abîmées. N'employez que des pièces d'origine (lame, porte-lame, boulons)
	La lame s'est détachée.	Resserez la vis d'isolation et/ou remplacez-la ainsi que les pièces d'entraînement.
Le moteur ne tourne pas.	Le courant n'arrive pas au moteur.	Vérifiez câbles et fusibles.
	Le câble est défectueux.	Retirez la fiche de la prise de courant, remplacez ou faites réparer le câble par votre Réparateur Agréé Outils WOLF.
La tondeuse coupe mal.	Lame émoussée.	Remplacez la lame par une pièce d'origine.
Le panier se remplit mal.	Lame émoussée ou bac de ramassage obstrué.	Remplacez la lame et/ou dégagez le bac après avoir retiré la prise de courant.

# E

## REPARACIÓN CORRIENTE AVERIAS Y SUS SOLUCIONES

La mayoría de las anomalías de funcionamiento se deben a maniobras incorrectas, a la mala utilización del cortacésped o a la falta del mantenimiento normal preconizado. A conti-

nuación indicamos las formas de revelar algunas averías y la manera de remediarlas. Si a pesar de ello la avería persiste, le aconsejamos que se dirija a uno de los Especialis-

tas Autorizados Outils WOLF (solicite la lista a Outils WOLF ESPAÑA, S.L. - Ctra. C-35, km. 66 - 17451 SANT FELIU DE BUIXALLEU Gerona).

ANOMALIAS	CAUSAS PROBABLES	SOLUCIONES
Funcionamiento irregular / fuertes vibraciones.	Cuchilla o soporte dañados por un choque contra un obstáculo.	Sustituya las piezas dañadas. Emplee sólo piezas de origen (cuchilla, tornillos...).
	La cuchilla se ha soltado.	Apriete el tornillo de aislamiento y/o sustituyalo así como las piezas de arrastre.
El motor no gira.	No llega corriente al motor.	Compruebe cable y fusibles.
	El cable es defectuoso.	Desconecte la clavija de la toma de corriente y haga reparar el cable por su Reparador Reconocido Outils WOLF.
El cortacésped no corta bien.	Cuchilla desafilada.	Cámbiela por una cuchilla de origen.
El recogedor no se llena bien.	Cuchilla desafilada o recogedor obstruido.	Sustituya la cuchilla y/o limpie el recogedor después de desconectar la clavija de la toma de corriente.

# P

## REPARAÇÕES CORRENTES AVARIAS E SUAS SOLUÇÕES

A maioria das anomalias de funcionamento devem-se a manobras erradas, a uma má utilização da máquina, ou à ausência de manutenção normal que nos preconiza

descrevemos a maneira de descobrir algumas anomalias e das remediar. Se contudo a avaria persistir, aconselhamo-lo a dirigir-se a um dos Especialistas Autoriza-

dos Outils WOLF (solicite a lista a WOLF JARDIM - Utensílios para Jardim, Lda, - Rua da Mata Nacional - Armazém nº 5 - Vinagreiro - Pousos - 2410 LEIRIA).

MAU FUNCIONAMENTO	ORIGENS PROVÁVEIS	SOLUÇÕES
Trabalhar irregular / vibrações na máquina	Lâmina ou acoplamento danificados	Substituir as peças danificadas.
O motor não roda.	A corrente não chega ao motor.	Verificar cabo e ficha.
A máquina corta mal.	Lâmina danificada.	Substituir.
O cesto não se enche.	Lâmina danificada ou entrada do cesto obstruída.	Substituir lâmina ou limpar o cesto.

F

## TABLEAU RÉCAPITULATIF DE L'ENTRETIEN RÉGULIER

PAGE	ÉLÉMENT	AVANT CHAQUE TONTE	APRÈS LA 2 <sup>e</sup> HEURE	TOUTES LES 20 HEURES	PÉRIODIQUEMENT	OBSERVATIONS
18	Lame	Vérifiez état	Resserrez	-	Vérifiez état Réaffûtez Équilibrez	Indispensable pour garantie
18	Porte-lame	Vérifiez état	-	-	Vérifiez état Remplacez en cas de choc	"
16	Hauteurs de coupe	-	-	Nettoyez	-	"
	Visserie	-	-	-	Vérifiez serrage Resserrez le cas échéant	"

Le meilleur entretien est avant tout un nettoyage régulier de la tondeuse après chaque tonte (carcasse, roues, hauteurs de coupe...). Cette tondeuse est un appareil électrique : ne la nettoyez jamais au jet d'eau !

E

## CUADRO RECAPITULATIVO DEL MANTENIMIENTO CORRIENTE

PÁGINA	ELEMENTO	ANTES DE CADA CORTE	DESPUÉS DE LAS 2 PRIMERAS HORAS	CADA 20 HORAS	PERIODICAMENTE	OBSERVACIONES
18	Cuchilla	Comprobar estado	Apretar	-	Comprobar estado. Afiar. Equilibrar	Indispensable para la garantía
18	Soporte de cuchilla	Comprobar estado	-	-	Comprobar al desmontar las cuchillas. Sustituir si choque violento	"
16	Altura de corte	-	-	Limpiar	-	"
	Tornillos	-	-	-	Comprobar el apriete. Apretar si necesario	"

El mejor mantenimiento consiste antes que nada en una limpieza esmerada después de cada utilización (carcasa, ruedas, alturas de corte,...). Este cortacésped es un aparato eléctrico. No debe limpiarse con chorro de agua.

P

## TABELA DE RECAPITULAÇÃO DA MANUTENÇÃO NORMAL

PÁGINA	ELEMENTO	ANTES DE CADA CORTE	DEPOIS DA 2 <sup>a</sup> HORA	TODAS AS 20 HORAS	PERIODICAMENTE	OBSERVAÇÕES
18	Lâmina	Vérificar o estado	Apertar	-	Verificar o estado Afiar. Equilibrar	Indispensável para garantia
18	Porta-lâmina	Vérificar o estado	-	-	Verificar ao desmontar as lâminas	"
16	Alturas de corte	-	-	Limpar	-	"
	Parafusos	-	-	-	Verificar o aperto. Apertar se for necessário	"

A melhor manutenção é antes de tudo uma limpeza depois de cada operação de corte. (Chassis, rodas, altura de corte). Este corta-relva é uma máquina eléctrica. Nos se deve lavar com jacto de água.

## GARANTIE CONTRACTUELLE 3 ANS

Dans le cadre d'un usage non professionnel, Outils WOLF offre, en sus des garanties légales notamment celles concernant les défauts et les vices cachés (Art. 1641 du Code Civil), une garantie contractuelle de 3 ans sur les tondeuses à conducteur marchant ou porté pour tout défaut de matière et de fabrication selon les modalités précisées ci-dessous. Cette garantie est assurée par l'intermédiaire du réseau de Revendeurs-Réparateurs et Stations Services agréés par Outils WOLF. L'attention de l'utilisateur est attirée sur les recommandations essentielles contenues dans la notice d'utilisation fournie avec chaque tondeuse, qu'il est absolument indispensable d'observer et de respecter pour obtenir un bon fonctionnement de la machine et bénéficier de la garantie contractuelle de 3 ans. Cette garantie est limitée au pays d'achat.

NB : Lorsque la machine est utilisée dans un cadre professionnel, la garantie contractuelle accordée se limite à la garantie légale.

La garantie contractuelle pour une durée de 3 ans à partir de la date d'achat de la tondeuse n'est accordée que sous réserve du strict respect des indications des points 1-2-3-4 et sous réserve de ce qui est stipulé aux points 5-6.

1. La carte de garantie et la carte de mise en service sont à remplir par le vendeur au moment de l'achat.
2. La carte de mise en service doit être renvoyée par l'utilisateur, dûment complétée, dans un délai de 8 jours francs après l'achat de la tondeuse, au siège de la Société Outils WOLF - Service Garantie 67165 WISSEMBOURG Cedex.
3. La tondeuse est employée dans des conditions normales d'utilisation, dans un usage non professionnel. Sont donc notamment exclues les machines utilisées par les entreprises paysagistes, les collectivités locales, les municipalités ainsi que les machines destinées à la location payante ou au prêt gratuit.
4. L'entretien et l'utilisation de la tondeuse sont conformes aux prescriptions de la notice d'utilisation.  
L'utilisateur doit prendre connaissance et respecter les instructions figurant dans le livret d'utilisation sous l'intitulé "Pour votre sécurité et celle des autres".

5. Outils WOLF garantit 10 ans les carters de ses tondeuses à conducteur marchant contre tout vice de fabrication ou défaut de matière, sous réserve que l'entretien et l'utilisation de la tondeuse soient conformes aux prescriptions citées dans les carnets d'entretien et d'utilisation fournis avec la tondeuse, dans le cadre d'un usage non professionnel.

6. Outils WOLF offre une garantie contractuelle de 1 an sur la batterie et les faisceaux électriques équipant certains modèles de tondeuses.

Tout défaut de matière et de fabrication, reconnu comme tel par Outils WOLF, sera réparé gratuitement (pièces et main-d'œuvre) auprès des Ateliers Agréés Outils WOLF, sur présentation de la carte de garantie. Tous frais éventuels d'immobilisation, de transport de la tondeuse ou des pièces défectueuses restent à la charge de l'utilisateur.

La remise en état de la tondeuse ou le remplacement des pièces défectueuses dégage Outils WOLF de toute autre obligation de garantie contractuelle.

Elle exclut particulièrement toute autre revendication ou dérogation au contrat de vente.

Pour toute réclamation invoquant le bénéfice de la garantie contractuelle 3 ans, la facture peut être exigée.

Les pièces faisant l'objet d'une demande de garantie 3 ans doivent être conservées et tenues à la disposition de la Société Outils WOLF par l'Atelier Agréé Outils WOLF ayant effectué la réparation durant une période de 4 mois suivant la date de la demande de garantie. Les pièces seront uniquement transmises aux Outils WOLF sur leur demande, dans ces 4 mois.

Outils WOLF décline toute responsabilité en particulier en matière de responsabilité civile résultant de l'utilisation des tondeuses, notamment pour les cas suivants :

- pour tout démontage, modification ou adjonction de pièces "non d'origine". En tout état de cause, la garantie Outils WOLF ne pourra être invoquée en cas d'accident, de casse, de troubles de fonctionnement dus à l'utilisation de pièces non fabriquées, fournies ou homologuées par Outils WOLF,
- pour tout dommage résultant du non-respect des instructions d'utilisation et d'entretien (notamment les révisions courantes) qui sont énoncées dans la notice d'utilisation.

## Cette garantie ne couvre pas les points suivants :

- toute usure normale des pièces, notamment bougie, corde de lanceur, batterie, éléments de filtre à air et de filtre à essence, pot d'échappement, joints et membranes, lames et pièces d'accouplement, câbles et gaines, courroies, bandage de roues et pneumatiques, garnitures de freins et d'embrayage, etc.
- perceptions subjectives reconnues sans danger pour l'utilisateur et sans conséquence pour la qualité du produit telles que bruits, vibrations, jeux fonctionnels ou autres considérations d'ordre esthétique, ainsi que les décolorations, oxydations et corrosions résultant des conditions de stockage et du vieillissement et les traces ou suintements d'huile,
- lorsque les avaries sont dues à un défaut d'entretien, à l'inexpérience de l'utilisateur ou à une utilisation anormale.

Outils WOLF se réserve en tous cas le droit de décider si les conditions d'application de la garantie contractuelle de 3 ans ont été respectées par le client.

### Comment faire valoir votre droit à la garantie contractuelle de 3 ans ?

Sous respect de nos conditions de garantie :

1. Lors de l'achat, faire remplir la carte de garantie et la carte de mise en service qui se trouvent dans le volet cartonné ci-joint.
2. Retournez la carte de mise en service dûment complétée, dans un délai de 8 jours francs après l'achat de la tondeuse, au siège de la Société Outils WOLF - Service Garantie - 67165 WISSEMBOURG Cedex
3. Conservez la carte de garantie. En cas d'intervention sous garantie, adressez-vous à votre Atelier Agréé Outils WOLF (ou liste sur demande à Outils WOLF - 67165 WISSEMBOURG Cedex), muni de la carte de garantie.

## GARANTIA CONTRACTUAL 3 AÑOS

En condiciones de utilización no profesional, Outils WOLF ofrece, además de las garantías legales, en particular la relativa a defectos y vicios ocultos, una garantía contractual de 3 años para los cortacéspedes con utilizador a pie o sentado cubriendo cualquier defecto de material y de fabricación según las modalidades indicadas a continuación. Está garantía está asegurada por mediación de la red de Distribuidores-Reparadores y Estaciones de Servicio reconocidos por Outils WOLF. Se tiene que llamar la atención del utilizador sobre las recomendaciones esenciales preconizadas en el manual de utilización que acompaña cada cortacésped, que deben cumplirse y observarse rigurosamente para conseguir un buen funcionamiento de la máquina y beneficiar de la garantía contractual de 3 años. Está garantía está limitada al país de compra.

NB: Si el cortacésped se utiliza de forma profesional, la garantía contractual concedida se limita a la garantía legal.

La garantía contractual por un periodo de 3 años a partir de la fecha de compra del cortacésped sólo será válida si se observa el riguroso cumplimiento de las indicaciones de los párrafos 1-2-3-4 así como de lo que está estipulado en los párrafos 5 y 6.

1. La tarjeta de garantía y la tarjeta de puesta en servicio deben ser rellenas por el vendedor en el momento de la compra.
2. La tarjeta de puesta en servicio debe ser enviada por el utilizador debidamente rellena, en un plazo de 8 días, tras la compra del cortacésped, a la sede de Outils WOLF ESPAÑA, S.L. - Ctra. C. 35, km. 66 - 17451 SANT FELIU DE BUIXALLEU (Gerona).
3. El cortacésped debe trabajar siempre en condiciones normales de utilización y nunca en uso profesional. Por ello, están excluidos los cortacéspedes utilizados por paisajistas, colectividades, municipalidades, así como los cortacéspedes de alquiler o prestados gratuitamente.
4. El mantenimiento y el uso del cortacésped son conformes a lo prescrito en el manual de utilización. El utilizador debe conocer y respetar todas las instrucciones citadas en el apartado "Para su seguridad y la de los demás".

5. Outils WOLF garantiza por 10 años los chasis de sus cortacéspedes (salvo los chasis de los cortacéspedes con asiento) contra cualquier vicio de fabricación o defecto de materia con la condición que el mantenimiento y el uso del cortacésped, sean conformes con las prescripciones citadas en los Cuadernos de Mantenimiento y de Utilización entregados con el cortacésped, garantía aplicable en el marco de una utilización no profesional.

6. Outils WOLF ofrece una garantía contractual de 1 año sobre la batería y los sistemas eléctricos de ciertos modelos de cortacéspedes.

Cualquier defecto material y de fabricación reconocido como tal por Outils WOLF, será reparado gratuitamente (piezas y mano de obra) en los Talleres Reconocidos Outils WOLF, mediante la presentación de la tarjeta de garantía. Todos los gastos eventuales de inmovilización, de transporte del cortacésped o de la piezas defectuosas, corren por cuenta del utilizador.

La reparación del cortacésped o la sustitución de las piezas defectuosas exime Outils WOLF de cualquier otro compromiso de garantía contractual. Excluye, en particular cualquier otra reclamación o derogación al contrato de venta.

Para cualquier reclamación alegando al beneficio de la garantía contractual de 3 años, la factura de compra puede ser exigida.

Las piezas objeto de un pedido de garantía de 3 años deben ser conservadas a disposición de la Sociedad Outils WOLF por el Taller Reconocido Outils WOLF que ha efectuado la reparación durante un periodo de 4 meses siguientes a la fecha del pedido de garantía. Las piezas sólo serán enviadas a Outils WOLF a petición de ésta en esos 4 meses.

Outils WOLF declina cualquier otra responsabilidad, en particular en materia de responsabilidad civil que resulte de la utilización de los cortacéspedes, especialmente en los casos siguientes:

- para cualquier operación de desmontaje, modificación o añadido de piezas que "no sean de origen". Nunca se podrá alegar la garantía Outils WOLF en caso de accidente, piezas partidas, anomalías de funcionamiento por utilización de piezas que no han sido fabricadas, suministradas u homologadas por Outils WOLF,
- para cualquier daño que resulte por incumplimiento de las instrucciones de utilización y de mantenimiento (especialmente las revisiones corrientes) descritas en el manual de utilización.

## Quedan excluidos de esta garantía:

- todo desgaste normal de piezas, especialmente bujía, cuerda del lanzador, batería, elemento del filtro de aire y del filtro de gasolina, tubo de escape, juntas y membranas, cuchillas y piezas de acoplamiento, cables y fundas, correas, cubiertas de ruedas y neumáticos, guarniciones de frenos y de embrague, etc.
- percepciones subjetivas reconocidas sin peligro para el utilizador y sin consecuencias para la calidad del producto, tales como ruidos, vibraciones u otras consideraciones de orden estético, así como descoloramientos, oxidaciones y corrosiones resultantes de las condiciones de almacenamiento y del envejecimiento y las manchas o chorros de aceite,
- cuando las averías se deban a un defecto de mantenimiento, de inexperiencia del utilizador o a una utilización anormal.

Outils WOLF se reserva en todo caso el derecho de decidir si las condiciones de aplicación de la garantía contractual de 3 años han sido respetadas por el cliente.

### ¿Cómo hacer valer su derecho a la presente garantía contractual de 3 años?

Previa observación de nuestras condiciones de garantía:

1. En el momento de la compra, hacer rellenar la tarjeta de garantía y la tarjeta de puesta en servicio insertas en el boletín encartado adjunto.
2. Envíe la tarjeta de puesta en servicio, debidamente completada, en un plazo de 8 días hábiles tras la compra del cortacésped, a la sede de la Sociedad Outils WOLF ESPAÑA, S.L. - Ctra. C. 35, km. 66 - 17451 SANT FELIU DE BUIXALLEU (Gerona).
3. Conserve la tarjeta de garantía. En caso de intervención bajo garantía, dirijase a su Taller Reconocido Outils WOLF provisto de la tarjeta de garantía. (Puede solicitar la lista de los Especialistas nacionales a Outils WOLF ESPAÑA, S.L. - Ctra. C. 35, km. 66 - 17451 SANT FELIU DE BUIXALLEU (Gerona).



## GARANTIA CONTRATUAL DE 3 ANOS

Em condições de utilização não profissional, Outils WOLF oferece, além das garantias legais, sobretudo aquela referente a os defeitos ou avarias não detectáveis, uma garantia contratual de 3 anos para os corta-relvas e os tractores corta-relvas cobrindo qualquer defeito de materia e de fabrico segundo às modalidades descritas mais abaixo. Esta garantia é assegurada por intermédio da rede de Distribuidores Reparadores e Estações de Serviço autorizadas por Outils WOLF. Chamamos a atenção do utilizador para as recomendações essenciais contidas no manual de utilização que acompanha cada corta-relva, que devem ser cumpridas rigorosamente afim de obter um ótimo funcionamento da máquina e beneficiar da garantia contratual de 3 anos. Esta garantia abrange só o país de compra.

NB: Quando a máquina é utilizada em condições profissionais, a garantia contratual concedida limita-se a garantia legal.

A garantia contratual de 3 anos a partir da data da compra da máquina só será válida sob reserva do estrito cumprimento dos parágrafos 1-2-3-4 e sobre reserva do que está estipulado nos parágrafos 5-6.

1. O cupão de garantia e o cupão de entrada em serviço devem ser preenchidos pelo vendedor no momento da compra.
2. O cupão de entrada em serviço deve ser enviado pelo utilizador, devidamente preenchido, num prazo de 8 dias úteis após compra do corta-relvas, à sede da Empresa WOLF JARDIM - Utensílios para Jardim, Lda - Rua da Mata Nacional - Armazém n° 5 - Vinagreiro - Pousos - 2410 LEIRIA (Portugal).
3. O corta-relva deve trabalhar sempre nas condições normais de utilização, e nunca em utilização profissional. Por essa razão são excluídas as máquinas utilizadas pelas empresas de parques e jardins, colectividades, câmaras municipais, assim como as máquinas destinadas ao aluguer ou empréstimo gratuito.
4. A manutenção e utilização do corta-relva estão conformes ao que está prescrita no manual de utilização. O utilizador deve tomar conhecimento e respeitar todas as instruções, descritas no capítulo "Para sua segurança e dos outros".

5. Outils WOLF garante por 10 anos os chassis dos seus corta-relvas (salvo os tractores corta-relvas) contra qualquer defeito de fabrico ou de material e tendo em conta se a manutenção e utilização do corta-relva são conforme as prescrições dos livros de manutenção e de utilização, entregues com a máquina, a garantia aplicável para utilização não profissional.

6. Outils WOLF oferece uma garantia contratual de 1 ano sobre a bateria e sistemas eléctricos de alguns modelos de corta-relvas.

Qualquer o defeito de matéria e de fabrico, reconhecido como tal por Outils WOLF, será reparado gratuitamente (peças e mão de obra) nos Reparadores Autorizados Outils WOLF, mediante a apresentação do cupão de garantia. Todos os eventuais custos de imobilização, de transporte da máquina ou das peças defeituosas ficam a cargo do utilizador.

A reparação da máquina ou a substituição das peças defeituosa exclui Outils WOLF de qualquer outra obrigação de garantia contratual. Excluindo particularmente qualquer outra reivindicação ou derrogação ao contrato de venda

Para qualquer reclamação, invocando o benefício da garantia contratual de 3 anos, a factura de compra pode ser exigida.

As peças fazendo o objeto de um pedido de garantia de 3 anos devem ser conservadas e à disposição da WOLF JARDIM - Utensílios para Jardim, Lda pela Oficina Autorizada Outils WOLF tendo efectuado a reparação durante um período de 4 meses segundo a data do pedido de garantia. As peças só serão entregues a WOLF JARDIM - Utensílios para Jardim, Lda sobre pedido da mesma, nesses 4 meses.

Outils WOLF declina toda e qualquer outra responsabilidade, sobretudo no campo da responsabilidade civil, resultando da utilização das máquinas, especialmente para os seguintes casos:

- para toda a desmontagem, modificação ou montagem de peças "não de origem". Tendo em conta, que a garantia Outils WOLF não pode aceitar em caso de acidente, peças partidas, anomalias devido a utilização de peças não fabricadas, fornecidas ou homologadas pela Outils WOLF,
- para todo dano resultante do não respeito das instruções de utilização e de manutenção (especialmente as revisões normais) que são descritas no manual de utilização.

## Esta garantia não cobre os pontos seguintes:

- todo desgaste normal das peças, especialmente vela, cordão do lançador, bateria, elemento do filtro de ar e de gasolina, painéis de escape, juntas e membranas, lâminas e peças de acoplamento, cabos e bichas, correias, pneus, calços travões e de embraiagem, etc.
- percepções subjectivas reconhecidas sem perigo para o utilizador e sem consequências para a qualidade do produto, tais como ruídos, vibrações, jogos funcionais ou outras considerações de ordem estética, assim como as descolorações, oxidações e corrosões restantes das condições de armazenamento e do envelhecimento e das ressumações de óleo,
- quando as avarias são devidas a um defeito de manutenção, de in experiência do utilizador ou de uma utilização anormal.

Em qualquer caso cabe a Outils WOLF, o direito de decidir se as condições de aplicação da garantia contratual de 3 anos foram respeitadas pelo cliente.

### Como fazer valer o seu direito a esta garantia contratual de 3 anos?

Respeitando as nossas condições de garantia:

1. No momento da compra, mandar preencher o cupão de garantia e o cupão de entrada em serviço inserto na folha junta.
2. Envie o cupão de entrada em serviço, devidamente preenchido, num prazo de 8 dias úteis após a compra do corta-relva, à sede da Empresa WOLF JARDIM - Utensílios para Jardim, Lda. - Rua da Mata Nacional - Armazém n° 5 - Vinagreiro - Pousos 2410 LEIRIA (Portugal).
3. Guarde o cupão de garantia. Em caso de intervenção em garantia, entre em contacto com a vossa Oficina Reparadora Outils WOLF, munido do cupão de garantia. (ou solicite a lista dos Especialistas nacionais a WOLF JARDIM - Utensílios para Jardim, Lda. - Rua da Mata Nacional - Armazém n° 5 - Vinagreiro - Pousos 2410 LEIRIA (Portugal).

# DÉCLARATION «CE» DE CONFORMITÉ

Selon la directive **98/37/CE** du 22/06/98, codifiant la directive 89/392/CEE modifiée,

Nous,



5, rue de l'Industrie, F-67165 WISSEMBOURG CEDEX,

déclarons sous notre propre responsabilité, que la tondeuse électrique, type **NM**, à laquelle cette déclaration se rapporte, satisfait aux exigences essentielles de sécurité et de santé de la directive **89/392/CEE modifiée** qui lui est applicable, aux réglementations nationales la transposant, ainsi qu'aux dispositions des autres directives européennes qui lui sont applicables :

- **73/23/CEE**  
du 19/02/73                      sécurité des personnes, des animaux, et des biens lors de l'emploi de matériels électriques destinés à être employés dans certaines limites de tension
- **89/336/CEE**  
du 03/05/89                      compatibilité électromagnétique
- **2000/14/CE**  
du 08/05/00                      émissions sonores dans l'environnement des matériels destinés à être utilisés à l'extérieur des bâtiments.

et garantissons que la tondeuse électrique, type **NM**, satisfait aux exigences de la directive **2000/14/CE** en matière d'émissions sonores dans l'environnement, et est soumise à la procédure de contrôle interne de la production, avec évaluation de la documentation technique et contrôle périodique par un organisme notifié, le VDE, D-63069 OFFENBACH.

- \* Niveau de puissance acoustique moyen mesuré : **93 dB(A)**
- \* Niveau de puissance acoustique garanti : **96 dB(A)**

Fait à Wissembourg, le 1<sup>er</sup> septembre 2003

Président du Directoire  
Directeur Général  
Pierre WOLF



**DECLARACIÓN «CE» DE CONFORMIDAD**

Según la directiva **98/37/CE** de 22/06/98, que codifica la directiva 89/392/CEE modificada,

El que suscribe,



5, rue de l'Industrie, F-67165 WISSEMBOURG Cedex - Francia,

declara bajo su propia responsabilidad, que el cortacésped eléctrico, tipo **NM**, objeto de esta declaración, cumple con las exigencias esenciales de seguridad y de salud de la directiva **89/392/CEE modificada** que le es aplicable, con las legislaciones nacionales que la transponen, como igualmente con las exigencias de otras directivas europeas aplicables:

- **73/23/CEE** de 19/02/73 seguridad de personas, de animales, y de bienes durante el uso de materiales eléctricos destinados a ser utilizados en ciertos límites de tensión
- **89/336/CEE** de 03/05/89 compatibilidad electromagnética
- **2000/14/CE** de 08/05/00 emisiones sonoras en el ámbito de materiales destinados al exterior de las instalaciones

y garantizamos que el cortacésped eléctrico, tipo **NM**, cumple con las exigencias de la directiva **2000/14/CE** relativa a las emisiones sonoras en el ambiente, y está sometido al procedimiento de control interno de fabricación, con valoración de la documentación técnica y control periódico por un organismo autorizado, VDE, D-63069 OFFENBACH AM MAIN.

\* Nivel de presión acústica medio medido: **93 dB(A)**

\* Nivel de presión acústica garantizado: **96 dB(A)**

Dado en Wissembourg, a 1 de septiembre de 2003

Presidente del Directorio  
Director General  
Pierre WOLF



Outils WOLF ESPAÑA, S.L. Ctra. C-35, km. 66 - 17451 SANT FELIU DE BUIXALLEU (Gerona)  
Reg. Merc. de Gerona, Tomo 838, Libro O, Sección 8, Folio 40, Hoja GE 15935

# DECLARAÇÃO «CE» DE CONFORMIDADE

Segundo à directiva **98/37/CE** de 22/06/98, codificativa da directiva 89/392/CEE modificada,

Nós,

**Outils WOLF**

5, rue de l'Industrie, F-67165 WISSEMBOURG Cedex - França,

declaramos sobre a nossa própria responsabilidade que o corta-relva eléctrico, tipo **NM**, ao qual esta declaração se destina, satisfaz as exigências essenciais de segurança e saúde da directiva **89/392/CEE** modificada que lhe é aplicável, às legislações nacionais transpondo-a, assim que as disposições das outras directivas europeias aplicáveis:

- **73/23/CEE** de 19/02/73                      segurança das pessoas, dos animais e dos bens, ao serem utilizados materiais eléctricos destinados a serem empregues com certos limites de tensão
- **89/336/CEE** de 03/05/89                      compatibilidade electromagnética
- **2000/14/CE** de 08/05/00                      emissões sonoras no âmbito dos materiais destinados ao exterior das instalações

e garantimos que o corta-relva eléctrico, tipo **NM**, satisfaz às exigências da directiva **2000/14/CE** relativa às emissões sonoras no ambiente, e está submetido ao procedimento de controle interno da fabricação, com a avaliação da documentação técnica e controle periódico por um organismo oficial, o VDE, D-63069 OFFENBACH AM MAIN.

- \* Nível médio de potência acústica medida: **93 dB (A)**
- \* Nível sonoro garantido: **96 dB (A)**

Feito em Wissembourg, a 1 de setembro de 2003

Presidente do Directório  
Director Geral  
Pierre WOLF

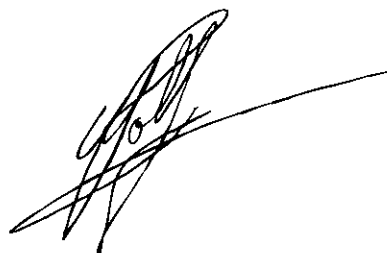

**Outils WOLF**

**F**

**Dans un souci constant d'amélioration, votre tondeuse peut présenter des différences par rapport à la présente notice.  
Photos et illustrations non contractuelles.**

Outils WOLF S.A. - F- 67165 WISSEMBOURG CEDEX  
R.C.S. Strasbourg B 708 503 131

**E**

**Con el constante afán de mejora, su cortacésped puede presentar ligeras diferencias con respecto al presente manual.  
Fotos e ilustraciones no contractuales.**

Outils WOLF ESPAÑA, S.L. Ctra. C-35, km.66 17451 SANT FELIU DE BUIXALLEU (Gerona)  
Tel. (972) 86 40 44 - Reg. Merc. de Gerona, Tomo 838, Libro 0, Sección 8, Folio 40,  
Hoja GE 15935, Inscripción 1ª.

**P**

**Em virtude duma preocupação constante de melhoramento, a sua máquina pode apresentar ligeiras diferenças em relação a este manual.  
Fotos e ilustrações apresentadas a título de indicação.**

WOLF JARDIM - Utensílios para Jardim, Lda. - Rua da Mata Nacional - Armazém nº 5 - Vinagreiro - Pousos -  
2410 LEIRIA (Portugal) Tel. (044) 80 20 90 - Contribuinte nº 501 985 310 - C.R.C. de Leiria nº 4996 Fls 2 Livro.

**Outils**  **WOLF**