

Flymo

 Electrolux

Twist Edge

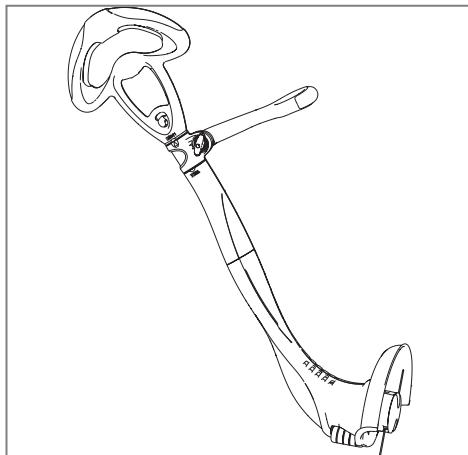
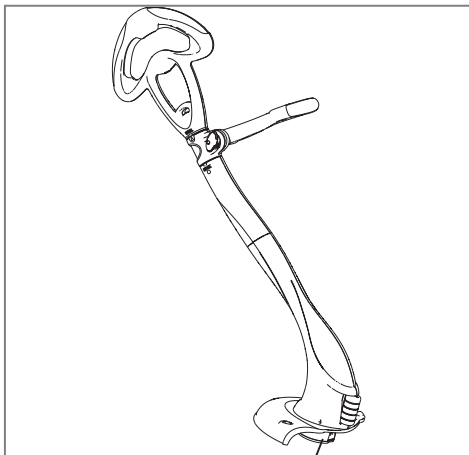

GB

IMPORTANT INFORMATION

Read before use and retain for future reference

DE

WICHTIGE INFORMATION

Bitte vor dem Benutzen des Gerätes durchlesen und gut aufbewahren

FR

RENSEIGNEMENTS IMPORTANTS

A lire avant usage et à conserver pour référence ultérieure

NL

BELANGRIJKE INFORMATIE

Leest u deze informatie voor het gebruik en bewaar ze voor toekomstige raadpleging

NO

VIKTIG INFORMASJON

Les bruksanvisningen nøye før bruk og oppbevar den for senere bruk

FI

TÄRKEÄÄ TIETOA

Lue tämä ennen käyttöä ja säilytä myöhempää tarvetta varten

SE

VIKTIG INFORMATION

Läs anvisningarna före användningen och spara dem för framtida behov

DK

VIGTIGE OPLYSNINGER

Du bør læse brugsanvisningen før brug og gemme til senere henvisning

ES

INFORMACIÓN IMPORTANTE

Léase antes de utilizar y consérvela como referencia en el futuro

PT

INFORMAÇÕES IMPORTANTES

Leia antes de utilizar e guarde para consulta futura

IT

INFORMAZIONI IMPORTANTI

Leggere prima dell'uso e conservare per ulteriore consultazione

HU

Jótállást vállalni csak rendeltetésszerűen használatba vett gépekre tudunk. Kérjük, hogy a gép használatba vétele előtt gondosan olvassa el a kezelési utasításokat.

PL

Gwarancja traci ważność w przypadku używania urządzenia do celów innych niż wymienione w instrukcji obsługi. Prosimy o uważne przeczytanie instrukcji oraz o stosowanie się do zaleceń i wskazówek w niej zawartych

CZ

Záruka se nebude vztahovat na závady způsobené nesprávným používáním, nebo jestliže bude výrobek použit pro jiné účely než pro jaké byl vyroben, nebo také jinak než je uvedeno v návodu k obsluze. Tento návod si přečtěte, prosím, velmi pozorně a uchovejte jej pro možné budoucí odkazy

SK

Záruka na tento produkt nebude uznaná v prípade porúch spôsobených nesprávnou obsluhou alebo používaním výrobku na iný účel alebo iným spôsobom, ako je uvedené. Pred začatím práce si prosím dôkladne prečítajte návod na obsluhu a tento si aj pred prípad potreby uschovajte

SI

Garancija ne velja ob nepravilni uporabi proizvoda in/ali ob uporabi za drugi namen kot je izdelan. Prosimo, da pred uporabo, preverite pazljivo navodila za obratovanje in jih shranite za kasnejšo rabo.

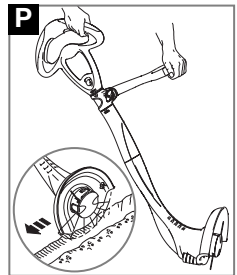
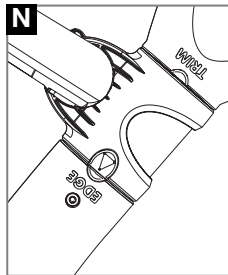
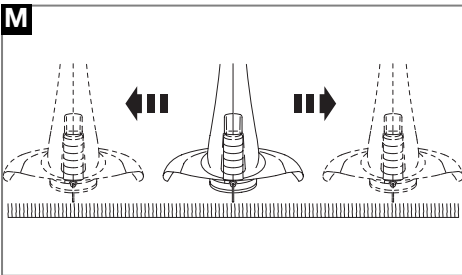
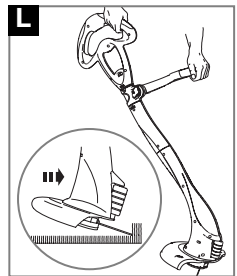
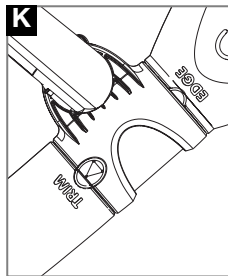
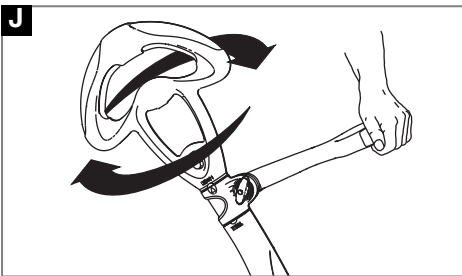
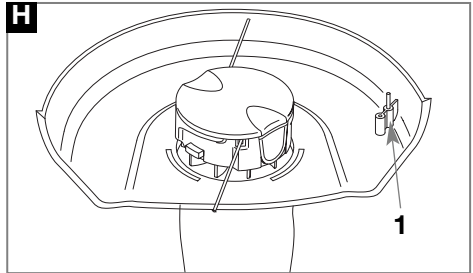
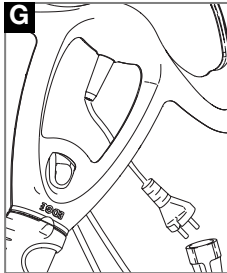
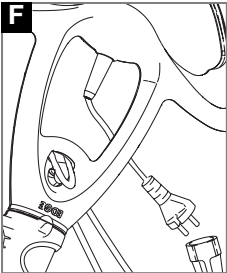
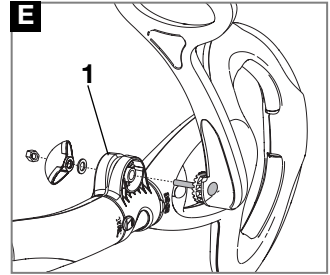
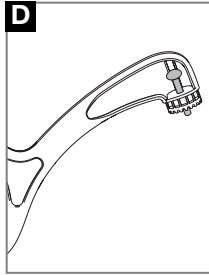
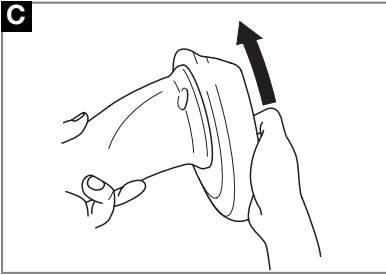
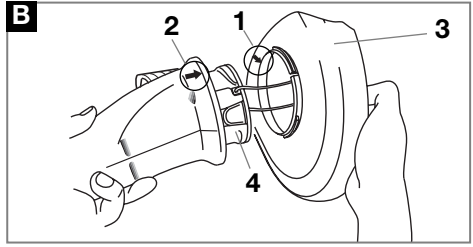
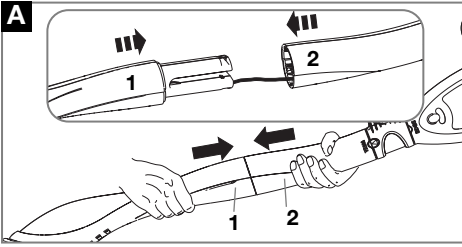

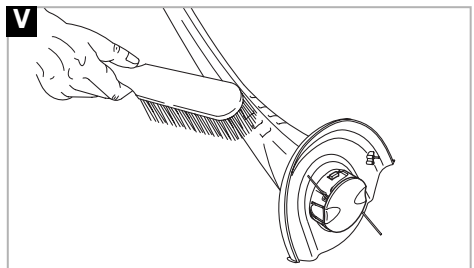
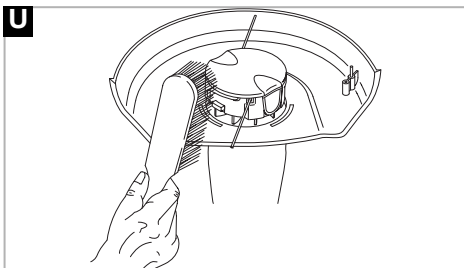
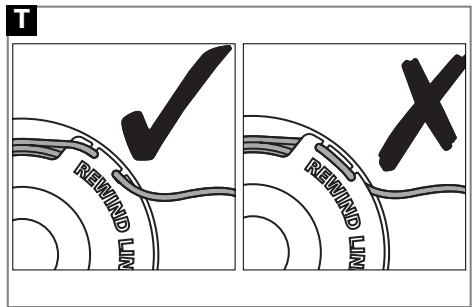
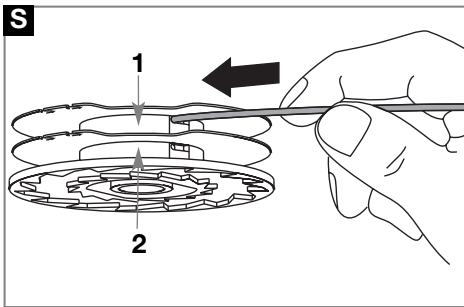
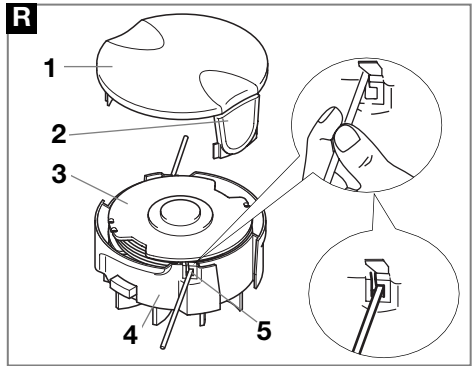
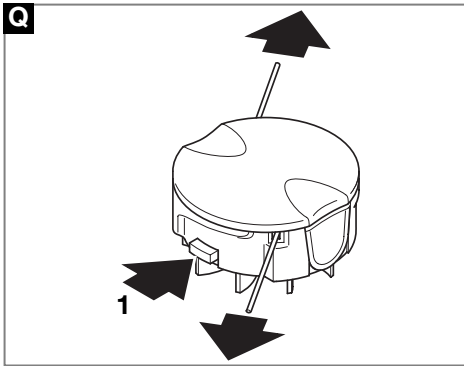

GB - CONTENTS

1. Switch Lever
2. Pivot Block
3. Upper Shaft
4. Lower Shaft
5. Safety Guard
6. Instruction Manual
7. Steady Handle
8. Bolt
9. Washer
10. Handle Knob
11. Nut (if applicable)
12. Warning Label
13. Product Rating Label

DE - INHALT

1. Schalthebel
2. Drehblock
3. Oberer Schaft
4. Unterer Schaft
5. Schutzvorrichtung
6. Bedienungsanweisung
7. Haltegriff
8. Bolzen
9. Unterlegscheibe
10. Griffknopf
11. Mutter (falls vorhanden)
12. Warnetikett
13. Produkttypenschild

FR - TABLE DES MATIÈRES

1. Manette de commande
2. Bloc pivot
3. Montant supérieur
4. Montant inférieur
5. Carter
6. Manuel d'Instructions
7. Poignée auxiliaire
8. Vis
9. Rondelles
10. Vis papillon
11. Ecrou (si applicable)
12. Etiquette d'avertissement
13. Plaque des Caractéristiques du Produit

NL - INHOUD

1. Schakelaar
2. Draaiblok
3. Bovenste steel
4. Onderste steel
5. Beschermplaat
6. Handleiding
7. Tweede handvat
8. Bout
9. Pakkingring
10. Handvatknop
11. Moer (indien van toepassing)
12. Waarschuwingsetiket
13. Product-informatielabel

NO - INNHOLD

1. Avtrekker/bryter
2. Svingblokk
3. Overskaft
4. Underskaft
5. Trimmerskjerm
6. Bruksanvisning
7. Håndtaksbøyle
8. Festebolt
9. Skiver
10. Mutter for håndtaksbolt
11. Mutter (om relevant)
12. Advarselsetikett
13. Produktmerking

FI - SISÄLTÖ

1. Virtakytin
2. Nivel
3. Varren yläosa
4. Varren alaosa
5. Teränsuojus
6. Käyttöopas
7. Vakain
8. Pultti
9. Tiivistysrengas
10. Kahvan nappi
11. Mutteri (jos käytössä)
12. Takuukortti
13. Ruohonleikkurin arvokilpi

SE - INNEHÅLL

1. Spak
2. Svängblock
3. Övre skaft
4. Nedre skaft
5. Trimmersköld
6. Bruksanvisning
7. Stödhandtag
8. Bult
9. Bricka
10. Handtagsratt
11. Mutter (om sådan är monterad)
12. Varningsetikett
13. Produktmärkning

DK - INDHOLD

1. Kontaktarm
2. Drejestykke
3. Øvre skaft
4. Nedre skaft
5. Beskyttelsesskærm
6. Brugsvejledning
7. Støttehåndtag
8. Bolt
9. Spændeskive
10. Håndtagsknop
11. Møtrik (hvis relevant)
12. Advarselsmærkat
13. Produktets mærkeskilt

ES - CONTENIDO

1. Palanca interruptora
2. Bloque giratori
3. Mango superior
4. Mango inferior
5. Cubierta protectora
6. Manual de instrucciones
7. Manilla del asa
8. Perno
9. Arandela
10. Gatillo del Manillar
11. Tuerca (si fuera aplicable)
12. Etiqueta de Advertencia
13. Placa de Características del Producto

PT - LEGENDA

1. Alavanca do interruptor
2. Bloco articulado
3. Eixo superior
4. Eixo inferior
5. Protecção de segurança
6. Manual de Instruções
7. Pega fixa
8. Parafuso
9. Anilha
10. Fêmea do parafuso da pega
11. Porca (se aplicável)
12. Etiqueta de Aviso
13. Rótulo de Avaliação do Produto

IT - INDICE CONTENUTI

1. Leva di avviamento
2. Blocchetto orientabile
3. Albero superiore
4. Albero inferiore
5. Protezione testa di taglio
6. Manuale di istruzioni
7. Impugnatura
8. Bullone
9. Rondella
10. Manopola dell'impugnatura
11. Dado (se pertinente)
12. Etichetta di pericolo
13. Etichetta dati del prodotto

HU - TARTALOMJEGYZÉK

1. Kapcsolókar
2. Forgó csap
3. Felső rúd
4. Alsó rúd
5. Biztonsági perem
6. Kezelési útmutató
7. Alsó fogantyú
8. Csavar
9. Alátét
10. Fogantyúgomb
11. Anya (ha van)
12. Figyelmeztető címke
13. Termékinformációs címke

PL - ZAWARTOSC

- KARTONU**
1. Dźwignia włączająca
 2. Blok Przegubowy
 3. Obudowa wałka napędowego
 4. Dolna część obudowy
 5. Osłona bezpieczeństwa
 6. Instrukcja Obsługi
 7. Uchwyt
 8. Śruba
 9. Podkładka
 10. Gałka uchwytu
 11. Nakrętka (jeżeli jest)
 12. Znaki bezpieczeństwa
 13. Tabliczka znamionowa

CZ - POPIS STROJE

1. Páčka vypínače
2. Otočný blok
3. Horní část vyzínače
4. Spodní část vyzínače
5. Ochranný kryt
6. Návod k obsluze
7. Pevná rukojeť
8. Šroub
9. Podložka
10. Křídlová matice
11. Matice (pokud se používá)
12. Výstražný štítek
13. Typový štítek výrobku

SK - OBSAH

1. Vypínač
2. Pripevňovací čapový blok
3. Horná časť
4. Dolná časť
5. ochranný kryt
6. Príručka
7. Oporná rukoväť
8. Skrutka
9. Podložka
10. Otáčavý gombík rukoväte
11. Matka (ak aplikovateľné)
12. Varovný štítok
13. Prístrojový štítok

SI - VSEBINA

1. Stikalo
2. Nasadilo Odsek
3. Zgornji ročaj
4. Spodnji ročaj
5. Varnostno vodilo
6. Priročnik
7. Ravnotežno držalo
8. Vijak
9. Podložka
10. Križna matica
11. Matica (če je priložena)
12. Opozorilna oznaka
13. Tipna tablica

(GB) CARTON CONTENTS
(DE) KARTONINHALT
(FR) CONTENU DU CARTON
(NL) INHOUD
(NO) KARTONGEN
INNEHOLDER
(FI) PAKETIN SISÄLTÖ

(SE) FÖRPACKNINGENS
INNEHÅLL
(DK) KARTONINDHOLD
(ES) CONTENIDO DEL
CARTON
(PT) LEGENDAS DOS
DESENHOS

(IT) CONTENUTO
(HU) A DOBOZ TARTALMA
(PL) ZAWARTOŚĆ KARTONU
(CZ) OBSAH KRABICE
(SK) OBSAH BALENIA
(SI) VSEBINA ŠKATLE

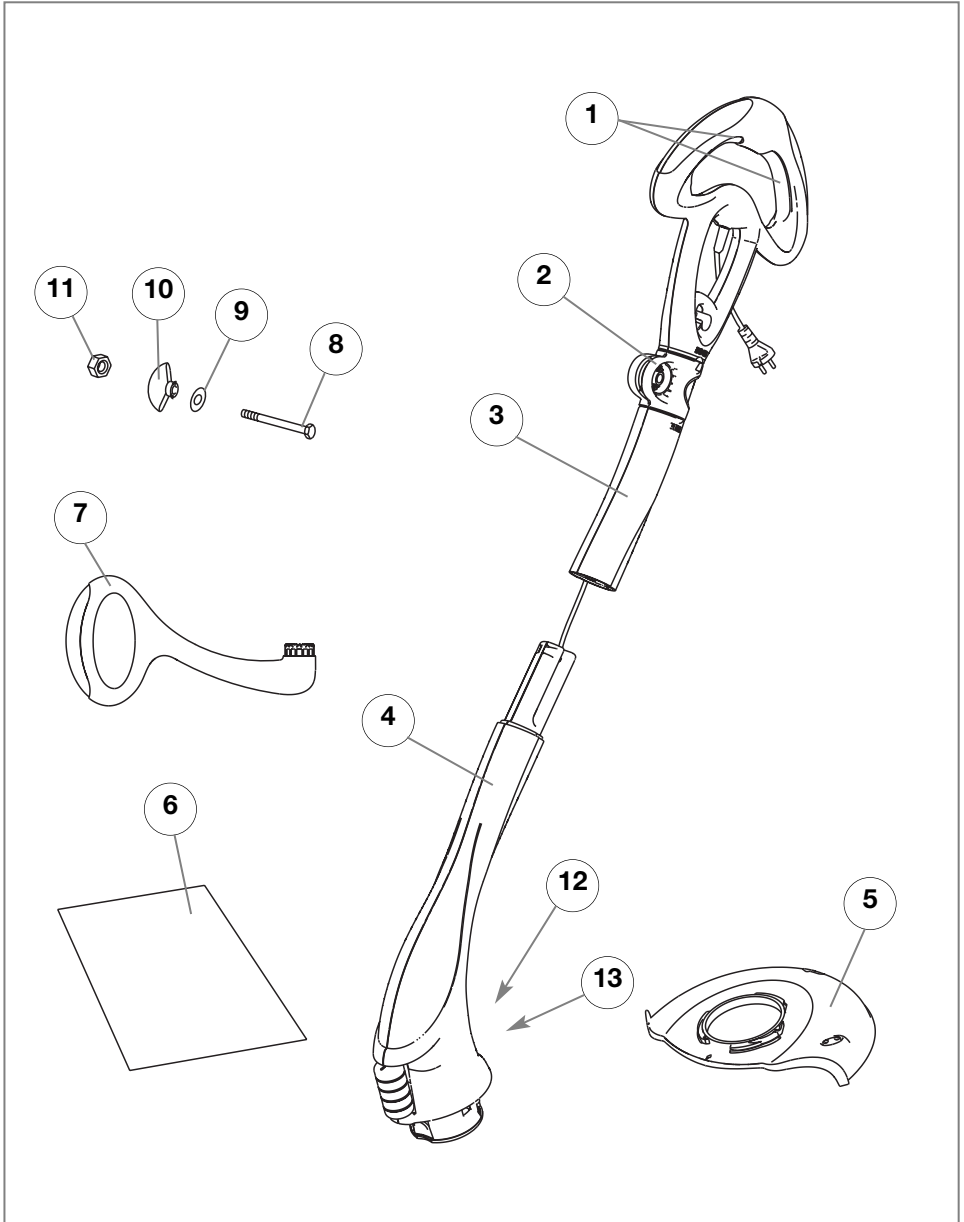

Precautions a Prendre



PRECAUTIONS D'EMPLOI ATTENTION: ARRETEZ ET DEBRANCHEZ L'APPAREIL AVANT TOUT REGLAGE, NETTOYAGE OU SI LE CABLE ELECTRIQUE EST EMMELE. LE FIL DE COUPE CONTINUE DE TOURNER APRES L'ARRET DU TAILLE-HERBE.

Explication des symboles des consignes de sécurité portées sur le taille-herbe Twist n Edge



Avertissement



Lire attentivement le mode d'emploi pour vous assurer de bien comprendre toutes les commandes et leur utilisation.

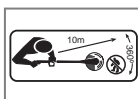

Tenez à l'écart de la zone dangereuse, dans un rayon de 10 mètres, toute personne, enfants et animaux inclus. Arrêtez immédiatement le taille-herbe si quelqu'un approche.



Il est recommandé d'utiliser des lunettes de protection afin de protéger vos yeux de tout objet pouvant être projeté avec force par le fil de coupe.



Pour éviter tout risque d'électrocution, n'utilisez pas votre taille-herbe par temps humide ou sous la pluie.



Arrêtez ou débranchez le taille-herbe avant d'effectuer le réglage de la hauteur de coupe, le nettoyage ou si le câble est enchevêtré (pris dans quelque chose) ou endommagé.

Attention

La ligne de coupe continue à tourner après l'arrêt de la machine.

Généralités

1. Ne laissez jamais les enfants ou les personnes ne connaissant pas bien ces instructions se servir du taille-herbe. Certaines réglementations locales imposent une limite d'âge à l'opérateur.
2. Utilisez le taille-herbe uniquement comme indiqué ci-après et pour les seuls travaux décrits dans les instructions.
3. N'utilisez jamais le taille-herbe lorsque vous êtes fatigué, malade ou sous l'influence de l'alcool, de drogues ou de médicaments.
4. L'opérateur ou utilisateur est tenu responsable des dangers ou accidents provoqués aux autres personnes ou à leurs biens.

Conditions électriques

1. Il est recommandé d'utiliser un appareil à courant résiduel (R.C.D.) avec un courant de déclenchement de 30 mA maximum. Même avec un R.C.D. installé, une sécurité de 100% n'est pas garantie et il convient de toujours observer les consignes de sécurité au travail. Vérifiez le R.C.D. à chaque utilisation.
2. Avant l'utilisation de votre taille-herbe, vérifiez que le câble n'est ni endommagé ni usé et remplacez le si nécessaire.
3. N'utilisez jamais votre taille-herbe si les câbles électriques sont usés ou endommagés.

4. Si le câble est coupé ou si l'isolation est endommagée, débranchez immédiatement le taille-herbe. Il ne faut pas toucher les câbles électriques avant de couper le courant. Il ne faut pas réparer ou couper un câble endommagé, il faut le remplacer avec un nouveau.
5. Les câbles de rallonge doivent être déroulés. Les câbles enroulés peuvent surchauffer et réduire l'efficacité de votre taille-herbe.
6. Maintenez le câble à bonne distance de la zone de coupe et de tout obstacle à tout moment.
7. Ne tirez pas le câble autour d'objets anguleux.
8. Coupez toujours le courant d'alimentation avant de débrancher votre taille-herbe, de déconnecter un raccord de câble ou d'enlever une rallonge.
9. Ne tirez jamais sur le câble pour le débrancher.
10. Arrêtez le taille-herbe, débranchez la prise de courant et vérifiez que le câble n'est ni endommagé ni usé avant de l'enrouler pour le ranger. Il ne faut pas réparer un câble endommagé, il faut le remplacer avec un nouveau.
11. Il faut rouler le câble soigneusement sans faire des nœuds.
12. N'utilisez l'appareil qu'en courant alternatif comme indiqué sur l'étiquette d'identification du produit.
13. Les taille-herbe Flymo sont à double isolation conformément à la norme britannique EN60335. Vous ne devez en aucun cas brancher votre taille-herbe sur une prise de terre.

Câbles

N'utilisez que des câbles d'un diamètre d'1,00 mm² et d'une longueur maximale de 30 mètres.

Valeur nominale maximale :

Câble d'une section d'1,00 mm², 10 A, 250 V CA

1. Des câbles secteur et des rallonges sont disponibles auprès de votre Centre de service après-vente produits d'extérieur agréé Electrolux.
2. N'utilisez que des câbles secteur et des rallonges spécifiquement conçus pour l'usage à l'extérieur.

Préparation

1. Toujours porter des chaussures robustes et des pantalons en utilisant cet outil.
2. Avant de mettre l'appareil en marche et après tout choc, vérifier qu'il ne présente aucun signe d'usure ou de dommage, et le réparer si nécessaire.
3. Inspectez la surface à couper avant chaque utilisation. Enlevez tous les objets tels que les pierres, les débris de verre, les os, fil de fer, ficelle qui peuvent être projetés ou s'enrouler autour de la tête de coupe.
4. Vérifiez si la tête de coupe, la bobine et le couvercle de protection sont bien en place.

Utilisation

POUR EVITER TOUT DEMARRAGE ACCIDENTEL, NE PAS APPROCHER LES MAINS ET LES DOIGTS DES LEVIERS.

1. N'utilisez le taille-herbe qu'à la lumière du jour ou sous un bon éclairage.
2. Évitez si possible d'utiliser le taille-herbe dans l'herbe mouillée.
3. Prenez soin de ne pas glisser pendant la tonte d'une pelouse mouillée.
4. Il faut prendre des précautions exceptionnelles pendant la tonte des pelouses en pentes. Portez des chaussures antidérapantes.
5. Ne reculez pas lors de l'utilisation de votre taille-herbe, afin de ne pas trébucher. Marcher - ne jamais courir.

Précautions à Prendre

- Maintenez la tête de coupe au-dessous de la taille.
- Arrêtez votre appareil avant de l'amener sur une surface autre que de l'herbe.
- Ne faites pas fonctionner votre appareil si les protections sont abîmées ou inexistantes.
- Ne jamais monter de pièces de coupe en métal.
- Toujours tenir les mains et les pieds éloignés de l'outil de coupe, et surtout en mettant le moteur en marche.
- Ne soulevez ni ne transportez jamais votre appareil par le câble.
- Ne vous penchez pas au-dessus du carter de protection; des objets peuvent être projetés par le fil de coupe.
- Débranchez la prise de courant:
 - avant de laisser le coupe-herbe sans surveillance pendant tout laps de temps;
 - avant de dégager un blocage;
 - avant d'inspecter, de nettoyer ou de réparer l'appareil;
 - si l'on cogne un objet. Ne pas redémarrer le coupe-herbe avant de s'être assuré que l'appareil entier est en bon état de marche.
- si le coupe-herbe se met à vibrer de manière anormale. Rechercher la cause immédiatement. Des vibrations excessives peuvent être cause d'accidents.

Entretien et rangement

- Gardez tous les écrous, boulons et vis bien serrés pour que le coupe-herbe reste en bon état de marche et ne pose aucun risque.
- Pour assurer la sécurité, remplacez les pièces usées ou endommagées.
- Utilisez uniquement le fil de remplacement spécifié pour cet appareil.
- Utiliser uniquement les pièces de rechange et les accessoires recommandés par Electrolux Outdoor Products.
- Pour éviter de vous couper, écartez vos doigts et vos mains de la lame de coupe située au bord du carter de protection.
- Inspecter et entretenir régulièrement le coupe-herbe. Toutes les réparations éventuelles devront être effectuées par un réparateur agréé.

Instructions de Montage

Montage des arbres (A)

- Introduire le montant inférieur (A1) dans le montant supérieur (A2).
- Serrer fermement la partie inférieure et l'insérer dans la partie supérieure. Clipser fortement les 2 parties entre elles.
- L'appareil est correctement assemblé quand la séparation entre les parties inférieures et supérieures est refermée.**

Montage du carter (B) et (C)

- Mettez la flèche située sur le dessus du carter (B1) en face de la flèche située sur le côté du coupe-herbe (B2).
- Placez le carter de sécurité (B3) sur la tête de coupe (B4). Vérifiez que le fil de nylon passe par le trou du carter, comme indiqué en Fig. B.
- Enfoncer le carter de sécurité et le tourner dans la direction illustrée en Figure C, jusqu'à ce qu'on entende un déclic et qu'il soit fermement verrouillé en place.
- ASSUREZ-VOUS QUE LE DISPOSITIF DE SURETE EST BIEN EN PLACE EN ESSAYANT DE LE TOURNER DANS LA DIRECTION OPPOSEE.**

E1 - Bloc pivot

Assemblage de la poignée fixe (D) & (E)

- Rentrez un boulon dans le trou du dessous de la poignée fixe (figure D).
- Passez le boulon dans les trous du bloc pivot (figure E).
- Insérez l'écrou dans le bouton de guidon (si applicable).
- Maintenez le boulon en position avec le doigt, puis ajustez la rondelle et le bouton de la poignée. Serrez le bouton de la poignée (ne pas trop serrer).
- * Pour régler la poignée fixe sur la nouvelle position, desserrez le bouton de la poignée et amenez la poignée à la position la plus confortable. Resserrez le bouton de la poignée.

Retenue de câble (F) & (G)

- Faites une boucle avec le câble électrique et passez la dans la fente comme illustré à la figure (F).
- Pour la faire tenir en place, faites passer la boucle dans le crochet et tirez le câble vers vous, comme illustré à la figure (G).

Système de Double Avance Automatique

H1 - coupe-fil

Fonctionnement de l'avance automatique du fil (H)

- Lorsqu'on met le coupe-herbe en route, le fil de coupe sort sur une courte longueur.
- On entend un cliquetis lorsque les deux fils de nylon heurtent le coupe-fil. **NE PAS S'INQUIETER, ceci est tout à fait normal.** Au bout d'environ 5 secondes, le fil est sorti à la longueur voulue et le cliquetis disparaît quand le moteur atteint sa vitesse maximum.
- Attendez que le moteur ait atteint sa vitesse maximum avant de couper l'herbe.
- Si on n'entend pas le bruit du fil de nylon qui sort, il faut faire sortir une nouvelle longueur.
- Pour faire sortir une nouvelle longueur, il faut d'abord laisser le moteur s'arrêter complètement, puis le redémarrer, et attendre qu'il atteigne sa vitesse maximum.
- Répéter l'étape n°4 jusqu'à ce qu'on entende les fils heurter le coupe-fil. (Ne pas répéter cette opération plus de 6 fois).
- En cas de problème d'avance automatique du fil, consulter la section Dépistage des Fautes page 3.

Comment tailler l'herbe et couper les bordures

- ATTENTION**
- Il est recommandé de porter des lunettes de sécurité. Ne pas se pencher au-dessus du carter de protection pendant le fonctionnement de l'appareil, des objets pouvant être projetés par le fil de coupe. Ne pas laisser la tête de coupe posée sur le sol. Ne pas surcharger l'appareil. Eviter les surcharges en faisant en sorte que le régime du moteur ne chute pas brusquement sans raison.**

DEBRANCHEZ DE L'ALIMENTATION SECTEUR AVANT DE TENTER TOUTE FORME DE MAINTENANCE OU DE REGLAGE.

- AVANT L'EMPLOI**
Vérifier que les deux fils sont sortis.
- Attendre que le moteur ait atteint sa vitesse maximum avant de couper l'herbe.**

Comment tailler l'herbe et couper les bordures

Comment tailler l'herbe

1. Assurez-vous que la tondeuse est en position de tonte en maintenant la poignée fixe et en tournant la tondeuse (**J**) de sorte que les flèches soient alignées avec "**TRIM**" (**K**). Un dé clic confirme alors que la tondeuse est en position.
2. Tenir l'appareil selon la **Fig. L**.
3. Pour démarrer, presser la manette d'interrupteur.
4. Couper avec le fil en biseau, par l'extrémité (**Voir Fig. L**).
5. Balancer l'appareil dans la zone de coupe, et couper par petites sections (**Voir Fig. M**).
6. Le fil avance automatiquement à chaque fois que la tête arrête de tourner et revient à la vitesse de marche.
7. Pour arrêter l'appareil, relâcher la manette de commande.

Comment couper les bordures

1. Assurez-vous que la tondeuse est en position de taille de bordures en maintenant la poignée fixe et en tournant la tondeuse (**J**) de sorte que les flèches soient alignées avec "**EDGE**" (**N**). Un dé clic confirme alors que la tondeuse est en position.
2. Tenir l'appareil selon la **Fig. P**.
3. Pour démarrer, presser la manette d'interrupteur.
4. Poser le rouleau sur la pelouse pour assurer sa stabilité, et le placer au bord de la pelouse. Couper dans la direction indiquée par la **Fig. P** pour que les débris soient projetés loin de vous.
5. Pour arrêter l'appareil, relâcher la manette de commande.
 - **Vérifier que le fil électrique n'est pas accroché ni tiré autour d'objets coupants.**

Dépistage des fautes

ATTENTION: Débrancher l'appareil du secteur avant toute intervention d'entretien ou de réglage.

FAUTE	INSPECTION		INTERVENTION
LE FIL NE SORT PAS OU LE FIL EST TROP COURT OU LE COUPE-HERBE VIBRE	L'avance automatique du fil fonctionne-t-elle?	Non	Faire sortir le fil à la main. VOIR "AVANCE MANUELLE DU FIL" .
	Le fil est-il sorti et visible? Une partie du fil a-t-elle été retirée du tasseur?	Non	Retirez le capuchon et la bobine, dégagez le fil et rajustez la bobine et le capuchon. CF. "TETE DE COUPE" .
	L'avance manuelle du fil fonctionne-t-elle?	Non	Il se peut que le fil soit coincé sur la bobine. Rembobiner le fil pour éliminer tout croisement de boucles. Vérifier que le fil se trouve dans la bonne section de bobine.
CLIQUETIS CONSTANT	Le moteur a-t-il atteint sa vitesse maximum avant l'emploi?	Non	Attendre que le moteur ait atteint sa vitesse maximum avant de couper l'herbe.
	Est-ce que le fil est sorti sur une longueur trop longue?	Oui	VOIR "AVANCE MANUELLE DU FIL" .
	Est-ce qu'il n'y a pas de coupe-fil sur le carter?	Oui	Contactez votre station-service agréée ou le service clientèle Electrolux Outdoor Products.
LE FIL SE COUPE CONSTAMMENT	Est-ce que vous utilisez le coupe-herbe correctement?	?	Couper avec l'extrémité du fil de nylon. VOIR "Comment couper l'herbe" .
	Est-ce que le fil se coince sur la bobine?	Oui	Rembobiner le fil sur la bobine; si le problème persiste, changer la bobine et le fil.
EN CAS D'AUTRE PROBLEME OU SI LE PROBLEME PERSISTE	Contactez votre Centre de service après-vente produits d'extérieur agréé Electrolux.		

Avance manuelle du fil

Q1 - bouton d'avance manuelle du fil

Pour faire avancer à la main le fil de nylon (Q)

1. Si nécessaire, on peut faire sortir le fil de nylon à la main.
2. Pour ce faire, enfoncer et relâcher le bouton d'avance manuelle du fil, tout en tirant doucement sur l'un des fils jusqu'à ce que le fil arrive au coupe-fil.
3. Une fois la longueur désirée sortie, tirer doucement sur le second fil (il n'est pas nécessaire d'appuyer de nouveau sur le bouton d'avance manuelle).
4. Si le fil dépasse le coupe-fil, il est trop long.
5. Si le fil est trop long, retirer le couvercle de la bobine et faire tourner la bobine en sens inverse aux aiguilles d'une montre jusqu'à ce que le fil soit à la longueur voulue.

Tête de coupe

R1 - couvercle

R2 - taquet d'ouverture du couvercle

R3 - bobine

R4 - porte-bobine

R5 - fente

Pour démonter le couvercle de la bobine

1. Appuyez sur les deux taquets d'ouverture du couvercle (**R**).
2. **Tirez** sur le couvercle pour le détacher du porte-bobine (**R**).

Pour remonter le couvercle de la bobine

1. Assurez-vous que toutes les pièces du couvercle et du porte-bobine sont propres, sous peine d'empêcher la fermeture parfaite du couvercle sur le porte-bobine.
2. Remettez le couvercle en place, en **appuyant fermement**, vers le porte-bobine, pour assurer que le couvercle est bien enclenché.
3. Vérifiez que le couvercle est bien enclenché en essayant de le retirer sans appuyer sur les deux taquets.

Tête de coupe (suite)

Pour remplacer le fil de nylon

Il est plus pratique d'acheter l'ensemble fil et bobine, mais le fil de nylon seul est également disponible. Les deux sont en vente chez les concessionnaires Electrolux Outdoor Products.

- Si vous avez l'ensemble bobine/fil, suivez les étapes 5 à 11.
 - Si vous avez uniquement le fil, suivez la procédure complète ci-dessous.
 - **IMPORTANT: Enroulez toujours le fil en premier sur la partie supérieure de la bobine.**
 - **Attention! Le coupe-herbe Flymo est conçu pour fonctionner uniquement avec du fil de nylon de 1,5 mm maximum de diamètre. N'utilisez que du fil de marque Flymo.**
1. Prenez environ 5 mètres de fil. Introduisez 15 mm de fil dans l'un des trous de la partie supérieure de la bobine (**S**) et enroulez-le dans le sens des flèches du dessus de la bobine.

2. Laissez environ 100 mm de fil déroulé et faites-le passer sur le serre-fil comme illustré en Figure **T**.
 3. Faites de même sur la partie inférieure de la bobine.
 4. Prenez soin d'enrouler soigneusement le fil sur la bobine. Un fil mal enroulé empêcherait l'avance automatique de bien fonctionner.
 5. Démontez le couvercle.
 6. Retirez la vieille bobine.
 7. Placez la bobine sur le porte-bobine.
 8. Libérez un fil du serre-fil.
 9. Placez le fil dans la fente (**R**).
 10. Recommencer avec le deuxième fil.
- **Assurez-vous que la bobine est bien en place en la faisant tourner doucement pendant le montage, tout en tenant le porte-bobine immobile.**
11. Remettez le couvercle.

Entretien de votre Twist n Edge

ATTENTION: Débranchez de l'alimentation électrique principale avant d'entreprendre toute opération d'entretien ou de réglage. La tête de coupe continue tourner une fois le taille-herbe arrêté. Ecartez les doigts et les mains de la lame de coupe située au bord du carter de protection.

Après avoir utilisé le taille-herbe Twist n Edge Flymo, respecter les instructions ci-après:

1. Débrancher la prise secteur.
2. Ne jamais nettoyer le taille-herbe avec de l'eau, des liquides de nettoyage, des détergeants ou des solvants; retirez les résidus d'herbe sur la tête de coupe avec une brosse douce, ou un chiffon sec.

3. A l'aide d'une brosse douce, nettoyez le tour intérieur du logement de la tête de coupe, la tête de coupe et les aérateurs du carter du moteur (**U, V**).
 4. Contrôler soigneusement le taille-herbe, surtout les pièces de la tête de coupe.
 5. Si le taille-herbe est endommagé de quelque manière que ce soit, se mettre en rapport avec le service après-vente Electrolux Outdoor Products local.
- **Ne jamais se servir d'un taille-herbe endommagé.**
6. Enrouler le câble électrique avec précaution, en évitant de faire des coudes.
 7. Ranger dans un lieu frais et sec, hors de portée des enfants.

Informations Concernant L'environnement

Les articles Electrolux Outdoor Products sont fabriqués conformément à un Système de Gestion de l'Environnement (ISO 14001) qui utilise, autant que possible, des composants fabriqués dans le respect de l'environnement, conformément aux procédures de l'entreprise, et ayant le potentiel d'être recyclés à la fin de leur vie utile.

- L'emballage est recyclable et les composants en plastique sont identifiés (dans la mesure du possible) pour leur permettre d'être recyclés selon leur catégorie.
- Prendre l'environnement en considération lors de la mise au rebut du produit à la fin de sa vie utile.
- Si nécessaire, consulter les services municipaux pour toute information concernant la mise au rebut.

Recommandations de Service

- **Cet appareil n'est identifié que par une plaque de qualité de produit, argentée et noire.**
- **Nous vous recommandons vivement de faire réviser votre machine au moins tous les douze mois, plus souvent dans le cas d'un usage professionnel.**

Garantie et Police de Garantie

Si une pièce s'avère défectueuse pour cause de défaut de fabrication, au cours de la période de garantie, Electrolux Produits d'extérieur se chargera, sans frais pour le consommateur, de la réparation ou du remplacement, via ses agents de service après-vente agréés, dès lors que :

- (a) que cette défectuosité soit signalée directement au dépanneur agréé;
- (b) que vous fournissiez une preuve de votre achat;
- (c) que cette défectuosité n'ait pas été occasionnée par une mauvaise utilisation, une négligence ou un mauvais réglage de la part de l'utilisateur;
- (d) que cette défectuosité ne soit pas due à l'usure normale de l'appareil;
- (e) que l'appareil n'ait pas été entretenu ou réparé, démonté ou modifié par des services autres que ceux agréés par Electrolux Outdoor Products.

- (f) que l'appareil n'ait pas été utilisé en location;
 - (g) que l'appareil soit propriété de l'acheteur initial. En tout état de cause, si l'appareil est utilisé à des fins commerciales, la durée de la garantie est de 90 jours.
- (h) Ce produit n'a pas été utilisé en dehors du pays où il a été acheté.
- **ATTENTION !**
 Sous la garantie, Electrolux Outdoor Products n'accepte pas dans l'ensemble ou en partie, directement ou indirectement, la responsabilité des défauts causés par le montage de pièces de rechange ou de parties supplémentaires qui ne sont pas fabriquées ou approuvées par Electrolux Outdoor Products, ou si la machine a été modifiée de quelque façon que ce soit.

BELGIQUE/BELGIË	Flymo Belgique/België Tel: 02 363 0311, Fax: 02 363 0391
ČESKÁ REPUBLIKA	Electrolux, spol. s.r.o., oz Electrolux Outdoor Products, Na Křečku 365, Praha 10 - Horní Měcholupy. Tel: 02/7847 0164, Info-linka: 0800/110 220 Internet: www.partner-flymo.cz E-mail: info@husqvarna.cz
DANMARK	Electrolux Outdoor Products, Flymo/Partner A/S, Lundtoftegaardsvej 93A, DK 2800 Kgs.Lyngby Tel: 45 87 75 77, Fax: 45 93 33 08, www.flymo-partner.dk
DEUTSCHLAND	Flymo Deutschland Tel: 097 21 7640, Fax:097 21 764202
ESTONIA	Electrolux Estonia Ltd (Electrolux Eesti AS) Tel: (372) 6650010
FRANCE	Flymo France SNC Tel 01 46 67 8141, Fax 01 43 34 2491
FINLAND SUOMI	Electrolux Outdoor Products Finland Tel: 00 358 9 39611, Fax: 00 358 9 3961 2644
ITALIA	McCulloch Italiana s.r.l. - Via Como 72, 23868 Valmadrera (LECCO) - ITALIA Tel: 800 017829, Fax: 0341 581671
IRELAND	Flymo Ireland Tel: 01 4565222, Fax: 01 4568551
MAGYARORSZÁG	Electrolux Lehel Kft Tel: 00 36 1 251 41 47
NORGE	Flymo/Partner, div. av Electrolux Motor a.s. Tel: 69 10 47 90
NEDERLAND	Flymo Nederland Tel: 0172-468322, Fax: 0172-468219
ÖSTERREICH	Husqvarna-Ges.m.b.H. Nfg. KG, Industriezeile 36, 4010 LINZ, Tel: 0732 770101-0, Fax: 0732 770101-40, email: office@husqvarna.co.at Internet: www.husqvarna.at
POLSKA	Electrolux Poland Sp. z.o.o. Husqvarna, Wysockiego 15 b 03-371 Warszawa Tel:- (0-22) 330 96 00, Fax: (0-22) 330 96 35
SLOVENIJA	Husqvarna-Ges.m.b.H. Nfg. KG, Industriezeile 36, 4010 LINZ, Tel: 0732 770101-0, Fax: 0732 770101-40, email: office@husqvarna.co.at Internet: www.husqvarna.at
SLOVENSKA	Electrolux Slovakia s.r.o., Borova Sihot 211, 033 01 Lipt. Hradok Tel: 044 522 14 19, Fax: 044 522 14 18, www.flymo-partner.sk
SCHWEIZ/SUISSE/SUIZZERA	Flymo Schweiz/Suisse/Suizzera Tel 062 889 93 50 / 889 94 25, Fax 062 889 93 60 / 889 94 35
SVERIGE	Electrolux Outdoor Products, Sverige Tel: 036 – 14 67 00, Fax: 036 – 14 60 70
UNITED KINGDOM	Electrolux Outdoor Products United Kingdom Tel: 01325 300303, Fax: 01325 310339

Electrolux Outdoor Products
Aycliffe Industrial Park
NEWTON AYCLIFFE
Co.Durham DL5 6UP
ENGLAND

Telephone - (00) 44 1325 300303 Fax - (00) 44 1325 310339

UK Telephone - 01325 300303 Fax - 01325 310339

Our policy of continuous improvement means that the specification of products may be altered from time to time without prior notice. Electrolux Outdoor Products manufacture products for a number of well known brands under various registered patents, designs and trademarks in several countries.

© Electrolux Outdoor Products Ltd. Registered Office, Electrolux Works, Oakley Road, Luton LU4 9QQ
Registered number 974979 England



The Electrolux Group. The world's No.1 choice.

The Electrolux Group is the world's largest producer of powered appliances for kitchen, cleaning and outdoor use. More than 55 million Electrolux Group products (such as refrigerators, cookers, washing machines, vacuum cleaners, chain saws and lawn mowers) are sold each year to a value of approx. USD 14 billion in more than 150 countries around the world.



5119425-01