



MANUEL D'INSTRUCTIONS

Ateca



À propos de ce manuel

Ce manuel décrit les **équipements** du véhicule à la clôture de sa rédaction. Certains des équipements décrits ne seront disponibles qu'ultérieurement ou sont réservés à des marchés spécifiques.

Comme il s'agit du manuel général de la gamme ATECA, certains des équipements et fonctions décrits dans ce manuel ne sont pas disponibles sur tous les types ou variantes du modèle, et peuvent changer ou être modifiés, en fonction des exigences techniques et de celles du marché, sans que cela ne puisse être en aucun cas interprété comme étant de la publicité mensongère.

Les **illustrations** peuvent différer de votre véhicule sur certains détails et doivent être considérées comme des schémas de principe.

Les **indications de direction** (gauche, droite, avant, arrière) qui apparaissent dans cette notice se rapportent au sens de marche du véhicule, sauf indications contraires.

Le **matériel audiovisuel** a pour unique but d'aider les utilisateurs à mieux comprendre certaines fonctionnalités du véhicule. Il ne remplace pas la notice d'utilisation. Consultez la notice d'utilisation pour obtenir des informations et avertissements complets.

✱ Les **équipements signalés par un astérisque** ne sont fournis en série que pour des versions spécifiques du modèle, ne sont fournis en option que sur certaines versions, ou ne sont disponibles que dans certains pays.

® Les **marques déposées** sont signalées avec un ®. L'omission éventuelle de ce sigle ne constitue en aucun cas une garantie de libre utilisation de ces noms.

» Indique que la section continue sur la page suivante.



Avertissements importants à la page indiquée



Contenu plus détaillé à la page indiquée



Informations générales à la page indiquée

SOS Informations en cas d'urgence à la page indiquée



Matériel audiovisuel à la page indiquée



AVERTISSEMENT

Les textes repérés par ce symbole contiennent des informations destinées à votre sécurité et attirent votre attention sur d'éventuels risques d'accident ou de blessures.

ATTENTION

Les textes repérés par ce symbole sont destinés à attirer votre attention sur les dégâts éventuels pouvant être causés à votre véhicule.

Conseil antipollution

Les textes repérés par ce symbole contiennent des remarques relatives à la protection de l'environnement.

Nota

Les textes repérés par ce symbole contiennent des informations supplémentaires.

Le livre est divisé en six grandes parties, à savoir :

1. Points essentiels
2. Sécurité
3. Urgences
4. Utilisation
5. Conseils
6. Caractéristiques techniques

Un index alphabétique à la fin de cette notice vous aidera à trouver rapidement les informations souhaitées.

Avant-propos

Cette notice d'utilisation et les suppléments correspondants devront être lus attentivement afin de vous familiariser rapidement avec votre véhicule.

En plus du soin et de l'entretien périodiques, une utilisation appropriée du véhicule contribue à conserver sa valeur.

Pour des raisons de sécurité, tenez toujours compte des informations concernant les accessoires, les modifications et les remplacements de pièces.

Si vous vendez le véhicule, remettez à son nouveau propriétaire la documentation de bord dans son intégralité, car elle fait partie du véhicule.

Dans cette notice, vous pouvez accéder aux informations par le biais des index suivants :

- Index thématique avec la structure générale de la notice par chapitres.
- Index visuel, indiquant graphiquement la page où vous pouvez trouver les informa-

tions « essentielles », lesquelles sont développées dans les chapitres correspondants.


- Index alphabétique comprenant de nombreux termes et synonymes qui facilitent la recherche d'information.

AVERTISSEMENT

Veillez tenir compte des avertissements importants de sécurité concernant l'airbag frontal du passager avant » page 87, Indications importantes concernant l'airbag frontal du passager avant.



Vidéos associées

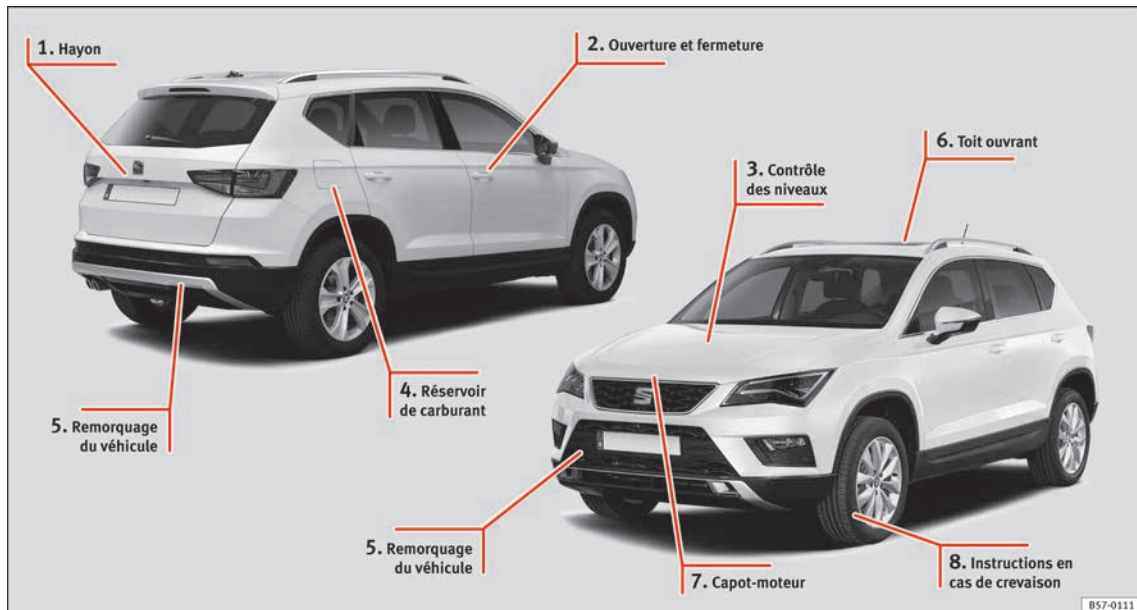
| | | | | | |
|---|-------------------------|--|---|-------------------|--|
|  | Toujours connecté | » brochure Système de navigation |  | Conduite autonome | » page 236 » page 215 » page 245 |
|  | Solutions intelligentes | » page 269 » page 252 » page 240 |  | Mains libres | » page 134 » page 125 » page 281 |
|  | Éclairage | » page 142 | | | |

Sommaire

| | | | | | |
|--|----|--|-----|--|-----|
| Points essentiels | 5 | Position assise correcte des passagers du véhicule | 68 | Communication et multimédia | 118 |
| Vue extérieure | 5 | Zone du pédalier | 72 | Commandes au volant* | 118 |
| Vue extérieure | 6 | Ceintures de sécurité | 73 | Multimédia | 120 |
| Vue intérieure (guide gauche) | 7 | Quel est le but des ceintures de sécurité ? | 73 | Ouverture et fermeture | 121 |
| Vue intérieure (guide droit) | 8 | Comment ajuster correctement les ceintures de sécurité ? | 77 | Verrouillage centralisé | 121 |
| Fonctionnement | 9 | Rétraction de ceinture | 78 | Alarme antivol* | 131 |
| Ouverture et fermeture | 9 | Système airbag | 79 | Hayon (coffre à bagages) | 134 |
| Avant de démarrer | 12 | Brève introduction | 79 | Lève-glaces électriques | 137 |
| Airbags | 15 | Consignes de sécurité sur les airbags | 81 | Toit ouvrant* | 139 |
| Sièges pour enfant | 18 | Désactivation des airbags | 83 | Éclairage et visibilité | 142 |
| Démarrage du véhicule | 24 | Transport d'enfants en toute sécurité | 86 | Feux | 142 |
| Feux et visibilité | 24 | Sécurité des enfants | 86 | Visibilité | 150 |
| Easy Connect | 27 | Sièges pour enfant | 88 | Systèmes essuie-glace avant et arrière | 151 |
| Système d'information du conducteur | 31 | Urgences | 91 | Rétroviseur | 153 |
| Données du voyage | 35 | Auto-assistance | 91 | Sièges et appuie-tête | 155 |
| Régulateur de vitesse | 39 | Outillage de bord, kit anticrevaillon* | 91 | Réglage des sièges et des appuie-tête | 155 |
| Témoins lumineux | 41 | Réparation des pneus | 91 | Fonctions des sièges | 156 |
| Lévier de vitesses | 44 | Déverrouillage/verrouillage d'urgence | 93 | Transport et équipements pratiques | 159 |
| Climatisation | 45 | Remplacement des balais | 94 | Rangements | 159 |
| Contrôle des niveaux | 51 | Remorquage et démarrage par remorquage | 95 | Transport d'objets | 161 |
| Urgences | 55 | Fusibles et ampoules | 99 | Galerie porte-bagages | 167 |
| Fusibles | 55 | Fusibles | 99 | Climatisation | 170 |
| Ampoules | 56 | Remplacement des ampoules | 102 | Chauffage, ventilation et refroidissement | 170 |
| Instructions en cas de crevaillon | 56 | Remplacement des ampoules avant | 103 | Chauffage stationnaire (chauffage d'appoint) | 175 |
| Changer une roue | 58 | Remplacement des ampoules arrière | 105 | Conduite | 179 |
| Chaînes à neige | 61 | Commande | 109 | Mise en route et coupure du moteur | 179 |
| Remorquage d'urgence du véhicule | 62 | Poste de conduite | 109 | Freiner et stationner | 185 |
| Aide au démarrage | 63 | Vue d'ensemble | 108 | Boîte mécanique | 192 |
| Remplacement des balais | 65 | Instruments et témoins | 111 | Boîte automatique/boîte automatique | |
| Sécurité | 67 | Cadrams | 111 | DSG* | 193 |
| Conduite sûre | 67 | Témoins | 116 | Rodage et conduite économique | 200 |
| La sécurité avant tout ! | 67 | Introduction au système Easy Connect* | 117 | Gestion du moteur et système d'épuration des gaz d'échappement | 203 |
| Conseils de conduite | 67 | Réglages du système (CAR)* | 117 | Recommandations pour la conduite | 204 |
| | | | | Systèmes d'aide à la conduite | 205 |
| | | | | Système Start-Stop* | 205 |
| | | | | Assistant de descente de pente (HDC) | 207 |

| | | | |
|--|-----|---|-----|
| Fonction Auto Hold | 208 | Technologie intelligente | 298 |
| Régulateur de vitesse (GRA)* | 210 | Direction électromécanique | 298 |
| Limiteur de vitesse | 211 | Traction totale | 298 |
| Adaptive Cruise Control ACC (régulateur de vitesse adaptatif)* | 215 | Gestion de l'énergie | 299 |
| Système d'observation de l'environnement (Front Assist) incluant le freinage d'urgence City et la détection des piétons* | 226 | Vérification et appoint de niveaux | 301 |
| Assistant de maintien de voie (Lane Assist)* | 233 | Faire le plein | 301 |
| Assistant embouteillages | 236 | Carburant | 302 |
| Assistant d'urgence (Emergency Assist) | 238 | Système d'épuration des gaz d'échappement pour véhicules diesel (AdBlue®) | 304 |
| Assistant d'angle mort (BSD) doté de l'assistant de sortie de stationnement (RCTA)* | 240 | Compartiment moteur | 308 |
| Modes de conduite SEAT (SEAT Drive Profile)* | 245 | Huile moteur | 310 |
| Système de détection de signalisation routière* | 248 | Système de refroidissement | 313 |
| Détection de la fatigue (recommandation de se reposer)* | 251 | Liquide de frein | 314 |
| Système de stationnement assisté (Park Assist)* | 252 | Réservoir de liquide lave-glace | 315 |
| Aide au stationnement Plus (ParkPilot)* | 261 | Batterie | 315 |
| Aide au stationnement (Park Pilot)* | 266 | Roues | 318 |
| Système de vision périphérique (Area View)* | 269 | Roues et pneus | 318 |
| Assistant de marche arrière (Rear View Camera)* | 274 | Systèmes de contrôle de la pression des pneus | 323 |
| Dispositif d'attelage pour remorque et remorque* | 278 | Roue de secours | 326 |
| Conduite avec remorque | 278 | Entretien hivernal | 327 |
| Conseils | 289 | Données techniques | 329 |
| Soin et entretien | 289 | Caractéristiques techniques | 329 |
| Accessoires et modifications techniques | 289 | Important | 329 |
| Entretien et nettoyage | 290 | Données distinctives du véhicule | 329 |
| Entretien extérieur du véhicule | 291 | Données relatives à la consommation de carburant | 330 |
| Entretien de l'intérieur du véhicule | 294 | Conduite avec remorque | 331 |
| | | Roues | 331 |
| | | Caractéristiques du moteur | 333 |
| | | Cotes | 336 |
| | | Index alphabétique | 339 |

Vue extérieure

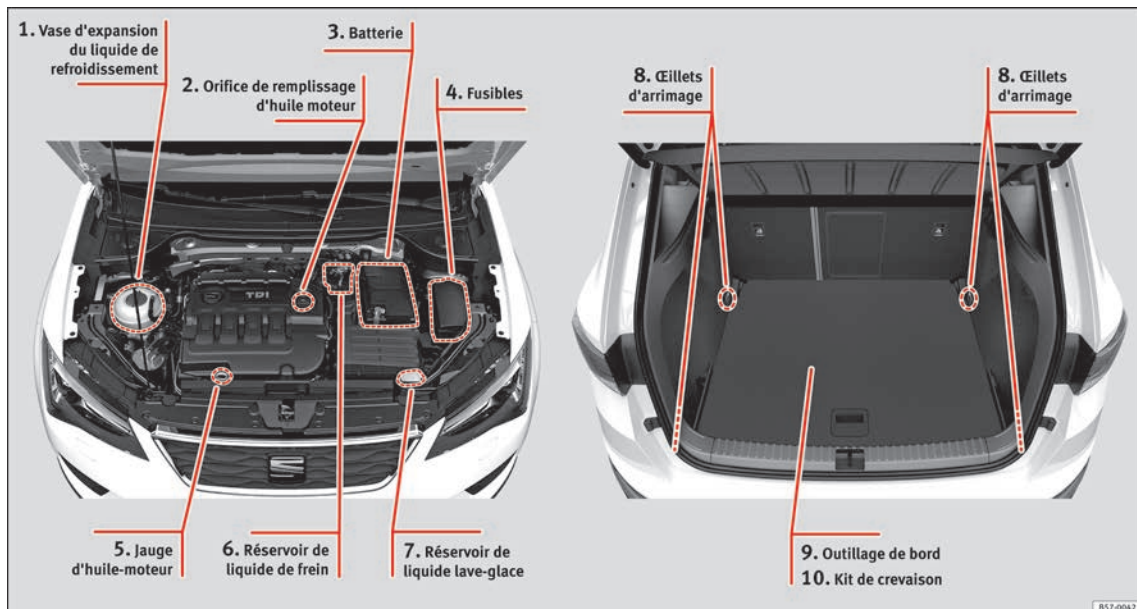


- ① » page 10
- ② » page 9
- ③ » page 51

- ④ » page 51
- ⑤ » page 62
- ⑥ » page 12

- ⑦ » page 11
- ⑧ » page 56

Vue extérieure



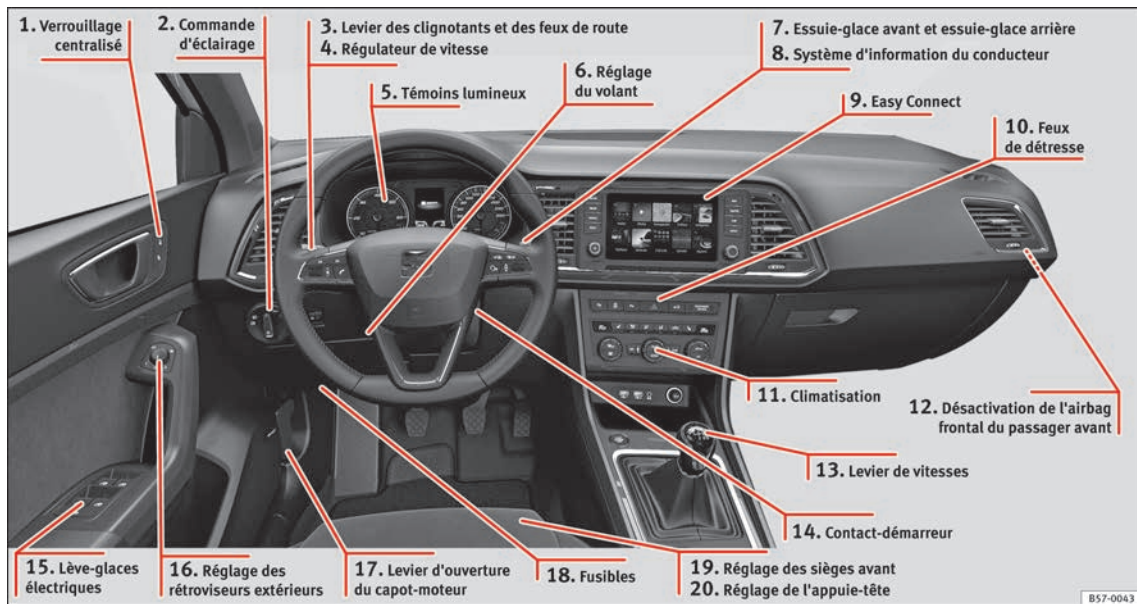
- ① » page 52
- ② » page 51
- ③ » page 54

- ④ » page 55
- ⑤ » page 51
- ⑥ » page 53

- ⑦ » page 53
- ⑧ » page 164

- ⑨ » page 58
- ⑩ » page 57

Vue intérieure (guide gauche)



B57-0043

- ① » page 12
- ② » page 9
- ③ » page 24
- ④ » page 25

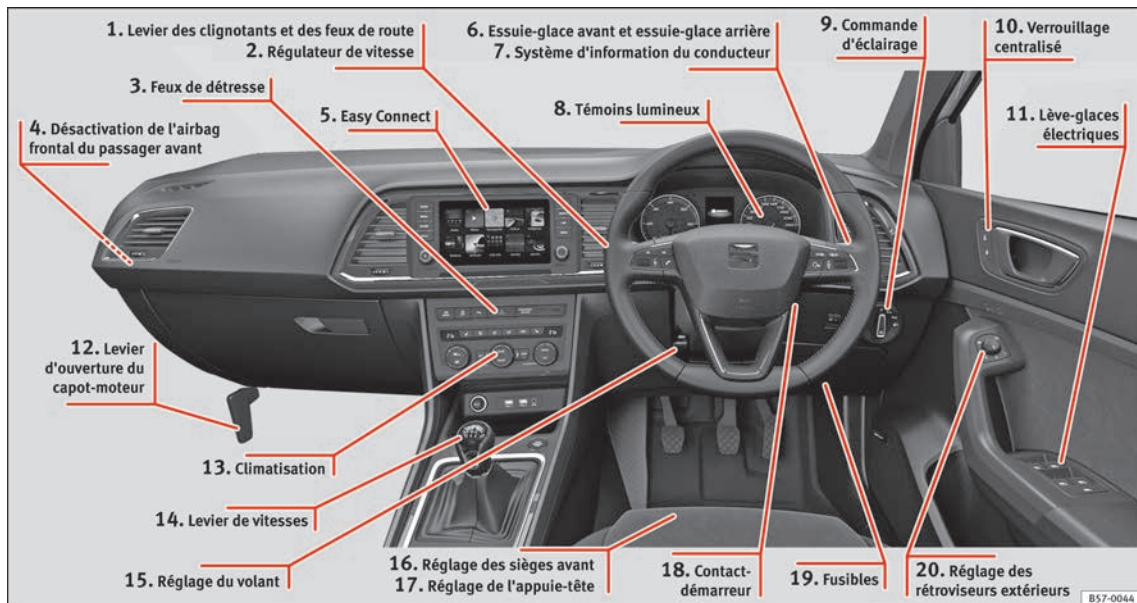
- ⑤ » page 39
- ⑥ » page 41
- ⑦ » page 26
- ⑧ » page 31

- ⑨ » page 27
- ⑩ » page 25
- ⑪ » page 45
- ⑫ » page 16

- ⑬ » page 44
- ⑭ » page 24
- ⑮ » page 14
- ⑯ » page 11

- ⑰ » page 55
- ⑱ » page 12
- ⑲ » page 13
- ⑳ » page 15

Vue intérieure (guide droit)



B57-0044

- ① » page 25
- ② » page 39
- ③ » page 25
- ④ » page 16

- ⑤ » page 27
- ⑥ » page 26
- ⑦ » page 31
- ⑧ » page 41

- ⑨ » page 24
- ⑩ » page 9
- ⑪ » page 12
- ⑫ » page 11

- ⑬ » page 45
- ⑭ » page 44
- ⑮ » page 15
- ⑯ » page 12

- ⑰ » page 13
- ⑱ » page 24
- ⑲ » page 55
- ⑳ » page 14

Fonctionnement

Ouverture et fermeture

Portes







Fig. 1 Clé à radiocommande : touches.





Fig. 2 Porte du conducteur : commande de verrouillage centralisé.

Verrouillage et déverrouillage avec la clé

- Verrouiller : appuyez sur le bouton  » » fig. 1.
- Verrouillage du véhicule sans activer le système antivol : appuyez de nouveau sur le bouton  » » fig. 1 pendant les 2 secondes suivantes.
- Déverrouiller : appuyez sur le bouton  » » fig. 1.
- Déverrouiller le hayon arrière : maintenez enfoncé le bouton  » » fig. 1 pendant au moins 1 seconde.

Verrouillage et déverrouillage avec la commande de verrouillage centralisé

- Verrouiller : appuyez sur le bouton  » » fig. 2. Aucune porte ne s'ouvre de l'extérieur. Vous pouvez ouvrir chaque porte de l'intérieur en tirant la poignée d'ouverture.
- Déverrouiller : appuyez sur le bouton  » » fig. 2.



» »  au chapitre Description à la page 122



» » page 121

SOS

» » page 9, » » page 10

Déverrouillage ou verrouillage de la porte du conducteur

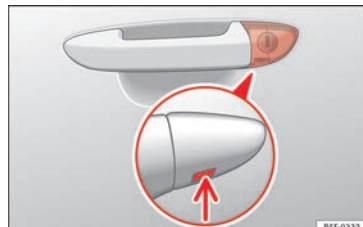




Fig. 3 Poignée de la porte du conducteur : barillet de serrure caché.

En cas de défaillance du verrouillage centralisé, vous pouvez verrouiller et déverrouiller la porte du conducteur depuis le barillet.

En général, lorsque la porte du conducteur est verrouillée manuellement, toutes les portes sont verrouillées. Lors du déverrouillage manuel, seule la porte du conducteur est déverrouillée. Prenez en compte les instructions relatives au système d'alarme antivol » »  page 121.

- Dégagez le panneton de la clé du véhicule » »  page 122.
- Introduisez le panneton dans l'ouverture inférieure du cache de la poignée de la porte du conducteur » » fig. 3 (flèche) et soulevez le cache. » »

• Introduisez le panneton dans le barillet de serrure et déverrouillez ou verrouillez le véhicule.

Particularités

- L'alarme antivol reste activée sur les véhicules déverrouillés. Cependant, elle ne se déclenche pas »» page 121.
- Lorsque vous ouvrez la porte du conducteur, vous disposez de 15 secondes pour mettre le contact d'allumage. Passé ce délai, l'alarme se déclenche.
- Mettez le contact d'allumage. L'antidémarrage électronique détecte une clé de véhicule valable et désactive l'alarme antivol.

Nota

L'alarme antivol ne s'active pas lorsque le véhicule est verrouillé manuellement avec le panneton »» page 121.

Verrouillage d'urgence des portes sans barillet de serrure



Fig. 4 Verrouillage d'urgence de la porte.

En cas de défaut du verrouillage centralisé, les portes sans barillet de serrure doivent être verrouillées séparément.

Un dispositif de verrouillage d'urgence est intégré dans la partie avant de la porte du passager avant (uniquement visible lorsque la porte est ouverte).

- Retirez le capuchon de l'ouverture.
- Insérez la clé dans la fente et tournez-la jusqu'en butée vers la droite (porte droite) ou vers la gauche (porte gauche).

Une fois que vous avez fermé la porte, il n'est plus possible de l'ouvrir de l'extérieur. Vous ne pouvez déverrouiller puis ouvrir la porte simultanément de l'intérieur qu'en tirant une fois la poignée d'ouverture de la porte.

Hayon

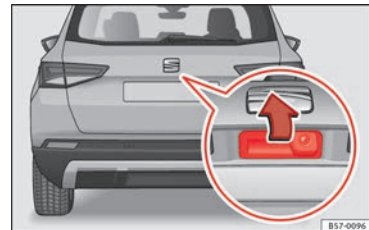




Fig. 5 Hayon : poignée



Fig. 6 Hayon : touche de fermeture du hayon

Le fonctionnement du système d'ouverture du hayon est électrique. Pour l'activer, appuyez légèrement sur la poignée »» fig. 5.

Pour modifier l'état de verrouillage/déverrouillage, actionnez le bouton  ou la touche  »» fig. 1 de la clé de la radiocommande.

Si le hayon est ouvert ou mal fermé, un message correspondant apparaît sur l'écran du combiné d'instruments.* Si le hayon s'ouvre alors que le véhicule roule à plus de 6 km/h (4 mph), un signal sonore d'avertissement retentit en plus*.

Ouverture et fermeture

- Ouvrir le hayon arrière : appuyez légèrement sur la poignée. Le hayon arrière s'ouvre automatiquement.
- Fermer le hayon arrière : maintenez le hayon par l'une des poignées du revêtement intérieur et fermez-le en la déplaçant vers le bas. Vous pouvez également appuyer sur la touche située sur le hayon* » » fig. 6.



» » ⚠ au chapitre Verrouillage automatique du coffre à la page 136



» » page 134

SOS

» » page 11

Déverrouillage d'urgence du hayon arrière

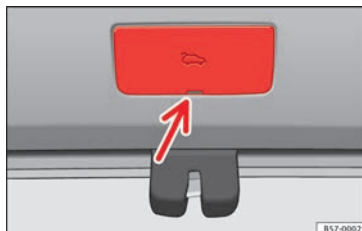


Fig. 7 Coffre à bagages, côté droit : accès au déverrouillage d'urgence.



Fig. 8 Coffre à bagages, côté droit : déverrouillage d'urgence.

Le capot arrière peut être déverrouillé de l'intérieur.

- Retirez le cache en faisant levier avec le panneton de la clé » » fig. 7.

- Appuyez sur le levier dans le sens de la flèche à l'aide du panneton de la clé pour déverrouiller le hayon du coffre à bagages » » fig. 8.

Capot-moteur

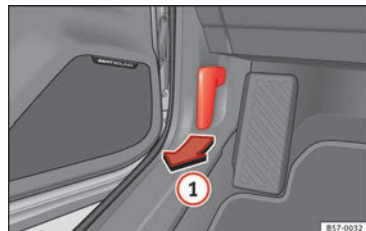


Fig. 9 Levier de déverrouillage sur le plancher, côté conducteur.



Fig. 10 Came sous le capot.



- Ouvrir le capot : tirez le levier situé sous le combiné d'instruments » fig. 9 ①.
- Soulevez le capot. Appuyez sur la bascule sous le capot-moteur de manière à ce qu'elle soit orientée vers le haut » fig. 10 ②. Le crochet de fixation est alors déverrouillé.
- Vous pouvez ouvrir le capot. Libérez la tige de maintien du capot et placez-la dans le logement prévu à cet effet sur le capot.



» ⚠ au chapitre Travaux à effectuer dans le compartiment moteur à la page 309



» page 308

Lève-glaces électriques*

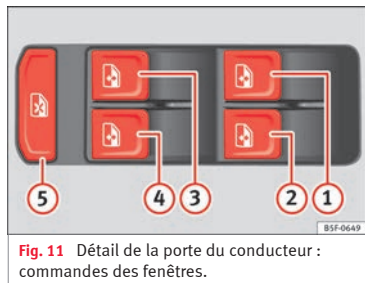


Fig. 11 Détail de la porte du conducteur : commandes des fenêtres.

- Ouvrir la fenêtre : appuyez sur le bouton

- Fermer la fenêtre : tirez le bouton

Boutons de la porte du conducteur

- ① Fenêtre de la porte avant gauche
- ② Fenêtre de la porte avant droite
- ③ Fenêtre de la porte arrière gauche
- ④ Fenêtre de la porte arrière droite
- ⑤ Commande de sécurité pour la désactivation des boutons de lève-glaces sur les portes arrière



» ⚠ au chapitre Ouverture et fermeture électriques des glaces à la page 137



» page 137

Toit panoramique*

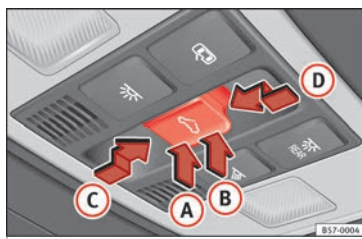


Fig. 12 Dans le ciel de pavillon : touche du toit ouvrant.

- Ouverture : enfoncez la touche vers l'arrière **C**.
- Fermeture : enfoncez la touche vers l'avant **D**.
- Pivotelement : appuyez sur la partie arrière de la touche **B**.
- Abaissement : appuyez sur la partie avant de la touche **A**.



» ⚠ au chapitre Brève introduction à la page 139



» page 139

Avant de démarrer

Réglage manuel des sièges avant

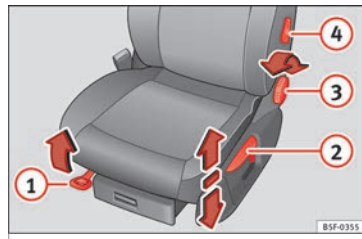


Fig. 13 Sièges avant : réglage manuel du siège.

- ① Avant/Arrière : tirez le levier et déplacez le siège.
- ② Monter/descendre : tirez/appuyez sur le levier.
- ③ Incliner le dossier : tournez la molette.
- ④ Appui lombaire : appuyez sur le bouton à la position correspondante.



» ⚠ au chapitre Réglage manuel des sièges à la page 155

Réglage électrique du siège conducteur*

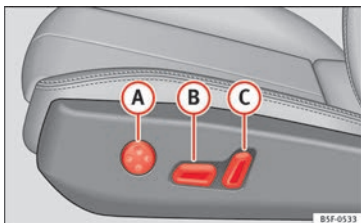


Fig. 14 Siège du conducteur : réglage électrique du siège.

- A Réglage de l'appui lombaire : appuyez sur la touche selon la position correspondante.
- B Réglage du siège vers le haut/vers le bas : appuyez sur la touche vers le haut

ou vers le bas. Pour régler la partie avant du coussin de siège, pressez la partie avant de la commande vers le haut/vers le bas. Pour régler la partie arrière du coussin de siège, pressez la partie arrière de la commande vers le haut/vers le bas.

Réglage du siège vers l'avant/vers l'arrière : appuyez sur la touche vers l'avant ou vers l'arrière.

- C Dossier plus / moins incliné : appuyez sur la touche vers l'avant ou vers l'arrière.



» ⚠ au chapitre Réglage électrique du siège du conducteur* à la page 155

Réglage de l'appuie-tête

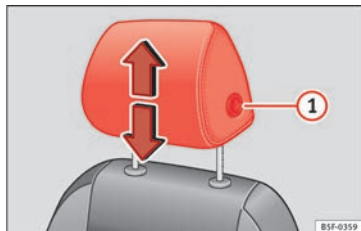


Fig. 15 Siège avant : réglage de l'appuie-tête.

- Saisissez l'appuie-tête des deux côtés avec les mains puis poussez-le vers le haut jusqu'à ce qu'il s'enclenche dans la position dé-

sirée. Pour le rabaisser, faites de même en appuyant sur le bouton latéral ①.



» ⚠ au chapitre Réglage correct des appuie-tête avant à la page 71



» page 71, » page 156

Réglage de la ceinture de sécurité

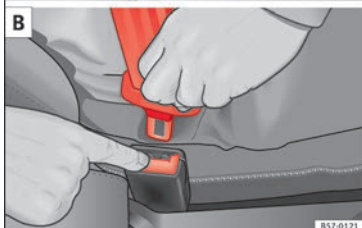
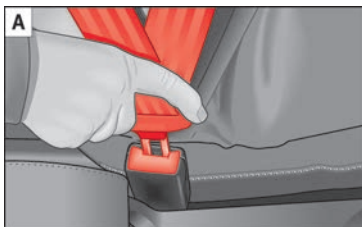


Fig. 16 Placer et retirer le pêne de verrouillage de la ceinture de sécurité.

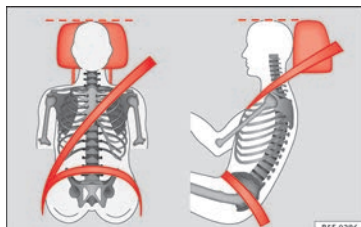


Fig. 17 Sangle de ceinture de sécurité bien ajustée et appui-tête correctement réglé (vue de face et de côté)

Pour adapter la ceinture à la hauteur de vos épaules, vous pouvez par exemple régler les sièges avant en hauteur.

La sangle de la ceinture de sécurité doit passer au milieu de l'épaule, jamais sur le cou. La ceinture de sécurité doit s'appliquer bien à plat sur le buste et l'enserrer fermement.

La sangle sous-abdominale doit passer devant le bassin, jamais sur le ventre. La ceinture de sécurité doit s'appliquer bien à plat sur le bassin et l'enserrer fermement.



» page 75




» page 77

Rétracteurs de ceintures

En cas de collision, les ceintures de sécurité des places assises avant se rétractent automatiquement.

Le rétracteur de ceinture ne peut être activé qu'une seule fois.



»  au chapitre Entretien et élimination des rétracteurs de ceintures à la page 78



» page 78

Réglage des rétroviseurs extérieurs

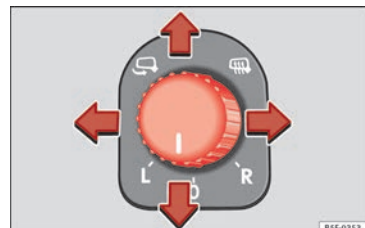


Fig. 18 Détail de la porte du conducteur : commande du rétroviseur extérieur.

Régler les rétroviseurs extérieurs : tournez la commande vers la position correspondante :

L/R En déplaçant la commande sur la position désirée, réglez les rétroviseurs côté conducteur (L, gauche) et côté passager avant (R, droite) dans la direction souhaitée.

☞ Selon l'équipement, les miroirs des rétroviseurs sont chauffés en fonction de la température extérieure.

☞ Rabattement des rétroviseurs.



☞ ⚠ au chapitre Régler les rétroviseurs extérieurs à la page 154



☞ page 154

Réglage du volant

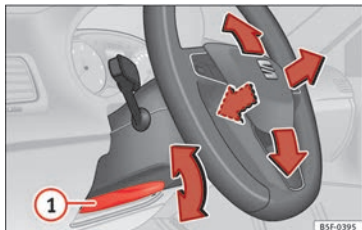


Fig. 19 Levier sur la partie inférieure latérale gauche de la colonne de direction.

• Régler la position du volant : tirez le levier ☞ fig. 19 ① jusqu'en bas, déplacez le volant

sur la position désirée puis remontez le levier en position de verrouillage.



☞ ⚠ au chapitre Réglage de la position du volant à la page 69

Airbags

Airbags frontaux

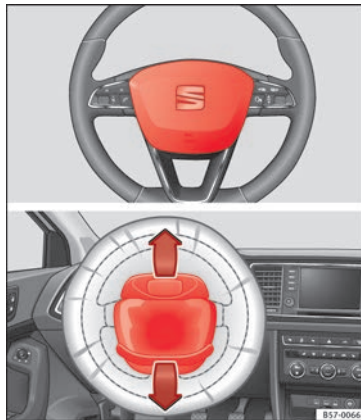


Fig. 20 Airbag du conducteur dans le volant.



Fig. 21 Airbag du passager avant dans le combiné d'instruments.

L'airbag frontal du conducteur est logé dans le volant ☞ fig. 20 et celui du passager se trouve dans la planche de bord ☞ fig. 21. Les airbags sont repérés par les monogrammes « AIRBAG ».

Les caches des airbags se rabattent et restent attachés au volant de direction ou au combiné d'instruments lorsque les airbags du conducteur et du passager avant respectivement se déploient ☞ fig. 20 ☞ fig. 21. ☞

Le système d'airbags frontaux offre, en complément des ceintures de sécurité, une protection supplémentaire de la tête et du buste du conducteur et du passager lors de collisions frontales correspondant à un accident de gravité supérieure » **▲ au chapitre Airbags frontaux à la page 81.**

Sa conception particulière permet l'évacuation contrôlée du gaz lorsque le passager exerce une pression sur l'airbag. Ainsi, la tête et le buste sont protégés par l'airbag. Après un accident, l'airbag est donc suffisamment dégonflé pour dégager la vue vers l'avant.




» page 81

Désactivation de l'airbag frontal du passager avant



Fig. 22 Commande de l'airbag frontal du passager.

Pour désactiver l'airbag frontal du passager avant :

- Ouvrez la porte du passager avant.
- Introduisez la clé dans la rainure prévue à cet effet dans la commande de désactivation.
- La clé est introduite environ aux $\frac{3}{4}$ (le maximum).
- Tournez la clé pour la placer en position **OFF**. Ne forcez pas. Si vous avez des difficultés, assurez-vous d'avoir introduit la clé jusqu'au bout.
- Enfin, vérifiez que le témoin du combiné d'instruments indiquant **PASSENGER AIR BAG OFF** , présente l'inscription **OFF**.



» **▲ au chapitre** Commande de l'airbag frontal du passager avant à la page 85



» page 85

Airbag de genoux*



Fig. 23 Côté conducteur : emplacement de l'airbag de genoux.



Fig. 24 Côté conducteur : rayon d'action de l'airbag de genoux.

L'airbag de genoux se trouve côté conducteur, dans la zone inférieure de la planche de bord » **fig. 23**. Les airbags sont repérés par les monogrammes « AIRBAG ».

La zone encadrée en rouge (champ d'action) ►► fig. 24 est couverte par l'airbag lorsque celui-ci se déclenche. Il ne faut jamais placer ou fixer des objets dans cette zone.



►► page 82

Airbags latéraux*

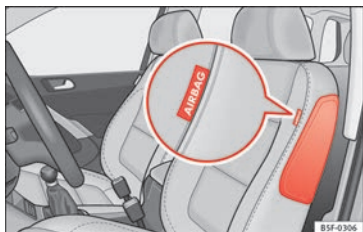


Fig. 25 Airbag latéral dans le siège du conducteur.

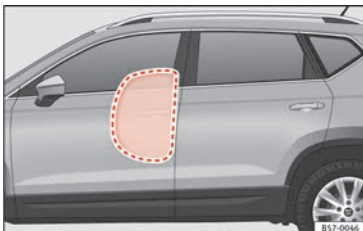


Fig. 26 Airbags latéraux complètement gonflés du côté gauche du véhicule.

Les airbags latéraux se trouvent dans le rembourrage du dossier du siège du conducteur ►► fig. 25 et du siège du passager. Les emplacements de montage sont repérés par les monogrammes « AIRBAG » sur le haut des dossiers.

Le système d'airbags latéraux offre, en complément des ceintures de sécurité, une protection supplémentaire du buste lors de collisions latérales correspondant à un accident de gravité supérieure ►► ⚠ au chapitre Airbags latéraux* à la page 82.

Lors de collisions latérales, les airbags latéraux diminuent les risques de blessures corporelles du côté exposé au choc. Outre leur fonction protectrice normale, les ceintures de sécurité maintiennent également les passagers dans une position conférant à l'airbag latéral un maximum d'efficacité en cas de collision latérale.



►► page 82

Airbags rideaux*



Fig. 27 Emplacement des airbags rideaux.

Les airbags rideaux se trouvent des deux côtés de l'habitacle, au-dessus des portes ►► fig. 27, et sont repérés par les monogrammes « AIRBAG ».

Le système d'airbags rideaux offre, en complément des ceintures de sécurité, une protection supplémentaire de la tête et du buste des occupants du véhicule lors de collisions latérales correspondant à un accident de gravité supérieure ►► ⚠ au chapitre Airbags de tête* à la page 83.



►► ⚠ au chapitre Airbags de tête* à la page 83

Sièges pour enfant

Indications importantes concernant l'airbag frontal du passager avant



Fig. 28 Pare-soleil du côté du passager avant : autocollant de l'airbag.



Fig. 29 Sur le cadre arrière de la porte du passager : autocollant concernant l'airbag.

Un autocollant contenant des informations importantes quant à l'airbag du passager avant se trouve sur le pare-soleil du passager

et/ou sur le cadre arrière de la porte du passager avant.



» » ⚠ au chapitre Indications importantes concernant l'airbag frontal du passager avant à la page 87



» » page 86

Fixation du siège pour enfant

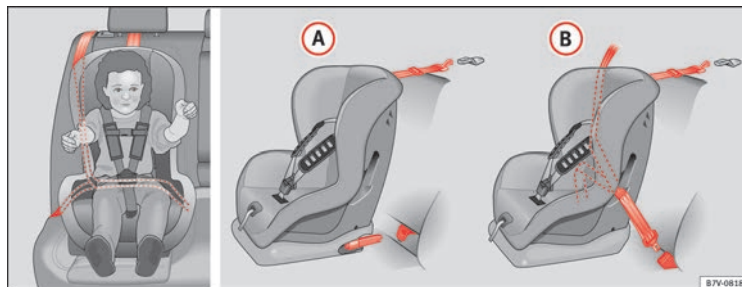


Fig. 30 Sur les sièges arrière : installations possibles d'un siège pour enfants.

L'illustration » fig. 30 A présente la fixation de base du système de retenue pour enfants avec les anneaux de retenue inférieurs et la ceinture de fixation supérieure. L'illustration » fig. 30 B présente la fixation du système de retenue pour enfants avec la ceinture de sécurité du véhicule.

Les sièges pour enfant de type **universel** peuvent être fixés avec la ceinture de sécurité sur les places assises qui sont désignées par un **U** dans le tableau suivant.

- *Sur un siège passager non réglable en hauteur* : il est nécessaire de reculer le siège passager au maximum¹⁾.

- *Sur un siège passager réglable en hauteur* : il est nécessaire de reculer et de remonter le siège passager au maximum¹⁾.

Pour une bonne utilisation des sièges sur les places arrière, il faut régler les dossiers avant pour qu'il n'y ait pas de contact avec le siège pour enfant de la place arrière en cas de sens contraire à la marche. Dans le cas de systèmes de retenue dans le sens de la marche, il faut régler le dossier avant pour qu'il n'y ait pas de contact avec les pieds de l'enfant.

Pour adapter le siège passager avant au siège pour enfants et placer la sangle de la ceinture dans la position idéale, régler le dossier

du siège du passager avant au maximum vers l'avant¹⁾.

Si vous souhaitez monter un siège semi-universel dont le système de fixation au véhicule fait appel à une ceinture de sécurité et un pied d'appui, ne le montez jamais sur le siège arrière central, car sa distance au sol est réduite par rapport aux autres places et le pied d'appui ne pourra pas assurer correctement la stabilité du siège pour enfant. »

¹⁾ Il est nécessaire de respecter la législation en vigueur dans chaque pays ainsi que les normes du constructeur pour l'utilisation et l'installation des sièges enfant.

Points essentiels

| Groupe de poids | Place des sièges | | | |
|--------------------------|------------------------------------|------------|-----------------------|-------------------------------------|
| | Siège passager avant ^{a)} | | Siège arrière latéral | Siège arrière central ^{b)} |
| | airbag on | airbag off | | |
| Groupe 0 jusqu'à 10 kg | X | U* | U | U |
| Groupe 0+ jusqu'à 13 kg | X | U* | U | U |
| Groupe I de 9 à 18 kg | X | U* | U | U |
| Groupe II de 15 à 25 kg | X | U* | U | U |
| Groupe III de 22 à 36 kg | X | UF* | UF | UF |

a) Il est nécessaire de respecter la législation en vigueur dans chaque pays ainsi que les normes du constructeur pour l'utilisation et l'installation des sièges enfant.

b) Dans le cas des sièges semi-universels dont le système de fixation est la ceinture de sécurité du véhicule et le pied d'appui, ne les utilisez pas sur le siège arrière central.

X : Ne convient pas au montage de sièges dans cette configuration.

U : Convient pour les systèmes de retenue universels homologués pour être utilisés dans ce groupe de poids.

UF : Acceptable pour les systèmes de retenue pour enfant de catégorie universelle

orientés vers l'avant homologués pour ce groupe de masse.

*: Les sièges **non réglables** en hauteur devront être reculés au maximum. Les sièges **réglables** en hauteur devront être reculés et remontés au maximum.

Les systèmes incluent la fixation du système de retenue pour enfants par une ceinture de fixation supérieure (Top Tether) et des points d'ancrage inférieurs sur le siège.



» » au chapitre Indications de sécurité à la page 88

Fixation du siège pour enfants avec les systèmes « ISOFIX » et Top Tether*

Les sièges pour enfant peuvent être fixés rapidement, facilement et en toute sécurité aux places arrière latérales grâce aux systèmes « ISOFIX » et Top Tether*.

Chaque place arrière latérale est équipée de deux anneaux de fixation « ISOFIX ». Sur cer-

tains véhicules, les anneaux sont fixés à l'armature de siège et à d'autres sur le plancher arrière. Les anneaux « ISOFIX » se trouvent entre le dossier et le coussin de la banquette arrière » » fig. 31. Les anneaux Top Tether* se trouvent généralement au dos de la banquet-

te arrière (derrière le dossier ou dans la zone du coffre à bagages) » » fig. 32.

Pour connaître la compatibilité des systèmes « ISOFIX » sur le véhicule, consulter le tableau suivant.

Points essentiels

Le poids corporel autorisé ou les données relatives à la taille **A** jusqu'à **F** sont indiqués

sur l'étiquette située sur les sièges pour enfant avec l'homologation « **universel** » ou « **semi-universel** ».

| Groupe de poids | Type de taille | Appareil | Positions Isofix du véhicule | | | |
|--------------------------|----------------|----------|------------------------------|------------|-----------------------|-----------------------|
| | | | Siège passager avant | | Siège arrière latéral | Siège arrière central |
| | | | airbag on | airbag off | | |
| Transat | F | ISO/L1 | X | X | X | X |
| | G | ISO/L2 | X | X | X | X |
| Groupe 0 jusqu'à 10 kg | E | ISO/R1 | X | X | IL | X |
| Groupe 0+ jusqu'à 13 kg | E | ISO/R1 | X | X | IL | X |
| | D | ISO/R2 | X | X | IL | X |
| | C | ISO/R3 | X | X | IL | X |
| Groupe I de 9 à 18 kg | D | ISO/R2 | X | X | IL | X |
| | C | ISO/R3 | X | X | IL | X |
| | B | ISO/F2 | X | X | IUF/IL | X |
| | B1 | ISO/F2X | X | X | IUF/IL | X |
| | A | ISO/F3 | X | X | IUF/IL | X |
| Groupe II de 15 à 25 kg | --- | --- | | | --- | --- |
| Groupe III de 22 à 36 kg | --- | --- | | | --- | --- |

IUF : Adapté pour les systèmes de retenue pour enfant ISOFIX universels orientés vers l'avant homologués pour être utilisés dans ce groupe de masse.

IL : Adapté pour certains systèmes de retenue pour enfant (SRE) ISOFIX figurant dans la liste ci-jointe. Ce sont des SRE ISOFIX qui peuvent appartenir à la caté-

gorie spécifique à un véhicule, restreinte ou semi-universelle.

X : Position ISOFIX non adaptée pour systèmes de retenue pour enfants ISOFIX de »

ce groupe de poids ou de cette classe de taille.



»  au chapitre Indications de sécurité à la page 88

Fixation du siège pour enfants avec le système « ISOFIX/iSize »



Fig. 31 Anneaux de fixation ISOFIX/iSize.

Il est obligatoire de tenir compte des indications du fabricant du siège.

- Enlevez les caches de protection des anneaux « ISOFIX/iSize » en introduisant un doigt dans l'anneau et en tirant vers le haut » » fig. 31.
- Enfoncez le siège pour enfant sur les œillets de retenue « ISOFIX » jusqu'à ce qu'il s'encastre correctement de manière audible. Si le siège pour enfants dispose d'ancrage

Top Tether*, le connecter à l'anneau respectif » » fig. 32. Tenez compte des indications du fabricant.

- Tirez des deux côtés du siège pour enfant afin d'assurer l'ancrage correct.

Les sièges pour enfants avec système de fixation « ISOFIX » et Top Tether* sont disponibles au sein des Services Techniques.

| | Positions iSize du véhicule | | | |
|--|-----------------------------|------------|-----------------------|-----------------------|
| | Siège passager avant | | Siège arrière latéral | Siège arrière central |
| | airbag on | airbag off | | |
| Système de retenue pour enfants homologué ECE R129 | X | X | i-U | X |

i-U : Position valide pour les systèmes de retenue pour enfant homologués ECE R129 dans le sens de la marche et dans le sens contraire à la marche.

X : Position non valide pour les systèmes de retenue pour enfant homologués ECE R129.

Fixation du siège pour enfant avec les sangles de fixation Top Tether*



Fig. 32 Position des anneaux Top Tether sur la partie arrière de la banquette arrière.

Les sièges pour enfants équipés du système Top Tether intègrent une sangle de fixation au point d'ancrage du véhicule, située sur la partie arrière du dossier de la banquette arrière fournissant une meilleure retenue.

La sangle doit réduire le mouvement du siège pour enfant vers l'avant en cas d'accident et réduire par conséquent le risque de blessures pouvant être causées à la tête après avoir heurté l'intérieur du véhicule.

Utilisation du Top Tether sur les sièges pour enfant orientés dos à la route

Actuellement, il existe très peu de sièges de sécurité pour enfant montés dos à la route avec Top Tether. Nous vous prions de lire attentivement et de suivre les instructions du

fabricant du siège pour enfant afin de déterminer comment installer la sangle Top Tether de façon adéquate.

Fixation du Top Tether* au point d'ancrage

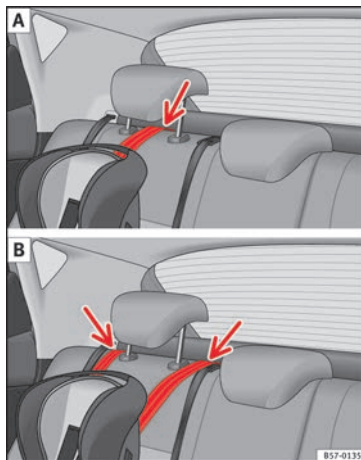


Fig. 33 Sangle de fixation : réglage et montage en fonction de la ceinture Top Tether.

Fixer la sangle de fixation

- Dépliez la sangle de fixation du Top Tether du siège pour enfant en suivant les instructions du fabricant.
- Placez la courroie sous l'appuie-tête du siège avant » **fig. 33** (en fonction des instructions du siège, relevez ou retirez l'appuie-tête si nécessaire).
- Faites glisser la sangle et fixez-la correctement à l'aide de l'ancrage derrière le dossier » **fig. 32**.
- Tendez la sangle fermement en suivant les instructions du fabricant.

Retrait de la sangle de fixation

- Relâchez la tension sur la sangle en suivant les instructions du fabricant.
- Appuyez sur le boîtier de verrouillage et détachez la fixation d'ancrage.



» **⚠** au chapitre Indications de sécurité à la page 88

Démarrage du véhicule

Contact-démarreur

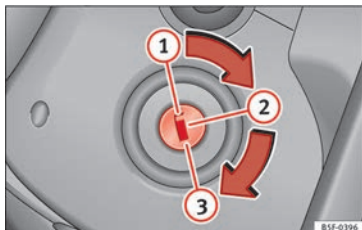


Fig. 34 Positions de la clé de contact.


Mettre le contact d'allumage : introduisez la clé dans le contact et démarrez le moteur.

Verrouillage et déverrouillage du volant

• Verrouiller le volant : retirez la clé de contact et tournez le volant jusqu'à ce qu'il se verrouille. Sur les véhicules équipés d'une boîte automatique, placez le levier sélecteur de cette dernière sur la position **P** pour pouvoir retirer la clé. Si nécessaire, appuyez sur la touche de blocage du levier sélecteur puis relâchez-la.

• Déverrouiller le volant : introduisez la clé dans le contact et tournez la clé en même temps que le volant dans le sens de la flèche. Si le volant ne tourne pas, le verrouillage est probablement activé.

Connexion/déconnexion de l'allumage, préchauffage

- Mettre le contact d'allumage : tournez la clé de contact en position ②.
- Couper le contact d'allumage : tournez la clé de contact en position ①.
- Véhicules diesel  : lorsque le contact d'allumage est mis, le moteur est préchauffé.


Lancement du moteur

- Boîte mécanique : appuyez à fond sur la pédale d'embrayage et amenez le levier de vitesses en position de point mort.
- Boîte automatique : appuyez sur la pédale de frein et placez le levier sélecteur sur **P** ou **N**.
- Tournez la clé de contact en position ③. La clé revient automatiquement en position ②. N'accélérez pas.

Système Start-Stop*

Lorsque vous vous arrêtez puis que vous relâchez l'embrayage, le système Start-Stop* coupe le moteur. Le contact d'allumage reste activé.



»  au chapitre Mettre le contact et démarrer le moteur avec la clé à la page 180



» page 179


Feux et visibilité

Commande d'éclairage



Fig. 35 Planche de bord : commande des feux.

- Tournez l'interrupteur dans la position désirée » fig. 35.

| Symbole | Contact d'allumage coupé | Contact d'allumage mis |
|--|---|--|
| 0 | Feux antibrouillard, feux de croisement et feux de position éteints. | Feux de jour allumés. |
| AUTO | L'éclairage d'orientation « Coming Home » et « Leaving Home » peut être allumé. | Allumage automatique des feux de croisement et des feux de jour. |
|  | Feux de position allumés. | Feux de jour allumés. |

| Symbole | Contact d'allumage coupé | Contact d'allumage mis |
|---------|----------------------------|-----------------------------|
| | Feux de croisement éteints | Feux de croisement allumés. |

Projecteurs antibrouillard : tirez la commande des feux jusqu'au premier cran, à partir des positions **AUTO**, ou .

Feux arrière antibrouillard : tirez la commande des feux jusqu'en butée, à partir des positions **AUTO**, ou .

- Déconnecter les feux antibrouillard : poussez la commande ou tournez-la en position 0.

» au chapitre Feux de position et de croisement à la page 142

» page 142

Levier des clignotants et feux de route

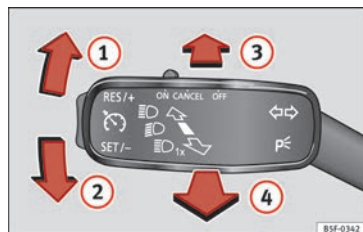


Fig. 36 Levier des clignotants et des feux de route.

Déplacez le levier dans la position souhaitée :

- 1 Clignotant droit : feux de stationnement droits (contact d'allumage coupé).
- 2 Clignotant gauche : feux de stationnement gauches (contact d'allumage coupé).
- 3 Feux de route allumés : témoin allumé sur le combiné d'instruments.
- 4 Appel de phares : allumé en appuyant sur le levier. Témoin allumé.

Levier dans la position de base pour désactiver la fonction correspondante.



» au chapitre Levier des clignotants et des feux de route à la page 143



» page 143

Feux de détresse

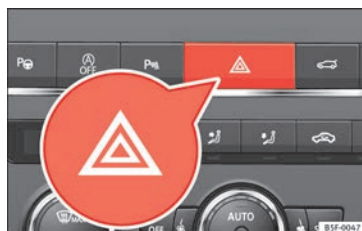


Fig. 37 Planche de bord : commande des feux de détresse.

Allumés, par exemple :

- Si vous approchez d'un embouteillage
- Vous êtes en situation de détresse
- Le véhicule est à l'arrêt en raison d'une panne
- Vous remorquez un véhicule ou le vôtre est remorqué





» ⚠ au chapitre Feux de détresse ⚠ à la page 148



» page 147

Éclairage intérieur

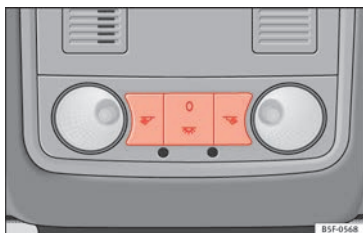


Fig. 38 Détail du ciel de pavillon : plafonnier avant.

| Bouton | Fonction |
|--------|---------------------------------|
| 0 | Éteindre l'éclairage intérieur. |
| | Allumer l'éclairage intérieur. |

| Bouton | Fonction |
|--------|--|
| | Allumer la commande de contact de la porte (position centrale). L'éclairage intérieur s'active automatiquement lors du déverrouillage du véhicule, de l'ouverture d'une porte ou du retrait de la clé de contact. L'éclairage s'éteint quelques secondes après la fermeture de toutes les portes, lors du verrouillage du véhicule ou de la mise du contact. |
| | Allumer ou éteindre la lampe de lecture. |

Éclairage d'ambiance* : guide lumineux dans le panneau de la porte. L'éclairage peut être sélectionné parmi 8 couleurs disponibles à l'aide du menu **CAR** et du bouton de fonction **Setup**.



» page 150

Essuie-glace avant et arrière

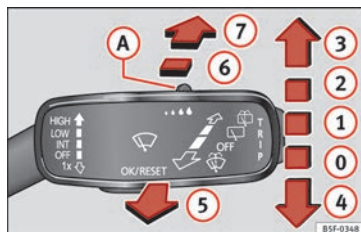



Fig. 39 Utilisation de l'essuie-glace avant et arrière.

Déplacez le levier dans la position souhaitée :



| | | |
|---|-------------|--|
| 0 | OFF | Essuie-glace déconnecté. |
| 1 | INT | Balayage intermittent de l'essuie-glace. Grâce à la commande » fig. 39 A réglez les niveaux de balayage (sur les véhicules dépourvus de détecteur de pluie) ou la sensibilité du détecteur de pluie. |
| 2 | LOW | Balayage lent. |
| 3 | HIGH | Balayage rapide. |
| 4 | 1x | Balayage bref. Pression brève, nettoyage court. Maintenez le levier appuyé vers le bas plus longtemps pour que le balayage soit plus rapide. |

Points essentiels

Déplacez le levier dans la position souhaitée :

- 5  Balayage automatique. En poussant le levier vers l'avant, la fonction lave-glace s'active et l'essuie-glace se déclenche simultanément.

Déplacez le levier dans la position souhaitée :

- 6  Balayage intermittent de la lunette arrière. L'essuie-glace arrière fonctionne environ toutes les 6 secondes.
- 7  En appuyant sur le levier, la fonction lave-glace arrière s'active et l'essuie-glace arrière se déclenche simultanément.



» page 151

SOS

» page 65

Easy Connect

Réglages du menu CAR (Setup)

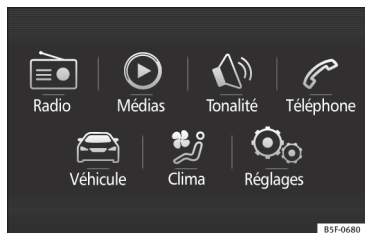


Fig. 40 Easy Connect : Menu principal.



Fig. 41 Easy Connect : Menu CAR



Points essentiels

Pour sélectionner les menus de réglages, appuyez sur la touche Easy Connect **CAR** et sur le bouton de fonction **Setup**.

Le nombre de menus disponibles et l'appellation des différentes options dépendent de l'électronique et de l'équipement du véhicule.

- Mettez le contact d'allumage.
- S'il est éteint, allumez le Système d'infodivertissement.

- Appuyez sur la touche **MENU** du système puis sur le bouton **CAR** » **fig. 40**, ou sur la touche **CAR** du système, pour atteindre le menu **CAR** » **fig. 41**.

- Appuyez sur le bouton de fonction **Setup** pour ouvrir le menu **Réglages du véhicule** » **fig. 41**.

- Dans le menu, appuyez sur le bouton correspondant pour sélectionner la fonction.

Si vous appuyez sur la touche de menu **☞**, vous activerez toujours le dernier menu activé.

Lorsque la case du bouton de fonction est cochée , la fonction est activée.

Les modifications effectuées dans les menus de réglages s'enregistrent automatiquement lorsque vous fermez les menus **ENSUITE** **☞**.

| Menu | Sous-menu | Réglage possible | Description |
|-------------|--------------------------------|---|-------------|
| Système ESC | - | Désactivation du contrôle de traction (ASR) ou sélection du mode Sport du système électronique de stabilité (ESC Sport) | » page 189 |
| Pneus | Contrôle de pression des pneus | Enregistrement des pressions des pneus (calibrage) | » page 323 |
| | Pneus d'hiver | Activation et désactivation de l'alerte de vitesse. Réglage de la valeur de l'alerte de vitesse. | » page 327 |

Points essentiels

| Menu | Sous-menu | Réglage possible | Description |
|------------------------------|---|--|-----------------------|
| Aide à la conduite | ACC (régulateur de vitesse adaptatif) | Activation/désactivation : programme des vitesses, distance temporelle par rapport au véhicule précédent (niveau de distance) | » page 215 |
| | Front Assist (système de surveillance périmétrique) | Activation/désactivation : système de surveillance, alerte préventive, affichage de l'avertissement de distance | » page 226 |
| | Fonction de freinage d'urgence City | Activation et désactivation de la fonction de freinage d'urgence City | » page 230 |
| | Lane Assist (assistant de maintien de voie) | Activation/désactivation : assistant d'avertissement en cas de sortie de voie, assistant de maintien de voie automatique | » page 233 |
| | Détect. des panneaux de signalisation | Vous pouvez activer et désactiver les fonctions suivantes : – Affichage sur l'indicateur multifonction des panneaux de signalisation détectés – Détection de remorque (affichage des panneaux de signalisation pour les véhicules avec remorque) | » page 248 |
| | Détecteur de fatigue | Activation/désactivation | » page 251 |
| Stationnement et manœuvres | ParkPilot | Activation automatique, volume avant, réglages du son à l'avant, volume arrière, réglages du son à l'arrière, diminution du volume | » page 266 |
| Éclairage | Éclairage d'ambiance | Éclairage des instruments et des commandes, éclairage d'ambiance des portes, éclairage du plancher | » page 150 |
| | Fonction Coming Home/Leaving Home | Temps d'activation de la fonction « Coming Home », temps d'activation de la fonction « Leaving Home » | » page 146 » page 147 |
| | Feux d'autoroute | Activation/désactivation | » page 148 |
| Rétroviseurs et essuie-glace | Rétroviseurs | Réglage synchrone, Abaissement du rétroviseur lors du passage de la marche arrière, rabattement après stationnement | » page 14, » page 154 |
| | Essuie-glace | Essuie-glace automatique, balayage lors du passage de la marche arrière | » page 26 |
| Ouverture et fermeture | Radiocommande | Ouverture de confort | » page 138 |
| | Verrouillage centralisé | Déverrouillage des portes, verrouillage/déverrouillage automatique, confirmation sonore | » page 121 |

»

Points essentiels

| Menu | Sous-menu | Réglage possible | Description |
|---------------------|-----------|--|-------------|
| Écran multifonction | - | Consommation actuelle, consommation moyenne, volume nécessaire pour faire le plein, consommateurs de confort, ECOConseils, durée du trajet, trajet parcouru, indicateur numérique de vitesse, vitesse moyenne, alerte excès de vitesse, température de l'huile, température du liquide de refroidissement, rétablissement des données « depuis le départ », rétablissement des données « calcul total ». | » page 31 |
| Heure et date | - | Source de l'heure, mise à l'heure, réglage automatique heure d'été, sélection du fuseau horaire, format de l'heure, réglage de la date, format de la date. | - |
| Unités de mesure | - | Distance, vitesse, température, volume, consommation | - |
| Service | - | Numéro de châssis, date du prochain entretien SEAT, date du prochain service de vidange d'huile | » page 38 |
| Réglages usine | - | Tous les réglages, aide à la conduite, stationnement et manœuvres, éclairage, rétroviseurs et essuie-glace, verrouillage et déverrouillage et écran multifonction peuvent être rétablis. | - |



»  au chapitre Menu CAR (Setup) à la page 117



» page 117

Système d'information du conducteur

Introduction

Le contact d'allumage étant mis, vous pouvez consulter les différentes fonctions de l'écran en naviguant dans les menus.

Sur les véhicules avec volant multifonction, l'indicateur multifonction ne s'utilise qu'avec les touches du volant.

En fonction de l'électronique et de l'équipement du véhicule, la quantité des menus affichée sur l'écran du combiné d'instruments varie.

Chez un partenaire SEAT spécialisé, vous pourrez programmer ou modifier des fonctions supplémentaires en fonction de l'équipement du véhicule. SEAT recommande de vous rendre chez un partenaire SEAT.

Certaines options du menu ne peuvent être consultées qu'avec le véhicule à l'arrêt.

Si une alerte de priorité 1 s'affiche à l'écran, les menus ne pourront pas être affichés. Certains messages d'alerte peuvent être confirmés et effacés avec la touche du levier d'essuie-glace ou avec la touche du volant multifonction.

Le système d'information fournit en outre les informations et indications suivantes (selon l'équipement du véhicule) :

Données du voyage » page 35

- Statut du véhicule
- MFA depuis le départ
- MFA depuis le dernier plein
- MFA calcul total

Assistants » tabl. à la page 32

- Activer/désactiver Lane Assist
- Marche arrière*

Navigation » brochure Système de navigation

Audio » brochure Autoradio ou » brochure Système de navigation

Téléphone » brochure Autoradio ou » brochure Système de navigation

Véhicule » tabl. à la page 32

⚠ AVERTISSEMENT

Toute distraction peut donner lieu à un accident, avec le risque de blessures que cela suppose.

- Ne touchez pas les commandes du combiné d'instruments pendant la conduite.

Utiliser les menus du combiné d'instruments

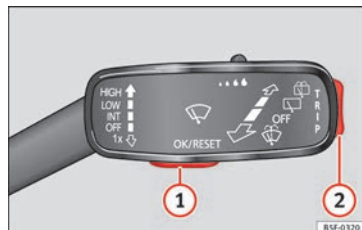


Fig. 42 Levier d'essuie-glace : touches de contrôle.



Fig. 43 Partie droite du volant multifonction : touches de contrôle.

Le système d'information pour le conducteur est géré avec les touches du volant multifonction » fig. 43 ou avec le levier d'essuie-glace » fig. 42 (si le véhicule n'est pas équipé de volant multifonction).

Activation du menu principal

- Mettez le contact d'allumage.
- Si un message ou le pictogramme du véhicule apparaît, appuyez sur la touche **» fig. 42 ①** du levier d'essuie-glace ou sur la touche **OK** du volant multifonction **» fig. 43**.
- Si vous utilisez le levier d'essuie-glace : pour consulter le menu principal **» page 32** ou pour retourner au menu principal depuis un autre menu, maintenez enfoncée la commande à bascule **» fig. 42 ②**.
- Si vous utilisez le volant multifonction : la liste du menu principal ne s'affichera pas. Pour faire défiler chaque point du menu principal, appuyez sur la touche **◀** ou **▶** plusieurs fois **» fig. 43**.

Sélection d'un sous-menu

- Appuyez sur la commande à bascule **» fig. 42 ②** du levier d'essuie-glace vers le haut ou vers le bas ou tournez la molette du volant multifonction **» fig. 43** jusqu'à ce que l'option souhaitée du menu s'affiche en surbrillance.
- L'option sélectionnée s'affichera entre deux lignes horizontales. Un triangle s'affichera également à droite : **◀**
- Pour consulter l'option du sous-menu, appuyez sur la touche **» fig. 42 ①** du levier d'essuie-glace ou sur la touche **OK** du volant multifonction **» fig. 43**.

Réglages en fonction du menu

- Effectuez les modifications souhaitées avec la commande à bascule du levier d'essuie-glace ou avec la molette du volant multifonction. Si vous souhaitez augmenter ou diminuer les valeurs plus rapidement, vous devez faire tourner la molette plus rapidement.
- Marquez ou confirmez la sélection avec la touche **» fig. 42 ①** du levier d'essuie-glace ou avec la touche **OK** du volant multifonction **» fig. 43**.

Touche des systèmes d'aide à la conduite*

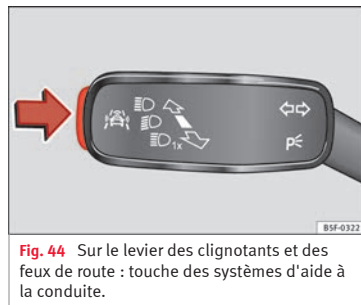


Fig. 44 Sur le levier des clignotants et des feux de route : touche des systèmes d'aide à la conduite.

La touche du levier des clignotants et des feux de route permet d'activer ou de désactiver les systèmes d'aide à la conduite affichés

dans le menu **Assistants** **»** **page 205**.

Activation ou désactivation d'un système d'aide à la conduite

- Appuyez brièvement sur la touche **» fig. 44** dans le sens de la flèche pour ouvrir le menu **Assistants**.
- Sélectionnez le système d'aide à la conduite et activez-le ou désactivez-le **» page 31**. Une marque indique que le système d'aide à la conduite est activé.

sélection du menu

| Menu | Fonction |
|--------------------------|---|
| Données du voyage | Informations et configurations possible de l'indicateur multifonction (MFA) » page 35, » page 27 . |
| Assistants | Informations et configurations possibles des systèmes d'aide à la conduite » page 35, » page 27 . |
| Naviga-tion | Indications d'information du système de navigation activé : lorsqu'un guide de navigation est activé, des flèches et des barres de proximité s'affichent. La représentation ressemble à celle du système Easy Connect. Si le guide de voyage n'est pas activé, le sens de la marche (boussole) et le nom de la rue dans laquelle vous circulez sont affichés » brochure Système de navigation . |

| Menu | Fonction |
|---------------------------|---|
| Autoraudio | Indication de la station de radio. Nom de la plage du CD. Nom de la plage en mode Media » brochure Radio ou » brochure Système de navigation. |
| Téléphone | Informations et configurations possibles du pré-équipement pour téléphone mobile » brochure Radio ou » brochure Système de navigation |
| Statut du véhicule | Indication des textes actuels d'avertissement ou d'information et autres composants du système en fonction de l'équipement » page 117. |

Affichage de la température extérieure

Lorsque la température extérieure est inférieure à +4 °C (+39 °F), un symbole avec un « flocon de neige » apparaît également (avertissement de risque de verglas). Au début, ce symbole clignote puis il reste allumé tant que la température supérieure ne dépasse pas +6 °C (+43 °F) » **▲ au chapitre Indications à l'écran à la page 114.**

Lorsque le véhicule est arrêté, ou qu'il circule à très basse vitesse, il se peut que la température indiquée soit légèrement supérieure à la température extérieure réelle à cause de la chaleur émise par le moteur.

La plage de mesure de la température s'étend de -40 °C à +50 °C (de -40 °F à +122 °F).

Indicateur du rapport le plus économique

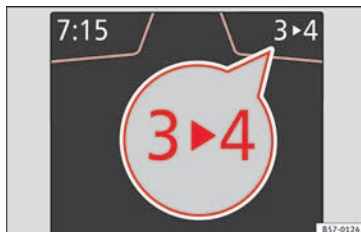


Fig. 45 Combiné d'instruments : indicateur du rapport le plus économique (boîte mécanique)

Si vous n'avez pas enclenché le rapport le plus économique, une recommandation s'affiche. Si aucune recommandation n'est affichée, cela signifie que vous avez déjà enclenché le rapport le plus économique.

Véhicules équipés d'une boîte mécanique

Les symboles à l'écran » **fig. 45** signifient :

- **▶ Passer une vitesse supérieure** : l'affichage apparaît à **droite** du rapport engagé, lors-

qu'il est recommandé d'engager un **rapport supérieur**.

- **◀ Rétrograder** : l'affichage apparaît à **gauche** du rapport engagé, lorsqu'il est recommandé d'engager un **rapport inférieur**.

Lors de la recommandation de vitesse, vous pouvez également omettre une vitesse et passer ainsi de la 2e ▶ à la 4e.

Véhicules équipés d'une boîte automatique*

L'indicateur n'est visible qu'en mode Tiptronic » **📄 page 195.**

Les symboles à l'écran signifient :

- **↑ Passer une vitesse supérieure**
- **↓ Rétrograder**

ⓘ ATTENTION

L'indication des vitesses est conçue pour vous aider à économiser du carburant, mais elle n'est pas adéquate pour recommander la vitesse idéale en toute situation. Lorsque vous dépassez un autre véhicule, lorsque vous montez une route à forte déclivité ou lorsque vous tractez une remorque, vous seul êtes à même d'enclencher la bonne vitesse.

📄 Nota

L'indication disparaît du combiné d'instruments lorsque vous appuyez sur la pédale d'embrayage.

Capot, hayon arrière et portes ouvertes

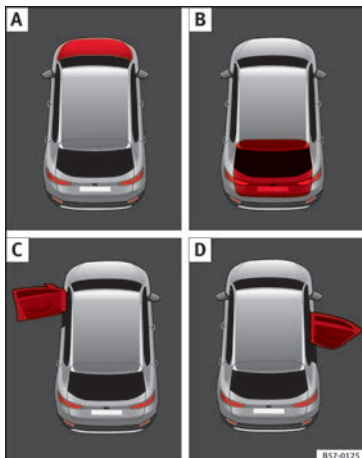


Fig. 46 A : capot-moteur ouvert ; B : hayon ouvert ; C : porte avant gauche ouverte ; D : portière arrière droite ouverte.

Lorsque vous mettez le contact d'allumage, ou en cours de route, les portes, le capot-moteur et le hayon ouverts s'afficheront sur l'écran du combiné d'instruments et, le cas échéant, vous en serez averti par un signal sonore. Selon la version du combiné d'instru-

ments, cette présentation peut être différente.

| Illustration | Légende de la » fig. 46 |
|--------------|---|
| A | Arrêtez-vous tout de suite ! Le capot-moteur est ouvert ou n'est pas correctement fermé » page 308. |
| B | Arrêtez-vous tout de suite ! Le hayon est ouvert ou n'est pas correctement fermé » page 134. |
| C, D | Arrêtez-vous tout de suite ! Une porte du véhicule est ouverte ou n'est pas correctement fermée » page 121. |

Messages d'avertissement et d'information

Au moment où vous mettez le contact d'allumage ou pendant la marche, certaines fonctions et l'état de certains composants du véhicule sont contrôlés. Les défauts du fonctionnement sont affichés à l'écran par des symboles rouges et jaunes et des messages sur l'écran du combiné d'instruments (» page 116) et, dans certains cas, ils sont également signalés par des avertissements sonores. Selon la version du combiné d'instruments, la présentation peut être différente.

Avertissement avec priorité 1 (symboles rouges)

Symbole clignotant ou allumé; en partie, combiné avec des signaux sonores.
Arrêtez-vous ! C'est dangereux » au chapitre Témoins d'alerte et de contrôle à la page 116!
 Vérifiez la fonction défectueuse et tentez de résoudre le problème. Si nécessaire, faites appel à un spécialiste en mesure de vous dépanner.

Avertissement avec priorité 2 (symboles jaunes)

Symbole clignotant ou allumé ; en partie, combiné avec des signaux sonores.
 Les défauts de certaines fonctions ou les liquides qui se trouvent en dessous de leur niveau de remplissage peuvent endommager le véhicule, voire entraîner une panne ! » au chapitre Témoins d'alerte et de contrôle à la page 116.
 Vérifiez la fonction défectueuse le plus rapidement possible. Si nécessaire, faites appel à un spécialiste en mesure de vous dépanner.

Texte d'informations

Informations relatives aux différents processus du véhicule.

Sous-menu Assistants

| Menu Assistants | Fonction |
|---------------------------------------|---|
| ACC | Affichage du régulateur de vitesse adaptatif (ACC) » page 215. |
| Front Assist | Allumer ou éteindre le système de surveillance » page 226. |
| Lane Assist* | Activation et désactivation de l'assistant de maintien de voie » page 235. |
| Détect. des panneaux de signalisation | Affichage des panneaux de signalisation » page 248: |
| Détection de la fatigue* | Activation ou désactivation du dispositif de détection de la fatigue (recommandation de se reposer) » page 251. |

Données du voyage

Mémoire

Le MFA (indicateur multifonction) affiche différentes valeurs de trajet et de consommation.

Changement de mode d'affichage du MFA

- Sur des véhicules sans volant multifonction : appuyez sur la commande à bascule **TRIP** du levier d'essuie-glace » fig. 42.
- Sur des véhicules avec volant multifonction : tournez la molette » fig. 43.

Mémoire de l'indicateur multifonction

L'indicateur multifonction est équipé de trois mémoires qui travaillent automatiquement : MFA depuis le départ, MFA depuis le dernier plein et MFA calcul total. L'écran indique la mémoire actuellement affichée.

- Naviguer entre les mémoires lorsque l'allumage est mis et la mémoire affichée : appuyez sur la touche **OK/RESET** du levier d'essuie-glace ou la touche **OK** du volant multifonction.

| Menu | Fonction |
|----------------------|---|
| MFA depuis le départ | Indication et enregistrement des valeurs du trajet parcouru et de la consommation depuis la connexion du contact d'allumage jusqu'à sa déconnexion. Si vous continuez pendant environ 2 heures après la déconnexion du contact d'allumage, les nouvelles données seront ajoutées à celles déjà enregistrées. Si vous interrompez votre trajet pendant plus de deux heures, la mémoire est automatiquement effacée. |


| Menu | Fonction |
|-----------------------------|--|
| MFA depuis le dernier plein | Indication et mémorisation des valeurs du trajet parcouru et de la consommation. Au moment du plein de carburant la mémoire est effacée automatiquement. |
| MFA calcul total | La mémoire enregistre les valeurs d'un nombre déterminé de trajets, jusqu'à un total de 19 heures et 59 minutes ou 99 heures et 59 minutes, ou alors 1 999,9 km ou 9 999 km, en fonction du modèle de combiné d'instruments. Si vous atteignez l'une de ces valeurs ^{a)} , la mémoire est automatiquement effacée et réinitialisée à 0. |

^{a)} La mémoire varie en fonction de la version du combiné d'instruments.

Suppression manuelle d'une mémoire

- Sélectionnez la mémoire que vous souhaitez effacer.
- Maintenez enfoncée la touche **OK/RESET** du levier d'essuie-glace ou la touche **OK** du volant multifonction pendant environ deux secondes.

Personnalisation des indications

Dans le système Easy Connect, il est possible de régler les indications du MFA que l'on souhaite afficher sur l'écran du combiné d'instruments avec la touche **CAR** et le bouton de fonction **Setup** »  page 117.

Résumé des données

| Menu | Fonction |
|------------------------------------|---|
| Consommation actuelle de carburant | L'indication de la consommation actuelle s'affiche pendant la conduite, en l/100 km. Lorsque le moteur est en marche et que le véhicule est à l'arrêt, l'indication s'affiche en l/h. |
| Consommation moyenne | La consommation moyenne en l/100 km s'affiche après une distance de 100 mètres environ après avoir mis le contact d'allumage. Avant cent mètres, l'écran affiche des petits traits. La valeur affichée est mise à jour toutes les cinq secondes environ. ACT* : En fonction de la finition, nombre de cylindres actifs. |
| Autonomie restante | Distance approximative en km pouvant encore être parcourue avec le carburant restant dans le réservoir, à condition de conserver le même style de conduite. Le système calcule, entre autres, la consommation actuelle de carburant. |
| Durée du trajet | Indique les heures (h) et les minutes (min) qui se sont écoulées depuis que le contact a été mis la dernière fois. |
| Distance | Distance parcourue en km après avoir mis le contact d'allumage. |

| Menu | Fonction |
|---|---|
| Vitesse moyenne | La vitesse moyenne est indiquée après l'établissement du contact d'allumage et après une distance de 100 mètres environ. Avant cent mètres, l'écran affiche des petits traits. La valeur affichée est mise à jour toutes les cinq secondes environ. |
| Indication numérique de la vitesse | Affichage numérique de la vitesse actuelle. |
| Alerte de vitesse à --- km/h ou Alerte de vitesse à --- mph | Si la vitesse enregistrée est dépassée (entre 30-250 km/h, ou 19-155 mph), le système émet un signal sonore et affiche une alerte visuelle. |
| Détection de signalisation routière | Les panneaux de signalisation détectés sont affichés. |
| Température de l'huile | Indication numérique de la température mise à jour de l'huile moteur. |
| Température du liquide de refroidissement | Indication numérique de la température actuelle du liquide de refroidissement. |

Enregistrement d'une vitesse avec l'alerte de vitesse

- Sélectionnez l'indication **Alerte à --- km/h**.

- Appuyez sur la touche **OK/RESET** du levier d'essuie-glace ou sur la touche **OK** du volant multifonction pour enregistrer la vitesse actuelle et activer l'alerte.
- Activation : réglez la vitesse souhaitée en 5 secondes avec la commande à bascule **TRIP** du levier d'essuie-glace ou en tournant la molette du volant multifonction. Appuyez ensuite à nouveau sur la touche **OK/RESET** ou **OK** ou patientez quelques secondes. La vitesse est enregistrée et l'alerte activée.
- Désactivation : appuyez sur la touche **OK/RESET** ou la touche **OK**. La vitesse enregistrée est effacée.



Indicateur de température de l'huile moteur

Véhicules non équipés de volant multifonction




- Appuyez sur la commande à bascule **» fig. 42 ②** jusqu'à ce que le menu principal s'affiche. Entrez dans **Données de voyage**. Avec la touche **②**, déplacez-vous jusqu'à l'indication de température de l'huile.

Véhicules équipés d'un volant multifonction

- Rendez-vous dans le sous-menu **Données du voyage** et tournez la molette jusqu'à ce que l'indication de température de l'huile s'affiche.

Le moteur atteint sa température de fonctionnement lorsque, dans des conditions normales de circulation, la température de l'huile se trouve entre **80 °C** et **120 °C**. Si le moteur est très sollicité et que la température extérieure est très élevée, la température de l'huile moteur risque d'augmenter. Cela ne suppose aucun inconvénient tant que les témoins  **» tabl. à la page 43** ou  **» tabl. à la page 43** ne s'affichent pas à l'écran.

Consommateurs supplémentaires

- *Utilisation avec le levier d'essuie-glace** : appuyez sur la commande à bascule **» fig. 42**  jusqu'à ce que le menu principal s'affiche. Entrez dans la section **Données de voyage**. À l'aide de la commande à bascule, déplacez-vous jusqu'à l'indication **Consommateurs de confort**.
- *Utilisation via le volant multifonction** : déplacez-vous avec les touches  ou  jusqu'à **Données de voyage** et entrez avec **OK**. Tournez la molette à droite pour afficher l'indication **Consommateurs de confort**.

De plus, une grille vous indiquera la somme actuelle de tous les consommateurs supplémentaires.

Conseils d'économie


Dans des conditions augmentant la consommation de carburant, des conseils d'économie s'afficheront. En les suivant, vous pourrez réduire la consommation. Les indications s'afficheront automatiquement et seulement avec le programme d'efficacité. Au bout d'un certain temps, les conseils disparaîtront automatiquement.


Si vous souhaitez masquer un conseil d'économie juste après l'avoir vu, appuyez sur n'importe quelle touche du levier d'essuie-glace*/du volant multifonction*.

Nota

- **Si vous masquez un conseil d'économie, celui-ci s'affichera à nouveau lorsque vous mettez le contact d'allumage.**
- **Les conseils d'économie ne s'affichent pas dans toutes les situations, mais de manière très sporadique.**

Dispositif d'alerte de dépassement de vitesse


Le dispositif d'alerte de dépassement de vitesse prévient le conducteur qui dépasse la vitesse maxi programmée de 3 km/h environ (2 mph). Un signal sonore d'avertissement est émis et le témoin  et l'indication du conducteur **Seuil d'alerte dépassé !**

s'affichent simultanément à l'écran du combiné d'instruments. Le témoin  s'éteint lorsque la vitesse descend à nouveau en dessous du seuil maximal enregistré.

La programmation du seuil d'alerte est recommandée si vous souhaitez enregistrer une vitesse maxi précise, en cas par exemple de circulation dans un pays avec des limitations de vitesse différentes ou de vitesse maxi pour les pneus d'hiver.

Réglage du seuil d'alerte

Le seuil d'alerte est programmé, modifié et effacé sur l'autoradio ou sur l'Easy Connect*.

- *Véhicules avec autoradio* : appuyez sur la touche **SETUP** > touche de commande  **Assistance au conducteur** > **Alerte de vitesse**.
- *Véhicules avec Easy Connect* : appuyez sur la touche de commande **Systèmes**, ou alors **Systèmes du véhicule** > **Assistance au conducteur** > **Alerte de vitesse**.

Le seuil d'alerte peut être défini dans la plage de vitesses comprise entre 30 et 240 km/h (20 à 149 mph). Le réglage s'effectue par intervalles de 10 km/h (5 mph).


Nota

- **Indépendamment du dispositif d'alerte de dépassement de la vitesse, vous devez toujours vérifier sur le tachymètre si vous** **»**

respectez la vitesse maximale légalement autorisée.

• Le dispositif d'alerte de dépassement de vitesse vous prévient, en fonction de la version pour certains pays, à une vitesse de 120 km/h (75 mph). Le seuil de cet avertissement est réglé d'usine.

Périodicités d'entretien

L'indication des périodicités d'entretien s'affiche sur l'écran du combiné d'instruments »  **fig. 115** ③.

SEAT distingue les services *avec* vidange d'huile moteur (Par exemple Service de vidange d'huile) et les services *sans* vidange d'huile moteur (Service Entretien par exemple).


Sur les véhicules avec **Service relatif au temps ou au kilométrage**, les périodicités d'entretien sont déjà préfixées.

Sur les véhicules avec **Service de longue durée**, les périodicités sont déterminées individuellement. Grâce aux développements de la technique, les travaux d'entretien se sont beaucoup réduits. Avec la technologie utilisée par SEAT, au cours de ce service, il ne reste qu'à remplacer l'huile quand le véhicule en a besoin. Pour calculer ce remplacement (2 ans maximum), sont pris en compte les conditions d'utilisation du véhicule, ainsi

que le style de conduite. L'alerte préventive apparaît la première fois 20 jours avant la date calculée pour le service correspondant. Les km restants indiqués sont toujours arrondis à 100 km et le temps au nombre de jours complets. Le message de service actuel ne peut pas être consulté avant que 500 km n'aient été parcourus depuis le dernier service réalisé. Jusque-là, l'indicateur n'affichera que des petits traits.

Rappel d'entretien

Lorsque la date du Service Entretien approche, un **rappel de Service** s'affichera lorsque vous mettez le contact d'allumage.

Véhicules sans messages de texte : l'écran du combiné d'instruments affichera une clé anglaise  et une indication en **km**.

Les km indiqués sont le kilométrage maximum qui peut être parcouru jusqu'au prochain service. Le mode d'affichage est modifié après quelques secondes. Le symbole d'une montre apparaît en même temps que le nombre de jours restants jusqu'au prochain service.

Véhicules avec messages de texte : l'écran du combiné d'instruments affichera **Service dans --- km ou --- jours**.

Date d'entretien


Lorsque la **date de service est atteinte**, un signal sonore sera émis lorsque vous mettez

le contact et la clé anglaise  clignotera à l'écran durant quelques secondes.

Véhicules avec messages de texte : le message **Service maintenant** s'affiche sur l'écran du combiné d'instruments.


Consulter une notification de service

Lorsque le contact est mis et que le moteur ainsi que le véhicule sont arrêtés, vous pouvez consulter la **notification de service** actuelle :

Maintenez la touche **»**  **fig. 115** ④ enfoncée pendant plus de 5 secondes pour consulter le message d'entretien.

Une fois la **date de service dépassée**, vous verrez s'afficher le signe moins devant l'indication des kilomètres ou du nombre de jours.

Véhicules avec messages de texte : l'écran affiche : **Service depuis --- km ou --- jours**.

Le réglage de l'heure peut également s'effectuer via la touche **(CAR)** et le bouton de fonction **(Setup)** du système Easy Connect »  **page 117**.

Remise à zéro de l'indicateur de maintenance

Si l'entretien n'a pas été réalisé chez un partenaire SEAT, vous pouvez réinitialiser l'indicateur de la manière suivante :

- Éteignez le contact, appuyez sur la touche » fig. 115 ④ et maintenez-la enfoncée.
- Remettez le contact.
- Relâchez la touche ④ » fig. 115 et appuyez de nouveau sur celle-ci pendant les 20 secondes suivantes.

Nota

- Le message d'entretien disparaîtra après quelques secondes, au démarrage du moteur ou en appuyant sur la touche (OK/RESET) du levier d'essuie-glace, ou sur la touche (OK) du volant multifonction.
- Sur des véhicules avec un service de longue durée dont la batterie est restée déconnectée durant une période prolongée, vous ne pourrez pas calculer la date du prochain service. C'est pourquoi les indications de service peuvent afficher des calculs erronés. Dans ce cas, il faut tenir compte des périodes d'entretien maximum permises » brochure Programme d'entretien.
- Si l'indicateur est remis à zéro manuellement, la prochaine périodicité d'entretien sera indiquée comme pour les véhicules à intervalles d'entretien fixes. Pour cette raison, nous vous recommandons de faire effectuer la remise à zéro de l'indicateur de périodicités d'entretien au sein d'un Réparateur agréé SEAT.

Régulateur de vitesse

Utilisation du régulateur de vitesse*

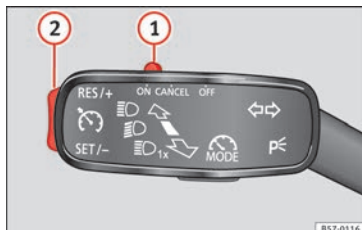


Fig. 47 À gauche de la colonne de direction : contacteur et commandes d'utilisation du GRA.

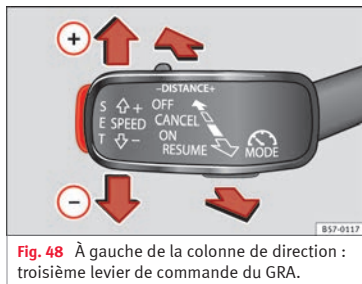


Fig. 48 À gauche de la colonne de direction : troisième levier de commande du GRA.

Fonctionnement avec le levier des clignotants

- Connecter le GRA : déplacez le contacteur » fig. 47 ① sur ON. Le système s'allume. Étant donné qu'aucune vitesse n'a été programmée, le système ne règle pas la vitesse.
- Activer le GRA : appuyez sur le bouton » fig. 47 ② dans la zone SET/-. La vitesse fixée est alors mémorisée et maintenue.
- Déconnecter le GRA temporairement : déplacez le contacteur » fig. 47 ① sur CANCEL ou appuyez sur la pédale de frein. Le réglage est désactivé temporairement.
- Reconnecter le GRA : appuyez sur le bouton » fig. 47 ② sur RES/+. La vitesse mémorisée sera de nouveau enregistrée et régulée.
- Augmenter la vitesse programmée pendant le réglage du GRA : appuyez sur le bouton ② sur RES/+. Le véhicule accélère jusqu'à la nouvelle vitesse enregistrée.
- Réduire la vitesse programmée pendant le réglage du GRA : appuyez sur le bouton ② sur SET/- pour réduire 1 km/h (1 mph). La vitesse est réduite jusqu'à atteindre la nouvelle vitesse enregistrée.
- Déconnexion du GRA : déplacez le contacteur » fig. 47 ① sur OFF. La vitesse mémorisée est effacée et le système est déconnecté.

Fonctionnement à l'aide du troisième levier

- Connecter le GRA : placez le troisième levier sur ON » fig. 48. Le système se met en »

marche mais il n'effectue aucune régulation car aucune vitesse n'a été programmée.

- Activer le GRA : appuyez sur le bouton **SET** » » **fig. 48**. La vitesse est mémorisée et maintenue.
- Déconnecter le GRA temporairement : déplacez le levier en position **CANCEL** » » **fig. 48** et relâchez ou appuyez sur la pédale de frein. Le réglage est désactivé temporairement.

- Reconnecter le GRA : déplacez le levier en position **RESUME** » » **fig. 48** puis relâchez-le. La vitesse mémorisée sera de nouveau enregistrée et réglée.
- Déconnexion du GRA: déplacez le troisième levier sur la position **OFF** » » **fig. 48**. La vitesse mémorisée est effacée et le système est déconnecté.



» »  au chapitre Fonctionnement à la page 210



» » page 210

Témoins lumineux

Sur le combiné d'instruments

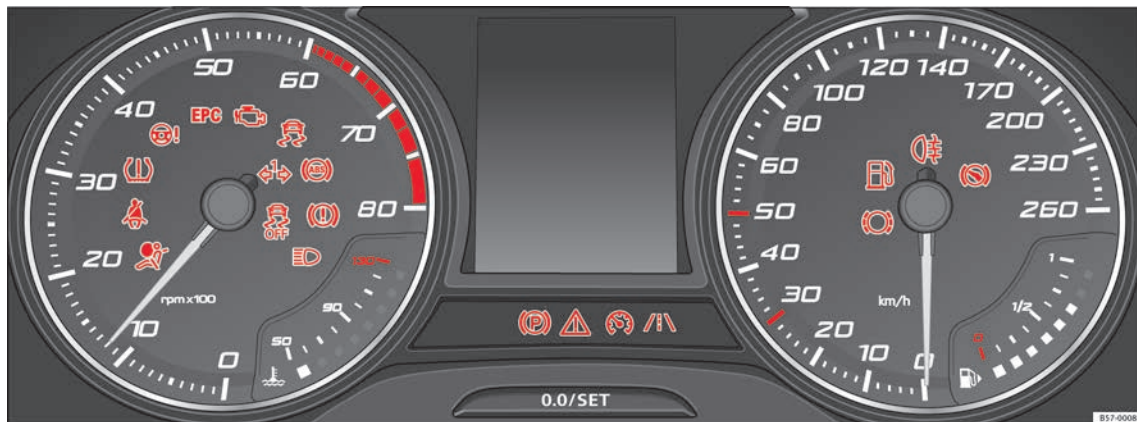


Fig. 49 Combiné d'instruments à l'avant.

Témoins rouges

| | | |
|--|---|---|
| | Témoin central d'alerte : informations supplémentaires sur l'écran du combiné d'instruments | - |
|--|---|---|

| | | |
|--|--|------------|
| | Frein de stationnement activé. | » page 185 |
| | Arrêtez-vous tout de suite ! Niveau de liquide de freins trop bas ou défaut dans le système de freinage. | » page 187 |
| | Allumé ou clignotant : Arrêtez-vous tout de suite ! Défaut dans la direction. | » page 298 |

| | | |
|--|---|-----------|
| | Le conducteur ou le passager n'a pas mis sa ceinture de sécurité. | » page 73 |
| | Utilisez la pédale de frein ! | » |

Témoins jaunes

| | | |
|------------|---|------------|
| | Témoïn central d'alerte : informations supplémentaires sur l'écran du combiné d'instruments | - |
| | Plaquettes de frein avant usées. | |
| | <i>il s'allume</i> : défaut de l'ESC, ou désactivation provoquée par le système. | » page 189 |
| | <i>clignote</i> : ESC ou ASR en cours de fonctionnement. | |
| | ASR désactivé manuellement. | |
| | ESC en mode Sport. | » page 189 |
| | Défaut sur l'ABS, ou il ne fonctionne pas. | |
| | Feu arrière de brouillard allumé. | » page 142 |
| | <i>s'allume ou clignote</i> : défaut du système de contrôle des gaz d'échappement. | » page 203 |
| | <i>il s'allume</i> : préchauffage du moteur diesel. | » page 204 |
| | <i>clignote</i> : défaut dans la gestion du moteur diesel. | |
| EPC | Défaut dans la gestion du moteur à essence. | » page 204 |
| | <i>s'allume ou clignote</i> : défaut de la direction. | » page 298 |

| | | |
|--|---|------------|
| | Pression des pneus trop faible, ou défaut de l'indicateur de contrôle de la pression des pneus. | » page 323 |
| | Réservoir à carburant pratiquement vide. | » page 111 |
| | Dysfonctionnement du système d'airbags et des rétracteurs des ceintures. | » page 79 |
| | L'assistant de maintien de voie (Lane Assist) est connecté mais pas activé. | » page 233 |

Autres témoins lumineux

| | | |
|--|---|------------|
| | Clignotant gauche ou droit. | » page 142 |
| | Feux de détresse allumés. | » page 147 |
| | Clignotants de remorque. | » page 278 |
| | <i>il s'allume en vert</i> : Auto Hold activé. | » page 208 |
| | <i>il s'allume en vert</i> : utilisez la pédale de frein ! <i>clignote en vert</i> : la touche de blocage sur le levier sélecteur n'a pas été actionnée. | » page 193 |

| | | |
|--|---|------------|
| | <i>il s'allume en vert</i> : régulateur de vitesse en cours de fonctionnement, ou limiteur de vitesse connecté et activé. | » page 210 |
| | <i>il clignote en vert</i> : la vitesse réglée dans le limiteur de vitesse a été dépassée. | |
| | <i>il s'allume en vert</i> : L'assistant de maintien de voie (Lane Assist) est connecté et activé. | » page 233 |
| | Feux de route allumés ou appels de phares actionnés. | » page 142 |

À l'écran du combiné d'instruments



Fig. 50 Sur l'écran du combiné d'instruments : indicateur de portes ouvertes.

Points essentiels

| | | |
|--|---|--|
| | Arrêtez-vous tout de suite ! Avec l'indication correspondante : porte(s), hayon ou capot ouvert ou pas fermé correctement. | » page 121 » page 134 » page 308 |
| | Allumage : Ne continuez pas de rouler ! Niveau de liquide de refroidissement du moteur trop bas, température du liquide de refroidissement trop élevée <i>Clignote</i> : Système de refroidissement du moteur défectueux. | » page 313 |
| | Arrêtez-vous tout de suite ! La pression de l'huile moteur est trop faible. Si le symbole d'alerte clignote, bien que le niveau d'huile soit correct, ne poursuivez pas votre route. Ne faites pas non plus tourner le moteur au ralenti. | » page 310 |
| | Défaut de la batterie. | » page 315 |
| | feux de recul totalement ou partiellement défectueux. Défaut sur le système d'éclairage d'angle. | » page 102 » page 142 |
| | Filtre à particules diesel obstrué. | » page 203 |
| | Le niveau de liquide pour laver le pare-brise est trop bas. | » page 151 |

| | | |
|-------------|---|--|
| | <i>Clignote</i> : Défaut de détection du niveau d'huile. Contrôler manuellement. <i>Allumage</i> : Niveau de l'huile moteur insuffisant. | » page 310 |
| | Anomalie de la boîte de vitesses. | » page 200 |
| | Assistant des feux de route (Light Assist) activé. | » page 144 |
| SAFE | Antidémarrage activé. | |
| | Indicateur de maintenance. | » page 38 |
| | Le téléphone mobile est connecté via Bluetooth au dispositif d'origine du téléphone. | » brochure Autoradio ou » brochure système de navigation |
| | Mesure de charge de la batterie du téléphone mobile. Disponible uniquement pour les dispositifs pré-installés en usine. | |
| | Avertissement de verglas. La température extérieure est inférieure à +4 °C (+39 °F). | » page 33 |
| | Le dispositif start/stop de mise en veille est activé. | » page 205 |
| | Le dispositif start/stop de mise en veille est indisponible. | |
| ECO | État de marche de faible consommation | » page 32 |

Sur le tableau de bord



Fig. 51 Témoin de désactivation de l'airbag du passager.

| | | |
|--|--|-----------|
| | L'airbag frontal du passager avant est désactivé (PASSENGER AIR BAG OFF). | » page 79 |
| | L'airbag frontal du passager est activé (PASSENGER AIR BAG ON). | » page 79 |



» au chapitre Témoin d'alerte et de contrôle à la page 116



» page 116

Levier de vitesses

Boîte de vitesses mécanique

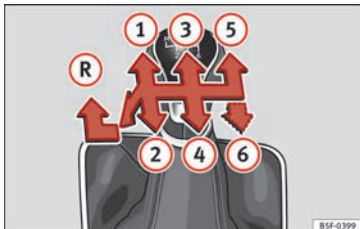


Fig. 52 Schéma d'une boîte mécanique 5 vitesses ou 6 vitesses.

Les positions des vitesses sont représentées sur le levier de vitesses » fig. 52.

- Appuyez à fond sur la pédale d'embrayage.
- Amenez le levier de vitesses sur la position souhaitée.
- Relâchez l'embrayage.

Engager la marche arrière

- Appuyez à fond sur la pédale d'embrayage.
- Au point mort, appuyez sur le levier de vitesses, déplacez-le complètement vers la gauche puis vers l'avant pour passer la marche arrière » fig. 52 (R).
- Relâchez l'embrayage.



» ⚠ au chapitre Changer de vitesse à la page 192



» page 192

Boîte automatique*

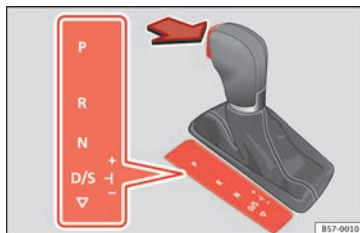


Fig. 53 Boîte automatique : positions du levier sélecteur.

- P Frein de parking
- R Marche arrière
- N Position neutre (point mort)
- D/S Position permanente de marche avant
- +/- Mode Tiptronic : tirez le levier vers l'avant (+) pour passer la vitesse supérieure ou vers l'arrière (-) pour rétrograder.



» ⚠ au chapitre Positions du levier sélecteur à la page 194



» page 193

SOS

» page 44

Déverrouillage d'urgence du levier sélecteur

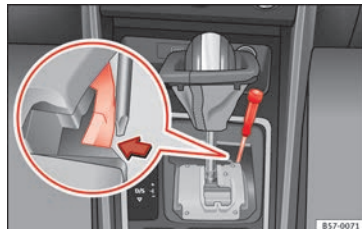


Fig. 54 Levier sélecteur : déverrouillage d'urgence de la position de parking.

Si l'alimentation électrique est coupée, un dispositif de déverrouillage d'urgence est disponible sous la console du levier sélecteur, du côté droit. Le déverrouillage requiert l'habileté d'un spécialiste.

- Déverrouiller : utilisez la partie plate du tournevis.

Retrait du cache du levier sélecteur

- Serrez le frein à main » » » pour vous assurer que le véhicule ne va pas se déplacer.
- Tirez soigneusement à la main sur les coins du soufflet et tournez-le vers le haut, au-dessus du levier.

Déverrouillage du levier sélecteur

- Avec un tournevis, appuyez latéralement sur la languette jaune de déverrouillage et maintenez la pression » » » **fig. 54.**

- Appuyez sur la touche de verrouillage du levier sélecteur et déplacez-le sur la position **N**.
- Une fois le déverrouillage d'urgence achevé, remplacez le soufflet du levier sélecteur sur la console de la boîte de vitesses.

Si vous devez pousser ou remorquer le véhicule en cas de coupure de l'alimentation en tension (par ex. avec la batterie déchargée), amenez le levier sélecteur en position **N** à

l'aide du dispositif de déverrouillage d'urgence.

AVERTISSEMENT

Il vous suffira de retirer le levier sélecteur de la position P lorsque le frein à main sera serré. Si cela ne fonctionne pas de cette manière, assurez le véhicule avec la pédale de frein. Si le véhicule se trouve sur une route en pente et si vous dégagé le levier sélecteur de la position P, le véhicule risque de se mettre subitement en mouvement – risque d'accident !

Climatisation

Fonctionnement de Climatronic*

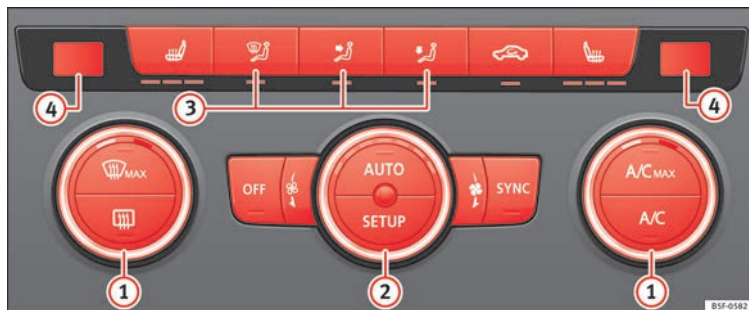















Fig. 55 Dans la console centrale : commandes du Climatronic.



Points essentiels

Appuyez sur l'une des touches pour activer la fonction correspondante. Pour désactiver la fonction, appuyez de nouveau sur la touche.

La LED de chaque commande s'allume pour indiquer que la fonction correspondante est activée.

| | |
|---|--|
|  1 Température | Les côtés droit et gauche peuvent être réglés séparément : tournez le bouton pour régler la température |
|  2 Ventilateur | La puissance du ventilateur est automatiquement réglée. Le ventilateur se réglera manuellement en tournant le régulateur. |
|  3 Répartition de l'air | Le flux d'air se réglera automatiquement et facilement. Il est également possible de l'activer manuellement avec les touches  3. |
|  4 | Affichage à l'écran de la température sélectionnée pour les côtés gauche et droit. |
|  Fonction de dégivrage | L'air extérieur aspiré se dirige vers le pare-brise et le recyclage de l'air se désactive automatiquement. Pour dégivrer le pare-brise plus rapidement, l'air se déshumidifie à des températures supérieures à +3 °C (+38 °F) environ, et le ventilateur fonctionne à plein régime. |
|  | L'air est dirigé vers le thorax par les diffuseurs de la planche de bord. |
|  | Répartition de l'air vers le plancher. |
|  | Répartition de l'air vers le haut. |
|  | Dégivrage de la lunette arrière : fonctionne uniquement avec le moteur en marche et se désactive automatiquement au bout de 10 minutes maximum. |
|  | Recyclage de l'air ambiant |
|  | Touches pour le chauffage des sièges |
| A/C | Appuyez sur cette touche pour activer ou désactiver le système de refroidissement. |
| A/C MAX | Appuyez sur la touche pour avoir la puissance maximale de refroidissement. Le recyclage de l'air ambiant et le système de refroidissement s'activent automatiquement et la répartition de l'air se règle automatiquement sur la position  . |
| SYNC | Lorsque le témoin de la touche SYNC s'allume, les réglages de température du côté du conducteur s'appliquent également au côté du passager : appuyez sur la touche ou le régulateur de température du côté du passager |

Points essentiels

| | |
|---------------|--|
| AUTO | Réglage automatique de la température, du ventilateur et de la répartition de l'air. Appuyez sur la touche : le témoin correspondant à la touche AUTO s'allume. |
| SETUP | Appuyez sur la touche de configuration SETUP : le menu d'utilisation du climatiseur s'affiche sur l'écran du système Easy Connect. |
| Désactivation | Tournez le régulateur du ventilateur sur la position 0 ou appuyez sur la touche OFF . |



» au chapitre Introduction à la page 170



» page 170

Comment fonctionne le climatiseur manuel* ?















Fig. 56 Dans la console centrale : commandes du climatiseur manuel.

Appuyez sur l'une des touches pour activer la fonction correspondante. Pour désactiver la fonction, appuyez de nouveau sur la touche.

La LED de chaque commande s'allume pour indiquer que la fonction correspondante est activée.

»

Points essentiels

| | |
|---|---|
|  1 Température | Tournez le bouton pour régler la température |
|  2 Ventilateur | Niveau 0 : ventilateur et climatiseur manuel désactivés Niveau 6 : niveau maximal du ventilateur. |
|  3 Répartition de l'air | Tournez le régulateur continu pour diriger le flux d'air vers la zone souhaitée. |
|  Fonction de dégivrage | Le flux d'air est dirigé vers le pare-brise. Le recyclage de l'air ambiant se désactive automatiquement ou ne s'active pas du tout. Augmentez la puissance du ventilateur pour désembuer le pare-brise dès que possible. Pour déshumidifier l'air, le système de refroidissement sera activé automatiquement. |
|  | L'air est dirigé vers le thorax par les diffuseurs de la planche de bord. |
|  | Répartition de l'air vers le thorax et le plancher. |
|  | Répartition de l'air vers le plancher. |
|  | Répartition de l'air vers le pare-brise et le plancher. |
|  | Dégivrage de la lunette arrière : fonctionne uniquement avec le moteur en marche et se désactive automatiquement au bout de 10 minutes maximum. |
|  | Recyclage de l'air ambiant |
|  | Touches pour le chauffage des sièges |
| A/C MAX | Puissance maximale de refroidissement. Le recyclage de l'air ambiant et le système de refroidissement s'activent automatiquement et la répartition de l'air se règle automatiquement sur la position  . |



»  au chapitre Introduction à la page 170



» page 170




Comment fonctionne le système de chauffage et d'air frais ?








Fig. 57 Dans la console centrale : commandes du système de chauffage et d'air frais.

Appuyez sur l'une des touches pour activer la fonction correspondante. Pour désactiver la fonction, appuyez de nouveau sur la touche.

La LED de chaque commande s'allume pour indiquer que la fonction correspondante est activée.

| | |
|--|---|
| ① Température | Tournez le régulateur pour régler la température. La température ne peut pas être inférieure à celle de l'air extérieur car le système de chauffage et de ventilation ne peut pas refroidir ni déshumidifier l'air. |
| ② Ventilateur | Niveau 0 : ventilateur et système de chauffage et d'air frais désactivés Niveau 6 : niveau maximal du ventilateur |
| ③ Répartition de l'air | Tournez le régulateur continu pour diriger le flux d'air vers la zone souhaitée. |
|  Fonction de dégivrage | Le flux d'air est dirigé vers le pare-brise. |
|  | L'air est dirigé vers le thorax par les diffuseurs de la planche de bord. |
|  | Répartition de l'air vers le thorax et le plancher. |

Points essentiels

| | |
|---|---|
|  | Répartition de l'air vers le plancher. |
|  | Répartition de l'air vers le pare-brise et le plancher. |
|  | Dégivrage de lunette arrière : fonctionne uniquement avec le moteur en marche et se désactive automatiquement au bout de 10 minutes maximum |
|  | Recyclage de l'air ambiant » page 173 |
|  | Touches pour le chauffage des sièges |



»  au chapitre Introduction à la page 170



» page 170

Contrôle des niveaux

Capacités de remplissage

Capacité du réservoir de carburant

| | |
|-----------------------------|---|
| | 50 l, dont environ 7 l de réserve |
| Moteurs à essence et diesel | Véhicules avec transmission intégrale : |
| | 55 l, dont environ 8,5 l de réserve |

Capacité du réservoir de liquide lave-glaces

| | |
|---------------------------|------------------|
| Versions sans lave-phares | environ 3 litres |
| Versions avec lave-phares | environ 5 litres |

Carburant

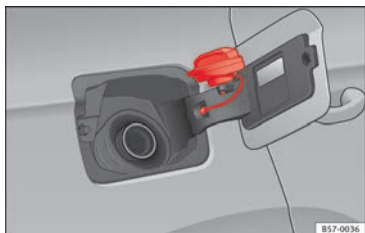


Fig. 58 Trappe à carburant avec bouchon fermé.

Lorsqu'on actionne le verrouillage centralisé, la trappe du réservoir se déverrouille ou se verrouille automatiquement.

Ouvrir le bouchon du réservoir de carburant

- Appuyez sur le côté gauche de la trappe pour l'ouvrir.
- Dévissez le bouchon du réservoir en le tournant vers la gauche.
- Placez le bouchon dans le logement se trouvant sur la charnière de la trappe à carburant ouverte »» **fig. 58**.

Fermer le bouchon du réservoir de carburant

- Vissez le bouchon vers la droite jusqu'en butée.
- Fermez la trappe.



»» ⚠ au chapitre Plein à la page 301



»» page 301

Huile

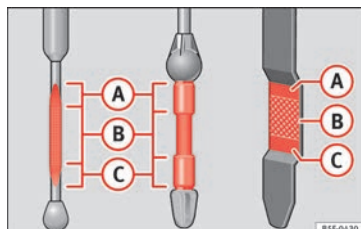



Fig. 59 Jauge d'huile moteur



Fig. 60 Dans le compartiment-moteur : bouchon de l'orifice de remplissage d'huile moteur.

Le niveau peut être mesuré grâce à la jauge située dans le compartiment moteur »»  page 308.

»»

L'huile laisse une marque entre les zones **A** et **C**. Le niveau d'huile ne doit jamais dépasser la zone **A**.

- Zone **A** : ne pas ajouter d'huile.
- Zone **B** : il est possible d'ajouter de l'huile, mais à condition de maintenir le niveau dans cette zone.
- Zone **C** : ajoutez de l'huile jusqu'à la zone **B**.

Appoint d'huile

- Dévissez le bouchon de remplissage d'huile-moteur.
- Ajoutez lentement de l'huile.
- Vérifiez le niveau d'huile pour éviter d'en ajouter trop.
- Dès que le niveau d'huile atteint la zone **B**, revissez soigneusement le bouchon de l'orifice de remplissage.

Propriétés des huiles

| Type de moteur | Spécification |
|--|-------------------------------|
| Essence sans périodicité d'entretien flexible | VW 502 00/VW 504 00 |
| Essence avec périodicité d'entretien flexible (Longue Durée) | VW 504 00 |
| Diesel. Moteurs sans filtre à particules (DPF) | VW 505 01/VW 506 01/VW 507 00 |

| Type de moteur | Spécification |
|---|---------------|
| Diesel. Moteurs avec filtre à particules (DPF). Avec ou sans périodicité d'entretien flexible (avec ou sans Longue Durée) ^{a)} | VW 507 00 |

^{a)} Utilisez uniquement les huiles recommandées, sinon, vous risquez d'endommager le moteur.

Additifs à l'huile moteur

Aucun additif ne doit être mélangé à l'huile moteur. Les dommages produits par ces additifs ne sont pas couverts par la garantie.



» au chapitre Vidange d'huile moteur à la page 312



» page 310

Liquide de refroidissement

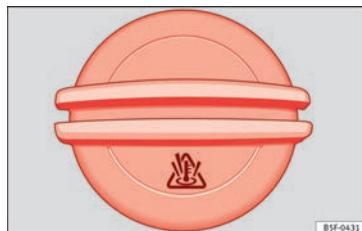


Fig. 61 Compartiment-moteur : bouchon du vase d'expansion du liquide de refroidissement.

Le réservoir de liquide de refroidissement se trouve dans le compartiment moteur
» page 308.

Moteur froid, remplissez le liquide si son niveau est inférieur à **MIN**.

Spécifications du liquide de refroidissement

Le système de refroidissement du moteur est équipé d'une usine d'un mélange d'eau spécialement traitée et d'au moins 40 % d'additif **G13** (TL-VW 774 J), de couleur violette. Ce mélange offre une protection antigel jusqu'à -25 °C (-13 °F) et protège les pièces en alliage léger du système de refroidissement du moteur contre la corrosion. En outre, il empêche l'entartrage et élève nettement le point d'ébullition du liquide de refroidissement.

Pour protéger ce système de refroidissement, le pourcentage d'additif doit toujours être d'au moins 40 %, même lorsque le climat est chaud et que la protection antigel n'est pas nécessaire.

Si, pour des raisons climatiques, une protection supplémentaire est nécessaire, il est possible d'augmenter la proportion d'additifs, mais seulement jusqu'à 60 % ; au-delà, la protection antigel diminuerait et cela entraverait le refroidissement.

Pour faire l'appoint du liquide de refroidissement, il est nécessaire d'utiliser un mélange d'**eau distillée** et d'au moins 40 % d'additif G13 ou G12 plus-plus (TL-VW 774 G) (tous deux de couleur violette) afin d'assurer une protection anticorrosion optimale » **!** au chapitre **Faire l'appoint de liquide de refroidissement à la page 314**. Le mélange de G13 avec les liquides de refroidissement du moteur G12 plus (TL-VW 774 F), G12 (couleur rouge) ou G11 (couleur bleu vert) entrave la protection anticorrosion. C'est pourquoi nous vous recommandons de l'éviter » **!** au chapitre **Faire l'appoint de liquide de refroidissement à la page 314**.



» **!** au chapitre **Faire l'appoint de liquide de refroidissement à la page 314**



» page 313

Liquide de frein



Fig. 62 Compartiment-moteur : bouchon du réservoir du liquide de frein.

Le réservoir de liquide de frein se trouve dans le compartiment moteur » **!** page 308.

Il doit se situer entre les repères **MIN** et **MAX**. S'il descend sous **MIN**, faites appel à un Service Technique.



» **!** au chapitre **Faire l'appoint de liquide de frein à la page 314**



» page 314

Lave-glace

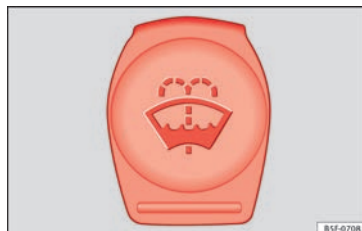


Fig. 63 Dans le compartiment moteur : bouchon du réservoir de liquide lave-glace.

Le réservoir de liquide lave-glace se trouve dans le compartiment moteur » **!** page 308.

Pour remettre à niveau, mélangez de l'eau avec un produit recommandé par SEAT.

En cas de basses températures, ajoutez un antigel.




» **!** au chapitre **Vérifier et faire l'appoint du réservoir de liquide lave-glace à la page 315**



» page 315

Batterie

La batterie se trouve dans le compartiment moteur »  page 308. Elle ne nécessite pas d'entretien. Elle est contrôlée dans le cadre de l'inspection.



»  au chapitre Avertissements relatifs à la manipulation des batteries à la page 316



» page 315

Urgences

Fusibles

Emplacement des fusibles

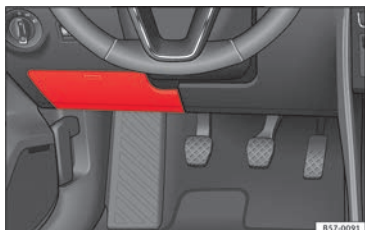


Fig. 64 Sur le tableau de bord côté conducteur : cache du boîtier de fusibles.

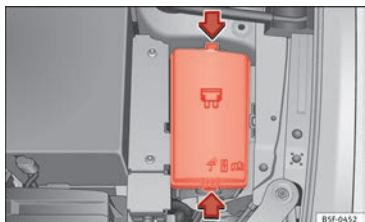


Fig. 65 Dans le compartiment moteur : cache du boîtier de fusibles.

Sous le tableau de bord

La boîte à fusibles se trouve derrière le tiroir de rangement »» **fig. 64**.

Dans le compartiment moteur

Appuyez sur les languettes de verrouillage pour déverrouiller le cache de la boîte à fusibles »» **fig. 65**.

Distinction par couleurs des fusibles situés sous la planche de bord

| Couleur | Intensité du courant en ampères |
|----------------------|---------------------------------|
| Noir | 1 |
| Violet | 3 |
| Marron clair | 5 |
| Brun | 7,5 |
| Rouge | 10 |
| Bleu | 15 |
| Jaune | 20 |
| Blanc ou transparent | 25 |
| Vert | 30 |
| Orange | 40 |



»» ⚠ au chapitre Brève introduction à la page 99



»» page 99

Remplacer un fusible grillé

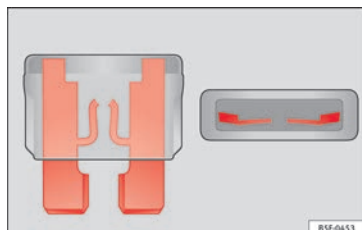



Fig. 66 Représentation d'un fusible grillé.

Préparatifs

- Coupez le contact d'allumage, les feux et tous les dispositifs électriques.
- Ouvrez la boîte à fusibles correspondante »»  page 100

Reconnaître un fusible grillé

Vous reconnaissez un fusible grillé à sa bande métallique grillée »» **fig. 66**.

- Éclairez le fusible avec une lampe-torche pour voir s'il est grillé.

»»

Remplacer un fusible

- Débranchez le fusible.
- Remplacez le fusible grillé par un nouveau fusible d'intensité et de dimensions *identiques* (couleur et gravure identiques).
- Remplacez le couvercle ou fermez le cache de la boîte à fusibles.

Ampoules

Ampoules (12 V)

Source lumineuse utilisée pour chaque fonction

| Projecteur principal halogène | Type |
|-------------------------------|-----------------------|
| Feux de jour/feux de position | LED (non remplaçable) |
| Feux de croisement | H7 LL |
| Feux de route | H7 LL |
| Feux clignotants | PY21W |

Phare principal full LED

Aucune ampoule ne peut être remplacée. Toutes les fonctions sont avec des LED

| Projecteur antibrouillard | Type |
|--------------------------------|------|
| Feu de brouillard/feu d'angle* | H8 |

| Feux arrière | Type |
|------------------------|----------|
| Feux stop/feux arrière | P21W LL |
| Feux de position | P21W LL |
| Feux clignotants | PY21W LL |
| Feux antibrouillard | P21W LL |
| Feux de recul | W16W |

| Feux arrière à LED | Type |
|--------------------|----------|
| Feux clignotants | PY21W LL |
| Feux de recul | W16W |

Le reste des fonctions se fait avec des LED





» page 102

Instructions en cas de crevaison

Opérations préliminaires

- Arrêtez le véhicule sur une surface horizontale dans un lieu sûr, le plus loin possible de la circulation.
- Serrez le frein à main.
- Activez le signal de détresse.
- *Boîte mécanique* : passez la 1ère vitesse.

- *Boîte automatique* : amenez le levier sélecteur en position **P**.
- En cas de traction d'une remorque, détachez la remorque de votre véhicule.
- Laissez à disposition l'outillage de bord »  **page 91** et la roue de secours* »  **page 326**.
- Respectez les dispositions légales de chaque pays (gilet réfléchissant, triangles d'avertissement, etc.).
- Faites descendre tous les passagers du véhicule et maintenez-les éloignés de la zone de danger (par ex. derrière la glissière de sécurité).

⚠ AVERTISSEMENT

- **N'oubliez pas les instructions susmentionnées et protégez-vous, ainsi que les autres usagers de la route.**
- **Si vous changez la roue sur une route en pente, bloquez la roue du côté opposé avec une pierre ou un objet similaire pour éviter que le véhicule ne se déplace.**

Réparer un pneu à l'aide du kit anticrevaison

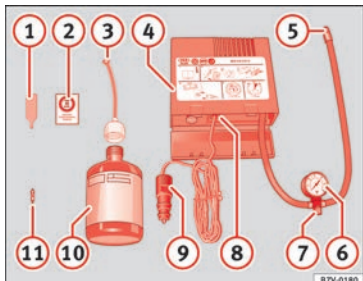


Fig. 67 Représentation standard : contenu du kit anticrevaison.

Vous trouverez le kit anticrevaison dans le coffre à bagages, sous le revêtement du plancher de chargement.

Colmatage du pneu

- Dévissez le capuchon et l'obus de la valve du pneu. Utilisez l'appareil » fig. 67 ① pour extraire l'obus. Placez-le sur une surface propre.
- Agitez fortement la bouteille de produit de colmatage des pneus » fig. 67 ⑩.
- Vissez le tuyau de gonflage » fig. 67 ③ sur la bouteille de produit de colmatage. Le

plombage du goulot de la bouteille est automatiquement percé.

- Retirez le bouchon du tuyau de remplissage » fig. 67 ③, puis vissez l'extrémité ouverte du tuyau sur la valve du pneu.
- Maintenez la bouteille tête en bas et gonflez le pneu avec tout le contenu de la bouteille de produit de colmatage.
- Retirez de la valve la bouteille de produit de colmatage.
- Placez de nouveau l'obus de valve sur la valve du pneu avec l'outil » fig. 67 ①.

Gonflage du pneu

- Vissez le tuyau de gonflage du pneu du compresseur » fig. 67 ⑤ sur la valve du pneu.
- Vérifiez si la vis d'évacuation d'air est serrée » fig. 67 ⑦.
- Démarrez le moteur du véhicule et laissez-le tourner.
- Branchez le connecteur » fig. 67 ⑨ à une prise de courant de 12 volts du véhicule » page 161.
- Raccordez le compresseur d'air au commutateur ON/OFF » fig. 67 ⑧.
- Maintenez le compresseur d'air en marche jusqu'à atteindre une pression de 2,0 à 2,5 bars (29-36 psi/200-250 kPa). **8 minutes maximum.**
- Débranchez le compresseur d'air.

- S'il est impossible d'atteindre la pression indiquée, dévissez le tuyau de gonflage de la valve du pneu.
- Déplacez le véhicule sur environ 10 mètres afin que le produit de colmatage se répartisse à l'intérieur du pneu.
- Revissez le tuyau de gonflage du pneu du compresseur sur la valve du pneu.
- Répétez le processus de gonflage.
- S'il est toujours impossible d'atteindre la pression, le pneu est très détérioré. Arrêtez-vous et faites appel à du personnel autorisé.
- Débranchez le compresseur d'air. Dévissez le tuyau de gonflage des pneus de la valve du pneu.
- Lorsque la pression de gonflage de 2,0 à 2,5 bars est atteinte, reprenez la route sans dépasser la vitesse maximale de 80 km/h (50 mph).
- Contrôlez de nouveau la pression au bout de 10 minutes » page 93.



» ⚠ au chapitre Kit anticrevaison TMS (Tyre Mobility System)* à la page 91



» page 91

Changer une roue

Outillage de bord

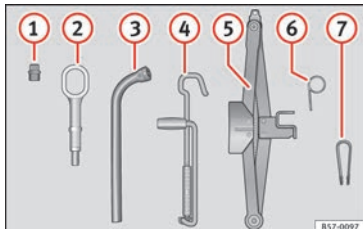


Fig. 68 Dans le coffre à bagages, sous le revêtement du plancher de chargement : outillage de bord.

- ① un adaptateur de boulon de roue antivolt*
- ② Cillet de remorquage
- ③ une clé démonte-roue*
- ④ Manivelle du cric
- ⑤ Un cric*
- ⑥ Crochet pour extraire les enjoliveurs de roue centraux*
- ⑦ Pince pour les capuchons de boulons de roue.



» ⚠ au chapitre Opérations préliminaires à la page 56



» page 91

Enjoliveur central de roue*

Retirez les enjoliveurs centraux pour pouvoir accéder aux boulons de roue.

Démonter

- Accrochez le crochet métallique (outillage de bord) dans l'un des évidements de l'enjoliveur central de roue.
- Introduisez la clé démonte-roue à travers le crochet, appuyez-la sur le pneu et retirez l'enjoliveur.

Repose

- Installez sur la jante, par pression, l'enjoliveur central de roue.
- Emboîtez ensuite le reste de l'enjoliveur central de la roue.

Capuchons des boulons de roue*



Fig. 69 Roue : boulons de roue avec capuchons.

Retrait

- Encastrer la pince en plastique (outillage de bord) » **fig. 68** ⑦ sur le capuchon jusqu'à ce qu'elle s'emboîte » **fig. 69**.
- Retirer le capuchon avec la pince en plastique.

Boulons antivol de roue

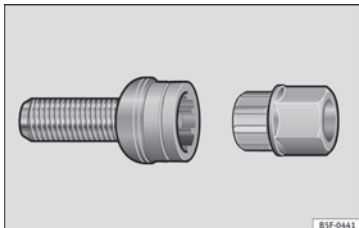


Fig. 70 Boulon antivol de roue avec capuchon et adaptateur.

- Retirez l'enjoliveur de roue* ou le capuchon*.
- Encastrez l'adaptateur spécial (outillage de bord) sur le boulon de roue antivol jusqu'à la butée.
- Introduisez la clé démonte-roue (outillage de bord) sur l'adaptateur jusqu'à la butée.
- Retirez le boulon de roue » page 59.

i Nota

Notez le numéro de code du boulon de roue antivol et conservez-le hors du véhicule dans un endroit sûr. Lorsque vous aurez besoin d'un adaptateur de rechange, vous pourrez l'obtenir chez un partenaire SEAT en indiquant le numéro de code.

Desserrer les boulons de la roue



Fig. 71 Roue : desserrer les vis de roue.

- Introduire la clé démonte-roue (outillage de bord) sur le boulon de roue jusqu'à la butée. Pour desserrer et resserrer les boulons de roue antivol, vous avez besoin de l'adaptateur correspondant » page 59.
- Tournez le boulon de roue d'environ un tour vers la gauche » fig. 71 (flèche). Pour pouvoir appliquer le couple nécessaire, saisissez la clé démonte-roue par son extrémité. Si le boulon ne se desserre pas, appuyez soigneusement avec le pied sur l'extrémité de la clé démonte-roue. Pendant cette opération, s'appuyer sur le véhicule et veiller à être bien d'aplomb.

⚠ AVERTISSEMENT

Desserrer légèrement les boulons de roue (d'un tour) avant de soulever le véhicule avec le cric*. Sinon, il existe un risque d'accident !

Lever le véhicule

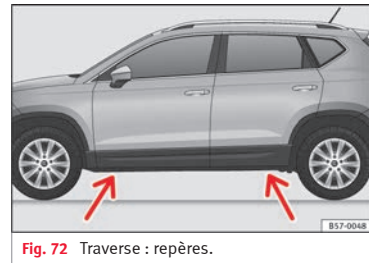


Fig. 72 Traverse : repères.

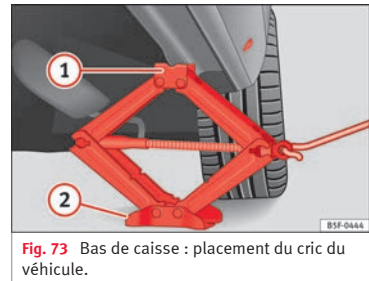


Fig. 73 Bas de caisse : placement du cric du véhicule.

- Posez le cric* (outillage de bord) sur un sol ferme. Utiliser, si nécessaire, un grand support stable. Si le sol est glissant (un sol pavé, par exemple), posez le cric sur une base antidérapante (un tapis en caoutchouc, par exemple) » ⚠.



- Recherchez sur le bas de caisse la marque du point d'appui du cric (zone renforcée) le plus proche de la roue à changer » fig. 72.
- Tournez la manivelle du cric*, placé sous le point d'appui du bas de caisse, pour le lever jusqu'à ce que l'ergot ① » fig. 73 se trouve sous le logement en plastique prévu à cet effet.
- Alignez le cric* de sorte que l'ergot ① « s'encastre » dans le logement en plastique prévu à cet effet sur le bas de caisse et que la plaque de base mobile ② repose sur le sol. La plaque de base ② doit tomber à la verticale par rapport au point d'appui ①.
- Continuer à tourner la manivelle du cric* jusqu'à ce que la roue se sépare légèrement du sol.

AVERTISSEMENT

- **S'assurer que le cric* reste stable. Si la surface est glissante ou meuble, le cric* pourrait glisser ou s'enfoncer entraînant des risques de blessures.**
- **Levez le véhicule uniquement avec le cric* fourni d'usine. D'autres véhicules pourraient glisser en entraînant des risques de blessures.**
- **Placer le cric* uniquement sur les points d'appui prévus à cet effet sur le bas de caisse, puis l'aligner. Sinon, le cric* pourrait glisser à cause d'un manque d'adhérence au véhicule : risque de blessures !**

• **En cas de variations de température ou de charge, l'assiette du véhicule en stationnement peut changer automatiquement.**

ATTENTION

Ne pas lever le véhicule par la traverse. Placer le cric* uniquement sur les points prévus à cet effet sur le bas de caisse. Sinon, le véhicule sera endommagé.

Démonter et monter une roue

Après avoir desserré les boulons de roue et soulevé le véhicule avec le cric, changez la roue.

Démontage d'une roue

- Dévissez les boulons à l'aide d'une clé de roue et déposez-les sur une surface propre.
- Retirez la roue.

Montage d'une roue

Lorsque vous installez des pneus avec un sens de rotation obligatoire, respectez les indications fournies dans » page 60.

- Placez la roue.
- Vissez les boulons de roue et serrez-les légèrement avec la clé de roue.
- Faites soigneusement descendre le véhicule avec le cric*.

- Serrez les boulons en croix avec la clé démonte-roue.

Les boulons de roue doivent être propres et bien se visser. Examinez les surfaces d'appui de la roue et du moyeu de la roue. Si ces surfaces sont sales, elles devront être nettoyées avant de monter la roue.



Pneus à sens de rotation obligatoire

Un pneu unidirectionnel se distingue par la présence de flèches sur son flanc visant à indiquer son sens de rotation. Il est indispensable de respecter le sens de rotation indiqué lors du montage des roues pour garantir les propriétés optimales de ce type de pneus quant à l'adhérence, au bruit, à l'usure et à l'aquaplanage.

Si, dans des circonstances exceptionnelles, il faut monter la roue de secours* dans le sens contraire à celui de rotation, conduisez avec prudence, car le pneu ne présente pas ses propriétés optimales de conduite. Cela s'avère très important si le sol est mouillé.

Pour revenir aux pneus à profil unidirectionnel, remplacez dès que possible celui qui est crevé et rétablissez le bon sens de rotation pour tous les pneus.

Travaux ultérieurs


- *Roues en alliance* : remplacez les capuchons des boulons de roue.
- *Roues en tôle* : remplacez l'enjoliveur central de roue » page 58.
- Rangez l'outillage de bord à sa place.
- Si la roue remplacée ne tient pas dans le cuvelage de la roue de secours, rangez-la de manière sûre dans le coffre à bagages »  page 161.
- Contrôlez dès que possible la pression de gonflage de la roue que vous avez installée.
- Sur les véhicules équipés d'un indicateur de contrôle de la pression des pneus, modifiez la pression et enregistrez-la dans l'autoradio/Système Easy Connect* »  page 323.
- Faites contrôler dès que possible le couple de serrage des boulons de roue à 140 Nm avec une clé dynamométrique. Jusque-là, conduisez avec précaution.
- Faites remplacer la roue défectueuse dès que possible.

Chaînes à neige

Utilisation

Les chaînes à neige sont uniquement destinées aux roues *avant*.

Après avoir parcouru quelques mètres, contrôlez qu'elles sont correctement placées ; modifiez leur position si nécessaire selon les consignes de montage du fabricant. Respectez la vitesse maxi de 50 km/h (30 mph).

Malgré la pose des chaînes, s'il existe le risque de rester bloqué, il est vivement recommandé de désactiver la régulation antipatinage des roues motrices (ASR) sur l'ESC »  page 190, Activer/désactiver l'ESC et l'ASR.

Lorsque les routes sont enneigées, les chaînes à neige améliorent non seulement la *motricité* mais aussi le *freinage*.

Pour des raisons techniques, l'utilisation de chaînes à neige n'est autorisée que sur certaines combinaisons de jantes et de pneus :

| | |
|------------|-------------------------------------|
| 215/60 R16 | Chaînes à maillons de 15 mm maximum |
| 215/55 R17 | Chaînes à maillons de 15 mm maximum |
| 215/50 R18 | Chaînes à maillons de 15 mm maximum |

Les autres dimensions n'autorisent pas les chaînes.

En cas d'utilisation de chaînes à neige, retirez les enjoliveurs de roue et les anneaux enjoliveurs de jante.

Lorsque vous roulez sur des routes dégagées, vous devez retirer les chaînes. Les propriétés de conduite se détériorent et les pneus s'abîment rapidement, ce qui peut les rendre inutilisables.

Remorquage d'urgence du véhicule

Remorquage



Fig. 74 Pare-chocs avant droit : œillet de remorquage vissé

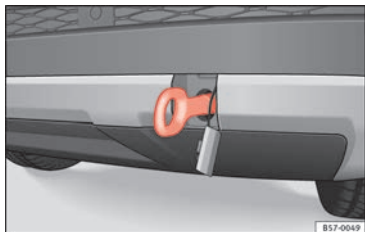



Fig. 75 Pare-chocs arrière droit : œillet de remorquage vissé

Œillets de remorquage

Montez la barre ou le câble sur les œillets.

Vous trouverez les œillets de remorquage dans le coffre à bagages, sous le revêtement du plancher de chargement avec l'outillage du véhicule » »  page 91.

Vissez l'œillet de remorquage dans le filetage » » fig. 74 ou » » fig. 75 et serrez-le à fond avec la clé démonte-roue.

Câble ou barre de remorquage

La barre de remorquage offre une meilleure sécurité et réduit les risques de dommages.

Nous vous recommandons d'utiliser le câble si vous ne disposez pas d'une barre. Il doit être élastique pour éviter d'endommager le véhicule.

Conducteur du véhicule tracteur

- Ne commencez vraiment à rouler que lorsque le câble de remorquage est tendu.
- Utilisez l'embrayage avec un soin extrême lors du démarrage du véhicule (avec boîte mécanique) ou accélérez doucement (avec boîte automatique).

Style de conduite

Le remorquage requiert une certaine expérience, en particulier lorsqu'un *câble* de remorquage est utilisé. Il vaut mieux que les deux conducteurs connaissent les difficultés du remorquage. S'ils sont inexpérimentés, ils doivent s'abstenir de remorquer ou de se faire remorquer.

Veillez à adopter un style de conduite excluant forces de traction inadmissibles et à-coups. En cas de remorquage en dehors des chaussées bitumées, les éléments de fixation risquent d'être trop sollicités.

Connectez l'allumage pour que les clignotants, l'essuie-glace et le système de liquide lave-glace puissent fonctionner. Assurez-vous que le volant est débloqué et qu'il est bien mobile.

Sur les véhicules avec boîte de vitesses manuelle, amenez le levier de vitesse au point mort. Avec boîte de vitesses automatique, placez le levier en position **N**.

Pour freiner, appuyez fortement sur la pédale de frein. Le servofrein ne fonctionne pas lorsque le moteur est coupé.

Gardez à l'esprit que la direction assistée ne fonctionne qu'avec l'allumage connecté et le véhicule en train de rouler si la batterie est suffisamment chargée. Dans le cas contraire, vous devrez appuyer plus fort.

Veillez à ce que le câble reste toujours tendu.



» »  au chapitre Brève introduction à la page 95



» » page 95

Démarrage par remorquage

Si le moteur ne part pas, essayez d'abord de lancer le moteur avec la batterie d'un autre véhicule » page 63. Il ne faudra démarrer le moteur par remorquage que si la charge de la batterie ne fonctionne pas. Cette opération est réalisée en profitant du mouvement des roues.

Les véhicules équipés d'un **moteur à essence** ne doivent être remorqués que sur une *courte* distance, sinon du carburant non brûlé peut parvenir dans le catalyseur.

- Passez la 2e ou la 3e vitesse alors que le véhicule est à l'arrêt.
- Appuyez sur la pédale d'embrayage et maintenez-la enfoncée.
- Mettez le contact d'allumage.
- Lorsque les deux véhicules sont en mouvement, relâchez la pédale d'embrayage.
- Dès que vous avez lancé le moteur, appuyez sur la pédale d'embrayage et mettez le levier de vitesse au point mort.

Aide au démarrage

Câbles de démarrage

Les câbles de démarrage doivent être de section suffisante.

Si le moteur ne démarre pas suite à une décharge de la batterie du véhicule, vous pouvez utiliser la batterie d'un autre véhicule pour lancer le moteur.

Pour le démarrage de fortune, il vous faut des **câbles de démarrage conformes à la norme DIN 72553** (consultez les indications du fabricant de câbles). La section du câble sur les véhicules avec moteur à essence doit être de 25 mm² minimum, et sur les véhicules avec moteur diesel de 35 mm² minimum.

Nota

- **Les deux véhicules ne doivent pas être en contact, sinon le courant pourrait circuler dès le raccordement des bornes positives.**
- **La batterie déchargée doit être branchée en bonne et due forme sur le réseau de bord.**

Aide au démarrage : description

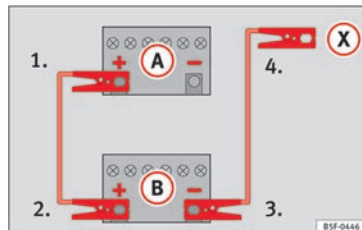


Fig. 76 Schéma de branchement pour les véhicules non équipés du système Start-Stop.

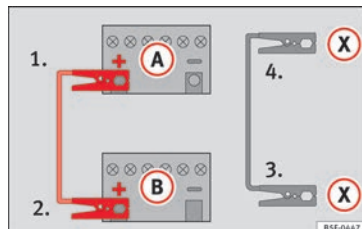


Fig. 77 Schéma de branchement pour les véhicules équipés du système Start-Stop.

Branchement des câbles de démarrage

1. Coupez le contact sur les deux véhicules » »

»

2. Raccordez une extrémité du câble de démarrage *rouge* au pôle positif (+) du véhicule dont la batterie est déchargée (A) » fig. 76.
3. Raccordez l'autre extrémité du câble de démarrage *rouge* à la borne positive (+) du véhicule fournissant le courant (B).
4. *Sur les véhicules sans système Start-Stop* : raccordez une extrémité du câble d'urgence *noir* à la borne négative (-) du véhicule fournissant le courant (B) » fig. 76.
- *Sur les véhicules avec système Start-Stop* : raccordez une extrémité du câble d'urgence *noir* (X) à une borne de mise à la terre appropriée, à une pièce métallique massive vissée au bloc-moteur, ou au bloc-moteur lui-même » fig. 77.
5. Branchez l'autre extrémité du câble de démarrage *noir* (X), dans le véhicule avec la batterie déchargée à une pièce en métal massif vissée au carter-moteur ou directement au carter-moteur mais le plus loin possible de la batterie (A).
6. Disposez les câbles de sorte qu'ils ne puissent pas être happés par les pièces en rotation dans le compartiment-moteur.

Démarrage

7. Lancez le moteur du véhicule fournissant le courant et laissez-le tourner au ralenti.

8. Lancez le moteur du véhicule dont la batterie est déchargée et attendez deux à trois minutes jusqu'à ce qu'il tourne.


Débranchement des câbles de démarrage

9. Si les feux de croisement sont allumés, éteignez-les avant de débrancher les câbles de démarrage.
10. Mettez en marche, sur le véhicule dont la batterie est déchargée, la soufflante de chauffage et le dégivrage de lunette arrière afin d'éliminer les pics de tension qui se forment au moment du débranchement.
11. Les moteurs tournant, débranchez les câbles exactement dans l'ordre inverse de celui décrit ci-dessus.

Veillez à ce que les pinces polaires raccordées aient un contact métallique suffisant.

Si le moteur ne démarre pas au bout de 10 secondes, répétez l'opération environ une minute plus tard.

AVERTISSEMENT

- Respectez les avertissements pour les interventions dans le compartiment-moteur »  page 308.
- La batterie fournissant le courant doit avoir la même tension (12V) et environ la même capacité (voir indications figurant sur la batte-

rie) que la batterie déchargée. Risque d'explosion !

- N'effectuez jamais un démarrage avec des câbles si l'une des batteries est gelée – risque d'explosion ! Même après le dégel, il subsiste un risque de brûlures corrosives par écoulement d'électrolyte. Remplacez une batterie qui a gelé.

- Maintenez la batterie à l'écart des sources d'ignition (flamme nue, cigarettes allumées, etc.) Risque d'explosion !

- Respectez la notice d'utilisation du fabricant des câbles de démarrage.

- Ne raccordez pas le câble négatif directement à la borne négative de la batterie déchargée de l'autre véhicule. La formation d'étincelles pourrait entraîner l'inflammation du gaz oxyhydrique s'échappant de la batterie – risque d'explosion !

- Ne raccordez pas le câble négatif à des pièces du système d'alimentation en carburant ou aux conduites de frein de l'autre véhicule.

- Les parties non isolées des pinces polaires ne doivent pas se toucher. De plus, le câble raccordé à la borne positive de la batterie ne doit jamais entrer en contact avec des pièces du véhicule conductrices de courant – risque de court-circuit !

- Disposez les câbles de démarrage de manière qu'ils ne puissent pas être happés par des pièces en rotation dans le compartiment-moteur.

- Ne vous penchez pas au-dessus d'une batterie – risques de brûlures par l'électrolyte !

i Nota

Les véhicules ne doivent pas se toucher, sans quoi le courant pourrait circuler dès le raccordement des bornes positives.

Remplacement des balais

Position d'entretien de l'essuie-glace

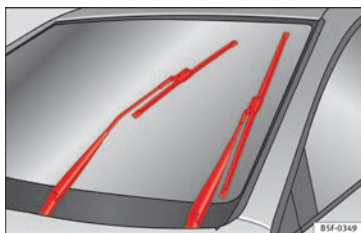


Fig. 78 Essuie-glace en position d'entretien.

Lorsque l'essuie-glace se trouve en position d'entretien, il est possible de rabattre les bras de celui-ci » fig. 78.

- Fermez le capot-moteur » page 308.
- Mettez et coupez le contact.
- Appuyez sur le levier de l'essuie-glace brièvement vers le bas ④ » page 26.

Avant de commencer à conduire, il faut abaisser les bras d'essuie-glace. En action-

nant le levier de l'essuie-glace, les bras d'essuie-glace reviennent dans leur position initiale.



» page 94

Remplacement des balais d'essuie-glace avant et arrière

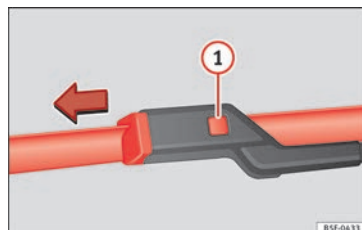


Fig. 79 Remplacement des balais d'essuie-glace.

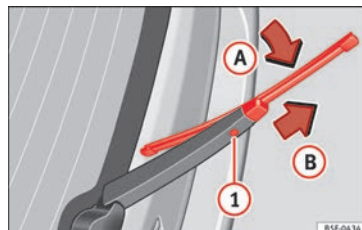


Fig. 80 Remplacement du balai d'essuie-glace arrière.

Soulèvement/rabattement des bras d'essuie-glace

- Ramenez l'essuie-glace en position d'entretien » page 65.
- Saisissez les bras d'essuie-glace **unique-**ment par le point de fixation du balai.

Nettoyage des balais d'essuie-glace

- Soulevez les bras d'essuie-glace.
- Éliminez avec soin la poussière et la saleté des balais d'essuie-glace à l'aide d'un chiffon doux.
- S'ils sont très sales, utilisez une éponge ou un chiffon avec soin » ❶ au chapitre Remplacement des balais d'essuie-glace avant et arrière à la page 94. »

Remplacement des balais de l'essuie-glace avant

- Levez et rabattez les bras porte-balais.
- Maintenez la touche de déverrouillage » fig. 79 ① enfoncée en tirant légèrement le balai dans le sens de la flèche.
- Placez un balai neuf **de taille et de modèle identiques** sur le bras porte-balais et encastrez-le.
- Remplacez les bras porte-balais contre le pare-brise.

Remplacement du balai de l'essuie-glace arrière

- Soulevez/rabattez le bras d'essuie-glace.
- Faites pivoter légèrement le balai d'essuie-glace » fig. 80 (flèche A).
- Maintenez la touche de déverrouillage ① enfoncée et tirez en même temps sur le balai dans le sens indiqué par la flèche B.
- Insérez sur le bras d'essuie-glace arrière un balai d'essuie-glace neuf **de même longueur et de même type** dans le sens contraire de la flèche B et jusqu'à ce que la touche ① s'encastre.
- Remplacez le bras d'essuie-glace sur la lunette arrière.



» ⚠ au chapitre Remplacement des balais d'essuie-glace avant et arrière à la page 94



» page 94

Sécurité

Conduite sûre

La sécurité avant tout !

AVERTISSEMENT

• Ce chapitre comporte des informations importantes sur l'utilisation du véhicule à l'attention du conducteur et des passagers. Vous trouverez aussi, dans les autres chapitres de votre Livre de Bord, d'autres informations importantes à connaître concernant votre propre sécurité et celle de vos passagers.

• Veillez systématiquement à ce que le Livre de Bord complet se trouve dans le véhicule. Cette précaution est valable en particulier lorsque vous prêtez le véhicule à un tiers ou lorsque vous le revendez.

Conseils de conduite


Avant chaque départ

Pour votre propre sécurité et celle de vos passagers, veuillez respecter les points suivants avant tout déplacement :

– Assurez-vous du bon fonctionnement de l'éclairage et des clignotants du véhicule.

- Contrôlez la pression de gonflage des pneus.
- Assurez-vous que toutes les glaces vous offrent une vue claire et dégagée vers l'extérieur.
- Attachez solidement les bagages embarqués à bord du véhicule » page 161.
- Assurez-vous qu'aucun objet ne vient entraver le fonctionnement des pédales.
- Réglez les rétroviseurs, le siège avant et l'appui-tête en fonction de votre taille.
- Veillez à ce que les passagers de la banquette arrière aient placé les appui-tête en position d'utilisation » page 72.
- Donnez à vos passagers les instructions nécessaires pour ajuster les appui-tête en fonction de leur taille.
- Protégez les enfants en les asseyant dans un siège pour enfant adéquat et en ajustant correctement leur ceinture de sécurité » page 86.
- Adoptez une position assise correcte. Donnez également à vos passagers les instructions nécessaires pour adopter une position assise correcte » page 68.
- Réglez toujours correctement votre ceinture de sécurité avant de prendre la route. Donnez également à vos passagers les instructions nécessaires au réglage correct de leur ceinture » page 73.

Facteurs influant sur la sécurité

En tant que conducteur, vous êtes responsable de vous-même et de vos passagers. Lorsque certains facteurs exercent une influence sur votre sécurité, vous mettez en danger votre propre personne ainsi que les autres usagers de la route » , pour cela :

- Ne laissez pas détourner votre attention de ce qui se passe sur la route, par vos passagers ou par des conversations téléphoniques, par exemple.
- Ne prenez jamais le volant lorsque votre aptitude à conduire est diminuée (par la prise de médicaments, la consommation d'alcool ou de drogues, par exemple).
- Respectez le Code de la route et les limitations de vitesse.
- Adaptez toujours votre vitesse à l'état de la route, ainsi qu'aux conditions météorologiques et de circulation.
- Sur de longs trajets, faites des pauses à intervalles réguliers – au moins toutes les deux heures.
- Évitez si possible de prendre le volant lorsque vous êtes fatigué ou tendu.

AVERTISSEMENT

Si, au cours de la conduite, certains facteurs réduisent la sécurité de conduite, les risques de blessures et d'accident augmentent.

Équipements de sécurité

Ne mettez pas en jeu votre sécurité ni celle des passagers. En cas d'accident, les équipements de sécurité permettent de réduire les risques de blessures. La liste suivante comporte certains des équipements de sécurité de votre SEAT :

- ceintures de sécurité trois points,
- limiteurs d'effort de ceinture sur les sièges avant et arrière latéraux,
- rétracteurs de ceintures sur les sièges avant,
- airbags frontaux,
- airbags de genoux,
- airbags latéraux dans les dossiers des sièges avant,
- airbags rideaux,
- points d'ancrage « ISOFIX » sur les sièges latéraux pour les sièges pour enfant munis du système « ISOFIX »,
- appuie-tête avant réglables en hauteur,
- appuie-tête arrière avec position d'utilisation et de non-utilisation,
- colonne de direction réglable.

Les équipements de sécurité mentionnés se complètent pour vous faire bénéficier, vous et vos passagers, d'une protection maximale en cas d'accident. Ces équipements de sécurité ne vous sont d'aucune utilité si vous ou

vos passagers adoptez une position assise incorrecte ou si vous ne réglez ou n'utilisez pas ces équipements correctement.

La sécurité est l'affaire de tous !

Position assise correcte des passagers du véhicule

Position assise correcte du conducteur

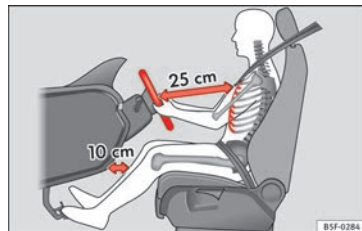


Fig. 81 Distance correcte entre le conducteur et le volant.

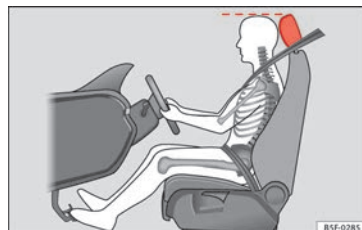


Fig. 82 Position correcte de l'appuie-tête du conducteur

Pour votre propre sécurité et afin de réduire les risques de blessures en cas d'accident, nous recommandons au conducteur d'effectuer les réglages suivants :

- Réglez le volant de sorte que la distance entre celui-ci et votre cage thoracique soit d'au moins 25 cm »» **fig. 81**.
- Réglez le siège du conducteur vers l'avant ou l'arrière de manière à pouvoir appuyer à fond sur les pédales d'accélérateur, de frein et d'embrayage en ayant les jambes légèrement pliées »» **△**.
- Assurez-vous que vous pouvez bien atteindre le point le plus élevé du volant.
- Réglez l'appuie-tête de sorte que le bord supérieur de celui-ci soit à la même hauteur que la partie supérieure de votre tête »» **fig. 82**.

- Réglez le dossier du siège en position verticale, de sorte que votre dos s'appuie entièrement contre le dossier.
- Réglez correctement votre ceinture de sécurité » page 73.
- Maintenez vos deux pieds au niveau du plancher, afin de pouvoir garder le contrôle du véhicule dans toutes les situations.

Réglage du siège du conducteur » page 155.

AVERTISSEMENT

- Une position de conduite incorrecte risque de provoquer des blessures mortelles.
- Réglez le siège du conducteur de manière à laisser une distance minimale de 25 cm entre votre cage thoracique et le centre du volant » fig. 81. Si la distance est inférieure à 25 cm, le système d'airbags ne peut pas vous protéger correctement.
- Si votre constitution physique vous empêche de maintenir une distance minimale de 25 cm, contactez un atelier spécialisé qui vous aidera en vérifiant s'il est nécessaire de réaliser des modifications spéciales.
- Au cours de la conduite, tenez toujours le volant à deux mains par la partie extérieure de celui-ci (en position 9 et 3 h). Cela permet de réduire les risques de blessures lors du déclenchement de l'airbag du conducteur.
- Ne tenez jamais le volant en position 12 h ou autrement (par le milieu, par exemple). De

telles positions peuvent entraîner des blessures aux bras, aux mains et à la tête en cas de déclenchement de l'airbag du conducteur.

- Afin de réduire les risques de blessures pour le conducteur en cas de freinage brusque ou d'accident, ne roulez jamais avec le dossier de siège fortement incliné en arrière ! Le système d'airbags et les ceintures de sécurité ne peuvent offrir une protection optimale que si le dossier se trouve en position verticale et si le conducteur a réglé correctement sa ceinture de sécurité.
- Réglez l'appuie-tête correctement pour obtenir une protection optimale.

Réglage de la position du volant

Lisez attentivement les informations complémentaires »  page 15.


AVERTISSEMENT

- Ne réglez le volant que lorsque le véhicule est à l'arrêt – risque d'accident !
- Appuyez sur le levier fermement vers le haut afin que la position du volant ne soit pas modifiée par accident pendant la conduite : risque d'accident !
- Assurez-vous que vous puissiez atteindre et saisir fermement la partie supérieure du volant : risque d'accident !
- Si le volant est davantage orienté vers votre visage, la protection offerte par l'airbag

du conducteur est réduite en cas d'accident. Assurez-vous que le volant soit orienté vers votre thorax.

Position assise correcte du passager

Pour votre propre sécurité et afin de réduire les risques de blessures en cas d'accident, nous recommandons au passager d'effectuer les réglages suivants :

- Reculez le siège du passager le plus loin possible » .
 - Réglez le dossier du siège en position verticale, de sorte que votre dos s'appuie entièrement contre le dossier.
 - Réglez l'appuie-tête de sorte que le bord supérieur de celui-ci soit à la même hauteur que la partie supérieure de votre tête » page 71.
 - Laissez vos pieds au plancher devant le siège du passager.
 - Réglez correctement votre ceinture de sécurité » page 73.
- Il est possible de désactiver l'airbag du passager dans des cas exceptionnels » page 83.

Réglage du siège du passager » page 155. »

⚠️ AVERTISSEMENT

- En adoptant une mauvaise position assise, le passager s'expose à de graves blessures.
- Réglez le siège du passager de manière à laisser une distance minimale de 25 cm entre votre cage thoracique et la planche de bord. Si la distance est inférieure à 25 cm, le système d'airbags ne peut pas vous protéger correctement.
- Si votre constitution physique vous empêche de maintenir une distance minimale de 25 cm, contactez un atelier spécialisé qui vous aidera en vérifiant s'il est nécessaire de réaliser des modifications spéciales.
- Pendant la marche du véhicule, laissez toujours les pieds au plancher – ne les posez jamais sur la planche de bord ou sur les sièges et ne les passez pas par la fenêtre ! En adoptant une position assise incorrecte, vous vous exposez à des risques de blessures plus graves en cas de freinage ou d'accident. Si vous n'êtes pas correctement assis, vous risquez de subir de très graves blessures en cas de déclenchement de l'airbag.
- Afin de réduire les risques de blessures pour le passager en cas de freinage brusque ou d'accident, ne roulez jamais avec le dossier de siège fortement incliné en arrière ! Le système d'airbags et les ceintures de sécurité ne peuvent offrir une protection optimale que si le dossier se trouve en position verticale et si le passager a réglé correctement sa ceinture de sécurité. Plus le dossier est incliné en arrière, plus les risques de blessures dues à

- un mauvais ajustement de la ceinture et à une mauvaise position assise sont élevés !
- Réglez les appuie-tête correctement pour obtenir une protection maximale.

Position assise correcte des passagers sur la banquette arrière

Afin de réduire les risques de blessures en cas de freinage brusque ou d'accident, les occupants de la banquette arrière doivent tenir compte des remarques suivantes :

- Placez-vous en position assise verticale.
- Réglez l'appuie-tête dans la position correcte » page 72.
- Laissez vos pieds au plancher devant la banquette arrière.
- Réglez correctement votre ceinture de sécurité » page 73.
- Si des enfants voyagent avec vous dans le véhicule, utilisez un système approprié de retenue pour enfants » page 86.

⚠️ AVERTISSEMENT

- Une mauvaise position assise des occupants de la banquette arrière risque de provoquer de graves blessures.
- Réglez les appuie-tête correctement pour obtenir une protection maximale.

- Les ceintures de sécurité ne peuvent offrir une protection optimale que si le dossier est en position verticale et les occupants du véhicule ont correctement ajusté leur ceinture de sécurité. Si les occupants de la banquette arrière ne sont pas assis en position verticale, une sangle de ceinture de sécurité mal ajustée accroît les risques de blessures.

Exemples de mauvaises positions assises

Les ceintures de sécurité n'offrent une protection optimale que lorsqu'elles sont correctement ajustées. Une mauvaise position assise réduit considérablement la protection offerte par la ceinture de sécurité et augmente les risques de blessures étant donné que la sangle de ceinture de sécurité est mal ajustée. En tant que conducteur, vous êtes responsable de vous-même et de tous les passagers, notamment des enfants que vous transportez.

- Ne tolérez jamais qu'un occupant quelconque adopte une mauvaise position assise pendant la marche du véhicule » ⚠️.

La liste suivante énumère des exemples de positions assises pouvant être dangereuses pour tous les occupants du véhicule. Cette énumération n'est certes pas exhaustive, mais nous souhaitons par là vous sensibiliser à ce problème.

C'est pourquoi, lorsque le véhicule est en marche :

- Ne vous tenez jamais debout dans le véhicule ;
- Ne vous tenez jamais debout sur les sièges ;
- Ne vous agenouillez jamais sur les sièges ;
- N'inclinez jamais votre dossier fortement vers l'arrière ;
- Ne vous appuyez jamais contre la planche de bord ;
- Ne vous allongez jamais sur la banquette arrière ;
- Ne vous asseyez jamais uniquement sur la partie avant d'un siège ;
- Ne vous asseyez jamais de côté ;
- Ne vous penchez jamais au dehors ;
- Ne sortez jamais les pieds au dehors ;
- Ne posez jamais les pieds sur la planche de bord ;
- Ne posez jamais les pieds sur l'assise du siège ;
- Ne transportez personne sur le plancher ;
- Ne roulez jamais sans avoir bouclé votre ceinture de sécurité ;
- Ne transportez personne dans le coffre à bagages.

⚠ AVERTISSEMENT

- **Toute position assise incorrecte augmente les risques de blessures graves. En adoptant une mauvaise position assise, les occupants du véhicule s'exposent à des risques de blessures très graves, lorsque les airbags se déploient et heurtent un occupant du véhicule mal assis.**
- **Avant de prendre la route, adoptez une position assise correcte et conservez-la pendant la marche. Avant chaque déplacement, donnez à vos passagers les instructions nécessaires pour adopter une position assise correcte et indiquez-leur de la conserver pendant la marche** » page 68, Position assise correcte des passagers du véhicule.

Réglage correct des appuie-tête avant

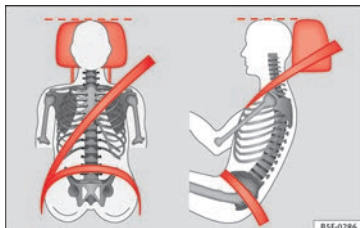


Fig. 83 Appuie-tête correctement réglé, vu de face et latéralement.

Lisez attentivement les informations complémentaires » page 13.

Le bon réglage des appuie-tête est primordial pour la protection des occupants et permet de limiter les risques de blessures dans la plupart des accidents.

- Réglez l'appuie-tête de telle manière que son bord supérieur soit dans la mesure du possible à la même hauteur que la partie supérieure de votre tête, et au moins à la hauteur des yeux » **fig. 83.**

⚠ AVERTISSEMENT

- **La conduite avec des appuie-tête déposés ou mal réglés augmente le risque de blessures graves. Un mauvais réglage des appuie-tête peut entraîner la mort en cas d'accident, et vous vous exposez à des risques de blessures plus graves en cas de freinage brusque ou de manœuvres de conduite inattendues.**
- **Les appuie-tête doivent toujours être ajustés en fonction de la taille des occupants.**

Réglage correct des appuie-tête arrière

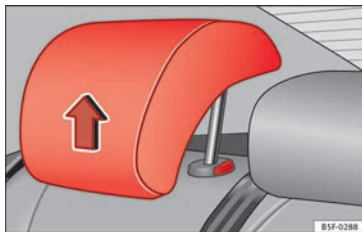


Fig. 84 Appuie-tête en position d'utilisation.



Fig. 85 Étiquette d'avertissement de la position de l'appuie-tête.

Le réglage correct des appuie-tête arrière constitue un élément essentiel de la protection des occupants et permet de limiter les blessures dans la plupart des accidents.

Appuie-tête arrière

- Les appuie-tête arrière disposent de 2 positions : **utilisation** et **non-utilisation**.
- Une position **d'utilisation** (appuie-tête levé) » fig. 84. Dans cette position, l'appuie-tête se comporte comme un appuie-tête normal, qui protège les occupants de la banquette arrière en plus de la ceinture de sécurité.
- Une position de **non-utilisation** (appuie-tête baissé).
- Pour placer l'appuie-tête en position d'utilisation, tirez sur les extrémités avec les deux mains dans le sens de la flèche.

⚠ AVERTISSEMENT

- En aucun cas les passagers arrière ne voyageront avec les appuie-tête en position de non-utilisation. Voir l'étiquette d'avertissement située sur la glace latérale arrière fixe » fig. 85.
- N'intervertissez pas l'appuie-tête central avec les appuie-tête latéraux. Risque de blessures en cas d'accident !

⚠ ATTENTION

Tenez compte des indications sur le réglage des appuie-tête » page 156.

Zone du pédalier

Pédales

- Assurez-vous que les pédales d'accélérateur, de frein et d'embrayage peuvent être enfoncées complètement et sans gêne à tout moment.
- Assurez-vous que les pédales peuvent revenir librement à leur position initiale.
- Assurez-vous que les tapis de sol sont bien fixés pendant la marche et qu'ils n'entravent pas l'actionnement des pédales » ⚠.

N'utilisez que des tapis de sol qui laissent la zone du pédalier libre et ne risquent pas de glisser. Vous trouverez des tapis de sol appropriés dans un atelier spécialisé. Des éléments de fixation* pour tapis de sol sont installés au plancher.

En cas de défaillance du circuit de freinage, vous devez enfoncer la pédale de frein plus profondément que d'habitude pour obtenir l'immobilisation du véhicule.

Portez des chaussures appropriées

Portez des chaussures qui assurent un bon maintien du pied et qui vous permettent d'avoir une bonne sensation au niveau du pédalier.

⚠ AVERTISSEMENT

- Lorsque l'actionnement des pédales est entravé, il peut en résulter des situations de conduite critiques.
- Ne posez jamais de tapis ou d'autres revêtements de sol sur ceux qui sont déjà installés, car cela réduit la zone du pédalier et pourrait entraver l'actionnement des pédales : risque d'accident !
- Ne déposez jamais d'objets sur le plancher du côté du conducteur. Un objet pourrait se retrouver dans la zone du pédalier et entraver l'utilisation des pédales. Si vous deviez freiner ou réaliser une manœuvre de conduite brusque, vous pourriez ne plus être en mesure de freiner, débrayer ou accélérer – risque d'accident !

Ceintures de sécurité**Quel est le but des ceintures de sécurité ?****Nombre de places assises**

Votre véhicule dispose de **cinq** places assises, deux à l'avant et trois à l'arrière. Chaque place assise est équipée d'une ceinture de sécurité trois points.

Sur certaines versions, le véhicule est **uniquement** homologué pour quatre places. Deux places assises à l'avant et deux à l'arrière.

⚠ AVERTISSEMENT

- **Ne prenez jamais plus de passagers à bord qu'il n'existe de places assises dans le véhicule.**
- **Chaque occupant du véhicule doit porter et ajuster correctement la ceinture de sécurité correspondant à sa place assise. Les enfants doivent être protégés par un siège de sécurité pour enfant.**

Témoin de la ceinture* 🚗


Fig. 86 Combiné d'instruments : indication de place arrière droite occupée et de ceinture correspondante bouclée.


Ce témoin vous rappelle que vous devez boucler votre ceinture de sécurité.

Avant de démarrer :



- Réglez toujours correctement votre ceinture de sécurité avant de prendre la route.
- Donnez à vos passagers les instructions nécessaires pour ajuster correctement les ceintures de sécurité avant de prendre la route.
- Protégez les enfants avec un siège spécial correspondant à leur taille et à leur âge.

Une fois le contact mis, le témoin de contrôle 🚗 du combiné d'instruments s'allume (en fonction de la version du modèle) si le conducteur ou le passager n'a pas attaché sa ceinture de sécurité.

Si vous circulez à plus de 25 km/h (15 mph) environ sans avoir bouclé votre ceinture ou si vous la détachez en cours de route, un signal sonore retentira pendant quelques secondes. En outre, le témoin d'avertissement de la ceinture  clignotera.

Le témoin  s'éteint lorsque, le contact d'allumage étant mis, le conducteur et le passager avant ont bouclé leur ceinture de sécurité.

Indication du bouclage des ceintures de la banquette arrière*

En fonction de la version du modèle, lors de la mise du contact d'allumage, l'indicateur d'état des ceintures  fig. 86 informe le conducteur sur l'écran du combiné d'instruments si les occupants de la banquette arrière ont bouclé leur ceinture de sécurité respective. Le symbole  indique que le passager de cette place a bouclé « sa » ceinture de sécurité.

Si sur les places arrière une ceinture de sécurité est bouclée ou débouclée, l'état de la ceinture sera indiqué pendant environ 30 secondes. L'indication peut être masquée en pressant la touche (0.0/SET) du combiné d'instruments.

En cours de route, si une ceinture de sécurité est débouclée sur les places arrière, l'indication de l'état de la ceinture correspondant clignote pendant 30 secondes maximum. Si la

vitesse est supérieure à 25 km/h (15 mph), un signal sonore retentit également.

La protection offerte par les ceintures de sécurité



Fig. 87 Les conducteurs qui ont correctement bouclé leur ceinture de sécurité ne seront pas projetés en cas de freinage soudain.

Lorsqu'elles sont correctement positionnées, les ceintures de sécurité maintiennent les passagers dans la bonne position assise. Les ceintures de sécurité empêchent aussi les mouvements incontrôlés susceptibles d'entraîner des blessures graves et réduisent le risque d'être projeté hors du véhicule en cas d'accident.

Les occupants du véhicule dont la ceinture de sécurité est correctement ajustée bénéficient dans une large mesure du fait que celle-ci absorbe l'énergie cinétique de manière op-

timale. La structure avant de la carrosserie, ainsi que d'autres éléments de sécurité passive de votre véhicule, tel le système d'airbags, garantissent également une absorption de l'énergie cinétique libérée. L'énergie générée est alors plus faible et les risques de blessures sont moindres. Vous devez donc boucler votre ceinture de sécurité avant tout voyage, même pour réaliser un trajet court.

Assurez-vous aussi que vos passagers ont bouclé correctement leur ceinture. Les statistiques sur les accidents de la route ont démontré que le port de la ceinture de sécurité réduit considérablement les risques de blessures graves et augmente les chances de survie en cas d'accident. En outre, lorsqu'elle est bien ajustée, la ceinture de sécurité améliore l'effet de protection des airbags déclenchés en cas d'accident. C'est la raison pour laquelle la législation prescrit dans la plupart des pays le port des ceintures de sécurité.

Bien que votre véhicule soit équipé d'airbags, les occupants doivent boucler correctement leur ceinture de sécurité. Les airbags frontaux, par exemple, ne se déclenchent que dans certains types de collisions frontales. Les airbags frontaux ne se déclenchent pas en cas de collisions frontales ou latérales légères, de collisions par l'arrière, de tonneaux ou d'accidents où la valeur de déclenchement de l'airbag programmée dans le calculateur n'a pas été dépassée.

Vous devez donc toujours boucler votre ceinture de sécurité et veiller à ce que les occupants du véhicule aient correctement bouclé la leur avant de prendre la route !

Consignes de sécurité importantes relatives à l'utilisation des ceintures de sécurité

- Bouclez toujours votre ceinture de sécurité comme décrit dans ce chapitre.
- Assurez-vous que les ceintures de sécurité peuvent être bouclées à tout moment et ne sont pas endommagées.

AVERTISSEMENT

- Si vous ne portez pas votre ceinture de sécurité ou si vous ne l'avez pas ajustée correctement, les risques de blessures graves ou mortelles augmentent. Les ceintures de sécurité vous protègent de façon optimale uniquement si vous les utilisez correctement.
- Bouclez systématiquement votre ceinture de sécurité avant chaque départ, même pour circuler en ville. Cette consigne s'applique également aux autres occupants du véhicule : risques de blessures !
- Le réglage correct de la sangle de ceinture de sécurité est primordial pour que la ceinture de sécurité puisse offrir une protection optimale.

- Il ne faut jamais utiliser une seule ceinture pour attacher deux personnes à la fois (pas même des enfants).
- Maintenez vos deux pieds au plancher devant le siège tant que le véhicule est en mouvement.
- Ne détachez jamais votre ceinture de sécurité tant que le véhicule est en marche – danger de mort !
- La sangle de ceinture de sécurité ne doit pas être vrillée lorsque vous portez la ceinture de sécurité.
- La sangle ne doit pas passer sur des objets rigides ou cassants (lunettes, stylos à bille, etc.), car cela risque de provoquer des blessures en cas d'accident.
- La sangle de ceinture de sécurité ne doit pas être coincée ou endommagée, et elle ne doit pas frotter sur des arêtes vives.
- Ne faites jamais passer votre ceinture de sécurité sous le bras et ne la portez jamais dans une autre position incorrecte.
- Des vêtements très amples, non cintrés (manteau porté par-dessus un veston, par exemple) gênent le bon positionnement et le fonctionnement des ceintures de sécurité.
- L'orifice d'introduction du pêne dans le boîtier de verrouillage ne doit pas être obstrué par du papier ou des matériaux semblables, sinon le pêne ne peut pas s'encliqueter correctement.
- Ne modifiez jamais le positionnement de la sangle de la ceinture de sécurité par l'utilisa-

tion de pinces, d'anneaux de fixation ou d'accessoires similaires.

- Des ceintures de sécurité effrangées ou déchirées ainsi qu'un endommagement des attaches de ceintures, de l'enrouleur automatique ou du boîtier de verrouillage risquent de provoquer de graves blessures en cas d'accident. Vous devez donc contrôler régulièrement l'état de toutes les ceintures de sécurité.
- Les ceintures de sécurité qui ont été sollicitées au cours d'un accident et sont de ce fait distendues doivent être remplacées dans un atelier spécialisé. Le remplacement peut être nécessaire même si aucun dommage n'est visible. Les ancrages des ceintures de sécurité doivent également être vérifiés.
- N'essayez jamais de réparer vous-même les ceintures de sécurité. Ne transformez jamais les ceintures de sécurité, de quelque manière que ce soit, et ne les démontez jamais.
- La sangle doit toujours être propre car un fort encrassement peut compromettre le fonctionnement de l'enrouleur automatique.

Collisions frontales et lois de la physique



Fig. 88 Le conducteur n'ayant pas bouclé sa ceinture est projeté en avant.



Fig. 89 L'occupant de la banquette arrière non attaché est projeté en avant et vient heurter le conducteur attaché.

Le principe physique d'une collision frontale est simple à expliquer : dès que le véhicule se déplace, une énergie est générée tant sur

le véhicule que sur ses passagers : elle est appelée « énergie cinétique ».

La quantité d'« énergie cinétique » dégagée dépend essentiellement de la vitesse du véhicule, de son poids et de celui de ses passagers. Plus elle est élevée, plus l'énergie qui doit être « absorbée » en cas d'accident est grande.

La vitesse du véhicule est néanmoins le facteur prépondérant. Par exemple, si la vitesse double, passant de 25 (15 mph) à 50 km/h (30 mph), l'énergie cinétique correspondante est multipliée par quatre.

Comme les occupants du véhicule représentés dans notre exemple ne portent pas de ceinture de sécurité, toute leur énergie cinétique est seulement dissipée par un impact en cas de collision.

Même si vous ne roulez qu'à une vitesse de 30 (19 mph) à 50 km/h (30 mph), les forces exercées sur votre corps en cas d'accident peuvent facilement dépasser une tonne (1 000 kg). Les forces agissant sur votre corps augmentent même davantage à des vitesses plus élevées.

Les passagers qui n'ont pas attaché leur ceinture de sécurité ne sont donc pas « solidaires » du véhicule. En cas de collision frontale, ces personnes continueront à se déplacer à la vitesse à laquelle roulait le véhicule avant le choc. Cet exemple ne s'applique pas seulement aux collisions frontales ; il vaut

aussi pour tous les types d'accidents et de collisions.

Même lors de collisions à vitesse réduite, les forces qui s'exercent sur le corps ne peuvent plus être retenues avec les mains. En cas de collision frontale, les passagers qui n'ont pas bouclé leur ceinture sont projetés en avant et percutent de façon incontrôlée des éléments de l'habitacle tels que le volant de direction, la planche de bord ou le pare-brise » **fig. 88.**

Il est important que les occupants de la banquette arrière bouclent également leur ceinture de sécurité puisqu'ils pourraient être projetés à travers le véhicule en cas d'accident. Si l'un des occupants de la banquette arrière ne porte pas sa ceinture, il met non seulement sa propre vie en danger, mais aussi celle du conducteur et/ou du passager » **fig. 89.**

Comment ajuster correctement les ceintures de sécurité ?

Attacher et détacher la ceinture de sécurité

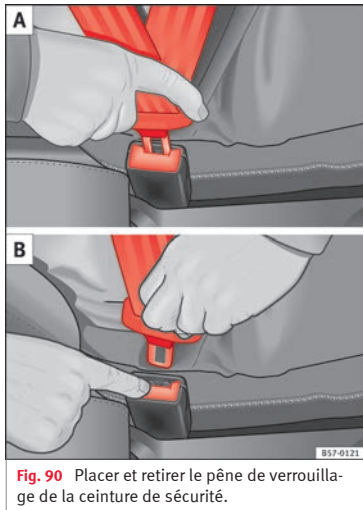


Fig. 90 Placer et retirer le pêne de verrouillage de la ceinture de sécurité.



Fig. 91 Ajustement recommandé de la sangle de ceinture de sécurité pour les femmes enceintes.

Lisez attentivement les informations complémentaires » page 14.

Bouclez la ceinture de sécurité

Le réglage correct de la sangle de ceinture de sécurité est primordial pour que la ceinture de sécurité puisse offrir une protection optimale.

- Réglez correctement le siège et l'appui-tête.
- Faites passer la sangle devant la poitrine et le bassin en tirant sur celle-ci par le pêne sans faire de mouvements brusques.
- Engagez le pêne dans le boîtier de verrouillage correspondant au siège jusqu'à ce qu'il s'encliquette de façon audible » **fig. 90 A**.

- Tirez sur la ceinture de sécurité pour vérifier que le pêne est bien encliqueté dans le boîtier de verrouillage.

Les ceintures de sécurité sont équipées d'un enrouleur automatique de ceinture sur la ceinture baudrier. Lorsque vous tirez lentement sur la ceinture, celle-ci vous garantit une entière liberté de mouvement. Cependant, l'enrouleur automatique bloque la ceinture baudrier en cas de freinage brusque, dans les parcours en montagne, dans les virages et lors d'une accélération.

Les enrouleurs automatiques sur les sièges avant sont équipés d'un rétracteur de ceinture » page 78

Déboucler la ceinture de sécurité

- Appuyez sur la touche rouge intégrée au boîtier de verrouillage » **fig. 90 B**. Le pêne est alors libéré » **△**.
- Guidez la ceinture à la main pour permettre à l'enrouleur automatique de rembobiner la sangle plus facilement et pour ne pas endommager les revêtements.

Mise en place de la sangle de la ceinture

L'ajustement correct de la sangle de ceinture de sécurité est d'une importance primordiale pour la protection offerte par les ceintures de sécurité. »

⚠ AVERTISSEMENT

- Les ceintures de sécurité ne peuvent offrir une protection optimale que si le dossier est en position verticale et si les occupants du véhicule ont attaché correctement leur ceinture de sécurité.
- N'engagez jamais le pêne dans le boîtier de verrouillage d'un autre siège. Si vous le faites quand même, la protection offerte par les ceintures de sécurité est compromise et les risques de blessures augmentent.
- Ne détachez jamais votre ceinture de sécurité tant que le véhicule se déplace. Si vous le faites quand même, vous risquez d'être grièvement, voire mortellement blessé.
- Un mauvais ajustement de la sangle de ceinture de sécurité risque de provoquer de graves blessures en cas d'accident.
- Chez les femmes enceintes, la sangle sous-abdominale de la ceinture de sécurité doit être positionnée le plus bas possible devant le bassin, ne jamais passer sur l'abdomen et toujours s'appliquer bien à plat, de façon à n'exercer aucune pression sur le bas-ventre »» fig. 91.
- Enclenchez toujours la sécurité de siège pour enfant lorsque vous installez un siège pour enfant du groupe 0, 0+ ou 1 »» page 86.
- Lisez les avertissements et tenez-en compte »» page 75.

Rétracteurs de ceinture**Fonctionnement des rétracteurs de ceintures**

Lisez attentivement les informations complémentaires »»  page 14.

Les ceintures de sécurité des sièges avant sont équipées de rétracteurs. En cas de collision frontale, latérale et arrière correspondant à un accident de gravité supérieure, les rétracteurs ne sont activés par des capteurs que si la ceinture de sécurité correspondante est bouclée. Les ceintures sont ainsi rétractées dans le sens contraire de leur déroulement, ce qui réduit le mouvement des occupants vers l'avant.

Les rétracteurs de ceintures ne sont pas déclenchés en cas de collisions légères, de tonneaux ou lors d'accidents au cours desquels aucune force importante n'agit sur le véhicule.

 Nota

- Une fine poussière se dégage lors du déclenchement des rétracteurs de ceintures. Ce phénomène tout à fait normal n'est pas le signe d'un incendie à bord du véhicule.
- Quand le véhicule ou des composants du système sont mis au rebut, il faut impérativement respecter les directives de sécurité s'y rapportant. Ces directives sont connues des

ateliers spécialisés et peuvent y être consultées.

Entretien et élimination des rétracteurs de ceintures

Les rétracteurs de ceintures font partie intégrante des ceintures de sécurité qui équipent les places assises de votre véhicule. Lorsque vous effectuez des travaux sur le rétracteur de ceinture ou déposez et reposez des composants du système en raison d'autres réparations, la ceinture de sécurité risque d'être endommagée. Il peut s'ensuivre que les rétracteurs de ceintures ne fonctionnent pas correctement ou pas du tout en cas d'accident.

Pour ne pas compromettre l'efficacité des rétracteurs de ceintures et empêcher que les composants déposés ne provoquent des blessures ou polluent l'environnement, il faut respecter les directives connues des ateliers spécialisés.

⚠ AVERTISSEMENT

- Une manipulation incorrecte ou des réparations effectuées soi-même augmentent les risques de blessures graves ou mortelles dues au non-déclenchement ou au déclenchement inopiné des rétracteurs de ceintures.

- N'effectuez jamais de réparations, de réglages ou de dépose/repose des composants des rétracteurs ou des ceintures de sécurité.
- Le rétracteur de ceinture et la ceinture de sécurité, y compris son enrouleur automatique, ne sont pas réparables.
- Tous les travaux sur les rétracteurs de ceintures et les ceintures de sécurité ainsi que la dépose et la repose de composants du système, nécessaires en raison de l'exécution d'autres réparations, doivent uniquement être effectués par un atelier spécialisé.
- Les rétracteurs ne protègent que pour un seul accident et doivent être remplacés s'ils ont déjà été activés.

Système airbag

Brève introduction

Pourquoi est-il important de boucler sa ceinture de sécurité et d'adopter une position correcte ?

Afin que les airbags puissent offrir une protection maximale lorsqu'ils se déclenchent, les occupants doivent avoir bouclé et bien ajusté leur ceinture de sécurité et être correctement assis.

Le système d'airbags ne remplace pas la ceinture de sécurité, mais fait partie intégrante du concept global de sécurité passive du véhicule. N'oubliez pas que le système d'airbags n'offre une protection optimale que si les occupants du véhicule portent correctement leur ceinture de sécurité et ont bien réglé leur appuie-tête. C'est pourquoi il faut toujours boucler correctement les ceintures de sécurité, non seulement en raison des prescriptions du code de la route, mais aussi pour des questions de sécurité » page 73, **Quel est le but des ceintures de sécurité ?**

L'airbag se déploie en quelques fractions de seconde. Si vous n'êtes pas correctement assis, vous risquez de subir des blessures mortelles en cas de déclenchement de l'airbag. Pour cette raison, il est impératif que tous les occupants du véhicule adoptent une position

assise correcte au cours de tout déplacement.

Un coup de frein brusque juste avant un accident peut avoir pour conséquence qu'un occupant du véhicule non attaché soit projeté en avant dans la zone de déploiement de l'airbag. Dans ce cas, l'occupant peut être très grièvement, voire mortellement blessé par l'airbag qui se déclenche. Cette remarque concerne bien évidemment aussi les enfants.

Maintenez toujours la plus grande distance possible entre vous et l'airbag frontal. Ainsi, les airbags frontaux peuvent se déployer entièrement en cas de déclenchement et offrir une protection maximale.

Les facteurs les plus importants qui interviennent pour le déclenchement des airbags sont : le type d'accident, l'angle de choc et la vitesse du véhicule.

La décélération enregistrée par le calculateur au moment de la collision est décisive dans le déclenchement des airbags. Si la décélération survenue et mesurée pendant la collision est inférieure aux valeurs de référence prédéfinies dans le calculateur, les airbags frontaux, latéraux et/ou rideaux ne se déclenchent pas. Veuillez tenir compte du fait que les dommages apparents sur le véhicule, même s'ils sont considérables, ne constituent pas un indice déterminant de déclenchement des airbags.

»

⚠ AVERTISSEMENT


- Un mauvais ajustement des ceintures de sécurité ainsi que toute position assise incorrecte risquent d'entraîner des blessures très graves, voire mortelles.
- Tous les occupants du véhicule, y compris les enfants, qui n'ont pas correctement bouclé leur ceinture, peuvent être grièvement, voire mortellement blessés lorsque l'airbag se déclenche. Les enfants jusqu'à l'âge de douze ans doivent toujours voyager sur les sièges arrière. Ne transportez jamais des enfants s'ils ne sont pas protégés ou si la protection n'est pas adaptée à leur poids.
- Si vous n'êtes pas attaché, ou si vous vous penchez sur les côtés ou en avant ou alors si vous êtes mal assis, les risques de blessures sont d'autant plus importants. Ces risques de blessures sont encore augmentés si vous êtes percuté par un airbag qui se déclenche à ce moment-là.
- Pour réduire les risques de blessures par un airbag qui se déclenche, ajustez toujours la ceinture de sécurité correctement » page 73.
- Réglez toujours les sièges avant correctement.

Description du système d'airbags

Lisez attentivement les informations complémentaires »  page 15.

Le système d'airbags ne remplace en aucun cas les ceintures de sécurité. Le système de sacs gonflables offre, en complément des ceintures de sécurité, une protection supplémentaire du conducteur et du passager.

Les principaux composants du système d'airbags (en fonction de l'équipement du véhicule) sont les suivants :

- Calculateur électronique
- Airbags frontaux pour le conducteur et le passager avant
- Airbag de genoux du conducteur
- Airbags latéraux
- Airbags rideaux
- Témoin  de l'airbag sur le combiné d'instruments
- Commande à clé de l'airbag frontal du passager
- Témoin de contrôle d'activation/désactivation de l'airbag frontal.

Le bon fonctionnement du système d'airbags est surveillé par un dispositif électronique. Chaque fois que vous mettez le contact d'allumage, le témoin d'airbags s'allume pendant quelques secondes (autodiagnostic).

Le système est défaillant lorsque le témoin  :

- ne s'allume pas au moment où vous mettez le contact d'allumage ;

- ne s'éteint pas environ quatre secondes après que vous ayez mis le contact d'allumage ;
- s'éteint puis se rallume après que vous ayez mis le contact d'allumage ;
- s'allume ou clignote au cours de la conduite.

Le système d'airbags ne se déclenche pas si :

- contact d'allumage coupé ;
- collisions frontales sans gravité ;
- collisions latérales sans gravité ;
- collisions par l'arrière ;
- le véhicule fait un tonneau.

⚠ AVERTISSEMENT

- **Seule une parfaite position assise confère aux ceintures de sécurité et au système d'airbags leur pleine efficacité »** page 68, Position assise correcte des passagers du véhicule.
- **En présence d'une perturbation, faites contrôler au plus vite le système d'airbags dans un atelier spécialisé. Le système d'airbags risquerait sinon de ne pas se déclencher correctement ou de ne pas se déclencher du tout en cas d'accident.**

Activation de l'airbag

Le déploiement de l'airbag se produit en quelques fractions de seconde, à très grande vitesse, afin de garantir une protection supplémentaire en cas d'accident. Une fine poussière peut être libérée lors du déploiement de l'airbag. Ce phénomène tout à fait normal n'est pas le signe d'un incendie à bord du véhicule.

Le système d'airbag fonctionne uniquement lorsque le contact d'allumage est mis.

Dans certaines situations particulières en cas d'accident, plusieurs airbags peuvent se déclencher en même temps.

Les airbags **ne s'activent pas** en cas de collisions frontales et latérales légères, de collisions par l'arrière ou de tonneaux.

Facteurs d'activation

Il est impossible de généraliser quant aux conditions qui provoquent l'activation du système d'airbags selon chaque situation. Certains facteurs jouent un rôle important, par exemple les propriétés de l'objet percuté par le véhicule (dur ou souple), l'angle d'impact, la vitesse du véhicule, etc.

La trajectoire de décélération est déterminante pour l'activation des airbags.

Le calculateur analyse la trajectoire de la collision et active le système de retenue correspondant.

Les airbags ne se déclenchent pas lorsque la décélération générée et mesurée se produisant à la suite de la collision demeure en dessous des valeurs de référence programmées dans le calculateur et ce, même si le véhicule est fortement déformé à la suite de l'accident.

En cas de collision frontale grave, les airbags suivants seront activés

- Airbag frontal du conducteur.
- Airbag frontal du passager.
- Airbag de genoux du conducteur.

En cas de collision latérale grave, les airbags suivants seront activés

- Airbag latéral avant du côté de l'accident.
- Airbag latéral arrière du côté de l'accident.
- Airbag rideau latéral du côté de l'accident.

En cas d'accident avec déclenchement de l'airbag :

- l'éclairage intérieur s'enclenche automatiquement (si la commande pour l'éclairage intérieur est dans la position du contacteur de porte) ;
- les feux de détresse s'enclenchent automatiquement ;

- toutes les portes seront déverrouillées ;
- l'alimentation en carburant du moteur sera coupée.

Consignes de sécurité sur les airbags

Airbags frontaux

Lisez attentivement les informations complémentaires »  page 15.

AVERTISSEMENT

- **Aucune autre personne, aucun animal ni aucun objet ne doit se trouver entre les passagers assis à l'avant et la zone d'action de l'airbag.**
- **Les airbags ne protègent que pour un accident ; une fois déclenchés, ils doivent être remplacés.**
- **De même, aucun objet, tel qu'un porte-gobelets ou un support de téléphone, ne doit être fixé sur les caches des modules d'airbags.**
- **Aucune transformation, quelle qu'elle soit, ne doit être effectuée sur les composants du système d'airbags.**

Airbags de genoux*

Lisez attentivement les informations complémentaires »  page 16.

AVERTISSEMENT

- L'airbag de genoux se déploie face aux genoux du conducteur. Laissez dégagé à tout moment le champ d'action de l'airbag de genoux.
- Ne fixez jamais d'objets sur le cache ni dans le champ d'action de l'airbag de genoux.
- Réglez le siège du conducteur de manière à obtenir une distance minimale de 10 cm (4 pouces) entre les genoux et l'emplacement de cet airbag. S'il vous est impossible de respecter ces exigences, de par votre constitution physique, contactez sans tarder un atelier spécialisé.

Airbags latéraux*

Lisez attentivement les informations complémentaires »  page 17.

AVERTISSEMENT

- Si vous n'avez pas bouclé votre ceinture de sécurité, ou si vous vous penchez en avant pendant la conduite ou adoptez une mauvaise position assise, vous encourez un plus grand risque de blessures lors d'un accident avec déclenchement du système d'airbags.

- Pour que les airbags latéraux puissent déployer leur effet protecteur maximal, la position assise correcte avec les ceintures de sécurité attachées doit toujours être conservée pendant la conduite du véhicule.

- Lors d'une collision latérale, les airbags latéraux ne fonctionnent pas si les capteurs ne mesurent pas correctement l'augmentation de pression à l'intérieur des portes lorsque l'air sort par des zones présentant des trous ou par des ouvertures du panneau de porte.

- Ne conduisez jamais si des parties des panneaux intérieurs de porte ont été démontées et qu'ils ne sont pas bien ajustés.

- Ne conduisez jamais lorsque les haut-parleurs situés dans les panneaux de portes ont été démontés, sauf si les trous des haut-parleurs ont été correctement bouchés.

- Vérifiez toujours que les ouvertures sont couvertes ou bouchées si des haut-parleurs ou d'autres équipements sont installés à l'intérieur des panneaux de portes.

- Aucune autre personne, aucun animal ni aucun objet ne doit se trouver entre les occupants assis aux places gauche et droite et la zone d'action des airbags. En raison de la présence des airbags latéraux, vous ne devez fixer aucun accessoire aux portes, tel que des porte-gobelets.

- Ne suspendez que des vêtements légers aux patères situées dans l'habitacle. Veillez à ce que les poches de ces vêtements ne contiennent aucun objet lourd ou pointus.

- Il ne faut pas exercer une trop grande force (choc violent ou coup de pied, par exemple)

sur les parties latérales des dossiers de sièges sous peine d'endommager le système. Les airbags latéraux risqueraient alors de ne plus pouvoir se déclencher !

- Il ne faut en aucun cas revêtir les sièges incorporant un airbag latéral de garnitures ou de housses de protection non explicitement homologuées pour une utilisation dans votre véhicule. Étant donné que l'airbag se déploie en sortant de la partie latérale du dossier de siège, la protection offerte par votre airbag latéral serait considérablement réduite si vous utilisiez des garnitures de sièges ou des housses de protection non homologuées.

- Tout endommagement des garnitures de sièges d'origine ou de la couture au niveau du module d'airbag latéral doit être réparé sans délai par un atelier spécialisé.

- Les airbags ne protègent que pour un accident ; une fois déclenchés, ils doivent être remplacés.

- Il est préférable de faire effectuer tous les travaux sur les airbags latéraux ainsi que le démontage/montage de composants de ce système occasionnés par d'autres réparations (le démontage du siège avant, par exemple) uniquement dans un atelier spécialisé. Cela permet d'éviter toute perturbation dans le fonctionnement du système d'airbags.

- Aucune transformation, quelle qu'elle soit, ne doit être effectuée sur les composants du système d'airbags.

Airbags de tête*

Lisez attentivement les informations complémentaires » page 17.

⚠ AVERTISSEMENT

- Pour que les airbags rideaux puissent déployer leur effet protecteur maximal, la position assise correcte avec les ceintures de sécurité attachées doit toujours être conservée pendant la conduite du véhicule.
- Pour raisons de sécurité, il faut obligatoirement désactiver l'airbag rideau sur les véhicules équipés d'une cloison de séparation de l'habitacle. Rendez-vous auprès du Service Technique pour réaliser cette déconnexion.
- Aucune autre personne, aucun animal ni aucun objet ne doit se trouver entre les occupants du véhicule et la zone de déploiement des airbags rideaux afin que l'airbag rideau puisse se déployer librement et exercer son effet protecteur maximal. C'est pourquoi il ne faut en aucun cas installer sur les glaces latérales des stores pare-soleil non explicitement homologués pour une utilisation dans votre véhicule.
- Ne suspendez que des vêtements légers aux patères situées dans l'habitacle. Veillez à ce que les poches de ces vêtements ne contiennent aucun objet lourd ou pointus. Par ailleurs, vous ne devez pas utiliser de cintres pour suspendre des vêtements.

- Les airbags ne protègent que pour un accident ; une fois déclenchés, ils doivent être remplacés.
- Il est préférable de faire effectuer tous les travaux sur les airbags rideaux ainsi que le démontage/montage de composants de ce système occasionnés par d'autres réparations (par exemple, le démontage du revêtement du toit) uniquement dans un atelier spécialisé. Cela permet d'éviter toute perturbation dans le fonctionnement du système d'airbags.
- Aucune transformation, quelle qu'elle soit, ne doit être effectuée sur les composants du système d'airbags.
- La gestion des airbags latéraux et rideaux est réalisée à l'aide de capteurs situés à l'intérieur des portes avant. Pour ne pas gêner le fonctionnement correct des airbags latéraux et rideaux, il ne faut modifier ni les portes ni les panneaux de portes (en montant des haut-parleurs en deuxième monte, par exemple). Des dommages occasionnés sur la porte avant pourraient gêner le fonctionnement correct du système. Tous les travaux sur la porte avant doivent être réalisés dans un atelier spécialisé.

Désactivation des airbags

Désactivation de l'airbag frontal






Fig. 92 Témoin de contrôle sur la planche de bord indiquant la désactivation de l'airbag frontal du passager avant.

| | |
|--|--|
| | S'allume sur le combiné d'instruments |
| Dysfonctionnement du système d'airbags et des rétracteurs des ceintures. | Faites contrôler immédiatement le système par un atelier spécialisé. |
| OFF | S'allume sur la planche de bord |
| Dysfonctionnement du système d'airbags. | Faites contrôler immédiatement le système par un atelier spécialisé. |

| | |
|---|---|
| OFF  | S'allume sur la planche de bord |
| Airbag frontal du passager avant désactivé. | Vérifiez si l'airbag doit rester désactivé. |
| ON  | S'allume sur la planche de bord |
| Airbag frontal du passager activé. | Le témoin disparaît 60 secondes environ après avoir mis le contact d'allumage ou activé l'airbag frontal du passager avec l'interrupteur à clé. |

En mettant le contact, certains témoins d'avertissement et de contrôle s'allument pendant quelques secondes, lorsqu'un contrôle de la fonction est effectué. Ils s'éteignent après quelques secondes.

Lorsque l'airbag frontal du passager avant est désactivé, si le témoin **PASSENGER AIR BAG OFF**  ne reste pas allumé, ou s'il est allumé avec le témoin de contrôle  du combiné d'instruments, il est possible qu'il y ait un dysfonctionnement du système d'airbags **»** .

La déconnexion des airbags est destinée uniquement à des cas spécifiques, par exemple si :

- vous devez utiliser un siège pour enfant à orienter dos à la route sur le siège du passager (dans certains pays, en raison de disposi-

tions légales divergentes, face à la route) **»** page 88,

- malgré la bonne position du siège du conducteur, celui-ci ne peut pas respecter la distance minimale de 25 cm entre sa cage thoracique et le milieu du volant ;
- des équipements spéciaux doivent être montés au niveau du volant en raison d'un handicap ;
- vous faites monter des sièges spéciaux (des sièges orthopédiques non équipés d'airbags latéraux, par exemple).


Vous pouvez désactiver l'airbag frontal du passager en utilisant la commande **»** page 85.

Nous vous recommandons de vous rendre chez un partenaire SEAT afin que celui-ci effectue la désactivation éventuelle d'autres airbags.




Contrôle du système d'airbag

Le fonctionnement du système d'airbag est contrôlé électroniquement, même si un airbag est désactivé.

Si l'airbag a été désactivé via un système de diagnostic :

- après avoir mis le contact d'allumage, le témoin du système d'airbag  s'allume pendant environ 4 secondes, puis clignote pendant 12 secondes.

Si l'airbag a été désactivé avec la commande d'airbag du côté de la planche de bord :

- après avoir mis le contact d'allumage, le témoin d'airbag  s'allumera pendant environ 4 secondes ;
- l'airbag désactivé est indiqué par le témoin **OFF**  qui s'allume sur l'inscription **PASSENGER AIR BAG OFF**  située au centre de la planche de bord **»** fig. 93.

AVERTISSEMENT

En cas de dysfonctionnement du système d'airbags, ces derniers pourraient se déclencher difficilement, ne pas se déclencher du tout ou même se déclencher de manière inattendue, ce qui peut entraîner des blessures graves, voire mortelles.

- **Faites immédiatement contrôler le système d'airbags dans un atelier spécialisé.**
- **Ne montez jamais un siège pour enfants sur le siège du passager avant ou retirez le siège pour enfants monté ! En cas d'accident, l'airbag frontal du passager avant risquerait de se déclencher malgré le défaut.**

ATTENTION

Veuillez toujours tenir compte des témoins de contrôle allumés et des descriptions et indications correspondantes afin de ne pas endommager le véhicule.

Nota

- Respectez la législation en vigueur dans votre pays relative à la déconnexion des airbags.
- Vous pourrez obtenir des informations sur les airbags pouvant être désactivés sur votre véhicule chez votre partenaire SEAT.

Commande de l'airbag frontal du passager avant



Fig. 93 Commande de l'airbag frontal du passager.



Fig. 94 Témoin de désactivation de l'airbag du passager.

Lisez attentivement les informations complémentaires »» page 16.

La commande ne désactive que l'airbag frontal du passager.

Activation de l'airbag

- Coupez le contact d'allumage.
- Ouvrez la porte du passager avant.
- Introduisez le panneton de la clé dans la rainure prévue à cet effet de la commande de désactivation de l'airbag du côté passager »» fig. 93. Le panneton doit entrer sur 3/4 environ de sa longueur, jusqu'à atteindre la butée.
- Ensuite, tournez doucement la clé pour passer à la position **ON**. Ne forcez pas si vous ressentez une résistance, et assurez-vous d'avoir introduit le panneton de la clé jusqu'au bout.

- Fermez la porte du passager.
- Le contact d'allumage étant mis, vérifiez que le témoin **OFF** »» fig. 94 ne s'allume pas sur l'inscription **PASSENGER AIR BAG OFF** »» au centre de la planche de bord.
- Le témoin **ON** »» s'allume pendant 60 secondes au centre de la planche de bord.

Témoin sur l'inscription PASSENGER AIR BAG OFF »» (airbag du passager désactivé)


Après avoir mis le contact d'allumage, si l'airbag frontal du passager est **désactivé**, le témoin s'allume pendant quelques secondes, puis il s'éteint pendant environ une seconde, avant de se rallumer.

Si le témoin clignote, cela indique une panne dans le système de déconnexion de l'airbag »» ⚠. **Rendez-vous immédiatement chez un partenaire SEAT.**

⚠ AVERTISSEMENT

- Le conducteur du véhicule est responsable de l'activation ou de la désactivation de l'airbag.
- Ne désactivez l'airbag que lorsque le contact d'allumage est coupé ! Sinon, vous pourriez provoquer une panne dans le système de déconnexion de l'airbag.
- Vous ne devez en aucun cas laisser la clé dans le contacteur de déconnexion de l'airbag, car cela risque de l'endommager, ou

pendant la conduite, d'activer ou de désactiver l'airbag.

• Si le témoin OFF  (airbag désactivé) clignote, l'airbag frontal du passager avant ne se déclenchera pas en cas d'accident ! Faites contrôler le système immédiatement chez un partenaire SEAT.

Transport d'enfants en toute sécurité

Sécurité des enfants

Introduction

Pour des raisons de sécurité et comme le prouvent les statistiques sur les accidents de la route, les enfants de moins de 12 ans sont, dans la plupart des cas, plus en sécurité sur la banquette arrière que sur le siège du passager. Les enfants doivent être installés sur la banquette arrière soit dans un siège pour enfants, soit avec les ceintures de sécurité existantes, suivant leur âge, leur taille et leur poids. Pour des raisons de sécurité, le siège pour enfants devrait être installé au milieu de la banquette arrière ou derrière le siège du passager.

Il va de soi que le principe physique d'un accident s'applique aussi aux enfants » page 76. Les muscles et l'ossature des enfants ne sont pas encore, à la différence de ceux des adultes, entièrement développés. Les enfants encourent donc un plus grand risque de blessure.

Afin de réduire ce risque de blessure, il est permis de transporter des enfants uniquement dans des sièges qui leur sont spécialement adaptés !

Nous vous recommandons d'utiliser pour votre véhicule les systèmes de retenue pour enfants du Programme d'Accessoires d'Origine SEAT qui comportent des systèmes pour tous les âges sous le nom de « Peke » (non disponible pour tous les pays) (voir www.seat.com).

Ces systèmes ont été spécialement conçus et homologués et sont conformes à la réglementation ECE-R44.

SEAT recommande de fixer les sièges pour enfant figurant sur le site Web en fonction de la description suivante :

- Sièges pour enfant orientés dans le sens contraire de la marche (groupe 0+) : ISOFIX et pied d'appui (Peke G0 Plus + ISOFIX Base [RWF]).
- Sièges pour enfant orientés dans le sens de la marche (groupe 1) : ISOFIX et Top Tether (Peke G1 ISOFIX DUO Plus).
- Sièges pour enfant orientés dans le sens de la marche pour groupe 2 : ceinture de sécurité et ISOFIX (Peke G3 KIDFIX).
- Sièges pour enfant orientés dans le sens de la marche pour groupe 3 : avec ceinture de sécurité (Peke G3 KIDFIX).


Pour la pose et l'utilisation des sièges pour enfant, respectez les dispositions légales et les consignes de leur fabricant. Veuillez impérativement lire et tenir compte de la section » page 87.

Nous vous conseillons de joindre la notice d'utilisation du fabricant de votre siège pour enfants à la documentation de bord et de toujours conserver ces documents à bord.

Indications importantes concernant l'airbag frontal du passager avant

Lisez attentivement les informations complémentaires »  page 18.

Veillez tenir compte des indications de sécurité des chapitres suivants :

- Distance de sécurité de l'airbag du passager avant » page 79.
- Objets situés entre le passager avant et l'airbag du passager avant »  au chapitre Airbags frontaux à la page 81.

L'airbag frontal du côté du passager avant, s'il est activé, représente un très grand danger pour un enfant s'il voyage dos à la route : le siège risque d'être percuté très violemment en cas de déclenchement de l'airbag du passager, ce qui peut provoquer des blessures graves, voire mortelles. Les enfants jusqu'à l'âge de douze ans doivent toujours voyager sur les sièges arrière.

Pour cette raison, nous vous recommandons vivement de faire voyager les enfants sur la banquette arrière. Il s'agit de l'emplacement le plus sûr du véhicule. Une autre solution

consiste à désactiver l'airbag du passager à l'aide de la commande à clé » page 85. Utilisez un siège pour enfant adapté à l'âge et à la taille de l'enfant » page 88.

AVERTISSEMENT

- En cas d'accident, les risques de blessures graves ou mortelles sont d'autant plus importants pour l'enfant quand le siège pour enfant est monté sur le siège du passager.
- Si l'airbag du passager se déclenche, il risque de percuter le siège pour enfant dos à la route et de le projeter très violemment contre la porte, le ciel de pavillon ou le dossier de siège.
- N'installez jamais un siège pour enfant dos à la route sur le siège du passager si l'airbag frontal n'a pas été préalablement désactivé – danger de mort ! Si, à titre exceptionnel, il était nécessaire de transporter un enfant sur le siège du passager, désactivez toujours l'airbag frontal de ce siège » page 83. Si le siège du passager peut être réglé en hauteur, le placer dans sa position la plus haute et réglée. Si le siège est fixe, n'installez aucun système de retenue pour enfant à cet emplacement.
- Sur les versions qui ne sont pas équipées d'un interrupteur à clé pour la déconnexion de l'airbag, vous devez vous rendre auprès d'un Service Technique pour réaliser cette déconnexion. N'oubliez pas de reconnecter l'airbag lorsqu'un adulte voudra s'asseoir sur le siège du passager.

- Tous les occupants du véhicule – en particulier les enfants – doivent être correctement assis et attachés durant le trajet.
- Ne prenez jamais un enfant ou un bébé sur vos genoux – danger de mort !
- N'autorisez jamais un enfant à être transporté sans être attaché, à se tenir debout pendant la marche du véhicule ou encore à s'agenouiller sur les sièges. En cas d'accident, votre enfant serait projeté dans l'habitacle et risquerait de mettre en danger sa vie ainsi que celle des autres occupants du véhicule.
- Si, au cours de la conduite, les enfants ne sont pas correctement assis, ils s'exposent à de plus grands risques de blessures en cas de freinage brusque ou d'accident. Cette remarque concerne en particulier les enfants assis sur le siège du passager si l'airbag se déclenche au cours d'un accident – risque de blessures très graves, voire mortelles !
- Un siège adapté peut protéger votre enfant !
- Ne laissez jamais un enfant seul dans le siège pour enfants de votre véhicule car suivant la saison, la température dans un véhicule en stationnement peut devenir très élevée et presque mortelle.
- S'ils ne sont pas installés dans un siège pour enfant, les enfants de moins de 1,50 m ne doivent pas être attachés avec une ceinture de sécurité standard, car ils risquent d'être blessés au niveau de l'abdomen et du cou en cas de freinage brusque ou d'accident.

- La sangle de la ceinture ne doit pas être tordue et la ceinture de sécurité doit être bien mise » page 73.
- Un siège pour enfant est conçu pour porter un seul enfant » page 88, Sièges pour enfant.
- Lorsque vous montez un siège pour enfants sur la banquette arrière, il est recommandé d'activer le système de sécurité enfant des portes » page 131.

Sièges pour enfant

Indications de sécurité

Lisez attentivement les informations complémentaires »  page 18.

AVERTISSEMENT

Durant la marche du véhicule, les enfants doivent être attachés par un système de retenue correspondant à leur âge, leur poids et leur taille.

- Veuillez dans tous les cas lire et respecter les informations et avertissements concernant l'utilisation des sièges pour enfant » page 87.

AVERTISSEMENT

Les anneaux de fixation sont conçus uniquement pour les sièges pour enfants équipés des systèmes « ISOFIX » et Top Tether*.

- Ne fixez jamais sur les anneaux de fixation des sièges pour enfants sans système « ISOFIX », Top Tether*, des ceintures ou de quelconques objets : danger de mort !
- Veillez à ce que le siège pour enfants soit bien fixé dans les anneaux « ISOFIX » et Top Tether*.

AVERTISSEMENT

Une mauvaise installation des sièges de sécurité augmente le risque de blessures en cas d'accident.

- N'attachez jamais la sangle de fixation à un crochet de fixation du coffre à bagages.
- Ne fixez jamais de bagages ou autres objets aux points d'ancrage inférieurs (ISOFIX) ni aux supérieurs (Top Tether).

Classification des sièges pour enfant en différents groupes

Seuls les sièges pour enfants homologués et adaptés à l'enfant sont autorisés.

Les sièges pour enfants doivent répondre à la norme ECE-R 44 ou ECE-R 129. ECE-R signifie : Règlement de la Commission Économique pour l'Europe.

Les sièges pour enfant sont classés en 5 groupes :

Groupe 0 : jusqu'à 10 kg (jusqu'à 9 mois environ)

Groupe 0+ : jusqu'à 13 kg (jusqu'à 18 mois environ)

Groupe 1 : de 9 à 18 kg (jusqu'à 4 ans environ)

Groupe 2 : de 15 à 25 kg (jusqu'à 7 ans environ)

Groupe 3 : de 22 à 36 kg (jusqu'à 7 ans environ)

Le label de contrôle ECE-R 44 ou ECE-R 129 (E majuscule encadré et le numéro d'homologation en dessous) est apposé par moulage sur les sièges pour enfant conformes à la norme du même nom.

Pour la pose et l'utilisation des sièges pour enfant, respectez les dispositions légales et les consignes de leur fabricant.

Nous vous conseillons de joindre la notice d'utilisation du fabricant de votre siège pour enfant au Livre de Bord et de toujours conserver ces documents à bord.

SEAT recommande d'utiliser des sièges pour enfants du **Catalogue d'Accessoires d'Origine**. Ces sièges ont été sélectionnés et contrôlés pour être utilisés dans les véhicules SEAT. Chez un partenaire SEAT, vous pourrez

acheter le siège adapté à votre modèle et au groupe d'âge.

Sièges pour enfant par catégories d'homologation

Les sièges pour enfant peuvent posséder une catégorie d'homologation universelle, semi-universelle, spécifique à un véhicule (toutes selon le règlement ECE-R 44) ou i-Size (selon le règlement ECER 129).

- **Universel** : les sièges pour enfant possédant une homologation universelle peuvent être montés sur tous les véhicules. Il n'est pas nécessaire de consulter la liste des modèles. En cas d'homologation universelle pour ISOFIX, le siège pour enfant dispose également d'une ceinture de retenue supérieure (Top Tether).
- **Semi-universel** : outre les exigences standard de l'homologation universelle, l'homologation semi-universelle requiert des dispositifs de sécurité permettant de fixer le siège pour enfant devant faire l'objet de tests supplémentaires. Les sièges pour enfant possédant une homologation semi-universelle comprennent la liste des modèles de véhicules où ils peuvent être montés.
- **Spécifique à un véhicule** : l'homologation spécifique à un véhicule exige un test dynamique du siège pour enfant séparément pour chaque modèle de véhicule. Les sièges pour enfant possédant une homologation spécifique à un véhicule comprennent également la


liste des modèles de véhicules où ils peuvent être montés.

- **i-Size** : les sièges pour enfant disposant de l'homologation i-Size doivent respecter les exigences prescrites par le règlement ECE-R 129 en matière de montage et de sécurité. Les fabricants de sièges pour enfant pourront indiquer les sièges disposant de l'homologation i-Size pour ce véhicule.


Systèmes de fixation

En fonction du pays, différents systèmes de fixation sont utilisés pour monter les sièges pour enfant en toute sécurité.



Synthèse des systèmes de fixation

- **ISOFIX** : ISOFIX est un système de fixation normalisé permettant de fixer rapidement et de façon sûre les sièges pour enfant dans le véhicule. La fixation ISOFIX établit une union rigide entre le siège pour enfant et la carrosserie.
- Le siège pour enfant dispose de deux étriers de fixation rigides appelés connecteurs. Ces connecteurs s'encastrent dans des œillets ISOFIX situés entre la banquette et le dossier de la banquette arrière du véhicule (aux places latérales). Les systèmes de fixation ISOFIX sont surtout utilisés en Europe »  **page 20**. Le cas échéant, il est parfois nécessaire de compléter la fixation ISOFIX par une

ceinture de retenue supérieure (Top Tether) ou un pied d'appui.

- **Ceinture de sécurité trois points automatique** Dans la mesure du possible, les sièges pour enfants dotés du système ISOFIX doivent être fixés avec une ceinture de sécurité trois points automatique »  **page 18**.

Fixations supplémentaires :

- **Top Tether** : la ceinture supérieure de fixation est guidée au-dessus du dossier du siège arrière et est fixée à un point d'ancrage à l'aide d'un crochet. Les points d'ancrage sont situés à l'arrière du dossier du siège arrière, du côté du coffre à bagages »  **page 23**. Les œillets de fixation de la ceinture Top Tether sont indiqués par un symbole en forme d'ancre.
- **Pied d'appui** : certains sièges pour enfant s'appuient sur le plancher du véhicule à l'aide d'un pied d'appui. Le pied d'appui empêche le siège pour enfant de se basculer vers l'avant en cas d'impact. Les sièges pour enfant équipés d'un pied d'appui doivent uniquement être utilisés sur le siège passager et sur les places latérales du siège arrière »  **▲**. Si vous montez ce type de sièges, vous devez également utiliser la liste des véhicules autorisés pour ce montage, disponible dans le mode d'emploi du système de retenue pour enfant.



Systèmes recommandés pour fixer les sièges pour enfant

SEAT recommande de fixer les sièges pour enfant comme suit :

- **Sièges pour bébés ou sièges pour enfant orientés dans le sens contraire de la marche** : ISOFIX et pied d'appui ou iSize.
- **Sièges pour enfant orientés dans le sens de la marche** : ISOFIX et Top Tether.

AVERTISSEMENT

L'utilisation incorrecte du pied d'appui peut provoquer des blessures graves ou mortelles.

- Veillez à installer le pied d'appui de manière correcte et sûre.

Urgences

Auto-assistance

Outillage de bord, kit anticrevaillon*

L'outillage de bord et le kit anticrevaillon* sont logés sous le plancher de chargement dans le coffre à bagages.

Pour accéder à l'outillage de bord :

- Soulevez le plancher de chargement via la poignée en plastique jusqu'à ce qu'il soit maintenu par les languettes se trouvant de chaque côté.

En fonction de l'équipement, le kit anticrevaillon* se trouve sous le revêtement du plancher de chargement.

L'outillage de bord comprend :

- Un cric*
- Étrier métallique pour retirer les enjoliveurs de roue pleins*/pince pour les capuchons des boulons de roue.
- Une clé démonte-roue*
- Cœillet de remorquage
- Un adaptateur de boulon de roue antivolt*
- Dispositif d'attelage pour remorque

Quelques-unes des pièces citées ici ne s'apparentent qu'à certaines versions de modèles ou sont des options.

Nota

Le cric n'est pas un objet utilisé généralement dans le cadre de la maintenance. Si nécessaire, il devra être graissé à l'aide de graisse universelle.

Réparation des pneus

Kit anticrevaillon TMS (Tyre Mobility System)*

Lisez attentivement les informations complémentaires »  page 57

Grâce au kit anticrevaillon* (Tyre Mobility System), il est possible de réparer de manière fiable des dommages sur un pneu dus à des corps étrangers ou des perforations allant jusqu'à environ **4 mm** de diamètre. **Ne retirez pas le corps étranger, une vis ou un clou par ex., du pneu.**

Après avoir appliqué le produit de colmatage sur le pneu, il est indispensable de vérifier la pression de gonflage du pneu environ 10 minutes après avoir roulé.

Utilisez le kit de crevaillon pour gonfler un pneu uniquement après avoir stationné le véhicule dans un lieu sûr et si vous connaissez

les opérations à suivre, les normes de sécurité et que vous disposez du kit de crevaillon correct ! Sinon, demandez de l'aide à du personnel spécialisé.

N'utilisez pas le produit de colmatage dans les cas suivants :

- Lorsque la jante est endommagée.
- Pour des températures extérieures inférieures à -20 °C (-4 °F).
- En cas de coupes ou de perforations sur le pneu dépassant les 4 mm.
- Si vous avez roulé alors que la pression des pneus est trop faible ou avec un pneu à plat.
- Si la date de péremption de la bouteille de produit de colmatage est dépassée.

AVERTISSEMENT

L'utilisation du kit anticrevaillon peut être dangereuse, surtout lors du gonflage du pneu en bordure de route. Pour réduire le risque de blessures graves, tenez compte des instructions suivantes :

- Arrêtez le véhicule de manière sûre dès que possible. Stationnez à une distance sécuritaire de la circulation pour gonfler le pneu.
- Assurez-vous que le sol est plat et ferme.
- Les occupants, et plus particulièrement les enfants, devront se placer à une distance de sécurité de la zone de travail.
- Allumez vos feux de détresse pour alerter les autres usagers de la route.

»

- Utilisez le kit antirevaision uniquement si nous connaissez les opérations à suivre. Sinon, demandez de l'aide à du personnel spécialisé.

- Le kit antirevaision est prévu uniquement pour un cas d'urgence, pour vous permettre de rouler jusqu'à l'atelier le plus proche.

- Remplacez au plus vite le pneu réparé avec le kit de crevaision.

- Le produit de colmatage est nuisible pour la santé et il doit être immédiatement nettoyé en cas de contact avec la peau.

- Maintenez le kit de crevaision toujours hors de portée des enfants.

- N'utilisez jamais un cric homologué, même s'il a été homologué pour votre véhicule.

- Arrêtez toujours le moteur, tirez sur le levier du frein à main jusqu'en butée et passez une vitesse s'il s'agit d'une boîte mécanique pour réduire le risque de mouvement involontaire du véhicule.

⚠ AVERTISSEMENT

Un pneu réparé avec du produit de colmatage n'a pas les mêmes qualités routières qu'un pneu conventionnel.

- Ne roulez jamais à une vitesse supérieure à 80 km/h (50 mph) !

- Évitez les accélérations à fond, les freinages brusques et ne prenez pas de virages à vive allure.

- Conduisez uniquement pendant 10 minutes à un maximum de 80 km/h (50 mph) et vérifiez ensuite le pneu.

🌿 Conseil antipollution

Jetez le produit de colmatage usagé ou périmé conformément aux dispositions légales en vigueur.

i Nota

Vous pouvez acheter une bouteille de produit de colmatage neuve pour pneus dans les partenaires SEAT.

i Nota

Lisez attentivement la notice d'utilisation du fabricant du kit antirevaision*.

Contenu du kit antirevaision*

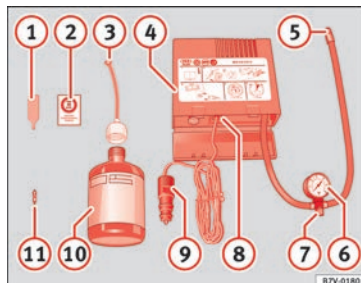


Fig. 95 Représentation standard : contenu du kit antirevaision.

Le kit antirevaision se trouve dans le coffre à bagages, sous le revêtement de plancher. Il inclut les composants suivants »» **fig. 95** :

- ① Démonte-obus
- ② Autocollant indiquant la vitesse maximale autorisée « max. 80 km/h » ou « max. 50 mph »
- ③ Tuyau de remplissage avec bouchon
- ④ Compresseur d'air
- ⑤ Tuyau de gonflage des pneus
- ⑥ Témoin du système de contrôle de la pression des pneus (il peut également être intégré au compresseur).

- 7 Vis d'évacuation d'air (au lieu de celui-ci, le compresseur peut disposer d'un bouton).
- 8 Interrupteur ON/OFF
- 9 Connecteur 12 volts
- 10 Bouteille de produit de colmatage
- 11 Obus de valve de rechange

Le **démonte-obus à valve** ① possède à son extrémité inférieure une rainure pour l'obus de valve. L'obus de valve peut uniquement être vissé ou dévissé de cette manière. Il en va de même pour le remplacement de celui-ci ⑪.

⚠ AVERTISSEMENT

Lors du gonflage de la roue, le compresseur d'air et le tuyau de gonflage peuvent chauffer.

- Protégez les mains et la peau des pièces chaudes.
- Ne placez pas le flexible de gonflage des pneus et le compresseur d'air chaud sur les matériaux inflammables.
- Laissez-les refroidir avant de ranger l'appareil.
- S'il n'est pas possible de gonfler le pneu à 2,0 bars (29 psi/200 kPa) minimum, celui-ci est trop endommagé. Le produit de colmatage n'est pas en mesure de colmater le pneu. Arrêtez-vous tout de suite. Faites appel à un spécialiste en mesure de vous dépanner.

⚠ ATTENTION

Éteignez le compresseur d'air après un maximum de 8 minutes de fonctionnement pour qu'il ne surchauffe pas ! Avant de rallumer le compresseur d'air, laissez-le refroidir quelques minutes.

Contrôle après 10 minutes de conduite

Revissez le tuyau de gonflage » fig. 95 ⑤ et vérifiez la pression du manomètre ⑥.

1,3 bars (19 psi/130 kPa) et inférieur :

- Arrêtez-vous ! Le kit de crevaillon ne permet pas de colmater suffisamment le pneu.
- Faites appel à un spécialiste en mesure de vous dépanner » ⚠.

1,4 bars (20 psi/140 kPa) et supérieur :

- Recorriger la pression du pneu à la valeur correcte.
- Reprenez soigneusement la conduite jusqu'à l'atelier spécialisé le plus proche sans dépasser les 80 km/h (50 mph).
- Faites-y remplacer le pneu défectueux.

⚠ AVERTISSEMENT

La conduite avec un pneu non colmaté est dangereuse et peut provoquer des accidents et des blessures graves.

- Arrêtez-vous tout de suite si la pression du pneu est de 1,3 bars (19 psi/130 kPa) et inférieure.
- Faites appel à un spécialiste en mesure de vous dépanner.

Déverrouillage/verrouillage d'urgence

Introduction

Lisez attentivement les informations complémentaires » 📖 page 10, » 📖 page 11.

Les portes, le hayon et le toit ouvrant déflecteur électrique peuvent être verrouillés manuellement et déverrouillés partiellement, par exemple, si la clé ou le verrouillage centralisé sont endommagés.

⚠ AVERTISSEMENT

Effectuer une ouverture ou un verrouillage de secours sans faire attention peut entraîner des blessures graves.

- Si le véhicule est verrouillé de l'extérieur, les portes et les glaces ne pourront pas être ouvertes de l'intérieur !

»

- Ne laissez jamais seuls à bord des enfants ou des personnes dépendant de l'aide d'autrui. Ils ne seraient pas à même de sortir seuls du véhicule ou de se porter secours à eux-mêmes dans une situation d'urgence.
- Selon l'époque de l'année, l'intérieur d'un véhicule fermé peut atteindre des températures très élevées ou très basses, qui peuvent entraîner de graves blessures et maladies, voire la mort, en particulier chez les jeunes enfants.

AVERTISSEMENT

La zone de fonctionnement des portes et du hayon est dangereuse et peut provoquer des blessures.

- Ouvrez ou fermez les portes et le hayon uniquement lorsqu'il n'y a personne sur la course.

ATTENTION


Lorsque vous effectuez un verrouillage ou une ouverture de secours, démontez et remontez soigneusement et de manière correcte les composants afin d'éviter des dégâts dans le véhicule.

Remplacement des balais

Remplacement des balais d'essuie-glace avant et arrière

Lisez attentivement les informations complémentaires »  page 65.

Les balais d'essuie-glace sont équipés de série avec une couche de graphite. Cette couche permet au balayage sur la glace d'être silencieux. Si la couche est endommagée, le bruit augmente lors du balayage de l'eau sur la glace.

Contrôlez régulièrement l'état des balais d'essuie-glace. **Si les balais raclent sur la vitre**, il est conseillé de les remplacer s'ils sont endommagés ou de les nettoyer s'ils sont encrassés » .


Il est conseillé de remplacer immédiatement des balais d'essuie-glace endommagés. Vous pouvez les acheter dans des ateliers spécialisés.

AVERTISSEMENT

Les balais d'essuie-glace usés ou sales réduisent la visibilité et augmentent le risque d'accidents et de blessures graves.

- Remplacez les balais d'essuie-glace dès qu'ils sont endommagés ou usés et qu'ils ne nettoient plus suffisamment le pare-brise.

ATTENTION

- Des balais d'essuie-glace défectueux ou encrassés peuvent rayer le verre.
- Si vous utilisez des nettoyants contenant des solvants, des éponges rêches ou des objets pointus pour nettoyer les balais, vous endommagerez la couche de graphite.
- Ne nettoyez jamais les glaces avec du carburant, du dissolvant pour vernis à ongles, du diluant ou des produits similaires.
- En cas de gel, vérifiez si les balais d'essuie-glace ne sont pas gelés avant de mettre en marche l'essuie-glace ! S'il fait froid, il peut être utile de placer l'essuie-glace en position d'entretien lorsque vous garez le véhicule »  page 65.

ATTENTION

- Pour éviter d'endommager le capot-moteur et les bras d'essuie-glace, abaissez-les uniquement en position d'entretien.
- Avant de commencer à conduire, il faut toujours abaisser les bras de l'essuie-glace.

Remorquage et démarrage par remorquage

Brève introduction

Démarrer par remorquage consiste à mettre en marche le moteur d'un véhicule tandis qu'un autre le tire.

Remorquer consiste à tirer un véhicule n'étant pas en état de circuler.

Veillez toujours respecter les dispositions légales en matière de démarrage par remorquage et de remorquage.

Pour des raisons techniques, il n'est pas permis de remorquer le véhicule si sa batterie est déchargée. Utilisez plutôt l'aide au démarrage» 📖 page 63.

Si le véhicule est équipé du système Keyless Access, il ne pourra être remorqué que si le contact est enclenché !

Si le véhicule est remorqué avec le moteur arrêté et le contact d'allumage mis, sa batterie se déchargera. En fonction du niveau de charge de la batterie, la chute de tension peut être si importante qu'elle cessera d'alimenter en quelques minutes les appareils électriques du véhicule, tels que les feux de détresse. Sur les véhicules équipés du système Keyless Access, le volant risque d'être verrouillé » ⚠️.

⚠️ AVERTISSEMENT

Ne remorquez jamais un véhicule sans courant.

- Durant le remorquage, ne coupez jamais le contact à l'aide du bouton de démarrage. En effet, le verrouillage électronique de la colonne de direction pourrait s'enclencher soudainement et il vous serait impossible de diriger le véhicule. Cette situation peut provoquer un accident, des blessures graves et la perte de contrôle du véhicule.
- Si le véhicule n'a plus de courant au cours du remorquage, interrompez immédiatement l'opération et faites appel à un spécialiste.

⚠️ AVERTISSEMENT

Lors d'un remorquage de véhicule, le comportement sur route et la capacité de freinage sont modifiés considérablement. Afin de réduire le risque d'accident ou de blessures graves, tenez compte de ce qui suit :

- En tant que conducteur du véhicule tracté :
 - Appuyez fortement sur le frein, car le servofrein ne fonctionne pas. Restez toujours attentif afin de ne pas entrer en collision avec le véhicule tracteur.
 - Il faut également plus de force pour manier le volant car la direction assistée ne fonctionne pas avec le moteur éteint.
- En tant que conducteur du véhicule tracteur :
 - Accélérez avec prudence.

- Évitez les freinages et les manœuvres brusques.
- Freinez avec plus d'avance et plus doucement que d'habitude.

ⓘ ATTENTION

- Montez et démontez avec soin l'œillet de remorquage et son cache pour éviter d'endommager le véhicule (par exemple, la peinture).
- Lors du remorquage, du carburant non brûlé risque de parvenir dans le catalyseur et de l'endommager.

Indications de démarrage par remorquage

Il n'est généralement pas recommandé de démarrer un véhicule par remorquage. Utilisez plutôt l'aide au démarrage» 📖 page 63.

Pour des raisons techniques, il n'est pas autorisé de démarrer par remorquage les véhicules suivants :

- Véhicules à boîte de vitesses automatique.
- Si la batterie du véhicule est déchargée car sur les véhicules équipés d'un système de fermeture et de démarrage Keyless Access, la direction reste verrouillée et il est impossible de déverrouiller le frein de stationnement »

électronique ni le verrouillage électronique de la colonne de direction si ces systèmes ont été activés.

- Si la batterie du véhicule est déchargée, il est possible que les appareils de commande du moteur ne fonctionnent pas correctement.

S'il est malgré tout nécessaire de démarrer votre véhicule par remorquage (boîte mécanique uniquement) :

- Passez la 2e ou la 3e vitesse.
- Maintenez la pédale d'embrayage enfoncée.
- Mettez le contact et allumez les feux de détresse.
- Lorsque les deux véhicules sont en mouvement, relâchez la pédale d'embrayage.
- Dès que le moteur a démarré, enfoncez la pédale d'embrayage et passez au point mort pour éviter d'entrer en collision avec le véhicule tracteur.

ⓘ ATTENTION

Lors du démarrage du véhicule par remorquage, du carburant non brûlé risque de pénétrer dans le catalyseur et de l'endommager.

ⓘ Nota

Le véhicule ne pourra être remorqué que si le frein de stationnement électronique et le verrouillage électronique de la colonne de direc-

tion (le cas échéant) sont désactivés. Si le véhicule n'a plus de courant ou que son système électrique est en panne, le moteur devra être démarré avec l'aide au démarrage afin de désactiver le frein de stationnement électronique et le verrouillage électronique de la colonne de direction.

Indications de remorquage

Câble ou barre de remorquage

Le remorquage avec une barre est préférable pour ménager les véhicules et assurer la sécurité. C'est uniquement à défaut de barre que vous pouvez utiliser un câble de remorquage.

Le câble de remorquage devra être élastique afin de ménager les deux véhicules. Utilisez un câble en fibres synthétiques ou un câble fabriqué dans un matériau présentant une élasticité similaire.

Fixez le câble ou la barre de remorquage uniquement aux œillets prévus à cet effet ou au dispositif d'attelage.

Seuls les véhicules équipés d'un dispositif d'attelage monté en usine pourront être remorqués à l'aide d'une barre de remorquage conçue spécialement pour être montée sur un dispositif d'attelage en forme de boule » page 281.

Lorsqu'il est nécessaire de remorquer le véhicule :

Vérifiez si le véhicule peut être remorqué » page 96, Situations dans lesquelles un véhicule ne doit pas être remorqué.

- Mettez le contact d'allumage.
- Placez le levier de vitesses au point mort ou le levier sélecteur en position **N** » page 192.
- Ne dépassez jamais 50 km/h lors du remorquage d'un véhicule.
- Ne remorquez pas le véhicule sur plus de 50 km.
- Si vous utilisez une grue, les véhicules équipés d'une boîte automatique doivent uniquement être remorqués avec les roues avant suspendues.

Remorquer les véhicules à transmission intégrale (4Drive)

Les véhicules à transmission intégrale (4Drive) peuvent être remorqués à l'aide d'une barre ou d'un câble de remorquage. Si un véhicule est remorqué avec l'axe avant ou arrière suspendu, son moteur devra être arrêté pour éviter d'endommager la transmission.

Situations dans lesquelles un véhicule ne doit pas être remorqué


- Si la boîte de vitesses du véhicule est dépourvue de lubrifiant du fait d'une panne.

- Si la batterie est déchargée, car la direction reste verrouillée et il est par conséquent impossible de déverrouiller le frein de stationnement électronique ni le verrouillage électronique de la colonne de direction.
- S'il est nécessaire de parcourir plus de 50 km.
- Lorsqu'il est impossible de garantir la rotation des roues ou le bon fonctionnement de la direction, par exemple suite à un accident.

Si le véhicule va en remorquer un autre :

- Respectez la législation en vigueur.
- Tenez compte des indications de la notice d'utilisation concernant le remorquage des véhicules.

Nota

Le véhicule ne pourra être remorqué que si le frein de stationnement électronique et le verrouillage électronique de la colonne de direction sont désactivés. Si le véhicule n'a plus de courant ou que son système électrique est en panne, le moteur devra être démarré avec l'aide au démarrage »  page 63 afin de désactiver le frein de stationnement électronique et le verrouillage électronique de la colonne de direction.

Monter l'œillet de remorquage avant



Fig. 96 Du côté droit du pare-chocs avant : retirer le cache.




Fig. 97 Du côté droit du pare-chocs avant : œillet de remorquage vissé

Le logement de l'œillet de remorquage à visser se trouve sur la partie droite du pare-chocs avant, derrière un cache » **fig. 96.**

Conservez toujours l'œillet de remorquage à bord du véhicule.

Veillez tenir compte des remarques concernant le remorquage » **page 96.**

Monter l'œillet de remorquage avant

- Retirez l'œillet de remorquage de l'outillage de bord dans le coffre à bagages » **page 91.**
- Retirez le cache de l'œillet à l'aide d'un tournevis ou d'un objet similaire en appuyant sur sa partie latérale.
- Retirez le cache et laissez-le pendre du véhicule.
- Vissez l'œillet de remorquage dans le logement en le faisant tourner au maximum **dans le sens inverse des aiguilles d'une montre** »  Utilisez un objet approprié pour visser fermement et entièrement l'œillet de remorquage dans son logement.
- Suite au remorquage, dévissez l'œillet de remorquage en le tournant **dans le sens des aiguilles d'une montre** à l'aide d'un objet approprié.
- Introduisez la languette latérale du cache dans l'ouverture du pare-chocs et appuyez dessus jusqu'à ce qu'elle s'encastre dans le pare-chocs.
- Si besoin, nettoyez l'œillet et replacez-le dans le coffre à bagages avec les autres outils de bord.

ⓘ ATTENTION

L'œillet de remorquage doit toujours être complètement et fermement vissé. Sinon, il risquerait de sortir de son logement pendant le remorquage ou le démarrage par remorquage.

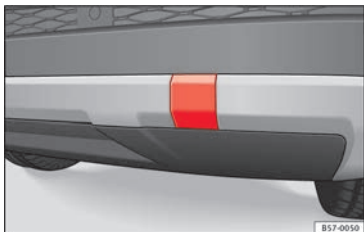
Monter l'œillet de remorquage arrière

Fig. 98 Du côté droit du pare-chocs arrière : retirer le cache.

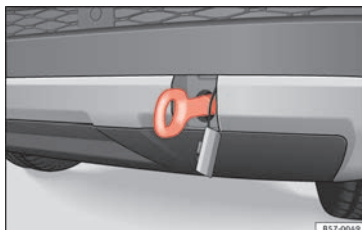


Fig. 99 Du côté droit du pare-chocs arrière : œillet de remorquage vissé

Le logement de l'œillet de remorquage à visser se trouve sur la partie droite du pare-chocs arrière, derrière un cache »» **fig. 98**. Les véhicules équipés en série d'un dispositif d'attelage **ne** disposent pas de logement pour l'œillet de remorquage vissable derrière le cache. Dans ce cas, il est nécessaire d'extraire ou de monter la boule d'attelage et de l'utiliser pour le remorquage »» **page 278**, »» ⓘ.

Veuillez tenir compte des remarques concernant le remorquage »» **page 96**.

Monter l'œillet de remorquage arrière (véhicules non équipés en série d'un dispositif d'attelage)

- Retirez l'œillet de remorquage de l'outillage de bord dans le coffre à bagages »» **page 91**.

- Appuyez sur la partie supérieure du cache »» **fig. 98** afin de le dégager.
- Retirez le cache et laissez-le pendre du véhicule.
- Vissez l'œillet de remorquage dans le logement en le faisant tourner au maximum **dans le sens inverse des aiguilles d'une montre** »» **fig. 99** »» ⓘ. Utilisez un objet approprié pour visser fermement et entièrement l'œillet de remorquage dans son logement.
- Suite au remorquage, dévissez l'œillet de remorquage en le tournant **dans le sens des aiguilles d'une montre** à l'aide d'un objet approprié.
- Introduisez la languette supérieure du cache dans l'ouverture du pare-chocs et appuyez sur la zone inférieure du cache jusqu'à ce qu'elle s'encastre dans le pare-chocs.
- Si besoin, nettoyez l'œillet et replacez-le dans le coffre à bagages avec les autres outils de bord.

ⓘ ATTENTION

- L'œillet de remorquage doit toujours être complètement et fermement vissé. Sinon, il risquerait de sortir de son logement pendant le remorquage ou le démarrage par remorquage.
- Seuls les véhicules équipés d'un dispositif d'attelage monté en usine pourront être remorqués à l'aide d'une barre de remorquage conçue spécialement pour être montée sur un

dispositif d'attelage en forme de boule. L'utilisation d'une barre de remorquage inadaptée risque d'endommager la boule d'attelage comme le véhicule. Utilisez plutôt un câble de remorquage.

Conseils pour la conduite lors du remorquage

Le remorquage requiert un peu d'entraînement et une certaine habitude, surtout lorsque l'on fait appel à un câble de remorquage. Il est préférable que les deux conducteurs connaissent les particularités du remorquage. Les conducteurs inexpérimentés doivent donc éviter de remorquer un véhicule.

Lors du remorquage, adoptez un style de conduite excluant forces de traction inadmissibles et à-coups. En cas de remorquage en dehors des chaussées bitumées, les éléments de fixation risquent toujours d'être trop sollicités.

Lors du remorquage, le véhicule remorqué peut indiquer les changements de direction même si ses feux de détresse sont activés. Actionnez pour cela le levier des clignotants correspondant lorsque le contact d'allumage est mis. Durant cette période, les feux de détresses s'arrêteront. Lorsque vous placerez le levier des clignotants en position neutre, les feux de détresse se reconnecteront automatiquement.

Conducteur du véhicule tracté :

- Laissez le contact allumé pour ne pas verrouiller la direction, pour pouvoir désactiver le frein de stationnement électronique et activer les clignotants et les essuie-glace.
- Il faudra également plus de force pour manier le volant car la direction assistée ne fonctionne pas avec le moteur arrêté.
- Appuyez fortement sur le frein, car le servo-frein ne fonctionne pas. Évitez de heurter le véhicule tracteur.
- Tenez compte des informations et indications de la notice d'utilisation du véhicule à remorquer.

Conducteur du véhicule tracteur :

- Accélérez avec prudence. Évitez les manœuvres brusques.
- Freinez doucement et avec plus d'avance que d'habitude.
- Tenez compte des informations et indications de la notice d'utilisation du véhicule remorqué.

Fusibles et ampoules

Fusibles

Brève introduction

En principe, un fusible peut être assigné à plusieurs dispositifs. Inversement, il est possible que plusieurs fusibles correspondent à un dispositif.

Remplacez les fusibles uniquement si vous avez trouvé une solution à la cause de l'erreur. Si un fusible neuf grille de nouveau après peu de temps, faites vérifier l'équipement électrique dans un atelier spécialisé.

AVERTISSEMENT

La haute tension du système électrique peut provoquer des décharges et des brûlures graves, pouvant entraîner la mort !

- Ne touchez jamais au câblage électrique de l'allumage.
- Évitez les courts-circuits dans l'équipement électrique.

AVERTISSEMENT

Utiliser des fusibles inappropriés, réparer des fusibles et placer en dérivation un circuit de courant sans fusibles, peut provoquer un incendie ainsi que de graves blessures.

- N'utilisez jamais de fusibles d'une valeur supérieure. Remplacez les fusibles uniquement par d'autres de même intensité (même couleur et gravure) et taille.
- Ne réparez jamais un fusible.
- Ne remplacez jamais les fusibles par une bande métallique, une agrafe ou similaire.

ⓘ ATTENTION

- Afin de ne pas endommager le système électrique du véhicule, avant de remplacer un fusible vous devrez toujours couper l'allumage, les feux ainsi que les autres dispositifs électriques et retirer la clé du contact.
- Si vous remplacez un fusible défectueux par un autre de plus forte intensité, cela risque d'endommager un autre point de l'équipement électrique.
- Veillez à protéger les boîtes à fusibles ouvertes contre la saleté et l'humidité. Cela empêchera qu'elles endommagent le système électrique.

ⓘ Nota

- Il peut y avoir plusieurs fusibles pour un dispositif.
- Plusieurs dispositifs peuvent être sécurisés par le même fusible.

Fusibles du véhicule

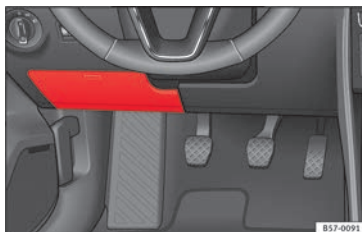


Fig. 100 Sur le tableau de bord côté conducteur : cache du boîtier de fusibles.

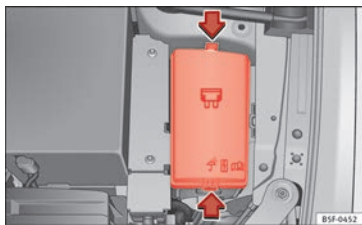


Fig. 101 Dans le compartiment moteur : cache du boîtier de fusibles.

Lisez attentivement les informations complémentaires » » page 55

Remplacez les fusibles uniquement par d'autres de même intensité (même couleur et gravure) et taille.

Ouverture et fermeture de la boîte à fusibles située sous la planche de bord

- **Ouverture** : rabattez le couvercle vers le bas » » fig. 100.
- **Fermeture** : rabattez le couvercle vers le haut et enclenchez-le.

Ouvrir le boîtier de fusibles du compartiment moteur

- Ouvrez le capot moteur ⚠ » » page 308.
- Appuyez sur les languettes de verrouillage pour déverrouiller le cache de la boîte à fusibles » » fig. 101.
- Retirez le cache vers le haut.
- Pour **monter** le cache, placez-le sur le boîtier de fusibles. Poussez les languettes vers le bas jusqu'à ce qu'elles s'encastrant de manière audible.

Affectation des fusibles dans l'habitacle

| N° | Consommateurs/Ampères | |
|----|--|----|
| 1 | Adblue (SCR) | 30 |
| 5 | Gateway | 5 |
| 6 | Lever boîtier automatique | 5 |
| 7 | Panneau de commande du climatiseur/chauffage, chauffage de la lunette arrière, chauffage stationnaire | 10 |
| 8 | Diagnostic, contacteur du frein à main, contacteur des feux, feux de recul, plafonnier, mode de conduite | 10 |

Fusibles et ampoules

| N° | Consommateurs/Ampères | |
|----|---|--------|
| 9 | Colonne de direction | 5 |
| 10 | Écran de l'autoradio | 7,5 |
| 12 | Radio | 20 |
| 14 | Ventilateur du climatiseur | 40 |
| 15 | Déverrouillage de la colonne de direction | 10 |
| 16 | Connectivity box koppelantenne | 7,5 |
| 17 | Combiné d'instruments | 5 |
| 18 | Caméra arrière | 7,5 |
| 19 | Kessy | 7,5 |
| 21 | Centrale 4x4 Haldex | 15 |
| 22 | Remorque | 15 |
| 23 | Feux droit | 40 |
| 24 | Toit ouvrant électrique | 30 |
| 25 | Porte gauche | 30 |
| 26 | Sièges chauffants | 30 |
| 28 | Remorque | 25 |
| 31 | Feux gauche | 40 |
| 32 | Centrale d'aide au stationnement | 7,5/10 |
| 33 | Airbag | 5 |

| N° | Consommateurs/Ampères | |
|----|--|------|
| 34 | Interrupteur marche arrière, capteur climat, miroir électrochromique | 7,5 |
| 35 | Diagnostic, centrale projecteurs, réglage projecteurs | 10 |
| 36 | Caméra avant, radar | 5/10 |
| 38 | Remorque | 25 |
| 39 | Porte droite | 30 |
| 40 | Prise 12 V | 20 |
| 42 | Verrouillage centralisé | 40 |
| 43 | Plafonniers | 30 |
| 44 | Remorque | 15 |
| 45 | Siège électrique du conducteur | 15 |
| 47 | Essuie-glace arrière | 15 |
| 49 | Démarrur, capteur de l'embrayage | 5 |
| 50 | Hayon électrique | 40 |
| 53 | Dégivrage de la lunette arrière | 30 |

Affectation des fusibles dans le compartiment-moteur

| N° | Consommateurs/Ampères | |
|----|-------------------------------|----|
| 1 | Appareil de commande de l'ESP | 40 |
| 2 | Appareil de commande de l'ESP | 40 |

| N° | Consommateurs/Ampères | |
|----|--|-------|
| 3 | Appareil de commande du moteur (diesel/essence) | 30/15 |
| 4 | Capteurs moteur | 5/10 |
| 5 | Capteurs moteur | 10 |
| 6 | Capteur du feu stop | 5 |
| 7 | Alimentations du moteur | 10 |
| 8 | Sonde Lambda | 10/15 |
| 9 | Moteur | 5/20 |
| 10 | Centrale pompe essence | 15/20 |
| 11 | PTC | 40 |
| 12 | PTC | 40 |
| 13 | Appareil de commande de la boîte de vitesses automatique | 15/30 |
| 14 | Pare-brise chauffé | 40 |
| 15 | Klaxon | 15 |
| 17 | Appareil de commande du moteur | 7,5 |
| 18 | Borne 30 (positif de référence) | 5 |
| 19 | Essuie-glace avant | 30 |
| 20 | Avertisseur sonore | 10 |
| 22 | Centrale moteur | 5 |
| 23 | Démarrur | 30 |



| N° | Consommateurs/Ampères | |
|----|------------------------|----|
| 24 | PTC | 40 |
| 31 | Pompe à pression | 15 |
| 33 | Pompe de boîte | 30 |
| 37 | Chauffage stationnaire | 20 |

ⓘ ATTENTION

- Démontez les caches des boîtiers de fusibles et remontez-les correctement afin d'éviter des dégâts sur le véhicule.
- Veillez à protéger les boîtiers de fusibles ouverts contre la saleté et l'humidité. La saleté et l'humidité dans les boîtiers de fusibles peuvent provoquer des dommages sur le système électrique.

ⓘ Nota

- Les fusibles sont plus nombreux dans le véhicule que ce qui est indiqué dans ce chapitre. Ils doivent impérativement être remplacés dans un atelier spécialisé.
- Les positions non occupées par un fusible ne s'affichent pas dans les tableaux.
- Certains des équipements énumérés dans les tableaux n'appartiennent qu'à certaines versions du modèle ou constituent un équipement en option.
- Veuillez prendre en considération que les tableaux précédents reflètent les données obtenues au moment de l'impression de cette

notice, et qu'elles peuvent donc faire l'objet de modifications.

Remplacement des ampoules

Introduction au sujet

Lisez attentivement les informations complémentaires » page 56.

Le remplacement des ampoules requiert l'habileté d'un spécialiste.

Si vous souhaitez remplacer vous-même les ampoules du compartiment-moteur, rappelez-vous que c'est une zone dangereuse » au chapitre Travaux à effectuer dans le compartiment moteur à la page 309.

Une ampoule défectueuse ne doit être remplacée que par une ampoule de même exécution. La désignation figure sur le culot de l'ampoule.

En fonction de l'équipement, il existe divers systèmes de projecteurs et de feux arrière :

- Projecteur principal halogène
- Phare principal full LED*
- Feux arrière à ampoules
- Feu arrière à LED*

Système de projecteurs full LED*

Les projecteurs full LED réalisent tous les fonctions lumineuses (feux de jour, de position, clignotants, feux de croisement et feux de route) avec des diodes électroluminescentes (LED) comme source de lumière.

Les projecteurs full LED ont été conçus pour durer toute la vie du véhicule et les sources de lumière ne peuvent pas être remplacées. En cas de défaut du projecteur, rendez-vous chez un partenaire SEAT pour le remplacer.

⚠ AVERTISSEMENT

- Soyez particulièrement prudent lorsque vous effectuez des travaux dans le compartiment-moteur : risque de brûlures !
- Les ampoules sont sous pression et peuvent éclater lors du remplacement – risque de blessures !
- Lors du remplacement des ampoules, veillez à ne pas vous blesser avec les composants tranchants, en particulier ceux qui se trouvent dans le boîtier de phare.

ⓘ ATTENTION

- Retirez la clé de contact avant d'effectuer des travaux sur l'équipement électrique. Risque de court-circuit !
- Éteignez l'éclairage et les feux de stationnement avant de remplacer une ampoule.
- Procédez avec précaution afin de ne pas endommager les pièces.

Conseil antipollution

Renseignez-vous dans un magasin spécialisé au sujet de l'élimination des ampoules défectueuses.

Nota

- Assurez-vous que tous les dispositifs d'éclairage de votre véhicule (l'éclairage extérieur en particulier) fonctionnent correctement. Ceci ne favorise pas seulement votre sécurité, mais également celle des autres conducteurs.
- Procurez-vous une ampoule de rechange de même type avant de procéder au remplacement.
- Ne saisissez pas l'ampoule à main nue. Utilisez un chiffon en tissu ou en papier pour éviter que l'empreinte digitale s'évapore en raison de la chaleur provenant de l'ampoule allumée, laisse des traces sur le miroir et rende le réflecteur inopérant.

Remplacement des ampoules avant

Ampoule des feux de croisement

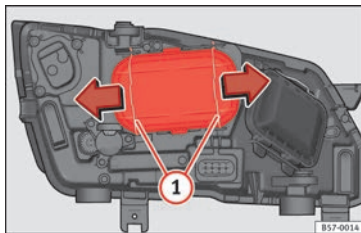


Fig. 102 Dans le compartiment moteur : retirer le cache.

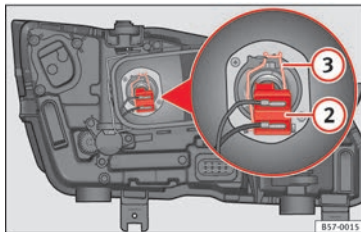


Fig. 103 Dans le compartiment moteur : ampoule des feux de croisement.

1. Ouvrez le capot-moteur.
2. Déplacez les tirants » **fig. 102** **1** dans le sens de la flèche puis retirez le cache.
3. Retirez le connecteur » **fig. 103** **2** de l'ampoule.
4. Décrochez le ressort entrebâilleur » **fig. 103** **3** en le pressant vers l'intérieur et vers la droite.
5. Retirez l'ampoule et posez la nouvelle ampoule de sorte que la partie saillante de fixation de la coupelle se trouve dans la rainure du réflecteur.
6. Procédez à l'envers pour la reposer.

Réalisez les opérations dans l'ordre indiqué :

Ampoule des feux de route et ampoules des clignotants

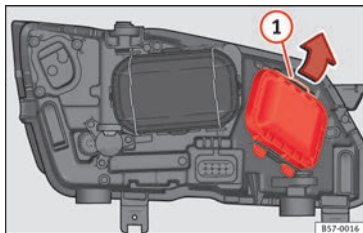


Fig. 104 Dans le compartiment moteur : retirer le cache.

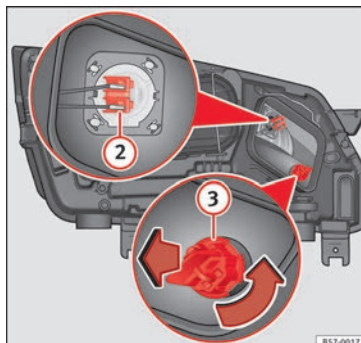


Fig. 105 Dans le compartiment moteur : ampoule des feux de route (2) et ampoule clignotante (3).

Réalisez les opérations dans l'ordre indiqué :

Ampoule des feux de route

1. Ouvrez le capot-moteur.
2. Déplacez le tirant » fig. 104 (1) dans le sens de la flèche puis retirez le cache.
3. Appuyez sur le connecteur » fig. 105 (2) vers la gauche ou la droite et tirez.
4. Retirez l'ampoule en débranchant le connecteur.
5. Procédez à l'envers pour la reposer.

Ampoule clignotante

1. Ouvrez le capot-moteur.
2. Déplacez le tirant » fig. 104 (1) dans le sens de la flèche puis retirez le cache.
3. Tournez le support d'ampoule » fig. 105 (3) vers la gauche puis tirez.
4. Retirez l'ampoule en appuyant sur le support d'ampoules et en le tournant simultanément vers la gauche.
5. Procédez à l'envers pour la reposer.

Ampoule du phare antibrouillard*

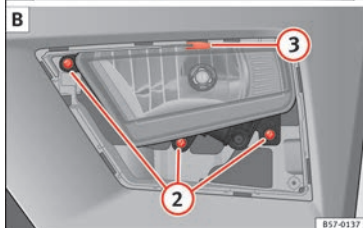
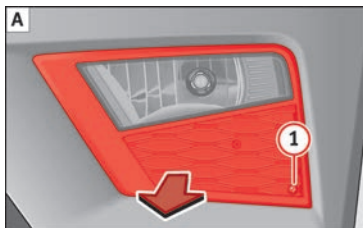


Fig. 106 Phare antibrouillard : enlever la grille.

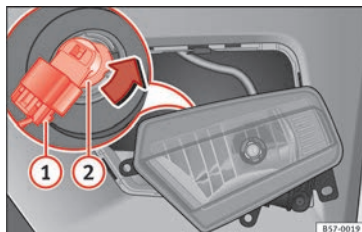


Fig. 107 Phare antibrouillard : dépose du support d'ampoule

Réalisez les opérations dans l'ordre indiqué :

1. Retirez la vis » **fig. 106 ① A** de la grille du phare antibrouillard à l'aide d'un tournevis puis enlevez la grille.
2. Retirez les vis (3x) » **fig. 106 ② B** pour retirer le phare antibrouillard.
3. Retirez l'agrafe métallique située sur la partie supérieure du projecteur antibrouillard vers l'extérieur du véhicule **③**
4. Retirez le connecteur » **fig. 107 ①** de l'ampoule.
5. Tournez le support d'ampoule » **fig. 107 ②** vers la gauche puis tirez.
6. Retirez l'ampoule en appuyant sur le support d'ampoule et en la tournant simultanément vers la gauche.
7. Procédez à l'envers pour la reposer.
8. Vérifiez si l'ampoule s'allume.

Nota

À cause de la difficulté d'accès aux ampoules du phare antibrouillard, pour les remplacer nous vous recommandons de vous rendre chez un partenaire SEAT ou dans un atelier spécialisé.

Remplacement des ampoules arrière

Vue d'ensemble des feux arrière

Feux arrière latéraux

| | |
|-------------------------------|-------------|
| Feux clignotants | PY21W NA LL |
| Feux de position et feux stop | P21W LL |

Feux arrière sur le hayon

| Côté gauche | |
|-------------------------------|------------|
| Feux de position | P21W LL |
| Phare antibrouillard/position | P21W LL |
| Feux de recul | W16W |
| Côté droit | |
| Feux de position | 2x P21W LL |
| Feux de recul | W16W |

Le tableau correspond à un véhicule circulant à droite. Selon les pays, la position des feux peut varier.

Ampoules arrière (partie latérale).

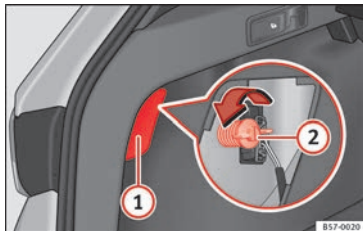


Fig. 108 Coffre à bagages : accès à la vis de fixation du feu arrière.

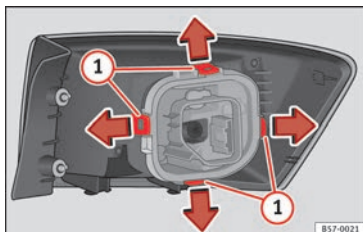


Fig. 109 Languettes de fixation au dos du feu arrière.

Réalisez les opérations dans l'ordre indiqué :

1. Déterminez l'ampoule défectueuse.
2. Ouvrez le hayon.
3. Enlevez le cache à l'aide du tournevis à tête plate au niveau de l'évidement » fig. 108 ①.
4. Retirez le connecteur de l'ampoule.
5. Dévissez à la main ou à l'aide d'un tournevis la vis de fixation du feu » fig. 108 ②.
6. Retirez le feu de la carrosserie en le tirant soigneusement vers vous puis en le plaçant sur une surface propre et lisse.
7. Démontez la douille en déverrouillant les languettes de fixation » fig. 109 ①.
8. Remplacez l'ampoule défectueuse.
9. Procédez dans le sens contraire pour son montage et faites attention lors de la pose de la douille d'ampoule. Les languettes de fixation doivent s'encaster de manière audible.

ⓘ ATTENTION

Procédez avec précaution lors de la dépose du feu arrière pour ne pas endommager les pièces ou la carrosserie.

ⓘ Nota

- Posez l'optique de projecteur sur un chiffon doux pour éviter qu'il soit rayé.
- S'il s'agit d'un feu à LED, remplacez uniquement le clignotant.

Ampoules arrière (du coffre à bagages).



Fig. 110 Coffre à bagages ouvert : retirer le cache.

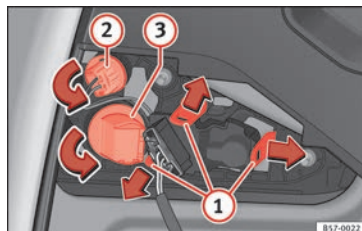


Fig. 111 Démontez le porte-ampoule.

Le hayon doit être ouvert lors du remplacement des ampoules.

Réalisez les opérations dans l'ordre indiqué :

1. Retirez le cache du hayon dans le sens de la flèche » fig. 110.
2. Déverrouillez les languettes de fixation du porte-ampoule » fig. 111 ① ou faites tourner le porte-ampoule vers la gauche ② et ③.
3. Retirez le porte-ampoule de son logement.
4. Insérez l'ampoule dans le support en appuyant légèrement, tournez-la ensuite vers la gauche et retirez l'ampoule défectueuse.
5. Mettez l'ampoule neuve en place, exercez une pression au niveau du support et tournez l'ampoule vers la droite jusqu'en butée.
6. Essuyez l'ampoule avec un chiffon pour enlever les traces de doigts.
7. Vérifiez le fonctionnement des ampoules.
8. Procédez dans le sens contraire pour son montage et faites attention lors de la pose du porte-ampoule en vérifiant que les languettes de fixation sont correctement attachées.

i Nota

Dans le cas du feu à LED, seule l'ampoule de recul peut être changée.

Remplacement des ampoules de l'éclairage de plaque d'immatriculation

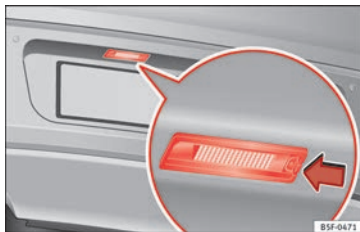


Fig. 112 Sur le pare-chocs arrière : éclairage de la plaque d'immatriculation.

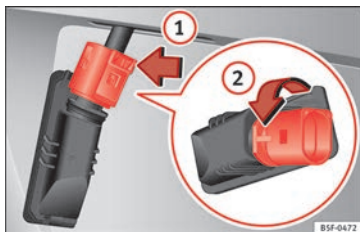


Fig. 113 Éclairage de la plaque d'immatriculation : démonter le support d'ampoules.

Réalisez les opérations dans l'ordre indiqué :

1. Appuyez sur la languette de l'éclairage de la plaque d'immatriculation dans le sens de la flèche » fig. 112.
2. Ôtez l'éclairage de la plaque d'immatriculation.
3. Sur le verrouillage du connecteur, appuyez » fig. 113 dans le sens de la flèche ① et tirez sur le connecteur.
4. Tournez la douille dans le sens de la flèche ② et retirez-le avec l'ampoule.
5. Remplacez l'ampoule défectueuse par une ampoule neuve de même type.
6. Insérez la douille dans l'éclairage de la plaque d'immatriculation et tournez dans le sens contraire de la flèche ② jusqu'en butée.
7. Branchez le connecteur au support d'ampoules.

i Nota

En fonction du niveau d'équipement du véhicule, l'éclairage de la plaque d'immatriculation peut être à LED. Les diodes LED possèdent une durée de vie estimée supérieure à celle du véhicule. En cas de défaut d'un feu à LED, rendez-vous chez un partenaire SEAT pour le remplacer.

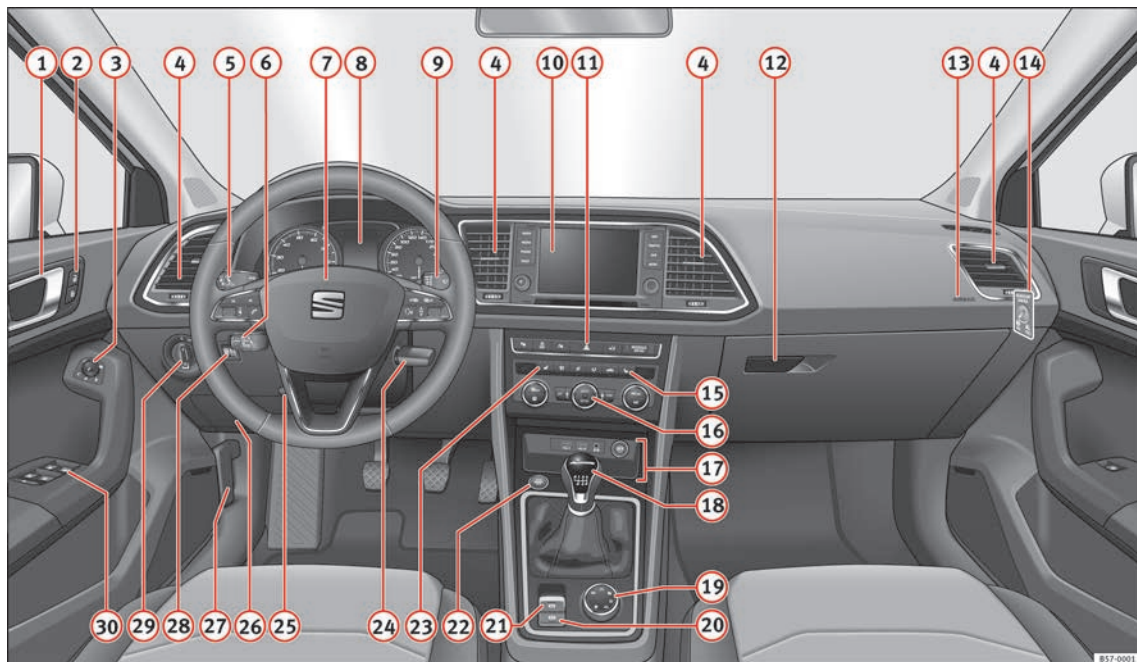


Fig. 114 Poste de conduite.

857-0001

Commande

Poste de conduite

Vue d'ensemble

| | | |
|---|--|--------|
| ① | Poignée de la porte | |
| ② | Commande de verrouillage centralisé | 124 |
| ③ | Touche de réglage électrique des rétroviseurs extérieurs | 154 |
| ④ | Diffuseurs d'air | 173 |
| ⑤ | Élément de commande de : | |
| | – de clignotants et de feux de route | 143 |
| | – Assistant de maintien de voie (Lane Assist) | 233 |
| | – Assistant de feux de route | 144 |
| | – Régulateur de vitesse (GRA) | 210 |
| ⑥ | En fonction de l'équipement : | |
| | – Levier de régulateur de vitesse | 210 |
| ⑦ | Volant avec klaxon et | |
| | – Airbag du conducteur | 15 |
| | – Commandes de l'ordinateur de bord | 31 |
| | – Touches de commande de l'autoradio, du téléphone, de la navigation et du système à commande vocale »» brochure Autoradio | |
| | – Palettes Tiptronic (boîte automatique) | 195 |
| ⑧ | Combiné d'instruments | 111 |
| ⑨ | Élément de commande de : | |
| | – Essuie-glace/lave-glace | 151 |
| | – Essuie-glace/lave-glace arrière | 151 |
| | – Ordinateur de bord | 31 |
| ⑩ | En fonction de l'équipement : autoradio ou écran pour Easy Connect (navigation, autoradio, TV/vidéo) | 117 |
| ⑪ | En fonction de l'équipement, touches pour : | |
| | – Système Start-Stop | 205 |
| | – Système d'aide au stationnement | 266 |
| | – Feux de détresse | 147 |
| | – Interrupteur de pression des pneus | 324 |
| | – Indicateur de désactivation de l'airbag | 85 |
| ⑫ | En fonction de l'équipement, boîte à gants avec : | 160 |
| | – Lecteur CD* et/ou carte SD* | |
| | »» brochure Autoradio | |
| ⑬ | Airbag du passager | 15 |
| ⑭ | Commande de l'airbag du passager | 85 |
| ⑮ | Commande du siège chauffant du passager | 157 |
| ⑯ | En fonction de l'équipement, commandes pour : | |
| | – Système de chauffage et de ventilation ou climatiseur manuel | 49, 47 |
| | – Climatiseur automatique | 45 |
| ⑰ | En fonction de l'équipement : | |
| | – Entrée USB/AUX-IN | 120 |
| | – Allume-cigare/prise de courant | 161 |
| | – Chargeur sans fil | 120 |
| | – Rangement | |
| ⑱ | Levier de vitesses pour : | |
| | – Boîte de vitesses mécanique | 192 |
| | – Boîte de vitesses automatique | 193 |
| ⑲ | Commande rotative (Driving Experience button) des modes de conduite | 245 |
| ⑳ | Commutateur de l'Auto Hold | 208 |
| ㉑ | Contacteur du frein de stationnement électronique | 185 |
| ㉒ | Bouton de démarrage (système de fermeture et démarrage sans clé Keyless Access) | 181 |
| ㉓ | Commande du siège chauffant du conducteur | 157 |
| ㉔ | Contact-démarrreur (véhicules non équipés de Keyless Access) | 179 |
| ㉕ | Came pour régler la colonne de direction | 15 |
| ㉖ | Airbag de genoux | 16 »» |

| | | |
|----|--|-----|
| 27 | Déverrouillage du capot | 309 |
| 28 | Réglage de la portée des projecteurs | 149 |
| 29 | Contacteur d'éclairage | 142 |
| 30 | Lève-glace électrique | 137 |

Nota

- Quelques-uns des équipements mentionnés ici ne s'apparentent qu'à certaines versions de modèles ou sont des options.
- Une notice d'utilisation de l'autoradio, du lecteur CD, de la prise AUX-In ou du système de navigation est fournie séparément pour les véhicules équipés à l'usine de l'un ou de la totalité de ces équipements.

- Sur les véhicules avec volant à droite*, la disposition des commandes diffère légèrement de la disposition présentée dans » page 108. Toutefois, les symboles des commandes sont les mêmes.

Instruments et témoins

Cadrams

Vue du combiné d'instruments

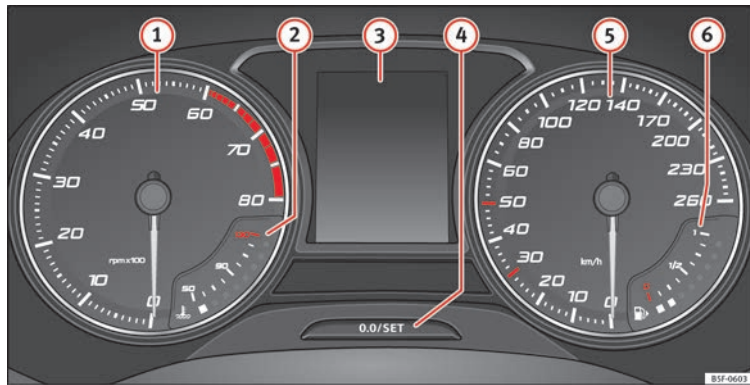


Fig. 115 Combiné d'instruments à l'avant.

Explications concernant les cadrams » fig. 115 :

- ① **Compte-tours** (du moteur en marche, en centaines de tours par minute).
Le principe de la zone rouge du compte-tours indique le régime maximum d'un rapport quelconque après le rodage et lorsque le moteur est chaud. Il est recommandé d'engager la vitesse immédiate-

ment supérieure, de placer le levier sélecteur en position **D** ou de lever le pied de l'accélérateur avant que l'aiguille n'atteigne cette zone » ❶.

- ② **Témoin de température de refroidissement de l'huile moteur** » page 114.
- ③ **Indications à l'écran** » page 112.
- ④ **Bouton de réglage et d'affichage** » page 114.

⑤ **Tachymètre.**

⑥ **Indicateur du niveau de carburant** » page 115.

⚠ AVERTISSEMENT

Toute distraction peut donner lieu à un accident, avec le risque de blessures que cela suppose.

- Ne touchez pas les commandes du combiné d'instruments pendant la conduite.

ⓘ ATTENTION

- Pour ne pas endommager le moteur, l'aiguille du compte-tours ne peut rester dans la zone rouge qu'un bref instant.
- Évitez les régimes élevés, les accélérations à plein gaz et les fortes sollicitations sur moteur froid.

🌸 Conseil antipollution

Lorsque vous passez une vitesse supérieure avant la zone rouge, vous réduisez la consommation de carburant et les bruits du moteur.

Compte-tours

Le compte-tours indique le nombre de tours du moteur par minute » fig. 115 ①.

Le compte-tours vous offre, en plus de l'indication des vitesses, la possibilité d'utiliser le moteur de votre véhicule à un régime-moteur approprié.

Le début de la zone rouge du compte-tours représente, pour chaque vitesse, le régime maximal autorisé du moteur rodé et à sa température normale de fonctionnement. Avant d'atteindre cette plage, vous devriez passer à une vitesse supérieure sur les véhicules équi-

pés de boîte manuelle ou, dans le cas des véhicules équipés de boîte automatique, vous devriez placer le levier sélecteur sur « D » ou lever le pied de l'accélérateur.

Il est particulièrement recommandé d'éviter les régimes élevés et de se laisser guider selon les recommandations de l'indicateur du rapport le plus économique. Pour plus d'informations, consultez » fig. 33, Indicateur du rapport le plus économique.

ⓘ ATTENTION

L'aiguille du compte-tours ① » fig. 115 ne doit rester que peu de temps dans la zone rouge : risque d'endommagement du moteur.

🌸 Conseil antipollution

Une montée en vitesse précoce vous permet d'économiser du carburant, de réduire les émissions et d'atténuer les bruits de fonctionnement du moteur.

Indications à l'écran

Lors de la mise du contact d'allumage, l'écran du combiné d'instruments » fig. 115 ③ affiche diverses informations en fonction de l'équipement du véhicule :

- Capot-moteur, hayon et portes ouvertes » fig. 34.

- Messages d'alerte et d'informations » fig. 34.
- Kilométrage » page 114.
- Heure » page 113.
- Indications de navigation.
- Température extérieure » fig. 33.
- Boussole » page 113.
- Position du levier sélecteur » page 193.
- Rapport recommandé (boîte de vitesses manuelle) » fig. 33.
- Indicateur multifonction (MFA) et menus avec différentes options de réglage » fig. 31.
- Indicateur de maintenance » fig. 38.
- Deuxième indicateur de vitesse » fig. 31.
- Alerte de dépassement de vitesse » fig. 37.
- Indicateur de l'état du système Start-Stop » page 205.
- Indication de l'état de la gestion active des cylindres (ACT®)* » page 201
- Panneaux reconnus par le système de détection de signalisation routière » page 248
- État de marche de faible consommation (ECO) » page 113
- Lettres-repères du moteur (MKB).

Kilométrage

Le *compteur kilométrique total* enregistre la distance totale parcourue par le véhicule.

Le *totaliseur partiel (trip)* indique le nombre de kilomètres parcourus depuis sa dernière remise à zéro. Le dernier chiffre indique les hectomètres ou les dixièmes de mile.

- Appuyez brièvement sur le bouton **» fig. 115 4** pour remettre le compteur kilométrique journalier à 0.
- Maintenez enfoncé le bouton **4** pendant environ 3 secondes pour afficher la valeur précédente.

Heure

- Pour régler l'heure, maintenez enfoncé le bouton **» fig. 115 4** pendant plus de 3 secondes afin de sélectionner l'indicateur des heures ou des minutes.
- Pour poursuivre le réglage, appuyez sur la partie supérieure ou inférieure du bouton **4**. Pour que les nombres défilent rapidement, maintenez la touche appuyée.
- Appuyez de nouveau sur le bouton **4** pour mettre fin au réglage de l'heure.

Le réglage de l'heure peut également s'effectuer via la touche **CAR** et le bouton de fonction **Setup** du système Easy Connect **» page 117**.

Boussole

Lorsque le contact d'allumage est mis et que le système de navigation est allumé, l'écran du combiné d'instruments affiche le point cardinal correspondant à la direction du véhicule.

Position du levier sélecteur

La position du levier sélecteur choisie est indiquée sur le côté du levier sélecteur et sur l'écran du combiné d'instruments. En positions **D** et **S**, ainsi qu'avec le tiptronic, l'écran affiche également le rapport correspondant.

Rapport recommandé (boîte mécanique)

Durant la conduite, l'écran du combiné d'instruments affiche le rapport recommandé pour économiser du carburant **» page 33**.

Deuxième indicateur de vitesse (m.p.h. ou km/h)

En plus de l'indication du tachymètre, vous pouvez afficher durant la conduite la vitesse dans une autre unité de mesure (en milles ou en km/heure).

Cette option ne peut pas être désactivée sur les modèles destinés aux pays dans lesquels il est obligatoire de toujours visualiser la deuxième vitesse.

Les réglages du deuxième indicateur de vitesse peuvent s'effectuer sur le système Easy

Connect via la touche **CAR** et le bouton de fonction **Setup** **» page 117**.

Alerte de vitesse

Si vous dépassez la vitesse réglée, un avertissement s'affichera sur l'écran du combiné d'instruments. Celui-ci peut être utile si vous utilisez des pneus d'hiver non conçus pour la vitesse maximale du véhicule **» page 37**.

Les réglages de l'alerte de dépassement de vitesse peuvent s'effectuer sur le système Easy Connect via la touche **CAR** et le bouton de fonction **Setup** **» page 117**.

Indicateur de fonctionnement du Start/Stop

L'écran du combiné d'instruments affiche des informations mises à jour concernant l'état **» page 205**.

État de marche de faible consommation (ECO)*

En fonction de l'équipement, pendant l'utilisation du véhicule, l'indication « **ECO** » apparaît sur l'écran du combiné d'instruments lorsque le véhicule est en état de faible consommation dû à la gestion active des cylindres (ACT®) **» page 201**.

Lettres-repères du moteur (MKB)

Maintenez enfoncé le bouton **» fig. 115 4** pendant plus de 15 secondes pour afficher **»**

les lettres-repères du moteur (MKB) du véhicule. Pour cela, le contact d'allumage doit être mis et le moteur coupé.

⚠ AVERTISSEMENT

Lisez et tenez compte des avertissements de sécurité » au chapitre Témoins d'alerte et de contrôle à la page 116.

⚠ AVERTISSEMENT

Même si la température extérieure se trouve au-dessus du point de gel, certaines portions de routes ou certains ponts peuvent être gelés.

- À une température extérieure au dessus de +4 °C (+39 °F), et même si le symbole du « flocon de neige » n'est pas affiché, il peut y avoir des plaques de verglas sur la chaussée.
- Ne vous fiez pas à l'indicateur de température extérieure !

i Nota

- Il existe plusieurs tableaux de bord, c'est pourquoi leurs versions et leurs indications peuvent varier. Sur des écrans sans messages d'avertissement ou d'information, les défauts sont exclusivement indiqués par des témoins.
- En fonction de l'équipement, quelques réglages et indications peuvent également être configurés dans le système Easy Connect.

- Lorsque plusieurs avertissements sont affichés, les symboles s'afficheront successivement pendant quelques secondes, et resteront allumés jusqu'à ce que la panne soit résolue.

Compteur kilométrique

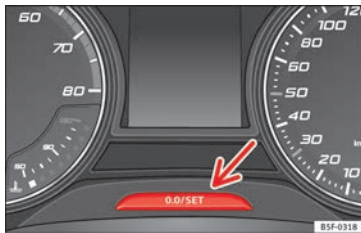


Fig. 116 Combiné d'instruments : compteur kilométrique et touche de remise à zéro.

La distance parcourue est indiquée en kilomètres « km » ou en miles « mi ». Il est possible de changer les unités de mesure (kilomètres « km »/milles « mi ») sur l'autoradio/Easy Connect*. Pour plus d'informations, reportez-vous à la notice d'utilisation de l'Easy Connect*.

Compteur kilométrique total/Compteur kilométrique journalier

Le compteur kilométrique total affiche la distance totale parcourue par le véhicule.

Le compteur kilométrique journalier indique la distance parcourue depuis la dernière remise à zéro. Il vous permet de mesurer les petits trajets. Le dernier chiffre indique les hectomètres ou 1/10 de mile.

Le compteur kilométrique journalier peut se remettre à zéro en appuyant sur la touche **0.0/SET** » fig. 116.

Message d'erreur

S'il y a un défaut sur le combiné d'instruments, les lettres DEF s'afficheront dans la zone d'affichage du compteur kilométrique journalier. Dans la mesure du possible, faites réparer le défaut immédiatement.

Indicateur de température du liquide de refroidissement

Pour les véhicules sans indicateur de température du liquide de refroidissement, un témoin de contrôle **⚠** apparaît lorsque la température est élevée » page 313. Tenez compte des indications » **!**


L'indicateur de température du liquide de refroidissement **②** » fig. 115 ne fonctionne que lorsque le contact d'allumage est mis.

Pour éviter d'endommager le moteur, veuillez tenir compte des remarques suivantes, relatives aux plages de température.


Zone froide

Si les diodes lumineuses s'allument exclusivement en bas de la graduation, le moteur n'a pas encore atteint sa température de fonctionnement. Évitez les régimes élevés, les accélérations à plein gaz et les fortes sollicitations sur moteur froid.


Zone normale

En conduite normale, le moteur atteint sa température de fonctionnement lorsque les diodes lumineuses s'allument jusqu'à la zone centrale. Il est possible que les diodes lumineuses continuent à s'allumer et atteignent la zone supérieure lorsque les températures extérieures sont élevées et que le moteur est très sollicité. Cela est sans importance tant que le témoin  ne s'allume pas sur l'écran du combiné d'instruments.

Gamme de chauffage

Lorsque toutes les diodes lumineuses s'allument dans la zone supérieure d'affichage et que le témoin  s'affiche sur l'écran du combiné d'instruments, la température du liquide de refroidissement est excessive **» page 313.**

⚠ ATTENTION

- Pour garantir une longue durée de vie du moteur, il est recommandé d'éviter les régimes élevés, les accélérations à plein gaz et les fortes sollicitations sur moteur froid pendant les 15 premières minutes environ, tant que le moteur est froid. La phase de chauffage du moteur dépend également de la température extérieure. Dans ce cas, laissez-vous guider par la température de l'huile moteur **»  page 36.**

- Le montage de projecteurs additionnels et autres pièces rapportées devant la prise d'air frais affaiblit l'effet refroidissant du liquide de refroidissement. Vous risquez donc de provoquer une surchauffe du moteur si vous le sollicitez fortement lorsque la température extérieure est élevée.

- Le spoiler avant assure également une bonne répartition de l'air de refroidissement pendant la marche du véhicule. Si le becquet est endommagé, l'effet de refroidissement diminue et il existe alors un risque important de surchauffe du moteur ! Faites appel à un spécialiste en mesure de vous dépanner.

Niveau de carburant

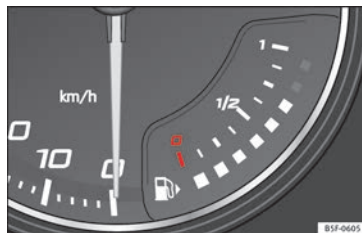






Fig. 117 Indicateur de carburant.

L'indicateur  **» fig. 115** fonctionne uniquement lorsque le contact d'allumage est mis. Lorsque l'indicateur atteint le repère de réserve la diode lumineuse inférieure s'allume en rouge et le témoin  apparaît **» page 111.** Lorsque le niveau de carburant est très faible, la diode lumineuse inférieure clignote en rouge.

L'autonomie du niveau de carburant s'affiche sur l'écran du combiné d'instruments  **» fig. 115.**

Si vous souhaitez connaître la capacité du réservoir de carburant de votre véhicule, vous pouvez la consulter dans la rubrique Caractéristiques techniques **»  page 51.** **»**



ⓘ ATTENTION

Ne roulez jamais jusqu'à l'épuisement complet du carburant. En effet, une alimentation irrégulière en carburant peut se traduire par des ratés d'allumage. Du carburant non brûlé risque alors de parvenir dans le système d'échappement – risque de surchauffe et d'endommagement du catalyseur !

Témoins

Témoins d'alerte et de contrôle

Lisez attentivement les informations complémentaires »»  page 41.

Les témoins d'alerte et de contrôle indiquent des avertissements »» , des anomalies »»  ou certaines fonctions déterminées. Certains témoins d'avertissement et de contrôle s'allument lorsque vous mettez le contact d'allumage et doivent s'éteindre lorsque le moteur se met en fonctionnement ou lorsque le véhicule se met en marche.

En fonction du modèle, l'écran du combiné d'instruments peut afficher des messages de texte supplémentaires, soit à titre d'informations soit pour vous demander d'effectuer une action spécifique »» page 111, Cadrans.

En fonction de l'équipement du véhicule, il se peut qu'au lieu d'avoir un témoin qui s'al-

lume, un symbole s'affiche sur l'écran du combiné d'instruments.

Lorsque certains témoins d'alerte et de contrôle s'allument, ils sont accompagnés d'un signal sonore.

ⓘ ATTENTION

Si vous ignorez les témoins d'alerte allumés et les messages de texte, votre véhicule peut tomber en panne.

 AVERTISSEMENT

Si vous ne prenez pas en compte les témoins d'avertissement ni les messages, le véhicule pourrait s'arrêter au milieu de la circulation ou des accidents et des blessures graves pourraient se produire.

- Il ne faut jamais ignorer les témoins d'avertissement ni les messages de texte.
- Arrêtez le véhicule de manière sûre dès que possible.
- Garez le véhicule à l'écart de la circulation et en évitant qu'il ne se trouve au-dessus de matériaux facilement inflammables qui pourraient entrer en contact avec le système d'échappement (par exemple : herbe sèche, carburant).
- Un véhicule défectueux représente un risque élevé d'accident pour soi-même et pour les autres utilisateurs de la route. Si nécessaire, allumez les feux de détresse et placez le triangle de signalisation pour attirer l'attention des autres conducteurs.
- Avant d'ouvrir le capot, éteignez le moteur et laissez-le refroidir suffisamment.
- Sur tous les véhicules, le compartiment moteur est une zone dangereuse qui peut provoquer des lésions graves »» page 308.

Introduction au système Easy Connect*

Réglages du système (CAR)*

Menu CAR (Setup)

Lisez attentivement les informations complémentaires »  page 27

Pour sélectionner les menus de réglages, appuyez sur la touche Easy Connect (CAR) et sur le bouton de fonction (Setup).

Le nombre réel de menus disponibles et l'appellation des différentes options de ces menus dépendent de l'électronique et de l'équipement du véhicule.

Si vous appuyez sur la touche de menu, vous activez toujours le dernier menu activé.

Lorsque la case du bouton de fonction est cochée , la fonction est activée.

Si vous appuyez sur la touche de menu (☺), vous activez toujours le dernier menu activé.

Les modifications effectuées dans les menus de réglages s'enregistrent automatiquement une fois ces menus fermés.

| Boutons de fonction dans le menu Réglages du véhicule | Page |
|---|----------------------|
| Système ESC | » page 189 |
| Pneus | » page 323 |
| Aide à la conduite | » tabl. à la page 28 |
| Stationnement et manœuvres | » page 266 |
| Éclairage | » tabl. à la page 28 |
| Rétroviseurs et essuie-glace | » tabl. à la page 28 |
| Ouverture et fermeture | » tabl. à la page 28 |
| Écran multifonction | » tabl. à la page 28 |
| Heure et date | » tabl. à la page 28 |
| Unités | » tabl. à la page 28 |
| Service | » page 112 |
| Réglages usine | » tabl. à la page 28 |

AVERTISSEMENT

Toute distraction peut donner lieu à un accident, avec le risque de blessures que cela suppose. L'utilisation du système Easy Connect peut détourner votre attention de la circulation.

Communication et multimédia

Commandes au volant*

Utilisation du système audio + téléphone avec commandes vocales

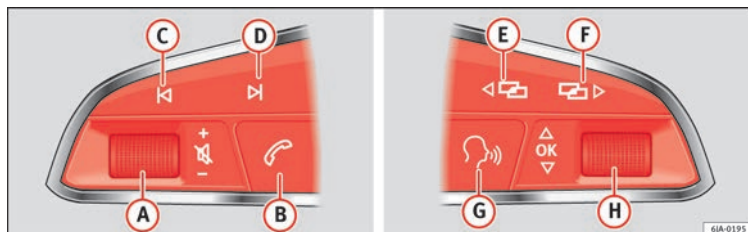


Fig. 118 Commandes au volant.

Le volant comprend des modules multifonction depuis lesquels il est possible de contrôler des fonctions d'audio, de téléphonie, de radionavigation du véhicule sans qu'il ne soit

nécessaire de dévier l'attention de la conduite.

- pour la commande depuis le volant des fonctions d'audio disponibles (autoradio, CD audio, CD MP3, iPod^{®1)}, USB¹⁾, SD¹⁾) et du système Bluetooth.

¹⁾ En fonction de l'équipement du véhicule.

Communication et multimédia

| Touche | Radio | Médias (sauf AUX) | AUX | Téléphone ^{a)} | Navigation ^{a)} |
|-------------|--|---|---|---|---|
| A | <i>Tourner</i> : Augmenter ou diminuer le volume <i>Appuyer sur</i> : Silence | <i>Tourner</i> : Augmenter ou diminuer le volume <i>Appuyer sur</i> : Silence | <i>Tourner</i> : Augmenter ou diminuer le volume <i>Appuyer sur</i> : Silence | <i>Tourner</i> : Augmenter ou diminuer le volume <i>Appuyer sur</i> : Silence | <i>Tourner</i> : Augmenter ou diminuer le volume <i>Appuyer sur</i> : Silence |
| B | <i>Pression brève</i> : accès au menu téléphone sur le combiné d'instruments ^{a)} . <i>Pression longue</i> : rappel ^{a)} | <i>Pression brève</i> : accès au menu téléphone sur le combiné d'instruments ^{a)} . <i>Pression longue</i> : rappel ^{a)} | <i>Pression brève</i> : accès au menu téléphone sur le combiné d'instruments ^{a)} . <i>Pression longue</i> : rappel ^{a)} | <i>Pression brève</i> : décrocher/raccrocher l'appel en cours/ouvrir le menu du téléphone. <i>Pression longue</i> : refuser l'appel entrant/passer en mode privé/rappel | <i>Pression brève</i> : accès au menu téléphone sur le combiné d'instruments ^{a)} . <i>Pression longue</i> : rappel ^{a)} |
| C | Recherche de la station précédente | <i>Pression brève</i> : passer à la page précédente <i>Pression longue</i> : retour rapide | Sans fonction | Sans fonction ^{b)} | Fonction autoradio/média (sauf AUX) |
| D | Recherche de la station suivante | <i>Pression brève</i> : passer à la page suivante <i>Pression longue</i> : avance rapide | Sans fonction | Sans fonction ^{b)} | Fonction autoradio/média (sauf AUX) |
| E, F | Changement de menu sur le combiné d'instruments ^{a)} | Changement de menu sur le combiné d'instruments ^{a)} | Changement de menu sur le combiné d'instruments ^{a)} | Changement de menu sur le combiné d'instruments ^{a)} | Changement de menu sur le combiné d'instruments ^{a)} |
| G | Activer/désactiver le contrôle à commande vocale ^{a)} | Activer/désactiver le contrôle à commande vocale ^{a)} | Activer/désactiver le contrôle à commande vocale ^{a)} | Sans fonction ^{b)} | Activer/désactiver le contrôle à commande vocale |
| H | <i>Tourner</i> : Présélection suivante/précédente ^{c)} <i>Appuyer sur</i> : Modifie le MFA ou confirme l'option menu du combiné d'instruments en fonction de l'option menu | <i>Tourner</i> : Titre suivant/précédent ^{c)} <i>Appuyer sur</i> : Modifie le MFA ou confirme l'option menu du combiné d'instruments en fonction de l'option menu | <i>Tourner</i> : Modifie le menu en cours d'affichage du combiné d'instruments <i>Appuyer sur</i> : Modifie le MFA ou confirme l'option menu du combiné d'instruments en fonction de l'option menu | <i>Tourner</i> : Modifie le menu en cours d'affichage du combiné d'instruments <i>Appuyer sur</i> : Modifie le MFA ou confirme l'option menu du combiné d'instruments en fonction de l'option menu | <i>Tourner</i> : Modifie le menu en cours d'affichage du combiné d'instruments <i>Appuyer sur</i> : Modifie le MFA ou confirme l'option menu du combiné d'instruments en fonction de l'option menu |

^{a)} En fonction de l'équipement du véhicule.

^{b)} Si un appel est en cours, sinon fonction radio/média (sauf AUX).

^{c)} Uniquement si le combiné d'instruments est en mode Audio.

Multimédia

Entrée USB/AUX-IN



Fig. 119 Console centrale : entrée USB/AUX-IN.

En fonction de l'équipement et du pays, le véhicule dispose parfois de différents types de connexion USB/AUX-IN.

L'entrée USB/AUX-IN se trouve à proximité de la boîte à gants de la console centrale avant » **fig. 119**.

La description de la gestion se trouve dans les notices d'utilisation respectives du système audio ou du système de navigation.

Connectivity Box*



Fig. 120 Console centrale : Connectivity Box

En fonction de l'équipement et du pays, le véhicule dispose parfois d'une Connectivity Box.

La Connectivity Box permet de charger sans fil un dispositif mobile équipé de la technologie Qi¹⁾, de réduire les radiations du véhicule et de disposer d'une meilleure réception.

La Connectivity Box se trouve à proximité de la boîte à gants de la console centrale avant » **fig. 120**.

La description de la gestion se trouve dans les notices d'utilisation respectives du système audio ou du système de navigation.

Nota

Pour fonctionner correctement, votre dispositif mobile doit être compatible avec la norme d'interface de chargement sans fil par induction Qi.

¹⁾ La technologie Qi vous permet de charger votre téléphone mobile sans fil.

Ouverture et fermeture

Verrouillage centralisé

Description

Lisez attentivement les informations complémentaires » page 9

Le véhicule peut être déverrouillé et verrouillé via le système de verrouillage centralisé. Les possibilités suivantes sont disponibles en fonction de l'équipement :

- avec la clé à radiocommande » page 123,
- avec le barillet sur la porte du conducteur (ouverture d'urgence » page 9) ou
- avec la commande de verrouillage centralisé à l'intérieur du véhicule » page 124.

Déverrouillage sélectif des portes

Lorsque vous verrouillez le véhicule, les portes et le hayon se verrouillent. Si vous le souhaitez, lorsque vous ouvrez la porte, vous pouvez déverrouiller *uniquement* celle du conducteur, ou alors tout le véhicule. Pour cela, effectuez le réglage sur l'Easy Connect* » page 124.

Verrouillage automatique (Auto Lock)*

La fonction de verrouillage automatique Auto Lock verrouille les portes et le hayon à partir d'une vitesse d'environ 15 km/h (9 mph).

Le véhicule se déverrouille lorsque vous retirez la clé de contact. Il est en outre possible de déverrouiller le véhicule en activant la fonction d'ouverture de la commande de verrouillage centralisé ou en actionnant l'une des poignées d'ouverture de porte. La fonction Auto Lock peut être activée et désactivée dans l'autoradio ou dans le Easy Connect* » page 124.

En outre, en cas d'accident avec déclenchement de l'airbag, les portes se déverrouillent automatiquement pour permettre aux sauveteurs de pénétrer dans l'habitacle.

Alarme antivol*

Des signaux d'alarme visuels et sonores se déclenchent lorsque le système constate que l'on veut pénétrer dans le véhicule.

L'alarme antivol est automatiquement activée lors du verrouillage du véhicule. Elle se désactive lors du déverrouillage du véhicule avec la radiocommande.

Lorsque le véhicule est déverrouillé avec la clé au niveau de la porte du conducteur, le contact d'allumage doit être mis dans les 15 secondes. Celle-ci risque sinon de se déclencher. Sur certains modèles (selon les pays), l'alarme se déclenche immédiatement lorsque l'on ouvre ensuite la porte.

Appuyez sur la touche  de la clé à radiocommande ou mettez le contact d'allumage

pour désactiver l'alarme. L'alarme s'éteint automatiquement après un certain temps.

Pour éviter que l'alarme ne se déclenche, désactivez les dispositifs de protection volumétrique et de protection anti-soulèvement » page 133.

Clignotants

Lors du déverrouillage, les clignotants clignent deux fois et lors du verrouillage une fois.

Si elle ne clignote pas, ceci peut être dû au fait qu'une porte, le hayon ou le capot n'est pas fermé.

Verrouillage du véhicule par inadvertance (les clés étant à l'intérieur de ce dernier)

Remarques pour éviter d'enfermer la clé à radiocommande dans le véhicule :

- Si la porte du conducteur est ouverte, le véhicule ne pourra pas se verrouiller avec la commande de verrouillage centralisé » page 124.

Verrouillez votre véhicule avec la clé à radiocommande uniquement lorsque les portes et le hayon seront fermés. Vous ne risquez ainsi pas de vous trouver à l'extérieur du véhicule avec les portes verrouillées et les clés à l'intérieur. »

⚠ AVERTISSEMENT

Si le véhicule est verrouillé de l'extérieur et que le système de sécurité antivol* est activé, personne – et surtout pas des enfants – ne doit se trouver à bord du véhicule car il est impossible d'ouvrir les portes et les glaces de l'intérieur. En verrouillant les portes, vous rendez plus difficile l'intervention des secours de l'extérieur – danger de mort !

i Nota

- Ne laissez jamais des objets de valeur sans surveillance dans le véhicule. Même verrouillé, un véhicule n'est pas un coffre-fort !
- Si la diode lumineuse située dans le seuil de la porte du conducteur reste allumée pendant environ 30 secondes après le verrouillage du véhicule, le système de verrouillage centralisé ou le système d'alarme antivol* est perturbé. Contactez un partenaire SEAT ou un atelier spécialisé pour réparer le défaut.
- Le dispositif de surveillance de l'habitacle du système d'alarme antivol* fonctionne parfaitement lorsque les glaces et le toit* sont fermés.

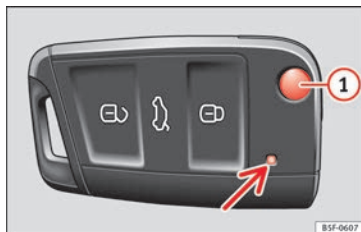
Clé du véhicule

Fig. 121 Clé du véhicule.



Fig. 122 Clé du véhicule avec bouton d'alarme.

Clé du véhicule

Avec la clé du véhicule, il est possible de verrouiller et déverrouiller le véhicule à distance » page 121

L'émetteur et la pile sont intégrés à la clé du véhicule. Le récepteur se trouve dans l'habi-

tacle du véhicule. Le rayon de portée de la clé du véhicule avec une pile neuve est de plusieurs mètres autour du véhicule.

Si vous ne parvenez pas à ouvrir ou à fermer le véhicule à l'aide de la radiocommande, vous devrez procéder à une nouvelle synchronisation de la clé » page 130 ou en remplacer la pile » page 130.

Vous pouvez utiliser plusieurs clés du véhicule.

Témoin de contrôle sur la clé du véhicule.

Lorsque vous appuyez brièvement sur un bouton de la clé du véhicule, le témoin clignote » fig. 121 (flèche) une fois brièvement, mais si vous appuyez plus longtemps, il clignotera plusieurs fois, par exemple, lors de l'ouverture de confort.

Si le témoin de la clé du véhicule ne s'allume pas en appuyant sur le bouton, il faudra changer la pile de la clé du véhicule » page 130.

Dégagement et rabattement du panneton

Appuyez sur la touche ① » fig. 121 o » fig. 122 pour déverrouiller et déplier le panneton.

Pour le rabattre, appuyez sur le bouton ① tout en enfonçant le panneton de la clé jusqu'à ce qu'il s'encastre.

Bouton d'alarme*

Appuyez sur le bouton d'alarme **2** uniquement en cas d'urgence ! Après avoir appuyé sur le bouton d'alarme, l'avertisseur sonore retentira dans le véhicule et les clignotants s'allumeront brièvement. L'alarme se désactivera en rappuyant sur le bouton d'alarme.

Double de la clé

Pour obtenir une clé de rechange ou d'autres clés du véhicule, vous avez besoin du numéro de châssis du véhicule.

Chaque nouvelle clé de véhicule doit contenir une puce qui doit être codée avec les données de l'antidémarrage électronique du véhicule. Une clé de véhicule ne fonctionne pas si elle ne contient aucune puce ou si elle contient une puce non codée. Cela est également valable pour des clés spécialement fraisées pour le véhicule.

Vous pouvez obtenir les clés du véhicule ou les clés de rechange neuves chez un partenaire SEAT, dans un atelier spécialisé ou un service de clé autorisé qualifié pour créer ces clés.

Les clés neuves ou de rechange doivent être synchronisées avant utilisation » page 130.

ⓘ ATTENTION

Toutes les clés du véhicule contiennent des composants électroniques. Protégez-les contre les dégâts, les chocs et l'humidité.

ⓘ Nota

- Appuyez uniquement sur la touche de la clé du véhicule lorsque vous avez vraiment besoin de la fonction correspondante. Si vous appuyez sur le bouton lorsque cela n'est pas nécessaire, vous risquez de déverrouiller le véhicule involontairement ou de déclencher l'alarme. Cela est valable même si vous pensez être hors du rayon d'action.


- Le fonctionnement de la clé du véhicule peut être temporairement affecté par le chevauchement d'émissions situées à proximité du véhicule, travaillant sur la même gamme de fréquences (des émetteurs radio, des téléphones mobiles, par exemple).


- Les obstacles situés entre la clé du véhicule et le véhicule, les mauvaises conditions météorologiques et la décharge des piles diminuent la portée de la radiocommande.

- Si vous appuyez sur les touches de la clé du véhicule » fig. 121 ou » fig. 122, ou sur l'une des touches du verrouillage centralisé » page 124 plusieurs fois de suite pendant une brève période, le verrouillage centralisé se désactive brièvement pour se protéger contre les surcharges. Le véhicule est donc déverrouillé. Bloquez-le si nécessaire.


Déverrouiller/Verrouiller à distance

Lisez attentivement les informations complémentaires »  page 9

Si vous déverrouillez votre véhicule et que vous n'ouvrez aucune porte ni le hayon dans les 30 secondes qui suivent, le véhicule se verrouille de nouveau automatiquement. Cette fonction permet d'éviter que le véhicule ne reste déverrouillé indéfiniment de façon involontaire. Ceci n'est pas valable si vous maintenez enfoncée la touche  plus d'une seconde.

Sur les véhicules avec **verrouillage centralisé de sécurité** (déverrouillage sélectif des portes latérales) » page 124, lorsque vous actionnez la touche  une seule fois, vous déverrouillerez uniquement la porte du conducteur et la trappe à carburant, et lorsque vous activerez la touche une seconde fois, vous déverrouillerez tout le véhicule.

⚠ AVERTISSEMENT

Lisez et tenez compte des avertissements de sécurité »  au chapitre Description à la page 122.


ⓘ Nota

- Activez la clé à radiocommande uniquement lorsque votre véhicule se trouve dans votre champ de vision.
- Autres fonctions de la clé à radiocommande » page 138, Ouverture/Fermeture de confort.


Système de déverrouillage sélectif

Le système de déverrouillage sélectif permet de déverrouiller uniquement la porte du conducteur et la trappe à carburant. Les autres serrures du véhicule restent verrouillées.

Déverrouillage de la porte du conducteur et de la trappe à carburant

- Appuyez *une fois* sur la touche  de la clé à radiocommande, ou alors tournez la clé *une fois* dans le sens de l'ouverture.

Déverrouillage de toutes les portes, du hayon et de la trappe à carburant.

- Dans un délai de cinq secondes, appuyez *deux fois* sur la touche  de la clé à radiocommande ou tournez la clé *deux fois* dans le sens de l'ouverture.

Même si vous ne déverrouillez que la porte du conducteur, le système de sécurité antivol* et le système d'alarme antivol* sont immédiatement désactivés.

Sur les véhicules avec Easy Connect*, vous pouvez régler directement le verrouillage centralisé de sécurité » page 124.

Régler le verrouillage centralisé

Vous pouvez déterminer, via un réglage sur l'Easy Connect*, quelles portes doivent être

déverrouillées par le verrouillage centralisé. Sur l'autoradio ou sur l'Easy Connect*, vous pouvez régler le verrouillage automatique du véhicule avec l'« Auto Lock » à partir d'une vitesse de 15 km/h (9 mph).

Réglage du déverrouillage des portes (véhicules avec Easy Connect)

- Sélectionnez : touche de commande **Systèmes**, ou alors **Systèmes du véhicule** > **Réglages du véhicule** > **Verrouillage centralisé** > **Déverrouillage des portes**.

Réglage de l'Auto Lock (véhicules équipés d'un autoradio)


- Sélectionnez : touche **SETUP** > touche de commande **Verrouillage centralisé** > **Verrouiller pendant la conduite**.

Réglage de l'Auto Lock (véhicules avec Easy Connect)


- Sélectionnez : touche de commande **Systèmes**, ou alors **Systèmes du véhicule** > **Réglages du véhicule** > **Verrouillage pendant la conduite**.

Déverrouillage des portes. Vous pouvez décider lors du déverrouillage de débloquent **toutes** les portes ou uniquement la porte du **conducteur**. **Toutes** les options

déverrouillent également la trappe à carburant.

En mode **Conducteur**, appuyez une fois sur la touche  de la clé de radiocommande pour ne déverrouiller que la porte du conducteur. Appuyez deux fois sur la touche pour déverrouiller les autres portes et le hayon.

Sur les véhicules à clé conventionnelle, tournez la clé dans la serrure de la porte dans le sens de l'ouverture deux fois dans un délai de 2 secondes.

Si vous appuyez sur la touche , vous verrouillerez toutes les portes du véhicule. Un signal de confirmation* retentira simultanément.

Auto Lock/Verrouillage pendant la conduite. Si vous sélectionnez **on**, toutes les portes du véhicule se verrouilleront à partir d'une vitesse de 15 km/h (9 mph).

Commande de verrouillage centralisé


Lisez attentivement les informations complémentaires »  page 9

Lorsque vous verrouillez votre véhicule avec la commande de verrouillage centralisé, vous devez tenir compte de ce qui suit :

- Il n'est pas possible d'ouvrir les portes et le hayon de l'*extérieur* (sécurité, à l'arrêt aux feux de circulation, par exemple).

- La diode intégrée dans la commande de verrouillage centralisé s'allume lorsque toutes les portes sont fermées et verrouillées.
- Vous pouvez ouvrir chaque porte séparément de l'intérieur en tirant la poignée d'ouverture.
- En cas d'accident avec déclenchement de l'airbag, les portes verrouillées de l'intérieur se déverrouillent automatiquement pour permettre aux sauveteurs de pénétrer dans l'habitacle.

⚠ AVERTISSEMENT

- La commande de verrouillage centralisé fonctionne également lorsque le contact d'allumage est coupé et verrouille automatiquement tout le véhicule lorsque vous appuyez sur la touche .
- La commande de verrouillage centralisé est hors service si le véhicule est verrouillé de l'extérieur avec le système de sécurité antivol activé.
- En verrouillant les portes, vous rendez plus difficile l'intervention des secours de l'extérieur – danger de mort ! Aucune personne, et surtout pas d'enfant, ne doit se trouver à bord du véhicule.

📄 Nota

Votre véhicule est automatiquement verrouillé (Auto Lock) lorsque vous roulez à 15 km/h (9 mph) » page 121. Vous pouvez déverrouil-

ler à nouveau le véhicule avec la touche  de la commande de verrouillage centralisé.

Verrouillage et déverrouillage du véhicule avec Keyless Access*

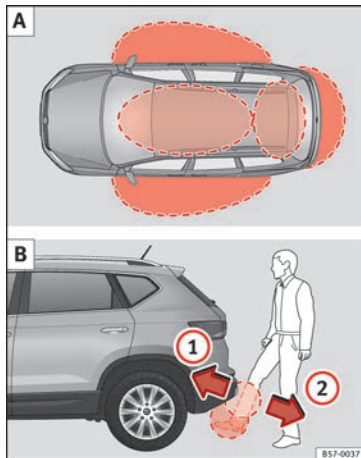


Fig. 123 Système de fermeture et de démarrage sans clé Keyless Access : A Zones de proximité. B Ouvrir le hayon du coffre à bagages à ouverture contrôlée par capteurs (Easy Open).

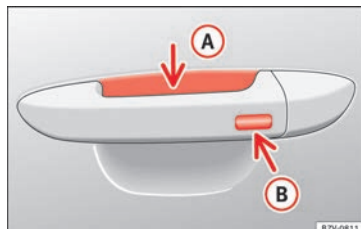



Fig. 124 Système de fermeture et de démarrage sans clé Keyless Access : surface sensible A de déverrouillage vers l'intérieur de la poignée de porte, et surface sensible B de verrouillage vers l'extérieur de la poignée de porte.

📄 » tabl. à la page 2

En fonction de l'équipement, le véhicule peut disposer du système Keyless Access.


Keyless Access est un système de fermeture et de démarrage sans clé qui permet de déverrouiller ou de verrouiller le véhicule sans utiliser activement sa clé. Pour ce faire, il suffit d'approcher l'une des clés de véhicule d'une zone de détection correspondant à la tentative d'accès au véhicule » fig. 123 A puis de toucher l'une des surfaces sensibles des poignées de porte » fig. 124 ou d'actionner le *softtouch* ou la poignée du coffre à bagages » page 134 » .

Le déverrouillage et le verrouillage du véhicule peuvent uniquement être effectués via les »


portes avant. Lors de cette opération, la clé de la radiocommande ne doit pas se trouver à une distance supérieure à environ 1,5 m de la poignée de porte.

C'est sans importance que la clé avec radiocommande se trouve dans la poche de votre veste ou dans votre attaché-case.

Vous ne pouvez plus, pendant un instant, ouvrir à nouveau la porte, immédiatement après le processus de fermeture. Vous pouvez ainsi vous assurer que les portes sont correctement verrouillées.

Si vous le souhaitez, lorsque vous ouvrez la porte, vous pouvez déverrouiller *uniquement* cette porte ou bien tout le véhicule. Les réglages nécessaires peuvent être effectués sur les véhicules équipés du système d'information du conducteur »  page 27.

Informations générales

Si une clé valide se trouve dans une zone de proximité » **fig. 123** , le système de fermeture et de démarrage sans clé Keyless Access accordera à cette clé les droits d'accès dès que vous toucherez l'une des surfaces sensibles des poignées de porte ou que vous actionnerez la *softtouch* ou la poignée située dans le coffre à bagages. Voici les différentes fonctions disponibles sans avoir à utiliser activement la clé du véhicule :

- *Keyless-Entry* : déverrouillage du véhicule via les poignées des portes avant ou le *soft-*

touch/la poignée située dans le coffre à bagages

- *Keyless-Exit* : verrouillage du véhicule au moyen du capteur de la poignée de la porte du conducteur ou du passager.
- Easy Open : ouverture du hayon du coffre à bagages en déplaçant son pied sous le pare-chocs arrière.
- *Press & Drive* : mise en marche du moteur sans clé à l'aide du bouton de démarrage » **page 179**.

Le verrouillage centralisé et le système de fermeture fonctionnent comme le système de verrouillage et déverrouillage *courant*. Seules les commandes changent.


Le déverrouillage et le verrouillage du véhicule sont confirmés respectivement par le clignotement *double* et *simple* des clignotants.

Si le véhicule est verrouillé puis que toutes ses portes ainsi que le hayon du coffre à bagages sont refermées, la dernière clé utilisée étant restée à l'intérieur du véhicule et aucune n'étant à l'extérieur, le véhicule ne se verrouillera **pas immédiatement**. Tous les clignotants du véhicule clignoteront *quatre fois*. Si vous n'ouvrez ni porte ni hayon du coffre à bagages, le véhicule se reverrouillera automatiquement au bout de quelques secondes.

Lorsque vous déverrouillez le véhicule et que vous n'ouvrez ni porte ni hayon du coffre à


bagages, le véhicule se reverrouille automatiquement au bout de quelques secondes.

Déverrouiller et ouvrir les portes (Keyless-Entry)

- Saisissez la poignée de l'une des portes avant. Lorsque vous touchez la surface sensible » **fig. 124**  (flèche) de la poignée de porte, le véhicule se déverrouille.
- Ouvrez la porte.

Sur les véhicules équipés d'une ouverture sélective ou via la configuration du système d'infodivertissement, vous pouvez déverrouiller toutes les portes en saisissant deux fois la poignée de porte.

Sur les véhicules non équipés du système de sécurité « Safe » : fermer et verrouiller les portes (Keyless-Exit)

- Coupez le contact d'allumage.
- Fermez la porte du conducteur.
- Appuyez *une fois* sur la surface sensible de verrouillage  (flèche) de la poignée de porte de l'une des portes avant. La porte correspondante devra être fermée.

Sur les véhicules équipés du Système de sécurité « Safe » : fermer et verrouiller les portes (Keyless-Exit)

- Coupez le contact d'allumage.
- Fermez la porte du conducteur.

• Appuyez *une fois* sur la surface sensible **B** (flèche) de la poignée de porte de l'une des portes avant. Le véhicule se verrouille avec le dispositif de sécurité Safe « Safe » **» page 129**. La porte correspondante devra être fermée.

• Appuyez *deux fois* sur la surface sensible **B** (flèche) de la poignée de l'une des portes avant pour verrouiller le véhicule non équipé du Système de sécurité « Safe » **» page 129**.

Déverrouillage et verrouillage du hayon du coffre à bagages

Lorsque le véhicule est verrouillé, le hayon du coffre à bagages se déverrouille automatiquement lorsqu'il est ouvert si une clé valide du véhicule se trouve dans la zone de proximité **» fig. 123 A**.

Ouvrez ou fermez le hayon du coffre à bagages *normalement*.

Une fois fermé, le hayon du coffre à bagages se verrouillera automatiquement. Si le véhicule n'est pas entièrement déverrouillé, le hayon du coffre à bagages ne sera **pas** verrouillé automatiquement une fois refermé.

Hayon du coffre à bagages à ouverture/fermeture contrôlée par capteurs (Easy Open).

Si une clé valide se trouve dans la zone de proximité **» fig. 123 A** du hayon du coffre à bagages, il est possible de déverrouiller et

d'ouvrir ce dernier en déplaçant son pied dans la zone de capteurs **» fig. 123 B** située sous le pare-chocs arrière.

- Coupez le contact d'allumage.
- Placez-vous devant et au centre du pare-choc arrière.
- Approchez rapidement votre pied et le bas de votre jambe le plus près possible du pare-chocs. Le bas de la jambe doit s'approcher de la zone du capteur supérieur et le pied de la zone du capteur inférieur **» fig. 123 B ①**.
- Retirez rapidement votre pied et le bas de votre jambe de la zone des capteurs **» fig. 123 B ②**. Le hayon du coffre à bagages s'ouvre automatiquement.
- Si le hayon du coffre à bagages ne s'ouvre pas, répétez l'opération au bout de quelques secondes.

Pour confirmer l'ouverture du hayon du coffre à bagages à l'aide de la fonction Easy Open, le troisième feu stop s'allume une fois.

Vous pouvez fermer le hayon en déplaçant votre pied comme pour l'ouverture du moment qu'une clé de véhicule valide se trouve dans la zone située à proximité du hayon du coffre à bagages.

Une fois fermé, le hayon du coffre à bagages se verrouillera automatiquement si vous avez préalablement verrouillé le véhicule et qu'aucune clé valide ne se trouve à l'intérieur.

Lorsque le hayon est en mouvement d'ouverture ou de fermeture, vous pouvez l'arrêter en déplaçant votre pied de manière similaire du moment qu'une clé de véhicule valide se trouve dans la zone située à proximité du hayon du coffre à bagages.


Dans les cas suivants, la fonction Easy Open ne sera pas disponible ou ne sera que partiellement (exemples) :

- Si le pare-choc arrière est très sale.
- Si le pare-choc arrière est mouillé avec de l'eau salée, par exemple si vous avez circulé sur des routes sur lesquelles du sel de déneigement a été répandu.
- Si le dispositif d'attelage en forme de boucle à déverrouillage électrique n'est pas escamoté.
- Si le véhicule a été ultérieurement équipé d'un dispositif d'attelage.

En cas de fortes précipitations, il est possible que la fonction Easy Open prenne plus de temps à ouvrir le hayon du coffre à bagages ou qu'elle se désactive automatiquement afin d'éviter que le hayon s'ouvre accidentellement, par exemple en cas de chute d'eau.

La fonction Easy Open peut être activée ou désactivée de manière permanente dans le système d'infodivertissement à l'aide de la touche **CAR** ainsi que des boutons de fonction **SETUP** et **Ouverture et fermeture** **» page 27. »**

Qu'advient-il lors du verrouillage du véhicule à l'aide d'une seconde clé


Si une clé du véhicule se trouve à l'intérieur de ce dernier et qu'il est verrouillé depuis l'extérieur à l'aide d'une seconde clé, la clé qui se trouve à l'intérieur du véhicule ne pourra plus démarrer le moteur » page 179. Pour activer le démarrage du moteur, vous devrez appuyer sur la touche  de la clé qui se trouve à l'intérieur du véhicule.

Désactivation automatique des capteurs


Si le véhicule n'est ni verrouillé ni déverrouillé pendant une longue période, les capteurs de proximité des portes seront automatiquement désactivés.




Si lorsque le véhicule est verrouillé l'une des surfaces sensibles des poignées de porte est activée à de nombreuses reprises au cours d'une courte période (par exemple par les branches d'un arbuste), tous les capteurs de proximité sont désactivés pendant un moment.

Les capteurs seront réactivés :

- Au bout d'un certain temps.
- **OU** : si vous déverrouillez le véhicule avec la touche  de la clé.
- **OU** : si le hayon du coffre à bagages est ouvert.
- **OU** : si vous déverrouillez le véhicule manuellement avec la clé.

Fonctions de confort

Pour **fermer à l'aide de la fonction confort** toutes les vitres électriques et le toit ouvrant, maintenez appuyé quelques secondes un doigt sur la surface sensible de verrouillage » **fig. 124**  (flèche) de la poignée de porte jusqu'à ce que les vitres et le toit se ferment.

L'**ouverture des portes** en touchant la surface sensible de la poignée de porte aura lieu en fonction des réglages activés dans le système d'infodivertissement à l'aide de la touche  et des boutons de fonction  et .

AVERTISSEMENT

Si une clé valide se trouve dans la zone proche du hayon du coffre à bagages, il est possible que dans certains cas, la fonction Easy Open se déclenche accidentellement et ouvre le hayon, par exemple si vous balayez sous le pare-chocs arrière, si vous orientez un jet d'eau ou de vapeur haute pression à cet endroit, ou si vous y réalisez des travaux d'entretien ou de réparation. En cas d'ouverture accidentelle, le hayon du coffre à bagages risque de blesser les personnes situées sur sa course et d'occasionner des dommages matériels.



- Par conséquent, assurez-vous à tout moment qu'aucune clé valide non surveillée ne se trouve à proximité du hayon du coffre à bagages.

- Avant de réaliser les travaux d'entretien ou de réparation du véhicule, désactivez toujours la fonction Easy Open et le système d'infodivertissement.

- Avant de laver le véhicule, désactivez toujours la fonction Easy Open et le système d'infodivertissement.

- Avant de monter un porte-vélos ou d'accrocher une remorque » page 278, désactivez toujours la fonction Easy Open et le système d'infodivertissement.

ATTENTION

Les surfaces sensibles des poignées de porte risquent d'être activées si elles reçoivent un jet d'eau ou de vapeur à haute pression si l'une de clés valides du véhicule se trouve dans la zone de proximité. Si au moins une glace à commande électrique est ouverte et que la surface sensible  (flèche) d'une des poignées est activée de manière permanente, toutes les glaces seront fermées. Si le jet d'eau ou de vapeur est brièvement éloigné de la surface sensible  (flèche) de l'une des poignées puis qu'il est à nouveau dirigé à cet endroit, il est probable que toutes les glaces seront ouvertes » page 128.

Nota

- Si la batterie du véhicule est en partie ou complètement déchargée, ou que la pile de la clé du véhicule est vide ou presque vide, il est possible que le véhicule ne puisse pas être

verrouillé ou déverrouillé avec le système Keyless Access. Il est possible de déverrouiller ou de verrouiller manuellement le véhicule » page 93.

- Pour contrôler le verrouillage du véhicule, la fonction de déverrouillage reste désactivée pendant environ 2 secondes.

- Si l'afficheur du combiné d'instruments affiche le message Système Keyless défectueux, il est possible que le fonctionnement du système Keyless Access rencontre des dysfonctionnements. Adressez-vous à un atelier spécialisé. SEAT recommande de vous rendre chez un partenaire SEAT.

- Selon la fonction configurée dans le système d'infodivertissement pour les rétroviseurs, les rétroviseurs extérieurs se déploieront et les feux d'orientation s'allumeront automatiquement lors du déverrouillage du véhicule via la surface sensible située dans les poignées des portes conducteur et passager » page 153.


- Si aucune clé valide n'est présente dans le véhicule ou si le système ne la détecte pas, un avertissement s'affiche sur l'écran du combiné d'instruments. Cette situation peut avoir lieu si un autre signal radio interfère avec le signal de la clé (tel qu'un accessoire pour dispositif mobile) ou si la clé est couverte par un autre objet (par exemple une mallette en aluminium).


- Le fonctionnement des capteurs des poignées de porte peut être affecté si les capteurs sont très sales, par exemple s'ils pré-

sentent une couche de sel. Dans ce cas, lavez le véhicule.


- Si le véhicule est équipé d'une boîte automatique, il ne pourra être verrouillé que si le levier sélecteur est en position P.

Système de sécurité antivol (Safe-lock)*

Rappel : lors du verrouillage du véhicule de l'extérieur, le système de sécurité antivol s'activera en affichant sur l'écran du combiné d'instruments l'indication suivante 

N'oubliez pas le Safe-lock. Voir la Notice d'utilisation. Le véhicule ne pourra plus s'ouvrir de l'intérieur. Cela empêchera que des personnes non autorisées puissent y pénétrer »  au chapitre Description à la page 122.

Le système de sécurité antivol peut être désactivé chaque fois que vous verrouillez le véhicule :

- Tournez la clé une seconde fois jusqu'à la position de verrouillage dans la serrure de la porte **pendant les 2 secondes suivantes**. Si nécessaire, retirez le cache de protection de la poignée de porte du conducteur »  page 9 ou

- Appuyez sur la touche  de la clé à radio-commande une seconde fois **pendant les 2 secondes suivantes**.

La fréquence de clignotement de la diode sur le seuil de porte confirme immédiatement le processus. Au début, la diode clignote brièvement dans une séquence rapide, ensuite elle s'éteint pendant environ 30 secondes et, enfin, elle continue à clignoter lentement.

Remplacer la pile

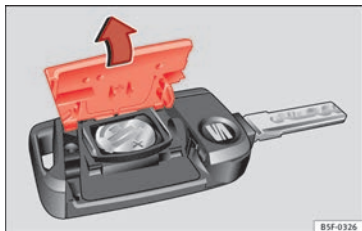


Fig. 125 Clé du véhicule : ouvrez le cache du logement des piles.

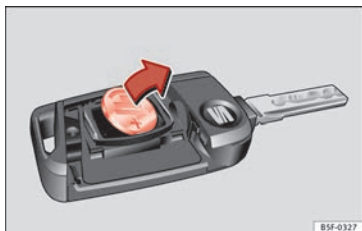


Fig. 126 Clé du véhicule : retirez la pile.

SEAT vous recommande de faire remplacer la pile par un atelier spécialisé.

La pile se trouve à l'arrière de la clé du véhicule, sous un couvercle.

Remplacement de la pile

- Dégagez le panneton de la clé du véhicule » page 122.
- Retirez le couvercle de la partie arrière de la clé du véhicule » fig. 125 dans le sens de la flèche » ①.
- Retirez la pile du compartiment à l'aide d'un objet fin approprié » fig. 126.
- Placez la pile neuve comme indiqué » fig. 126 et appuyez-la contre le logement des piles dans le sens contraire de la flèche » ②.
- Placez le couvercle comme indiqué » fig. 125, et appuyez-le sur le boîtier de la clé du véhicule dans le sens contraire de la flèche jusqu'à ce qu'il s'encastre.


ⓘ ATTENTION



- Si vous ne changez pas la pile correctement, vous pouvez endommager la clé du véhicule.
- L'utilisation de piles inadéquates peut endommager la clé du véhicule. Pour cela, remplacez toujours la pile usée par une autre de taille, tension et spécifications identiques.
- Lors de la pose de la pile, vérifiez que la polarité est correcte.

🌿 Conseil antipollution

Débarrassez-vous des piles dans le respect de l'environnement.

Synchroniser la clé du véhicule

Si vous appuyez souvent sur le bouton  hors du champ d'action, il est possible que le véhicule ne puisse plus être verrouillé ou déverrouillé avec la clé qui lui correspond. Si nécessaire, vous devrez synchroniser à nouveau la clé du véhicule comme indiqué ci-après :

- Dégagez le panneton de la clé du véhicule » page 122.
- Si nécessaire, retirez le cache de la poignée de la porte du conducteur »  page 9.
- Appuyez sur le bouton  de la clé du véhicule. Pour cela, vous devrez rester à côté du véhicule.
- Ouvrez le véhicule dans la minute qui suit, avec le panneton de la clé. La synchronisation est terminée.
- Si nécessaire, montez le cache.

Sécurité enfants

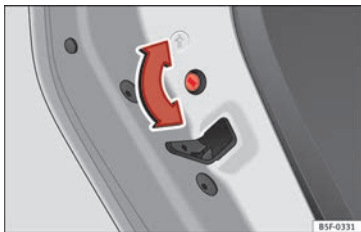


Fig. 127 Sécurité enfants de la porte gauche.

La sécurité enfants empêche l'ouverture des portes arrière de l'intérieur. Vous devez éviter que les mineurs n'ouvrent une porte par inadvertance lorsque le véhicule est en circulation.

Cette fonction est indépendante des systèmes électroniques d'ouverture et de verrouillage du véhicule. Elle affecte exclusivement les portes arrière. Elle ne peut être activée et désactivée que de manière mécanique, comme décrit ci-après :

Activation de la sécurité enfants

- Déverrouillez le véhicule et ouvrez la porte sur laquelle vous désirez activer la sécurité.
- Lorsque la porte est ouverte, tournez la rainure avec la clé du véhicule dans le sens horaire pour les portes de gauche

» fig. 127 et dans le sens antihoraire pour les portes de droite.

Désactivation de la sécurité enfants

- Déverrouillez le véhicule et ouvrez la porte sur laquelle vous désirez désactiver la sécurité.
- Lorsque la porte est ouverte, tournez la rainure avec la clé du véhicule dans le sens antihoraire pour les portes de gauche » fig. 127 et dans le sens horaire pour les portes de droite.

Lorsque la sécurité enfants est activée, la porte ne peut être ouverte que de l'extérieur. La sécurité enfants s'active et se désactive en introduisant la clé dans la rainure, lorsque la porte est ouverte, comme décrit précédemment.

Alarme antivol*

Description

L'alarme antivol a pour fonction de rendre plus difficiles les tentatives d'effraction ou de vol du véhicule.

L'alarme antivol est automatiquement activée lorsque le véhicule est fermé à l'aide de la clé.

- Les clignotants s'allumeront deux fois lors de l'ouverture et la désactivation de l'alarme.
- Les clignotants s'allumeront une fois lors de la fermeture et l'activation de l'alarme.

Quand l'alarme se déclenche-t-elle ?

L'alarme antivol émet des signaux sonores et lumineux (intermittents) pendant environ 30 secondes, se répétant jusqu'à 10 fois lorsque, le véhicule étant verrouillé, les actions suivantes sont réalisées sans autorisation :


- Ouverture d'une porte déverrouillée mécaniquement avec la clé du véhicule sans mettre le contact d'allumage dans les 15 secondes suivantes (sur certains marchés, comme par exemple en Hollande, les 15 secondes d'attente disparaissent et l'alarme s'active immédiatement à l'ouverture de la porte).
- Ouverture d'une porte.
- Ouverture du capot.
- Ouverture du hayon arrière.
- Connexion du contact d'allumage avec une clé non autorisée.
- Déconnexion des bornes de la batterie du véhicule.
- Mouvement à l'intérieur du véhicule (lorsque la protection volumétrique est active » page 133).

- Remorquage du véhicule (pour les véhicules avec protection anti-soulèvement » page 133).
- Lavage du véhicule (pour les véhicules avec protection anti-soulèvement » page 133).
- Transport du véhicule à bord d'un transbordeur ou chemin de fer (sur les véhicules avec protection anti-soulèvement ou avec protection volumétrique » page 133).
- Décrochage d'une remorque raccordée au système d'alarme antivol.

Comment déconnecter l'alarme

Déverrouillez le véhicule à l'aide de la touche de déverrouillage de la clé, ou connectez le contact d'allumage avec une clé valable.

Nota

- **Après 28 jours, le témoin s'éteint pour ne pas épuiser la batterie si le véhicule reste garé pendant une longue période. Le système d'alarme reste activé.**
- **Si un intrus accède à une autre zone surveillée après l'extinction du signal d'alarme (par exemple, s'il ouvre le hayon après l'ouverture d'une porte), le signal d'alarme se déclenche de nouveau.**
- **L'alarme antivol ne s'active pas si l'on verrouille le véhicule de l'intérieur à l'aide de la touche de verrouillage centralisé .**

• **Si la porte du conducteur est déverrouillée mécaniquement à l'aide de la clé, seule cette porte sera déverrouillée, et pas l'ensemble du véhicule. Ce n'est qu'après avoir connecté le contact d'allumage que la sécurité des portes sera désactivée (les portes restant verrouillées) et que la touche de verrouillage centralisé s'activera.**

• **Si la batterie du véhicule est à moitié ou complètement déchargée, l'alarme antivol ne fonctionnera pas correctement.**

• **Lorsque l'alarme est activée, la protection antivol du véhicule reste garantie, même si la batterie est débranchée ou défectueuse.**

• **Lorsqu'elle est activée, l'alarme retentira si l'une des bornes de la batterie est débranchée.**



Protection volumétrique et protection anti-soulèvement*

C'est une fonction de surveillance ou de contrôle incorporée au système d'alarme antivol* qui détecte par des ultrasons l'accès non autorisé à l'intérieur du véhicule.

Activation

- Elle s'effectue automatiquement une fois l'alarme antivol déclenchée.

Désactivation

- Ouvrez le véhicule avec la clé, de façon mécanique ou en appuyant sur la touche  de la radiocommande. Le temps écoulé entre l'ouverture de la porte et l'introduction de la clé dans le contact ne doit pas dépasser les 15 secondes ; dans le cas contraire l'alarme se déclenche.
- Appuyer deux fois sur la touche  de la radiocommande. Le détecteur volumétrique et le capteur d'inclinaison se désactiveront. Le système d'alarme reste activé.

Le dispositif de protection volumétrique et la protection anti-soulèvement seront de nouveau activés au prochain verrouillage du véhicule.

La protection volumétrique et la protection anti-soulèvement (capteur d'inclinaison) sont automatiquement activées en même temps que l'alarme antivol. Celle-ci ne s'activera que si toutes les portes et le hayon sont fermés.

Si vous souhaitez déconnecter la protection volumétrique et la protection anti-soulèvement, il faudra répéter l'opération chaque fois que le véhicule sera verrouillé, sinon elles se connecteront automatiquement.

Il est préférable que la protection volumétrique et la protection anti-soulèvement soient déconnectées si des animaux sont laissés à

l'intérieur du véhicule verrouillé (sinon l'alarme se déclenche à cause de leurs mouvements) ou lorsque, par exemple, le véhicule doit être transporté ou remorqué avec un bras suspendu.

Fausse alarmes

La surveillance de l'habitacle ne fonctionnera correctement que si le véhicule est entièrement fermé. Veuillez respecter les dispositions légales en la matière.

Une fausse alarme peut se produire dans les cas suivants :

- Fenêtres ouvertes (en partie ou complètement).
- Toit ouvrant/relevable ouvert (en partie ou complètement).
- Déplacement d'objets à l'intérieur du véhicule, tels que des bouts de papier, des désodorisants suspendus au rétroviseur, etc.

Nota

- S'il y a un deuxième verrouillage alors que l'alarme était activée sans la fonction capteur volumétrique, ce deuxième verrouillage entraînera la connexion de l'alarme avec toutes ses fonctions, sauf celle du capteur volumétrique. Cette fonction sera activée à nouveau lors de la prochaine connexion de l'alarme, si elle n'est pas désactivée volontairement.
- Si l'alarme s'est déclenchée à cause du capteur volumétrique, le clignotement du té-

moins de la porte du conducteur vous l'indiquera en ouvrant celle-ci. Ce clignotement sera différent de celui correspondant à l'alarme activée.

- La vibration d'un téléphone mobile laissé à l'intérieur du véhicule, peut déclencher l'alarme de protection volumétrique, puisque les détecteurs réagissent aux mouvements et aux secousses qui se produisent à l'intérieur du véhicule.
- Si une porte quelconque ou le hayon sont ouverts, seule l'alarme se déclenche. La protection volumétrique et la protection anti-soulèvement ne s'activeront qu'une fois toutes les portes fermées (y compris le hayon).

Désactiver les systèmes de protection volumétrique et de protection anti-soulèvement*



Fig. 128 Touche de protection volumétrique/de protection anti-soulèvement.

Lorsque le véhicule est verrouillé, des mouvements dans l'habitacle (des animaux, par exemple) ou une modification de l'inclinaison du véhicule (due au transport, par exemple) déclenchent l'alarme. Pour éviter que l'alarme ne se déclenche, désactivez le dispositif de surveillance de l'habitacle et le dispositif anti-remorquage.

- Pour désactiver la protection volumétrique et la protection anti-soulèvement, coupez le contact d'allumage et appuyez sur la touche »» fig. 128. Le témoin de la touche s'allume.
- Lorsque le véhicule est verrouillé, la protection volumétrique et la protection anti-soulèvement sont désactivées jusqu'à la prochaine ouverture des portes.

Si vous désactivez le système de sécurité antivol (Safelock)* »» page 129, la protection volumétrique et la protection anti-soulèvement se désactivent automatiquement.

⚠ AVERTISSEMENT

Lisez et tenez compte des avertissements de sécurité »» ⚠ au chapitre Description à la page 122.

Hayon (coffre à bagages)

Hayon du coffre à bagages à ouverture et fermeture électriques*

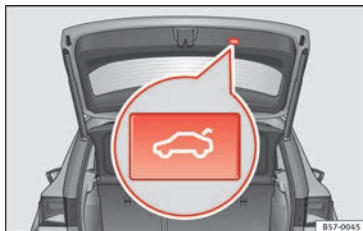


Fig. 129 Coffre à bagages ouvert : touche de fermeture immédiate du hayon.

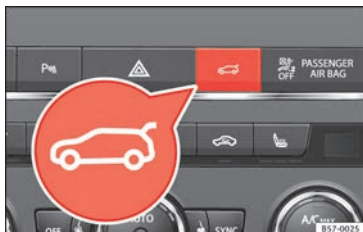


Fig. 130 Console centrale : touche d'ouverture et de fermeture du hayon du coffre à bagages

» tabl. à la page 2

Ouvrir le coffre à bagages

• Déverrouillez le véhicule » page 121 et appuyez brièvement sur la poignée du hayon du coffre à bagages. Sur les véhicules équipés du système Keyless Access, il est possible d'appuyer directement sur la poignée du hayon du coffre à bagages. Le hayon du coffre à bagages se déverrouille si l'une des clés autorisées est détectée à proximité du véhicule.

• **OU** : appuyez pendant au moins une seconde sur la touche de la console centrale » fig. 130. La touche s'allume même lorsque le contact d'allumage est coupé.

• **OU** : maintenez enfoncée la touche de la clé du véhicule pendant environ 1 seconde. Si le véhicule est déverrouillé, seul le hayon du coffre à bagages est déverrouillé (les portes restent verrouillées).

• **OU** : sur les véhicules équipés du système Keyless Access et de l'ouverture contrôlée par capteurs, il est possible d'ouvrir le hayon en déplaçant son pied dans la zone sensible située sous le pare-chocs arrière (Easy Open). Le hayon du coffre à bagages s'ouvre automatiquement.

Fermeture du capot avant

• Appuyez brièvement sur la touche de la console centrale » fig. 129 ».

• **OU** : appuyez sur la touche de la console centrale jusqu'à ce que le hayon du coffre à bagages se verrouille » fig. 130.

• **OU** : sur les véhicules équipés du système Keyless Access, appuyez longuement sur la touche de la clé du véhicule jusqu'à ce que le hayon soit verrouillé ou déplacez votre pied dans la zone sensible située sous le pare-chocs arrière (Easy Open) » page 125. La clé du véhicule ne doit pas se trouver à une distance supérieure à environ 1,5 m du coffre à bagages ni se trouver à l'intérieur du véhicule.

• **OU** : déplacez le hayon du coffre à bagages à la main dans le sens de fermeture jusqu'à ce qu'il se ferme automatiquement.

• Le hayon s'abaisse automatiquement jusqu'en position finale et se ferme également automatiquement ».

Interrompre l'ouverture ou la fermeture

Après avoir commencé, l'ouverture et la fermeture du hayon du coffre à bagages peuvent être interrompues en appuyant sur l'une des touches de la console centrale.

Continuez à ouvrir ou fermer le hayon à la main. Vous devrez pour cela exercer une force assez importante.

Si vous rappelez sur l'une des touches de la console centrale, le hayon se déplacera à nouveau dans la direction correspondante.

Si le hayon du coffre à bagages rencontre une résistance ou un obstacle lors de l'ouverture ou de la fermeture automatique, l'opération s'interrompra immédiatement. Dans le cas d'une fermeture, le hayon se rouvre un peu.

- Vérifiez pourquoi le hayon n'a pas pu parvenir à s'ouvrir ou se fermer.
- Réessayez d'ouvrir ou de fermer le hayon.
- Il est parfois possible d'ouvrir ou de fermer le hayon à la main en exerçant une force importante.

Particularités en cas de présence d'une remorque

Le hayon du coffre à bagages électrique peut être ouvert ou fermé uniquement à l'aide de ses touches uniquement si le dispositif de remorquage monté en usine est relié électriquement à une remorque » page 278.


Signaux acoustiques

Des signaux sonores sont émis lors de l'ouverture ou de la fermeture du hayon du coffre à bagages. Exception : lorsque le hayon est ouvert manuellement à l'aide de la poignée via la fonction Easy Open avec un mouvement du pied ou qu'il est fermé à l'aide de sa touche » fig. 129.

Modifier et mémoriser l'angle d'ouverture

Si l'espace disponible à l'arrière ou au-dessus du véhicule est inférieur à la zone d'ouverture du hayon du coffre à bagages, il est possible de modifier son angle d'ouverture.

Pour mémoriser un nouvel angle d'ouverture, le hayon du coffre à bagages doit être au moins ouvert de moitié.


- Interrompez le processus d'ouverture à la position souhaitée.
- Appuyez sur la touche  » fig. 129 située dans le hayon pendant au moins trois secondes.

L'angle d'ouverture est mémorisé. La mémorisation est indiquée par le clignotement des feux de détresse et l'émission d'un signal sonore.

Rétablir et mémoriser l'angle d'ouverture

Pour que le hayon du coffre à bagages puisse être entièrement ouvert, il est nécessaire de rétablir et de mémoriser à nouveau l'angle d'ouverture.

- Déverrouillez le hayon du coffre à bagages et ouvrez-le jusqu'à la hauteur mémorisée.
- Relevez le hayon du coffre à bagages à la main jusqu'en butée. Vous devrez pour cela exercer une force assez importante.

• Appuyez sur la touche  » fig. 129 située dans le hayon pendant au moins trois secondes.

• L'angle d'ouverture programmé en usine est rétabli et mémorisé. La mémorisation est indiquée par le clignotement des feux de détresse et l'émission d'un signal sonore.

Protection automatique contre la surchauffe

Si le système est activé à plusieurs reprises, il se désactive automatiquement afin d'éviter toute surchauffe.

Une fois le système refroidi, il est possible de réutiliser la fonction. Dans l'intervalle, le hayon du coffre à bagages peut uniquement être ouvert ou fermé à la main en exerçant une force assez importante.

Si lorsque le hayon du coffre à bagages est ouvert, la batterie du véhicule est déconnectée » page 315 ou que le fusible correspondant fond » page 99, le système devra être réinitialisé. Pour ce faire, il est nécessaire de fermer entièrement le hayon.

Déverrouillage d'urgence

»  page 11

AVERTISSEMENT

Si une quantité importante de neige s'accumule sur le hayon du coffre à bagages ou que celui-ci supporte une charge importante, il »

est possible que le hayon ne puisse pas s'ouvrir ou qu'une fois ouvert, il descende de lui-même en raison de ce poids supplémentaire en provoquant des blessures graves.

- N'ouvrez jamais le hayon du coffre à bagages lorsqu'il est recouvert d'une quantité importante de neige ou qu'il supporte une charge, par exemple un porte-bagages.
- Avant d'ouvrir le hayon, retirez la neige ou la charge.

AVERTISSEMENT


Le fait de refermer le hayon du coffre à bagages de manière incorrecte ou sans accorder l'attention nécessaire à l'opération peut entraîner des blessures graves.


- Ne laissez jamais le véhicule sans surveillance et ne permettez pas à des enfants de jouer à l'intérieur ou à proximité de celui-ci, en particulier si le hayon du coffre à bagages est ouvert. Les enfants risqueraient de s'introduire dans le coffre à bagages, fermer le hayon et rester enfermés. Un véhicule fermé à clé peut, selon la saison, chauffer ou refroidir de façon extrême et entraîner des blessures ou des maladies graves, voire la mort.

ATTENTION


Avant d'ouvrir ou de fermer le hayon du coffre à bagages, veillez à disposer d'un espace suffisant pour l'ouvrir ou le fermer, par exemple lorsqu'une remorque est attelée ou que le véhicule se trouve dans un garage.

Verrouillage automatique du hayon du coffre


Si le véhicule a été verrouillé en appuyant sur la touche  de la radiocommande avec le hayon ouvert, il se verrouillera automatiquement une fois fermé.

Vous pouvez activer la fonction de prolongation de la limite de verrouillage automatique du hayon. Une fois cette fonction activée, une fois le hayon déverrouillé en appuyant sur la touche  de la clé à radiocommande **»** page 123, il est possible de rouvrir le hayon pendant un certain temps.

Si vous le souhaitez, vous pouvez faire activer ou désactiver la fonction de prolongation de la limite de verrouillage automatique du hayon en prenant conseil chez un partenaire SEAT, qui vous fournira toutes les informations nécessaires.

Avant de réaliser le verrouillage automatique, il existe un risque d'intrusion dans le véhicule. Nous vous recommandons donc de toujours verrouiller le véhicule en appuyant sur la touche  de la radiocommande ou avec la touche de verrouillage centralisé.

AVERTISSEMENT

Lisez et tenez compte des avertissements de sécurité **»**  au chapitre Introduction à la page 93.

- Un hayon mal fermé peut être dangereux.

• Il ne faut pas ouvrir le hayon lorsque les projecteurs antibrouillard ou les feux de recul sont allumés. Les feux peuvent être endommagés.

• Ne fermez pas le hayon en appuyant sur la lunette arrière avec la main. La glace pourrait voler en éclats et causer des blessures !

• Après avoir fermé le hayon, assurez-vous qu'il est bien verrouillé car sinon il pourrait s'ouvrir de manière inattendue lorsque le véhicule est en marche.

• Ne fermez jamais le hayon sans faire attention ou de manière incontrôlée, car vous pourriez vous blesser grièvement vous-même ou blesser un tiers. Assurez-vous toujours que personne ne se trouve dans la course du hayon.

• Ne roulez jamais avec le hayon entrouvert ou grand ouvert car les gaz d'échappement pourraient pénétrer dans l'habitacle. Risque d'intoxication !

• Si vous n'ouvrez que le coffre à bagages, n'oubliez pas la clé à l'intérieur de celui-ci. Le véhicule ne pourra pas être ouvert si la clé reste à l'intérieur.

Lève-glaces électriques

Ouverture et fermeture électriques des glaces

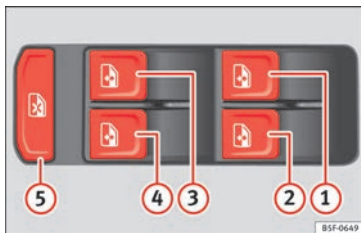


Fig. 131 Détail de la porte du conducteur : commandes des fenêtres.

Lisez attentivement les informations complémentaires » page 12

Les éléments de commande intégrés à la porte du conducteur permettent de commander les glaces avant et arrière. Les autres portes comportent des touches séparées pour la glace respective.

Lorsque vous gardez le véhicule ou que vous le laissez sans surveillance, fermez toujours complètement les glaces » ⚠.

Une fois le contact d'allumage coupé, vous pouvez encore utiliser les lève-glaces durant environ 10 minutes, tant que la clé de con-

tact n'est pas retirée et que la porte du conducteur ou du passager n'est pas ouverte.

Commande de sécurité ☒*

La commande de sécurité ⑤ située sur la porte du conducteur vous permet de désactiver les touches de lève-glace sur les portes arrière.

Commande de sécurité non actionnée : les touches des portes arrière sont activées.

Commande de sécurité actionnée : les touches des portes arrière sont désactivées.

Le symbole de la commande de sécurité ☒ s'allumera en jaune si les touches des portes arrière sont désactivées.

⚠ AVERTISSEMENT

Lisez et tenez compte des avertissements de sécurité » ⚠ au chapitre Introduction à la page 93.

- Toute utilisation incorrecte des lève-glaces électriques peut entraîner des blessures.
- Ne fermez jamais les glaces sans faire attention ou de manière incontrôlée, car vous pourriez vous blesser gravement vous-même ou blesser un tiers. Vous devez donc vous assurer que personne ne se trouve dans la zone de fonctionnement des glaces.
- Si le contact d'allumage est mis, les équipements électriques peuvent être mis en marche et entraîner des blessures, comme par exemple, avec les lève-glaces électriques.

- Les portes du véhicule peuvent avoir été verrouillées avec la clé à radiocommande, ce qui complique l'accès des secours en cas d'urgence.
- C'est pourquoi vous devez toujours vous munir de la clé lorsque vous quittez le véhicule.
- Les lève-glaces sont désactivés lorsque le contact d'allumage est coupé et que l'une des portes avant est ouverte.
- Si nécessaire, désactivez les lève-glaces arrière avec la commande de sécurité. Assurez-vous ensuite qu'ils sont bien désactivés.

📄 Nota

Si la remontée d'une glace est difficile ou entravée par un obstacle, la glace se rabaisse immédiatement » page 137. Dans ce cas, vérifiez pourquoi la glace n'a pas pu remonter avant de tenter de la refermer.


Dispositif anti-pincement des glaces

Le dispositif anti-pincement réduit le risque de blessures lors de la fermeture des glaces électriques.

- Lors de la fermeture automatique d'une glace, si celle-ci remonte difficilement ou bute contre un obstacle, elle s'arrête à cet endroit et se rouvre immédiatement » ⚠.

- Recherchez alors pourquoi la fenêtre ne ferme pas avant de réessayer.
- Si vous réessayez dans les 10 secondes qui suivent et la glace remonte difficilement ou bute contre un obstacle, la fonction de remontée automatique ne fonctionnera plus pendant 10 secondes.
- Si la glace ne peut toujours pas se fermer en raison d'un coulisement difficile ou d'un obstacle, elle s'arrête à cet endroit.
- Si vous ne trouvez pas la cause empêchant la glace de se fermer, essayez de la remonter à nouveau en actionnant la touche dans les 10 secondes qui suivent. La glace se ferme avec la force maximale. **Le dispositif anti-pincement est maintenant désactivé.**
- Si vous attendez plus de 10 secondes, la glace s'abaisse de nouveau complètement lors de l'actionnement de la commande et la remontée automatique est de nouveau activée.

AVERTISSEMENT



Lisez et tenez compte des avertissements de sécurité »  au chapitre Ouverture et fermeture électriques des glaces à la page 137.

- Le dispositif anti-pincement n'empêche pas la compression des doigts ou d'autres parties du corps contre le cadre de la fenêtre – risque de blessures !



Ouverture/Fermeture de confort

Avec la fonction d'ouverture/fermeture de confort, vous pouvez ouvrir/fermer facilement de l'extérieur toutes les glaces ainsi que le toit ouvrant coulissant/défecteur*.


Ouverture de confort

- Maintenez enfoncée la touche  de la clé à radiocommande jusqu'à ce que toutes les glaces et le toit ouvrant coulissant/défecteur* aient atteint la position souhaitée, ou alors
- Déverrouillez d'abord le véhicule avec la touche  de la clé à radiocommande et maintenez ensuite la clé dans la serrure de la porte du conducteur jusqu'à ce que toutes les glaces et le toit ouvrant coulissant/défecteur* aient atteint la position souhaitée.

Fermeture de confort

- Maintenez enfoncée la touche  de la clé à radiocommande jusqu'à ce que toutes les glaces et le toit ouvrant coulissant/défecteur* soient fermés » , ou alors
- Maintenez la clé dans la serrure de la porte du conducteur en position fermée jusqu'à ce que toutes les glaces et le toit ouvrant coulissant/défecteur* soient fermés.

Réglage de l'ouverture de confort sur l'Easy Connect*

- Sélectionnez : bouton de fonction  > touche de commande **Systèmes du véhicule*** > **Réglages du véhicule** > **Verrouillage centralisé** > **Ouverture de la glace avec une pression prolongée**, ou alors > **Glace avant on/off**, ou alors **Toit on/off***.

AVERTISSEMENT

- **Ne fermez jamais les glaces ni le toit ouvrant coulissant/défecteur* sans faire attention ou sans contrôle. Risque de blessures !**
- **Pour des raisons de sécurité, ne fermez et n'ouvrez les glaces de votre véhicule à l'aide de la clé à radiocommande que lorsque vous vous trouvez à environ 2 mètres du véhicule. Pendant que vous appuyez sur la touche de fermeture, observez toujours les glaces et le toit ouvrant coulissant/défecteur* pour éviter que quelqu'un ne se blesse. Le processus de fermeture s'interrompt immédiatement lorsque vous relâchez la touche.**

Remontée et abaissement automatiques

Les fonctions de remontée et d'abaissement automatiques vous évitent de maintenir la touche enfoncée.

Les touches ►► **fig. 131** ①, ②, ③ et ④ disposent de deux positions pour l'ouverture des glaces et de deux autres pour leur fermeture. Il est ainsi plus simple de contrôler les processus d'ouverture et de fermeture.

Remontée automatique

– Relevez brièvement la touche de lève-glace jusqu'au deuxième niveau. La glace se ferme entièrement.

Abaissement automatique

– Appuyez brièvement sur la touche de lève-glace jusqu'au deuxième niveau. La glace s'ouvre entièrement.

Rétablissement de la fonction remontée/abaissement automatiques

Si la batterie a été déconnectée et reconnectée, la fonction abaissement/remontée automatique des glaces devient inopérante. La fonction peut être rétablie de la manière suivante :

- Remontez la glace jusqu'en butée en maintenant la commande de lève-glace relevée.
- Relâchez la commande puis relevez-la de nouveau pendant 1 seconde. Le système d'ouverture/de fermeture automatique est maintenant réactivé.

Lorsque vous enfoncez ou soulevez une touche jusqu'au premier niveau, la glace s'ouvre

ou se ferme tant que vous actionnez la touche. Lorsque vous enfoncez brièvement la touche jusqu'au deuxième niveau, la glace s'ouvre automatiquement (abaissement automatique) ou se ferme automatiquement (remontée automatique). Si vous actionnez la touche pendant que la glace s'abaisse ou remonte, la glace s'immobilise.

Toit ouvrant*

Brève introduction

Le toit ouvrant est composé de deux éléments en verre. L'élément arrière est fixe et ne peut pas être ouvert. Il est également équipé d'un store pare-soleil.

AVERTISSEMENT

L'utilisation du toit ouvrant de façon négligente ou peu soigneuse peut entraîner des blessures graves.

- Ouvrez ou fermez le toit ouvrant et le store pare-soleil uniquement lorsque personne ne se trouve dans leur zone de fonctionnement.
- Ne laissez jamais les clés à l'intérieur du véhicule lorsque vous le quittez.
- Ne laissez jamais un enfant ou une personne pouvant avoir besoin d'aide seuls à l'intérieur du véhicule, en particulier s'ils ont accès à la clé du véhicule. S'ils utilisaient la clé sans surveillance, ils pourraient verrouiller le

véhicule, démarrer le moteur, mettre le contact d'allumage et actionner le toit ouvrant.

- Une fois le contact d'allumage coupé, le toit ouvrant pourra être momentanément ouvert ou fermé à condition que ni la porte du conducteur, ni celle du passager ne soient ouvertes.


ATTENTION

- Afin d'éviter des dommages, lorsque les températures sont hivernales, éliminez la glace ou la neige qu'il peut y avoir sur le toit du véhicule avant d'ouvrir le toit ouvrant ou de régler sa position déflectrice.
- Avant de quitter le véhicule ou en cas de précipitations, fermez toujours le toit ouvrant. Si le toit ouvrant est ouvert ou en position déflectrice, l'eau entre dans l'habitacle et peut endommager sérieusement le système électrique. Cela peut provoquer d'autres dommages sur le véhicule.

Nota

- Retirez périodiquement, manuellement ou avec un aspirateur, les feuilles mortes ou tout autre objet qui se déposent dans les rails du toit ouvrant.
- Si le toit ouvrant ne fonctionne pas correctement, le dispositif anti-pincement ne fonctionnera pas non plus. Adressez-vous à un atelier spécialisé.



- Certains réglages peuvent être conservés dans les comptes d'utilisateur de la fonction de personnalisation »  page 27.

Ouvrir et fermer le toit ouvrant

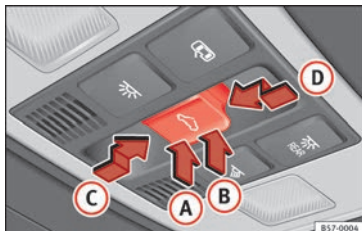



Fig. 132 Dans le ciel de pavillon : touche du toit ouvrant.

Le toit ouvrant fonctionne lorsque le contact d'allumage est mis. Une fois le contact d'allumage coupé, le toit ouvrant pourra être ouvert ou fermé pendant quelques minutes à condition que ni la porte du conducteur, ni celle du passager ne soient ouvertes.

Le store pare-soleil s'ouvre en même temps que le toit ouvrant de manière automatique s'il est complètement fermé ou s'il se trouve devant le toit ouvrant. Le store se maintient dans la position précédente et ne se ferme pas automatiquement en même temps que le

toit. Le store peut être complètement fermé uniquement une fois le toit ouvrant fermé.

La touche  **fig. 132** présente deux niveaux. Le premier niveau permet de situer le toit en position déflectrice, d'ouvrir ou fermer entièrement ou partiellement le toit ouvrant.

Au second niveau, le toit se déplace automatiquement jusqu'à la position finale correspondante après avoir appuyé brièvement sur la touche. En actionnant à nouveau la touche, la fonction automatique est interrompue.

Régler la position déflectrice du toit ouvrant

- Appuyez sur la partie arrière **B** de la touche jusqu'au premier niveau.
- Fonction automatique : appuyez brièvement sur la partie arrière de la touche **B** jusqu'au second niveau.

Fermer le toit ouvrant situé en position déflectrice

- Appuyez sur la partie avant **A** de la touche jusqu'au premier niveau.
- Fonction automatique : appuyez brièvement sur la partie avant **A** de la touche jusqu'au second niveau.

Interrompre la fonction automatique en réglant la position déflectrice du toit ou en fermant celui-ci

- Appuyez de nouveau sur la touche **A** ou **B**.

Ouvrir le toit ouvrant

- Enfoncez la touche vers l'arrière **C** jusqu'au premier niveau.
- Fonction automatique jusqu'à la position confort : enfoncez brièvement la touche vers l'arrière **C** jusqu'au second niveau.

Fermer le toit ouvrant

- Enfoncez la touche vers l'avant **D** jusqu'au premier niveau.
- Fonction automatique : enfoncez brièvement la touche **D** vers l'avant jusqu'au second niveau.

Interrompre la fonction automatique lors de l'ouverture ou de la fermeture

- Appuyez de nouveau sur la touche **C** ou **D**.

Ouvrir et fermer le store pare-soleil

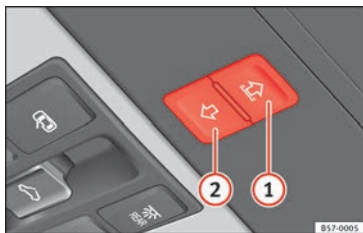


Fig. 133 Dans le ciel de pavillon : touches du store pare-soleil.

Le store pare-soleil électrique fonctionne lorsque le contact d'allumage est mis.

Lorsque le toit ouvrant est en position défectrice jusqu'en butée, le store pare-soleil est automatiquement placé en position d'aération. Le store reste également dans cette position lorsque le toit ouvrant est fermé.

Les touches **» fig. 133 ① et ②** présentent deux niveaux. Le premier niveau permet d'ouvrir ou fermer entièrement ou partiellement le store pare-soleil.

En actionnant brièvement la touche jusqu'au second niveau, le store pare-soleil se déplace automatiquement jusqu'à la position finale correspondante. En actionnant à nouveau la touche, la fonction automatique est interrompue.

Pendant quelques minutes après la coupure du contact d'allumage, le store pare-soleil pourra s'ouvrir ou se fermer, à condition que ni la porte du conducteur, ni celle du passager ne soient ouvertes.

Ouvrir le store pare-soleil

- Appuyez sur la touche **①** jusqu'au premier niveau.
- Fonction automatique : appuyez brièvement sur la touche **①** jusqu'au second niveau.

Fermer le store pare-soleil

- Appuyez sur la touche **②** jusqu'au premier niveau.
- Fonction automatique : appuyez brièvement sur la touche **②** vers l'avant jusqu'au second niveau.

Interrompre la fonction automatique lors de l'ouverture ou de la fermeture

- Appuyez de nouveau sur la touche **①** ou **②**.

i Nota

Lorsque le toit ouvrant est ouvert, le store pare-soleil électrique ne peut être fermé que jusqu'au bord avant du toit ouvrant.

Dispositif anti-pincement du toit coulisant panoramique et du store pare-soleil

Le dispositif anti-pincement permet de réduire le risque de contusions lors de la fermeture du toit ouvrant et du store pare-soleil **»** **⚠**. Si le toit ouvrant et le store pare-soleil rencontrent une résistance ou un obstacle en se fermant, ils se réouvrent immédiatement.

- Vérifiez pourquoi le toit ou le store ne s'est pas fermé.
- Essayez de fermer à nouveau le toit ou le store.
- Si le toit ou le store ne peut pas se fermer en raison d'un obstacle ou d'une résistance, il s'arrêtera dans la position correspondante puis s'ouvrira. Si la fonction automatique est active, il est possible qu'une nouvelle tentative de fermeture soit entreprise.
- Si le toit ou le store ne peut toujours pas se fermer, fermez-le sans activer le dispositif anti-pincement.

Fermer le toit ouvrant ou le store pare-soleil sans intervention du dispositif anti-pincement

- *Toit ouvrant* : avant que ne s'écoulent environ 5 secondes à partir de l'activation du dispositif anti-pincement, appuyez sur la touche **»** **» fig. 132** jusqu'au second niveau dans **»**

le sens de la flèche » fig. 132 ① jusqu'à ce que le toit se ferme complètement.

• *Store pare-soleil* : avant que ne s'écoulent environ 5 secondes à partir de l'activation du dispositif anti-pincement, appuyez sur la touche » fig. 133 ② jusqu'à ce que le store se ferme complètement.

• **Le toit ou le store se ferme sans que le dispositif anti-pincement n'intervienne !**

• Si le toit ou le store ne se ferme toujours pas, adressez-vous à un garage spécialisé.

AVERTISSEMENT

Fermer le toit ouvrant ou le store pare-soleil sans le dispositif anti-pincement peut entraîner des blessures graves.

• Fermez toujours le toit et le store avec précaution.

• Personne ne doit se trouver sur la course du toit ou du store, en particulier lorsque ceux-ci se ferment sans le dispositif anti-pincement.

• Le dispositif anti-pincement n'empêche pas le pincement des doigts ou d'autres parties du corps contre le cadre du toit et les blessures.

Éclairage et visibilité

Feux

Feux de position et de croisement

Lisez attentivement les informations complémentaires »  page 24

Il faut respecter les dispositions légales propres à chaque pays concernant l'utilisation de l'éclairage du véhicule.

La responsabilité du réglage des projecteurs et du bon éclairage du véhicule en déplacement incombe toujours au conducteur.

Signaux sonores pour avertir que les feux n'ont pas été éteints.

Si la clé du véhicule se trouve à l'extérieur du contact d'allumage et si la porte du conducteur est ouverte, des signaux d'avertissement retentiront dans les cas suivants : cela vous rappellera d'éteindre les feux.

• Lorsque les feux de stationnement seront allumés » page 143.

• Lorsque la commande des feux se trouve sur la position » ou ③.

AVERTISSEMENT

Les feux de position ou les feux de jour ne sont pas assez lumineux pour éclairer suffisamment la route et pour que les autres usagers de la route vous voient.


• C'est pourquoi vous devez toujours allumer les feux de croisement s'il pleut ou en cas de mauvaise visibilité.

AVERTISSEMENT

Si les projecteurs sont réglés trop hauts et en cas d'utilisation inappropriée des feux de route, cela risque de distraire et d'éblouir les autres conducteurs. Cela pourrait entraîner un accident grave.

• Assurez-vous à tout moment que les projecteurs sont réglés correctement.

Feux de jour

Les projecteurs avant disposent de feux indépendants prévus à cet effet et intégrés dans les projecteurs principaux. Ces feux s'allument lorsque les feux de jour sont activés¹⁾ » .

¹⁾ Sur les véhicules équipés de feux arrière à LED, le feu de position arrière s'allume également.

Les feux de jour s'allument à chaque fois que le contact d'allumage est mis, si la commande se trouve sur les positions **O** ou **AUTO** en fonction du niveau d'éclairage extérieur.

Lorsque la commande d'éclairage se trouve sur la position **AUTO**, un capteur de luminosité active et désactive automatiquement les feux de croisement (y compris l'éclairage des commandes et instruments) ou les feux de jour en fonction du niveau d'éclairage extérieur.

AVERTISSEMENT

- Il ne faut jamais circuler avec les feux de jour lorsque la voie n'est pas bien éclairée à cause des conditions climatiques ou d'éclairage. Les feux de jour ne sont pas assez puissants pour éclairer correctement la voie ou être vu par les autres usagers de la route.
- Sur les véhicules équipés de feux arrière à ampoule, lorsque les feux de jour sont activés, les feux arrière sont désactivés. Un véhicule sans feux arrière allumés peut passer inaperçu pour les autres conducteurs dans l'obscurité, en cas de pluie ou de mauvaises conditions de visibilité.

Levier des clignotants et des feux de route

Lisez attentivement les informations complémentaires »  page 25

Placez le levier dans la position de base pour désactiver la fonction correspondante.

Clignotants confort

Pour les clignotants confort, déplacez le levier jusqu'à la butée vers le haut ou vers le bas et relâchez-le. Les clignotants clignoteront alors trois fois.

Les clignotants confort s'activent et se désactivent sur le système Easy Connect avec la touche **CAR** et le bouton de fonction **Setup** » page 117.

Sur des véhicules ne disposant pas du menu correspondant, la fonction peut être désactivée dans un atelier spécialisé.

AVERTISSEMENT

L'utilisation des clignotants de manière inappropriée, leur non-utilisation ou non-désactivation peut induire en erreur les usagers de la route. Cela pourrait entraîner un accident grave.

- Prévenez à chaque fois que vous voulez changer de voie, que vous doublez ou que vous braquez le volant en activant le clignotant suffisamment à l'avance.
- Désactivez le clignotant dès que vous avez fini la manœuvre, changé de voie, doublé ou braqué le volant.

AVERTISSEMENT


L'utilisation incorrecte des feux de route peut causer des accidents et des blessures graves, car les feux de route peuvent distraire et éblouir les autres conducteurs.

Nota

- Si les clignotants confort sont allumés (trois clignotements) et que le clignotant confort du côté opposé s'allume, le côté actif cesse de clignoter et le côté nouvellement sélectionné ne clignote qu'une fois.
- Le clignotant ne fonctionne que lorsque le contact d'allumage est mis. Le signal de détresse fonctionne aussi lorsque le contact d'allumage est coupé.
- En cas de défaut sur l'un des clignotants de la remorque, le témoin cesse de clignoter (clignotants de la remorque) et le clignotant du véhicule cesse de clignoter deux fois plus vite.
- Les feux de route ne peuvent être allumés que si les feux de croisement sont allumés.
- Dans des conditions météorologiques froides ou humides, les projecteurs, les feux arrière et les clignotants pourraient s'embuer temporairement. Ce phénomène est normal et n'a aucune influence sur la vie utile du système d'éclairage du véhicule.

Allumage automatique des feux de croisement AUTO*

L'allumage automatique des feux de croisement n'est qu'un outil d'assistance et ne peut pas reconnaître toutes les situations de conduite.

Lorsque la commande des feux se trouve sur la position **AUTO**, les feux du véhicule et l'éclairage des cadrans et des commandes s'allument et s'éteignent automatiquement dans les cas suivants »  **au chapitre Feux de jour à la page 143 :**

| Allumage automatique | Extinction automatique |
|---|---|
| La cellule photo-électrique détecte l' <i>obscurité</i> , par exemple, lorsque l'on roule dans un tunnel. | Lorsqu'elle détecte un éclairage suffisant. |
| Le détecteur de pluie détecte la pluie et active l'essuie-glace. | Lorsque l'essuie-glace n'a pas été activé pendant quelques minutes. |

AVERTISSEMENT


Si la voie n'est pas bien éclairée et que d'autres usagers ne voient pas le véhicule ou qu'ils le voient mal, cela peut provoquer des accidents.

- L'allumage automatique des feux de croisement (AUTO) active uniquement les feux de croisement lorsqu'il y a des changements de

conditions d'éclairage mais pas lorsqu'il y a du brouillard, par exemple.

Assistant des feux de route*



Assistant des feux de route (Light Assist)

L'assistant des feux de route fonctionne dans les limites du système et en fonction des conditions environnementales et de circulation. Une fois branché, le système s'active à partir d'une vitesse de 60 km/h (37 mph) environ et se désactive en dessous de 30 km/h (18 mph) environ » .

Quand le système est actif et que la caméra détecte d'autres véhicules susceptibles d'être éblouis, les feux de route se déconnectent automatiquement. Dans le cas contraire, les feux de route s'activent automatiquement.

L'assistant des feux de route détecte, en conditions normales, les zones éclairées et désactive le système, par exemple, lorsque vous traversez une ville.

Activation et désactivation de l'assistant des feux de route

| Fonction | Utilisation |
|--|--|
| Activation :  | <ul style="list-style-type: none"> – Mettez le contact d'allumage et tournez la commande d'éclairage sur la position AUTO. – Depuis la position de base, poussez vers l'avant le levier des clignotants et des feux de route » page 143. L'activation du témoin  indique que l'assistant des feux de route est activé. |
| Désactivation : | <ul style="list-style-type: none"> – Coupez le contact. – OU ALORS : tournez la commande d'éclairage sur une position autre que AUTO » page 142. – OU ALORS : avec les feux de route activés, tirez vers l'arrière le levier des clignotants et des feux de route. – OU ALORS : poussez vers l'avant le levier des clignotants et des feux de route pour activer manuellement les feux de route. L'assistant des feux de route sera alors désactivé. |

Dysfonctionnement

Les conditions suivantes peuvent empêcher que le régulateur des feux de route ne désactive ces feux à temps ou qu'il ne les désactive pas totalement :

- Sur les routes mal éclairées avec des panneaux fortement réfléchissants.

- En présence d'usagers de la route insuffisamment éclairés (tels que des piétons ou des cyclistes).
- Dans des virages serrés, si les véhicules venant de face sont partiellement cachés et dans des côtes ou des pentes prononcées (cassis ou dos d'âne).
- En cas de circulation venant de face séparée par un rail de sécurité au centre de la chaussée, en présence d'un conducteur pouvant voir clairement au-dessus du rail de sécurité (comme un conducteur de camion).
- Si la caméra est défectueuse ou l'alimentation en courant est coupée.
- Par temps de brouillard, de neige et de fortes précipitations.
- En cas de tempête de poussière et de sable.
- À cause de gravillons dans le champ de vision de la caméra.
- Lorsque l'objectif de la caméra est embuée, sale ou couverte d'autocollants, de neige, de glace, etc.

⚠ AVERTISSEMENT

Les performances de confort de l'assistant des feux de route ne doivent pas vous inciter à prendre des risques. Le système ne remplace en aucun cas la vigilance du conducteur.

- **Gardez toujours le contrôle des feux de route et adaptez-les aux conditions de luminosité, de visibilité et de circulation.**
- **Il se peut que le régulateur des feux de route ne reconnaisse pas correctement toutes les situations de conduite et qu'il fonctionne avec des limitations dans certains cas.**
- **Lorsque l'objectif de la caméra est sale, couvert ou endommagé, le fonctionnement du régulateur des feux de route peut être affecté. Ceci est également valable lorsque vous modifiez l'installation d'éclairage du véhicule, en faisant installer par exemple des phares supplémentaires.**

ⓘ ATTENTION

Prenez les points suivants en compte afin de ne pas endommager le fonctionnement du système :

- Nettoyez régulièrement l'objectif de la caméra et maintenez-le exempt de neige et de glace.
- Ne couvrez pas l'objectif de la caméra.
- Vérifiez que le pare-brise, situé dans la zone de l'objectif de la caméra, n'est pas endommagé.

ⓘ Nota

Les appels de phare et les feux de route peuvent être activés et désactivés manuellement à tout moment avec le levier de clignotants et des feux de route » page 143.

Feux antibrouillard



Fig. 134 Planche de bord : commande des feux.

Les témoins D ou Q affichent également sur la commande des feux ou sur le combiné d'instruments les projecteurs antibrouillard, lorsqu'ils sont activés.


- Allumage des projecteurs antibrouillard* D : tirez la commande d'éclairage jusqu'au premier cran » fig. 134 ① à partir des positions D , D ou **AUTO**.
- Allumer le feu arrière de brouillard Q : tirez complètement la commande d'éclairage à partir de la position ② à partir de la position D , D ou **AUTO**.
- Pour désactiver les projecteurs antibrouillard appuyez sur la commande d'éclairage ou tournez-la jusqu'à la position 0.

Feux de virage*¹⁾

Lorsque l'on tourne lentement ou dans des virages très serrés, les feux de virage s'activent automatiquement. Les feux de virage peuvent être intégrés dans les projecteurs antibrouillard et s'allument uniquement à des vitesses inférieures à 40 km/h (25 mph).

Lors de l'enclenchement de la marche arrière, les feux de virage s'allument des deux côtés du véhicule, afin de mieux éclairer les alentours pour manœuvrer.

Fonction « de retour chez soi (Coming Home) »

 » tabl. à la page 2

L'activation/désactivation de la fonction est effectuée via le menu de l'autoradio. Le temps de retard de « Coming Home » et/ou « Leaving Home » peut également être configuré (par défaut 30 s).

Véhicules avec phares halogènes

La fonction de retour chez soi « (Coming Home) » allume les feux de jour (DRL), les feux


de position arrière et l'éclairage de la plaque d'immatriculation.

Véhicules avec phares full LED

La fonction de retour chez soi « (Coming Home) » allume les feux de croisement et de jour (DRL), les feux de position arrière, l'éclairage de la plaque d'immatriculation et les feux de proximité dans le rétroviseur (« Welcome Light »).

Activation de la fonction de retour chez soi « (Coming Home) » automatique*

Pour les véhicules dotés de détecteurs de lumière et de pluie (commande rotative d'éclairage avec la position **AUTO**).


- Arrêter le moteur et retirer la clé de contact avec la commande rotative d'éclairage sur la position **AUTO** »  page 24.
- La fonction de retour chez soi « (Coming Home) » automatique ne s'active que lorsque le détecteur de lumière capte de l'obscurité.
- Le feu de retour chez soi « (Coming Home) » s'allume à l'ouverture de la porte de la voiture.

Activation de la fonction de retour chez soi « (Coming Home) » manuelle

Pour les véhicules sans détecteur de lumière et de pluie (commande rotative d'éclairage sans position **AUTO**).

- Arrêter le moteur et retirer la clé de contact.
- Activer les avertisseurs optiques pendant environ 1 seconde.
- Activée pour n'importe quelle position de la commande rotative d'éclairage.
- Le feu de retour chez soi « (Coming Home) » s'allume à l'ouverture de la porte de la voiture. La durée d'extinction des phares (60 s) commence à être décomptée à l'ouverture de la porte de la voiture.

Désactivation

- Si aucune porte n'a été fermée, automatiquement après la fin de la durée d'extinction des phares (60 s).
- Pendant la durée d'extinction des phares après la fermeture de la dernière porte, le retardateur de la fonction de retour chez soi « Coming Home » (celui établi via le menu de l'autoradio) s'arrête à la fin de son propre décompte.
- Amenez la commande rotative d'éclairage en position **0** »  page 24.

¹⁾ Cette fonction n'est pas disponible sur les véhicules équipés de projecteurs full LED.

- Lors de la mise du contact d'allumage (départ du moteur).

Fonction « Leaving Home »

La fonction « Leaving Home » est disponible uniquement pour les véhicules dotés de détecteurs de lumière et de pluie (commande rotative d'éclairage avec la position **AUTO**).

L'activation/désactivation de la fonction est effectuée via le menu de l'autoradio. Il est également possible de configurer le retardateur d'extinction de la fonction « Leaving Home » (par défaut 30 s).

Véhicules avec phares halogènes

La fonction « Leaving Home » allume les feux de jour (DRL), les feux de position arrière et l'éclairage de la plaque d'immatriculation.

Véhicules avec phares full LED

La fonction de départ de chez soi (« Leaving Home ») allume les feux de croisement et de jour (DRL), les feux de position arrière, l'éclairage de la plaque d'immatriculation et les feux de proximité dans le rétroviseur (« Welcome Light »).

Activation

- Au déverrouillage du véhicule (actionner l'ouverture avec la télécommande).

- La fonction « Leaving Home » ne s'active que lorsque la commande rotative d'éclairage est en position **AUTO** et que le détecteur de lumière capte de l'obscurité.

Désactivation

- Après la fin du retardateur de la fonction « Leaving Home » (par défaut 30 s).
- Au verrouillage du véhicule (fermer avec la télécommande).
- En tournant la commande rotative d'éclairage sur une autre position différente de **AUTO**.
- Lors de la mise du contact d'allumage.

Feux de détresse








Fig. 135 Planche de bord : commande des feux de détresse.

Lisez attentivement les informations complémentaires  page 25

Les feux de détresse servent à attirer l'attention des autres usagers de la route sur votre véhicule en cas de danger.

Si votre véhicule doit être arrêté :

1. Garez votre véhicule à une distance de sécurité suffisante de la circulation.
2. Appuyez sur la touche d'activation des feux de détresse  .
3. Coupez le moteur.
4. Serrez le frein à main.
5. Enclenchez la 1^{re} vitesse dans le cas d'une boîte mécanique ou placez le levier sélecteur en position **P** dans le cas d'une boîte automatique.
6. Utilisez le triangle de signalisation pour que les autres usagers de la route remarquent votre véhicule.
7. Lorsque vous quittez le véhicule, n'oubliez jamais la clé.

Lorsque les feux de détresse sont activés, tous les clignotants du véhicule clignotent en même temps. C'est à dire qu'aussi bien les témoins de clignotants   que le témoin intégré à la commande  clignotent simultanément. Les feux de détresse fonctionnent aussi lorsque le contact d'allumage est coupé. »

Avertissement de freinage d'urgence

Si vous freinez brusquement et en continu à une vitesse supérieure d'environ 80 km/h (50 mph), les feux stop clignotent plusieurs fois par seconde afin de prévenir les véhicules derrière vous. Si le frein reste appliqué, les feux de détresse s'allument automatiquement quand le véhicule s'arrête. Lorsque le véhicule repart, les feux de détresse se désactivent automatiquement.

AVERTISSEMENT

- Un véhicule en panne représente un grand risque d'accident. Utilisez toujours les feux de détresse et un triangle de signalisation pour que les autres usagers de la route remarquent votre véhicule à l'arrêt.
- En raison des températures élevées du catalyseur, il ne faut jamais garer le véhicule à proximité de matières facilement inflammables, comme des herbes sèches ou des traces d'essence : risque d'incendie !


Nota

- La batterie du véhicule se décharge si les feux de détresse restent activés durant une période prolongée (même lorsque le contact d'allumage est coupé).
- Lors de l'utilisation des feux de détresse, respectez les prescriptions du Code de la route.

Feux de stationnement

Lorsque les feux de stationnement sont allumés (clignotant droit ou gauche) les feux de position avant et arrière du côté correspondant s'allument également. Les feux de stationnement peuvent s'activer uniquement avec le contact d'allumage coupé et avec le levier des clignotants et des feux de route en position centrale, avant d'être activé.

Feux de stationnement des deux côtés

Lorsque le contact d'allumage est coupé et que la commande de feux est sur la position , en verrouillant le véhicule de l'extérieur, les feux de stationnement s'allument des deux côtés du véhicule. Seuls les feux de position des deux projecteurs s'allument alors, ainsi que les feux arrière.

Feux d'autoroute*

Les feux d'autoroute ne sont pas disponibles sur les véhicules équipés de projecteurs full LED.

La connexion/déconnexion de la fonction s'effectue via le menu correspondant du système Easy Connect.

- **Activation** : lorsque vous dépassez 110 km/h (68 mph) pendant plus de 30 se-

condes, le faisceau lumineux des feux de croisement s'élève légèrement pour augmenter la distance de visibilité du conducteur.

- **Désactivation** : lorsque vous réduisez la vitesse du véhicule en dessous de 100 km/h (62 mph), le faisceau lumineux des feux de croisement retourne à sa position normale immédiatement.

Conduite à l'étranger

Le faisceau lumineux des feux de croisement est asymétrique : le côté de la route par lequel vous voyagez est éclairé plus intensément.

Lorsqu'un véhicule conçu pour un pays avec conduite à droite voyage dans un pays avec conduite à gauche (ou vice versa), il faut normalement couvrir une partie de la tulipe des phares avec des masques adhésifs ou changer le réglage des phares afin de ne pas éblouir les autres conducteurs.

Dans ces cas-là, la réglementation précise des valeurs d'éclairage qui doivent être respectées dans certains points de la distribution lumineuse. Il s'agit du « Mode de voyage ».

La distribution lumineuse des phares halogènes et full LED permet de respecter les valeurs spécifiques du « Mode de voyage »,

sans avoir à utiliser de masques autocollants ni à modifier les réglages.

i Nota

Le « Mode de voyage » n'est autorisé que temporairement. Si quelqu'un prévoit un long séjour dans un pays où le mode de circulation est différent, il devra se rendre chez un partenaire SEAT pour faire remplacer ses projecteurs.

Réglage de la portée des phares, éclairage du combiné d'instruments et des interrupteurs



Fig. 136 Côté volant : dispositif de réglage de la portée des phares.

Éclairage du combiné d'instruments, des écrans et des interrupteurs*

En fonction du modèle, vous pouvez régler l'éclairage du combiné d'instruments et des

interrupteurs dans le Système Easy Connect, avec la touche **(CAR)** et le bouton de fonction **(SETUP)** » page 27.

Réglage du site des projecteurs

Le réglage du site des projecteurs » **fig. 136** s'adapte à l'état de charge du véhicule. Le conducteur peut ainsi avoir la meilleure visibilité possible et n'éblouit pas ceux qui circulent en sens contraire » .

Les projecteurs ne peuvent être réglés que si les feux de croisement sont allumés.

Pour régler, tournez la commande » **fig. 136** :

| Valeur | État de charge ^{a)} du véhicule |
|--------|---|
| - | Sièges avant occupés et coffre à bagages vide |
| 1 | Toutes les places occupées et le coffre vide |
| 2 | Toutes les places occupées et le coffre plein. Avec une remorque avec poids sur flèche minimum |
| 3 | Siège conducteur occupé uniquement et coffre plein. Conduite avec une remorque avec poids sur flèche maximum. |

^{a)} Si l'état de charge du véhicule ne correspond à aucun de ceux du tableau, vous pouvez également sélectionner des positions intermédiaires.

Réglage dynamique du site des projecteurs

Le dispositif de réglage disparaît sur les véhicules avec réglage dynamique du site des projecteurs. La portée des phares s'adapte automatiquement à l'état de charge du véhicule lorsque ceux-ci s'allument.

Éclairage du combiné d'instruments

Lorsque le contact d'allumage est mis et sans l'activation des feux, l'éclairage du combiné d'instruments reste activé en conditions de lumière en journée. L'éclairage se réduit à mesure que la lumière extérieure diminue. Dans certains cas, par exemple, en traversant un tunnel sans la fonction **AUTO** activée, l'éclairage du combiné d'instruments peut s'éteindre. Le but de cette fonction est d'indiquer visuellement au conducteur qu'il doit activer les feux de croisement.

AVERTISSEMENT

Les objets lourds dans le véhicule peuvent entraîner l'éblouissement et la distraction des autres conducteurs. Cela pourrait entraîner un accident grave.

- Adaptez le faisceau lumineux à l'état de charge du véhicule de manière à ne pas éblouir le reste des conducteurs.

Éclairage intérieur et lampes de lecture¹⁾

» tabl. à la page 2

Lisez attentivement les informations complémentaires » page 26

Éclairage du coffre à bagages et de la boîte à gants*

Lors de l'ouverture et de la fermeture de la boîte à gants, du côté du passager, et du hayon, l'éclairage correspondant s'allumera et s'éteindra.

Éclairage du plancher*

L'éclairage du plancher dans la zone inférieure du combiné d'instruments (conducteur et passager) s'allume lorsque les portes sont ouvertes et diminue en intensité en cours de route. Cette intensité est réglable via le menu de l'autoradio (voir **Easy Connect** > **Réglages d'éclairage** > **Éclairage d'ambiance** » page 27).

Éclairage d'ambiance*

L'éclairage d'ambiance des panneaux des portes peut changer de couleur. L'intensité et la couleur sont réglables via le menu de l'autoradio (voir **Easy Connect** > **Réglages d'éclairage** > **Éclairage d'ambiance** » page 27).

Nota

Les lampes de lecture s'éteignent en verrouillant le véhicule avec la clé, ou après quelques minutes si vous avez retiré la clé du contact d'allumage. Cela empêche la batterie du véhicule de se décharger.

Visibilité

Pare-soleil

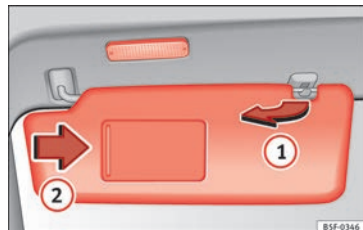


Fig. 137 Pare-soleil.

Possibilités de réglage des pare-soleils pour le conducteur et le passager :

- Baisser le pare-soleil vers le pare-brise.
- Le pare-soleil peut être retiré du support et rabattu contre la porte » fig. 137 ①.
- Basculez le pare-soleil vers la porte, en longueur vers l'arrière.

¹⁾ En fonction du niveau d'équipement du véhicule, l'éclairage intérieur suivant peut se composer de LED : éclairage du plafonnier avant, éclairage du plafonnier arrière, éclairage du plancher et éclairage du pare-soleil.

Éclairage du miroir de courtoisie

Un miroir de courtoisie, couvert par un volet, se trouve dans le pare-soleil rabattu. Lorsque l'on fait coulisser le volet ② une lumière s'active.

La lumière s'éteint lorsque vous fermez le volet du miroir de courtoisie ou lorsque vous rabattez le pare-soleil vers le haut.

⚠ AVERTISSEMENT

Les pare-soleil ouverts peuvent réduire la visibilité.

- Remplacez toujours les pare-soleils dans leurs fixations si vous n'en avez plus besoin.

📄 Nota

La lumière qui se trouve au-dessus du pare-soleil s'éteint automatiquement dans certaines conditions après quelques minutes. Cela empêche la batterie du véhicule de se décharger.


Systèmes essuie-glace avant et arrière

Levier de l'essuie-glace

Lisez attentivement les informations complémentaires »  page 26

⚠ ATTENTION

Si vous coupez le contact d'allumage avec l'essuie-glace activé, celui-ci finira le balayage et reviendra à sa position de repos. Lors de la remise en marche du contact d'allumage, l'essuie-glace continuera à fonctionner au même niveau de balayage. Le gel, la neige et d'autres obstacles sur le pare-brise peuvent endommager l'essuie-glace et son moteur.

- Si nécessaire, vous devez éliminer vous-même la neige ou la glace des essuie-glace avant de prendre le volant.
- Décollez soigneusement du pare-brise les balais d'essuie-glace gelés. Pour cela, SEAT recommande un aérosol antigel.
- N'activez pas l'essuie-glace si le pare-brise est sec. Le nettoyage à sec des balais d'essuie-glace risque d'endommager le pare-brise.
- En cas de gel, vérifiez si les balais d'essuie-glace ne sont pas gelés avant de mettre en marche l'essuie-glace ! S'il fait froid, il peut être utile de placer l'essuie-glace en position d'entretien lorsque vous garez le véhicule »  page 65.

📄 Nota

- Les systèmes d'essuie-glaces avant et arrière ne fonctionnent que lorsque l'allumage est mis et que le capot ou le hayon sont respectivement fermés.
- Le balayage intermittent de l'essuie-glace intervient en fonction de la vitesse du véhicu-

le. Plus vous conduisez vite, plus le balayage sera rapide.

- L'essuie-glace arrière s'active automatiquement lorsque l'essuie-glace avant est activé et que vous engagez la marche arrière.

Fonctions de l'essuie-glace

Comportement de l'essuie-glace dans diverses situations

| | |
|---------------------------------|--|
| Si le véhicule est à l'arrêt | La position activée passe de manière provisoire à la position précédente. |
| Pendant le balayage automatique | Le climatiseur s'allume pendant 30 secondes environ en mode de recyclage de l'air afin d'éviter l'odeur du liquide lave-glace à l'intérieur du véhicule. |
| Lors du balayage intermittent | Le balayage dépend de la vitesse. Plus la vitesse est élevée, plus le balayage est rapide. |

Dégivrage des essuie-glace

Le chauffage dégivre uniquement les gicleurs gelés, il ne supprime pas l'eau dans les flexibles. La puissance calorifique du dégivrage des essuie-glaces est réglée automatiquement lorsque vous mettez le contact, en fonction de la température ambiante. »

Système lave-projecteurs

Le système lave-projecteurs nettoie les projecteurs.

En mettant le contact et en activant l'essuie-glace la première fois, puis tous les cinq cycles, les phares sont également lavés. Pour cela il faut déplacer le levier de l'essuie-glace vers le volant lorsque les feux de croisement ou de route sont allumés. Il faudra nettoyer régulièrement, en faisant le plein par exemple, la saleté qui peut rester incrustée sur les projecteurs (par exemple : restes d'insectes).

Afin de garantir le fonctionnement du système lave-projecteurs en hiver, il faut nettoyer la neige qui peut se trouver sur les supports des gicleurs du pare-chocs. Si nécessaire, retirez le gel grâce à un aérosol antigel.

Nota

Lorsqu'un obstacle se trouve sur le pare-brise, l'essuie-glace essaie de le balayer sur le côté. Si l'obstacle continue à bloquer l'essuie-glace, ce dernier reste immobile. Retirez l'obstacle et actionnez à nouveau l'essuie-glace.

Détecteur de pluie*

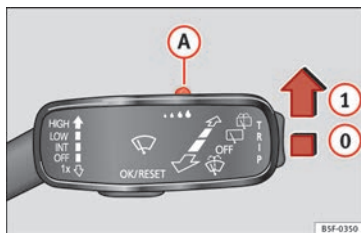


Fig. 138 Levier d'essuie-glace : régler le détecteur de pluie (A).

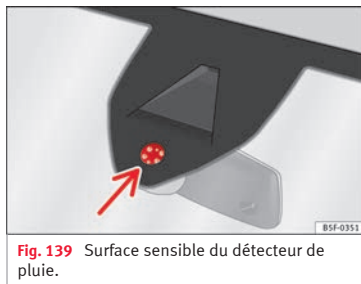



Fig. 139 Surface sensible du détecteur de pluie.

Le détecteur de pluie activé contrôle lui-même les intervalles de balayage de l'essuie-glace en fonction de la quantité de pluie
 » . Il est possible de régler la sensibilité du détecteur de pluie manuellement. Balayage manuel » page 151.

Appuyez sur le levier dans la position souhaitée » fig. 138 :

- 0 Détecteur de pluie désactivé.
- 1 Détecteur de pluie activé ; balayage automatique si nécessaire.
- A Régler de la sensibilité du capteur de pluie
 - Régler la commande vers la droite : niveau de sensibilité élevé.
 - Régler la commande vers la gauche : niveau de sensibilité bas.

Après avoir coupé le contact et l'avoir remis, le capteur de pluie reste activé et reprend sa tâche lorsque l'essuie-glace se trouve dans la position 1 et que vous circulez à plus de 16 km/h (10 mph).

Comportement modifié du détecteur de pluie

Les causes possibles d'anomalies et d'interprétations erronées dans la zone de la surface sensible » fig. 139 du détecteur de pluie peuvent être :

- Balais endommagés : une pellicule d'eau sur les balais endommagés peut allonger le temps d'activation, réduire les intervalles de lavage ou provoquer un balayage rapide et continu.
- Insectes : la présence d'insectes peut causer l'activation de l'essuie-glace.

- Sel sur les routes : en hiver le sel utilisé sur les routes peut provoquer un balayage exagéré long alors que le pare-brise est presque sec.

- Saleté : la poussière sèche, la cire, le revêtement des glaces (effet lotus) ou les restes de détergent (tunnel de lavage) peuvent réduire l'efficacité du détecteur de pluie, ralentir son temps de réaction ou annuler son fonctionnement.

- Fissure sur le pare-brise : l'impact d'une pierre déclenche un cycle unique de balayage lorsque le détecteur de pluie est activé. Le détecteur de pluie intègre ensuite la réduction de la surface sensible et se règle. En fonction de la taille de l'impact de la pierre, le comportement du détecteur peut varier.

AVERTISSEMENT

Il est possible que le capteur de pluie ne capte pas suffisamment cette dernière et qu'il n'active pas l'essuie-glace.

- Si nécessaire, activez l'essuie-glace manuellement lorsque l'eau réduit la visibilité sur le pare-brise.

Nota

- Nettoyez régulièrement la surface sensible du détecteur de pluie et recherchez d'éventuels dommages sur les balais » fig. 139 (flèche).

- Pour retirer les cires et les revêtements, nous recommandons d'utiliser un détergent pour vitres contenant de l'alcool.

Rétroviseur

Rétroviseur anti-éblouissement

Pour rouler en toute sécurité, il est important d'avoir une bonne visibilité au niveau de la lunette arrière.

Rétroviseur intérieur équipé de la fonction anti-éblouissement automatique*

La fonction anti-éblouissement est activée chaque fois que le contact d'allumage est mis.

Lorsque la fonction anti-éblouissement du rétroviseur est activée, le rétroviseur s'assombrit **automatiquement** en fonction de la luminosité venant frapper le miroir. La fonction anti-éblouissement est annulée si la marche arrière est enclenchée.

AVERTISSEMENT

En cas de rupture d'un rétroviseur intérieur photosensible, du liquide électrolytique peut s'échapper. Ce liquide peut irriter la peau, les yeux et les organes respiratoires. Lavez immédiatement à grande eau les parties corpo-

relles qui ont été en contact avec ce liquide. Consultez un médecin si nécessaire.

ATTENTION

En cas de rupture d'un rétroviseur intérieur photosensible, du liquide électrolytique peut s'échapper. Ce liquide attaque les surfaces plastiques. Nettoyez-le le plus rapidement possible avec une éponge humide.

Nota

- Si, par exemple, un pare-soleil* nuit à la lumière incidente, cela signifie que les rétroviseurs anti-éblouissement ne fonctionnent pas parfaitement.
- Lorsque le plafonnier s'allume ou lorsque la marche arrière est enclenchée, les rétroviseurs automatiques photosensibles ne s'assombrissent pas.

Régler les rétroviseurs extérieurs

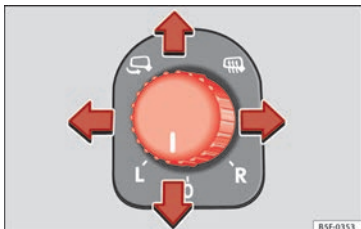


Fig. 140 Porte du conducteur : commande du rétroviseur extérieur.

Lisez attentivement les informations complémentaires »» page 14

Réglage synchrone des rétroviseurs extérieurs

- Dans le menu **Réglages – Confort**, sélectionnez si les rétroviseurs extérieurs doivent être réglés de manière synchrone.
- Tournez la commande sur la position **L**¹⁾.
- Réglez le rétroviseur extérieur gauche. Le rétroviseur droit est alors réglé simultanément (de manière synchrone).
- Si nécessaire, corrigez le réglage du rétroviseur du côté droit : positionnez la commande sur la position **R**¹⁾.

¹⁾ Sur les véhicules avec le volant à droite, le réglage est symétrique.

- Dans le système Easy Connect, les rétroviseurs extérieurs peuvent être réglés avec la touche **CAR** et le bouton de fonction **SETUP**.

Pivotement du rétroviseur extérieur côté passager*

Pour pouvoir voir la bordure du trottoir en se garant en marche arrière, par exemple, la surface du rétroviseur du passager peut automatiquement s'incliner si la position a été auparavant enregistrée. Pour cela, il faut que le bouton rotatif soit en position **R**¹⁾.

Le rétroviseur reprend sa position initiale dès que vous roulez à une vitesse supérieure à 15 km/h environ (9 mph) ou que vous coupez le contact d'allumage. Il revient également à sa position de départ si la position de la commande est modifiée.

Mémoriser les réglages du rétroviseur externe côté passager pour pivotement du rétroviseur

- Mettez le contact d'allumage.
- Accédez au système Easy Connect, Menu **CAR**, fonction « Rétroviseurs et essuie-glaces » et sélectionnez « baisser lors du passage de la marche arrière » »» page 117.
- Sur la commande, sélectionnez la position **R**¹⁾.

- Engagez la marche arrière.
- Réglez le rétroviseur extérieur du côté passager de manière à bien voir, par exemple, le bord du trottoir.
- Désengagez la marche arrière.
- La position réglée pour le rétroviseur est mémorisée.

Rabattement des rétroviseurs extérieurs une fois garé (fonction confort)*

Par le système Easy Connect, Menu **CAR**, fonction « Rétroviseurs et essuie-glaces » vous pouvez sélectionner le rabattement des rétroviseurs extérieurs lors du stationnement du véhicule »» page 117.

Lorsque vous fermez le véhicule avec la radiocommande, en appuyant plus d'1 seconde environ, les rétroviseurs extérieurs se rabattent automatiquement. Lorsque vous ouvrez le véhicule avec la radiocommande, les rétroviseurs se déplient automatiquement.

⚠ AVERTISSEMENT

Les rétroviseurs à miroir bombé (convexes ou non sphériques*) agrandissent le champ visuel. Cependant, ils font paraître les objets plus petits et plus lointains. Si vous utilisez ces rétroviseurs pour évaluer la distance entre votre véhicule et les véhicules qui vous

suivent lors d'un changement de voie, vous pourriez vous tromper dans votre estimation : risque d'accident !

ⓘ ATTENTION

- Si le boîtier du rétroviseur a été dérégulé par des influences extérieures (par exemple lors d'une manœuvre pour garer votre véhicule), rabattez le rétroviseur jusqu'en butée en utilisant la commande électrique. Ne réglez jamais le boîtier du rétroviseur à la main car cela risque de perturber le fonctionnement des rétroviseurs.
- Si vous lavez le véhicule dans une installation de lavage automatique, il faut rabattre les rétroviseurs pour éviter qu'ils ne s'abîment. Les rétroviseurs extérieurs rabattables électriquement ne doivent être en aucun cas rabattus manuellement mais uniquement électriquement !

ⓘ Nota

Si le réglage électrique des rétroviseurs est défaillant, vous pouvez régler manuellement les deux miroirs de rétroviseurs extérieurs en appuyant sur le bord.

Sièges et appuie-tête

Réglage des sièges et des appuie-tête

Réglage manuel des sièges

Lisez attentivement les informations complémentaires »»  page 12

⚠ AVERTISSEMENT

La section Rouler en toute sécurité contient des informations importantes, des recommandations et des avertissements que vous devez lire et respecter pour votre sécurité et celle des passagers »» page 67.

⚠ AVERTISSEMENT

- Réglez les sièges avant uniquement lorsque le véhicule est à l'arrêt. S'il n'est pas fermé, il existe des risques d'accident !
- Soyez prudent lors du réglage de l'assise du siège ! Un réglage distrait ou accidentel peut entraîner des contusions – risque de blessures !
- Les dossiers des sièges avant ne doivent pas être trop inclinés lors de la conduite. Sinon, les ceintures de sécurité et le système d'airbags ne peuvent pas assurer leur fonction protectrice – risque d'accident !

Réglage électrique du siège du conducteur*

Lisez attentivement les informations complémentaires »»  page 13

⚠ AVERTISSEMENT

- Une mauvaise utilisation des sièges avant électriques ou un manque d'attention peut entraîner des blessures graves.
- Il est également possible de régler les sièges avant électriquement lorsque le contact est coupé. Ne laissez jamais un enfant ou une personne pouvant avoir besoin d'aide à l'intérieur du véhicule.
- En cas d'urgence, arrêtez le réglage électrique en appuyant sur une autre touche.

ⓘ ATTENTION

Pour ne pas endommager les composants électriques des sièges avant, évitez de vous agenouiller sur les sièges avant ou de concentrer une charge en un point précis de l'assise ou du dossier.

ⓘ Nota

- Si la batterie du véhicule est très déchargée, il se peut qu'il ne soit pas possible de régler électriquement le siège.
- Si vous démarrez le moteur pendant le réglage électrique du siège, ce dernier sera interrompu.

Réglage des appuie-tête avant

Lisez attentivement les informations complémentaires » page 13

Ajustez les appuie-tête » page 13 de sorte que le bord supérieur soit autant que possible à la hauteur de la partie supérieure de la tête. Si ce n'est pas possible, essayez de vous rapprocher de cette position le plus possible.

Réglage des appuie-tête arrière

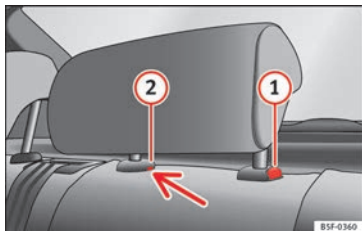


Fig. 141 Appui-tête central arrière : point de déverrouillage.

Lorsque vous transportez des gens sur la banquette arrière, placez les appuie-tête au moins sur le cran immédiatement supérieur ».

Réglage des appuie-tête

- Pour relever l'appuie-tête, saisissez l'appuie-tête de chaque côté avec les mains et relevez-le jusqu'en butée jusqu'à ce qu'il s'encastre de façon perceptible.
- Pour régler l'appuie-tête à une hauteur inférieure, appuyez sur la touche ① » fig. 141 et déplacez-le vers le bas.

Dépose des appuie-tête

Pour démonter l'appuie-tête, rabattre partiellement le dossier correspondant vers l'avant.

- Déverrouillez le dossier » page 158.
- Déplacez l'appuie-tête vers le haut, jusqu'en butée.
- Appuyez sur la touche ① » fig. 141, en appuyant en même temps sur l'orifice de sécurité ② » fig. 141 avec un tournevis plat de 5 mm de largeur maximum et retirez l'appuie-tête.

- Relever le dossier jusqu'à ce qu'il s'encastre correctement ».

Repose des appuie-tête

Pour installer les appuie-tête extérieurs, rabattre partiellement le dossier correspondant vers l'avant.

- Déverrouillez le dossier » page 158.
- Introduisez les barres de l'appuie-tête dans leurs guides jusqu'à ce qu'elles s'encas-

trent correctement. L'appuie-tête ne doit pas pouvoir être retiré du dossier.

- Relever le dossier jusqu'à ce qu'il s'encastre correctement ».

⚠ AVERTISSEMENT

- Veuillez tenir compte des généralités » page 72.
- Ne désinstallez les appuie-tête arrière que si vous souhaitez fixer un siège pour enfant » page 86. Si vous retirez le siège pour enfant, remplacez immédiatement les appuie-tête. La conduite avec des appuie-tête déposés ou mal réglés augmente le risque de blessures graves.

Fonctions des sièges

Introduction

⚠ AVERTISSEMENT

Une utilisation incorrecte des fonctions des sièges peut entraîner de graves blessures.

- Avant de prendre la route, adoptez une position assise correcte et conservez-la pendant le voyage. Cela s'applique également au reste des passagers.
- Maintenez toujours les mains, doigts, pieds et autres parties du corps éloignés du rayon de fonctionnement et de réglage des sièges.

Chauffage des sièges

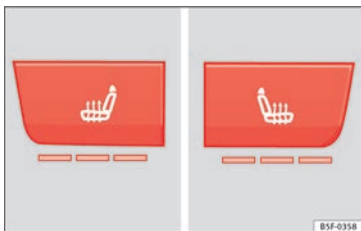


Fig. 142 Dans la console centrale : commandes du chauffage des sièges avant.

Les banquettes peuvent chauffer électriquement si le contact est mis. Sur certaines versions, le dossier chauffe également.

Dans les cas suivants, le chauffage des sièges ne doit pas être activé :

- Le siège est libre.
- Le siège possède une housse.
- Un siège pour enfant est installé sur le siège.
- La banquette est humide ou mouillée.
- La température intérieure ou extérieure est supérieure à 25 °C (77 °F).

Activation

Appuyez sur la touche ou . Le chauffage du siège est connecté à son intensité maximale.

Réglage de la puissance de chauffage

Appuyez sur la touche ou plusieurs fois jusqu'à l'intensité souhaitée.

Désactivation

Appuyez sur la touche ou jusqu'à ce que tous les témoins qui s'y trouvent s'éteignent.

⚠ AVERTISSEMENT

Les personnes qui, à cause de médicaments, d'une paralysie ou de maladies chroniques (telles que le diabète), ne perçoivent pas la douleur ou la température, ou manifestent une perception limitée et les enfants peuvent souffrir de brûlures dans le dos, sur les fesses ou les jambes en utilisant le chauffage des sièges. Ces brûlures peuvent entraîner une longue période de convalescence ou ne jamais guérir totalement. Consultez un médecin en cas de doutes sur votre propre état de santé.

- Les personnes dont la perception de la douleur et de la température est altérée ne doivent jamais utiliser le chauffage du siège.
- Si une anomalie liée au contrôle de température du dispositif est détectée, veuillez le faire réviser par un atelier spécialisé.

⚠ AVERTISSEMENT

Si le tissu du coussin est mouillé, ceci peut affecter négativement le fonctionnement du siège chauffant et augmenter le risque de brûlures.

- Vérifier que la banquette est sèche avant d'utiliser le siège chauffant.
- Ne vous asseyez pas avec des vêtements humides ou mouillés sur le siège.
- Ne laissez pas d'objets ni de vêtements humides ou mouillés sur le siège.
- Ne versez pas de liquides sur le siège.

ⓘ ATTENTION

- Afin de ne pas endommager les éléments chauffants du siège, ne vous agenouillez pas sur les sièges et n'appliquez aucune pression excessive concentrée en un point sur la banquette ou le dossier.
- Les liquides, objets pointus et matériaux isolants (une housse ou un siège pour enfant, par exemple) peuvent endommager le siège chauffant.
- En cas d'odeur, désactivez immédiatement le siège chauffant et faites-le contrôler dans un atelier spécialisé.

⚙ Conseil antipollution

Laissez le chauffage des sièges allumé pendant le temps nécessaire. Sinon, vous consommez inutilement du carburant.

Accoudoir central avant

L'accoudoir central peut être réglé à plusieurs niveaux.

Réglage de l'accoudoir central

- Pour régler l'inclinaison, soulevez l'accoudoir à partir de la position de départ afin qu'il s'encastre.
- Pour remettre l'accoudoir dans sa position de départ, retirez l'accoudoir du cran supérieur et abaissez-le.

L'accoudoir se déplace vers l'avant et vers l'arrière.

Rabattre et redresser le dossier de la banquette arrière

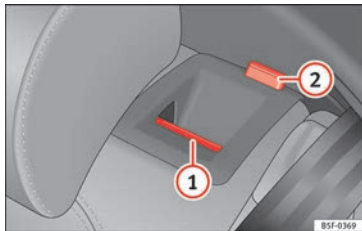


Fig. 143 Dans le dossier de la banquette arrière : touche de déverrouillage (1) ; repère rouge (2).

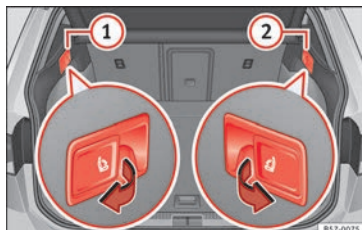


Fig. 144 Dans le coffre à bagages : leviers de déverrouillage à distance des parties gauche (1) et droite (2) de la banquette arrière.

Le dossier de la banquette arrière est divisé et chaque partie peut être rabattue séparément pour agrandir le coffre à bagages.

Quand le dossier de la banquette arrière est rabattu, personne ne doit voyager aux places correspondantes (et encore moins un enfant).

Rabattre le dossier de la banquette arrière avec la touche de déverrouillage

- Abaisser les appuie-têtes au maximum.
- Tirez la touche de déverrouillage » fig. 143 (1) vers l'avant et, en même temps, rabaissez le dossier.
- Le dossier arrière est débloqué quand le repère rouge est visible sur la touche (2).

Rabattre le dossier de la banquette arrière avec le levier de déverrouillage à distance

- Abaisser les appuie-têtes au maximum.
- Ouvrez le hayon.
- Tirez le levier de déverrouillage à distance de la partie gauche » fig. 144 (1) ou droite (2) du dossier dans le sens de la flèche. La partie débloquée du dossier arrière se rabat automatiquement vers l'avant.
- Le cas échéant, refermez le hayon.

Le dossier arrière est débloqué quand le repère rouge est visible sur la touche » fig. 143 (2).

Relèvement du dossier de la banquette arrière

- Redressez le dossier et appuyez-le avec force dans le logement pour qu'il s'encastre correctement » **⚠**.
- Le repère rouge de la touche de déblocage (2) ne devra plus être visible.
- Le dossier doit être bien encastré.

⚠ AVERTISSEMENT

Si le dossier de la banquette arrière est rabattu ou redressé de façon incontrôlée ou avec inattention, cela risque d'entraîner des lésions graves.

- Ne rabattez ni ne redressez jamais le dossier de la banquette arrière en cours de route.

- En redressant le dossier de la banquette arrière, assurez-vous de ne pas bloquer ni endommager la ceinture de sécurité.
- En rabattant ou en redressant le dossier de la banquette arrière, gardez toujours les mains, les doigts et les pieds ou d'autres parties du corps hors de la zone des rails de celui-ci.
- Pour que les ceintures de sécurité des sièges arrière offrent la protection nécessaire, toutes les parties du dossier arrière devront toujours être correctement encastrées. Ceci est particulièrement important dans le cas du siège arrière central. Si une personne s'assoie sur un siège dont le dossier n'est pas bien encastré, il sera projeté vers l'avant en même temps que le dossier en cas de freinage ou de manœuvre brusque ou d'accident.
- Un repère rouge sur la touche ② indique que le dossier arrière n'est pas encastré. Vérifiez toujours que la marque rouge n'est pas visible quand le dossier est en position verticale.
- Quand le dossier de la banquette arrière est rabattu ou n'est pas bien encastré, personne ne doit voyager aux places correspondantes (et encore moins un enfant).

ⓘ ATTENTION

Si le dossier de la banquette arrière est rabattu ou redressé de façon incontrôlée ou avec inattention, cela risque d'entraîner des dégâts pour le véhicule et d'autres objets.

- Avant de rabattre le dossier de la banquette arrière, réglez toujours les sièges avant de manière à ce que ni les appuie-têtes ni le rembourrage du dossier arrière n'entrent en contact avec ceux-ci.

Transport et équipements pratiques

Rangements

Rangements sous les sièges avant*



Fig. 145 Rangements sous les sièges avant.

Sous les sièges avant se trouve un tiroir de rangement avec couvercle.

Le tiroir* s'ouvre en tirant sur le couvercle
» fig. 145.

Pour fermer le tiroir, appuyer sur le couvercle jusqu'à ce qu'il s'emboîte.

⚠ AVERTISSEMENT

- La charge maximale supportée par le tiroir est de 1,5 kg.
- Veillez à ne pas circuler avec le couvercle du tiroir ouvert. Les objets qu'il renferme

risqueraient d'être projetés et de blesser les occupants du véhicule en cas de freinage brusque ou d'accident.

• **N'utilisez pas de récipients durs (en verre ou en porcelaine par exemple). Ils pourraient vous blesser en cas d'accident.**

Selon l'équipement, le lecteur CD peut se trouver dans la boîte à gants. Son utilisation fait l'objet d'une description dans la notice d'utilisation correspondante.

Porte-gobelets



Fig. 146 Console centrale : porte-gobelets avant.

Porte-gobelets avant

– Placez les boissons sur le support
 » **fig. 146**. Il peut accueillir deux boissons. Les revêtements des portes offrent également la possibilité d'accueillir des bouteilles en plastique plus grandes.

⚠ AVERTISSEMENT

• **Ne laissez pas de boissons chaudes sur le porte-gobelets pendant que le véhicule roule. Les boissons chaudes pourraient se renverser et entraîner des brûlures – risque d'accident !**

ⓘ ATTENTION

Posez uniquement des gobelets fermés sur le porte-gobelets. Les boissons pourraient sinon se renverser et endommager les équipements de votre véhicule tels que l'équipement électronique et les revêtements.

⚠ AVERTISSEMENT

Le couvercle de la boîte à gants doit toujours être fermé durant la conduite. S'il n'est pas fermé, il existe des risques d'accident !

Boîte à gants



Fig. 147 Boîte à gants.

Ouverture/Fermeture

– Pour ouvrir la boîte à gants, tirer sur la poignée en suivant le sens de la flèche.
 – Pour fermer la boîte à gants, déplacer le couvercle vers le haut jusqu'à ce qu'il s'emboîte.

Autres rangements

Vous trouverez d'autres, vide-poches, rangements et supports à différents endroits du véhicule :

- Dans la partie supérieure de la boîte à gants sur des véhicules qui ne comporte pas de lecteur CD. Le poids ne doit pas dépasser 1,2 kg.
- Sur la console centrale, sous l'accoudoir central*.
- Portemanteaux dans les cadres des portes
 » **⚠**.
- Sur les places arrière, à gauche et à droite des sièges, se trouvent d'autres rangements.

⚠ AVERTISSEMENT

• **Lorsque vous utilisez les patères, veillez à préserver la visibilité arrière.**

- Pendez uniquement des vêtements légers. Aucun objet lourd ou aiguisé ne doit se trouver dans les poches.
- N'utilisez pas de cintres pour suspendre les vêtements car l'efficacité des airbags rideaux s'en trouverait amoindrie.

Prise de courant



Fig. 148 Console centrale : prise de courant de 12 volts

- Retirez le cache placé sur la console centrale de la prise de courant »» fig. 148.
- Insérez la fiche de l'appareil électrique dans la prise de courant.

La prise de courant de 12 volts peut être utilisée pour alimenter des accessoires électriques. La puissance absorbée ne doit toutefois pas dépasser 120 watts pour chaque prise de courant.

⚠ AVERTISSEMENT

La prise de courant ne fonctionne que si le contact d'allumage est mis. Une mauvaise utilisation peut provoquer de sérieuses blessures ou un incendie. C'est pourquoi vous devez éviter de laisser les enfants seuls dans le véhicule si la clé se trouve à l'intérieur. Ils pourraient être blessés.

ⓘ ATTENTION

Pour éviter tout endommagement au niveau des prises de courant, n'utilisez que des connecteurs adéquats.

ℹ Nota

La batterie du véhicule se décharge lorsque le moteur est à l'arrêt et que des accessoires sont en circuit.

Transport d'objets

Charger le coffre à bagages

Tous les bagages ou objets non attachés doivent être fixés de façon sûre dans le coffre à bagages. Les objets qui ne sont pas attachés et sont de ce fait ballottés dans le coffre à bagages peuvent diminuer la sécurité de conduite ou les qualités routières du véhicule en raison du déplacement du centre de gravité.

- Répartissez la charge uniformément dans le coffre à bagages.
- Déposez et rangez autant que possible les objets lourds au fond du coffre à bagages.
- Placez d'abord les objets lourds en dessous.
- Fixez les objets lourds à l'aide des œillets d'arrimage disponibles »» page 164.

⚠ AVERTISSEMENT

- Tout bagage ou objet non attaché dans le coffre à bagages peut provoquer des blessures graves.
- Rangez toujours les objets dans le coffre à bagages et attachez-les à l'aide des œillets d'arrimage.
- Utilisez des sangles spécialement adaptées pour maintenir en place des objets lourds.
- En cas de manœuvres brusques ou d'accident, les objets non attachés peuvent être projetés vers l'avant et blesser les occupants du véhicule ou d'autres usagers de la route. Les risques de blessures sont d'autant plus élevés si les objets ballottés sont percutés par un airbag qui se déclenche à ce moment-là. Dans de telles circonstances, ces objets peuvent se transformer en véritables projectiles : danger de mort !
- N'oubliez pas que les caractéristiques routières du véhicule sont modifiées par le déplacement du centre de gravité en cas de

transport d'objets lourds, ce qui peut provoquer un accident. Le style de conduite et la vitesse doivent donc être adaptés en conséquence.

- N'excédez jamais les charges autorisées sur les essieux et le poids total autorisé en charge (PTAC). Lorsque les charges autorisées sur les essieux ou le PTAC ne sont pas respectés, les qualités routières du véhicule peuvent être modifiées et entraîner des accidents, des blessures ou des dommages au véhicule.
- Ne laissez jamais votre véhicule sans surveillance, en particulier lorsque le hayon est ouvert. Les enfants pourraient accéder au coffre à bagages et fermer le hayon de l'intérieur ; ils y resteraient enfermés, ne pourraient pas en sortir sans aide et risqueraient la mort.
- Ne laissez pas des enfants jouer dans le véhicule ou à proximité du véhicule. Fermez et verrouillez le hayon ainsi que toutes les portes lorsque vous quittez le véhicule. Avant de verrouiller le véhicule, assurez-vous que personne ne se trouve à l'intérieur, y compris des enfants.

i Nota

• Un échange d'air dans le véhicule permet de réduire la formation de buée sur les glaces. L'air vicié s'échappe par des ouïes de sortie d'air situées dans le revêtement latéral du coffre à bagages. Assurez-vous que les

ouïes d'évacuation d'air ne sont pas masquées.

- Les sangles adaptées aux œillets d'arrimage et permettant de fixer le chargement sont disponibles dans le commerce d'accessoires.

Plage arrière du coffre à bagages

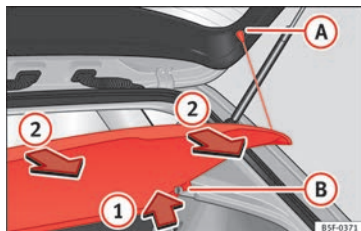


Fig. 149 Hayon ouvert avec la plage arrière.

Le couvre-coffre masque le contenu du coffre à bagages.

Démonter

- Détachez les sangles de fixation (A) et retirez la plage arrière (B) en appuyant vers le haut dans le sens de la flèche (1).

Repose

- Introduisez la plage arrière horizontalement en faisant coïncider la forme en « U »

sur l'axe des supports (B), et appuyez vers le bas jusqu'à ce qu'elle s'encastre.

- Accrochez les sangles de retenue au hayon (A) >>> ⚠.

⚠ AVERTISSEMENT

- La plage arrière doit impérativement être fixée lorsqu'elle est montée – risque d'accident !
- La plage arrière n'est pas un plancher de chargement. Les objets déposés sur la plage arrière constituent un danger réel pour tous les occupants du véhicule en cas de freinage brusque ou d'accident – risque de blessures !

Ranger la plage arrière

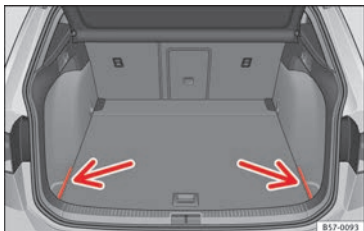


Fig. 150 Dans le coffre à bagages : caches pour ranger la plage arrière.



Fig. 151 Dans le coffre à bagages : rangement de la plage arrière.

La plage arrière peut être rangée sous le plancher de coffre à bagages modulable.

- Retirez les caches gauche et droit
» fig. 150.

- Rangez la plage arrière jusqu'à l'insérer dans le logement prévu à cet effet » fig. 151.
- Remplacez les couvercles gauche et droit dans leur position d'origine.

Trappe de chargement pour le transport d'objets longs*



Fig. 152 Dans le dossier de la banquette arrière : ouverture de la trappe.

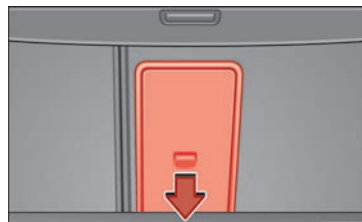


Fig. 153 Dans le coffre à bagages : ouverture de la trappe.

Dans la banquette arrière, derrière l'accoudoir central, il y a une trappe de chargement pour le transport d'objets longs dans l'habitacle comme des skis, par exemple.

Pour éviter de salir l'habitacle, les objets qui sont sales doivent être emballés (dans une serviette, par exemple) avant de les introduire à travers la trappe de chargement.

Quand l'accoudoir est abaissé, personne ne peut voyager dans le siège central de la banquette arrière.

Ouvrir la trappe de chargement

- Abaissez l'accoudoir central.
- Tirez sur le levier de déverrouillage dans le sens de la flèche et rabattez complètement le couvercle de la trappe de chargement » fig. 152 ① vers l'avant.
- Ouvrez le hayon.

- Introduisez les objets longs à travers l'orifice depuis le coffre à bagages.
- Fixez bien les objets avec la ceinture de sécurité.
- Fermez le hayon.

Refermer la trappe de chargement

- Relevez le couvercle de la trappe de chargement jusqu'à ce qu'il s'encastre. Le repère rouge sur le côté du coffre à bagages ne devra pas être visible.
- Fermez le hayon.
- Si nécessaire, relevez l'accoudoir central.

Nota

La trappe de chargement peut également s'ouvrir depuis le coffre à bagages. Pour cela, il faut appuyer sur le levier de déverrouillage vers le bas, dans le sens de la flèche, et sur le couvercle vers l'avant » fig. 153.

Œillets d'amarrage*

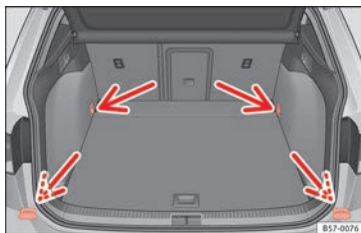


Fig. 154 Dans le coffre à bagages : œillets d'arrimage.

Des œillets d'amarrage sont disposés à l'avant et à l'arrière du coffre à bagages pour fixer les bagages » fig. 154.

Pour utiliser les œillets d'amarrage avant, il faut les redresser d'abord.

AVERTISSEMENT

Si vous utilisez des courroies ou des sangles inadaptées, elles pourraient se casser en cas de freinage brusque ou d'accident. Les objets pourraient alors être projetés dans l'habitacle et entraîner des blessures graves, voire mortelles.

- Utilisez toujours des courroies ou des rubans adaptés et en bon état.
- Fixez les courroies et les rubans aux œillets d'amarrage de façon à ce qu'ils soient bien attachés.

- Les objets non fixés dans le coffre à bagages pourraient soudainement se déplacer et modifier le comportement routier du véhicule.
- Fixez également les objets petits et légers.
- Ne dépassez jamais la charge de traction maximale de l'œillet d'amarrage lors de la fixation des objets.
- Ne fixez jamais un siège enfant aux œillets d'amarrage.

Nota

- La charge de traction maximale que peut supporter les œillets d'arrimage est de 3,5 kN.
- Des courroies et des systèmes de fixation de charge adaptés sont en vente dans les établissements spécialisés. SEAT recommande de vous rendre chez un partenaire SEAT.
- Les œillets d'amarrage sont inutilisables sur les versions avec roue de secours.

Crochets pour sacs

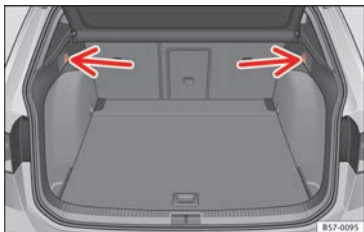


Fig. 155 Dans le coffre à bagages : crochets pour sacs.

Des crochets fixes pour accrocher des sacs sont disposés à gauche et à droite à l'arrière du coffre à bagages » fig. 155.

Les crochets pour sacs ont été conçus pour fixer des sacs de course légers.

⚠ AVERTISSEMENT

N'utilisez jamais les crochets pour sacs comme œillets d'amarrage. En cas de freinage ou d'accident, les crochets peuvent se casser.

ⓘ ATTENTION

Le poids maximum que chaque crochet peut supporter est de 2,5 kg.

Sac pour filet*

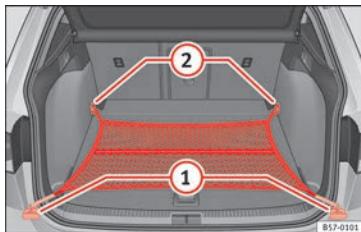


Fig. 156 Dans le coffre à bagages : sac pour filet accroché au niveau du plancher.

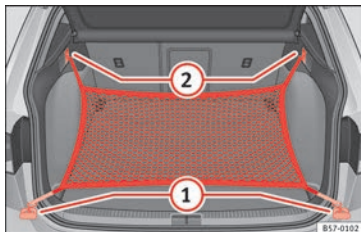


Fig. 157 Dans le coffre à bagages : œillets (1) et crochets (2) pour accrocher le sac pour filet.

Le sac pour filet du coffre à bagages empêche les bagages légers de se déplacer. Il est possible de ranger de petits objets dans le sac pour filet grâce à une fermeture à glissière.

Le sac pour filet peut être accroché dans le coffre à bagages de différentes manières.

Accrocher le sac pour filet au plancher du coffre à bagages.

- Selon le cas, relevez les œillets d'amarrage avant » fig. 156 (2).
- Fixez les crochets du filet aux œillets d'amarrage (2) » ⚠. La fermeture à glissière du sac doit rester vers le haut.
- Fixez les crochets du filet aux œillets d'amarrage (1).

Accrocher le sac pour filet au seuil de charge

- Fixez les crochets courts du filet aux œillets d'amarrage » fig. 157 (1) » ⚠. La fermeture à glissière du sac doit rester vers le haut.
- Fixez les rubans aux crochets pour accrocher des sacs (2).

Démonter le sac pour filet

Le sac pour filet accroché est tendu » ⚠.

- Décrochez les crochets et les rubans du sac pour filet des œillets d'amarrage et des crochets pour accrocher des sacs.
- Rangez le sac pour filet dans le coffre à bagages. »

⚠ AVERTISSEMENT

Pour fixer le sac pour filet élastique aux œillets d'amarrage, il faut l'étirer. Une fois accroché, il est tendu. Si le sac pour filet est accroché et décroché de manière inadéquate, les crochets dont il dispose peuvent provoquer des lésions.

- Attachez toujours bien les crochets du filet pour qu'ils ne se libèrent pas de manière incontrôlée de l'œillet à l'accrochage et au décrochage.
- À l'accrochage et au décrochage des crochets, protégez-vous les yeux et le visage pour éviter des lésions au cas où les crochets se libéreraient de manière incontrôlée.
- Accrochez toujours les crochets du sac pour filet dans l'ordre indiqué. Si un crochet se libère de façon imprévue, le risque de lésions augmente.

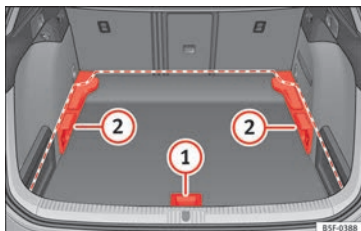
Plancher de coffre à bagages modulable

Fig. 158 Plancher de coffre à bagages modulable : positions.

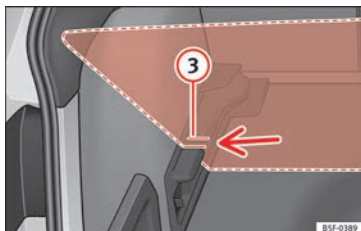


Fig. 159 Plancher de coffre à bagages modulable : rainures inclinées.

Plancher modulable en position haute

- Relevez le plancher avec la poignée
» **fig. 158** (1), tirez-le vers l'arrière jusqu'à ce

que la partie avant du plancher dépasse complètement les supports (2).

- Déplacez le plancher vers l'avant sur ces derniers jusqu'à ce qu'il bute contre le dossier de la banquette arrière et ensuite, abaissez le plancher avec la poignée (1).

Plancher modulable en position basse

- Relevez le plancher avec la poignée
» **fig. 158** (1), tirez-le vers l'arrière jusqu'à ce que la partie avant du plancher dépasse complètement les supports (2).
- Faites coïncider cette partie avant avec les rainures inférieures des supports en question et faites coulisser le plancher vers l'avant jusqu'à ce qu'il bute contre le dossier de la banquette arrière en abaissant en même temps le plancher avec la poignée (1).

Plancher modulable en position inclinée

Quand le plancher modulable est incliné, il est possible d'accéder à l'espace de la roue de secours/de l'équipement anti-crevaillon.

- Relevez le plancher modulable avec la poignée » **fig. 158** (1) et tirez-le vers l'arrière jusqu'à ce que la partie avant du plancher dépasse complètement les rainures inclinées » **fig. 159** (3).

• Faites passer le plancher par ces rainures à l'aide de la poignée ① en la poussant jusqu'à ce que la partie avant mobile du plancher modulable se replie et vienne s'appuyer sur le plancher.

Plancher modulable en position avec les sièges rabattus

- Relevez le plancher modulable avec la poignée » fig. 158 ① et tirez-le légèrement vers l'arrière.
- Poussez le plancher modulable en direction des sièges arrière rabattus à l'aide de la poignée ① en appuyant légèrement dessus de manière à ce que la partie mobile du plancher soit au même niveau que le dossier des sièges arrière.

⚠ AVERTISSEMENT

En cas de freinage ou d'accident, des objets pourraient être projetés dans l'habitacle et provoquer des lésions graves voire mortelles.

- Fixez toujours les objets, y compris quand le plancher du coffre à bagages est relevé correctement.
- Transportez uniquement des objets qui ne dépassent pas les deux tiers de la hauteur du plancher entre la banquette arrière et le plancher du coffre à bagages relevé.
- Entre la banquette arrière et le plancher du coffre à bagages relevé, il n'est permis de transporter que des objets dont le poids ne dépasse pas environ 7,5 kg.

⚠ ATTENTION

- Le poids maximal que le plancher de coffre à bagages modulable peut supporter en position haute est de 150 kg.
- Ne laissez pas tomber le plancher du coffre à bagages en le refermant, gardez toujours sous contrôle son déplacement vers le bas. Sinon, les revêtements et le plancher du coffre à bagage risqueraient d'être endommagés.

i Nota

SEAT recommande de fixer les objets aux œillets d'amarrage avec des rubans.

Galerie porte-bagages

Brève introduction

Le toit du véhicule a été conçu pour accentuer l'aérodynamique. C'est pourquoi il est impossible de monter des barres transversales ou des systèmes porte-bagages conventionnels sur les gouttières du toit.

Comme les gouttières sont intégrées au toit pour réduire la résistance à l'air, il est uniquement possible d'utiliser des barres transversales et des systèmes porte-bagages homologués par SEAT.

Cas dans lesquels il est nécessaire de démonter les barres transversales et le système porte-bagages

- Lorsqu'ils ne sont pas utilisés.
- Quand le véhicule est lavé dans un car-wash.
- Lorsque la hauteur du véhicule dépasse la hauteur de passage nécessaire, par exemple, dans certains garages.

⚠ AVERTISSEMENT

Quand des objets grands ou lourds sont transportés avec le système porte-bagages, les propriétés de la conduite varient du fait du déplacement du centre de gravité et de la plus grande résistance à l'air.

- Fixez toujours correctement la charge à l'aide de courroies ou de rubans adaptés et en bon état.
- Une charge volumineuse, lourde, grande ou plane a un effet négatif sur l'aérodynamique, le centre de gravité et le comportement du véhicule pendant la conduite.
- Évitez les freinages et les manœuvres brusques.
- Adaptez toujours la vitesse et le style de conduite aux conditions de visibilité, à la météo, à la chaussée et à la circulation.

ⓘ ATTENTION

- Démontez toujours les barres transversales et le système porte-bagages avant d'entrer dans un car-wash automatique.
- La hauteur du véhicule augmente avec le montage des barres transversales et d'un système porte-bagages, ainsi qu'avec la charge transportée sur ceux-ci. C'est pourquoi vous devez vous assurer que la hauteur du véhicule ne dépasse pas la limite pour traverser, par exemple, des tunnels ou des portes de garage.
- Les barres transversales, le système porte-bagages et la charge fixée sur ceux-ci ne devra pas interférer avec l'antenne de pavillon ni faire obstacle à la zone des rails du toit coulissant panoramique et du hayon.
- À l'ouverture du hayon, assurez-vous qu'il ne heurte pas la charge du toit.

🌿 Conseil antipollution

Quand vous montez les barres transversales et un système porte-bagages, la consommation de carburant augmente du fait de la plus grande résistance aérodynamique.

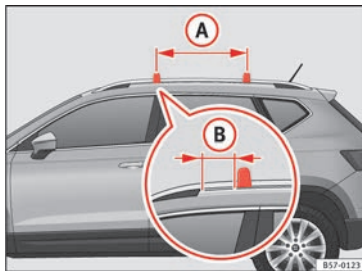
Fixer les barres transversales et le système porte-bagages

Fig. 160 Points de fixation des barres longitudinales pour la galerie porte-bagages du toit.

Les barres transversales servent de base à une série de systèmes porte-bagages spéciaux. Pour des raisons de sécurité, il est nécessaire d'utiliser des systèmes spécifiques pour transporter les bagages, les bicyclettes, les planches de surf, les skis et les bateaux. Les accessoires adaptés peuvent être obtenus auprès des concessionnaires SEAT.

Fixez toujours les barres transversales et le système porte-bagages correctement. Prenez toujours en compte les instructions de montage fournies avec les barres transversales et le système porte-bagages concernés.

Les barres transversales se montent sur les barres latérales du toit. La distance entre les

barres transversales »» fig. 160 A) devra être comprise entre 70 et 100 cm et la distance entre les barres transversales et les supports des barres latérales du toit B) devra être répartie.

⚠ AVERTISSEMENT

La fixation et une utilisation incorrectes des barres transversales et du système porte-bagages peuvent avoir pour conséquence que le système complet se libère du toit et provoque un accident et des lésions.

- Tenez toujours compte des instructions de montage du fabricant.
- Utilisez uniquement les barres transversales et les systèmes porte-bagages quand ils se trouvent en parfait état et qu'ils sont bien fixés.
- Montez toujours les barres transversales et le système porte-bagages correctement.
- Vérifiez les connexions filetées et les fixations avant de démarrer et, si nécessaire, resserrez-les après un court trajet. Quand vous effectuez de longs voyages, vérifiez les connexions filetées et les fixations à chaque repos que vous prenez.
- Montez toujours correctement les systèmes porte-bagages spéciaux pour roues, skis, planches de surf, etc.
- Ne réalisez jamais aucune modification ou réparation sur les barres transversales ou le système porte-bagages.

i Nota

Lisez attentivement les instructions de montage jointes avec les barres transversales et le système porte-bagages correspondant et emportez-les toujours dans le véhicule.

Charger le système porte-bagages

Il ne sera possible de fixer la charge de manière sûre que si les barres transversales et le système porte-bagages sont correctement montés »» » ⚠.

Charge maximale autorisée sur le toit

La charge maximale autorisée qu'il est permis de transporter sur le toit est de **75 kg**. Ce chiffre comprend le poids du système porte-bagages, des barres transversales et de la charge transportée sur le toit »» » ⚠.

Informez-vous toujours du poids du système porte-bagages, des barres transversales et de la charge que vous allez transporter ; pesez-les le cas échéant. Ne dépassez jamais la charge maximale autorisée sur le toit.

En cas d'utilisation de barres transversales et de systèmes porte-bagages de capacité de charge moindre, il sera impossible de bénéficier au maximum de la charge autorisée. Dans ce cas, il est permis uniquement de charger le système porte-bagages jusqu'au

poids limite indiqué dans les instructions de montage.

Distribution de la charge

Répartissez la charge de manière uniforme et fixez-la correctement »» » ⚠.

Contrôler les fixations

Une fois les barres transversales et le système porte-bagages montés, vérifiez les connexions filetées et les fixations après un court trajet et régulièrement ensuite.

bagages et provoquer des accidents et des lésions.

- Utilisez toujours des courroies ou des rubans adaptés et en bon état.
- Fixez la charge correctement.

⚠ AVERTISSEMENT

Si la charge maximale autorisée sur le toit est dépassée, cela risque d'entraîner un accident et des dommages considérables pour le véhicule.

- Ne dépassez jamais la charge indiquée sur le toit, la charge autorisée sur les essieux et le poids total autorisé du véhicule.
- Ne dépassez pas la capacité de charge des barres transversales et du système porte-bagages, même si vous n'avez pas atteint la charge maximale autorisée sur le toit.
- Fixez toujours les objets lourds à l'avant dans la mesure du possible et répartissez la charge générale de manière uniforme.

⚠ AVERTISSEMENT

Si la charge flotte ou n'est pas fixée correctement, elle pourrait tomber du système porte-

Climatisation

Chauffage, ventilation et refroidissement

Introduction

Lisez attentivement les informations complémentaires »  page 45

Afficher les informations concernant le Climatronic

Les valeurs théoriques des zones de température sont affichées sur l'écran de l'appareil de commande du Climatronic et sur l'écran du système Easy Connect intégré d'usine.

L'unité de mesure de la température peut être modifiée dans le système Easy Connect.

Filtre à poussière et à pollen

Le filtre à poussière et à pollen avec insert à charbon actif réduit les impuretés dans l'air introduit dans l'habitacle.

Le filtre à poussière et à pollen doit être remplacé régulièrement afin que la puissance du climatiseur ne soit pas affectée.

Si le rendement du filtre diminue prématurément à cause de l'utilisation du véhicule dans un environnement où l'air contient de nombreuses impuretés, il faut le remplacer sans attendre le moment prévu.

AVERTISSEMENT

L'absence d'une bonne visibilité à travers les glaces augmente le risque d'accident grave.

- Veillez toujours à ce que les glaces soient dépourvues de gel et de neige, et qu'elles ne soient pas embuées, de manière à avoir une bonne visibilité à l'extérieur du véhicule.
- La puissance calorifique maximale et le dégivrage le plus rapide possible des glaces sont obtenus lorsque le moteur atteint sa température normale de fonctionnement. Ne démarrez que lorsque vous disposez d'une bonne visibilité.
- Assurez-vous de toujours utiliser correctement le système de chauffage et de ventilation, le climatiseur et le dégivrage de lunette arrière afin de bien voir ce qui se passe à l'extérieur.
- Ne laissez jamais le recyclage d'air fonctionner durant une période prolongée. Lorsque le système de refroidissement est désactivé et le mode de recyclage de l'air activé, les glaces peuvent s'embuer très rapidement et limiter considérablement la visibilité.
- Désactivez le mode de recyclage de l'air quand vous n'en avez pas besoin.

AVERTISSEMENT

L'air vicié augmente la fatigue et la perte de concentration du conducteur, ce qui peut entraîner un accident grave.

- Ne laissez jamais le ventilateur déconnecté pendant longtemps, n'utilisez pas non plus le

mode de recyclage durant une période prolongée, puisque l'air de l'habitacle ne sera pas renouvelé.

ATTENTION

- Pour remplacer le filtre à pollen, veuillez toujours faire appel à un service technique.
- S'il vous semble que le climatiseur est peut-être endommagé, éteignez-le. Vous éviterez ainsi des dégâts supplémentaires. Faites contrôler le climatiseur dans un atelier spécialisé.
- Les travaux de réparation sur le climatiseur nécessitent des connaissances spécifiques et des outils spéciaux. SEAT recommande de vous rendre chez un partenaire SEAT.

Nota

- Si le système de refroidissement est désactivé, l'air qui entre depuis l'extérieur ne sera pas déshumidifié. Afin d'éviter l'embuage des glaces, SEAT vous recommande de laisser la climatisation de refroidissement (compresseur) activée. Pour cela, appuyez sur la touche **(A/C)**. Le témoin correspondant à la touche s'allumera.
- La puissance calorifique maximale et le dégivrage le plus rapide possible des glaces sont obtenus lorsque le moteur atteint sa température normale de fonctionnement.
- Pour ne pas nuire au bon fonctionnement du chauffage et du refroidissement et éviter l'embuage des glaces, la prise d'air située

devant le pare-brise doit être exempt de glace, de neige ou de feuilles.

Manier via le système Easy Connect*

✓ Valable pour les véhicules avec Media System Touch/Colour.

Dans le système Easy Connect, il est également possible de réaliser plusieurs réglages du Climatronic.

Ouverture du menu Climatiseur

- Appuyez sur la touche **Setup**.
- **OU** : appuyez sur la touche **MENU** de l'Easy Connect. À l'aide du bouton-poussoir rotatif, sélectionnez le menu **Climatiseur** et ouvrez-le.

Sur l'écran tactile, vous pouvez visualiser et modifier les réglages en cours, tels que la température réglée du côté du conducteur et du passager, la répartition d'air et la vitesse du ventilateur. La touche **SYNC** permet de synchroniser les températures du conducteur et du passager » **brochure Media System Touch/Colour**, chapitre Climatisation.

Pour activer ou désactiver une fonction ou pour sélectionner un sous-menu, appuyez sur le bouton de la fonction correspondante.

Pour plus d'information sur les fonctions » **page 117**.

| Bouton de fonction | Fonction |
|--------------------|---|
| ÉTEINDRE | Activation et désactivation du Climatronic. |
| RÉGLAGES | <p>Ouverture du sous-menu des réglages de climatisation. Possibilité d'effectuer les réglages suivants :</p> <p>Bouton de fonction Profil du climatiseur : pour régler la puissance du ventilateur en mode AUTO. Vous avez le choix entre doux, moyen et fort.</p> <p>Bouton de fonction Recyclage automatique de l'air ambiant pour activer et désactiver le recyclage automatique de l'air ambiant » page 173.</p> <p>Bouton de fonction RETOUR pour fermer le sous-menu.</p> |

Manier via le système Easy Connect*

✓ Valable pour les véhicules avec Media System Plus/Nav System.

Dans le système Easy Connect, il est également possible de réaliser plusieurs réglages du Climatronic.

Ouverture du menu Climatiseur

- Appuyez sur la touche **Setup**.

En haut de l'écran, vous pourrez visualiser les réglages en cours, tels que la température réglée du côté du conducteur et du passager. Les températures jusqu'à +22 °C (+72 °F)

sont représentées avec des flèches bleues et les températures inférieures à +22 °C (+72 °F) avec des flèches rouges.

Pour activer ou désactiver une fonction ou pour sélectionner un sous-menu, appuyez sur le bouton de la fonction correspondante.

| Bouton de fonction | Fonction |
|-----------------------|---|
| Profil du climatiseur | Réglage de la puissance du ventilateur en mode AUTO. Vous avez le choix entre doux, moyen et fort. |
| OFF | Désactivation du Climatronic. |
| ON | Activation du Climatronic. |
| RÉGLAGES | <p>Ouverture du sous-menu des réglages de climatisation. Possibilité d'effectuer les réglages suivants :</p> <p>Bouton de fonction Profil du climatiseur : pour régler la puissance du ventilateur en mode AUTO. Vous avez le choix entre doux, moyen et fort.</p> <p>Bouton de fonction Recyclage automatique de l'air ambiant pour activer et désactiver le recyclage automatique de l'air ambiant » page 173.</p> <p>Bouton de fonction RETOUR pour fermer le sous-menu.</p> |



| Bouton de fonction | Fonction |
|-------------------------------------|---|
| Réchauffeur additionnel automatique | Activer/désactiver l'allumage automatique du réchauffeur additionnel pour les pays froids (uniquement moteurs avec chauffage d'appoint). Quand l'option est désactivée, selon la température extérieure, le chauffage peut avoir besoin de plus de temps que d'habitude pour atteindre la température de confort. |


Instructions d'utilisation du climatiseur

Le système de refroidissement de l'habitacle fonctionne uniquement lorsque le moteur est en marche et le ventilateur allumé.

Le climatiseur fonctionne de façon optimale lorsque les glaces et le toit ouvrant coulissant sont fermés. Si l'habitacle a été cependant extrêmement chauffé, le véhicule étant arrêté en plein soleil, vous pouvez accélérer

le refroidissement en ouvrant les glaces et le toit ouvrant coulissant pendant une courte durée.

Climatronic : changement de l'unité de température sur l'écran de l'autoradio ou du système de navigation intégré d'usine

Le passage de la température des degrés Celsius aux degrés Fahrenheit sur l'écran de l'autoradio ou du système de navigation intégré d'usine s'effectue via le menu du combiné d'instruments »»  page 31.

Activation du système de refroidissement impossible

Si le système de réfrigération ne fonctionne pas, les causes peuvent être les suivantes :

- Le moteur n'est pas démarré.
- Le ventilateur est désactivé.
- Le fusible du climatiseur a grillé.

- La température extérieure est inférieure à environ +3 °C (+38 °F).
- Le compresseur du climatiseur s'est désactivé temporairement car le liquide de refroidissement du moteur est trop chaud.
- Le véhicule présente un autre défaut. Faites contrôler le climatiseur dans un atelier spécialisé.

Particularités

Lorsque l'humidité et la température extérieure sont élevées, l'eau condensée par l'évaporateur du système de refroidissement peut goutter et former une flaque sous le véhicule. Ce phénomène est normal et n'est pas le signe d'un défaut d'étanchéité !

Nota

Après avoir démarré le moteur, l'humidité résiduelle accumulée dans le climatiseur peut embuer le pare-brise. Activez la fonction de dégivrage pour désembuer le pare-brise dès que possible.

Diffuseurs d'air

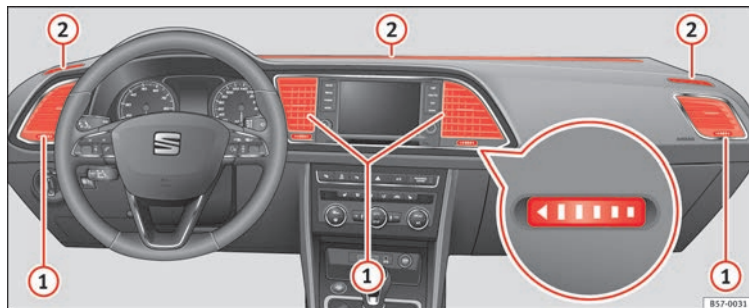


Fig. 161 Sur la planche de bord : diffuseurs d'air.

Diffuseur d'air

Pour garantir le chauffage, le refroidissement et la ventilation à l'intérieur de l'habitacle, les diffuseurs d'air » fig. 161 ① doivent rester ouverts.

- Pour ouvrir et fermer les diffuseurs d'air, tournez la molette correspondante (détail) dans la direction souhaitée. Lorsque la molette est sur la position ►, le diffuseur d'air correspondant est fermé.
- Orienter la direction de l'air à l'aide de la barrette de la grille de ventilation.

Il existe d'autres diffuseurs d'air supplémentaires et non réglables sur la planche de bord ②, le plancher et les zones arrière de l'habitacle.


Nota

Ne placez jamais d'aliments, de médicaments ou d'autres objets sensibles à la chaleur ou au froid devant les diffuseurs d'air car ils pourraient se détériorer ou devenir inutilisables à cause de l'air qui sort des diffuseurs.

Recyclage de l'air ambiant



Points de base


Recyclage de l'air ambiant :


 Recyclage manuel de l'air ambiant


Le mode de recyclage de l'air ambiant évite que l'habitacle ne se remplisse d'air provenant de l'extérieur.

Si la température extérieure est très élevée, il faudra sélectionner le mode de recyclage de l'air ambiant manuel pendant une courte durée afin de rafraîchir l'habitacle plus rapidement.

Pour des raisons de sécurité, le recyclage de l'air ambiant se désactive en appuyant sur la touche MAX  ou en tournant le diffuseur d'air sur .

Activation et désactivation du recyclage manuel de l'air ambiant 

Activation : appuyez sur la touche  jusqu'à ce que le témoin s'allume. »

Désactivation : appuyez sur la touche  jusqu'à ce que le témoin s'éteigne.

Mode de fonctionnement du recyclage de l'air ambiant automatique (menu du climatiseur)

Lorsque le mode de recyclage de l'air ambiant automatique est activé, l'air frais a libre accès à l'habitacle. Lorsque le système détecte une concentration élevée de substances nocives dans l'air extérieur, le recyclage de l'air ambiant s'active automatiquement. Lorsque le niveau d'impuretés revient dans une gamme normale, le mode de recyclage se désactive.


Le système n'est pas capable de détecter les mauvaises odeurs.

Le recyclage de l'air **ne** s'active pas automatiquement sur les versions sans capteur d'humidité et dans les conditions extérieures suivantes :

- La température ambiante est inférieure à +3 °C (+38 °F).
- Le système de refroidissement est désactivé et la température ambiante est inférieure à +10 °C (+50 °F).
- Le système de refroidissement est désactivé, l'essuie-glace est activé et la température ambiante est inférieure à +15 °C (+59 °F).

L'activation/désactivation automatique du recyclage de l'air ambiant s'effectue dans le menu du climatiseur, dans Configuration.

AVERTISSEMENT

Lisez et tenez compte des avertissements de sécurité »  au chapitre Introduction à la page 170.

- Lorsque le système de refroidissement est désactivé et le mode de recyclage de l'air activé, les glaces peuvent s'embuer très rapidement et limiter considérablement la visibilité.
- Désactivez le mode de recyclage de l'air quand vous n'en avez pas besoin.

ATTENTION

Sur les véhicules équipés d'un climatiseur, il est conseillé de ne pas fumer lorsque le recyclage de l'air est activé. La fumée aspirée peut se déposer sur le vaporisateur du système de refroidissement, ainsi que sur l'insert à charbon actif du filtre à poussière et à pollen, provoquant une odeur désagréable permanente.

Nota

Climatronic : en enclenchant la marche arrière et lorsque l'essuie-glace fonctionne, le recyclage de l'air s'allume pour éviter que les gaz d'échappement ou d'autres odeurs désagréables n'entrent dans l'habitacle.

Chauffage stationnaire (chauffage d'appoint)

Breve introduction

Le chauffage stationnaire fonctionne au moyen du carburant provenant du réservoir du véhicule et peut être utilisé tant pendant la marche qu'à l'arrêt du véhicule.

Le chauffage stationnaire peut être activé par le biais de la touche de chauffage rapide du panneau de commandes du climatiseur, de la radiocommande ou en programmant au préalable une heure de départ dans le menu du chauffage stationnaire du système d'infodivertissement.

En hiver, l'activation du chauffage stationnaire permet de désembuer le pare-brise et d'éliminer le gel et la neige (s'il s'agit d'une fine couche) avant de prendre la route.

Si la température extérieure est très élevée, l'habitacle peut être ventilé lorsque le moteur est à l'arrêt au moyen du chauffage stationnaire.

⚠ AVERTISSEMENT

Avaler une pile de 20 mm de diamètre ou toute autre pile bouton peut causer des blessures graves, voire mortelles, en un laps de temps très court.

- Conservez toujours la radiocommande et les porte-clés contenant des piles, ainsi que les piles de rechange, les piles boutons et autres piles d'un diamètre supérieur à 20 mm, hors de la portée des enfants.
- Si vous pensez que quelqu'un a pu avaler une pile, consultez immédiatement un médecin.

⚠ AVERTISSEMENT

Les gaz d'échappement du chauffage stationnaire contiennent du monoxyde de carbone, un gaz toxique, incolore et inodore. L'inhalation de monoxyde de carbone peut entraîner des pertes de connaissance, voire la mort.

- N'activez jamais le chauffage stationnaire et ne le laissez pas allumé dans des endroits clos ou non aérés.
- Ne programmez jamais le chauffage stationnaire pour qu'il s'allume et fonctionne dans un endroit clos ou non aéré.

⚠ AVERTISSEMENT

Les composants du chauffage stationnaire chauffent de manière extrême et pourraient causer un incendie.

- Garez le véhicule de sorte qu'aucun composant du système d'échappement n'entre en contact avec des matériaux facilement inflammables qui peuvent se trouver sous le véhicule, comme par exemple, de l'herbe sèche.

ⓘ ATTENTION

Ne placez pas d'aliments, de médicaments ou d'autres objets sensibles au froid ou à la chaleur devant les diffuseurs d'air. Ils pourraient se détériorer ou devenir inutilisables à cause de l'air qui sort des diffuseurs.

ℹ Nota

Après avoir démarré le moteur avec une batterie 12 volts entièrement déchargée ou qui vient d'être remplacée, ou suite à un démarrage d'urgence, il est possible que certains réglages du système (tels que l'heure, la date, les réglages confort personnalisés et les programmations) se soient déréglés ou effacés. Contrôlez et corrigez ces réglages une fois que la batterie sera suffisamment chargée.

Activer et désactiver le chauffage stationnaire

Activation du chauffage stationnaire :



Manuellement, grâce à la touche de chauffage rapide du panneau de commandes du climatiseur. Le témoin intégré dans la touche s'allume
» page 170.



Manuellement, grâce à la radiocommande
» page 176.



Activation du chauffage stationnaire :

Automatiquement, au moyen de la programmation et de l'activation d'une heure de départ » page 177.

Désactivation du chauffage stationnaire :




Manuellement, grâce à la touche de chauffage rapide du panneau de commandes du climatiseur. Le témoin intégré dans la touche s'éteint » page 170.

OFF

Manuellement, grâce à la radiocommande » page 176.

Automatiquement, à l'heure de départ programmée ou une fois le temps de fonctionnement programmé écoulé » page 177.

Automatiquement, lorsque le témoin  (indicateur du niveau de carburant) s'allume » page 301.

Automatiquement, lorsque la charge de la batterie 12 volts atteint un niveau très bas » page 315.

Particularité

Une fois désactivé, le chauffage stationnaire continuera à fonctionner pendant un court laps de temps afin de brûler le carburant restant dans le système et également d'expulser les gaz d'échappement vers l'extérieur.

Radiocommande



Fig. 162 Chauffage stationnaire : radiocommande.

fig. 162

Signification



Activer le chauffage stationnaire

OFF

Désactiver le chauffage stationnaire




Témoin

Si vous appuyez sur les touches de la radiocommande par inadvertance, vous pourriez involontairement activer le chauffage stationnaire, même si vous vous trouvez en dehors du rayon d'action ou que le témoin clignote.

Témoin de la radiocommande

En appuyant sur les touches, le témoin de la radiocommande fournit différentes informations à l'utilisateur :

| Témoin ① | Signification |
|--|--|
| Il s'allume environ 2 secondes en vert. | Le chauffage stationnaire a été activé grâce à la touche  . |
| Il s'allume environ 2 secondes en rouge. | Le chauffage stationnaire a été désactivé grâce à la touche OFF . |
| Il clignote lentement environ 2 secondes en vert (environ 4 fois par seconde). | Le signal d'activation ³⁾ n'a pas été reçu. |
| Il clignote rapidement environ 2 secondes en vert (environ 10 fois par seconde). | Le chauffage stationnaire est verrouillé. Causes possibles : le réservoir de carburant est presque vide, la tension de la batterie 12 volts est trop basse ou un défaut quelconque est présent. |
| Il clignote environ 2 secondes en orange (environ 4 fois par seconde). | Le signal de désactivation ³⁾ n'a pas été reçu. |
| Il s'allume environ 2 secondes en orange, puis en vert ou en rouge. | La pile de la radiocommande est presque vide. Cependant, le signal d'activation ou de désactivation a été reçu. |
| Il s'allume environ 2 secondes en orange, puis il clignote en vert ou en rouge. | La pile de la radiocommande est presque vide. Le signal d'activation ou de désactivation n'a pas été reçu. |

| Témoin ① | Signification |
|---|--|
| Il clignote environ 5 secondes en orange. | La pile de la radiocommande est vide. Le signal d'activation ou de désactivation n'a pas été reçu. |

a) La radiocommande se trouve en dehors du rayon de portée. Dans ce cas, vous devrez réduire la distance par rapport au véhicule et appuyer à nouveau sur la touche correspondante.

Remplacer la pile de la radiocommande

Si lorsque vous appuyez sur les touches, le témoin de la radiocommande ① clignote environ 5 secondes en orange ou ne s'allume pas, vous devrez remplacer la pile de la radiocommande.

La pile se trouve à l'arrière de la radiocommande, derrière un couvercle.

- Pour ouvrir le couvercle, soulevez-le légèrement par la partie inférieure et faites-le glisser vers le bas.
- Retirez la pile.
- Mettez une pile neuve en place. Lorsque vous remplacez la pile, respectez la polarité et utilisez une pile du même modèle » ①.
- Remettez le couvercle de la pile en plaçant les languettes de la partie supérieure et en appuyant sur la partie inférieure.

Rayon de portée

Le récepteur se trouve dans l'habitacle. Le rayon de portée maximal de la radiocomman-

de est de quelques centaines mètres avec la pile neuve. La portée peut être considérablement réduite par la présence d'obstacles situés entre la radiocommande et le véhicule, de mauvaises conditions météorologiques ou la décharge de la pile.

ⓘ ATTENTION

- La radiocommande contient des composants électroniques. Par conséquent, évitez qu'elle n'entre en contact avec de l'eau ou ne subisse des chocs violents et protégez-la de la lumière directe du soleil.
- L'utilisation de piles inappropriées peut endommager la radiocommande. Pour cela, remplacez toujours la pile usée par une autre de taille, intensité et spécifications identiques.

🌿 Conseil antipollution

- Débarrassez-vous des piles dans le respect de l'environnement.
- La pile de la radiocommande peut contenir du perchlorate. Veuillez respecter les dispositions légales concernant son élimination.
- Veillez à ce qu'il ne soit pas possible d'actionner la radiocommande involontairement ; vous éviterez ainsi que le chauffage stationnaire se mette en marche sans que vous ne le souhaitiez.

Programmation du chauffage stationnaire

Avant d'effectuer la programmation, vérifiez que la date et l'heure sont correctement réglées dans le véhicule » » ⚠.

Le chauffage stationnaire se programme dans le menu **Chauffage stationnaire** du système d'infodivertissement.

Ouvrir le menu **Chauffage stationnaire**

- Appuyez sur la touche **MENU** du panneau de commandes du Climatronic.
- Appuyez sur le bouton de fonction **☰**.

Zone de fonction : effet


Désactiv.) : Le chauffage stationnaire est immédiatement désactivé.


Chauffer **Ventiler**) : Sert à chauffer ou à ventiler l'habitacle lors de l'activation du chauffage stationnaire. En appuyant sur le bouton de fonction **☑**, vous pouvez sélectionner le mode souhaité.

Régler) : Ouvre le menu **Chauffage stationnaire**. » »

Zone de fonction : effet


(Heure départ 1), (Heure départ 2), (Heure départ 3) : Permet de programmer trois heures de départ (hh.mm) différentes. Si le chauffage stationnaire doit uniquement être activé un jour précis de la semaine, celui-ci peut également être sélectionné.

(Durée) : La durée détermine le temps de fonctionnement du chauffage stationnaire lorsqu'il est activé à l'aide de la touche de chauffage rapide  du panneau de commandes du climatiseur. De plus, la durée sert à calculer l'heure de départ dans le cas du climatiseur manuel. Elle peut être réglée entre 10 et 60 minutes, par tranches de 10 minutes.

 Retour au menu principal.

L'heure de départ programmée détermine le moment où la température réglée devra approximativement être atteinte dans le véhicule. La mise en marche du chauffage est automatiquement définie en fonction de la température extérieure.

Vérifier la programmation

Lorsqu'une heure de départ est activée, en coupant le contact d'allumage, le témoin de contrôle de la touche de chauffage rapide  s'allume pendant environ 10 secondes.

 **AVERTISSEMENT**

Ne programmez jamais le chauffage stationnaire pour qu'il s'allume et fonctionne dans

un endroit clos ou non aéré. Les gaz d'échappement du chauffage stationnaire contiennent du monoxyde de carbone, un gaz toxique, incolore et inodore. L'inhalation de monoxyde de carbone peut entraîner des pertes de connaissance, voire la mort.

Instructions d'utilisation


Le système d'échappement du chauffage stationnaire, situé sous le véhicule, ne doit pas être couvert de neige, de boue ni d'autres objets, quels qu'ils soient. Les gaz d'échappement doivent pouvoir s'échapper librement. Le fonctionnement du chauffage stationnaire entraîne la formation de gaz qui s'échappent par un tuyau situé sur le soubassement du véhicule.

En chauffant l'habitacle, l'air chaud se dirige d'abord, en fonction de la température ambiante, vers le pare-brise puis vers le reste de l'habitacle à travers les diffuseurs d'air. Si les diffuseurs sont orientés vers les glaces, par exemple, cela peut influencer la répartition de l'air.

Cas dans lesquels le chauffage stationnaire ne s'active pas

- Le chauffage stationnaire a besoin d'une quantité d'énergie à peu près équivalente à celle requise par les feux de croisement. Si le niveau de charge de la batterie 12 volts est

très bas, le chauffage stationnaire se désactive automatiquement ou ne peut pas être activé. Cela évite ainsi les problèmes lors du démarrage du moteur.

- Vous devez activer le chauffage chaque fois que vous souhaitez le mettre en marche. De même, vous devez réactiver l'heure de départ à chaque nouvelle utilisation.
- Le témoin  (indicateur du niveau de carburant) s'allume.

 Nota

- Lorsque le chauffage stationnaire est activé, des bruits sont émis, causés par le fonctionnement de celui-ci.
- Lorsque l'humidité extérieure est élevée et que la température ambiante est basse, il est possible que de l'eau condensée provenant du système de chauffage et de ventilation s'évapore lorsque le chauffage stationnaire est en marche. Dans ce cas, il est possible que de la vapeur sorte du dessous du véhicule. Cela ne signifie pas qu'il y ait un défaut sur le véhicule.
- Si le véhicule est incliné, par exemple, s'il est stationné dans une pente, il est possible que le fonctionnement du chauffage stationnaire soit restreint si le niveau du réservoir de carburant est bas (juste au-dessus du niveau de la réserve).
- Si le chauffage stationnaire est utilisé plusieurs fois pendant une période prolongée, la batterie 12 volts se décharge. Pour recharger

la batterie, vous devrez de temps en temps parcourir un certain nombre de kilomètres. À titre indicatif, vous devrez conduire pendant une durée à peu près équivalente à celle pendant laquelle le chauffage a fonctionné.

- À des températures inférieures à +5 °C (+41 °F), il est possible que le chauffage stationnaire s'active automatiquement lors de la mise en marche du moteur. Le chauffage stationnaire se désactive à nouveau au bout d'un certain temps.

Conduite

Mise en route et coupure du moteur

Mettre le contact et démarrer le moteur avec la clé

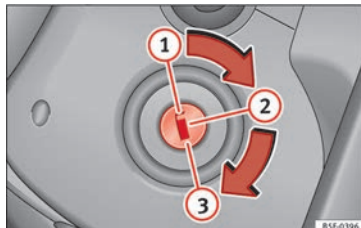


Fig. 163 Positions de la clé de contact.

Lisez attentivement les informations complémentaires » page 24

Sur les véhicules diesel, il se peut que le moteur démarre quelques instants plus tard lorsqu'il fait froid. Pour cela, vous devrez maintenir enfoncée la pédale d'embrayage (boîte mécanique) ou la pédale de frein (boîte automatique) jusqu'à ce que le moteur se mette en route. Pendant le préchauffage, le témoin ∞ reste allumé.

Le temps de préchauffage dépend de la température extérieure et de celle du liquide de refroidissement. Lorsque le moteur est à sa température de fonctionnement ou que la température extérieure est supérieure à +8 °C, le témoin ∞ reste allumé pendant 1 seconde environ. Cela signifie que le moteur démarre *immédiatement*.

Si le moteur ne démarre pas immédiatement, interrompez le processus de démarrage et essayez à nouveau après 30 secondes. Pour redémarrer le moteur, remettez la clé en position ①.

Système Start-Stop*

Si vous vous arrêtez et que le système Start-Stop* coupe le moteur, le contact d'allumage reste activé.

Boîte automatique : assurez-vous, avant de quitter le véhicule, que le contact d'allumage est coupé et que le levier sélecteur se trouve sur la position P.

Indications pour le conducteur sur l'écran du combiné d'instruments

Appuyez sur l'embrayage

Ce message s'affiche lorsque le conducteur n'appuie pas sur la pédale d'embrayage pour démarrer le moteur sur les véhicules équipés d'une boîte mécanique. Le moteur démarre »

uniquement si vous appuyez sur la pédale d'embrayage.

Appuyez sur la pédale de frein

Ce message s'affiche lorsque le conducteur n'appuie pas sur la pédale de frein pour démarrer le moteur sur les véhicules équipés d'une boîte automatique.

Sélectionnez N ou P

Ce message s'affiche en démarrant ou en arrêtant le moteur lorsque le levier sélecteur de la boîte automatique ne se trouve pas sur la position **P** ou **N**. Le moteur démarre et s'arrête uniquement sur ces positions.

Sélection de P ; le véhicule peut se déplacer ; les portes peuvent se fermer uniquement sur P.

Le message pour le conducteur s'affiche pour des raisons de sécurité, avec un signal sonore d'avertissement si après avoir éteint le moteur, le levier sélecteur de la boîte automatique n'est pas sur la position **P**. Placez le levier sélecteur sur **P**, sinon, le véhicule pourrait se déplacer.

Boîte de vitesses : levier sélecteur en position de marche !

Ce message s'affiche lorsque le levier sélecteur ne se trouve pas sur la position **P** au moment de l'ouverture de la porte du conducteur. En outre, un vibreur retentit. Placez le le-

vier sélecteur sur **P**, sinon, le véhicule pourrait se déplacer.

Contact d'allumage mis

Lorsque la porte du conducteur s'ouvre et que le contact d'allumage est mis, ce message destiné au conducteur et accompagné d'un vibreur s'affiche.

AVERTISSEMENT

- Ne laissez jamais tourner le moteur dans un endroit fermé – risque d'intoxication !

ATTENTION

Évitez les régimes élevés, les parcours à pleins gaz ainsi que les fortes sollicitations tant que le moteur n'a pas atteint sa température de fonctionnement – risque d'endommagement du moteur !

Conseil antipollution

Ne faites pas chauffer le moteur en le laissant au ralenti. Démarrez immédiatement. Vous éviterez ainsi le dégagement inutile de substances polluantes.

Nota

- Si vous ne parvenez pas à tourner la clé de contact d'allumage jusqu'à la position ①, tournez plusieurs fois le volant d'un côté puis de l'autre pour délester le dispositif de blocage de la direction.

• Après le démarrage du moteur froid, celui-ci peut brièvement être plus bruyant, étant donné que la pression d'huile doit d'abord se constituer dans le rattrapage hydraulique du jeu des soupapes. Ce phénomène est normal et il n'y a donc pas lieu de s'inquiéter.

• Si vous avez débranché et rebranché la batterie du véhicule, vous devez maintenir la clé sur la position ① environ 5 secondes avant de démarrer.

• Véhicules avec boîte automatique : après la coupure du contact d'allumage, vous ne pouvez retirer la clé de contact que si le levier sélecteur se trouve en position « P » (verrouillage de stationnement). Ensuite, le levier sélecteur restera bloqué.


Arrêter le moteur avec la clé

Arrêt du moteur

- Stoppez le véhicule.
- Amenez la clé de contact en position ①
» fig. 163.

Blocage du volant

Sur les véhicules équipés d'une boîte automatique, la clé de contact ne peut être retirée que lorsque le levier sélecteur est en position **P**.

- Retirez la clé de contact d'allumage sur la position ① » fig. 163 » .

– Braquez le volant jusqu'à ce qu'il s'encastre de manière audible.

La direction bloquée permet d'éviter un éventuel vol du véhicule.

⚠ AVERTISSEMENT

- Ne coupez jamais le moteur avant que le véhicule ne soit complètement à l'arrêt. Le fonctionnement du servofrein et de la direction assistée ne serait alors pas totalement garanti. De même, il se peut que vous ayez besoin de plus de force pour manœuvrer le volant ou pour freiner. Étant donné que, dans ces conditions, vous ne pouvez pas manœuvrer et freiner normalement, il peut en résulter des accidents et des blessures graves.
- Ne retirez jamais la clé du contact-démarrateur tant que le véhicule n'est pas arrêté. Le dispositif de blocage de la direction pourrait s'enclencher subitement et vous faire perdre le contrôle du véhicule. risque d'accident !
- Munissez-vous toujours de la clé lorsque vous quittez le véhicule. Cela est particulièrement important lorsque des enfants restent dans le véhicule, puisqu'ils pourraient lancer le moteur ou actionner des équipements électriques (tels que les lève-glace électriques) – risque d'accident !

ⓘ ATTENTION

Si vous coupez le moteur après qu'il ait été fortement sollicité pendant une période prolongée, il peut se produire une accumulation

de chaleur dans le compartiment-moteur : risque d'endommagement du moteur ! Laissez-le donc tourner au ralenti pendant 2 minutes environ avant de le couper.

ⓘ Nota

- Après l'arrêt du moteur, le ventilateur du radiateur peut continuer de tourner pendant encore 10 minutes - même si le contact d'allumage est coupé. Il peut aussi se remettre en marche au bout d'un certain temps si la température du liquide de refroidissement augmente en raison de la chaleur accumulée dans le compartiment-moteur ou si ce dernier chauffe encore plus parce qu'il est exposé au soleil.
- Si vous vous arrêtez et que le système Start-Stop* coupe le moteur, le contact d'allumage reste activé. Avant de quitter le véhicule, assurez-vous que le contact d'allumage est désactivé, sinon, la batterie risquerait de se décharger.

Bouton de démarrage*



Fig. 164 Sur la partie inférieure de la console centrale : touche de démarrage.

Le moteur du véhicule ne peut démarrer qu'avec un bouton de démarrage (Press & Drive). Pour ce faire, une clé de véhicule valide doit se trouver dans l'habitacle, dans la zone des sièges avant ou arrière.

Sur les véhicules équipés du système Keyless Access » page 121, il est également possible de démarrer le moteur si la clé se trouve dans le coffre à bagages.

Le blocage électronique de la colonne de direction s'active **lorsque vous sortez du véhicule** si le contact est coupé en ouvrant la porte du conducteur. »

Connecter et déconnecter manuellement l'allumage

Appuyez brièvement une fois sur la touche de démarrage sans actionner la pédale d'embrayage ou de frein »» ⚠.

Sur les véhicules équipés d'une boîte mécanique ou automatique, le texte du voyant de démarrage (START ENGINE STOP) clignote en simulant des battements de cœur lorsque le système est disponible pour activer ou désactiver l'allumage.

Désactivation automatique de l'allumage

Si le conducteur s'éloigne du véhicule en emportant la clé de ce dernier tout en laissant le contact allumé, celui-ci se désactive automatiquement au bout d'un certain temps. Si les feux de croisement étaient allumés, les feux de position restent allumés pendant environ 30 minutes. Les feux de position peuvent être éteints en verrouillant le véhicule »» page 121 ou manuellement »» page 142.

Fonction de démarrage d'urgence

Si aucune clé valide n'a été reconnue à l'intérieur du véhicule, vous devrez réaliser un démarrage d'urgence. Une indication appropriée apparaîtra sur l'écran du combiné d'instruments. Cela pourra avoir lieu par exemple si la pile bouton de la clé du véhicule est très usée ou totalement déchargée :

- Approchez la clé du revêtement droit de la colonne de direction immédiatement après avoir appuyé sur la touche de démarrage.
- L'allumage se connecte automatiquement et, le cas échéant, le moteur démarre.

Désactivation d'urgence

S'il n'est pas possible de couper le moteur en appuyant brièvement sur la touche de démarrage, il faudra procéder à une désactivation d'urgence :

- Appuyez deux fois sur la touche de démarrage en trois secondes ou appuyez dessus une fois pendant plus d'une seconde »» ⚠.
- Le moteur s'éteint automatiquement.

Fonction de redémarrage du moteur

Si une fois le moteur arrêté, aucune clé valide n'est détectée à l'intérieur du véhicule, vous ne disposerez que de 5 secondes pour le remettre en marche. Une indication appropriée apparaîtra sur l'écran du combiné d'instruments.


Une fois ce délai écoulé, il sera impossible de redémarrer le moteur sans clé valide à l'intérieur du véhicule.

Désactivation automatique de l'allumage des véhicules avec système Start-Stop

L'allumage du véhicule est automatiquement désactivé lorsque le véhicule est arrêté et

que l'extinction automatique du moteur est active si :

- la ceinture de sécurité du conducteur n'est pas attachée,
- le conducteur n'appuie sur aucune pédale,
- la porte du conducteur est ouverte.

Suite à la désactivation automatique de l'allumage, si les feux de croisement  sont allumés, les feux de position le demeurent également pendant environ 30 minutes (si la batterie est suffisamment chargée). Si le conducteur verrouille le véhicule ou éteint manuellement les feux, les feux de position s'éteignent.

⚠ AVERTISSEMENT

Tout mouvement accidentel du véhicule peut provoquer des blessures graves.

- **Lorsque vous mettez le contact, n'enfonchez pas la pédale de frein ou d'embrayage ou le moteur risque de se mettre immédiatement en marche.**

⚠ AVERTISSEMENT

Une mauvaise utilisation des clés du véhicule ou un manque d'attention peut entraîner des accidents et des blessures graves.

- **Ne laissez jamais les clés à l'intérieur du véhicule lorsque vous le quittez. Sinon, un enfant ou une personne non autorisée risquerait de verrouiller le véhicule, de mettre le**

moteur en marche ou de mettre le contact, ce qui pourrait ainsi actionner un dispositif électrique (par exemple les lève-glaces).

Nota

- Avant de quitter le véhicule, désactivez toujours l'allumage manuellement et le cas échéant, tenez compte des messages à l'écran du combiné d'instruments.
- Si le véhicule demeure longtemps arrêté avec le contact mis, il est possible que la batterie du véhicule se décharge et qu'il soit impossible de mettre le moteur en marche.
- Sur les véhicules diesel, le moteur risque de mettre un peu de temps avant de se mettre en marche s'il doit être préchauffé.
- Si vous appuyez sur le bouton **(START ENGINE STOP)** lors de la phase STOP, l'allumage est désactivé et le bouton clignote.
- Si l'indication « **Système Start-Stop désactivé s'affiche sur l'écran du combiné d'instruments : Démarrer le moteur manuellement** », le bouton **(START ENGINE STOP)** se met à clignoter.

Mettre le moteur en marche

✓ Cela vaut pour les véhicules : équipés du système Keyless Access

| Étape | Mettre le moteur en marche avec le bouton de démarrage » page 181 (Press & Drive). |
|-------|---|
| 1. | Appuyez sur la pédale de frein et maintenez-la enfoncée tant que vous n'avez pas effectué l'étape 5. |
| 1a. | Véhicules équipés d'une boîte mécanique : appuyez à fond sur la pédale d'embrayage et maintenez-la enfoncée jusqu'à ce que le moteur se mette en marche. |
| 2. | Placez le levier de vitesses au point mort ou le levier sélecteur sur la position P ou N . |
| 3. | Appuyez brièvement sur la touche de démarrage » fig. 164 sans appuyer sur l'accélérateur. Le moteur ne pourra démarrer qu'en présence d'une clé valide dans le véhicule Après avoir démarré le moteur, le voyant du bouton (START ENGINE STOP) s'allume fixement pour indiquer que le moteur tourne. |
| 4. | Si le moteur ne démarre pas, interrompez la procédure de lancement et retenez-la au bout d'une minute environ. Si nécessaire, réalisez un démarrage d'urgence » page 182. |
| 5. | Désactivez le frein de stationnement électronique avant de circuler » page 185. |

AVERTISSEMENT

Ne sortez jamais du véhicule avec le moteur en marche, en particulier si vous avez engagé une vitesse ou un rapport de vitesses. Le véhicule risque de se déplacer soudainement ou de provoquer une situation inattendue et provoquer des dommages, un incendie ou des blessures graves.

AVERTISSEMENT

L'utilisation d'un aérosol pour un démarrage à froid risque de provoquer une explosion ou augmenter subitement le régime moteur.

- N'utilisez jamais d'aérosol de démarrage à froid du moteur.

ATTENTION


- Le moteur de démarrage ou le moteur risque de subir des dommages si vous tentez d'allumer le moteur lors de la conduite ou que vous le rallumez immédiatement après l'avoir arrêté.
- Si le moteur est froid, évitez les hauts régimes, les fortes accélérations et les sollicitations importantes.
- Ne mettez pas le moteur de votre véhicule en marche en le poussant ou en le remorquant. Sinon du carburant non brûlé risque de parvenir dans le catalyseur et de l'endommager.

i Nota

- N'attendez pas que le moteur chauffe à l'arrêt. Si les glaces offrent une bonne visibilité, prenez immédiatement la route. Le moteur atteint ainsi plus rapidement sa température de fonctionnement et les émissions de polluants sont moindres.
- Lors du démarrage du moteur, les gros consommateurs électriques sont temporairement désactivés.
- Lors du démarrage du moteur à froid, les bruits peuvent brièvement augmenter. Ce phénomène est normal et il n'y a donc pas lieu de s'inquiéter.
- À des températures inférieures à +5 °C (+41 °F), un peu de fumée peut s'échapper du dessous des véhicules diesel lorsque le chauffage d'appoint supplémentaire à carburant est activé.

Arrêt du moteur

✓ Cela vaut pour les véhicules : équipés du système Keyless Access

| Étape | Arrêt du moteur avec le bouton de démarrage » page 181. |
|-------|---|
| 1. | Arrêtez entièrement le véhicule »  . |
| 2. | Appuyez sur la pédale de frein et maintenez-la enfoncée tant que vous n'avez pas effectué l'étape 4. |

| Étape | Arrêt du moteur avec le bouton de démarrage » page 181. |
|-------|---|
| 3. | Si le véhicule est équipé d'une boîte automatique, placez le levier sélecteur en position P. |
| 4. | Actionnez le frein de stationnement électronique » page 185. |
| 5. | Appuyez brièvement sur la touche de démarrage » fig. 164. Le bouton (START ENGINE STOP) se remet à clignoter. S'il n'est pas possible de couper le moteur, il faudra procéder à une désactivation d'urgence » page 182. |
| 6. | Avec une boîte mécanique, passez la première vitesse ou la marche arrière. |

 **AVERTISSEMENT**

N'arrêtez jamais le moteur tant que le véhicule se déplace. Cette situation peut provoquer un accident, des blessures graves et la perte de contrôle du véhicule.

- Les airbags et les rétracteurs de ceintures sont inactifs lorsque le contact d'allumage est coupé.
- Le servofrein ne fonctionne pas lorsque le moteur est coupé. Vous devez donc exercer une force plus importante pour freiner le véhicule.
- La direction assistée ne fonctionne pas lorsque le moteur est coupé. Lorsque le moteur est coupé, il est nécessaire de déployer plus de force pour braquer.
- Si vous coupez le contact, le verrouillage de la colonne de direction risque d'être activé et

i vous serait impossible de contrôler le véhicule.

ⓘ ATTENTION

Si le moteur est très sollicité pendant une courte période, il est possible qu'il surchauffe une fois arrêté. Pour éviter de l'endommager, laissez-le tourner au ralenti pendant environ 2 minutes en position neutre.

i Nota

Après avoir arrêté le moteur, le ventilateur du radiateur situé dans le compartiment moteur peut continuer à fonctionner même lorsque l'allumage est coupé. Le ventilateur du radiateur s'éteint automatiquement.

Fonction « My Beat »

La fonction « My Beat » est disponible sur les véhicules dotés d'une clé confort. Cette fonction offre une indication supplémentaire du système de démarrage du véhicule.

Lors de l'accès au véhicule, par exemple à l'aide de l'ouverture des portes par radio-commande, le voyant (START ENGINE STOP) clignote afin d'attirer l'attention sur la touche correspondant au système de démarrage.

Lors de l'activation ou de la désactivation de l'allumage, le voyant du bouton

START ENGINE STOP clignote. Quelques secondes après avoir coupé le moteur, le bouton **START ENGINE STOP** cesse de clignoter et s'éteint.

Une fois le moteur en marche, le voyant du bouton **START ENGINE STOP** reste fixe pour indiquer que le moteur tourne. Le bouton **START ENGINE STOP** se remet à clignoter lors de l'arrêt du moteur à l'aide de celui-ci.

Sur les véhicules **avec système Start-Stop**, la fonction « My Beat » offre des informations supplémentaires :

- Lorsque le moteur s'arrête lors de la phase Stop, le voyant de la touche **START ENGINE STOP** reste allumé fixement car même si le moteur est arrêté, le système Start-Stop reste actif.
- Si le moteur ne parvient pas à redémarrer via le système Start-Stop, » page 205 et qu'il est nécessaire de le démarrer manuellement, le bouton **START ENGINE STOP** clignote pour indiquer cette situation.

Freiner et stationner

Frein de stationnement électronique



Fig. 165 Sur la partie inférieure de la console centrale : touche du frein de stationnement électronique.

Le frein de stationnement électronique remplace le frein à main.

Activer le frein de stationnement électronique

Le frein de stationnement électronique peut toujours être activé à condition que le véhicule soit à l'arrêt, même lorsque le contact est coupé. Activez-le chaque fois que vous gardez ou quittez le véhicule.

- Tirez la touche **(P)** » **fig. 165** et maintenez-la en position.
- Le frein de stationnement est activé lorsque le témoin de la touche » **fig. 165** (flèche)

che) et le témoin **rouge (P)** s'allument sur l'écran du combiné d'instruments.

- Relâchez la touche.

Désactiver le frein de stationnement électronique

- Mettez le contact d'allumage.
- Appuyez sur la touche **(P)** » **fig. 165**. Appuyez en même temps et avec force sur la pédale de frein ou appuyez légèrement sur la pédale d'accélérateur lorsque le moteur tourne.
- Le témoin de la touche » **fig. 165** (flèche) et le témoin **rouge (P)** s'éteignent sur l'écran du combiné d'instruments.


Désactivation automatique du frein de stationnement électronique au démarrage


Le frein de stationnement électronique se désactive automatiquement au démarrage si la porte du conducteur est fermée, si ce dernier a bouclé sa ceinture de sécurité et si **l'une** des situations suivantes survient :

- Sur les véhicules équipés d'une boîte automatique : un rapport de vitesses est engagé ou modifié et la pédale d'accélérateur est légèrement enfoncée.
- Sur les véhicules avec boîte de vitesses mécanique : la pédale d'embrayage est enfoncée à fond avant de prendre la route et la »

pédale d'accélérateur est légèrement enfoncée.

- Pour faciliter certaines manœuvres, certaines exceptions existent pour autoriser la désactivation automatique du frein de stationnement électronique sans requérir que le conducteur attache sa ceinture de sécurité.

Il est possible d'empêcher le frein de stationnement d'être automatiquement désactivé en tirant vers le haut de manière ininterrompue la touche  » fig. 165 au démarrage.


Le frein de stationnement électronique reste actif tant que la touche  n'a pas été relâchée. Il est ainsi possible de faciliter le démarrage du véhicule lorsqu'il remorque une masse importante » page 278.



Activation automatique du frein de stationnement électronique lors d'une sortie inadéquate du véhicule

Sur les véhicules équipés d'une boîte automatique, le frein de stationnement électronique est automatiquement activé lors d'une sortie inadéquate du véhicule si :

- Le levier sélecteur se trouve sur la position **D/S** ou **S** ou dans la voie de passage **Tiptronic**.
- **Y** : le véhicule est à l'arrêt.
- **Y** : la porte du conducteur est ouverte.

Fonction de frein d'urgence

Utilisez la fonction de freinage d'urgence uniquement si vous ne pouvez pas arrêter le véhicule avec la pédale de frein » .

- Tirez la touche  » fig. 165 et maintenez-la en position pour freiner **énergiquement** le véhicule. Un signal d'alerte sonore retentit au même moment.
- Pour interrompre le freinage, relâchez la touche  ou accélérez.

AVERTISSEMENT

L'utilisation incorrecte du frein de stationnement électronique peut entraîner des accidents et des blessures graves.


- N'utilisez jamais le frein de stationnement électronique pour freiner le véhicule, sauf en cas d'urgence. La distance de freinage peut être considérablement plus importante car dans certaines circonstances, seules les roues arrière sont freinées. Utilisez toujours la pédale de frein.
- N'accélérez jamais à partir du compartiment moteur lorsqu'une vitesse ou un rapport de vitesses est engagé et que le moteur tourne. Le véhicule peut se déplacer même lorsque le frein de stationnement électronique est activé.

ATTENTION

Pour éviter que le véhicule ne se déplace involontairement lors du stationnement, acti-

vez d'abord le frein de stationnement électronique puis retirez ensuite le pied de la pédale de frein.

Nota

- Sur les véhicules équipés d'une boîte mécanique, en relâchant la pédale d'embrayage et en accélérant simultanément, le frein de stationnement électronique se désactive automatiquement.
- Si la batterie du véhicule est déchargée, il ne sera pas possible de désactiver le frein de stationnement électronique. Utilisez l'aide au démarrage »  page 63.
- Des bruits peuvent apparaître lors de l'activation ou la désactivation du frein de stationnement électronique.
- Le système réalise sporadiquement des contrôles automatiques et audibles si le véhicule est stationné au bout d'un certain temps si le frein de stationnement électronique n'a pas été utilisé.

Stationnement

Le frein de stationnement électronique doit toujours être activé lorsque le véhicule est en stationnement.

Lorsque vous vous garez, tenez compte de ce qui suit :

- Immobilisez le véhicule en actionnant la pédale de frein.
- Actionnez le frein de stationnement électronique.
- Passez la 1ère vitesse.
- Arrêtez le moteur et retirez la clé du contact-démarrateur. Tournez légèrement le volant pour que le dispositif de blocage de direction s'enclenche.
- Ne laissez jamais de clés du véhicule à bord.

Remarques supplémentaires concernant le stationnement en pente et en côte :

Tournez le volant de sorte que le véhicule heurte le trottoir s'il se met en mouvement.

- Lorsque le véhicule est garé en **pente**, tournez les roues avant vers la droite de sorte qu'elles soient orientées *vers le trottoir*.
- Lorsque le véhicule est garé en **côte**, tournez les roues avant vers la gauche de sorte qu'elles soient orientées *dans le sens opposé au trottoir*.
- Bloquez toujours le véhicule comme à l'habitude, c'est-à-dire en activant le frein de stationnement électronique et en engageant la 1re vitesse.

AVERTISSEMENT

- **Minimisez les risques de blessures lorsque vous laissez le véhicule sans surveillance.**
- **Ne garez jamais le véhicule dans des endroits dans lesquels le système d'échappement chaud est en contact avec de l'herbe sèche, des broussailles, du carburant qui a fui ou d'autres matières très inflammables.**
- **Ne permettez pas aux passagers de rester dans le véhicule une fois que celui-ci a été verrouillé, car ils ne peuvent pas ouvrir les portes et les glaces de l'intérieur et ne pourraient donc pas quitter le véhicule en cas d'urgence. De plus, les portes fermées sont un obstacle pour les secours venant de l'extérieur.**
- **Ne laissez jamais d'enfants sans surveillance dans le véhicule. Ils pourraient par ex. débloquent le frein de stationnement électronique et/ou déplacer le levier de vitesses/levier sélecteur, mettant ainsi le véhicule en mouvement sans avoir aucun contrôle.**
- **Selon la saison, des températures mettant en danger la vie peuvent être atteintes à bord d'un véhicule en stationnement.**

Informations à propos des freins

Plaquettes de frein neuves

Au cours des 400 premiers kilomètres, les plaquettes de frein neuves ne développent pas encore leur capacité de freinage maxima-

le, car elles doivent d'abord « être rodées ». Vous pouvez compenser ce léger manque d'efficacité des freins en exerçant une pression plus importante sur la pédale de frein. Évitez de surcharger les freins durant le rodage.

Usure

L'usure des **plaquettes de frein** dépend principalement des conditions d'utilisation et du style de conduite adopté. Cela se produit en particulier en circulation urbaine et sur des tronçons courts, ou avec une conduite très sportive.

En fonction de la vitesse, de la force de freinage et des conditions ambiantes (température, humidité de l'air, par ex.), des bruits peuvent survenir au freinage.

Humidité ou sels de déneigement

Dans certaines situations (lors du passage à gué de zones inondées, en cas de fortes averses ou après avoir lavé le véhicule, par exemple), l'action de freinage peut être retardée par l'humidité, et le gel en hiver, présents sur les disques et les plaquettes. Les freins doivent d'abord être « séchés par freinage ».


À grande vitesse et lorsque l'essuie-glace est activé, les plaquettes de frein entrent brièvement en contact avec les disques de frein. Cela se produit régulièrement et de manière »

imperceptible pour le conducteur afin d'améliorer le temps de réponse des freins lorsqu'ils sont mouillés.

De même, si vous roulez sur des chaussées sur lesquelles du sel de déneigement a été répandu et que vous n'avez pas freiné pendant longtemps, la pleine efficacité des freins ne sera obtenue qu'après un certain retard. La pellicule de sel qui s'est formée sur les disques et plaquettes de frein doit d'abord être éliminée par abrasion lors du freinage.

Corrosion

De longues périodes d'immobilisation, un kilométrage trop réduit et un manque de sollicitation favorisent la formation de corrosion sur les disques de frein et un encrassement des plaquettes.

Si le système de freinage est peu sollicité ou si de la rouille s'est déjà formée, donnez plusieurs coups de frein énergiques à vitesse élevée pour nettoyer les disques et plaquettes de frein » .

Défaut du système de freinage

Si vous remarquez que la course de la pédale s'est allongée *de manière soudaine*, il se peut que l'un des deux circuits du système de freinage ait cessé de fonctionner. Rendez-vous à l'atelier spécialisé le plus proche et faites remédier à la perturbation. Roulez à

faible allure et n'oubliez pas que la distance de freinage est plus longue et que vous devez exercer une plus forte pression sur la pédale de frein.

Niveau de liquide de frein trop bas

Si le niveau de liquide de frein est trop bas, des perturbations peuvent survenir dans le système de freinage. Le niveau du liquide est contrôlé électroniquement.

Servofrein

Le servofrein amplifie la pression que vous exercez sur la pédale de frein. Il fonctionne uniquement lorsque le moteur tourne.

AVERTISSEMENT

- Ne procédez aux coups de frein destinés à nettoyer le système de freinage que si les conditions de circulation s'y prêtent. Ne mettez jamais en danger les autres usagers de la route : risque d'accident !
- Évitez que le véhicule se déplace lorsque le levier de vitesse est au point mort et que le moteur est arrêté. S'il n'est pas fermé, il existe des risques d'accident !
- Si le liquide de frein est usagé et que les freins sont très fortement sollicités, des bulles de vapeur peuvent se former dans le système de freinage. Ceci réduit l'efficacité des freins.

ATTENTION


- Ne mettez jamais les freins en état de « friction » en exerçant une légère pression sur la pédale si vous n'avez pas besoin de freiner. Cela provoquerait la surchauffe des freins et par conséquent l'augmentation de la distance de freinage et de l'usure des freins.
- Avant d'engager votre véhicule sur une longue route à forte déclivité, réduisez votre vitesse et rétrogradez. Vous bénéficiez ainsi de l'action du frein-moteur et vous ne sollicitez pas autant les freins. Si vous devez néanmoins freiner, faites-le par intermittence et non pas de manière continue.

Nota

- Si le servofrein ne fonctionne pas, parce que le véhicule doit être remorqué ou parce que le servofrein est défectueux, par exemple, vous devez exercer une pression plus forte sur la pédale de frein qu'en temps normal.
- Si vous faites monter ultérieurement un becquet avant, des enjoliveurs intégraux ou d'autres accessoires analogues, veillez à ce que la ventilation des roues avant soit bien assurée sinon le système de freinage risque de chauffer.

Systèmes d'assistance au freinage

Contrôle électronique de stabilité (ESC)

L'ESC contribue à améliorer la sécurité. Il réduit le risque de dérapage et améliore la stabilité du véhicule. L'ESC détecte des situations limite de dynamique en cours de route, comme le sous-virage ou le survirage du véhicule, ou encore le patinage des roues motrices. Le véhicule est stabilisé par un freinage ciblé ou une réduction du couple du moteur. Lorsque l'ESC intervient, le témoin  clignote sur le combiné d'instruments.

L'ESC intègre le système antiblocage (ABS), l'assistant au freinage (HBA), la régulation antipatinage (ASR), le blocage électronique de différentiel (EDS), la gestion électronique du couple moteur (XDS) et le dispositif de stabilisation de l'attelage*. En outre, l'ESC contribue à stabiliser le véhicule en modifiant le couple de braquage.

Système antiblocage (ABS)

L'ABS empêche le blocage des roues au freinage quasiment jusqu'à l'arrêt du véhicule. Le véhicule demeure toutefois maniable lors d'un freinage à fond ! Maintenez la pédale de frein enfoncée, sans interruption – ne pas pomper ! Ce processus de régulation se manifeste par des pulsations au niveau de la pédale de frein.

Assistant au freinage (HBA)

L'assistant au freinage peut réduire la distance de freinage. Il renforce la force de freinage lorsque le conducteur appuie rapidement sur la pédale de frein dans des situations de freinage d'urgence. Ce dernier doit maintenir la pédale de frein enfoncée jusqu'à ce que le danger soit écarté.

Régulation antipatinage (ASR)

L'ASR réduit la force motrice du moteur lorsque les roues patinent et l'adapte à l'état de la chaussée. Ainsi, le démarrage, l'accélération et le gravissement des chaussées sont facilités.

Blocage électronique de différentiel (EDS)

Le système EDS freine la roue qui patine et reporte la force motrice sur l'autre roue motrice. Cette fonction est disponible jusqu'à une vitesse d'environ 100 km/h (62 mph).

Pour éviter la surchauffe du disque de frein de la roue freinée, l'EDS se désactive automatiquement en cas de sollicitation exceptionnellement forte. Le véhicule reste opérationnel. L'EDS se reconnecte automatiquement lorsque le frein a refroidi.

Stabilisation de l'attelage*

Si vous tractez une remorque, respectez ce qui suit : l'attelage tend généralement à osciller. Lorsque la remorque transfère ses os-

cillations au véhicule et que l'ESC les détecte, il fera automatiquement freiner le véhicule tracteur dans les limites du système et stabilisera l'ensemble. La stabilisation de l'attelage n'est pas disponible dans tous les pays.

Gestion électronique du couple moteur (XDS)

Au moment de prendre un virage, le mécanisme différentiel de l'essieu moteur permet à la roue extérieure de tourner plus vite que celle intérieure. De cette manière, la roue qui tourne plus vite (extérieure) reçoit un couple moteur inférieur à celle intérieure. Cela peut entraîner, dans certaines situations, un couple excessif fourni à la roue intérieure, provoquant son patinage. En revanche la roue extérieure reçoit un couple moteur inférieur à celui qu'elle pourrait transmettre. Cet effet provoque une perte globale d'adhérence latérale sur l'essieu avant qui se traduit par un sous-virage ou « allongement » de la trajectoire.

Le système XDS est capable, grâce aux capteurs et signaux de l'ESC, de détecter et corriger cet effet.

Le XDS, grâce à l'ESC, fera freiner les roues intérieures, ce qui compensera l'excès de couple moteur sur la roue motrice intérieure. La trajectoire demandée par le conducteur sera donc réalisée avec plus de précision.

Le système XDS fonctionne en combinaison avec l'ESC et reste toujours actif, même si **»**

l'antipatinage ASR est déconnecté ou l'ESC est en mode Sport ou déconnecté.

Freinage multicollosion

Le freinage multicollosion peut aider le conducteur en cas d'accident en intervenant avec un freinage évitant le risque de dérapier pendant l'accident et de provoquer d'autres collisions.

Le freinage multicollosion fonctionne en cas d'accident frontal, latéral et arrière, lorsque l'appareil de commande des airbags constate le niveau d'activation et que l'accident se produit à une vitesse supérieure à 10 km/h (6 mph). L'ESC freine automatiquement le véhicule, lorsque lors de l'accident l'ESC, l'installation de freinage hydraulique et le réseau de bord n'ont pas été endommagés.

Au cours de l'accident, les actions suivantes entraînent le freinage automatique :

- Lorsque le conducteur appuie sur l'accélérateur, le freinage automatique n'a pas lieu.
- Lorsque la pression de freinage provoquée par l'actionnement de la pédale de frein est supérieure à la pression de freinage du système, le véhicule freinera manuellement.
- En cas d'anomalie sur l'ESC, le freinage multicollosion ne sera pas disponible.

AVERTISSEMENT

• Les systèmes ESC, ABS, ASR, EDS ou la gestion électronique du couple-moteur ne sont pas non plus en mesure de dépasser les limites imposées par les lois de la physique. Pensez-y notamment lorsque les routes sont glissantes ou mouillées. Lorsque les systèmes entrent dans la plage de régulation, adaptez immédiatement votre vitesse à l'état de la route et aux conditions de circulation. La multiplication des systèmes de sécurité ne doit pas vous inciter à prendre des risques. Sinon, il existe un risque d'accident !



• Sachez que le risque d'accident augmente lorsque l'on roule à une vitesse élevée, en particulier dans les virages et sur des chaussées glissantes et humides ou lorsque la distance par rapport au véhicule qui précède est insuffisante. Les systèmes ESC, ABS, l'assistant au freinage, l'EDS ou la gestion électronique du couple-moteur ne peuvent éviter les accidents : risque d'accident !

• Accélérez avec prudence sur des chaussées glissantes (sur le gel et la neige, par ex.). Malgré les systèmes de régulation, les roues motrices peuvent patiner et altérer la stabilité de la conduite : risque d'accident !

Nota

• L'ABS et l'ASR interviendront sans problème uniquement si les pneus des quatre roues sont identiques. Des circonférences de roulement de pneus différentes peuvent entraîner

une réduction indésirable de la puissance du moteur.

- Lors des processus de régulation des systèmes décrits, des bruits de fonctionnement peuvent survenir.
- Si les témoins  ou  s'allument, il pourrait s'agir d'un défaut » page 116.

Activer/désactiver l'ESC et l'ASR

L'ESC s'active automatiquement en démarant le moteur et ne fonctionne qu'avec le moteur en marche et comprend les système ABS, EDS et ASR.

La fonction ASR devra uniquement être désactivée dans des situations dans lesquelles une traction suffisante n'est pas atteinte, entre autres :


- Pour conduire dans la neige profonde ou sur sol peu ferme.
- Pour « débloquer » le véhicule s'il est coincé.

Réactivez ensuite la fonction ASR.

En fonction des finitions et des versions il existe la possibilité, ou bien de désactiver uniquement l'ASR ou d'activer l'ESC mode Sport.


Désactivation de l'ASR

L'ASR est désactivé via le menu du système Easy Connect » page 117. La régulation anti-patinage est alors désactivée.


Le témoin  s'allume. Sur les véhicules équipés du système d'information du conducteur*, ce dernier recevra l'indication **ASR désactivé**.


Activation de l'ASR

L'ASR est activé via le menu du système Easy Connect » page 117. La régulation antipatinage est alors activée.

Le témoin  s'éteint. Sur les véhicules équipés du système d'information du conducteur*, ce dernier recevra l'indication **ASR activé**.


ESC en mode « Sport »

Il est possible d'activer le mode Sport via le menu du système Easy Connect » page 117. Les interventions de l'ESC ainsi que celles de l'ASR sont limitées » .

Le témoin  s'allume. Sur les véhicules équipés du système d'information du conducteur*, ce dernier recevra l'indication

Contrôle de stabilité (ESC) : Sport. Attention ! Stabilité limitée


Désactivation du mode « Sport » de l'ESC

Via le menu du système Easy Connect » page 117. Le témoin  s'éteint. Sur les véhicules équipés du système d'information du conducteur*, ce dernier recevra l'indication

Contrôle de stabilité (ESC) : on

ESC en mode « Offroad »¹⁾

À l'aide de la commande rotative (Driving Experience button), sélectionnez le mode Offroad pour l'activer » page 246. Les interventions de l'ESC ainsi que celles de l'ASR, de l'EDS et du système ABS s'adaptent aux chaussées irrégulières.

Le témoin  s'allume. Le combiné d'instruments indiquera au conducteur les indications suivantes :


Contrôle de stabilité (ESC) : Offroad. Attention ! Stabilité limitée

Lors des situations exceptionnelles suivantes, il peut être utile d'activer le mode Offroad pour permettre aux roues de patiner :

- Pour « avancer et reculer » dans le but de libérer le véhicule embourbé.
- Pour conduire dans la neige profonde ou sur un sol peu ferme.
- Pour conduire sur une chaussée irrégulière avec les roues allégées en grande partie de leur charge (croisement de ponts).
- Descentes prononcées et freinage sur chaussée non stabilisée.

Pour votre sécurité, nous vous recommandons de désactiver le mode Offroad lorsqu'il n'est pas absolument nécessaire.

Désactivation du mode Offroad de l'ESC

À l'aide de la commande rotative (Driving Experience button), sélectionnez un mode de conduite différent » page 246. Le témoin  s'éteint. L'indication pour le conducteur sera la suivante :

Contrôle de stabilité (ESC) : on

ESC en mode « Snow »¹⁾

À l'aide de la commande rotative (Driving Experience button), sélectionnez le mode « Snow » pour l'activer » page 246. Les interventions du contrôle de traction ASR s'adaptent à l'adhérence des chaussées enneigées.

¹⁾ Uniquement pour les modèles 4Drive.

Désactivation du mode « Snow » de l'ESC

À l'aide de la commande rotative (Driving Experience button), sélectionnez un mode de conduite différent » page 246.

⚠ AVERTISSEMENT

Activez l'ESC Sport uniquement si l'aptitude à conduire et les conditions de circulation le permettent. Risque de dérapage !

- Avec l'ESC en mode Sport, la fonction stabilisatrice est limitée afin d'offrir une conduite plus sportive. Les roues motrices peuvent patiner et le véhicule peut dérapager.

⚠ AVERTISSEMENT

Nous vous conseillons d'activer le mode Offroad ou uniquement de désactiver l'ASR si l'expérience du conducteur et les conditions de circulation l'autorisent. Risque de dérapage !

- Lorsque le mode Offroad est activé, la fonction de stabilisation est limitée. Surtout si la chaussée est lisse et glissante, les roues motrices peuvent patiner et le véhicule peut dérapager.

i Nota

Si l'ASR est déconnecté ou que le mode Sport de l'ESC est sélectionné, le régulateur de vitesse* est déconnecté.

Boîte mécanique

Changer de vitesse



Lisez attentivement les informations complémentaires »  page 44

Dans certains pays, la pédale d'embrayage doit être débrayée à fond pour que le moteur démarre.

Engager la marche arrière

- Ne passez pas la marche arrière si le véhicule n'est pas à l'arrêt.

Rétrogradage

En conduisant, le rétrogradage doit toujours s'effectuer de manière progressive, c'est-à-dire, à la vitesse immédiatement inférieure et lorsque le régime-moteur n'est pas trop élevé »  Rétrograder en sautant une ou plusieurs vitesses à haute vitesse ou à des régimes élevés du moteur peut endommager l'embrayage et la boîte de vitesses, même si la pédale d'embrayage est enfoncée » .

⚠ AVERTISSEMENT

Quand le moteur tourne, le véhicule se déplace dès qu'une vitesse est enclenchée et que vous levez le pied de la pédale d'embrayage. Ceci arrive également si le frein de stationnement électronique est activé.

- Ne passez jamais la marche arrière tant que le véhicule est en mouvement.

⚠ AVERTISSEMENT

Si vous rétrogradez de manière inappropriée en sélectionnant une vitesse trop basse, vous pouvez perdre le contrôle du véhicule et provoquer un accident : risque de blessures graves.

ⓘ ATTENTION

En circulant à grande vitesse ou à des régimes élevés, si vous passez à une vitesse trop basse, vous pouvez provoquer des dommages considérables sur l'embrayage et la boîte de vitesses. Ceci peut arriver même en maintenant la pédale d'embrayage enfoncée sans embrayer.

ⓘ ATTENTION

Tenez compte de ce qui suit afin d'éviter des dégâts et une usure prématurée :

- En conduisant, ne posez pas votre main sur le levier de vitesses. La pression de la main est transmise aux fourchettes de la boîte de vitesses.
- Assurez-vous que le véhicule est totalement arrêté avant de passer la marche arrière.
- Appuyez toujours à fond sur la pédale d'embrayage à chaque fois que vous changez de vitesse.

• Ne laissez pas le véhicule à l'arrêt dans une pente avec le moteur en marche et l'embrayage « en train de patiner ».

Boîte automatique/boîte automatique DSG*

Introduction

Votre véhicule est équipé d'une boîte mécanique à régulation électronique. La transmission des forces entre le moteur et la boîte de vitesses s'opère via deux embrayages indépendants. Ceux-ci remplacent le convertisseur de couple des boîtes automatiques conventionnelles et vous permettent d'accélérer le véhicule sans interruption sensible de la force de traction.

Grâce au système **Tiptronic**, vous pouvez également, si vous le souhaitez, sélectionner les vitesses *manuellement* » page 195, *Passage des vitesses en mode Tiptronic**.



Positions du levier sélecteur

Lisez attentivement les informations complémentaires »  page 44

La position du levier sélecteur est indiquée sur l'écran du combiné d'instruments par une mise en surbrillance du symbole correspon-



dant. En outre la vitesse enclenchée s'affichera à l'écran, avec le levier sélecteur sur les positions de la boîte mécanique M, D, E et S.

P – Frein de parking

Dans cette position du levier sélecteur, les roues motrices sont bloquées mécaniquement. Le frein de parking (position P) doit être uniquement enclenché lorsque le véhicule est à l'arrêt »  .

Pour enclencher le levier sélecteur en position P et pour le dégager de cette position, maintenez appuyée la touche de verrouillage (située sur le pommeau du levier sélecteur) et enfoncez simultanément la pédale de frein.

R – Marche arrière

La marche arrière doit être uniquement engagée lorsque le véhicule est à l'arrêt et le moteur tourne au ralenti »  .

Pour enclencher le levier sélecteur en position R, vous devez maintenir appuyées simultanément la touche de verrouillage et la pédale de frein. Lorsque le levier sélecteur est en position R et que le contact d'allumage est mis, les feux de recul s'allument.

N – Point mort (ralenti)



Lorsque le levier sélecteur est sur cette position, la boîte de vitesses est au point mort.

D/S – Position permanente de marche avant

Le levier sélecteur sur la position D/S permet d'utiliser la boîte de vitesses en mode Normal (D) ou Sport (S). Pour sélectionner le mode Sport S, déplacez le levier sélecteur vers l'arrière. Si vous le déplacez à nouveau, vous sélectionnez à nouveau le mode Normal D. L'écran du combiné d'instruments affichera le mode de conduite sélectionné.

En **mode Normal** (D), la boîte de vitesses sélectionne automatiquement le rapport de démultiplication optimal. Celui-ci dépend de la charge du moteur, de la vitesse du véhicule et du programme de régulation dynamique.

Le **mode Sport** (S) doit être sélectionné pour une conduite sportive. La réserve de puissance du moteur est alors utilisée au maximum. À l'accélération, les changements de vitesses sont perceptibles.

Pour passer de la position N à D/S, appuyez sur la pédale de frein lorsque la vitesse du véhicule est inférieure à 3 km/h (2 mph) ou lorsque le véhicule est à l'arrêt »  .

Dans certaines circonstances (sur des routes de montagne, par exemple), il peut être utile de passer provisoirement en mode Tiptronic » page 195, pour régler *manuellement* le rapport de démultiplication en fonction des conditions de conduite. »

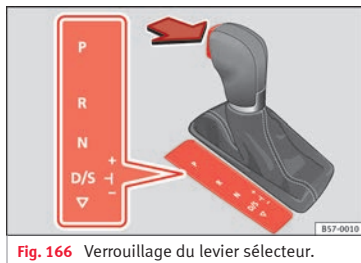
⚠ AVERTISSEMENT

- Lorsque le véhicule est arrêté, veillez à ne pas appuyer sur l'accélérateur involontairement. Le véhicule pourrait alors se mettre immédiatement en mouvement, même lorsque le frein de stationnement est serré – risque d'accident !
- Ne placez jamais le levier sélecteur en position R ou P pendant que vous conduisez. S'il n'est pas fermé, il existe des risques d'accident !
- Lorsque le moteur tourne et que le levier sélecteur est placé sur n'importe quelle position (sauf « P »), le véhicule doit rester à l'arrêt en appuyant sur la pédale de frein, car même si le moteur tourne au ralenti, la transmission des forces n'est pas complètement coupée (le véhicule « avance lentement »). Si une vitesse est enclenchée et que le véhicule est à l'arrêt, n'accélérez pas de manière incontrôlée. Le véhicule pourrait alors se mettre immédiatement en mouvement, même lorsque le frein de stationnement est serré – risque d'accident !
- Lorsque vous sélectionnez une vitesse avec le véhicule à l'arrêt et le moteur en marche, il ne faut pas accélérer. S'il n'est pas fermé, il existe des risques d'accident !
- Le conducteur ne doit jamais quitter son véhicule alors que le moteur tourne et qu'une vitesse est enclenchée. Si vous devez quitter votre véhicule alors que le moteur tourne, serrez le frein à main et enclenchez le frein de parking (« P »).

- Avant d'ouvrir ou de faire ouvrir par une autre personne le capot-moteur et de travailler sur le moteur qui tourne, placez le levier sélecteur sur la position P et serrez à fond le frein à main – risque d'accident ! Tenez compte des avertissements » page 308, Travaux à effectuer dans le compartiment moteur.

i Nota

- Si, en cours de route, vous enclenchez par inadvertance le levier en position N, relâchez la pédale d'accélérateur et attendez que le moteur tourne au ralenti avant de repasser en position D ou S.
- Si l'alimentation en cours est coupée sur la position P, le levier sélecteur reste verrouillé. Dans ce cas, vous pouvez faire appel au déverrouillage d'urgence » page 44.

Verrouillage du levier sélecteur**Fig. 166** Verrouillage du levier sélecteur.

Le verrouillage du levier sélecteur évite qu'une vitesse ne soit enclenchée par inadvertance et que le véhicule ne se mette en mouvement de manière incontrôlée.

Pour désactiver le verrouillage du levier sélecteur, procédez comme suit :

– Mettez le contact d'allumage.

– Appuyez sur la pédale de frein et maintenez simultanément la touche de verrouillage enfoncée indiquée par la flèche » **fig. 166.**

Verrouillage automatique du levier sélecteur

Lorsque le contact d'allumage est mis, le levier sélecteur est bloqué sur les positions P et N. Si le levier sélecteur se trouve sur P, pour le débloquent, appuyez sur la pédale de frein en même temps que sur la touche de verrouillage. Lorsque le levier sélecteur est sur les positions P ou N, le message suivant s'affichera à l'écran en guise de rappel au conducteur :

Pour enclencher une vitesse à l'arrêt, actionnez la pédale de frein.

Le verrouillage du levier fonctionne uniquement lorsque le véhicule est éteint et à des vitesses allant jusqu'à 5 km/h (3 mph). À une vitesse supérieure à 5 km/h (3 mph), le verrouillage du levier en position N se déconnecte automatiquement.

Le levier sélecteur n'est pas verrouillé lors d'un bref passage, de R à D, par exemple, en passant par la position N. Ceci permet, par exemple, d'aider le véhicule lorsque celui-ci est embourbé « en le balançant ». Si le levier reste plus de 2 secondes en position N et que vous n'appuyez pas sur la pédale de frein, le verrouillage du levier sélecteur s'enclenche.

Touche de verrouillage

La touche de verrouillage du levier sélecteur évite que le levier sélecteur ne soit enclenché dans certaines positions par inadvertance. Appuyez sur la touche de verrouillage pour désactiver le verrouillage du levier sélecteur.

Verrouillage de la clé de contact

Une fois le contact coupé, vous pouvez retirer la clé si le levier sélecteur est en position P. Tant que la clé est retirée, le levier sélecteur reste bloqué en position P.

i Nota

• **Si le verrouillage du levier sélecteur ne s'encastre pas, il y a un dysfonctionnement. La transmission est interrompue pour éviter que le véhicule ne se mette en mouvement par accident. Pour que le verrouillage du levier sélecteur s'encastre à nouveau, procédez comme suit :**

- Avec boîte 6 vitesses : actionnez la pédale de frein et relâchez-la à nouveau.

- Avec boîte 7 vitesses : actionnez la pédale de frein. Placez le levier sélecteur sur la position P ou N et enclenchez ensuite une vitesse.

• **Si malgré le fait d'enclencher une vitesse, le véhicule n'avance et ne recule pas, procédez comme suit :**

- Lorsque le véhicule ne se déplace pas dans la direction souhaitée, il se peut que le système n'aie pas correctement passé la vitesse. Appuyez sur la pédale de frein et repassez la vitesse.
- Si le véhicule ne se déplace toujours pas dans la direction souhaitée, cela signifie que vous êtes en présence d'un dysfonctionnement du système. Faites appel à un spécialiste et faites contrôler le système.

Passage des vitesses en mode Tiptronic*

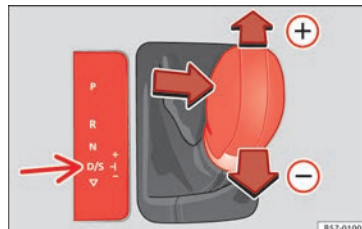


Fig. 167 Console centrale : Changer de vitesses en mode Tiptronic.

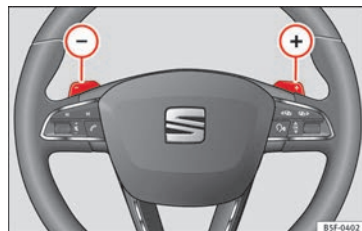


Fig. 168 Volant : palettes pour boîte automatique.

Le Tiptronic permet au conducteur de changer de vitesse manuellement. »

Passage de vitesses manuel avec le levier sélecteur

Il est possible de passer en mode Tiptronic lorsque le véhicule est à l'arrêt ou en cours de route.

- Pour passer au mode Tiptronic, appuyez sur le levier sélecteur et retirez-le de la position D/S vers la droite. Une fois le passage effectué, l'écran du combiné d'instruments indiquera que le levier sélecteur se trouve sur **M** (**M4** signifie que la 4^e vitesse est enclenchée, par exemple).
- Poussez le levier sélecteur vers l'avant (+) pour passer une vitesse supérieure » fig. 167.
- Tirez le levier sélecteur vers l'arrière (-) pour passer une vitesse inférieure.

Passage de vitesses manuel avec les palettes de changement de vitesse*

Il est possible d'utiliser les palettes de changement de vitesse avec le levier sélecteur sur les positions D/S ou M.

- Appuyez sur la plaquette (+) pour passer une vitesse supérieure » fig. 168.
- Appuyez sur la plaquette (-) pour passer une vitesse inférieure.
- Lorsque le levier sélecteur se trouve sur la position D/S, si vous n'actionnez aucune palette pendant un bref instant, le gestionnaire de la boîte de vitesses repasse en

mode automatique. Pour passer les vitesses manuellement avec les palettes en permanence, déplacez le levier sélecteur de la position D/S vers la droite.

Au moment de l'accélération, la boîte de vitesses passe automatiquement au rapport immédiatement supérieur juste avant que le moteur n'ait atteint le régime maximal autorisé pour le rapport considéré.

Lorsque vous passez à une vitesse inférieure, la boîte automatique ne rétrograde que si le moteur ne peut plus s'emballer.

Lorsque le dispositif kick-down est actionné, la boîte de vitesses rétrograde en fonction de la vitesse et du régime-moteur.

Conseils pour la conduite

Le passage à un rapport supérieur ou inférieur est automatique.

Le moteur ne peut démarrer qu'avec le levier sélecteur sur la position P ou N. À basses températures (moins de -10 °C), le moteur ne peut démarrer que si le levier sélecteur est sur la position P.

Démarrage du véhicule

- Appuyez sur la pédale de frein et maintenez-la enfoncée.

– Maintenez la touche de verrouillage (située sur le pommeau du levier sélecteur) enfoncée, placez le levier sélecteur sur la position souhaitée, par exemple **D** » page 193, puis relâchez la touche de verrouillage.

– Attendez quelques instants que la boîte de vitesses ait changé de vitesse (un léger à-coup est perceptible).

– Lâchez la pédale de frein et accélérez » Δ.

Arrêt momentané

- Immobilisez le véhicule avec le frein au pied à un feu de circulation, par exemple. N'accélérez pas.

Arrêt/Stationnement

Si vous ouvrez la porte du conducteur et que le levier sélecteur ne se trouve pas sur la position P, le véhicule pourrait se déplacer. L'indication pour le conducteur sera : **Boîte de vitesses : levier sélecteur en position de marche !**. En outre, un vibreur retentit.

– Appuyez sur la pédale de frein et maintenez-la enfoncée » Δ.

– Serrez le frein à main.

– Placez le levier sélecteur en position « P ».

Arrêt en côte

- Appuyez *toujours* sur la pédale de frein fermement pour éviter que le véhicule « ne recule » ; serrez le frein à main si nécessaire »
» » ⚠. N'augmentez **pas** le régime-moteur (en appuyant sur l'accélérateur) en enclenchant une vitesse pour éviter que le véhicule « ne recule », » » ⚠.

Démarrage en côte

- Serrez le frein à main.
- Lorsqu'une vitesse est enclenchée, accélérez doucement et desserrez le frein à main.

Conduite sur une route à forte déclivité :

dans certaines circonstances (en montage ou en tractant une remorque, par exemple), il peut s'avérer utile d'utiliser temporairement le programme de sélection manuelle pour choisir manuellement le rapport de transmission adapté en fonction des conditions de circulation » » ⚠.

Pour se garer sur terrain plat, il suffit de mettre le levier sélecteur en position P. En côte, il faut d'abord serrer le frein à main puis mettre le levier sélecteur en position P, évitant ainsi une charge excessive sur le mécanisme de blocage et facilitant le changement de position du levier sélecteur.

⚠ AVERTISSEMENT

Lisez et tenez compte des avertissements de sécurité » » ⚠ au chapitre Positions du levier sélecteur à la page 194.

- **Ne faites pas patiner les freins ou n'appuyez pas trop souvent ou trop longtemps sur la pédale de frein. Si vous freinez constamment, les freins surchauffent. Cela provoque une réduction considérable de la puissance de freinage, une augmentation de la distance de freinage, voire un défaut sur l'ensemble du système de freinage.**
- **Si vous devez vous arrêter sur une route en pente, appuyez sur la pédale de frein ou serrez le frein à main pour éviter que le véhicule ne recule.**

ⓘ ATTENTION

- **Lors d'un arrêt en côte, n'essayez pas d'empêcher le véhicule de passer une vitesse en d'accélérer. Ceci pourrait échauffer et endommager la boîte automatique. Serrez le frein à main ou appuyez sur la pédale de frein pour éviter que le véhicule ne recule.**
- **Si vous faites rouler le véhicule avec le levier sélecteur en position N alors que le moteur ne tourne pas, la boîte automatique sera endommagée puisqu'elle ne sera pas lubrifiée.**
- **Dans certaines situations de conduite ou de circulation nécessitant des démarrages fréquents, dans lesquelles le véhicule « avance lentement » de manière prolongée, ou dans**

des embouteillages, la boîte de vitesses pourrait surchauffer et être endommagée ! Si le témoin ⚠ s'allume, arrêtez le véhicule dès que l'occasion se présente et patientez jusqu'à ce que la boîte refroidisse » » page 200.

Dispositif kick-down

Le kick-down permet d'atteindre une accélération maximale.

Si vous appuyez à fond sur la pédale d'accélérateur, au-delà du point dur, la boîte automatique rétrograde en fonction de la vitesse et du régime-moteur. Le passage à la vitesse immédiatement supérieure n'a lieu que lorsque le régime maximal prédéfini pour chaque vitesse est atteint.

⚠ AVERTISSEMENT


Tenez compte du fait que sur les routes verglacées ou glissantes, les roues motrices peuvent patiner lorsque vous actionnez le dispositif kick-down – risque de dérapage !

Système launch-control

✓ Cela vaut pour les véhicules : avec Launch Control/DSG 6 vitesses équipés de moteurs diesel d'une puissance supérieure à 125 kW et essence de plus de 140 kW.

Le système launch control autorise une accélération maximale.

Condition : le moteur a atteint sa température de fonctionnement et le volant n'est pas braqué.

Le régime-moteur du système launch-control diffère pour un moteur à essence et un moteur diesel. Pour utiliser le système launch-control, il est nécessaire de déconnecter l'antipatinage (ASR), via le menu du système Easy Connect » page 117. Le témoin  reste allumé ou clignote lentement selon si le véhicule dispose ou non d'un système d'information du conducteur*.

Sur les véhicules équipés du système d'information du conducteur, un témoin ESP est allumé en permanence et le message **Contrôle de stabilité désactivé** (provisoire) s'affiche sur le combiné d'instruments pour signaler la désactivation.

– Lorsque le moteur est en marche, désactivez la régulation antipatinage (ASR)¹⁾.

¹⁾ Véhicules sans système d'information du conducteur : le témoin clignote lentement/Véhicules équipés du système d'information du conducteur : le témoin reste allumé.

– Placez le levier sélecteur sur la position « S » ou Tiptronic, ou alors sélectionnez le mode de conduite **sport** du SEAT Drive Profile* » page 245.

– Avec le pied gauche, actionnez fortement la pédale de frein et maintenez-la bien enfoncée pendant au moins 1 seconde.


– Avec le pied droit, actionnez la pédale d'accélérateur à pleins gaz ou jusqu'au point de kickdown. Le régime-moteur passe à environ **3 200** tr/min (moteur à essence) ou à environ **2 000** tr/min (moteur diesel).

– Enlevez le pied gauche de la pédale de frein.

AVERTISSEMENT

- Adaptez toujours votre conduite au trafic.
- Utilisez le système « launch-control » uniquement si l'état de la route et les conditions de circulation l'autorisent et si vous ne gênez pas la route par votre façon de conduire et le pouvoir d'accélération de votre voiture.
- Veillez à ce que le système ESC reste activé. N'oubliez pas que les roues peuvent patiner et que le véhicule peut dérapier lorsque les

systèmes ASR et ESC sont désactivés. Risque d'accident !

- Après avoir démarré, désactivez de nouveau le mode « Sport » de l'ESC en pressant brièvement la touche .

Nota

- Après avoir utilisé le système launch-control, il est possible que la température de la boîte de vitesses ait augmenté considérablement. Dans ce cas, le système peut rester hors service quelques minutes. Après la phase de refroidissement, vous pourrez réutiliser le système.
- En accélérant avec le système launch-control toutes les pièces du véhicule sont soumises à un grand effort. Cela peut entraîner une usure accrue.

Assistant de maintien de la vitesse en descente*

L'assistant de maintien de la vitesse en descente aide le conducteur dans les descentes.

L'assistant de maintien de la vitesse en descente est activé lorsque le levier sélecteur se trouve en position D/S et que vous enfoncez

la pédale de frein. La boîte automatique enclenche automatiquement une vitesse inférieure adaptée à la descente. Dans les limites de la physique et de la technique de transmission, l'assistant de maintien de la vitesse en descente tente de maintenir la vitesse à laquelle vous circuliez au moment du freinage. Dans certains cas, il se peut que vous soyez obligé de freiner avec la pédale de frein pour corriger la vitesse. Étant donné que l'assistant de maintien de la vitesse en descente ne peut rétrograder que jusqu'à la 3e vitesse, il se peut que vous deviez passer au mode Tiptronic dans des descentes très raides. Dans ce cas, rétrogradez manuellement en mode Tiptronic jusqu'à la 2e ou la 1re vitesse pour utiliser le frein-moteur et soulager les freins.

L'assistant de maintien de la vitesse en descente se désactive de nouveau lorsque la déclivité de la descente diminue ou lorsque vous appuyez sur la pédale d'accélérateur.

Sur les véhicules équipés du régulateur de vitesse* » page 210, l'assistant de maintien de la vitesse en descente s'active aussitôt que la vitesse a été programmée.

AVERTISSEMENT

L'assistant de maintien de la vitesse en descente ne peut pas dépasser les limites imposées par les lois de la physique. C'est pourquoi il ne peut pas maintenir une vitesse

constante dans toutes les situations. Soyez toujours vigilant et prêt à freiner!

Mode d'inertie

Le mode d'inertie permet d'utiliser l'énergie cinétique du véhicule et de parcourir une certaine distance sans avoir à utiliser l'accélérateur. Cela permet d'économiser du carburant. Utilisez le mode d'inertie lorsque vous prévoyez à l'avance de « laisser avancer » le véhicule, avant d'entrer dans une ville par exemple.

Activation du mode d'inertie

Condition : levier sélecteur en position D, descentes inférieures à 12 %.

- Sélectionnez une fois, dans le SEAT Drive Profile*, le mode **Eco** » page 245.
- Levez le pied de l'accélérateur.

L'indication **Inertie** sera donnée au conducteur. À des vitesses supérieures à 20 km/h (12 mph), la boîte de vitesses débrayera automatiquement et le véhicule roulera librement sans effet du frein-moteur. Le moteur tourne au ralenti pendant que le véhicule roule.

Désactivation du mode d'inertie

- Actionnez la pédale de frein ou l'accélérateur.

Pour utiliser à nouveau la force de freinage et la déconnexion par inertie du moteur, il suffit d'actionner brièvement la pédale de frein.

L'application combinée du **mode d'inertie** (= distance prolongée avec moins d'énergie) et de la **déconnexion par inertie** (= distance plus courte sans besoin de carburant) permet d'améliorer la consommation de carburant et l'équilibre des émissions.

AVERTISSEMENT

- Si vous avez activé le mode d'inertie, n'oubliez pas, en vous approchant d'un obstacle et en relâchant l'accélérateur, que le véhicule ne décélérera pas de manière habituelle : risque d'accident !
- Lorsque vous utilisez le mode d'inertie en descente, le véhicule peut prendre de la vitesse : risque d'accident !
- Si d'autres conducteurs conduisent votre véhicule, informez-les du mode d'inertie.

Nota

- Le mode d'inertie n'est disponible qu'en mode de conduite eco (SEAT Drive Profile*).
- L'indication pour le conducteur **Inertie** n'apparaît qu'avec la consommation actuelle. En mode d'inertie la vitesse ne sera pas affichée (p. ex. « E » apparaîtra au lieu de « E7 »).

»

- Dans des descentes supérieures à 15 %, une désactivation automatique provisoire du mode d'inertie interviendra.

Programme d'urgence

En cas de dysfonctionnement du système, la boîte passe au programme d'urgence.

Si l'écran du combiné d'instruments indique toutes les positions du levier sélecteur sur fond clair, cela signifie qu'un défaut est présent sur le système ; la boîte automatique fonctionnera alors avec le programme d'urgence. Avec le programme d'urgence, il est encore possible de conduire le véhicule, mais à vitesse réduite et pas à tous les rapports. Dans certains cas, il est possible que **vous ne puissiez pas conduire en marche arrière.**

ⓘ ATTENTION

Si la boîte de vitesses fonctionne avec le programme d'urgence, rendez-vous sans plus attendre dans un atelier spécialisé pour réparer le défaut.

Embrayage

- ⚠ Embrayage en surchauffe ! Veuillez vous arrêter !

L'embrayage a surchauffé et pourrait être endommagé. Arrêtez-vous et attendez que la boîte de vitesses refroidisse avec le moteur en marche (au ralenti) et le levier sélecteur sur la position P. Lorsque le témoin et l'indication pour le conducteur disparaissent, ne tardez pas trop pour vous rendre dans un atelier spécialisé afin de réparer le défaut. Si le témoin et l'indication pour le conducteur ne disparaissent pas, arrêtez-vous. Faites appel à un spécialiste en mesure de vous dépanner.

Anomalies de la boîte de vitesses

- ⚠ **Boîte de vitesses : défaut ! Arrêtez-vous et placez le levier sur P**

Un défaut est présent sur la boîte de vitesses. Arrêtez le véhicule dans un lieu sûr. Faites appel à un spécialiste en mesure de vous dépanner.

- ⚠ **Boîte de vitesses : défaut du système ! Vous pouvez continuer à rouler**

Ne tardez pas trop pour vous rendre chez un atelier spécialisé afin de réparer le défaut.

- ⚠ **Boîte de vitesses : défaut du système ! Vous pouvez continuer mais de manière limitée. Marche arrière désactivée**

Rendez-vous sans plus attendre chez un atelier spécialisé pour faire réparer le défaut.

- ⚠ **Boîte de vitesses : défaut du système ! Vous pouvez continuer sur D jusqu'à l'arrêt du moteur.**

Quittez la circulation et arrêtez-vous dans un lieu sûr. Faites appel à un spécialiste en mesure de vous dépanner.

- ⚠ **Boîte de vitesses : surchauffe. Adaptez votre conduite en conséquence.**

Continuez avec prudence. Vous pourrez conduire normalement lorsque le témoin se sera éteint.

- ⚠ **Boîte de vitesses : actionnez le frein et enclenchez une nouvelle vitesse**

Si l'incident s'est produit à cause d'une surchauffe de la boîte de vitesses, cette indication pour le conducteur apparaîtra lorsque la boîte de vitesses se sera refroidie.

Rodage et conduite économique

Rodage du moteur

Un véhicule neuf doit être rodé sur une distance de 1500 km. Ne pas dépasser les 2/3

du régime-moteur maximum autorisé lors des 1 000 premiers kilomètres. Dans le cas contraire, n'accélérez pas à pleins gaz et ne tractez pas de remorque ! Le régime-moteur et la vitesse peuvent être ensuite augmentés progressivement entre les 1 000 et 1 500 premiers kilomètres.

Pendant les premières heures de fonctionnement, le moteur subit des frottements internes plus élevés que plus tard, lorsque toutes les pièces mobiles sont rodées.

La conduite des 1 500 premiers kilomètres influence également la qualité du moteur. Roulez également ensuite à régime modéré, en particulier lorsque le moteur est froid ; vous diminuez ainsi l'usure du moteur et augmentez sa durée de vie.

Ne roulez pas à des régimes trop *faibles*. Retrogradez si le moteur ne tourne plus tout à fait « rond ». Si le moteur tourne à des régimes extrêmes, l'injection de carburant est coupée pour protéger le moteur.

Écologie

Le respect de l'environnement joue un rôle important dans la conception, le choix des matériaux et la fabrication de votre nouvelle SEAT.

Mesures prises au niveau de la construction pour permettre le recyclage

- Assemblages permettant une dépose facile des pièces.
- Dépose simplifiée grâce à la conception modulaire.
- Réduction des mélanges de matériaux.
- Marquage des pièces en matière plastique et en élastomères conformément aux normes ISO 1043, ISO 11469 et ISO 1629.

Choix des matériaux

- Utilisation de matériaux recyclables.
- Utilisation de plastiques compatibles au sein d'un même mécanisme si les composants qui en font partie ne sont pas facilement séparables.
- Utilisation de matériaux renouvelables et/ou recyclés.
- Réduction des composants volatiles, odeur incluse, dans les matières plastiques.
- Utilisation de réfrigérants sans CFC.

Interdiction, sauf pour les exceptions prévues par la loi (Annexe II de la directive de VHU 2000/53/CE) des métaux lourds : cadmium, plomb, mercure, chrome hexavalent.

Fabrication

- Réduction de la quantité de solvants dans les cires protectrices pour trous.

- Utilisation de film plastique pour protéger les véhicules pendant leur transport.
- Emploi de colles sans solvants.
- Utilisation de réfrigérants sans CFC dans les systèmes de froid.
- Recyclage et valorisation énergétique des déchets (CDR).
- Amélioration de la qualité des eaux usées.
- Utilisation de récupérateurs de chaleur résiduelle (récupérateurs thermiques, roues enthalpiques, etc.).
- Utilisation de peintures en phase aqueuse.


Conduite économique et environnementale correcte

La consommation de carburant, la pollution environnementale et l'usure du moteur, des freins et des pneus dépendent en grande mesure de votre style de conduite. La consommation de carburant peut être réduite de 10-15 % avec un style de conduite économique et en anticipant les conditions de circulation. Voici des conseils pouvant vous aider à préserver l'environnement tout en réduisant les coûts de fonctionnement.

Gestion active des cylindres (ACT®)*

En fonction de l'équipement du véhicule, la gestion active des cylindres (ACT®) peut désactiver automatiquement certains cylindres ➤

du moteur si la situation de conduite ne demande pas autant de puissance. Pendant la désactivation le carburant n'est pas injecté dans les cylindres en question, la consommation totale de carburant en est donc réduite. Le nombre de cylindres activés peut être affiché à l'écran du combiné d'instruments

»  page 32.

Prévision durant la conduite

C'est à l'accélération qu'un véhicule consomme le plus de carburant. Anticipez, cela vous permettra de freiner et d'accélérer moins souvent. Dans la mesure du possible, laissez le véhicule rouler par inertie, avec une **vitesse engagée** (lorsque vous voyez que le prochain feu de signalisation est au rouge, par ex.). Le frein-moteur permet ainsi d'économiser l'usure des freins sur roues et des pneus ; de plus, le véhicule ne consomme pas de carburant et ne rejette pas de gaz d'échappement (coupure d'alimentation en décélération).

Passez les vitesses de façon économique

Une autre façon d'économiser du carburant consiste à enclencher à l'avance la vitesse supérieure. Si vous poussez à fond les vitesses, vous consommez inutilement du carburant.

Boîte mécanique : passez la deuxième vitesse dès que possible. Dans tous les cas, nous vous recommandons de passer à une vitesse

supérieure lorsque vous atteignez 2 000 tr/min environ. Le choix de la vitesse appropriée contribue à réduire la consommation de carburant. Sélectionnez une vitesse aussi haute que possible en veillant toutefois à ce que le moteur tourne encore aussi rond.

Boîte de vitesses automatique : appuyez doucement sur la pédale d'accélérateur et évitez de l'enfoncer en position « Kick-down ».

Évitez d'accélérer à fond

Dans la mesure du possible, n'exploitez jamais entièrement la vitesse maximale de votre véhicule. La consommation de carburant, l'émission de gaz nocifs et la pollution sonore se multiplient de manière disproportionnée à mesure que la vitesse augmente. En conduisant lentement, vous économisez du carburant.

Réduisez le ralenti

Sur les véhicules équipés du système Start-Stop, le ralenti est automatiquement réduit. Sur les véhicules non équipés du système Start-Stop, il est utile de couper le moteur, à des passages à niveaux ou à des feux restant longtemps au rouge, par exemple. Lorsqu'un moteur a atteint sa température de fonctionnement, et en fonction de la cylindrée, le laisser éteint pendant 5 secondes permet déjà d'économiser plus de carburant que ce dont il a besoin pour redémarrer.

Au ralenti, la montée en température du moteur est très longue. Pendant la phase de réchauffage, l'usure et les émissions polluantes sont très importantes. Par conséquent, démarrez tout de suite après le lancement du moteur. Évitez les régimes élevés.

Entretien régulier

Les travaux d'entretien réalisés régulièrement sont essentiels pour économiser du carburant avant même de commencer à rouler. En effet, l'état de conservation de votre véhicule se répercute non seulement sur la sécurité routière et le maintien de la valeur de celui-ci, mais aussi sur la diminution de la **consommation de carburant**. La consommation d'un moteur mal réglé peut augmenter de 10 % par rapport à la normale.

Évitez le porte-à-porte

Le moteur et le catalyseur doivent atteindre leur **température de fonctionnement** optimale pour réduire de manière efficace la consommation et les émissions de gaz polluants.

Le moteur à froid consomme une quantité disproportionnée de carburant. Il faut avoir parcouru environ 4 kilomètres pour que le moteur chauffe et que la consommation se normalise.

Contrôlez la pression des pneus

Veillez à ce que les pneumatiques de votre véhicule soient toujours gonflés à la pression correcte » page 319 afin d'économiser du carburant. Si la pression est inférieure d'un demi bar, la consommation de carburant peut augmenter de 5%. Une pression trop basse des pneus entraîne également, du fait de l'augmentation de la résistance au roulement, une plus grande usure des pneus et une dégradation des qualités routières du véhicule.

Ne roulez pas toute l'année avec des **pneus d'hiver**, cela peut faire augmenter votre consommation de carburant jusqu'à 10%.

Évitez les charges inutiles

Chaque kilogramme de plus accroît la consommation de carburant : il est donc recommandé de jeter un coup d'œil dans le coffre à bagages pour éliminer toute charge superflue.

Étant donné que la galerie augmente la **résistance à l'air** du véhicule, démontez-la lorsque vous n'en avez pas besoin. Vous économiserez ainsi 12 % de carburant à une vitesse de 100-120 km/h (62-75 mph).

Économie d'énergie électrique

Le moteur entraîne l'alternateur, ce qui produit de l'électricité. Cela implique qu'une hausse de la consommation électrique aug-

mente également la consommation en carburant ! Débranchez donc les dispositifs électriques dont vous n'avez pas besoin. Les dispositifs gros consommateurs de courant sont par exemple la soufflante d'air à niveau élevé, le dégivrage de la lunette arrière ou le chauffage de siège*.




Gestion du moteur et système d'épuration des gaz d'échappement

Breve introduction

⚠ AVERTISSEMENT

- Comme le système d'épuration des gaz d'échappement peut atteindre des températures très élevées (catalyseur ou filtre à particules pour moteur diesel), il est recommandé de ne pas garer votre véhicule sur des sols facilement inflammables (sur un pré ou en bordure de forêt, par ex.). Risque d'incendie !
- Ne pas appliquer de produits d'entretien pour les soubassements du véhicule dans la zone du système d'échappement : risque d'incendie !

Nota

Tant que les témoins de contrôle , , **EPC** ou  restent allumés, des dysfonctionne-

ments dans le moteur peuvent survenir, la consommation de carburant peut augmenter et il se peut que le moteur perde de la puissance.

Catalyseur


✓ Valable pour les véhicules avec moteur à essence

Utilisez uniquement de l'essence sans plomb pour votre véhicule ! Le catalyseur risque sinon d'être endommagé.


Vous ne devez jamais rouler jusqu'à la panne sèche, car une alimentation irrégulière en carburant peut se traduire par des ratés d'allumage. Dans ces cas-là, l'essence arrive dans le système d'échappement sans être brûlée et peut surchauffer et endommager le catalyseur.

Filtre à particules diesel

✓ Valable pour les véhicules avec moteur diesel

Le filtre à particules pour moteurs Diesel filtre pratiquement toutes les particules de suie du système d'échappement. En conduite normale, le filtre se nettoie automatiquement. Le filtre à particules diesel se régénère automatiquement sans que le témoin  ne l'indique. Il est possible que vous le notiez car le régime-moteur augmente au ralenti et une certaine odeur se dégage.



Si l'épuration automatique du filtre ne peut pas intervenir (si vous conduisez toujours sur des trajets courts, par ex.), la suie s'accumulera sur le filtre et le témoin du filtre à particules diesel  s'allumera.

Favorisez le nettoyage automatique du filtre en conduisant de la manière suivante : circulez pendant environ 15 minutes à une vitesse minimale de 60 km/h (37 mph) en 4e ou 5e (boîte automatique : gamme de vitesses S). Maintenez le régime-moteur à environ 2 000 tr/min. L'augmentation de température générée permet de brûler la suie du filtre. Une fois le nettoyage achevé, le témoin s'éteint. Si le témoin ne disparaît pas, adressez-vous immédiatement à un atelier spécialisé pour qu'il répare le défaut.

Gestion du moteur* EPC

Ce témoin permet de surveiller la gestion moteur sur les moteurs à essence.

Lorsque vous mettez le contact d'allumage, le témoin EPC (Electronic Power Control, c'est-à-dire régulation électronique de la puissance du moteur) s'allume pendant le contrôle du fonctionnement du système. Il doit s'éteindre après le démarrage du moteur.

Si un dysfonctionnement de la gestion électronique du moteur survient en cours de route, ce témoin s'allume. Rendez-vous dans

l'atelier spécialisé le plus proche et faites contrôler le moteur.

Système de contrôle des gaz d'échappement*

Le témoin clignote

Des ratés de combustion peuvent provoquer l'endommagement du catalyseur. Levez le pied de l'accélérateur et roulez prudemment jusqu'à l'atelier spécialisé le plus proche pour y faire contrôler le moteur.


Le témoin s'allume :

Quand une panne survient en cours de route, la qualité des gaz d'échappement diminue (par ex. sonde lambda défectueuse). Levez le pied de l'accélérateur et roulez prudemment jusqu'à l'atelier spécialisé le plus proche pour y faire contrôler le moteur.

Système de préchauffage/dysfonctionnement du moteur*


Ce témoin reste allumé pendant toute la durée du préchauffage du moteur diesel.

Le témoin s'allume.

Le témoin  s'allume au moment où vous mettez le contact d'allumage pour signaler l'activation du système de préchauffage.

Lorsque le témoin s'éteint, le moteur peut démarrer immédiatement.

Le témoin clignote

Tout dysfonctionnement dans la gestion moteur survenant en cours de route est signalé par le clignotement du témoin de préchauffage . Rendez-vous dans l'atelier spécialisé le plus proche et faites contrôler le moteur.

Recommandations pour la conduite

Passage à gué de chaussées inondées

Pour éviter d'endommager le véhicule, lors du passage à gué de chaussées inondées, par exemple, tenez compte de ce qui suit :

- L'eau ne devra en aucun cas dépasser le bord inférieur de la carrosserie.
- Circulez à très faible vitesse.

AVERTISSEMENT

Après avoir traversé une étendue d'eau, de boue, etc. un certain retard au freinage peut être perceptible dû à la présence d'humidité sur les disques et plaquettes de frein. Pour rétablir la pleine force de freinage, il convient de freiner prudemment pour sécher les freins.

ⓘ ATTENTION

- Lors du passage à gué de zones inondées, des composants du véhicule tels que le moteur, la transmission, les trains roulants ou le système électrique peuvent être endommagés.
- Chaque fois que vous effectuerez un passage à gué, désactivez le système Start-Stop* » page 205.

ⓘ Nota

- Vérifiez la profondeur de l'eau avant de traverser la chaussée.
- Ne vous arrêtez en aucun cas dans l'eau, ne roulez pas en marche arrière et n'arrêtez pas le moteur.
- N'oubliez pas que les véhicules circulant en sens contraire provoquent des vagues qui peuvent dépasser la hauteur maximale de l'eau autorisée pour votre véhicule.
- Évitez de traverser de l'eau salée (corrosion).

Systèmes d'aide à la conduite

Système Start-Stop*

Description et fonctionnement

Le système Start-Stop peut vous aider à réduire la consommation de carburant et les émissions de CO₂.

Dans le mode arrêt/démarrage, le moteur s'arrêtera automatiquement lorsque le véhicule s'arrêtera, par exemple, devant un feu. Le contact d'allumage restera activé pendant l'arrêt. Lorsque vous en aurez besoin, le moteur démarrera automatiquement. Dans cette situation, le voyant du bouton **START ENGINE STOP** reste fixe.

Le système Start-Stop s'activera automatiquement dès que vous mettez le contact d'allumage.

Exigences de base pour le mode arrêt/démarrage

- La portière du conducteur doit être fermée.
- Le conducteur doit porter sa ceinture de sécurité.
- Le capot moteur est fermé.
- La température minimale de fonctionnement du moteur a été atteinte.

- La marche arrière n'est pas enclenchée.
- Le véhicule ne se trouve pas dans une pente prononcée.

⚠ AVERTISSEMENT

- **Ne coupez jamais le moteur avant que le véhicule ne soit complètement à l'arrêt. Le fonctionnement du servofrein et de la direction assistée ne serait alors pas totalement garanti. De même, il se peut que vous ayez besoin de plus de force pour manœuvrer le volant ou pour freiner. Étant donné que, dans ces conditions, vous ne pouvez pas manœuvrer et freiner normalement, il peut en résulter des accidents et des blessures graves.**
- **Ne retirez jamais la clé du contact-démarrateur tant que le véhicule n'est pas arrêté. Le dispositif de blocage de la direction pourrait s'enclencher subitement et vous faire perdre le contrôle du véhicule.**
- **Pour éviter des blessures, assurez-vous que le système Start-Stop est désactivé lorsque vous travaillez dans le compartiment-moteur » page 207.**

ⓘ ATTENTION

Le système Start-Stop devra toujours être désactivé lors du passage à gué de zones inondées » page 207.

Arrêter/Démarrer le moteur

Véhicules équipés d'une boîte mécanique

- Avec le véhicule à l'arrêt, passez au point mort et relâchez la pédale d'embrayage. Le moteur s'arrêtera. L'écran du combiné d'instruments affichera le témoin (A).
- Lorsque vous appuyerez sur la pédale d'embrayage, le moteur redémarrera. Le témoin s'éteint.

Véhicules équipés d'une boîte automatique

- Freinez le véhicule jusqu'à ce qu'il s'arrête et maintenez la pédale de frein enfoncée. Le moteur s'arrêtera. Le témoin (A) s'affichera à l'écran.
- Lorsque vous relâchez la pédale de frein, le moteur redémarrera. Le témoin s'éteint.

Informations supplémentaires concernant la boîte automatique

Le moteur s'arrête lorsque le levier sélecteur se trouve sur les positions P, D, N et S, ainsi qu'en mode manuel. Lorsque le levier sélecteur est sur P, le moteur reste à l'arrêt, même lorsque vous relâchez la pédale de frein. Pour redémarrer le moteur, vous devez actionner la pédale de l'accélérateur ou enclencher d'autres vitesses et relâcher le frein.

Si vous placez le levier sélecteur sur R pendant l'arrêt, le moteur redémarrera.

Passez de D à P pour éviter que le moteur ne démarre accidentellement lors du passage par la position R.

Nota

• **Vous pouvez contrôler vous-même si le moteur doit s'arrêter ou non lorsque la force de freinage appliquée diminue ou augmente. Par exemple, si vous appuyez doucement sur la pédale de frein dans des embouteillages avec des arrêts et des démarrages fréquents, aucun arrêt du moteur ne se produira tant que le véhicule sera à l'arrêt. Dès que vous appuyerez fortement sur la pédale de frein, le moteur s'arrêtera.**

• **Sur les véhicules avec boîte mécanique, vous devrez maintenir appuyée la pédale de frein lors des phases d'arrêt afin d'éviter le déplacement non souhaité de celui-ci.**

• **Sur les véhicules avec boîte manuelle, si le moteur « cale », vous pouvez le redémarrer directement en appuyant immédiatement sur la pédale d'embrayage.**


Indications générales



Le système peut interrompre le mode d'arrêt/démarrage commun pour diverses raisons.

Le moteur ne s'arrête pas

Avant la phase d'arrêt, le système vérifie que certaines conditions sont respectées. Le mo-

teur ne s'arrête **pas**, par exemple, dans les situations suivantes :

- Le moteur n'a toujours pas atteint la température minimale pour le mode d'arrêt/démarrage.
- La température intérieure sélectionnée dans le climatiseur n'a toujours pas été atteinte.
- La température intérieure est très élevée/basse.
- Le bouton de fonction de dégivrage est activé  page 45.
- L'aide au stationnement* est activée.
- La batterie est très déchargée.
- Le volant est très braqué, ou en cours de braquage.
- En cas de risque d'embuage.
- Après avoir passé la marche arrière.
- En cas de pente très prononcée.

L'écran du combiné d'instruments affichera le message  ; en outre, sur le système d'information du conducteur*, START  STOP.

Le moteur démarre de lui même

Pendant une phase d'arrêt, le mode normal d'arrêt/démarrage peut être interrompu dans les situations suivantes. Le moteur se remet en marche sans l'intervention du conducteur.

- La température intérieure est différente de la valeur sélectionnée sur le climatiseur.
- Le bouton de fonction de dégivrage est activé » page 45.
- Le frein a été activé plusieurs fois de suite.
- La batterie est trop déchargée.
- Grande consommation électrique.

i Nota

Sur des véhicules avec boîte automatique, si le levier sélecteur est placé sur la position D, N ou S après avoir passé la marche arrière, il faudra conduire à plus de 10 km/h (6 mph) afin que le système soit à nouveau en état d'arrêter le moteur.

Activer/désactiver manuellement le système Start-Stop

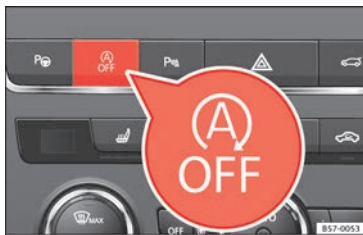


Fig. 169 Console centrale : touche du système Start-Stop.

Si vous ne souhaitez pas utiliser le système, vous pouvez le désactiver manuellement.

- Pour désactiver/activer manuellement le système Start-Stop, appuyez sur la touche . Le symbole de la touche reste allumé en jaune lorsque le système est désactivé.

i Nota

Le système s'active automatiquement lorsque le moteur s'arrête volontairement pendant une phase d'arrêt. Le moteur redémarrera automatiquement.

Indications pour le conducteur sur l'écran du combiné d'instruments

Système Start-Stop désactivé. Démarrez le moteur manuellement

Ce message pour le conducteur est affiché lorsque certaines conditions ne sont pas respectées pendant la phase d'arrêt et que le système Start-Stop ne peut **pas** redémarrer le moteur. Le moteur devra être démarré manuellement.

Système Start-Stop : Défaut ! Fonction indisponible

Il existe un dysfonctionnement sur le système Start-Stop. Rendez-vous sans tarder dans un atelier pour faire réparer le défaut.

Assistant de descente de pente (HDC)

Description et fonctionnement


✓ Cela vaut pour les véhicules : 4Drive

L'assistant de descente limite la vitesse du véhicule dans les descentes prononcées en freinant automatiquement les quatre roues en marche avant comme en marche arrière. Comme le système antiblocage de freins reste actif, il empêche les roues de se bloquer. Sur les véhicules équipés d'une boîte mécanique, l'assistant de descente adapte la vitesse théorique sans freiner le moteur à un régime inférieur au ralenti.


Après avoir entamé la descente d'une pente à moins de 30 km/h (18 mph), la vitesse se limite à un minimum de 2 km/h (1 mph) et un maximum de 30 km/h (18 mph). Lorsqu'il le considérera opportun, le conducteur pourra augmenter ou réduire la vitesse dans les limites mentionnées en appuyant sur l'accélérateur ou le frein. À ce moment, la fonction est interrompue puis éventuellement réactivée si la situation l'exige.




Même ainsi, il est indispensable que la surface offre une résistance suffisante. Par conséquent, l'assistant de descente **ne peut pas**, par exemple, remplir sa fonction sur les pentes verglacées ou glissantes.

»

L'assistant de descente est disponible lorsque l'indication  est indiquée à l'écran du combiné d'instruments.

L'assistant de descente intervient automatiquement lorsque les conditions suivantes sont réunies :

- Le moteur du véhicule tourne.
- Le profil de conduite **Offroad** est sélectionné **»» page 245**. Le véhicule circule à une vitesse inférieure à 30 km/h (18 mph) (l'indication  s'affiche à l'écran du combiné d'instruments).
- La pente de descente est supérieure à 10 % pour la marche avant ou 9 % pour la marche arrière.
- Le conducteur n'appuie ni sur le frein, ni sur l'accélérateur.

L'assistant de descente est désactivé lorsque le frein ou l'accélérateur est actionné ou que la pente est inférieure à 5 %. La fonction peut être désactivée manuellement dans le système Easy Connect à l'aide de la touche  et du bouton de fonction  **»»  fig. 41**.

Témoins

»»  au chapitre Témoins d'alerte et de contrôle à la page 116.



Il s'allume en blanc

L'assistant de descente est actif.




Il s'allume en gris

L'assistant de descente est inactif. Le système est connecté, mais ne régule rien.

Lorsque vous mettez le contact, certains témoins de contrôle et d'avertissement s'allument brièvement en guise de vérification. Ils s'éteignent au bout de quelques secondes.

AVERTISSEMENT

Lisez et tenez compte des avertissements de sécurité **»»  au chapitre Témoins d'alerte et de contrôle à la page 116.**

AVERTISSEMENT

Soyez toujours prêt à freiner. Dans le cas contraire, il existe un risque d'accident et de blessures.

- **L'assistant de descente n'est qu'un système auxiliaire qui, dans certaines situations, ne parviendra pas à freiner suffisamment le véhicule lors d'une descente.**
- **La vitesse du véhicule peut augmenter malgré l'intervention de l'assistant de descente.**

Fonction Auto Hold

Description et fonctionnement

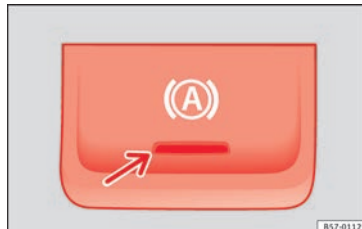



Fig. 170 Sur la partie inférieure de la console centrale : bouton de fonction Auto Hold.

Le témoin de la touche  **»» fig. 170** reste allumé tant que la fonction Auto Hold est active.

Une fois activée, la fonction Auto Hold aide le conducteur lorsqu'il est nécessaire que le véhicule reste à l'arrêt moteur en marche régulièrement pendant une certaine période, par exemple dans une montée, lors de l'arrêt à un feu ou dans les situations de trafic dense en présence d'arrêts intermittents.

Lorsque la fonction Auto Hold est activée, elle empêche automatiquement le véhicule à l'arrêt de se déplacer sans avoir à utiliser la pédale de frein.

Une fois détecté que le véhicule est à l'arrêt et que la pédale de frein cesse d'être actionnée, la fonction Auto Hold l'empêche de se déplacer. Il est possible de retirer le pied de la pédale de frein.


Si le conducteur appuie brièvement sur la pédale d'accélérateur ou accélère pour reprendre la route, la fonction Auto Hold relâche le frein. Le véhicule se met en mouvement en fonction de l'inclinaison de la chaussée.

En cas de variation de l'une des conditions nécessaires pour que la fonction Auto Hold agisse avec le véhicule à l'arrêt, le système se désactive et le témoin de la touche s'éteint » fig. 170. Le frein électronique de stationnement s'active automatiquement en cas de besoin pour garer le véhicule de manière sûre » ⚠.


Conditions nécessaires pour maintenir le véhicule à l'arrêt à l'aide de la fonction Auto Hold

- La porte du conducteur est fermée.
- La ceinture de sécurité du conducteur est bouclée.
- Le moteur tourne.

Activation/désactivation la fonction Auto Hold

Appuyez sur la touche  » ⚠. Le témoin de la touche s'éteint lorsque la fonction Auto Hold est désactivée.

Activation et désactivation automatique de la fonction Auto Hold

Si la fonction Auto Hold a été activée à l'aide de la touche  avant de couper le contact, cette fonction restera automatiquement active une fois le contact remis.

Si cette fonction est inactive avant de couper le contact, elle sera automatiquement désactivée une fois le contact remis.

Le fonction Auto Hold ne s'active que si les conditions suivantes sont réunies :

Tous ces points doivent être respectés en même temps » ⚠ :

| | Boîte mécanique | Boîte de vitesses automatique |
|----|---|--|
| 1. | Le véhicule doit être maintenu à l'arrêt avec la pédale de frein, à plat ou dans une côte. | |
| 2. | Le moteur tourne « correctement ». | |
| | Lorsque l'on actionne l'embrayage et que l'on accélère simultanément, le frein est relâché doucement. | Lorsque l'on accélère, le frein est relâché doucement. |

Le fonction Auto Hold ne se désactive automatiquement que si les conditions suivantes sont réunies :

| | Boîte mécanique | Boîte de vitesses automatique |
|----|--|---|
| 1. | En l'absence de l'une des conditions mentionnées dans » page 209, Conditions nécessaires pour maintenir le véhicule à l'arrêt à l'aide de la fonction Auto Hold. | |
| 2. | Si le moteur tourne de manière irrégulière ou présente un dysfonctionnement. | |
| 3. | Si le moteur cale ou s'arrête. | Si le moteur s'arrête. |
| 4. | Si le conducteur appuie simultanément sur l'accélérateur et l'embrayage. | Si le conducteur appuie sur l'accélérateur. |
| 5. | Si l'un des pneus est très peu en contact avec le sol, par exemple en cas de croisement de ponts. | |

⚠ AVERTISSEMENT

La technologie intelligente de la fonction Auto Hold ne peut pas dépasser les limites imposées par les lois de la physique et fonctionne uniquement dans les limites du système. Le confort accru apporté par la fonction Auto Hold ne devra en aucun cas vous inciter à prendre des risques compromettant la sécurité. »

- Ne quittez jamais le véhicule avec le moteur en fonctionnement et la fonction Auto Hold activée.
- La fonction Auto Hold ne peut pas toujours maintenir le véhicule à l'arrêt en montée ou le freiner suffisamment dans une descente (par exemple sur les surfaces glissantes ou gélées).

Nota

Avant d'entrer dans une installation de lavage automatique, désactivez toujours la fonction Auto Hold, car elle risquerait d'être endommagée par l'activation automatique du frein électronique de stationnement.

Régulateur de vitesse (GRA)*

Fonctionnement

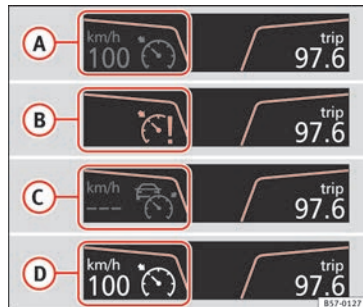




Fig. 171 Afficheur du combiné d'instruments indications d'état du GRA.

Lisez attentivement les informations complémentaires »  page 39

Le régulateur de vitesse (GRA) maintient une vitesse constante programmée à partir de 20 km/h (15 mph).

Le GRA réduit uniquement la vitesse du véhicule en arrêtant d'accélérer et non par l'intervention active sur les freins » .

Témoin

L'allumage du témoin  signifie que le régulateur de vitesse est actif.

En mettant le contact, certains témoins d'avertissement et de contrôle s'allument pendant quelques secondes, lorsqu'un contrôle de la fonction est effectué. Ils s'éteignent après quelques secondes.

Affichage sur l'écran du GRA

État fig. 171 :

- (A) GRA désactivé temporairement. La vitesse programmée s'affiche en chiffres de petite taille ou de couleur foncée.
- (B) Erreur du système. Adressez-vous à un atelier spécialisé.
- (C) GRA activé. La mémoire de vitesse est vide.
- (D) Le GRA est activé. La vitesse programmée s'affiche en chiffres de grande taille.

AVERTISSEMENT

S'il n'est pas possible de circuler à une vitesse constante en maintenant la distance de sécurité, l'utilisation du régulateur de vitesse peut provoquer des accidents et des blessures graves.

- N'utilisez jamais le régulateur de vitesse en cas de circulation dense, lorsque la distance de sécurité est insuffisante, sur des tronçons escarpés, avec beaucoup de virages ou glissants (neige, givre, pluie ou gravillons), ni sur des chaussées inondées.
- N'utilisez jamais le GRA pour du tout-terrain ou sur des routes non goudronnées.

- Adaptez toujours la vitesse et la distance de sécurité aux véhicules que vous suivez, aux conditions de visibilité, aux conditions météorologiques, à l'état de la chaussée et à la circulation.

- Afin d'éviter que la vitesse ne soit réglée de manière inattendue, désactivez toujours le régulateur de vitesse lorsque vous avez fini de l'utiliser.

- Il est dangereux de reprendre la vitesse mémorisée si elle est trop élevée pour l'état de la chaussée, les conditions de circulation ou le temps qu'il fait.

- En descente, le régulateur de vitesse ne peut pas maintenir la vitesse du véhicule constante. Le véhicule peut accélérer, entraîné par son propre poids. Rétrogradez et/ou ralentissez le véhicule en appuyant sur la pédale de frein.

⚠ AVERTISSEMENT

Lisez et tenez compte des avertissements de sécurité » au chapitre Témoins d'alerte et de contrôle à la page 116.

Utilisation du régulateur de vitesse*

Lisez attentivement les informations complémentaires » page 39

La valeur indiquée dans le tableau entre parenthèses (en mph, mille à l'heure) fait exclu-

sivement référence aux tableaux de bord avec indication en milles.

Passage des vitesses en mode GRA

Le GRA décelère dès que vous appuyez sur l'embrayage et intervient de nouveau automatiquement une fois la vitesse passée.

Circuler dans des pentes avec le GRA

Si le GRA ne peut pas maintenir une vitesse constante du véhicule dans une pente, freinez le véhicule à l'aide de la pédale de frein et rétrogradez si nécessaire.

Désactivation automatique

Le réglage GRA se désactive automatiquement ou s'interrompt temporairement :

- Si le système détecte un défaut pouvant altérer le fonctionnement du GRA.
- Si l'accélérateur est maintenu appuyé pendant un certain temps en circulant à une vitesse supérieure à celle programmée.
- Si les systèmes de régulation dynamique de la vitesse interviennent (l'ASR ou l'ESC, par exemple).
- Si l'airbag se déclenche.

Limiteur de vitesse

Indications à l'écran et témoin d'alerte et de contrôle



Fig. 172 Sur l'écran du combiné d'instruments : indications de l'état du limiteur de vitesse.

Le limiteur de vitesse aide à ne pas dépasser une vitesse programmée individuellement à partir d'environ 30 km/h (19 mph) sur un trajet en marche avant »

Indications du limiteur de vitesse à l'écran

État » fig. 172 :

- Ⓐ Le limiteur de vitesse est activé. La dernière vitesse programmée s'affiche en chiffres de grande taille.
- Ⓑ Le limiteur de vitesse n'est pas activé. La dernière vitesse programmée s'affiche en chiffres de petite taille ou de couleur foncée.

- C** Le limiteur de vitesse est déconnecté. Le kilométrage total s'affiche.

Témoin d'alerte et de contrôle



Il s'allume en vert

Le limiteur de vitesse est connecté et activé.



Il clignote en vert

La vitesse programmée dans le limiteur de vitesse a été dépassée.



S'allume

Le régulateur de vitesse adaptatif (ACC) et le limiteur de vitesse sont activés.

Lorsque vous mettez le contact, certains témoins de contrôle et d'alerte s'allument brièvement en guise de vérification. Ils s'éteignent au bout de quelques secondes.

⚠ AVERTISSEMENT

Afin d'éviter que la vitesse ne soit réglée contre votre volonté, déconnectez toujours le limiteur de vitesse lorsque vous avez fini de l'utiliser.

- Le limiteur de vitesse ne dispense pas le conducteur de sa responsabilité de circuler à la vitesse adéquate. Ne conduisez pas à grande vitesse si cela n'est pas nécessaire.
- Utiliser le limiteur de vitesse dans de mauvaises conditions météorologiques est dangereux et peut provoquer de graves accidents (par exemple, en raison de l'aquaplanage, la neige, la glace, les feuilles mortes, etc.). Utilisez le limiteur de vitesse uniquement lorsque l'état de la route et les conditions météorologiques le permettent.
- En descente, le limiteur de vitesse ne peut pas limiter la vitesse du véhicule. Le véhicule peut accélérer, entraîné par son propre poids.

Dans ce cas, rétrogradez ou ralentissez le véhicule en appuyant sur la pédale de frein.

⚠ AVERTISSEMENT

Lisez et tenez compte des avertissements de sécurité » **⚠** au chapitre Témoins d'alerte et de contrôle à la page 116.

i Nota

- Il existe plusieurs versions de combinés d'instruments, les indications de l'écran peuvent donc varier.
- Si en coupant le contact d'allumage, le régulateur de vitesse (GRA), le régulateur de vitesse adaptatif (ACC) ou le limiteur de vitesse était connecté, le régulateur de vitesse ou le régulateur de vitesse adaptatif se connectera automatiquement lorsque le contact sera remis. Cependant, aucune vitesse ne sera enregistrée. La dernière vitesse programmée dans le limiteur de vitesse reste enregistrée.

Utiliser le limiteur de vitesse

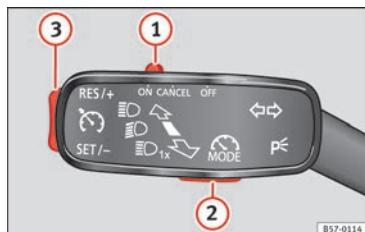


Fig. 173 À gauche de la colonne de direction : commande et touches servant à utiliser le limiteur de vitesse.

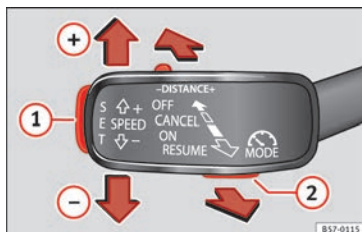


Fig. 174 À gauche de la colonne de direction : troisième levier pour utiliser le limiteur de vitesse.

| Fonction | Position du levier des clignotants » fig. 173 ou du troisième levier » fig. 174 | Effet |
|---|---|---|
| Connecter le limiteur de vitesse | Appuyez sur la touche ② du levier des clignotants ou la touche ② du troisième levier. | Le système se connecte. La dernière vitesse programmée dans le limiteur de vitesse est enregistrée. Le réglage n'a pas encore lieu. |
| Basculer du limiteur de vitesse au régulateur de vitesse (GRA) ou au régulateur de vitesse adaptatif (ACC) (avec le limiteur de vitesse connecté) | Appuyez sur la touche ② du levier des clignotants ou la touche ② du troisième levier. | Vous basculez du limiteur de vitesse au GRA ou au régulateur de vitesse adaptatif (ACC) |
| Activer le limiteur de vitesse | Appuyez sur la touche ③ du levier des clignotants ou la touche SET ① du troisième levier. | La vitesse actuelle est enregistrée en tant que vitesse maximale et le limiteur est activé |
| Désactiver temporairement la limitation du limiteur de vitesse | Réglez la commande ① du levier des clignotants sur la position CANCEL ou réglez le troisième levier sur la position CANCEL. | Le réglage est désactivé temporairement. La vitesse reste programmée. |

»

Commande

| Fonction | Position du levier des clignotants » fig. 173 ou du troisième levier » fig. 174 | Effet |
|--|---|---|
| Désactiver temporairement la limitation du limiteur de vitesse en appuyant à fond sur l'accélérateur (kick-down) | Enfoncez à fond la pédale d'accélérateur, au-delà du point de résistance (par exemple, pour doubler). En dépassant la vitesse programmée, le limiteur se désactive temporairement. | Le réglage est désactivé temporairement. La vitesse reste programmée. Le réglage se réactive automatiquement dès que vous circulez à une vitesse inférieure à celle programmée. |
| Réactiver le réglage du limiteur de vitesse | Appuyez sur la touche ③ du levier des clignotants ou réglez le troisième levier sur la position RESUME . | La vitesse est limitée à celle programmée dès que la vitesse à laquelle vous circulez est inférieure à la vitesse maximale programmée. |
| Augmenter la vitesse du limiteur programmée | Appuyez brièvement sur la touche ③ du levier des clignotants dans la zone RES/+ ou appuyez sur SET ① sur le troisième levier afin d'augmenter la vitesse par courts intervalles de 1 km/h (1 mph) et la programmer. | La vitesse est limitée à la valeur programmée |
| | Appuyez sur SPEED+ sur le troisième levier afin d'augmenter la vitesse par intervalles de 10 km/h (5 mph) et la programmer. | |
| | Maintenez enfoncée la touche ③ du levier des clignotants dans la zone RES/+ ou maintenez enfoncée SPEED+ de façon continue afin d'augmenter la vitesse par intervalles de 10 km/h (5 mph) et la programmer. | |
| Diminuer la vitesse du limiteur programmée | Appuyez brièvement sur la touche ③ du levier des clignotants dans la zone SET/- ou réglez le troisième levier sur la position RESUME afin de diminuer la vitesse par courts intervalles de 1 km/h (1 mph) et la programmer. | La vitesse est limitée à la valeur programmée |
| | Appuyez sur SPEED- sur le troisième levier afin de diminuer la vitesse par intervalles de 10 km/h (5 mph) et la programmer. | |
| | Maintenez enfoncée la touche ③ du levier des clignotants dans la zone SET/- ou maintenez enfoncée SPEED- de façon continue afin d'augmenter la vitesse par intervalles de 10 km/h (5 mph) et la programmer. | |
| Déconnecter le limiteur de vitesse | Déplacez la commande ① du levier des clignotants sur la position OFF ou réglez le troisième levier sur la position OFF . | Le système se déconnecte. La vitesse programmée reste programmée. |

Les valeurs qui figurent dans le tableau entre parenthèses (en mph) s'affichent uniquement sur les combinés d'instruments dont les indications sont données en milles.

Descendre des pentes avec le limiteur de vitesse

Si vous dépassez la vitesse programmée dans le limiteur de vitesse en descente, le témoin d'alerte et de contrôle (🚦) » page 212 se met à clignoter peu de temps après et il est possible qu'un avertissement sonore retentisse. Dans ce cas, freinez le véhicule en appuyant sur la pédale de frein et le cas échéant, rétrogradez.

Désactivation temporaire

Si vous souhaitez désactiver temporairement le limiteur de vitesse, pour doubler par exemple, réglez la commande » fig. 173 ① du levier des clignotants sur la position **CANCEL** ou réglez le troisième levier sur la position **CANCEL** ou appuyez sur la touche ② de l'un quelconque des leviers.

Après le dépassement, le limiteur de vitesse peut être activé à la vitesse programmée précédemment en appuyant sur la touche ③ du levier des clignotants dans la zone **RES/+** ou en réglant le troisième levier sur la position **RESUME**.

Désactiver temporairement le limiteur de vitesse en enfonçant à fond la pédale d'accélérateur (kick-down)

Si vous appuyez à fond sur la pédale d'accélérateur (kick-down) et dépassez volontairement la vitesse programmée, le réglage se désactive temporairement.

Un signal sonore retentit une fois pour confirmer la désactivation. Le témoin d'alerte et de contrôle (🚦) clignote pendant que le réglage est désactivé.

Lorsque vous cessez d'appuyer à fond sur l'accélérateur et que la vitesse devient inférieure à la valeur programmée, la régulation se réactive. Le témoin de contrôle (🚦) s'allume et reste allumé.

Désactivation automatique

Le réglage du limiteur de vitesse se déconnecte automatiquement :

- Lorsque le système détecte un défaut qui pourrait altérer le fonctionnement du limiteur.
- Si l'airbag se déclenche.

⚠ ATTENTION

Pour des raisons de sécurité, en cas de déconnexion automatique due à des défauts du système, le limiteur ne se déconnecte complètement que lorsque le conducteur cesse d'appuyer sur la pédale d'accélérateur à un moment donné ou déconnecte le système volontairement.

Adaptive Cruise Control ACC (régulateur de vitesse adaptatif)*

Brève introduction

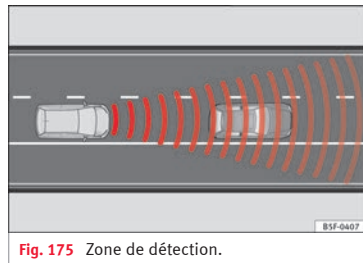


Fig. 175 Zone de détection.

📖 » tabl. à la page 2

Le régulateur de vitesse adaptatif (ACC) est une amélioration de la fonction de régulation de la vitesse du véhicule (GRA) » ⚠.

La fonction ACC permet au conducteur d'établir une vitesse de croisière comprise entre 30 et 210 km/h (18 et 150 mph), ainsi que la distance temporaire souhaitée par rapport au véhicule précédent. La fonction ACC adaptera la vitesse de croisière du véhicule à tout moment, en conservant une distance de sécurité par rapport au véhicule précédent. »

La fonction ACC se base sur un capteur radar qui permet de mesurer la distance avec les véhicules qui vous précèdent.

Si le véhicule est équipé d'une boîte de vitesses automatique, l'ACC peut freiner le véhicule **jusqu'à l'arrêt complet** face à un véhicule qui s'arrête.

Demande d'intervention du conducteur

Pendant la conduite, l'ACC est soumis à des limitations déterminées inhérentes au système. C'est-à-dire que dans certaines circonstances, le conducteur devra régler lui-même la vitesse et la distance par rapport à d'autres véhicules.

Dans ce cas-là, *il sera indiqué, sur l'écran du combiné d'instruments, que vous devez intervenir* en freinant et un avertissement sonore retentira » page 217.

AVERTISSEMENT

La technologie intelligente incluant l'ACC ne peut dépasser les limites propres du système ni celles imposées par les lois de la physique. S'il est utilisé de manière négligente ou involontaire, il risque de provoquer un accident ou des lésions graves. Le système ne remplace en aucun cas la vigilance du conducteur.

- Adaptez toujours la vitesse et la distance de sécurité par rapport au véhicule précédent selon les conditions de visibilité, la météo, la chaussée et la circulation.

- **N'utilisez pas l'ACC en cas de mauvaise visibilité, de segments escarpés, de nombreux virages ou de terrains glissants, par exemple, en cas de neige, de gel, de pluie ou de gravier, et sur des routes inondées.**

- **N'utilisez jamais l'ACC à travers champ ou sur des routes non goudronnées. L'ACC n'est prévu que pour une utilisation sur des routes goudronnées.**

- **L'ACC ne réagit pas à l'approche d'un obstacle fixe, tels que la fin d'un embouteillage, un véhicule en panne ou un véhicule arrêté à un feu de signalisation.**

- **L'ACC réagit uniquement à la présence de personnes s'il dispose d'un système de détection des piétons. En outre, le système ne réagit pas aux animaux ni aux véhicules traversant la route ou arrivant en sens contraire sur la même voie de circulation.**

- **Si l'ACC ne réduit pas suffisamment la vitesse, freinez immédiatement le véhicule à l'aide de la pédale de frein.**

- **Si vous circulez avec une roue d'urgence, le système ACC risque de se déconnecter automatiquement pendant votre trajet. Désactivez le système avant de prendre la route.**

- **Si le véhicule continue à se déplacer contre votre volonté après la demande d'intervention du conducteur, freinez le véhicule à l'aide de la pédale de frein.**

- **Si une demande d'intervention du conducteur est réclamée sur l'écran du combiné d'instruments, réglez vous-même la distance.**

- **Le conducteur doit être prêt à accélérer ou freiner lui-même à tout moment.**

ATTENTION

Si vous avez l'impression que le capteur radar est cassé, déconnectez l'ACC. Vous éviterez de cette manière des dommages possibles. Dans ce cas, faites-le régler.

- Des connaissances et des outils spécialisés sont nécessaires pour la réparation du capteur. Pour cette raison, SEAT recommande de se rendre chez un concessionnaire SEAT.

Nota

- Si l'ACC ne fonctionne pas selon la description faite dans ce chapitre, ne l'utilisez pas avant qu'il ait été révisé dans un atelier spécialisé. Pour cette raison, SEAT recommande de se rendre chez un concessionnaire SEAT.

- La vitesse maximum quand l'ACC est activé est limitée à 210 km/h (150 mph).

- Quand l'ACC est activé, il est possible que vous entendiez des bruits étranges pendant le freinage automatique provoqués par le système de freins.

Indications à l'écran, témoins d'alerte et de contrôle

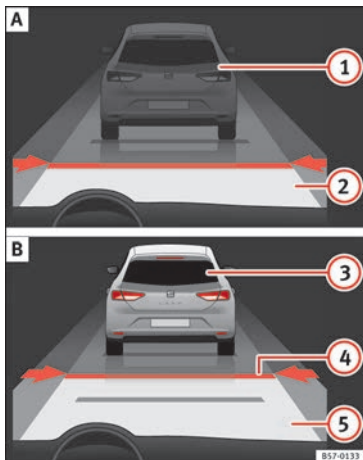


Fig. 176 Sur l'écran du combiné d'instruments : (A) ACC temporairement inactif, véhicule détecté à l'avant, distance temporaire réglée. (B) ACC actif, véhicule détecté à l'avant, une distance temporaire est réglée.

Indication à l'écran

Indication d'état sur l'écran » fig. 176 :

- 1 Véhicule circulant à l'avant, l'ACC est inactif.

- 2 Marge de distance sélectionnée, l'ACC est inactif.
- 3 Véhicule détecté circulant à l'avant. L'ACC est actif.
- 4 Réglage de la distance temporaire vis-à-vis du véhicule précédent en suivant une vitesse programmée.
- 5 Distance temporaire réglée vis-à-vis du véhicule précédent en suivant une vitesse programmée.

Témoins d'alerte et de contrôle

» ⚠ au chapitre Témoins d'alerte et de contrôle à la page 116.



La réduction de la vitesse par l'ACC pour conserver la distance par rapport au véhicule précédent n'est pas suffisante.

Freinez ! utilisez la pédale de frein ! Nécessité d'intervention du conducteur.



L'ACC est actuellement indisponible. ^{a)}

Lorsque le véhicule est à l'arrêt, éteignez le moteur puis remettez-le en marche. Contrôlez la zone de l'emblème SEAT sur la face avant du véhicule » fig. 177 (pour déterminer si elle est sale, gelée ou a subi un choc). S'il reste indisponible, rendez-vous à un atelier spécialisé pour une révision du système.

^{a)} Le symbole est coloré pour les tableaux de bord avec écran en couleur.



L'ACC est actif.

Aucun véhicule détecté à l'avant. La vitesse programmée demeure constante.



Si le symbole est blanc : l'ACC est actif.

Un véhicule circulant à l'avant a été détecté. L'ACC règle la vitesse et la distance vis-à-vis du véhicule précédent.



Si le symbole est gris : l'ACC est inactif.

Le système est connecté, mais ne régule rien.



L'ACC et le limiteur de vitesse sont actifs.



L'ACC et le régulateur de vitesse (GRA) sont actifs.



Il s'allume en vert

L'ACC est actif.

Lorsque vous mettez le contact, certains témoins de contrôle et d'avertissement s'allument brièvement en guise de vérification. Ils s'éteignent au bout de quelques secondes. »

⚠ AVERTISSEMENT

Lisez et tenez compte des avertissements de sécurité » au chapitre Témoins d'alerte et de contrôle à la page 116.

i Nota

Quand l'ACC est connecté, les messages à l'écran du combiné d'instruments peuvent être cachés par des avertissements d'autres fonctions, par exemple, un appel entrant.

Capteur radar

Fig. 177 Sur la face du véhicule derrière l'émblème SEAT : capteur radar.

Un capteur radar est monté sur la face avant du véhicule derrière l'émblème SEAT pour détecter les conditions de circulation » **fig. 177**. Ce capteur permet de détecter des véhicules circulant à l'avant à une distance de 120 m environ.

La visibilité du capteur radar peut être diminuée par la saleté, comme la boue ou la neige, ou par des influences environnementales, telles que la pluie ou la brume. Dans ce cas, le régulateur de vitesse adaptatif (ACC) ne fonctionne pas. Le message suivant apparaît sur l'écran du combiné d'instruments : **ACC : Capteur sans visibilité !** Si nécessaire, nettoyez la zone de l'émblème SEAT » **ⓘ**.

Quand le capteur radar fonctionne à nouveau correctement, l'ACC redeviendra disponible automatiquement. Le message à l'écran du combiné d'instruments disparaîtra et l'ACC pourra être réactivé.

Le fonctionnement de l'ACC peut être affecté en cas de fort renvoi du signal radar. Cela peut survenir, par exemple, dans un parking fermé ou du fait de la présence d'objets métalliques (par ex. des rails sur la route ou les plaques utilisées par les chantiers).

La zone située devant et autour du capteur radar ne devra pas être couverte d'autocollants, de phares supplémentaires ou autres, car cela risque d'avoir une influence négative sur le fonctionnement de l'ACC.

Si des modifications structurelles sont effectuées sur le véhicule, par exemple si la suspension est abaissée ou si le revêtement de la face avant est modifié, le fonctionnement de l'ACC peut être affecté. C'est pourquoi les modifications structurelles devront unique-

ment être réalisées par des ateliers spécialisés. Pour cette raison, SEAT recommande de se rendre chez un concessionnaire SEAT.

Si des travaux de réparation sont mal réalisés sur l'avant du véhicule, le capteur radar pourrait se dérégler et le fonctionnement de l'ACC pourrait alors être affecté. C'est pourquoi les travaux de réparation devront uniquement être réalisés par des ateliers spécialisés. Pour cette raison, SEAT recommande de se rendre chez un concessionnaire SEAT.

ⓘ ATTENTION

Si vous avez l'impression que le capteur radar est endommagé ou dérégulé, déconnectez l'ACC. Vous éviterez de cette manière des dommages possibles. Dans ce cas, faites-le régler.

- Le capteur peut se dérégler s'il reçoit un coup, par exemple pendant une manœuvre pour se garer. Ceci peut remettre en cause l'efficacité du système ou provoquer sa déconnexion.
- Des connaissances et des outils spécialisés sont nécessaires pour la réparation du capteur. Pour cette raison, SEAT recommande de se rendre chez un concessionnaire SEAT.
- Retirez la neige avec une brosse et le gel de préférence avec un aérosol antigel sans solvants.

Utilisation de l'Adaptive Cruise Control ACC (régulateur de vitesse adaptatif)

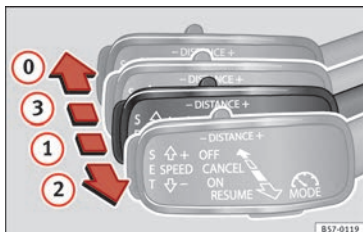


Fig. 178 À gauche de la colonne de direction : troisième levier pour utiliser le régulateur de vitesse adaptatif.



Fig. 179 À gauche de la colonne de direction : troisième levier pour utiliser le régulateur de vitesse adaptatif.

Quand le régulateur de vitesse adaptatif (ACC) est connecté, le témoin de contrôle vert s'allume sur le combiné d'instruments (🟢) ; la vitesse programmée et l'état de l'ACC s'affichent à l'écran » **fig. 176**.

Conditions d'activation du régulateur de vitesse adaptatif

- Le levier sélecteur devra se trouver sur la position **D** ou **S**, ou dans la voie de passage Tiptronic. Dans le cas des boîtes de vitesse mécaniques l'une des positions de marche avant doit être engagée, sauf la 1ère.
- Pour les véhicules à boîte de vitesse mécanique, si aucune vitesse n'est programmée, il

faudra circuler à 30 km/h (18 mph) minimum.

Régulation de la vitesse.

Quand l'ACC est connecté, il est possible de programmer et de régler la vitesse. La vitesse programmée peut être différente de celle à laquelle le véhicule circule réellement si à ce moment-là, la distance est en cours de régulation.

Quelles sont les fonctions disponibles ?

Si l'ACC est activé, il est possible de programmer la vitesse actuelle comme la « vitesse de régulation ».

Pendant le voyage, il est possible d'interrompre à tout moment la régulation et de modifier également la vitesse.

Il est également possible d'effectuer les réglages suivants :

- Distance.
- Programme de conduite.
- Mode de conduite.

»

Activation/Désactivation

Il est possible de régler n'importe quelle vitesse¹⁾ comprise entre 30 et 210 km/h (19 et 150 mph).

Activation de l'ACC

• Tirez le levier en position ① » fig. 178. Le message **ACC standby** s'affiche sur l'écran du combiné d'instruments.

Programmer la vitesse et activer la régulation

- Pour programmer la vitesse actuelle, appuyez sur la touche **SET** » fig. 179.
- Boîte automatique : pour activer la régulation sur un véhicule arrêté, vous devez appuyer sur la pédale de frein.

Désactivation de l'ACC


• Déplacez le levier sur la position ②, jusqu'à ce qu'il s'encastre. Le texte **ACC s'affiche : off**.

modification de la vitesse

• Pour augmenter ou réduire la vitesse petit à petit, poussez brièvement le levier vers le haut ou vers le bas » fig. 179.

Toute modification de la vitesse programmée est indiquée dans la partie inférieure gauche de l'afficheur du combiné d'instruments.


Régler le niveau de distance

La distance en fonction de la vitesse par rapport au véhicule précédent peut être réglée avec le système Easy Connect selon 5 niveaux »  page 27.

Quand la chaussée est mouillée, il faut sélectionner une plus grande distance par rapport au véhicule précédent que lorsqu'elle est sèche.

Vous pouvez présélectionner les distances suivantes :

- Très courte
- Courte
- Médias
- Longue
- Très longue


Avec le système Easy Connect, il est possible de sélectionner le niveau de distance qui devra être réglé à la connexion de l'ACC par le biais de la touche **CAR** et des boutons de fonction **Setup** et **Aide à la conduite** »  page 27.

Régler le programme de conduite

Pour les véhicules avec sélection du profil de conduite (SEAT Drive Profile), le profil sélectionné peut avoir une influence sur le comportement de l'accélération » page 245.

Les programmes de conduite suivants peuvent être sélectionnés :

- Normal
- Sport
- Éco
- Confort

Sur les véhicules sans la fonction de sélection du profil de conduite, il est possible d'avoir une influence sur le comportement de l'accélération en sélectionnant un programme de conduite dans le système Easy Connect par le biais de la touche **CAR** et des boutons de fonction **Setup** et **Aide à la conduite** »  page 27.

Il est possible que l'ACC ne réagisse pas dans les conditions suivantes :

- Si la pédale de l'accélérateur est enfoncée.
- Si aucune vitesse n'est engagée.
- Si l'ESC effectue la régulation.

¹⁾ Les limitations de vitesse doivent être respectées dans chaque pays et dépendent de l'unité indiquée par le tachymètre.

- Si le conducteur n'a pas attaché la ceinture de sécurité.
- Si plusieurs feux stop du véhicule ou de la remorque à branchement électrique sont en panne.
- Si le véhicule circule en marche arrière.
- Si vous circulez à plus de 210 km/h (150 mph).

⚠ AVERTISSEMENT

Il existe un danger de collision à l'arrière quand la distance minimum par rapport au véhicule précédent est dépassée et que la différence de vitesse entre les deux véhicules est trop grande pour que la réduction de la vitesse par l'ACC soit suffisante. Dans ce cas, il faut freiner immédiatement avec la pédale de frein.

- Il est possible que l'ACC ne puisse détecter correctement toutes les situations.
- « Poser » le pied sur la pédale d'accélérateur peut empêcher l'ACC d'intervenir pour freiner. L'accélération de la part du conducteur est prioritaire sur l'intervention du régulateur de vitesse ou de la régulation adaptative.
- Soyez toujours prêt à freiner le véhicule à tout moment.
- Respectez les dispositions légales du pays relatives à la distance minimum obligatoire par rapport au véhicule précédent.

Nota

- La vitesse programmée est effacée à la déconnexion de l'allumage ou de l'ACC.
- Quand la régulation antipatinage (ASR) est désactivée en accélération ou que l'ESC est activé en Mode Sport* (» page 117), l'ACC est automatiquement désactivé.
- Sur les véhicules avec le système Start-Stop, le moteur s'éteint automatiquement pendant la phase d'arrêt de l'ACC et se remet en marche automatiquement pour démarrer.

Véhicules équipés d'une boîte automatique

Si le véhicule est équipé d'une boîte de vitesse automatique, le régulateur de vitesse adaptatif (ACC) peut freiner le véhicule jusqu'à l'arrêt complet si le véhicule précédent s'arrête.

Pendant quelques instants, l'ACC restera disponible. Le véhicule redémarrera tout seul si le véhicule précédent se déplace (assistant de caravane).

Critères de déconnexion

L'ACC se déconnecte si le conducteur appuie sur la pédale de frein ou que la portière du conducteur est ouverte.

Redémarrer avec l'ACC en manuel

Il est possible de réactiver l'ACC en tirant le levier jusqu'à la position ② » fig. 180.

⚠ ATTENTION

- Si votre véhicule avec ACC ne démarre pas comme attendu, vous pourrez commencer à avancer en appuyant brièvement sur l'accélérateur.
- Le système Start-Stop intervient de la façon habituelle si vous conduisez avec l'ACC.

Interrompre la régulation

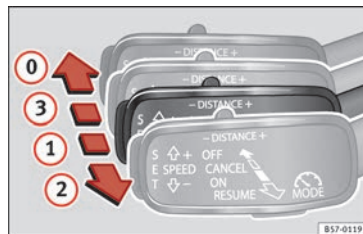


Fig. 180 À gauche de la colonne de direction : troisième levier pour utiliser le régulateur de vitesse adaptatif.

Condition : l'ACC est actif.



Interrompre la régulation pendant la conduite

- Déplacez le levier sur la position ③. Le message conducteur **ACC standby** s'affiche. Ou alors :
- Freinez.
- Pour relancer la vitesse programmée, déplacez le levier sur la position ②.

Interrompre la régulation lorsque le véhicule est immobile

Valable pour les véhicules avec boîte de vitesse automatique :

- Déplacez le levier sur la position ③. Le message conducteur **ACC standby** s'affiche.
- Pour relancer la régulation, appuyez sur la pédale de frein et tirez le levier jusqu'à la position ②.

⚠ AVERTISSEMENT

Il est dangereux d'activer la régulation et de relancer la vitesse programmée si les conditions de la chaussée, de la circulation ou de la météo ne le permettent pas. Risque d'accident !

Réglage de la distance

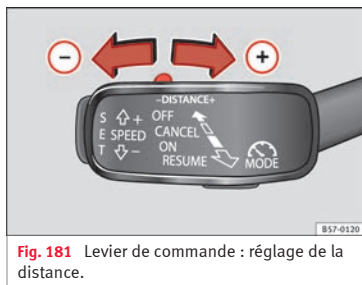


Fig. 181 Levier de commande : réglage de la distance.

- Pour indiquer la distance actuellement programmée, appuyez brièvement sur la commande à bascule » fig. 181.
- Pour augmenter/réduire la distance d'un niveau, appuyez de nouveau sur la commande à bascule vers la droite/gauche. La distance entre les deux véhicules est modifiée à l'écran du combiné d'instruments.

Si le véhicule se rapproche d'un autre véhicule détecté à l'avant, l'ACC réduit la vitesse jusqu'à s'aligner sur sa vitesse et régule ensuite la distance réglée. Si le véhicule détecté à l'avant accélère, l'ACC le fait également jusqu'à atteindre au maximum la vitesse programmée.

Plus élevée est la vitesse, plus grande doit être la distance en mètres » ⚠. Nous recommandons le réglage **Distance 3**.

⚠ AVERTISSEMENT

En ce qui concerne le réglage de la distance, le conducteur est responsable du respect des normes de chaque pays.

Informations

⚠ ACC indisponible

Le système ne peut garantir une détection sûre des véhicules, c'est pourquoi il se désactive. Le capteur est dérégulé ou endommagé. Rendez-vous à un atelier spécialisé pour qu'ils réparent la panne.

⚠ ACC : indisponible pour le moment. Capteur sans visibilité

⚠ ACC et Front Assist : indisponibles pour le moment. Capteur sans visibilité

Ce message conducteur s'affiche si la visibilité du capteur radar est réduite du fait, par exemple, des feuilles mortes, de la neige, d'un brouillard épais ou de la saleté. Nettoyez l'emblème SEAT » fig. 177.

⚠ ACC : indisponible pour le moment. Déclivité trop grande

L'inclinaison maximale de la chaussée a été dépassée, c'est pourquoi un fonctionnement sûr de l'ACC ne peut être garanti. Il n'est pas possible d'activer l'ACC.

ACC : uniquement disponible en D, S ou M

Placez le levier de vitesse sur la position D/S ou M.

ACC : frein à main actionné

L'ACC se désactive si le frein à main est actionné. L'ACC est à nouveau disponible si le frein à main est relâché.

ACC : actuellement indisponible. Intervention contrôle stabilité

Le message conducteur s'affiche quand le contrôle électronique de stabilité (ESC) commence à réguler. Dans ce cas, l'ACC se désactive automatiquement.

ACC : Intervenez !

Le message conducteur s'affiche si, en démarrant avec une légère inclinaison, le véhicule recule malgré l'activation de l'ACC. Appuyez sur la pédale de frein pour éviter que le véhicule se déplace/entre en collision avec un autre véhicule.

ACC : limitation de vitesse

Le message conducteur s'affiche sur les véhicules avec boîte de vitesse mécanique si la vitesse actuelle est trop basse pour le mode ACC.

La vitesse que vous souhaitez mémoriser doit être au minimum de 30 km/h (18 mph).

Le régulateur de vitesse se désactive à des vitesses inférieures à 20 km/h (12 mph).

ACC : disponible à partir de la seconde vitesse

L'ACC fonctionne à partir de la seconde vitesse (boîte mécanique).

ACC : régime moteur

Ce message conducteur s'affiche si, quand l'ACC accélère ou freine, le conducteur n'augmente ou ne réduit pas la vitesse à temps, ce qui fait qu'il dépasse ou n'atteint pas le régime autorisé. L'ACC se met hors circuit. Un gong retentit en guise d'avertissement.

ACC : pédale d'embrayage enfoncée

Véhicules avec boîte de vitesses mécanique : si vous appuyez sur la pédale d'embrayage plus longtemps, la régulation s'arrête.

Porte ouverte

Véhicules avec boîte automatique : l'ACC ne peut être activé lorsque le véhicule est immobile et que la portière est ouverte.

Désactivation temporaire de l'Adaptative Cruise Control (ACC) (régulateur de vitesse adaptatif) dans certaines situations

Dans les situations suivantes, il sera nécessaire de désactiver le régulateur de vitesse adaptatif (ACC) du fait des limitations du système ►►► ⚠ :

- Lors de manœuvres de changement de voie, dans les virages serrés, sur les voies d'accélération et de décélération des autoroutes ou sur des routes en chantier afin d'éviter une accélération involontaire pour atteindre la vitesse programmée.
- Quand vous traversez un tunnel, car son fonctionnement peut être affecté.
- Sur les routes à plusieurs voies quand d'autres véhicules roulent plus lentement sur la voie de dépassement. Dans ce cas, vous approcheriez par la droite les véhicules qui circulent plus lentement sur les autres voies.
- En cas de pluie intense, de neige ou de brume intense, il peut arriver que le véhicule précédent ne soit pas détecté correctement ou que, dans circonstances déterminées, il ne soit pas détecté du tout.

⚠ AVERTISSEMENT

Si l'ACC n'est pas déconnecté dans les situations décrites, des accidents et des lésions graves peuvent se produire.



- Déconnectez toujours l'ACC dans des situations critiques.

i Nota

Si l'ACC n'est pas déconnecté dans les situations décrites, des infractions illégales peuvent être commises.

Situations de conduite particulières

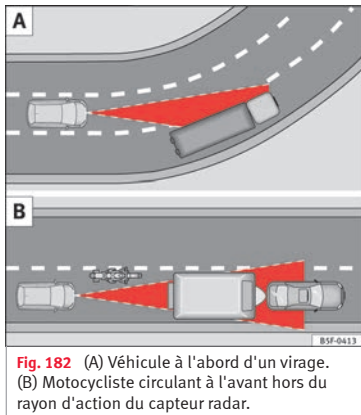


Fig. 182 (A) Véhicule à l'abord d'un virage. (B) Motocycliste circulant à l'avant hors du rayon d'action du capteur radar.

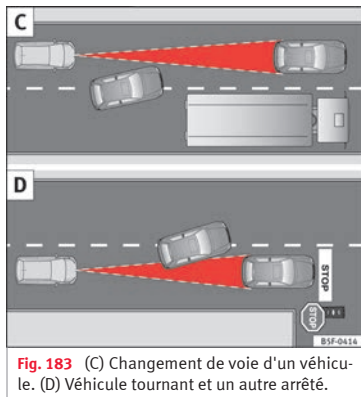


Fig. 183 (C) Changement de voie d'un véhicule. (D) Véhicule tournant et un autre arrêté.

Le régulateur de vitesse adaptatif (ACC) souffre de certaines limitations physiques inhérentes au système. Par exemple, certaines réactions de l'ACC, dans des circonstances déterminées, peuvent entraîner des résultats inattendus ou s'effectuer à un moment inopportun du point de vue du conducteur. C'est pourquoi il faut être toujours attentif pour intervenir si nécessaire.

Les situations de circulation suivantes, par exemple, exigent une attention maximale :

Démarrage après une phase d'immobilisation (uniquement pour les véhicules avec boîte de vitesse automatique)

Après une phase d'immobilisation, l'ACC peut démarrer automatiquement lorsque le véhicule précédent se remet en mouvement.

Dépassements

Quand le clignotant s'allume pour commencer une manœuvre de dépassement, l'ACC fait accélérer le véhicule automatiquement et réduit ainsi la distance par rapport au véhicule précédent.

Quand vous passez sur la voie de dépassement, si l'ACC ne détecte aucun véhicule devant, il accélère jusqu'à atteindre la vitesse programmée et maintient la vitesse constante.

L'accélération du système peut être interrompue à tout moment en appuyant sur la pédale de frein ou en poussant le troisième levier vers l'arrière » page 219.

Dans les virages

En abordant ou en sortant d'un virage, il se peut que le capteur radar cesse de capter le véhicule qui circule devant ou réagisse face à un véhicule de la voie contiguë » fig. 182 A. Dans de telles situations, il est possible que le véhicule freine sans raison ou cesse de réagir face au véhicule qui le précède. Dans

ce cas, le conducteur doit intervenir en accélérant ou interrompre le processus de freinage en appuyant sur la pédale de frein ou en poussant le troisième levier vers l'arrière » page 219.

Traversée de tunnel

Lors de la traversée d'un tunnel, la fonction du capteur radar peut être limitée. Déconnectez l'ACC dans les tunnels.

Véhicules étroits ou qui ne circulent pas alignés

Le capteur radar peut uniquement détecter des véhicules étroits ou des véhicules qui circulent de manière non alignée lorsque ceux-ci entrent dans son champ de portée » fig. 182 B. Ceci s'applique en particulier aux véhicules étroits comme, par exemple, les motocyclettes. Dans ces cas-là, freinez vous-même si nécessaire.

Véhicules avec des charges ou des accessoires particuliers

La charge et les accessoires particuliers des autres véhicules qui dépassent sur les côtés, vers l'arrière ou sur le dessus peuvent sortir du rayon d'action de l'ACC.

Déconnectez l'ACC quand vous circulez derrière des véhicules avec des charges ou des accessoires particuliers ainsi que lors du dé-

passement des véhicules en question. Dans ces cas-là, freinez vous-même si nécessaire.

Changements de voie d'autres véhicules

Les véhicules qui changent de voie pour venir sur la vôtre à une faible distance du véhicule ne seront détectés que lorsqu'ils entreront dans le rayon d'action des capteurs. Par conséquent, l'ACC mettra plus de temps à réagir » fig. 183 C. Dans ces cas-là, freinez vous-même si nécessaire.

Véhicules immobiles

L'ACC ne détecte pas en cours de route les objets fixes, comme par exemple la fin d'un embouteillage ou les véhicules en panne.

Si un véhicule détecté par l'ACC tourne ou se détache et que devant ce dernier se trouve un véhicule à l'arrêt, l'ACC ne réagira pas face à lui » fig. 183 D. Dans ces cas-là, freinez vous-même si nécessaire.

Véhicules qui circulent en sens contraire et véhicules qui se croisent

L'ACC ne réagit pas face à des véhicules qui s'approchent en sens contraire ni face à des véhicules qui se croisent.

Objets métalliques

Les objets en métal, comme par exemple des rails sur la voie ou les plaques utilisées sur les chantiers peuvent perturber le capteur ra-

dar et provoquer des réactions inadéquates de l'ACC.

Facteurs pouvant affecter le fonctionnement du capteur radar.

Si le fonctionnement du capteur radar est affecté du fait, par exemple, d'une pluie intense, de la brume, de la neige ou de la boue, l'ACC se désactive temporairement. Un message approprié apparaît sur l'écran du combiné d'instruments. Si nécessaire, nettoyez l'emblème SEAT » fig. 177.

Quand le capteur radar fonctionne à nouveau correctement, l'ACC redeviendra disponible automatiquement. Le message à l'écran du combiné d'instruments disparaîtra et l'ACC pourra être réactivé.

En cas de fort renvoi du signal radar, par exemple dans un parking fermé, il est possible que le fonctionnement de l'ACC soit affecté.

Conduite avec remorque

Quand vous circulez avec une remorque, l'ACC régule moins efficacement.

Surchauffe des freins

Si les freins chauffent excessivement, par exemple après un freinage brusque ou lors de longues descentes très prononcées, il est possible que l'ACC se désactive temporairement. Un message approprié apparaît sur »

l'écran du combiné d'instruments. Dans ce cas-là, il sera impossible d'activer le régulateur de vitesse.

Une fois que la température des freins aura suffisamment baissé, il sera à nouveau possible d'activer le régulateur de vitesse. Le message disparaîtra de l'écran du combiné d'instruments. Si le message **ACC indisponible** reste allumé pendant un certain temps, cela signifie qu'il y a une panne. Adressez-vous à un atelier spécialisé. SEAT recommande de vous rendre chez un concessionnaire SEAT.

AVERTISSEMENT

Si le message ACC prêt à démarrer s'affiche à l'écran du combiné d'instruments et que le véhicule à l'avant se met en mouvement, le véhicule démarrera automatiquement. Il est possible dans ce cas-là que le capteur radar ne détecte pas des obstacles susceptibles de se trouver sur la route. Cela risque d'entraîner un accident et de graves lésions.

- Avant de démarrer, vérifiez que la voie est libre. Si nécessaire, freinez en appuyant sur la pédale de frein.

Système d'observation de l'environnement (Front Assist) incluant le freinage d'urgence City et la détection des piétons*

Brève introduction

Le système d'observation de l'environnement incluant la fonction de freinage d'urgence City et la détection des piétons peuvent contribuer à éviter les accidents dus à une collision.

Le système d'observation de l'environnement peut, dans ses limites, alerter le conducteur quant à l'imminence d'une collision, préparer le véhicule à un freinage d'urgence en cas de danger, assister le conducteur lors du freinage et activer un freinage automatique.

La fonction de freinage d'urgence City et la détection des piétons font partie intégrante du système d'observation de l'environnement.

Le Front Assist ne remplace pas la vigilance du conducteur.

Avertissement de distance


Si le système détecte que la sécurité est menacée parce que le véhicule circule trop près du véhicule précédent, il peut avertir le conducteur par le biais d'un message à l'écran du combiné d'instruments quand il circule à

une vitesse comprise entre 60 km/h (37 mph) et 250 km/h (156 mph) environ **» fig. 184.**

Le moment de l'avertissement varie en fonction des conditions de circulation et du comportement du conducteur.

Alerte préventive

Si le système détecte l'éventualité d'une collision avec le véhicule précédent, il peut avertir le conducteur par le biais d'un signal sonore et d'un message à l'écran du combiné d'instruments quand il circule à une vitesse comprise entre 30 km/h (18 mph) et 250 km/h (156 mph) environ **» fig. 184.**

Le moment de l'avertissement varie en fonction des conditions de circulation et du comportement du conducteur. En même temps, il prépare le véhicule pour un freinage d'urgence éventuel **» .**

Avertissement critique

Si le conducteur ne réagit pas face à l'alerte préventive, le système peut intervenir activement sur les freins, quand le véhicule circule à une vitesse comprise entre 30 km/h (18 mph) et 250 km/h (156 mph) environ, provoquant une légère secousse pour prévenir du danger imminent de collision.

Freinage automatique

Si le conducteur ne réagit pas non plus face à l'avertissement critique, le système peut freiner le véhicule automatiquement en augmentant progressivement la force de freinage quand le véhicule circule à une vitesse comprise entre 4 km/h (2,5 mph) et 250 km/h (156 mph) environ. En réduisant la vitesse en cas de collision éventuelle, le système peut contribuer à réduire les conséquences d'un accident.

Assistance au freinage

Si le Front Assist prévient le conducteur qu'il ne freine pas suffisamment en cas de danger de collision, le système peut augmenter la force de freinage et éviter ainsi la collision quand le véhicule circule à une vitesse comprise entre 4 km/h (2,5 mph) et 250 km/h (156 mph) environ. L'assistance au freinage n'a lieu que si la pédale de frein est enfoncée avec force.

⚠ AVERTISSEMENT

La technologie intelligente incluant le Front Assist ne peut dépasser les limites imposées par les lois de la physique. Le conducteur est toujours responsable du freinage dans les temps. Si le Front Assist émet un avertissement, donc, en fonction des circonstances de la circulation, vous devrez freiner immédiatement en appuyant sur la pédale de frein ou contourner l'obstacle.

- Adaptez toujours la vitesse et la distance de sécurité par rapport au véhicule précédent selon les conditions de visibilité, la météo, la chaussée et la circulation.

- Le Front Assist ne peut éviter de lui-même les accidents et les lésions graves.

- Dans des situations de circulation complexes, le Front Assist peut émettre des avertissements inutiles et intervenir sur les freins sans que vous le souhaitiez, par exemple, sur des îlots.

- Si le fonctionnement du Front Assist est réduit, par exemple à cause de la saleté ou du dérèglement du capteur radar, il est possible que le système émette des avertissements inutiles et intervienne sur les freins inutilement.

- Le Front Assist ne réagit pas face à des personnes ou des animaux, ni face à des véhicules qui vous croisent ou s'approchent en sens contraire sur la même voie.

- En tant que conducteur, vous devez toujours être prêt à reprendre le contrôle du véhicule.

i Nota

- Quand le Front Assist provoque un freinage, la pédale de frein est « plus résistante ».
- Les interventions automatiques sur les freins du Front Assist peuvent être interrompues en appuyant sur la pédale d'embrayage, la pédale d'accélération ou en bougeant le volant.


- Si le Front Assist ne fonctionne pas selon la description de ce chapitre (par ex. s'il intervient inutilement à plusieurs reprises), déconnectez-le. Faites contrôler le système par un atelier spécialisé. SEAT recommande de vous rendre chez un concessionnaire SEAT.

Témoins d'alerte et indication à l'écran



Fig. 184 Sur l'écran du combiné d'instruments : messages d'avertissement.

Avertissement de distance

Si vous dépassez la distance de sécurité par rapport au véhicule précédent, une alerte à ce sujet apparaît sur l'écran du combiné d'instruments .

⚠ AVERTISSEMENT

Lisez et tenez compte des avertissements de sécurité » au chapitre Témoins d'alerte et de contrôle à la page 116.

i Nota

Quand le Front Assist est connecté, les messages à l'écran du combiné d'instruments d'autres fonctions peuvent être cachés, par exemple, un appel entrant.

Capteur radar

Fig. 185 Sur la face du véhicule derrière l'emblème SEAT : capteur radar.

Un capteur radar est monté sur la face avant du véhicule derrière l'emblème SEAT pour détecter les conditions de circulation » **fig. 185**. Ce capteur permet de détecter des véhicules circulant à l'avant à une distance de 120 m environ.

La visibilité du capteur radar peut être diminuée par la saleté, comme la boue ou la neige, ou par des influences environnementales, telles que la pluie ou la brume. Dans ce cas, le système de surveillance Front Assist ne fonctionne pas. Le message suivant apparaît sur l'écran du combiné d'instruments : **Front Assist : Capteur sans visibilité !** Si nécessaire, nettoyez la zone de l'emblème SEAT » **i**.

Quand le capteur radar fonctionne à nouveau correctement, le Front Assist redevient disponible automatiquement. Le message disparaîtra de l'écran du combiné d'instruments.

Le fonctionnement du Front Assist peut être affecté en cas de fort renvoi du signal radar. Cela peut survenir, par exemple, dans un parking fermé ou du fait de la présence d'objets métalliques (par ex. des rails sur la route ou les plaques utilisées par les chantiers).

La zone située devant et autour du capteur radar ne devra pas être couverte d'autocollants, de phares supplémentaires ou autres, car cela risque d'avoir une influence négative sur le fonctionnement du Front Assist.

Si des modifications structurelles sont effectuées sur le véhicule, par exemple si la suspension est abaissée ou si le revêtement de la face avant est modifié, le fonctionnement du Front Assist peut être affecté. C'est pourquoi les modifications structurelles devront uniquement être réalisées par des ateliers

spécialisés. Pour cette raison, SEAT recommande de se rendre chez un concessionnaire SEAT.

Si des travaux de réparation sont mal réalisés sur l'avant du véhicule, le capteur radar pourrait se dérégler et le fonctionnement du Front Assist pourrait alors être affecté. C'est pourquoi les travaux de réparation devront uniquement être réalisés par des ateliers spécialisés. Pour cette raison, SEAT recommande de se rendre chez un concessionnaire SEAT.

ⓘ ATTENTION

Si vous avez l'impression que le capteur radar est endommagé ou dérégulé, déconnectez le Front Assist. Vous éviterez de cette manière des dommages possibles. Dans ce cas, faites-le régler.

- Le capteur peut se dérégler s'il reçoit un coup, par exemple pendant une manœuvre pour se garer. Ceci peut remettre en cause l'efficacité du système ou provoquer sa déconnexion.
- Des connaissances et des outils spécialisés sont nécessaires pour la réparation du capteur. Pour cette raison, SEAT recommande de se rendre chez un concessionnaire SEAT.
- Retirez la neige avec une brosse et le gel de préférence avec un aérosol antigel sans solvants.

Utilisation du système d'observation de l'environnement Front Assist



Fig. 186 Sur l'écran du combiné d'instruments : indication de Front Assist désactivé.

Le système de surveillance Front Assist s'active toujours à chaque allumage.

Quand le Front Assist est désactivé, la fonction d'alerte préventive et l'avertissement de distance le sont également.

SEAT recommande de toujours garder le Front Assist activé. Exceptions » page 230, Désactivation temporaire du système d'observation de l'environnement Front Assist dans les situations suivantes.

Activer et désactiver le système de surveillance Front Assist

Quand l'allumage est mis, le Front Assist peut être activé et désactivé de la façon suivante :

- Sélectionnez l'option correspondante du menu avec la touche des systèmes d'aide à la conduite » page 32.
- **OU** : activez ou désactivez le système dans le système Easy Connect par le biais de la touche **CAR** et des boutons de fonction **Setup** et **Aide à la conduite** » page 27.

Lorsque le système de surveillance Front Assist est désactivé, le combiné d'instruments informera de sa désactivation avec l'indicateur suivant » fig. 186.

Activer ou désactiver la fonction d'alerte préventive

La fonction d'alerte préventive peut être activée ou désactivée dans le système Easy Connect par le biais de la touche **CAR** et des boutons de fonction **Setup** et **Aide à la conduite** » page 27.

Le système conserve le réglage effectué à l'allumage suivant.

SEAT recommande de toujours garder la fonction d'alerte préventive activée.

En fonction du système d'infodivertissement équipant le véhicule, il peut adapter la fonction d'alerte préventive comme suit :

- Rapide
- Moyen
- Retardé
- Désactivé

SEAT vous recommande de circuler avec la fonction en mode « Moyen ».

Activer ou désactiver l'avertissement de distance

Si vous dépassez la distance de sécurité vis-à-vis du véhicule précédent, un avertissement à ce sujet s'affiche à l'écran du combiné d'instruments ». Dans ce cas, augmentez la distance de sécurité.

L'avertissement de distance peut être activé ou désactivé dans le système Easy Connect par le biais de la touche **CAR** et des boutons de fonction **Setup** et **Aide à la conduite** » page 27.

Le système conserve le réglage effectué à l'allumage suivant.

SEAT recommande de toujours garder l'avertissement de distance activé.

Désactivation temporaire du système d'observation de l'environnement Front Assist dans les situations suivantes

Dans les situations suivantes, il sera nécessaire de désactiver le système de surveillance Front Assist du fait des limitations de ce système »» ⚠ :

- Quand le véhicule est remorqué.
- Quand le véhicule se trouve sur un banc d'essais à rouleaux.
- Quand le capteur radar est en panne.
- Si le capteur radar reçoit un coup violent, par exemple lors d'un accident à l'arrière.
- S'il intervient plusieurs fois inutilement.
- Si le capteur radar est temporairement recouvert par un accessoire quelconque, par exemple, un phare supplémentaire ou autre.
- Quand le véhicule doit être chargé sur un camion, sur un ferry ou sur un train.

⚠ AVERTISSEMENT

Si le Front Assist n'est pas désactivé dans les situations décrites, des accidents et des lésions graves peuvent se produire.

- Désactivez le Front Assist dans les situations critiques.

Limitations du système

Le système de surveillance Front Assist souffre de certaines limitations physiques inhérentes au système. Ainsi, par exemple, dans des circonstances déterminées, certaines réactions du système peuvent être inutiles ou se produire en retard du point de vue du conducteur. C'est pourquoi il faut être toujours attentif pour intervenir si nécessaire.

Les conditions suivantes peuvent empêcher le système de surveillance Front Assist de réagir ou ralentir ses réactions :

- Dans les virages serrés.
- Si la pédale d'accélération est enfoncée à fond.
- Si le Front Assist est désactivé ou en panne.
- Si l'ASR a été déconnecté manuellement.
- Si l'ESC effectue la régulation.
- Si plusieurs feux stop du véhicule ou de la remorque à branchement électrique sont en panne.
- Si le capteur radar est sale ou recouvert.
- S'il y a des objets en métal, par exemple des rails sur la chaussée ou des plaques utilisées sur les chantiers.
- Si le véhicule circule en marche arrière.
- Si le véhicule accélère fortement.


- En cas de tempête de neige ou de fortes pluies.
- Face à des véhicules étroits comme, par exemple, des motocyclettes.
- Face à des véhicules qui ne circulent pas alignés.
- Face à des véhicules qui se croisent.
- Face à des véhicules qui arrivent en sens contraire.
- La charge et les accessoires particuliers des autres véhicules qui dépassent sur les côtés, à l'arrière ou vers le haut de ces derniers.

Fonction de freinage d'urgence City




Fig. 187 Sur l'écran du combiné d'instruments : message d'alerte préventive.

La fonction de freinage d'urgence City fait partie du système de surveillance Front Assist et reste toujours activée tant que ce système est connecté.

En fonction de l'équipement, la fonction de freinage d'urgence City peut être activée ou désactivée dans le système Easy Connect par le biais de la touche **CAR** et des boutons de fonction **Setup** et **Aide à la conduite** »  page 27.

La fonction de freinage d'urgence City capte, à des vitesses comprises entre 4 km/h (2,5 mph) et 30 km/h (19 mph) environ, les conditions de circulation devant le véhicule jusqu'à une distance de 15 m environ.

Si le système détecte l'éventualité d'une collision avec un véhicule qui circule devant, le véhicule est préparé pour un freinage d'urgence éventuel » .

Si le conducteur ne réagit pas face à un danger de collision, le système peut freiner le véhicule automatiquement en augmentant progressivement la force de freinage dans le but de réduire la vitesse pour le cas d'une collision éventuelle. De cette manière, le système peut contribuer à réduire les conséquences d'un accident.

Indication à l'écran

La décélération automatique par la fonction de freinage d'urgence City s'affiche à l'écran du combiné d'instruments par le biais du message d'alerte préventive » **fig. 187**¹⁾.

AVERTISSEMENT

La technologie intelligente incluant la fonction de freinage d'urgence City ne peut dépasser les limites imposées par les lois de la physique. Le conducteur est toujours responsable du freinage dans les temps.

- Adaptez toujours la vitesse et la distance de sécurité par rapport au véhicule précédent selon les conditions de visibilité, la météo, la chaussée et la circulation.
- La fonction de freinage d'urgence City ne peut éviter elle-même les accidents ou les lésions graves.
- Dans des situations de conduite complexes, la fonction de freinage d'urgence City peut intervenir sur les freins sans que vous le souhaitiez, par exemple dans des zones en chantier ou quand il y a des rails de métal.
- Si le fonctionnement de la fonction de freinage d'urgence City est réduit, par exemple à cause de la saleté ou du dérèglement du capteur radar, il est possible que le système émette des avertissements inutiles et intervienne sur les freins inutilement.

- La fonction de freinage d'urgence City réagit uniquement à la présence de personnes s'il dispose d'un système de détection des piétons. Le système ne réagit pas face à des animaux ni à des véhicules qui vous croisent ou s'approchent en sens contraire sur la même voie.

Nota

- Quand la fonction de freinage d'urgence City provoque un freinage, la pédale de frein est « plus résistante ».
- Les interventions automatiques sur les freins de la fonction de freinage d'urgence City peuvent être interrompues en appuyant sur la pédale d'embrayage, la pédale d'accélération ou en bougeant le volant.
- La fonction de freinage d'urgence City peut faire décélérer le véhicule jusqu'à son arrêt complet. Cependant, le système de freinage n'arrête pas le véhicule définitivement. Appuyez sur la pédale de frein !
- Si plusieurs interventions inutiles se produisent, déconnectez le Front Assist et donc avec lui la fonction de freinage d'urgence City. Rendez-vous à un atelier spécialisé, SEAT recommande de se rendre chez un concessionnaire SEAT.

¹⁾ Le symbole est coloré pour les tableaux de bord avec écran en couleur.

- Si plusieurs interventions sans raison se produisent, il est possible que la fonction de freinage d'urgence City se déconnecte automatiquement.

Détection des piétons¹⁾

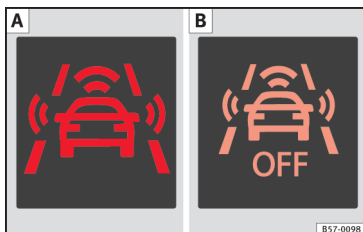


Fig. 188 Sur l'écran du combiné d'instruments : **A** Message d'alerte préventive. **B** Détection des piétons désactivée.

Le système de détection des piétons peut contribuer à éviter les accidents avec les piétons ou réduire les conséquences d'un accident.

Le système avertit le conducteur en cas de danger de collision, prépare le véhicule pour un freinage d'urgence, assiste le conducteur

lors du freinage et réalise un freinage automatique.


Si le système détecte l'éventualité d'une collision avec le piéton, il avertit le conducteur par le biais d'un signal sonore et d'une indication à l'écran du combiné d'instruments **» fig. 188.**

Le système de détection des piétons, y compris l'alerte préventive, est automatiquement activé lorsque vous mettez le contact **» page 179.**

SEAT vous recommande d'activer en permanence le système de détection des piétons. Les exceptions mentionnées pour le système d'observation de l'environnement sont également valides pour la détection des piétons **» page 230.**

Activation ou désactivation du système de détection des piétons

Lorsque le contact d'allumage est mis, le système de détection des piétons peut être activé ou désactivé comme suit :

- Activez ou désactivez le système dans le système d'infodivertissement par le biais de la touche **(CAR)** et des boutons de fonction **(Setup)** et **(Aide à la conduite)** **»**  **page 27.**

Lors de la désactivation du système de protection de piétons, une indication appropriée s'affiche sur l'écran du combiné d'instruments **» fig. 188** **B**. Le système de détection des piétons ainsi que la fonction Front Assist sont désactivés.

AVERTISSEMENT

La technologie intelligente du système de détection des piétons ne peut pas dépasser les limites imposées par les lois de la physique et fonctionne uniquement dans les limites du système. Le conducteur est toujours responsable du freinage dans les temps. Si le système de détection des piétons émet un avertissement, freinez immédiatement le véhicule à l'aide de la pédale de frein ou esquiviez le piéton en fonction des circonstances de circulation.

- Le système de détection des piétons est incapable d'éviter lui-même les accidents et les blessures graves.
- Dans des situations de circulation complexes, le système de détection des piétons peut émettre des avertissements inopportuns et intervenir sur les freins sans que vous le souhaitiez, par exemple sur les voies principales en courbe.
- Si le fonctionnement du système est réduit, par exemple à cause de la saleté ou du

¹⁾ En fonction de l'équipement du véhicule, la détection des piétons n'est pas disponible dans tous les pays.

dérèglement du capteur radar ou de la caméra, il est possible que le système émette des avertissements inutiles et intervienne sur les freins inopportunistement.

- En tant que conducteur, vous devez toujours être prêt à reprendre le contrôle du véhicule.

Nota

- Lorsque le système de détection des piétons provoque un freinage, la pédale de frein présente une résistance accrue.
- Les interventions automatiques sur les freins du système de détection des piétons peuvent être interrompues en appuyant sur la pédale d'accélération ou en tournant le volant.
- Si le système de détection des piétons ne fonctionne pas selon la description de ce chapitre (par ex. s'il intervient inopportunistement à plusieurs reprises), désactivez-le et rendez-vous immédiatement auprès d'un atelier spécialisé pour faire réviser le système. Pour ce faire, SEAT recommande de faire appel à un concessionnaire SEAT.

Assistant de maintien de voie (Lane Assist)*

Introduction

AVERTISSEMENT

La technologie intelligente de l'assistant de maintien de voie ne peut pas dépasser les limites imposées par les lois de la physique et par sa nature même. Une utilisation inappropriée ou incontrôlée de l'assistant de maintien de voie peut provoquer des accidents et de graves blessures. Le système ne remplace en aucun cas la vigilance du conducteur.

- Adaptez toujours la vitesse et la distance de sécurité aux véhicules que vous suivez, aux conditions de visibilité, aux conditions météorologiques, à l'état de la chaussée et à la circulation.
- Laissez toujours les mains sur le volant pour pouvoir intervenir à tout instant.
- L'assistant de maintien de voie ne détecte pas toutes les marques de la chaussée. Les chaussées, les structures de ces dernières ou les objets en mauvais état peuvent être détectés de manière équivoque, comme des marques sur la chaussée, dans certains cas. Dans de telles situations, désactivez immédiatement l'assistant de maintien de voie.
- Observez les indications du combiné d'instruments et intervenez en conséquence.
- Observez toujours avec attention les alentours du véhicule.

- Lorsque l'objectif de la caméra est sale, couvert ou endommagé, le fonctionnement de l'assistant de maintien de voie peut être affecté.

ATTENTION

Pour éviter toute influence sur le fonctionnement de l'assistant, tenez compte des points suivants :

- Nettoyer régulièrement l'objectif de la caméra et le maintenir propre, exempt de neige et de gel.
- Ne pas couvrir l'objectif de la caméra.
- Vérifiez que l'objectif de la caméra du pare-brise n'est pas endommagé.

Nota

- L'assistant de maintien de voie a été conçu pour rouler sur des chaussées stabilisées uniquement.
- Lorsque l'assistant de maintien de voie ne fonctionne pas comme indiqué dans ce chapitre, ne l'utilisez pas et rendez-vous dans un atelier spécialisé.
- En cas de défaut de l'assistant, rendez-vous dans un atelier spécialisé pour le faire contrôler.

Indication à l'écran et témoins

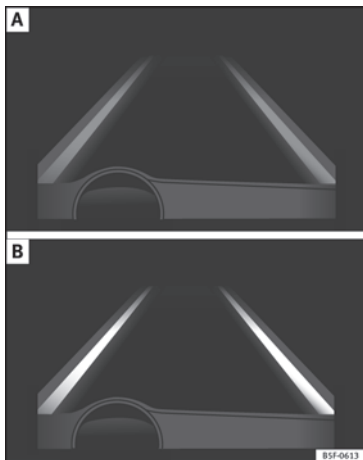


Fig. 189 Sur l'écran du combiné d'instruments : indication sur l'écran de l'assistant de maintien de voie (exemple 1).

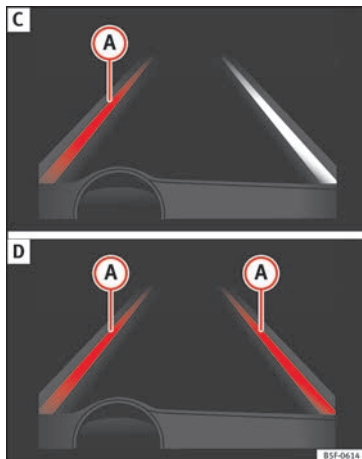


Fig. 190 Sur l'écran du combiné d'instruments : indication sur l'écran de l'assistant de maintien de voie (exemple 2).

Indication à l'écran

- L'assistant est activé, mais indisponible car la vitesse minimale n'a pas été atteinte ou car il ne reconnaît pas les lignes des voies »» fig. 189 A.
- L'assistant est activé et disponible, il reconnaît les deux lignes de la voie. Il n'est pas en train de corriger la trajectoire »» fig. 189 B.

- Le système est en cours d'utilisation, la ligne en surbrillance (A) indique qu'il y avait un risque de dépasser la ligne de la voie involontairement et qu'il agit sur la direction pour corriger la trajectoire »» fig. 190 C.
- Les deux lignes en surbrillance (A) s'allument en même temps quand nous reconnaissons les deux lignes de la voie et que nous avons activé la fonction de guidage au centre de la voie »» fig. 190 D.

Témoins



Clignote ou s'allume en jaune : assistant de maintien de voie activé mais indisponible.

Le système ne peut pas reconnaître clairement la voie. Consultez page 235, Assistant de maintien de voie indisponible (le témoin s'allume en jaune).



Clignote ou s'allume en vert

Assistant de maintien de voie activé et disponible.

⚠ AVERTISSEMENT

Lisez et tenez compte des avertissements de sécurité »» ⚠ au chapitre Témoins d'alerte et de contrôle à la page 116.

Mode de fonctionnement



Fig. 191 Sur le pare-brise : fenêtre de l'assistant de maintien de voie.

La caméra située sur le pare-brise permet à l'assistant de maintien de voie de détecter les éventuelles lignes de délimitation de la voie. Lorsque le véhicule s'approche accidentellement d'une ligne de délimitation de voie, l'assistant avertit le conducteur par un *mouvement de correction de la direction*. Il est possible d'intervenir à tout moment sur les réglages du mouvement.

Lorsque les clignotants sont allumés, aucun avertissement n'est émis car l'assistant de maintien de voie comprend que vous souhaitez changer de voie.

Vibration du volant

Les situations suivantes peuvent provoquer la vibration du volant et nécessitent que le conducteur assume activement la conduite :

- Lorsque les limites propres de l'assistant sont atteintes.
- Lorsque le couple maximum de braquage d'un mouvement de correction de la direction n'est pas suffisant pour maintenir le véhicule dans la voie.
- Lorsque l'assistant ne détecte aucune voie pendant un mouvement de correction de la direction.

Activation ou désactivation de l'assistant de maintien de voie

Via le système Easy Connect

- Pressez la touche Easy Connect **CAR**
- Pressez le bouton de fonction **Setup**
- Appuyez sur le bouton de fonction **Aide à la conduite** pour ouvrir le menu.

Ou alors : via la touche **Touche Aide à la conduite** sur le levier des clignotants*.

La fonction **Guidage au centre de la voie** s'active/se désactive dans le système Easy Connect avec la touche **CAR** et le bouton de fonction **Setup** » page 117.

Désactivation automatique : l'assistant de maintien de voie peut se désactiver automatiquement en cas de défaut. Le témoin s'éteint.

Fonction Hands-Off

En l'absence d'activité du volant, le système alerte le conducteur à l'aide de différents signaux sonores et un message de texte s'affiche sur le combiné d'instruments pour lui demander de manœuvrer activement la direction.

Si le conducteur ne réagit pas, le système prévient en procédant à de petits freinages par à-coups et active ensuite Emergency Assist, si le véhicule dispose de cette fonction » page 238.

Sur les véhicules non équipés d'Emergency Assist, l'assistant de maintien de voie se désactivera suite aux avertissements correspondants destinés au conducteur.

L'assistant de maintien de voie est actif mais indisponible (le témoin s'allume en jaune)

- Lorsque la vitesse est inférieure à 65 km/h (38 mph).
- Lorsque l'assistant de maintien de voie ne détecte pas toutes les lignes de délimitation de la chaussée. Par exemple, en cas de signalisation indiquant des travaux, en cas de neige, de saleté, de pluie ou à contre-jour.
- Lorsque le rayon d'un virage est trop petit.
- Lorsqu'aucune marque n'est visible sur la chaussée.
- Lorsque la distance jusqu'à la prochaine marque sur la chaussée est trop grande. »

- Lorsque l'assistant ne détecte aucun mouvement clair et actif de direction pendant un long moment.
- Temporairement, avec des styles de conduite très dynamiques.
- Si le clignotant est activé.
- Avec le programme de stabilisation ESC en mode Sport ou désactivé.

Assistant de changement de voie (Side Assist) PLUS

Si le véhicule est en outre équipé d'un assistant de changement de voie (Side Assist) et que ce système est activé, le conducteur est prévenu en cas de changement de voie lors d'une possible situation critique (niveau d'information, niveau d'avertissement) à l'aide d'une intervention corrective sur le volant. Cette situation se produit même lorsque le clignotant correspondant a été activé. Si le conducteur intervient sur le volant de manière excessive, le système émet un autre avertissement en faisant vibrer ce dernier.

Nota

- Avant de commencer un voyage, vérifiez que l'objectif de la caméra n'est pas couvert »» fig. 191.
- Veillez à ce que l'objectif de la caméra soit toujours propre.

Désactivation de l'assistant de maintien de voie dans les situations suivantes

Dans les situations suivantes, déconnectez l'assistant de maintien de voie à cause de ses limites :

- Lorsqu'une plus grande attention est exigée de la part du conducteur.
- Avec une conduite sportive.
- Dans des conditions météorologiques défavorables.
- Sur des routes en mauvais état.
- Dans des zones de travaux.

Assistant embouteillages

Description et fonctionnement


 »» tabl. à la page 2

L'assistant embouteillages aide le conducteur à garder le véhicule sur sa voie et à circuler pare-chocs contre pare-chocs en cas de bouchons ou de circulation lente.

L'assistant embouteillages est une fonction supplémentaire de l'assistant de maintien de voie (Lane Assist) »» page 233 et associe les fonctions de ce dernier à celles du contrôle régulateur de vitesse (ACC) »» page 215. Par

conséquent, lisez attentivement et sans tarder ces deux chapitres et tenez compte des limites des systèmes ainsi que de leurs indications.





Fonctionnement de l'assistant embouteillages

L'assistant embouteillages peut conserver une distance (temporelle) préalablement définie par le conducteur par rapport au véhicule qui le précède et l'aider à rester sur sa voie à une vitesse inférieure à 60 km/h »» .

Pour ce faire, le système contrôle automatiquement l'accélérateur, le frein et la direction, fait décélérer le véhicule si nécessaire **jusqu'à l'arrêter complètement s'il le faut** si le véhicule qui le précède s'arrête, puis continue automatiquement à circuler.

L'assistant embouteillages a été conçu pour être utilisé uniquement sur les autoroutes et les routes larges. Ne l'utilisez donc pas en circulation urbaine.

Activation et désactivation de l'assistant embouteillages

Si Lane Assist »» page 233 est activé, vous pouvez activer ou désactiver l'assistant embouteillages dans le système d'infodivertissement par le biais de la touche  et des boutons de fonction  et  »»  page 27.

Pour ce faire, activez Lane Assist et le guidage au centre de la voie dans le système d'infodivertissement. Si le guidage au centre de la voie n'est pas actif, le système d'assistant d'embouteillage ne l'est pas non plus

L'assistant embouteillages peut également être désactivé à l'aide de la touche des systèmes d'assistance du conducteur et de l'assistant de sortie de voie (Lane Assist) » page 32.

Conditions techniques de l'assistant embouteillages

- L'assistant de sortie de voie doit être activé » page 233, Assistant de maintien de voie (Lane Assist)*.
- Le régulateur de vitesse adaptatif (ACC) doit être connecté et activé » page 215.
- Le levier sélecteur doit se trouver en position **D/S** ou dans la voie de passage Tiptronic.
- La vitesse doit être inférieure à 60 km/h.
- Le guidage au centre de la voie doit être actif » page 235.

L'assistant embouteillages n'est pas activé (Le témoin de l'assistant de maintien de voie (Lane Assist) s'allume en jaune).

- En l'absence de l'une des conditions mentionnées dans page 237, Conditions techniques de l'assistant embouteillages.

- Si l'une des conditions nécessaires au fonctionnement de l'assistant de maintien de voie (Lane Assist) n'est plus remplie » page 233.

- Si l'une des conditions nécessaires au fonctionnement du régulateur de vitesse adaptatif (ACC) n'est plus remplie » page 215.

Situations dans lesquelles l'assistant embouteillages doit être désactivé

Dans les situations suivantes, il sera nécessaire de désactiver le régulateur de vitesse adaptatif (ACC) du fait des limites du système :

- Lorsqu'une plus grande attention est exigée de la part du conducteur.
- En cas de conduite très sportive.
- En cas de conditions climatiques difficiles, par exemple en présence de neige ou de pluie intense.
- Sur les routes en mauvais état.
- En présence de travaux.
- Lors des déplacements urbains.

AVERTISSEMENT

La technologie intelligente de l'assistant embouteillages ne peut pas dépasser les limites imposées par les lois de la physique et fonctionne uniquement dans les limites du système. L'utilisation négligente ou involontaire

de l'assistant embouteillages peut entraîner des accidents et des blessures graves. Le système ne remplace en aucun cas la vigilance du conducteur.

- Adaptez toujours la vitesse et la distance de sécurité par rapport au véhicule précédent selon les conditions de visibilité, la météo, la chaussée et la circulation.

- N'utilisez pas l'assistant embouteillages lors de déplacements en ville.

- N'utilisez pas l'assistant embouteillages en cas de mauvaise visibilité, par exemple en présence de neige, de gel, de pluie ou de gravier, ni en cas de segments escarpés ou de terrains glissants ainsi que sur les routes inondées.

- N'utilisez jamais l'assistant embouteillages en tout-terrain ni sur les chaussées meubles. L'assistant embouteillages a été uniquement conçu pour les routes goudronnées.

- L'assistant embouteillages ne réagit pas face à des personnes ou des animaux, ni face à des véhicules qui croisent perpendiculairement le véhicule ou s'approchent de lui en sens contraire sur la même voie.

- Si l'assistant embouteillages ne réduit pas suffisamment la vitesse, freinez immédiatement le véhicule à l'aide de la pédale de frein.

- Si le véhicule continue à se déplacer contre votre volonté après la demande d'intervention du conducteur, freinez le véhicule à l'aide de la pédale de frein.

- Si une demande d'intervention du conducteur est réclamée sur l'écran du combiné

d'instruments, reprenez immédiatement le contrôle du véhicule.

- Laissez toujours les mains sur le volant pour pouvoir intervenir sur la direction à tout instant. Le conducteur est toujours responsable de maintenir le véhicule sur sa voie.
- Soyez toujours prêt à manœuvrer vous-même le véhicule (en accélérant ou en freinant).

Nota

- Si l'assistant embouteillages ne fonctionne pas comme indiqué dans ce chapitre, ne l'utilisez pas et rendez-vous dans un atelier spécialisé.
- Si le système rencontre un dysfonctionnement, rendez-vous dans un atelier spécialisé pour le faire réviser.

Assistant d'urgence (Emergency Assist)

Description et fonctionnement


L'assistant d'urgence (Emergency Assist) détecte l'inactivité du conducteur et peut maintenir le véhicule sur sa voie ainsi que l'arrêter entièrement si nécessaire. De cette manière, le système peut contribuer à éviter activement les accidents.

L'assistant d'urgence (Emergency Assist) est une fonction supplémentaire de l'assistant

de maintien de voie (Lane Assist) » page 233 et associe les fonctions de ce dernier à celles du contrôle régulateur de vitesse (ACC) » page 215. Par conséquent, lisez attentivement et sans tarder ces deux chapitres et tenez compte des limites des systèmes ainsi que de leurs indications.

Fonctionnement de l'assistant d'urgence (Emergency Assist)

L'assistant d'urgence détecte si le conducteur ne réalise aucune activité et le prévient à plusieurs reprises par le biais d'avertissements visuels et sonores ainsi que de freinages par à-coups destinés à ce qu'il reprenne activement le contrôle du véhicule.

Si le conducteur reste inactif, le système prend automatiquement le contrôle de l'accélérateur, du frein et de la direction pour freiner le véhicule et le maintenir sur sa voie » . Si la distance de freinage restante est suffisante, le système freine si nécessaire le véhicule jusqu'à son arrêt complet et active automatiquement le frein de stationnement électronique » page 185.

Lorsque l'assistant d'urgence est réglé automatiquement, les feux de détresse » page 147 s'allument et le véhicule réalise de légers mouvements en zigzag sur sa voie pour prévenir les autres usagers de celle-ci.

Activer et désactiver l'assistant d'urgence (Emergency Assist)

L'assistant d'urgence (Emergency Assist) est automatiquement activé lors de l'activation de l'assistant de maintien de voie (Lane Assist) » page 233.

Conditions techniques de l'assistant d'urgence (Emergency Assist)

- Le régulateur de vitesse adaptatif (ACC) doit être activé » page 215.
- L'assistant de maintien de voie (Lane Assist) doit être activé » page 233
- Le levier sélecteur doit se trouver en position D/S ou dans la voie de passage Tiptronic.
- Le système doit avoir détecté une ligne de délimitation de voie des deux côtés du véhicule » fig. 190.

Il est possible que l'assistant d'urgence (Emergency Assist) ne réagisse pas ou se désactive automatiquement dans les conditions suivantes :

- Si le conducteur appuie sur l'accélérateur ou le frein ou tourne le volant.
- En l'absence de l'une des conditions mentionnées dans » page 238, Conditions techniques de l'assistant d'urgence (Emergency Assist).
- Si l'une des conditions nécessaires au fonctionnement de l'assistant de maintien de

voie (Lane Assist) n'est plus remplie » page 233.

• Si l'une des conditions nécessaires au fonctionnement du régulateur de vitesse adaptatif (ACC) n'est plus remplie » page 215.

AVERTISSEMENT

La technologie intelligente de l'assistant d'urgence (Emergency Assist) ne peut pas dépasser les limites imposées par les lois de la physique et fonctionne uniquement dans les limites du système. Le conducteur est toujours responsable de la conduite du véhicule.

- Adaptez toujours la vitesse et la distance de sécurité par rapport au véhicule précédent selon les conditions de visibilité, la météo, la chaussée et la circulation.
- Laissez toujours les mains sur le volant pour pouvoir intervenir sur la direction à tout instant.
- Le système d'urgence est incapable d'éviter lui-même les accidents et les blessures graves.
- Si le fonctionnement de l'assistant d'urgence est réduit, par exemple à cause de la saleté ou du dérèglement du capteur radar du régulateur de vitesse adaptatif (ACC) ou de la caméra de l'assistant de maintien de voie (Lane Assist), il est possible que le système émette des avertissements inutiles et intervienne sur la direction ou les freins inopportunément.

- L'assistant d'urgence ne réagit pas face à des personnes ou des animaux, ni face à des véhicules qui croisent perpendiculairement le véhicule ou s'approchent de lui en sens contraire sur la même voie.

AVERTISSEMENT

L'utilisation négligente ou involontaire de l'assistant d'urgence (Emergency Assist) peut entraîner des accidents et des blessures graves.

- Si l'assistant d'urgence ne fonctionne pas correctement, désactivez l'assistant de maintien de voie (Lane Assist) » page 233. Cette méthode permet également de désactiver l'assistant d'urgence.
- Faites contrôler le système par un atelier spécialisé. SEAT recommande de vous rendre chez un partenaire SEAT.

Nota

- Les interventions automatiques sur les freins de l'assistant d'urgence (Emergency Assist) peuvent être interrompues en appuyant sur la pédale de frein, la pédale d'accélération ou en tournant le volant.
- Les feux de détresse automatiquement activés peuvent être désactivés en appuyant sur l'accélérateur ou le frein, en tournant le volant ou appuyant sur le bouton des feux de détresse.

- En fonction de la situation, l'assistant d'urgence (Emergency Assist) peut freiner le véhicule jusqu'à son arrêt complet.
- Lorsque l'assistant d'urgence (Emergency Assist) est activé, il demeure inactif tant que le contact n'a pas été coupé puis à nouveau mis.

Assistant d'angle mort (BSD) doté de l'assistant de sortie de stationnement (RCTA)*

Brève introduction

 » tabl. à la page 2

L'assistant d'angle mort (BSD) facilite la détection des conditions de circulation derrière le véhicule.

L'assistant de sortie de stationnement (RCTA) intégré aide le conducteur à sortir en marche arrière d'une place de stationnement en bataille et à manœuvrer.

L'assistant d'angle mort a été conçu pour les routes fermes.

AVERTISSEMENT

La technologie intelligente de l'assistant d'angle mort (BSD) doté de l'assistant de sortie de stationnement (RCTA) intégré ne peut pas dépasser les limites imposées par les lois de la physique et fonctionne uniquement dans les limites du système. L'utilisation négligente ou involontaire de l'assistant d'angle mort ou de l'assistant de sortie de stationnement peut entraîner des accidents et de graves blessures. Le système ne remplace en aucun cas la vigilance du conducteur.

- Adaptez toujours la vitesse et la distance de sécurité par rapport au véhicule précédent

selon les conditions de visibilité, la météo, la chaussée et la circulation.

- Laissez toujours les mains sur le volant pour pouvoir intervenir sur la direction à tout instant.
- Prêtez attention et suivez les instructions des témoins de contrôle des rétroviseurs extérieurs et de l'écran du combiné d'instruments.
- L'assistant d'angle mort peut être déclenché par des constructions spéciales situées sur les côtés des véhicules, notamment les barrières de protection élevées ou mal alignées. Des indications erronées peuvent alors s'afficher.

• N'utilisez jamais l'assistant d'angle mort doté de l'assistant de sortie de stationnement sur les routes à chaussée meuble. L'assistant d'angle mort doté de l'assistant de sortie de stationnement a été conçu pour les routes à chaussée ferme.

- Observez toujours avec attention les alentours du véhicule.
- N'utilisez jamais l'assistant d'angle mort doté de l'assistant de sortie de stationnement si les capteurs radars sont sales.
- En présence de radiations solaires, il est possible que les témoins de contrôle des rétroviseurs extérieurs deviennent moins visibles.

ATTENTION

- Les capteurs radars du pare-chocs arrière peuvent être endommagés ou déplacés s'ils subissent un choc, par exemple lors d'un stationnement ou d'une sortie de stationnement. Par conséquent, le système pourra se désactiver ou du moins limiter ses fonctions.
- Afin de garantir le bon fonctionnement des capteurs radars, nettoyez la neige et la glace du pare-chocs arrière et ne le recouvrez pas.
- Le pare-chocs arrière ne doit être peint qu'à l'aide de peintures autorisées par SEAT. Dans le cas contraire, l'assistant d'angle mort risque de fonctionner de manière limitée ou incorrecte.

Nota

Si l'assistant d'angle mort doté de l'assistant de sortie de stationnement ne fonctionne pas comme l'indique ce chapitre, cessez de l'utiliser et faites contrôler le système chez un atelier spécialisé.

Témoins de contrôle

Témoin de contrôle des rétroviseurs extérieurs :



S'allume

Il s'allume brièvement une seule fois : l'assistant d'angle mort a été activé et est prêt à fonctionner.

**S'allume**


S'allume : l'assistant d'angle mort a détecté un véhicule dans l'angle mort.

**Clignote**

Un véhicule a été détecté dans l'angle mort et son clignotant a été activé » .

Sur les véhicules équipés de l'assistant de maintien de voie » page 233, cet avertissement a également lieu lorsque le véhicule abandonne sa voie, même sans avoir actionné ses clignotants (assistant d'angle mort « Plus »).

Lorsque vous mettez le contact, certains témoins de contrôle et d'alerte s'allument brièvement en guise de vérification. Ils s'éteignent au bout de quelques secondes.

Si le témoin de contrôle du rétroviseur extérieur ne fournit aucune indication, aucun véhicule n'a été détecté dans l'angle mort situé à proximité du véhicule »  par l'assistant d'angle mort.

Si les feux de croisement sont allumés, l'intensité des témoins de contrôle des rétroviseurs extérieurs est atténuée (mode nocturne).

 AVERTISSEMENT

Si vous ignorez les témoins d'alerte allumés et les messages correspondants, le véhicule peut s'arrêter en pleine circulation, en plus

de provoquer potentiellement des accidents et de graves blessures.

- **N'ignorez jamais les témoins d'alerte ni les messages.**
- **Réalisez les opérations nécessaires.**

 ATTENTION

Si vous ignorez les témoins de contrôle allumés et les messages correspondants, vous pouvez endommager votre véhicule.

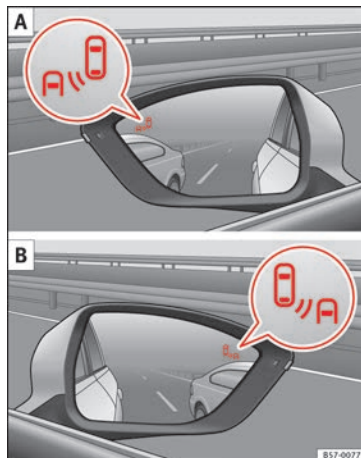
Assistant d'angle mort (BSD)

Fig. 192 Sur les rétroviseurs extérieurs : indication de l'assistant d'angle mort.



Fig. 193 Vue arrière du véhicule : zones des capteurs radars.

L'assistant d'angle mort surveille les zones situées à l'arrière du véhicule grâce à ses capteurs radar **» fig. 193**. Pour ce faire, le système mesure la distance et la différence de vitesse avec les autres véhicules. L'assistant d'angle mort ne fonctionne pas à des vitesses inférieures à environ 15 km/h (9 mph). Le système communique ses informations au conducteur au moyen de signaux optiques sur les rétroviseurs extérieurs.

Indication du rétroviseur extérieur

Le témoin de contrôle (image agrandie) du rétroviseur extérieur en question **» fig. 192** indique les conditions de circulation à l'arrière du véhicule s'il les estime critiques. Le témoin de contrôle du rétroviseur extérieur gauche indique les conditions de circulation du côté gauche du véhicule, et le témoin de contrôle du rétroviseur extérieur droit les conditions de circulation du côté droit.

Si le véhicule est équipé de glaces ou de films teintés non montés en usine, il est possible que les indications du rétroviseur extérieur ne soient pas clairement ou correctement visibles.

Veillez à assurer la propreté des rétroviseurs extérieurs, ne les recouvrez pas avec des autocollants ou d'autres objets similaires, et nettoyez la neige et la glace qui s'y déposent.

Capteurs radars

Les capteurs radars sont situés à gauche et à droite derrière le pare-chocs arrière et ne sont pas visibles depuis l'extérieur **» fig. 193**. Les capteurs fonctionnent au sein d'une zone d'environ 20 mètres à l'arrière du véhicule ainsi qu'aux angles morts des côtés droit et gauche du véhicule. La zone située sur les côtés du véhicule s'étend un peu au-delà de la largeur d'une voie.

La largeur de la voie n'est pas détectée individuellement, mais prédéfinie dans le système. Par conséquent, si vous circulez sur des voies étroites ou à cheval sur deux voies, les indications pourront être erronées. Le système risque de détecter les véhicules qui circulent sur la voie située à côté de la voie contiguë (le cas échéant) ou des objets fixes tels que les barrières de protection, et d'indiquer ainsi des informations erronées.

Situations de conduite

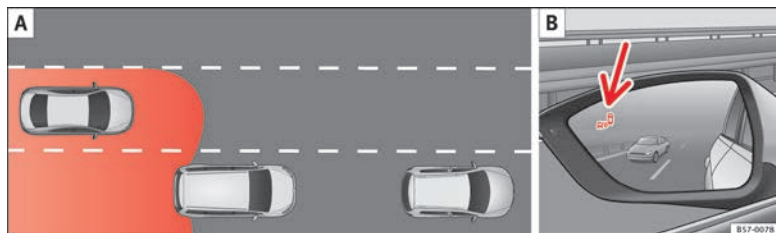


Fig. 194 Représentation schématique : **A** En cas de dépassement en présence de trafic à l'arrière du véhicule. **B** Indication de l'assistant d'angle mort sur le rétroviseur extérieur gauche.

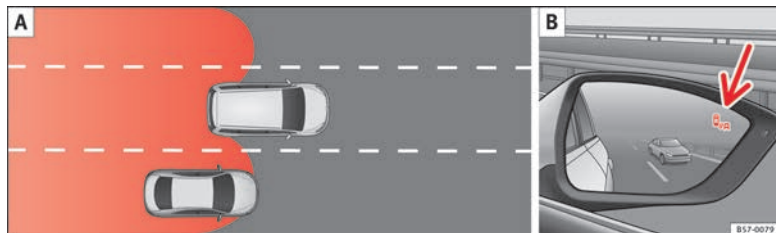


Fig. 195 Représentation schématique : **A** En cas de dépassement puis de retour sur la voie de droite. **B** Indication de l'assistant d'angle mort sur le rétroviseur extérieur droit.

Dans ces situations, une indication s'affiche sur le rétroviseur extérieur » **fig. 194 B** (flèche) ou » **fig. 195 B** (flèche) :

- Lorsque le véhicule est dépassé par un autre véhicule » **fig. 194 A**.
- Lorsque le véhicule dépasse un autre véhicule » **fig. 195 A** en cas de différence de vitesse d'environ 10 km/h (6 mph). Si le dé-

passement est considérablement plus rapide, aucune indication ne s'affiche.

Plus un véhicule s'approche rapidement, plus l'indication du rétroviseur extérieur s'affichera tôt, car l'assistant d'angle mort prend en compte la différence de vitesse avec les autres véhicules. C'est pourquoi les indications s'affichent plus ou moins rapidement pour une distance identique avec un autre véhicule.

Limitations physiques et inhérentes au système

Il est possible que, dans certaines situations de conduite, l'assistant d'angle mort n'interprète pas correctement les conditions de circulation. Par exemple, dans les situations suivantes :

- dans les virages serrés

- en présence de voies de largeurs différentes
- au sommet des pentes
- en cas de mauvaises conditions météorologiques
- en présence de constructions spéciales sur les côtés, par exemple des barrières de protection élevées ou mal alignées.

Assistant de sortie de stationnement (RTCA)

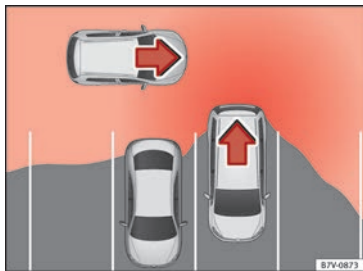


Fig. 196 Représentation schématique de l'assistant de sortie de stationnement : zone surveillée autour du véhicule sortant de stationnement.

Au moyen de ses capteurs radars situés dans le pare-chocs arrière » **fig. 193**, l'assistant de sortie de stationnement surveille le trafic

transversal dans la zone située à l'arrière du véhicule lorsque ce dernier sort en marche arrière d'une place de stationnement en bataille ou lors de manœuvres en présence d'une mauvaise visibilité.

Le système émet un signal sonore s'il détecte qu'un usager pertinent de la voie s'approche de la partie arrière du véhicule » **fig. 196**.

- Le signal sonore est issu de l'indicateur acoustique utilisé par le Park Pilot.

Outre le signal sonore, le conducteur est prévenu à l'aide d'un signal visuel sur l'afficheur de l'autoradio. Ce signal prend la forme d'une frange rouge à l'arrière de l'image du véhicule sur l'afficheur de l'autoradio. La frange indique le côté du véhicule vers lequel la circulation s'approche perpendiculairement.

Intervention automatique sur les freins destinée à réduire les dommages

Si l'assistant de sortie de stationnement détecte qu'un usager de la voie s'approche de la partie arrière du véhicule et que le conducteur ne freine pas, le système procède à une intervention automatique sur les freins.

Le système de sortie de stationnement aide le conducteur en intervenant automatiquement sur les freins pour limiter les dommages. Cette intervention automatique a lieu si le véhicule circule en marche arrière à une vi-

tesse comprise entre 1 et 12 km/h (1 à 7 mph) environ. Après avoir détecté que le véhicule s'est arrêté, il le conserve à l'arrêt pendant environ 2 secondes.

Suite à une intervention automatique sur les freins destinée à réduire les dommages, environ 10 secondes devront s'écouler avant que le système ne soit autorisé à en réaliser une autre.

L'intervention automatique sur les freins peut être interrompue en appuyant énergiquement sur la pédale d'accélérateur ou la pédale de frein afin de reprendre le contrôle du véhicule.

⚠ AVERTISSEMENT

La technologie intelligente de l'assistant de sortie de stationnement ne peut pas dépasser les limites imposées par les lois de la physique et fonctionne uniquement dans les limites du système. La fonction d'assistance du système de stationnement assisté ne doit pas vous inciter à prendre des risques. Le système ne remplace en aucun cas la vigilance du conducteur.

- **N'utilisez jamais ce système en cas de visibilité réduite ou dans les situations de circulation complexes, par exemple sur les voies très fréquentées ou pour traverser plusieurs voies.**
- **Gardez en permanence le contrôle des environs du véhicule, car le système ne détecte**

parfois pas à coup sûr les vélos et les piétons.

- L'assistant de sortie de stationnement ne freine pas toujours automatiquement le véhicule jusqu'à ce qu'il s'arrête.

Utiliser l'assistant d'angle mort (BSD) doté de l'assistant de sortie de stationnement (RTCA)

Activer et désactiver l'assistant d'angle mort (BSD) doté de l'assistant de sortie de stationnement (RTCA)

L'assistant d'angle mort doté de l'assistant de sortie de stationnement peut être activé et désactivé dans le menu **Assistants** de l'écran du combiné d'instruments via les commandes au volant. Si le véhicule est équipé d'une caméra multifonction, vous pouvez également y accéder en appuyant sur la touche des systèmes d'assistance au conducteur située sur le levier des feux de route.

Ouvrir le menu **Assistants**.

- BSD
- Assist. de sortie de stat.

Si la case de vérification du combiné d'instruments affiche , la fonction s'active automatiquement lorsque le contact est allumé.

Lorsque l'assistant d'angle mort est prêt à être utilisé, les rétroviseurs extérieurs affichent brièvement une indication à titre de confirmation.

Le dernier réglage effectué sur le système demeure actif lors de la mise du contact suivante.

Si l'assistant d'angle mort a été automatiquement désactivé, le système ne pourra être réactif qu'après avoir coupé puis remis le contact.

Désactivation automatique de l'assistant d'angle mort (BSD)

Les capteurs radars de l'assistant d'angle mort doté de l'assistant de sortie de stationnement sont automatiquement déconnectés, par exemple lorsque le système détecte que l'un d'entre eux a été recouvert de manière permanente. Cette situation peut survenir notamment si une couche de neige ou de glace recouvre les capteurs.

Le message correspondant s'affiche sur l'écran du combiné d'instruments.

Conduite avec une remorque

L'assistant d'angle mort et l'assistant de sortie de stationnement sont automatiquement désactivés et ne peuvent plus être activés si le dispositif d'attelage pour remorque installé en usine est raccordé électriquement à une remorque ou un dispositif similaire.

Lorsque le conducteur commence à conduire en présence d'une remorque raccordée électriquement au véhicule, un message s'affiche sur l'écran du combiné d'instruments pour lui indiquer que l'assistant d'angle mort et l'assistant de sortie de stationnement ont été désactivés. Après avoir détaché la remorque du véhicule, il sera nécessaire de réactiver ces deux systèmes dans le menu correspondant.

Si le dispositif d'attelage pour remorque équipant le véhicule n'a pas été installé en usine, il est nécessaire de désactiver manuellement l'assistant d'angle mort et l'assistant de sortie de stationnement avant de circuler avec une remorque.

Modes de conduite SEAT (SEAT Drive Profile)*

Introduction

Le SEAT Drive Profile permet au conducteur de choisir parmi quatre profils ou modes, **Normal**, **Sport**, **Eco** et **Personnel**, qui modifient le comportement de plusieurs fonctions du véhicule, tout en offrant différentes expériences de conduite.

La version 4Drive dispose en outre des profils **Offroad** et **Snow**.



Le mode **Personnel** peut être configuré selon vos préférences. Les autres profils disposent d'une configuration fixe.

Description

En fonction de l'équipement du véhicule, le SEAT Drive Profile peut intervenir sur les fonctions suivantes :

Moteur

En fonction du profil sélectionné, le moteur répond de manière plus spontanée ou harmonieuse aux mouvements de l'accélérateur. En outre, lorsque vous sélectionnez le profil **Eco**, la fonction Start-Stop s'active automatiquement.

Sur les véhicules avec transmission automatique, les points de changement de vitesse sont modifiés pour être placés à des régimes plus bas ou plus hauts. De plus, le profil **Eco** active la fonction d'utilisation de l'inertie, permettant de réduire encore plus la consommation.

Sur les véhicules avec boîte manuelle, le profil **Eco** fait varier les indications recommandant de changer de vitesse qui s'affichent sur le combiné d'instruments, et offre ainsi une conduite plus efficace.

Direction

La servodirection change de mode de conduite et s'adapte au profil sélectionné de manière à offrir le meilleur comportement dans chaque situation.

Climatisation

Sur les véhicules équipés de Climatronic, ce dernier peut fonctionner dans le mode Eco, avec une consommation particulièrement réduite.

Régulateur de vitesse adaptatif (ACC)

Selon le profil de conduite activé, le gradient d'accélération du régulateur de vitesse adaptatif varie » page 215.

Contrôle électronique de stabilité (ESC)

Pour les profils de conduite **Offroad** et **Snow**, le contrôle électronique de stabilité (ESC) » page 189 est ajusté pour s'adapter aux caractéristiques de la chaussée.

En outre, pour le profil **Offroad**, l'assistant de descente (HDC) » page 207 est activé.

Réglage du profil de conduite



Fig. 197 Console centrale : Commande rotative (Driving Experience button).

» tabl. à la page 2

Vous pouvez sélectionner les profils **Eco**, **Normal**, **Sport**, **Individual**, **Offroad**¹⁾ et **Snow**¹⁾ comme suit :

- faites tourner la commande rotative (Driving Experience button) jusqu'à sélectionner le profil désiré sur l'écran du système Easy Connect et sur cette commande rotative » fig. 197.
- **OU** : sélectionnez le profil désiré sur l'écran tactile du système Easy Connect dans le menu affiché après avoir fait tourner la commande rotative (Driving Experience button).

¹⁾ Uniquement pour les modèles 4Drive.

Chaque profil permet de visualiser ses caractéristiques en appuyant sur le bouton tactile de l'écran du système Easy Connect **Informations du profil**.

Dans le profil **Individual**, il est possible de configurer les caractéristiques du véhicule via le bouton tactile de l'écran du système Easy Connect **Réglages profil**.

Une icône sur l'écran du système Easy Connect indique le profil actif s'il ne s'agit pas du profil **Normal**. Le sélecteur indique le profil sélectionné via un voyant LED rouge.

| Profil de conduite | Caractéristiques |
|-----------------------|---|
| Éco | Place le véhicule dans un état de consommation particulièrement faible, favorisant un style de conduite économique et respectueux de l'environnement. |
| Normal | Offre une sensation de conduite équilibrée, adaptée à une utilisation quotidienne. |
| Sport | Confère au véhicule un comportement général dynamique, ce qui permet d'utiliser une conduite plus sportive. |
| Individual | Permet de personnaliser la configuration. Les fonctions que vous pouvez régler dépendent de l'équipement du véhicule. |
| Offroad ^{a)} | Ajuste les paramètres du véhicule pour offrir une conduite optimale en tout-terrain. |

| Profil de conduite | Caractéristiques |
|--------------------|---|
| Snow ^{a)} | Ajuste le comportement du véhicule à la conduite sur chaussée glissante en optimisant la traction et la manœuvrabilité. |

^{a)} Uniquement pour les modèles 4Drive.

AVERTISSEMENT

Lorsque vous utilisez le SEAT Drive Profile, faites surtout attention à la circulation : risque d'accident !

Nota

- **En arrêtant le véhicule, celui-ci conservera toujours le profil de conduite qui se trouvait sélectionné au moment d'éteindre le contact à l'exception des situations suivantes :**
 - En redémarrant le véhicule après avoir utilisé le profil Sport, le moteur et la boîte de vitesse ne se mettront pas en mode sportif afin de réduire la consommation de carburant. Pour que le moteur et la boîte de vitesses reviennent à leur position plus sportive, sélectionnez à nouveau le profil de conduite Sport.
 - En redémarrant le véhicule après avoir utilisé le profil Offroad ou Snow, le système activera toujours le profil Normal.
- **La vitesse et le style de conduite doivent toujours s'adapter aux conditions de visibilité, de circulation et météorologiques.**

- **Si vous conduisez avec une remorque, nous vous conseillons de ne pas utiliser le profil Eco.**

Kick-down

Le kick-down permet d'atteindre une accélération maximale.

Si vous avez sélectionné le profil **Eco** » page 246 dans SEAT Drive Profile* et que vous appuyez à fond sur la pédale d'accélérateur au-delà du point dur, la puissance du moteur sera réglée automatiquement de manière à faire accélérer le véhicule au maximum.

AVERTISSEMENT

Tenez compte du fait que sur les routes verglacées ou glissantes, les roues motrices peuvent patiner lorsque vous actionnez le dispositif kick-down – risque de dérapage !

Système de détection de signalisation routière*

Breve introduction

Lorsque le système de détection de signalisation routière est activé, une caméra située à la base du rétroviseur intérieur enregistre les panneaux de signalisation existants devant le véhicule et indique au conducteur les limites de vitesse et les interdictions de dépassement détectées. Dans ses limites, le système affiche également les panneaux supplémentaires tels que les interdictions limitées dans le temps, les panneaux liés à la conduite avec une remorque » page 278 ou les limites valides uniquement par temps de pluie. Y compris lors des trajets sans panneau, le système affiche parfois les limites de vitesse en vigueur.

Sur les autoroutes et les voies rapides allemandes, le système affiche les panneaux de fin d'interdiction en plus des limites de vitesse et des interdictions de dépassement. Dans les autres pays, la limite de vitesse actuellement en vigueur est affichée à la place.

Pays dans lesquels le système fonctionne

Au moment de l'impression de cette notice d'utilisation, le système de détection de signalisation routière fonctionne dans les pays suivants :

Allemagne, Andorre, Autriche, Belgique, Bulgarie, République tchèque, Chypre, Cité du Vatican, Croatie, Danemark, Slovaquie, Slovénie, Espagne, Estonie, Finlande, France, Grèce, Hongrie, Irlande, Irlande du Nord, Islande, Italie, Lettonie, Liechtenstein, Lituanie, Luxembourg, Malte, Monaco, Norvège, Pays-Bas, Pologne, Portugal, Royaume-Uni, Roumanie, Saint-Marin, Suède, Suisse et Turquie.

⚠ AVERTISSEMENT

La technologie du système de détection de signalisation routière ne peut pas dépasser les limites imposées par les lois de la physique, et fonctionne uniquement dans les limites du système. Le confort accru offert par le système de détection de signalisation routière ne doit jamais inciter à prendre des risques. Le système ne remplace en aucun cas la vigilance du conducteur.

- Adaptez la vitesse du véhicule et votre style de conduite aux conditions météorologiques et de visibilité ainsi qu'à l'état de la chaussée et à la circulation.
- La mauvaise visibilité, l'obscurité, la neige, la pluie et le brouillard peuvent entraîner une absence d'affichage, ou un affichage incorrect, des panneaux de signalisation.
- Si le champ de vision de la caméra est sali, recouvert ou endommagé, le fonctionnement du système peut être affecté.

⚠ AVERTISSEMENT

Les recommandations de conduite et les panneaux de signalisation affichés sur le système de détection de signalisation routière peuvent différer de la situation réelle.

- Le système ne peut pas toujours reconnaître ni montrer correctement tous les panneaux de signalisation.
- Les panneaux de signalisation de la chaussée et les prescriptions du code de la route ont toujours priorité sur les recommandations et indications du système.

i Nota

Pour ne pas entraver le fonctionnement correct du système, tenez compte des points suivants :

- Nettoyez régulièrement le champ de vision de la caméra et maintenez-le propre, exempt de neige et de gel.
- Ne couvrez pas le champ de vision de la caméra.
- Remplacez toujours les balais d'essuie-glace endommagés ou usés en temps utile pour que la caméra dispose d'un champ de vision non obstrué.
- Vérifiez que le pare-brise, dans la zone du champ de vision de la caméra, n'est pas endommagé.

i Nota

- L'utilisation de cartes anciennes dans le système de navigation peut entraîner un affichage incorrect des panneaux de signalisation.
- Si le système de navigation est en mode points d'itinéraire, le système de détection de signalisation routière n'est que partiellement disponible.

Affichage à l'écran

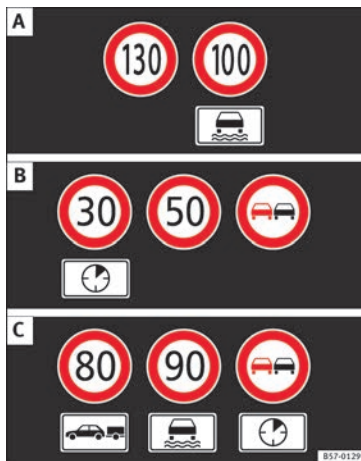


Fig. 198 Sur l'écran du combiné d'instruments : exemples de limitations de vitesse ou d'interdictions de dépasser reconnues avec leurs panneaux supplémentaires correspondants.

Les panneaux de signalisation détectés par le système s'affichent sur l'écran du combiné d'instruments » **fig. 198** et, en fonction du système de navigation équipant le véhicule, sur le système d'infodivertissement » **page 27**.

| Messages du système de détection de signalisation routière | Cause et solution |
|---|--|
| Aucun panneau de signalisation disponible | Le système se trouve en phase d'initialisation. OU : la caméra n'a reconnu aucun signal d'obligation ou d'interdiction. |
| Erreur : Détection de signalisation routière | Le système est défectueux. Faites contrôler le système par un atelier spécialisé. |
| Alerte de vitesse indisponible actuellement. | La fonction d'alerte de vitesse du système de détection de signalisation routière est défectueuse. Faites contrôler le système par un atelier spécialisé. |
| Défect. des panneaux de signalisation : Lavez le pare-brise ! | Le pare-brise est sale dans la zone de la caméra. Nettoyez le pare-brise. |
| Détection de signalisation routière : Limitée pour le moment | Le système de navigation ne transmet aucune donnée. Vérifiez si les cartes du système de navigation sont à jour. OU : le véhicule se trouve dans une région non comprise dans la carte du système de navigation. |

Messages du système de détection de signalisation routière

Cause et solution

Aucune donnée n'est disponible.

Le système de détection de signalisation routière ne fonctionne pas dans le pays où vous circulez actuellement

⚠ AVERTISSEMENT

Si vous ignorez les messages qui s'affichent, le véhicule peut s'arrêter en pleine circulation et provoquer un accident et de graves blessures.

- N'ignorez jamais les messages qui s'affichent.
- Arrêtez-vous dès que possible dans un endroit sûr.

📄 Nota

Si vous ignorez les témoins de contrôle allumés et les messages correspondants, vous pouvez endommager votre véhicule.

Fonctionnement

Le système de détection de panneaux de signalisation ne fonctionne pas dans tous les pays » page 248, Pays dans lesquels le système fonctionne. Tenez-en compte lorsque vous voyagez à l'étranger.

Activer et désactiver l'affichage des panneaux de signalisation sur le combiné d'instruments

L'affichage permanent des panneaux de signalisation sur le combiné d'instruments peut être activé ou désactivé dans le système d'infodivertissement à l'aide de la touche **CAR** et des boutons de fonction **Setup** et **Assistance au conducteur**.

Affichage des panneaux de signalisation

Lorsque le système de détection de signalisation routière est branché, une caméra située à la base du rétroviseur intérieur enregistre les panneaux de signalisation existants devant le véhicule. Après avoir vérifié et évalué les informations de la caméra, du système de navigation et des données actuelles du véhicule, le système affiche jusqu'à trois panneaux de signalisation valables » **fig. 198 B** avec leurs panneaux supplémentaires.

En premier lieu : Le panneau actuellement valable pour le conducteur s'affiche à gauche de l'écran. Par exemple, l'interdiction de circuler à plus de **130 km/h (100 mph)** » **fig. 198 A**.

En deuxième lieu : En deuxième lieu, un panneau valable dans des circonstances précises s'affiche, par ex. **100 km/h (60 mph)** avec le panneau supplémentaire de pluie.

Panneau supplémentaire : Si l'essuie-glace fonctionne en cours de route, le panneau avec le panneau supplémentaire de pluie s'affichera en premier lieu à gauche car c'est celui qui prévaut à ce moment-là.

En troisième lieu : En troisième lieu, un panneau qui n'est valable qu'avec des restrictions s'affiche, par ex. une interdiction de dépasser à certaines heures » **fig. 198 C**.

Alerte de vitesse

Si le système détecte le dépassement de la vitesse actuellement autorisée, il émet parfois un signal sonore sous forme de « gong » et une indication visuelle sous forme de message sur l'écran du combiné d'instruments.

L'alerte de vitesse peut être réglée ou entièrement désactivée dans le système d'infodivertissement par le biais de la touche **CAR** et des boutons de fonction **Setup** et **Aide à la conduite** » **📄 page 27**. Le réglage a lieu par incréments de 5 km/h entre 0 et 20 km/h au-delà de la vitesse maximale autorisée.

Mode avec remorque

Sur les véhicules équipés d'usine d'attelage pour remorque et d'une remorque connectée électriquement, il est possible d'activer ou de désactiver l'affichage des panneaux de signalisation spécifiques aux véhicules

circulant avec remorque, comme par exemple les limitations de vitesse ou les interdictions de dépasser. L'activation ou la désactivation sont effectuées dans le système d'infodiversité à l'aide de la touche **CAR** et des boutons de fonction **Setup** et **Assistance au conducteur** » » page 27.

Le mode remorque permet de configurer l'indication des limites de vitesse en vigueur au type de remorque ou aux dispositions légales. Le réglage a lieu par incréments de 10 km/h entre 60 et 130 km/h. Si vous sélectionnez une vitesse supérieure à la vitesse autorisée dans le pays en question avec une remorque, le système affiche automatiquement les limites de vitesse habituelles, par exemple 80 km/h en Allemagne.

Si l'alerte de vitesse est désactivée pour la remorque, le système affiche les limites de vitesse comme si aucune remorque n'était présente.

Fonctionnement limité

Le système de détection de signalisation routière présente certaines limites. Les situations suivantes peuvent entraîner le fonctionnement limité ou le non-fonctionnement du système :

- En cas de mauvaise visibilité, par exemple en présence de neige, de pluie ou de brouillard intense.

- En cas d'éblouissement, par exemple en raison du trafic circulant en sens contraire ou des radiations solaires.
- En cas de circulation à grande vitesse.
- Si la caméra est recouverte ou sale.
- Si les panneaux de signalisation se situent hors du champ de vision de la caméra.
- Si les panneaux de signalisation sont entièrement ou partiellement masqués, par exemple par des arbres, de la neige, de la saleté ou d'autres véhicules.
- Si les panneaux de signalisation ne correspondent pas à la réglementation.
- Si les panneaux de signalisation sont endommagés ou courbés.
- Pour les panneaux à message variable situés sur les portiques de signalisation (indication variable des panneaux de signalisation à LED ou autres dispositifs d'éclairage).
- Si les cartes du système de navigation ne sont pas à jour.
- Pour les autocollants représentant des panneaux de signalisation apposés sur les véhicules, par exemple les limites de vitesse sur les camions.

Détection de la fatigue (recommandation de se reposer)*

Introduction

La détection de la fatigue informe le conducteur lorsque son comportement de conduite dénote une certaine fatigue.

⚠ AVERTISSEMENT

Le confort accru que fournit la détection de la fatigue ne devra en aucun cas vous inciter à prendre des risques ! Lors de longs voyages, faites des pauses régulières et suffisamment longues.

- **La responsabilité de conduire au maximum de ses capacités incombe toujours au conducteur.**
- **Ne conduisez jamais si vous êtes fatigué.**
- **Le système ne détecte pas toujours la fatigue du conducteur. Consultez les informations dans la rubrique » » page 252, Restrictions fonctionnelles.**
- **Dans certaines situations, le système peut interpréter à tort une manœuvre volontaire comme un signe de fatigue du conducteur.**
- **Aucun avertissement n'intervient en cas de micro-sommeil !**
- **Observez les indications du combiné d'instruments et intervenez en conséquence.**

»

i Nota

- La détection de la fatigue n'a été conçue que pour conduire sur autoroutes et sur des routes stabilisées.
- En cas de défaut de l'assistant, rendez-vous dans un atelier spécialisé pour le faire contrôler.

Fonctionnement et utilisation



Fig. 199 Sur l'écran du combiné d'instruments : symbole de détection de la fatigue.

La détection de la fatigue détermine le comportement de conduite du conducteur au début d'un voyage et calcule ensuite la fatigue. Ce calcul est constamment comparé avec le comportement de conduite en cours. Si le système détecte de la fatigue chez le conducteur, il prévient de manière sonore et visuelle, avec un symbole sur l'écran du combiné d'instruments » **fig. 199** accompagné d'un

message complémentaire. Le message sur l'écran du combiné d'instruments apparaît pendant environ 5 secondes et réapparaît dans certains cas. Le système enregistre le dernier message affiché.

Le message qui s'affiche sur l'écran du combiné d'instruments peut être désactivé en appuyant sur la touche **OK/RESET** du levier d'essuie-glace ou sur la touche **OK** du volant multifonction » **page 31**.

L'indicateur multifonction » **page 31** permet de récupérer le message sur l'écran du combiné d'instruments.

Conditions de fonctionnement

Le comportement de conduite ne sera calculé qu'à des vitesses supérieures à environ 65 km/h (40 mph) et jusqu'à 200 km/h (125 mph).

Activation et désactivation

Il est possible d'activer ou de désactiver la détection de la fatigue sur le système Easy Connect avec la touche **CAR** et le bouton de fonction **(Setup)** » **page 117**. Une marque indique que le réglage est activé.

Restrictions fonctionnelles

La détection de la fatigue dispose de certaines limites inhérentes au système. Les conditions suivantes peuvent limiter ou désactiver la détection de la fatigue :

- À des vitesses inférieures à 65 km/h (40 mph).
- À des vitesses supérieures à 200 km/h (125 mph).
- Sur des trajets sinueux.
- Sur des routes en mauvais état.
- Dans des conditions météorologiques défavorables.
- Avec un style de conduite sportif.
- En cas de grave distraction du conducteur.

La détection de la fatigue sera réactivée lorsque le véhicule sera à l'arrêt pendant plus de 15 minutes, que le contact d'allumage sera coupé ou que le conducteur aura détaché sa ceinture de sécurité et ouvert la porte.

En cas de conduite lente pendant une longue période (moins de 65 km/h, 40 mph), le système rétablira automatiquement le calcul de la fatigue. En conduisant plus rapidement, le comportement de conduite sera recalculé.

Système de stationnement assisté (Park Assist)*

Brève introduction

» **tabl. à la page 2**

Le système de stationnement assisté est une fonction supplémentaire du ParkPilot » page 261 qui aide le conducteur à :

- trouver une place adéquate pour se garer,
- sélectionner un mode de stationnement,
- se garer en marche arrière en créneau et en bataille sur une place adéquate,
- se garer en marche avant en bataille sur une place adéquate,
- sortir d'une place de stationnement en créneau en marche avant.

Sur les véhicules dotés du système de stationnement assisté et de l'autoradio monté d'usine, la zone avant, arrière et les côtés sont représentés et la position des obstacles par rapport au véhicule s'affiche.

Le système de stationnement assisté est soumis à certaines limitations inhérentes au système et son utilisation requiert une attention particulière de la part du conducteur » ⚠.

⚠ AVERTISSEMENT

La technologie intelligente du système de stationnement assisté ne peut pas dépasser les limites imposées par les lois de la physique et fonctionne uniquement dans les limites du système. Le confort accru apporté par le système de stationnement assisté ne devra en aucun cas vous inciter à prendre des risques compromettant la sécurité. Le système

ne remplace en aucun cas la vigilance du conducteur.

- Tout mouvement accidentel du véhicule peut provoquer des blessures graves.
- Adaptez toujours la vitesse et le style de conduite aux conditions de visibilité, à la météo, à la chaussée et à la circulation.
- Certaines surfaces d'objets et de vêtements ne peuvent pas refléter les signaux des capteurs à ultrason. Le système ne peut pas détecter, ou détecte incorrectement, les objets en question et les personnes qui portent ces vêtements.
- Les signaux des capteurs à ultrason peuvent être affectés par des sources sonores externes. Dans des circonstances déterminées, cela peut empêcher la détection de personnes ou d'objets.
- Les capteurs à ultrason comportent des angles morts dans lesquels les personnes et les objets ne peuvent pas être détectés.
- Gardez en permanence le contrôle des environs du véhicule, car les capteurs à ultrason ne détectent pas les jeunes enfants, les animaux ou certains objets dans toutes les situations.

⚠ AVERTISSEMENT

Les braquages rapides du volant lors d'un stationnement ou d'une sortie de stationnement à l'aide du système de stationnement assisté peuvent causer de graves blessures.

- Ne tenez pas le volant pendant les manœuvres de stationnement et de sortie de stationnement tant que le système ne vous l'indique pas. Autrement, cela désactive le système pendant la manœuvre, se traduisant par l'annulation du stationnement.

ⓘ ATTENTION

- Dans certains cas, les capteurs à ultrason ne détectent pas les objets tels que par exemple les timons de remorque, les barres, les clôtures, les poteaux ou les arbres fins, ou un hayon du coffre ouvert ou en train de s'ouvrir, et qui pourraient endommager le véhicule.
- Certains accessoires montés en deuxième monte sur le véhicule, tels que les porte-vélos, peuvent entraver le fonctionnement du système de stationnement assisté et causer des dommages.
- Le système de stationnement assisté prend comme référence les véhicules stationnés, les bordures de trottoirs et d'autres objets. Veillez à ce que les pneus et les jantes ne soient pas endommagés lors des stationnements. Si nécessaire, interrompez la manœuvre de stationnement au moment opportun afin d'éviter les dommages sur le véhicule.
- Les capteurs à ultrason du pare-chocs peuvent être endommagés ou déplacés s'ils subissent un choc, par exemple lors d'un stationnement ou d'une sortie de stationnement.

- Si vous utilisez des équipements à haute pression ou à vapeur pour nettoyer les capteurs à ultrason, ne les appliquez directement sur ces derniers que brièvement et maintenez-les toujours à une distance supérieure à 10 cm.
- Une plaque d'immatriculation ou un support pour plaque minéralogique à l'avant aux dimensions supérieures à celles de l'espace destiné à la plaque d'immatriculation ou une plaque d'immatriculation courbée ou déformée peut provoquer :
 - des détections erronées,
 - la perte de visibilité des capteurs,
 - l'annulation de la manœuvre de stationnement ou un stationnement défectueux.
- En cas de capteur à ultrason défectueux, la zone correspondant à ce groupe de capteurs (avant ou arrière) se désactive et ne peut pas être activée tant que la panne n'a pas été réparée. Les capteurs de l'autre pare-chocs pourront tout de même continuer à être utilisés normalement. Si le système présente un défaut, rendez-vous dans un atelier spécialisé. SEAT recommande de vous rendre chez un partenaire SEAT.

Nota

- Pour garantir le bon fonctionnement du système, gardez les capteurs à ultrason du pare-chocs propres, exempts de neige et de gel, et ne les couvrez pas d'autocollants ou d'autres objets.

- Certaines sources sonores telles que l'asphalte rugueux ou les pavés, et le bruit des autres véhicules peuvent inciter le système de stationnement assisté ou le ParkPilot à émettre des avertissements erronés.
- Pour vous familiariser avec le système et ses fonctionnalités, SEAT conseille de vous entraîner à la manipulation du système de stationnement assisté dans un lieu peu fréquenté ou sur un parking.

Description du système de stationnement assisté



Fig. 200 Sur la console centrale supérieure : touche permettant de connecter le système de stationnement assisté.

Les composants du système de stationnement assisté sont les capteurs à ultrason situés dans les pare-chocs avant et arrière, la touche **P** » **fig. 200** servant à connecter et

déconnecter le système et les indications à l'écran du combiné d'instruments.

Àchèvement prématuré ou interruption automatique des manœuvres de stationnement ou de sortie de stationnement

Le système de stationnement assisté interrompt les manœuvres de stationnement ou de sortie de stationnement dans les cas suivants :

- La touche **P** est enfoncée.
- Une vitesse d'environ 7 km/h (4 mph) est dépassée.
- Le conducteur tient le volant.
- La manœuvre de stationnement n'est pas terminée environ 6 minutes à partir de l'activation de la direction automatique.
- Il y a une panne dans le système (le système est temporairement indisponible).
- L'ASR se déconnecte.
- L'ASR ou l'ESC effectue un réglage.
- La porte du conducteur s'ouvre.

Afin de reprendre la manœuvre, aucune de ces situations ne doit se présenter et il faut appuyer à nouveau sur la touche **P**.


Particularités

Le système de stationnement assisté est soumis à des certaines limitations inhérentes au système. De ce fait, il n'est par exemple pas

possible de stationner ni de sortir d'un stationnement dans des virages serrés à l'aide de ce système.

Lors d'un stationnement ou d'une sortie de stationnement, un bref signal retentit pour demander au conducteur de passer de la marche avant à la marche arrière. Si ce signal n'est pas émis, le changement de vitesse sera indiqué au moyen d'un signal continu (objet à ≤ 30 cm) dans le ParkPilot.


Lorsque le système de stationnement assisté tourne le volant alors que le véhicule est à

l'arrêt, le symbole  apparaît également à l'écran du combiné d'instruments. Appuyez sur le frein afin que le braquage s'effectue lorsque le véhicule est à l'arrêt et pour réduire le nombre de manœuvres au maximum sur la place de stationnement.

Conduite avec remorque

Le système de stationnement assisté ne peut pas être connecté si le dispositif de remorquage monté d'usine **» page 278** est relié électriquement à une remorque.

Après avoir changé une roue

Si, après avoir remplacé une roue, le véhicule cesse de stationner ou de sortir d'un stationnement correctement, il est possible que la circonférence de la nouvelle roue soit différente et que le système ait besoin de s'y adapter. Cette adaptation est automatique et s'effectue pendant la marche. Réaliser des braquages lents, à moins de 20 km/h (12 mph), peut faciliter ce processus d'adaptation **»  au chapitre Brève introduction à la page 253.**

Sélectionner un mode de stationnement

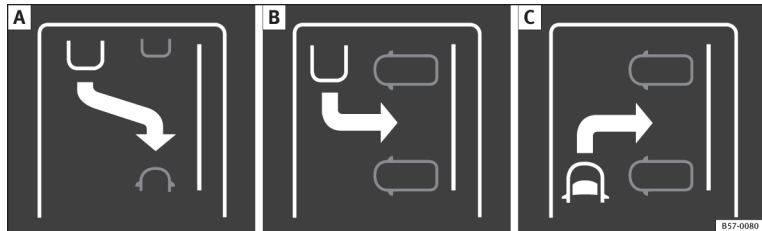


Fig. 201 Vue d'ensemble des affichages réduits pour les modes de stationnement : **A** Stationnement en créneau en marche arrière. **B** Stationnement en bataille en marche arrière. **C** Stationnement en bataille en marche avant.



Fig. 202 Sur l'écran du combiné d'instruments : affichage du système de stationnement assisté avec affichage réduit.

Sélectionner un mode de stationnement à l'aide du système de stationnement assisté en passant au préalable devant la place

Suite à l'activation du système de stationnement assisté et la détection d'une place de stationnement, un mode de stationnement est proposé à l'écran du combiné d'instruments. Le système de stationnement assisté sélectionne automatiquement le mode de stationnement. Le mode sélectionné s'affiche à l'écran du combiné d'instruments » **fig. 202**. L'affichage réduit d'autres modes de stationnement possibles est également représenté » **fig. 201**. Si le mode sélection-

né par le système ne correspond pas au mode souhaité, vous pouvez sélectionner un autre mode en appuyant à nouveau sur la touche **Ⓟ** » **fig. 200**.

| | Comment s'exécute cette fonction |
|----|---|
| 1. | Les conditions requises pour stationner à l'aide du système de stationnement assisté doivent être remplies » page 257. |
| | Appuyez sur la touche Ⓟ . |
| 2. | Lorsque le système est connecté, un témoin de contrôle s'allume dans la touche Ⓟ . De plus, le mode de stationnement sélectionné s'affiche à l'écran du combiné d'instruments et un autre mode de stationnement qu'il est possible de sélectionner est indiqué sur l'affichage réduit. |
| 3. | Activez le clignotant correspondant au côté de la chaussée sur lequel vous souhaitez vous garer. L'écran du tableau de bord affiche le côté correspondant de la chaussée. Par défaut, si le clignotant n'est pas allumé, le système propose de stationner à droite dans le sens de circulation. |
| | Si nécessaire, appuyez à nouveau sur la touche Ⓟ pour changer de mode de stationnement. |
| 4. | Une fois que vous avez fait défiler tous les modes de stationnement possibles, si vous appuyez à nouveau sur la touche Ⓟ , le système se désactive. |

| | Comment s'exécute cette fonction |
|----|---|
| 5. | Si nécessaire, appuyez de nouveau sur la touche Ⓟ pour réactiver le système. |
| 6. | Suivez les indications affichées à l'écran du combiné d'instruments tout en restant attentif à la circulation et passez à côté de la place de stationnement avec le véhicule. |

Cas particulier de place de stationnement en bataille pour se garer vers l'avant sans passer devant la place au préalable

| | Comment s'exécute cette fonction |
|----|---|
| 1. | Les conditions requises pour stationner à l'aide du système de stationnement assisté doivent être remplies » page 257. |
| 2. | Dirigez-vous en marche avant vers la place de stationnement tout en restant attentif à la circulation et arrêtez le véhicule. |
| | Appuyez sur la touche Ⓟ <i>une fois</i> . |
| 3. | Lorsque le système est connecté, un témoin de contrôle s'allume dans la touche Ⓟ . De plus, le mode de stationnement sélectionné s'affiche à l'écran du combiné d'instruments sans affichage réduit. |
| 4. | Lâchez le volant » ⚠ au chapitre Brève introduction à la page 253. |

Stationner à l'aide du système de stationnement assisté

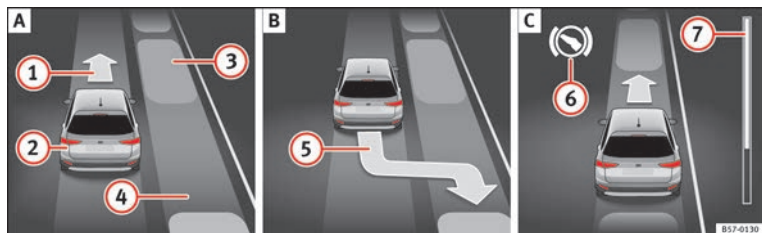


Fig. 203 Sur l'écran du combiné d'instruments : stationner en créneau. **A** Chercher une place de stationnement. **B** Position de stationnement. **C** Manœuvrer.

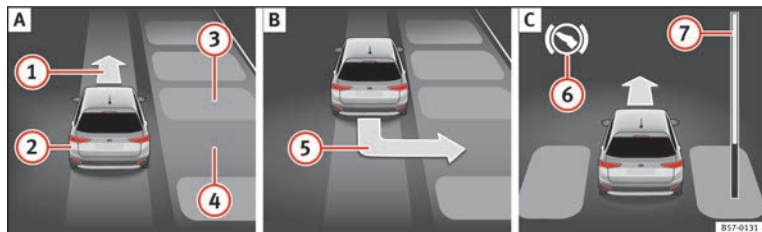


Fig. 204 Sur l'écran du combiné d'instruments : stationner en bataille. **A** Chercher une place de stationnement. **B** Position de stationnement. **C** Manœuvrer.

Légende de la **fig. 203** et **fig. 204** :

- ① Indication de circulation en marche avant
- ② Son propre véhicule
- ③ Véhicule stationné
- ④ Place de stationnement détectée
- ⑤ Indication de stationnement
- ⑥ Indication d'enfoncer la pédale de frein
- ⑦ Barre de progression

Barres de progression

La barre de progression **» fig. 203 ⑦** et **» fig. 204 ⑦** affiche symboliquement la distance relative qu'il reste à parcourir à l'écran du combiné d'instruments. Plus la distance est grande, plus la barre de progression est remplie. En circulant en marche avant, le contenu de la barre de progression diminue vers le haut, et en circulant en marche arrière, il diminue vers le bas.

Conditions requises pour stationner à l'aide du système de stationnement assisté

Dans le cas de places de stationnement en créneau



Dans le cas de places de stationnement en bataille

La régulation antipatinage (ASR) doit être connectée **» page 190.**

| Dans le cas de places de stationnement en créneau | Dans le cas de places de stationnement en bataille |
|--|---|
| Ne pas dépasser les 40 km/h (25 mph) environ en passant à côté de la place de stationnement. | Ne pas dépasser les 20 km/h (12 mph) environ en passant à côté de la place de stationnement. |
| Maintenir une distance comprise entre 0,5 et 2,0 mètres en passant à côté de la place de stationnement. | |
| Longueur de la place : longueur du véhicule + 0,8 mètre | Largeur de la place : largeur du véhicule + 0,8 mètre |
| Ne pas dépasser les 7 km/h (4 mph) environ lors du stationnement. | |

Stationnement

| | Suivez les étapes suivantes : |
|----|---|
| 1. | Les conditions requises pour stationner à l'aide du système de stationnement assisté doivent être remplies » page 257 et le mode de stationnement doit être sélectionné » page 255. |
| 2. | Regardez sur l'affichage de l'écran du combiné d'instruments si la place « appropriée » a été détectée et si la position correcte pour stationner » fig. 203 B ou » fig. 204 B a été atteinte. La place sera considérée comme « appropriée » si l'indication de stationnement 5 apparaît à l'écran du combiné d'instruments. |
| 3. | Arrêtez le véhicule et après une brève pause, passez en marche arrière. |

| | Suivez les étapes suivantes : |
|----|---|
| 4. | Lâchez le volant »  au chapitre Brève introduction à la page 253. |
| | Tenez compte du message suivant : Dir. aut. activée. Surveillez les alentours. |
| 5. | Tout en surveillant les alentours, accélérez progressivement avec précaution jusqu'à 7 km/h (4 mph) maximum. Pendant la manœuvre de stationnement, le système prend uniquement le contrôle de la direction. En tant que conducteur, vous devez accélérer, embrayer si nécessaire, changer de vitesse et freiner. |
| | Reculez jusqu'à ce que retentisse le signal continu du ParkPilot. OU : reculez jusqu'à ce que l'indication de passer en marche avant » fig. 203 A 1 ou » fig. 204 A 1 apparaisse à l'écran du combiné d'instruments. |
| 6. | OU : reculez jusqu'à ce que le message Park Assist terminé apparaisse à l'écran du combiné d'instruments. La barre de progression 7 indique la distance à parcourir » page 257. |
| 7. | Appuyez sur la pédale de frein jusqu'à ce que le système de stationnement assisté ait fini de réaliser les braquages du volant. OU : jusqu'à ce que le symbole  s'éteigne à l'écran du combiné d'instruments. |
| 8. | Passez la 1re vitesse. |

| | Suivez les étapes suivantes : |
|-----|--|
| | Avancez jusqu'à ce que retentisse le signal continu du ParkPilot. |
| 9. | OU : avancez jusqu'à ce que l'indication de passer en marche arrière apparaisse à l'écran du combiné d'instruments. Le système de stationnement assisté dirige le véhicule en marche avant et en marche arrière jusqu'à ce qu'il soit centré sur la place » fig. 203 C ou » fig. 204 C. |
| 10. | Afin d'obtenir un résultat optimal, attendez que le système de stationnement assisté ait terminé de tourner le volant à la fin de chaque manœuvre. La manœuvre de stationnement est achevée lorsqu'il apparaît à l'écran du combiné d'instruments et, le cas échéant, lorsqu'un signal sonore retentit. |

Nota

Si pendant le stationnement, la manœuvre est achevée de manière anticipée, il est possible que le résultat ne soit pas optimal.

Sortir d'un stationnement à l'aide du système de stationnement assisté (uniquement dans le cas de places en créneau)

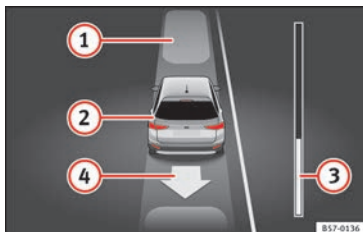


Fig. 205 Sur l'écran du combiné d'instruments : sortir d'une place de stationnement en créneau.

Légende de la **fig. 205** :

- ① Véhicule stationné
- ② Votre propre véhicule avec la marche arrière engagée
- ③ Barre de progression servant à indiquer la distance qu'il reste à parcourir
- ④ Indication de la manœuvre proposée pour sortir du stationnement

Conditions requises pour sortir d'un stationnement à l'aide du système de stationnement assisté

- Uniquement pour les places de stationnement en créneau
- La régulation antipatinage (ASR) doit être connectée » page 190.
- Longueur de la place : **longueur du véhicule + 0,5 mètre**
- Ne pas dépasser une vitesse de **7 km/h (4 mph)** environ lors de la sortie du stationnement.

Sortir d'un stationnement

Suivez les étapes suivantes :

| | Dans le cas de places de stationnement en créneau |
|----|---|
| 1. | Les conditions requises pour sortir d'un stationnement à l'aide du système de stationnement assisté doivent être remplies » page 259. |
| 2. | Mettez le moteur en marche » page 179. |
| 3. | Appuyez sur la touche (P) » fig. 200 . Lorsque le système est connecté, un témoin de contrôle s'allume dans la touche (P) . |
| 4. | Activez le clignotant correspondant au côté de la chaussée sur lequel vous souhaitez sortir de la place de stationnement. |
| 5. | Passez en marche arrière ou placez le levier sélecteur en position R . |

Dans le cas de places de stationnement en créneau

Lâchez le volant » **⚠** au chapitre Brève introduction à la page 253.

Tenez compte du message suivant : **Dir. autom. activée. Surveillez les alentours.**

6.

Tout en surveillant les alentours, accélérez progressivement avec précaution jusqu'à 7 km/h (4 mph) maximum.

Pendant la manœuvre de sortie du stationnement, le système prend **uniquement** le contrôle de la direction. **En tant que conducteur, vous devez accélérer, embrayer si nécessaire, changer de vitesse et freiner.**

Reculez jusqu'à ce que retentisse le signal continu du ParkPilot.

7.

OU : reculez jusqu'à ce que l'indication de passer en marche avant apparaisse à l'écran du combiné d'instruments.

La barre de progression » **fig. 205** ③ indique la distance à parcourir » page 257.

8.

Appuyez sur la pédale de frein jusqu'à ce que le système de stationnement assisté ait fini de réaliser les braquages du volant.


OU : appuyez sur la pédale de frein jusqu'à ce que le symbole **(S)** s'éteigne à l'écran du combiné d'instruments.



| Dans le cas de places de stationnement en créneau | |
|---|---|
| 9. | Avancez jusqu'à ce que retentisse le signal continu du ParkPilot. OU : avancez jusqu'à ce que l'indication de passer en marche arrière apparaisse à l'écran du combiné d'instruments. |
| | Le système de stationnement assisté dirige le véhicule en marche avant et en marche arrière jusqu'à ce qu'il puisse sortir de sa place. |
| 10. | Le véhicule peut sortir de sa place lorsque le message correspondant apparaît à l'écran du combiné d'instruments et, le cas échéant, lorsqu'un signal sonore retentit. |
| | Prenez le contrôle de la direction à l'aide de l'angle de braquage ajusté par le système de stationnement assisté. |
| 11. | En tenant compte de la circulation, sortez de votre place de stationnement. |

Intervention automatique du système de stationnement assisté sur les freins

Le système de stationnement assisté aide le conducteur en intervenant automatiquement sur les freins dans certains cas.


Le conducteur est toujours responsable du freinage » .

Intervention automatique sur les freins pour éviter de dépasser la vitesse autorisée

Afin d'éviter de dépasser la vitesse autorisée d'environ 7 km/h (4 mph) lors du stationnement et de la sortie de stationnement, une intervention automatique peut avoir lieu sur les freins. Suite à l'intervention automatique sur les freins, les manœuvres de stationnement ou de sortie de stationnement peuvent être poursuivies.

Une intervention automatique se produit sur les freins uniquement à chaque tentative de stationnement ou de sortie de stationnement. Si les 7 km/h (4 mph) environ sont de nouveau dépassés, l'opération correspondante est interrompue.

Intervention automatique sur les freins destinée à réduire les dommages

En fonction de certaines conditions, le système de stationnement assisté peut freiner le véhicule automatiquement face à un obstacle en actionnant et en maintenant la pédale de frein brièvement actionnée » . Le conducteur doit ensuite enfoncer la pédale de frein.

Une intervention automatique sur les freins visant à réduire des dommages entraîne l'achèvement de la manœuvre de stationnement.

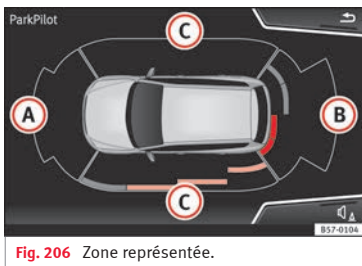
AVERTISSEMENT

L'intervention automatique sur les freins du système de stationnement assisté ne devra en aucun cas vous inciter à prendre des risques compromettant la sécurité. Le système ne remplace en aucun cas la vigilance du conducteur.

- Le système de stationnement assisté est soumis à des certaines limitations inhérentes au système. Il se peut que dans certaines situations, l'intervention automatique sur les freins fonctionne uniquement de façon limitée ou ne fonctionne pas.
- Soyez toujours prêt à freiner vous-même le véhicule.
- L'intervention automatique sur les freins s'achève au bout de 1,5 seconde environ. C'est ensuite à vous de freiner le véhicule.

Aide au stationnement Plus (ParkPilot)*

Description



L'**Aide au stationnement Plus** assiste le conducteur lors de la manœuvre et du stationnement en indiquant de manière visuelle et sonore les obstacles détectés devant et derrière le véhicule.

Les pare-chocs avant et arrière disposent de capteurs à ultrason intégrés. Quand ces derniers détectent un obstacle, ils l'indiquent par le biais de signaux sonores et d'un affichage dans le système Easy Connect.

En cas de risque de collision à l'avant du véhicule, les signaux sonores résonnent à l'avant, et en cas de risque de collision à l'arrière du véhicule, les signaux sonores résonnent à l'arrière.

Veillez particulièrement à ce que les capteurs ne soient pas couverts par des autocollants, des résidus ou autres, car cela pourrait altérer le fonctionnement du système. Indications de nettoyage » page 292.

La portée de mesure approximative des capteurs est de :

- Ⓐ 1,20 m
- Ⓑ 1,60 m
- Ⓒ 0,90 m

À mesure que l'obstacle s'approche, l'intervalle entre les signaux sonores diminuera. Lorsque vous vous trouverez à environ 0,30 m, le signal sera continu : n'avancez (ou ne reculez) plus !

Si l'écart avec l'obstacle est maintenu, le volume de l'avertissement diminue petit à petit après 4 secondes (sans affecter la sonorité du signal continu).

Afin de pouvoir afficher l'ensemble de la périphérie du véhicule, il faut déplacer celui-ci de quelques mètres vers l'avant et vers l'arrière. Ainsi, les zones manquantes sont balayées et la périphérie du véhicule est calculée.

Particularités du ParkPilot à affichage périphérique

La zone balayée sur le côté du véhicule est automatiquement masquée dans les situations suivantes :

- Lorsqu'une porte du véhicule s'ouvre.
- Lorsque l'ASR est déconnecté.
- Lorsque l'ASR ou l'ESC effectue un réglage.
- Si le véhicule reste à l'arrêt pendant plus de 3 minutes environ.

⚠ AVERTISSEMENT

• **Faites toujours attention, en regardant directement, à la circulation et aux alentours du véhicule. Les systèmes d'assistance ne remplacent en aucun cas la vigilance du conducteur. Lorsque vous arrivez sur une place de stationnement ou que vous la quittez, ainsi que lors de manœuvres similaires, la responsabilité incombe toujours au conducteur.**

• **Adaptez toujours la vitesse et le style de conduite aux conditions de visibilité, à la météo, à la chaussée et à la circulation.**

• **Les capteurs à ultrason comportent des angles morts dans lesquels les personnes et les objets ne peuvent pas être détectés. Faites particulièrement attention aux enfants et aux animaux.**

• **Restez toujours attentif aux alentours du véhicule : utilisez également les rétroviseurs.**

ⓘ ATTENTION

Les fonctions d'Aide au stationnement peuvent être affectées négativement par différents facteurs pouvant entraîner des dommages pour le véhicule ou ses environs :

- Dans certains cas, le système ne détecte et ne représente pas certains objets : »

- Des objets tels que des chaînes, des timons de remorque, des barres, des clôtures, des poteaux et des arbres fins ;
- Des objets se trouvant au-dessus des capteurs, tels que la saillie d'un mur ;
- Des objets présentant des surfaces ou des structures précises, tels que des grilles en fer ou de la neige poudreuse ;
- Certaines surfaces d'objets et de vêtements ne peuvent pas refléter les signaux des capteurs à ultrason. Le système ne peut pas détecter, ou détecte incorrectement, les objets en question et les personnes qui portent ces vêtements.
- Les signaux des capteurs à ultrason peuvent être affectés par des sources sonores externes. Dans des circonstances déterminées, cela peut empêcher la détection de personnes ou d'objets.
- Sachez que les obstacles de petites tailles déjà annoncés par un signal sonore risquent de ne plus être détectés lorsqu'ils sortent de la plage de mesure des capteurs. Le système ne vous avertira donc plus de leur présence. Des objets tels que les rebords de trottoirs élevés risquent de ne pas non plus être détectés par le système. Vous risqueriez alors d'endommager la partie inférieure de votre véhicule.
- Si vous ignorez le premier avertissement de Park Pilot, votre véhicule risque de subir des dommages considérables.
- Les chocs ou dégâts sur la calandre, le pare-chocs, le passage de roue et les soubassements peuvent modifier l'orientation des cap-

teurs. Cela peut affecter le fonctionnement de l'aide au stationnement. Dans ce cas, faites contrôler le système par un atelier spécialisé.

- Une plaque d'immatriculation ou un support pour plaque minéralogique à l'avant aux dimensions supérieures à celles de l'espace destiné à la plaque d'immatriculation ou une plaque d'immatriculation courbée ou déformée peut provoquer :
 - des détections erronées,
 - la perte de visibilité des capteurs,

Nota

- Dans des situations concrètes, le système peut vous avertir alors qu'il n'y a aucun obstacle dans la zone détectée ; par exemple :
 - sur des sols d'asphalte rugueux, pavés ou avec des herbes très hautes,
 - avec des sources d'ultrasons externes, telles que des véhicules de nettoyage ou autres véhicules équipés de systèmes à ultrasons,
 - en cas de fortes averses, de chutes de neige intenses, de grêle ou de gaz d'échappement denses,
 - si la plaque d'immatriculation n'est pas parfaitement collée à la surface du pare-chocs,
 - dans des situations impliquant des changements d'inclinaison.
- Pour garantir le bon fonctionnement du système, gardez les capteurs à ultrason pro-

pres, exempts de neige et de gel, et ne les couvrez pas d'autocollants ou d'autres objets.

- Si vous utilisez des équipements à haute pression ou à vapeur pour nettoyer les capteurs à ultrason, ne les appliquez directement sur ces derniers que brièvement et maintenez-les toujours à une distance supérieure à 10 cm.
- Certains accessoires montés en deuxième monte sur le véhicule, tels que les porte-vélos, peuvent entraver le fonctionnement de l'Aide au stationnement.
- Certains accessoires montés à l'avant du véhicule, tels que les supports pour plaque minéralogique publicitaires, peuvent entraver le fonctionnement de l'Aide au stationnement.
- Pour vous familiariser avec le système, nous vous recommandons de pratiquer en vous stationnant dans une zone ou sur un parking sans circulation. Les conditions météorologiques et de luminosité doivent être bonnes.
- Vous pouvez modifier le volume et la sonorité des signaux, ainsi que des indications » page 269.
- Sur les véhicules *non équipés* du système d'infodivertissement, vous pouvez modifier ces paramètres chez un partenaire SEAT ou dans un atelier spécialisé.
- Veuillez tenir compte des remarques sur la traction d'une remorque » page 269.

- L'affichage sur l'écran de l'Easy Connect apparaît avec un léger décalage.

Utilisation de l'Aide au stationnement

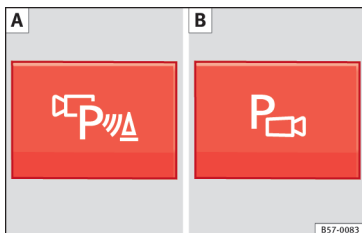


Fig. 207 Console centrale : touche de l'aide au stationnement (en fonction des versions).

Activation manuelle de l'Aide au stationnement

- Appuyez sur la touche **P** une fois.

Désactivation manuelle de l'Aide au stationnement

- Appuyez *de nouveau* sur la touche **P**.

Désactivation manuelle de l'affichage de l'Aide au stationnement (les signaux sonores demeurent actifs)

- Appuyez sur une touche du menu principal du système d'infodivertissement monté d'usine.
- **OU** : appuyez sur le bouton de fonction **PRÉCÉDENT**.

Activation automatique de l'Aide au stationnement

- Passez en marche arrière ou placez le levier sélecteur en position **R**.
- **OU** : si le véhicule se rapproche par l'avant d'un obstacle se trouvant sur la trajectoire à une vitesse inférieure à 10 km/h (6 mph) » page 264. L'obstacle est détecté à une distance d'environ 95 cm si l'activation automatique est active dans le système d'infodivertissement. Un affichage réduit est indiqué.

Désactivation automatique de l'Aide au stationnement

- Amenez le levier sélecteur en position **P**.
- **OU** : accélérez à une vitesse supérieure à environ 10 km/h (6 mph) vers l'avant.

Suppression temporaire du son de l'Aide au stationnement

- Appuyez sur le bouton de fonction

Passage de l'affichage réduit au mode plein écran

- Passez en marche arrière ou placez le levier sélecteur en position **R**.
- **OU** : appuyez sur l'icône « voiture » de l'affichage réduit.

Le cas échéant, passage à l'image de l'assistant de marche arrière (Rear View Camera « RVC »)

- Passez en marche arrière ou placez le levier sélecteur en position **R**.
- **OU** : appuyez sur le bouton de fonction **RVC**.

À l'allumage du système, un bref signal de confirmation retentira et le symbole de la touche s'allumera en jaune.

Activation automatique



Fig. 208 Indication en miniature de l'activation automatique

Lors de l'activation automatique de l'Aide au stationnement Plus, une image miniature du véhicule s'affichera, ainsi que les segments du côté gauche de l'écran » fig. 208.

L'activation automatique, lorsque vous vous approchez lentement d'un obstacle situé devant le véhicule, fonctionne uniquement lorsque vous passez pour la première fois en dessous de 10 km/h (6 mph) environ.

Si l'aide au stationnement est désactivée avec la touche **P**, vous devrez réaliser l'une des actions suivantes pour qu'elle se réactive automatiquement :

- Couper le contact d'allumage et le remettre.

- **OU** : accélérer à plus de 10 km/h (6 mph) pour ensuite repasser en dessous de cette limite.
- **OU** : placer le levier sélecteur sur **P**, puis le retirer de cette position.
- **OU** : connecter et déconnecter l'activation automatique dans le menu du système Easy Connect.

Il est possible de connecter et déconnecter l'activation automatique avec l'indication en miniature de l'aide au stationnement dans le menu du système Easy Connect » page 27 :

- Mettez le contact d'allumage.
- Sélectionnez : touche **CAR** » **Réglages** » **Stationner et manœuvrer**.
- Sélectionnez l'option **Activation automatique**. Lorsque la case de la touche de fonction est cochée , la fonction est activée.

Si le système s'est activé automatiquement, un signal sonore ne retentira que lorsque les obstacles à l'avant se trouveront à une distance inférieure à 50 cm.

ⓘ ATTENTION

L'activation automatique de l'Aide au stationnement ne fonctionne qu'en cas de circulation très lente. Si le style de conduite n'est pas adapté aux circonstances, il risque de provoquer un accident ou des lésions graves.

Segments de l'affichage

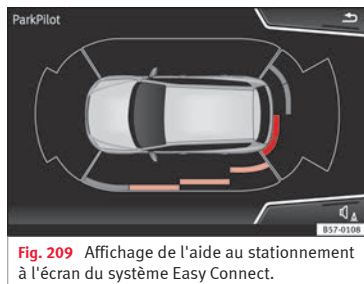


Fig. 209 Affichage de l'aide au stationnement à l'écran du système Easy Connect.



À l'aide des segments apparaissant autour du véhicule, vous pouvez évaluer l'écart avec l'obstacle.

L'indication optique des segments fonctionne de la manière suivante :

- Segments blancs** : vous verrez un segment blanc si l'obstacle ne se trouve pas sur la trajectoire du véhicule ou si le sens de la marche est opposé à son emplacement.
- Segments jaunes** : sont indiqués par ces derniers les obstacles se trouvant sur la trajectoire du véhicule à plus de 30 cm de distance du véhicule.
- Segments rouges** : sont indiqués par cette couleur les segments se trouvant à une distance inférieure à 30 cm.

Avec les autoradios SEAT Media System Plus/Navi System, de plus, une étoile jaune signalera la trajectoire attendue du véhicule en fonction de l'angle de braquage du volant.

Si l'obstacle se trouve dans le sens de circulation du véhicule, le signal sonore correspondant retentira.

À mesure que le véhicule s'approche d'un obstacle, les segments s'afficheront de plus en plus proches du véhicule. Lorsque l'avant-dernier segment apparaît, cela signifie que vous avez atteint la zone de collision. Dans la zone de collision, les obstacles sont représentés en rouge (y compris ceux hors du parcours). N'avancez (ou ne reculez) plus » » »  **au chapitre Description à la page 261 » » »**  **au chapitre Description à la page 261 !**

Si le véhicule est équipé du système Area View, l'affichage de l'aide au stationnement apparaîtra en fonction de la vue sélectionnée dans le système Area View.

Régler les indications et les signaux sonores

Les indications et les signaux sonores sont réglés dans l'Easy Connect*.

Activation automatique

- on** – l'option d'**Activation automatique** » » » page 264 est activée.
- off** – l'option d'**Activation automatique** » » » page 264 est désactivée.

Volume à l'avant*

Volume dans la zone avant et latérale.

Réglage/tonalité du son à l'avant*

Fréquence (sonorité) du son dans la zone avant.

Volume à l'arrière*

Volume dans la zone arrière.

Réglage/tonalité du son à l'arrière*

Fréquence (sonorité) du son dans la zone arrière.

Réduction du volume

Lorsque l'aide au stationnement sera activée, le volume de la source audio/vidéo active sera réduit en fonction de l'option choisie.


Messages d'erreur

Si, lorsque l'Aide au stationnement est activée ou à son activation, un message indiquant une erreur de l'Aide au stationnement

s'affiche sur le combiné d'instruments, il existe une anomalie dans le système.

Si l'anomalie ne disparaît pas avant d'éteindre le contact, la prochaine fois que vous activerez l'Aide au stationnement en passant la marche arrière, elle ne sera pas indiquée.

En cas de panne de l'Aide au stationnement, un message indiquant une erreur de l'Aide au stationnement s'affiche sur le tableau de bord et la LED de la touche **P** clignote.

Si un capteur est défectueux, le symbole  apparaît devant/derrière le véhicule sur l'écran Easy Connect. En cas de défaut sur l'un des capteurs arrière, seuls les obstacles présents dans les zones **A** et **B** » » » **fig. 206** s'afficheront. En cas de défaut sur l'un des capteurs avant, seuls les obstacles présents dans les zones **C** et **D** s'afficheront.

Ne tardez pas trop pour vous rendre chez un atelier spécialisé afin de réparer le défaut.

Conduite avec remorque

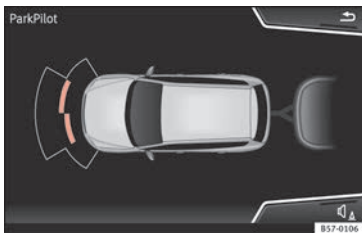


Fig. 210 Affichage du Park Pilot à l'écran avec une remorque attelée.

Sur les véhicules avec attelage pour remorque monté d'usine, lorsque la remorque est connectée électriquement, les capteurs arrière d'Aide au stationnement ne s'activeront pas en cas de passage en marche arrière, de placement du levier sélecteur en position **R** ou de pression sur la touche **P**.

La distance vis-à-vis d'obstacles éventuels à l'arrière et sur les côtés du véhicule ne s'affichera pas à l'écran et ne sera pas indiquée par des signaux sonores.

À l'écran du système Easy Connect, seuls seront indiqués les objets détectés à l'avant et la visualisation de la trajectoire ne sera pas affichée.

Aide au stationnement (Park Pilot)*

Description

En fonction de l'équipement du véhicule, différents systèmes d'aide au stationnement vous aident lorsque vous effectuez une manœuvre pour vous garer.

L'**aide au stationnement arrière** est un assistant sonore qui indique les obstacles se trouvant *derrière* le véhicule.

Des capteurs sont intégrés au pare-chocs arrière. Quand ces derniers détectent un obstacle, ils l'indiquent par le biais de signaux sonores et d'un affichage dans le système Easy Connect.

Si le véhicule est équipé du système Area View, l'aide au stationnement arrière prévient le conducteur sous forme de signal sonore s'il détecte des objets à proximité de la partie arrière du véhicule et affichera l'image de l'Area View sur l'écran de l'Easy Connect afin d'obtenir l'image réelle des objets situés autour du véhicule.

Veillez particulièrement à ce que les capteurs ne soient pas recouverts notamment par des autocollants, des résidus ou de la saleté pour éviter de nuire au fonctionnement du système. Indications de nettoyage » page 292.

La portée de mesure approximative des capteurs arrière est de :

| | |
|---------------|--------|
| zone latérale | 0,60 m |
| zone centrale | 1,60 m |

À mesure que l'obstacle s'approche, l'intervalle entre les signaux sonores diminuera. Lorsque vous vous trouverez à environ 0,30 m, le signal sera continu : n'avancez (ou ne reculez) plus » » » !

Si l'écart avec l'obstacle est maintenu, le volume de l'avertissement diminue petit à petit après 4 secondes (sans affecter la sonorité du signal continu).

Activation/Désactivation

En passant la marche arrière, l'aide au stationnement s'active automatiquement. Un signal bref le confirme.

En désengageant la marche arrière, le système d'aide au stationnement se désactive.

⚠ AVERTISSEMENT

- **Faites toujours attention, en regardant directement, à la circulation et aux alentours du véhicule. Les systèmes d'assistance ne remplacent en aucun cas la vigilance du conducteur. Lorsque vous arrivez sur une place de stationnement ou que vous la quittez, ainsi que lors de manœuvres similaires, la responsabilité incombe toujours au conducteur.**

- Adaptez toujours la vitesse et le style de conduite aux conditions de visibilité, à la météo, à la chaussée et à la circulation.
- Les capteurs à ultrason comportent des angles morts dans lesquels les personnes et les objets ne peuvent pas être détectés. Faites particulièrement attention aux enfants et aux animaux.
- Restez toujours attentif aux alentours du véhicule : utilisez également les rétroviseurs.

ⓘ ATTENTION

Les fonctions d'Aide au stationnement peuvent être affectées négativement par différents facteurs pouvant entraîner des dommages pour le véhicule ou ses environs :

- Dans certains cas, le système ne détecte et ne représente pas certains objets :
 - Des objets tels que des chaînes, des timons de remorque, des barres, des clôtures, des poteaux et des arbres fins ;
 - Des objets se trouvant au-dessus des capteurs, tels que la saillie d'un mur ;
 - Des objets présentant des surfaces ou des structures précises, tels que des grilles en fer ou de la neige poudreuse ;
- Certaines surfaces d'objets et de vêtements ne peuvent pas refléter les signaux des capteurs à ultrason. Le système ne peut pas détecter, ou détecte incorrectement, les objets en question et les personnes qui portent ces vêtements.

• Les signaux des capteurs à ultrason peuvent être affectés par des sources sonores externes. Dans des circonstances déterminées, cela peut empêcher la détection de personnes ou d'objets.

• Sachez que les obstacles de petites tailles déjà annoncés par un signal sonore risquent de ne plus être détectés lorsqu'ils sortent de la plage de mesure des capteurs. Le système ne vous avertira donc plus de leur présence. Des objets tels que les rebords de trottoirs élevés risquent de ne pas non plus être détectés par le système. Vous risqueriez alors d'endommager la partie inférieure de votre véhicule.

• Si vous ignorez le premier avertissement de Park Pilot, votre véhicule risque de subir des dommages considérables.

• Les chocs ou dégâts sur la calandre, le pare-chocs, le passage de roue et les soubassements peuvent modifier l'orientation des capteurs. Cela peut affecter le fonctionnement de l'aide au stationnement. Dans ce cas, faites contrôler le système par un atelier spécialisé.

ⓘ Nota

- Dans des situations concrètes, le système peut vous avertir alors qu'il n'y a aucun obstacle dans la zone détectée ; par exemple :
 - sur des sols d'asphalte rugueux, pavés ou avec des herbes très hautes,
 - avec des sources d'ultrasons externes, telles que des véhicules de nettoyage ou

autres véhicules équipés de systèmes à ultrasons,

– en cas de fortes averses, de chutes de neige intenses, de grêle ou de gaz d'échappement denses,

– si la plaque d'immatriculation n'est pas parfaitement collée à la surface du pare-chocs,

– dans des situations impliquant des changements d'inclinaison.

• Pour garantir le bon fonctionnement du système, gardez les capteurs à ultrason propres, exempts de neige et de gel, et ne les couvrez pas d'autocollants ou d'autres objets.

• Si vous utilisez des équipements à haute pression ou à vapeur pour nettoyer les capteurs à ultrason, ne les appliquez directement sur ces derniers que brièvement et maintenez-les toujours à une distance supérieure à 10 cm.

• Certains accessoires montés en deuxième monte sur le véhicule, tels que les porte-vélos, peuvent entraver le fonctionnement de l'Aide au stationnement.

• Pour vous familiariser avec le système, nous vous recommandons de pratiquer en vous stationnant dans une zone ou sur un parking sans circulation. Les conditions météorologiques et de luminosité doivent être bonnes.

• Vous pouvez modifier le volume et la sonorité des signaux, ainsi que des indications
» page 269.

- Sur les véhicules *non équipés* du système d'infodivertissement, vous pouvez modifier ces paramètres chez un partenaire SEAT ou dans un atelier spécialisé.
- Veuillez tenir compte des remarques sur la traction d'une remorque » page 269.
- L'affichage sur l'écran de l'Easy Connect apparaît avec un léger décalage.

Utilisation de l'Aide au stationnement

Désactivation manuelle de l'affichage de l'Aide au stationnement (les signaux sonores demeurent actifs)

- Appuyez sur une touche du menu principal du système d'infodivertissement monté d'usine.
- **OU** : appuyez sur le bouton de fonction **PRÉCÉDENT**.

Activation de l'aide au stationnement


- Passez en marche arrière (boîte mécanique) ou placez le levier sélecteur en position **R** (boîte automatique).

Désactivation de l'aide au stationnement

- Placez le levier sélecteur en position **P**, **N** ou **D** (boîte automatique) ou désengagez la marche arrière (boîte manuelle). Si vous placez le levier en position **N** ou **D**, le système demeure actif pendant environ 8 secondes

avant d'être désactivé à l'exception d'Area View, qui sera immédiatement désactivé lors du désengagement de la marche arrière.

Suppression temporaire du son de l'Aide au stationnement

- Appuyez sur le bouton de fonction . Si le système Area View équipe le véhicule, il sera impossible d'utiliser la suppression temporaire du signal sonore de l'aide au stationnement.

Passage du mode d'affichage réduit au mode plein écran si le véhicule est équipé de l'assistant de marche arrière (Rear View Camera « RVC »)

- Appuyez sur l'icône « voiture » de l'affichage réduit.

Le cas échéant, passage à l'image de l'assistant de marche arrière (Rear View Camera « RVC »)

- Passez en marche arrière ou placez le levier sélecteur en position **R**.
- **OU** : appuyez sur l'icône de fonction **RVC**.

Segments de l'affichage

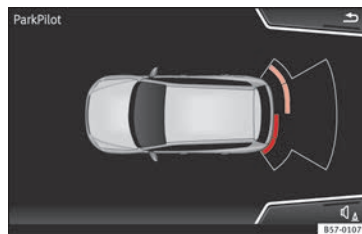


Fig. 211 Affichage de l'aide au stationnement à l'écran du système Easy Connect.

À l'aide des segments apparaissant à l'arrière du véhicule, vous pouvez évaluer l'écart avec les obstacles.



L'indication optique des segments fonctionne de la manière suivante :

Segments blancs : il indique que l'obstacle ne se trouve pas dans le sens de la marche du véhicule et lorsque le frein de stationnement électrique est actif.

Segments jaunes : sont indiqués par ces derniers les obstacles se trouvant sur la trajectoire du véhicule à plus de 30 cm de distance du véhicule.

Segments rouges : sont indiqués par cette couleur les segments se trouvant à une distance inférieure à 30 cm.

Si l'obstacle se trouve dans le sens de circulation du véhicule, le signal sonore correspondant retentira.

À mesure que le véhicule s'approche d'un obstacle, les segments s'afficheront de plus en plus proches du véhicule. Lorsque l'avant-dernier segment apparaît, cela signifie que vous avez atteint la zone de collision. Dans la zone de collision, les obstacles sont représentés en rouge (y compris ceux hors du parcours). Arrêtez de reculer »  **au chapitre Description à la page 266, »  **au chapitre Description à la page 267 !****

Si le véhicule est équipé d'Area View

Si le véhicule est équipé d'Area View, il n'affiche pas de segments.

Le PDC préviendra immédiatement le conducteur sous forme de signal sonore s'il détecte des objets à proximité de la partie arrière du véhicule et affichera l'image de l'Area View afin d'obtenir l'image réelle des objets situés autour du véhicule.

Régler les indications et les signaux sonores

Les indications et les signaux sonores sont réglés dans l'Easy Connect*.

Volume à l'arrière*

Volume dans la zone arrière.

Réglage/tonalité du son à l'arrière*

Fréquence (sonorité) du son dans la zone arrière.

Réduction du volume

Lorsque l'aide au stationnement sera activée, le volume de la source audio/vidéo active sera réduit en fonction de l'option choisie.

Messages d'erreur

Si, lorsque l'Aide au stationnement est activée ou à son activation, un message indiquant une erreur de l'Aide au stationnement s'affiche sur le combiné d'instruments, il existe une anomalie dans le système.

Si l'anomalie disparaît avant d'éteindre le contact, la prochaine fois que vous activerez l'Aide au stationnement en passant la marche arrière, elle ne sera pas indiquée.

Si un capteur est défectueux, le symbole  sur l'écran Easy Connect.

Ne tardez pas trop pour vous rendre chez un atelier spécialisé afin de réparer le défaut.

Dispositif d'attelage

Sur les véhicules avec attelage pour remorque monté en usine, lorsque la remorque est connectée électriquement, les capteurs arrière d'Aide au stationnement ne s'activeront pas ni en cas de passage en marche arrière (boîte mécanique), ni en cas de placement du levier sélecteur en position **R** (boîte mécanique).

Système de vision périphérique (Area View)*

Brève introduction

 » tabl. à la page 2

À l'aide de 4 caméras, le système génère une représentation qui s'affiche sur l'écran du système d'infodivertissement. Les caméras sont situées dans la calandre du radiateur, sur les rétroviseurs extérieurs et dans le coffre à bagages.

Les fonctions et les symboles du système de vision périphérique peuvent varier suivant que le véhicule est équipé ou non de ParkPilot.

⚠ AVERTISSEMENT

L'image des caméras ne permet pas de calculer avec précision la distance à laquelle se trouvent les obstacles (personnes, véhicules, etc.), c'est pourquoi son utilisation pourrait provoquer des accidents et des blessures graves.

- Les objectifs des caméras augmentent et déforment le champ de vision et les objets peuvent être observés sur l'écran de manière différente de la réalité ou peu précise.
- En raison de la résolution de l'écran ou si les conditions lumineuses sont insuffisantes, certains objets tels que les grilles ou les poteaux étroits ne sont parfois pas affichés ou affichés partiellement.
- Les caméras comportent des angles morts dans lesquels les personnes et les objets ne peuvent pas être détectés.
- L'objectif des caméras doit rester propre, sans neige ni givre. Il ne doit pas être recouvert.

⚠ AVERTISSEMENT

La technologie intelligente du système de vision périphérique (Area View) ne peut pas dépasser les limites imposées par les lois de la physique, et fonctionne uniquement dans les limites du système. Le confort accru apporté par le système de vision périphérique ne devra en aucun cas vous inciter à prendre des risques compromettant la sécurité. L'utilisation négligente ou involontaire du système

peut entraîner des accidents et des blessures graves. Le système ne remplace en aucun cas la vigilance du conducteur.

- Adaptez la vitesse du véhicule et votre style de conduite aux conditions météorologiques et de visibilité ainsi qu'à l'état de la chaussée et à la circulation.
- Ne vous laissez pas distraire de la circulation avec les images sur l'écran.
- Gardez en permanence le contrôle des environs du véhicule, car le système ne détecte pas les enfants, les animaux et certains autres objets dans toutes les situations.
- L'intégration d'un support pour plaque minéralogique peut interférer avec les images de l'écran en raison de la possibilité de réduction du champ de vision des caméras.
- Il est probable que le système ne puisse pas représenter clairement toutes les zones.

ⓘ ATTENTION

- Les images de la caméra affichées à l'écran sont uniquement bidimensionnelles. En raison du manque de profondeur spatiale, les objets qui dépassent de la chaussée ou les cavités de celle-ci ne sont parfois pas visibles ou sont visibles avec difficulté.
- Dans certaines circonstances, la caméra ne détecte pas les objets tels que les barres, les barrières, les poteaux ou les arbres fins susceptibles d'endommager le véhicule.
- Le système affiche les lignes et les places auxiliaires indépendamment de l'environne-

ment du véhicule et aucune détection d'objets n'a lieu. Le conducteur doit évaluer lui-même si le véhicule peut rentrer dans la place de stationnement.

ⓘ ATTENTION

Pour garantir le bon fonctionnement du système, veillez à conserver les caméras propres, exemptes de neige et de gel, et ne les recouvrez pas d'autocollants ni d'autres objets.

- N'utilisez jamais de produit d'entretien abrasif pour nettoyer l'objectif des caméras.
- N'utilisez jamais de l'eau tiède ou chaude pour enlever la neige ou le givre sur l'objectif des caméras. Vous risqueriez d'endommager les objectifs.

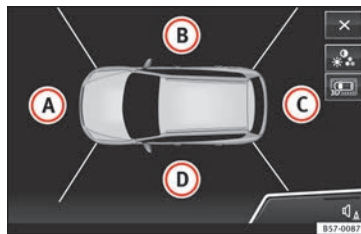











Système de vision périphérique

Fig. 212 Affichage du système de vision périphérique : perspective aérienne.

Il est possible de choisir entre quatre vues différentes :

| Légende de la fig. 212 : | |
|---|--|
| Symbole | Signification |
|  | Zone de la caméra avant |
|  | Zone de la caméra droite |
|  | Zone de la caméra arrière |
|  | Zone de la caméra gauche |
|  | Quitter l'affichage en cours. |
|  | Vues tridimensionnelles |
|  | En fonction de l'équipement : activer et désactiver le son du ParkPilot. |
|  | Configurer l'affichage : luminosité, contraste et couleur. |




La perspective aérienne est obtenue en combinant les images de toutes les caméras  » fig. 212. Elle peut être sélectionnée en appuyant sur le *véhicule* à l'intérieur de la zone.


Vous pouvez sélectionner les vues » fig. 212  à  de la perspective aérienne ou de la perspective aérienne réduite en appuyant sur les zones correspondantes.








Conditions nécessaires à l'utilisation du système de vision périphérique

- Les portes et le hayon doivent être fermés.
- L'image doit être fiable et claire. Ainsi, l'objectif de la caméra doit notamment être propre.
- La zone située autour du véhicule doit être affichée clairement et entièrement.
- La zone de stationnement ou de manœuvre doit être une surface plane.
- Le véhicule **ne doit pas** être très chargé à l'arrière.
- Le conducteur doit bien connaître le système.
- Le véhicule ne devra présenter aucun dommage dans la zone des caméras. Un atelier spécialisé devra réviser le système si la position ou l'angle de montage de la caméra est modifié, par exemple, suite à une collision par l'arrière.


Vue des images des caméras

- **Perspective aérienne (vue à vol d'oiseau)** : pour obtenir une vue panoramique du véhicule , des vues tridimensionnelles depuis différentes positions des caméras.
- **Caméra avant (vue avant)** : pour observer la circulation à l'avant du véhicule (véhicules venant en sens contraire) , pour stationner le véhicule vers l'avant en bataille , lorsque

le véhicule s'approche d'un obstacle et lors de la conduite en tout-terrain .

- **Caméra latérale (vue latérale)** : pour afficher la zone située à proximité des côtés du véhicule à gauche  comme à droite  ou une combinaison des deux côtés .
- **Caméra arrière (vue arrière)** : pour observer la circulation à l'arrière du véhicule (véhicules venant en sens contraire) , pour stationner en marche arrière en bataille , pour stationner en ligne en marche arrière  et pour atteler une remorque au véhicule .

La vue sélectionnée est affichée du côté droit de l'écran. La perspective réduite affichée à gauche comprend la vue entourée d'un cadre jaune. De plus, la marge droite de l'image comporte les options de menu disponibles ainsi que les vues (appelés « modes ») de la caméra correspondante. La vue (mode) actuellement actif est affichée en surbrillance.

La perspective aérienne réduite peut être masquée en appuyant sur le symbole  afin d'afficher la vue sélectionnée en plein écran.

Instructions d'utilisation

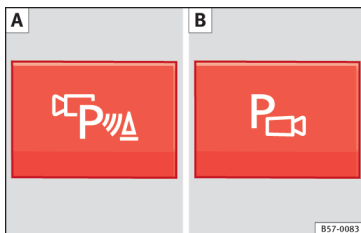


Fig. 213 Console centrale : touche permettant d'activer ou de désactiver manuellement le système de vision périphérique lorsqu'il est associé au système de stationnement assisté (A) ou avec le système Park Pilot arrière (B).

Activer et désactiver le système de vision périphérique

| | |
|---|--|
| Activation manuelle de l'affichage : | Appuyez <i>une fois</i> sur la touche P_{vis} » fig. 213. La perspective aérienne » fig. 212 s'affiche sur l'écran du système d'infodivertissement. Si vous appuyez sur la touche P_{vis} en circulant à plus de 15 km/h, l'image ne sera pas affichée. |
| Activation automatique de l'affichage : | Engagez la marche arrière. L'écran affiche l'image de la caméra arrière du véhicule en mode de stationnement en bataille avec la perspective aérienne réduite. |

Activer et désactiver le système de vision périphérique

| | |
|--|---|
| Désactivation manuelle de l'affichage : | Appuyez à <i>nouveau</i> sur la touche P_{vis} » fig. 213. OU : appuyez sur une touche du système d'infodivertissement monté en usine, par exemple la touche (RADIO). OU : appuyez sur le bouton de fonction (X). |
| Désactivation automatique de l'affichage : | Circulez vers l'avant à une vitesse supérieure à environ 15 km/h (9 mph). OU : coupez le contact d'allumage. Le menu du système de vision périphérique cesse immédiatement d'afficher les images. |

Particularités

Exemples d'illusions optiques causées par les caméras :

Les images des caméras du système de vision périphérique sont uniquement bidimensionnelles. En raison du manque de profondeur spatiale, il est difficile ou impossible de détecter à l'écran les dépressions de la chaussée, les objets saillants du sol ou les pièces dépassant des autres véhicules.

Dans les situations suivantes, les objets ou les autres véhicules sont vus de façon plus rapprochée ou plus lointaine sur l'écran par rapport à la réalité.

- si vous passez d'une surface plate à une pente.

- si vous passez d'une pente à une surface plate.

Exemples d'illusions optiques causées par les caméras :

- si le véhicule est très chargé à l'arrière.

- si le véhicule s'approche d'objets saillants. Ces objets peuvent rester en dehors de l'angle de vision des caméras.

Conduite avec remorque

Dans la zone de la caméra arrière, le système de vision périphérique masque toutes les lignes auxiliaires d'orientation si le dispositif de remorquage monté en usine est relié électriquement à une remorque » page 278.

Nota

Pour vous familiariser avec le système et son fonctionnement, SEAT conseille de vous entraîner à la manipulation du système de vision périphérique dans un lieu peu fréquenté ou sur un parking.

Menus du système de vision périphérique (modes)

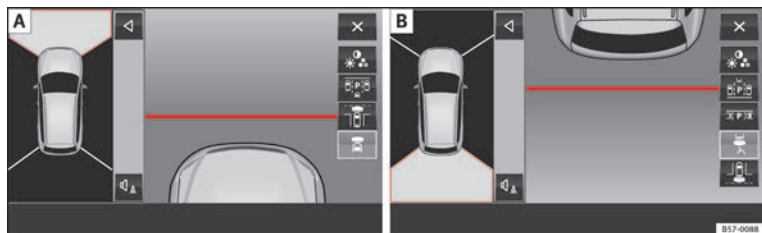


Fig. 214 Affichage sur l'écran du système de vision périphérique : [A] Caméra avant : vue tout-terrain. [B] Caméra arrière : vue tout-terrain.

Légende de la fig. 214 :

| Symbole | Signification |
|---------|--|
| | En fonction de l'équipement : activer et désactiver le son du ParkPilot. |
| | Afficher l'affichage réduit. |
| | Masquer l'affichage réduit. |
| | Quitter l'affichage du système de vision périphérique. |
| | Configurer l'affichage : luminosité, contraste et couleur. |

Vues de perspective aérienne (vue à vol d'oiseau)


| Vue | Affichage sur l'écran de toutes les caméras |
|-------------------------|---|
| Mode principal | Il représente le véhicule et son environnement immédiat vu depuis le dessus. En fonction de l'équipement du véhicule, la visualisation de la trajectoire de ParkPilot peut également être affichée. |
| Vues tridimensionnelles | Elles représentent le véhicule et son environnement vu depuis le dessus. |
| | Elles représentent le véhicule et son environnement vu depuis le dessus en biais. |
| | Elles représentent le véhicule et son environnement en biais. |

Glissez le doigt sur l'écran du système d'infodivertissement en direction des flèches pour




changer l'angle de vision des vues tridimensionnelles du véhicule et de son environnement.

Vues de la caméra avant (vue avant)




| Vue | Affichage sur l'écran de la caméra avant |
|---|--|
| Circulation transversale de la partie avant | Zone gauche de l'écran : rue transversale du côté gauche. |
| | Zone centrale de l'écran : zone située directement à l'avant du véhicule. |
| | Zone droite de l'écran : rue transversale du côté droit. |
| Stationner en bataille | La zone avant du véhicule est affichée. Des lignes d'orientation s'affichent à titre d'aide. |


| Vue | Affichage sur l'écran de la caméra avant |
|---|--|
| Tout-terrain  | La zone située directement devant le véhicule est affichée depuis le dessus. Par exemple dans une pente pour afficher la zone située directement à l'avant du véhicule. La ligne rouge se trouve à une distance d'environ 0,4 m du véhicule. |

Vues de la caméra latérale (vue latérale)

| Vue | Affichage sur l'écran des caméras latérales |
|--|---|
| Côtés droit et gauche  | Ils représentent les zones situées directement à côté du véhicule vues depuis le dessus afin de pouvoir contourner plus précisément les potentiels obstacles. Les lignes auxiliaires orange se trouvent à une distance d'environ 0,4 m du véhicule. |
| Côté gauche  | Il représente la zone située directement à côté du véhicule du côté conducteur ou passager vue en biais afin de pouvoir afficher les angles morts du véhicule. La ligne auxiliaire orange se trouve à une distance d'environ 0,4 m du véhicule. |
| Côté droit  | |

Vues de la caméra arrière (vue arrière)

| Vue | Affichage sur l'écran de la caméra arrière |
|--|--|
| Stationner en bataille  | La zone arrière du véhicule est affichée. Des lignes auxiliaires s'affichent à titre d'orientation. |
| Stationner en ligne  | La position initiale du véhicule lors de l'activation de cette fonction constitue un facteur déterminant de l'endroit où la manœuvre de l'assistant se terminera. |
| Tout-terrain ou fonction d'attelage de remorque  | <p>La partie arrière du véhicule est représentée. La ligne auxiliaire rouge représente la distance de sécurité.</p> <p>Sur les véhicules équipés en usine d'un dispositif d'attelage, des lignes auxiliaires semi-circulaires vertes et rouges s'affichent. Les lignes auxiliaires indiquent la distance entre le véhicule et le dispositif d'attelage. La distance entre les lignes auxiliaires (vertes et rouges) est d'environ 0,3 m. En fonction du braquage du volant, la ligne auxiliaire orange indique la direction pré-calculée du dispositif d'attelage.</p> <p>Sur les véhicules non équipés en usine d'un dispositif d'attelage, la distance entre la ligne auxiliaire rouge et le véhicule est d'environ 0,4 m. Aucune autre ligne auxiliaire n'est affichée.</p> |

| Vue | Affichage sur l'écran de la caméra arrière |
|---|--|
| Circulation transversale de la partie arrière  | Zone gauche de l'écran : rue transversale du côté gauche. Zone centrale de l'écran : zone située directement à l'arrière du véhicule. Zone droite de l'écran : rue transversale du côté droit. |

Assistant de marche arrière (Rear View Camera)*

Avertissements d'utilisation et sécurité

⚠ AVERTISSEMENT

- L'assistant de marche arrière ne permet pas de calculer avec précision la distance à laquelle se trouvent les obstacles (personnes, véhicules, etc.) et ne peut dépasser les limites propres du système, c'est pourquoi son utilisation pourrait provoquer des accidents et des blessures graves s'il est utilisé négligemment ou sans l'attention appropriée. Le conducteur doit toujours surveiller l'environnement pour garantir une conduite sûre.**
- L'objectif de la caméra augmente et déforme le champ visuel, et les objets peuvent être observés sur l'écran de façon différente de la**

réalité ou peu précise. La perception des distances est également déformée en raison de cet effet.

- En raison de la résolution de l'écran ou des conditions de lumière insuffisantes, certains objets pourront ne pas être vus ou uniquement de façon peu claire. Veuillez particulièrement faire attention aux poteaux, clôtures, barrières ou arbres de petites tailles, qui pourraient endommager le véhicule sans être vus dans l'écran.
- L'assistant de marche arrière a également des angles morts dans lesquels ni des personnes ni des objets ne peuvent être vus (petits enfants, animaux et certains objets pourraient ne pas être détectés dans son champ de vision). Ayez toujours sous contrôle l'environnement du véhicule.
- Conservez l'objectif de la caméra propre, sans neige ni givre et ne le couvrez pas.
- Le système ne remplace en aucun cas la vigilance du conducteur. Surveillez toujours la manœuvre de stationnement, ainsi que l'environnement du véhicule. Adaptez toujours la vitesse et le style de conduite aux conditions de visibilité, à la météo, à la chaussée et à la circulation.
- Ne vous laissez pas distraire de la circulation avec les images sur l'écran.
- Les images de l'assistant de marche arrière sur l'écran sont uniquement bidimensionnelles. Par manque de profondeur spatiale, les objets qui dépassent ou les cavités de la chaussée, par exemple, pourraient être vus avec difficulté ou ne pas être vus du tout.

- La charge du véhicule modifie la représentation des lignes d'orientation projetées. La largeur qu'elles représentent diminue avec le niveau de charge du véhicule. Faites particulièrement attention à l'environnement du véhicule lorsque l'intérieur ou le coffre à bagages est particulièrement chargé.
- Dans les situations suivantes, les objets ou les autres véhicules sont vus de façon plus rapprochée ou plus lointaine sur l'écran par rapport à la réalité. Faites particulièrement attention :
 - Si vous passez d'une surface plate à une pente.
 - Si vous passez d'une pente à une surface plate.
 - Si le véhicule est très chargé à l'arrière.
 - Si le véhicule s'approche d'objets qui ne se trouvent pas à la surface du sol ou qui dépassent du sol. Ces objets peuvent rester en dehors de l'angle de vision de la caméra lorsque l'on circule en marche arrière.

Nota

- Il est important de faire particulièrement attention lorsque le conducteur n'est pas encore familiarisé avec le système.
- L'assistant de marche arrière n'est pas disponible si le hayon du véhicule est ouvert.

Instructions d'utilisation

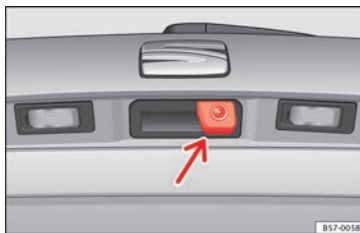


Fig. 215 Sur la poignée du hayon : emplacement de la caméra de l'assistant de marche arrière.

Une caméra incorporée à la poignée du hayon aide le conducteur à se garer en marche arrière ou à manœuvrer » **fig. 215**. L'image de la caméra s'affiche à côté des lignes d'orientation projetées par le système sur l'écran du système Easy Connect. Sur la partie inférieure de l'écran, on observe une partie du pare-chocs correspondant à la zone d'immatriculation qui servira de référence à l'utilisateur.

Réglages de l'assistant de marche arrière

L'assistant de marche arrière fournit à l'utilisateur la possibilité de régler la *luminosité*, le *contraste* et les *couleurs* de l'image.

Pour effectuer ces réglages :



- Arrêtez le véhicule dans un endroit sûr.
- Activez le frein de stationnement.
- Mettez le contact d'allumage.
- Le cas échéant, allumez le système Easy Connect.
- Passez en marche arrière ou placez le levier sélecteur en position **R**.
- Appuyez sur le bouton de fonction $\ast\%$ qui se trouve à droite de l'image.
- Effectuez les réglages souhaités dans le menu en appuyant sur les boutons de fonction $-/+$, ou en utilisant le bouton amovible correspondant.

Conditions nécessaires pour se garer et manœuvrer avec l'assistant de marche arrière

Dans les cas suivants, le système ne devra pas être utilisé :

- Si une image fiable n'est pas affichée ou si elle est déformée, par exemple, en cas de mauvaise visibilité ou si l'objectif est sale.
- Si la zone située derrière le véhicule s'affiche avec peu de clarté ou de façon incomplète.
- Si le véhicule est très chargé à l'arrière.
- Si la position ou l'angle de montage de la caméra est modifié, par exemple, suite à une collision par l'arrière. Faites contrôler le système par un atelier spécialisé.

Se familiariser avec le système

Pour se familiariser avec le système, les lignes d'orientation et sa fonction, SEAT recommande de s'exercer au stationnement et aux manœuvres avec l'assistant de marche arrière dans un lieu sans trop de circulation ou sur un parking lorsque les conditions météorologiques et de visibilité sont bonnes.

Nettoyer l'objectif de la caméra

Maintenez l'objectif de la caméra propre et exempt de neige et de givre :

- Vaporisez du nettoyant pour glaces à base d'alcool et de commercialisation courante sur l'objectif, puis nettoyez-le à l'aide d'un chiffon sec.
- Éliminez la neige à l'aide d'un grattoir.
- Éliminez le givre à l'aide d'un spray antigel.

ⓘ ATTENTION

- **N'utilisez jamais de produit d'entretien abrasif pour nettoyer l'objectif de la caméra.**
- **N'utilisez jamais de l'eau tiède ou chaude pour enlever la neige ou le givre sur l'objectif de la caméra. Cela risquerait d'endommager l'objectif.**

Se garer et manœuvrer avec l'assistant de marche arrière

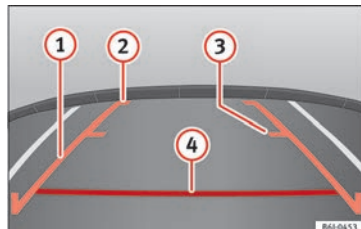


Fig. 216 Affichage à l'écran du système Easy Connect : lignes d'orientation.

Activation et désactivation du système

- L'assistant de marche arrière s'active lorsque le contact est mis ou le moteur est allumé, en enclenchant la marche arrière (boîte mécanique) ou en mettant le levier sélecteur sur la position **R** (boîte automatique).
- Le système se déconnecte 8 secondes après avoir enlevé la marche arrière (boîte mécanique) ou après avoir sorti le levier sélecteur de la position **R** (boîte automatique). Le système se désactivera de même immédiatement après avoir éteint le contact.
- Quand la vitesse de 15 km/h (9 mph) est dépassée et que la marche arrière est engagée, la caméra cesse d'émettre l'image.

En combinaison avec le système d'Aide au stationnement Plus » page 266 l'image de la caméra cessera de s'afficher immédiatement dès le désengagement de la marche arrière ou le retrait du levier sélecteur de la position **R**, remplacée par l'affichage des informations optiques fournies par le système d'Aide au stationnement.

En combinaison avec ce système, il est également possible de cacher l'image de l'assistant de marche arrière :

- En appuyant à l'écran sur l'une des touches du système d'infodivertissement.
- OU : en appuyant sur l'image miniature du véhicule qui s'affiche à gauche de l'écran (qui affiche alors le mode plein écran du système optique de l'Aide au stationnement Plus).

Pour revenir à l'image de l'assistant de marche arrière :

- Désengagez la marche arrière ou changez le levier sélecteur de position, puis engagez de nouveau la marche arrière ou ramenez le levier sélecteur en position **R**.
- OU : Appuyez sur le bouton de fonction **RVC**¹⁾

¹⁾ AVERTISSEMENT : le bouton de fonction **RVC** ne sera disponible que si la marche arrière est engagée ou si le levier sélecteur se trouve en position **R**.

Signification des lignes d'orientation

» fig. 216

- ① **Lignes latérales** : prolongement du véhicule (environ la largeur du véhicule plus les rétroviseurs) sur la surface de la chaussée.
- ② **Fin des lignes latérales** : la zone marquée en vert se termine environ 2 m derrière le véhicule sur la surface de la chaussée.
- ③ **Ligne intermédiaire** : indique une distance d'environ 1 m derrière le véhicule sur la chaussée.
- ④ **Ligne horizontale rouge** : indique une distance de sécurité d'environ 40 cm à l'arrière du véhicule sur la surface de la chaussée.

Manœuvre de stationnement

- Mettez le véhicule devant une place de stationnement et passez la marche arrière (boîte mécanique) ou mettez le levier sélecteur sur la position **R** (boîte automatique).
- Reculez lentement et tournez le volant de façon à ce que les lignes d'orientation latérales conduisent à la place de stationnement.
- Orientez le véhicule dans la place de stationnement de façon à ce que les lignes

d'orientation latérales soient parallèles à celle-ci.

Dispositif d'attelage pour remorque et remorque*

Conduite avec remorque

Bève introduction

Tenez compte des dispositions spécifique du pays correspondant quant à la conduite avec remorque et l'utilisation d'un dispositif d'attelage.

Ce véhicule est principalement destiné au transport de personnes. S'il est équipé d'un dispositif technique adéquat, il peut également être utilisé pour tracter une remorque. Cette masse supplémentaire a des répercussions sur la durée de vie utile du véhicule ainsi que sur sa consommation de carburant et ses prestations. Elle peut ainsi provoquer une augmentation de la fréquence d'entretien dans certaines circonstances.

La traction d'une remorque entraîne un plus grand effort du véhicule et nécessite une plus grande concentration du conducteur.

Durant l'hiver, il est également nécessaire de monter des pneus d'hiver sur le véhicule **comme** sur la remorque.

Charge verticale maximale techniquement admissible sur flèche du timon

La charge verticale *maximale* techniquement admissible du timon de la remorque sur la boule d'attelage du dispositif d'attelage est de **85 kg**.

Véhicules avec système Start-Stop :

Si le véhicule est équipé d'un dispositif d'attelage installé en usine ou ultérieurement par SEAT, le système Start-Stop fonctionne comme d'habitude. Aucune particularité ne doit être prise en compte.

Si le système ne parvient pas à détecter la remorque ou le dispositif d'attelage non monté en usine par SEAT, il est nécessaire de désactiver le système Start-Stop en appuyant sur la touche correspondante dans la partie inférieure de la console centrale avant de commencer à circuler avec la remorque, en évitant de l'activer durant le trajet »» ⚠.

Véhicules pouvant sélectionner un profil de conduite

Si vous devez conduire le véhicule avec une remorque, nous vous recommandons de ne pas sélectionner le mode **Eco**. Nous vous conseillons de sélectionner l'un des autres profils de conduite disponibles avant de commencer à circuler avec une remorque.

⚠ AVERTISSEMENT

N'utilisez jamais la remorque pour transporter des personnes, car cela est interdit et leur fait courir des risques mortels.

⚠ AVERTISSEMENT

L'utilisation incorrecte du dispositif d'attelage peut provoquer des blessures et des accidents.

- Utilisez le dispositif d'attelage uniquement s'il est en parfait état et qu'il est correctement fixé.
- Ne réalisez jamais de modification ni de réparation sur le dispositif d'attelage.
- Afin de réduire les risques de blessures en cas de collision par l'arrière et pour éviter de blesser les piétons et les cyclistes lors du stationnement, escamotez ou démontez toujours la boule d'attelage lorsque vous n'utilisez pas la remorque.
- Ne montez jamais de dispositif d'attelage « à répartition de poids » ou à « compensation de charge ». Le véhicule n'a pas été conçu pour ce type de dispositifs d'attelage. Le dispositif d'attelage risque de subir un dysfonctionnement et la remorque de se détacher du véhicule.

⚠ AVERTISSEMENT

La conduite avec remorque et le transport d'objets lourds ou de grand volume peuvent

modifier les propriétés de circulation du véhicule et provoquer un accident.

- Fixez toujours correctement la charge à l'aide de courroies d'amarrage ou de rubans de fixation adaptés et en bon état.
- Adaptez toujours la vitesse et le style de conduite aux conditions de visibilité, à la météo, à la chaussée et à la circulation.
- Les remorques dont le centre de gravité est situé en hauteur sont plus enclines à se renverser que celles présentant un centre de gravité bas.
- Évitez les freinages et les manœuvres brusques.
- Réalisez les dépassements avec une extrême prudence.
- Réduisez immédiatement la vitesse si vous remarquez que la remorque se balance, même faiblement.
- Ne circulez pas à plus de 80 km/h lorsque vous tractez une remorque (ou à 100 km/h dans des cas exceptionnels). Cet avertissement est également valable dans les pays où il est permis de circuler plus vite avec une remorque. Tenez compte de la vitesse maximale autorisée dans le pays correspondant pour les véhicules tractant une remorque, car elle est parfois inférieure à celle permise pour les véhicules qui n'en tractent pas.
- N'essayez jamais de « redresser » l'ensemble véhicule tracteur/remorque en accélérant.

⚠ AVERTISSEMENT

Si le dispositif d'attelage a été monté suite à l'achat du véhicule par un atelier différent de SEAT, désactivez le système Start-Stop manuellement lorsque vous circulez avec une remorque. Vous risqueriez sinon d'entraîner une panne du système de freinage et de provoquer un accident et des blessures graves.

- Désactivez toujours manuellement le système Start-Stop lorsque le véhicule tracte une remorque attelée à un dispositif d'attelage non monté par SEAT.

i Nota

- Avant d'accrocher ou de dételer une remorque, désactivez toujours l'alarme antivol » page 121. Dans le cas contraire, le capteur d'inclinaison risquerait de l'activer contre votre volonté.
- Ne circulez pas avec une remorque lors des 1 000 premiers kilomètres du moteur » page 200.
- Dans la mesure du possible, SEAT recommande de démonter ou d'escamoter la boule d'attelage si elle n'est pas utilisée. En cas de collision par l'arrière, les dommages subis par le véhicule risquent d'être plus importants si le dispositif d'attelage est monté.
- Certains dispositifs de remorquage montés ultérieurement obstruent le logement de l'œillet de remorquage arrière. Dans ce cas, il est impossible d'utiliser l'œillet de remorquage pour le démarrage par remorquage ou le

remorquage d'autres véhicules. Par conséquent, si le véhicule a été équipé ultérieurement d'un dispositif d'attelage, conservez toujours la boule d'attelage dans le véhicule lorsque vous le démontez.

Témoin



La boule d'attelage pour remorquage n'est pas verrouillée.

Contrôlez le verrouillage du dispositif d'attelage » page 281.

Lorsque vous mettez le contact, certains témoins de contrôle et d'alerte s'allument brièvement en guise de vérification. Ils s'éteignent au bout de quelques secondes.

⚠ AVERTISSEMENT

Si vous ignorez les témoins d'alerte allumés et les messages correspondants, le véhicule peut s'arrêter en pleine circulation, en plus de provoquer potentiellement des accidents et de graves blessures.

- N'ignorez jamais les témoins d'alerte ni les messages.
- Arrêtez-vous dès que possible dans un endroit sûr.

ⓘ ATTENTION

Si vous ignorez les témoins de contrôle allumés et les messages correspondants, vous pouvez endommager votre véhicule.

Conditions techniques

Les véhicules équipés **en série** d'un dispositif d'attelage répondent à toutes les conditions techniques et légales permettant de circuler avec une remorque.

Si le **véhicule a été équipé ultérieurement** d'un dispositif d'attelage, vous ne devez monter qu'un dispositif homologué pour la masse maximale autorisée de la remorque à tracter. Le dispositif d'attelage doit être adapté au véhicule et à la remorque et solidement fixé au châssis du véhicule. Utilisez uniquement un dispositif d'attelage autorisé par SEAT pour ce véhicule. Consultez et tenez toujours compte des indications du fabricant du dispositif d'attelage. Ne montez jamais de dispositif d'attelage « à répartition de poids » ou à « compensation de charge ».

Dispositif d'attelage monté sur le pare-chocs

Ne montez jamais un dispositif d'attelage sur le pare-chocs ni sur sa fixation. Le dispositif d'attelage ne doit pas entraver la fonction du pare-chocs. Ne modifiez pas et ne réparez pas le système d'échappement ni le système

de freinage. Vérifiez périodiquement que le dispositif d'attelage est solidement fixé.

Système de refroidissement du moteur

La traction d'une remorque suppose une charge élevée pour le moteur et le système de refroidissement. Le système de refroidissement doit posséder suffisamment de liquide de refroidissement et être préparé aux efforts supplémentaires issus de la traction d'une remorque.

Freins de la remorque

Si la remorque dispose de son propre système de freinage, veuillez tenir compte des dispositions la concernant. Le système de freinage de remorque ne doit jamais être raccordé au système de freinage du véhicule.

Câble de remorquage

Utilisez toujours un câble de remorquage entre le véhicule et la remorque **» page 283**.

Feux arrière de la remorque

Les feux arrières de la remorque devront respecter les dispositions légales correspondantes **» page 283**.

Ne raccordez jamais les feux arrière de la remorque directement au système électrique du véhicule. Si vous n'êtes pas certain que la remorque est bien raccordée électriquement, faites appel à un atelier spécialisé. SEAT re-

commande de vous rendre chez un partenaire SEAT.

Rétroviseurs extérieurs

Si les rétroviseurs extérieurs de série du véhicule tracteur n'atteignent pas la zone située derrière la remorque, il sera nécessaire d'installer des rétroviseurs supplémentaires conformes aux dispositions du pays correspondant. Les rétroviseurs extérieurs doivent être ajustés avant de prendre la route et doivent offrir un champ de vision suffisant à l'arrière.

Consommation électrique maximale de la remorque

| Consommateurs | Europe, Asie, Afrique, Amérique du Sud et Amérique centrale | Australie |
|-----------------------------------|---|-----------|
| Feux stop (au total) | 84 watts | 108 watts |
| Feux clignotants (de chaque côté) | 42 watts | 54 watts |
| Feux de position (de chaque côté) | 50 watts | 100 watts |
| Feux de recul (au total) | 42 watts | 54 watts |
| Feux arrière de brouillard | 42 watts | 54 watts |

Ne dépassez jamais les valeurs indiquées !

⚠ AVERTISSEMENT

Si le dispositif d'attelage est monté de manière incorrecte ou n'est pas adéquat, la remorque risque de se détacher du véhicule et de provoquer de graves blessures.

ⓘ ATTENTION

- Si les feux arrière de la remorque ne sont pas correctement raccordés, le système électronique du véhicule peut être endommagé.
- Si la remorque consomme trop d'énergie électrique, le système électronique du véhicule peut être endommagé.
- Ne raccordez jamais directement le système électrique de la remorque aux connexions électriques des groupes des feux arrière ou à d'autres sources d'alimentation. Utilisez uniquement les connexions prévues pour l'alimentation en courant de la remorque.

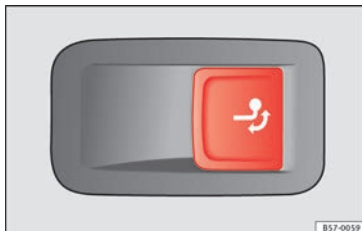
Dispositif d'attelage en forme de boule à déverrouillage électrique

Fig. 217 Du côté droit du coffre à bagages : touche de déverrouillage de la boule d'attelage.

📖 » tabl. à la page 2

La boule d'attelage du dispositif d'attelage se trouve sur le pare-chocs. Le dispositif d'attelage en forme de boule à déverrouillage électrique ne peut pas être démonté.

Aucune personne ni aucun objet ou animal ne doit se trouver dans la zone de déplacement de la boule d'attelage » ⚠.

Déverrouiller et retirer la boule d'attelage.

- Arrêtez le véhicule et activez le frein de stationnement électronique » page 185.
- Coupez le moteur.
- Ouvrez le capot arrière.

- Tirez la touche » **fig. 217** brièvement. La boule d'attelage se déverrouille électriquement et tourne automatiquement vers l'extérieur. Le témoin de la touche clignote » **fig. 217**.
- Terminez de retirer la boule d'attelage à la main jusqu'à observer et entendre qu'elle s'encastre et que le témoin de la touche s'allume fixement.
- Fermez le hayon.

Escamoter la boule d'attelage.

- Arrêtez le véhicule et activez le frein de stationnement électronique.
- Coupez le moteur.
- Décrochez la remorque et débranchez la connexion électrique entre le véhicule et la remorque. Si vous utilisez un adaptateur, retirez-le de la prise de courant de la remorque.
- Ouvrez le capot arrière.
- Tirez la touche » **fig. 217** brièvement. La boule d'attelage se déverrouille électriquement.
- Faites tourner à la main la boule d'attelage sous le pare-chocs jusqu'à observer et entendre qu'elle s'encastre et que le témoin de la touche » **fig. 217** s'allume fixement.
- Fermez le hayon.

»

Signification du témoin

- Si le témoin de la touche » fig. 217 *clignote*, la boule d'attelage ne s'est pas encore encastree correctement ou qu'elle est défectueuse » ⚠.
- Si le témoin *reste allumé* lorsque le coffre à bagages est ouvert, la boule d'attelage s'est correctement encastree, qu'elle ait été extraite ou escamotée.
- Le témoin de la touche s'éteint environ une minute après la fermeture du coffre à bagages.

⚠ AVERTISSEMENT

L'utilisation incorrecte du dispositif d'attelage peut provoquer des blessures et des accidents.

- Utilisez la boule d'attelage uniquement si elle s'est correctement encastree.
- Veillez à ce qu'aucune personne, ni aucun objet ou animal ne se trouve dans la zone de déplacement de la boule d'attelage.
- N'intervenez jamais avec un outil lorsque la boule d'attelage est en mouvement.
- N'appuyez jamais sur la touche » fig. 217 lorsqu'une remorque est attelée ou si un porte-bagages ou d'autres accessoires ont été installés sur la boule d'attelage.
- Si la boule d'attelage ne s'encastre pas correctement, ne l'utilisez pas et rendez-vous dans un atelier spécialisé pour faire réviser le dispositif d'attelage.

- Si le système électrique ou le dispositif d'attelage est défectueux, rendez-vous dans un atelier spécialisé pour le faire réviser.
- Si la boule présente à un certain endroit un diamètre inférieur à 49 mm, n'utilisez en aucun cas le dispositif d'attelage.

ⓘ ATTENTION

Si vous nettoyez le véhicule à l'aide d'un dispositif à haute pression ou à vapeur, n'orientez pas le jet directement sur la boule escamotable ni sur la prise de courant du dispositif d'attelage pour éviter d'endommager les joints ou d'éliminer la graisse nécessaire à sa lubrification.

ⓘ Nota

Dans des conditions de températures très basses, il est possible que vous ne parveniez pas à actionner la boule d'attelage. Dans ce cas, il suffit de laisser le véhicule dans une enceinte plus chaude (un garage par exemple).

Montage d'un porte-vélos sur la boule d'attelage escamotable

La charge maximale autorisée du système porte-bagages est de **75 kg**, charge incluse. Le système porte-bagages ne doit pas dépasser de la tête sphérique de plus de 700 mm vers l'arrière. Seuls sont autorisés les systè-

mes porte-bagages pouvant accueillir au maximum trois vélos. Les vélos les plus lourds devront être montés le plus près possible du véhicule (de la boule d'attelage).

⚠ AVERTISSEMENT

L'utilisation incorrecte du dispositif d'attelage en présence d'un porte-vélos monté sur la boule d'attelage peut provoquer des blessures et des accidents.

- Ne dépassez jamais la charge utile ni la cote précédemment indiquées.
- Il n'est pas permis de fixer le porte-vélos au col de l'attelage en dessous de la boule. En effet, en raison de la forme du col et du modèle de porte-vélos, ce dernier risquerait d'être monté au véhicule dans une position incorrecte.
- Lisez et tenez toujours compte des instructions de montage du porte-vélos.

ⓘ ATTENTION

Le dépassement de la charge utile et de la cote maximale indiquées précédemment peut endommager le véhicule de manière considérable.

- Ne dépassez jamais les valeurs indiquées.

i Nota

Dans la mesure du possible, SEAT vous recommande de retirer toutes les pièces démontables des vélos avant de prendre la route. Il peut s'agir par exemple des paniers, sacoches, batteries ou sièges pour enfant. Vous améliorerez ainsi l'aérodynamique et le centre de gravité du système porte-bagages.

Attelage et connexion d'une remorque



Fig. 218 Représentation schématique : attribution des broches de la prise de courant de la remorque.

Légende de la fig. 218 :

| Broche | Signification |
|--------|---|
| 1 | Clignotant gauche |
| 2 | Feux arrière de brouillard |
| 3 | Masse des broches 1, 2, 4, 5, 6, 7 et 8 |

Légende de la fig. 218 :

| Broche | Signification |
|--------|--------------------------|
| 4 | Clignotant droit |
| 5 | Feu de recul droit |
| 6 | Feu stop |
| 7 | Feu de recul gauche |
| 8 | Feux de recul |
| 9 | Positif permanent |
| 10 | Câble de charge positive |
| 11 | Masse de la broche 10 |
| 12 | Non attribué |
| 13 | Masse de la broche 9 |

Prise de courant de la remorque

Pour le raccordement électrique de la remorque au véhicule tracteur, ce dernier dispose d'une prise de courant à 13 broches. Lorsque le moteur est en marche, les appareils électriques de la remorque recevront la tension via le raccordement électrique (broches 9 et 10 de la prise de courant de la remorque).

Si le système détecte qu'une remorque a été électriquement raccordée, les appareils de la remorque reçoivent une tension électrique par le raccordement électrique (broches 9 et 10). La broche 9 dispose de positif perma-

nent. L'éclairage intérieur de la remorque peut ainsi fonctionner. Les appareils électriques, par exemple le réfrigérateur d'une caravane ne sont alimentés **que** si le moteur est en marche (par la broche 10).

Les câbles de masse, la broche 3, la broche 11 et la broche 13 ne devront jamais être raccordés entre eux pour ne pas provoquer de surcharge du système électrique.

Si la remorque dispose d'un **connecteur à 7 contacts**, il faudra utiliser un câble adaptateur adéquat. Dans ce cas, la fonction de la broche 10 ne sera pas disponible.

Câble de remorquage

Le câble de remorquage devra toujours bien être fixé au véhicule tracteur et disposer d'un jeu suffisant pour aborder les virages sans problème. Cependant, veillez à ce que le câble ne pende pas trop et ne frotte pas sur la chaussée lorsque le véhicule circule.

Feux arrière de la remorque

Veillez toujours à ce que les feux arrière de la remorque fonctionnent correctement et respectent les dispositions légales en vigueur. Veillez à ne pas dépasser l'absorption de puissance maximale de la remorque » page 280.

Inclure dans l'alarme antivol

La remorque n'est incluse dans l'alarme antivol que si les conditions suivantes sont réunies :

- Si le véhicule est équipé en usine d'une alarme antivol et d'un dispositif d'attelage.
- Si la remorque est raccordée électriquement au véhicule tracteur via la prise de courant du dispositif d'attelage.
- Si le système électrique du véhicule et de la remorque sont en parfait état et ne présentent ni pannes, ni dommages.
- Si le véhicule a été verrouillé avec la clé et que l'alarme antivol est activée.

Lorsque le véhicule est verrouillé, l'alarme s'active en cas de coupure de la connexion électrique avec la remorque.

Avant d'accrocher ou de dételé une remorque, désactivez toujours l'alarme antivol. Dans le cas contraire, le capteur d'inclinaison risquerait de l'activer contre votre volonté.

Remorques équipées de feux arrière LED

Pour des raisons techniques, les remorques avec feux arrière à diodes électroluminescentes (LED) ne peuvent pas être incorporées à l'alarme antivol.

Lorsque le véhicule est verrouillé, l'alarme ne s'activera pas en cas de coupure de la con-

nexion électrique entre le véhicule et la remorque équipée de feux LED.

Si le profil de conduite **Eco** a été sélectionné lors de l'attelage de la remorque, le système adoptera automatiquement le profil **Normal**. Si le système ne parvient pas à détecter la remorque attelée ou le dispositif d'attelage monté suite à l'achat du véhicule par un atelier différent de SEAT, il est nécessaire de sélectionner manuellement le profil **Normal** avant de prendre la route avec une remorque. Pour activer à nouveau le profil **Eco** après avoir dételé la remorque, coupez puis remettez le contact.

AVERTISSEMENT

Si les câbles ont été montés de manière inadéquate ou incorrecte, un courant excessif risque d'être transmis à la remorque et provoquer le dysfonctionnement du système électronique du véhicule ainsi que des accidents et des blessures graves.

- **Ne confiez les travaux à réaliser sur le système électrique qu'à un atelier spécialisé.**
- **Ne raccordez jamais directement le système électrique de la remorque aux connexions électriques des groupes des feux arrière ou à d'autres sources d'alimentation.**

AVERTISSEMENT

Le contact entre les broches de la prise de courant de la remorque peut provoquer des courts-circuits, la surcharge du système élec-

trique ou une panne du système d'allumage et provoquer des accidents et des blessures graves.

- **Ne raccordez jamais entre elles les broches de la prise de courant de la remorque.**
- **Confiez à un atelier spécialisé la réparation des broches endommagées.**

ATTENTION

Ne laissez pas la remorque attelée au véhicule si vous l'avez garé en maintenant la remorque avec sa roue d'appui ou ses supports. Si le véhicule monte ou descend notamment en raison d'une variation de charge ou à la crevaision d'un pneu, le dispositif d'attelage et la remorque font l'objet une pression accrue susceptible d'endommager le véhicule et la remorque.

Nota

- **En cas de dysfonctionnement des systèmes électriques du véhicule, de la remorque ou de l'alarme antivol, confiez leur révision à un atelier spécialisé.**
- **Si les accessoires de la remorque consomment de l'énergie via la prise de courant avec le moteur arrêté, la batterie se déchargera.**
- **Si la batterie du véhicule est peu chargée, le raccordement électrique avec la remorque sera automatiquement coupé.**

Charger une remorque

Charge maximale techniquement admissible et charge verticale sur flèche du timon

La charge remorquable maximale techniquement admissible est le poids pouvant être remorqué par le véhicule » » **⚠**. La charge verticale sur flèche du timon est la charge exercée verticalement depuis le haut sur la boule d'attelage du dispositif d'attelage » » page 331.

Les informations concernant la charge remorquable et la charge verticale sur flèche du timon figurant sur la plaque signalétique du dispositif d'attelage sont uniquement des valeurs expérimentales. Les données relatives au véhicule figurant dans sa documentation se situent fréquemment *en deçà* de ces valeurs. Les données figurant dans la documentation officielle du véhicule ont toujours un caractère prioritaire.

Pour favoriser la sécurité de conduite, SEAT vous recommande de tirer le meilleur parti de la **charge verticale** maximale techniquement admissible sur la flèche de timon » » page 278. Une charge verticale insuffisante nuit au comportement routier de l'ensemble véhicule/remorque.

La charge verticale existant entraîne l'augmentation du poids sur l'essieu arrière et réduit ainsi la charge utile du véhicule.

Poids de l'ensemble du véhicule tracteur et remorque

Le poids de l'ensemble se compose du poids réel de la remorque et du véhicule tracteur chargés.

Dans certains pays, les remorques sont classées par catégories. SEAT vous recommande de vous informer auprès d'un atelier spécialisé concernant le type de remorque le mieux adapté à votre véhicule.

Chargement d'une remorque

L'ensemble véhicule tracteur/remorque doit être équilibré. Pour ce faire, vous devez tirer le meilleur parti de la charge verticale maximale techniquement admissible sur la flèche de timon et répartir la charge uniformément entre la partie arrière et la partie avant de la remorque :

- Répartissez la charge dans la remorque en veillant à placer les objets lourds le plus près possible de l'essieu ou au dessus de celui-ci.
- Arrimez solidement le chargement de la remorque.

Pression de gonflage des pneus

La pression de gonflage des pneus de la remorque correspond à celle préconisée par le fabricant de la remorque.

Lorsque vous tractez une remorque, gonflez les pneus du véhicule tracteur à la pression maximale autorisée » » page 319.

⚠ AVERTISSEMENT

Si vous dépassez la charge maximale autorisée par essieu, la charge verticale maximale techniquement admissible sur la flèche de timon ou la charge maximale autorisée du véhicule ou de l'ensemble véhicule tracteur/remorque, des accidents et des blessures graves peuvent se produire.

- Ne dépassez jamais les valeurs indiquées.
- La charge réelle sur les essieux avant et arrière ne devra jamais dépasser la charge maximale autorisée par essieu. Le poids avant et arrière du véhicule ne devra jamais dépasser la charge maximale autorisée.

⚠ AVERTISSEMENT

Un déplacement de la charge peut présenter des risques pour la stabilité et la sécurité de l'ensemble véhicule tracteur/remorque et provoquer des accidents et des blessures graves.

- Chargez toujours correctement la remorque.
- Arrimez toujours la charge à l'aide de courroies d'amarrage ou de rubans de fixation adaptés et en bon état.

Conduite avec remorque

Réglage des projecteurs

Lorsqu'une remorque est attelée, la partie avant du véhicule peut remonter et si les feux de croisement sont allumés, ils risquent d'éblouir les autres usagers de la route. Par conséquent, abaissez le faisceau lumineux en conséquence en réglant la portée des feux. Si votre véhicule n'est pas équipé de ce système, faites régler les projecteurs dans un atelier spécialisé.

Particularités de la conduite avec une remorque

- Lorsqu'il s'agit d'une remorque avec **frein par inertie**, freinez *d'abord doucement* puis plus énergiquement. De cette manière, vous éviterez les secousses risquant de se produire suite au blocage des roues de la remorque.
- En raison du poids de l'ensemble du véhicule tracteur et remorque, la distance de freinage augmente.
- En descente, rétrogradez (pour les boîtes mécaniques ou en mode automatique pour les boîtes automatiques) de manière à tirer parti du frein moteur. Dans le cas contraire, le système de freinage risque de subir une surchauffe et de ne pas fonctionner correctement.
- La charge remorquée et le poids important de l'ensemble véhicule tracteur/remorque



modifient le centre de gravité et les propriétés de conduite.


- Si le véhicule tracteur est vide et que la remorque est chargée, la distribution de la charge ne sera pas idéale. Dans ces conditions, conduisez très prudemment en réduisant votre vitesse en conséquence.

Démarrage en côte avec une remorque

En fonction de l'inclinaison de la pente et de la masse totale de l'ensemble véhicule tracteur/remorque, il est possible que l'ensemble recule légèrement lors du démarrage.

Pour démarrer en côte en tractant une remorque, procédez comme suit :

- Appuyez sur la pédale de frein et maintenez-la enfoncée.
- Appuyez une fois sur la touche  pour désactiver le frein de stationnement électronique **» page 185.**
- Si le véhicule est équipé d'une boîte mécanique, appuyez à fond sur la pédale d'embrayage.
- Passez la première vitesse ou placez le levier sélecteur en position **D/S** **» page 192.**
- Tirez la touche  et maintenez-la en position pour retenir l'ensemble véhicule tracteur/remorque à l'aide du frein de stationnement électronique.
- Relâchez la pédale de frein.

- Démarrez lentement. Pour ce faire, relâchez la pédale d'embrayage si votre véhicule est équipé d'une boîte mécanique.
- Ne relâchez pas la touche  tant que le moteur ne dispose pas d'une force motrice suffisante pour faire avancer le véhicule.

AVERTISSEMENT

Si vous tractez une remorque de manière incorrecte, vous risquez de perdre le contrôle du véhicule et de provoquer des blessures graves.

- **La conduite avec remorque et le transport d'objets lourds ou de grand volume peuvent modifier les propriétés de circulation du véhicule et augmenter la distance de freinage.**
- **Conduisez toujours de manière prudente et prévoyante. Freinez avec plus d'avance que d'habitude.**
- **Adaptez toujours la vitesse et le style de conduite aux conditions de visibilité, à la météo, à la chaussée et à la circulation. Ralentissez, en particulier dans les descentes.**
- **Accélérez avec prudence. Évitez les freinages et les manœuvres brusques.**
- **Réalisez les dépassements avec une extrême prudence. Réduisez immédiatement la vitesse si vous remarquez que la remorque se balance, même faiblement.**
- **N'essayez jamais de « redresser » l'ensemble véhicule tracteur/remorque en accélérant.**



- Tenez compte de la vitesse maximale autorisée pour les véhicules tractant une remorque, car elle est parfois inférieure à celle permise pour les véhicules qui n'en tractent pas.

Stabilisation de l'ensemble véhicule tracteur/remorque

La stabilisation de l'ensemble véhicule tracteur/remorque constitue une fonction essentielle du programme électronique de stabilisation (ESC).

Si la stabilisation de l'ensemble véhicule tracteur/remorque détecte que la remorque se balance, elle intervient automatiquement avec le contrôle de direction afin de réduire le balancement de la remorque.

Conditions requises pour la stabilisation de l'ensemble véhicule tracteur/remorque

- Le véhicule est équipé d'usine d'un dispositif d'attelage ou a été ultérieurement équipé d'un dispositif compatible.
- L'ESC et l'ASR sont activés. Le témoin  ou  du combiné d'instruments n'est pas allumé.
- La remorque est raccordée électriquement au véhicule tracteur via la prise de courant du dispositif d'attelage.
- Vous circulez à une vitesse supérieure à environ 60 km/h.

- La charge verticale maximale techniquement admissible sur la flèche de timon est utilisée.
- La remorque est équipée d'un timon rigide.
- Les remorques avec frein doivent être équipées d'un frein d'inertie mécanique.

AVERTISSEMENT

La sécurité accrue fournie par la stabilisation de l'ensemble véhicule tracteur/remorque ne devra en aucun cas vous inciter à prendre des risques compromettant la sécurité.

- Adaptez toujours la vitesse et le style de conduite aux conditions de visibilité, à la météo, à la chaussée et à la circulation.
- Accélérez avec précaution si la chaussée est glissante.
- Arrêtez d'accélérer lorsque vous êtes en train de configurer l'un des systèmes.

AVERTISSEMENT

La stabilisation de l'ensemble véhicule tracteur/remorque ne détecte parfois pas correctement toutes les situations de conduite.

- Lorsque l'ESC est désactivé, la stabilisation de l'ensemble véhicule tracteur/remorque est également désactivée.
- Le système de stabilisation ne détecte pas dans tous les cas les remorques légères et peu stables. C'est pourquoi il ne les stabilise pas.

- Si vous circulez sur une chaussée glissante et peu adhérente, la remorque risque de *faire une embardée*, même en présence du système de stabilisation.
- Les remorques dont le centre de gravité est élevé peuvent se renverser même si elles ne se sont pas balancées auparavant.
- Si vous ne tractez pas de remorque mais qu'un connecteur est branché sur la prise de courant pour remorque (par exemple si le véhicule est équipé d'un porte-vélo doté d'un éclairage), des freinages automatiques peuvent se produire dans certaines situations de conduite extrêmes.

Montage ultérieur d'un dispositif d'attelage

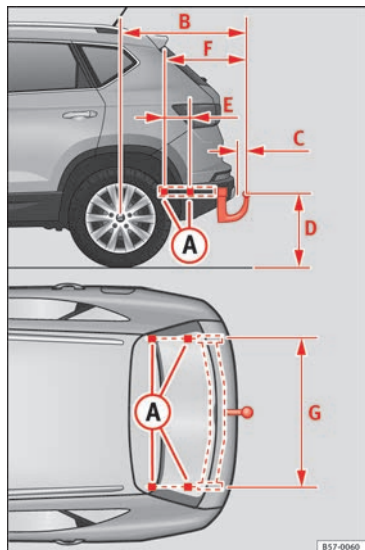


Fig. 219 Cotes et points de fixation pour l'installation d'un dispositif d'attelage en deuxième monte.

SEAT recommande de confier l'installation d'un dispositif d'attelage en deuxième monte à un atelier spécialisé. Il est par exemple pro-

bable qu'il soit nécessaire d'adapter le système de refroidissement ou de monter des plaques thermo-isolantes. SEAT recommande de vous rendre chez un partenaire SEAT.

Si un dispositif d'attelage est monté ultérieurement sur le véhicule, veillez à toujours tenir compte des cotes de distance. La cote allant du centre de la boule jusqu'au sol

» **fig. 219** **D** ne doit en aucun cas être inférieure à celle indiquée. Cette instruction vaut également pour le véhicule entièrement chargé, y compris la charge verticale maximale techniquement admissible sur la flèche de timon.

Cotes de distance » fig. 219:

- A** Points de fixation
- B** 932,5 mm
- C** 65 mm min.
- D** 350-420 mm
- E** 220 mm
- F** 615,5 mm
- G** 1 043 mm

⚠ AVERTISSEMENT

Si les câbles sont raccordés de manière inadéquate ou incorrecte, des dysfonctionnements du système électronique du véhicule peuvent se produire et provoquer des accidents et des blessures graves.

- **Ne raccordez jamais le système électrique de la remorque aux connexions électriques des groupes des feux arrière ou à d'autres sources d'alimentation inappropriées. Utilisez uniquement des connecteurs conçus pour le raccordement d'une remorque.**

- **Confiez l'installation d'un dispositif d'attelage en deuxième monte uniquement à un atelier spécialisé.**

⚠ AVERTISSEMENT

Si le dispositif d'attelage est monté de manière incorrecte ou n'est pas adéquat, la remorque risque de se détacher du véhicule tracteur. Cette situation risque de provoquer des accidents graves et des blessures mortelles.

i Nota

Utilisez uniquement des dispositifs d'attelage autorisés par SEAT pour le modèle concerné.

Conseils

Soin et entretien

Accessoires et modifications techniques

Accessoires, pièces de rechange et travaux de réparation

Faites-vous conseiller avant d'acheter des accessoires et pièces de rechange.

Votre véhicule offre un haut niveau de sécurité active et passive. Pour la pose ultérieure d'accessoires ou le remplacement de certaines pièces, faites-vous conseiller par un partenaire SEAT. Votre partenaire SEAT vous informe volontiers sur l'utilité, les dispositions légales et les recommandations de l'usine concernant les accessoires et pièces de rechange.

Nous vous recommandons de n'utiliser pour votre véhicule que des **accessoires SEAT** et des **pièces d'origine SEAT®**. SEAT garantit la fiabilité, la sécurité et l'adéquation de ces pièces. Les partenaires SEAT en effectuent bien entendu aussi la pose de façon professionnelle.

Les **appareils installés en deuxième monte** et ayant une incidence directe sur la maîtrise du véhicule par son conducteur, comme les ré-

gulateurs de vitesse ou les **systèmes d'amortisseurs à régulation électronique**, doivent être porteurs du label **e** (marque d'homologation de l'Union européenne), et homologués pour votre véhicule.

Le raccordement de **dispositifs électriques supplémentaires** tels que les glacières électriques, les ordinateurs ou les ventilateurs, qui n'ont pas d'incidence directe sur la maîtrise du véhicule par son conducteur, n'est possible que si ces équipements sont porteurs du label **CE** (déclaration de conformité des fabricants au sein de l'Union européenne).

AVERTISSEMENT

Ne fixez jamais d'accessoires, tels que des supports de téléphone ou des porte-gobelets, sur les caches ou dans la zone de déploiement des airbags. Risque de blessures lors d'un accident avec déclenchement des airbags !

Modifications techniques

En cas de modifications techniques, nos directives doivent être respectées.

Toute intervention au niveau des composants électroniques, de leurs logiciels, du câblage et du transfert de données peut provoquer des dysfonctionnements. En raison de la mise en réseau des pièces électroniques, ces

perturbations peuvent également affecter des systèmes qui ne sont pas directement concernés. Ce qui signifie que la fiabilité de votre véhicule peut être fortement compromise, que votre véhicule peut présenter des signes d'usure prononcée et que, finalement, la validité du certificat de réception (feuille des mines, en France) de votre véhicule peut être annulée.

Vous comprendrez certainement que votre partenaire SEAT ne peut pas se porter garant des dommages causés par des travaux effectués de façon non appropriée.

Nous vous conseillons donc de faire effectuer les travaux par les partenaires SEAT et de n'utiliser que des **pièces d'origine SEAT®**.

AVERTISSEMENT

Les travaux et modifications effectués de façon non professionnelle sur votre véhicule peuvent provoquer des dysfonctionnements – risque d'accident.

Émetteurs-récepteurs radio et équipements à usage professionnel

Émetteurs-récepteurs radio fixes

L'installation en seconde monte dans le véhicule d'émetteurs-récepteurs radio est en général soumis à autorisation. SEAT autorise la »

pose de tels équipements homologués à condition que :

- L'antenne doit être montée par un professionnel.
- L'antenne doit être montée à l'extérieur du véhicule (en utilisant des câbles blindés et un adaptateur d'antenne non réfléchissant).
- La puissance d'émission effective à la base de l'antenne ne dépasse pas 10 W.

Pour la pose et l'utilisation d'émetteurs-récepteurs radio *plus puissants*, renseignez-vous auprès d'un partenaire SEAT ou d'un atelier spécialisé.

Émetteurs-récepteurs radio mobiles

L'utilisation de téléphones mobiles ou d'émetteurs-récepteurs radio de commercialisation courante peut perturber le fonctionnement de l'électronique dans votre véhicule. Les causes peuvent être les suivantes :

- Absence d'antenne extérieure.
- Antenne extérieure mal montée.
- Puissance d'émission supérieure à 10 W.

C'est pourquoi vous ne devez pas faire fonctionner à l'intérieur du véhicule des appareils portables (téléphone mobile ou émetteur-récepteur radio) sans antenne extérieure ou avec une antenne extérieure montée de manière incorrecte »» ⚠.

En outre, tenez compte du fait que seule une antenne *extérieure* permet d'atteindre la portée maximale des appareils.

Équipement à usage professionnel

L'installation en deuxième monte d'appareils à usage domestique ou professionnel dans le véhicule n'est autorisée que s'ils n'ont pas d'incidence sur la maîtrise directe du véhicule par son conducteur et s'ils disposent d'un label **CE**. Quant aux appareils installés en deuxième monte qui peuvent avoir une incidence sur la maîtrise du véhicule par son conducteur, ils doivent toujours avoir été homologués pour votre véhicule et disposer du label **e**.

⚠ AVERTISSEMENT

Les téléphones mobiles ou émetteurs-récepteurs radio utilisés dans l'habitacle, sans antenne extérieure ou avec une antenne extérieure mal installée, peuvent causer des problèmes de santé dus à l'exposition à des champs électromagnétiques trop intenses.

ℹ Nota

• L'installation en seconde monte d'appareils électriques ou électroniques dans ce véhicule affecte son homologation et peut mener, dans certaines circonstances, à l'annulation de son certificat de réception.

• **Veillez respecter les instructions d'utilisation des téléphones mobiles et émetteurs-récepteurs radio.**

Entretien et nettoyage

Généralités

Des soins réguliers et appropriés contribuent au **maintien de la valeur** de votre véhicule. De plus, il peut aussi conditionner le maintien de vos droits à la garantie en cas de dégâts dus à la corrosion ou de défauts de peinture sur la carrosserie.

Vous trouverez les **produits d'entretien** nécessaires chez les partenaires SEAT et dans les ateliers spécialisés. Veuillez vous conformer aux instructions figurant sur l'emballage.

⚠ AVERTISSEMENT

- En cas d'emploi abusif, les produits d'entretien peuvent être dangereux pour la santé.
- Rangez les produits d'entretien dans un lieu sûr, hors de portée des enfants. Risque d'empoisonnement !

🌿 Conseil antipollution

- Dans la mesure du possible, utilisez des produits respectueux de l'environnement.

- Les restes de produits d'entretien ne doivent pas être jetés aux ordures ménagères.

Entretien extérieur du véhicule

Laver le véhicule

Plus les restes d'insectes, les fientes d'oiseaux, les retombées résineuses sous les arbres, les poussières de la route, les pollutions industrielles, les taches de goudron, les particules de suie, le sel de déneigement et autres dépôts agressifs restent collés longtemps sur la surface extérieure du véhicule, plus leur action est destructrice. Les températures élevées, dues à un ensoleillement intense par exemple, renforcent leur action agressive.

Après la période de gel, lorsqu'il n'y a plus de sel sur les routes, procédez impérativement à un lavage intense du soubassement.

Installations de lavage automatique

Tenir compte des précautions habituelles avant un passage dans une installation de lavage automatique (fermer les glaces et le toit ouvrant). Consultez le responsable de l'installation de lavage automatique si votre véhicule possède des équipements spéciaux tels qu'un becquet, une galerie porte-bagages, une antenne radio, etc.

Pour le lavage, choisissez les installations de lavage sans brosses.

Lavage au nettoyeur haute-pression

Si vous utilisez un nettoyeur haute pression, respectez impérativement les consignes d'utilisation données par le fabricant. Ceci vaut en particulier pour la **pression** et la **distance** du jet. Respectez une distance suffisante par rapport aux matières élastiques telles que les flexibles en caoutchouc ou les matériaux isolants ainsi que par rapport aux capteurs d'aide au stationnement* qui se trouvent dans le pare-chocs arrière.

N'utilisez en aucun cas de **buses à jets ronds** ni de **fraises de nettoyage**.

Lavage du véhicule à la main

Si vous lavez le véhicule à la main, arrosez-la avec de l'eau en abondance pour ramollir la saleté, puis rincez-la.

Nettoyez ensuite votre véhicule en utilisant une **éponge** douce, un **gant de lavage** ou une **brosse de lavage** et en frottant légèrement. Procédez de haut en bas en commençant par le toit. Utilisez un **savon** uniquement en cas de saleté persistante.

Rincez fréquemment l'éponge ou le gant de lavage utilisé.

Nettoyez les parties les plus sales, telles que les roues et les marchepieds en dernier. Pour cela, utilisez une deuxième éponge.

⚠ AVERTISSEMENT

- Lavez le véhicule uniquement lorsque le contact d'allumage est coupé. S'il n'est pas fermé, il existe des risques d'accident !
- Protégez vos mains et vos bras afin d'éviter de vous blesser avec des pièces métalliques pointues ou coupantes lorsque vous nettoyez le soubassement, la partie intérieure des passages de roues ou les enjoliveurs de roues. Risque de coupures !
- Lavage en hiver : l'eau et le gel sur le système de freinage peuvent réduire son efficacité : risque d'accident !

ⓘ ATTENTION

- Ne lavez pas votre véhicule en plein soleil – risque d'endommagement de la peinture.
- N'utilisez pas d'éponges pour nettoyer les restes d'insectes ni d'éponges dures de cuisine ou d'objets similaires. Vous pourriez endommager la surface.
- Il est toutefois recommandé d'éliminer à intervalles réguliers les salissures (telles que les restes d'insectes) adhérant fortement à la glace des projecteurs, lors du ravitaillement en carburant, par exemple. Nettoyez les phares avec une éponge ou un chiffon humides, mais jamais secs. Utilisez de préférence de l'eau savonneuse.

- Les pneus en particulier ne doivent jamais être nettoyés avec des buses à jets ronds. Même si vous n'appliquez le jet que pendant une très courte durée et que la distance du jet est relativement grande, vous risquez d'endommager les pneus.
- Si vous lavez le véhicule dans une installation de lavage automatique, il faut rabattre les rétroviseurs pour éviter qu'ils ne s'abîment. Les rétroviseurs rabattables électriquement ne doivent être en aucun cas rabattus manuellement mais uniquement électriquement !

ⓘ ATTENTION

- Si vous lavez le véhicule dans un car-wash automatique et que vous souhaitez éviter que les bras d'essuie-glace puissent être déplacés vers la partie supérieure du pare-brises, il est recommandé de respecter la procédure suivante pour les bloquer :
 - le capot doit être fermé
 - connectez et déconnectez l'allumage
 - poussez brièvement le levier de l'essuie-glaces vers l'avant (fonction lave-glace). Les bras d'essuie-glace seront bloqués.

🌿 Conseil antipollution

Lavez votre véhicule uniquement aux endroits prévus à cet effet. Ces zones sont préparées pour éviter que de l'eau souillée d'huile ne parvienne dans les égouts. Dans certaines ré-

gions, il est interdit de laver son véhicule en dehors des zones prévues à cet effet.

Capteurs et lentilles des caméras

- Retirez la neige à l'aide d'une balayette et le givre de préférence avec un aérosol anti-gel.
- Nettoyez les capteurs avec des nettoyeurs sans solvants et un chiffon doux et sec.
- Humidifiez l'objectif de la caméra avec un nettoyeur pour glaces courant à base d'alcool et nettoyez-la à l'aide d'un chiffon sec. Dans le cas du *Active Lane Assist**, la zone à l'avant de la lentille est généralement lavée par le lave-glace.

ⓘ ATTENTION

- Lorsque vous lavez le véhicule avec un dispositif de nettoyage à pression :
 - Conservez une distance suffisante avec les capteurs des pare-chocs avant et arrière.
 - Ne nettoyez pas les objectifs de la caméra ni la zone à proximité avec le dispositif de nettoyage à pression.
- N'utilisez jamais d'eau tiède ou chaude pour retirer la neige et le gel sur l'objectif de la caméra de recul – risque de fissures !
- Lors du nettoyage de l'objectif, n'utilisez jamais un produit d'entretien abrasif.

Entretien et lustrer

Entretien

Un traitement à la cire dure protège la peinture du véhicule. Procédez à un nouveau traitement de protection en appliquant un bon **produit à la cire dure**, à partir du moment où l'eau ne **perle plus** sur la laque propre du véhicule.

Même si vous utilisez régulièrement un **traitement de protection à la cire** dans l'installation de lavage automatique, nous vous conseillons de traiter la peinture à la cire dure au moins deux fois par an.

Les restes d'insectes qui s'incrustent, surtout l'été, à l'avant du capot-moteur et sur le pare-chocs avant sont du reste bien plus facile à enlever si la peinture a *récemment* été traitée.

Lustrage

Le lustrage ne devient indispensable que lorsque la peinture de votre véhicule est ternie et que le traitement de protection ne suffit plus à lui rendre l'éclat souhaité.

Si le produit de lustrage ne contient aucun traitement de protection, il faudra ensuite en appliquer un.

ⓘ ATTENTION

- **Ne traitez pas les pièces peintes de couleur mate et les pièces en matière plastique avec des produits de lustrage ou des cires dures.**
- **L'enjoliveur tout autour du toit ouvrant et qui s'achève sur le pare-brise ne doit pas être traité avec des produits de lustrage pour peinture. Par contre, vous pouvez le traiter avec de la cire dure.**

Enjoliveurs

Les enjoliveurs et les moulures argentés sont, pour des raisons de protection de l'environnement, fabriqués en aluminium pur (pas de chrome).

Pour enlever les taches ou les dépôts des enjoliveurs et des moulures, utilisez des **produits de nettoyage au pH neutre**, pas de produits d'entretien des chromes. Les produits de lustrage pour peinture ne conviennent pas non plus pour l'entretien des enjoliveurs et des moulures. Les produits alcalins très décapants souvent utilisés à l'entrée d'une installation de lavage automatique, peuvent, lors du séchage, laisser des taches mates ou laiteuses.

Les partenaires SEAT tiennent à votre disposition des produits écologiques testés et homologués pour votre véhicule.

Pièces en matière plastique

Les pièces en matière plastique doivent être nettoyées avec un lavage courant. En cas de saleté persistante, vous pouvez aussi traiter les pièces en matière plastique avec des **produits d'entretien et de nettoyage pour matières plastiques** spéciaux exempts de solvants. Les produits d'entretien de la peinture ne peuvent pas être utilisés pour les pièces en matière plastique.

Composants en carbone

La surface des pièces en carbone de votre véhicule est peinte. Elles ne nécessitent aucun soin particulier et peuvent être nettoyées comme les autres pièces peintes » **page 291**.

Dommages de peinture

Les petits dommages de peinture, tels que les éraflures, les égratignures ou les éclats par gravillonnage doivent être *immédiatement* retouchés à la peinture avant que de la rouille ne puisse se former. Les partenaires SEAT tiennent à votre disposition des **crayons de retouche** ou des **vaporisateurs** dans la teinte de votre véhicule.

Le numéro de la peinture d'origine figure sur l'autocollant d'identification de votre véhicule » **page 329**.

Si un peu de rouille a déjà commencé à se former, elle doit être éliminée soigneusement par un atelier spécialisé.

Glaces

Une bonne visibilité augmente la sécurité routière.

N'utilisez jamais de nettoyant insectes ni de cire pour nettoyer les glaces car ces produits peuvent compromettre le fonctionnement des balais d'essuie-glace (broutage).

Les restes de caoutchouc, d'huile, de graisse ou de silicone peuvent être nettoyés avec un **produit de nettoyage des glaces** ou un **dégraissant de silicone**. Les restes de cire par contre ne peuvent être enlevés qu'avec un nettoyant spécial. Pour de plus amples informations, adressez-vous à votre partenaire SEAT.

Nettoyez aussi les glaces de l'intérieur à intervalles réguliers.

Utilisez une peau de chamois ou un chiffon réservé uniquement à cet effet pour sécher les glaces. La peau de chamois que vous avez utilisée pour les surfaces peintes contient des restes de produit de protection. »

⚠ AVERTISSEMENT

Ne pas traiter le pare-brise avec des produits de traitement de vitres hydrofuges. Dans des conditions de visibilité difficiles (par temps de pluie, dans l'obscurité ou en cas de soleil bas, par ex.) il existe un risque d'éblouissement : risque d'accident ! En outre, il se peut que les balais d'essuie-glace raclent.

ⓘ ATTENTION

- Retirez la neige et le givre des glaces et des rétroviseurs extérieurs avec une raclette en matière plastique. Afin d'éviter la formation de griffes provoquées par la saleté, poussez la raclette uniquement dans un seul sens ; ne lui imprimez pas de mouvements de va-et-vient.
- Les fils chauffants du dégivrage de lunette arrière se trouvent sur la face intérieure de la glace. Pour éviter de les endommager, ne collez pas d'adhésifs sur ces filaments.
- Ne retirez pas la neige ou le givre des glaces et des rétroviseurs avec de l'eau chaude sinon les glaces pourraient se fissurer !

Jantes

Entretenez régulièrement les roues pour qu'elles gardent longuement leur aspect décoratif. Si vous n'enlevez pas régulièrement les sels de dégel et les déchets provoqués

par le frottement des freins, ces substances attaquent le matériel.

Utilisez impérativement un produit de nettoyage spécial sans acide pour nettoyer les jantes. Les câbles adaptateurs sont disponibles chez votre partenaire SEAT ou dans les magasins spécialisés. Ne laissez en aucun cas agir le produit plus longtemps que nécessaire. Les produits de nettoyage acides pour jantes peuvent attaquer la surface des boulons de roue.

Les produits de lustrage pour peinture et autres produits abrasifs ne doivent pas être utilisés pour l'entretien des jantes. Si la couche de peinture de protection a été endommagée, par des impacts de gravier, par exemple, procédez immédiatement à une retouche.

⚠ AVERTISSEMENT

Lors du nettoyage des jantes, n'oubliez pas que l'humidité, la glace et les sels de dégel diminuent l'efficacité des freins – risque d'accident !

Tuyau d'échappement final

Si vous n'enlevez pas régulièrement les sels de dégel et les déchets provoqués par le frottement des freins, ces substances attaquent le tuyau d'échappement final. Pour éliminer les impuretés, n'utilisez pas de nettoyeurs

pour jantes, peinture ou chrome, ni de méthodes abrasives. Nettoyez le tuyau d'échappement final avec des nettoyeurs adaptés à l'acier inoxydable.

Les partenaires SEAT disposent de nettoyeurs testés et homologués pour votre véhicule.

Entretien de l'intérieur du véhicule**Écran de l'autoradio/Easy Connect* et panneau de commande***

Vous pouvez nettoyer l'écran avec un chiffon doux et un « produit nettoyant pour écran à cristaux liquides » disponible dans les magasins spécialisés. Pour nettoyer l'écran, humidifiez légèrement le chiffon avec le nettoyant liquide.

Le panneau de commande de l'Easy Connect* doit d'abord être nettoyé avec un pinceau pour éviter que la saleté ne s'introduise dans l'appareil ou entre les touches et le boîtier. Nous vous recommandons ensuite de nettoyer le panneau de commande de l'Easy Connect* avec un chiffon imbibé d'eau et de liquide vaisselle.

ⓘ ATTENTION

- Pour éviter de rayer l'écran, ne le nettoyez jamais avec un chiffon sec.
- Pour ne pas l'endommager, évitez que du liquide ne pénètre dans le panneau de commande de l'Easy Connect*.

Pièces en matières plastiques et en similicuir

Vous pouvez nettoyer les pièces en matière plastique et en similicuir avec un chiffon humide. Si cela s'avère insuffisant, ces pièces doivent être traitées uniquement avec des **produits de nettoyage ou de protection pour matières plastiques sans solvants**.

Textiles et revêtements textiles

Aspirez les textiles et les revêtements textiles (sièges, revêtements de portes, etc., par exemple) régulièrement avec un aspirateur. Les particules de saleté présentes en surface et incrustées dans les textiles lors de leur utilisation sont ainsi éliminées. Vous ne devriez pas utiliser de vapeur pour nettoyer car les saletés pénètrent plus profondément et se fixent ainsi dans les textiles en raison de la vapeur.

Nettoyage normal

Pour le nettoyage, nous vous recommandons d'utiliser une éponge douce ou un chiffon en microfibre non pelucheux. Nettoyez uniquement les tapis de sol avec une brosse car vous pourriez endommager les autres surfaces textiles.

En cas de salissures superficielles, vous pouvez utiliser une mousse nettoyante traditionnelle. Appliquez la mousse sur la surface textile avec une éponge douce et frottez légèrement pour la faire pénétrer. Évitez toutefois de tremper le textile. Absorbent ensuite la mousse avec des chiffons secs absorbants (chiffons en microfibre, par exemple) puis aspirez les textiles lorsqu'ils sont complètement secs.

Nettoyage des taches

Les taches provoquées par des boissons (café ou jus de fruits, par ex.) peuvent être traitées en faisant mousser un nettoyant pour vêtements délicats. Cette dissolution s'applique à l'éponge. Lorsque les taches sont tenaces, appliquez une pâte de lavage sur les taches et frottez légèrement pour la faire pénétrer. Il faut ensuite appliquer un traitement à l'eau claire pour retirer les restes de nettoyant. Pour cela, appliquez de l'eau avec un chiffon ou une éponge humides et séchez en appliquant des chiffons absorbants et secs.

Appliquez une pâte de lavage (savon au fiel, par exemple) sur les taches de chocolat ou

de maquillage et frottez légèrement pour la faire pénétrer. Éliminez ensuite le savon avec de l'eau (éponge humide).

Vous pouvez utiliser de l'alcool pour éliminer les taches de graisse, d'huile, de rouge à lèvres ou de stylo bille. Essuyez les taches de colorants ou de graisse dissoutes à l'aide d'un tissu absorbant! Il peut être ensuite nécessaire de traiter de nouveau les taches avec une pâte de lavage et de l'eau.

Lorsque les revêtements en tissu sont très sales (sans taches particulières), nous vous recommandons de faire appel à une entreprise de nettoyage pour savonner et aspirer les revêtements.

ⓘ Nota

Si une bande auto-agrippante se trouve sur vos vêtements, cette dernière peut endommager le revêtement du siège lorsqu'elle est ouverte. Veillez à ce qu'elle soit fermée.

Cuir naturel**Généralités**

La gamme de cuirs proposée par SEAT est très variée. Il s'agit avant tout des cuirs nappa, des cuirs lisses de différentes versions et couleurs.

C'est l'intensité de la coloration qui détermine l'aspect et le toucher du cuir. Ainsi, notre »

cuir nappa finition nature, qui assure une excellente climatisation des sièges, porte encore la « signature de l'animal ». Cette finition laisse apparaître les petites veines, les cicatrices, les piqûres d'insectes, les plis et certaines irrégularités de coloration qui constituent autant de marques d'authenticité du matériau naturel.

La surface du cuir nappa finition nature n'est pas recouverte d'une couche protectrice pigmentée. Il est donc un peu plus fragile. Il est conseillé d'en prendre particulièrement soin, lorsque des enfants ou des animaux prennent place dans le véhicule, par exemple.

Les cuirs traités avec une couche protectrice pigmentée plus ou moins marquée sont plus robustes. Ils sont plus résistants et se prêtent mieux à une utilisation quotidienne. Les marques caractéristiques du produit naturel qu'est le cuir ne seront toutefois plus visibles, ce qui ne nuit cependant pas à la qualité du cuir.

Entretien et soins

En raison de la qualité des cuirs utilisés et de leurs particularités (par exemple sensibilité à l'huile, la graisse, la saleté, etc.), il convient d'en prendre grand soin et de les entretenir régulièrement. Ainsi, les vêtements de couleur sombre (en particulier s'ils sont humides et si leur teinture n'est pas de bonne qualité) peuvent déteindre sur les sièges en cuir. L'action abrasive des particules de poussière

et de saleté qui se logent dans les pores, les plis et les coutures peuvent entraîner l'usure de la couche superficielle et l'abîmer. Entretenez le cuir régulièrement ou en fonction de la sollicitation qu'il subit. Au bout d'un certain temps, les sièges en cuir prendront une patine typique. Cette caractéristique du cuir naturel est un signe de qualité.

Pour conserver au cuir naturel sa grande valeur pendant toute la durée d'utilisation du véhicule, vous devriez vous conformer aux indications suivantes :

ⓘ ATTENTION

- **Ne laissez pas le cuir exposé en plein soleil pendant une période prolongée pour éviter toute décoloration. Si le véhicule est garé pendant une période prolongée au soleil, recouvrez les sièges en cuir pour les protéger des rayons directs du soleil.**
- **Les objets coupants sur les vêtements tels que les fermetures éclair, les œilletons, les ceintures à bords vifs peuvent détériorer durablement la surface du cuir en y laissant des rayures et des traces de frottement.**

ⓘ Nota

- **Utilisez régulièrement et après chaque nettoyage une crème de soin avec protection solaire et effet imprégnant. Cette crème nourrit le cuir, lui permet de mieux « respirer », le rend plus souple et l'hydrate. D'autre part, une pellicule protectrice se forme.**

- **Nettoyez le cuir tous les deux à trois mois, éliminez les salissures lorsqu'elles sont fraîches.**

- **Dans la mesure du possible, éliminez immédiatement les taches fraîches telles que les traces de stylo à bille, d'encre, de rouge à lèvres, de cirage etc.**

- **Entretenez également la couleur du cuir. Rafraîchissez la couleur des endroits délavés, selon les besoins, avec une crème colorante spéciale.**

Nettoyer et entretenir les revêtements en cuir

Le cuir naturel nécessite une attention et des soins particuliers.

Nettoyage normal

– Nettoyez les surfaces de cuir salies avec un chiffon de laine ou de coton légèrement imbibé d'eau.

Nettoyage du cuir fortement encrassé

– Nettoyez les endroits fortement encrassés avec un chiffon humidifié à l'eau savonneuse douce (2 cuillerées à soupe de savon neutre pour un litre d'eau).

– Ce faisant, veillez à ce que cette solution ne trempe le cuir à aucun endroit et qu'elle ne s'infilte pas dans les points de couture.

- Essayez ensuite avec un chiffon doux et sec.

Élimination des taches

- Éliminez les taches fraîches à **base d'eau** (café, thé, jus de fruits, sang, etc., par exemple) avec un chiffon absorbant ou de l'essuie-tout, ou bien utilisez le produit nettoyant du kit d'entretien si la tache est déjà sèche.
- Éliminez les taches fraîches à **base de graisse** (beurre, mayonnaise, chocolat, etc., par exemple) avec un chiffon absorbant ou de l'essuie-tout, ou bien utilisez le produit nettoyant du kit d'entretien si la tache n'a pas encore pénétré dans le cuir.
- Pour les **taches de graisse sèches**, utilisez un spray solvant la graisse.
- Traitez les **taches spéciales** (stylo à bille, feutre, vernis à ongles, colorant de dispersion, cirage, etc., par exemple) avec un détachant spécialement adapté au cuir.

Entretien du cuir

- Traitez le cuir tous les 6 mois avec un produit d'entretien pour cuir.
- Appliquez ce produit avec une extrême parcimonie.
- Essayez-le ensuite avec un chiffon doux.

Si vous avez des questions concernant le nettoyage et l'entretien des garnitures et revêtements en cuir de votre véhicule, contactez votre partenaire SEAT. Vous y trouverez une assistance et des informations sur le programme des produits d'entretien du cuir, comme par exemple :

- Kits de nettoyage et d'entretien.
- Crèmes de soin colorées.
- les détachants pour stylo à bille, cirage, etc. ;
- Dégraissants en aérosol.
- les produits nouveaux et futurs.

ⓘ ATTENTION

Le cuir ne doit en aucun cas être traité avec des solvants (essence, térébenthine, encaustique, cirage ou autres produits semblables, par exemple).

Nettoyer les revêtements en Alcantara

Élimination de la poussière et de la saleté

- Humectez *légèrement* un chiffon et essuyez les revêtements.

Élimination des taches

- Imbibez un chiffon d'eau tiède ou d'**alcool** dilué.

- Tamponnez la tache en allant du bord vers le centre.
- Essayez l'endroit propre à l'aide d'un chiffon doux.

N'utilisez pas de produit d'entretien pour cuir pour nettoyer les revêtements en Alcantara.

Pour éliminer la poussière et la saleté, vous pouvez également utiliser un savon approprié.

L'action abrasive des particules de poussière et de saleté qui se logent dans les pores, les plis et les coutures peuvent entraîner l'usure de la couche superficielle et l'abîmer. Protégez les revêtements de cuir lorsqu'ils sont exposés en plein soleil pendant une période prolongée pour éviter toute décoloration. De légères altérations de la couleur dues à l'utilisation sont tout à fait normales.

ⓘ ATTENTION

- **Les revêtements en Alcantara ne doivent en aucun cas être traités avec des solvants (encaustique, cirage, détachant, produit d'entretien pour cuir ou autres produits semblables, par exemple).**
- **Adressez-vous à un atelier spécialisé pour éliminer les taches tenaces sans endommager le cuir.**
- **N'utilisez pas de brosse, d'éponge rêche etc. pour le nettoyage.**

Ceintures de sécurité

- Veillez à la propreté des ceintures de sécurité.
- Lavez les ceintures de sécurité encrassées avec une solution savonneuse douce.
- Contrôlez régulièrement l'état de toutes les ceintures de sécurité.

Un fort encrassement de la sangle peut compromettre le fonctionnement de l'enrouleur automatique. N'enroulez les ceintures de sécurité automatiques qu'après leur séchage complet.

ⓘ ATTENTION

- **Ne démontez pas les ceintures de sécurité pour les nettoyer.**
- **Les ceintures de sécurité ne doivent pas être nettoyées avec des produits de nettoyage chimiques, ceux-ci pouvant attaquer les fibres textiles des ceintures. Les ceintures de sécurité ne doivent pas non plus entrer en contact avec des liquides corrosifs.**
- **Faites remplacer les ceintures de sécurité par un atelier spécialisé lorsque les fibres des sangles, les ancrages, l'enrouleur automatique ou le boîtier de verrouillage sont endommagés.**

Technologie intelligente

Direction électromécanique

La direction électromécanique permet un braquage plus aisé du volant.

La direction assistée électromécanique s'adapte *électroniquement* en fonction de la vitesse du véhicule, ainsi que du couple et de l'angle de braquage.

Lorsque la direction assistée est défaillante ou que le moteur est arrêté (remorquage, par ex.), le véhicule peut être dirigé normalement. Il faut cependant appliquer plus de force que d'habitude pour tourner le volant.

Témoins et indications pour le conducteur

⊕ (en rouge) Direction défectueuse ! Garez le véhicule

Si le témoin reste allumé et que l'indication pour le conducteur apparaît, il peut s'agir d'un défaut de la servodirection.

Ne continuez **pas** à rouler. Faites appel à un spécialiste en mesure de vous dépanner.

⊕ (en jaune) Direction : défaut du système ! Vous pouvez continuer à rouler

Si le témoin s'allume, la direction peut réagir avec plus de difficulté ou de manière plus

sensible. En outre, le volant peut rester incliné lorsque vous circulez en ligne droite.

Conduisez lentement jusqu'à un atelier spécialisé pour faire réparer le défaut.

⊕ (en jaune) Blocage de la direction : défaut ! Rendez-vous chez un partenaire SEAT

Il existe un défaut sur le blocage électronique de la direction.

Rendez-vous dès que possible dans un atelier spécialisé pour réparer le défaut.

⚠ AVERTISSEMENT

Faites immédiatement réparer le défaut sur le système dans un atelier spécialisé : risque d'accident !

ℹ Nota

Si les témoins ⊕ (en rouge) ou ⊕ (en jaune) ne s'allument que brièvement, vous pouvez continuer à rouler.


Traction totale

✓ **Cela vaut pour les véhicules : avec transmission intégrale**

Sur les véhicules à transmission intégrale, la force motrice provient des quatre roues.

Généralités


Dans le cas d'un véhicule avec transmission intégrale, la force motrice est répartie sur les 4 roues. Cela se fait automatiquement en fonction de votre conduite et de l'état de la chaussée. Voir également » page 189.

Le concept de transmission intégrale est adapté à un rendement élevé du moteur. Votre véhicule est particulièrement performant et possède d'excellentes qualités routières aussi bien sur route normale que sur route enneigée ou verglacée. Aussi est-il indispensable que vous respectiez certaines consignes de sécurité » .

Pneus d'hiver

La transmission intégrale confère à votre véhicule une excellente motricité sur les routes hivernales et ce, même avec des pneus de série. Malgré ce fait, nous vous recommandons d'utiliser en hiver sur les quatre roues, des pneus d'hiver ou des pneus tous temps qui améliorent surtout *l'effet de freinage*.

Chaînes à neige

Équipez les véhicules à transmission intégrale de chaînes à neige lorsque l'utilisation de celles-ci est obligatoire »  page 61.

Remplacement des pneus

Sur les véhicules à transmission intégrale, utilisez uniquement des pneus possédant la

même circonférence de roulement. Évitez d'utiliser des pneus dont la profondeur des sculptures est différente » page 321.

Voiture tout terrain ?

Votre SEAT n'est pas un véhicule tout-terrain : la distance de la carrosserie par rapport au sol n'est pas suffisante pour qu'il le soit. Évitez par conséquent les routes non goudronnées.

AVERTISSEMENT

- **Disposer de la transmission intégrale ne vous dispense nullement de toujours adapter votre conduite à l'état de la route et aux conditions de circulation. La sécurité accrue qui vous est offerte ne doit en aucun cas vous inciter à prendre des risques. Risque d'accident !**
- **La capacité de freinage de votre véhicule est limitée par l'adhérence des pneus. Elle ne diffère donc pas de celle d'un véhicule à deux roues motrices. Ne vous laissez pas entraîner par une vitesse trop élevée en raison des bonnes accélérations possibles même sur chaussée glissante ou verglacée. Risque d'accident !**
- **Tenez compte du fait que, sur une chaussée mouillée et à grande vitesse, les roues avant peuvent « flotter » (aquaplanage). À la différence des voitures à traction avant, un début d'aquaplanage n'est pas signalé par une brusque augmentation du régime-moteur. Pour cette raison, nous vous recommandons**

d'adapter votre vitesse aux conditions de la chaussée. Risque d'accident !

Gestion de l'énergie

La capacité de démarrage est optimisée

Le système de gestion de l'énergie assure la répartition de l'énergie électrique et optimise ainsi la disponibilité de l'énergie électrique pour lancer le moteur.

Si un véhicule avec un système d'énergie traditionnel ne roule pas pendant une période prolongée, les dispositifs électriques (tels que l'antidémarrage) déchargent la batterie. L'énergie électrique pourrait, dans certains cas, ne plus être suffisante pour lancer le moteur.

Dans votre véhicule, un système de gestion intelligent de l'énergie garantit la répartition de l'énergie électrique. La capacité de démarrage est ainsi considérablement optimisée et la longévité de la batterie accrue.

Le système de gestion de l'énergie est constitué pour l'essentiel d'un **diagnostic de batterie**, d'un système de **gestion de courant de repos** et d'un système de **gestion dynamique de l'énergie**. »

Diagnostic de la batterie

Le diagnostic de batterie surveille en permanence l'état de la batterie. Des capteurs enregistrent la tension de la batterie, le courant de la batterie et la température de la batterie. Ils permettent de déterminer le niveau de charge et l'efficacité de la batterie.

Gestion du courant de repos




Le système de gestion du courant de repos réduit la consommation d'énergie pendant la période d'immobilisation du véhicule. Lorsque le contact d'allumage est coupé, il gère l'alimentation en énergie des différents dispositifs électriques. À ce moment, il tient compte des informations du diagnostic de la batterie.

En fonction de l'état de charge de la batterie, les dispositifs sont mis hors circuit les uns après les autres de manière que la batterie ne se décharge pas trop fortement et que la capacité de démarrage soit toujours garantie.

Gestion dynamique de l'énergie

Pendant la conduite, le système de gestion dynamique de l'énergie répartit l'énergie générée entre les différents dispositifs en fonction des besoins. Il veille à ce que l'énergie électrique consommée ne soit pas supérieure à l'énergie électrique générée et à ce que la batterie soit toujours bien chargée.

Nota

- **Même le système de gestion de l'énergie ne peut pas dépasser les limites de la physique. La puissance et la longévité d'une batterie sont limitées.**
- **Lorsque le véhicule risque de ne pas démarrer, le témoin de défaut électrique de l'alternateur ou de bas niveau de charge de la batterie s'affiche**    **page 116.**

Décharge de la batterie

Le maintien de la capacité de démarrage a la plus grande priorité.

Sur de courtes distances, en ville et pendant la saison froide, la batterie est fortement sollicitée. L'énergie électrique requise est considérable alors que l'énergie générée est faible. La situation est également critique lorsque le moteur ne tourne pas et que des dispositifs électriques sont en circuit. Dans ce cas, de l'énergie est consommée mais pas générée.

Vous remarquerez que le système de gestion de l'énergie régule activement la répartition de l'énergie.

En cas d'immobilisation prolongée

Si vous ne roulez pas avec votre véhicule pendant plusieurs jours voire plusieurs semaines, des dispositifs électriques sont peu

à peu mis en veille ou coupés. Cela permet de réduire la consommation d'énergie et de garantir la capacité de démarrage pendant une période prolongée. Certaines fonctions de confort, telles que le déverrouillage du véhicule à distance, par exemple, peuvent parfois être indisponibles. Les fonctions confort seront réactivées lorsque vous mettez le contact d'allumage et lancez le moteur.

Lorsque le moteur est coupé

Si vous écoutez l'autoradio, par exemple, avec le moteur arrêté, la batterie se déchargera.

Si la consommation d'énergie compromet le démarrage du moteur, un message s'affichera sur les véhicules équipés du système d'information du conducteur*.

Cette indication pour le conducteur lui indique qu'il doit démarrer le moteur pour recharger la batterie.

Lorsque le moteur tourne

La batterie peut se décharger bien que de l'énergie électrique soit générée pendant la conduite. Cela se produit surtout lorsque l'énergie générée est faible alors que la consommation d'énergie est importante et que l'état de charge de la batterie n'est pas satisfaisant.

Pour parvenir à un équilibre au niveau de la gestion de l'énergie, les dispositifs électriques dont le besoin énergétique est particulièrement important sont temporairement mis en veille voire coupés. Les systèmes de chauffage, en particulier, consomment beaucoup d'énergie. Si vous constatez par exemple que le chauffage de siège* ou le dégivrage de la lunette arrière ne fonctionne pas, cela signifie qu'il a été mis en veille voire coupé. Les systèmes sont de nouveau opérationnels dès que l'équilibre au niveau de la gestion de l'énergie est rétabli.

Vous constaterez aussi, le cas échéant, que le régime de ralenti est légèrement plus élevé. Ceci est normal et ne doit pas vous préoccuper. Le régime de ralenti étant plus élevé, l'énergie générée est plus importante et la batterie est rechargée.

Vérification et appoint de niveaux


Faire le plein

Plein

Lisez attentivement les informations complémentaires »  page 51

Dès que le pistolet distributeur automatique utilisé correctement coupe le débit, on peut considérer que le réservoir de carburant est « plein ». Ne continuez pas à faire le plein après le premier arrêt de la pompe - vous rempliriez l'espace de dilatation prévu dans le réservoir.

Le type de carburant à utiliser pour votre véhicule est indiqué sur un autocollant apposé sur la face intérieure de la trappe à carburant. Vous trouverez de plus amples informations relatives au carburant » page 302.

La capacité du réservoir de votre véhicule est indiquée à »  page 51.

AVERTISSEMENT

Le carburant est facilement inflammable et peut occasionner des brûlures graves, ainsi que d'autres blessures.

- Lorsque vous faites le plein de carburant, vous devez éteindre le moteur, le chauffage

stationnaire » page 175 et couper le contact d'allumage pour des raisons de sécurité.

- Il est interdit de fumer lorsque vous faites le plein ou remplissez un jerricane. Éloignez-vous également de tout type de flamme – risque d'explosion !

- Respectez la législation en vigueur en cas d'utilisation, de stockage ou de transport d'un jerricane.

- Nous vous recommandons, pour des raisons de sécurité, de ne pas transporter de jerricane. En cas d'accident, celui-ci risque d'être endommagé, laissant le carburant s'écouler.

- Si, dans des cas exceptionnels, vous devez transporter du carburant dans un jerricane, observez ce qui suit :

- Ne remplissez jamais le jerricane avec du carburant lorsqu'il se trouve dans ou sur le véhicule. Lors du remplissage, des charges électrostatiques sont générées et peuvent enflammer les vapeurs de carburant – risque d'explosion ! Posez toujours le jerricane sur le sol pendant son remplissage.

- Le pistolet distributeur doit être introduit à fond dans l'orifice de remplissage du jerricane.

- Sur les jerricanes en métal, le pistolet distributeur doit entrer en contact avec le jerricane pendant le remplissage du carburant. Cette précaution permet d'éviter la formation d'électricité statique.

»

– Ne renversez jamais de carburant dans le véhicule ou dans le coffre à bagages. Le carburant qui s'évapore est explosif - danger de mort !

ⓘ ATTENTION

- Si du carburant a débordé sur la carrosserie, il faut l'essuyer immédiatement. Risque d'endommagement de la peinture.
- Ne roulez jamais jusqu'à l'épuisement complet du carburant. En effet, une alimentation irrégulière en carburant peut se traduire par des ratés d'allumage. Du carburant non-brûlé peut alors passer dans le système d'échappement – risque d'endommagement du catalyseur !
- Si vous avez roulé avec un véhicule à moteur diesel jusqu'à la panne sèche, vous devez mettre le contact d'allumage pendant au moins 30 secondes avant de lancer le moteur après le ravitaillement en carburant. Ensuite, le processus de lancement du moteur peut durer plus longtemps que d'habitude, jusqu'à environ 1 minute. Ce phénomène tient au fait que le système d'alimentation en carburant est purgé au moment du démarrage.

🌿 Conseil antipollution

Ne remplissez pas trop le réservoir de carburant. En effet, le carburant pourrait déborder en cas d'échauffement.

ⓘ Nota

Il n'existe aucun mécanisme d'urgence pour débloquer la trappe à carburant. Si nécessaire, faites appel à un spécialiste en mesure de vous dépanner.

ⓘ Nota

Les véhicules diesel sont équipés d'une protection empêchant d'introduire un pistolet incorrect¹⁾. Cela permet de faire le plein uniquement avec les pistolets diesel de la pompe.

- Si le pistolet de la pompe est usé, endommagé ou très petit, il est possible qu'il ne puisse pas ouvrir la protection contre les pistolets incorrects. Avant d'essayer d'introduire le pistolet du distributeur en le tournant, tentez de faire le plein chez un autre distributeur ou faites appel à un spécialiste.
- Si vous faites le plein avec un jerricane, la protection ne s'ouvrira pas. Vous pouvez y remédier en faisant le plein lentement.

Carburant

Types d'essence

Le type de carburant à utiliser est inscrit sur la face intérieure de la trappe à carburant.

Le véhicule est équipé d'un catalyseur et exige uniquement de l'**essence sans plomb**. L'essence doit être conforme à la réglementation européenne EN 228 ou allemande DIN 51626-1 et être **sans plomb**. Vous pouvez faire le plein avec des carburants présentant une proportion maximale d'éthanol de 10% (E10). Les différents types d'essence se différencient par leur **indice d'octane (IOR)**.

Les titres suivants coïncident avec l'autocollant situé sur la trappe à carburant :

Essence sans plomb super 95 ou normale 91 minimum

Il est recommandé d'utiliser de l'essence super 95. Si elle n'est pas disponible : de l'essence normale 91, avec une légère perte de puissance.

Essence super sans plomb 95 minimum

Vous devez utiliser de l'essence super 95 minimum.

Si elle n'est pas disponible, vous pouvez également faire le plein *en urgence* avec de l'essence normale 91. Vous ne devez alors faire tourner le moteur qu'à régime moyen et ne le solliciter que faiblement. Faites le plein avec de l'essence super dès que possible.

¹⁾ Varie selon les pays.

Essence sans plomb super 98 ou super 95 minimum

Il est recommandé d'utiliser de l'essence super Plus 98. Si elle n'est pas disponible : de l'essence super 95, avec une légère perte de puissance.

Si elle n'est pas disponible, vous pouvez également faire le plein *en urgence* avec de l'essence normale 91. Vous ne devez alors faire tourner le moteur qu'à régime moyen et ne le solliciter que faiblement. Faites le plein avec de l'essence super dès que possible.

Additifs pour le carburant

La qualité de l'essence a une incidence décisive sur le fonctionnement, la puissance et la durée de vie du moteur. C'est pourquoi il est nécessaire de faire le plein avec de l'essence de qualité avec les additifs adéquats, ajoutés en usine, dépourvus de métaux. Ces additifs ont des propriétés anticorrosives, nettoient le système d'alimentation en carburant et préviennent la formation de dépôts dans le moteur.

Si vous ne trouvez pas d'essence de qualité contenant des additifs dépourvus de métaux ou si votre moteur présente des anomalies de fonctionnement, vous devez incorporer les additifs nécessaires au moment de faire le plein » ❶.

Tous les additifs de l'essence ne se révèlent pas forcément efficaces. L'utilisation d'addi-

tifs inappropriés de l'essence peut endommager gravement le moteur et le catalyseur. Il ne faut en aucun cas utiliser des additifs métalliques de l'essence. Les additifs métalliques peuvent également se trouver dans les additifs de l'essence disponibles pour améliorer le pouvoir antidétonant ou augmenter l'indice d'octane » ❶.

SEAT recommande les « additifs du groupe Volkswagen d'origine pour moteurs à essence ». Ces additifs et des informations sur leur utilisation sont disponibles auprès des concessionnaires SEAT.

❶ ATTENTION

- **Ne faites pas le plein si la pompe à essence indique que le carburant contient du métal. Les carburants LRP (*lead replacement petrol*) contiennent des additifs métalliques en grandes quantités. Leur utilisation peut endommager le moteur !**
- **N'utilisez pas de carburants riches en éthanol (E50, E85, par ex.) pour faire le plein. Vous risquez d'endommager le système d'alimentation en carburant.**
- **Il suffit de remplir une seule fois le réservoir avec du carburant contenant du plomb ou d'autres additifs métalliques pour réduire définitivement le rendement du catalyseur.**
- **N'utilisez que des additifs pour essence homologués par SEAT. Les additifs augmentant l'indice d'octane ou améliorant les détonations peuvent contenir des additifs métalli-**

ques pouvant endommager considérablement le moteur et le catalyseur. Ces additifs sont à exclure.

- **En cas d'utilisation d'une essence à faible indice d'octane, le moteur peut être endommagé s'il est soumis à de fortes sollicitations ou si vous le faites tourner à un régime élevé.**

❶ Nota

- **Il est possible de faire le plein avec une essence dont l'indice d'octane est supérieur à celui recommandé pour votre véhicule.**
- **Dans les pays où l'essence sans plomb n'est pas disponible, vous pouvez faire le plein avec une essence contenant très peu de plomb.**

Carburant diesel


Veillez à tenir compte des informations inscrites sur la face intérieure de la trappe à carburant.

Il est recommandé d'utiliser un carburant **diesel** conformément à la réglementation EN 590. En son absence, l'indice de cétane (CZ) doit être d'au moins 51. Si le moteur est équipé d'un filtre à particules, le contenu en soufre du carburant doit être inférieur à 50 parties par million.

Gazole d'hiver

Le gazole d'été s'épaissit en hiver et rend difficile le démarrage. C'est la raison pour laquelle le gazole est proposé en hiver avec une meilleure consistance au froid (gazole d'hiver).

Eau dans le filtre à carburant¹⁾

Si vous possédez un véhicule diesel équipé d'un **filtre à carburant avec décanteur d'eau**, l'avertissement suivant pourra s'afficher sur le combiné d'instruments :  **Eau dans le filtre à carburant.** Rendez-vous dans un atelier spécialisé pour faire vidanger l'eau du filtre à carburant.

ⓘ ATTENTION

- Le véhicule n'est pas conçu pour fonctionner au carburant FAME (biodiesel). Si vous utilisez ce carburant, le système d'alimentation du véhicule sera endommagé.
- N'ajoutez pas au gazole d'additif « améliorant la fluidité » et ne le mélangez pas avec de l'essence ou un produit analogue.
- En cas d'utilisation de gazole de mauvaise qualité, il peut être nécessaire de drainer le filtre à carburant entre les intervalles indiqués dans le Programme d'Entretien. Nous vous recommandons de faire effectuer cette opération par un atelier spécialisé. Des accu-

mulations d'eau dans le filtre à carburant peuvent entraîner des perturbations dans le moteur.

Système d'épuration des gaz d'échappement pour véhicules diesel (AdBlue®)

Brève introduction

Afin de réduire les émissions polluantes, les moteurs diesel peuvent être équipés de catalyseurs RCS (réduction catalytique sélective). Au moyen d'une solution spéciale d'urée AdBlue®, le catalyseur RCS transforme l'oxyde d'azote en azote et en eau.

L'additif AdBlue® est stocké dans un réservoir séparé du véhicule » page 306.

⚠ AVERTISSEMENT

Si le niveau d'additif AdBlue® est trop faible et que le contact est coupé, il ne sera plus possible de remettre le moteur en marche. Dans ce cas, même l'aide au démarrage est inefficace !

- Chargez une quantité suffisante d'additif AdBlue® lorsque vous disposez d'une autonomie d'environ 1 000 km au plus tard.

- Ne roulez jamais jusqu'à l'épuisement complet de l'additif AdBlue®.

⚠ AVERTISSEMENT

L'additif AdBlue® est un liquide irritant et corrosif qui peut provoquer des lésions au contact de la peau, des yeux ou des organes respiratoires.

- Avant d'utiliser les conteneurs d'additif AdBlue®, tenez toujours compte des instructions d'utilisation. Le fait de suivre correctement les instructions d'utilisation vous permet d'éviter d'entrer en contact avec l'additif AdBlue®.
- Si l'additif AdBlue® entre en contact avec les yeux, rincez-les immédiatement à grande eau pendant au moins 15 minutes et consultez un médecin.
- Si l'additif AdBlue® entre en contact avec la peau, rincez immédiatement la zone touchée à grande eau pendant au moins 15 minutes et consultez un médecin en cas d'irritation cutanée.
- En cas d'ingestion d'additif AdBlue®, rincez-vous abondamment la bouche à grande eau pendant au moins 15 minutes. Ne provoque pas de vomissement à moins qu'un médecin vous le conseille. Consultez immédiatement un médecin.


¹⁾ S'applique au marché : Algérie.


ⓘ ATTENTION



L'additif AdBlue® attaque notamment les surfaces peintes du véhicule, le plastique, les vêtements et la moquette. En cas de déversement, nettoyez le produit le plus rapidement possible avec un chiffon mouillé en rinçant abondamment à l'eau froide.



- Retirez l'additif AdBlue® cristallisé à l'eau chaude à l'aide d'une éponge.

Témoins d'alerte et de contrôle

| | |
|---|--|
|  | Il s'allume en rouge |
| Impossible de démarrer le moteur ! Le niveau de Ad-Blue est trop bas. | Stationnez le véhicule à un endroit approprié et plat en prenant les précautions de sécurité nécessaires et ajoutez la quantité minimale nécessaire d'additif AdBlue® » page 306. |

| | |
|---|--|
|  | Il s'allume en jaune |
| Le niveau d'additif AdBlue® est faible. | Ajoutez l'additif AdBlue® avant de parcourir le nombre de kilomètres indiqué » page 306. Pour ce faire, SEAT vous recommande de faire appel à un atelier spécialisé. |

| | |
|--|--|
|  et  | Il s'allume en rouge |
| Impossible de démarrer le moteur ! Présence d'un dysfonctionnement dans le système d'additif Ad-Blue®. | Faites contrôler le système par un atelier spécialisé sans couper puis remettre le contact afin de faire réviser le système. |

| | |
|--|--|
|  et  | Il s'allume en jaune |
| Le système d'Ad-Blue® présente un dysfonctionnement ou a été rempli d'additif AdBlue® qui ne répond pas à la norme prescrite. | Rendez-vous immédiatement dans un atelier spécialisé et demandez à faire contrôler le système. |

Lorsque vous mettez le contact, certains témoins de contrôle et d'alerte s'allument brièvement en guise de vérification. Ils s'éteignent au bout de quelques secondes.

⚠ AVERTISSEMENT

Lisez et tenez compte des avertissements de sécurité » ⚠ au chapitre Témoins d'alerte et de contrôle à la page 116.

Informations à propos de l'additif Ad-Blue®

La consommation d'additif AdBlue® dépend du style individuel de conduite, de la température à laquelle le système fonctionne ainsi que de la température ambiante de circulation du véhicule.

L'additif AdBlue® gèle à partir de -11 °C (+13 °F). Le système est doté d'éléments de chauffage garantissant son fonctionnement même à de basses températures.

Le réservoir d'additif AdBlue® a une capacité d'environ 12 litres.

La quantité **minimale** de remplissage (en supposant que le réservoir est vide) figure sur l'autocollant AdBlue® situé sur le plancher du coffre à bagages.

Le réservoir d'additif AdBlue® ne doit jamais être vide. Lorsque l'autonomie devient inférieure à 2 400 km, une indication s'affiche sur l'écran du combiné d'instruments pour indiquer qu'il est nécessaire de remplir le réservoir d'additif AdBlue® » page 306. Si cette indication est ignorée, il sera ensuite impossible de mettre le moteur en marche » ⚠ au chapitre Brève introduction à la page 304. Si cette indication ne s'affiche pas, il n'est pas nécessaire d'ajouter de l'additif Ad-Blue®.



AdBlue® est une marque déposée de l'Association allemande de l'industrie automobile (VDA). Le produit est également connu sous le nom d'AUS32 ou DEF (Diesel Exhaust Fluid).

ⓘ ATTENTION

Si vous ajoutez trop d'additif AdBlue®, vous risquez d'endommager le système du réservoir.

- SEAT vous recommande de faire effectuer l'ajout d'additif AdBlue® par un atelier spécialisé.

Ajouter de l'additif AdBlue®

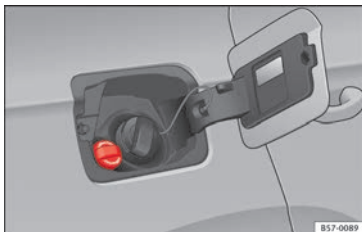


Fig. 220 Bouchon de la goulotte de remplissage du réservoir d'additif AdBlue.

Opérations à effectuer avant le remplissage

Stationnez le véhicule sur une surface plane. Si le véhicule ne se trouve pas sur une surfa-

ce plane, par exemple dans une pente ou si l'un de ses côtés est surélevé sur un trottoir, l'indicateur de niveau risque de ne pas bien détecter le niveau.

Si un message concernant le niveau d'additif AdBlue® s'affiche sur l'écran du combiné d'instruments, **ajoutez au minimum la quantité minimale nécessaire (environ 5,7 litres)**. Le système détectera que vous avez effectué le niveau d'additif AdBlue® uniquement si vous ajoutez au minimum cette quantité. La quantité maximale de remplissage est de 12 litres.

Coupez le contact d'allumage. Si le contact n'est pas coupé lors du remplissage, il est possible que l'écran du combiné d'instruments continue d'afficher un message indiquant que cette opération est nécessaire.

Ouvrir la goulotte de remplissage du réservoir

- Ouvrez la trappe à carburant.
- Dévissez le bouchon de la goulotte de remplissage du réservoir dans le sens inverse des aiguilles d'une montre.

Remplissage à l'aide d'une bouteille de recharge

Utilisez uniquement de l'additif AdBlue® conforme à la réglementation ISO 22241-1. Utilisez seulement des bidons d'origine.

- Observez les indications et les informations du fabricant figurant sur la bouteille de recharge.

- Contrôlez la date limite d'utilisation.

- Dévissez le bouchon de la bouteille de recharge.

- Introduisez verticalement le col de la bouteille dans la goulotte de remplissage du réservoir et vissez la bouteille à la main dans le sens inverse des aiguilles d'une montre.

- Appuyez sur la bouteille de recharge contre la goulotte de remplissage et maintenez-la dans cette position.

- Patientez jusqu'à ce que le contenu de la bouteille se déverse dans le réservoir d'additif AdBlue®. N'appuyez pas sur la bouteille et ne la cassez pas !

- Dévissez la bouteille dans le sens inverse des aiguilles d'une montre et retirez-la avec précaution vers le haut ➡️ ⓘ.

- Le réservoir d'additif AdBlue® est rempli lorsque plus aucun liquide ne s'échappe de la bouteille.

Fermer la goulotte de remplissage du réservoir

- Vissez le bouchon de la goulotte de remplissage du réservoir dans le sens des aiguilles d'une montre jusqu'à ce qu'il s'encastre.

- Fermez la trappe à carburant.

Opérations à effectuer avant de reprendre la route

- Une fois le remplissage effectué, mettez **uniquement** le contact.
- Laissez le contact allumé pendant au moins 30 secondes afin que le système détecte le remplissage du réservoir.
- Patientez au moins 30 secondes avant de mettre le moteur en marche !

⚠ AVERTISSEMENT

Conservez toujours l'additif AdBlue® dans son récipient original, en le fermant bien et en le rangeant dans un endroit sûr.

- Ne stockez jamais l'additif AdBlue® dans des boîtes de conserve alimentaires vides, des bouteilles ou d'autres conteneurs similaires pour éviter toute confusion.
- Maintenez toujours l'additif AdBlue® hors de portée des enfants.

ⓘ ATTENTION

- Utilisez **uniquement** de l'additif AdBlue® conforme à la réglementation ISO 22241-1. Utilisez seulement des bidons d'origine.
- Ne mélangez jamais l'additif AdBlue® avec de l'eau, du carburant ou d'autres additifs. Tout dommage provoqué par un mélange ne sera pas couvert par la garantie.
- Ne versez jamais l'additif AdBlue® dans le réservoir de gasoil ! Vous risqueriez d'endommager le moteur !

- **Ne laissez pas la bouteille de recharge en permanence dans le véhicule. En cas de fuite (due à des variations de température ou d'un endommagement de la bouteille), l'additif AdBlue® risque d'endommager l'intérieur du véhicule.**

🌿 Conseil antipollution

Jetez la bouteille de recharge en respectant l'environnement.

ℹ Nota

Les concessionnaires SEAT proposent des bouteilles de remplissage adaptées à l'additif AdBlue®.

Compartiment moteur

Contrôle des niveaux

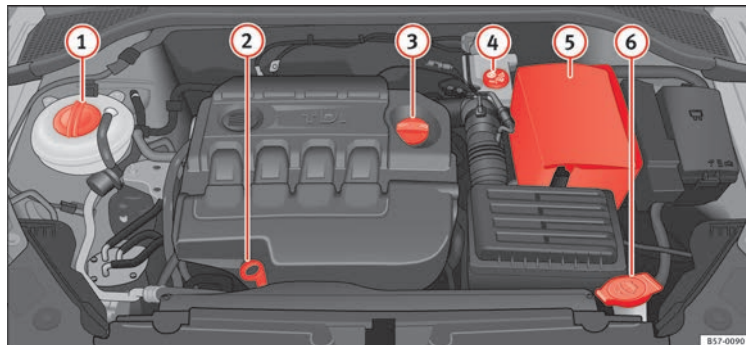


Fig. 221 Figure d'exemple de la position des éléments.

Il faut vérifier périodiquement les différents niveaux de fluides du véhicule. Ne confondez jamais les liquides, car le moteur pourrait être gravement endommagé.

- ① Vase d'expansion du liquide de refroidissement
- ② Jauge d'huile moteur
- ③ Orifice de remplissage d'huile moteur
- ④ Réservoir de liquide de frein
- ⑤ Batterie du véhicule (sous un cache)
- ⑥ Réservoir de liquide lave-glace

La vérification et la mise à niveau des liquides de fonctionnement seront réalisées sur les composants mentionnés précédemment. Ces opérations sont décrites dans la section » page 308.

Tableaux

Vous trouverez d'autres explications, remarques et restrictions sur les caractéristiques techniques à partir de la section » page 329.

Travaux à effectuer dans le compartiment moteur

Lisez attentivement les informations complémentaires »  page 11

Les travaux dans le compartiment-moteur, par exemple le contrôle et l'appoint de liquides, présentent des risques de blessures, de brûlures, d'accidents et d'incendie. C'est pourquoi vous devez impérativement tenir compte des avertissements donnés ci-après

et respecter les consignes générales de sécurité. Le compartiment-moteur du véhicule est une zone dangereuse »  !

AVERTISSEMENT

- Arrêtez le moteur, retirez la clé de contact et enclenchez le frein à main. Si le véhicule est équipé d'une boîte mécanique, placez le levier au point mort ; dans le cas d'une boîte automatique, placez le levier sélecteur sur P. Laissez le moteur refroidir.
- Tenez les enfants à l'écart du compartiment-moteur.
- Ne déversez jamais de liquides usagés sur le compartiment-moteur. Ces liquides peuvent s'enflammer (l'additif contenu dans le liquide de refroidissement, par exemple).
- Évitez les courts-circuits dans l'équipement électrique - en particulier sur la batterie.
- En cas de travaux dans le compartiment-moteur, n'oubliez pas que même si le contact d'allumage est éteint, le ventilateur du radiateur peut démarrer automatiquement – risque de blessures !
- Ne couvrez jamais le moteur avec des matériaux isolants supplémentaires, par exemple avec une couverture. Risque d'incendie !
- N'ouvrez jamais le bouchon du vase d'expansion du liquide de refroidissement tant que le moteur est chaud. Le système de refroidissement est sous pression !
- Pour vous protéger le visage, les mains et les bras de la vapeur ou du liquide de refroidissement.

dissement brûlant, couvrez le bouchon d'un grand chiffon lorsque vous l'ouvrez.

- Si vous devez réaliser des travaux de vérification avec le moteur en marche, les pièces en rotation (la courroie multipiste, l'alternateur, le ventilateur du radiateur, par ex.) et celles de l'allumage haute tension constituent un risque supplémentaire.
- Observez en outre les avertissements donnés ci-après lorsque vous devez effectuer des travaux sur le système d'alimentation en carburant ou sur l'équipement électrique :
 - Débranchez toujours la batterie du véhicule du réseau de bord.
 - Abstenez-vous de fumer.
 - Ne travaillez jamais à proximité de flammes nues.
 - Ayez toujours un extincteur en état de fonctionner à portée de la main.

ATTENTION

Veillez à ne pas confondre les différents liquides lorsque vous faites l'appoint car de graves défauts de fonctionnement ainsi que des endommagements du moteur pourraient se produire.

Conseil antipollution

Pour détecter les défauts d'étanchéité en temps utile, contrôlez régulièrement le sous-bassement du véhicule. Si vous constatez des

taches d'huile ou d'autres liquides, faites contrôler votre véhicule dans un atelier.

Nota

Sur les véhicules avec direction à droite*, l'un des réservoirs se trouve de l'autre côté du compartiment moteur » [fig. 221](#).

Ouvrir le capot

Lisez attentivement les informations complémentaires »  page 11

Le capot-moteur se déverrouille de l'habitacle.


Assurez-vous que les bras d'essuie-glace ne sont pas levés. Cela risquerait d'endommager la peinture du capot-moteur.

Le capot-moteur ne peut être débloqué que si la porte du conducteur est ouverte.

AVERTISSEMENT

N'ouvrez jamais le capot-moteur si vous remarquez que du compartiment-moteur s'échappe de la vapeur ou du liquide de refroidissement. Risque de brûlures ! Attendez jusqu'à ce qu'il n'y ait plus d'échappement de vapeur ou de liquide de refroidissement.

Fermer le capot

- Levez légèrement le capot.
- Débranchez la tige de maintien et remettez-la dans son support à pression.
- Fermez le capot sans le laisser tomber.
- Appuyez sur le capot-moteur vers le bas jusqu'à ce que la résistance de la serrure cède.
- Laissez ensuite retomber le capot-moteur dans le dispositif de verrouillage. *N'exercez aucune pression supplémentaire* » .

AVERTISSEMENT

- **Pour des raisons de sécurité, le capot-moteur doit toujours être bien fermé en cours de route. C'est pourquoi, après l'avoir fermé, vous devriez toujours essayer de le soulever pour vérifier si le dispositif de verrouillage est bien encliqueté. C'est le cas lorsque le capot affleure les pièces de la carrosserie qui l'entourent.**
- **Si vous deviez constater en cours de route que la fermeture n'est pas encliquetée, arrêtez-vous immédiatement et fermez le capot-moteur. S'il n'est pas fermé, il existe des risques d'accident !**

Huile moteur


Généralités

Le moteur est lubrifié en usine avec une huile multigrade de qualité, qui peut généralement être utilisée toute l'année.

Étant donné qu'utiliser une huile de bonne qualité est indispensable au bon fonctionnement du moteur et à sa longévité, l'huile utilisée lors des vidanges ou dans le cas d'appoint devra toujours être conforme aux normes VW.

Les spécifications indiquées à la page suivante (normes VW) doivent être mentionnées sur le bidon de l'huile de service. Lorsque les normes propres aux moteurs essence et diesel sont toutes mentionnées sur le bidon, cette huile pourra être parfaitement utilisée sur les deux types de moteurs.

Nous vous conseillons de faire effectuer la vidange d'huile par un Service Technique ou dans un atelier spécialisé, selon le Programme d'entretien.

Les spécifications des huiles homologuées pour votre moteur figurent dans les »  page 52, Propriétés des huiles.

Périodicités d'entretien



Les périodicités d'entretien peuvent être flexibles (Longue Durée) ou fixes (asservies à la durée ou au kilométrage).

Si au dos de la couverture du Programme d'entretien figure le PR Q16, cela signifie que c'est le Service Longue Durée qui a été programmé sur votre véhicule, et si les références Q11, Q12, Q13, Q14 ou Q17 s'affichent, le Service Périodique sera asservi à la durée ou au kilométrage.


Périodicités d'entretien flexibles (Périodicités d'Entretien Longue Durée*)

Des huiles spéciales et une série de contrôles permettant d'augmenter les périodicités de vidange d'huile ont été mises en place en fonction des caractéristiques et des profils de conduite individuels (Périodicités d'Entretien Longue Durée).

Ces huiles justifient la redéfinition de ces périodicités d'entretien ; elles **doivent** donc toujours être utilisées en respectant ce qui suit :

- Évitez le mélange avec de l'huile pour les périodicités d'entretien fixes.
- Si le niveau d'huile moteur est trop faible »  page 311 et que vous ne disposez pas d'huiles Longue Durée, il est toléré, à titre tout à fait exceptionnel, que vous procédiez une seule fois à un faible appoint d'huile (0,5 l maximum) pour des **périodicités d'entretien fixes** »  page 52.

Périodicités d'entretien fixes*

Si votre véhicule n'est pas soumis à la « Périodicité d'Entretien Longue Durée » ou que celle-ci a été désactivée (par demande expresse), vous pouvez utiliser des huiles à **périodicités d'entretien fixes** figurant également dans **»**  **page 52, Propriétés des huiles.** Dans ce cas, vous devez respecter une périodicité d'entretien fixe de 12 mois/15 000 km (premier des deux termes atteints) **»** **brochure Programme d'entretien.**

• Si le niveau d'huile moteur est trop faible **»** **page 311** et que vous ne disposez pas d'huile prescrite, il est toléré, à titre exceptionnel, que vous procédiez une seule fois à un faible appoint (0,5 l maximum) d'une huile conforme à la spécification ACEA A2 ou ACEA A3 (moteurs à essence) ou ACEA B3 ou ACEA B4 (moteurs diesel).

Véhicules équipés d'un filtre à particules pour moteurs diesel*

Reportez-vous au Programme d'entretien pour savoir si votre véhicule est équipé d'un filtre à particules pour moteurs diesel.

Pour les véhicules avec filtre à particules pour moteurs diesel, utilisez uniquement de l'huile VW 507 00 qui provoque une faible formation de cendres. L'usage d'autres types d'huile provoquera une plus grande accumu-

lation de suie et réduira la vie du filtre à particules. Par conséquent :

- Évitez de la mélanger avec d'autres huiles.
- Si le niveau d'huile moteur est trop faible **»** **page 311** et que vous ne disposez pas de l'huile prescrite, il est toléré, à titre tout à fait exceptionnel, que vous procédiez une seule fois à un faible appoint (0,5 l maximum) d'une huile conforme à la spécification VW 506 00 et VW 506 01 ou VW 505 00 et VW 505 01 ou ACEA B3 et ACEA B4.

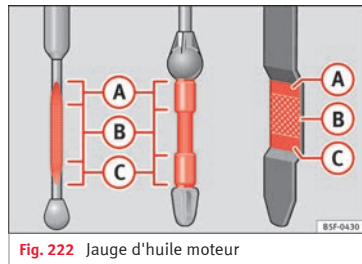
Contrôle du niveau d'huile moteur

Fig. 222 Jauge d'huile moteur

Lisez attentivement les informations complémentaires **»**  **page 51**

Le niveau d'huile moteur peut être lu sur la jauge d'huile moteur.

Contrôle du niveau d'huile

- Stationnez le véhicule en position horizontale.
- Faites tourner le moteur au ralenti et coupez le contact lorsque la température de fonctionnement est atteinte.
- Patientez environ 2 minutes.
- Retirez la jauge d'huile. Essayez-la avec un chiffon propre et remettez-la en place en l'enfonçant jusqu'en butée.
- Puis retirez-la à nouveau et vérifiez le niveau d'huile **»** **fig. 222**. Faites l'appoint d'huile moteur si nécessaire.

Selon le style de conduite et les conditions environnantes, la consommation d'huile peut atteindre 0,5 l/1 000 km. Durant les 5 000 premiers kilomètres, la consommation peut être plus élevée. Le niveau d'huile moteur doit pour cette raison être vérifié régulièrement (de préférence après chaque plein d'essence et avant d'entamer de longs trajets).

⚠ AVERTISSEMENT

Une prudence toute particulière s'impose lors de toute intervention sur le moteur ou dans le compartiment-moteur !

- **Avant toute intervention dans le compartiment-moteur, tenez compte des avertissements** **»** **page 308.**


ⓘ ATTENTION

Ne démarrez pas le moteur si le niveau d'huile se trouve au-dessus de la zone **A**. Risque d'endommagement du moteur et du catalyseur ! Informez votre Service Technique.


Appoint d'huile moteur 

Fig. 223 Dans le compartiment-moteur : bouchon de l'orifice de remplissage d'huile moteur.

Lisez attentivement les informations complémentaires  page 51

Avant d'ouvrir le capot-moteur, tenez compte des avertissements  au chapitre Travaux à effectuer dans le compartiment moteur à la page 309.

Pour connaître l'emplacement de l'orifice de remplissage d'huile moteur, reportez-vous à

la figure correspondante représentant le compartiment-moteur  page 308.

Spécifications d'huile moteur  page 52.

⚠ AVERTISSEMENT

L'huile est facilement inflammable ! Lorsque vous faites l'appoint, évitez de renverser de l'huile sur les parties brûlantes du moteur.

ⓘ ATTENTION

Ne démarrez pas le moteur si le niveau d'huile se trouve au-dessus de la zone **A**. Risque d'endommagement du moteur et du catalyseur ! Prenez contact avec un atelier spécialisé.

🌿 Conseil antipollution

Le niveau d'huile ne doit en aucun cas dépasser la zone **A**. Sinon, de l'huile risque d'être aspirée par l'aération de carter-moteur et parvenir dans l'atmosphère par l'intermédiaire du système d'échappement.

ℹ Nota

Avant d'entreprendre un long trajet, nous vous conseillons d'acquérir de l'huile moteur de type VW et d'en garder un bidon dans votre véhicule. Vous disposerez ainsi de l'huile de moteur correcte pour faire l'appoint si cela s'avérait nécessaire.

Vidange d'huile moteur

Lisez attentivement les informations complémentaires  page 51.


La vidange d'huile moteur doit être effectuée dans le cadre des travaux d'entretien.

Nous vous recommandons de faire effectuer la vidange d'huile par un Service Technique.

Les périodicités de la vidange d'huile moteur sont indiquées dans le Programme d'entretien.

⚠ AVERTISSEMENT

N'effectuez la vidange d'huile moteur vous-même que si vous possédez les connaissances requises pour ce type de travail !

- Avant d'ouvrir le capot-moteur, tenez compte des avertissements  page 308.
- Laissez d'abord refroidir le moteur. De l'huile chaude peut occasionner des brûlures !
- Portez des lunettes de protection – risque de brûlures corrosives par projections d'huile.
- Gardez votre bras à l'horizontale lorsque vous dévissez la vis de vidange d'huile à la main afin d'éviter que l'huile qui s'écoule ne dégouline le long de votre bras.
- Si votre peau est entrée en contact avec de l'huile moteur, lavez-la soigneusement.

- **L'huile est toxique !** Conservez l'huile usagée hors de portée des enfants avant de l'éliminer.

ⓘ ATTENTION

Ne mélangez pas d'additifs aux huiles moteur. Risque d'endommagement du moteur ! Les dommages résultant de l'utilisation de tels additifs sont exclus de la garantie.

🌿 Conseil antipollution

- En raison du problème posé par l'élimination de l'huile, ainsi que des outils spéciaux nécessaires et des connaissances techniques requises pour ce type de travail, nous vous conseillons de faire effectuer la vidange de l'huile moteur et le remplacement du filtre dans un Service Technique.
- L'huile usagée ne doit en aucun cas parvenir dans les égouts ou s'infiltrer dans le sol.
- Pour récupérer l'huile usagée, utilisez un récipient spécialement prévu à cet effet. Celui-ci doit être suffisamment grand pour pouvoir recueillir toute l'huile contenue dans votre moteur.

Système de refroidissement

Faire l'appoint de liquide de refroidissement


Lisez attentivement les informations complémentaires »  page 52


Faites l'appoint de liquide de refroidissement lorsque son niveau descend en dessous de la marque MIN (minimum).

Contrôle du niveau de liquide de refroidissement

- Stationnez le véhicule en position horizontale.
- Coupez le contact d'allumage.
- Consultez le niveau de liquide de refroidissement dans le vase d'expansion. Lorsque le moteur est froid, le niveau de liquide de refroidissement doit rester entre les repères. Lorsque le moteur est chaud, il peut se situer légèrement au-dessus de la marque supérieure.

Appoint du liquide de refroidissement

- Laissez refroidir le moteur.
- Couvrez le bouchon du vase d'expansion du liquide de refroidissement avec un chiffon et dévissez-le soigneusement vers la gauche » .

- Faites l'appoint de liquide de refroidissement uniquement s'il en reste encore dans le vase d'expansion, sinon vous pourriez **endommager le moteur**. S'il n'y a plus de liquide de refroidissement dans le vase d'expansion, arrêtez-vous. Faites appel à un spécialiste en mesure de vous dépanner » .
- S'il reste encore un peu de liquide de refroidissement dans le vase d'expansion, faites l'appoint jusqu'à la marque supérieure.
- Faites l'appoint de liquide de refroidissement jusqu'à obtenir un niveau stable.
- Vissez le bouchon correctement.

Une perte de liquide de refroidissement ne peut provenir, en premier lieu, que d'un défaut d'étanchéité. Rendez-vous sans tarder auprès d'un atelier spécialisé pour qu'il examine le système de refroidissement. Si le système de refroidissement du moteur est étanche, les pertes ne sont dues qu'à l'ébullition par surchauffe du liquide de refroidissement et à son refoulement hors du système de refroidissement.

AVERTISSEMENT

- **Le système de refroidissement est sous pression ! N'ouvrez jamais le bouchon du vase d'expansion du liquide de refroidissement tant que le moteur est chaud. Risque de brûlures !**

- L'additif et, par conséquent, le liquide de refroidissement sont nuisibles à la santé. Pour cette raison, conservez l'additif dans son bidon d'origine hors de portée des enfants. Risque d'empoisonnement !
- En cas de travaux dans le compartiment-moteur, n'oubliez pas que même si le contact d'allumage est éteint, le ventilateur du radiateur peut démarrer automatiquement – risque de blessures !

AVERTISSEMENT

S'il n'y a pas suffisamment de liquide antigel dans le système de refroidissement, le moteur risque de ne pas fonctionner correctement – risque de blessures graves !

- Il faudra veiller à ce que le pourcentage d'additif soit correct en tenant compte de la température ambiante la plus basse prévue dans le lieu d'utilisation du véhicule.
- Lorsque la température extérieure est extrêmement basse, le liquide de refroidissement peut geler et le véhicule rester immobilisé. Étant donné que, dans ce cas, le chauffage ne fonctionnerait pas non plus, les occupants pas suffisamment couverts pourraient mourir de froid.

ATTENTION

Ne faites pas l'appoint de liquide de refroidissement si son vase d'expansion est vide ! De l'air pourrait pénétrer dans le système de refroidissement. Dans ce cas, arrêtez-vous. Fai-

tes appel à un spécialiste en mesure de vous dépanner. Risque d'endommagement du moteur !

ATTENTION

Il ne faut jamais mélanger les additifs d'origine avec des liquides de refroidissement non homologués par SEAT. Sinon, vous risquez d'endommager sérieusement le moteur et son système de refroidissement.

- Si le liquide du vase d'expansion n'est pas de couleur lilas mais marron, par exemple, cela signifie que l'additif G13 a été mélangé avec un liquide de refroidissement inadapté. Dans ce cas, le liquide de refroidissement devra immédiatement être remplacé. Cela pourrait entraîner de graves dysfonctionnements et endommager le moteur !

Conseil antipollution

Le liquide de refroidissement et les additifs peuvent polluer l'environnement. En cas de déversement d'un fluide, il faudra le récupérer et le mettre au rebut correctement et dans le respect de l'environnement.

Liquide de frein

Faire l'appoint de liquide de frein

Lisez attentivement les informations complémentaires »  page 53

Contrôle du niveau de liquide de frein

Le niveau de liquide de frein doit se situer entre les repères MIN et MAX.

Si le niveau de liquide de frein diminue sensiblement en peu de temps ou descend en dessous du repère MIN, il se peut que le système de freinage ne soit plus étanche. Faites appel à un spécialiste en mesure de vous dépanner. Un témoin sur l'écran du combiné d'instruments indique également le niveau de liquide de frein » page 116.

Sur les véhicules avec volant à droite, le réservoir de liquide de frein se trouve de l'autre côté du compartiment-moteur.

Remplacement du liquide de frein

Dans le Programme d'entretien, vous trouverez les intervalles réguliers de remplacement du liquide de frein. Nous vous recommandons de le remplacer chez un partenaire SEAT dans le cadre du service d'entretien.

AVERTISSEMENT

- Conservez toujours le liquide de frein dans son bidon d'origine fermé et hors de portée des enfants : risque d'intoxication !
- Si le liquide de frein est trop usagé, des bulles de vapeur peuvent se former dans le système de freinage lorsque les freins sont fortement sollicités. Ceci réduit l'efficacité du freinage et nuit par conséquent à la sécurité. Risque d'accident !

ⓘ ATTENTION

Le liquide de frein ne doit pas entrer en contact avec la peinture du véhicule car il est abrasif.



Réservoir de liquide lave-glace

Vérifier et faire l'appoint du réservoir de liquide lave-glace

Lisez attentivement les informations complémentaires »  page 53

Contrôlez régulièrement le niveau dans le réservoir de liquide lave-glace et remettez à niveau si nécessaire.

Le réservoir de liquide de lave-glace contient le liquide de nettoyage pour le pare-brise, la lunette arrière et le lave-phares*.

- Ouvrez le capot moteur  » page 308.
- Le réservoir de liquide lave-glace se distingue par le symbole  sur le bouchon.
- Contrôlez s'il y a suffisamment de liquide lave-glace dans le réservoir.

Essuie-glace recommandé

- Pour les saisons les plus chaudes, nous recommandons G 052 184 A1 d'été pour vitres claires. Proportion du mélange dans le réservoir

voir d'eau de lavage : 1:100 (1 volume de concentré pour 100 volumes d'eau).

- Pour toute l'année, G 052 164 A2 pour vitres claires. Proportion estimée du mélange en hiver, jusqu'à -18 °C (0 °F) : 1:2 (1 volume de concentré pour 2 volumes d'eau) ; dans le cas contraire, une proportion de mélange de 1:4 dans le réservoir d'eau de lavage.

Capacités de remplissage

La quantité de remplissage du réservoir est d'environ 3 litres dans les versions sans lave-phares et de 5 litres dans les versions avec lave-phares.

 AVERTISSEMENT

Si le liquide lave-glace ne contient pas une quantité suffisante d'antigel, il peut geler sur le pare-brises et la glace arrière, limitant ainsi la visibilité à l'avant et à l'arrière.

- En hiver, utilisez le lave-glace uniquement s'il dispose de suffisamment d'antigel.
- Par températures hivernales, n'utilisez pas le lave-glace sans avoir auparavant réchauffé le pare-brise à l'aide du système de ventilation. L'antigel pourrait geler sur le pare-brise et réduire ainsi la visibilité.

 AVERTISSEMENT

Ne mélangez jamais de l'antigel ou d'autres additifs similaires non adaptés dans l'eau du réservoir du lave-glace. Une couche de grais-

se peut se former sur la glace et altérer la visibilité.

- Utilisez de l'eau claire avec un produit lave-glace recommandé par SEAT.
- Si nécessaire, ajoutez à l'eau du réservoir du lave-glace un antigel adapté.

ⓘ ATTENTION

- Ne mélangez jamais les détergents recommandés par SEAT avec d'autres. Une floculation des composants peut se produire et obstruer les diffuseurs du lave-glace.
- Veillez à ne pas confondre les liquides lors de l'opération de remplissage. Cela risquerait de provoquer de graves défauts de fonctionnement et d'endommager le moteur.
- Le manque de liquide lave-glace entraîne une perte de vision sur le pare-brise et, sur les modèles avec lave-phares, une perte de vision sur les phares.

Batterie

Généralités

Lisez attentivement les informations complémentaires »  page 54.

La batterie se trouve dans le compartiment moteur et ne nécessite pratiquement **aucun entretien**. Elle est contrôlée dans le cadre du Service Entretien. Cependant, contrôlez la »

propreté et le couple de serrage des bornes, en particulier l'été et l'hiver.

Débranchement de la batterie

La batterie ne doit être débranchée que dans des cas exceptionnels. En débranchant la batterie, certaines fonctions du véhicules sont « perdues » (» tabl. à la page 316). Une fois la batterie rebranchée, vous devez réinitialiser les fonctions.

Avant de débrancher la batterie, désactivez l'alarme antivol* ! Celle-ci risque sinon de se déclencher.


| Fonction | Reprogrammation |
|--|--|
| Montée/descente automatique du lève-glace électrique | » page 138, Remontée et abaissement automatiques. |
| Clé à radiocommande | Si le véhicule ne réagit pas à la clé, il faudra la synchroniser » page 130. |
| Montre à affichage numérique | » page 113. |
| Témoin de l'ESC | Après avoir parcouru quelques mètres, le témoin s'éteint à nouveau. |

Stationnement prolongé du véhicule

Le véhicule est équipé d'un système de surveillance de la consommation de courant lorsque le moteur est à l'arrêt pendant une

période prolongée » page 299. Il est possible que certaines fonctions, comme les plafonniers ou l'ouverture des portes avec la radiocommande, soient temporairement désactivées pour éviter que la batterie ne se décharge. Ces fonctions seront de nouveau disponibles dès que vous mettez le contact d'allumage et que vous démarrerez le moteur.

Conduite en hiver

En hiver, la puissance de démarrage peut être réduite, c'est pourquoi il est recommandé, si nécessaire, de recharger la batterie »  au chapitre Avertissements relatifs à la manipulation des batteries à la page 316

Avertissements relatifs à la manipulation des batteries

Tous travaux sur la batterie requièrent des connaissances spécialisées. Nous vous prions de vous rendre chez un partenaire SEAT ou un atelier spécialisé pour les problèmes liés à la batterie : risque de brûlures et d'explosion de la batterie !

Il est interdit d'ouvrir la batterie ! N'essayez pas de modifier le niveau de liquide de la batterie. Sinon, le gaz détonant en sort et risque de provoquer une explosion !



Portez des lunettes de protection.



L'électrolyte est très corrosif. Portez des gants et des lunettes de protection. En cas d'éclaboussures d'électrolyte, rincer abondamment à l'eau.



Évitez le feu, les étincelles, les flammes nues. Abstenez-vous également de fumer.



Ne chargez la batterie que dans des locaux bien aérés. Risque d'explosion.



Gardez l'électrolyte et la batterie hors de portée des enfants !

AVERTISSEMENT

- **En cas de réparations ou de travaux sur le système électrique, procédez comme suit :**
 - 1. Retirez la clé de contact. Le câble négatif de la batterie doit être débranché.
 - 2. Une fois la réparation achevée, rebrancher la borne négative de la batterie.
- **Avant de rebrancher la batterie, coupez tous les dispositifs électriques. Rebranchez d'abord le câble positif, puis le câble négatif. Les câbles de raccordement ne doivent en aucun cas être intervertis – risque d'incendie des câbles !**
- **Veillez à ce que le flexible de dégazage reste toujours fixé à la batterie.**
- **N'utilisez pas de batteries endommagées – risque d'explosion ! Remplacez immédiatement la batterie lorsqu'elle est endommagée.**

ⓘ ATTENTION

- **Ne débranchez jamais la batterie du véhicule lorsque le contact d'allumage est mis ou lorsque le moteur tourne, l'équipement électrique ou les composants électroniques risquant sinon d'être endommagés.**

Recharger la batterie

Les raccords pour recharger la batterie se trouvent dans le compartiment-moteur.

- Lisez les avertissements » **⚠** au chapitre **Avertissements relatifs à la manipulation des batteries à la page 316** et » **⚠**.
- Mettez tous les dispositifs électriques hors fonction. Retirez la clé de contact.
- Ouvrez le capot-moteur » **page 309**.
- Ouvrez le cache de la batterie.
- Branchez les pinces du chargeur, comme indiqué, sur la **borne positive de la batterie (+)** et exclusivement sur un **point de masse de la carrosserie (-)**.
- Utilisez uniquement un chargeur compatible avec les batteries d'une tension nominale de 12 V. La charge ne doit pas dépasser une tension de 15 V.
- Après cette opération, branchez le câble d'alimentation du chargeur sur la prise de courant et mettez le chargeur en marche.

- À l'issue du processus de charge : arrêtez le chargeur et débranchez le câble d'alimentation de la prise de courant.
- Retirez ensuite de la batterie les pinces du chargeur.
- Protégez à nouveau la batterie en plaçant correctement le cache.
- Fermez le capot-moteur » **page 310**.

Avant de recharger la batterie, tenez impérativement compte des consignes du fabricant du chargeur !

⚠ AVERTISSEMENT

Ne chargez jamais une batterie qui a gelé : remplacez-la ! Risque d'explosion !

ⓘ Nota

Recharger la batterie exclusivement par le biais des raccords situés dans le compartiment-moteur.

Remplacer la batterie

La nouvelle batterie doit présenter les mêmes spécifications (ampérage, charge et tension) que la batterie usée.

Dans votre véhicule, un système de gestion intelligent de l'énergie assure la répartition de l'énergie électrique » **page 299**. Grâce au système de gestion d'énergie, l'énergie dis-

ponible est supérieure par rapport à celle fournie par la batterie des véhicules non équipés de ce système. Pour que l'énergie électrique supplémentaire soit de nouveau disponible dans la même proportion après le remplacement de la batterie, nous vous recommandons d'utiliser des batteries de même type et de même fabricant que celles fournies d'origine. Pour pouvoir profiter correctement des fonctions du gestionnaire d'énergie après avoir remplacé la batterie, un atelier spécialisé devra coder la batterie dans le mode de gestion d'énergie.

ⓘ ATTENTION

- **Les véhicules équipés du système Start-Stop*, par exemple, sont équipés d'une batterie spéciale (batterie de type AGM ou EFB). Si vous installez une batterie d'un autre type, la fonction Start-Stop pourrait être considérablement limitée, le véhicule pourrait par exemple ne pas s'arrêter à plusieurs reprises.**
- **Veillez à ce que le flexible de dégazage soit toujours raccordé à l'orifice latéral d'origine de la batterie. Si ce n'est pas le cas, des gaz pourraient s'échapper ou de l'électrolyte pourrait déborder de la batterie.**
- **Le support et les cosses de la batterie doivent toujours être correctement fixés.**
- **Avant d'effectuer des travaux sur la batterie, tenez compte des avertissements » page 316, Avertissements relatifs à la manipulation des batteries.**

»

- N'oubliez pas de placer le revêtement couvrant la batterie, si elle en est équipée. C'est une protection pour des températures élevées. Vous prolongez ainsi la durée de vie du véhicule.

Conseil antipollution

⊗ Les batteries contiennent des substances toxiques telles que l'acide sulfurique et le plomb. Elles doivent être mises au rebut conformément à la législation en vigueur et ne doivent en aucun cas être jetées aux ordures ménagères ! Veillez à ce que la batterie déposée ne puisse pas se renverser. De l'acide sulfurique pourrait s'échapper !

Roues

Roues et pneus

Observations générales

- Roulez prudemment avec des **pneus neufs**, pendant les 500 premiers kilomètres.
- Franchissez les bordures de trottoirs ou obstacles similaires lentement et, si possible, à angle droit.
- Vérifiez de temps en temps si les pneus ne sont pas endommagés (trous, entailles, déchirures ou boursouflures). Enlevez les corps étrangers ayant pénétré dans les sculptures du pneu.
- Faites immédiatement remplacer les roues ou les pneus défectueux.
- Protégez vos pneus de tout contact avec de l'huile, de la graisse ou du carburant.
- Remplacez immédiatement les capuchons de valves perdus.
- Repérez les roues avant de les déposer, afin de leur conserver le même sens de roulement lors de la repose.
- Stockez les roues ou pneus démontés dans un endroit frais, sec et autant que possible à l'abri de la lumière.

Pneus neufs

Pendant les premières heures de conduite, l'**adhérence** des pneus neufs n'est pas encore optimale ; ils doivent donc être « rodés » pendant les 500 premiers km par une conduite prudente à vitesse modérée. Ceci contribue également à leur longévité.

En raison des caractéristiques de conception et du dessin des sculptures, la **profondeur des sculptures** des pneus neufs peut être *différente* suivant la version et le fabricant.

Dégâts non apparents

Les dégâts sur les pneus et jantes passent souvent inaperçus. Des **vibrations** inhabituelles ou un **tirage latéral de la direction** peuvent laisser supposer qu'un pneu est endommagé. Si vous supposez qu'une roue est endommagée, réduisez immédiatement votre vitesse. Vérifiez si les pneus sont endommagés. Si aucun endommagement extérieur ne peut être décelé, rendez-vous à l'atelier spécialisé le plus proche en roulant lentement et prudemment pour faire contrôler le véhicule.

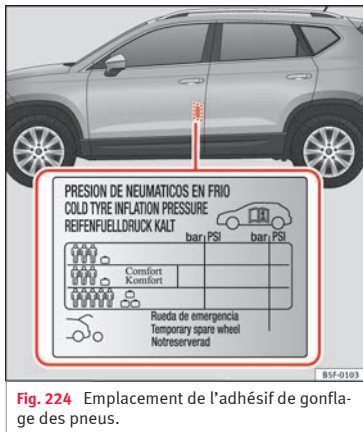
Pneus à profil unidirectionnel

Le flanc des pneus à profil unidirectionnel est repéré par des flèches. Respectez impérativement le sens de roulement ainsi indiqué. Cela vous garantit ainsi des propriétés de roulement optimales quant à l'aquaplanage, l'adhérence, au bruit et à l'usure.

Montage d'accessoires en deuxième monte

Les partenaires SEAT connaissent les possibilités techniques relatives au remplacement ou à la pose ultérieurs de pneus, jantes ou enjoliveurs de roues.

Longévité des pneus



Les pneus ont une plus grande longévité lorsque vous les gonflez à la bonne pression et que vous adoptez un style de conduite modéré.

- Contrôlez la pression des pneus au moins une fois par mois et avant tout long trajet.
- Contrôlez toujours la pression de gonflage sur des pneus *froids*. Ne dégonflez pas les pneus chauds dont la pression est plus élevée.
- Si le véhicule est fortement chargé, adaptez la pression des pneus en conséquence.
- Sur les véhicules équipés d'un indicateur de contrôle de la pression des pneus, conservez en mémoire la pression des pneus modifiée » page 323, » page 319.
- Évitez de négocier les virages à vive allure et d'accélérer brutalement.
- Vérifiez de temps à autre si les pneus ne présentent pas une usure irrégulière.

La longévité des pneus dépend des points suivants :

Pression de gonflage des pneus

Les valeurs de pression de gonflage figurent sur l'étiquette adhésive située sur le montant de la porte conducteur » fig. 224.

Une pression insuffisante ou excessive réduit considérablement la longévité des pneus et altère gravement les qualités routières du véhicule. La pression des pneus joue un rôle important surtout aux **vitesses élevées**.

Il est possible d'adapter la pression de gonflage des pneus sous charge moyenne en

fonction du véhicule afin d'améliorer le confort de conduite (pression de gonflage de « confort »). Lorsque vous roulez avec une pression de gonflage de confort, la consommation de carburant peut légèrement augmenter.

Adaptez la pression de gonflage des pneus à la charge du véhicule. Si le véhicule est chargé au maximum, vous devez augmenter la pression de gonflage jusqu'à la valeur maximale de charge indiquée sur l'étiquette adhésive » fig. 224.

N'oubliez pas à cette occasion de contrôler également la pression de gonflage de la roue de secours. Gonflez toujours cette roue à la pression maximale prévue pour le véhicule.

Dans le cas de la roue de secours de taille réduite (125/70 R18), la gonfler à une pression 4,2 bar, comme indiqué sur l'étiquette de pression des pneus » fig. 224.

Style de conduite

Les virages pris à vive allure, les fortes accélérations et les coups de freins brusques (crissement des pneus) sont à l'origine d'une usure plus rapide des pneus.

Équilibrage des roues

Les roues d'un véhicule neuf sont équilibrées. Cependant, diverses circonstances en »

cours d'utilisation provoquent des déséquilibres (voile) qui se manifestent sous la forme de vibrations sur le volant.

Un voile entraînant également une usure accrue de la direction, de la suspension et des pneus, il est conseillé de faire rééquilibrer les roues. Une roue doit en outre être rééquilibrée après le montage d'un pneu neuf et après chaque réparation de celle-ci.

Défaut de géométrie

Un réglage incorrect de la géométrie des trains roulants entraîne non seulement une usure accrue des pneus, mais nuit également à la sécurité routière. En cas d'usure anormale des pneus, faites vérifier la position des roues par un partenaire SEAT.

⚠ AVERTISSEMENT

- Adaptez toujours la pression des pneus à la charge actuelle du véhicule.
- Un pneu faiblement gonflé doit réaliser un travail de flexion supplémentaire lorsque le véhicule est très chargé ou à grande vitesse, c'est pour cela qu'il surchauffe. Ceci peut entraîner le décollement de la bande de roulement et provoquer l'éclatement du pneu. Risque d'accident !

🌿 Conseil antipollution

Le sous-gonflage des pneus augmente la consommation de carburant.

Indicateurs d'usure



Fig. 225 Sculptures du pneu : indicateurs d'usure.

Les indicateurs d'usure vous montrent si vos pneus sont usés.

Des « indicateurs d'usure » de 1,6 mm d'épaisseur sont disposés au fond des sculptures des pneus de première monte, perpendiculairement au sens de roulement. Ces indicateurs sont placés (suivant la marque) de 6 à 8 fois à distances égales sur la circonférence du pneu. Des repères sur les flancs des pneus (les lettres « TWI » ou des symboles triangulaires, par exemple) indiquent l'emplacement des indicateurs d'usure.

Lorsque la profondeur des sculptures – mesurée dans les rainures situées à côté des indicateurs d'usure – est de 1,6 mm, la profondeur minimale des pneus légalement admissible est atteinte. (D'autres valeurs peuvent s'appliquer aux pays d'exportation.)

⚠ AVERTISSEMENT

Les pneus doivent être changés au plus tard lorsque les indicateurs d'usure sont usés. S'il n'est pas fermé, il existe des risques d'accident !

- Particulièrement lorsque vous circulez dans de mauvaises conditions météorologiques, comme la pluie et le verglas. Il est important que la profondeur des sculptures des pneus soit la plus grande possible, et qu'elle soit à peu près égale sur les pneus de l'essieu avant et arrière.
- Une profondeur trop faible des sculptures se caractérise par une sécurité routière compromise notamment lors de manœuvres, en cas de risque d'« aquaplanage » en passant dans des flaques profondes, dans les virages ou au freinage.
- Si vous n'adaptez pas la vitesse aux conditions de circulation, vous risquez de perdre le contrôle de votre véhicule.

Permutation des roues

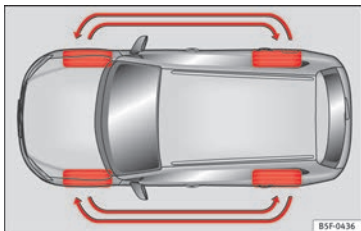


Fig. 226 Permutation des roues.

Pour assurer une usure régulière des quatre roues, il est conseillé de les permuter régulièrement selon le schéma » fig. 226. Tous les pneus présentent ainsi à peu près la même longévité.

Pneus neufs ou roues neuves

- Utilisez sur les 4 roues uniquement des pneus de même type, de même dimension (circonférence de roulement) et ayant, dans la mesure du possible, le même profil.
- Évitez de remplacer les pneus séparément, remplacez-les au moins par essieu.

- N'utilisez jamais des pneus dont la dimension réelle excède les cotes des marques de pneus agréées par SEAT.
- Si vous envisagez d'équiper ultérieurement votre véhicule de pneus/jantes autres que ceux d'usine, informez-vous **avant** l'achat de jantes ou de pneus neufs auprès de votre partenaire SEAT.

Les pneus et les jantes (roues à disque) constituent des éléments importants dans la conception du véhicule. Les jantes et pneus homologués par SEAT sont parfaitement adaptés à votre véhicule et contribuent largement à sa bonne tenue de route et à l'excellence de ses qualités routières » » **Δ**.

Les dimensions des roues/pneus à utiliser sur votre véhicule figurent dans les documents d'accompagnement du véhicule (par exemple le certificat de conformité européen ou COC¹⁾). Les documents d'accompagnement du véhicule diffèrent d'un pays à l'autre.

La connaissance des caractéristiques des pneus vous aidera à faire le bon choix. L'inscription suivante est visible sur les flancs du pneu :

215/60 R16 95V

Ce qui signifie :

| | |
|-----|--|
| 215 | Largeur du pneu en mm |
| 60 | Proportion entre la hauteur et la largeur en % |
| R | Lettre-repère caractérisant la structure du pneu – ici R pour Radial |
| 16 | Diamètre de la jante en pouces |
| 95 | Indice de charge |
| V | Indice de vitesse |


La **date de fabrication** est également indiquée sur le flanc du pneu (parfois uniquement sur sa face *intérieure*) :

DOT . . . 2212 . . .

signifie par exemple, que le pneu a été fabriqué au cours de la semaine 22 de l'année 2012.

Mais sachez que même si les dimensions indiquées sur les pneus, telles que la dimension nominale 215/60 R16 95 V, par exemple, sont identiques, les dimensions réelles des différents types de pneus peuvent s'écarter de ces valeurs nominales ou que les circonférences des pneus peuvent varier considérablement d'une marque à l'autre. Lorsque vous remplacez les pneus, vous devez vous assurer que la dimension réelle des pneus n'excède pas les cotes des marques de pneus agréées par SEAT. »

¹⁾ COC = *Certificate Of Conformity* (certificat de conformité).

L'utilisation d'autres pneus peut entraîner la réduction de l'espace de sécurité conçu pour la rotation des roues. Les pneus, les pièces du châssis ou de la carrosserie ainsi que des câbles peuvent, dans certaines conditions, être endommagés du fait de la friction et remettre très gravement en cause la sécurité du véhicule »  **A**.

Les cotes réelles des pneus homologués par SEAT sont adaptées à votre véhicule. Si vous souhaitez équiper votre véhicule d'un autre type de pneu, exigez du vendeur de pneus un certificat émanant du fabricant de pneus et attestant que ces pneus conviennent à votre véhicule. Ce certificat doit être conservé dans un endroit sûr.

En cas de doute, si vous souhaitez savoir quels pneus vous pouvez poser, sans risque, sur votre véhicule, adressez-vous à votre partenaire SEAT.

Nous vous conseillons de faire effectuer tous les travaux sur les pneus ou les roues par un **atelier spécialisé**. Celui-ci dispose des outils spéciaux et des pièces de rechange nécessaires, ainsi que des compétences requises par ces travaux.

AVERTISSEMENT

- Assurez-vous que les pneus que vous avez choisis disposent de l'espace de sécurité conçu pour la rotation des roues. Les pneus de rechange ne doivent pas être exclusivement

choisis en fonction de la dimension nominale car même si leur dimension nominale est identique, leur dimension réelle peut différer considérablement d'un fabricant à l'autre. La réduction de l'espace de sécurité conçu pour la rotation des roues peut être à l'origine d'un endommagement des pneus ou du véhicule et, par conséquent, compromettre la sécurité routière – risque d'accident ! De plus, l'utilisation de pneus et jantes non agréés pour votre type de véhicule peut entraîner la nullité du certificat de conformité du véhicule autorisant son utilisation sur les voies publiques.

- N'utilisez des pneus de plus de six ans qu'en cas d'urgence et en conduisant avec prudence.
- Si vous montez ou faites monter ultérieurement des enjoliveurs de roues, veillez à ce que l'arrivée d'air soit suffisante pour garantir le refroidissement du système de freinage.

Conseil antipollution

Les pneus usés doivent être éliminés conformément à la législation en vigueur.

Nota



- Vous devez consulter un Centre d'assistance SEAT quant à la possibilité de monter des jantes ou des roues de dimensions différentes de l'équipement d'origine SEAT, ainsi qu'aux différentes combinaisons autorisées entre les essieux arrière (essieu 1) et avant (essieu 2).

- N'utilisez pas de pneus d'occasion dont vous ne connaissez pas les « antécédents ».
- Pour des raisons techniques, l'utilisation de jantes provenant d'autres véhicules n'est en principe pas possible. Dans certains cas cela s'applique également aux jantes d'un même modèle.

Boulons de la roue

Les jantes et les **boulons de roue** sont, de par leur conception, adaptés les uns aux autres. C'est pourquoi, lors de tout remplacement par d'autres jantes (roues avec des jantes en alliage léger ou avec des pneus d'hiver, par exemple) il faut utiliser les boulons de roue correspondants ayant la longueur correcte et une forme de calotte adéquate. L'ajustement correct des roues et le bon fonctionnement du système de freinage en dépendent.

Les boulons de roue doivent être propres et ne pas gripper.

Pour le desserrage des boulons de roue antivol*, il faut un adaptateur spécial   page 59.

Systèmes de contrôle de la pression des pneus

Introduction

AVERTISSEMENT

Une utilisation inappropriée des roues et des pneus peut provoquer des pertes soudaines de pression sur les pneus, le détachement de la bande de roulement, voire même l'éclatement d'un pneu.

- Vérifiez régulièrement la pression de gonflage des pneus et maintenez toujours la valeur de pression de gonflage indiquée. Si la pression du pneu est trop basse, ce dernier pourrait chauffer de manière excessive et provoquer un décollement de la bande de roulement, voire l'éclatement du pneu.
- Sur les pneus à froid, la pression devra toujours être celle indiquée sur l'autocollant » page 331.
- Vérifiez régulièrement la pression de gonflage avec les pneus à froid. Si nécessaire, réglez la pression des pneus montés avec les pneus à froid.
- Vérifiez régulièrement que les pneus ne présentent aucun signe d'usure ou d'autres dégâts.
- Ne dépassez jamais la vitesse et la charge maximale autorisée pour le type de pneus de votre véhicule.

Conseil antipollution

Lorsque la pression des pneus est insuffisante, la consommation de carburant et l'usure des pneus sont plus importantes.

Nota

- Lorsque vous conduisez pour la première fois avec des pneus neufs à une vitesse élevée, ils peuvent se dilater légèrement, ce qui peut entraîner un avertissement de pression d'air.
- Remplacez les pneus usagés uniquement par des pneus autorisés par SEAT pour le type de véhicule correspondant.
- Ne faites pas confiance uniquement au système de contrôle de pneus. Contrôlez les pneus régulièrement pour vous assurer que la pression de gonflage est correcte et que les pneus ne présentent aucun dégât, comme des trous, des entailles, des déchirures ou des boursouflures. Retirez d'éventuels objets du pneu, à condition qu'ils ne le perforent pas

Témoin de pression des pneus

S'il s'allume



La pression du pneu d'une ou plusieurs roues a clairement diminué par rapport à la pression du pneu définie par le conducteur, ou le pneu présente un dommage structural.

De plus, un signal sonore d'avertissement retentit et un message s'affiche sur l'écran du combiné d'instruments. **Arrêtez-vous !** Ralentissez immédiatement ! Arrêtez le véhicule de manière sûre dès que possible. Évitez les manœuvres et les freinages brusques ! Vérifiez tous les pneus et toutes les pressions de gonflage. Remplacez les pneus endommagés.

S'il clignote



Défaut du système

Le témoin clignote environ 1 minute puis reste fixe. En cas de pression de gonflage correcte, éteindre et remettre le contact. Si le témoin reste allumé, il est possible de calibrer l'indicateur des pneus. Faites contrôler le système par un atelier spécialisé.

En mettant le contact d'allumage, certains témoins d'alerte et de contrôle s'allument pendant quelques secondes pendant un contrôle de fonctionnement. Ils s'éteignent après quelques secondes. »

⚠ AVERTISSEMENT

Si les pneus sont gonflés à différentes pressions ou à une pression trop faible, ils risquent de s'endommager et de vous faire perdre le contrôle du véhicule, ce qui pourrait provoquer un accident grave, voire mortel.

- Si le témoin (⚠) s'allume, arrêtez-vous immédiatement et vérifiez les pneus.
- Si les pneus sont gonflés à différentes pressions ou à une pression trop faible, l'usage des pneus peut augmenter, la stabilité du véhicule peut se détériorer et la distance de freinage peut être allongée.
- Si les pneus sont gonflés à différentes pressions ou à une pression trop faible, l'un des pneus risque de se détériorer, voire d'éclater en provoquant la perte de contrôle du véhicule.
- Le conducteur est responsable de la pression correcte de tous les pneus de son véhicule. La pression de gonflage recommandée est indiquée sur un autocollant » page 331.
- Le système de contrôle des pneus fonctionne correctement uniquement si tous les pneus à froid se trouvent à la pression correcte.
- Ne pas respecter la pression correcte de tous les pneus peut les endommager et provoquer un accident. Assurez-vous que la pression de gonflage de tous les pneus est adaptée à la charge du véhicule.
- Avant de commencer un voyage, gonflez toujours les pneus à la pression correcte.

- Les pneus sous-gonflés doivent fournir un travail de flexion plus important. Ils peuvent s'échauffer, ce qui peut entraîner le décollage de la bande de roulement, voire l'éclatement du pneu.

- À grande vitesse et avec le véhicule surchargé, les pneus pourraient surchauffer, voire même éclater, ce qui entraînerait la perte de contrôle du véhicule.
- Une pression excessive ou trop faible réduit la durée de vie du pneu, tout en altérant le comportement dynamique du véhicule.
- Si le pneu n'est pas crevé et que son remplacement immédiat n'est pas nécessaire, rendez-vous à l'atelier spécialisé le plus proche à faible vitesse et faites vérifier et corriger la pression de gonflage.

⚠ AVERTISSEMENT

Lisez et tenez compte des avertissements de sécurité » ⚠ au chapitre Témoins d'alerte et de contrôle à la page 116.

i Nota

- Lorsque le contact d'allumage est mis, si une pression de gonflage trop basse est détectée, un avertissement sonore retentira. En cas de défaut du système, un signal sonore retentit.
- Rouler sur des chemins de terre pendant une longue période ou conduire de manière sportive peut désactiver temporairement le TPMS. Le témoin indique un défaut mais dis-

paraît lorsque l'état de la chaussée ou le style de conduite changent.

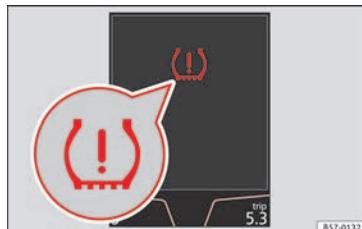
Indicateur de contrôle de la pression des pneus

Fig. 227 Combiné d'instruments : avertissement de perte de pression des pneus.

L'indicateur de contrôle des pneus compare les tours ainsi que la surface de roulement de chaque roue à l'aide des capteurs ABS. Si la circonférence de roulement d'une ou plusieurs roues change, l'indicateur de contrôle des pneus le signale sur le combiné d'instruments par le biais d'un témoin et d'un avertissement au conducteur » fig. 227. Quand un seul pneu est affecté, la position de celui-ci par rapport au véhicule sera toujours signalée.

(⚠) **Perte de pression : Contr. pression pneu avant gauche !**

Modification de la circonférence de roulement

La circonférence de roulement d'un pneu varie lorsque :


- Lorsque la pression de gonflage est modifiée manuellement ;
- La pression du pneu est insuffisante.
- La structure du pneu présente des imperfections.
- Le véhicule est déséquilibré du fait de la charge.
- Si les roues d'un essieu supportent plus de charge (avec une lourde charge, p. ex.) ;
- Le véhicule est doté de chaînes pour la neige.
- Lorsque la roue de secours est montée ;
- La roue d'un essieu a été remplacée.

L'indicateur de contrôle de la pression des pneus (L) peut réagir tardivement ou ne rien indiquer dans certaines circonstances (conduite sportive, routes enneigées ou non goudronnées, conduite avec des chaînes, par exemple).

¹⁾ Sur les véhicules non équipés du système Easy Connect, l'interrupteur de contrôle des pneus est situé sur la console centrale, à côté des feux de détresse.

Calibrage de l'indicateur de contrôle de la pression des pneus

Après avoir modifié la pression de gonflage ou changé une ou plusieurs roues, il faut recalibrer l'indicateur de contrôle de la pression des pneus. Procédez de même, par exemple, si vous permutez les roues avant et arrière.

- Mettez le contact d'allumage.
- Enregistrez la nouvelle pression de gonflage dans le système Easy Connect¹⁾ avec la touche (CAR) et le bouton de fonction (Setup)  page 27.

Le système calibre automatiquement, lorsque le véhicule est en marche, la pression de gonflage fournie par le conducteur et les pneus montés. Après un long trajet à différentes vitesses, les valeurs programmées sont rassemblées et surveillées.

En cas de charges très lourdes sur les roues, par exemple, il faut augmenter la pression de gonflage jusqu'à la valeur à pleine charge recommandée avant le calibrage **» page 331**.

Nota

- L'indicateur de contrôle de la pression des pneus ne fonctionne pas lorsque l'ESC ou l'ABS sont défectueux **» page 189**.
- Lorsque l'on utilise des chaînes pour la neige, une indication erronée peut se produire car elles augmentent la circonférence de la roue.

Roue de secours

Généralités

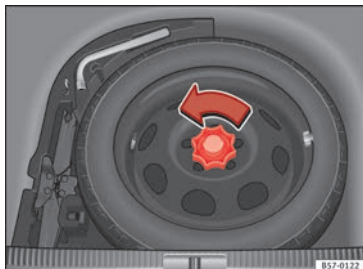


Fig. 228 Roue de secours : plancher de chargement soulevé.

La roue de secours a été conçue pour être utilisée pendant une courte période de temps. Rendez-vous dès que possible chez un partenaire SEAT ou dans un atelier spécialisé pour faire contrôler et remplacer la roue.

L'utilisation de la roue de secours est soumise à certaines restrictions. La roue de secours a été spécialement mise au point pour votre type de véhicule. C'est pourquoi il ne faut pas la remplacer par la roue de secours d'autres types de véhicules.

Pour retirer la roue de secours

- Soulevez le plancher de chargement et laissez-le dans cette position pour pouvoir retirer la roue de secours.
- Tournez la molette dans le sens inverse des aiguilles d'une montre » fig. 228.
- Retirez la roue de secours.

Chaînes

La pose de chaînes à neige sur la roue de secours n'est pas autorisée pour des raisons techniques.

Si l'utilisation de chaînes à neige est indispensable, il faut, en cas de crevaison d'un pneu avant, monter la roue de secours à la place de l'une des roues arrière. Placez les chaînes à neige sur la roue arrière que vous déposerez et qui remplacera la roue avant crevée.

⚠ AVERTISSEMENT

- **Après avoir monté la roue de secours, vous devez vérifier la pression des pneus dès que possible. Sinon, il existe un risque d'accident ! Vous trouverez la pression de gonflage à l'intérieur de la trappe à carburant.**
- **Ne circulez pas à plus de 80 km/h (50 mph) avec la roue d'urgence : risque d'accident !**
- **Ne parcourez pas plus de 200 km avec une roue de secours.**

- **Évitez les accélérations à fond, les freinages brusques et ne prenez pas de virages à vive allure : risque d'accident !**
- **Ne roulez jamais avec plus d'une roue de secours – risque d'accident !**
- **Ne montez pas de pneu normal ni de pneu d'hiver sur la jante de la roue de secours.**
- **Si vous circulez avec une roue d'urgence, le système ACC risque de se déconnecter automatiquement pendant votre trajet. Désactivez le système avant de prendre la route.**

Extraction de la roue de secours sur des véhicules avec système SEAT SOUND 10 hauts-parleurs (avec subwoofer*)

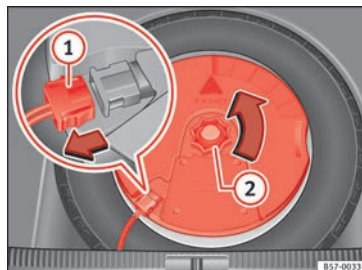


Fig. 229 Dans le coffre à bagages : démonter le subwoofer.

Pour retirer la roue de secours, il est d'abord nécessaire de démonter le subwoofer.

- Relevez et fixez le plancher du coffre à bagages selon les instructions de » page 166.
- Déconnectez le câble du haut-parleur *subwoofer* » fig. 229 ①.
- Dévissez la molette de fixation en la tournant dans le sens inverse des aiguilles d'une montre » fig. 229 ②.
- Sortez le haut-parleur *subwoofer* et la roue de secours.
- Lors du remontage de la roue de rechange, placez soigneusement le *subwoofer* à la base de la jante. Lors de cette opération, la flèche « FRONT » figurant sur le *subwoofer* devra être orientée vers l'avant.
- Reconnectez le câble du haut-parleur et vissez avec énergie la molette dans le sens des aiguilles d'une montre pour que l'ensemble *subwoofer* et roue soit bien fixé.

Entretien hivernal

Pneus d'hiver

- Équipez **les quatre** roues de pneus d'hiver.

- N'utilisez que des pneus d'hiver homologués pour votre véhicule.
- N'oubliez pas que les vitesses maxi autorisées du véhicule équipé de pneus d'hiver peuvent être inférieures à celles autorisées avec des pneus d'été.
- Veillez à ce que les pneus d'hiver présentent une profondeur de **sculptures** suffisante.
- Contrôlez la pression des pneus après que vous avez monté la roue. Respectez les valeurs figurant à l'intérieur de la trappe à carburant » page 319.

En conditions de circulation hivernales, les qualités routières du véhicule sont nettement améliorées par l'utilisation de pneus d'hiver. Du fait de leur conception (largeur, mélanges de gommages, dessin des sculptures), les pneus d'été sont moins antidérapants sur la neige et le verglas. Cela vaut surtout pour les véhicules équipés de **pneus larges** ou **conçus pour les vitesses élevées** (lettres-repères H, V ou Y sur le flanc du pneu).

N'utilisez que des pneus d'hiver agréés pour votre véhicule. Les dimensions de ces pneus figurent dans les documents d'accompagnement du véhicule (par exemple le certificat de conformité CEE ou COC¹⁾). Les documents

d'accompagnement du véhicule diffèrent d'un pays à l'autre. Voir également » page 321.

Les pneus d'hiver perdent beaucoup de leur efficacité lorsque la profondeur de leurs **sculptures** n'atteint plus que 4 mm.

Les pneus d'hiver perdent également leurs propriétés particulières par suite du **vieillessement** – et ce, même si la profondeur de leurs sculptures est encore nettement supérieure à 4 mm.

Les pneus d'hiver sont soumis aux **limitations de vitesses** suivantes : » ⚠

| Lettre-repère de vitesse » page 321 | Vitesse maxi autorisée |
|-------------------------------------|---|
| Q | 160 km/h (100 mph). |
| S | 180 km/h (112 mph). |
| T | 190 km/h (118 mph). |
| H | 210 km/h (130 mph). |
| V | 240 km/h (149 mph) (respectez les restrictions) |
| W | 270 km/h (168 mph). |
| Y | 300 km/h (186 mph). |

¹⁾ COC = *Certificate Of Conformity* (certificat de conformité).

Un **autocollant** correspondant doit être placé dans le champ de vision du conducteur sur les véhicules qui peuvent dépasser ces vitesses. Ces autocollants sont disponibles chez votre partenaire SEAT et dans un atelier spécialisé. Veuillez tenir compte des réglementations qui pourraient être différentes en fonction du pays.

Vous pouvez utiliser des « pneus tous temps » à la place des pneus d'hiver.

Utilisation de pneus d'hiver de type V

Sachez, si vous utilisez des pneus d'hiver de type V, que la vitesse maximale de 240 km/h (149 mph) **n'est pas toujours autorisée pour des raisons techniques et peut être considérablement restreinte sur votre véhicule**. La vitesse maximale pour ces pneus dépend directement des charges maximales autorisées sur essieux et de la capacité de charge indiquée pour les pneus montés sur le véhicule.

Adressez-vous de préférence à votre partenaire SEAT pour déterminer, à l'aide des données véhicule et pneumatiques, la vitesse maximale autorisée pour vos pneus de type V.

AVERTISSEMENT

Ne dépassez en aucun cas la vitesse maximale autorisée de vos pneus d'hiver – risque d'accident par suite d'une crevaison et de la perte de la maîtrise de votre véhicule.

Conseil antipollution

Remontez vos pneus d'été dès que possible car sur les routes dégagées, ils garantissent de meilleures qualités routières du véhicule. Les bruits de roulement sont moins importants, l'usure des pneus est réduite et – avant tout – votre véhicule consomme moins de carburant.

Données techniques

Caractéristiques techniques

Important

Les informations présentes dans les documents officiels de votre véhicule prévalent toujours sur celles présentes dans cette notice d'utilisation.

Toutes les indications techniques contenues dans la présente notice s'appliquent aux véhicules équipés de série en France. Les informations concernant le moteur dont le véhicule est équipé sont indiquées sur la plaquette d'identification du véhicule reproduite dans le Programme d'Entretien ou dans la documentation du véhicule.

Les valeurs indiquées peuvent être différentes si votre véhicule comporte des options ou correspond à un autre niveau d'équipement ou bien quand il s'agit de véhicules spéciaux et de véhicules destinés à d'autres pays.

Abréviations utilisées dans cette section concernant les Caractéristiques techniques

| | |
|----------------|--|
| kW | Kilowatt, indication de puissance du moteur |
| CH | Cheval DIN, indication (obsolète) de puissance du moteur |
| tr/min, 1/min. | Nombre de tours du moteur (régime) par minute |
| Nm | Newton-mètre, unité de mesure indiquant le couple-moteur |
| CZ | Cetan-Zahl (indice de cétane), unité de mesure permettant de déterminer l'inflammabilité du gazole |
| IOR | Indice d'octane recherché, unité de mesure permettant de déterminer la résistance antidétonante de l'essence |

Données distinctives du véhicule

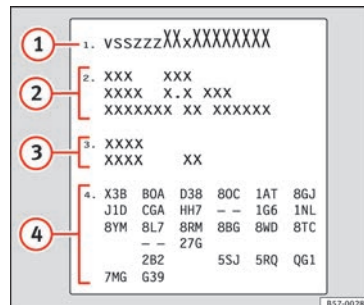


Fig. 230 Plaquette d'identification du véhicule (coffre à bagages).



Fig. 231 Numéro de châssis.

Numéro de châssis sur l'Easy Connect

- Sélectionnez : bouton de fonction **CAR** > touche de commande **(Car)* Systèmes** > »

Service & Control › Numéro de châssis.

Numéro de châssis

Le numéro de châssis se trouve dans l'Easy Connect, sur la plaquette d'identification du véhicule et sous le pare-brise, du côté du conducteur » fig. 231. En outre, le numéro de châssis se trouve dans le compartiment-moteur, côté droit. Le numéro est gravé sur le longeron supérieur, même s'il est partiellement couvert.

Plaque de modèle

La plaque du constructeur se trouve sur le montant de la porte côté droit. Les véhicules destinés à certains pays d'exportation ne possèdent pas de plaque du constructeur.

Plaquette d'identification du véhicule

L'autocollant d'identification du véhicule se trouve dans le coffre à bagages, sous le tapis, dans le cuvelage de la roue de secours. Un autocollant d'identification du véhicule est collé sur le verso de la couverture du Programme d'entretien.

La plaquette d'identification du véhicule comporte les données suivantes : » fig. 230

- 1 Numéro d'identification du véhicule (numéro de châssis)

- 2 Type de véhicule, modèle, cylindrée, type de moteur, modèle, puissance du moteur et type de boîte de vitesses
- 3 Code du moteur, code de la boîte de vitesses, code de la peinture extérieure et code de l'équipement intérieur
- 4 Équipements optionnels et numéros PR

Lettres-repères

Il est possible de consulter les lettres-repères du moteur sur le combiné d'instruments lorsque le moteur est à l'arrêt et le contact d'allumage mis.

- Maintenez la touche **0.0/SET** **4** » fig. 115 appuyée pendant plus de 15 secondes.

Données relatives à la consommation de carburant

Consommation de carburant

Les valeurs de consommation homologuées ont été calculées sur la base de mesures réalisées ou supervisées par des laboratoires certifiés de la CE, conformément à la législation en vigueur à tout moment (pour de plus amples informations, consulter l'Office des publications de l'Union européenne sur le site EUR-Lex : © Union européenne, <http://eur-lex.europa.eu/>) et sont valables pour les ca-

ractéristiques indiquées concernant le véhicule.

Les valeurs de consommation de carburant et les émissions de CO₂ du véhicule peuvent être consultées dans la documentation remise au propriétaire du véhicule lors de son acquisition.

Le consommation de carburant et les émissions de CO₂ dépendent non seulement de l'équipement et des options de chaque véhicule mais d'autres facteurs tels que le style de conduite, l'état de la chaussée et du trafic, les conditions climatiques, le chargement ou le nombre de passagers.

Nota

Dans la pratique, et considérant tous les facteurs mentionnés ici, certaines valeurs de consommation peuvent différer de celles calculées conformément aux directives européennes en vigueur.

Poids et charges

La valeur de poids à vide s'applique au modèle de base sans options avec le réservoir à carburant rempli à 90 %. La valeur indiquée comprend 75 kg correspondant au poids du conducteur.

Le poids à vide peut augmenter selon la version ou en raison de certaines options et de

l'installation d'accessoires en deuxième monte » » ⚠.

⚠ AVERTISSEMENT

- N'oubliez pas que les caractéristiques routières du véhicule sont modifiées par le déplacement du centre de gravité en cas de transport d'objets lourds, ce qui peut provoquer un accident. Le style de conduite et la vitesse doivent toujours être adaptés en conséquence.
- Ne dépassez jamais les charges autorisées sur les essieux et le poids total autorisé en charge (PTAC). Lorsque les charges autorisées sur les essieux ou le PTAC ne sont pas respectés, les qualités routières du véhicule peuvent être modifiées et entraîner des accidents, des blessures ou des dommages au véhicule.

Conduite avec remorque

Poids tractés

Poids tractés

Les poids tractés et sur flèche que nous avons homologués ont été calculés dans le cadre d'essais très poussés effectués en fonction de critères extrêmement précis. Les poids tractés homologués s'appliquent aux véhicules immatriculés dans l'UE et sont généralement valables jusqu'à une vitesse

maximale de 80 km/h (50 mph) (également 100 km/h (62 mph) dans des cas exceptionnels). Ces valeurs peuvent être différentes pour les véhicules immatriculés dans d'autres pays. Les données figurant dans les papiers officiels du véhicule ont toujours un caractère prioritaire » » ⚠.

Poids sur flèche

Le poids sur flèche *maximal* autorisé du timon sur la boule d'attelage ne doit pas dépasser **80 kg**.

Pour des raisons de sécurité, nous vous conseillons de toujours exploiter le poids sur flèche maximal autorisé. Un poids sur flèche trop faible nuit au comportement routier de l'ensemble véhicule/remorque.

Si le poids sur flèche maximal autorisé n'est pas atteint (par exemple dans le cas de petites remorques à un essieu, légères et sans charge, ou de remorques à deux essieux avec un empattement de moins de 1,0 m), la loi prescrit que le poids sur flèche corresponde au moins à 4 % du poids tracté réel.

⚠ AVERTISSEMENT

- Pour des raisons de sécurité, il est préférable de ne pas rouler à plus de 80 km/h (50 mph). Cette recommandation vaut également pour les pays où des vitesses plus élevées sont autorisées.

- N'excédez jamais les poids tractés autorisés et le poids sur flèche autorisé. Lorsque les charges autorisées sur les essieux ou le P.T.A.C. ne sont pas respectés, les qualités routières du véhicule peuvent être modifiées et entraîner des accidents, des blessures ou des dommages au véhicule.

Roues

Pression de gonflage des pneus, chaînes à neige, boulons de roue

Pression de gonflage des pneus

L'autocollant comportant les valeurs de pression de gonflage des pneus se trouve sur la face intérieure de la trappe à carburant. Les valeurs de pression de gonflage des pneus qui y figurent sont valables pour des pneus froids. Ne réduisez pas la pression de gonflage des pneus lorsque ceux-ci présentent une pression plus élevée à chaud. » » ⚠

Pneus d'hiver : la pression de ces pneus est la même que celle d'été augmentée de 0,2 bar (2,9 psi/20 kPa).

Chaînes à neige


Les chaînes à neige doivent être uniquement montées sur les roues avant et pour les pneus suivants : » »

| | |
|------------|-------------------------------------|
| 215/60 R16 | Chaînes à maillons de 15 mm maximum |
| 215/55 R17 | Chaînes à maillons de 15 mm maximum |
| 215/50 R18 | Chaînes à maillons de 15 mm maximum |

Les autres dimensions n'autorisent pas les chaînes.

propriétés de jantes, de pneus et de chaînes à neige.

Boulons de roues

Après le changement d'une roue, il est conseillé de faire contrôler dès que possible le **couple de serrage** des boulons de roue avec une clé dynamométrique »» . Pour les jantes en acier et en alliage léger, le couple de serrage est de **140 Nm**.

AVERTISSEMENT

- **Contrôlez la pression de gonflage des pneus au moins une fois par mois. Il est très important que les pressions de gonflage des pneus soient correctes. Si les pneus sont sous-gonflés ou surgonflés, vous risquez un accident, surtout lorsque vous roulez à grande vitesse.**
- **Si les boulons de roue sont serrés à un couple insuffisant, les roues peuvent se détacher pendant la marche du véhicule, ce qui peut provoquer un accident ! Un couple de serrage fortement majoré peut endommager les boulons de roue ou les filetages.**

Nota

Nous vous conseillons de vous informer auprès d'un Service Technique sur les tailles ap-

Caractéristiques du moteur

Moteur à essence 1,0 85 kW (115 CV)

| Puissance kW (CV) à 1/min | Couple moteur maximum (Nm à 1/min) | Nombre de cylindres/cylindrée (cm ³) | Carburant |
|---------------------------|------------------------------------|--|--|
| 85 (115)/5.000-5.500 | 200/2.000-3.500 | 3/999 | Super 95 IOR/Normal 91 IOR ^{a)} |

a) Avec une légère perte de puissance.

| Rendements et poids | |
|--|-------|
| Vitesse maxi (km/h) | 183 |
| Accélération de 0 à 80 km/h (sec) | a) |
| Accélération de 0 à 100 km/h (sec) | a) |
| Poids maximum autorisé (kg) | 1.830 |
| Poids en état de fonctionnement (avec conducteur) (kg) | 1.280 |
| Charge autorisée sur essieu avant (kg) | 940 |
| Charge autorisée sur essieu arrière (kg) | 940 |
| Charge autorisée sur le toit (kg) | 75 |
| Charge remorquée non freinée (kg) | 640 |
| Charge remorquée freinée pour des pentes jusqu'à 8% (kg) | 1.500 |
| Charge remorquée freinée pour des pentes jusqu'à 12 % (kg) | 1.300 |

a) Données non disponibles à la clôture de cette édition.

Moteur diesel 1,6 85 kW (115 CV)

| Puissance kW (CV) à 1/min | Couple moteur maximum (Nm à 1/min) | Nombre de cylindres/cylindrée (cm ³) | Carburant |
|---------------------------|------------------------------------|--|---|
| 85 (115)/3.250-4.000 | 250/1.500-3.250 | 4/1.598 | Gazole conforme à la norme EN 590, min. 51 CZ |

| Rendements et poids | |
|--|-------|
| Vitesse maxi (km/h) | 184 |
| Accélération de 0 à 80 km/h (sec) | a) |
| Accélération de 0 à 100 km/h (sec) | a) |
| Poids maximum autorisé (kg) | 1.910 |
| Poids en état de fonctionnement (avec conducteur) (kg) | 1.375 |
| Charge autorisée sur essieu avant (kg) | 1.030 |
| Charge autorisée sur essieu arrière (kg) | 930 |
| Charge autorisée sur le toit (kg) | 75 |
| Charge remorquée non freinée (kg) | 680 |
| Charge remorquée freinée pour des pentes jusqu'à 8% (kg) | 1.700 |
| Charge remorquée freinée pour des pentes jusqu'à 12 % (kg) | 1.500 |

a) Données non disponibles à la clôture de cette édition.

Moteur diesel 2.0 110 kW (150 CV)

| Puissance kW (CV) à 1/min | Couple moteur maximum (Nm à 1/min) | Nombre de cylindres/cylindrée (cm ³) | Carburant |
|---------------------------|------------------------------------|--|---|
| 110 (150)/3.500-4.000 | 340/1.750-3.000 | 4/1.968 | Gazole conforme à la norme EN 590, min. 51 CZ |

| Rendements et poids | 2WD | 4WD |
|--|-------|-------|
| Vitesse maxi (km/h) | 202 | 196 |
| Accélération de 0 à 80 km/h (sec) | a) | a) |
| Accélération de 0 à 100 km/h (sec) | a) | a) |
| Poids maximum autorisé (kg) | 1.950 | 2.100 |
| Poids en état de fonctionnement (avec conducteur) (kg) | 1.417 | 1.548 |
| Charge autorisée sur essieu avant (kg) | 1.060 | 1.080 |
| Charge autorisée sur essieu arrière (kg) | 940 | 1.070 |
| Charge autorisée sur le toit (kg) | 75 | 75 |
| Charge remorquée non freinée (kg) | 700 | 750 |
| Charge remorquée freinée pour des pentes jusqu'à 8% (kg) | 1.900 | 2.000 |
| Charge remorquée freinée pour des pentes jusqu'à 12 % (kg) | 1.900 | 2.000 |

a) Données non disponibles à la clôture de cette édition.

Cotes

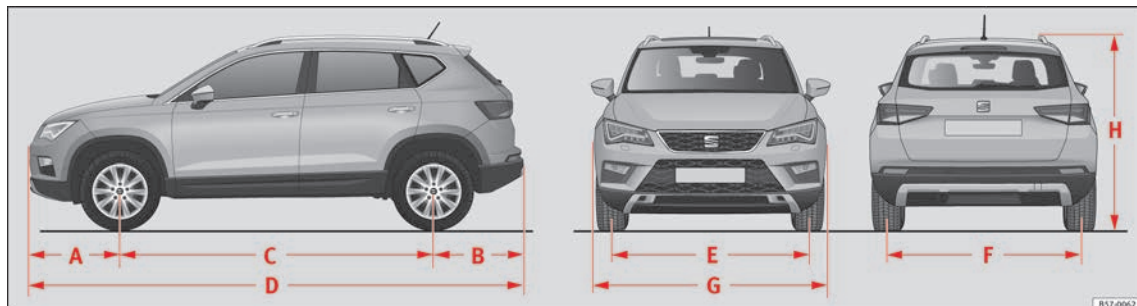


Fig. 232 Dimensions

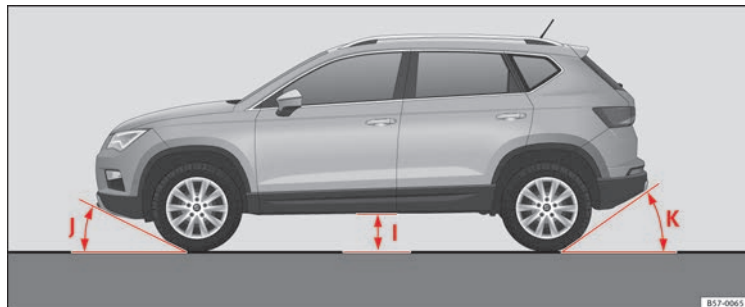


Fig. 233 Angles et hauteur libre par rapport au sol

Caractéristiques techniques

| » fig. 232, » fig. 233 | | 2WD | 4WD |
|------------------------|---|--|--|
| A | Encorbellement frontal (mm) | 868 | 868 |
| B | Encorbellement arrière (mm) | 857 | 865 |
| C | Empattement (mm) | 2.638 | 2.630 |
| D | Longueur (mm) | 4.363 | |
| E | Largeur de voie ^{a)} arrière (mm) | 1.576 | 1.572 |
| F | Largeur de voie ^{a)} avant (mm) | 1.541 | 1.544 |
| G | Largeur (mm) | 1.841 | |
| H | Hauteur (poids à vide) (mm) | 1.601 ^{b)} 1.615 ^{c)} | 1.611 ^{b)} 1.625 ^{c)} |
| I | Garde au sol entre essieux (mm) | 176 | 189 |
| J | Angle d'encorbellement avant limité par le pare-chocs | 19,4° maximum | 20,6° maximum |
| K | Angle d'encorbellement arrière limité par le pare-chocs | 27,9° maximum | 25,5° maximum |
| | Diamètre de braquage (m) | 10,8 | |

^{a)} Ces données varient en fonction du type de jante.

^{b)} Dimension jusqu'au toit.

^{c)} Dimension jusqu'aux barres de toit

Index alphabétique

A

- ABS
voir Système antiblocage 189
- ACC 215
capteur radar 218
- Accessoires 161, 289
- Accessoires électriques
voir Prise de courant 161
- Accoudoir avant 158
- AdBlue
ajouter 306
capacité du réservoir 304, 305
informations 304, 305
quantité minimale de remplissage 305
spécification 306
témoin de contrôle 305
témoin d'alerte 305
- Affichage des panneaux de signalisation sur le combiné d'instruments
activer 250
désactiver 250
- Aide au démarrage 63
description 63
- Aide au stationnement
activation automatique 264
affichage 264, 268
aide au stationnement arrière 266
aide au stationnement plus 261
anomalie 265, 269
capteurs et caméra : nettoyer 292
conduite avec remorque 266
dispositif d'attelage 269
régler les indications et signaux sonores 265, 269
- signalisation des alentours 261
voir Système de stationnement assisté (Park Assist) 252
- Aide au stationnement arrière 266
- Airbag frontal du passager avant
désactivation 16, 85
témoin de contrôle 85
- Airbags 79
description 80
- Airbags de genoux
consignes de sécurité 16
- Airbags frontaux 15, 81
- Airbags latéraux
consignes de sécurité 82
description 17
- Airbags rideaux
consignes de sécurité 83
description 17
- Alarme antivol 121, 131
protection volumétrique et protection anti-souèvement 133
remorque 284
- Alcantara : nettoyage 297
- Allumage 179
- Allumage automatique des feux de croisement 144
- Allumer et éteindre le contact 24, 179
- Allumer les feux 142
- Ampoule du phare antibrouillard 105
- Ampoules arrière du coffre à bagages
démonter le porte-ampoule 106
- Ampoules grillées
remplacer une ampoule 102
- Antenne extérieure 289
- Anticrevaillon 57, 91
- Antidémarrage électronique 9
- Antigel 52
- Appui-tête 13
appui-tête arrière 72
appui-tête avant 71
arrière 72
avant 71
réglage 156
- Appui lombaire 155
- Area View
voir Système de vision périphérique (Area View) 269
- Arrêter le moteur
avec la clé 180
- ASR
voir Régulation antipatinage 189
- Assistance au freinage 189
- Assistance environnementale
faire le plein 301
- Assistant de changement de voie (Side Assist)
PLUS 236
- Assistant de descente
témoin 207
- Assistant de maintien de la vitesse en descente 198
- Assistant de maintien de voie
voir Lane Assist 233
- Assistant de marche arrière 274
écran 275
instructions d'utilisation 275
particularités 276
se garer 276
- Assistant des feux de route 144
- Assistant de sortie de stationnement (RCTA) 240
- Assistant de sortie de stationnement (RTCA) 244
témoin de contrôle 240
- Assistant d'angle mort (BSD) 240
dysfonctionnement 240
fonctionnement 241
indication du rétroviseur extérieur 242
remorque 245

| | | | | | |
|--|-----|---|----------|---|----------|
| situations de conduite | 243 | remplacement | 317 | Bruits | |
| témoins de contrôle | 240 | utilisation en hiver | 315 | chauffage stationnaire | 178 |
| Assistant d'urgence (Emergency Assist) | 238 | Biodiesel | 303 | ESC | 190 |
| activer | 238 | Blocage électronique de différentiel | 189 | frein de stationnement | 186 |
| désactiver | 238 | Boîte à gants | 160 | freins | 187 |
| Assistant embouteillages | 236 | Boîte automatique | 193 | pneus | 318 |
| activer | 236 | assistant de maintien de la vitesse en descen- | | régulateur de vitesse adaptatif | 216 |
| désactiver | 236 | te | 198 | BSD | |
| dysfonctionnement | 238 | conseils pour la conduite | 196 | voir Assistant d'angle mort (BSD) | 240 |
| situations dans lesquelles il doit être désacti- | | déverrouillage d'urgence du levier sélecteur .. | 44 | | |
| vé | 237 | dispositif kick-down | 197 | C | |
| Autobloquant électronique | 189 | positions du levier sélecteur | 193 | Câble de remorquage | 280, 283 |
| Auto Hold | 208 | programme d'urgence | 200 | Câbles de démarrage | 63 |
| Auto Lock (verrouillage centralisé) | 121 | remorquage | 96 | Caches des airbags | 15 |
| AUX-IN | 120 | système launch-control | 198 | Caméra | |
| Avertissement de freinage d'urgence | 148 | tiptronic | 193, 195 | Lane Assist | 235 |
| Avertisseur sonore | 109 | verrouillage anti-extraction de la clé de con- | | nettoyage | 248, 292 |
| | | tact | 179 | Capacités | 51 |
| | | verrouillage du levier sélecteur | 194 | liquide lave-glace | 315 |
| | | volant avec palettes de changement de vite- | | réservoir de carburant | 115 |
| | | se | 195 | réservoir d'AdBlue | 304 |
| | | Boîte manuelle | | réservoir d'additif AdBlue | 305 |
| | | remorquage | 96 | Capot-moteur | 11, 308 |
| | | Boîte mécanique | 192 | ouvrir le capot | 309 |
| | | Bouchon du réservoir d'alimentation | | Capteur radar | 218, 228 |
| | | ouverture et fermeture | 51 | Caractéristiques du moteur | 333 |
| | | Boule d'attelage | | Caractéristiques techniques | 329 |
| | | déverrouiller électriquement | 281 | Carburant | 51, 302 |
| | | témoin | 282 | consommation | 330 |
| | | Boulons de la roue | 332 | diesel | 303 |
| | | antivol | 59 | économie | 201 |
| | | capuchons | 58 | éthanol | 302 |
| | | couple de serrage | 322 | faire le plein | 302 |
| | | desserrage | 59 | indicateur de niveau de carburant | 115 |
| | | Bouton de démarrage | 181 | Catalyseur | 203 |
| | | Bruit | | dysfonctionnement | 203 |
| | | pneus | 60 | | |

| | | | | | |
|--|----------|---|----------|---|------------|
| Ceintures de sécurité | 73 | dispositifs électriques | 178 | pancher de coffre à bagages modulable | 166 |
| but | 73, 79 | instructions d'utilisation | 178 | ranger la plage arrière | 163 |
| consignes de sécurité | 75 | particularités | 176, 178 | Collisions frontales et lois de la physique | 76 |
| nettoyer | 298 | programmation | 177 | Combiné d'instruments | 111 |
| non bouclée | 76 | radiocommande | 176 | cadrans | 111 |
| protection | 74 | rayon de portée de la radiocommande | 177 | compteur kilométrique | 114 |
| réglage | 14, 77 | Clé à radiocommande | | écran | 111, 112 |
| témoin de contrôle | 73 | déverrouiller et verrouiller | 123 | indication des périodicités d'entretien | 38 |
| Chaînes à neige | 61, 331 | Clé démonte-roue | 91 | menus | 31 |
| transmission intégrale | 299 | Clés | | témoins d'alerte et de contrôle | 116 |
| Changement de vitesse | | attribuer une clé | 122 | Commande | |
| boîte mécanique | 192 | clé de rechange | 122 | feux de détresse | 147 |
| passer les vitesses (boîte mécanique) | 192 | clé du véhicule | 122 | Commande d'urgence | |
| Changement de vitesses | 44 | déverrouiller et verrouiller | 9, 123 | hayon arrière | 11 |
| automatique | 44 | indications pour le conducteur (contact méca- nique) | 179 | levier sélecteur | 44 |
| kick-down | 247 | radiocommande | 122 | porte du passager avant | 10 |
| Changer une roue | 58 | Remplacer la pile | 130 | Commandes au volant | 118 |
| travaux ultérieurs | 61 | synchroniser | 130 | utilisation du système audio et téléphone ... | 118 |
| Charger le coffre à bagages | 161 | Climatisation | | Compartment-moteur | |
| Charger le véhicule | | chauffage et air frais | 49 | fermer le capot | 310 |
| coffre à bagages | 10 | climatiseur manuel | 47 | ouvrir le capot | 309 |
| œilletons d'amarrage | 164 | Climatronic | 45, 170 | Compartment moteur | 11, 308 |
| système porte-bagages | 169 | instructions d'utilisation | 172 | batterie | 54, 315 |
| trappe de chargement pour le transport d'ob- jets longs | 163 | Climatiseur | | consignes de sécurité | 308 |
| Charger une remorque | 285 | chauffage stationnaire | 175 | huile moteur | 51, 312 |
| remorque | 285 | climatiseur manuel | 47 | liquide de frein | 53, 314 |
| Charge sur le toit | 169 | Climatronic | 45 | liquide de refroidissement | 52, 313 |
| données techniques | 169 | Coffre | | réservoir de liquide lave-glace | 53, 315 |
| Charge verticale sur flèche du timon | 278 | sac pouf filet | 165 | Compte-tours | 111, 112 |
| charger une remorque | 285 | verrouillage automatique | 136 | Compteur kilométrique | 114 |
| Chauffage des sièges | 157 | Coffre à bagages | 10 | total | 111 |
| Chauffage d'appoint | | déverrouillage d'urgence | 11 | touche de remise à zéro | 114 |
| voir Chauffage stationnaire | 175 | éclairage du coffre à bagages | 150 | Conducteur | |
| Chauffage et air frais | 49 | ouverture et fermeture électriques | 134 | voir Position assise correcte | 68, 69, 70 |
| Chauffage stationnaire | 175 | particularités du hayon arrière électrique ... | 135 | Conduite | |
| activer | 175, 177 | plage arrière | 162 | avec remorque | 286, 331 |
| désactiver | 175 | | | économique | 201 |

| | | | | | |
|---|---------|--|--------|--|-----|
| passage à gué | 204 | Crevaision | | Diffuseurs d'air | 173 |
| remorquage | 99 | instructions | 56 | Direction | |
| sûre | 67 | Cric | 58, 91 | bloquer la direction | 180 |
| voyages à l'étranger | 148 | points de mise en place | 59 | direction électromécanique | 298 |
| Conduite avec remorque | | Crochets pour sacs | 165 | Direction électromécanique | 298 |
| voir aussi Dispositif d'attelage | 278 | Cuir naturel | | témoin | 298 |
| voir Remorque | 278 | nettoyage | 296 | Dispositif anti-pincement | |
| Conduite en hiver | | Cuir : entretien | 295 | glaces | 137 |
| toit ouvrant | 139 | | | store pare-soleil (toit ouvrant) | 141 |
| Conduite hivernale | | D | | toit ouvrant | 141 |
| remorque | 278 | Défaut de fonctionnement | | Dispositif de remorquage | |
| Conduite sûre | 67 | Front Assist | 227 | montage d'un porte-vélos | 282 |
| Connectivity Box | 120 | système de surveillance Front Assist | 227 | Dispositif d'alerte de dépassement de vitesse .. | 37 |
| Conseils d'économie (programme d'efficacité) .. | 37 | Dégivrage de la lunette arrière | 46, 48 | Dispositif d'attelage | 281 |
| Consignes à respecter avant chaque départ .. | 67 | Démarrage du moteur par remorquage | 63 | boule d'attelage à déverrouillage électrique .. | 281 |
| Consignes de sécurité | | Démarrage du véhicule | 24 | dysfonctionnement | 284 |
| airbags de genoux | 16 | Démarrer le moteur | 179 | montage ultérieur | 288 |
| airbags latéraux | 82 | Démarrer le moteur par remorquage | 95 | témoin | 279 |
| airbags rideaux | 83 | particularités | 95 | voir aussi Remorque | 281 |
| rétracteurs de ceintures | 78 | Démonter et monter les appuie-tête | 156 | Données du voyage | 31 |
| utilisation des ceintures de sécurité | 75 | Désactivation de l'airbag frontal | 83 | mémoire | 35 |
| utilisation des sièges pour enfants | 18, 87 | Désactivation de l'airbag frontal du passager | | résumé des données | 36 |
| Consommateurs supplémentaires (programme | | avant | 16 | Données d'émissions | 329 |
| d'efficacité) | 37 | Détacher la ceinture de sécurité | 77 | Données techniques | |
| Consommation de carburant | | Détacher une ceinture de sécurité | 14 | charge sur le toit | 169 |
| désactivation de l'inertie | 201 | Détecteur de pluie | 152 | charge verticale sur flèche du timon | 278 |
| pourquoi la consommation augmente-t-elle ? | 203 | contrôle de la fonction | 152 | quantités de remplissage | 315 |
| Contact | 179 | Détection de la fatigue | 251 | Dossier de la banquette arrière | |
| Contact-démarrreur | 24, 179 | Déverrouillage et verrouillage | | rabattre | 158 |
| voir Bouton de démarrage | 181 | avec la commande de verrouillage centralisé .. | 124 | redresser | 158 |
| Contact d'allumage | 24 | Déverrouillage et verrouillage d'urgence | 93 | Double des clés | 123 |
| Contrôle des niveaux | 51 | Déverrouiller et verrouiller | | DSG | 193 |
| compartiment moteur | 308 | par radiocommande | 123 | Dysfonctionnement | |
| Contrôle électronique de stabilité (ESC) | 189 | Diesel | | boîte de vitesses | 200 |
| Cotes | 336 | filtre à particules diesel | 203 | catalyseur | 203 |
| Couples de serrage des boulons de roues | 332 | huile moteur | 310 | dispositif d'attelage | 284 |
| Courant | 161 | préchauffage | 179 | embrayage | 200 |

| | |
|--|-----|
| filtre à particules diesel | 203 |
| régulateur de vitesse adaptatif | 216 |
| système de stationnement assisté (Park Assist) | 252 |
| toit ouvrant | 139 |
| Dysfonctionnement du moteur | |
| témoin de contrôle | 204 |

E

| | |
|---|----------|
| E10 | |
| voir Éthanol (carburant) | 302 |
| Easy Connect | 27, 117 |
| Easy Open | 125 |
| particularités | 128 |
| Éclairage | |
| éclairage intérieur | 150 |
| éclairage du combiné d'instruments | 149 |
| éclairage d'ambiance | 150 |
| éclairage extérieur | |
| remplacer une ampoule | 102 |
| éclairage intérieur | 26 |
| Économiser le carburant | |
| mode d'inertie | 199 |
| Écran | 111, 112 |
| Écran de l'autoradio : nettoyer | 294 |
| EDS | |
| voir Blocage électronique de différentiel | 189 |
| Élimination | |
| rétracteurs de ceintures | 78 |
| Embrayage (témoin) | 200 |
| Emergency Assist | |
| voir Assistant d'urgence | 238 |
| Émetteurs-récepteurs radio | 289 |
| Enjoliveur central de roue | 58 |
| Enjoliveur de la roue | |
| retirer | 58 |

| | |
|--|----------|
| Enjoliveurs | |
| nettoyer | 293 |
| Entrée USB/AUX-IN | 120 |
| Entretien du véhicule | 290 |
| cuir naturel | 296 |
| extérieur | 291 |
| intérieur | 294 |
| Environnement | |
| conduite écologique | 201 |
| écologie | 201 |
| faire le plein | 302 |
| Équilibrage des roues | 319 |
| Équipements | 161, 289 |
| Équipements de sécurité | 68 |
| ESC | |
| contrôle électronique de stabilité | 189 |
| freinage multicolision | 190 |
| mode Sport | 191 |
| Essence | |
| additifs | 302 |
| faire le plein | 302 |
| essuie-glace | |
| dégivrage des gicleurs de lavage | 151 |
| fonctions | 151 |
| Essuie-glace | |
| abaisser le balai | 65 |
| détecteur de pluie | 152 |
| lever le balai | 65 |
| levier de l'essuie-glace | 151 |
| Particularités | 151 |
| position d'entretien | 65 |
| système lave-projecteurs | 151 |
| Essuie-glace arrière | 26, 151 |
| Essuie-glace avant | 26, 151 |
| Éteindre les feux | 142 |
| Éthanol (carburant) | 302 |

F

| | |
|--|---------|
| Facteurs pouvant nuire à une conduite sûre | 67 |
| Faire le plein | 301 |
| indicateur de niveau de carburant | 115 |
| ouvrir la trappe à carburant | 301 |
| Fenêtres | |
| électriques | 12 |
| Fermer | 121 |
| capot | 310 |
| glaces | 137 |
| hayon du coffre à bagages | 134 |
| toit ouvrant | 140 |
| Fermeture | 121 |
| capot | 310 |
| glaces | 137 |
| hayon du coffre à bagages | 134 |
| store pare-soleil (toit ouvrant) | 141 |
| toit ouvrant | 140 |
| feux | |
| retour chez soi (coming home) | 146 |
| Feux | 24, 142 |
| AUTO | 144 |
| commande | 24 |
| commande des feux | 142 |
| de virage | 146 |
| éclairage des commandes | 149 |
| éclairage des instruments | 149 |
| feux antibrouillard | 145 |
| feux de croisement | 142 |
| feux de détresse | 25 |
| feux de jour | 142 |
| feux de position | 142 |
| feux de route | 25, 142 |
| feux de stationnement | 148 |
| feux de virage | 146 |
| feux d'autoroute | 148 |
| leaving home | 147 |

| | | | | | |
|---|---------|---|--------|--|---------|
| levier des clignotants | 143 | désactivation automatique | 185 | Gestion du moteur | 203 |
| levier des feux de route | 143 | désactiver | 185 | témoin de contrôle | 204 |
| réglage de la portée des phares | 149 | fonction de freinage d'urgence | 186 | Gestion électronique du couple moteur (XDS) .. | 189 |
| remplacer une ampoule | 102 | Freins | 187 | Glaces | |
| signaux sonores | 142 | fonction de freinage d'urgence | 186 | électriques | 137 |
| Feux arrière | | frein de stationnement électronique | 185 | élimination du gel | 293 |
| remplacer une ampoule | 102 | liquide de frein | 314 | GRA | 39 |
| Feux arrière latéraux | | plaquettes de frein neuves | 187 | | |
| Dépose du feu arrière | 106 | servofrein | 187 | H | |
| Feux de détresse | 25, 147 | Front Assist | | Hayon | 10 |
| Filet à bagages | | capteur radar | 228 | <i>voir aussi</i> Coffre à bagages | 134 |
| coffre | 165 | défaut de fonctionnement | 227 | hayon arrière | 11 |
| Filter à particules diesel | | désactivation temporaire | 230 | HDC | |
| dysfonctionnement | 203 | fonction de freinage d'urgence City | 230 | <i>voir</i> Assistant de descente | 207 |
| Filter à particules (diesel) | 203 | indications à l'écran | 227 | Huile moteur | 51, 310 |
| Filter à poussière et à pollen | 170 | limitations du système | 230 | changer | 310 |
| Fonction Auto Hold | 208 | utiliser | 229 | consommation | 311 |
| Fonction de confort des clignotants | 143 | <i>voir aussi</i> Système d'observation de l'environ- | | contrôler le niveau d'huile | 311 |
| Fonction de freinage d'urgence City | 230 | nement (Front Assist) | 226 | faire l'appoint | 312 |
| Fonction de frein d'urgence | 186 | Fusibles | 55, 99 | indicateur de température | 36 |
| Fonction de retour chez soi (Coming Home) .. | 146 | boîtier de fusibles | 100 | jauge d'huile moteur | 311 |
| Fonction d'assistance au maintien de la vitesse | | distinction par couleurs | 55 | périodicités d'entretien | 310 |
| en descente | 198 | préparatifs de remplacement | 55 | propriété des huiles | 52 |
| Fonction Leaving Home | 147 | reconnaître des fusibles grillés | 55 | service d'entretien | 310 |
| Fonctionnement en hiver | | remplacer | 55 | spécifications | 310 |
| dégivrage des gicleurs du lave-glace | 151 | G | | vidanger | 312 |
| lave-projecteurs | 152 | Galerie | 167 | I | |
| sel sur les routes | 153 | Galerie porte-bagages | 167 | Indicateur du rapport le plus économique | 33 |
| Fonctionnement hivernal | | fixer les barres transversales | 168 | Indications à l'écran | 112 |
| chaînes à neige | 61 | Garniture : nettoyer | | ACT | 201 |
| Freinage | | tissus | 295 | alerte de vitesse | 113 |
| assistance au freinage | 189 | Gazole | | boussole | 113 |
| Freinage multicollision | 190 | faire le plein | 303 | contrôle de la pression des pneus | 324 |
| Frein à main | | filtre à particules diesel | 203 | deuxième indicateur de vitesse | 113 |
| <i>voir</i> Frein de stationnement | 185 | préchauffage | 179 | données du voyage | 35 |
| Frein de stationnement | 185 | Gestion de l'énergie | 299 | ECO | 113 |
| activation automatique | 186 | | | | |
| activer | 185 | | | | |

| | | | | | |
|---|----------|--|---------|---|----------|
| heure | 113 | K | | Leaving Home | 147 |
| huile moteur | 36 | Keyless-Entry | | Lecteur de CD-ROM (système de navigation) ... | 160 |
| kilométrage | 113 | voir Keyless Access | 125 | Lettre distinctive du moteur | 329 |
| limiteur de vitesse | 211 | Keyless-Exit | | Lève-glaces électriques | 12, 137 |
| messages d'avertissement et d'information .. | 34 | voir Keyless Access | 125 | ouverture et fermeture de confort | 138 |
| MKB | 113 | Keyless Access | | Lever le véhicule | 59 |
| panneaux de signalisation | 249 | Easy Open | 125 | Levier des clignotants | 25, 143 |
| périodicités d'entretien | 38 | Keyless-Entry | 125 | Levier des feux de route | 143 |
| portes, capot-moteur et hayon arrière ouverts . | 34 | Keyless-Exit | 125 | Levier de vitesses | 44 |
| positions du levier sélecteur | 113, 193 | Mettre le moteur en marche | 183 | Levier sélecteur (boîte automatique) | |
| rapport recommandé | 113 | particularités | 128 | déverrouillage d'urgence | 44 |
| régulateur de vitesse adaptatif | 217 | Press & Drive | 181 | dysfonctionnement | 194 |
| SEAT Drive Profile | 245 | verrouillage et déverrouillage du véhicule ... | 125 | positions | 193 |
| sous-menu assistants | 35 | Kick-down | | Light Assist | 144 |
| Start-Stop | 113 | boîte automatique | 197 | Limiteur de vitesse | 210, 211 |
| système de surveillance Front Assist | 227 | boîte mécanique | 247 | indication à l'écran | 211 |
| système d'information du conducteur | 31 | Kit anticrevaision | 57, 91 | témoin de contrôle | 211 |
| témoins d'alerte et de contrôle | 217 | colmatage du pneu | 92 | témoin d'alerte | 211 |
| température extérieure | 33 | composants | 92 | utiliser | 213 |
| Indice de cétane (carburant diesel) | 303 | gonflage du pneu | 92 | Liquide de frein | 53 |
| Indice d'octane (essence) | 302 | Kit de crevaision | | Liquide de refroidissement | |
| Inspection | 310 | contrôle après 10 minutes | 93 | contrôler le niveau | 313 |
| Installation de lavage automatique | | Kit de réparation pour pneus | 91 | Liquide de refroidissement du moteur | 52 |
| désactivation de la fonction Auto Hold | 210 | voir aussi Kit de crevaision | 91 | G 12 plus-plus | 52 |
| voir aussi Lavage du véhicule | 291 | Klaxon | 109 | G 13 | 52 |
| Instruments | 111 | L | | spécifications | 52 |
| Interrupteur à clé | 83 | Lampes | | Liquide lave-glace | |
| ISOFIX | 20, 22 | lampes de lecture | 150 | contrôler | 315 |
| J | | Lane Assist | 233 | faire l'appoint | 315 |
| Jantes | | nettoyer la zone de la caméra | 292 | quantités de remplissage | 315 |
| chaînes | 331 | Launch-control (boîte automatique) | 198 | Lustrer | 292 |
| changer une roue | 58 | Lavage du véhicule | 291 | | |
| nettoyer | 294 | Lave-glace | 53, 151 | | |
| | | Laver le véhicule | | | |
| | | capteurs | 252 | | |
| | | particularités | 128 | | |
| | | | | M | |
| | | | | Marche arrière (boîte automatique) | 193 |
| | | | | Mauvaise position assise | 70 |
| | | | | Miroirs de courtoisie | 150 |

| | | | |
|--|------------|--|--|
| Mise en place de la sangle de la ceinture | | | |
| cas des femmes enceintes | 77 | | |
| ceintures de sécurité | 77 | | |
| Mobile | 289 | | |
| Mode de conduite | 246 | | |
| Mode d'inertie | 199 | | |
| Mode Sport | 191 | | |
| Modifications techniques | 289 | | |
| Montage ultérieur | | | |
| dispositif d'attelage | 288 | | |
| Montre à affichage numérique | 111 | | |
| Moteur | | | |
| aide au démarrage | 63 | | |
| arrêter (clé) | 180 | | |
| bruits | 184 | | |
| démarrer | 179 | | |
| démarrer (indication pour le conducteur avec le contact mécanique) | 179 | | |
| préchauffage | 179 | | |
| rodage | 200 | | |
| système Start-Stop | 205 | | |
| Moteur et allumage | | | |
| arrêt du moteur | 184 | | |
| désactivation automatique de l'allumage | 182 | | |
| Mettre le moteur en marche | 183 | | |
| Mettre le moteur en marche avec Press & Drive | 183 | | |
| My Beat | 184 | | |
| préchauffer le moteur | 183 | | |
| Multimédia | 120 | | |
| My Beat | 184 | | |
| N | | | |
| Nettoyage | 290 | | |
| Alcantara | 297 | | |
| ceintures de sécurité | 298 | | |
| composants en carbone | 293 | | |
| cuir | 295 | | |
| cuir naturel | 296 | | |
| écran de l'autoradio | 294 | | |
| enjoliveurs | 293 | | |
| glaces | 293 | | |
| jantes | 294 | | |
| laver le véhicule | 291 | | |
| panneau de commande de l'Easy Connect | 294 | | |
| pièces en matière plastique | 293, 295 | | |
| textiles | 295 | | |
| tuyau d'échappement | 294 | | |
| Nombre de places assises | 73 | | |
| Notification de service : consulter | 38 | | |
| O | | | |
| Œillets de remorquage | 62, 91 | | |
| Œillets d'amarrage | 164 | | |
| Ouïes de sortie d'air | 162 | | |
| Outillage de bord | 58, 91 | | |
| Ouverture | 121 | | |
| capot | 309 | | |
| glaces | 137 | | |
| hayon du coffre à bagages | 134 | | |
| store pare-soleil (toit ouvrant) | 141 | | |
| toit ouvrant | 140 | | |
| trappe à carburant | 301 | | |
| Ouverture/Fermeture | | | |
| avec le barillet de serrure | 9 | | |
| Ouverture et fermeture | 9 | | |
| avec la commande de verrouillage centralisé | 124 | | |
| par radiocommande | 123 | | |
| Ouvrir et fermer | 9, 121 | | |
| avec la commande de verrouillage centralisé | 124 | | |
| avec le barillet de serrure | 9 | | |
| capot | 309 | | |
| glaces | 137 | | |
| hayon du coffre à bagages | 10 | | |
| hayon du coffre à bagages à ouverture et fermeture électriques | 134 | | |
| par radiocommande | 123 | | |
| toit ouvrant | 140 | | |
| trappe à carburant | 301 | | |
| P | | | |
| Palettes de changement de vitesse (boîte automatique) | 195 | | |
| Panneaux de signalisation | | | |
| affichage à l'écran | 249 | | |
| Pare-soleil | 150 | | |
| Park Assist | | | |
| voir Système de stationnement assisté (Park Assist) | 252 | | |
| ParkPilot | | | |
| voir Aide au stationnement | 261, 266 | | |
| Particularités | | | |
| démarrer le moteur par remorquage | 95 | | |
| démarrer par remorquage | 95 | | |
| dispositifs de nettoyage à haute pression | 282 | | |
| remorquer | 95, 96 | | |
| système de vision périphérique (Area View) | 272 | | |
| Traction d'une remorque | 286 | | |
| Passage à gué de chaussées inondées | 204 | | |
| Passage des vitesses | | | |
| boîte mécanique | 44 | | |
| Passager | | | |
| voir Position assise correcte | 68, 69, 70 | | |
| Passagers de la banquette arrière | | | |
| voir Position assise correcte | 68, 69, 70 | | |
| Patère | 160 | | |
| Pédales | 72 | | |
| Peinture | 292 | | |
| code | 329 | | |
| dommages | 293 | | |
| entretenir | 292 | | |

| | | | | | |
|---|----------|--|----------|--|-----|
| Périodicités d'entretien | 38, 310 | Porte-gobelets | 160 | Protection volumétrique et protection anti-soulèvement | 133 |
| Phares | | Porte-vélos | | activation | 132 |
| Remplacer une ampoule | 102 | charge maximale | 282 | | |
| voyages à l'étranger | 148 | montage d'un porte-vélos sur la boule d'attelage escamotable | 282 | | |
| Phares full LED | 102 | Porte du coffre à bagages | 11 | | |
| Pièces de rechange | 289 | Portes | | | |
| Pièces en matière plastique : nettoyer ... | 293, 295 | ouverture et fermeture | 9 | | |
| Pile | | sécurité enfants | 131 | | |
| remplacer sur la radiocommande (chauffage stationnaire) | 177 | Position assise correcte | 68 | | |
| Placement de la sangle de la ceinture | | conducteur | 68 | | |
| cas des femmes enceintes | 14 | passager | 69 | | |
| ceinture de sécurité | 14 | passagers de la banquette arrière | 70 | | |
| Places du véhicule | 73 | Poste de conduite | | | |
| Plage arrière | | vue d'ensemble | 109 | | |
| ranger | 163 | Précautions à prendre avant chaque départ ... | 67 | | |
| Plancher de coffre à bagages | 166 | Préchauffage | 179 | | |
| Plancher de coffre à bagages modulable | 166 | Préchauffer le moteur | 183 | | |
| Plaque de modèle | 329 | Press & Drive | | | |
| Plaquette d'identification | 329 | bouton de démarrage | 181 | | |
| Pneus | | Mettre le moteur en marche | 183 | | |
| accessoires | 319 | Pression de gonflage des pneus | 319, 331 | | |
| à profil unidirectionnel | 318 | Prise de courant | 161 | | |
| à sens de rotation obligatoire | 60 | Prises de courant | | | |
| changer | 58 | remorque | 283 | | |
| dimensions | 321 | Produits d'entretien | 290 | | |
| indicateurs d'usure | 320 | Profil de conduite | 246 | | |
| kit de réparation | 91 | Profondeur des sculptures des pneus | 320 | | |
| longévité | 319 | Programme d'efficacité | | | |
| pneus neufs | 321 | conseils d'économie | 37 | | |
| pression des pneus | 319 | consommateurs supplémentaires | 37 | | |
| Pneus d'hiver | 327 | Projecteurs | | | |
| transmission intégrale | 299 | lave-projecteurs | 151 | | |
| Poids et charges | 330 | Propriété des huiles | 52 | | |
| Poids remorquables | | Protection anti-soulèvement | 133 | | |
| charger une remorque | 285 | Protection des piétons | | | |
| Poids tractés | 331 | voir Système de détection des piétons | 232 | | |
| Poignée de la porte | 9, 109 | Protection solaire | 150 | | |

R

| | |
|---|----------|
| Radiocommande | |
| voir Clés | 122 |
| Radiocommande (chauffage stationnaire) | 176 |
| remplacer la pile | 177 |
| Rangement | |
| boîte à gants | 160 |
| éclairage de la boîte à gants | 150 |
| Rangements | 159, 160 |
| sièges avant | 159 |
| RCTA | |
| voir Assistant de sortie de stationnement (RCTA) | 240 |
| Rear Traffic Alert | 244 |
| Rear View Camera | 274 |
| Recharger la batterie | 317 |
| Recommandation de vitesse | 33 |
| Recyclage de l'air ambiant | 173 |
| Réduction catalytique sélective | |
| voir Système d'épuration des gaz d'échappement (diesel) | 304 |
| Réglage de la portée des phares | 149 |
| Réglage des appuie-tête | |
| appuie-tête avant | 156 |
| Réglage dynamique de la portée des phares ... | 149 |
| Régler | |
| appuie-tête arrière | 72, 156 |
| appuie-tête avant | 71, 156 |
| feux | 149 |
| les sièges avant | 155 |
| menu CAR | 27, 117 |
| sièges | 68 |

- Régulateur de vitesse 39, 210
 témoin d'alerte et de contrôle 210
 utilisation 211
- Régulateur de vitesse adaptatif 215
 capteur radar 218
 désactivation temporaire 223
 dysfonctionnement 216
 indications à l'écran 217
 situations de conduite particulières 224
 témoin d'alerte et de contrôle 217
 utiliser 219
- Régulation antipatinage 189
- Régulation de la distance
voir Régulateur de vitesse adaptatif 215
- Remettre à zéro le totalisateur partiel 114
- Remontée et abaissement automatiques
 Lève-glaces électriques 138
- Remorquage
 câble de remorquage 280, 283
 Remorquage du véhicule 62
- Remorque 278
 aide au stationnement 266, 269
 alarme antivol 284
 assistant d'angle mort (BSD) 245
 Attelage 283
 charger 285
 charge verticale sur flèche du timon ... 278, 285
 conditions techniques 280
 conduite avec remorque 286
 Connexion 283
 déverrouiller électriquement la boule d'attelage 281
 dysfonctionnement 284
 feux arrière 280, 283
 Feux arrière à LED 280, 283
 montage ultérieure d'un dispositif d'attelage . 288
 particularités 245
 poids remorquables 285
- prise de courant 283
 réglage des projecteurs 286
 rétroviseurs extérieurs 280
 stabilisation de l'ensemble véhicule tracteur/remorque 287
- Remorque le véhicule
 particularités 96
- Remorquer le véhicule 95, 96
 avec un dispositif d'attelage 96
 barre de remorquage 96
 boîte automatique 96
 boîte manuelle 96
 câble de remorquage 96
 conseils de conduite 99
 interdiction de remorquage 96
 œillet de remorquage arrière 98
 œillet de remorquage avant 97
 particularités 95
 transmission intégrale 96
- Remplacement
 pièces 289
- Remplacement des balais 65, 94
- Remplacement d'une ampoule
 clignotant 104
 feu de route sur la position 104
 feux de croisement 103
- Remplacer la pile
 de la clé du véhicule 130
- Remplacer une ampoule 102
 éclairage de la plaque d'immatriculation 107
 feu arrière latéral 106
 phare antibrouillard 105
- Remplacer une ampoules
 ampoule arrière du coffre à bagages 106
- Remplir le réservoir 301
- Réparation des pneus 91
- Retour chez soi (Coming Home) 146
- Rétracteurs de ceinture 78
- Rétracteurs de ceintures 14
- Rétroviseur 153
 intérieur anti-éblouissement 153
voir aussi Rétroviseurs 153
- Rétroviseur intérieur
 anti-éblouissement 153
- Rétroviseurs
 régler les rétroviseurs extérieurs 154
- Rétroviseurs extérieurs
 chauffants 154
 conduire avec une remorque 280
 extérieurs 154
 réglage 14
- Revêtements : nettoyer
 Alcantara 297
- Risques pour les passagers qui ne bouclent pas leur ceinture 76
- Rodage
 moteur neuf 200
 plaquettes de frein neuves 187
 pneus neufs 318
- Roues 318, 331
 chaînes à neige 61
 changer 58, 60
 enjoliveur central de roue 58
 permutation 321
 roue de secours 326
 roues neuves 321
- RTCA 244
- S**
- Sac pour filet
 coffre 165
- Safelock 129
voir aussi Système de sécurité antivol 121
- Sculptures du pneu 320
- SEAT Drive Profile 245

| | | | |
|---|--------|--|-------------|
| Sécurité | | | |
| conduite sûre | 67 | | |
| désactivation de l'airbag du passager avant | 16 | | |
| sécurité des enfants | 86 | | |
| sièges pour enfant | 86 | | |
| Sécurité enfants | | | |
| lève-glaces électriques | 137 | | |
| Sens de rotation obligatoire | | | |
| pneus | 60 | | |
| Serrure de la porte | 9 | | |
| Service d'entretien | 310 | | |
| Servodirection | | | |
| voir Direction électromécanique | 298 | | |
| Side Assist PLUS | | | |
| voir Assistant de changement de voie (Side Assist) PLUS | 236 | | |
| Siège | | | |
| chauffage | 157 | | |
| Siège électrique | 13 | | |
| Siège avant | | | |
| réglage manuel | 12 | | |
| Sièges | | | |
| réglage | 155 | | |
| Sièges pour enfant | 18, 88 | | |
| classification par groupes | 88 | | |
| fixation avec ceinture de sécurité | 18 | | |
| système Top Tether | 23 | | |
| Sièges pour enfants | | | |
| consignes de sécurité | 18, 87 | | |
| système ISOFIX | 20 | | |
| système Top Tether | 20 | | |
| Signal sonore | | | |
| ceinture de sécurité détachée | 73 | | |
| feux | 142 | | |
| témoins d'alerte et de contrôle | 116 | | |
| Soin du véhicule | | | |
| position d'entretien des balais | 65 | | |
| | | Sortir d'un stationnement à l'aide du système de stationnement assisté | 259 |
| | | Stabilisation de l'ensemble véhicule tracteur/remorque | 287 |
| | | Start-Stop | 205 |
| | | Stationnement | 186, 196 |
| | | Stationner | |
| | | à l'aide du système de stationnement assisté (Park Assist) | 257 |
| | | Stationner (boîte automatique) | 196 |
| | | Stores pare-soleil | |
| | | dispositif anti-pincement (toit ouvrant) | 141 |
| | | toit ouvrant | 141 |
| | | Symbole de la clé anglaise | 38 |
| | | Symboles d'alerte | |
| | | voir Témoins d'alerte et de contrôle | 116 |
| | | Synoptique | |
| | | levier des clignotants et des feux de route | 143 |
| | | Système airbag | 79 |
| | | airbags latéraux | 17 |
| | | airbags rideaux | 17 |
| | | Système antiblocage | 189 |
| | | Système de contrôle de la pression des pneus | 323 |
| | | Système de contrôle des gaz d'échappement | |
| | | témoin de contrôle | 204 |
| | | Système de détection de signalisation routière | 248, 249 |
| | | | 251 |
| | | affichage à l'écran | 249 |
| | | alerte de vitesse | 250 |
| | | dommages sur le pare-brise | 248 |
| | | fonctionnement | 250 |
| | | remorque | 250 |
| | | Système de détection des piétons | 232 |
| | | Système de déverrouillage sélectif | 124 |
| | | Système de fermeture et de démarrage Keyless Access | |
| | | voir Keyless Access | 125 |
| | | Système de navigation | |
| | | lecteur de CD-ROM | 160 |
| | | Système de préchauffage | |
| | | témoin de contrôle | 204 |
| | | Système de refroidissement | |
| | | contrôler le liquide de refroidissement | 313 |
| | | faire l'appoint de liquide de refroidissement | 313 |
| | | indicateur de température du liquide de refroidissement | 114 |
| | | Système de sécurité antivol | 9, 121, 129 |
| | | Système de stationnement | |
| | | voir Aide au stationnement | 261, 266 |
| | | Système de stationnement assisté (Park Assist) | 252 |
| | | achèvement prématuré | 254 |
| | | conditions de stationnement | 257 |
| | | conditions pour sortir d'un stationnement | 259 |
| | | dysfonctionnement | 252 |
| | | interruption automatique | 254 |
| | | intervention automatique sur les freins | 260 |
| | | sortir d'un stationnement (uniquement de places en créneau) | 259 |
| | | stationner en bataille | 257 |
| | | stationner en créneau | 257 |
| | | Système de surveillance Front Assist | |
| | | capteur radar | 228 |
| | | défaut de fonctionnement | 227 |
| | | désactivation temporaire | 230 |
| | | fonction de freinage d'urgence City | 230 |
| | | indications à l'écran | 227 |
| | | limitations du système | 230 |
| | | Système de vision périphérique (Area View) | 269 |
| | | écran | 272 |
| | | instructions d'utilisation | 272 |
| | | menus | 273 |
| | | modes | 273 |
| | | particularités | 272 |
| | | Système d'aide au stationnement | |
| | | voir Aide au stationnement | 261, 266 |

| | | | | | |
|---|--------|---|--------|---|----------|
| Système d'airbags | 15 | assistant d'angle mort (BSD) doté de l'assis- | 240 | témoins | |
| activation | 81 | tant de sortie de stationnement (RCTA) ... | 240 | assistant de descente | 207 |
| airbag de genoux | 16 | assistant d'urgence (Emergency Assist) | 238 | Témoins | |
| airbags frontaux | 15, 81 | assistant embouteillages | 236 | boule d'attelage | 282 |
| désactivation de l'airbag frontal | 83 | contrôle de la pression des pneus | 323 | dispositif d'attelage | 279 |
| description | 80 | détection de la fatigue | 251 | Témoins de contrôle | |
| fonctionnement | 81 | fonction Auto Hold | 208 | AdBlue | 305 |
| Système d'alarme antivol | 131 | indicateur de contrôle de la pression des | | assistant de sortie de stationnement (RTCA) . | 240 |
| <i>voir aussi</i> Alarme antivol | 121 | pneus | 324 | assistant d'angle mort (BSD) | 240 |
| Système d'assistant de marche arrière | 274 | limiteur de vitesse | 211 | limiteur de vitesse | 211 |
| Système d'épuration des gaz d'échappement | | régulateur de vitesse | 210 | Témoins d'alerte | |
| catalyseur | 203 | régulateur de vitesse adaptatif | 215 | AdBlue | 305 |
| filtre à particules diesel | 203 | système de contrôle de la pression des pneus | 323 | limiteur de vitesse | 211 |
| Système d'épuration des gaz d'échappement | | système de détection de signalisation routiè- | | Témoins d'alerte et de contrôle | 41, 116 |
| (diesel) | 304 | re | 248 | appuyer sur le frein | 217, 227 |
| Système d'infodivertissement | 27 | système de détection des piétons | 232 | ASR | 190 |
| Système d'information du conducteur | | système de stationnement assisté (Park As- | | changement de vitesse | 200 |
| indicateur de température de l'huile moteur . | 36 | sist) | 252 | combiné d'instruments | 41 |
| indication du CD/de l'autoradio | 31 | système de vision périphérique (Area View) . | 269 | contrôle des gaz d'échappement | 204 |
| utilisation à l'aide du levier d'essuie-glace . | 31 | système d'observation de l'environnement | | de la ceinture | 73 |
| Système d'observation de l'environnement Front | | Front Assist | 226 | direction électromécanique | 298 |
| Assist | | Système Start-Stop | | écran du combiné d'instruments | 42 |
| utiliser | 229 | arrêter et démarrer le moteur | 206 | ESC | 190 |
| Système d'observation de l'environnement | | désactiver et activer | 207 | faire le plein | 301 |
| (Front Assist) | 226 | fonctionnement | 205 | feux | 142 |
| Système Easy Connect | 117 | indications pour le conducteur | 207 | filtre à particules diesel | 203 |
| Système ISOFIX | 20, 22 | le moteur démarre de lui même | 206 | gestion du moteur | 204 |
| Système porte-bagages | 167 | le moteur ne s'arrête pas | 206 | Lane Assist | 234 |
| Systèmes de contrôle de la pression des pneus | | témoins | 206 | radiocommande (chauffage stationnaire) ... | 176 |
| indicateur de contrôle de la pression des | | Système Top Tether | 20, 23 | régulateur de vitesse adaptatif | 217 |
| pneus | 324 | | | régulateur de vitesse (GRA) | 210 |
| Systèmes d'assistance | | T | | signal sonore | 116 |
| ACC | 215 | Tableau de bord | 41 | Start-Stop | 206 |
| aide au stationnement arrière | 266 | Tableau général | | système de contrôle de la pression des pneus | 323 |
| aide au stationnement Plus | 261 | témoins de contrôle | 41 | système de préchauffage/dysfonctionnement | |
| assistant de descente | 207 | témoins d'alerte | 41 | du moteur | 204 |
| assistant de sortie de stationnement (RCTA) . | 240 | Tapis de sol | 72 | système d'airbags | 83 |
| | | Téléphones mobiles | 289 | tableau de bord | 43 |

| | | | | | |
|--|----------|--|-----|---|--------|
| Température extérieure | 33 | Trappe de chargement pour le transport d'objets longs | 163 | plaquette d'identification | 329 |
| Tension de la ceinture | 78 | Travaux de réparation | 289 | verrouillage et déverrouillage avec Keyless Access | 125 |
| Textiles : nettoyer | 295 | Triangle de signalisation | 147 | Verrouillage anti-extraction de la clé de contact | 179 |
| Tiptronic (boîte automatique) | 193, 195 | Tuyau d'échappement : nettoyer | 294 | Verrouillage centralisé | 121 |
| Tire Mobility System voir Kit de crevaison | 91 | U | | alarme antivol | 131 |
| Tiroir | 159 | Urgences | 91 | clé à radiocommande | 123 |
| Toit coulissant panoramique | 12 | ampoules | 56 | commande de verrouillage centralisé | 124 |
| Toit ouvrant | 139 | câbles de démarrage | 63 | Keyless Access | 125 |
| dispositif anti-pincement | 141 | changer une roue | 58 | lève-glaces | 138 |
| dysfonctionnement | 139 | crevaison | 56 | réglage | 124 |
| fermer | 140 | déverrouillage et verrouillage d'urgence | 93 | système de déverrouillage sélectif | 124 |
| ouvrir | 140 | feux de détresse | 147 | toit coulissant/défecteur | 138 |
| store pare-soleil | 141 | fusibles | 55 | verrouillage d'urgence | 10 |
| Toit ouvrant panoramique voir Toit ouvrant | 139 | kit anticrevaison | 91 | Verrouillage du levier sélecteur | 194 |
| Toit panoramique coulissant ouverture et fermeture de confort | 138 | outillage de bord | 91 | Verrouillage d'urgence de la porte du passager avant | 10 |
| Top Tether | 20, 23 | programme d'urgence de la boîte automati- que | 200 | Verrouillage et déverrouillage avec Keyless Access | 125 |
| Totalisateur partiel | 111 | remorquage d'urgence du véhicule | 62 | Verrouiller et déverrouiller avec la commande de verrouillage centralisé | 124 |
| Traction totale | 298 | remplacer la batterie | 317 | avec le barillet de serrure | 9 |
| Transmission intégrale chaînes à neige | 299 | remplacer un fusible grillé | 55 | Vidange d'huile | 312 |
| pneus d'hiver | 299 | USB | 120 | Vitesse enclenchée | 44 |
| remorquage | 96 | Usure des pneus | 320 | Vitesse maxi | 37 |
| Transport d'enfants | 86 | Utilisation en hiver | | Volant | |
| Transport d'objets | | batterie | 315 | palettes de changement de vitesse (boîte au- tomatique) | 195 |
| charger une remorque | 285 | dégivrer les glaces | 293 | réglage | 15, 69 |
| conduite avec remorque | 286 | diesel | 303 | Voyages à l'étranger | |
| crochets pour sacs | 165 | entretien du véhicule | 291 | phares | 148 |
| galerie porte-bagages | 167 | pneus | 327 | Vue d'ensemble | |
| œilletons d'amarrage | 164 | V | | compartiment moteur | 308 |
| remorque | 278 | Véhicule | | poste de conduite | 109 |
| sac pour filet | 165 | données distinctives | 329 | Vue extérieure | 5, 6 |
| système porte-bagages | 167, 169 | lever | 59 | Vue intérieure | |
| trappe de chargement pour le transport d'ob- jets longs | 163 | numéro de châssis | 329 | guide droit | 8 |
| | | numéro d'identification | 329 | guide gauche | 7 |

X

XDS 189

Le but de SEAT S.A. étant le développement constant de tous ses types et modèles de véhicules, vous comprendrez que cela peut nous amener à tout moment à réaliser des modifications concernant l'apparence, l'équipement et la technique du véhicule fourni. Par conséquent, nul droit ne pourra se fonder sur les données, les illustrations et les descriptions contenues dans ce Manuel.

Les textes, les illustrations et les normes contenus dans ce manuel ont été réalisés sur la base des informations disponibles au moment de l'impression. Sauf erreur ou omission, l'information rassemblée dans le présent manuel est valable à la date de mise sous presse.

SEAT interdit la réimpression, la reproduction et la traduction totale ou partielle sans son autorisation écrite.

SEAT se réserve expressément tous les droits conformément à la loi sur le "Copyright". Droits aux modifications réservés.



Ce papier est fabriqué avec de la cellulose blanchie sans l'utilisation de chlore.

Francés 575012740BB (05.16)



575012740BB



SEAT recommande
SEAT **HUILE D'ORIGINE**



SEAT recommande
Castrol EDGE Professional