

ÖKO-LAVAMAT 86741 update

Le lave-linge écologique

Informations pour les utilisateurs



Chère cliente, cher client,

Veillez lire attentivement la notice d'utilisation avant d'installer et d'utiliser l'appareil.

Conservez cette notice d'utilisation avec votre appareil. Si l'appareil devait être vendu ou cédé à une autre personne, assurez-vous que la notice d'utilisation l'accompagne. Le nouvel utilisateur pourra alors être informé du fonctionnement de celui-ci et des avertissements s'y rapportant.



Instructions de sécurité



1. Description d'opérations étape par étape

2. ...



Conseils et recommandations



Informations liées à la protection de l'environnement

Imprimé sur papier fabriqué de manière compatible avec l'environnement.

Il ne suffit pas de penser écologique, il faut agir en conséquence...

Sommaire

Notice d'utilisation	6
Avertissements importants	6
Protection de l'environnement	9
Conseils de protection de l'environnement	10
Description de l'appareil	11
Vue de l'avant	11
Boîte à produits	11
Bandeau de commande	12
Sélecteur de programmes	12
Touches de programmes additionnels	14
Fonctions programmables	15
Consommation et durées des programmes	16
Indication de la durée du cycle de lavage	16
Que signifie «UPDATE»?	16
Protection contre les inondations Aqua Control + Aqua Alarm	17
Avant la première lessive	18
Préparation au lavage	18
Trier le linge et le préparer	18
Type de linge et étiquette d'entretien	19
Produits lessiviels et additifs	20
Quel produit de lavage et quel additif?	20
Quelle quantité de produit de lavage et d'additif?	20
Détartrant	20
Effectuer le lavage	21
Guide de consultation rapide	21
Sélectionner le programme de lavage	21
Modifier la vitesse d'essorage/ sélectionner un arrêt cuve pleine	22
Régler le départ différé/la durée de trempage	23
Ouvrir et fermer le hublot	24
Introduire le linge	24
Dosez le produit lessiviel/les additifs.	25

Démarrer le programme de lavage	26
Déroulement du programme de lavage	27
Fin du programme/Retirer le linge	27
Tableau des programmes	29
Lavage	29
Rinçage séparé/rinçage assouplissant/amidonnage/imprégnation	30
Essorage séparé	30
Nettoyage et entretien	31
Bandeau de commande	31
Boîte à produits	31
Tambour	32
Hublot	32
Nettoyer la pompe	33
Que faire si...	34
En cas d'anomalie de fonctionnement	34
Lorsque les résultats de lavage ne sont pas satisfaisants	38
Effectuer une vidange de secours	39
Déverrouillage de secours du hublot.	40
Rinçage additionnel (RINCAGE+)	41
Refroidissement du bain lessiviel	42
Rinçage additionnel et refroidissement de la lessive	43
Essorage Variomatic	43
Sécurité de programme	44
Sécurité enfants	45
Instructions de montage et de raccordement	46
Conseils de sécurité pour l'installation	46
Installation de l'appareil	47
Transporter l'appareil	47
Enlever les protections de transport	47
Préparer le lieu d'installation	49
Installation sur un socle en béton.	49
Placement sur sols non stables	50
Mise à niveau	50

Raccordement électrique	51
Raccordement d'eau	52
Pression d'eau admissible	52
Arrivée d'eau	53
Evacuation de l'eau	54
Caractéristiques techniques	55
Dimensions	55
Garantie	56
Si vous devez nous contacter	57
Index de mots-clés	58
Service	59

Notice d'utilisation



Avertissements importants

La sécurité des appareils électroménagers AEG est conforme aux règles reconnues de la technique et à la législation portant sur la sécurité des appareils. Toutefois nous vous rappelons les règles de sécurité suivantes.

Avant la première mise en service

- Respectez les «**Instructions d'installation et de raccordement**» ci-après dans cette notice d'utilisation.
- En cas de livraison de l'appareil durant les mois d'hiver (température de gel), entreposez la machine à laver pendant 24 heures à température ambiante avant de la mettre en service.

Utilisation

- Votre appareil est destiné à un usage domestique normal. Ne l'utilisez pas à des fins commerciales ou industrielles ni pour d'autres buts que celui pour lequel il a été conçu.
 - Les transformations ou modifications au lave-linge sont interdites pour raisons de sécurité.
 - N'utilisez que des produits lessiviels convenant pour le lave-linge. Respectez les indications du fabricant de produits lessiviels.
 - Le linge ne doit pas contenir de produits inflammables. Respectez également ce point lors du pré-lavage.
 - N'utilisez pas le lave-linge pour le nettoyage à sec.
 - Les teintures, agents décolorants ne peuvent être utilisés dans le lave-linge que si le fabricant de ces produits l'autorise. Nous déclinons toute responsabilité en cas de dommages éventuels.
 - Utilisez uniquement l'eau de distribution. Utilisez uniquement de l'eau de pluie ou de l'eau brute si celles-ci répondent aux exigences des normes DIN 1986 et DIN 1988.
 - Les dégâts dus au gel ne sont pas couverts par la garantie! Si le lave-linge est installé dans un local soumis au gel, une vidange de secours doit être effectuée en cas de risque de gel (voir chapitre «Effectuer une vidange de secours»).
- De plus dévissez le tuyau d'alimentation du robinet et posez-le sur le sol.

Sécurité des enfants

- Les éléments constituant l'emballage (les films en plastique, les morceaux de polystyrène p. ex.) peuvent constituer un danger pour les enfants. Gardez les éléments d'emballage hors de la portée des enfants.
- Cet appareil a été conçu pour être utilisé par des adultes. Veillez à ce que les enfants n'y touchent pas et ne l'utilisent pas comme un jouet.
- Un enfant ou de petits animaux domestiques peuvent se glisser dans le tambour du lave linge. Contrôlez le tambour avant de mettre l'appareil en fonctionnement.
- Si vous procédez à la mise à la casse de votre ancien appareil, mettez hors d'usage ce qui pourrait représenter un danger : coupez le câble d'alimentation au ras de l'appareil et neutralisez le dispositif de fermeture du hublot.
- Le hublot s'échauffe durant le fonctionnement de l'appareil. Eloignez les enfants lorsque vous effectuez un cycle de lavage.

Sécurité générale

- En cas d'anomalie de fonctionnement, reportez-vous à la rubrique «QUE FAIRE SI...». Si malgré toutes les vérifications, une intervention s'avère nécessaire, le service après vente de votre magasin vendeur est le premier habilité à intervenir. A défaut (déménagement de votre part, fermeture du magasin où vous avez effectué l'achat,...), consultez l'Assistance Consommateurs qui vous communiquera alors l'adresse d'un service après vente.
En cas d'intervention sur votre appareil, exigez du service après vente les pièces de rechange certifiées Constructeur.
- N'utilisez jamais le lave-linge si le câble d'alimentation est endommagé ou si le bandeau de commande, le plan de travail ou le socle sont endommagés et de manière telle que l'intérieur de l'appareil soit librement accessible.
- Débranchez le lave-linge avant de procéder à son nettoyage, entretien ou maintenance. Débranchez pour ce faire la prise secteur ou – dans le cas d'un raccordement fixe – désactivez le disjoncteur de protection de ligne dans le boîtier des fusibles ou retirez le fusible à vis.
- Ne tirez jamais sur le câble d'alimentation pour débrancher l'appareil, mais saisissez-le par la prise.
- Les fiches multiples, raccords et rallonges ne doivent pas être utilisés.
- Ne nettoyez pas le lave-linge au moyen d'un jet d'eau.

- Laissez refroidir l'eau de lavage avant d'effectuer une vidange de secours, de nettoyer la pompe de vidange.
- Les petits animaux domestiques peuvent ronger les câbles électriques et les tuyaux d'eau. Maintenez-les à l'écart du lave-linge.
- Débranchez toujours la prise de courant et fermez le robinet d'arrivée d'eau après utilisation de l'appareil.
- Ne lavez en machine que les articles pouvant supporter ce traitement. Suivez les indications se trouvant sur l'étiquette dont chaque article est muni.
- Veillez à retirer avant chaque lavage les pièces de monnaie, épingles de sûreté, broches, vis, etc. Elles peuvent provoquer des dégâts importants, si elles sont laissées dans le linge.
- Laissez le hublot entrouvert lorsque l'appareil n'est pas utilisé. Cela dans le but de préserver le joint du hublot et d'éviter la formation de mauvaises odeurs.
- Ne mettez pas dans le lave linge les articles détachés à l'essence, à l'alcool, au trichloréthylène, etc. Si vous utilisez de tels détachants, attendez que le produit soit évaporé avant de placer les articles dans le tambour.
- Rassemblez les petits articles, tels que chaussettes, ceintures, etc. dans un petit sac de toile ou une taie. Cela dans le but d'éviter que ces pièces se glissent entre le tambour et la cuve.
- Utilisez strictement la quantité de produit assouplissant indiquée par le fabricant. Un surdosage de produit assouplissant peut occasionner de traces indélébiles sur le linge.
- Ne lavez pas en machine le linge avec baleines, les tissus non ourlés ou déchirés.
- Assurez-vous que les boutons et les fermetures à glissière sont fermés.
- Contrôlez toujours avant d'ouvrir le hublot, que l'eau a bien été évacuée. Dans le cas contraire, terminez le cycle en suivant les indications de la notice d'utilisation.
- Si le lave linge est installé sur un sol recouvert de moquette, réglez les pieds de façon à ce que l'air puisse circuler librement autour de l'appareil.
- Lavez uniquement les quantités indiquées dans la notice d'utilisation pour le linge délicat. Le linge pourrait être endommagé si vous remplissez le tambour.
- Adaptez la dose de lessive à la dureté de l'eau ainsi qu'à la charge et au degré de salissure du linge.



Protection de l'environnement

Éliminer le matériel d'emballage!

Tous les matériaux marqués par le symbole  sont recyclables. Déposez-les dans une déchetterie prévue à cet effet (renseignez-vous auprès des services de votre commune) pour qu'ils puissent être récupérés et recyclés.

- Les pièces en matière plastique sont identifiées par des abréviations normalisées sur le plan international.
 - >PE< pour polyéthylène, p. ex. films d'emballage
 - >PS< pour le polystyrène, p. ex. les coussins (par principe sans CFC)
 - >POM< pour polyoxyméthylène, p. ex. pinces en plastique
- Les parties en carton sont réalisées à partir de vieux papiers et sont destinées à la collecte de vieux papiers.

Mise au rebut de l'ancien appareil!

Si vous mettez un jour l'appareil définitivement au rebut, veuillez l'apporter dans un centre de recyclage ou chez votre revendeur.



Conseils de protection de l'environnement

- Pour du linge moyennement sale, vous pouvez renoncer au pré lavage ou au trempage. Vous économisez ainsi des produits de lavage, de l'eau et du temps (et vous ménagez l'environnement!).
- Le lave-linge fonctionne de manière particulièrement économique lorsque vous respectez les capacités de remplissage indiquées.
- Pour les petites quantités, n'utilisez que la moitié ou les deux tiers de la quantité recommandée de produit lessiviel.
- Par un traitement préalable et approprié, on peut éliminer certaines taches et salissures. Vous pouvez laver à une température plus faible.
- On peut souvent renoncer à l'assouplissant. Faites-en l'essai! Si vous utilisez un sèche-linge, votre linge devient également doux et moelleux même sans assouplissant.
- Dans le cas d'une dureté de l'eau moyenne à élevée (à partir de la plage de dureté II, voir «Produits de lavage et additifs»), il est conseillé d'utiliser un anticalcaire. Le produit de lavage peut alors toujours être dosé pour la plage de dureté I (= douce).

Description de l'appareil

Vue de l'avant

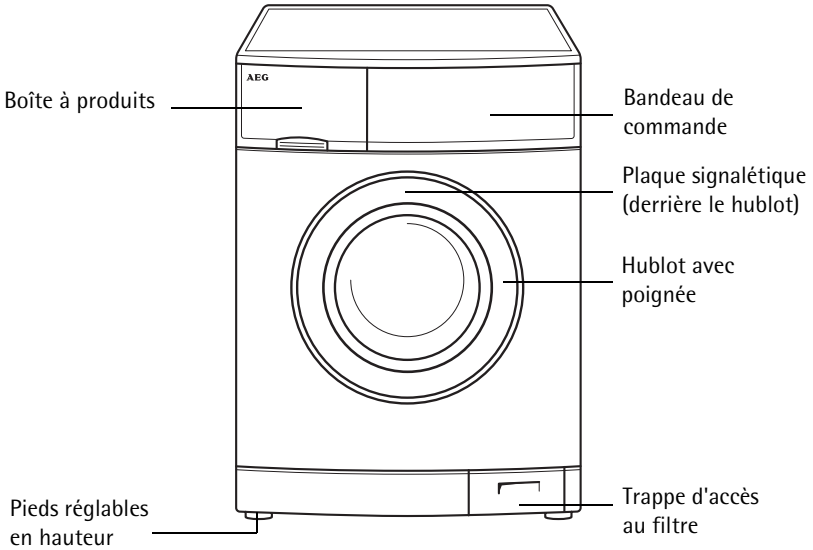

Boîte à produits

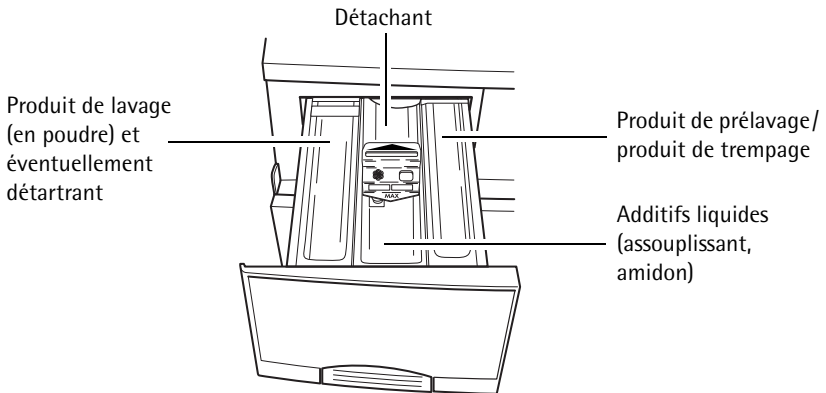

Bandeau de commande

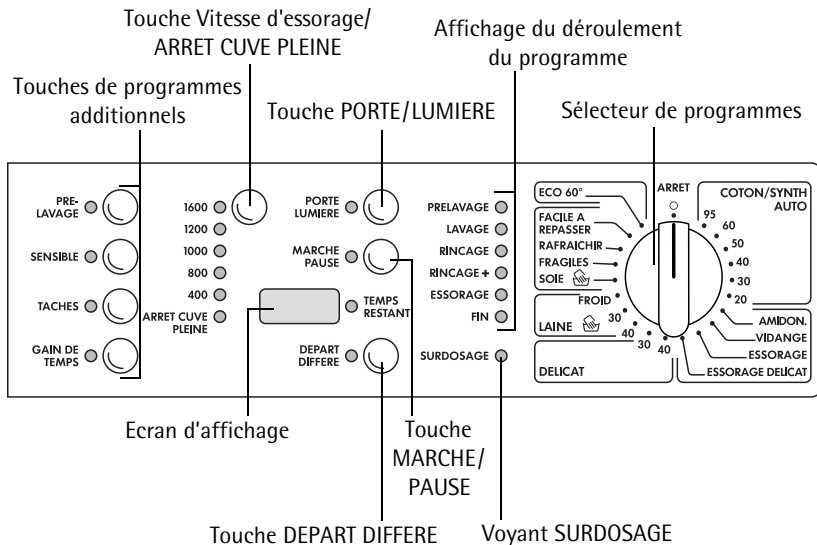

Sélecteur de programmes

Le programmeur détermine le type de cycle de lavage (par ex. niveau d'eau, mouvement du tambour, nombre de rinçages, vitesse d'essorage) en fonction de la nature et du degré de salissure du linge ainsi que la température de l'eau de lavage.

ARRET

Met le lave-linge hors tension; celui-ci est sous tension dans toutes les autres positions.

Pour corriger ou annuler des réglages de programme sélectionnés par inadvertance, tournez le programmeur en position ARRET. La situation de départ est rétablie.

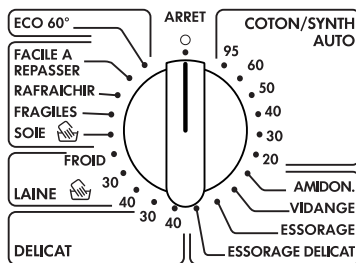

COTON/SYNTH ou AUTO

Programme de lavage principal de 20 °C à 95 °C utilisable pour linge blanc/couleurs (coton/lin), défroissable (textiles mélangés, p. ex. coton/polyester) et synthétiques. Le programme de lavage s'adapte aux différents types de fibres et aux quantités de remplissage. En cas de majorité de coton/lin, un programme pour linge blanc/couleurs est exécuté, en cas de majorité de synthétiques un programme pour linge défroissable. En cas de remplissage avec du linge défroissable uniquement, la quantité de remplissage ne devrait pas dépasser 2,5 kg, afin d'éviter la formation de faux plis.

AMIDON.

Amidonage séparé, assouplissant séparé, imprégnation séparée de linge humide (1 rinçage, introduction de l'additif liquide du compartiment , essorage).

Si un rinçage séparé est nécessaire, celui-ci peut également être effectué. Dans ce cas, ne mettez pas d'additif dans le compartiment.

VIDANGE

Vidange de l'eau du dernier rinçage après un arrêt cuve pleine.



ARRET CUVE PLEINE signifie: le linge reste dans la dernière eau de rinçage et n'est pas essoré.

ESSORAGE

Vidange de l'eau après un arrêt cuve pleine sans essorage et essorage ou essorage séparé de linge blanc/couleurs lavé à la main et de linge défroissable.

ESSORAGE DELICAT

Vidange de l'eau après un arrêt cuve pleine sans essorage et essorage délicat ou essorage délicat séparé de textiles délicats (linge délicat, laine) à faible vitesse.

DELICAT

Programme de lavage pour linge délicat à 30 °C ou 40 °C.

LAINES /  (lavage à la main)

Programme de lavage (froid jusqu'à 40 °C) pour laine lavable en machine ainsi que pour textiles en laine lavables à la main avec symbole d'entretien  (lavage à la main).

SOIE / (lavage à la main)

Programme de lavage à 30 °C pour soie lavable à la main et soie lavable en machine.



Comme la soie est un textile très fragile, nous recommandons, si possible, de laver un vêtement et en aucun cas de le laver avec d'autres textiles plus rustiques. Pour les textiles de soie très fragiles, vous pouvez obtenir un traitement encore plus doux à l'aide de la touche GAIN DE TEMPS.

FRAGILES

Programme spécial ménageant particulièrement le linge à 40 °C pour textiles modernes, tels que p. ex. viscose, au traitement plus doux que le programme DELICAT et dont l'effet de lavage est plus intensif que les programmes de lavage à la main.

RAFRAICHIR

Programme spécial d'env. 20 minutes à 30 °C pour rafraîchir rapidement des textiles, p. ex. des vêtements de sport portés une fois et peu salis.

FACILE A REPASSER

Programme de lavage à 40 °C pour textiles défroissables qui, suite à ce programme, ne doivent plus qu'être légèrement repassés, voire pas du tout.



ECO 60°

Programme de lavage particulièrement économique en énergie et en eau à env. 60 °C pour linge blanc/couleurs légèrement ou normalement sale (coton/lin), durée de lavage prolongée.

Touches de programmes additionnels

Les touches de programmes additionnels servent à adapter le programme de lavage au degré de salissure du linge. Pour du linge normalement sale, les programmes additionnels tels que PRELAVAGE et TACHES ne sont pas nécessaires.

Selon le programme, différentes fonctions peuvent être combinées.

PRELAVAGE (prélavage/trempage)

Prélavage à froid avant le lavage principal qui suit. Avec la touche DEPART DIFFERE, le prélavage devient un trempage tiède.



SENSIBLE

Programme additionnel spécial avec une action de rinçage nettement renforcée (étape de rinçage supplémentaire) ménageant simultanément le linge (mouvements réduits du tambour). Idéal lorsqu'on doit laver souvent, p. ex. en cas d'hypersensibilité de la peau. RINCAGE+ peut être sélectionné en plus.

TACHES

Pour traiter le linge très sale ou taché. (Introduction de manière optimisée dans le temps du sel détachant ou des tablettes au cours du déroulement du programme).



Pour le programme LAINE/👉 (lavage à la main), les programmes additionnels ne peuvent pas être sélectionnés.

GAIN DE TEMPS

Programme de lavage raccourci pour linge peu sale, pouvant être sélectionné en trois étapes pour le programme COTON/SYNTH, AUTO, en deux étapes pour les autres programmes.

Programme	Durée du programme		
	Sans GAIN DE TEMPS	Avec GAIN DE TEMPS	
		Appuyez 1x sur la touche	Appuyez 2x sur la touche
COTON/SYNTH, AUTO à 60 °C	119 min	91 min	63 min
Autres programmes, p. ex. DELICAT à 30 °C	68 min	52 min	-

Fonctions programmables

Les fonctions programmables de rinçage supplémentaire (RINCAGE+), refroidissement de l'eau de lavage et essorage doux Variomatic sont décrites au chapitre «Que faire si...».

Consommation et durées des programmes

Sélecteur de programme (Température)	Type de textile	Charge en kg	Consommations d'eau en litres	Consommations d'énergie en kWh	Durées en minutes
ECO 60° ¹⁾	Coton	6	44	1,05	120
COTON/SYNTH, AUTO 95	Coton	6	50	2,05	148
COTON/SYNTH, AUTO 60	Coton	6	50	1,08	119
COTON/SYNTH, AUTO 40	Coton	6	58	0,66	116
COTON/SYNTH, AUTO 60 GAIN DE TEMPS (appuyer 1x) ¹⁾	Synthétiques	3	56	0,95	91
COTON/SYNTH, AUTO 40 GAIN DE TEMPS (appuyer 1x) ¹⁾	Synthétiques	3	52	0,55	88
COTON/SYNTH, AUTO 40 GAIN DE TEMPS (appuyer 2x)	Synthétiques	3	50	0,58	59
DELICAT 30	Synthétiques	3	56	0,36	68
LAINE /  (lavage à la main) 30		2	42	0,18	35

1) **Indication:** réglage de programme pour tests suivant normes EN 60 456 et CEI 60 456.

Indication de la durée du cycle de lavage



Les durées de cycle de lavage peuvent varier en fonction du type et de la quantité de linge, la nature du produit lessiviel, la température de l'eau et de l'air, de la pression d'arrivée d'eau ainsi que de la tension du secteur de votre installation électrique.



Que signifie «UPDATE»?

Votre lave linge restera toujours au goût du jour.

Grâce au dispositif évolutif UP DATE, la programmation de votre lave linge pourra être actualisée en fonction de l'évolution des détergents et des fibres.

Pour toutes informations complémentaires concernant «l'update» (mise à jour), veuillez vous adresser au service après-vente de votre magasin vendeur.

Protection contre les inondations Aqua Control + Aqua Alarm

En cas de détérioration du flexible d'arrivée d'eau, le système bloque directement au robinet l'arrivée d'eau à l'appareil.

Si l'eau devait un jour s'écouler à un autre endroit, la pompe de vidange la pomperait automatiquement - même si l'appareil est hors service. Le lave-linge doit simplement être raccordé au réseau électrique.

Si le système de protection contre les inondations se déclenche, un signal d'alarme sonore retentit, également.

Avant la première lessive

-  Avant d'effectuer un premier lavage dans votre lave linge, nous vous recommandons d'effectuer un lavage préliminaire, sans linge, pour un nettoyage éventuel du tambour et de la cuve. Effectuez un cycle de lavage sans linge à l'aide du programme (COTON/ SYNTH, AUTO 95, avec la moitié de la dose de produit lessiviel).

Préparation au lavage

Trier le linge et le préparer

- Triez le linge selon le symbole d'entretien (voir «Types de linge et symboles d'entretien»).
- Videz les poches.
- Veillez à retirer avant chaque lavage tout objet contenant une partie métallique.
- Afin d'éviter d'endommager et de froisser le linge, fermez les fermetures à glissière, boutonnez les housses de couettes et les taies d'oreillers, liez ensemble les rubans libres, p. ex. de jupes ou de tabliers.
- Retournez les vêtements en textiles multicouches (sacs de couchage, anoraks, etc.).
- Pour les textiles de bonneterie de couleurs ainsi que pour la laine et les textiles avec décoration, tournez l'extérieur vers l'intérieur.
- Laver les petites pièces et les pièces fragiles (chaussettes de bébé, collants, soutiens-gorge, etc.) dans un filet à linge, une taie à fermeture éclair ou dans de grandes chaussettes.
- Enlevez les crochets des voilages. Pour les protéger, mettez les voilages dans une housse ou une taie d'oreiller par exemple. Nous déclinons toute responsabilité en cas de dommages.
- Lavez séparément le linge blanc et le linge de couleurs. Le linge blanc peut se colorer.
- Les vêtements neufs de couleur ont souvent un excédent de couleur. Lavez de telles pièces de préférence séparément la première fois.
- Mélangez les grandes et les petites pièces de linge! Vous améliorerez ainsi l'effet de lavage et le linge sera mieux réparti lors de l'essorage.
- Dépliez le linge avant de l'introduire dans le lave-linge.

- Respectez les indications d'entretien «laver séparément» et «laver plusieurs fois séparément»!
- Retirez les épingles et les agrafes ou les boutons mal cousus ou recousez-les s'ils ne tiennent qu'à un fil.

Type de linge et étiquette d'entretien

Les étiquettes d'entretien vous aident à choisir le programme de lavage approprié. Il est conseillé de trier le linge en fonction du type de linge et des étiquettes d'entretien. Les indications de température spécifiées sur les étiquettes d'entretien sont toujours des données maximales.

Blanc

Les textiles en coton et lin portant ce symbole d'entretien sont insensibles aux contraintes mécaniques et aux températures élevées. Le programme COTON/SYNTH, AUTO convient pour ce type de linge.

Couleurs

Les textiles en coton et lin portant ce symbole d'entretien sont insensibles aux contraintes mécaniques. Le programme COTON/SYNTH, AUTO convient pour ce type de linge.

Textiles mélangés

Les textiles tels que le coton traité, les textiles mixtes avec du coton et les synthétiques avec ce symbole d'entretien exigent un traitement mécaniquement plus doux. Les programmes COTON/SYNTH, AUTO et FACILE A REPASSER sont disponibles pour ce type de linge.



Linge délicat

Les textiles tels que fibres mixtes, microfibres, synthétiques, voiles avec ce symbole d'entretien requièrent un traitement particulièrement doux. Le programme DELICAT convient pour ce type de linge.

Viscose

Les textiles modernes tels que la viscose, etc. requièrent un traitement particulièrement doux. Le programme FRAGILES convient pour ce type de linge.

Laine, soie et linge particulièrement fragile

Les textiles tels que la laine, les mélanges de laine et la soie avec ce symbole d'entretien sont particulièrement sensibles aux contraintes mécaniques. Les programmes LAINE/ (lavage à la main) et SOIE/ (lavage à la main) conviennent pour ce type de linge.

Attention! Les textiles avec le symbole d'entretien  (Ne pas laver!) ne peuvent pas être lavés au lave-linge!

Produits lessiviels et additifs

Quel produit de lavage et quel additif?

N'utilisez que des produits lessiviels et des additifs qui conviennent pour les lave-linge. Les fabricants de lessive indiquent sur les emballages la quantité de lessive à utiliser selon la charge de linge.

Conformez-vous aux doses et instructions préconisées sur les emballages.

Quelle quantité de produit de lavage et d'additif?

La quantité de produit à utiliser dépend:

- du degré de salissure du linge
- de la dureté de l'eau
- de la quantité de linge

Détartrant

Lorsque la dureté de l'eau est moyenne ou élevée (à partir de la plage de dureté II), il est conseillé d'utiliser un produit anticalcaire. Respectez les conseils du fabricant! Le produit lessiviel peut alors toujours être dosé en fonction de la plage de dureté I (= douce). Vous obtiendrez le degré de dureté de votre eau en contactant la compagnie de distribution d'eau de votre région ou tout autre service compétent.



Le produit anticalcaire étant introduit avant le produit de lessive principal (adoucissement préalable de l'eau), 80% seulement de la quantité de produit anticalcaire mentionnée sur l'emballage seront nécessaires.

Indications concernant la dureté de l'eau

Plage de dureté	Dureté de l'eau en mmole/l (millimoles par litre)
I – douce	jusqu'à 1,3
II – moyenne	1,3 - 2,5
III – dure	2,5 - 3,8
IV – très dure	plus de 3,8

Effectuer le lavage

Guide de consultation rapide

Un programme de lavage se déroule suivant les étapes suivantes:

1. Sélectionner le programme de lavage approprié:
 - Sélectionnez le programme et la température à l'aide du programmeur
 - sélectionnez éventuellement un programme additionnel
2. Modifier éventuellement la vitesse d'essorage/ARRET CUVE PLEINE.
3. Réglez éventuellement le DEPART DIFFERE.
4. Ouvrez le hublot, introduisez le linge.
5. Fermez le hublot.
6. Dosez le produit lessiviel/les additifs.
7. Lancez le programme de lavage avec la touche MARCHE/PAUSE.

A l'issue du programme de lavage:

Attention! Si vous avez choisi l'option Arrêt Cuve Pleine, vous devez compléter le cycle en effectuant soit une VIDANGE, un ESSORAGE ou un ESSORAGE DELICAT avant d'ouvrir le hublot.

8. Ouvrez le hublot, retirez le linge.
9. Mettez le lave-linge hors service: mettez le programmeur sur ARRET.

Sélectionner le programme de lavage

i Pour la sélection du programme, la température et les programmes additionnels possibles adaptés aux différents types de linge, consulter le «tableau de programmes».

1. Sélectionnez le programme de lavage désiré et la température à l'aide du programmeur.
Il apparaît sur l'écran d'affichage la durée prévue en minutes du programme sélectionné.

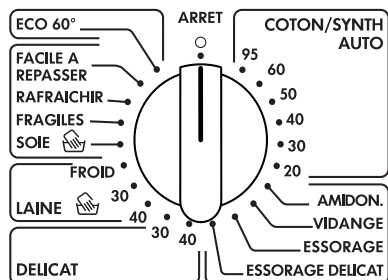

2. Actionnez éventuellement le(s) programme(s) additionnel(s):

Le voyant correspondant au programme additionnel sélectionné s'allume.

- Pour modifier la sélection, appuyez sur une autre touche.
- Appuyez de nouveau sur la touche pour annuler la sélection.

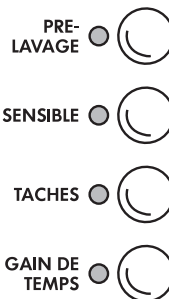

Modifier la vitesse d'essorage/ sélectionner un arrêt cuve pleine



Modifiez éventuellement la vitesse d'essorage pour l'essorage final ou sélectionnez l'option ARRET CUVE PLEINE:

Enfoncez la touche Vitesse d'essorage/ARRET CUVE PLEINE de manière répétitive jusqu'à ce que la vitesse d'essorage désirée soit affichée (ou que ARRET CUVE PLEINE soit allumé).

Si vous sélectionnez l'option ARRET CUVE PLEINE, le linge reste dans l'eau du dernier rinçage, il n'est pas essoré.

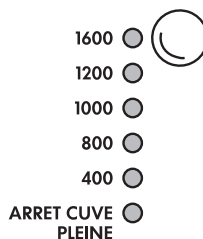

Si vous ne modifiez pas la vitesse d'essorage, l'essorage final sera automatiquement adapté en fonction du programme:

- COTON/SYNTH, AUTO 1600 tours par minute
- ECO 60° 1600 tours par minute
- DELICAT 1200 tours par minute
- LAINE/👉 (lavage à la main) 1200 tours par minute
- SOIE/👉 (lavage à la main) 1200 tours par minute
- FRAGILES 1200 tours par minute
- FACILE A REPASSER 1200 tours par minute

La vitesse de l'essorage intermédiaire dépend du programme sélectionné et ne peut être modifiée.

Régler le départ différé/la durée de trempage

Départ différé

La touche DEPART DIFFERE permet de retarder le départ d'un programme de lavage de 1 à 19 heures maximum.

1. Sélectionnez le programme de lavage.
2. Appuyez sur la touche DEPART DIFFERE.
3. Appuyez sur la touche MARCHE/PAUSE.



Le voyant DEPART DIFFERE s'allume lorsqu'on a sélectionné le départ différé.

Appuyez sur la touche DEPART DIFFERE de manière répétitive jusqu'à ce que le délai de départ différé souhaité s'affiche, par exemple sous la forme **12h** pour un départ différé du programme de 12 heures. Si **19h** s'affiche et que vous appuyez une nouvelle fois, le départ différé est à nouveau supprimé. Le temps restant du programme de lavage sélectionné apparaît (indication en minutes, p. ex. **125**).

Le départ différé sélectionné peut également être annulé en mettant le programmateur sur la position ARRET.

Durée de trempage

Lorsque la touche PRELAVAGE est enfoncée, vous pouvez avec la touche DEPART DIFFERE prolonger la durée de trempage de 1 à 19 heures maximum.

1. Appuyez sur la touche PRELAVAGE.
2. Appuyez sur la touche DEPART DIFFERE.
Le trempage est réglé, le voyant TEMPS RESTANT s'allume.
La durée de trempage est maintenant d'env. 1 heure.
3. En appuyant à nouveau sur la touche DEPART DIFFERE, vous pouvez prolonger la durée de trempage d'une heure à la fois.
Les voyants TEMPS RESTANT et DEPART DIFFERE s'allument.

Ouvrir et fermer le hublot

 Pour ouvrir, appuyez sur la touche PORTE/LUMIERE.
Le hublot s'ouvre.



 Pour fermer, appuyez fortement sur le hublot.

Lorsque l'appareil est en service, le voyant PORTE/
LUMIERE indique si le hublot peut être ouvert:

- voyant vert: Le hublot peut être ouvert (sauf quand la sécurité de programme est activée, voir à cet effet la partie «Sécurité de programme»)
- voyant éteint: Le hublot ne peut momentanément pas être ouvert
- voyant rouge: Le hublot est ouvert

 Lorsque le hublot est ouvert, le tambour est éclairé. L'éclairage s'éteint automatiquement après env. 3 minutes.

Introduire le linge

 Pour les poids max. de remplissage, consultez les «tableaux de programmes».
Conseils de préparation correcte du linge, voyez «Trier et préparer le linge».

 **1.** Triez le linge par type et couleur et préparez-le.

2. Ouvrez le hublot: Appuyez sur la touche PORTE/LUMIERE.
Le hublot s'ouvre.

3. Introduisez le linge.

Attention! Ne coincez pas de linge lors de la fermeture du hublot!
Les textiles et l'appareil pourraient être endommagés!

4. Fermez correctement le hublot.

Dosez le produit lessiviel/les additifs.

i Indications concernant les produits lessiviels et additifs, voir chapitre «Produits lessiviels et additifs».

- 1.** Ouvrez la boîte à produits: saisissez le clapet dans le bas du tiroir (1), tirez la boîte à produits jusqu'à la butée (2).
- 2.** Introduisez les produits lessiviels/additifs.

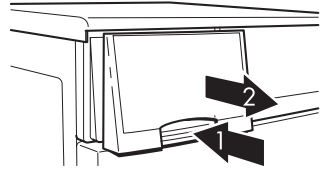

Compartiment pour sel détachant

(uniquement pour programme additionnel TACHES)

Compartiment pour produit de lavage en poudre/pastilles

(Si vous utilisez un produit anticalcaire et que vous avez besoin du compartiment de droite pour le produit de pré-lavage/produit de trempage, placez simplement le produit anticalcaire sur le produit de lavage.)

Compartiment pour additif liquide

(assouplissant, défroissant, amidon)

Attention! Remplissez le compartiment jusqu'au repère MAX. Diluez éventuellement un additif épais jusqu'au repère MAX., dissolvez l'amidon en poudre.

Remarque: La présence d'une faible quantité résiduelle d'eau dans ce compartiment est normale et n'altère pas la qualité de lavage.

Compartiment pour produit de pré-lavage/ produit de trempage ou pour anticalcaire

- 3.** Fermez complètement la boîte à produits en poussant à fond.

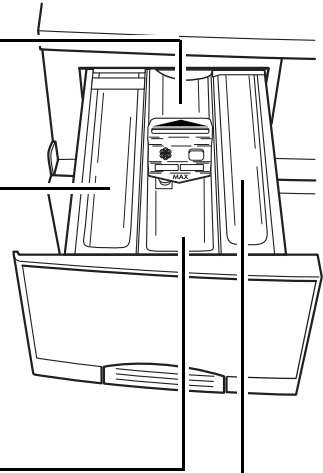



En cas d'utilisation de produits lessiviels liquides/pastilles:

Si vous utilisez de la lessive en doses, introduisez impérativement ces pastilles dans le compartiment lavage du distributeur à produits de votre lave linge.

Si vous utilisez de la lessive liquide, placez la boule doseuse directement dans le tambour et choisissez un programme sans pré-lavage. Si vous séchez ensuite votre linge dans un sèche linge, n'oubliez pas de retirer la boule doseuse avant d'y introduire le linge à sécher.

Démarrer le programme de lavage

 **1.** Contrôlez si le robinet d'arrivée d'eau est ouvert.

2. Démarrez le programme de lavage: appuyez sur la touche MARCHE/PAUSE.

Le programme démarre ou il démarrera après expiration du délai sélectionné en départ différé.



Si le voyant PORTE/LUMIERE clignote en rouge lorsqu'on appuie sur la touche MARCHE/PAUSE, cela indique que le hublot n'est pas correctement fermé. Poussez fermement sur le hublot pour le fermer et appuyez à nouveau sur la touche MARCHE/PAUSE.

en cas de sélection du départ différé:

Le départ différé sélectionné s'écoule, le décompte en heure commence et s'affiche à l'écran jusqu'au démarrage du programme. Pendant ce temps, vous pouvez ajouter du linge ainsi que modifier ou interrompre le départ différé.

- Pour ajouter du linge: appuyez sur la touche MARCHE/PAUSE, Le hublot s'ouvre. Fermez ensuite le hublot et appuyez à nouveau sur la touche MARCHE/PAUSE.
- Pour modifier ou interrompre le départ différé: appuyez sur la touche DEPART DIFFERE de manière répétitive jusqu'à ce que le délai soit affiché; quand la durée de cycle du programme s'affiche (affichage en minutes, p. ex. 120), le programme de lavage démarre sans être différé.

Déroulement du programme de lavage

Affichage du déroulement du programme

Le déroulement du programme affiche les séquences du programme sélectionné avant le départ du programme. Pendant le déroulement du programme, la phase de programme concernée s'affiche.

PRELAVAGE ●
LAVAGE ●
RINCAGE ●
RINCAGE + ●
ESSORAGE ●
FIN ●

Ecran d'affichage

Après avoir sélectionné le programme, sa durée (en minutes) apparaît sur l'écran d'affichage. Elle est calculée automatiquement en fonction de la charge maximum prévue pour chaque type de linge.

 ● TEMPS RESTANT

-  Le temps restant peut augmenter ou rester brièvement inchangée pendant le programme de lavage, le programme de lavage s'adaptant aux différentes conditions lors du lavage (p. ex. type et quantité de linge, détection de balourd lors de l'essorage, rinçage supplémentaire, etc.).

Modifier la vitesse d'essorage

Pendant le programme de lavage, on peut encore modifier la vitesse d'essorage ou sélectionner un ARRET CUVE PLEINE. Les autres réglages ne peuvent pas être modifiés.

Interruption du programme

-  Pour arrêter le programme de lavage avant qu'il soit terminé, tournez le sélecteur de programme sur ARRET.

-  Avec la touche MARCHE/PAUSE, vous pouvez interrompre le programme à tout moment et le reprendre en appuyant à nouveau sur la touche.

Fin du programme/Retirer le linge

Lorsqu'un programme de lavage est terminé, le voyant FIN s'allume dans l'affichage de déroulement de programme.

- Si le programme FACILE A REPASSER était sélectionné, une phase de défroissage d'env. 30 min intervient après la fin du programme. L'écran d'affichage indique alors encore une durée restante de 1 minute et le voyant FIN est allumé. Pendant la phase de défroissage, vous pouvez ouvrir à tout moment le hublot et retirer le linge.
- Si ARRET CUVE PLEINE était sélectionné, le voyant MARCHE/PAUSE clignote.

-  **1.** Après un arrêt cuve pleine d'eau, il faut d'abord vidanger l'eau:
- Enfoncez la touche MARCHE/PAUSE (le linge est essoré conformément au programme qui vient de se dérouler; la vitesse d'essorage peut encore être modifiée pendant l'essorage à l'aide de la touche Vitesse d'essorage/ARRET CUVE PLEINE, soit
ou
 - tournez le programmeur sur VIDANGE et appuyez sur la touche MARCHE/PAUSE (l'eau est vidangée sans essorage),
ou
 - tournez le programmeur sur ESSORAGE ou ESSORAGE DELICAT et appuyez sur la touche MARCHE/PAUSE (l'eau est vidangée et le linge est essoré).

A la fin de cette étape du programme, le voyant FIN s'allume.

2. Ouvrez le hublot.

Dès que le voyant PORTE/LUMIERE s'allume en vert, on peut ouvrir le hublot (mais pas si la sécurité de programme a été activée, voir à cet effet «Sécurité de programme»).

3. Retirez le linge.

4. Mettez le programmeur sur la position ARRET.

5. Après le lavage, sortez partiellement la boîte à produits afin qu'elle puisse sécher. Contrôlez que le tambour soit complètement vide. Laissez le hublot entrouvert afin que le lave-linge puisse s'aérer.



Si le voyant SURDOSAGE s'allume, cela indique qu'on a utilisé trop de produit lessiviel durant le programme de lavage écoulé. Lors de la prochaine lessive, respectez les indications de dosage du fabricant du produit lessiviel ainsi que la quantité de remplissage!

SURDOSAGE 

Attention! Lorsque le lave-linge reste inutilisé pendant une longue période: Fermez le robinet d'eau et débranchez l'appareil. (La protection contre les inondations Aqua Control avec Aqua Alarm ne fonctionne pas lorsque l'alimentation électrique est interrompue.)

Tableau des programmes

Lavage

Toutes les possibilités ne seront pas énumérées ci-après, mais uniquement les réglages habituels et pertinents.

Type de linge, Symbole d'entretien	quantité max. de remplissage (poids à sec)	Sélecteur de programme Température [en °C]	programmes additionnels possibles
Blanc/couleurs ¹⁾ 	6 kg	ECO 60° 60	PRELAVAGE SENSIBLE TACHES GAIN DE TEMPS
Blanc/couleurs 	6 kg	COTON/SYNTH, AUTO 20 à 95	PRELAVAGE SENSIBLE TACHES GAIN DE TEMPS
	3 kg	RAFRAICHIR 30	
Défroissable ²⁾ 	3 kg	COTON/SYNTH, AUTO 20 à 60	PRELAVAGE SENSIBLE TACHES GAIN DE TEMPS
	1 kg	FACILE A REPASSER ²⁾ 40	PRELAVAGE TACHES GAIN DE TEMPS
	3 kg	RAFRAICHIR 30	
Linge délicat 	2,5kg (ou 15- 20m ² rideaux)	DELICAT 30, 40	PRELAVAGE TACHES GAIN DE TEMPS
	2,5kg	FRAGILES 40	
Laine / Lavage à la main 	2 kg	LAINE/ FROID jusqu'à 40	
Soie / Lavage à la main 	1 kg	SOIE/ 30	GAIN DE TEMPS

- 1) Les réglages de programme pour les tests suivant les normes EN 60 456 et IEC 60 456 sont décrits au chapitre «Consommations et durée des programmes».
- 2) Ce n'est qu'en respectant la quantité maximale de remplissage de 1 kg (environ 5 à 7 chemises d'homme défroissables) qu'on évite les faux plis dans le linge.

Rinçage séparé/rinçage assouplissant/amidonage/ imprégnation

Type de linge	Quantité max. de remplissage (poids à sec)	Sélecteur de programme
Blanc/couleurs	6 kg	AMIDON.
Laine/Lavage à la main	2 kg	AMIDON. + touche GAIN DE TEMPS

Essorage séparé

Type de linge	Quantité max. de remplissage (poids à sec)	Sélecteur de programme
Blanc/couleurs	6 kg	ESSORAGE
Défroissable	3 kg	
Linge délicat	3 kg	ESSORAGE DELICAT
Laine/Lavage à la main	2 kg	
Soie	1 kg	

Nettoyage et entretien

Ne procédez au nettoyage qu'après avoir débranché l'appareil.

Bandeau de commande

Attention! N'utilisez jamais de produits abrasifs ou caustiques.

- ☞ Essuyez le bandeau de commande avec un chiffon humide et à l'eau savonneuse. Rincez et séchez soigneusement.

Boîte à produits

Il convient de nettoyer régulièrement la boîte à produits

- ☞ 1. Tirez la boîte à produits jusqu'à la butée.
- 2. Sortez la boîte à produits.
- 3. Enlevez l'élément supérieur du compartiment assouplissant.
- 4. Nettoyez cet élément sous l'eau courante.
- 5. Nettoyez les compartiments de la boîte à produits sous l'eau courante. Utilisez de préférence une brosse plate.

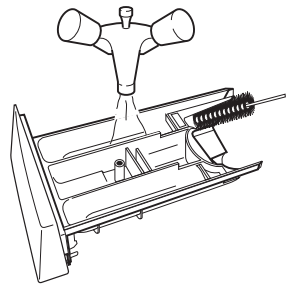
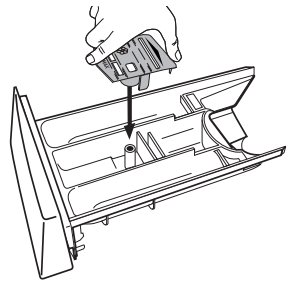

- 6. Insérez l'élément supérieur du compartiment assouplissant jusqu'à la butée, de façon à ce qu'il soit correctement en place.

7. Nettoyez le logement interne de la boîte à produits, avec une brosse.

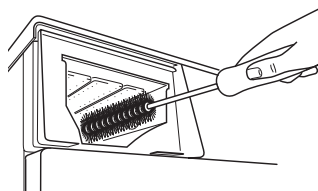

8. Remettez la boîte à produits en place en l'insérant dans les rails de guidage et enfoncez-la.

Tambour

Le tambour est en acier inoxydable. Des corps étrangers sujets à la rouille dans le linge peuvent cependant provoquer des dépôts de rouille dans le tambour.

Attention! Ne nettoyez pas le tambour en acier inoxydable avec des produits de détartrage acides, des produits abrasifs contenant du chlore ou de produits de lavage à teneur en fer, ou de laine de verre.

Hublot

- ☞ Vérifiez régulièrement la présence de dépôts ou de corps étrangers dans le joint en caoutchouc derrière le hublot. Enlevez-les le cas échéant.

Nettoyer la pompe

Les trombones, punaises, etc., qui ont éventuellement été introduits dans le lave-linge avec le linge, restent dans le corps de la pompe. Des peluches peuvent s'accrocher à de telles pièces et boucher la pompe. Pour cette raison, nettoyez la pompe au moins une fois par an



Avvertissement! Mettez le lave-linge hors tension avant le nettoyage de la pompe et débranchez l'appareil!

1. Effectuez d'abord une vidange de secours (voir section « Vidange de secours »).
2. Placez un récipient sur le sol devant le bouchon d'accès au circuit de vidange. De l'eau résiduelle peut s'écouler.
3. Dévissez le bouchon d'accès au circuit de vidange dans le sens contraire des aiguilles d'une montre et sortez-le.

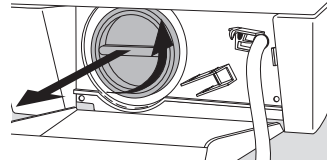

4. Enlevez éventuellement les corps étrangers présents dans le corps de pompe.

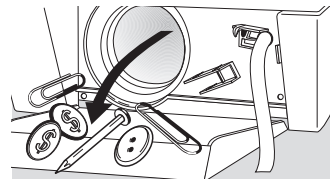

5. Remettez en place le bouchon d'accès et vissez-le fermement dans le sens des aiguilles d'une montre.

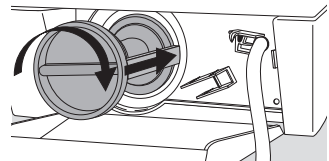

6. Fermez le flexible de vidange de secours et remettez-le dans son support.
7. Fermez la trappe.

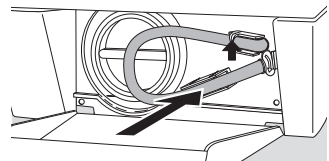

Que faire si...

En cas d'anomalie de fonctionnement

La fabrication de votre appareil a fait l'objet de nombreuses vérifications. Cependant, si vous constatez une anomalie de fonctionnement, consultez le tableau ci-dessous, avant d'appeler le service après vente.

- Si le code d'erreur **E1** ou **E2** apparaît sur l'écran d'affichage, vous pouvez éventuellement remédier par vous-même à l'anomalie apparue (voir tableau ci-après).



Après avoir éliminé les causes éventuelles de l'anomalie, appuyez sur la touche MARCHE/PAUSE. Si le code d'erreur est à nouveau affiché, appelez le service après vente.

- Pour tous les autres codes erreur indiqués (**E** et chiffre ou lettre), faites appel au service après vente et mentionnez le code d'erreur.

Symptôme	Cause possible	Solution
Le lave-linge ne fonctionne pas.	La prise n'est pas correctement branchée.	Branchez la prise.
	Le fusible de l'installation électrique du lieu d'habitation n'est pas en bon état.	Remplacez le fusible
	Le hublot n'est pas bien fermé.	Fermez le hublot; la fermeture doit s'enclencher de façon perceptible.
	Vous n'avez pas appuyé suffisamment longtemps sur la touche MARCHE/PAUSE.	Appuyez sur la touche MARCHE/PAUSE en continu jusqu'à ce que le programme commence.
Le hublot ne ferme pas.	La sécurité enfants est activée.	Enlevez la sécurité enfants (voir chapitre «Sécurité enfants»).

Symptôme	Cause possible	Solution
<p>Il n'y a pas d'arrivée d'eau. Le code erreur E1 apparaît.</p>	Le robinet d'eau est entartré ou défectueux.	Vérifiez le robinet d'eau, si nécessaire faites-le réparer.
	Le robinet d'arrivée d'eau est fermé.	Ouvrez le robinet d'eau.
	Le filtre se trouvant dans le raccordement vissé du tuyau d'arrivée d'eau est bouché.	Fermez le robinet d'eau. Dévissez le tuyau du robinet d'eau, retirez le filtre et le nettoyez-le sous l'eau courante.
<p>Le lave-linge vibre quand il est en marche ou il est instable.</p>	La sécurité de transport n'a pas été enlevée.	Enlevez la sécurité de transport conformément aux instructions de montage et de raccordement.
	Les pieds réglables ne sont pas correctement ajustés.	Réglez les pieds réglables suivant les instructions de montage et de raccordement.
	Il n'y a que très peu de linge dans le tambour (un seul peignoir par ex.).	Cela n'a pas d'influence sur le fonctionnement.
	L'eau n'a pas pu être entièrement vidangée avant l'essorage parce que le flexible d'évacuation est plié ou la pompe de vidange est bouchée.	Vérifiez le parcours du tuyau de vidange et faites disparaître les coudes éventuels ou nettoyez la pompe et retirez éventuellement les corps étrangers du corps de la pompe.
L'eau de lessive du lavage principal dégage beaucoup de mousse.	Vous avez probablement mis trop de produit lessiviel dans le compartiment.	Conformez-vous aux dosages indiqués par le fabricant du produit lessiviel.

Symptôme	Cause possible	Solution
Il y a de l'eau autour du lave linge.	Le raccordement vissé du tuyau d'arrivée d'eau fuit.	Vissez fermement le tuyau d'arrivée d'eau.
	Le tuyau de vidange fuit.	Vérifiez le tuyau de vidange et remplacez-le éventuellement.
	Le bouchon de la pompe n'est pas bien fermé.	Fermez hermétiquement le bouchon.
	Du linge est coincé dans le hublot.	Interrompez le programme, placez correctement le linge. Lancez à nouveau le programme.
	Le flexible de vidange de secours n'est pas correctement fermé ou présente une fuite.	Fermez correctement le flexible de vidange de secours (voir chapitre «Effectuer une vidange de secours»). Si le flexible de vidange de secours fuit, faites appel au service après-vente.
La pompe de vidange du lave-linge tourne en permanence - également lorsque l'appareil est hors service.	Le système de protection contre les inondations Aqua Control s'est déclenché.	Fermez le robinet d'arrivée d'eau, débranchez l'appareil et faites appel au service après vente.
L'assouplissant n'a pas été entraîné, le compartiment  est rempli d'eau.	L'élément supérieur du compartiment assouplissant n'est pas inséré correctement ou est bouché.	Nettoyez la boîte à produits, remettez l'élément supérieur du compartiment assouplissant correctement en place.
Le linge est fortement froissé.	Vous avez probablement mis trop de linge dans le lave-linge.	Respectez la quantité maximale de linge (voir tableaux de programmes). Pour les textiles mélangés, sélectionnez le programme FACILE A REPASSER.

Symptôme	Cause possible	Solution
Le linge n'est pas bien essoré, vous voyez encore un reste d'eau dans le tambour. Le code erreur E2 apparaît	Le tuyau souple de vidange est plié.	Faites disparaître le pli.
	La hauteur de pompage maximale (hauteur d'évacuation: 1 m à partir de la base de l'appareil) a été dépassée.	Adressez-vous au service après-vente, il existe un kit (en option) de complément comme accessoire spécial pour les hauteurs de refoulement supérieures à 1 m.
	La pompe est bouchée.	Débranchez l'appareil; nettoyez la pompe.
	En cas de raccordement sur un siphon: le siphon est bouché.	Nettoyez le siphon.
Le hublot ne s'ouvre pas lorsque l'appareil est sous tension.	La porte est verrouillée pour raisons de sécurité (le voyant PORTE/LUMIERE est éteint).	Attendez que le voyant PORTE/LUMIERE soit allumé en vert.
	La sécurité de programme est activée.	Désactivez la sécurité de programme (voir chapitre «Sécurité de programme»).
Il y a des résidus de produit lessiviel dans la boîte à produits.	Le robinet d'eau n'est pas complètement ouvert.	Ouvrez complètement le robinet d'eau.
	Le filtre dans le raccord vissé du flexible d'arrivée d'eau au robinet ou à l'appareil est bouché.	Fermez le robinet d'eau. Dévissez le flexible d'arrivée d'eau du robinet et de l'appareil et nettoyez les filtres.
L'eau de rinçage n'est pas claire.	La cause en est sans doute un produit lessiviel à haute teneur en silicate.	Ceci n'a pas d'influence négative sur le résultat du rinçage, utilisez éventuellement un produit lessiviel liquide.
Lorsqu'on enfonce une touche de programme, le voyant correspondant ne s'allume pas.	Le programme additionnel sélectionné n'est pas compatible avec le programme principal sélectionné.	Faites une autre sélection.
L'affichage du déroulement du programme clignote en permanence.	La sécurité programme est activée; le réglage du programmeur a été modifié pendant le cycle de lavage.	Remettez le programmeur dans sa position d'origine (voir «Sécurité de programme»).

Lorsque les résultats de lavage ne sont pas satisfaisants

Si le linge est grisâtre et que du calcaire se dépose dans le tambour

- La quantité de produit lessiviel est insuffisante.
- Un produit lessiviel incorrect a été utilisé.
- Des taches spéciales n'ont pas subi un traitement préalable.
- Le programme ou la température ne sont pas appropriés.
- En cas d'utilisation de produits de lavage composites, les différents composants n'ont pas été dosés dans les bonnes proportions.

Lorsque le linge présente encore des taches grises

- Une quantité insuffisante de produit lessiviel a été utilisée pour du linge taché avec des pommades, des graisses ou des huiles.
- La température de lavage était trop basse.
- Une cause fréquente est que l'assouplissant – en particulier s'il est sous forme concentrée – s'est répandu sur le linge. Rincez rapidement de telles taches et utilisez l'assouplissant concerné avec prudence.

Lorsque de la mousse est encore visible après le dernier rinçage

- Certains produits lessiviels peuvent encore provoquer de la mousse lors du dernier rinçage. Le linge est cependant suffisamment rincé.

Lorsque des dépôts blancs apparaissent sur le linge

- Il s'agit de substances insolubles de produits lessiviels. Elles ne sont pas la conséquence d'un rinçage insuffisant. Secouez ou brossez le linge. Peut-être devriez-vous à l'avenir retourner le linge avant de le laver. Vérifiez le choix du produit lessiviel, utilisez le cas échéant un produit lessiviel liquide.

Effectuer une vidange de secours

- Si le lave-linge ne vidange pas, il faut procéder à une vidange de secours.
- Si le lave-linge se trouve dans un local présentant un risque de gel, une vidange de secours doit être effectuée en cas de risque de gel. De plus: dévissez le flexible d'alimentation et posez-le sur le sol, vidangez le flexible d'évacuation.



Avertissement! Mettez le lave-linge hors tension avant la vidange de secours et débranchez l'appareil!

Attention! L'eau de lessive qui s'écoule du flexible de vidange de secours peut être chaude. Laissez refroidir l'eau de lessive avant d'effectuer une vidange de secours!

 1. Préparez un récipient plat pour recueillir l'eau qui s'écoule.

2. Rabattez vers le bas la trappe et retirez-la.

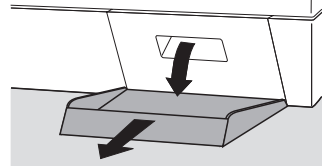

3. Retirez le flexible de vidange de secours de son support.

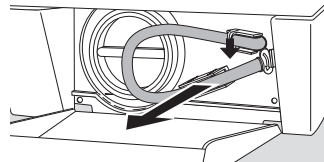

4. Placez dessous le récipient de récupération de faible hauteur.

5. Dévissez le bouchon du flexible de vidange de secours en le tournant dans le sens contraire des aiguilles d'une montre et retirez-le.

L'eau s'écoule. Suivant la quantité, il peut être nécessaire de vider plusieurs fois le récipient. A cet effet, refermez régulièrement le flexible de vidange de secours à l'aide du bouchon.

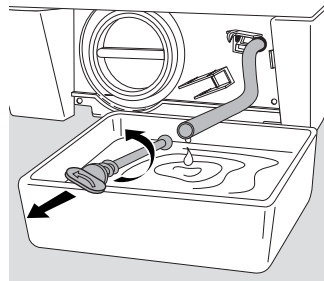

Quand l'eau a été complètement vidangée:

6. Insérez fermement le bouchon dans le flexible de vidange de secours et tournez-le à fond dans le sens des aiguilles d'une montre.
7. Remettez le flexible de vidange de secours dans son support.
8. Replacez la trappe dans le socle et fermez-la.

Déverrouillage de secours du hublot.

Si le hublot ne s'ouvre pas il peut être ouvert à l'aide du déverrouillage de secours.



Attention! Mettez le lave-linge hors service avant le déverrouillage de secours et débranchez l'appareil!

1. Si vous voyez de l'eau par le hublot, procédez d'abord à une vidange de secours (voir chapitre "Effectuer une vidange de secours").
2. Rabattez vers le bas la trappe dans la partie de droite du socle.
3. Tournez le bouton rotatif dans le sens des aiguilles d'une montre à l'aide d'une pièce de monnaie. Le hublot s'ouvre.

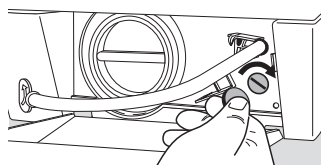

Rinçage additionnel (RINCAGE+)

Le lave-linge est réglé pour une consommation d'eau extrêmement économique. Pour les personnes qui souffrent d'allergie, il peut cependant être utile de rincer avec plus d'eau.



Lorsque cette fonction est sélectionnée, un rinçage supplémentaire est effectuée pour les programmes COTON/SYNTH, AUTO ainsi que FACILE A REPASSER et DELICAT.

A la livraison de l'appareil, aucun rinçage additionnel n'est programmé.

Activer le rinçage supplémentaire:



1. Tournez le programmeur sur ESSORAGE DELICAT.
2. Maintenez la touche SENSIBLE enfoncée pendant au moins 5 secondes. Après que la touche a été maintenue enfoncée pendant 5 secondes, RINCAGE+ clignote dans l'affichage de déroulement de programme pendant 5 secondes.
3. Pendant que RINCAGE+ clignote, relâchez la touche SENSIBLE. Lorsque le clignotement a cessé, le rinçage supplémentaire est activé. Il reste présent aussi longtemps qu'il n'est pas supprimé. Lorsque le rinçage supplémentaire est activé, le voyant RINCAGE+ est allumé sur le bandeau de commande avant le démarrage du programme et pendant le rinçage supplémentaire.
4. Si vous voulez contrôler que le rinçage supplémentaire est activé:
 - Tournez le programmeur sur ESSORAGE DELICAT.
 - Enfoncez brièvement la touche SENSIBLE.
 Si RINCAGE+ clignote sur le bandeau de commande, le rinçage supplémentaire est activé.

Supprimer le rinçage supplémentaire:



1. Tournez le programmeur sur ESSORAGE DELICAT.
2. Maintenez la touche SENSIBLE enfoncée pendant au moins 5 secondes. Dès qu'on enfonce la touche, RINCAGE+ clignote dans l'affichage de déroulement de programme. Après 5 secondes, RINCAGE+ arrête de clignoter et reste allumé en permanence pendant 5 secondes supplémentaires.
3. Pendant que RINCAGE+ reste allumé en permanence, relâchez la touche SENSIBLE. Lorsque RINCAGE+ s'est éteint, le rinçage supplémentaire est désactivé.



Le rinçage supplémentaire augmente la consommation d'eau et la durée du programme de lavage.

Refroidissement du bain lessiviel

Il peut être nécessaire de refroidir le bain lessiviel avant la vidange afin d'éviter des dommages thermiques aux tuyaux d'évacuation en matière plastique.



Le bain lessiviel est refroidi (par apport d'eau froide) avant la vidange à la fin du lavage principal.

(Ce réglage est uniquement actif pour linge COTON/SYNTH, AUTO avec une température supérieure à 40 °C.)

A la livraison de l'appareil, le refroidissement du bain lessiviel n'est pas activé, sauf pour le programme additionnel SENSIBLE.

Activer le refroidissement du bain lessiviel:



1. Tournez le programmateur sur ESSORAGE DELICAT.

2. Maintenez la touche PRELAVAGE enfoncée pendant au moins 5 secondes. Après que la touche a été maintenue enfoncée pendant 5 secondes, LAVAGE clignote dans l'affichage de déroulement de programme pendant 5 secondes.

3. Pendant que LAVAGE clignote, relâchez la touche PRELAVAGE. Après que le clignotement a cessé, le refroidissement du bain lessiviel est activé. Il est présent jusqu'à ce qu'il soit supprimé.

4. Si vous voulez contrôler si le refroidissement du bain lessiviel est activé:
– Tournez le programmateur sur ESSORAGE DELICAT.
– Enfoncez brièvement la touche PRELAVAGE.

Si LAVAGE clignote dans l'affichage de déroulement de programme, le refroidissement du bain lessiviel est activé.

Supprimer le refroidissement du bain lessiviel:



1. Tournez le programmateur sur ESSORAGE DELICAT.

2. Maintenez la touche PRELAVAGE enfoncée pendant au moins 5 secondes. Dès qu'on enfonce la touche, LAVAGE clignote dans l'affichage de déroulement de programme. Après 5 secondes, LAVAGE arrête de clignoter et reste allumé en permanence pendant 5 secondes.

3. Pendant que LAVAGE reste allumé en permanence, relâchez la touche PRELAVAGE. Après que LAVAGE a cessé d'être allumée, le refroidissement du bain lessiviel est désactivé.



Le refroidissement du bain lessiviel augmente la consommation d'eau et la durée du programme de lavage.

Rinçage additionnel et refroidissement de la lessive

Vous pouvez combiner le rinçage supplémentaire et le refroidissement de la lessive. Réglage comme sous «Rinçage additionnel» et «Refroidissement de la lessive».

Essorage Variomatic

Essorage réglable intégré dans l'essorage final. Le linge adhère moins à la paroi du tambour et se laisse plus facilement retirer. Peut être sélectionné avec COTON/SYNTH, AUTO.

Régler cet essorage:

1. Tournez le programmeur sur ESSORAGE DELICAT.
2. Maintenez la touche TACHES enfoncée pendant au moins 5 secondes. Lorsque la touche a été maintenue enfoncée pendant 5 secondes, FIN clignote dans l'affichage de déroulement de programme pendant 5 secondes.
3. Pendant que FIN clignote, relâchez la touche TACHES. Lorsque le clignotement a cessé, l'essorage Variomatic est activé. Il reste présent aussi longtemps qu'il n'est pas supprimé.
4. Si vous voulez contrôler si l'essorage Variomatic est activé:
 - Tournez le programmeur sur ESSORAGE DELICAT. Enfoncez brièvement la touche TACHES.

Si FIN clignote dans l'affichage de déroulement de programme, l'essorage Variomatic est activé.

Annuler l'essorage Variomatic:

1. Tournez le programmeur sur ESSORAGE DELICAT.
2. Maintenez la touche TACHES enfoncée pendant au moins 5 secondes. Dès qu'on enfonce la touche, FIN clignote dans l'affichage de déroulement de programme. Après 5 secondes, FIN arrête de clignoter et reste allumé en permanence pendant 5 secondes.
3. Pendant que FIN reste allumé en permanence, relâchez la touche TACHES. Lorsque FIN a cessé d'être allumée, l'essorage Variomatic.

Sécurité de programme

Pour éviter toute modification accidentelle de programme (p. ex. rotation du programmeur, actionnement de touches de programmes additionnels, etc.), vous pouvez activer la sécurité de programme. Vous éviterez ainsi des dommages à votre linge.

 L'activation et la désactivation de la sécurité de programme sont possibles à tout moment pendant un programme.

Activer la sécurité de programme:

-  1. Réglez le programme de lavage souhaité.
2. Appuyez sur la touche MARCHE/PAUSE pour lancer le programme.
3. Maintenez les touches PRELAVAGE et SENSIBLE enfoncées simultanément pendant 5 secondes. L'affichage du déroulement du programme clignote pendant env. 5 secondes; la sécurité de programme est activée.

 Tant que la sécurité de programme est activée, vous ne pouvez pas effectuer d'autres réglages. Le hublot ne s'ouvre pas à l'aide de la touche PORTE/LUMIERE. Même lorsque le cycle de lavage est terminé, vous devez d'abord désactiver la sécurité de programme avant de pouvoir ouvrir le hublot.

Lorsque, pendant le cycle de lavage, on essaie de modifier le réglage sélectionné en actionnant une touche, l'affichage du déroulement du programme clignote pendant 5 secondes.

Lorsqu'on essaie de modifier le réglage sélectionné en tournant le programmeur, l'affichage du déroulement du programme clignote jusqu'à ce que le réglage initial soit rétabli. Cette opération n'influence pas sur le cycle de lavage.

 Le programmeur doit se trouver dans sa position initial avant de pouvoir désactiver la sécurité de programme.

Désactiver la sécurité programme:

-  Maintenez les touches PRELAVAGE et SENSIBLE enfoncées simultanément pendant 5 secondes. L'affichage de déroulement du programme clignote pendant 5 secondes, ensuite il reste allumé pendant 5 secondes. La sécurité de programme est désactivée.

Sécurité enfants

Lorsque la sécurité enfants est enclenchée, le hublot ne peut plus être fermé et on ne peut plus lancer aucun programme de lavage.

Enclencher la sécurité enfants:

- ☞ Tournez le bouton rotatif (du côté intérieur du hublot) avec une pièce de monnaie dans le sens des aiguilles d'une montre jusqu'à la butée.

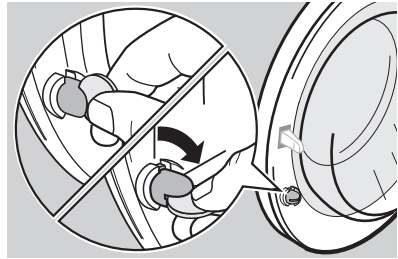

- ⚠ **Avertissement!** Le bouton rotatif ne peut pas être en position enfoncée après le réglage, sinon la sécurité enfants n'est pas active. Le bouton rotatif doit ressortir comme sur la figure.

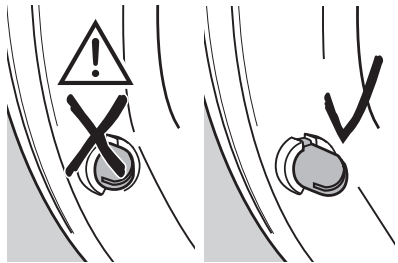

Désactiver la sécurité enfants:

- ☞ Tournez le bouton rotatif dans le sens contraire des aiguilles d'une montre jusqu'à la butée.

Instructions de montage et de raccordement

Conseils de sécurité pour l'installation

- Ne basculez pas le lave-linge sur la face avant, ni sur le côté droit (vu de face). Des éléments électriques pourraient devenir humides!
- Vérifiez l'absence de détériorations dues au transport. Ne raccordez en aucun cas un appareil endommagé. En cas de dégâts, adressez-vous à votre revendeur.
- En cas de raccordement fixe, il ne peut être effectué que par un électricien.
- Avant la mise en service, assurez-vous que la tension nominale et le type de courant figurant sur la plaque signalétique de l'appareil correspondent à la tension d'alimentation et au type de courant présents sur le lieu d'installation. La protection électrique requise (fusibles) figure également sur la plaque signalétique.
- Le cordon d'alimentation électrique ne peut être remplacé que par le service après-vente ou un spécialiste agréé.
- Cet appareil est lourd. Faites attention lors de son déplacement.
- Vérifiez que le compteur de l'abonné et les fusibles peuvent supporter l'intensité absorbée par la machine, compte tenu des autres appareils électriques branchés.
Si l'installation électrique de votre habitation nécessite une modification pour le branchement de votre appareil, faites appel à un électricien qualifié. Avant de procéder au branchement de votre appareil, lisez attentivement les instructions figurant au chapitre «Branchement électrique».
- Ne confiez les travaux hydrauliques nécessaires à l'installation de l'appareil qu'à un plombier qualifié.
- Assurez-vous après avoir installé l'appareil que celui-ci ne repose pas sur le câble d'alimentation.
- L'appareil doit être débridé avant utilisation. L'élimination incomplète des dispositifs de protection pour le transport pourrait occasionner des dommages à l'appareil ou aux meubles voisins. L'appareil doit être débranché lors de l'opération de débridage.

Installation de l'appareil

- i** La conception de votre lave-linge ne permet pas l'encastrement d'une table de cuisson.
Les lave-linge à bandeau bombé **ne sont pas encastrables**.

Transporter l'appareil

- Ne posez pas le lave-linge sur la face avant, ni sur le côté droit (vu de face). Des éléments électriques pourraient devenir humides.
- Ne transportez jamais l'appareil sans les protections de transport. N'enlevez les protections de transport qu'une fois arrivé sur le lieu d'installation! Le transport sans protections peut provoquer des dommages sur l'appareil.
- Ne soulevez jamais l'appareil par le hublot ouvert, ni par le socle.

En cas de transport avec un diable:

- Appliquez le diable uniquement par le côté. La fourche du diable ne peut pas avoir une longueur supérieure à 24 cm, sous peine d'endommager la vanne à flotteur.

Enlever les protections de transport

Avant la première mise en marche, vous devez impérativement retirer de votre appareil les dispositifs de protection mis en place pour le transport. Suivez les instructions données ci-dessous. Conservez ces dispositifs de sécurité: ils devront être remontés en cas de futur transport de l'appareil (déménagement par exemple).

- 1.** A l'arrière de l'appareil, ouvrez les deux supports des flexibles et enlever les flexibles ainsi que le câble d'alimentation.

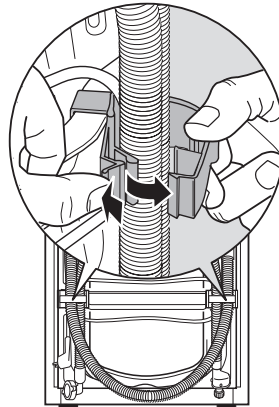

2. En tirant fortement, enlevez les deux supports de flexible de l'appareil.

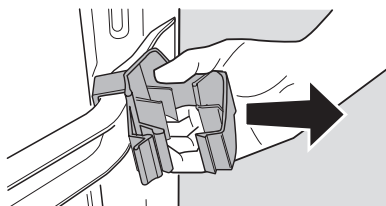

i La clé spéciale E et les caches D (2 pièces) et G (1 pièce) sont joints à l'appareil.

3. Dévissez deux vis A à l'aide de la clé spéciale E.
4. Dévissez quatre vis B à l'aide de la clé spéciale E.
5. Enlevez le rail de transport C.
6. Revissez les quatre vis B.
7. Bouchez les deux grands trous avec les caches D.

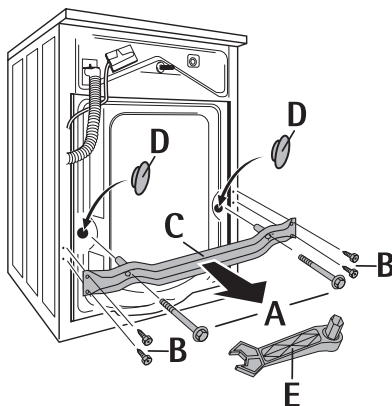

Attention! Appuyez fermement sur le cache, de façon à ce qu'il s'emboîte dans la paroi arrière (protection de l'intérieur de l'appareil contre les projections d'eau).

8. Enlevez la vis F avec ressort à pression à l'aide de la clé spéciale E.
9. Refermez le trou avec le cache G.

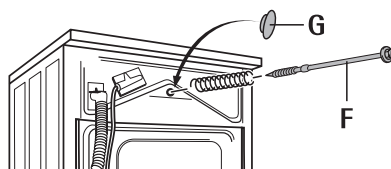

Attention! Appuyez fermement sur le cache, de façon à ce qu'il s'emboîte dans la paroi arrière (protection de l'intérieur de l'appareil contre les projections d'eau).

Préparer le lieu d'installation

- Le plan d'installation doit être propre et sec, exempt de restes de cire et autres revêtements glissants, afin que l'appareil ne puisse pas bouger. Ne pas utiliser de lubrifiants pour faciliter le déplacement.
- L'installation sur moquettes à poils longs ou revêtements de sol avec dos mousse n'est pas à recommander, la stabilité de l'appareil n'étant pas garantie dans ce cas.
- Si le lieu d'installation comporte du carrelage à petits carreaux, placer une natte en caoutchouc en dessous de l'appareil.
- Placez l'appareil sur un sol plat et dur.
- Veillez à que l'appareil ne touche pas le mur ou les autres meubles de la cuisine.
- Le robinet, l'installation pour la vidange et la prise de courant doivent se trouver à proximité des tuyaux de la machine et du câble d'alimentation.
- Une mise à niveau correcte évite des vibrations, du bruit ou des déplacements de l'appareil durant son fonctionnement.
- Assurez-vous, en outre, que pendant son fonctionnement, l'appareil ne touche pas le mur, les meubles, etc.
- Si, pour des raisons d'encombrement, le placement de l'appareil directement à côté d'une cuisinière à gaz ou à charbon est inévitable, insérez entre la cuisinière et le lave-linge une plaque isolante (85 x 57 cm), qui doit être recouverte d'une feuille d'aluminium du côté de la cuisinière.
- Le lave-linge ne peut jamais être installé dans un local sujet au gel.
- Les flexibles d'arrivée d'eau et de vidange ne doivent pas être pliés ou écrasés.

Installation sur un socle en béton.

Lorsque l'appareil est installé sur un socle en béton, il est impératif, pour des raisons de sécurité, de poser l'appareil sur des cales de mise à niveau. Ces cales peuvent être commandées en option auprès de votre magasin vendeur.

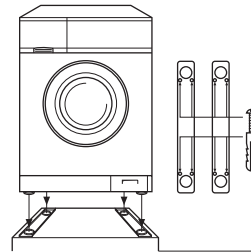

Placement sur sols non stables

Dans le cas de sols sujets aux vibrations, en particulier sur planchers en bois, il est nécessaire de construire une embase en bois résistante à l'eau, d'une épaisseur de 15 mm minimum et de la visser sur deux soliveaux en bois au moins. Installez autant que possible l'appareil dans un angle de la pièce, car le plancher y présente la meilleure stabilité et a ainsi moins tendance à produire des vibrations par résonance.

Mise à niveau

i A l'aide des pieds réglables (à l'exception du pied arrière droit qui se règle automatiquement), vous pouvez compenser les inégalités du sol et corriger la hauteur. La hauteur peut être adaptée dans une plage de +10-5mm.

Employez à cet effet la clé spéciale jointe pour retirer les sécurités de transport.

- 1.** Faites glisser la clé jusqu'à la butée sur le boulon des pieds de réglage.
- 2.** Réglez les pieds de façon à ce que l'appareil soit de niveau et stable.
- 3.** Vérifiez s'il y a lieu l'installation à l'aide d'un niveau à bulle.

Attention! N'égalisez jamais les légères imperfections du sol en utilisant des cales en bois, en carton ou autres, mais uniquement en se servant des pieds réglables.

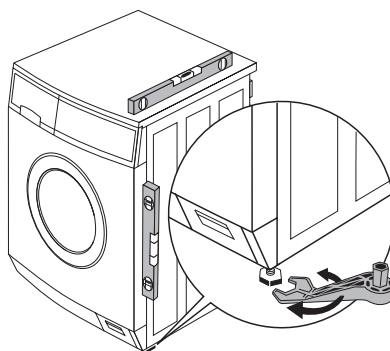

Raccordement électrique

Vous trouverez les indications concernant la tension électrique, le type de courant et le fusible requis sur la plaque signalétique. La plaque signalétique se trouve en haut derrière le hublot.

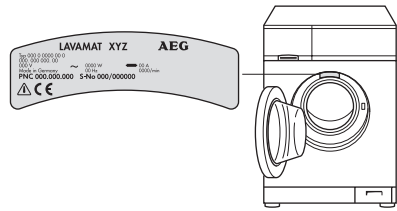

Notre responsabilité ne saurait être engagée en cas d'incidents ou d'accidents provoqués par une mise à la terre inexistante ou défectueuse.

Cette machine ne peut être branchée qu'en 230 V monophasé 50Hz.

Vérifiez que le compteur de l'abonné et les fusibles peuvent supporter l'intensité absorbée par la machine, compte tenu des autres appareils électrique branchés.

Calibre des fusibles de lignes (un par phase): 10 ampères.

Utilisez un socle de prise de courant comportant une borne de mise à la terre, qui doit obligatoirement être raccordée conformément à la norme N.F.C. 15100 et aux prescriptions de l'E.D.F.

La ligne d'alimentation électrique partant du compteur ne devra pas être inférieure à 2,5 mm² par constructeur.



Cet appareil est conforme aux directives suivantes de la CE:

- la «Directive basse tension» 73/23/CEE avec modifications
- la «Directive CEM» 89/336/CEE avec modifications

Raccordement d'eau

i Le lave-linge possède des dispositifs de sécurité qui empêchent un retour des eaux sales dans l'eau potable et sont conformes aux directives nationales des compagnies chargées de la distribution de l'eau. D'autres mesures de protection ne sont donc pas nécessaires dans l'installation.

Attention!

- Les appareils prévus pour être raccordés à l'eau froide ne peuvent pas être raccordés à l'eau chaude!
- Lors du raccordement, utilisez uniquement des flexibles neufs!

Pression d'eau admissible

La pression de l'eau doit être d'au moins 1 bar ($= 10\text{N/cm}^2 = 0,1\text{ MPa}$), au maximum de 10 bar ($= 100\text{N/cm}^2 = 1\text{ MPa}$).

- Si elle est supérieure à 10 bar: installez une vanne de réduction de pression.
- Si elle est inférieure à 1 bar: dévissez le flexible d'arrivée d'eau à l'électrovanne de l'appareil et enlevez le régulateur de débit (à cet effet, enlevez le filtre avec une pince à bec et extrayez la rondelle en caoutchouc qui se trouve en dessous). Remettez le filtre en place.

Arrivée d'eau

Un tuyau d'alimentation de 1,5m de long est livré avec l'appareil. Si un tuyau plus long est nécessaire, utilisez uniquement le jeu complet de tuyaux dotés des embouts de vissage montés, disponible en option auprès de votre magasin vendeur.

Attention! N'assemblez en aucun cas des morceaux pour prolonger un tuyau!



Les bagues d'étanchéité se trouvent soit dans les écrous en plastique des raccords vissés, soit dans le sachet d'accompagnement. N'utilisez pas d'autres joints!



1. Raccordez le tuyau avec le raccord coudé au lave-linge.

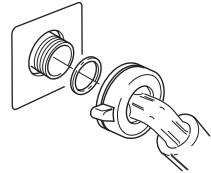

Attention!

- Ne raccordez pas le tuyau d'arrivée d'eau verticalement vers le bas, mais tournez-le vers la gauche ou vers la droite comme sur la figure.
- Serrez le raccord vissé uniquement à la main.

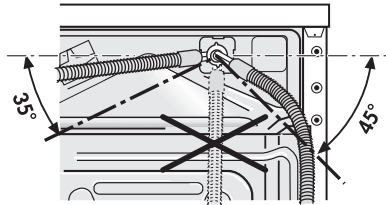

2. Raccordez le tuyau avec le raccord droit à un robinet d'eau avec raccord vissé R 3/4 (pouce).

Attention! Serrez le raccord vissé uniquement à la main.

3. En ouvrant lentement le robinet d'eau avant la mise en service du lave-linge, vérifiez que le raccordement est étanche.

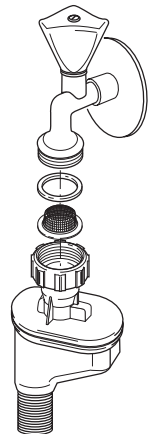

Evacuation de l'eau

Il est préférable de raccorder le tuyau de vidange à un siphon; toutefois, il peut être placé dans un évier.

Evacuation de l'eau dans un siphon

L'embout à l'extrémité du tuyau s'adapte sur tous les types de siphon standard.



Fixez l'embout au siphon à l'aide d'un collier de serrage.

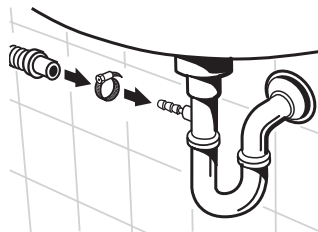

Evacuation de l'eau dans un évier

Attention!

- Les petits éviers ne conviennent pas pour l'évacuation de l'eau. L'eau pourrait déborder!
- L'extrémité du tuyau d'évacuation ne peut pas être plongée dans l'eau vidangée. Celle-ci pourrait sinon être aspirée.

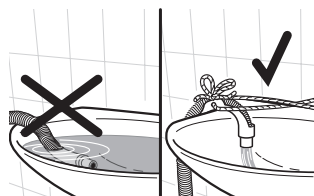

- Pour une fixation à un évier, utilisez le coude relevable livré avec l'appareil pour fixer le tuyau d'évacuation et l'empêcher de glisser. Le tuyau pourrait sinon être repoussé hors de l'évier par la force du jet d'eau sortant du tuyau.



Fixez le coude au robinet ou au mur à l'aide d'une ficelle.

L'inobservation de ces règles pourrait entraîner un fonctionnement anormal de votre appareil.

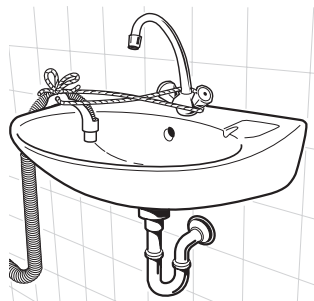

Caractéristiques techniques

Réglage en hauteur
Charge
Pression de l'eau

env. +10/-5 mm
max. 6 kg
1-10 bar
(=10-100 N/cm² = 0,1-1,0 MPa)

Dimensions

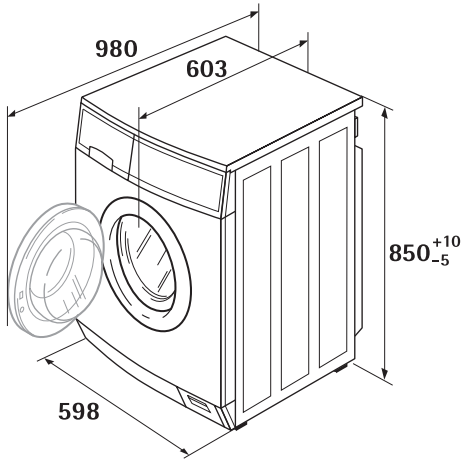

(Dimensions en mm)

Garantie

France

GARANTIE

Conformément à la Législation en vigueur, votre Vendeur est tenu, lors de l'acte d'achat de votre appareil, de vous communiquer par écrit les conditions de garantie et sa mise en œuvre appliquées sur celui-ci.

Sous son entière initiative et responsabilité, votre Vendeur répondra à toutes vos questions concernant l'achat de votre appareil et les garanties qui y sont attachées. N'hésitez pas à le contacter.

Electrolux Home Products France S.A.S.

Service Conseil Consommateurs

43 avenue Félix Louat – BP 50142

60307 Senlis Cedex

Tél. : 03 44 62 29 29

SAS au capital de 67 500 000 €

552 042 285 RCS SENLIS

Si vous devez nous contacter

AEG

Pour tenir nos engagements, nous écoutons les Consommateurs

Le SERVICE CONSEIL CONSOMMATEURS AEG est le lien privilégié entre la marque et ses Consommateurs. Il assure en permanence une double mission : satisfaire au mieux vos exigences et tirer parti de cette proximité pour améliorer sans cesse les produits que nous vous proposons.

AVANT L'ACHAT

Notre SERVICE CONSEIL CONSOMMATEURS répond avec clarté et précision à toutes vos sollicitations concernant l'éventail de nos gammes de produits et vous apporte des conseils pour vous aider dans votre choix en fonction de vos propres besoins.

APRES L'ACHAT

Exprimez-vous sur la perception que vous avez de nos produits et votre satisfaction à l'usage. Mais interrogez aussi nos spécialistes sur l'utilisation et l'entretien de vos appareils. C'est alors que notre mission prend tout son sens. Ecouter, comprendre, agir : trois temps essentiels pour tenir l'engagement de la marque dans le plus grand respect du Consommateur.

A BIENTÔT !

**SERVICE CONSEIL CONSOMMATEURS
AEG**

BP 50142 – 60307 SENLIS CEDEX

Tél. : 03 44 62 29 29 – Fax : 03 44 62 21 54

E-MAIL : aeg-scc.fau@electrolux.fr

Permanence téléphonique du lundi au vendredi de 8h30 à 18h00



**Pour toute question technique :
ASSISTANCE CONSOMMATEURS**

BP 20139 – 60307 SENLIS CEDEX

Tél. : 03 44 62 27 73

E-MAIL : ehp.consommateur@electrolux.fr

Permanence téléphonique du lundi au vendredi

Index de mots-clés

A

Additifs11, 20, 21, 25
 Affichage du déroulement du programme 12
 Amidonnage13, 30
 Aqua Control 17, 28, 36
 Arrêt cuve pleine 13, 22, 28
 Assouplissant 10, 11, 13, 25, 30

B

Blanc 19, 29, 30
 Boîte à produits11, 25

C

Corriger le programme 12
 Coton/Synth, Auto 12, 19, 29
 Couleurs 19, 29, 30

D

Défroissable 29
 Délicat 13, 19, 29
 Départ différé 12, 14, 23
 Détachant 25
 Déverrouillage de secours 40

E

Eau
 anticalcaire 10, 20, 25
 dureté10, 20
 vidanger13, 28
 Eco 60°14, 29
 Ecran d'affichage 12, 26, 34
 Essorage 13, 21, 22, 27, 30
 Essorage délicat 13

F

Facile à repasser 14, 29, 36
 Fragiles14, 29

G

Gain de temps15, 29
 Garantie6, 56

I

Interruption du programme 27

L

Laine 13, 19, 29
 lavable à la main13, 29
 Lavage à la main13, 29

Lin19
 Linge délicat29

O

Ouvrir le hublot24, 28, 37, 40, 44

P

Pied de réglage automatique50
 Plaque signalétique11, 51, 59
 Pompe à lessive 11, 33
 Prélavage 14, 22, 25, 29
 Produit de lavage25
 Produit de prélavage11
 Produit lessiviel 11, 20, 21, 26

Q

Quantité de remplissage 16, 29

R

Rafraîchir 14, 29
 Refroidissement de la lessive 42
 Rideaux18
 Rinçage30
 Rinçage +41
 Risque de gel 6, 39

S

Sécurité de programme24, 28, 44
 Sécurité enfants 34, 45
 Sel détachant11
 Sensible 14, 29
 Service après-vente17, 32, 57
 Soie13, 19, 29
 Surdosage28

T

Taches 14, 22, 29, 38
 Temps restant16
 Textiles mélangés19
 Trempage 14, 23

U

update16

V

Vidange 13, 28
 Vidange de secours39

Service

Au chapitre «Que faire, si ...» sont rassemblées les sources d'anomalie les plus fréquentes, auxquelles vous pouvez remédier vous-même.

Si malgré toutes les vérifications une intervention s'avère nécessaire, le vendeur de votre appareil est le premier habilité à intervenir. A défaut (déménagement de votre part, fermeture du magasin où vous avez effectué l'achat...), veuillez consulter l'Assistance Consommateurs qui vous communiquera alors l'adresse d'un service après vente.

Signalez au service après-vente le numéro PNC et le S-No (numéro de série), que vous trouverez sur la plaque signalétique située sur votre appareil.

Afin de répondre rapidement, nous vous recommandons de l'inscrire à cet endroit:

PNC :

S-No :

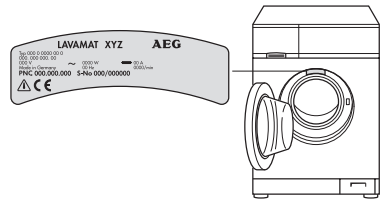

AEG Hausgeräte GmbH
Postfach 1036
D-90327 Nürnberg

<http://www.aeg.hausgeraete.de>

© Copyright by AEG

822 943 074-01-070302-04

Sous réserve de modifications