

MEDION®

80 cm/32" LED-Backlight-TV mit HD-Triple-Tuner

Téléviseur à rétro-éclairage LED de 80 cm/32" avec triple tuner HD

TV da 80 cm/32" LED Backlight con triplice sintonizzatore HD

MEDION® LIFE® P15491 (MD 31002)



Bedienungsanleitung

Mode d'emploi

Istruzioni per l'uso

Inhalt

Geräteübersicht	3
LCD-TV	3
Fernbedienung	6
Hinweise zu dieser Bedienungsanleitung	10
Bestimmungsgemäßer Gebrauch.....	10
HD ready.....	11
Sicherheitshinweise	11
Betriebssicherheit.....	11
Aufstellungsort	12
Reparatur	13
Umgebungstemperatur	13
Sicherheit beim Anschließen	14
Umgang mit Batterien.....	15
Hinweise zur Konformität.....	16
Lieferumfang	16
Inbetriebnahme	17
Auspacken	17
Montage	17
Batterien in die Fernbedienung einlegen.....	18
Antenne anschließen	18
Common Interface.....	19
Stromversorgung anschließen	19
LCD-TV ein- und ausschalten	20
Sendersuche nach dem ersten Einschalten	21
Bedienung	25
Programmauswahl.....	25
Toneinstellungen	25
Bildeinstellungen	26
Quelle wählen	27
Programminformationen / EPG	28
Favoriten.....	29
Videotext	30
Die Bedienung des Videotexts.....	30
Seiten anwählen	30
Nützliche Videotext-Eigenschaften	31
Das OSD-Menü	32

Menüsystem im Detail.....	33
Menü Video	33
Menü Ton	35
Menü TV.....	37
Menü VGA	41
Menü Einstellungen	41
Menü Sperren.....	44
Medienbrowser	45
Fotos anzeigen.....	46
Musik wiedergeben	47
Videos wiedergeben	48
Text wiedergeben	49
Geräte anschließen	50
Kopfhörer anschließen	50
Digitaler Verstärker über Koaxialanschluss.....	50
DVD-Player anschließen	50
Videorekorder anschließen.....	52
DVD-Rekorder anschließen.....	52
Receiver (SAT, DVB-T, Decoder etc.) anschließen	54
DVD-/Videorekorder und SAT-Receiver anschließen.....	55
Camcorder anschließen	55
Gerät mit HDMI- oder DVI-Ausgang	56
PC anschließen	57
Problembhebung.....	58
Benötigen Sie weitere Unterstützung?	60
Pixelfehler bei LCD-TV.....	61
Reinigung	62
Entsorgung	63
Technische Daten/Produktdatenblatt	64
Index.....	67

Geräteübersicht

LCD-TV



Vorderseite



- 1) Bildschirm
- 2) Standfuß
- 3) Betriebsanzeige: Leuchtet orange, wenn sich das Gerät im Standby-Modus befindet; leuchtet grün, wenn das Gerät eingeschaltet ist
Infrarot-Sensor: Empfangsfeld für die Infrarot-Signale der Fernbedienung

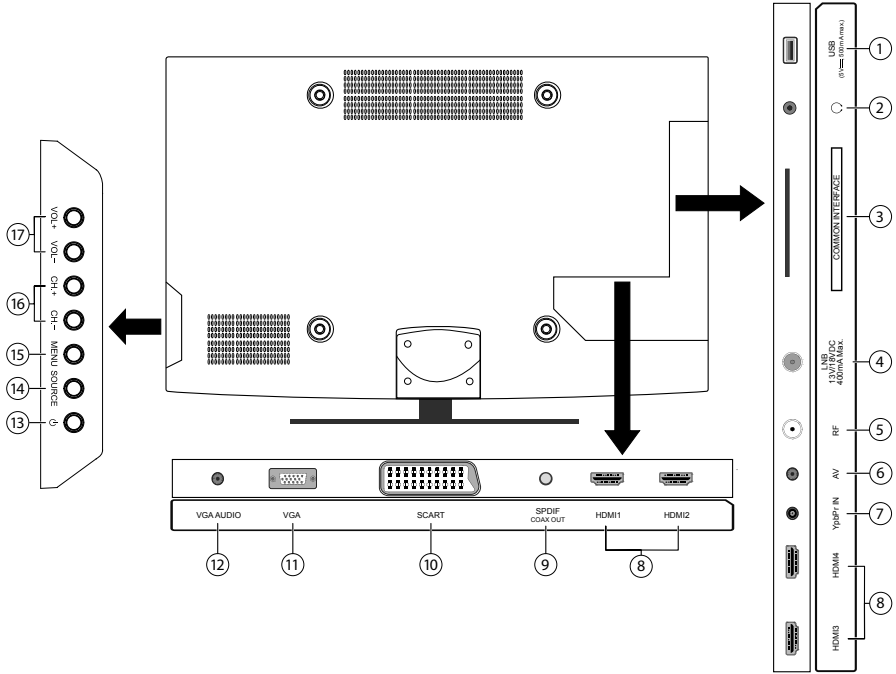



Rückseite

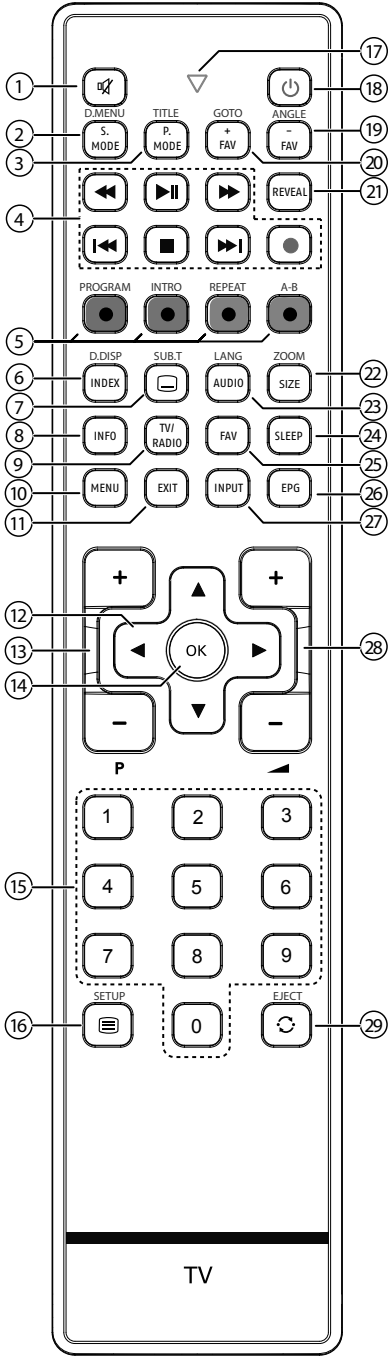

- 1) **USB 5VDC MAX. 500mA**: USB-Anschluss: Zum Anschluss von USB-Geräten
- 2) : Kopfhöreranschluss: Zum Anschluss eines Kopfhörers mit 3,5-mm-Klinkenstecker
- 3) **COMMON INTERFACE**: Schacht für Common Interface-Modul (für CI/CI+)
- 4) **LNB 13V/18VDC 400mA MAX.**: Zum Anschluss einer Satelliten-Antenne (digital)
- 5) **RF**: Zum Anschluss einer Antenne (Kabelanschluss, DVB-T)
- 6) **AV**: Audio-/Video-Eingang (gelb): Zum Anschluss eines Geräts über AV-Adapter 3,5 mm Klinke
- 7) **YPBPR IN**: Komponenten-Eingang (mittels Adapters)
- 8) **HDMI1-4**: HDMI-Anschlüsse
- 9) **SPDIF COAX. OUT**: Digitaler Audio-Ausgang (koaxial)
- 10) **SCART**: SCART-Buchse
- 11) **VGA**: VGA Anschluss zum Anschluss eines PCs
- 12) **VGA AUDIO**: Audio-Eingang für PC
- 13) : LCD-TV einschalten oder in den Bereitschaftsmodus (STANDBY) schalten
- 14) **SOURCE**: Eingangsquelle wechseln
- 15) **MENU**: Menü öffnen/schließen
- 16) **CH -/+**: Programm wechseln; im Menü navigieren
- 17) **VOL -/+**: Lautstärke ändern; im Menü navigieren

Fernbedienung



1		Stummschalten	
2	S.MODE D.MENU	Tonmodus auswählen Keine Funktion	
3	P.MODE TITLE	Bildmodus auswählen Keine Funktion	
4	Tasten zur Bedienung des Medienbrowsers		Schneller Rücklauf
			Wiedergabe starten
			Schneller Vorlauf
			Keine Funktion
			Wiedergabe stoppen
			Keine Funktion
			Keine Funktion
5	Farbtasten	ROT [PROGRAM]	für die Benutzung in bestimmten Menüs Keine Funktion
		GRÜN [INTRO]	für die Benutzung in bestimmten Menüs Keine Funktion
		GELB [REPEAT]	für die Benutzung in bestimmten Menüs Keine Funktion
		BLAU [A-B]	für die Benutzung in bestimmten Menüs Keine Funktion
6	INDEX D.DISP	Videotext: Hauptseite aufrufen Keine Funktion	
7	 SUB.T	Videotext: Unterseite öffnen DVB-T: Untertitelfunktion	
8	INFO	Zum Anzeigen von Informationen, wie aktuelle Programmnummer und Bildformat	
9	TV/RADIO	DVB-T: zwischen TV- und Radiosendern umschalten	
10	MENU	Menü öffnen und schließen	
11	EXIT	Menü verlassen	

12	P+/-	Programmwahl-tasten	
13	Richtungs-tasten	▲	Im Menü nach oben. Videotext: Die nächste Seite auswählen.
		▼	Im Menü nach unten. Videotext: Die vorherige Seite auswählen.
		◀	Im Menü nach links. Videotext: Unterseite aufrufen.
		▶	Im Menü nach rechts. Videotext: Unterseite aufrufen.
14	OK	In bestimmten Menüs Auswahl bestätigen. Wird auch als ENTER benutzt	
15	Zifferntas-ten	TV: Programmwahl, Videotext: Seitenwahl	
16	 SETUP	Videotext öffnen; 2 x drücken: transparent stellen; 3 x drücken: schließen Keine Funktion	
17		POWER, d. h. LCD-TV vorübergehend aus-schalten.	
18	Leuchtanzeige zur Bestätigung eines Tastendrucks.		
19	FAV-ANGLE	Vorheriger Favoritensender Keine Funktion	
20	FAV+GOTO	Nächster Favoritensender Keine Funktion	
21	REVEAL	Videotext: Verborgenen Text anzeigen	
22	SIZE ZOOM	Bildformat ändern Videotext: 1 x Drücken, obere Hälfte vergrößern 2 x Drücken, untere Hälfte vergrößern Keine Funktion	
23	AUDIO LANG	DVB-T: Tonnorm im analog TV einstellen DVB-T: Sprachauswahl	
24	SLEEP	Automatische Ausschaltfunktion einstellen	
25	FAV	Favoritenliste aufrufen.	

26	EPG	DVB-T: digitale Zeitschrift für Fernsehprogramme und Radioprogramme (senderabhängig)
27	INPUT	Eingangssignal angeschlossener Geräte auswählen.
28	▲ +/-	Lautstärke erhöhen (+) oder verringern (-).
29	⌂ EJECT	Vorheriges Fernsehprogramm einstellen Keine Funktion

Hinweise zu dieser Bedienungsanleitung

Lesen Sie unbedingt diese Anleitung aufmerksam durch und befolgen Sie alle aufgeführten Hinweise. So gewährleisten Sie einen zuverlässigen Betrieb und eine lange Lebenserwartung Ihres LCD-TVs. Halten Sie diese Anleitung stets griffbereit in der Nähe Ihres LCD-TVs. Bewahren Sie die Bedienungsanleitung gut auf, um sie bei einer Veräußerung des LCD-TVs dem neuen Besitzer weitergeben zu können.

Bestimmungsgemäßer Gebrauch

- Dieses Gerät dient zum Empfang und zur Wiedergabe von Fernsehprogrammen. Die unterschiedlichen Anschlussmöglichkeiten ermöglichen eine zusätzliche Erweiterung der Empfangs- und Wiedergabequellen (Receiver, DVD-Player, DVD-Recorder, Videorecorder, PC etc.). Ihr Gerät bietet Ihnen vielfältige Möglichkeiten der Nutzung:
- Das Gerät ist nur für den privaten und nicht für den industriellen/kommerziellen Gebrauch bestimmt.
- Bitte beachten Sie, dass im Falle des nicht bestimmungsgemäßen Gebrauchs die Haftung erlischt:
- Bauen Sie das Gerät nicht ohne unsere Zustimmung um und verwenden Sie keine nicht von uns genehmigten oder gelieferten Zusatzgeräte.
- Verwenden Sie nur von uns gelieferte oder genehmigte Ersatz- und Zubehörteile.
- Beachten Sie alle Informationen in dieser Bedienungsanleitung, insbesondere die Sicherheitshinweise. Jede andere Bedienung gilt als nicht bestimmungsgemäß und kann zu Personen- oder Sachschäden führen.
- Nutzen Sie das Gerät nicht unter extremen Umgebungsbedingungen.
- Dieses Gerät ist nur für den Gebrauch in trockenen Innenräumen geeignet.
- Dieses Gerät ist nicht als Datenmonitor für Büroarbeitsplätze geeignet.

HD ready

Ihr LCD-TV ist mit dem Merkmal „HD ready“ ausgestattet. Das bedeutet, dass es grundsätzlich hochauflösende Fernsehprogramme (HDTV) wiedergeben kann.

Voraussetzung ist, dass ein HDTV-Signal von einer externen Set-Top-Box (HD-STB) in das LCD-TV gegeben wird.

Sicherheitshinweise

Betriebsicherheit

- Das Gerät ist nicht dafür bestimmt, durch Personen (einschließlich Kinder) mit eingeschränkten physischen, sensorischen oder geistigen Fähigkeiten oder mangels Erfahrung und/oder mangels Wissen benutzt zu werden, es sei denn, sie werden durch eine für ihre Sicherheit zuständige Person beaufsichtigt oder erhalten von ihr Anweisungen, wie das Gerät zu benutzen ist. Kinder sollten beaufsichtigt werden, um sicherzustellen, dass sie nicht mit dem Gerät spielen.
- Halten Sie das Verpackungsmaterial, wie z. B. Folien von Kindern fern. Bei Missbrauch könnte Erstickungsgefahr bestehen.
- Öffnen Sie niemals das Gehäuse des LCD-TVs (elektrischer Schlag, Kurzschluss- und Brandgefahr)!
- Führen Sie keine Gegenstände durch die Schlitze und Öffnungen ins Innere des LCD-TVs ein (elektrischer Schlag, Kurzschluss und Brandgefahr)!
- Schlitze und Öffnungen des LCD-TVs dienen der Belüftung. Decken Sie diese Öffnungen nicht ab (Überhitzung, Brandgefahr)!
- Üben Sie keinen Druck auf das Display aus. Es besteht die Gefahr, dass der Bildschirm bricht.
- Die Fernbedienung besitzt eine Infrarot-Diode der Klasse 1. Betrachten Sie die LED nicht mit optischen Geräten.
- Achtung! Bei gebrochenem Display besteht Verletzungsgefahr. Packen Sie mit Schutzhandschuhen die geborstenen Teile ein. Waschen Sie anschließend Ihre Hände mit Seife, da nicht auszuschließen ist, dass Chemikalien austreten können. Senden Sie die Bruchteile zur fachgerechten Entsorgung an Ihr Service Center.
- Berühren Sie nicht das Display mit den Fingern oder mit kantigen Gegenständen, um Beschädigungen zu vermeiden.

- Wenden Sie sich an den Kundendienst, wenn:
 - das Netzkabel angeschmort oder beschädigt ist
 - Flüssigkeit in das Gerät eingedrungen ist
 - das Gerät nicht ordnungsgemäß funktioniert
 - das Gerät gestürzt, oder das Gehäuse beschädigt ist

Aufstellungsort

- Neue Geräte können in den ersten Betriebsstunden einen typischen, unvermeidlichen aber völlig ungefährlichen Geruch abgeben, der im Laufe der Zeit immer mehr abnimmt. Um der Geruchsbildung entgegenzuwirken, empfehlen wir Ihnen, den Raum regelmäßig zu lüften. Wir haben bei der Entwicklung dieses Produktes Sorge dafür getragen, dass geltende Grenzwerte deutlich unterschritten werden.
- Halten Sie Ihren LCD-TV und alle angeschlossenen Geräte von Feuchtigkeit fern und vermeiden Sie Staub, Hitze und direkte Sonneneinstrahlung. Das Nichtbeachten dieser Hinweise kann zu Störungen oder zur Beschädigung des LCD-TVs führen.
- Betreiben Sie Ihr Gerät nicht im Freien, da äußere Einflüsse wie Regen, Schnee etc. das Gerät beschädigen könnten.
- Das Gerät darf nicht Tropf- oder Spritzwasser ausgesetzt werden. Stellen Sie keine mit Flüssigkeit gefüllten Gefäße (Vasen oder ähnliches) auf das Gerät. Das Gefäß kann umkippen und die Flüssigkeit kann die elektrische Sicherheit beeinträchtigen.
- Kerzen und andere offenen Flammen müssen zu jeder Zeit von diesem Produkt fern gehalten werden, um das Ausbreiten von Feuer zu verhindern.
- Achten Sie auf genügend große Abstände in der Schrankwand. Halten Sie einen Mindestabstand von 10 cm rund um das Gerät zur ausreichenden Belüftung ein.
- Betreiben Sie alle Komponenten auf einer stabilen, ebenen und vibrationsfreien Unterlage, um Stürze des LCD-TVs zu vermeiden.
- Vermeiden Sie Blendwirkungen, Spiegelungen und zu starke Hell-Dunkel-Kontraste, um Ihre Augen zu schonen.
- Der optimale Betrachtungsabstand beträgt 3 mal die Bildschirm-diagonale.

Reparatur

- Überlassen Sie die Reparatur Ihres LCD-TVs ausschließlich qualifiziertem Fachpersonal.
- Im Falle einer notwendigen Reparatur wenden Sie sich ausschließlich an unsere autorisierten Servicepartner.
- Stellen Sie sicher, dass bei Ersatzteilen nur die vom Hersteller angegebenen benutzt werden. Die Benutzung von unpassenden Ersatzteilen kann zur Beschädigung des Gerätes führen.

Umgebungstemperatur

- Das Gerät kann bei einer Umgebungstemperatur von +5 °C bis +35 °C und bei einer relativen Luftfeuchtigkeit von 20 % - 85 % (nicht kondensierend) betrieben werden.
- Im ausgeschalteten Zustand kann der LCD-TV bei -20 °C bis +60 °C gelagert werden.
- Wahren Sie mindestens einen Meter Abstand von hochfrequenten und magnetischen Störquellen (Fernsehgerät, Lautsprecherboxen, Mobiltelefon usw.), um Funktionsstörungen zu vermeiden.



GEFAHR!

Warten Sie nach einem Transport des LCD-TVs solange mit der Inbetriebnahme, bis das Gerät die Umgebungstemperatur angenommen hat.

Bei großen Temperatur- oder Feuchtigkeitsschwankungen kann es durch Kondensation zur Feuchtigkeitsbildung innerhalb des LCD-TVs kommen, die einen elektrischen Kurzschluss verursachen kann.

- Ziehen Sie während eines Unwetters oder wenn das Gerät für längere Zeit nicht benutzt wird den Stecker aus der Steckdose und das Antennenkabel aus der Antennenbuchse.

Sicherheit beim Anschließen

Stromversorgung

- Auch bei ausgeschaltetem Netzschalter sind Teile des Gerätes unter Spannung. Um die Stromversorgung zu Ihrem LCD-TV zu unterbrechen oder das Gerät gänzlich von Spannung frei zu schalten, trennen Sie das Gerät vollständig vom Netz.



GEFAHR!

Öffnen Sie nicht das Gehäuse des Geräts. Bei geöffnetem Gehäuse besteht Lebensgefahr durch elektrischen Schlag. Es enthält keine zu wartenden Teile.

- Betreiben Sie das LCD-TV nur an geerdeten Steckdosen mit 220 - 240 V ~ 50 Hz. Wenn Sie sich der Stromversorgung am Aufstellort nicht sicher sind, fragen Sie bei Ihrem Energieversorger nach.
- Die Steckdose muss sich in der Nähe des LCD-TVs befinden und leicht erreichbar sein.
- Um die Stromversorgung zu Ihrem Bildschirm zu unterbrechen, ziehen Sie den Netzstecker aus der Steckdose.
- Wir empfehlen zur zusätzlichen Sicherheit die Verwendung eines Überspannungsschutzes, um Ihren LCD-TV vor Beschädigung durch Spannungsspitzen oder Blitzschlag aus dem Stromnetz zu schützen.
- Verlegen Sie die Kabel so, dass niemand darauf treten oder darüber stolpern kann.
- Stellen Sie keine Gegenstände auf die Kabel, da diese sonst beschädigt werden könnten.

Umgang mit Batterien

Batterien können brennbare Stoffe enthalten. Bei unsachgemäßer Behandlung können Batterien auslaufen, sich stark erhitzen, entzündet oder gar explodieren, was Schäden für Ihr Gerät und Ihre Gesundheit zur Folge haben könnte.

Befolgen Sie unbedingt folgende Hinweise:

- Halten Sie Kinder von Batterien fern.
Sollten Batterien verschluckt worden sein, melden Sie dies sofort Ihrem Arzt.
- Laden Sie niemals Batterien (es sei denn, dies ist ausdrücklich angegeben).
- Entladen Sie die Batterien niemals durch hohe Leistungsabgabe.
- Schließen Sie die Batterien niemals kurz.
- Setzen Sie Batterien niemals übermäßiger Wärme wie durch Sonnenschein, Feuer oder dergleichen aus!
- Zerlegen oder verformen Sie die Batterien nicht.
Ihre Hände oder Finger könnten verletzt werden oder Batterieflüssigkeit könnte in Ihre Augen oder auf Ihre Haut gelangen. Sollte dies passieren, spülen Sie die entsprechenden Stellen mit einer großen Menge klaren Wassers und informieren Sie umgehend Ihren Arzt.
- Vermeiden Sie starke Stöße und Erschütterungen.
- Vertauschen Sie niemals die Polarität.
- Achten Sie darauf, dass die Pole Plus (+) und Minus (-) korrekt eingesetzt sind, um Kurzschlüsse zu vermeiden.
- Vermischen Sie keine neuen und alten Batterien oder Batterien unterschiedlichen Typs.
Dies könnte bei Ihrem Gerät zu Fehlfunktionen führen. Darüber hinaus würde sich die schwächere Batterie zu stark entladen.
- Entfernen Sie verbrauchte Batterien sofort aus dem Gerät.
- Entfernen Sie die Batterien aus Ihrem Gerät, wenn dieses über einen längeren Zeitraum nicht benutzt wird.
- Ersetzen Sie alle verbrauchten Batterien in einem Gerät gleichzeitig mit neuen Batterien des gleichen Typs.
- Isolieren Sie die Kontakte der Batterien mit einem Klebestreifen, wenn Sie Batterien lagern oder entsorgen wollen.
- Bei Bedarf reinigen Sie die Batterie- und Gerätekontakte vor dem Einlegen.

Hinweise zur Konformität

Das LCD-TV erfüllt die Anforderungen der elektromagnetischen Kompatibilität und elektrischen Sicherheit.

Ihr Gerät entspricht den grundlegenden Anforderungen und den relevanten Vorschriften der EMV-Richtlinien 2004/108/EG und der Richtlinie für Niederspannungsgeräte 2006/95/EG.

Ihr Gerät entspricht der europäischen Norm ISO 9241-307 Klasse II (Pixelfehlerklasse).

Dieses Gerät erfüllt die grundlegenden Anforderungen und relevanten Vorschriften der Öko-Design Richtlinie 2009/125/EG (Verordnung 642/2009).

Lieferumfang

Bitte überprüfen Sie die Vollständigkeit der Lieferung und benachrichtigen Sie uns innerhalb von 14 Tagen nach dem Kauf, falls die Lieferung nicht komplett ist.



GEFAHR!

Lassen Sie kleine Kinder nicht mit Folie spielen. Es besteht Erstickungsgefahr!

Mit dem von Ihnen erworbenen Produkt haben Sie erhalten:

- LCD-TV
- Fernbedienung inkl. 2 Batterien Typ AAA 1,5V
- YUV-Adapter
- AV-Adapter
- Antennenkabel
- Standfuß inkl. Schrauben
- Dokumentation

Inbetriebnahme



HINWEIS

Lesen Sie vor der Inbetriebnahme unbedingt das Kapitel „Sicherheitshinweise“.

DE

FR

IT

Auspacken

- ▶ Wählen Sie vor dem Auspacken einen geeigneten Platz zum Aufstellen.
- ▶ Öffnen Sie den Karton sehr vorsichtig, um eine mögliche Beschädigung des Gerätes zu verhindern. Dies kann passieren, wenn zum Öffnen ein Messer mit einer langen Klinge verwendet wird.
- ▶ In der Verpackung befinden sich verschiedene Kleinteile (Batterien, u. a.). Halten Sie diese von Kindern fern, es besteht Verschluckungsgefahr.
- ▶ Bewahren Sie das Verpackungsmaterial gut auf und benutzen Sie ausschließlich dieses, um den Fernseher zu transportieren.

Montage

- ▶ Befestigen Sie den Fuß wie in der Zeichnung abgebildet. Befestigen Sie den Fuß mithilfe der mitgelieferten Schrauben am Gerät. Führen Sie diesen Schritt vor dem Anschluss des LCD-TVs durch.

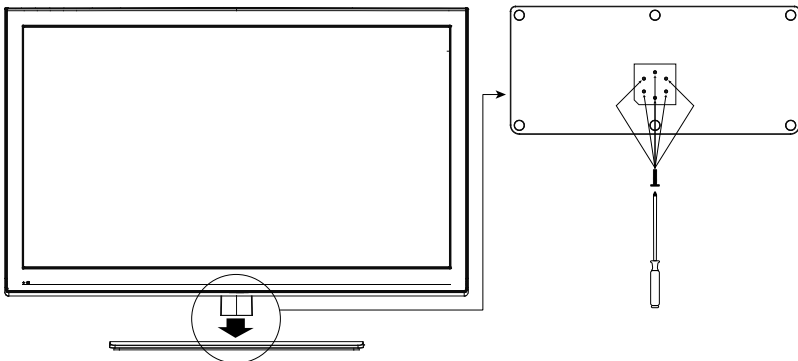

Batterien in die Fernbedienung einlegen

- ▶ Entfernen Sie die Batteriefachabdeckung auf der Rückseite der Fernbedienung.
- ▶ Legen Sie zwei Batterien vom Typ AAA / 1,5V in das Batteriefach der Fernbedienung ein. Beachten Sie dabei die Polung der Batterien (im Batteriefachboden markiert).
- ▶ Schließen Sie das Batteriefach.



Vorsicht!

Nehmen Sie die Batterien aus der Fernbedienung heraus, wenn das Gerät längere Zeit nicht benutzt wird. Die Fernbedienung könnte durch auslaufende Batterien beschädigt werden.

Antenne anschließen

Ihr Gerät unterstützt unterschiedliche Antennensignale. Sie können folgende Bildsignale einspeisen:

- über einen analogen/digitalen Kabelanschluss,
 - über eine digitale Satelliten-Antenne
 - über eine analoge Antenne
 - über eine digitale DVB-T¹ Antenne.
- ▶ Stecken Sie ein Antennenkabel entweder vom Kabelanschluss/der DVB-T Antenne in den Antennenanschluss (**RF**) am Gerät oder schrauben Sie das Kabel einer Satelliten-Antenne am dazugehörigen Anschluss (**LNB**) fest.



WICHTIG!

Um verschlüsselte/kostenpflichtige Programme¹ empfangen zu können, ist der Einsatz einer entsprechenden Karte erforderlich, siehe nächstes Kapitel.

¹ Dieser Service muss in Ihrer Region verfügbar sein

Common Interface

Wenn Sie kostenpflichtige Kanäle anschauen möchten, müssen Sie sich zuvor bei einem entsprechenden Anbieter anmelden. Nach der Anmeldung erhalten Sie von Ihrem Anbieter ein Conditional Access Module (CAM-Modul) und eine spezielle Karte. Hinweise zu den Einstellungen finden Sie in der mit dem Modul gelieferten Dokumentation.

Installieren Sie die CI-Komponenten auf folgende Weise in Ihrem Fernsehgerät:

- ▶ Setzen Sie zunächst das CAM-Modul in den Steckplatz an der Seite des LCD-TVs ein. Anschließend stecken Sie die Karte ein.
- ▶ Verbinden Sie das Fernsehgerät mit der Stromversorgung, schalten Sie es ein und warten Sie einen Moment, bis die Karte erkannt wird.



Wichtig!



Beachten Sie, dass Sie das CI Modul nur einsetzen oder herausnehmen dürfen, wenn sich das Gerät im STANDBY-Modus befindet oder vom Stromnetz getrennt ist.

Das CAM-Modul muss richtig herum eingesetzt werden; falsch herum lässt es sich nicht einschieben. CAM-Modul oder Fernsehgerät können beschädigt werden, falls Sie versuchen, das CAM-Modul mit Gewalt einzuschieben.

Stromversorgung anschließen

- ▶ Verbinden Sie den Netzstecker am Gerät mit einer gut erreichbaren Netzsteckdose 220 - 240 V ~ 50 Hz.

LCD-TV ein- und ausschalten

- ▶ Das Gerät befindet sich im Standby-Modus, wenn der Netzstecker eingesteckt ist. Die Anzeige an der Vorderseite leuchtet auf.
- ▶ Um das Gerät einzuschalten, drücken Sie an der Fernbedienung oder am Gerät die Standby/Ein-Taste . Die Anzeige an der Vorderseite wechselt von orange zu grün.
- ▶ Mit der Standby/Ein-Taste  der Fernbedienung oder am Gerät schalten Sie das Gerät wieder in den Standby-Modus. Dies verbraucht weiterhin Strom.
- ▶ Um das Gerät vollständig vom Strom zu trennen, ziehen Sie den Netzstecker aus der Steckdose.



WICHTIG!

Bei fehlendem Eingangssignal schaltet das Gerät nach fünf Minuten automatisch in den Standby-Modus. Auf dem Bildschirm wird bis dahin ein Countdown-Timer eingeblendet. Diese Funktion steht nicht bei allen Quellen zur Verfügung.

Sendersuche nach dem ersten Einschalten

Wenn Sie Ihr Gerät zum ersten Mal einschalten werden Sie durch die Erstinstallation geführt. Dieses Menü können Sie später im Menü **EINSTELLUNGEN / ERSTINSTALLATION** jederzeit erneut aufrufen.

- ▶ Starten Sie den Installationsassistenten mit Druck auf die Taste **OK**.
- ▶ Über die Richtungstasten ▼ ▲ können Sie im Menü nach oben oder unten springen und die gewünschte Sprache wählen.
Nachdem Sie die Auswahl der Sprache mit **OK** bestätigt haben, startet die Erstinstallation.



- ▶ Wählen Sie dann mit ▼ ▲ das gewünschte Land. Die Ländereinstellung hat Einfluss auf die Reihenfolge, in der die Programme gespeichert werden.



- ▶ Wählen Sie dann mit ▼ ▲ die gewünschte Empfangsart und bestätigen mit **OK**.
- ▶ Zum Starten des Sendersuchlaufs markieren Sie mit den Richtungstasten ▼ ▲ **SUCHEN** und drücken Sie **OK**. Zum Abbrechen markieren Sie mit den Richtungstasten ◀ ▶ **SUCHE NICHT DURCHFÜHREN** und drücken Sie **OK**.



WICHTIG!

*Vergewissern Sie sich vor dem Starten des Sendersuchlaufs, dass ein Antennensignal eingespeist wird. Steht kein Antennensignal zur Verfügung, brechen Sie die Sendersuche ab, indem Sie die Taste **EXIT** drücken.*



Je nach gewählter Empfangsart unterscheiden sich die weiteren Vorgänge.

Empfangsart Antenne

Sie können nach digitalen und/oder analog empfangbaren Sendern suchen.

- ▶ Wählen Sie mit ▲ ▼ den Eintrag
 - **DTV+ATV**, wenn Sie nach digitalen und analogen Sendern suchen möchten;
 - **DTV**, um nur nach digitalen Sendern zu suchen;
 - **ATV**, wenn Sie nur nach analogen Sendern suchen möchten.

Es empfiehlt sich, nach analogen und digitalen Sendern zu suchen, wenn Sie unsicher sind, wie Sie Ihre Sender empfangen.

- ▶ Drücken Sie **OK**, um den Suchvorgang zu starten. Dieser Vorgang dauert einige Minuten.

Es wird ihnen der Verlauf des Suchvorgangs sowie die Anzahl der gefundenen Kanäle angezeigt.

- ▶ Zum Abbrechen der Suche können Sie jederzeit die Taste **EXIT** drücken.

Nachdem der Suchlauf beendet wurde, erscheint die Frage "**MÖCHTEN SIE DVB-S SUCHEN?**". Hier haben Sie die Möglichkeit zusätzlich nach Sendern über eine angeschlossenen Satelliten-Antenne zu suchen.

- ▶ Haben Sie keine Satelliten-Antenne am Antennenanschluss LNB angeschlossen haben, wählen Sie **NEIN** und bestätigen dann mit **OK**.
- ▶ Wenn Sie zusätzlich eine Satelliten-Antenne über den Antennenanschluss **LNB** angeschlossen haben, wählen Sie **JA** und drücken **OK**. Fahren Sie dann mit dem nächsten Abschnitt fort.

Empfangsart Kabel

Sie können nach digitalen und/oder analog empfangbaren Sendern suchen.

- ▶ Wählen Sie mit **▲ ▼** den Eintrag
 - **DTV+ATV**, wenn Sie nach digitalen und analogen Sendern suchen möchten;
 - **DTV**, um nur nach digitalen Sendern zu suchen;
 - **ATV**, wenn Sie nur nach analogen Sendern suchen möchten.

Es empfiehlt sich, nach analogen und digitalen Sendern zu suchen, wenn Sie unsicher sind, wie Sie Ihre Sender empfangen.

- ▶ Drücken Sie **OK**, um den Suchvorgang zu starten.
- ▶ Wenn die Option **DTV+ATV** bzw. nur **DTV** gewählt haben, können Sie zuvor noch weitere Einstellungen vornehmen:
 - **SUCHMODUS**: Wählen Sie **VOLL**, um eine vollständige Suche durchzuführen; **SCHNELL**, um die Sender anhand der Netzwerk-ID automatisch zu suchen; **ERWEITERT**, wenn Ihnen die Frequenz und die Netzwerk-ID eines Senders bekannt ist und Sie die Werte direkt eingeben möchten.
 - **FREQUENZ**: Geben Sie mit den Zifferntasten auf der Fernbedienung im Suchmodus **ERWEITERT** die Frequenz des Senders manuell ein.
 - Modulation, Symbolrate: Diese Werte werden in allen Suchmodi automatisch ermittelt.
 - **NETZWERK-ID**: Geben Sie mit den Zifferntasten auf der Fernbedienung im Suchmodus **ERWEITERT** die Netzwerk-ID des Senders manuell ein.

- ▶ Drücken Sie nach Abschluss dieser Einstellungen **OK**, um die Suche zu starten.

Es wird Ihnen der Verlauf des Suchvorgangs sowie die Anzahl der gefundenen Kanäle angezeigt.

- ▶ Zum Abbrechen der Suche können Sie jederzeit die Taste **EXIT** drücken.

Nachdem der Suchlauf beendet wurde, erscheint die Frage "**MÖCHTEN SIE DVB-S SUCHEN?**". Hier haben Sie die Möglichkeit zusätzlich nach Sendern über eine angeschlossene Satelliten-Antenne zu suchen.

- ▶ Haben Sie keine Satelliten-Antenne am Antennenanschluss LNB angeschlossen haben, wählen Sie **NEIN** und bestätigen dann mit **OK**.
- ▶ Wenn Sie zusätzlich eine Satelliten-Antenne über den Antennenanschluss **LNB** angeschlossen haben, wählen Sie **JA** und drücken **OK**. Fahren Sie dann mit dem nächsten Abschnitt fort.

Empfangsart Satellit

Bei der Empfangsart Satellit haben Sie mehrere Möglichkeiten, um die Suche zu konfigurieren. Wählen Sie mit ▲ ▼ den gewünschten Punkt aus und drücken dann ◀ ▶, um die Option einzustellen. Durch das zuvor im Menü gewählte Land, sind die Standardeinstellungen bereits für eine einzelne Satellitenanlage vorgegeben, sodass Sie in der Regel keine weiteren Einstellungen vornehmen müssen.

- ▶ Wenn Sie die Suche starten möchten, ohne weitere Einstellungen vorzunehmen, drücken Sie **OK**, um die Suche zu starten.

Sollten Sie eine abweichende Konfiguration benötigen, haben Sie folgende Möglichkeiten:

- ▶ **SATELLIT**: Wählen Sie hier den Satelliten aus, auf den Ihre Satelliten-Antenne ausgerichtet ist.
- ▶ **LNB-FREQUENZ**: Stellen Sie hier ggf. die LNB-Frequenz ein. Die Werkseinstellung ist **UNIVERSAL**.
- ▶ **DISEQC-EINGANG**: Wenn Sie eine Satelliten-Antenne mit mehreren LNBs bzw. einen DiseqC-Schalter angeschlossen haben, stellen Sie den gewünschten DiseqC-Eingang ein. Die Werkseinstellung ist **DISEQC A**.
- ▶ **KANÄLE**: Wählen Sie hier, ob **ALLE** oder nur **FREI** empfangbare Sender gesucht werden sollen.
- ▶ **SUCHMODUS**: Hier stellen Sie den Suchmodus ein. Mit **AUTO** wird ein kompletter Suchlauf des ausgewählten Satelliten durch-

geführt, dieser Vorgang benötigt mehr Zeit. Mit **VOREINSTELLUNG** wird ein Suchlauf mit der vorinstallierten Senderliste des Satelliten ASTRA 19.2 E durchgeführt, dieser Vorgang benötigt weniger Zeit.



- ▶ **NETZWERKSUCHE** (nur aktiv, wenn Suchmodus Voreinstellung gewählt ist): Hier können Sie die Netzwerksuche ein- oder ausschalten.
- ▶ Drücken Sie **OK**, um die Suche zu starten.
- ▶ Nachdem der Suchlauf beendet ist, erscheint die Meldung, ob ein Suchlauf im DVB-C/-T Bereich durchgeführt werden soll.

Bedienung

Programmauswahl

- Über die Fernbedienung wählen Sie ein Programm mit den Tasten **P -/+** oder über eine Zifferntaste. Für eine zwei- oder dreistellige Nummer drücken Sie die Zifferntasten in entsprechender Reihenfolge.
- Am Gerät drücken Sie die Taste **CH-** oder **CH+** um das Programm zu wählen.
- Mit der Taste  auf der Fernbedienung wählen Sie das zuletzt wiedergegebene Programm.

Toneinstellungen

- ▶ Mit den Lautstärketasten  **+** an der Fernbedienung erhöhen oder verringern Sie die Lautstärke.
- ▶ Um den Ton ganz aus- und wieder einzustellen, drücken Sie die Taste  Stummschaltung.
- ▶ Mit der Taste **LANG** stellen Sie die Audiosprache ein, sofern die aktuelle Sendung diesen Modus unterstützt (z. B. bei zweisprachigen Sendungen).
- ▶ Mit der Taste **S.MODE** können die vordefinierte Equalizer-Einstellungen **STANDARD**, **MUSIK**, **FILM**, **SPORT** und **BENUTZER** angewählt werden. Ist **BENUTZER** gewählt, kann im Menü **TON / EQUALIZER** das Profil selbst verändert werden.

Bildeinstellungen

- ▶ Mit der Taste **P. MODE** wählen Sie zwischen den Bildmodi: **NORMAL, BENUTZER, KINO, SPORT, LEBHAFT, HELL**.
- ▶ Abhängig von der Sendung werden Bilder im Format 4:3 oder 16:9 übertragen. Mit der Taste **SIZE** können Sie das Bildformat anpassen.

AUTO: Das wiedergegebene Format wird automatisch auf das Eingangssignal eingestellt.

16:9: Hier kann man die linke und die rechte Seite eines normalen Bildes (Bildseitenformat 4:3) gleichmäßig ausdehnen, um die Breite des TV-Bildschirms auszufüllen.

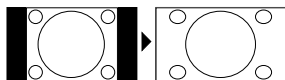

4:3: Wird dazu verwendet, ein normales Bild (Bildseitenverhältnis von 4:3) zu betrachten, da dies sein ursprüngliches Format ist.

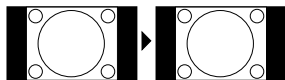

Diese Einstellung der Bildformate können Sie auch im Menü **VIDEO** > **BILDSCHIRMMODUS** ändern.



HINWEIS!

Bitte beachten Sie, dass je nach eingestellter Bildquelle nicht alle Bildformate zur Verfügung stehen.

Quelle wählen

- ▶ Mit der Taste **INPUT** rufen Sie die Auswahlliste der Quellen an. Folgende Quellen stehen Ihnen zur Verfügung:
 - **ANTENNE** Digitales/analogen Antennenanschlusssignal
 - **KABEL** Digitales/analogen Kabelanschlusssignal
 - **SATELLIT** Digitales Satellitensignal
 - **AV** Gerät an dem Audio-/Video-Eingang
 - **SCART** Gerät an der SCART-Buchse
 - **KOMPONENT** Gerät an den Komponenten-Video- und Audioeingängen
 - **VGA** Gerät am PC-Eingang
 - **HDMI1** HDMI-Eingang 1
 - **HDMI2** HDMI-Eingang 2
 - **HDMI3** HDMI-Eingang 3
 - **HDMI4** HDMI-Eingang 4
 - **MEDIEN** Medienbrowser anzeigen
- ▶ Über die Richtungstasten ▼ ▲ gehen Sie zur gewünschten Quelle.
- ▶ Bestätigen Sie Ihre Wahl mit der Taste **OK**.

Programminformationen / EPG

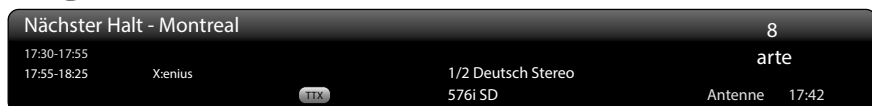

- ▶ Drücken Sie die Taste **INFO**, um sich Informationen zum aktuellen Programm anzuzeigen. Drücken Sie die Taste erneut, um erweiterte Programminformationen anzuzeigen.
- ▶ Dieselben Informationen erhalten Sie beim Umschalten auf ein anderes Programm.

EPG – Elektronische Programmzeitschrift

Die Taste **EPG** („EPG“ = „Electronic Program Guide“) öffnet und schließt die elektronische Programmzeitschrift. Diese bietet Ihnen Informationen zur aktuell laufenden Sendung und zu folgenden Sendungen. Außerdem können Sie sich über Sendungen auf anderen Sendern mehrere Tage im voraus informieren.

- Mit den Tasten ◀ ▶ ▲ ▼ navigieren Sie und wählen eine Sendung aus,
- Die **ROTE TASTE** wählt den vorherigen Tag aus,
- Die **GRÜNE TASTE** wählt den nächsten Tag aus,
- Mit der **GELBEN TASTE** erhalten Sie weitere Informationen zur aktuellen Sendung..



Beachten Sie:

Die angezeigten Programminformationen werden von den Sendeanstalten erstellt. Falls keine Programminformation dargestellt wird, ist dies kein Fehler Ihres LCD-TVs.

Favoriten

Sie können Programme als Favoriten festlegen; auf diese Weise können Sie lediglich Ihre Lieblingsprogramme anzeigen lassen.

- ▶ Um die Favoritenliste zu öffnen/schließen, drücken Sie die Taste **FAV**.
- ▶ Wählen sie mit **▲ ▼** die gewünschte Sendung und drücken Sie **OK**, um zu dem Sender zu schalten.
- ▶ Sie können alternativ die Programme auch direkt anwählen: Drücken Sie die Taste **FAV+** bzw. **FAV-**, um zwischen den in der Favoritenliste gespeicherten Programmen umzuschalten. Dafür braucht die Favoritenliste nicht zuvor geöffnet werden.

Programm zur Favoritenliste hinzufügen

- ▶ Wählen Sie mit **P-/+** das Programm, welches Sie in die Favoritenliste aufnehmen möchten.
- ▶ Öffnen Sie die Favoritenliste mit **FAV**.
- ▶ Drücken Sie die Taste **FAV+**, um das Programm in die Liste aufzunehmen.

Bei jedem Programm wird durch ein Symbol angezeigt, ob es in der Favoritenliste abgespeichert wurde.

Programm aus Favoritenliste entfernen



- ▶ Öffnen Sie die Favoritenliste mit **FAV**.
- ▶ Wählen Sie mit den Richtungstasten **▼ ▲** das Programm, welches Sie aus der Favoritenliste entfernen möchten.
- ▶ Drücken Sie die Taste **FAV-**, um das Programm aus der Liste zu entfernen.

Videotext



Videotext ist ein kostenloser Service, der von den meisten Fernsehstationen ausgestrahlt wird und aktuelle Informationen bezüglich Nachrichten, Wetter, Fernsehprogrammen, Aktienkursen, Untertiteln und anderen Themen bietet.

Die Bedienung des Videotexts

Zur Bedienung des Videotexts verfügt Ihre Fernbedienung spezielle Videotext-Tasten.

- ▶ Wählen Sie ein Fernsehprogramm, das Videotext ausstrahlt.
- ▶ Drücken Sie die Taste  einmal, um die Basis-/Indexseite des Videotexts anzuzeigen.
- ▶ Drücken Sie die Taste  erneut, um den Teletext transparent darzustellen (das Fernsehbild erscheint im Hintergrund).
- ▶ Drücken Sie die Taste  erneut, um wieder in den TV-Modus zu wechseln.



Seiten anwählen

- ▶ Geben Sie die gewünschte Videotextseite als dreistellige Nummer direkt mit den Zifferntasten ein.
Die gewählte Seitenzahl wird in der linken oberen Ecke des Bildschirms angezeigt. Der Videotextzähler sucht solange, bis die gewählte Seitennummer gefunden ist.
- ▶ Mit den Richtungstasten   blättern Sie vor und zurück durch die Videotextseiten.

Farbtasten

Wenn am unteren Bildrand farbige Felder oder Texteinträge eingeblendet sind, können Sie diese Inhalte durch Drücken der entsprechenden Farbtasten ROT [**PROGRAM**], GRÜN [**INTRO**], GELB [**REPEAT**] und BLAU [**A-B**] direkt anwählen.

SUB.T ()

Manche Videotextseiten beinhalten Unterseiten. Am unteren Bildrand wird z. B. **1/3** angezeigt. Die Unterseiten werden im Abstand von ca. einer halben Minute nacheinander eingeblendet. Sie können die Unterseiten auch selbst aufrufen, indem Sie die Taste  drücken. Über die Richtungstasten   können Sie durch die Unterseiten blättern.

Nützliche Videotext-Eigenschaften

INDEX

- ▶ Mit der Taste **INDEX** wählen Sie die Hauptseite des Videotextes aus.

REVEAL

- ▶ Um verborgene Information, wie z. B. die Lösungen von Rätseln, Puzzle oder Quiz anzuzeigen, drücken Sie einmal auf die Taste **REVEAL**.
- ▶ Nochmaliges Drücken der Taste **REVEAL** verbirgt die Antworten wieder.

SIZE

Diese Funktion zeigt die Videotextinformation in doppelter Größe an.

- ▶ Drücken Sie die Taste **SIZE**, um die obere Hälfte der Seite zu vergrößern.
- ▶ Drücken Sie erneut die Taste **SIZE**, um die untere Hälfte der Seite vergrößert anzuzeigen.
- ▶ Nochmaliges Drücken der Taste **SIZE** zeigt den Videotext wieder in normaler Größe.

INDEX

- ▶ Mit der Taste **INDEX** wählen Sie Seite 100, die Hauptseite des Videotextes.

Das OSD-Menü

- ▶ Drücken Sie die Menü-Taste **MENU**, um das OSD zu aktivieren.
- ▶ Mit den Richtungstasten ◀ ▶ wählen Sie die Kategorie aus dem Hauptmenü.
- ▶ Drücken Sie die Taste **OK**, um die gewählte Option des Hauptmenüs aufzurufen.
- ▶ Mit den Richtungstasten ▲ ▼ wählen Sie die Optionen aus einem Menü.
- ▶ Mit der Taste **MENU** kommen Sie ins Hauptmenü zurück.
- ▶ Mit den Richtungstasten ◀ ▶ ▲ ▼ stellen Sie einen gewünschten Wert ein oder treffen eine andere Auswahl.
- ▶ Mit der Taste **EXIT** schließen Sie das Menü.

Bitte beachten Sie, dass sich das Menü automatisch schließt, wenn keine Taste gedrückt wird.

Folgende Hauptmenüs können Sie wählen:

- Menü **VIDEO**
- Menü **TON**
- Menü **TV** bzw. **VGA** (je nach gewählter Quelle; dieses Menü entfällt bei externen Quellen (**AV, SCART, KOMPONENT, HDMI1-4**))
- Menü **EINSTELLUNG**
- Menü **SPERREN**



Hinweis!

Aufgrund möglicher technischer Änderungen können die hier beschriebenen Menüs von denen auf Ihrem Bildschirm abweichen.

Menüsystem im Detail

Menü Video



Menüpunkt	Einstellungen
BILDMODUS	Bildmodus wählen: NORMAL, BENUTZER, KINO, SPORT, LEBHAFT, HELL. Diese Funktion entspricht der Taste P. MODE .
HELLIGKEIT	Helligkeit verringern bzw. erhöhen
KONTRAST	Kontrast verringern bzw. erhöhen
FARBSÄTTIGUNG	Farbstärke verringern bzw. erhöhen
BILDSCHÄRFE	Schärfe verringern bzw. erhöhen
FARBTEMPERATUR	Farbtemperatur wählen: STANDARD, WARM, KÜHL
BILDSCHIRM-MODUS	Bildformat wählen: AUTO, 16:9, 4:3
HDMI MODE (nur bei Quelle HDMI)	Wählen Sie mit 1:1 , ob das Bild in der Originalgröße dargestellt werden soll. Mit OVERSCAN wird das Bild etwas vergrößert, um eventuelle Störungen an den Rändern, vor Allem bei TV Sendungen, zu vermeiden.

Menüpunkt**Einstellungen****WEITERE EINSTELLUNGEN****DNR**

Digitale Rauschunterdrückung des Bildes einstellen: **NIEDRIG, MITTEL, STARK, AUS.**

RAUSCH-REDUKTION

Rauschreduktion des Bildes einstellen: **NIEDRIG, MITTEL, STARK, AUS.** Das Bild erscheint weicher, je höher stärker die gewählte Einstellung.

DYNA-MISCHER KONTRAST

Ist die Einstellung aktiviert, so wird die Helligkeit bei unterschiedlich hellen Szenen automatisch reguliert, um einen höheren Kontrast des Bildes zu erreichen.

Menü Ton

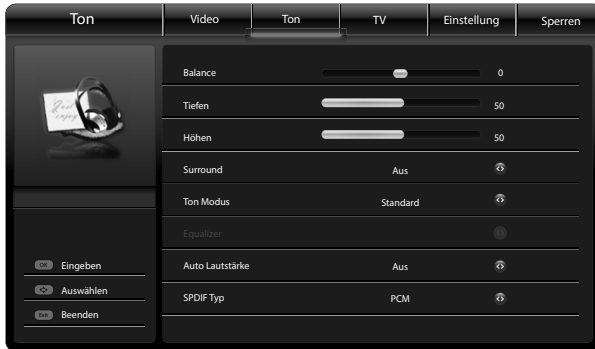

Menüpunkt	Einstellungen
BALANCE	Stellen Sie die Balance zwischen dem linken und rechten Lautsprecher ein.
TIEFEN	Stellen Sie die Tiefe des Tons ein.
HÖHEN	Stellen Sie die Höhen des Tons ein.
SURROUND	Aktivieren/deaktivieren Sie den Surround-Effekt.
TON MODUS	Im Tonmodus kann die Voreinstellung auf STANDARD, MUSIK, FILM, SPORT und BENUTZER eingestellt werden. Diese Funktion entspricht der Taste S. MODE .
EQUALIZER	Hier können verschiedene Tonfrequenzen verändert werden. Die Einstellungen des Menüs Equalizer können nur geändert werden, wenn BENUTZER im Tonmodus eingestellt ist.
AUTO LAUTSTÄRKE	Diese Funktion gleicht die unterschiedlichen Lautstärken der verschiedenen Sendungen aus. Stellen Sie auf AUS , so hören Sie die Originallautstärken. Stellen Sie auf EIN , so hören Sie eine gleichmäßige Lautstärke.

Menüpunkt	Einstellungen	
SPDIF TYP	Einstellung für Geräte, die am digitalen Ausgang SPDIF/COAX OUT angeschlossen sind.	
	DOLBY DIGITAL	Das digitale Audiosignal wird in seinem ursprünglichen Zustand ausgegeben. Wählen Sie diese Einstellung, wenn Sie einen AV-Receiver angeschlossen haben, der das Original-Tonformat (z. B. eine Dolby Digital 5.1 Tonspur) dekodieren kann.
	PCM	Das Tonformat wird in ein PCM-Signal gewandelt.
	AUS	Der digitale Ausgang ist ausgeschaltet.

Menü TV



Dieses Menü variiert je nach gewähltem Empfangsmodus. Die Empfangsart wird im Menüpunkt **TUNERMODUS** eingestellt. Die Menüpunkte, die nicht in jeder Empfangsart angezeigt werden, sind in der Tabelle wie folgt gekennzeichnet:

- SAT = Dieser Menüpunkt erscheint nur im Tunermodus **SATELLIT**
- KAB = Dieser Menüpunkt erscheint nur im Tunermodus **KABEL**
- ANT = Dieser Menüpunkt erscheint nur im Tunermodus **ANTENNE**

Das Menü **TV** wird durch das Menü **VGA** ersetzt, wenn die Quelle VGA angewählt ist, siehe nächster Abschnitt.

Menüpunkt	Einstellungen
TUNERMODUS	Wählen Sie auf welche Empfangsart das Gerät gestellt werden soll. Sie können ANTENNE, KABEL oder SATELLIT einstellen.
AUDIOSPRACHE	Wird die Sendung, in mehreren Sprachen ausgestrahlt, können Sie die gesprochene Sprache mit AUDIOSPRACHE 1 wählen. Sollte diese nicht verfügbar sein, können Sie mit AUDIOSPRACHE 2 eine Alternative auswählen.

Menüpunkt	Einstellungen		
KANÄLE	KANALSUCHE	LAND	Wählen Sie hier das Land. Dies hat Einfluss auf die Sortierreihenfolge der Sender beim automatischen Suchlauf.
		SATELLITENEINSTELLUNG (SAT)	Weitere Einstellungen zu SATELLIT, KANÄLE, SUCHMODUS . Sendersuchlauf starten mit SUCHEN .
		TUNERMODUS (KAB, ANT)	Wählen Sie, ob nur analoge (ATV), nur digitale (DTV) Sender oder nach beidem gesucht (DTV+ATV) werden soll.
		KANALSUCHE (KAB, ANT)	Sendersuchlauf starten
	MANUELLE SATELLITENEINSTELLUNG (SAT)	Wenn Sie einzelne Sender suchen wollen, geben Sie hier die Daten manuell ein. Weitere Einstellungen zu SATELLIT, TRANSPONDER, KANÄLE, NETZWERKSUCHE . Sendersuchlauf starten mit SUCHEN .	
	ANALOG MANUELLER SUCHLAUF (KAB, ANT)	Manueller Sendersuchlauf für den analogen Kabel- und Antennenanschluss. ▶ Geben sie die Startfrequenz ein und wählen Sie, ob die Suche rückwärts oder vorwärts durchgeführt werden soll.	
	DIGITAL MANUELLER SUCHLAUF (KAB, ANT)	▶ Manueller Sendersuchlauf für den digitalen Kabel- und DVB-T-Anschluss. Geben Sie den Empfangskanal ein und drücken Sie OK , um die Suche zu starten.	

Menüpunkt	Einstellungen
	<p>KANAL ÜBERSPRINGEN</p> <p>Gefundene Sender, die in der Senderliste eingetragen sind, können hier übersprungen werden.</p> <ul style="list-style-type: none">▶ Wählen Sie den Sender und drücken Sie OK. Der Sender ist markiert und wird übersprungen.▶ Drücken Sie OK erneut, um die Markierung zu entfernen.
	<p>KANAL SORTIEREN</p> <p>Hier können Sie die Senderliste sortieren.</p> <ul style="list-style-type: none">▶ Wählen Sie einen Sender und drücken Sie OK.▶ Bewegen Sie die Markierung auf die Programmplatznummer, auf die der Sender verschoben werden soll und drücken erneut OK.
	<p>KANAL BEARBEITEN</p> <p>Hier können Sie einzelne Sender bearbeiten.</p> <ul style="list-style-type: none">▶ Wählen Sie einen Sender und drücken Sie OK.▶ Der Sender kann auf eine andere Nummer in der Senderliste gesetzt oder umbenannt werden. Verwenden Sie dazu die Zifferntasten auf der Fernbedienung bzw. die Bildschirmstatur.
	<p>KANAL LÖSCHEN</p> <ul style="list-style-type: none">▶ Wählen Sie einen Kanal, um ihn aus der Senderliste zu löschen bzw. drücken Sie PROG, um die gesamte Senderliste zu löschen.▶ Drücken Sie OK und bestätigen die Sicherheitsabfrage mit JA.
	<p>ANALOG FEINABSTIMMUNG</p> <p>Hier können Sie eine Feinabstimmung des gewählten Senders durchführen. Diese Funktion ist nur bei analogen Sendern aktiviert.</p>

Menüpunkt	Einstellungen		
ANTENNE EINRICHTEN (SAT)	Wählen Sie den Satelliten, dessen Daten Sie bearbeiten möchten.		
	SATELLITEN-NAME	Anzeige des gewählten Satelliten	
	ORBIT-POSITION	Position des gewählten Satelliten	
	LNB-FREQUENZ	Wählen Sie die LNB-Frequenz; Standard ist UNIVERSAL	
	DISEQC-EINGANG	Wenn Sie eine Satellitenanlage mit mehreren LNBs haben, geben Sie hier ein, auf welchen Diseqc-Eingang der gewählte Satellit angesteuert werden soll; Standard ist DISEQC A	
	STONE 22KHZ	Stellen Sie hier ggf. den Tone ein; Standard ist AUTO	
	TRANSPONDER	TRANSPONDER HINZUFÜGEN	Fügen Sie der Liste weitere Transponderdaten hinzu, indem Sie die GELBE TASTE drücken und die Werte per Zahlentastatur auf der Fernbedienung eingeben
TRANSPONDER LÖSCHEN		Löschen Sie Transponder aus der Liste, indem Sie den gewünschten Transponder auswählen und dann die BLAUE TASTE drücken	

Menü VGA

Das Menü VGA erscheint nur, wenn die Quelle VGA angewählt wurde. Hier lassen sich Bildeinstellungen zur richtigen Darstellung des PC-Bildes am LCD-TV vornehmen.

Menüpunkt	Einstellungen
AUTO-EINSTELLUNG	Wählen Sie, ob das Bild automatisch eingestellt werden soll oder ob sie die u. g. Punkte manuell durchführen möchten.
H-POSITION	Stellen Sie die horizontale Position des Bildes ein.
V-POSITION	Stellen Sie die vertikale Position des Bildes ein.
PHASE	Verändern Sie die Phase des Bildes
TAKT	Wählen Sie den Takt des Bildes.

Menü Einstellungen

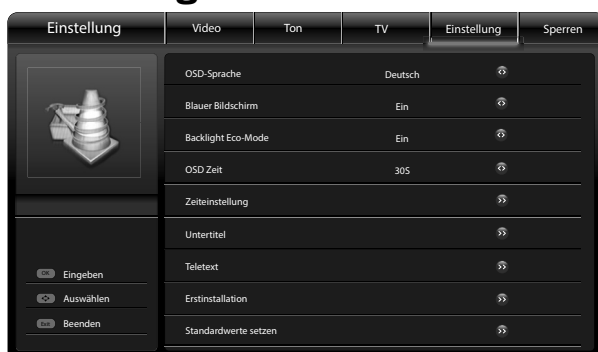

Menüpunkt	Einstellungen
OSD-SPRACHE	Wählen Sie die Sprache des Menüs.
BLAUER BILDSCHIRM	Stellen Sie ein, ob ein blauer Bildschirm erscheinen soll, wenn kein Signal verfügbar ist
BACKLIGHT ECO-MODE	Mit EIN wird das Display des Gerätes in den Eco-Modus versetzt. Dies verbraucht weniger Energie.
OSD ZEIT	Wählen Sie die Zeit, nach der sich das Menü automatisch ausblendet, wenn sie keine Taste drücken.

Menüpunkt	Einstellungen		
ZEITEINSTELLUNG	ZEITZONE	Wählen Sie, ob die Zeitzone des Senders bei der Uhrzeiteinstellung verwendet werden soll oder wählen Sie eine andere Zeitzone.	
	ZEIT	AUTO-SYNCHRONISATION	In der Stellung EIN wird die vom Sender gesendete Zeit verwendet. Mit AUS können Sie die Uhrzeit manuell einstellen.
		EINSCHALT-TIMER	Wählen Sie, zu welcher Uhrzeit sich das Gerät automatisch einschalten soll. EIN : Das Gerät schaltet täglich zur gleichen Zeit ein; EINMAL : Die Aktion wird nur einmalig durchgeführt; AUS : Die Funktion ist deaktiviert.
		KANAL EINSCHALTEN	Wählen Sie, ob der zuletzt gewählte Kanal (LETZTER STATUS) oder ein hier definiertes Programm (BENUTZERWAHL) nach dem Einschalten gestartet werden soll.
		AUSSCHALT-TIMER	Wählen Sie, zu welcher Uhrzeit sich das Gerät automatisch ausschalten soll. EIN : Das Gerät schaltet täglich zur gleichen Zeit ein; EINMAL : Die Aktion wird nur einmalig durchgeführt; AUS : Die Funktion ist deaktiviert.

Menüpunkt	Einstellungen	
	ABSCHALT-AUTOMATIK	Wählen Sie die Dauer, nach der das Gerät einmalig automatisch abschalten soll (entspricht der Funktion eines Sleep-Timers).
	AUTOM. ABSCHALTUNG	Stellen Sie ein, nach welcher Dauer das Gerät automatisch abschalten soll, wenn Sie das Gerät nicht bedient haben.
UNTERTITEL	DIGITAL UNTERTITEL SPRACHE	Wählen Sie die Sprache des Untertitels
	DIGITAL UNTERTITEL SPRACHE 2	Wählen Sie die Alternativsprache des Untertitels, sofern die erste Sprache nicht verfügbar ist.
	UNTERTITEL-TYP	Wählen Sie den Typ des Untertitels.
TELETEXT	TT-SPRACHE	Wählen Sie hier den Teletext-Zeichensatz. Die Voreinstellung ist WEST EUR .
ERSTINSTALLATION	Hier startet das Gerät mit der Erstinstallation erneut.	
STANDARDWERTE SETZEN	Mit dieser Einstellung wird das Gerät auf Werkseinstellungen zurück gesetzt.	

Menü Sperren

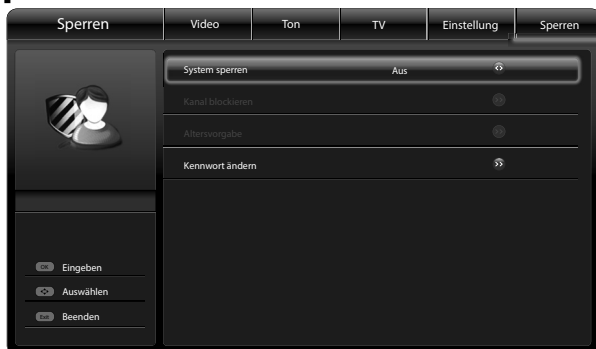

Um dieses Menü zu öffnen, ist eine PIN-Eingabe nötig. Bei Auslieferung des Gerätes ist dieses Passwort auf „0000“ eingestellt.

Menüpunkt	Einstellungen	
SYSTEM SPERREN	Aktivieren oder deaktivieren Sie die Sperre.	
KANAL BLOKIEREN	Wählen Sie den oder die Sender, die gesperrt werden sollen.	
ALTERSVOR-GABE	Wählen Sie die Altersfreigabe, ab welchem Alter die Sperre gelten soll. Die Freigabeinformationen zu einzelnen Sendungen werden von den Sendern übertragen.	
KENNWORT ÄNDERN	NEUES KENN-WORT	Um das Kennwort zu ändern, geben Sie zunächst das neue Kennwort ein.
	KENNWORT BESTÄTIGEN	Geben Sie hier erneut das neue Kennwort ein.



HINWEIS

Notieren Sie sich das neue Passwort. Es wird beim Wiederherstellen der Werkseinstellungen nicht zurückgesetzt. Sollten Sie das Passwort vergessen haben, benutzen Sie das Master-Passwort 7948.

Medienbrowser

Wenn Sie einen USB-Datenträger an den LCD-TV anschließen, können Sie Fotos, Musik, Videos oder Text wiedergeben. Welche Formate unterstützt werden, erfahren Sie in den Technischen Daten am Ende dieser Anleitung..



HINWEIS

Unter Umständen sind bestimmte Arten von USB-Geräten mit diesem LCD-TV nicht kompatibel.

Schließen Sie das USB-Gerät direkt an. Benutzen Sie kein separates Kabel, da Kompatibilitätsprobleme entstehen können.

Ziehen Sie das USB-Gerät nicht ab, während eine Datei wiedergegeben wird. Sie sollten insbesondere nicht mehrmals schnell hintereinander das USB-Gerät ein- und wieder abstecken.

- ▶ Schließen Sie den USB-Datenträger am seitlichen USB-Anschluss des Gerätes an.
- ▶ Drücken Sie die Taste **INPUT** und wählen Sie mit ▲ ▼ die Quelle **MEDIEN**.
- ▶ Bestätigen Sie mit **OK**.
- ▶ Es öffnet sich der Medienbrowser. Die nachstehenden Auswahlmöglichkeiten stehen Ihnen zur Verfügung:
 - **FOTOS** - zur Wiedergabe von Fotodateien
 - **MUSIK** - zur Wiedergaben vom Musikdateien
 - **VIDEOS** - zur Wiedergabe vom Videodateien
 - **TEXT** - zur Wiedergabe von Textdateien

Je nach ausgewählter Option stehen Ihnen unterschiedliche Funktionen zur Verfügung. Diese werden im unteren Teil des Bildschirms dargestellt.

Im Menü der jeweiligen Medien **FOTOS, MUSIK, VIDEOS, TEXT** können mit der Taste **MENU** weitere Optionen gewählt werden:

- **SORTIEREN:** Stellen Sie die Sortierreihenfolge der Objekte ein.
- **MEDIENTYP:** Wählen Sie den anzuzeigenden Medientyp.
- **MINIATURBILDGRÖSSE:** Stellen Sie ggf. die Miniaturbildgröße in der Voransicht ein.
- **KOPIEREN:** Wählen Sie ein Objekt und kopieren Sie es.
- **EINFÜGEN:** Fügen Sie das zuvor kopierte Objekt an einem anderen Ort (z. B. einem anderen Ordner) wieder ein.
- **LÖSCHEN:** Wählen Sie ein Objekt und löschen sie es.

Um den Medienbrowser zu verlassen drücken Sie die Taste **INPUT** und wählen ggf. eine andere Quelle.

Fotos anzeigen

Wenn Sie **FOTOS** aus dem Hauptmenü wählen, werden die verfügbaren Bilddateien gefiltert und am Bildschirm dargestellt.

- ▶ Befinden sich mehrere Ordner auf dem Datenträger, öffnen Sie mit ◀ ▶ ▲ ▼ zunächst den Ordner und bestätigen mit **OK**.
- ▶ Wählen Sie mit ◀ ▶ ▲ ▼ das gewünschte Foto aus, um es anzuzeigen. Drücken Sie **OK**, um das Foto anzuzeigen.
- ▶ Mit der Taste **MENU** können Sie weitere Optionen auswählen. Bestätigen Sie eine Option jeweils mit **OK**.
 - **WIEDERGABE/PAUSE:** Starten/Unterbrechen Sie die Diashow alle Fotos.
 - **WIEDERHOLEN:** Stellen Sie eine Wiederholung der Diashow ein.
 - **MISCHEN:** Gibt die Diashow in zufälliger Reihenfolge wieder.
 - **DREHEN:** Dreht das gewählte Bild um 90 Grad im Uhrzeigersinn.
 - **DAUER:** Stellt die Dauer der Wiedergabe der einzelnen Bilder in der Diashow ein.
 - **ZOOM** (nur bei angehaltener Wiedergabe): Vergrößert das angezeigte Bild.
 - **EFFEKT:** (nicht bei angehaltener Wiedergabe): Stellt den Überblendeffekt bei einer Diashow ein.
 - **INFOS ZEIGEN:** Zeigt Informationen zum angezeigten Bild an.

- ▶ Zur Wiedergabe der Dateien können außerdem die Medientasten auf der Fernbedienung verwendet werden.
- ▶ Drücken Sie die Taste **EXIT**, um zum vorhergehenden Menü zurückzukehren.

Musik wiedergeben

Wenn Sie **MUSIK** aus dem Hauptmenü wählen, werden die verfügbaren Musikdateien gefiltert und am Bildschirm dargestellt.

- ▶ Befinden sich mehrere Ordner auf dem Datenträger, öffnen Sie mit ◀ ▶ ▲ ▼ zunächst den Ordner und bestätigen mit **OK**.
- ▶ Wählen Sie mit ◀ ▶ ▲ ▼ das gewünschte Musikstück aus, um es wiederzugeben. Drücken Sie **OK**, um das Stück zu starten.
- ▶ Mit der Taste **MENU** können Sie weitere Optionen auswählen. Bestätigen Sie eine Option jeweils mit **OK**.
 - **WIEDERGABE/PAUSE**: Starten/Unterbrechen Sie die Wiedergabe aller Dateien.
 - **WIEDERHOLEN**: Stellen Sie eine Wiederholung der Musikstücke ein.
 - **MISCHEN EIN/AUS**: Gibt die Musikstücke in zufälliger Reihenfolge wieder.
 - **INFOS ZEIGEN**: Zeigt Informationen zum angezeigten Musikstück an.
 - **SPEKTRUM AUSBLENDEN/ZEIGEN**: Blendet das Spektrum aus/ein.
 - **NUR AUDIO**: Gibt nur das Musikstück wieder und schaltet das Display des Gerätes ab. Mit der Taste **MENU** wird das Display wieder eingeschaltet.
- ▶ Zur Wiedergabe der Dateien können außerdem die Medientasten auf der Fernbedienung verwendet werden.
- ▶ Drücken Sie die Taste **EXIT**, um zum vorhergehenden Menü zurückzukehren.

Videos wiedergeben

Wenn Sie **VIDEOS** aus dem Hauptmenü wählen, werden die verfügbaren Videodateien gefiltert und am Bildschirm dargestellt.

- ▶ Befinden sich mehrere Ordner auf dem Datenträger, öffnen Sie mit ◀ ▶ ▲ ▼ zunächst den Ordner und bestätigen mit **OK**.
- ▶ Wählen Sie mit ◀ ▶ ▲ ▼ das gewünschte Video aus, um es wiederzugeben. Drücken Sie **OK**, um das Video zu starten.
- ▶ Mit der Taste **MENU** können Sie weitere Optionen auswählen. Bestätigen Sie eine Option jeweils mit **OK**.
 - **WIEDERGABE/PAUSE**: Starten/Unterbrechen Sie die Wiedergabe aller Dateien.
 - **WIEDERHOLEN**: Stellen Sie eine Wiederholung der Videos ein.
 - **PROGRAMM** (nur im Videoformat TS verfügbar): Beinhaltet die TS Videodatei mehrere Programme, so kann mit der Funktion PROGRAMM zwischen den einzelnen Programmen gewählt werden.
 - **INFOS ZEIGEN**: Zeigt Informationen zur angezeigten Videodatei an.
 - **BILDMODUS**: Stellen Sie das Farbprofil des Displays ein.
 - **BILDSCHIRMMODUS**: Wählen Sie das Bildformat, in dem das Video angezeigt werden soll.
 - **LETZTER SPEICHER**: Startet das Video an der zuletzt beendeten Stelle (**EIN**) bzw. beginnt jedes Video am Anfang (**AUS**).
- ▶ Zur Wiedergabe der Dateien können außerdem die Medientasten auf der Fernbedienung verwendet werden.
- ▶ Drücken Sie die Taste **EXIT**, um zum vorhergehenden Menü zurückzukehren.

Text wiedergeben

Wenn Sie **TEXT** aus dem Hauptmenü wählen, werden die verfügbaren Dateien gefiltert und am Bildschirm dargestellt.

- ▶ Befinden sich mehrere Ordner auf dem Datenträger, öffnen Sie mit ◀ ▶ ▲ ▼ zunächst den Ordner und bestätigen mit **OK**.
- ▶ Wählen Sie mit ◀ ▶ ▲ ▼ den gewünschten Text aus, um ihn darzustellen. Drücken Sie **OK**, um den Text darzustellen.
- ▶ Mit der Taste **MENU** können Sie weitere Optionen auswählen. Bestätigen Sie eine Option jeweils mit **OK**.
 - **WIEDERGABE/PAUSE**: Starten/Unterbrechen Sie die Wiedergabe aller Dateien.
 - **WIEDERHOLEN**: Stellen Sie eine Wiederholung der Text ein.
 - **MISCHEN EIN/AUS**: Stellt die Texte in zufälliger Reihenfolge dar.
 - **SCHRIFTART**: Hier können Sie die Größe, den Schriftstil oder die Farbe einstellen.
 - **INFOS ZEIGEN**: Zeigt Informationen zur angezeigten Textdatei an.
- ▶ Zur Wiedergabe der Dateien können außerdem die Medientasten auf der Fernbedienung verwenden.
- ▶ Drücken Sie die Taste **EXIT**, um zum vorhergehenden Menü zurückzukehren.

Geräte anschließen

Kopfhörer anschließen

Den Kopfhörer schließen Sie an die Kopfhörerbuchse an. Die Lautstärketasten und die Taste  regeln die Lautstärke des Kopfhörers, sobald dieser am Gerät angeschlossen ist. Die Lautsprecher des LCD-TV wird automatisch stummgestellt.



Vorsicht!

Das Benutzen eines Kopfhörers mit großer Lautstärke kann zu bleibenden Hörschäden führen. Stellen Sie die Lautstärke vor der Wiedergabe auf den niedrigsten Wert ein. Starten Sie die Wiedergabe und erhöhen Sie die Lautstärke auf den Pegel, der für Sie angenehm ist. Durch Verändern der Grundeinstellung des Equalizers kann sich die Lautstärke erhöhen und damit zu bleibenden Hörschäden führen.

Vorsicht!

Wenn ein Gerät längere Zeit mit erhöhter Lautstärke über einen Kopfhörer betrieben wird, kann das Schäden am Hörvermögen des Zuhörers verursachen.

Digitaler Verstärker über Koaxialanschluss

Über den **SPDIF COAX.OUT** Anschluss haben Sie die Möglichkeit das Audiosignal Ihres LCD-TV's über einen digitalen Verstärker wiederzugeben.

- ▶ Verbinden Sie dazu ein Koaxialkabel (nicht im Lieferumfang) mit dem SPDIF Coax.OUT-Anschluss am LCD-TV und dem entsprechenden Eingang am Verstärker.

DVD-Player anschließen

Zum Anschluss eines DVD-Players haben Sie diverse Möglichkeiten:

Mit einem HDMI-Kabel

- ▶ Sofern der DVD-Player über einen HDMI-Ausgang verfügt, schließen Sie ein HDMI-Kabel (nicht im Lieferumfang) an. Ein zusätzliches Kabel für die Tonübertragung ist nicht erforderlich.

Mit einem Komponenten-Videoadapterkabel

- ▶ Sofern der DVD-Player über YUV-Ausgänge verfügt (Y Pb Pr), ist es empfehlenswert, ihn mit einem Komponentenkabel (Cinch-Kabel grün/blau/rot) (nicht im Lieferumfang) an den YPbPr-Anschluss des LCD-TVs anzuschließen. Verwenden Sie dazu das mitgelieferte YUV-Adapterkabel für den YPbPr-Anschluss des LCD-TVs.
- ▶ Für die Tonübertragung schließen Sie ein Stereo-Cinch-Kabel (roter und weißer Stecker) (nicht im Lieferumfang enthalten) an die AUDIO L-R-Eingänge an.



WICHTIG!

Verwenden Sie ausschließlich das mitgelieferte AV-Adapterkabel.

Mit einem SCART-Kabel

- ▶ Schließen Sie einen DVD-Player mit SCART-Kabel (nicht im Lieferumfang) an die SCART Buchse an.

Mit einem AV-Adapterkabel

- ▶ Verbinden Sie das AV-Adapterkabel mit dem Side AV Anschluss an dem LCD-TV.
- ▶ Verbinden Sie ein Stereo-Cinch-Kabel (roter und weißer Stecker) mit dem AV-Adapterkabel und den Audio-Ausgängen des externen Geräts.
- ▶ Verbinden Sie ein Video-Cinch-Kabel (gelber Stecker) mit dem AV-Adapterkabel und dem Video-Ausgang des externen Geräts.



WICHTIG!

Verwenden Sie ausschließlich das mitgelieferte AV-Adapterkabel.

Videorekorder anschließen

- ▶ Verbinden Sie ein Antennenkabel mit der Antennenbuchse (RF) des LCD-TVs und dem Antennen-Ausgang des Videorekorders.
- ▶ Verbinden Sie ein weiteres Antennenkabel (nicht im Lieferumfang) mit dem Antennen-Eingang des Videorekorders und der Antennenbuchse in der Wand.

Zusätzlich können Sie LCD-TV und Videorekorder mit einem SCART-Kabel verbinden. Dies ist für eine hohe Bild- und Tonqualität empfehlenswert. Wenn Sie Stereoton übertragen möchten, ist ein SCART-Anschluss notwendig.

- ▶ Schließen Sie das SCART-Kabel (nicht im Lieferumfang) an die SCART-Buchse des LCD-TVs an.
- ▶ Schließen Sie das andere Ende des SCART-Kabels an die SCART OUT-Buchse des Videorekorders an.

DVD-Rekorder anschließen

- ▶ Verbinden Sie ein Antennenkabel mit der Antennenbuchse (RF) des LCD-TVs und dem Antennen-Ausgang des DVD-Rekorders.
- ▶ Verbinden Sie ein weiteres Antennenkabel (nicht im Lieferumfang) mit dem Antennen-Eingang des DVD-Rekorders und der Antennenbuchse in der Wand.

Mit einem HDMI-Kabel

- ▶ Sofern Ihr DVD-Rekorder über einen HDMI- Ausgang verfügt, schließen Sie ein HDMI-Kabel (nicht im Lieferumfang) an den HDMI-Eingang des LCD-TVs und den HDMI-Ausgang des externen Geräts an.

Mit einem Komponenten-Videokabel 3 x Cinch

- ▶ Sofern der DVD-Recorder über YUV-Ausgänge verfügt (Y Pb Pr), ist es empfehlenswert, ihn mit einem Komponentenkabel (Cinch-Kabel grün/blau/rot) (nicht im Lieferumfang) an den YPbPr-Anschluss des LCD-TVs anzuschließen. Verwenden Sie dazu das mitgelieferte YUV-Adapterkabel für den YPbPr-Anschluss des LCD-TVs.

- ▶ Für die Tonübertragung schließen Sie ein Stereo-Cinch-Kabel (roter und weißer Stecker) (nicht im Lieferumfang) an die AUDIO L-R-Eingänge an.

**WICHTIG!**

Verwenden Sie ausschließlich das mitgelieferte AV-Adapterkabel.

Mit einem SCART-Kabel

- ▶ Schließen Sie den DVD-Rekorder mit dem SCART-Kabel (nicht im Lieferumfang) an die SCART-Buchse des LCD-TV an.
- ▶ Schließen Sie das andere Ende des SCART-Kabels an die SCART OUT-Buchse des DVD-Rekorders an.

Mit einem AV-Adapterkabel

- ▶ Verbinden Sie das AV-Adapterkabel mit dem Side AV Anschluss an dem LCD-TV.
- ▶ Verbinden Sie ein Stereo-Cinch-Kabel (roter und weißer Stecker) mit dem AV-Adapterkabel und den Audio-Ausgängen des externen Geräts.
- ▶ Verbinden Sie ein Video-Cinch-Kabel (gelber Stecker) mit dem AV-Adapterkabel und dem Video-Ausgang des externen Geräts.

**Wichtig!**

Verwenden Sie ausschließlich das mitgelieferte AV-Adapterkabel.

Receiver (SAT, DVB-T, Decoder etc.) anschließen

Sie haben verschiedene Möglichkeiten ein Gerät, das als Empfänger für das LCD-TV eingesetzt werden soll (z. B. SAT-Receiver, DVB-T-Receiver, Decoder, Set-Top-Box) an Ihr LCD-TV anzuschließen.

Mit einem HDMI-Kabel

- ▶ Sofern Ihr externes Gerät über einen HDMI-Ausgang verfügt, schließen Sie ein HDMI-Kabel (nicht im Lieferumfang) an den HDMI-Eingang des LCD-TV und den HDMI-Ausgang des externen Geräts an. Ein zusätzliches Kabel für die Tonübertragung ist nicht erforderlich.

Mit einem Komponenten-Videokabel 3 x Cinch

- ▶ Sofern der Receiver über YUV-Ausgänge verfügt (Y Pb Pr), ist es empfehlenswert, ihn mit einem Komponentenkabel (Cinch-Kabel grün/blau/rot) (nicht im Lieferumfang) an den YPbPr-Anschluss des LCD-TV anzuschließen. Verwenden Sie dazu das mitgelieferte YUV-Adapterkabel für den YPbPr-Anschluss des LCD-TV.
- ▶ Für die Tonübertragung schließen Sie ein Stereo-Cinch-Kabel (roter und weißer Stecker) (nicht im Lieferumfang) an die AUDIO L-R-Eingänge an.



WICHTIG!

Verwenden Sie ausschließlich das mitgelieferte AV-Adapterkabel.

Mit einem SCART-Kabel

- ▶ Schließen Sie einen Receiver mit SCART-Kabel (nicht im Lieferumfang) an die SCART-Buchse an.

Mit einem AV-Adapterkabel

- ▶ Verbinden Sie das AV-Adapterkabel mit dem Side AV-Anschluss an dem LCD-TV.
- ▶ Verbinden Sie ein Stereo-Cinch-Kabel (roter und weißer Stecker) mit dem AV-Adapterkabel und den Audio-Ausgängen des externen Geräts.

- ▶ Verbinden Sie ein Video-Cinch-Kabel (gelber Stecker) mit dem AV-Adapterkabel und dem Video-Ausgang des externen Geräts.

**Wichtig!**

Verwenden Sie ausschließlich das mitgelieferte AV-Adapterkabel.

DVD-/Videorekorder und SAT-Receiver anschließen

Wenn Sie gleichzeitig einen DVD- oder Videorekorder und einen SAT-Receiver anschließen möchten, können Sie folgende Anschlussart verwenden:

- ▶ Schließen Sie den Receiver wie oben beschrieben an.
- ▶ Verbinden Sie nun den Receiver mit einem SCART-Kabel (nicht im Lieferumfang) am SCART-Ausgang des DVD-Rekorders und den entsprechenden SCART-Eingang des Receivers.
- ▶ Verbinden Sie ein Antennenkabel mit der Antennenbuchse (RF) des LCD-TVs und dem Antennen-Ausgang des Rekorders.
- ▶ Verbinden Sie ein weiteres Antennenkabel (nicht im Lieferumfang) mit dem Antennen-Eingang des DVD-Rekorders und dem Antennenausgang des Decoders.
- ▶ Schließen Sie den SAT-Receiver an den LNB der Parabolantenne an.

Camcorder anschließen

- ▶ Verbinden Sie das AV-Adapterkabel mit dem Side AV Anschluss an dem LCD-TV.
- ▶ Verbinden Sie ein Stereo-Cinch-Kabel (roter und weißer Stecker) mit dem AV-Adapterkabel und den Audio-Ausgängen des externen Geräts.
- ▶ Verbinden Sie ein Video-Cinch-Kabel (gelber Stecker) mit dem AV-Adapterkabel und dem Video-Ausgang des externen Geräts.

**Wichtig!**

Verwenden Sie ausschließlich das mitgelieferte AV-Adapterkabel.

Gerät mit HDMI- oder DVI-Ausgang

HDMI („High Definition Multimedia Interface“) ist im Bereich der Unterhaltungselektronik die einzige Schnittstelle, die gleichzeitig Audio- und Videodaten digital überträgt. Sie verarbeitet alle heute bekannten Bild- und Tonformate, einschließlich HDTV (High Definition Television), und kann somit auch die Auflösung von 1080i ohne Qualitätsverlust darstellen.

Viele Geräte der Unterhaltungselektronik, z. B. DVD-Player, sind heute mit HDMI- oder DVI-Ausgängen ausgestattet.

Externes Gerät mit HDMI-Ausgang anschließen

- ▶ Schließen Sie ein HDMI Kabel (nicht im Lieferumfang) an den HDMI Eingang des LCD TVs und den HDMI Ausgang des externen Geräts an.
- ▶ Wenn Sie das HDMI Gerät angeschlossen haben, schalten Sie das LCD TV ein.
- ▶ Schalten Sie das externe HDMI Wiedergabegerät ein.

Externes Gerät mit DVI-Ausgang anschließen

Sollte das externe Gerät einen DVI-Ausgang haben, können Sie es ebenfalls an den HDMI-Eingang anschließen (HDMI ist abwärtskompatibel zu DVI - „Digital Visual Interface“). Sie benötigen dazu einen Adapter HDMI-DVI (nicht im Lieferumfang).

Da der DVI-Ausgang keinen Ton überträgt, schließen Sie zur Übertragung des Tons zusätzlich ein Audio-Kabel an. Nehmen Sie dafür ein Audio-Cinch-Kabel (rot/weiß) (nicht im Lieferumfang), das Sie an die Eingänge AUDIO IN L/R an der linken Seite des Geräts anschließen.

PC anschließen

Das LCD-TV wird wie ein Monitor oder ein zusätzlicher Monitor an Ihren PC oder Ihr Notebook angeschlossen. Das Bild Ihres PCs/Notebooks wird dann auf das LCD-TV übertragen.

So schließen Sie das LCD-TV am PC an:

- ▶ Schalten Sie beide Geräte aus.
- ▶ Schließen Sie ein VGA-Kabel (nicht im Lieferumfang) an den VGA-Eingang des LCD-TVs und an den Grafikkarten-Ausgang des PCs oder Notebooks an.
- ▶ Ziehen Sie die Schrauben des Monitorkabels mit den Fingern fest, so dass die Stecker richtig in den Buchsen sitzen.
- ▶ Falls Sie auch den Ton übertragen möchten, verbinden Sie ein Audio-Kabel (nicht im Lieferumfang) mit den Buchsen AUDIO IN L/R.
- ▶ Schalten Sie zuerst das LCD-TV ein.
- ▶ Schalten Sie erst danach den PC/das Notebook ein.
- ▶ Wählen Sie mit **VGA** den PC-Modus aus.

Das PC-Bild erscheint auf dem LCD-TV. Mit der Taste **INPUT** kommen Sie in den TV-Modus zurück.

Wenn Sie das LCD-TV als zweiten Monitor an Ihrem PC einsetzen, kann es unter Umständen notwendig sein, dass Sie in den Anzeigeeinstellungen Ihres Betriebssystems Einstellungen ändern müssen. Lesen Sie dazu in der Bedienungsanleitung des PCs/Notebooks nach, was beim Betrieb vom mehreren Monitoren zu beachten ist.

Problembhebung

Fehler	Lösung
Es erscheint kein Bild und es ist kein Ton zu hören.	<ul style="list-style-type: none">• Überprüfen Sie, ob das Netzkabel richtig an der Steckdose und am Gerät angeschlossen ist.• Überprüfen Sie, ob der Signalempfang auf TV eingestellt ist.• Kontrollieren Sie, ob der Netzschalter eingeschaltet ist.
Es erscheint kein Bild. Es erscheint kein Bild von AV.	<ul style="list-style-type: none">• Überprüfen Sie, ob Kontrast und Helligkeit korrekt eingestellt sind.• Überprüfen Sie, ob alle externen Geräte korrekt angeschlossen sind.• Überprüfen Sie, ob die richtige AV-Quelle ausgewählt ist.
Es ist kein Ton zu hören.	<ul style="list-style-type: none">• Vergewissern Sie sich, dass die Lautstärke nicht auf Minimum steht.• Vergewissern Sie sich, dass die Stumm-schaltung nicht aktiviert ist.
Es gibt kein Bild oder keinen Ton. Es sind aber Geräusche zu hören.	<ul style="list-style-type: none">• Der Empfang ist möglicherweise schlecht. Kontrollieren Sie, ob die Antenne angeschlossen ist.
Das Bild ist nicht deutlich.	<ul style="list-style-type: none">• Der Empfang ist möglicherweise schlecht.• Kontrollieren Sie, ob die Antenne angeschlossen ist.
Das Bild ist zu hell oder zu dunkel.	<ul style="list-style-type: none">• Überprüfen Sie die Einstellungen von Kontrast und Helligkeit.
Das Bild ist nicht scharf.	<ul style="list-style-type: none">• Der Empfang ist möglicherweise schlecht.• Kontrollieren Sie, ob die Antenne angeschlossen ist.• Überprüfen Sie die Einstellungen der Schärfe und Rauschreduktion im Menü BILD.

Es erscheint ein Doppel- oder Dreifachbild.	<ul style="list-style-type: none">• Kontrollieren Sie, ob die Antenne richtig ausgerichtet ist.• Es gibt möglicherweise von Bergen oder Gebäuden reflektierte Wellen.
Das Bild ist gepunktet.	<ul style="list-style-type: none">• Es liegen möglicherweise Interferenzen von Autos, Zügen, Leitungen, Neonleuchten, etc. vor.• Es besteht möglicherweise eine Interferenz zwischen dem Antennen- und Stromkabel. Legen Sie die Kabel weiter auseinander.
Es erscheinen Streifen am Bildschirm oder die Farben verblasen.	<ul style="list-style-type: none">• Liegt eine Interferenz von einem anderen Gerät vor?• Übertragungsantennen von Radiostationen oder Antennen von Funkamateuren und tragbare Telefone können auch Interferenzen verursachen.• Betreiben Sie das Gerät so weit weg wie möglich von dem Gerät, das die Interferenz möglicherweise verursacht.
Die Bedienknöpfe am Gerät funktionieren nicht	<ul style="list-style-type: none">• Eventuell ist die Kindersicherung aktiviert.
Die Fernbedienung funktioniert nicht.	<ul style="list-style-type: none">• Überprüfen Sie, ob die Batterien in der Fernbedienung geladen und richtig eingelegt sind.• Vergewissern Sie sich, dass das Sensorfenster nicht starker Lichteinstrahlung ausgesetzt ist.

Benötigen Sie weitere Unterstützung?

Wenn die Vorschläge in den vorangegangenen Abschnitten Ihr Problem nicht behoben haben, nehmen Sie bitte Kontakt mit uns auf. Sie würden uns sehr helfen, wenn Sie uns folgende Informationen zur Verfügung stellen:

- Welche externen Geräte sind angeschlossen?
- Welche Meldungen erscheinen auf dem Bildschirm?
- Bei welchem Bedienungsschritt ist das Problem aufgetreten?
- Falls Sie einen PC an das Gerät angeschlossen haben:
 - Wie sieht Ihre Rechnerkonfiguration aus?
 - Welche Software haben Sie beim Auftreten des Fehlers verwendet?
- Welche Schritte haben Sie zur Lösung des Problems bereits unternommen?
- Wenn Sie bereits eine Kundennummer erhalten haben, teilen Sie uns diese mit.

Pixelfehler bei LCD-TVs

Trotz modernster Fertigung kann es auf Grund der hochkomplexen Technik in seltenen Fällen zu Ausfällen von einzelnen oder mehreren Leuchtpunkten kommen.

Bei Aktiv Matrix TFTs mit einer Auflösung von **1366 x 768** Pixel, welche sich aus je drei Sub-Pixel (Rot, Grün, Blau) zusammensetzen, kommen insgesamt **ca. 3,1 Mio.** Ansteuerelemente zum Einsatz.

Aufgrund dieser sehr hohen Anzahl von Transistoren und des damit verbundenen äußerst komplexen Fertigungsprozesses kann es vereinzelt zu einem Ausfall oder zur fälschlichen Ansteuerung von Pixel bzw. einzelnen Sub-Pixel kommen.

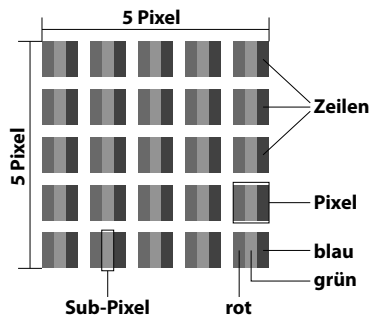

Pixelfehlerklasse	Fehlertyp 1 ständig leuchtender Pixel	Fehlertyp 2 ständig schwarzer Pixel	Fehlertyp 3 defekter Subpixel	
			leuchtend	schwarz
0	0	0	0	0
I	1	1	2	1
			1	3
			0	5
II	2	2	5	0
			5-n*	2xn*
			0	10
III	5	15	50	0
			50-n*	2xn*
			0	100
IV	50	150	500	0
			500-n*	2xn*
			0	1000

n*=1,5

Die erlaubte Anzahl von Fehlern der o. g. Typen in jeder Fehlerklasse bezieht sich auf eine Million Pixel und muss entsprechend der physikalischen Auflösung der Displays umgerechnet werden.

Reinigung

Die Lebensdauer des LCD-TVs können Sie durch folgende Maßnahmen verlängern:



Vorsicht!

Ziehen Sie vor dem Reinigen immer den Netzstecker und alle Verbindungskabel.

- ▶ Auf der Hochglanzpolierung befinden sich Schutzfolien, um das Fernsehgerät vor Kratzern zu schützen. Ziehen Sie die Folien ab, nachdem Sie das TV- Gerät korrekt aufgestellt haben.
- ▶ Falls die Hochglanzpolierung schmutzig wird, wischen Sie zunächst den Staub ab. Wischen Sie dann sanft mit einem Reinigungstuch nach. Wenn Sie nicht erst den Staub abwischen, oder Sie die Hochglanzpolierung zu stark abwischen, könnte die Hochglanzpolierung zerkratzt werden
- ▶ Verwenden Sie keine Lösungsmittel, ätzende oder gasförmige Reinigungsmittel.
- ▶ Reinigen Sie den Bildschirm mit einem weichen, fusselreifen Tuch.
- ▶ Achten Sie darauf, dass keine Wassertröpfchen auf dem LCD-TV zurückbleiben. Wasser kann dauerhafte Verfärbungen verursachen.
- ▶ Setzen Sie den Bildschirm weder grellem Sonnenlicht noch ultravioletter Strahlung aus.
- ▶ Bewahren Sie das Verpackungsmaterial gut auf und benutzen Sie ausschließlich dieses, um das LCD-TV zu transportieren.



Vorsicht!

Es befinden sich keine zu wartenden oder zu reinigenden Teile innerhalb des Bildschirmgehäuses.

Entsorgung

DE

FR

IT

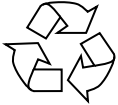

Verpackung

Ihr Gerät befindet sich zum Schutz vor Transportschäden in einer Verpackung. Verpackungen sind aus Materialien hergestellt, die umweltschonend entsorgt und einem fachgerechten Recycling zugeführt werden können.



Gerät

Werfen Sie das Gerät am Ende seiner Lebenszeit keinesfalls in den normalen Hausmüll. Erkundigen Sie sich nach Möglichkeiten einer umweltgerechten Entsorgung.



Batterien/Akkus

Verbrauchte/defekte Batterien gehören nicht in den Hausmüll! Sie müssen bei einer Sammelstelle für Altbatterien abgegeben werden.

Technische Daten/Produktdatenblatt

LCD-TV

MEDION®

Gerätebezeichnung:	P15491 (MD 31002)
Nennspannung	220 - 240 V ~ 50 Hz
Bildschirmgröße:	80 cm (32") LCD; 16:9-Display
Leistungsaufnahme:	max. 100 Watt
Leistungsaufnahme Standby:	< 0,5 W
Physikalische Auflösung:	1366 x 768 Pixel
TV-System:	PAL, SECAM, B/G, D/K, K', I/I, L/L'
Kanäle:	VHF (Band I/III) UHF (BAND U) HYPERBAND HD DVB-C HD DVB-T (free to air) DVB-S2
Audio:	Stereo / Nicam
Programmplätze:	HD DVB-T: 900, HD DVB-C: 900, DVB-S2: 4.000
Antenneneingang:	75 Ohm
Anschlüsse:	Antennenanschluss (Analog bzw. digital Kabel/DVB-T) Satelliten-Antennenanschluss (digital) 1 x USB Anschluss 1 x CI+-Slot
Video:	4 x HDMI In mit HDCP- Entschlüsselung 1 x SCART 1 x VGA (15 Pin D-Sub) Composite Video In (Adapter 3,5 mm Klinke auf Cinch) Component Video In (YUV) (Adap- ter 3,5 mm Klinke auf Cinch)
Audio:	Stereo Audio In für Composite/YUV (Adapter 3,5 mm Klinke auf Cinch) PC Audio In (3,5 mm Klinke) Kopfhöreranschluss (3,5 mm Klinke) Digital Audio Out (SPDIF) (koaxial)

Laufwerke	USB, Disk, Common Interface	
Kapazitätsgrößen	USB max. 4 TB	
Unterstützte Medien	CD	
	HDCD	
	DVD Video	
	DVD-/+R	
	DVD-/+RW	
	CD-R/RW	
	Audio-CD	
Unterstützte Formate ²	Foto	JPG, PNG
	Musik	MP3, WMA
	Film	MPEG 1/2/4, MKV MPEG4, Xvid kompatibel
	Text	TXT
	Zulässige Umgebungstemperatur	+5 °C - +35 °C
Zulässige relative Luftfeuchtigkeit	20 % - 85 %	
Abmessungen ohne Fuß (B x H x T):	ca. 780 x 498 x 55 mm	
Abmessungen mit Fuß (B x H x T):	ca. 780 x 546 x 205 mm	
Gewicht ohne Fuß:	ca. 8,1 Kg	
Gewicht mit Fuß:	ca. 8,8 Kg	

Fernbedienung

Übertragungsart	Infrarot
LED-Klasse	1
Batterientyp	2 x 1,5V AAA



² Die Formate PNG und MKV MPEG 4 werden nur über USB unterstützt



ENERG Y IJA
енергия · ενεργεια IE IA

MEDION® P15491 (MD 31002)
MSN 30014657/30014692



ENERGIA · ЕНЕРГИЯ
ΕΝΕΡΓΕΙΑ · ENERGIJA
ENERGY · ENERGIE
ENERGI



54
Watt

79
kWh/annum

80
cm



32
inch

2010/1062 - 2011

Index

A

- Anschließen 14
 - Antenne 18
 - DVD-Player 51
 - DVD-Rekorder 53
 - Gerät mit DVI 57
 - Gerät mit HDMI 57
 - Kopfhörer 51
 - Receiver 55
 - SAT-Receiver 56
 - Stromversorgung 19
 - Videorekorder 53, 56
- Antenne 18
- Aufstellort 12
- Aufstellungsort 12

B

- Batterien 15, 18, 64
- Bedienung 25
- Betriebssicherheit 11
- Bild 26, 34
- Bildeinstellungen 26

C

- Camcorder 56

D

- DVD-Player 51
- DVD-Rekorder 53

E

- Elektronisches Programm 28
- Entsorgung 64
- Erstinstallation 21

F

- Favoriten 29
- Fehler 59
- Fernbedienung 6
- Fotos 47

G

- Gerät mit HDMI 57

H

- HD ready 11
- Hinweise zur Konformität 16

K

- Kopfhörer 51

M

- Montage 17
- Musik 48

P

- Pixelfehler 62
- Problembehebung 59
- Programmauswahl 25

Q

- Quelle 27

R

- Receiver 55
- Reinigung 63
- Reparatur 13
- Rückseite 4

S

- SAT-Receiver 56
- Sendersuche 21
- Sicherheitshinweise
 - Anschließen 14
 - Aufstellungsort 12
 - Betriebssicherheit 11
 - Stromversorgung 14
- Sperrern 45
- Störung 59
- Stromversorgung 14
 - Anschließen 19

T

Technische Daten 65

Text 50

Ton 25, 36

Toneinstellungen 25

V

Videorekorder 53, 56

Videos 49

Videotext 30

Vorderseite 3

Sommaire

Vue d'ensemble de l'appareil	3
Téléviseur	3
Télécommande	6
Remarques concernant le présent mode d'emploi	10
Utilisation conforme.....	10
HD ready.....	11
Consignes de sécurité	11
Sécurité de fonctionnement.....	11
Lieu d'installation	12
Réparation	13
Température ambiante.....	13
Sécurité lors du branchement	14
Manipulation sûre des piles	14
Déclaration de conformité.....	16
Contenu de la livraison	16
Mise en service	17
Déballage	17
Montage	17
Insertion des piles dans la télécommande	18
Raccordement de l'antenne	18
Common Interface.....	19
Raccordement au réseau électrique.....	19
Allumer et éteindre le téléviseur LCD.....	20
Recherche de chaînes après la première mise en marche.....	21
Utilisation	25
Sélection des chaînes	25
Réglages du son.....	25
Réglages de l'image.....	25
Sélection de la source	27
Informations sur les chaînes / EPG.....	28
Favoris	29
Télétexte.....	30
L'utilisation du télétexte	30
Sélectionner des pages	30
Fonctions utiles du télétexte.....	31
Le menu OSD.....	32

Le menu Système dans le détail	33
Menu Image	33
Menu Son	35
Menu TV.....	36
Menu VGA	41
Menu Réglages	41
Menu Verrouiller	44
Navigateur de médias.....	45
Afficher des photos	46
Écouter de la musique.....	47
Visionner des vidéos.....	48
Lire du texte	49
Branchement d'appareils	50
Branchement d'un casque	50
Amplificateur numérique via la prise coaxiale.....	50
Branchement d'un lecteur DVD	50
Branchement d'un magnétoscope	51
Branchement d'un enregistreur DVD	52
Branchement d'un récepteur (satellite, DVB-T, décodeur, etc.) .	53
Branchement d'un enregistreur DVD/magnétoscope et d'un ré-	
cepteur satellite.....	54
Branchement d'un caméscope.....	54
Branchement sur un ordinateur	56
Dépannage rapide	57
Vous avez besoin d'une aide supplémentaire ?	59
Pixels défectueux avec les téléviseurs LCD	60
Nettoyage	61
Recyclage	62
Données techniques/fiche technique du produit	63
Index.....	67

Vue d'ensemble de l'appareil

Téléviseur

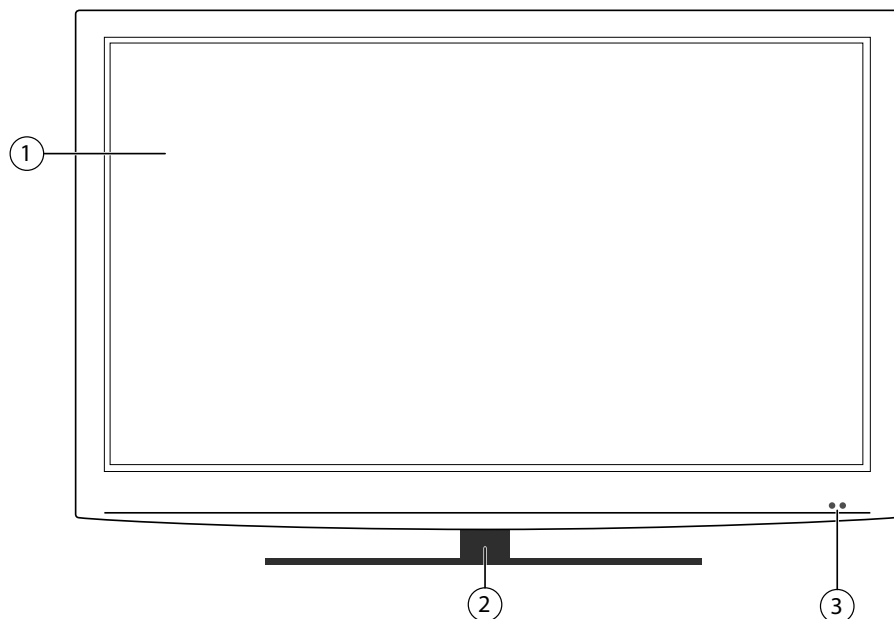

Vue avant



- 1) Écran
 - 2) Pied
 - 3) Témoin de fonctionnement :
 - S'allume en orange lorsque l'appareil se trouve en mode Veille
 - S'allume en vert lorsque l'appareil est allumé
- Capteur infrarouge : champ de réception pour les signaux infrarouges de la télécommande

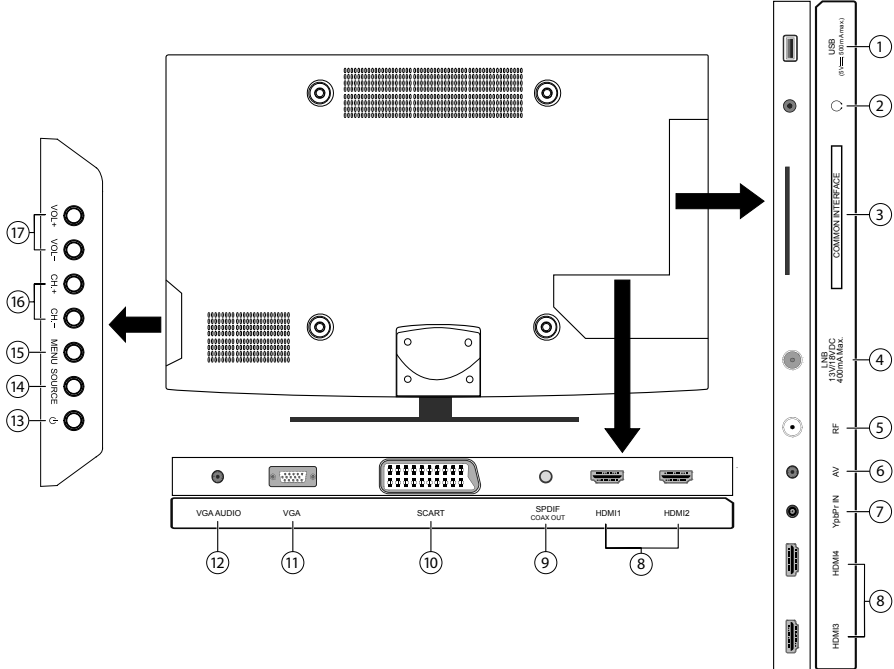





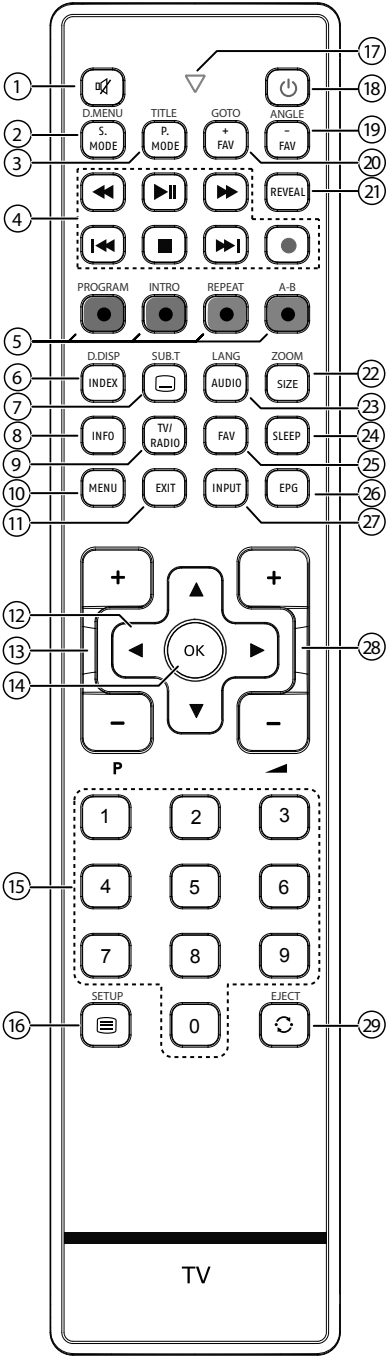

Vue arrière





- 1) **USB 5VDC 500mA MAX.**: port USB pour la lecture de médias
- 2) : Pour le branchement d'un casque avec connecteur jack 3,5 mm
- 3) **COMMON INTERFACE**: emplacement pour le module d'interface commune (CI/CI+)
- 4) **LNB 13V/18VDC 400mA MAX.**: prise pour une antenne satellite (numérique)
- 5) **RF**: pour le branchement de l'antenne (câble, TNT)
- 6) **AV**: entrée audio/vidéo (jaune) : pour le branchement d'un appareil via adaptateur AV jack 3,5 mm
- 7) **YPBPR IN**: entrée composante (au moyen d'un adaptateur)
- 8) **HDMI1-4**: prise HDMI pour appareils avec sortie HDMI
- 9) **SPDIF COAX. OUT**: sortie audio numérique (coaxiale)
- 10) **SCART**: prise péritel
- 11) **VGA**: prise VGA pour le branchement d'un ordinateur
- 12) **VGA AUDIO**: entrée audio pour ordinateur
- 13) : Bouton de veille pour allumer l'appareil ou le mettre en mode Veille
- 14) **SOURCE**: changer de source de saisie
- 15) **MENU**: ouverture et fermeture du menu
- 16) **CH -/+**: sélectionner une chaîne ou naviguer dans le menu
- 17) **VOL -/+**: régler le volume ou naviguer dans le menu

Télécommande



1		Mise en sourdine	
2	S.MODE D.MENU	Sélection du mode de son Pas de fonction	
3	P.MODE TITLE	Sélection du mode d'image Pas de fonction	
4	Touches média		Retour rapide
			Démarrer la lecture
			Avance rapide
			Pas de fonction
			Terminer la lecture
			Pas de fonction
			Pas de fonction
5	Touche de couleur	Touche rouge [PROGRAM]	Touche de couleur pour l'utilisation dans certains menus Pas de fonction
		Touche verte [INTRO]	Touche de couleur pour l'utilisation dans certains menus Pas de fonction
		Touche jaune [REPEAT]	Touche de couleur pour l'utilisation dans certains menus Pas de fonction
		Touche bleue [A-B]	Touche de couleur pour l'utilisation dans certains menus Pas de fonction
6	INDEX D.DISP	Télétexte : afficher la page initiale Pas de fonction	
7	 SUB.T	Télétexte : ouvrir la page inférieure TNT : fonction Sous-titres	
8	INFO	Affichage d'informations telles que le numéro de programme actuel et le format d'image	
9	TV/RADIO	TNT: commutation entre chaînes TV et radio	

10	MENU	Ouverture et fermeture du menu	
11	EXIT	Quitter le menu	
12	P+/-	Touches de sélection de programmes	
13	Touches directionnelles	▲	Monter dans le menu. Télétexte : sélectionner la page suivante
		▼	Descendre dans le menu. Télétexte : sélectionner la page précédente
		◀	À gauche dans le menu. Télétexte : consulter la page inférieure
		▶	À droite dans le menu. Télétexte : consulter la page inférieure
14	OK	En mode TV : ouvrir la liste de chaînes ; dans certains menus, confirmation de la sélection. S'utilise aussi comme la touche ENTRÉE	
15	Touches numériques	TV : sélection de programme ; télétexte : sélection de page	
16	 SETUP	Ouvrir le télétexte ; appuyer 2 fois : mettre en transparence ; appuyer 3 fois : fermer Pas de fonction	
17		VEILLE, c.-à-d. éteindre momentanément le téléviseur LCD	
18	Voyant lumineux confirmant la pression d'une touche.		
19	FAV-ANGLE	Chaîne favorite précédente Pas de fonction	
20	FAV+GOTO	Chaîne favorite suivante Pas de fonction	
21	REVEAL	Télétexte : afficher le texte caché	

22	SIZE ZOOM	Sélection du format d'image Télétexte : appuyer 1 fois, agrandir la moitié supérieure de la page / appuyer 2 fois, agrandir la moitié inférieure de la page. Pas de fonction
23	AUDIO LANG	TNT : Régler la norme sonore pour la télévision analogique TNT : choix de la langue
24	SLEEP	Fonction d'arrêt automatique
25	FAV	Afficher la liste des favoris, voir aussi page 20
26	EPG	TNT : guide numérique des programmes télévisés et radiophoniques
27	INPUT	Sélection du signal d'entrée des appareils raccordés
28	▲ +/-	Augmentation (+) ou réduction (-) du volume.
29	⌂ EJECT	Retour au programme précédent Pas de fonction

Remarques concernant le présent mode d'emploi

Veillez lire attentivement le présent mode d'emploi dans son intégralité et respecter toutes les consignes indiquées. Vous garantirez ainsi un fonctionnement fiable et une longue durée de vie de votre téléviseur LCD. Gardez toujours le présent mode d'emploi à proximité de votre téléviseur LCD. Conservez soigneusement le mode d'emploi afin de pouvoir le remettre au nouveau propriétaire si vous donnez ou vendez votre téléviseur LCD.

Utilisation conforme

- Le présent appareil sert à la réception et à la lecture de chaînes de télévision. Les différents branchements possibles permettent une extension supplémentaire des sources de réception et de lecture (récepteur, lecteur DVD, enregistreur DVD, magnétoscope, ordinateur, etc.). Votre appareil vous offre des possibilités d'utilisation variées.
- L'appareil est destiné exclusivement à un usage privé et non à une utilisation industrielle/professionnelle.
- Veuillez noter qu'en cas d'utilisation non conforme, la garantie est annulée.
- Ne transformez pas l'appareil sans notre accord et n'utilisez pas de périphériques autres que ceux que nous avons nous-mêmes autorisés ou livrés.
- Utilisez uniquement des pièces de rechange et accessoires que nous avons livrés ou autorisés.
- Tenez compte de toutes les informations contenues dans le présent mode d'emploi, en particulier des consignes de sécurité. Toute autre utilisation est considérée comme non conforme et peut entraîner des dommages corporels ou matériels.
- N'utilisez pas l'appareil dans des conditions ambiantes extrêmes.
- Cet appareil est destiné uniquement à un usage à l'intérieur de pièces sèches.
- Le présent appareil ne convient pas comme écran de données pour des postes de travail de bureau.

HD ready

Votre téléviseur LCD est doté du label « HD ready ». Cela signifie qu'il peut par principe diffuser la télévision à haute définition (HDTV),

à condition qu'un signal HDTV soit envoyé au téléviseur LCD par un décodeur numérique externe (HD-STB).

Consignes de sécurité

Sécurité de fonctionnement

- Cet appareil n'est pas destiné à être utilisé par des personnes (y compris les enfants) dont les capacités physiques, sensorielles ou mentales sont limitées ou qui manquent d'expérience et/ou de connaissances, sauf si elles sont surveillées par une personne responsable de leur sécurité ou ont reçu de cette personne les instructions pour utiliser les appareils. Surveillez les enfants afin de garantir qu'ils ne jouent pas avec l'appareil.
- Conservez les emballages, p. ex. les plastiques, hors de la portée des enfants : ils pourraient s'étouffer !
- N'ouvrez jamais le boîtier du téléviseur LCD (danger d'électrocution, de court-circuit et d'incendie) !
- N'introduisez aucun objet à l'intérieur du téléviseur LCD à travers les fentes et ouvertures (danger d'électrocution, de court-circuit et d'incendie) !
- ATTENTION ! Toujours tenir éloignées de l'appareil les bougies et autres sources de feu nu pour éviter un incendie.
- Les fentes et ouvertures du téléviseur LCD servent à la ventilation. Ne recouvrez pas ces ouvertures (risque de surchauffe et d'incendie) !
- N'exercez aucune pression sur l'écran : il pourrait se briser !
- La télécommande comporte une diode infrarouge de classe 1. N'observez pas la LED avec des appareils optiques.
- Attention ! Un écran brisé représente un danger de blessure. Portez des gants de protection pour ramasser les débris. Lavez-vous ensuite les mains au savon car il se peut que des produits chimiques s'échappent. Envoyez les débris à votre centre de service après-vente afin qu'ils soient recyclés correctement.
- Ne touchez pas l'écran avec les doigts ou avec des objets contondants pour éviter tout dommage.

- Adressez-vous au service après-vente si :
 - le cordon d'alimentation a fondu ou est endommagé,
 - du liquide s'est infiltré dans l'appareil,
 - l'appareil ne fonctionne pas normalement,
 - l'appareil est tombé ou le boîtier, endommagé.

Lieu d'installation

- Durant les premières heures d'utilisation, les appareils neufs peuvent dégager une odeur typique inévitable, mais totalement inoffensive s'estompant progressivement au fil du temps. Pour combattre cette formation d'odeur, nous vous conseillons d'aérer régulièrement la pièce. Lors du développement de ce produit, nous avons tout mis en œuvre pour que les taux restent largement inférieurs aux taux limites en vigueur.
- Ne laissez pas votre téléviseur LCD ni les appareils raccordés exposés à l'humidité et protégez-les de la poussière, de la chaleur et de tout rayonnement solaire direct. Le non-respect de ces consignes peut entraîner des dysfonctionnements ou un endommagement du téléviseur LCD.
- N'utilisez jamais votre appareil en plein air, des facteurs externes (pluie, neige, etc.) pourraient l'endommager.
- L'appareil ne doit pas être exposé à des gouttes d'eau ou éclaboussures. Ne placez pas de récipients remplis d'eau, p. ex. un vase, sur l'appareil. Le récipient pourrait se renverser et le liquide porter atteinte à la sécurité électrique.
- Toujours tenir éloignées de l'appareil les bougies et autres sources de feu nu pour éviter un incendie.
- Si vous installez le téléviseur LCD dans un élément mural, veillez à laisser des écarts suffisamment grands : prévoyez une distance minimum de 10 cm tout autour de l'appareil afin de garantir une aération suffisante.
- Faites fonctionner tous les composants sur un support stable, plan et exempt de vibrations afin d'éviter toute chute de votre téléviseur LCD.
- Évitez les effets d'éblouissement, les reflets et les contrastes clair/foncé trop forts afin de ménager vos yeux.
- La distance optimale par rapport à l'appareil est de 3 fois la diagonale d'écran.

Réparation

- Faites réparer votre téléviseur LCD uniquement par un personnel qualifié.
- Si une réparation s'avère nécessaire, veuillez vous adresser uniquement à nos partenaires de service agréés.
- Assurez-vous que seules les pièces de rechange indiquées par le fabricant soient utilisées. L'utilisation de pièces de rechange inappropriées risque d'endommager l'appareil.

Température ambiante

- L'appareil peut être utilisé à une température ambiante de +5 à +35° C et à une humidité relative de l'air de 20 à 85 % (sans condensation).
- Lorsqu'il est éteint, le téléviseur LCD peut être stocké à une température de -20 à +60° C.
- Prévoyez au moins un mètre de distance entre l'appareil et les sources de brouillage haute fréquence et magnétiques éventuelles (autre téléviseur, haut-parleurs, téléphone portable, etc.) afin d'éviter tout dysfonctionnement.



DANGER !

Après tout transport du téléviseur LCD, attendez que l'appareil soit à température ambiante avant de l'allumer.

En cas de fortes variations de température ou d'humidité, il est possible que, par condensation, de l'humidité se forme à l'intérieur du téléviseur LCD, pouvant provoquer un court-circuit électrique.

- Pendant un orage ou si vous n'utilisez pas l'appareil pendant une période prolongée, débranchez la fiche de la prise et le câble d'antenne de la prise d'antenne.

Sécurité lors du branchement

Alimentation

- Certaines pièces de l'appareil restent sous tension même si l'interrupteur d'alimentation est éteint. Pour interrompre l'alimentation électrique de votre téléviseur LCD ou pour le mettre totalement hors tension, débranchez complètement votre appareil du courant secteur.



DANGER !

N'ouvrez pas le boîtier de l'appareil. Il y a danger de mort par électrocution lorsque le boîtier est ouvert. Celui-ci ne contient aucune pièce à entretenir.

- Branchez le téléviseur LCD uniquement sur des prises de terre de 220 - 240 V ~ 50 Hz. Si vous n'êtes pas sûr que l'alimentation du lieu d'installation soit correcte, interrogez votre fournisseur d'énergie.
- La prise doit se trouver à proximité du téléviseur LCD et être facile d'accès.
- Pour couper l'alimentation en courant de votre écran, débranchez la fiche secteur de la prise.
- Pour une sécurité supplémentaire, nous conseillons l'utilisation d'une protection contre les surtensions pour éviter que le téléviseur LCD ne soit endommagé par des pics de tension ou la foudre à travers le réseau électrique.
- Disposez les câbles de manière à ce que personne ne puisse marcher ou trébucher dessus.
- Ne posez aucun objet sur les câbles, ils pourraient être endommagés.

Manipulation sûre des piles

Les piles peuvent contenir des substances inflammables. En cas de manipulation incorrecte, les piles peuvent fuir, chauffer fortement, s'enflammer, voire même exploser, ce qui pourrait endommager votre appareil et nuire à votre santé.

Respectez impérativement les consignes suivantes :

- Conservez les piles hors de la portée des enfants.
En cas d'ingestion d'une pile, faites immédiatement appel à votre médecin.
- Ne rechargez jamais des piles (sauf si cela est indiqué expressément).
- Ne déchargez jamais des piles par une puissance trop élevée.
- Ne court-circuitez jamais des piles.
- N'exposez jamais des piles à une chaleur excessive, p. ex. rayonnement solaire, feu ou similaire !
- Ne démontez pas les piles et n'essayez pas de les déformer.
Vous risquez de vous blesser aux mains/doigts ou du liquide de pile pourrait entrer en contact avec vos yeux ou votre peau. Si cela devait malgré tout se produire, rincez les parties affectées abondamment à l'eau claire et consultez immédiatement votre médecin.
- Évitez tout choc brutal et toute secousse.
- N'inversez jamais la polarité.
- Veillez à respecter le pôle plus (+) et le pôle moins (-) afin d'éviter tout court-circuit.
- Ne mélangez jamais des piles neuves avec des piles usées ni de piles de type différent
pour éviter tout dysfonctionnement de votre appareil. De plus, la pile la plus faible se déchargerait trop fortement.
- Si les piles sont usées, retirez-les immédiatement de l'appareil.
- Retirez les piles de l'appareil si vous n'avez pas l'intention de l'utiliser pendant une période prolongée.
- Remplacez simultanément toutes les piles usées d'un appareil par des piles neuves du même type.
- Pour entreposer ou recycler des piles, isolez les contacts avec du ruban adhésif.
- Si nécessaire, nettoyez les contacts des piles et de l'appareil avant d'insérer les piles.

Déclaration de conformité

Ce téléviseur LCD respecte les exigences de compatibilité électromagnétique et de sécurité électrique.

Votre appareil respecte les exigences essentielles et prescriptions pertinentes de la directive CEM 2004/108/CE et de la directive « Basse tension » 2006/95/CE.

Votre appareil est conforme à la norme européenne ISO 9241-307 classe II (classe d'erreurs de pixels).

Cet appareil satisfait aux exigences essentielles et prescriptions pertinentes de la directive sur l'écoconception 2009/125/CE (Règlement n° 642/2009).

Contenu de la livraison

Veuillez vérifier si la livraison est complète et nous informer dans un délai de deux semaines à compter de la date d'achat si ce n'est pas le cas.



DANGER !

Ne laissez pas les jeunes enfants jouer avec les plastiques : risque d'asphyxie !

Avec le produit que vous venez d'acheter, vous recevez :

- Téléviseur LCD
- Télécommande avec 2 piles de type AAA de 1,5 V (RC1222)
- Adaptateur YUV
- Adaptateur AV
- Câble d'antenne
- Pied (y compris vis de fixation)
- Documentation

Mise en service



REMARQUE

Avant de mettre le téléviseur LCD en service, lisez impérativement le chapitre « Consignes de sécurité ».

Déballage

- ▶ Avant le déballage, choisissez un endroit adapté pour l'installation de l'appareil.
- ▶ Ouvrez le carton avec précaution pour éviter d'endommager l'appareil, par exemple avec un couteau à longue lame.
- ▶ L'emballage contient différentes petites pièces (piles, etc.). Conservez-les hors de la portée des enfants, ils pourraient s'étouffer !
- ▶ Conservez soigneusement les emballages et utilisez uniquement ceux-ci pour transporter votre téléviseur.

Montage

- ▶ Fixez le pied sur l'appareil comme illustré ci-dessous à l'aide des vis fournies. Attention : fixez le pied avant de brancher le téléviseur LCD.

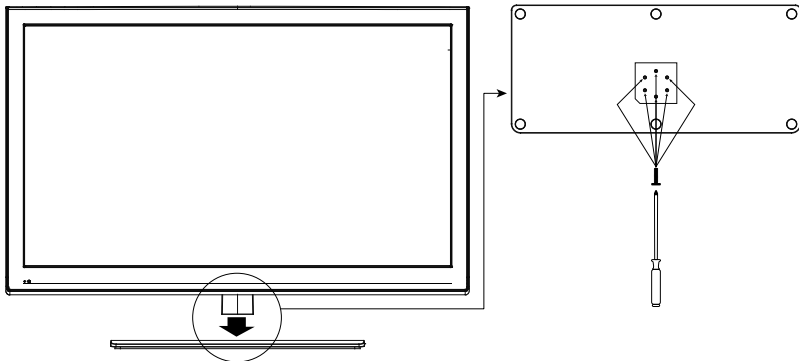

Insertion des piles dans la télécommande

- ▶ Retirez le couvercle au dos de la télécommande pour ouvrir le compartiment à piles.
- ▶ Insérez deux piles de 1,5 V de type AAA dans le compartiment à piles de la télécommande. Prenez soin de bien respecter la polarité (indiquée au fond du compartiment à piles).
- ▶ Refermez le compartiment à piles.



Prudence !

Retirez les piles de la télécommande si vous n'utilisez pas l'appareil pendant une période prolongée. Si les piles fuient, la télécommande pourrait être endommagée.

Raccordement de l'antenne

Votre appareil supporte différents signaux d'antenne. Vous pouvez capter les signaux d'image suivants :

- via un câble analogique/numérique,
 - via une antenne satellite numérique,
 - via une antenne analogique,
 - via une antenne DVB-T¹ numérique.
- ▶ Branchez un câble d'antenne entre le câble/l'antenne DVB-T et la prise d'antenne (**RF**) de l'appareil ou vissez le câble d'une antenne satellite sur la prise correspondante (**LNB**).



IMPORTANT !

Pour pouvoir capter les chaînes cryptées/payantes¹, vous devez utiliser une carte correspondante, voir chapitre suivant.

¹ Ce service doit être disponible dans votre région.

Common Interface

Si vous souhaitez regarder des chaînes payantes, vous devez tout d'abord vous abonner auprès du prestataire correspondant. Une fois que vous vous êtes abonné, votre prestataire vous remet un Conditional Access Module (module CAM) et une carte spéciale. Vous trouverez des informations sur les réglages nécessaires dans la documentation livrée avec le module.

Installez les composants CI sur votre téléviseur comme suit :

- ▶ Insérez tout d'abord le module CAM dans l'emplacement prévu à cet effet sur le côté du téléviseur LCD. Ensuite, insérez la carte.
- ▶ Branchez le téléviseur sur la prise secteur, allumez-le et attendez un moment jusqu'à ce que la carte soit reconnue.



Important !



Le module d'interface commune ne doit être inséré ou retiré que lorsque le téléviseur se trouve en mode Veille ou s'il est débranché de la prise secteur.

Le module CAM ne peut être inséré que dans un sens, il n'est donc pas possible de l'insérer à l'envers. Vous risquez d'endommager le module CAM ou le téléviseur si vous tentez d'insérer le module CAM par la force.

Raccordement au réseau électrique

- ▶ Branchez la fiche d'alimentation de l'appareil sur une prise secteur de 220 - 240 V ~ 50 Hz facilement accessible.

Allumer et éteindre le téléviseur LCD

- ▶ L'appareil se trouve en mode Veille lorsque la fiche d'alimentation est branchée. Le témoin sur la façade s'allume.
- ▶ Pour allumer l'appareil, appuyez sur la touche STANDBY/ON  de la télécommande ou de l'appareil. Le témoin sur la façade passe de l'orange au vert.
- ▶ Pour remettre l'appareil en mode Veille, appuyez aussi sur la touche STANDBY/ON  de la télécommande ou de l'appareil. Du courant est toujours consommé.
- ▶ Pour couper complètement l'appareil du réseau électrique, débranchez la fiche d'alimentation de la prise de courant.

IMPORTANT !

En l'absence de signal d'entrée, l'appareil passe automatiquement en mode Veille au bout de cinq minutes. Un compte à rebours est affiché à l'écran jusqu'au passage en mode Veille. Cette fonction n'est pas disponible avec toutes les sources.

Recherche de chaînes après la première mise en marche

DE
FR
IT

Lorsque vous allumez votre appareil pour la première fois, vous êtes guidé à travers l'installation initiale. Vous pouvez rouvrir ce menu à tout moment dans le menu **RÉGLAGES / PREMIÈRE INSTALLATION**.

- ▶ Appuyez sur la touche **OK** pour démarrer l'assistant d'installation.
- ▶ Utilisez les touches directionnelles **▼ ▲** pour faire défiler les options de menu vers le haut ou vers le bas et pour sélectionner la langue souhaitée.
Une fois que vous avez confirmé la sélection de la langue en appuyant sur **OK**, l'installation initiale démarre.



- ▶ Sélectionnez alors le pays souhaité avec **▼ ▲**. Le réglage du pays influence l'ordre de mémorisation des chaînes.



- ▶ Sélectionnez ensuite le type de réception souhaité avec ▼ ▲ et confirmez avec **OK**.
- ▶ Pour lancer la recherche des chaînes, sélectionnez à l'aide des touches directionnelles ▼ ▲ l'option **RECHERCHE** et appuyez sur **OK**. Pour interrompre la recherche, sélectionnez à l'aide des touches directionnelles ◀ ▶ l'option **OMETT. LE BALAYAGE** et appuyez sur **OK**.



IMPORTANT !

*Assurez-vous avant de lancer la recherche des chaînes qu'un signal d'antenne est bien capté. Si aucun signal d'antenne n'est disponible, annulez la recherche des chaînes en appuyant sur la touche **EXIT**.*

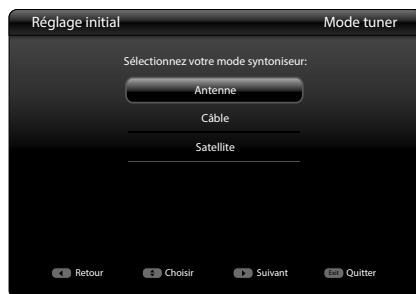

Les étapes suivantes varient selon le type de réception sélectionné.

Réception par antenne

Vous pouvez procéder à une recherche des chaînes numériques et/ou analogiques.

- ▶ Sélectionnez avec ▲ ▼ l'option
 - **DTV+ATV** pour rechercher les chaînes numériques et analogiques,
 - **DTV** pour rechercher uniquement les chaînes numériques,
 - **ATV** pour ne rechercher que les chaînes analogiques.

Il est recommandé de rechercher les chaînes analogiques et numériques si vous ne savez pas exactement comment vous captez vos chaînes.

- ▶ Appuyez sur **OK** pour lancer la recherche. Celle-ci peut durer quelques minutes.

Le déroulement de la recherche ainsi que le nombre de chaînes trouvées vous sont affichés.

- ▶ Pour interrompre la recherche, vous pouvez appuyer à tout moment sur la touche **EXIT**.

Une fois la recherche terminée, l'appareil vous demande « **AIMEZ-VOUS TROUVER DVB-S?** ». Vous avez ici la possibilité de rechercher en plus les chaînes captées via une antenne satellite raccordée.

- ▶ Si vous n'avez pas raccordé d'antenne satellite à la prise d'antenne LNB, sélectionnez **NON** et confirmez avec **OK**.
- ▶ Si vous avez en plus raccordé une antenne satellite via la prise d'antenne **LNB**, sélectionnez **OUI** et appuyez sur **OK**. Puis passez à l'étape suivante.

Réception par le câble

Vous pouvez procéder à une recherche des chaînes numériques et/ou analogiques.

- ▶ Sélectionnez avec **▲ ▼** l'option
 - **DTV+ATV** pour rechercher les chaînes numériques et analogiques,
 - **DTV** pour rechercher uniquement les chaînes numériques,
 - **ATV** pour ne rechercher que les chaînes analogiques.

Il est recommandé de rechercher les chaînes analogiques et numériques si vous ne savez pas exactement comment vous captez vos chaînes.

- ▶ Appuyez sur **OK** pour lancer la recherche.
- ▶ Si vous avez sélectionné l'option **DTV+ATV** ou uniquement **DTV**, vous pouvez auparavant encore procéder à certains réglages :
 - **MODE BALAYAGE** : sélectionnez **PLEIN** pour exécuter une recherche complète, **RAPIDE** pour rechercher automatiquement les chaînes au moyen de l'ID de réseau, **AVANCÉ** si vous connaissez la fréquence et l'ID de réseau d'une chaîne et souhaitez saisir directement les valeurs correspondantes.
 - **FRÉQUENCE** : à l'aide des touches numériques de la télécommande, saisissez manuellement en mode de recherche **AVANCÉ** la fréquence de la chaîne.
 - Modulation, débit de symboles : ces valeurs sont établies automatiquement dans tous les modes de recherche.
 - **ID RÉSEAU** : à l'aide des touches numériques de la télécommande, saisissez manuellement en mode de recherche **AVAN-**

CÉ l'ID de réseau de la chaîne.

- Une fois ces réglages terminés, appuyez sur **OK** pour lancer la recherche.

Le déroulement de la recherche ainsi que le nombre de chaînes trouvées vous sont affichés.

- ▶ Pour interrompre la recherche, vous pouvez appuyer à tout moment sur la touche **EXIT**.

Une fois la recherche terminée, l'appareil vous demande « **AIMEZ-VOUS TROUVER DVB-S?** ». Vous avez ici la possibilité de rechercher en plus les chaînes captées via une antenne satellite raccordée.

- ▶ Si vous n'avez pas raccordé d'antenne satellite à la prise d'antenne LNB, sélectionnez **NON** et confirmez avec **OK**.
- ▶ Si vous avez en plus raccordé une antenne satellite via la prise d'antenne **LNB**, sélectionnez **OUI** et appuyez sur **OK**. Puis passez à l'étape suivante.

Réception par satellite

Avec ce type de réception, vous avez plusieurs possibilités pour configurer la recherche. Sélectionnez l'option souhaitée avec ▲ ▼ et appuyez sur ◀ ▶ pour régler l'option. Les réglages standard sont déjà spécifiés pour une seule installation satellite en fonction du pays sélectionné auparavant dans le menu si bien qu'en règle générale, aucun autre réglage n'est nécessaire.

- ▶ Pour lancer la recherche sans procéder à d'autres réglages, appuyez sur **OK**.

Si vous avez besoin d'une configuration différente, vous avez les possibilités suivantes :

- ▶ **SATELLITE** : sélectionnez ici le satellite vers lequel votre antenne satellite est orientée.
- ▶ **FRÉQUENCE LNB** : réglez ici le cas échéant la fréquence LNB. Le réglage par défaut est **UNIVERSAL**.
- ▶ **SAISIE DISEQC** : si vous avez raccordé une antenne satellite avec plusieurs LNB ou un interrupteur DiseqC, réglez l'entrée Diseqc souhaitée. Le réglage par défaut est **DISEQC A**.
- ▶ **CHAÎNES** : sélectionnez ici si **TOUS** ou uniquement les chaînes **LIBRE** doivent être recherchées.
- ▶ **MODE BALAYAGE** : vous réglez ici le mode de recherche. Avec **AUTO**, une recherche complète sur le satellite sélectionné est exécutée, cette opération dure plus longtemps. Avec **PRÉRÉ-**

GLAGE, vous exécutez une recherche avec la liste de chaînes préinstallée du satellite ASTRA 19.2 E, cette opération prend moins de temps.

- ▶ **RECHERCHE DE RÉSEAU** (uniquement actif si le mode de recherche « **PRÉRÉGLAGE** » a été sélectionné) : vous pouvez ici activer ou désactiver la recherche de réseau.
- ▶ Appuyez sur **OK** pour lancer la recherche.
- ▶ Une fois la recherche terminée, un message vous demande si une recherche doit être exécutée dans la zone DVB-C/T.

Utilisation

Sélection des chaînes

- Utilisez les touches **P -/+** ou une touche numérique pour sélectionner une chaîne avec la télécommande.
Pour un numéro à deux ou trois chiffres, appuyez sur les touches numériques dans l'ordre correspondant.
- Pour sélectionner une chaîne directement sur l'appareil, appuyez sur la touche **CH-** ou **CH+**.
- La touche **↶** de la télécommande vous permet de revenir à la chaîne regardée en dernier.

Réglages du son

- ▶ Vous pouvez augmenter ou réduire le son avec les touches de volume **—**  **+** de la télécommande.
- ▶ Pour couper le son et le remettre, appuyez sur la touche **⊗** (désactivation du son).
- ▶ Avec la touche **LANG**, vous réglez la langue audio à condition que l'émission en cours supporte ce mode (p. ex. avec les émissions bilingues).
- ▶ La touche **S. MODE** permet de sélectionner les réglages de l'égaliseur prédéfinis **STANDARD**, **MUSIQUE**, **CINÉMA**, **SPORT** et **PERSONALISÉ**. Si **PERSONALISÉ** est sélectionné, le profil peut être modifié dans le menu **SON / ÉGALISATEUR**.

Réglages de l'image

- ▶ Avec la touche **P. MODE**, sélectionnez l'un des modes d'image suivants : **NORMALE**, **PERSONALISÉ**, **CINÉMA**, **SPORT**, **HAUTE**, **LUMINEUX**.

- ▶ Selon l'émission, les images sont transmises au format 4:3 ou 16:9. Vous pouvez adapter le format d'image avec la touche **SIZE**.

AUTO : le format diffusé est automatiquement réglé sur le signal d'entrée.

16:9 : vous pouvez ici étendre uniformément les côtés gauche et droit d'une image normale (format d'image 4:3) pour remplir toute la largeur de l'écran du téléviseur.

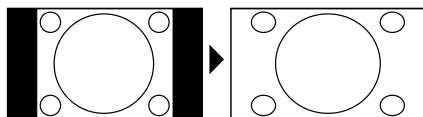

4:3 : est utilisé pour visualiser une image normale (format 4:3) puisque c'est là son format d'origine.

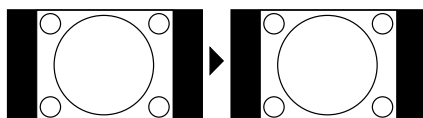

Vous pouvez aussi modifier le format d'image dans le menu **IMAGE** > **RATIO D'ASP.**



REMARQUE !

Veillez tenir compte du fait que, selon la source d'images réglée, tous les formats d'image ne sont pas disponibles.

Sélection de la source

- ▶ La touche **INPUT** vous permet d'ouvrir la liste de sélection des sources. Vous disposez des sources suivantes :

ANTENNE Signal de prise d'antenne numérique/analogique

CÂBLE Signal de câble numérique/analogique

SATELLITE Signal satellite numérique

AV Appareil branché sur l'entrée audio/vidéo

SCART Appareil branché sur la prise péritel

COMPOSANTE Appareil branché sur les entrées vidéo et audio composantes

VGA Appareil branché sur l'entrée d'ordinateur

HDMI1 Entrée HDMI 1

HDMI2 Entrée HDMI 2

HDMI3 Entrée HDMI 3

HDMI4 Entrée HDMI 4

MÉDIA Afficher le navigateur de médias

- ▶ Placez-vous sur la source de votre choix avec les touches directionnelles ▼ ▲.
- ▶ Confirmez votre choix avec la touche **OK**.

Informations sur les chaînes / EPG

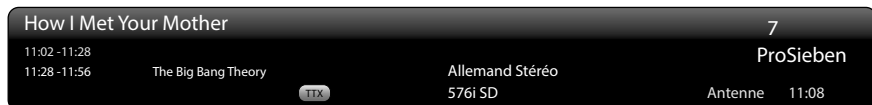

- ▶ Appuyez sur la touche **INFO** pour afficher des informations sur la chaîne en cours. Appuyez de nouveau sur la touche pour afficher des informations étendues sur la chaîne.
- ▶ Vous obtenez ces mêmes informations lorsque vous changez de chaîne.

EPG – Guide électronique des programmes

La touche **EPG** (« EPG » = « Electronic Program Guide ») ouvre et ferme le guide électronique des programmes. Celui-ci vous offre des informations sur l'émission en cours et les émissions suivantes. Vous pouvez en outre vous y informer plusieurs jours à l'avance sur des émissions diffusées sur d'autres chaînes.

- Déplacez-vous avec les touches ◀ ▶ ▲ ▼ et sélectionnez une émission.
- La **TOUCHE ROUGE** sélectionne le jour précédent,
- la **TOUCHE VERTE** sélectionne le jour suivant et
- avec la **TOUCHE JAUNE**, vous obtenez d'autres informations sur l'émission en cours.



Remarque importante :

Les informations affichées sont établies par les chaînes de télévision. L'absence éventuelle d'informations sur une chaîne ne signifie pas que votre téléviseur LCD est défectueux.

Favoris

Vous pouvez composer une liste de vos chaînes favorites, ce qui vous permet de ne faire afficher que vos chaînes préférées.

- ▶ Pour ouvrir/fermer la liste de favoris, appuyez sur la touche **FAV**.
- ▶ Sélectionnez l'émission de votre choix avec ▲ ▼ et appuyez sur **OK** pour passer sur la chaîne.
- ▶ Mais vous pouvez aussi sélectionner directement les chaînes : appuyez sur la touche **FAV+** ou **FAV-** pour alterner entre les chaînes mémorisées dans la liste de favoris. Vous n'avez pas besoin d'ouvrir auparavant la liste de favoris.

Ajouter une chaîne à la liste de favoris

- ▶ Sélectionnez avec **P-/+** la chaîne que vous souhaitez ajouter à la liste de favoris.
- ▶ Ouvrez la liste de favoris avec **FAV**.
- ▶ Appuyez sur la touche **FAV+** pour mémoriser la chaîne dans la liste.

Pour chaque chaîne, un symbole indique si la chaîne en question a été mémorisée dans la liste de favoris.

Supprimer une chaîne de la liste de favoris



- ▶ Ouvrez la liste de favoris avec **FAV**.
- ▶ Sélectionnez avec les touches directionnelles ▼ ▲ la chaîne que vous souhaitez supprimer de la liste de favoris.
- ▶ Appuyez sur la touche **FAV-** pour supprimer la chaîne de la liste.

Télétexte

Le télétexte est un service gratuit diffusé par la plupart des stations de télévision et proposant des informations réactualisées quotidiennement sur la météo, les grilles de programmes, le cours des actions, les actualités, le sous-titrage et bien d'autres thèmes.

L'utilisation du télétexte

Votre télécommande possède des touches Télétexte spéciales destinées à l'utilisation du télétexte.

- ▶ Choisissez un programme télévisé diffusant le télétexte.
- ▶ Appuyez une fois sur la touche  pour afficher la page initiale/l'index du télétexte.
- ▶ Appuyez encore une fois sur la touche  pour afficher le télétexte en transparence (l'image télévisée apparaît en arrière-plan).
- ▶ Appuyez sur la touche  pour repasser en mode TV.

Sélectionner des pages

- ▶ Avec les touches numériques, saisissez directement le numéro à trois chiffres de la page de télétexte que vous souhaitez consulter.
Le numéro de page choisi est affiché dans le coin supérieur gauche de l'écran. Le compteur de télétexte recherche automatiquement le numéro de page saisi.
- ▶ Les touches directionnelles ▲ ▼ vous permettent de feuilleter les pages du télétexte en avant et en arrière.

Touches de couleur

Si des champs ou du texte de couleur sont affichés en bas de l'écran, vous pouvez sélectionner directement ces contenus en appuyant sur les touches de couleur correspondantes ROUGE [PROGRAM], VERTE [INTRO], JAUNE [REPEAT] et BLEUE [A-B].

SUB.T

Certaines pages du télétexte contiennent des sous-pages. En bas de l'écran apparaît p. ex. **1/3**. Les sous-pages sont affichées les unes après les autres à un intervalle d'environ trente secondes. Mais vous pouvez aussi les visualiser directement en appuyant sur la touche . Vous pouvez feuilleter les sous-pages avec les touches directionnelles ◀ ▶.

Fonctions utiles du télétexte

INDEX

- ▶ La touche **INDEX** vous permet de sélectionner la page principale du télétexte.

REVEAL

- ▶ Pour faire apparaître des informations cachées, p. ex. les solutions d'énigmes, de puzzles ou de jeux de questions, appuyez une fois sur la touche **REVEAL**.
- ▶ Appuyez encore une fois sur la touche **REVEAL** pour masquer à nouveau les réponses.

SIZE

Cette fonction permet d'afficher l'information de télétexte en deux fois plus grand.

- ▶ Appuyez sur la touche **SIZE** pour agrandir la moitié supérieure de la page.
- ▶ Appuyez à nouveau sur la touche **SIZE** pour agrandir la moitié inférieure de la page.
- ▶ Appuyez encore une fois sur la touche **SIZE** pour repasser à la taille d'affichage normale du télétexte.

INDEX

- ▶ La touche **INDEX** vous permet de sélectionner la page 100, qui est la page principale du télétexte.

Le menu OSD

- ▶ Appuyez sur la touche de menu **MENU** pour activer l'OSD.
- ▶ Avec les touches directionnelles ◀ ▶, choisissez la catégorie dans le menu principal.
- ▶ Appuyez sur la touche **OK** pour afficher l'option du menu principal sélectionnée.
- ▶ Avec les touches ▲ ▼, choisissez les options dans un menu.
- ▶ Pour revenir au menu principal, appuyez sur la touche **MENU**.
- ▶ Avec les touches ◀ ▶ ▲ ▼, vous réglez une valeur souhaitée ou choisissez une autre sélection.
- ▶ Pour fermer le menu, appuyez sur la touche **EXIT**.

Veillez noter que le menu se referme automatiquement si vous n'appuyez sur aucune touche.

Vous pouvez sélectionner les menus principaux suivants :

- Menu **IMAGE**
- Menu **SON**
- Menu **TV** ou **VGA** (selon la source choisie ; ce menu est supprimé avec les sources externes (**AV, SCART, COMPOSANTE, HDMI1-4**))
- Menu **RÉGLAGES**
- Menu **VERROUILLER**



Remarque !

Suite à d'éventuelles modifications techniques, il est possible que les menus décrits ici divergent de ceux affichés sur votre écran.

Le menu Système dans le détail

Menu Image

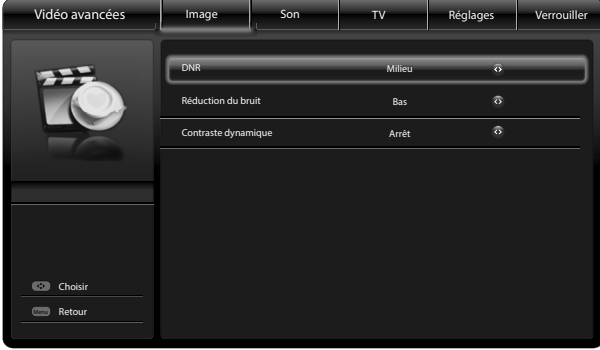

Option de menu	Réglages
MODE IMAGE	Choisir le mode d'image : NORMALE, PERSONALISÉ, CINÉMA, SPORT, HAUTE, LUMINEUX . Cette fonction correspond à la touche P.MODE .
LUMINOSITÉ	Réduire ou augmenter la luminosité
CONTRASTE	Réduire ou augmenter le contraste
SATURATION	Réduire ou augmenter l'intensité des couleurs
NETTÉTÉ	Réduire ou augmenter la netteté
TEMPÉRATURE DE COULEUR	Sélectionner la température des couleurs : STANDARD, CHAUD, FROID
RATIO D'ASP.	Sélectionner le format d'image : AUTO, 16:9, 4:3
MODE HDMI (uniquement avec la source HDMI)	Sélectionnez avec 1:1 si l'image doit être représentée dans sa taille d'origine. Avec OVERSCAN , l'image est légèrement agrandie pour éviter d'éventuels brouillages sur les bords, en particulier avec les émissions de télé.

Option de menu	Réglages	
VIDÉO AVANCÉES		
	DNR	Régler la suppression de bruit numérique de l'image : BAS, MILIEU, HAUT, ARRÊT.
	RÉDUCTION DU BRUIT	Régler la réduction de bruit de l'image : BAS, MILIEU, HAUT, ARRÊT. Plus le réglage sélectionné est élevé, plus l'image semble douce.
CONTRASTE DYNAMIQUE	Si ce réglage est activé, la luminosité est réglée automatiquement avec les scènes à luminosité différente afin d'obtenir un contraste plus élevé de l'image.	

Menu Son

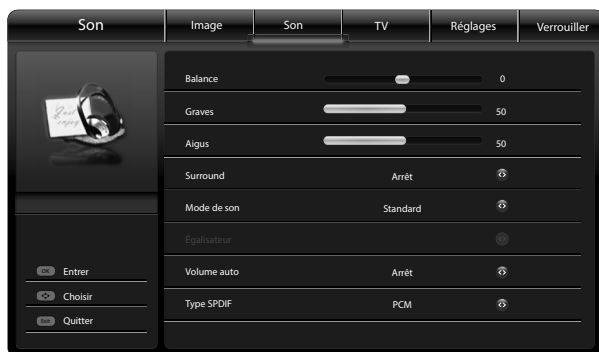

Option de menu	Réglages
BALANCE	Réglez la balance entre haut-parleurs gauche et droit.
GRAVES	Réglez la profondeur du son.
AIGUS	Réglez les aigus.
SURROUND	Activez/désactivez l'effet surround.
MODE DE SON	Dans ce mode, le pré-réglage STANDARD, MUSIQUE, CINÉMA, SPORT ou PERSONALISÉ peut être défini. Cette fonction correspond à la touche S.MODE .
ÉGALISATEUR	Différentes fréquences sonores peuvent être modifiées ici. Les réglages du menu Égaliseur ne peuvent être modifiés que si PERSONALISÉ est réglé dans le mode sonore.
VOLUME AUTO	Cette fonction équilibre les volumes différents des émissions. Réglez la fonction sur ARRÊT pour entendre les volumes d'origine. Réglez-la sur MARCHE pour entendre un volume homogène.

Option de menu	Réglages	
TYPE SPDIF	Réglage pour les appareils qui sont branchés sur la sortie numérique SPDIF/COAX OUT.	
	DOLBY DIGITAL	Le signal audio numérique est émis dans son état d'origine. Sélectionnez ce réglage si vous avez raccordé un récepteur AV qui peut décoder le format sonore original (p. ex. une piste sonore Dolby Digital 5.1).
	PCM	Le format sonore est transformé en un signal PCM.
	ARRÊT	La sortie numérique est désactivée.

Menu TV

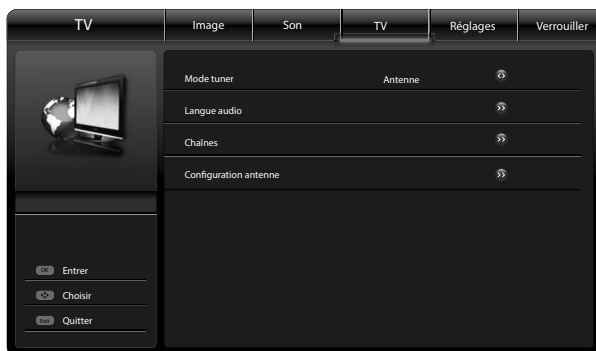

Ce menu varie selon le mode de réception sélectionné. Le type de réception se règle sous l'option de menu **MODE TUNER**. Les options de menu qui ne sont pas affichées dans chaque type de réception sont signalées comme suit dans le tableau :

- SAT = cette option de menu apparaît uniquement en mode Tuner **SATELLITE**
- SAT = cette option de menu apparaît uniquement en mode Tuner **CÂBLE**
- SAT = cette option de menu apparaît uniquement en mode Tuner **ANTENNE**

Le menu **TV** est remplacé par le menu **VGA** si la source VGA est sélectionnée, voir section suivante.

Option de menu	Réglages		
MODE TUNER	Sélectionnez sur quel type de réception l'appareil doit être réglé. Vous pouvez choisir ANTENNE , CÂBLE ou SATELLITE .		
LANGUE AUDIO	Si l'émission est diffusée en plusieurs langues, vous pouvez sélectionner la langue des dialogues avec LANGUE AUDIO 1ST . Si celle-ci n'est pas disponible, vous pouvez sélectionner une langue alternative avec LANGUE AUDIO 2ND .		
CHAÎNES	RECHERCHE DE CHAÎNES	PAYS	Sélectionnez ici le pays. Le pays choisi influence l'ordre de classement des chaînes lors de la recherche automatique.
		RÉGLAGE DU SATELLITE (SAT)	Autres réglages pour SATELLITE , CANAUX , MODE D'ANALYSE . Démarrer la recherche des chaînes avec RECHERCHE DE CHAÎNES .
		MODE TUNER (KAB, ANT)	Sélectionnez si seules les chaînes analogiques (ATV) ou numériques (DTV) ou les deux doivent être recherchées (DTV+ATV).
		RECHERCHE DE CHAÎNES (KAB, ANT)	Démarrer la recherche des chaînes

Option de menu	Réglages	
	RÉGLAGE MANUEL DU SATELLITE (SAT)	<p>Pour rechercher des chaînes individuelles, saisissez ici manuellement les données correspondantes. Autres réglages pour SATELLIT, TRANSPONDEUR, CANAUX, RECHERCHE DE RÉSEAU.</p> <p>Démarrer la recherche des chaînes avec RECHERCHE DE CHÂÎNES.</p>
	RECHERCHE ANALOGIQUE MANUEL (KAB, ANT)	<p>Recherche manuelle des chaînes pour la réception par câble et antenne analogique.</p> <ul style="list-style-type: none"> ▶ Saisissez la fréquence de départ et sélectionnez si la recherche doit être exécutée en arrière ou en avant.
	RECHERCHE DIGITAL MANUEL (KAB, ANT)	<ul style="list-style-type: none"> ▶ Recherche manuelle des chaînes pour la réception par câble et DVB-T numérique. Saisissez le canal de réception et appuyez sur OK pour lancer la recherche.
	OMETTRE CHÂÎNE	<p>Vous pouvez ici sauter des chaînes trouvées qui sont enregistrées dans la liste des chaînes.</p> <ul style="list-style-type: none"> ▶ Sélectionnez la chaîne et appuyez sur OK. La chaîne est marquée et sautée. ▶ Appuyez de nouveau sur OK pour supprimer le marquage.
	TRIER CHÂÎNES	<p>Vous pouvez ici classer la liste des chaînes.</p> <ul style="list-style-type: none"> ▶ Sélectionnez une chaîne et appuyez sur OK. ▶ Déplacez le marquage sur le numéro de chaîne vers lequel vous souhaitez décaler la chaîne et appuyez de nouveau sur OK.

Option de menu	Réglages	
	EDITION CHAÎNES	Vous pouvez ici éditer les différentes chaînes. <ul style="list-style-type: none">▶ Sélectionnez une chaîne et appuyez sur OK.▶ La chaîne peut être déplacée sous un autre numéro ou renommée. Utilisez pour cela les touches numériques de la télécommande ou du clavier d'écran.
	SUPPRIMER LE CANAL	<ul style="list-style-type: none">▶ Sélectionnez une chaîne pour la supprimer de la liste des chaînes ou appuyez sur PROG pour supprimer toute la liste des chaînes.▶ Appuyez sur OK et validez la demande de confirmation avec OUI.
	RÉG. FIN CHAÎNES ANALOG.	Vous pouvez ici exécuter un réglage fin de la chaîne sélectionnée. Cette fonction est activée uniquement avec les chaînes analogiques.

Option de menu	Réglages		
CONFIGURATION ANTENNE (SAT)	Sélectionnez le satellite dont vous souhaitez éditer les données.		
	NOM DU SATELLITE	Affichage du satellite sélectionné	
	POSITION DE L'ORBITE	Position du satellite sélectionné	
	FRÉQUENCE LNB	Sélectionnez la fréquence LNB ; le réglage standard est UNIVERSAL	
	SAISIE DISEQC	Si vous avez une installation satellite avec plusieurs LNB, saisissez ici sur quelle entrée Diseqc le satellite sélectionné doit être activé ; le réglage standard est DISEQC A	
	TONE 22KHZ	Réglez ici le cas échéant la fréquence du son ; le réglage standard est AUTO	
	TRANSPON-DEUR	AJOUTER TRANSPON-DEUR	Ajoutez à la liste d'autres données de transpondeur en appuyant sur la TOUCHE JAUNE et en saisissant les valeurs sur le clavier numérique de la télécommande.
SUPPRIMER TRANSP.		Supprimez le transpondeur de la liste en sélectionnant le transpondeur souhaité puis en appuyant sur la TOUCHE BLEUE .	

Menu VGA

Le menu VGA n'apparaît que si la source VGA a été sélectionnée. Vous pouvez ici procéder aux réglages de l'image pour que l'image de l'ordinateur soit correctement affichée sur le téléviseur LCD.

Option de menu	Réglages
RÉGLAGE AUTO	Sélectionnez si l'image doit être réglée automatiquement ou si vous souhaitez régler manuellement les options ci-dessous.
POSITION H	Régalez la position horizontale de l'image.
POSITION V.	Régalez la position verticale de l'image.
PHASE	Modifiez la phase de l'image.
TACT	Sélectionnez la cadence de l'image.

Menu Réglages

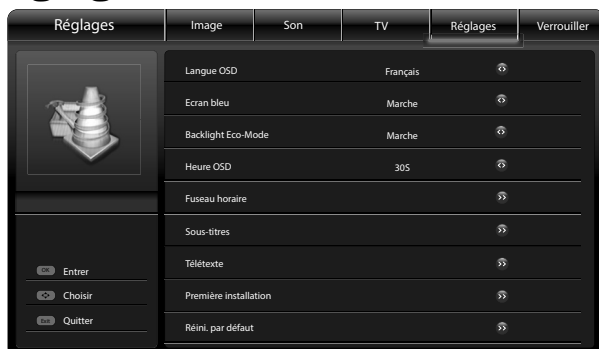

Option de menu	Réglages
LANGUE OSD	Choisissez la langue du menu.
ECRAN BLEU	Régalez si un écran bleu doit apparaître lorsqu'aucun signal n'est disponible.
BACKLIGHT ECO-MODE	Avec MARCHE , l'écran de l'appareil passe en mode Eco, ce qui consomme moins de courant.
HEURE OSD	Sélectionnez la durée au bout de laquelle le menu doit se fermer automatiquement si aucune touche n'est pressée.

Option de menu	Réglages	
FUSEAU HORAIRE	FUSEAU	Sélectionnez si le fuseau horaire de la chaîne doit être utilisé lors du réglage de l'heure ou sélectionnez un autre fuseau horaire.
	HEURE	SYNCHRONISATION AUTOM. Avec le réglage MARCHE , l'heure envoyée par la chaîne est utilisée. Avec ARRÊT , vous pouvez régler l'heure manuellement.
	MINUTERIE ACTIVÉE	Sélectionnez à quelle heure l'appareil doit s'allumer automatiquement. MARCHE : l'appareil s'allume tous les jours à la même heure ; UNE FOIS : l'action est exécutée une seule fois ; ARRÊT : la fonction est désactivée.
	ACTIVER LE CANAL	Sélectionnez si l'appareil doit s'allumer avec la dernière chaîne réglée (DERNIER ÉTAT) ou une chaîne définie ici (SÉLECTION UTILISATEUR).

Option de menu	Réglages	
	MINUTERIE DÉSACT.	Sélectionnez à quelle heure l'appareil doit s'éteindre automatiquement. MARCHE : l'appareil s'éteint tous les jours à la même heure ; UNE FOIS : l'action est exécutée une seule fois ; ARRÊT : la fonction est désactivée.
	VEILLE AUTOM.	Sélectionnez la durée au bout de laquelle l'appareil doit s'éteindre une fois automatiquement (correspond à la fonction d'un sleep-timer).
	ARRÊT AUTOM.	Réglez la durée au bout de laquelle l'appareil doit s'éteindre automatiquement lorsque vous n'appuyez sur aucune touche.
SOUS-TITRES	LANGUE SS-TITRES NUMÉRIQ.	Choisissez la langue des sous-titres.
	LANGUE SS-TITRES NUMÉRIQ. 2ND	Sélectionnez une langue alternative pour les sous-titres si la première langue n'est pas disponible.
	TYPE DE SS-TITRES	Sélectionnez le type de sous-titres.
TÉLÉTEXT	TT-LANGUE	Sélectionnez ici le jeu de caractères du télétexte. Le réglage par défaut est EUR OUEST .
PREMIÈRE INSTALLATION	L'appareil recommence ici l'installation initiale.	

Option de menu	Réglages
RÉINI. PAR DÉFAUT	Ce réglage permet de restaurer les réglages par défaut sur l'appareil.

Menu Verrouiller

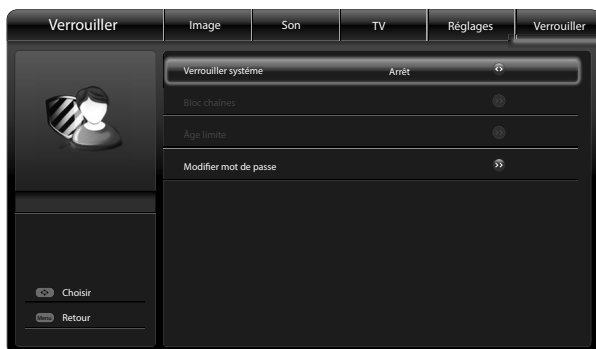

Pour pouvoir ouvrir ce menu, un code PIN doit être saisi. À la livraison, le mot de passe du téléviseur est réglé sur « **0000** ».

Option de menu	Réglages	
VERROUILLER SYSTÈME	Activez ou désactivez le blocage.	
BLOC CHÂÎNES	Sélectionnez la ou les chaînes devant être bloquées.	
ÂGE LIMITE	Sélectionnez la limite d'âge pour le blocage. Les informations d'autorisation pour les différentes émissions sont diffusées par les chaînes.	
MODIFIER MOT DE PASSE	NOUVEAU MOT DE PASSE	Pour modifier le mot de passe, saisissez tout d'abord le nouveau mot de passe.
	CONFIRMER MOT DE PASSE	Saisissez ici encore une fois le nouveau mot de passe.



REMARQUE

Notez le nouveau mot de passe. Il ne sera pas réinitialisé lors de la restauration des réglages par défaut. Si vous devez oublier le mot de passe, utilisez le code maître **7948**.

Navigateur de médias

Si vous raccordez un support de données USB au téléviseur LCD, vous pouvez lire photos, musique, vidéos ou texte. Pour savoir quels sont les formats compatibles, consultez les données techniques à la fin du présent mode d'emploi.



REMARQUE

Il se peut que certains types d'appareils USB ne soient pas compatibles avec ce téléviseur LCD.

Raccordez directement l'appareil USB. N'utilisez pas de câble séparé pour éviter tout problème de compatibilité.

Ne débranchez pas l'appareil USB en cours de lecture d'un fichier. Nous vous déconseillons en particulier d'insérer et de retirer l'appareil USB plusieurs fois successivement à intervalles rapprochés.

- ▶ Branchez le support de données USB sur le port USB situé sur le côté de l'appareil.
- ▶ Appuyez sur la touche **INPUT** et, à l'aide de ▲ ▼, sélectionnez la source **MEDIA**.
- ▶ Confirmez avec **OK**.
- ▶ Le navigateur de médias s'ouvre. Vous avez alors les possibilités suivantes :
 - **PHOTO** - pour la lecture de fichiers photo
 - **MUSIQUE** - pour la lecture de fichiers musicaux
 - **VIDÉO** - pour la lecture de fichiers vidéo
 - **TEXTE** - pour la lecture de fichiers de texte

Selon l'option sélectionnée, vous disposez de différentes fonctions. Celles-ci sont affichées dans la partie inférieure de l'écran.

Dans le menu des différents médias **PHOTO, MUSIQUE, VIDÉO, TEXTE**, vous pouvez sélectionner d'autres options avec la touche **MENU** :

- **TRIER** : réglez l'ordre de classement des objets.
- **TYPE DE MÉDIA** : sélectionnez le type de média devant être affiché.
- **TAILLE DE MINIATURE** : réglez le cas échéant la taille des vignettes dans la prévisualisation.
- **COPIER** : sélectionnez un objet et copiez-le.
- **COLLER** : réinsérez l'objet copié auparavant à un autre endroit (p. ex. dans un autre dossier).
- **SUPPRIMER** : sélectionnez un objet et supprimez-le.

Pour quitter le navigateur de médias, appuyez sur la touche **INPUT** et sélectionnez le cas échéant une autre source.

Afficher des photos

Si vous sélectionnez **PHOTOS** à partir du menu principal, les fichiers photo disponibles sont filtrés et listés sur l'écran.

- ▶ Si plusieurs dossiers se trouvent sur le support de données, ouvrez tout d'abord le dossier souhaité avec ◀ ▶ ▲ ▼ et confirmez avec **OK**.
- ▶ Sélectionnez la photo souhaitée avec ◀ ▶ ▲ ▼ pour l'afficher. Appuyez sur **OK** pour afficher la photo.
- ▶ La touche **MENU** vous permet de sélectionner d'autres options. Confirmez une option chaque fois avec **OK**.
 - **LECTURE/PAUSE** : démarrer/interrompre le diaporama de toutes les photos.
 - **RÉPÉTER** : réglez une répétition du diaporama.
 - **ALÉATOIRE** : lit le diaporama dans un ordre aléatoire.
 - **ROTATION** : pivote la photo sélectionnée de 90 degrés dans le sens des aiguilles d'une montre.
 - **DURÉE** : règle la durée de lecture des différentes photos dans le diaporama.
 - **ZOOM** (uniquement si lecture interrompue) : agrandit la photo affichée.
 - **EFFET** (pas si lecture interrompue) : règle l'effet de transition pour un diaporama.
 - **AFFICHER INFO** : affiche des informations sur la photo affichée.
- ▶ Pour la lecture des fichiers, vous pouvez en outre utiliser les touches Média de la télécommande.
- ▶ Appuyez sur la touche **EXIT** pour revenir au menu précédent.

Écouter de la musique

Si vous sélectionnez **MUSIQUE** à partir du menu principal, les fichiers musicaux disponibles sont filtrés et listés sur l'écran.

- ▶ Si plusieurs dossiers se trouvent sur le support de données, ouvrez tout d'abord le dossier souhaité avec ◀ ▶ ▲ ▼ et confirmez avec **OK**.
- ▶ Sélectionnez le morceau souhaité avec ◀ ▶ ▲ ▼ pour l'écouter. Appuyez sur **OK** pour lancer la lecture du morceau.
- ▶ La touche **MENU** vous permet de sélectionner d'autres options. Confirmez une option chaque fois avec **OK**.
 - **LECTURE/PAUSE** : démarrer/interrompre la lecture de tous les fichiers.
 - **RÉPÉTER** : réglez une répétition des morceaux musicaux.
 - **LECT. ALÉATOIRE ACTIVÉE/DÉSACTIVÉE** : lit les morceaux musicaux dans un ordre aléatoire.
 - **AFFICHER INFO** : affiche des informations sur le morceau musical affiché.
 - **MASQUER/AFFICHER SPECTRE** : affiche/masque le spectre.
 - **AUDIO UNIQUEMENT** : lit seulement le morceau musical et éteint l'écran de l'appareil. Pour rallumer l'écran, appuyer sur la touche **MENU**.
- ▶ Pour la lecture des fichiers, vous pouvez en outre utiliser les touches Média de la télécommande.
- ▶ Appuyez sur la touche **EXIT** pour revenir au menu précédent.

Visionner des vidéos

Si vous sélectionnez **VIDÉO** à partir du menu principal, les fichiers vidéo disponibles sont filtrés et listés sur l'écran.

- ▶ Si plusieurs dossiers se trouvent sur le support de données, ouvrez tout d'abord le dossier souhaité avec ◀ ▶ ▲ ▼ et confirmez avec **OK**.
- ▶ Sélectionnez la vidéo souhaitée avec ◀ ▶ ▲ ▼ pour la visualiser. Appuyez sur **OK** pour lancer la vidéo.
- ▶ La touche **MENU** vous permet de sélectionner d'autres options. Confirmez une option chaque fois avec **OK**.
 - **LECTURE/PAUSE** : démarrer/interrompre la lecture de tous les fichiers.
 - **RÉPÉTER** : réglez une répétition des vidéos.
 - **PROGRAMME** (disponible uniquement avec le format vidéo TS) : si le fichier vidéo TS contient plusieurs programmes, la fonction PROGRAMM permet de sélectionner ces différents programmes.
 - **AFFICHER INFO** : affiche des informations sur le fichier vidéo affiché.
 - **MODE IMAGE** : réglez le profil de couleur de l'écran.
 - **MODE ÉCRAN** : sélectionnez le format d'image avec lequel la vidéo doit être affichée.
 - **MÉMOIRE DE LA DERNIÈRE** : démarre la vidéo à l'endroit où elle avait été arrêtée (**MARCHE**) ou chaque vidéo depuis le début (**ARRÊT**).
- ▶ Pour la lecture des fichiers, vous pouvez en outre utiliser les touches Média de la télécommande.
- ▶ Appuyez sur la touche **EXIT** pour revenir au menu précédent.

Lire du texte

Si vous sélectionnez **TEXTE** à partir du menu principal, les fichiers disponibles sont filtrés et listés sur l'écran.

- ▶ Si plusieurs dossiers se trouvent sur le support de données, ouvrez tout d'abord le dossier souhaité avec ◀ ▶ ▲ ▼ et confirmez avec **OK**.
- ▶ Sélectionnez le texte souhaité avec ◀ ▶ ▲ ▼ pour l'afficher. Appuyez sur **OK** pour afficher le texte.
- ▶ La touche **MENU** vous permet de sélectionner d'autres options. Confirmez une option chaque fois avec **OK**.
 - **LECTURE/PAUSE** : démarrer/interrompre la lecture de tous les fichiers.
 - **RÉPÉTER** : réglez une répétition du texte.
 - **LECT. ALÉATOIRE ACTIVÉE/DÉSACTIVÉE** : affiche les textes dans un ordre aléatoire.
 - **POLICE** : vous pouvez ici régler la taille, le style d'écriture ou la couleur.
 - **AFFICHER INFO** : affiche des informations sur le fichier de texte affiché.
- ▶ Pour la lecture des fichiers, vous pouvez en outre utiliser les touches Média de la télécommande.
- ▶ Appuyez sur la touche **EXIT** pour revenir au menu précédent.

Branchement d'appareils

Branchement d'un casque

Branchez le casque sur la prise casque. Les touches de volume et la touche  permettent de régler le volume du casque dès que celui-ci est raccordé à l'appareil. Le son des haut-parleurs du téléviseur LCD est automatiquement désactivé.



Prudence !

L'utilisation d'un casque à un volume élevé peut entraîner des dommages auditifs permanents. Réglez le volume sur le niveau le plus bas avant de lancer la lecture. Démarrez la lecture et augmentez le volume à un niveau qui vous semble agréable. Toute modification des réglages de base de l'égaliseur peut avoir pour effet d'augmenter le volume et donc causer des dommages auditifs permanents.

Prudence !

À pleine puissance, l'écoute prolongée avec un casque ou des écouteurs peut endommager l'oreille de l'utilisateur.

Amplificateur numérique via la prise coaxiale

La prise **SPDIF COAX.OUT** vous permet de restituer le signal audio de votre téléviseur LCD via un amplificateur numérique.

- ▶ Pour cela, vous devez brancher un câble coaxial (non fourni) sur la prise SPDIF Coax.OUT du téléviseur LCD et sur l'entrée correspondante de l'amplificateur.

Branchement d'un lecteur DVD

Vous avez plusieurs possibilités pour brancher un lecteur DVD :

Avec un câble HDMI

- ▶ À condition que le lecteur de DVD soit doté d'une sortie HDMI, branchez un câble HDMI (non fourni). Un câble supplémentaire pour la transmission du son n'est pas nécessaire.

Avec un câble adaptateur vidéo composante

- ▶ Si le lecteur DVD dispose de sorties YUV (Y Pb Pr), il est conseillé de le raccorder à l'aide d'un câble composante (câble Cinch vert/bleu/rouge, non fourni) à la prise YPbPr du téléviseur LCD. Utilisez pour cela le câble adaptateur YUV fourni pour la prise YPbPr du téléviseur LCD.
- ▶ Pour la transmission du son, branchez un câble Cinch stéréo (fiche rouge et blanche, non fourni) sur les entrées AUDIO L-R.



IMPORTANT !

Utilisez uniquement le câble adaptateur AV fourni.

Avec un câble péritel

- ▶ Branchez un lecteur DVD sur la prise SCART à l'aide d'un câble péritel (non fourni).

Avec un câble adaptateur AV

- ▶ Branchez le câble adaptateur AV sur la prise Side AV du téléviseur LCD.
- ▶ Raccordez un câble Cinch stéréo (fiche rouge et blanche) au câble adaptateur AV et aux sorties audio de l'appareil externe.
- ▶ Raccordez un câble Cinch vidéo (fiche jaune) au câble adaptateur AV et à la sortie vidéo de l'appareil externe.



IMPORTANT !

Utilisez uniquement le câble adaptateur AV fourni.

Branchement d'un magnétoscope

- ▶ Raccordez un câble d'antenne à la prise d'antenne (RF) du téléviseur LCD et à la sortie Antenne du magnétoscope.
- ▶ Raccordez un autre câble d'antenne (non fourni) à l'entrée Antenne du magnétoscope et à la prise d'antenne murale.

Vous pouvez, en plus, raccorder le téléviseur LCD et le magnétoscope avec un câble péritel. Ceci est conseillé pour obtenir une qualité d'image et de son élevée. Pour transmettre un son stéréo, une prise SCART est nécessaire.

- ▶ Raccordez le câble péritel (non fourni) à la prise SCART du téléviseur LCD.
- ▶ Raccordez l'autre extrémité du câble péritel à la prise SCART OUT

du magnétoscope.

Branchement d'un enregistreur DVD

- ▶ Raccordez un câble d'antenne à la prise d'antenne (RF) du téléviseur LCD et à la sortie Antenne de l'enregistreur DVD.
- ▶ Raccordez un autre câble d'antenne (non fourni) à l'entrée Antenne de l'enregistreur DVD et à la prise d'antenne murale.

Avec un câble HDMI

- ▶ Si votre enregistreur DVD dispose d'une sortie HDMI, branchez un câble HDMI (non fourni) sur l'entrée HDMI du téléviseur LCD et sur la sortie HDMI de l'appareil externe.

Avec un câble vidéo composante (3 x Cinch)

- ▶ Si l'enregistreur DVD dispose de sorties YUV (Y Pb Pr), il est conseillé de le raccorder à l'aide d'un câble composante (câble Cinch vert/bleu/rouge, non fourni) à la prise YPbPr du téléviseur LCD. Utilisez pour cela le câble adaptateur YUV fourni pour la prise YPbPr du téléviseur LCD.
- ▶ Pour la transmission du son, branchez un câble Cinch stéréo (fiche rouge et blanche, non fourni) sur les entrées AUDIO L-R.



IMPORTANT !

Utilisez uniquement le câble adaptateur AV fourni.

Avec un câble péritel

- ▶ Raccordez l'enregistreur DVD à la prise SCART du téléviseur LCD à l'aide d'un câble péritel (non fourni).
- ▶ Raccordez l'autre extrémité du câble péritel à la prise SCART OUT de l'enregistreur DVD.

Avec un câble adaptateur AV

- ▶ Branchez le câble adaptateur AV sur la prise Side AV du téléviseur LCD.
- ▶ Raccordez un câble Cinch stéréo (fiche rouge et blanche) au câble adaptateur AV et aux sorties audio de l'appareil externe.
- ▶ Raccordez un câble Cinch vidéo (fiche jaune) au câble adaptateur AV et à la sortie vidéo de l'appareil externe.



Important !

Utilisez uniquement le câble adaptateur AV fourni.

Branchement d'un récepteur (satellite, DVB-T, décodeur, etc.)

Plusieurs possibilités s'offrent à vous pour le raccordement à votre téléviseur LCD d'un appareil devant être utilisé comme récepteur pour le téléviseur LCD (p. ex. récepteur satellite, récepteur DVB-T, décodeur, décodeur numérique externe).

Avec un câble HDMI

- ▶ Si votre appareil externe dispose d'une sortie HDMI, branchez un câble HDMI (non fourni) sur l'entrée HDMI du téléviseur LCD et sur la sortie HDMI de l'appareil externe. Un câble supplémentaire pour la transmission du son n'est pas nécessaire.

Avec un câble vidéo composante (3 x Cinch)

- ▶ Si le récepteur dispose de sorties YUV (Y Pb Pr), il est conseillé de le raccorder à l'aide d'un câble composante (câble Cinch vert/bleu/rouge, non fourni) à la prise YPbPr du téléviseur LCD. Utilisez pour cela le câble adaptateur YUV fourni pour la prise YPbPr du téléviseur LCD.
- ▶ Pour la transmission du son, branchez un câble Cinch stéréo (fiche rouge et blanche, non fourni) sur les entrées AUDIO L-R.



IMPORTANT !

Utilisez uniquement le câble adaptateur AV fourni.

Avec un câble péritel

- ▶ Branchez un récepteur sur la prise SCART à l'aide d'un câble péritel (non fourni).

Avec un câble adaptateur AV

- ▶ Branchez le câble adaptateur AV sur la prise Side AV du téléviseur LCD.
- ▶ Raccordez un câble Cinch stéréo (fiche rouge et blanche) au câble adaptateur AV et aux sorties audio de l'appareil externe.
- ▶ Raccordez un câble Cinch vidéo (fiche jaune) au câble adaptateur AV et à la sortie vidéo de l'appareil externe.

**Important !**

Utilisez uniquement le câble adaptateur AV fourni.

Branchement d'un enregistreur DVD/magnétoscope et d'un récepteur satellite

Si vous souhaitez brancher simultanément un enregistreur DVD ou un magnétoscope et un récepteur satellite, vous pouvez utiliser le type de branchement suivant :

- ▶ Raccordez le récepteur comme décrit plus haut.
- ▶ Raccordez maintenant le récepteur à l'aide d'un câble péritel (non fourni) à la sortie SCART de l'enregistreur DVD et à l'entrée SCART correspondante du récepteur.
- ▶ Raccordez un câble d'antenne à la prise d'antenne (RF) du téléviseur LCD et à la sortie Antenne de l'enregistreur.
- ▶ Raccordez un autre câble d'antenne (non fourni) à l'entrée Antenne de l'enregistreur DVD et à la sortie Antenne du décodeur.
- ▶ Raccordez le récepteur satellite au LNB de l'antenne parabolique.

Branchement d'un caméscope

- ▶ Branchez le câble adaptateur AV sur la prise Side AV du téléviseur LCD.
- ▶ Raccordez un câble Cinch stéréo (fiche rouge et blanche) au câble adaptateur AV et aux sorties audio de l'appareil externe.
- ▶ Raccordez un câble Cinch vidéo (fiche jaune) au câble adaptateur AV et à la sortie vidéo de l'appareil externe.

**Important !**

Utilisez uniquement le câble adaptateur AV fourni.

Appareil avec sortie HDMI ou DVI

HDMI (« High Definition Multimedia Interface ») est la seule interface du domaine de l'électronique grand public à transférer sous forme numérique simultanément les données audio et vidéo. Elle traite tous les formats d'image et de son connus aujourd'hui, y compris HDTV (High Definition Television), et peut également représenter la résolution de 1080i sans perte de qualité.

De nombreux appareils de l'électronique grand public, p. ex. les lecteurs de DVD, sont aujourd'hui équipés de sorties HDMI ou DVI.

Branchement d'un appareil externe avec sortie HDMI

- ▶ Branchez un câble HDMI (non fourni) sur l'entrée HDMI du téléviseur LCD et sur la sortie HDMI de l'appareil externe.
- ▶ Une fois l'appareil HDMI branché, allumez tout d'abord le téléviseur LCD.
- ▶ Puis allumez l'appareil de lecture HDMI externe.

Branchement d'un appareil externe avec sortie DVI

Si l'appareil externe possède une sortie DVI, vous pouvez également le raccorder à l'entrée HDMI (HDMI est rétro-compatible avec DVI – « Digital Visual Interface »). Vous avez pour cela besoin d'un adaptateur HDMI-DVI (non fourni).

La sortie DVI ne transmettant pas le son, utilisez en plus un câble audio pour la transmission du son. Raccordez pour cela un câble Cinch audio (rouge/blanc, non fourni) aux entrées AUDIO IN L/R situées sur le côté gauche de l'appareil.

Branchement sur un ordinateur

Le téléviseur LCD se branche sur votre ordinateur de bureau ou portable comme un écran ou écran supplémentaire. L'image de votre ordinateur de bureau ou portable est alors transférée sur le téléviseur LCD.

Pour raccorder le téléviseur LCD à l'ordinateur :

- ▶ Éteignez les deux appareils.
- ▶ Raccordez un câble VGA (non fourni) à l'entrée VGA du téléviseur LCD et à la sortie de carte graphique de l'ordinateur de bureau ou portable.
- ▶ Serrez bien des doigts les vis du câble d'écran de manière à ce que les connecteurs soient correctement logés dans les fiches.
- ▶ Si vous souhaitez également transmettre le son, branchez un câble audio (non fourni) sur les prises AUDIO IN L/R.
- ▶ Allumez le téléviseur LCD en premier.
- ▶ Allumez ensuite seulement l'ordinateur de bureau ou portable.
- ▶ Sélectionnez le mode PC avec **VGA**.

L'image de l'ordinateur apparaît sur l'écran LCD. Pour repasser en mode TV, appuyez sur la touche **INPUT**.

Si vous utilisez le téléviseur LCD comme deuxième écran pour votre ordinateur, une modification de certains réglages d'affichage de votre système d'exploitation peut, dans certaines conditions, s'avérer nécessaire. Consultez le mode d'emploi de l'ordinateur de bureau ou portable pour connaître les consignes à respecter en cas d'utilisation de plusieurs écrans.

Dépannage rapide

Problème	Solution
Il n'y a pas d'image ni de son.	<ul style="list-style-type: none">• Vérifiez que le cordon d'alimentation est bien branché dans la prise et dans l'appareil.• Vérifiez si la réception du signal est bien réglée sur TV.• Contrôlez si l'interrupteur d'alimentation est allumé.
Il n'y a pas d'image. Il n'y a pas d'image d'AV.	<ul style="list-style-type: none">• Vérifiez si le contraste et la luminosité sont bien réglés.• Vérifiez si tous les appareils externes sont correctement branchés.• Vérifiez si la bonne source AV est sélectionnée.
Il n'y a pas de son.	<ul style="list-style-type: none">• Assurez-vous que le volume n'est pas réglé sur le minimum.• Assurez-vous que le son n'est pas coupé.
Il n'y a pas d'image ou pas de son. Mais des bruits sont audibles.	<ul style="list-style-type: none">• Il est possible que la réception soit mauvaise. Contrôlez si l'antenne est bien raccordée.
L'image n'est pas claire.	<ul style="list-style-type: none">• Il est possible que la réception soit mauvaise.• Contrôlez si l'antenne est bien raccordée.
L'image est trop claire ou trop sombre.	<ul style="list-style-type: none">• Vérifiez les réglages de contraste et de luminosité.
L'image n'est pas nette.	<ul style="list-style-type: none">• Il est possible que la réception soit mauvaise.• Contrôlez si l'antenne est bien raccordée.• Vérifiez les réglages de netteté et de réduction de bruit dans le menu IMAGE.

<p>L'image est double ou triple.</p>	<ul style="list-style-type: none"> • Contrôlez si l'antenne est bien orientée. • Il est possible que des ondes soient réfléchies par des montagnes ou des bâtiments.
<p>L'image comporte des points.</p>	<ul style="list-style-type: none"> • Il est possible que des interférences soient émises par des voitures, trains, conduites, néons, etc. • Il est possible qu'une interférence se trouve entre câble d'antenne et câble électrique. Éloignez plus les câbles.
<p>Des bandes apparaissent sur l'écran ou les couleurs pâlisent.</p>	<ul style="list-style-type: none"> • Un autre appareil émet-il une interférence ? • Les antennes de transmission de stations radio ou les antennes de radioamateurs et de téléphones portables peuvent également causer des interférences. • Utilisez le téléviseur aussi loin que possible de l'appareil qui provoque éventuellement ces interférences.
<p>Les boutons de commande de l'appareil ne fonctionnent pas.</p>	<ul style="list-style-type: none"> • Vérifiez si la protection enfants n'est pas activée.
<p>La télécommande ne réagit pas.</p>	<ul style="list-style-type: none"> • Vérifiez si les piles de la télécommande sont chargées et bien insérées. • Assurez-vous que la fenêtre de capteur n'est pas exposée à un fort rayonnement lumineux.

Vous avez besoin d'une aide supplémentaire ?

Si les solutions proposées aux paragraphes précédents n'ont donné aucun résultat, veuillez nous contacter. Les informations suivantes nous seraient alors très utiles :

- Quels périphériques externes sont raccordés à l'appareil ?
- Quels sont les messages affichés à l'écran ?
- Au cours de quelle commande le problème s'est-il produit ?
- Si vous avez raccordé un ordinateur à l'appareil :
 - Quelle est la configuration de votre ordinateur ?
 - Quel logiciel utilisez-vous lorsque l'erreur s'est produite ?
- Qu'avez-vous déjà tenté pour résoudre le problème ?
- Si vous possédez déjà un numéro de client, veuillez nous le communiquer.

Pixels défectueux avec les téléviseurs LCD

Malgré les processus de fabrication les plus avancés de l'industrie, il peut se produire dans des cas rares, en raison de la technique extrêmement complexe, des pertes de points lumineux individuels ou multiples.

Avec les matrices actives TFT d'une résolution de **1366 x 768** pixels qui se composent de trois sous-pixels (rouge, vert, bleu), **env. 3,1 millions** d'éléments d'excitation sont utilisés. En raison de ce nombre très élevé de transistors et du processus de fabrication extrêmement complexe en découlant, il peut se produire dans certains cas une défaillance, voire une excitation erronée des pixels et/ou de certains sous-pixels.

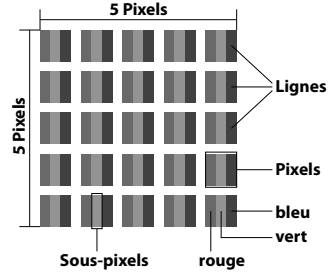

Classe d'erreurs de pixels	Type d'erreur 1 Pixel allumé en permanence	Type d'erreur 2 Pixel noir en permanence	Type d'erreur 3 Sous-pixel défectueux	
			Noir	allumé
0	0	0	0	0
I	1	1	2	1
			1	3
			0	5
II	2	2	5	0
			$5-n^*$	$2xn^*$
			0	10
III	5	15	50	0
			$50-n^*$	$2xn^*$
			0	100
IV	50	150	500	0
			$500-n^*$	$2xn^*$
			0	1000

$n^*=1,5$

Le nombre d'erreurs autorisé pour les types susmentionnés de chaque classe d'erreurs se réfère à un million de pixels et doit être converti en fonction de la résolution physique de l'écran.

Nettoyage

Vous pouvez prolonger la durée de vie de votre téléviseur LCD en respectant ce qui suit :



Prudence !

Avant de nettoyer l'appareil, débranchez toujours la fiche de la prise et tous les câbles de raccordement.

- ▶ Le polissage brillant est protégé par des films afin d'éviter toute rayure du téléviseur. Enlevez ces films de protection une fois que vous avez correctement installé le téléviseur.
- ▶ Si le polissage brillant est sale, tout d'abord le dépoussiérer puis l'essuyer prudemment avec un chiffon de nettoyage. Si vous n'éliminez pas tout d'abord la poussière ou que vous frottez trop fortement sur le polissage brillant, vous risquez de le rayer.
- ▶ N'utilisez ni solvants ni détergents corrosifs ou gazeux.
- ▶ Nettoyez l'écran à l'aide d'un chiffon doux non pelucheux.
- ▶ Veillez à ne pas laisser de gouttes d'eau sur le téléviseur LCD. L'eau peut causer des décolorations irréversibles.
- ▶ N'exposez l'écran ni à une lumière solaire trop forte ni à des rayons ultraviolets.
- ▶ Conservez soigneusement les emballages et utilisez uniquement ceux-ci pour transporter le téléviseur LCD.



Prudence !

Le boîtier de l'écran ne contient aucune pièce nécessitant un entretien ou un nettoyage.

Recyclage



Emballage

Votre appareil se trouve dans un emballage de protection afin d'éviter qu'il ne soit endommagé au cours du transport. Les emballages sont fabriqués à partir de matériaux qui peuvent être recyclés écologiquement et remis à un service de recyclage approprié.



Appareil

Une fois l'appareil arrivé en fin de vie, ne le jetez en aucun cas avec les déchets domestiques. Informez-vous des possibilités de recyclage écologique.



Piles/accus

Les piles/accus usagés ne sont pas des déchets domestiques ! Ils doivent être déposés dans un lieu de collecte des piles/accus usagés.

Données techniques/fiche technique du produit

DE

FR

IT

Téléviseur LCD

MEDION®

Désignation	P15491 (MD 31002)
Tension nominale	220 - 240 V ~ 50 Hz
Taille d'écran	80 cm (32") LCD, écran 16:9
Consommation	100 watts max.
Consommation en veille	< 0,5 W
Consommation avec téléviseur éteint	0 W
Résolution physique	1366 x 768 pixels
Norme TV	PAL, SECAM, B/G, D/K, K', I/I, L/L'
Canaux	VHF (Band I/III) UHF (BAND U) HYPERBAND HD DVB-C HD DVB-T (free to air) DVB-S2
Audio	Stéréo / Nicam
Chaînes programmables	HD DVB-T : 900, HD DVB-C : 900, DVB-S2 : 4.000
Entrée antenne	75 ohms
Connectique	Prise d'antenne (câble/DVB-T analogique ou numérique) Prise d'antenne satellite (numérique) 1 port USB 1 slot CI+
Vidéo :	4 x HDMI In avec décodage HDCP 1 x Péritel 1 x VGA (D-Sub 15 broches) Entrée vidéo composite (Adaptateur jack 3,5 mm > Cinch) Entrée vidéo composante (YUV, Adaptateur jack 3,5 mm > Cinch)

	Audio :	Entrée audio stéréo pour composite/YUV (Adaptateur jack 3,5 mm > Cinch)
		Entrée audio PC (jack 3,5 mm)
		Prise casque (jack 3,5 mm)
		Sortie audio numérique (SPDIF) (coaxiale)
Lecteurs		USB, interface commune
Capacités		USB 4 TB max.
Supports compatibles		CD
		HDCD
		DVD vidéo
		DVD-/+R
		DVD-/+RW
		CD-R/RW
		CD audio
Formats compatibles ²	Photo	JPG, PNG
	Musique	MP3, WMA
	Film	MPEG 1/2/4, MKV MPEG4, compatible Xvid
	Texte	TXT
Température ambiante admissible		+5° C - +35° C
Humidité relative de l'air admissible		20 % - 85 %
Dimensions sans le pied (l x H x P)		Env. 780 x 498 x 55 mm
Dimensions avec pied (l x H x P)		Env. 780 x 546 x 205 mm
Poids sans le pied		Env. 8,1 kg
Poids avec pied		Env. 8,8 kg

² Les formats PNG et MKV MPEG 4 ne sont supportés que via USB.

Télécommande

Type de transmission

LED de classe

Type de piles

Infrarouge

1

2 x 1,5 V AAA

DE

FR

IT





ENERG
енергия · ενεργεια

Y IJA
IE IA

MEDION® P15491 (MD 31002)

MSN 30014657/30014692



ENERGIA · ЕНЕРГИЯ
ΕΝΕΡΓΕΙΑ · ENERGIJA
ENERGY · ENERGIE
ENERGI

79
kWh/annum



54
Watt

80
cm



32
inch

2010/1062 - 2011

Index

A

Afficher des photos 46
Alimentation 14

B

Branchement d'un caméscope 54
Branchement d'un casque 50
Branchement d'un enregistreur DVD 52
Branchement d'un lecteur DVD 50
Branchement d'un magnétoscope 51
Branchement d'un récepteur 53
Branchement sur un ordinateur 56

D

Dépannage rapide 57
Données techniques 63
DVI 55

E

Écouter de la musique 47

F

Favoris 29

H

HDMI 55
HD ready 11

I

Image 26, 33

L

Lieu d'installation 12
Lire du texte 49

M

Manipulation sûre des piles 14
Montage 17

N

Nettoyage 61

P

Pixels défectueux 60
Première installation 21

R

Raccordement au réseau électrique 19
Raccordement de l'antenne 18
Recherche de chaînes 21
Recyclage 62
Réparation 13

S

Sécurité de fonctionnement 11
Sécurité lors du branchement 14
Sélection de la source 27
Sélection des chaînes 25
Son 25, 35

T

Télécommande 6
Télétexte 30

U

Utilisation 25

V

Verrouiller 44
Visionner des vidéos 48
Vue arrière 4
Vue avant 3

Indice

Caratteristiche dell'apparecchio	3
TV	3
Informazioni sul presente manuale di istruzioni	10
Utilizzo conforme.....	10
HD ready.....	11
Indicazioni di sicurezza.....	11
Utilizzo sicuro	11
Luogo d'installazione.....	12
Riparazione	13
Temperatura dell'ambiente	13
Sicurezza dei collegamenti.....	14
Utilizzo delle pile.....	15
Informazioni sulla conformità	16
Contenuto della confezione	16
Messa in funzione.....	17
Apertura della confezione	17
Montaggio.....	17
Inserimento delle pile nel telecomando.....	18
Collegamento dell'antenna.....	18
Common Interface.....	19
Collegamento dell'alimentazione	19
Accensione e spegnimento del televisore LCD.....	20
Ricerca dei canali dopo la prima accensione.....	21
Comandi	25
Selezione dei canali.....	25
Impostazioni audio	25
Impostazioni dell'immagine.....	26
Scelta della sorgente	27
Informazioni sui programmi / EPG	28
Preferiti	29
Televideo	30
Utilizzo del televideo	30
Selezione di pagine.....	30
Caratteristiche utili del televideo	31
Il menu OSD	32
Il menu in dettaglio	33

Menu Video	33
Menu Audio	35
Menu TV	36
Menu VGA	40
Menu Impostazione	40
Menu Bloccare	43
Browser multimediale	44
Visualizzazione di foto	45
Riproduzione di musica	46
Riproduzione di filmati	47
Riproduzione di testo	48
Collegamento di dispositivi	49
Collgamento delle cuffie	49
Amplificatore digitale mediante porta coassiale	49
Collegamento del lettore DVD	49
Collegamento del videoregistratore	51
Collegamento del registratore DVD	51
Collegamento del ricevitore (SAT, DVB-T, decoder, ecc.)	52
Collegamento di registratore DVD/videoregistratore	53
Collegamento del camcorder	54
Collegamento del PC	55
Risoluzione dei problemi	56
Serve ulteriore assistenza?	58
Errori di pixel sui TV LCD	59
Pulizia	60
Smaltimento	61
Dati tecnici/Scheda prodotto	62
Index	66

Caratteristiche dell'apparecchio

TV

Lato anteriore

DE

FR

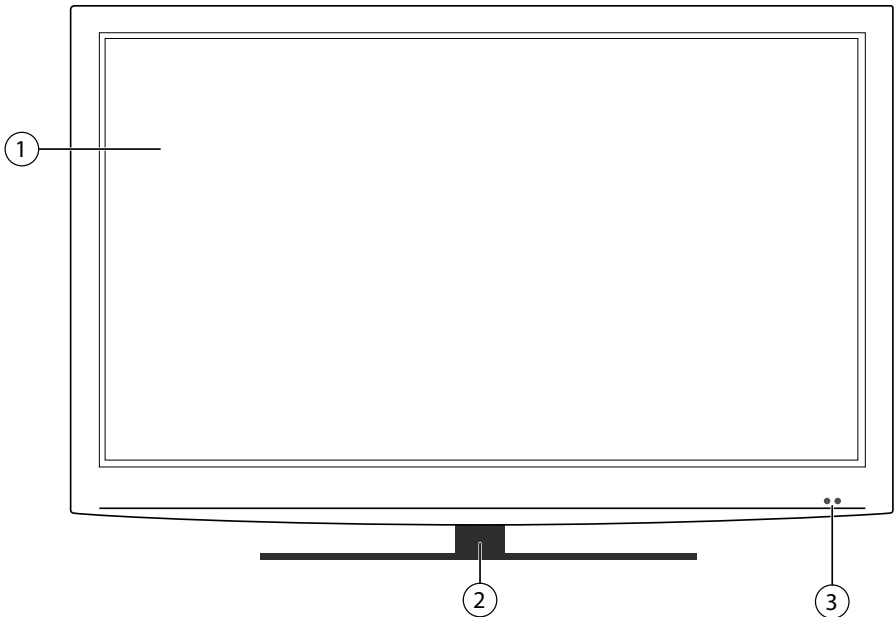

IT



- 1) Schermo
- 2) Piede di supporto
- 3) Spia di funzionamento:
si illumina di arancione quando l'apparecchio è in modalità standby. Si illumina di verde quando l'apparecchio è acceso.
Sensore a infrarossi:
ricevitore per i segnali a infrarossi del telecomando.

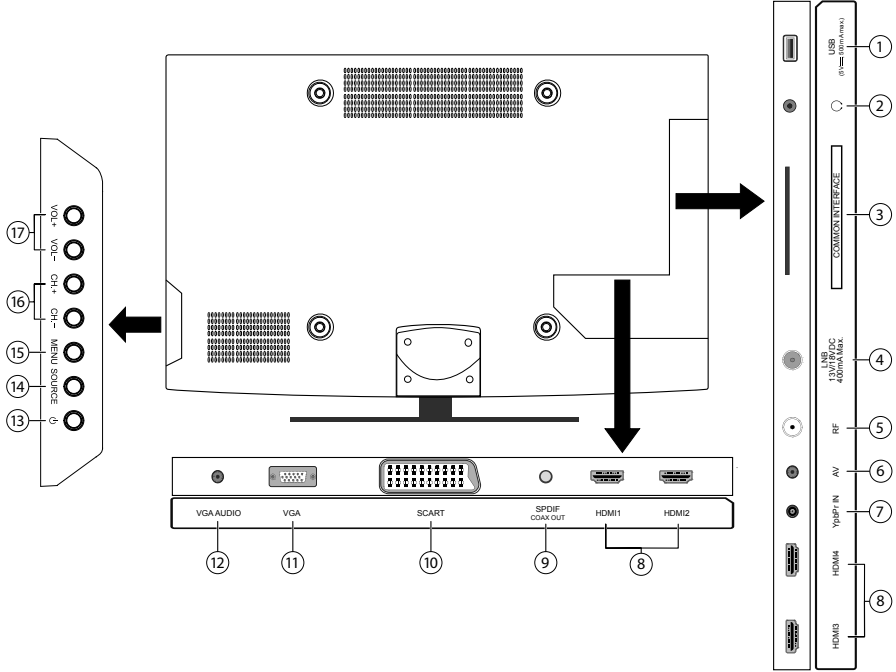

Lato posteriore



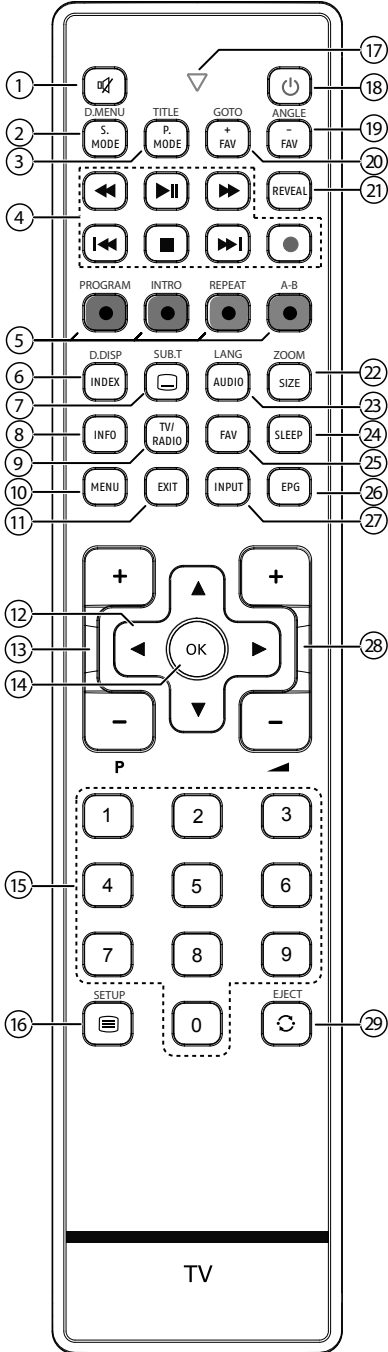

- 1) **USB 5VDC 500mA MAX.:** connessione USB per la riproduzione multimediale
- 2) : per collegare una cuffia con jack da 3,5 mm
- 3) **COMMON INTERFACE:** vano per il modulo Common Interface (CI/CI+)
- 4) **LNB 13V/18VDC 400mA MAX.:** connessione per un'antenna satellitare (digitale)
- 5) **RF:** per il collegamento dell'antenna (cavo, DVB-T)
- 6) **AV:** ingresso audio/video (giallo): per il collegamento di un dispositivo tramite adattatore AV, jack da 3,5 mm
- 7) **YPBPR IN:** ingresso Component (tramite adattatore)
- 8) **HDMI1-4:** connessione HDMI per dispositivi con uscita HDMI
- 9) **SPDIF COAX. OUT:** uscita audio digitale (coassiale)
- 10) **SCART:** presa SCART
- 11) **VGA:** connessione VGA per collegare un PC
- 12) **VGA AUDIO:** ingresso audio per PC
- 13) : Interruttore di standby, per accendere l'apparecchio o per attivare la modalità standby
- 14) **SOURCE:** cambio della sorgente di entrata
- 15) **MENU:** apertura e chiusura menu
- 16) **CH -/+:** per selezionare un canale o spostarsi in un menu
- 17) **VOL -/+:** per regolare il volume o spostarsi nel menu

Telecomando



1		Esclusione dell'audio	
2	S.MODE D.MENU	Selezione della modalità audio Nessuna funzione	
3	P.MODE TITLE	per selezionare la modalità immagine Nessuna funzione	
4	Tasti per il comando del browser multimediale/lettore DVD		Ritorno veloce
			Avvio / interruzione della riproduzione
			Avanzamento veloce
			Nessuna funzione
			Arresto della riproduzione
			Nessuna funzione
			Nessuna funzione
5	Tasti colorati	ROSSO [PROGRAM]	per l'utilizzo in menu specifici Nessuna funzione
		VERDE [INTRO]	per l'utilizzo in menu specifici Nessuna funzione
		GIALLO [REPEAT]	per l'utilizzo in menu specifici Nessuna funzione
		BLU [A-B]	per l'utilizzo in menu specifici Nessuna funzione
6	INDEX D.DISP	Televideo: apertura della pagina principale Nessuna funzione	
7	 SUB.T	Televideo: apertura della sottopagina Visualizzazione di sottotitoli	
8	INFO	Per visualizzare informazioni come il numero del canale corrente e il formato d'immagine	
9	TV/RADIO	DVB-T/DVB-C/satellite: per passare dai canali TV alle stazioni radio e viceversa	
10	MENU	apertura e chiusura menu	
11	EXIT	Uscita dal menu	

12	P +/-	Tasti di selezione dei canali	
13	Tasti direzionali	▲	Verso l'alto nel menu. Televideo: per selezionare la pagina successiva.
		▼	Verso il basso nel menu. Televideo: per selezionare la pagina precedente.
		◀	Verso sinistra nel menu. Televideo: per visualizzare la sottopagina successiva.
		▶	Verso destra nel menu. Televideo: per visualizzare la sottopagina precedente.
14	OK	Conferma selezione in determinati menu. Viene utilizzato anche come INVIO	
15	Tasti numerici	TV: selezione del canale, televideo: selezione della pagina	
16	 SETUP	Apertura televideo; 2 pressioni: attivazione della trasparenza; 3 pressioni: chiusura Nessuna funzione	
17		POWER, cioè spegnimento temporaneo del TV LCD.	
18	Spia luminosa per la conferma della pressione dei tasti.		
19	FAV-ANGLE	Emittente preferita precedente Nessuna funzione	
20	FAV+GOTO	Emittente preferita successiva Nessuna funzione	
21	REVEAL	Televideo: per visualizzare il testo nascosto	

22	SIZE ZOOM	Modifica del formato immagine Televideo: premere una volta per ingrandire la parte superiore premere 2 volte per ingrandire la parte inferiore Nessuna funzione
23	AUDIO LANG	Selezione della lingua per la riproduzione audio
24	SLEEP	Impostazione spegnimento automatico
25	FAV	Apertura dell'elenco preferiti
26	EPG	DVB-T/DVB-C/satellite: rivista digitale per i programmi radiotelevisivi (può variare a seconda dell'emittente)
27	INPUT	Selezione del segnale di ingresso per i dispositivi collegati.
28	◀+/-	Per alzare (+) o abbassare (-) il volume.
29	⦿ EJECT	Per selezionare l'ultimo canale riprodotto Nessuna funzione

Informazioni sul presente manuale di istruzioni

Leggere attentamente le presenti istruzioni per l'uso e seguire le indicazioni riportate. In tal modo si potrà garantire il sicuro funzionamento e la lunga durata del televisore LCD. Tenere il presente manuale sempre a portata di mano in prossimità del televisore LCD. Conservarlo con cura per poterlo consegnare al nuovo proprietario in caso di cessione del televisore.

Utilizzo conforme

- Questo apparecchio serve per ricevere e riprodurre i programmi TV. Le molteplici connessioni consentono di espandere ulteriormente le sorgenti di ricezione e riproduzione (ricevitore, lettore DVD, registratore DVD, videoregistratore, PC ecc.). L'apparecchio offre molteplici possibilità di utilizzo:
- L'apparecchio è destinato esclusivamente all'utilizzo privato e non a quello industriale/commerciale.
- Attenzione, in caso di utilizzo non conforme la garanzia decade.
- Non modificare l'apparecchio senza la nostra autorizzazione e non utilizzare dispositivi ausiliari non approvati o non forniti da noi.
- Utilizzare esclusivamente pezzi di ricambio e accessori forniti o approvati da noi.
- Attenersi a tutte le indicazioni fornite dalle presenti istruzioni per l'uso, in particolare alle indicazioni di sicurezza. Qualsiasi altro utilizzo è considerato non conforme e può provocare danni alle persone o alle cose.
- Non utilizzare l'apparecchio in condizioni ambientali estreme.
- L'apparecchio è predisposto soltanto per l'utilizzo in ambienti interni asciutti.
- Questo apparecchio non è idoneo come monitor di dati per postazioni di lavoro.

HD ready

Il TV LCD è dotato della caratteristica “HD ready”. Ciò significa che è in grado di riprodurre programmi televisivi ad alta risoluzione (HDTV).

A tale scopo è necessario che venga fornito al TV LCD un segnale HDTV da un set-top-box esterno (HD-STB).

Indicazioni di sicurezza

Utilizzo sicuro

- L'apparecchio non è concepito per essere utilizzato da persone (compresi i bambini) con capacità fisiche, sensoriali o intellettive limitate o prive di esperienza e/o di conoscenze e che pertanto devono essere controllate da una persona responsabile della loro sicurezza oppure devono ricevere da quest'ultima le istruzioni relative al corretto utilizzo dell'apparecchio. Non lasciare i bambini incustoditi; assicurarsi che non giochino con l'apparecchio.
- Tenere il materiale dell'imballaggio, come le pellicole, fuori dalla portata dei bambini. In caso di uso improprio sussiste il rischio di soffocamento.
- Non aprire mai il telaio del televisore LCD (rischio di scossa elettrica, di cortocircuito e di incendio)!
- Non introdurre oggetti all'interno del televisore LCD attraverso le fessure e le aperture (rischio di scossa elettrica, cortocircuito e incendio)!
- **ATTENZIONE!** Tenere lontane da questo prodotto le candele e le altre fiamme libere, per evitare la propagazione del fuoco.
- Le fessure e le aperture del televisore LCD servono per l'aerazione. Non coprire queste aperture (rischio di surriscaldamento e di incendio)!
- Non esercitare alcuna pressione sul display, in quanto si rischierebbe di romperlo.
- Il telecomando è dotato di un diodo a infrarossi di classe 1. Non osservare il LED con dispositivi ottici.
- **Attenzione!** Se il display si rompe, ci si potrebbe ferire. Imballare le parti rotte indossando guanti di protezione. Successivamente lavare le mani con sapone, in quanto non è da escludere la fuoriuscita di sostanze chimiche. Inviare i frammenti al centro di assistenza per il corretto smaltimento.

- Non toccare il display con le dita o con oggetti appuntiti per evitare danni.
- Rivolgersi al centro di assistenza se:
 - il cavo di alimentazione è bruciato o danneggiato
 - è penetrato del liquido nell'apparecchio
 - l'apparecchio non funziona correttamente
 - l'apparecchio è caduto o il telaio è danneggiato

Luogo d'installazione

- Nelle prime ore di funzionamento, gli apparecchi nuovi possono emettere un tipico odore inevitabile, sebbene completamente innocuo, che si riduce sempre di più nel corso del tempo. Per ridurre al minimo tale odore, si consiglia di aerare periodicamente il locale. Nella progettazione del prodotto abbiamo fatto in modo di restare notevolmente al di sotto dei valori minimi previsti dalla legge.
- Tenere il televisore LCD e tutti gli apparecchi collegati lontano dall'umidità ed evitare la polvere, il calore e i raggi solari diretti. La mancata osservanza di queste indicazioni può provocare malfunzionamenti o danni al televisore LCD.
- Non utilizzare l'apparecchio all'aperto, in quanto agenti esterni come pioggia, neve, ecc. potrebbero danneggiarlo.
- Proteggere l'apparecchio dagli spruzzi e dalle gocce d'acqua. Non appoggiare sull'apparecchio recipienti contenenti liquidi (vasi o simili). Il recipiente potrebbe rovesciarsi e i liquidi potrebbero compromettere la sicurezza elettrica.
- Tenere lontane da questo prodotto le candele e le altre fiamme libere, per evitare la propagazione del fuoco.
- Mantenere una distanza sufficiente dalle pareti dei mobili e uno spazio di 10 cm intorno all'apparecchio per garantire l'aerazione.
- Utilizzare tutti i componenti su un piano stabile e non soggetto a vibrazioni per evitare la caduta del televisore LCD.
- Evitare abbagliamenti, riflessi e contrasti chiaro-scuro troppo forti al fine di proteggere gli occhi.
- La distanza di visione ottimale è pari a 3 volte la diagonale dello schermo.

Riparazione

- Affidare la riparazione del televisore LCD esclusivamente a personale specializzato.
- Nel caso sia necessaria una riparazione, rivolgersi sempre ai nostri partner di assistenza autorizzati.
- Assicurarsi che vengano utilizzati solo i ricambi indicati dal produttore. L'utilizzo di ricambi non adatti potrebbe causare seri danni all'apparecchio.

Temperatura dell'ambiente

- L'apparecchio può essere utilizzato a una temperatura ambientale compresa tra +5° e +35°C e a un'umidità relativa dell'aria compresa tra 20 % e 85 % (senza formazione di condensa).
- Da spento il televisore LCD può essere riposto a una temperatura compresa fra -20° e +60°.
- Mantenere una distanza di almeno un metro dalle fonti di disturbo ad alta frequenza e magnetiche (televisori, diffusori acustici, cellulari, ecc.) per evitare malfunzionamenti.



PERICOLO!

Dopo avere trasportato il televisore LCD, non metterlo in funzione prima che abbia raggiunto la temperatura ambientale.

In caso di forti oscillazioni di temperatura o di umidità, la condensa può formare umidità all'interno del televisore LCD con conseguente pericolo di cortocircuito.

- Durante un temporale o se l'apparecchio rimane a lungo inutilizzato, rimuovere la spina dalla presa elettrica e il cavo dell'antenna dalla presa dell'antenna.

Sicurezza dei collegamenti

Alimentazione

- I componenti dell'apparecchio sono sotto tensione anche quando l'interruttore di alimentazione è spento. Per interrompere l'alimentazione del televisore LCD o per metterlo totalmente fuori tensione, scolgarlo completamente dalla rete elettrica.



PERICOLO!

Non aprire il rivestimento dell'apparecchio. Aprendo il rivestimento si rischia una scossa elettrica letale. Non sono contenute parti soggette a manutenzione.

- Utilizzare il televisore LCD soltanto collegandolo a prese di corrente con messa a terra da 220-240 V ~ 50 Hz. Se non si è certi dell'alimentazione elettrica presente nel luogo d'installazione, informarsi presso il proprio fornitore di energia.
- La presa elettrica deve trovarsi nelle vicinanze del televisore LCD ed essere facilmente accessibile.
- Per interrompere la corrente elettrica che alimenta l'apparecchio, staccare l'alimentatore dalla presa elettrica.
- Per una maggiore sicurezza, si consiglia di utilizzare una protezione contro le sovratensioni per evitare che il TV LCD venga danneggiato da picchi di tensione o fulmini.
- Posizionare i cavi in modo tale che nessuno possa calpestarli o che non costituiscano pericolo di inciampo.
- Non appoggiare alcun oggetto sui cavi, in quanto potrebbero subire danni.

Utilizzo delle pile

Le pile possono contenere materiali infiammabili. In caso di uso improprio, le pile possono lasciare fuoriuscire liquidi, surriscaldarsi, infiammarsi o addirittura esplodere, danneggiando l'apparecchio e ferendo l'utente.

Attenersi alle istruzioni seguenti:

- Tenere le pile fuori dalla portata dei bambini.
Se una pila dovesse essere inghiottita, consultare immediatamente il medico.
- Non ricaricare mai le pile (a meno che sia espressamente indicato).
- Non scaricare mai le pile con una forte potenza di uscita.
- Non cortocircuitare mai le pile.
- Non esporre le pile a calore eccessivo come luce del sole, fuoco o simili!
- Non smontare o deformare le pile.
Le mani o le dita potrebbero ferirsi oppure il liquido delle pile potrebbe venire a contatto con gli occhi o con la pelle. Se ciò dovesse accadere, sciacquare i punti interessati con abbondante acqua pura e informare immediatamente il medico.
- Evitare urti e vibrazioni forti.
- Non invertire mai la polarità.
- Assicurarsi che il polo positivo (+) e il polo negativo (-) siano inseriti correttamente per evitare cortocircuiti.
- Non utilizzare insieme pile nuove e usate o pile di tipo diverso. Questo potrebbe provocare un malfunzionamento dell'apparecchio. Inoltre la pila più debole si scaricherebbe troppo.
- Rimuovere immediatamente le pile scariche dall'apparecchio.
- Estrarre le pile quando l'apparecchio non viene utilizzato per un lungo periodo.
- Sostituire contemporaneamente tutte le pile scariche dell'apparecchio con nuove pile dello stesso tipo.
- Per conservare o smaltire le pile, isolarne i contatti usando del nastro adesivo.
- Se necessario pulire i contatti delle pile e dell'apparecchio prima dell'inserimento.

Informazioni sulla conformità

Il televisore LCD soddisfa i requisiti di compatibilità elettromagnetica e di sicurezza elettrica.

È inoltre conforme ai requisiti di base e alle disposizioni rilevanti della direttiva EMC 2004/108/CE e della direttiva per i dispositivi a bassa tensione 2006/95/CE.

L'apparecchio è conforme allo standard europeo ISO 9241-307 classe II (classe di pixel difettosi).

L'apparecchio è conforme ai requisiti fondamentali e alle disposizioni rilevanti della Direttiva sulla progettazione ecocompatibile 2009/125/CE (Regolamento 642/2009).

Contenuto della confezione

Verificare l'integrità della confezione ed entro 14 giorni dall'acquisto comunicare l'eventuale incompletezza della fornitura.



PERICOLO!

Non lasciare che i bambini giochino con le pellicole d'imballaggio. Pericolo di soffocamento!

La confezione del prodotto acquistato include quanto segue:

- TV LCD
- Telecomando, comprese 2 pile di tipo AAA 1,5V (RC1222)
- Adattatore YUV
- Adattatore AV
- Cavo antenna
- Piede di supporto (comprese viti di fissaggio)
- Documentazione

Messa in funzione



NOTA

Prima di mettere in funzione l'apparecchio, leggere assolutamente il capitolo "Indicazioni di sicurezza".

Apertura della confezione

- ▶ Prima di aprire la confezione, scegliere un posto adatto per posizionare l'apparecchio.
- ▶ Aprire la scatola con molta cautela per evitare di danneggiare l'apparecchio. Questo potrebbe succedere se per aprire la scatola si utilizza un coltello a lama lunga.
- ▶ La confezione contiene diversi pezzi piccoli (pile, viti, ecc.). Tenerli fuori dalla portata dei bambini, pericolo di soffocamento!
- ▶ Conservare il materiale d'imballaggio in buone condizioni e utilizzare soltanto questo per trasportare il televisore.

Montaggio

- ▶ Fissare il piede come raffigurato nel disegno. Fissare il piede all'apparecchio usando le viti fornite in dotazione. Eseguire questa operazione prima di collegare il TV LCD.

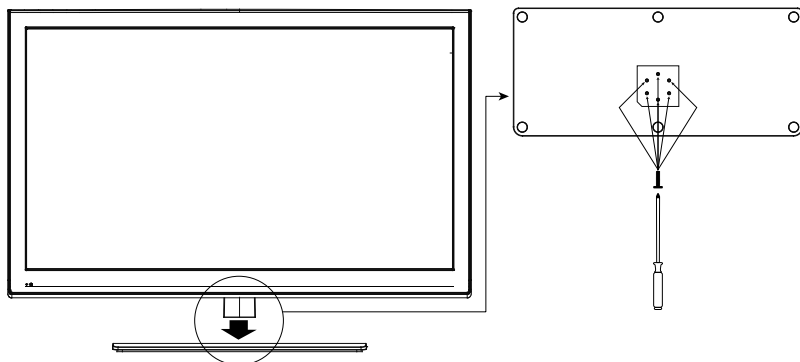

Inserimento delle pile nel telecomando

- ▶ Rimuovere il coperchio del vano pile sul retro del telecomando.
- ▶ Posizionare due pile da 1,5 V di tipo AAA nel vano pile del telecomando. Durante questa operazione fare attenzione alla polarità delle pile (indicata sul fondo del vano pile).
- ▶ Chiudere il vano pile.



Attenzione!

Rimuovere le pile dal telecomando se l'apparecchio rimane a lungo inutilizzato. Le pile scariche potrebbero danneggiare il telecomando.

Collegamento dell'antenna

L'apparecchio supporta diversi segnali antenna. Il televisore può ricevere i seguenti segnali video:

- tramite connessione via cavo/digitale,
 - tramite antenna satellitare
 - tramite antenna analogica
 - tramite antenna digitale DVB-T¹.
- ▶ Inserire nella connessione antenna dell'apparecchio (**RF**) un cavo antenna proveniente dalla connessione via cavo/dall'antenna DVB-T oppure collegare il cavo di un'antenna satellitare alla relativa connessione (**LNB**).



IMPORTANTE!

Per ricevere canali cifrati/a pagamento¹ è necessario l'utilizzo di una scheda specifica. Vedere il capitolo successivo.

¹ È necessario che il servizio sia disponibile nella propria regione

Common Interface

Se si desidera guardare i canali a pagamento, è necessario innanzitutto rivolgersi al relativo fornitore. Dopo la registrazione si riceve un Conditional Access Module (modulo CAM) e una scheda. Nella documentazione fornita insieme al modulo si trovano le indicazioni relative alle impostazioni.

Installare i componenti CI nel televisore come descritto di seguito:

- ▶ Inserire il modulo CAM nello slot posto sul lato del TV LCD. In seguito inserire la scheda.
- ▶ Collegare il televisore all'alimentazione, accenderlo e attendere qualche istante fino al riconoscimento della scheda.



Importante!



È possibile inserire o estrarre il modulo CI soltanto quando l'apparecchio è in modalità STANDBY o è scollegato dalla rete elettrica.

Il modulo CAM deve essere inserito nella direzione corretta; non è possibile infilarlo al contrario. Se si tenta di inserire il modulo CAM con la forza si può danneggiare il modulo CAM stesso o il televisore.

Collegamento dell'alimentazione

- ▶ Inserire la spina in una presa elettrica da 220 - 240 V ~ 50 Hz ben raggiungibile.

Accensione e spegnimento del televisore LCD

- ▶ Quando la spina è collegata l'apparecchio si trova in modalità standby. La spia sul lato anteriore è accesa.
- ▶ Per accendere l'apparecchio, premere il tasto standby/on  sul telecomando o sull'apparecchio. La spia sul lato anteriore passa da arancione a verde.
- ▶ Tramite il tasto Standby/On  del telecomando o dell'apparecchio è possibile rimettere l'apparecchio in standby. In questa modalità continua a consumare corrente.
- ▶ Per scollegare l'apparecchio completamente dalla rete elettrica, estrarre la spina dalla presa di corrente.



IMPORTANTE!

Dopo cinque minuti di mancato segnale di ingresso, l'apparecchio passa automaticamente alla modalità standby. Fino a quel momento sullo schermo viene visualizzato un timer per il conto alla rovescia. Questa funzione non è disponibile per tutte le sorgenti.

Ricerca dei canali dopo la prima accensione

Quando si accende l'apparecchio per la prima volta, si segue una procedura guidata per la prima installazione. Questo menu può essere successivamente visualizzato in qualsiasi momento dal menu **IMPOSTAZIONE / FIRST TIME INSTALLATION**.

- ▶ Avviare la procedura guidata di installazione premendo il tasto **OK**.
- ▶ Tramite i tasti direzionali \blacktriangledown \blacktriangle è possibile spostarsi in alto o in basso nel menu e scegliere la lingua desiderata.
Dopo avere confermato la scelta della lingua premendo **OK**, inizia la prima installazione.



- ▶ Premere \blacktriangledown \blacktriangle per scegliere il paese desiderato. L'impostazione del paese influisce sulla sequenza in cui i canali vengono memorizzati.



- ▶ Selezionare con ▼ ▲ la modalità di ricezione desiderata e confermare con **OK**.
- ▶ Per avviare la ricerca dei canali, premere i tasti direzionali ▼ ▲ per evidenziare **RICERCA**, quindi selezionare **OK**. Per interrompere la ricerca dei canali, premere i tasti direzionali ◀ ▶ per evidenziare **IGNORA RICERCA**, quindi premere **OK**.



IMPORTANTE!

Prima di avviare la ricerca dei canali, assicurarsi che il segnale dell'antenna sia ricevibile. Se non è disponibile un segnale antenna, interrompere la ricerca dei canali selezionando il tasto

EXIT.

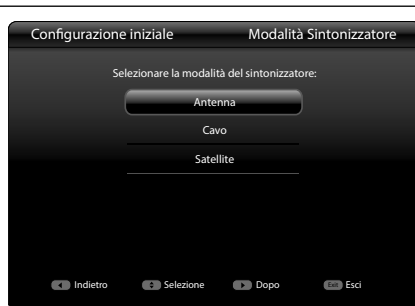

Le operazioni successive possono variare in base alla modalità di ricezione selezionata.

Modalità di ricezione: antenna

È possibile cercare le emittenti analogiche o digitali ricevibili.

- ▶ Con i tasti ▲ ▼ selezionare la voce
 - **DTV+ATV** per cercare emittenti digitali o analogiche;
 - **DTV** per cercare solo emittenti digitali;
 - **ATV** per cercare solo emittenti analogiche.

Si consiglia di cercare emittenti analogiche e digitali, se non si è certi della modalità di ricezione delle emittenti.

- ▶ Premere **OK** per avviare la ricerca. Questa procedura dura alcuni minuti.

Viene visualizzato l'avanzamento della ricerca e il numero di canali individuati.

- ▶ Per interrompere la ricerca si può premere in qualsiasi momento il tasto **EXIT**.

Al termine della ricerca, viene visualizzata la domanda "**DO YOU WANT TO DVB-S SCAN?**". A questo punto è possibile cercare le emittenti ricevibili anche mediante un'antenna satellitare collegata.

- ▶ Se non è collegata nessun antenna satellitare alla connessione LNB, selezionare **NO** e confermare con **OK**.
- ▶ Se è collegata un'antenna satellitare alla connessione **LNB**, selezionare **SI** e premere **OK**. Procedere quindi al paragrafo successivo.

Modalità di ricezione: cavo

È possibile cercare le emittenti analogiche o digitali ricevibili.

- ▶ Con i tasti ▲ ▼ selezionare la voce
 - **DTV+ATV** per cercare emittenti digitali o analogiche;
 - **DTV** per cercare solo emittenti digitali;
 - **ATV** per cercare solo emittenti analogiche.

Si consiglia di cercare emittenti analogiche e digitali, se non si è certi della modalità di ricezione delle emittenti.

- ▶ Premere **OK** per avviare la ricerca.
- ▶ Se è stata selezionata l'opzione **DTV+ATV** o solo **DTV**, è possibile definire prima altre impostazioni:
 - **MODALITÀ DI RICERCA**: selezionare **INTERO** per effettuare una ricerca completa; **RAPIDO** per cercare automaticamente le emittenti in base all'ID di rete; **AVANZATO** se si conosce la frequenza e l'ID di rete dell'emittente e si desidera inserire direttamente tali valori.
 - **FREQUENZA**: nella modalità di ricerca **AVANZATO**, inserire manualmente la frequenza dell'emittente con i tasti numerici.
 - Modulation, Symbolrate: questi valori vengono determinati automaticamente in tutte le modalità di ricerca.
 - **ID RETE**: nella modalità di ricerca **AVANZATO**, inserire manualmente l'ID di rete dell'emittente con i tasti numerici del telecomando.
 - Al termine di queste impostazioni premere **OK** per avviare la ricerca.

Viene visualizzato l'avanzamento della ricerca e il numero di canali individuati.

- ▶ Per interrompere la ricerca si può premere in qualsiasi momento

il tasto **EXIT**.

Al termine della ricerca, viene visualizzata la domanda "**DO YOU WANT TO DVB-S SCAN?**". A questo punto è possibile cercare le emittenti ricevibili anche mediante un'antenna satellitare collegata.

- ▶ Se non è collegata nessun antenna satellitare alla connessione LNB, selezionare **NO** e confermare con **OK**.
- ▶ Se è collegata un'antenna satellitare alla connessione **LNB**, selezionare **SI** e premere **OK**. Procedere quindi al paragrafo successivo.

Modalità di ricezione: satellite

Nella modalità di ricezione tramite satellite esistono varie possibilità di configurare la ricerca. Con i tasti ▲ ▼ selezionare la voce desiderata, quindi premere ◀ ▶ per impostare l'opzione. Tramite il paese selezionato precedentemente nel menu, sono state già preconfigurate le impostazioni predefinite per un singolo impianto satellitare, pertanto non è necessario definire altre impostazioni.

- ▶ Per avviare la ricerca senza ulteriori impostazioni, premere **OK**. Se è necessaria una configurazione diversa, sono disponibili le seguenti opzioni:
- ▶ **SATELLITE**: selezionare il satellite verso il quale è orientata l'antenna satellitare.
- ▶ **FREQUENZA LNB**: impostare l'eventuale frequenza LNB. L'impostazione predefinita è **UNIVERSAL**.
- ▶ **INGRESSO DISEQC**: se è collegata un'antenna satellitare con più LNB oppure un interruttore DiseqC, impostare l'ingresso DiseqC desiderato. L'impostazione predefinita è **DISEQC A**.
- ▶ **CANALI**: scegliere se cercare **TUTTI** o soltanto le emittenti ricevibili in modo **GRATUITI**.
- ▶ **MODALITÀ DI RICERCA**: consente di impostare la modalità di ricerca. **AUTO** effettua una ricerca completa dei satelliti selezionati. Questa procedura richiede più tempo. Con **PREIMPOSTATI** si effettua una ricerca con l'elenco di emittenti preimpostato del satellite ASTRA 19.2 E. Questa procedura richiede meno tempo.

- ▶ **RICERCA RETE** (attiva solo quando è selezionata la modalità di ricerca **PREIMPOSTATI**): Qui è possibile attivare o disattivare la ricerca della rete.
- ▶ Premere **OK** per avviare la ricerca.
- ▶ Al termine della ricerca, viene chiesto se si desidera effettuare una ricerca in ambito DVB-C/-T.

Comandi

Selezione dei canali

- Per selezionare un canale con il telecomando, utilizzare i tasti **P-/+** o un tasto numerico. Per un numero a due o tre cifre, premere i tasti numerici nell'ordine corrispondente.
- Sul televisore, per selezionare un canale premere il tasto **CH-** o **CH+**.
- Con il tasto **↔** del telecomando si seleziona l'ultimo canale riprodotto.

Impostazioni audio

- ▶ I tasti **—**  **+** del telecomando consentono di alzare o abbassare il volume.
- ▶ Per escludere completamente l'audio e ripristinarlo, premere il tasto mute **⌘**.
- ▶ È possibile impostare la lingua dell'audio con il tasto **LANG**, a condizione che la trasmissione corrente supporti questa modalità (è il caso, per esempio, delle trasmissioni bilingui).
- ▶ Il tasto **S.MODE** permette di selezionare le impostazioni predefinite dell'equalizzatore **STANDARD, MUSIC, MOVIE, SPORT** e **UTENTE**. Se si seleziona **UTENTE**, è possibile modificare il profilo nel menu **AUDIO / EQUALIZZATORE**.

Impostazioni dell'immagine

- ▶ Premere il tasto **P. MODE** per scegliere una modalità immagine: **NORMALE, UTENTE, CINEMA, SPORT, VIVIDO, ALTA LUMINOSITÀ**.
- ▶ A seconda del programma, le immagini vengono trasmesse nel formato 4:3 o 16:9. Con il tasto **SIZE** è possibile cambiare il formato dell'immagine:

AUTOMATICO: il formato riprodotto viene impostato automaticamente in base al segnale di ingresso.

16:9: consente di allargare in modo uniforme il lato sinistro e destro di un'immagine normale (formato immagine 4:3), in modo che si adatti alla larghezza dello schermo televisivo.

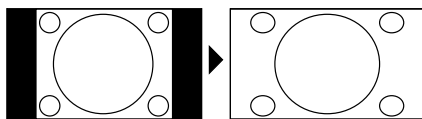

4:3: viene utilizzato per visualizzare un'immagine normale (proporzione 4:3), in quanto corrisponde al formato originale.

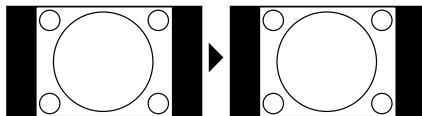

Questa impostazione dei formati immagine può essere modificata anche nel menu **VIDEO > MODALITÀ SCHERMO**.



NOTA!

A seconda della sorgente video impostata, è possibile che non siano disponibili tutti i formati immagine.

Scelta della sorgente

- ▶ Con il tasto **INPUT** aprire l'elenco di selezione delle sorgenti. Sono disponibili le seguenti sorgenti:

ANTENNA	Segnale di collegamento dell'antenna digitale/analogica
CAVO	Segnale di collegamento del cavo digitale/analogico
SATELLITE	Segnale satellitare digitale
AV	Dispositivo collegato all'ingresso audio/video
SCART	Dispositivo collegato alla presa SCART
COMPONENT	Dispositivo collegato agli ingressi Component di tipo video e audio
VGA	Dispositivo collegato all'ingresso PC
HDMI1	Ingresso HDMI 1
HDMI2	Ingresso HDMI 2
HDMI3	Ingresso HDMI 3
HDMI4	Ingresso HDMI 4
MEDIA	Visualizzazione browser multimediale

- ▶ Passare alla sorgente desiderata premendo i tasti direzionali ▼ ▲.
- ▶ Confermare la selezione con il tasto **OK**.

Informazioni sui programmi / EPG

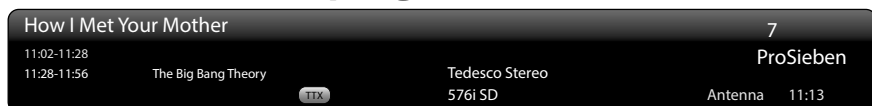

- ▶ Per visualizzare le informazioni sul programma attuale, premere il tasto **INFO**. Premere nuovamente il tasto per visualizzare ulteriori informazioni sul programma.
- ▶ Le stesse informazioni vengono visualizzate quando si cambia canale.

EPG – guida elettronica ai programmi

Il tasto **EPG** ("EPG" = "Electronic Program Guide") apre e chiude la guida elettronica ai programmi che fornisce informazioni sul programma attualmente in onda e su quelli successivi. Inoltre, la guida consente di informarsi con diversi giorni di anticipo sulle trasmissioni di altre emittenti.

- I tasti ◀ ▶ ▲ ▼ permettono di spostarsi e di selezionare un programma,
- Il tasto **ROSSO** seleziona il giorno precedente,
- Il tasto **VERDE** seleziona il giorno successivo,
- Il tasto **GIALLO** fornisce ulteriori informazioni sulla trasmissione attuale.



Attenzione:

Le informazioni sui programmi sono fornite dalle emittenti. Qualora non venissero visualizzate informazioni su un programma, non si tratterebbe di un difetto del TV LCD.

Preferiti

È possibile impostare diversi canali come preferiti; in questo modo si ha la possibilità di visualizzare soltanto i canali preferiti.

- ▶ Per aprire/chiedere l'elenco dei preferiti, premere il tasto **FAV**.
- ▶ Selezionare con i tasti ▲ ▼ l'emittente desiderata, quindi premere **OK** per attivarla.
- ▶ In alternativa, è anche possibile selezionare direttamente il canale: premere i tasti **FAV+** o **FAV-** per passare da un canale all'altro nell'elenco dei preferiti. Non è necessario che l'elenco dei preferiti sia già aperto.

Aggiunta di un canale all'elenco dei preferiti

- ▶ Con i pulsanti **P-/+** selezionare il canale da memorizzare nell'elenco dei preferiti.
- ▶ Aprire l'elenco dei preferiti con **FAV**.
- ▶ Per memorizzare il canale nell'elenco, premere il tasto **FAV+**.

Un simbolo indica se il canale è stato salvato nell'elenco dei preferiti.

Rimozione di un canale dall'elenco dei preferiti



- ▶ Aprire l'elenco dei preferiti con **FAV**.
- ▶ Con i tasti direzionali ▼ ▲ selezionare il canale da rimuovere dall'elenco.
- ▶ Per rimuovere il canale dall'elenco, premere il tasto **FAV-**.

Televideo



Il televideo è un servizio gratuito, trasmesso dalla maggioranza delle emittenti televisive, che offre informazioni aggiornate su notizie, meteo, programmi televisivi, borsa, sottotitoli e altri argomenti.

Utilizzo del televideo

Il telecomando dispone di appositi tasti per il televideo.

- ▶ Selezionare un canale televisivo che trasmette il televideo.
- ▶ Premere il tasto  per visualizzare la pagina base/indice del televideo.
- ▶ Premere il tasto  per visualizzare il televideo con uno sfondo trasparente che permette di vedere l'immagine televisiva.
- ▶ Premere il tasto  per passare alla modalità TV.



Selezione di pagine

- ▶ Utilizzando i tasti numerici, digitare le tre cifre della pagina di televideo desiderata.
Il numero di pagina selezionato viene visualizzato nell'angolo superiore sinistro dello schermo. Il contatore del televideo cercherà fino a quando non trova il numero di pagina desiderato.
- ▶ I tasti direzionali   consentono di spostarsi tra le pagine del televideo.

Tasti colorati

Se nella parte inferiore dello schermo sono presenti voci colorate, è possibile selezionare direttamente questi contenuti premendo i tasti dei colori corrispondenti ROSSO [**PROGRAM**], VERDE [**INTRO**], GIALLO [**REPEAT**] e BLU [**A-B**].

SUB.T

Alcune pagine di televideo contengono sottopagine. Nella parte inferiore dello schermo viene p. es. visualizzato **1/3**. Le sottopagine vengono visualizzate una dopo l'altra a intervalli di circa mezzo minuto. È possibile richiamare le sottopagine anche premendo il tasto . Premere i tasti direzionali   per sfogliare le sottopagine.

Caratteristiche utili del televideo

DE

FR

IT

INDEX

- ▶ Il tasto **INDEX** consente di selezionare la pagina principale del televideo.

REVEAL

- ▶ Per visualizzare informazioni nascoste, come le soluzioni di indovinelli, puzzle o quiz, premere il tasto **REVEAL**.
- ▶ Un'ulteriore pressione del tasto **REVEAL** nasconde le risposte.

SIZE

Questa funzione visualizza le informazioni del televideo a una dimensione raddoppiata.

- ▶ Premere il tasto **SIZE** per ingrandire la parte superiore della pagina.
- ▶ Premere nuovamente il tasto **SIZE** per visualizzare ingrandita la parte inferiore della pagina.
- ▶ Con un'ulteriore pressione del tasto **SIZE** il televideo torna alle dimensioni normali.

INDEX

- ▶ Il tasto **INDEX** consente di selezionare la pagina 100, la pagina principale del televideo.

Il menu OSD

- ▶ Premere il tasto **MENU** per attivare l'OSD.
- ▶ Con i tasti direzionali ◀ ▶ selezionare le categorie dal menu principale.
- ▶ Premere il tasto **OK** per visualizzare l'opzione selezionata del menu principale.
- ▶ Con i tasti direzionali ▲ ▼ scegliere le opzioni da un menu.
- ▶ Con il tasto **MENU** si torna al menu principale.
- ▶ Con i tasti direzionali ◀ ▶ ▲ ▼ si imposta il valore desiderato o si effettua un'altra scelta.
- ▶ Premendo il tasto **EXIT** si chiude il menu.

Il menu si chiude automaticamente se non viene premuto alcun tasto.

È possibile selezionare i seguenti menu principali:

- Menu **VIDEO**
- Menu **AUDIO**
- Menu **TV** o **VGA** (a seconda della sorgente selezionata; questo menu non è disponibile per le sorgenti esterne (**AV, SCART, COMPONENT, HDMI1-4**))
- Menu **IMPOSTAZIONE**
- Menu **BLOCCARE**



Nota!

A causa di eventuali modifiche tecniche, i menu qui descritti possono divergere da quelli visualizzati sullo schermo.

Il menu in dettaglio

Menu Video



Voce di menu	Impostazioni
MODALITÀ IMMAGINE	Per selezionare la modalità immagine: NORMALE, UTENTE, CINEMA, SPORT, VIVIDO, ALTA LUMINOSITÀ . Questa funzione corrisponde al tasto P. MODE .
LUMINOSITÀ	Per ridurre o aumentare la luminosità
CONTRASTO	Per ridurre o aumentare il contrasto
SATURAZIONE	Per ridurre o aumentare l'intensità del colore
NITIDEZZA	Per ridurre o aumentare la nitidezza
TEMPERATURA COLORE	Per selezionare la temperatura del colore: STANDARD, FREDDO, CALDO
MODALITÀ SCHERMO	Per impostare il formato immagini: AUTOMATICO, 16:9, 4:3
HDMI MODE (solo con sorgente HDMI)	Con 1:1 si sceglie di visualizzare l'immagine in formato originale. Con OVERSCAN l'immagine viene leggermente ingrandita per evitare eventuali disturbi ai margini, soprattutto nelle trasmissioni televisive.

VIDEO AVANZATO

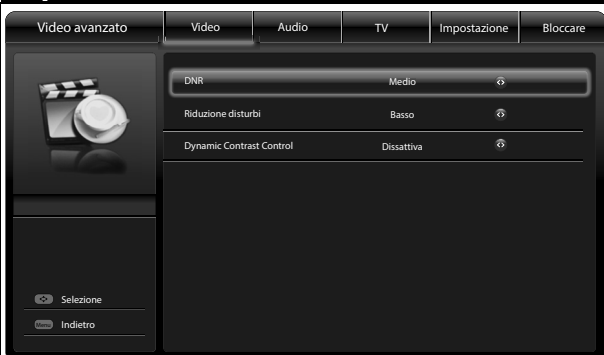
**DNR**

Per impostare la riduzione del rumore digitale nell'immagine: **BASSO, MEDIO, FORTE, DISATTIVA.**

RIDUZIONE DISTURBI

Per impostare il filtro di rumore dell'immagine: **BASSO, MEDIO, FORTE, DISATTIVA.** L'immagine viene visualizzata tanto più morbida, quanto più è forte l'impostazione selezionata per il filtro di rumore.

DYNAMIC CONTRAST CONTROL

Se è attivata questa impostazione, la luminosità di scene che hanno un'illuminazione diversa viene regolata automaticamente, così da ottenere un contrasto superiore dell'immagine.

Menu Audio

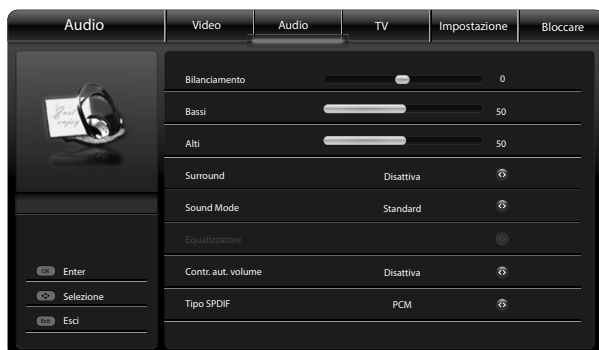

Voce di menu	Impostazioni
BALANCIAMEN-TO	Per impostare il bilanciamento tra il diffusore de- stro e sinistro.
BASSI	Per impostare la profondità dell'audio.
ALTI	Per impostare gli alti dell'audio.
SURROUND	Per attivare/disattivare l'effetto Surround.
SOUND MODE	In Tonmodus è possibile selezionare come im- postazione predefinita STANDARD, MUSIC, MO- VIE, SPORT e UTENTE . Questa funzione corrisponde al tasto S.MODE .
EQUALIZZATO-RE	È possibile modificare le diverse frequenze del suono. Le impostazioni del menu Equalizer possono es- sere modificate solo quando è stato selezionato UTENTE in Tonmodus.
CONTR. AUT. VOLUME	Questa funzione compensa i volumi diversi delle varie trasmissioni. Impostare su DISATTIVA per mantenere il volume originale. Impostare su AT- TIVA per udire un volume costante.

Voce di menu	Impostazioni
TIPO SPDIF	Impostazione per i dispositivi collegati all'uscita digitale SPDIF/COAX OUT.
	DOLBY DIGITALE Il segnale audio digitale viene riprodotto nel suo stato originale. Selezionare questa impostazione se è stato collegato un sintoamplificatore AV in grado di codificare il formato audio originale (p. es. una traccia audio Dolby Digital 5.1).
	PCM Il formato audio viene convertito in un segnale PCM.
	DISATTIVA L'uscita digitale è disattivata.

Menu TV



Questo menu varia a seconda della modalità di ricezione selezionata. La modalità di ricezione viene impostata alla voce di menu **MODALITÀ SINTONIZZATORE**. Le voci di menu che non vengono visualizzate in tutti i tipi di ricezione sono riportate in tabella come segue:

- SAT = questa voce di menu viene visualizzata solo in Tunermodus **SATELLITE**
- KAB = questa voce di menu viene visualizzata solo in Tunermodus **CAVO**
- ANT = questa voce di menu viene visualizzata solo in Tunermodus **ANTENNA**

Quando viene selezionata la sorgente VGA, il menu **TV** viene sostituito da **VGA**. Vedere il paragrafo successivo.

Voce di menu	Impostazioni		
MODALITÀ SINTONIZZATORE	Selezionare la modalità di ricezione su cui impostare l'apparecchio. È possibile impostare ANTENNA, CAVO o SATELLITE .		
LINGUA AUDIO	Se il programma viene trasmesso in più lingue, è possibile selezionare la lingua parlata con LINGUA AUDIO 1° . Se questa non fosse disponibile, con LINGUA AUDIO 2° è possibile scegliere un'alternativa.		
CANALI	RICERCA CANALI	PAESE	Selezionare il paese. Questa impostazione influenzerà l'ordinamento dei canali durante la ricerca automatica.
		SINTONIZZAZIONE SATELLITE (SAT)	Ulteriori impostazioni relative a SATELLITE, CANALI, MODALITÀ DI SCANSIONE . La ricerca delle emittenti viene avviata con SCANSIONE .
		MODALITÀ SINTONIZZATORE (KAB, ANT)	Scegliere se effettuare la ricerca di solo emittenti analogiche (ATV), solo digitali (DTV) o entrambe (DTV+ATV).
		RICERCA CANALI (KAB, ANT)	Per avviare la ricerca delle emittenti
	SINTONIZZAZIONE MANUALE DEI SATELLITI (SAT)	Se si desidera cercare le singole emittenti, inserire qui i dati manualmente. Ulteriori impostazioni relative a SATELLIT, TRANSPONDER, CANALI, RICERCA RETE . Avviare la ricerca delle emittenti con SCANSIONE .	

Voce di menu	Impostazioni	
	ANALOG MANUAL SCAN (KAB, ANT)	Ricerca manuale delle emittenti per la connessione via cavo e antenna di tipo analogico. <ul style="list-style-type: none"> ▶ Indicare la frequenza di partenza e scegliere se la ricerca deve essere effettuata all'indietro o in avanti.
	RICERCA RF SINGOLA (KAB, ANT)	<ul style="list-style-type: none"> ▶ Ricerca manuale delle emittenti per il collegamento via cavo digitale e DVB-T. Indicare il canale di ricezione e premere OK per avviare la ricerca.
	IGNORA CANALE	Per saltare i canali individuati che sono presenti nell'elenco canali. <ul style="list-style-type: none"> ▶ Selezionare l'emittente e premere OK. L'emittente viene evidenziata e quindi saltata. ▶ Premere di nuovo OK per annullare la selezione.
	ORDINA CANALI	È possibile riordinare l'elenco delle emittenti. <ul style="list-style-type: none"> ▶ Selezionare un'emittente e premere OK. ▶ Selezionare il numero della posizione in cui spostare l'emittente e premere di nuovo OK.
	MODIFICA CANALE	È possibile modificare le singole emittenti. <ul style="list-style-type: none"> ▶ Selezionare un'emittente e premere OK. ▶ L'emittente può essere spostata su un altro numero dell'elenco oppure rinominata. Per eseguire questa operazione, utilizzare i tasti numerici del telecomando oppure la tastiera a video.

Voce di menu	Impostazioni		
	CANCELLARE IL CANALE	<ul style="list-style-type: none"> ▶ Scegliere un canale da eliminare dall'elenco emittenti oppure premere PROG per cancellare l'intero elenco. ▶ Premere OK e confermare la domanda di sicurezza con Si. 	
	SINT. CANALI ANAL.	È possibile effettuare la sintonia fine del canale selezionato. Questa funzione è attiva solo per le emittenti analogiche.	
CONFIGURAZIONE ANTENNA (SAT)	Selezionare il	satellite di cui modificare i dati.	
	NOME SATELLITE	Visualizzazione del satellite selezionato	
	POSIZIONE ORBITA	Posizione del satellite selezionato	
	FREQUENZA LNB	Selezionare la frequenza LNB; l'impostazione predefinita è UNIVERSAL	
	INGRESSO DISEQC	Se si dispone di un impianto satellitare con diversi LNB, indicare da quale ingresso Diseqc dovrà essere controllato il satellite selezionato; l'impostazione predefinita è DISEQC A	
	TONE 22KHZ	Se necessario, impostare i toni; l'impostazione predefinita è AUTO	
	TRANSPONDER	AGGIUNGO TRANSP.	Per aggiungere all'elenco ulteriori dati dei transponder, premere il tasto GIALLO e inserire i valori con il tastierino numerico del telecomando
ELIMINARE TRANSP.		Per eliminare un transponder dall'elenco, selezionare il transponder desiderato e premere il tasto BLU	

Menu VGA

Il menu VGA viene visualizzato solo quando è stata selezionata la sorgente VGA. È possibile definire le impostazioni dell'immagine per una corretta rappresentazione dell'immagine del PC sul TV LCD.

Voce di menu	Impostazioni
REGOLAZIONE AUTOMATICA	Scegliere se impostare automaticamente l'immagine o se effettuare manualmente le seguenti operazioni.
POSIZIONE O.	Per impostare la posizione orizzontale dell'immagine.
POSIZIONE V.	Per impostare la posizione verticale dell'immagine.
FASE	Per modificare la fase dell'immagine
REGISTRO	Per selezionare la frequenza dell'immagine.

Menu Impostazione

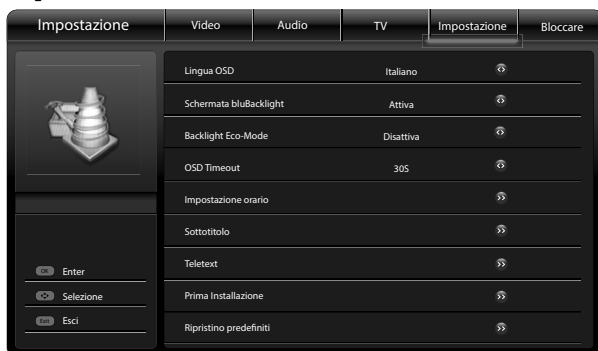

Voce di menu	Impostazioni
LINGUA OSD	Per selezionare la lingua del menu.
SCHERMATA BLU	Per impostare se deve essere visualizzata una schermata blu in assenza di segnale
BACKLIGHT ECO-MODE	Selezionando ATTIVA , si imposta la modalità ECO per lo schermo dell'apparecchio. In tal modo, si consuma meno energia.
OSD TIMEOUT	Scegliere l'intervallo di tempo dopo il quale il menu si deve chiudere automaticamente se non viene premuto alcun tasto.

Voce di menu	Impostazioni	
IMPOSTAZIONE ORARIO	FUSO ORARIO	Scegliere se utilizzare il fuso orario dell'emittente per l'impostazione dell'ora oppure selezionarne uno diverso.
	ORARIO	SINCR. AUTOM. Selezionando ATTIVA viene utilizzato l'orario trasmesso dall'emittente. Impostando DISATTIVA è possibile configurare l'ora manualmente.
	ORARIO ACCENSIONE	Scegliere a che ora l'apparecchio deve accendersi automaticamente. ATTIVA: l'apparecchio si spegne ogni giorno alla stessa ora; UNA VOLTA: l'operazione viene effettuata solo una volta; DISATTIVA: la funzione è disattivata.
	ACCENSIONE CANALE	Scegliere se all'accensione deve attivarsi l'ultimo canale selezionato (ULTIMO STATO) oppure un canale qui definito (SELEZIONE UTENTE).
	ORARIO SPEGNIMENTO	Scegliere a che ora l'apparecchio deve spegnersi automaticamente. ATTIVA: l'apparecchio si spegne ogni giorno alla stessa ora; UNA VOLTA: l'operazione viene effettuata solo una volta; DISATTIVA: la funzione è disattivata.

Voce di menu	Impostazioni	
	TIMER DI DISATTIVAZIONE	Scegliere l'intervallo di tempo dopo il quale l'apparecchio deve spegnersi automaticamente (corrispondente alla funzione Sleep Timer).
	AUTO. DORMIRE	Impostare l'intervallo di tempo dopo l'apparecchio deve spegnersi automaticamente quando non viene utilizzato.
SOTTOTITOLO	LINGUA DEI SOTTOTITOLI	Per selezionare la lingua dei sottotitoli.
	LINGUA DEI SOTTOTITOLI 2°	Per selezionare la lingua alternativa dei sottotitoli, se la prima lingua non è disponibile.
	TYPO DO SOTTOTITOLI	Per selezionare il tipo di sottotitoli.
TELETEXT	TT LINGUA	Per scegliere il set di caratteri del televideo. L'impostazione predefinita è WEST EUR.
PRIMA INSTALLAZIONE	Per avviare l'apparecchio con la prima installazione.	
RIPRISTINO PREDEFINITI	Con questa impostazione vengono ripristinate le impostazioni predefinite dell'apparecchio.	

Menu Bloccare

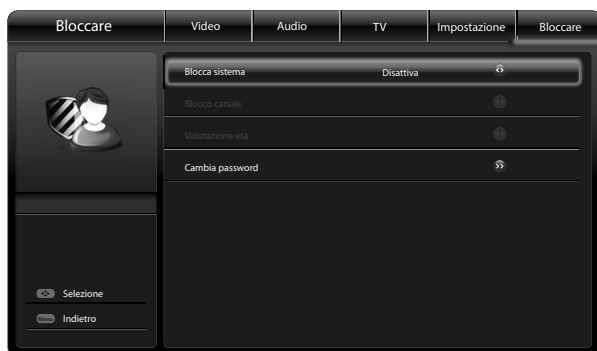

Per aprire questo menu è necessario inserire il PIN. La password predefinita dell'apparecchio è "0000".

Voce di menu	Impostazioni	
BLOCCA SISTEMA	Per attivare o disattivare il blocco.	
BLOCCO CANALE	Per selezionare il canale da bloccare.	
VALUTAZIONE ETÀ	Per scegliere l'autorizzazione d'età, ovvero l'età da cui inizia il blocco. Le informazioni relative alle autorizzazioni per i singoli canali vengono trasmesse dalle emittenti.	
CAMBIA PASSWORD	NUOVO PASSWORD	Per modificare la password, inserire innanzitutto la nuova password.
	CONFERMA PASSWORD	Inserire ancora una volta la nuova password.



NOTA

*Prendere nota della nuova password. Con il ripristino delle impostazioni di fabbrica non viene reimpostata la password predefinita. Nel caso in cui si dovesse dimenticare la password, utilizzare la password master **7948**.*

Browser multimediale

Se si collega un supporto dati USB al televisore LCD, si possono riprodurre foto, file musicali, video o testi. Per informazioni sui formati supportati, consultare i dati tecnici alla fine di questo manuale.



NOTA

Alcuni dispositivi USB potrebbero non essere compatibili con il televisore LCD.

Collegare direttamente il dispositivo USB. Non utilizzare un cavo, perché potrebbero verificarsi problemi di compatibilità. Non scollegare il dispositivo USB durante la riproduzione di un file. In particolare, non si dovrebbe inserire ed estrarre il

dispositivo USB per più volte consecutive in un breve intervallo di tempo,

- ▶ Collegare il supporto dati USB alla porta USB posta sul lato dell'apparecchio.
- ▶ Premere il tasto **INPUT** e con i tasti **▲ ▼** scegliere la sorgente **MEDIA**.
- ▶ Confermare con **OK**.
- ▶ Si apre il browser multimediale. Sono disponibili le seguenti opzioni:
 - **FOTO** - per la riproduzione di foto
 - **MUSICA** - per la riproduzione di musica
 - **VIDEO** - per la riproduzione di video
 - **TESTO** - per la riproduzione di file di testo

A seconda dell'opzione selezionata sono disponibili funzioni diverse, indicate nella parte inferiore dello schermo.

Nel menu dei relativi supporti **FOTO, MUSICA, VIDEO, TESTO** è possibile scegliere ulteriori opzioni con il tasto **MENU**:

- **ORDINA**: per impostare la sequenza di ordinamento degli oggetti.
- **TIPO FILE MULTIMEDIALE**: per selezionare il tipo di contenuto multimediale da visualizzare.
- **DIMENSIONI MINIATURA**: per impostare, quando necessario, le dimensioni delle miniature nell'anteprima.
- **COPIA**: per selezionare un oggetto e copiarlo.
- **INSCOLLA**: per inserire l'oggetto precedentemente copiato in un'altra posizione (p. es. in un'altra cartella).
- **ELIMINA**: per selezionare un oggetto ed eliminarlo.

Per uscire dal browser multimediale premere il tasto **INPUT** e selezionare eventualmente un'altra sorgente.

Visualizzazione di foto

Se si seleziona **FOTO** dal menu principale, verranno filtrati e visualizzati i file delle foto disponibili.

- ▶ Se in un supporto dati sono presenti più cartelle, aprire innanzitutto la cartella con ◀ ▶ ▲ ▼ e confermare con **OK**.
- ▶ Selezionare con ◀ ▶ ▲ ▼ la foto che si desidera visualizzare. Premere **OK** per visualizzare la foto.
- ▶ Con il tasto **MENU** è possibile selezionare ulteriori opzioni. Confermare ogni opzione con **OK**.
 - **RIPRODUCI/METTI IN PAUSA**: per avviare/arrestare la presentazione di tutte le foto.
 - **RIPETI**: per impostare la ripetizione della presentazione.
 - **MODALITÀ CASUALE**: per riprodurre una presentazione in sequenza casuale.
 - **RUOTA**: per ruotare l'immagine selezionata di 90 gradi in senso orario.
 - **DURATA**: per impostare l'intervallo di tempo tra le singole immagini della presentazione.
 - **ZOOM** (solo mentre la riproduzione è in pausa): ingrandisce l'immagine visualizzata.
 - **EFFETTO**: (non quando la riproduzione è in pausa): imposta l'effetto di dissolvenza in una presentazione.
 - **MOSTRA INFORMAZIONI**: per visualizzare le informazioni relative all'immagine visualizzata.
- ▶ Per la riproduzione dei file è inoltre possibile utilizzare i tasti multimediali del telecomando.
- ▶ Premere il tasto **EXIT** per tornare al menu precedente.

Riproduzione di musica

Se si seleziona **MUSICA** dal menu principale, verranno filtrati e visualizzati i file delle immagini disponibili.

- ▶ Se in un supporto dati sono presenti più cartelle, aprire innanzitutto la cartella con ◀ ▶ ▲ ▼ e confermare con **OK**.
- ▶ Selezionare con ◀ ▶ ▲ ▼ il brano musicale che si desidera riprodurre. Premere **OK** per riprodurlo.
- ▶ Con il tasto **MENU** è possibile selezionare ulteriori opzioni. Confermare ogni opzione con **OK**.
 - **RIPRODUCI/METTI IN PAUSA**: per avviare/interrompere la riproduzione di tutti i file.
 - **RIPETI**: per impostare la ripetizione dei brani musicali.
 - **RIPRODUZIONE CASUALE ATTIVA/DISATTIVA**: per riprodurre i brani musicali in sequenza casuale.
 - **MOSTRA INFORMAZIONI**: per visualizzare le informazioni relative al brano visualizzato.
 - **MOSTRA/NASCONDI GAMMA**: per visualizzare/nascondere lo spettro.
 - **SOLO AUDIO**: per riprodurre il brano musicale e disattivare lo schermo dell'apparecchio. Con il tasto **MENU** viene riattivato lo schermo.
- ▶ Per la riproduzione dei file è inoltre possibile utilizzare i tasti multimediali del telecomando.
- ▶ Premere il tasto **EXIT** per tornare al menu precedente.

Riproduzione di filmati

Se si seleziona **VIDEO** dal menu principale, verranno filtrati e visualizzati i file dei video disponibili.

- ▶ Se in un supporto dati sono presenti più cartelle, aprire innanzitutto la cartella con ◀ ▶ ▲ ▼ e confermare con **OK**.
- ▶ Selezionare con ◀ ▶ ▲ ▼ il video che si desidera riprodurre. Premere **OK** per avviare il video.
- ▶ Con il tasto **MENU** è possibile selezionare ulteriori opzioni. Confermare ogni opzione con **OK**.
 - **RIPRODUCI/METTI IN PAUSA**: per avviare/interrompere la riproduzione di tutti i file.
 - **RIPETI**: per impostare la ripetizione dei video.
 - **PROGRAMMA**: (disponibile solo nel formato video TS): contiene il file video TS di diversi programmi, in tal modo mediante la funzione PROGRAMM è possibile scegliere tra i singoli programmi.
 - **MOSTRA INFORMAZIONI**: per visualizzare le informazioni relative al file video visualizzato.
 - **MODALITÀ IMMAGINE**: per impostare il profilo cromatico dello schermo.
 - **MODALITÀ SCHERMO**: per scegliere il formato dell'immagine con cui deve essere visualizzato il video.
 - **MEMORIA DELL'ULTIMO**: per aprire il video nell'ultima posizione in cui è stato terminato (**ATTIVA**) oppure avviare ogni video dall'inizio (**DISATTIVA**).
- ▶ Per la riproduzione dei file è inoltre possibile utilizzare i tasti multimediali del telecomando.
- ▶ Premere il tasto **EXIT** per tornare al menu precedente.

Riproduzione di testo

Se si seleziona **TESTO** dal menu principale, verranno filtrati e visualizzati i file di testo disponibili.

- ▶ Se in un supporto dati sono presenti più cartelle, aprire innanzitutto la cartella con ◀ ▶ ▲ ▼ e confermare con **OK**.
- ▶ Selezionare con i tasti ◀ ▶ ▲ ▼ il testo che si desidera visualizzare. Premere **OK** per visualizzare il testo.
- ▶ Con il tasto **MENU** è possibile selezionare ulteriori opzioni. Confermare ogni opzione con **OK**.
 - **RIPRODUCI/METTI IN PAUSA**: per avviare/interrompere la riproduzione di tutti i file.
 - **RIPETI**: per impostare la ripetizione del testo.
 - **RIPRODUZIONE CASUALE ATTIVA/DISATTIVA**: per visualizzare i testi in sequenza casuale.
 - **FONT**: è possibile impostare le dimensioni, lo stile e il colore dei caratteri.
 - **MOSTRA INFORMAZIONI**: per visualizzare le informazioni relative al file di testo visualizzato.
- ▶ Per la riproduzione dei file è inoltre possibile utilizzare i tasti multimediali del telecomando.
- ▶ Premere il tasto **EXIT** per tornare al menu precedente.

Collegamento di dispositivi

Collegamento delle cuffie

Collegare le cuffie alla relativa porta. I tasti del volume e il tasto  regolano il volume delle cuffie, quando queste siano collegate all'apparecchio. Gli altoparlanti del televisore LCD vengono disattivati automaticamente.



Attenzione!

L'utilizzo delle cuffie ad alto volume può provocare danni permanenti all'udito. Prima della riproduzione, impostare il livello minimo del volume. Avviare la riproduzione e aumentare il volume fino a raggiungere un livello gradevole. Modificando l'impostazione di base dell'equalizzatore, il volume può aumentare e causare danni permanenti all'udito.

Attenzione!

L'utilizzo dell'apparecchio con le cuffie ad alto volume per un periodo prolungato può provocare danni all'udito.

Amplificatore digitale mediante porta coassiale

Tramite la porta **SPDIF COAX.OUT** si può riprodurre il segnale audio del TV LCD mediante un amplificatore digitale.

- ▶ A tale scopo, collegare un cavo coassiale (non fornito in dotazione) alla porta SPDIF Coax.OUT del TV LCD e al relativo ingresso dell'amplificatore.

Collegamento del lettore DVD

Per collegare un lettore DVD si hanno diverse possibilità:

Con un cavo HDMI

- ▶ Se il lettore DVD dispone di un'uscita HDMI, collegare un cavo HDMI (non fornito in dotazione). In tal caso non è necessario un ulteriore cavo per la trasmissione audio.

Con un cavo adattatore Video Component

- ▶ Se il lettore DVD dispone di uscite YUV (Y Pb Pr) è consigliabile collegarlo con un cavo Component (cavo RCA verde/blu/rosso) (non fornito in dotazione) all'ingresso YPbPr del TV LCD. Utilizzare il cavo adattatore YUV in dotazione per la connessione YPb-Pr del TV LCD.
- ▶ Per trasferire l'audio, collegare il cavo RCA stereo (connettore rosso e bianco) (non fornito in dotazione) agli ingressi AUDIO L-R.



IMPORTANTE!

Utilizzare esclusivamente il cavo adattatore AV fornito in dotazione.

Con un cavo SCART

- ▶ Collegare il lettore DVD alla presa SCART usando un cavo SCART (non fornito in dotazione).

Con un cavo adattatore AV

- ▶ Collegare il cavo adattatore AV all'ingresso Side AV del TV LCD.
- ▶ Collegare un cavo RCA stereo (connettore rosso e bianco) al cavo adattatore AV e alle uscite audio del dispositivo esterno.
- ▶ Collegare un cavo RCA Video (connettore giallo) al cavo adattatore AV e alle uscite Video del dispositivo esterno.



IMPORTANTE!

Utilizzare esclusivamente il cavo adattatore AV fornito in dotazione.

Collegamento del videoregistratore

- ▶ Collegare un cavo antenna alla presa dell'antenna (RF) del televisore LCD e all'uscita dell'antenna del videoregistratore.
- ▶ Collegare un altro cavo antenna (non fornito in dotazione) all'ingresso dell'antenna del videoregistratore e alla presa dell'antenna nella parete.

Inoltre è possibile collegare il televisore LCD e il videoregistratore con un cavo SCART. Ciò è consigliabile per ottenere un'elevata qualità video e audio. Per trasmettere l'audio stereo, è necessario un collegamento SCART.

- ▶ Collegare il cavo SCART (non fornito in dotazione) alla presa SCART del televisore LCD.
- ▶ Collegare l'altra estremità del cavo SCART alla presa SCART OUT del videoregistratore.

Collegamento del registratore DVD

- ▶ Collegare un cavo antenna alla presa dell'antenna (RF) del televisore LCD e all'uscita dell'antenna del registratore DVD.
- ▶ Collegare un altro cavo antenna (non fornito in dotazione) all'ingresso dell'antenna del registratore DVD e alla presa dell'antenna nella parete.

Con un cavo HDMI

- ▶ Se il videoregistratore DVD dispone di un'uscita HDMI, collegare un cavo HDMI (non fornito in dotazione) all'ingresso HDMI del televisore LCD e all'uscita HDMI del dispositivo esterno.

Con un cavo Video Component 3 x RCA

- ▶ Se il registratore DVD dispone di uscite YUV (Y Pb Pr) è consigliabile collegarlo con un cavo Component (cavo RCA verde/blu/rosso) (non fornito in dotazione) all'ingresso YPbPr del TV LCD. Utilizzare il cavo adattatore YUV in dotazione per la connessione YPbPr del TV LCD.
- ▶ Per trasferire l'audio, collegare un cavo RCA stereo (connettore rosso e bianco) (non fornito in dotazione) agli ingressi AUDIO L-R.



IMPORTANTE!

Utilizzare esclusivamente il cavo adattatore AV fornito in dotazione.

Con un cavo SCART

- ▶ Collegare il registratore DVD inserendo il cavo SCART (non fornito in dotazione) nella presa SCART del televisore LCD.
- ▶ Collegare l'altra estremità del cavo SCART alla presa SCART OUT del registratore DVD.

Con un cavo adattatore AV

- ▶ Collegare il cavo adattatore AV all'ingresso Side AV del TV LCD.
- ▶ Collegare un cavo RCA stereo (connettore rosso e bianco) al cavo adattatore AV e alle uscite audio del dispositivo esterno.
- ▶ Collegare un cavo RCA Video (connettore giallo) al cavo adattatore AV e alle uscite Video del dispositivo esterno.



Importante!

Utilizzare esclusivamente il cavo adattatore AV fornito in dotazione.

Collegamento del ricevitore (SAT, DVB-T, decoder, ecc.)

Esistono diverse possibilità per collegare al televisore LCD un dispositivo da utilizzare come ricevitore (p. es. ricevitore satellitare, ricevitore DVB-T, decoder, Set-Top box).

Con un cavo HDMI

- ▶ Se il dispositivo esterno dispone di un'uscita HDMI, collegare un cavo HDMI (non fornito in dotazione) all'ingresso HDMI del televisore LCD e all'uscita HDMI del dispositivo esterno. In tal caso non è necessario un ulteriore cavo per la trasmissione audio.

Con un cavo Video Component 3 x RCA

- ▶ Se il ricevitore dispone di uscite YUV (Y Pb Pr) è consigliabile collegarlo con un cavo Component (cavo RCA verde/blu/rosso) (non fornito in dotazione) all'ingresso YPbPr del TV LCD. Utilizzare il cavo adattatore YUV in dotazione per la connessione YPbPr del TV LCD.
- ▶ Per trasferire l'audio, collegare un cavo RCA stereo (connettore rosso e bianco) (non fornito in dotazione) agli ingressi AUDIO L-R.



IMPORTANTE!

Utilizzare esclusivamente il cavo adattatore AV fornito in dotazione.

Con un cavo SCART

- ▶ Collegare il ricevitore alla presa SCART usando un cavo SCART (non fornito in dotazione).

Con un cavo adattatore AV

- ▶ Collegare il cavo adattatore AV all'ingresso Side AV del TV LCD.
- ▶ Collegare un cavo RCA stereo (connettore rosso e bianco) al cavo adattatore AV e alle uscite audio del dispositivo esterno.
- ▶ Collegare un cavo RCA Video (connettore giallo) al cavo adattatore AV e alle uscite Video del dispositivo esterno.



Importante!

Utilizzare esclusivamente il cavo adattatore AV fornito in dotazione.

Collegamento di registratore DVD/videoregistratore

Per collegare contemporaneamente un registratore DVD o un videoregistratore e un ricevitore satellitare, si può procedere nel seguente modo:

- ▶ Collegare il ricevitore come descritto sopra.
- ▶ Per collegare il ricevitore, inserire un cavo SCART (non fornito in dotazione) nell'uscita SCART del registratore DVD e nel relativo ingresso SCART del ricevitore.
- ▶ Collegare un cavo antenna alla presa dell'antenna (RF) del televisore LCD e all'uscita dell'antenna del registratore.
- ▶ Collegare un altro cavo antenna (non fornito in dotazione) all'ingresso dell'antenna del registratore DVD e all'uscita dell'antenna del decoder.
- ▶ Collegare il ricevitore satellitare all'LNB dell'antenna parabolica.

Collegamento del camcorder

- ▶ Collegare il cavo adattatore AV all'ingresso Side AV del TV LCD.
- ▶ Collegare un cavo RCA stereo (connettore rosso e bianco) al cavo adattatore AV e alle uscite audio del dispositivo esterno.
- ▶ Collegare un cavo RCA Video (connettore giallo) al cavo adattatore AV e alle uscite Video del dispositivo esterno.



Importante!

Utilizzare esclusivamente il cavo adattatore AV fornito in dotazione.

Dispositivo con uscita HDMI o DVI

L'interfaccia HDMI (High Definition Multimedia Interface) è l'unica interfaccia nel settore dell'elettronica di intrattenimento che trasmette contemporaneamente dati audio e dati video in forma digitale. È in grado di gestire tutti i formati di immagine e suono conosciuti attualmente, compreso HDTV (High Definition Television) e può quindi anche visualizzare la risoluzione di 1080p senza perdita di qualità.

Molti dispositivi dell'elettronica di consumo, per esempio i lettori DVD, sono oggi dotati di uscite HDMI o DVI.

Collegamento di un dispositivo esterno con uscita HDMI

- ▶ Collegare un cavo HDMI (non fornito in dotazione) all'ingresso HDMI del televisore LCD e all'uscita HDMI del dispositivo esterno.
- ▶ Una volta collegato il dispositivo HDMI, accendere il televisore LCD.
- ▶ Accendere il dispositivo di riproduzione esterno HDMI.

Collegamento di un dispositivo esterno con uscita DVI

Se il dispositivo esterno dovesse avere un'uscita DVI, lo si può anche collegare all'ingresso HDMI (HDMI è retrocompatibile con DVI – "Digital Visual Interface"). A tale scopo è necessario un adattatore HDMI-DVI (non fornito in dotazione).

Dato che l'uscita DVI non trasmette l'audio, è necessario collegare anche un cavo audio. Collegare un cavo RCA audio (rosso/bianco) (non fornito in dotazione) agli ingressi AUDIO IN L-R posti sul lato sinistro del dispositivo.

Collegamento del PC

Il televisore LCD viene collegato al PC o al notebook come un comune monitor o un monitor aggiuntivo. L'immagine del PC o del notebook verrà trasmessa al televisore LCD.

Per collegare il televisore LCD al PC:

- ▶ Spegnere i due apparecchi.
- ▶ Collegare un cavo VGA (non in dotazione) all'ingresso VGA del televisore LCD e all'uscita della scheda grafica del PC o del notebook.
- ▶ Stringere le viti sul cavo del monitor, in modo che i connettori siano inseriti correttamente nelle porte.
- ▶ Per trasmettere anche l'audio, collegare un cavo audio (non in dotazione) alle porte AUDIO IN L/R.
- ▶ Accendere prima il televisore LCD.
- ▶ Soltanto in seguito accendere il PC/notebook.
- ▶ Con **VGA** selezionare la modalità PC.

L'immagine del PC viene visualizzata sul televisore LCD. Con il tasto **INPUT** si ritorna alla modalità TV.

Se si utilizza il TV LCD come secondo monitor del PC, può essere necessario modificare nel sistema operativo alcune impostazioni relative allo schermo. Consultare le istruzioni per l'uso del PC/notebook per le informazioni sull'utilizzo di più monitor.

Risoluzione dei problemi

Errore	Soluzione
Non viene visualizzata l'immagine e manca l'audio.	<ul style="list-style-type: none">• Verificare che il cavo di alimentazione sia collegato correttamente alla presa elettrica e all'apparecchio.• Verificare che la ricezione del segnale sia impostata su TV.• Verificare che l'interruttore generale sia acceso.
Non viene visualizzata l'immagine. Non viene visualizzata l'immagine di AV.	<ul style="list-style-type: none">• Verificare che il contrasto e la luminosità siano impostati correttamente.• Verificare che tutti i dispositivi esterni siano collegati correttamente.• Verificare che sia selezionata la sorgente AV corretta.
Manca l'audio.	<ul style="list-style-type: none">• Assicurarsi che il volume non sia impostato al minimo.• Assicurarsi che non sia attivata l'esclusione dell'audio.
Non viene visualizzata l'immagine oppure manca l'audio. Si sentono però dei rumori.	<ul style="list-style-type: none">• La ricezione è probabilmente disturbata. Verificare che l'antenna sia collegata.
L'immagine non è pulita.	<ul style="list-style-type: none">• La ricezione è probabilmente disturbata.• Verificare che l'antenna sia collegata.
L'immagine è troppo chiara o scura.	<ul style="list-style-type: none">• Verificare le impostazioni di contrasto e luminosità.
L'immagine non è nitida.	<ul style="list-style-type: none">• La ricezione è probabilmente disturbata.• Verificare che l'antenna sia collegata.• Verificare le impostazioni della nitidezza e del filtro di rumore nel menu VIDEO.
L'immagine è doppia o tripla.	<ul style="list-style-type: none">• Verificare che l'antenna sia orientata correttamente.• Probabilmente vi sono onde riflesse da montagne o edifici.

L'immagine è puntinata.	<ul style="list-style-type: none">• Potrebbero esserci interferenze causate da auto, treni, condutture, luci al neon, ecc.• È possibile che vi sia un'interferenza tra il cavo dell'antenna e quello di alimentazione. Distanziare i cavi uno dall'altro.
Sullo schermo vengono visualizzate strisce op-pure i colori sono sbiaditi.	<ul style="list-style-type: none">• È possibile che un altro dispositivo causi un'interferenza.• Anche le antenne di trasmissione delle stazioni radio, dei radioamatori e dei telefoni portatili possono causare interferenze.• Utilizzare l'apparecchio il più possibile lontano dal dispositivo che probabilmente causa l'interferenza.
I pulsanti sull'apparecchio non funzionano	<ul style="list-style-type: none">• È possibile che sia attivato il sistema di sicurezza per bambini.
Il telecomando non funziona.	<ul style="list-style-type: none">• Verificare che le pile del telecomando siano cariche e inserite correttamente.• Assicurarsi che la finestra del sensore non sia esposta a una forte luce.

Serve ulteriore assistenza?

Se i suggerimenti contenuti nei paragrafi precedenti non vi consentono di eliminare il problema, contattateci. Ci sareste molto di aiuto se ci poteste fornire le seguenti informazioni:

- Quali dispositivi esterni sono collegati?
- Quali messaggi vengono visualizzati sullo schermo?
- In quale fase di funzionamento si è verificato il problema?
- Se è stato collegato un PC all'apparecchio:
 - Qual è la configurazione del computer?
 - Quale software era in uso quando si è verificato l'errore?
- Quali operazioni sono già state effettuate per tentare di risolvere il problema?
- Se siete già in possesso di un codice cliente, vi preghiamo di comunicarcelo.

Errori di pixel sui TV LCD

Nonostante vengano utilizzati i più recenti metodi di produzione, a causa dell'elevata complessità delle tecnologie, in alcuni rari casi può verificarsi un mal-funzionamento di uno o più pixel.

Per un TFT a matrice attiva, con una risoluzione di **1366 x 768** pixel, dei quali ognuno è formato da tre sottopixel (rosso, verde, blu), si utilizza un totale di **3,1 milioni** di elementi di controllo. A causa di questo elevato numero di transistor e del processo produttivo estremamente complesso, talvolta può capitare che qualche pixel o sottopixel non si attivi o funzioni scorrettamente.

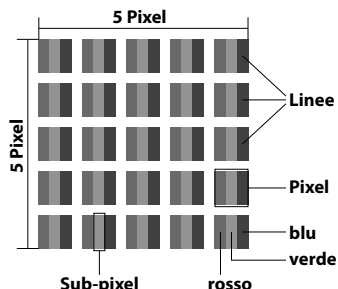

Classe di errore dei pixel	Tipo di errore 1 pixel sempre luminoso	Tipo di errore 2 pixel sempre nero	Tipodierratore 3 sottopixel difettoso	
			lumi-noso	nero
0	0	0	0	0
I	1	1	2	1
			1	3
			0	5
II	2	2	5	0
			5-n*	2xn*
			0	10
III	5	15	50	0
			50-n*	2xn*
			0	100
IV	50	150	500	0
			500-n*	2xn*
			0	1000

n*=1,5

Per ogni classe e per ogni tipo, il numero di errori ammessi fa riferimento a un milione di pixel e deve essere convertito in base alla risoluzione fisica dello schermo.

Pulizia

Per aumentare la durata del televisore LCD, si consiglia di adottare i provvedimenti seguenti:



Attenzione!

Prima della pulizia, scollegare sempre l'alimentatore e tutti i cavi.

- ▶ Sul telaio lucido del televisore sono presenti delle pellicole che lo proteggono da eventuali graffi. Una volta posizionato correttamente il televisore, rimuovere le pellicole.
- ▶ Se il telaio dovesse sporcarsi, innanzi tutto spolverarlo. Pulire quindi con un panno umido. Se il telaio non viene prima spolverato, oppure se viene strofinato con troppa forza, la superficie lucida potrebbe graffiarsi.
- ▶ Non usare solventi né detergenti corrosivi o gassosi.
- ▶ Pulire l'apparecchio con un panno morbido che non lascia pelucchi.
- ▶ Assicurarsi che non rimangano gocce d'acqua sul televisore LCD. L'acqua può provocare alterazioni di colore permanenti.
- ▶ Non esporre lo schermo alla luce intensa del sole né ai raggi ultravioletti.
- ▶ Conservare il materiale d'imballaggio in buone condizioni e utilizzarlo soltanto per trasportare il televisore LCD.



Attenzione!

Lo schermo non contiene parti soggette a manutenzione o pulizia.

Smaltimento



Imballaggio

L'imballaggio protegge l'apparecchio da eventuali danni dovuti al trasporto. Gli imballaggi sono prodotti con materiali che possono essere smaltiti nel rispetto dell'ambiente e destinati a un corretto riciclaggio.

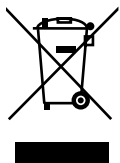

Apparecchio

Al termine del ciclo di vita dell'apparecchio, non gettarlo in alcun caso tra i normali rifiuti domestici. Informarsi sulle possibilità di smaltimento in conformità con le normative ambientali.



Pile/batterie

Le pile usate/difettose non devono essere gettate tra i rifiuti domestici. Consegnarle a un centro di raccolta per pile usate.

Dati tecnici/Scheda prodotto

TV LCD

MEDION

Denominazione dell'apparecchio	P15491 (MD 31002)
Tensione nominale	220 - 240 V ~ 50 Hz
Dimensioni dello schermo	80 cm (32") LCD; 16:9-Display
Potenza assorbita	max. 100 Watt
Potenza assorbita (standby):	< 0,5 W
Potenza assorbita in modalità Off	0 W
Risoluzione fisica	1366 x 768 pixel
Sistema TV	PAL, SECAM, B/G, D/K, K', I/I, L/L'
Canali	VHF (Band I/III) UHF (BAND U) HYPERBAND HD DVB-C HD DVB-T (free to air) DVB-S2
Audio	Stereo / Nicam
Canali memorizzabili	HD DVB-T: 900, HD DVB-C: 900, DVB-S2: 4.000
Ingresso antenna	75 Ohm
Connessioni	Porta per antenna (cavo analogico o digitale/DVB-T) Porta per antenna satellitare (digitale) 1 porta USB 1 slot CI+ Video: 4 HDMI con decodifica HDCP 1 SCART 1 VGA (D-Sub a 15 pin) Ingresso Composite Video (Adattatore jack da 3,5 mm > RCA) Ingresso Video Component (YUV, Adattatore jack da 3,5 mm > RCA)

	Audio: Ingresso audio stereo per Composite/YUV (Adattatore jack da 3,5 mm > RCA) Ingresso audio PC (jack da 3,5 mm) Porta cuffie (porte per jack da 3,5 mm) Uscita audio digitale (SPDIF) (coassiale)
Unità	USB, CD/DVD, Common Interface
Capacità	USB max. 4 TB
Supporti dati compatibili	CD HDCD DVD Video DVD-/+R DVD-/+RW CD-R/RW CD-Audio
Formati supportati ²	Foto JPG, PNG Musica MP3, WMA Film MPEG 1/2/4, MKV MPEG4, compatibile Xvid Testo TXT
Temperatura ambientale supportata	+5 °C - +35 °C
Umidità relativa dell'aria supportata	20 % - 85 %
Dimensioni senza piede di supporto (L x H x P)	ca. 780 x 498 x 55 mm
Dimensioni con piede di supporto (L x H x P)	ca. 780 x 546 x 205 mm
Peso senza piede di supporto	ca. 8,1 Kg
Peso con piede di supporto	ca. 8,8 Kg

² I formati PNG e MKV MPEG 4 vengono supportati solo tramite USB

Telecomando

Tipo di trasmissione

Classe LED

Tipo di pile

Infrarossi

1

2 da 1,5 V AAA





MEDION® P15491 (MD 31002)
MSN 30014657/30014692



ENERGIA · ЕНЕРГИЯ
ENERGEIA · ENERGIJA
ENERGY · ENERGIE
ENERGI

79
kWh/annum



54
Watt

80
cm



32
inch

2010/1062 - 2011

Index

A

Alimentazione 14
Audio 25, 35

B

Bloccare 43

C

Collegamento del camcorder 54
Collegamento dell'alimentazione 19
Collegamento dell'antenna 18
Collegamento del lettore DVD 49
Collegamento del PC 55
Collegamento del registratore DVD 51
Collegamento del ricevitore 52
Collegamento del videoregistratore 51
Collegamento di registratore DVD/ videoregistratore 53
Collgamento delle cuffie 49
Comandi 25

D

Dati tecnici 62
DVI 54

E

Errori di pixel 59

F

First Time Installation 21

H

HDMI 54
HD ready 11

I

Informazioni sulla conformità 16

L

Lato anteriore 3
Lato posteriore 4
Luogo d'installazione 12

M

Montaggio 17

P

Preferiti 29
Pulizia 60

R

Ricerca dei canali 21
Riparazione 13
Riproduzione di filmati 47
Riproduzione di musica 46
Riproduzione di testo 48
Risoluzione dei problemi 56

S

Scelta della sorgente 27
Selezione dei canali 25
Sicurezza dei collegamenti 14
Smaltimento 61

T

Televideo 30

U

Utilizzo delle pile 14
Utilizzo sicuro 11

V

Video 26, 33
Visualizzazione di foto 45

MEDION®

Medion Service
Siloring 9
5606 Dintikon
Schweiz

Hotline: 0848 - 33 33 32

www.medion.ch