

# MEDION®

CD Boombox met Docking

Boombox avec CD et Docking

Sound-System mit Docking-Station für iPod/iPhone

MEDION® LIFE® P66042 (MD 83584)

---



Handleiding

Mode d'emploi

Bedienungsanleitung

# Inhoud

<b>Instructies bij deze handleiding .....</b>	<b>3</b>
<b>Veiligheidsadviezen .....</b>	<b>5</b>
<b>Omvang van de levering .....</b>	<b>8</b>
<b>Overzicht van het apparaat .....</b>	<b>9</b>
Bovenkant.....	9
Achterkant .....	10
<b>Ingebruikneming/buiten gebruik stellen .....</b>	<b>11</b>
Voeding aansluiten .....	11
Werking op batterijen - batterijen in het apparaat zetten .....	11
Buiten gebruik stellen .....	11
Tijd instellen .....	12
Bediening .....	12
Modus kiezen .....	12
Volume wijzigen .....	12
Hoofdtelefoon aansluiten .....	13
<b>Extern apparaat aansluiten (AUX IN) .....</b>	<b>13</b>
<b>Radiomodus .....</b>	<b>14</b>
Radiostations opslaan/ophalen .....	14
<b>Modus CD/MP3 .....</b>	<b>15</b>
Adviezen over het CD-vak .....	15
Disk plaatsen en verwijderen .....	15
PLAY, PAUSE, STOP – audio-CD en MP3-CD .....	16
Track zoeken en snel spoelen .....	16
REPEAT-knop: Herhaalfunctie .....	17
RANDOM-knop: Willekeurige afspeelvolgorde .....	17
Afspeelvolgorde programmeren .....	17
<b>Modus iPhone en iPod .....</b>	<b>19</b>
Compatibele iPhone/iPod-modellen.....	19
Bediening van de basisfuncties.....	20
Weergave.....	20
Nummers selecteren, snel achteruit-/vooruitspoelen.....	20
Nummer/afspeellijst herhalen .....	20
<b>Afspelen via de SD-kaart.....</b>	<b>21</b>
Herhaling .....	21
Willekeurige afspeelvolgorde .....	22
<b>Afspelen via USB .....</b>	<b>22</b>

Herhaling .....	23
Willekeurige afspeelvolgorde .....	23
<b>Recycling .....</b>	<b>24</b>
<b>Technische gegevens.....</b>	<b>25</b>

# Instructies bij deze handleiding



Lees voor de eerste ingebruikname deze handleiding grondig door en houd u vooral aan de veiligheidsadviezen.

Wat u aan en met dit apparaat doet, is alleen toegestaan voor zover dat in de handleiding is beschreven.

Bewaar deze handleiding. Geef deze handleiding erbij als u het apparaat aan iemand anders overdoet.

## In deze handleiding gebruikte waarschuwingspictogrammen en -symbolen

	<p><b>GEVAAR!</b>  <b>Waarschuwing voor onmiddellijk levensgevaar!</b>  <b>WAARSCHUWING!</b>  <b>Waarschuwing voor mogelijk levensgevaar en/of ernstig of onherstelbaar letsel!</b></p>
	<p><b>VOORZICHTIG!</b>  <i>Houd u aan de aanwijzingen om letsel en materiële schade te voorkomen!</i>  <b>LET OP!</b>  <i>Houd u aan de aanwijzingen om materiële schade te voorkomen!</i></p>
	<p><b>OPMERKING!</b>          Uitvoerige informatie over het gebruik van het apparaat!</p>
	<p><b>OPMERKING!</b>          Volg de aanwijzingen in de handleiding op!</p>
	<p><b>WAARSCHUWING!</b>  <b>Waarschuwing voor gevaar door elektrische schokken!</b></p>
<p>•</p>	<p>Opsommingspunt / informatie over gebeurtenissen tijdens de bediening</p>
<p>►</p>	<p>Advies over uit te voeren handelingen</p>

## **Gebruik voor het beoogde doel**

Dit apparaat dient voor de ontvangst en de weergave van radiostations, voor de weergave van audio-CD's en voor de weergave van externe signaalbronnen en audiogegevens van een extern opslagmedium (SD-kaart, iPhone/iPod en USB).

Dit toestel is bedoeld voor privégebruik en niet voor toepassing in industriële bedrijven.

# Veiligheidsadviezen

## Elektrische apparaten zijn geen kinderspeelgoed

- Laat kinderen nooit zonder toezicht elektrische apparatuur gebruiken.



### **GEVAAR!**

***Houd ook de plastic verpakkingen buiten het bereik van kinderen. Gevaar voor verstikking.***

- Dit apparaat is niet bedoeld om te worden gebruikt door personen (met inbegrip van kinderen) met beperkte lichamelijke, zintuiglijke of geestelijke vermogens of met onvoldoende ervaring en/of kennis, tenzij deze personen onder toezicht staan van of zijn geïnstrueerd in het gebruik van het apparaat door iemand die verantwoordelijk is voor hun veiligheid. Kinderen moeten onder toezicht staan om er zeker van te zijn dat zij niet met het apparaat gaan spelen.

## Stel het apparaat veilig op

Let bij het opstellen van dit apparaat op de volgende omgevingsfactoren:

- Het apparaat is niet geschikt voor gebruik in ruimtes met een hoge luchtvochtigheid (bijvoorbeeld badkamers).
- Zet het apparaat op een stevige, vlakke ondergrond en voorkom schokken en stoten.
- Stel het apparaat niet bloot aan directe warmtebronnen (bijvoorbeeld verwarmingen). Stel het apparaat niet bloot aan krachtig direct zonlicht.
- Stel het apparaat niet bloot aan druppels of spatwater. Zet daarom ook geen met vloeistof gevulde voorwerpen, bijvoorbeeld vazen, op het apparaat. Gebruik het apparaat niet in de buurt van baden, waterbassins, zwembaden etc.
- Zet geen open vuur (bijv. brandende kaarsen) op of vlakbij het apparaat.
- Voorkom dat er zich veel stof ophoopt. De ventilatieopeningen mogen niet zijn afgesloten, zodat altijd een goede ventilatie is gewaarborgd. De ventilatie mag niet worden gehinderd door het afdekken van de ventilatieopeningen met voorwerpen als tijdschriften, de-

kens, gordijnen etc. Zorg voor een minimale afstand tot wanden of meubels van ca. 10 cm boven en achter het apparaat en ca. 5 cm aan de zijkanten.

- Let op een bedrijfstemperatuur van 5 tot 35 °C.

## Aansluiting op de netspanning

- Sluit het apparaat alleen aan op een goed bereikbaar stopcontact (230 V ~ 50 Hz) vlakbij de plaats van de installatie. Voor het geval het apparaat snel spanningsvrij moet worden gemaakt, moet het stopcontact steeds vrij toegankelijk zijn.
- Wacht even met het aansluiten van de adapter nadat het apparaat van een koude naar een warme ruimte is gebracht. Condenswater dat daarbij kan ontstaan, kan het apparaat mogelijk onherstelbaar beschadigen. Als het apparaat op kamertemperatuur is kan het zonder risico gebruikt worden.
- Zorg ervoor dat mensen niet over het snoer van de adapter kunnen struikelen. Het aansluitsnoer mag niet ingeklemd of platgedrukt worden.

## Bij beschadigingen

- Gebruik het apparaat niet als het apparaat of de adapter zichtbaar beschadigd zijn of als het apparaat gevallen is.
- Trek bij beschadiging van het apparaat of de netadapter meteen de netadapter uit het stopcontact.



### **WAARSCHUWING!**

***Probeer in geen geval het apparaat zelf te openen en/of te repareren. Daardoor loopt u risico op een elektrische schok!***

- Als het aansluitsnoer van dit apparaat beschadigd is geraakt moet dit, om gevaar te voorkomen, worden vervangen door de klantenservice van de fabrikant of een ander deskundig persoon
- Neem bij storingen contact op met ons Service Center of een ander deskundig reparatiebedrijf om gevaar te vermijden.

## Netadapter

Gebruik alleen de meegeleverde netadapter Ten Pao Industrial LTD. modelnummer: S024WV1200200. De netadapter mag alleen in droge ruimtes binnenshuis worden gebruikt.

## In geval van storingen

- Als het apparaat niet goed werkt kan er een elektrostatische ontlading hebben plaatsgevonden. Trek in dat geval de netadapter uit het stopcontact en haal de batterijen uit het apparaat. Plaats vervolgens de batterijen weer terug en sluit het apparaat weer aan op het stopcontact. Het apparaat wordt daardoor gereset.

## De CD-speler

De CD-speler is een Klasse 1-laserproduct. Het apparaat is voorzien van een veiligheidssysteem dat bij normaal gebruik het vrijkomen van gevaarlijke laserstraling voorkomt. Beschadig of verander het veiligheidssysteem van het apparaat nooit om oogletsel te voorkomen.



LASER KLASSE 1  
CLASS 1 LASER  
PRODUCT  
APPAREIL LASER  
DE CATEGORIE 1

## Veilig omgaan met batterijen

Dit apparaat kan werken op batterijen. Let hierbij op het volgende:

- Houd batterijen uit de buurt van kinderen. Batterijen kunnen levensgevaarlijk zijn als ze worden ingeslikt. Als een batterij is ingeslikt moet er onmiddellijk medische hulp worden ingeroepen.
- Gooi batterijen niet in het vuur, sluit ze niet kort en neem ze niet uit elkaar.
- Maak de contacten van het apparaat en de nieuwe batterijen indien nodig eerst schoon.
- Vervang steeds alle batterijen tegelijk.
- Gebruik alleen batterijen van dezelfde soort. Gebruik geen verschillende types door elkaar, en ook geen gebruikte samen met nieuwe batterijen.
- Let bij het plaatsen van de batterijen op de polariteit (+/-).
- Verwijder de batterijen als u het apparaat langere tijd niet gebruikt.



- Haal lege batterijen meteen uit het apparaat. Ze kunnen dan mogelijk gaan lekken!
- Stel de batterijen nooit bloot aan overmatige warmte zoals direct zonlicht, vuur etc.
- Probeer gewone batterijen nooit opnieuw op te laden. Daardoor kunnen ze exploderen!
- Haal lekkende batterijen onmiddellijk uit het apparaat. Maak de contacten schoon voordat u nieuwe batterijen in het apparaat zet. Het zuur van batterijen kan het apparaat aantasten!
- Eventueel gelekt zuur van batterijen mag niet in contact komen met huid, ogen en slijmvliezen! Als de huid in aanraking is gekomen met het zuur, spoelt u de plek meteen af met een royale hoeveelheid schoon water en raadpleegt u per omgaande een arts.

## Het apparaat schoonmaken

Trek voor het reinigen de netadapter uit het stopcontact en verwijder eventueel ingezette batterijen. Reinig het apparaat met een droge, zachte doek. Gebruik geen chemische oplos- en schoonmaakmiddelen - deze kunnen het oppervlak en/of de opschriften van het apparaat beschadigen.

## Omvang van de levering

- ▶ Verwijder alle verpakkingsmateriaal.



**GEVAAR!**

***Laat kleine kinderen niet met folie spelen. Verstikkingsgevaar!***

- ▶ Controleer bij het uitpakken of de volgende onderdelen zijn meegeleverd:
  - Sound-system met docking-station
  - Netadapter
  - Handleiding en garantiedocumenten

# Overzicht van het apparaat





NL

FR

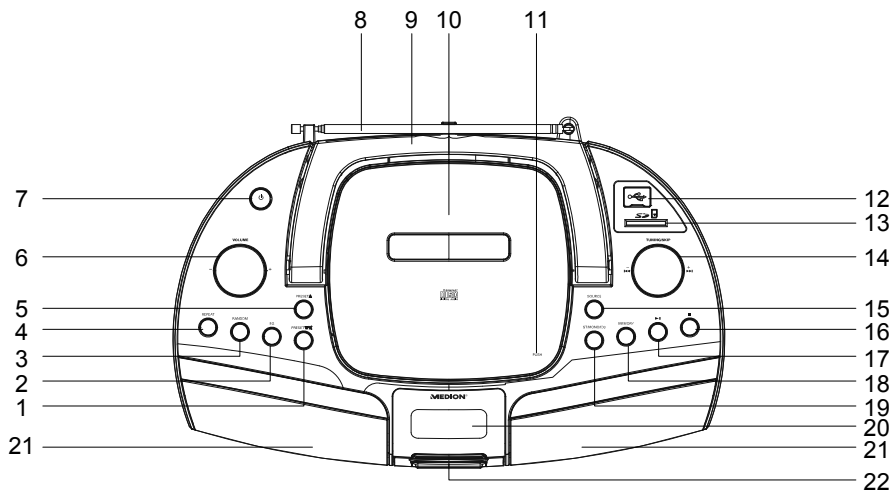
DE

## Bovenkant



- 1) **PRESET** ▼ / : Zenderplaats kiezen/geluid uitschakelen  
Om het geluid uit te schakelen houdt u de knop ca. 2 seconden ingedrukt.
- 2) **EQ**: Equalizermodus (X-BASS, FLAT, POP, CLASSIC, ROCK of JAZZ) kiezen
- 3) **RANDOM**: Willekeurige afspelvolgorde kiezen
- 4) **REPEAT**: Repeat-modus kiezen
- 5) **PRESET** ▲: Zenderplaats kiezen
- 6) **VOLUME +/-**: Volume verlagen/verhogen
- 7) : In- en uitschakelen
- 8) Draaibare telescoopantenne
- 9) Greep
- 10) CD-vak
- 11) **PUSH**: CD-vak openen/sluiten
- 12) USB-aansluiting (onder afdekplaatje)
- 13) Sleuf voor SD-kaart
- 14) **TUNING/SKIP**  / : Frequentiezoeken vooruit/terug, automatisch zoeken / nummer vooruit/terug springen, snel vooruit/

- terug spoelen
- 15) **SOURCE**: CD, USB, SD, TUNER, AUX of iPOD kiezen
  - 16) **■**: Afspelen stopzetten
  - 17) **▶ ||**: Weergave starten/onderbreken (modus CD, iPod, USB, SD)
  - 18) **MEMORY**: Radiozenders opslaan / tijdweergave (Bij langer drukken op de knop wordt ca. 3 seconden de tijd weergegeven)
  - 19) **ST/MONO/ID3**: Omschakelen stereo/mono / ID3-modus kiezen
  - 20) Display
  - 21) Luidsprekers
  - 22) Aansluiting voor iPhone/iPod (docking-station)

## Achterkant

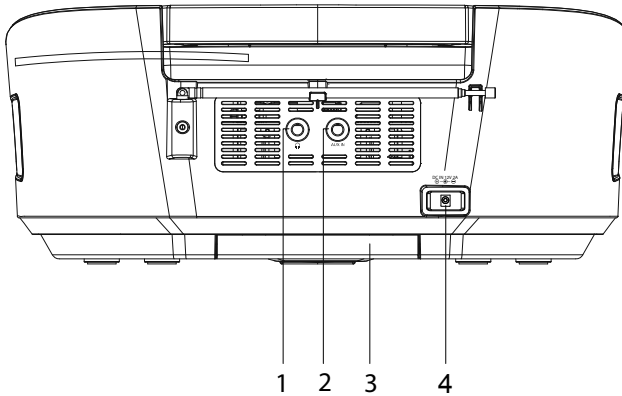

- 1) **⏻**: Hoofdtelefoonaansluiting
- 2) **AUX IN**: Stereo-audio-ingang voor externe signaalbron
- 3) Batterijvak (aan de onderzijde van het apparaat)
- 4) **DC IN 12V 2A**: Ingang voor de netadapter

# Ingebruikneming/buiten gebruik stellen

NL

FR

DE

## Voeding aansluiten

Het apparaat werkt op het elektriciteitsnet op AC 220 - 240 V ~ 50 Hz. Gebruik uitsluitend reglementair geïnstalleerde stopcontacten die geschikt zijn voor het apparaat.

- ▶ Steek de stekker van de netadapter in de DC IN-aansluiting op het apparaat.
- ▶ Steek de stekker van de netadapter in een geschikt stopcontact.

## Werking op batterijen – batterijen in het apparaat zetten

Het batterijvak bevindt zich achteraan het toestel.

- ▶ Trek het deksel van het batterijvak in de richting van de pijl.
- ▶ Zet acht 1,5-V batterijen, type C/R14/LR14 (niet inbegrepen) zo in het vak dat de minpool tegen de veren komt. Zie ook de tekening in het batterijvak.
- ▶ Schuif het klepje van het batterijvak weer dicht.
- ▶ Het apparaat staat nu in de standby-modus.



### **OPMERKING!**

Als de batterijen zijn geplaatst en het netsnoer niet op het toestel is aangesloten, gaat het toestel automatisch op de batterij werken.

## Buiten gebruik stellen

Houd er rekening mee dat het apparaat ook een beetje stroom verbruikt als het op de netspanning is aangesloten terwijl het uitgeschakeld is.

Stel het apparaat buiten bedrijf als u het langere tijd niet gebruikt.

- ▶ Trek daarvoor de netstekker uit het stopcontact en neem de batterijen uit.

## Tijd instellen

- ▶ Hou in de modus stand-by de knop **MEMORY** ingedrukt. Op het display wordt „24 HOUR“ of „12 HOUR“ weergegeven. Met **TUNING/SKIP** **⏪** **⏩** kiest u de tijdweergave (01:00 - 24:00 of AM 01:00 - PM 12:00).
- ▶ Druk op de knop **MEMORY** en stel met **TUNING/SKIP** **⏪** **⏩** de urenweergave in.
- ▶ Druk nogmaals op de knop **MEMORY** en stel met **TUNING/SKIP** **⏪** **⏩** de minutenweergave in.
- ▶ Druk nogmaals op de knop **MEMORY** om de procedure af te sluiten. De tijd start en wordt in de modus stand-by weergegeven.
- ▶ Als het apparaat in de modus **TUNER, CD, USB OF SD**) staat wordt door het langer drukken op de knop **MEMORY** de tijd ca. 3 seconden weergegeven.

## Bediening

In-/uitschakelen, displayverlichting

- ▶ Druk op de knop **⏻** - het apparaat schakelt in.
- ▶ Druk opnieuw op de knop **⏻** - het apparaat gaat dan naar stand-by

## Modus kiezen

- ▶ Met de knop **SOURCE** kiest u na elkaar de modi **TUNER, AUX, IPOD, CD, USB** of **SD**-kaart.

## Volume wijzigen

- ▶ Druk op **VOLUME** **-/+**, om het volume te verlagen of te verhogen. Op het display verschijnt gedurende enkele seconden het gekozen volume.

## Hoofdtelefoon aansluiten

Achteraan het apparaat bevindt zich een hoofdtelefoonaansluiting van 3,5 mm.

- ▶ Steek een hoofdtelefoon met een tulpstekker van 3,5 mm in de hoofdtelefoonaansluiting.

Als er een hoofdtelefoon wordt aangesloten, worden de geïntegreerde luidsprekers uitgeschakeld. Via de volumeregeling **VOLUME -/+** wordt dan het volume van de hoofdtelefoon geregeld.



### **LET OP!**

***Een overmatige geluidsdruk bij het gebruik van oortelefoons en hoofdtelefoons kan tot beschadiging van het gehoor en/of doofheid leiden. Stel het geluidsvolume in op de laagste stand voordat u iets gaat afspelen.***

## Extern apparaat aansluiten (AUX IN)

Op de achterzijde van het apparaat bevindt zich de AUX IN-ingang voor het aansluiten van externe audioapparaten.

- ▶ Sluit de audiuitgang van het externe apparaat aan op de AUX IN-ingang en kies met de knop **SOURCE** de modus „**AUX**“.
- ▶ Start vervolgens het afspelen op de externe signaalbron. Het audiosignaal wordt vervolgens door het apparaat weergegeven.
- ▶ Stel het volume op het apparaat en op de externe signaalbron op elkaar af. Zorg ervoor dat het signaalniveau van het aangesloten apparaat niet te hoog is, want daardoor kan oversturing optreden. Verlaag in dat geval het volume tot de vervormingen in het signaal verdwijnen.

# Radiomodus

- ▶ Druk meermalen op de knop **SOURCE** tot op het display „**TUNER**“ en de actuele frequentie worden weergegeven.
- ▶ Trek de telescoopantenne zo ver mogelijk uit en richt hem zo dat u een zo goed mogelijke ontvangst hebt.
- ▶ Stel met **TUNING/SKIP** de gewenste ontvangstfrequentie een.
- ▶ Als u **TUNING/SKIP** ca. 1 seconde ingedrukt houdt start het automatische zoeken.
- ▶ Het zoeken wordt gestaakt zodra een zender met een voldoende krachtig signaal wordt gevonden.
- ▶ Druk op de knop **ST/MONO/ID3** om te schakelen tussen stereo- en monogeluid.

Als de stereoweergave is gekozen wordt op het display „**STEREO**“ weergegeven.

# Radiostations opslaan/ophalen

U kunt maximaal 30 radiostations opslaan.

- ▶ Schakel het apparaat zoals hierboven aangegeven eerst in de radiomodus en stel het in op een radiostation.
- ▶ Druk kort op de knop **MEMORY** tot de tekst van de geheugenplaats „01“ op het display knippert.
- ▶ Kies met de knoppen **PRESET +/-** de gewenste geheugenplaats („01-30“).
- ▶ Druk nogmaals op **MEMORY** om de zender op te slaan.
- ▶ Herhaal deze stappen om meerdere nummers op te slaan in het geheugen.
- ▶ U kunt opgeslagen zenders oproepen door meermalen op de knoppen **PRESET +/-** te drukken om de gewenste geheugenplaats te kiezen.

# Modus CD/MP3

## Adviezen over het CD-vak

- Zet geen vreemde voorwerpen in het CD-vak omdat hierdoor het mechanisme defect kan raken.
- U kunt verontreiniging door stof vermijden door het deksel van het CD-vak niet te lang open te laten staan.
- Raak in geen geval de lens in het CD-vak aan.
- Als de CD erg vuil is of vol zit met vingerafdrukken kan het afspelen worden vertraagd of op een verkeerde plaats beginnen.
- Vuil op de sensorlens kan tot onderbrekingen tijdens het afspelen of tot andere storingen leiden.
- Als u stofdeeltjes uit het CD-vak wilt verwijderen gebruikt u hiervoor een gebruikelijk stofborsteltje (verkrijgbaar in fotowinkels).

## Disk plaatsen en verwijderen

- ▶ Klap voor het openen van het CD-vak de draaggreep naar achteren.
- ▶ Open het CD-vak door het deksel op de plaats met de tekst „**PUSH**“ in te drukken.
- ▶ Plaats een cd met de tekstzijde naar boven.
- ▶ Sluit het CD-vak.
- ▶ Kies met de knop **SOURCE** de modus „**CD**“.
- ▶ Het apparaat leest de titels in. Op het display knippert „**CD READ**“.  
Het apparaat gaat vervolgens naar de het modus **STOP** en op het display worden het aantal nummers en de totale afspeeltijd weergegeven.
- ▶ U kunt een CD verwijderen door deze aan de zijkant vast te pakken.



### **OPMERKING!**

Open het CD-vak niet terwijl de CD nog speelt of draait.  
Druk eerst op ■ (Stop).



## Weergaven na het plaatsen van een audio- of MP3-CD.

- ▶ Als de audio-CD of MP3-CD goed is ingevoerd wordt het totale aantal nummers en de totale speeltijd van de ingelegde CD op het display weergegeven.
- ▶ Als er geen of een niet leesbare CD is ingevoerd, wordt „**NO DISC**“ weergegeven.

## PLAY, PAUSE, STOP – audio-CD en MP3-CD

- ▶ Druk op ▶ || (PLAY/PAUSE) om het afspelen te starten. Op het display wordt het nummer van de huidige song en het afspeelsymbool ▶ weergegeven.
- ▶ Druk opnieuw op ▶ || (PLAY/PAUSE) om het afspelen te onderbreken. De weergave ▶ knippert.
- ▶ Druk opnieuw op ▶ || (PLAY/PAUSE) om het afspelen op dezelfde plaats te hervatten.
- ▶ Druk op ■ (Stop) om het afspelen te beëindigen. Het apparaat staat nu in de modus Stop en het totale aantal nummers op de CD wordt weergegeven.

## Track zoeken en snel spoelen

### Audio-CD

- ▶ Druk op »» of «« om een titel verder resp. terug te springen. Tijdens het afspelen gaat u met «« naar het begin van het actuele nummer.
- ▶ Als u tijdens het afspelen »» of «« ingedrukt houdt start het snelspoelen vooruit resp. achteruit.

### MP3-CD (in mappen zoeken)

Op MP3-CD's kunnen de nummers – net als bestanden op een data-disk – in mappen (mappen, albums) zijn opgeslagen.

- Als er geen mappen op de MP3-CD staan zoekt u als bij een audio-CD.
- Als er mappen op de MP3-CD staan moet u voor het zoeken van een titel eerst de map openen en in de map de titel zoeken.

- ▶ U zoekt een map (album) door het herhaald indrukken van de toetsen **PRESET +/-**. Het nummer van het album wordt weergegeven op het display.
- ▶ In de gekozen map kiest u met **»** of **«** de gewenste titel.



### **OPMERKING!**

Als u een MP3-titel afspeel kunt u door het indrukken van de knop **ST/MONO/ID3** informatie over de actuele titel op het display weergeven (bijv. naam van het album, artiest etc.).

## **REPEAT-knop: Herhaalfunctie**

- ▶ Om de actuele titel te herhalen drukt u eenmaal op **REPEAT**. Op het display wordt de tekst **REPEAT** weergegeven. De titel wordt eindelijk herhaald.
- ▶ Alleen bij MP3-CD's met mappen:  
Om de actuele map te herhalen drukt u tweemaal op **REPEAT**. Op het display wordt daarnaast de tekst **ALBUM** weergegeven.
- ▶ Om de hele CD te herhalen drukt u nogmaals op **REPEAT**. Op het display wordt naast **REPEAT** de tekst **ALL** weergegeven.
- ▶ Om de REPEAT-functie te beëindigen drukt u zo vaak op **REPEAT** tot de tekst verdwijnt.

## **RANDOM-knop: Willekeurige afspeelvolgorde**

Bij de willekeurige afspeelvolgorde („Random“) worden de nummers van de CD in een willekeurige volgorde afgespeeld.

- ▶ Druk op de toets **RANDOM**. Op het display wordt kort de tekst „**RANDOM**“ weergegeven  
De titels van de CD worden vanaf de volgende titel in een willekeurige volgorde afgespeeld.
- ▶ Om de functie te beëindigen, drukt u nogmaals op **RANDOM**.

## **Afspeelvolgorde programmeren**

U kunt de afspeelvolgorde van maximaal 64 titels programmeren. Het apparaat moet hiervoor in de stopstand staan (druk eventueel tijdens het afspelen op **■** (Stop) ).

## Lijst maken

- ▶ Druk in de stop-modus op de knop **MEMORY**. Op het display wordt programmaplaats **P01** weergegeven.
- ▶ Alleen bij MP3/WMA-bestanden van mappen:  
Kies een map (album) met de knoppen **»** of **«**. Bevestig de keuze met **MEMORY**.
- ▶ Kies met de knoppen **»** of **«** de titel die u op de eerste programmaplaats wilt opslaan. Het nummer van de gekozen titel knippert op het display.
- ▶ Druk op **MEMORY** om de gekozen titel op te slaan. De volgende programmaplaats (**P02**) wordt op het display weergegeven.
- ▶ Kies met de knoppen **»** of **«** de titel die u op de tweede programmaplaats wilt opslaan.
- ▶ Druk opnieuw op **MEMORY** om de tweede titel op te slaan.
- ▶ Herhaal deze stappen om nog meer titels op te slaan.

## Lijst afspelen

- ▶ Om de geprogrammeerde lijst af te spelen, drukt u op **▶ ||** (Play/Pause).
- ▶ Met de toets **REPEAT** kunt u de herhaalfuncties zoals hierboven beschreven toepassen op de lijst.

## Lijst uitbreiden

Als u het afspelen van de lijst met **■** (Stop) beëindigt, is deze nog niet gewist.

- ▶ Als u de lijst wilt uitbreiden, drukt u op **MEMORY**. De eerste vrije programmaplaats wordt weergegeven.
- ▶ Kies met de knoppen **»** of **«** een titel voor deze programmaplaats en druk opnieuw op **MEMORY**.
- ▶ Om een bestaande programmaplaats te overschrijven, drukt u meermaals op **MEMORY** tot de gewenste plaats wordt weergegeven. Kies met de knoppen **»** of **«** een nieuwe titel voor deze programmaplaats.

## Lijst verlaten

- ▶ Om de lijst te verlaten houdt u **MEMORY** ca. 2 seconden ingedrukt. Het apparaat is nu weer in de niet-geprogrammeerde afspeelmodus. Door het opnieuw indrukken van **MEMORY** kunt u de lijst weer weergeven en afspelen.

## Lijst verwijderen

De geprogrammeerde lijst wordt gewist, als u

- van bedrijfsmodus verandert;
- het apparaat op stand-by zet;
- in de stop-modus het CD-vak opent.

## Modus iPhone en iPod

- ▶ Klap het iPod/iPhone-vak onder het display naar onderen open.
- ▶ Trek het treksysteem uit en steek uw iPod/uw iPhone er voorzichtig van boven in.
- ▶ Zet uw iPod/uw iPhone voorzichtig op de daarvoor bedoelde aansluiting. De uurtijd wordt automatisch met de iPod/iPhone gesynchroniseerd.
- ▶ Druk meermaals op de knop **SOURCE** tot op het display „**IPOD**“ en de actuele tijd wordt weergegeven.

## Compatibele iPhone/iPod-modellen

De volgende Apple iPhone/iPod-modellen met een 30-pins aansluiting zijn met dit apparaat compatibel:

- iPhone 4S
- iPhone 4
- iPhone 3GS
- iPhone 3G
- iPod classic
- iPod touch (3e en 4e generatie)
- iPod nano (3e, 4e, 5e en 6e generatie)

# Bediening van de basisfuncties

De basisfuncties kunnen op het apparaat worden bediend:

- ▶ **II** : Afspelen starten/stoppen
- **⏮** : tijdens het afspelen eenmaal indrukken: terug naar het begin van het nummer; tijdens het afspelen tweemaal indrukken: vorige titel; tijdens het afspelen ingedrukt houden: snel terugspoelen
- **⏭** : tijdens het afspelen eenmaal indrukken: naar de volgende titel; tijdens het afspelen ingedrukt houden: snel doorspoelen
- **VOLUME**: Volume instellen

## Weergave

Met de knop ▶ **II** op het apparaat start het afspelen van titels op de iPod/iPhone. Om het afspelen te onderbreken drukt u nogmaals op de knop. Door nog eens op de knop te drukken, wordt het afspelen hervat.

## Nummers selecteren, snel achteruit-/vooruitspoelen

- ▶ Druk op de knop **TUNING/SKIP** **⏮** om naar vorige titel te gaan; met **TUNING/SKIP** **⏭** gaat u naar de volgende titel.
- ▶ Houd de knop **TUNING/SKIP** **⏮** ingedrukt om snel binnen een titel terug te spoelen; met **TUNING/SKIP** **⏭** spoelt u vooruit.

## Nummer/afspeellijst herhalen

- ▶ Druk tijdens de weergave op de toets **REPEAT** om het huidige nummer te herhalen.
- ▶ Druk nogmaals op de toets om de volledige afspeellijst te herhalen.
- ▶ Druk nogmaals op de toets **REPEAT** om de herhalingsfunctie uit te schakelen.

Bovendien verschijnt op het display van de iPod het herhalingspictogram voor een nummer of voor de afspeellijst.



### OPMERKING!

Als u een MP3/WMA-titel afspeelt, kunt u door het indrukken van de knop **ST/MONO/ID3** informatie over de actuele titel op het display weergeven (titel, artiest, album).

# Afspelen via de SD-kaart

U kunt titels die op een SD-geheugenkaart opgeslagen zijn, op het apparaat afspelen.

Steek het gewenste opslagmedium in de daarvoor bedoelde sleuf.

- ▶ Druk meermaals op de knop **SOURCE** op het apparaat tot op het display „**SD**“ wordt weergegeven.

Terwijl het opslagmedium gelezen wordt geeft het display „**SD READ**“ weer. Vervolgens wordt het aantal albums en titels weergegeven.

- ▶ Druk op de knop ▶ || om het afspelen te starten/pauzeren.
- ▶ Druk op de knop ■ om het afspelen te stoppen.
- ▶ Kies met de knoppen **PRESET +/-** het gewenste album, als u uw bestanden in een mappenstructuur op het opslagmedium hebt opgeslagen.
- ▶ Druk op de knop ◀◀ op het apparaat om naar het begin van het nummer te gaan.
- ▶ Druk opnieuw op de knop ◀◀ om naar de vorige titel te gaan; met ▶▶ gaat u naar de volgende titel.
- ▶ Houd de knop ◀◀ op het apparaat of op de afstandsbediening langer ingedrukt om snel terug te spoelen binnen een titel; met ▶▶ spoelt u vooruit.

## Herhaling

U kunt een nummer, het hele album of alle titels in een herhaling opnieuw afspelen.

- ▶ Druk tijdens het afspelen op de knop **REPEAT**.

Op het display wordt „**REPEAT**“ weergegeven. De actuele titel wordt vervolgens herhaald.

- ▶ Om het actuele album te herhalen, drukt u tweemaal op de knop **REPEAT**. Op het display wordt vervolgens daarnaast de tekst „**ALBUM**“ weergegeven. Het actuele album wordt nu herhaald.
- ▶ Om alle titels te herhalen, drukt u driemaal op de knop **REPEAT**. Op het display wordt vervolgens daarnaast de tekst „**ALL**“ weergegeven. Alle op het opslagmedium opgeslagen titels worden herhaald.

- ▶ Om de herhaalfunctie uit te schakelen, drukt u meermaals op de knop **REPEAT** tot de tekst op het display uitgaat. De herhaalfunctie is nu uitgeschakeld.

## Willekeurige afspeelvolgorde

Bij de willekeurige afspeelvolgorde („Random“) worden de nummers van de CD in een willekeurige volgorde afgespeeld.

- ▶ Druk op de toets **RANDOM**. Op het display wordt kort de tekst „**RANDOM**“ weergegeven  
Vanaf de volgende titel worden de titels (van het actueel gekozen album) in een willekeurige volgorde afgespeeld.
- ▶ Om de functie te beëindigen drukt u nogmaals op **RANDOM**.



### OPMERKING!

Als u een MP3/WMA-titel afspeelt, kunt u door het indrukken van de knop **ST/MONO/ID3** informatie over de actuele titel op het display weergeven (titel, artiest, album).

## Afspelen via USB

U kunt titels die op een USB-opslagmedium zijn opgeslagen, op het apparaat afspelen.

Steek het gewenste opslagmedium in de daarvoor bedoelde sleuf.

- ▶ Druk meermaals op de knop **SOURCE** op het apparaat tot op het display „**USB**“ wordt weergegeven.

Terwijl het opslagmedium gelezen wordt, wordt op het display „**USB READ**“ weergegeven. Vervolgens wordt het aantal albums en titels op het display weergegeven..

- ▶ Druk op de knop ▶ || om het afspelen te starten/pauzeren.
- ▶ Druk op de knop ■ om het afspelen te stoppen.
- ▶ Kies met de knoppen **PRESET +/-** het gewenste album, als u uw bestanden in een mappenstructuur op het opslagmedium hebt opgeslagen.
- ▶ Druk op de knop ⏮ op het apparaat om naar het begin van het nummer te gaan.
- ▶ Druk opnieuw op de knop ⏮ om naar de vorige titel te gaan; met ⏭ gaat u naar de volgende titel.

- ▶ Houd de knop **⏮** op het apparaat of op de afstandsbediening langer ingedrukt om snel terug te spoelen binnen een titel; met **⏭** spoelt u vooruit.

## Herhaling

U kunt een nummer, het hele album of alle titels in een herhaling opnieuw afspelen.

- ▶ Druk tijdens het afspelen op de knop **REPEAT**.

Op het display wordt „**REPEAT**“ weergegeven. De actuele titel wordt vervolgens herhaald.

- ▶ Om het actuele album te herhalen drukt u tweemaal op de knop **REPEAT**. Op het display wordt vervolgens daarnaast de tekst „**ALBUM**“ weergegeven. Het actuele album wordt vervolgens herhaald.
- ▶ Om alle titels te herhalen drukt u driemaal op de knop **REPEAT**. Op het display wordt vervolgens daarnaast de tekst „**ALL**“ weergegeven. Alle op het opslagmedium opgeslagen titels worden herhaald.
- ▶ Om de herhaalfunctie uit te schakelen, drukt u meermaals op de knop **REPEAT** tot de tekst op het display uitgaat. De herhaalfunctie is nu uitgeschakeld.

## Willekeurige afspeelvolgorde

Bij de willekeurige afspeelvolgorde („Random“) worden de nummers van de CD in een willekeurige volgorde afgespeeld.

- ▶ Druk op de toets **RANDOM**. Op het display wordt kort de tekst „**RANDOM**“ weergegeven

Vanaf de volgende titel worden de titels (van het actueel gekozen album) in een willekeurige volgorde afgespeeld.

- ▶ Om de functie te beëindigen drukt u nogmaals op **RANDOM**.



### OPMERKING!

Als u een MP3/WMA-titel afspeelt kunt u door het indrukken van de knop **ST/MONO/ID3** informatie over de actuele titel op het display weergeven (titel, artiest, album).



# Recycling

## Verpakking



Niet meer benodigde verpakkingen en hulpmiddelen daarvoor kunnen worden gerecycled en dienen als herbruikbaar materiaal te worden afgevoerd.

## Apparaat



Gooi het apparaat aan het einde van de levensduur in geen geval weg als gewoon huisvuil. Informeer naar de mogelijkheden voor een milieuvriendelijke afvoer.



## Batterijen



Lege batterijen horen niet bij het huisvuil. Accu's en batterijen moeten bij een verzamelpunt voor oude batterijen worden ingeleverd.

# Technische gegevens

## Voeding

Werking op batterijen: 8 x 1,5-V batterijen C/R14/LR14

## Netadapter

Fabrikant: Ten Pao Industrial LTD.  
Modelnummer: S024WV1200200  
Ingangsspanning: 100 – 240 V ~ 50/60 Hz, 600 mA max.  
Uitgangsspanning: 12 V  2 A

## Vermogen

Opgenomen vermogen: 18 W  
Stroomverbruik (stand-by): 1 W  
Uitgangsvermogen: 2 x 4,5 W

## Radio

FM-band: 87.5 – 108 MHz

## Aansluiting apparaten

DC IN-aansluiting: voor meegeleverde netadapter  
AUX IN-aansluiting: 3,5 mm mini-jackplug  
Hoofdtelefoonaansluiting: 3,5 mm mini-jackplug  
USB-aansluiting: 2.0  
USB OUT: 5 V  300 mA max.  
Sleuf voor SD-kaart: SDHC (tot 16 GB)

## CD-speler

Laservermogen: Klasse 1 - laserproduct

## Afspeelbare disks:

Audio-CD, CD-R, CD-RW, MP3-disk

## Afmetingen/gewicht

Afmetingen (H x B x D): 150 x 370 x 240 mm  
gewicht (apparaat) 2,42 kg

Gebruik, als u audio-CD's afspeelt, alleen CD's met een aanduiding zoals hiernaast weergegeven:



Let op:

Er zijn tegenwoordig veel verschillende, deels niet gestandaardiseerde CD-opnamemethoden en kopieerbeschermingen en daarnaast diverse soorten blanco CD-R's en CD-RW's. In een enkel geval kunnen daarvoor leesfouten of vertragingen optreden. Dit is geen defect van het apparaat

**Technische wijzigingen voorbehouden!**



# Sommaire

<b>Remarques concernant le présent mode d'emploi .....</b>	<b>3</b>
<b>Consignes de sécurité .....</b>	<b>5</b>
<b>Contenu de la livraison .....</b>	<b>8</b>
<b>Vue d'ensemble de l'appareil .....</b>	<b>9</b>
Vue de dessus .....	9
Vue arrière .....	10
<b>Mise en service / arrêt .....</b>	<b>11</b>
Brancher l'alimentation électrique .....	11
Fonctionnement sur piles – insertion des piles dans l'appareil .....	11
Mise hors service.....	11
Réglage de l'heure .....	12
Utilisation.....	12
Sélectionner le mode .....	12
Modifier le volume.....	12
Branchement du casque .....	13
<b>Branchement d'un appareil externe (AUX IN) .....</b>	<b>13</b>
<b>Fonctionnement de la radio.....</b>	<b>14</b>
Enregistrer/appeler une station radio .....	14
<b>Fonctionnement du CD/MP3 .....</b>	<b>15</b>
Informations sur le tiroir CD .....	15
Insertion et retrait des disques.....	15
PLAY, PAUSE, STOP – CD audio et CD MP3.....	16
Recherche de titres et avance rapide.....	16
Bouton REPEAT : Fonction de répétition .....	17
Bouton RANDOM : Lecture aléatoire .....	17
Programmation de l'ordre de lecture .....	17
<b>Mode iPhone et iPod.....</b>	<b>19</b>
Modèles d'iPhone/iPod compatibles .....	19
Commande des fonctions de base .....	20
Lecture.....	20
Sélection du titre, avance/retour rapide.....	20
Répétition d'un titre/de la liste de lecture.....	20
<b>Lecture par carte SD .....</b>	<b>22</b>
Répétition .....	22
Lecture aléatoire.....	23
<b>Lecture par USB .....</b>	<b>23</b>

Répétition .....	24
Lecture aléatoire.....	24
<b>Recyclage .....</b>	<b>25</b>
<b>Données techniques.....</b>	<b>26</b>

# Remarques concernant le présent mode d'emploi

NL

FR

DE



Avant la première utilisation, lisez attentivement ce mode d'emploi et veillez surtout à vous conformer aux consignes de sécurité !

Toute action subie par et effectuée avec ces appareils doit se dérouler tel que décrit dans ce mode d'emploi.

Conservez précieusement ce mode d'emploi. Si vous donnez ou vendez l'appareil, pensez impérativement à y joindre ce mode d'emploi !

## Symboles et avertissements utilisés dans ce mode d'emploi

	<b>DANGER !</b> <b>Avertissement d'un risque vital immédiat !</b> <b>AVERTISSEMENT !</b> <b>Avertissement d'un risque vital possible et/ou de blessures graves irréversibles !</b>
	<b>PRUDENCE !</b> <i>Respecter les consignes pour éviter toute blessure et tout dommage matériel !</i> <b>ATTENTION !</b> <i>Respecter les consignes pour éviter tout dommage matériel !</i>
	<b>REMARQUE !</b> Information supplémentaire pour l'utilisation de l'appareil !
	<b>REMARQUE !</b> Respecter les consignes du mode d'emploi !
	<b>AVERTISSEMENT !</b> <b>Avertissement d'un risque d'électrocution !</b>
•	Énumération / information sur des événements se produisant en cours d'utilisation
▶	Action à exécuter

## **Utilisation conforme**

Cet appareil est utilisé pour la réception et l'écoute des émetteurs radio, des CD audio ainsi que pour l'écoute des sources de signaux externes et des données audio d'un support de stockage externe (carte SD, iPhone/iPod et USB)

L'appareil est exclusivement réservé à un usage privé et n'est pas conçu pour une utilisation dans une entreprise de l'industrie lourde.

# Consignes de sécurité

## Ne pas laisser d'appareils électriques entre les mains des enfants

- Ne laissez jamais les enfants utiliser des appareils électriques sans surveillance.



**DANGER !**

**Conservez également les films d'emballage hors de la portée des enfants : risque d'asphyxie !**

- Cet appareil n'est pas destiné à être utilisé par des personnes (y compris les enfants) dont les capacités physiques, sensorielles ou mentales sont limitées ou qui manquent d'expérience et/ou de connaissances, sauf si elles sont surveillées par une personne responsable de leur sécurité ou ont reçu de vous les instructions d'utilisation de l'appareil. Surveillez les enfants afin de garantir qu'ils ne jouent pas avec l'appareil.

## Installation de l'appareil en toute sécurité

Lors de l'installation de l'appareil, respectez les conditions ambiantes suivantes :

- L'appareil n'est pas conçu pour être utilisé dans des pièces très humides (p. ex. une salle de bains).
- Installez l'appareil sur une surface solide et plane et évitez les chocs.
- L'appareil ne doit pas être exposé à une source de chaleur directe (des radiateurs par ex.). L'appareil ne doit pas être exposé aux rayons directs et puissants du soleil.
- L'appareil ne doit pas entrer en contact avec des gouttes d'eau ni des éclaboussures. Ne posez donc jamais sur l'appareil d'objets remplis de liquide (des vases par ex.). N'utilisez pas l'appareil à proximité de baignoires, d'éviers, de piscines, etc.
- Ne placez aucune source de feu nu (par ex. une bougie allumée) sur ou à proximité de l'appareil.
- Évitez toute accumulation de poussière excessive. Ne recouvrez pas les fentes d'aération afin de garantir continuellement une aération suffisante. La ventilation ne doit pas être entravée par des objets recouvrant les fentes d'aération (tels que revues, nappes, rideaux, etc.). Veillez à une distance minimum d'environ 10 cm (vers le haut



et l'arrière) et d'environ 5 cm (sur les autres côtés) entre l'appareil et les murs ou meubles.

- Respectez une température de service comprise entre 5° C et 35° C.

## Raccordement au secteur

- Reliez l'appareil à une prise de courant aisément accessible (230 V ~ 50 Hz) située à proximité de l'appareil. La prise doit rester accessible s'il devait s'avérer nécessaire de débrancher rapidement l'appareil.
- Si l'appareil a été transporté d'une pièce froide dans une chaude, attendez avant de raccorder le cordon d'alimentation. L'eau de condensation due au changement de température pourrait détruire l'appareil. Lorsque l'appareil a atteint la température ambiante, il peut être mis en marche sans danger.
- Disposez le cordon de l'adaptateur d'alimentation de manière à éviter tout risque de trébuchement. Le cordon d'alimentation ne doit être ni coincé ni écrasé.

## En cas de dommages

- Ne mettez jamais l'appareil en marche si vous constatez des dommages visibles de l'appareil ou de l'adaptateur secteur ou si l'appareil est tombé par terre.
- En cas d'endommagement de l'appareil ou du cordon d'alimentation, débranchez immédiatement l'adaptateur secteur de la prise de courant.



### **AVERTISSEMENT !**

***N'essayez en aucun cas d'ouvrir et/ou de réparer vous-même l'appareil. Vous risqueriez de vous électrocuter !***

- En cas d'endommagement du cordon d'alimentation de cet appareil, le faire remplacer par le fabricant, son service après-vente ou une personne qualifiée afin d'éviter tout danger.
- Pour éviter tout danger, adressez-vous en cas de problème à notre centre de service après-vente ou à un autre atelier spécialisé approprié.

## Bloc d'alimentation

Utilisez uniquement l'adaptateur secteur Ten Pao Industrial LTD. fourni avec l'appareil, référence : S024WV1200200. L'adaptateur secteur ne doit être utilisé qu'en intérieur dans des locaux sec.

## En cas de dysfonctionnements

- Si l'appareil présente des dysfonctionnements, il se peut qu'une décharge électrostatique se soit produite. Retirez dans ce cas l'adaptateur secteur de la prise et sortez la batterie. Puis remettez les piles dans l'appareil et rebranchez-le. L'appareil est ainsi réinitialisé.

## Le lecteur de CD

Le lecteur CD est un produit laser de classe 1. L'appareil est équipé d'un système de sécurité qui empêche la fuite de rayons laser dangereux au cours d'une utilisation normale. Pour prévenir tout risque de blessure des yeux, prenez garde de ne jamais manipuler ni abîmer le système de sécurité de l'appareil.



LASER KLASSE 1  
CLASS 1 LASER  
PRODUCT  
APPAREIL LASER  
DE CATEGORIE 1

## Manipulation sûre des piles

L'appareil peut être utilisé avec des piles. Respectez les consignes suivantes pour une manipulation sûre des piles :

- Conservez les batteries hors de la portée des enfants. Les accus peuvent présenter un risque mortel en cas d'ingestion. Faites donc immédiatement appel à un médecin en cas d'ingestion d'une pile.
- Ne jetez pas les piles au feu, ne les court-circuitiez pas et ne les démontez pas.
- Si nécessaire, nettoyez les contacts des piles et de l'appareil avant d'insérer les piles.
- Remplacez toujours toutes les piles simultanément.
- Insérez uniquement des piles de même type. N'utilisez pas différents types de piles ; ne mélangez pas piles usagées et piles neuves.
- Lorsque vous insérez les piles, veillez à respecter la polarité (+/-).
- Retirez les piles si vous n'utilisez pas l'appareil pendant une période prolongée.

- Les piles vides doivent être retirées immédiatement de l'appareil ! Risque de fuite accru !
- N'exposez jamais les piles à une chaleur excessive, p. ex. rayonnement solaire, feu ou similaire.
- N'essayez jamais de recharger des piles normales ! Elles pourraient exploser !
- Si les piles ont coulé, sortez-les immédiatement de l'appareil. Nettoyez les contacts avant d'insérer de nouvelles piles. Risque de brûlure par l'acide des piles !
- Si l'acide des piles a coulé, évitez tout contact avec la peau, les yeux et les muqueuses ! Si de l'acide devait malgré tout entrer en contact avec la peau, rincez immédiatement et abondamment les zones concernées à l'eau claire et consultez un médecin sans tarder.

## Nettoyage de l'appareil

Avant le nettoyage, veillez à débrancher l'adaptateur secteur de la prise de courant et retirez les piles éventuellement présentes. Utilisez pour le nettoyage un chiffon doux et sec. Évitez les solvants et produits d'entretien chimiques qui risqueraient d'endommager la surface et/ou les inscriptions sur l'appareil.

## Contenu de la livraison

- ▶ Retirez tous les emballages.



**DANGER !**

***Ne laissez pas les jeunes enfants jouer avec les plastiques : risque d'asphyxie !***

- ▶ Au cours du déballage, vérifiez que les éléments suivants ont bien été livrés :
  - Système audio avec station de base
  - Bloc d'alimentation
  - Mode d'emploi et documents relatifs à la garantie

# Vue d'ensemble de l'appareil

## Vue de dessus

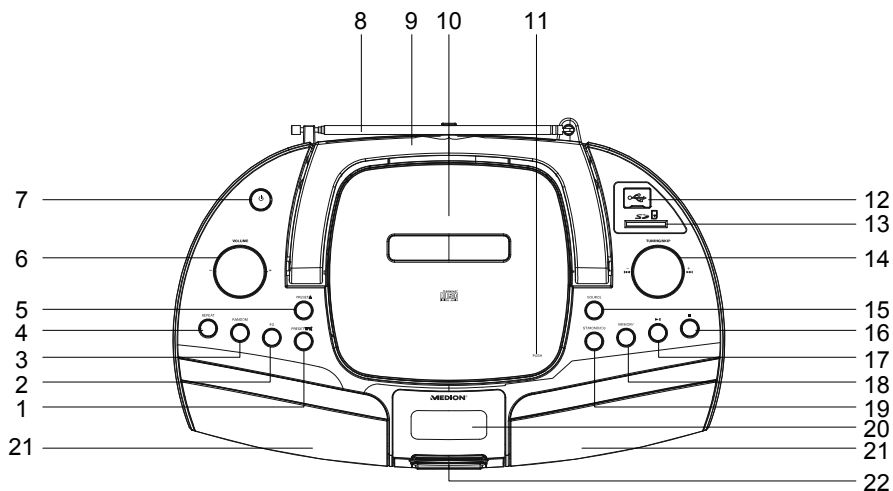

- 1) **PRESET** ▼ / : Sélectionner l'emplacement de l'émetteur / Sourdine  
Pour activer la sourdine, maintenez le bouton enfoncé pendant 2 secondes environ.
- 2) **EQ** : Sélectionner le mode égaliseur (X-BASS, FLAT, POP, CLASSIC, ROCK ou JAZZ)
- 3) **RANDOM** : Sélectionner la lecture aléatoire
- 4) **REPEAT** : Sélection du mode répétition
- 5) **PRESET** ▲ : sélection de l'émetteur
- 6) **VOLUME +/-** : réduire/augmenter le volume
- 7) : Mise en marche et arrêt
- 8) Antenne télescopique pivotable
- 9) Poignée
- 10) Tiroir CD
- 11) **PUSH** : Ouverture/fermeture du compartiment à CD
- 12) Prise USB (sous la couverture)
- 13) Compartiment à carte SD
- 14) **TUNING/SKIP** / : Recherche de fréquence suivante/pré-

cédente, recherche automatique / saut du titre suivant/précédent, avance/retour rapide

- 15) **SOURCE** : sélectionner CD, USB, SD, TUNER, AUX ou iPod
- 16) ■ : Arrêter la lecture
- 17) ▶ || : Démarrage/interruption de la lecture (CD, iPod, USB, SD)
- 18) **MEMORY** : Mémorisation de l'émetteur radio / Affichage de l'heure (appuyez de manière prolongée sur le bouton pour afficher l'heure pendant 3 secondes environ)
- 19) **ST/MONO/ID3** : Sélection commutation stéréo/mono / mode ID3
- 20) Afficheur
- 21) Haut-parleur
- 22) Raccordement pour l'iPhone/iPod (station d'accueil)

## Vue arrière

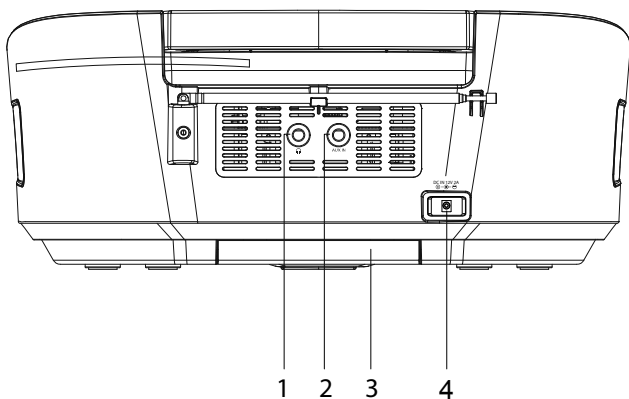

- 1) 🗲 : Sortie casque
- 2) **AUX IN**: Entrée audio stéréo pour source de signal externes
- 3) Compartiment piles (sous l'appareil)
- 4) **DC IN 12V 2A** : Entrée pour l'adaptateur secteur

# Mise en service / arrêt

## Brancher l'alimentation électrique

L'appareil fonctionne à des courants de AC 220 – 240 V ~ 50 Hz. Veuillez à utiliser une prise électrique installée correctement adaptée pour l'appareil.

- ▶ Raccordez le connecteur de l'adaptateur secteur au port DC IN de l'appareil.
- ▶ Branchez l'adaptateur secteur dans une prise de courant.

## Fonctionnement sur piles – insertion des piles dans l'appareil

Le compartiment à piles se trouve au dos de l'appareil.

- ▶ Tirez le couvercle du compartiment à piles dans le sens de la flèche.
- ▶ Insérez huit piles de 1,5 V de taille C/R14/LR14 (non fournies) en veillant à ce que le pôle moins soit en contact avec les ressorts. Référez-vous au schéma se trouvant dans le compartiment à piles !
- ▶ Repoussez le couvercle du compartiment à piles dans sa position initiale.
- ▶ L'appareil est alors en mode Veille.



### REMARQUE !

Si des piles sont insérées dans l'appareil tandis que le cordon d'alimentation n'est pas raccordé à l'appareil, ce dernier passe automatiquement en fonctionnement sur piles.

## Mise hors service

Veuillez noter que même éteint, l'appareil consomme une faible quantité d'électricité lorsqu'il est relié au secteur.

Si vous ne vous servez pas de l'appareil durant une période prolongée, veuillez le mettre hors tension.

- ▶ Pour ce faire, débranchez la fiche de la prise de courant et retirez les piles.

## Réglage de l'heure

- ▶ Maintenez le bouton **MEMORY** enfoncé avec le mode Standby activé. L'écran indique "24 HOUR" ou "12 HOUR". Sélectionnez avec **TUNING/SKIP** ⏪ ⏩ l'affichage de l'heure (01:00 - 24:00 ou AM 01:00 - PM 12:00).
- ▶ Appuyez sur le bouton **MEMORY** et réglez l'affichage de l'heure avec **TUNING/SKIP** ⏪ ⏩.
- ▶ Appuyez à nouveau sur le bouton **MEMORY** et réglez l'affichage des minutes avec **TUNING/SKIP** ⏪ ⏩.
- ▶ Appuyez à nouveau sur le bouton **MEMORY** pour terminer l'opération. L'heure commence et est indiquée en mode Standby.
- ▶ Lorsque l'appareil est en service (**TUNER, CD, USB, SD**), appuyez de manière prolongée sur le bouton **MEMORY** pour afficher l'heure pendant environ 3 secondes.

## Utilisation

Mise en marche et arrêt, éclairage de l'écran

- ▶ Appuyez sur le bouton **⏻** pour allumer l'appareil.
- ▶ Appuyez une nouvelle fois sur le bouton **⏻** pour faire passer l'appareil en mode veille

## Sélectionner le mode

- ▶ Sélectionnez successivement avec le bouton **SOURCE** les modes **TUNER, AUX, IPOD, CD, USB** ou **CARTE SD**.

## Modifier le volume

- ▶ Appuyez sur **VOLUME -/+** pour augmenter ou réduire le volume. Le volume sélectionné est affiché pendant quelques secondes sur l'écran.

## Branchement du casque

Au dos de l'appareil se trouve un connecteur casque de 3,5 mm.

- ▶ Vous pouvez brancher un casque à connecteur jack 3,5 mm sur le connecteur du casque.

Si un casque audio est raccordé, l'écouteur intégré est désactivé. Il est toujours possible de régler le volume avec le bouton **VOLUME** -/+ pour baisser ou augmenter le volume.



### **ATTENTION !**

***Une pression acoustique extrême lors de l'utilisation d'oreillettes ou d'un casque peut provoquer des lésions de l'ouïe et/ou une surdité. Avant de lancer la lecture, réglez donc le volume sur le niveau le plus bas.***

## Branchement d'un appareil externe (AUX IN)

Au dos de l'appareil se trouvent le connecteur d'entrée AUX IN pour le branchement d'appareils audio externes.

- ▶ Raccordez la sortie audio de l'appareil externe avec l'entrée AUX IN et sélectionnez avec le bouton **SOURCE** le mode "**AUX**".
- ▶ Commencez la lecture de la source de signal externe. Le signal audio est reproduit par l'appareil.
- ▶ Réglez le volume de l'appareil sur la source externe du signal. Assurez-vous que le niveau du signal de l'appareil connecté n'est pas trop élevé car ceci peut donner lieu à des surmodulations. Réduisez dans ce cas le volume jusqu'à ce que les distorsions du signal disparaissent.



# Fonctionnement de la radio

- ▶ Appuyez plusieurs fois sur le bouton **SOURCE** jusqu'à ce que l'écran indique "**TUNER**" et la fréquence courante.
- ▶ Déployez complètement l'antenne télescopique et orientez-la de manière à avoir la meilleure réception possible.
- ▶ Réglez avec **TUNING/SKIP** la fréquence de réception voulue.
- ▶ Pour démarrer la recherche automatique, maintenez le bouton **TUNING/SKIP** enfoncé pendant env. 1 seconde.
- ▶ La recherche automatique s'arrête dès qu'une station avec une puissance de poste émetteur suffisante est captée.
- ▶ Appuyez sur le bouton **ST/MONO/ID3** pour sélectionner le mode de lecture stéréo ou mono.

Si vous avez choisi le mode stéréo, l'écran indique "**STEREO**".

## Enregistrer/appeler une station radio

Vous pouvez enregistrer un maximum de 30 stations radio.

- ▶ Réglez l'appareil en mode radio comme indiqué ci-dessus puis choisissez une station radio.
- ▶ Appuyez brièvement sur le bouton **MEMORY** jusqu'à ce que l'affichage de l'emplacement mémoire "01" clignote sur l'écran.
- ▶ Sélectionnez à l'aide des boutons **PRESET +/-** l'emplacement mémoire souhaité ("01-30").
- ▶ Appuyez à nouveau sur **MEMORY** pour mémoriser la station.
- ▶ Répétez les opérations indiquées pour enregistrer plusieurs stations.
- ▶ Vous pouvez appeler des stations mémorisées en appuyant plusieurs fois de suite sur les boutons **PRESET +/-** pour sélectionner l'emplacement mémoire choisi.

# Fonctionnement du CD/MP3

NL

FR

DE

## Informations sur le tiroir CD

- Insérez uniquement des CD et aucun autre objet dans le tiroir CD : vous détruiriez la mécanique.
- Pour éviter tout encrassement par de la poussière, ne laissez jamais le couvercle du tiroir CD ouvert trop longtemps.
- Ne touchez en aucun cas la lentille dans le tiroir CD.
- Si le CD est très sale ou comporte de nombreuses traces de doigts, il est possible que la lecture soit retardée ou qu'elle commence à un autre endroit.
- Une lentille de lecture sale peut provoquer des interruptions de la lecture ou d'autres dysfonctionnements.
- Pour éliminer la poussière du tiroir CD, utilisez un pinceau soufflant (disponible dans les magasins de photographie).

## Insertion et retrait des disques

- ▶ Avant d'ouvrir le tiroir CD, rabattez la poignée vers l'arrière.
- ▶ Pour ouvrir le compartiment à CD, soulevez le couvercle à l'avant à l'endroit marqué "**PUSH**".
- ▶ Insérez un CD, face imprimée vers le haut.
- ▶ Refermez le compartiment à CD.
- ▶ Sélectionnez à l'aide du bouton **SOURCE** le réglage "**CD**".
- ▶ L'appareil lit les titres. "**CD READ**" clignote sur l'écran. L'appareil est ensuite en mode STOP et l'écran indique le nombre de titres et la durée de lecture totale.
- ▶ Pour retirer un CD, tenez-le sur les côtés.



### REMARQUE !

N'ouvrez pas le compartiment CD en cours de lecture ou lorsque le CD tourne. Appuyez auparavant sur ■ (Stop).

## Affichage après insertion d'un CD audio ou MP3

- ▶ Lorsque le CD audio ou le CD MP3 est inséré correctement, le nombre total de titres s'affiche ainsi que la durée totale de lecture du CD inséré.
- ▶ Si vous n'avez pas inséré de CD ou si le disque inséré ne peut pas être lu par l'appareil, l'affichage indique **"NO DISC"**.

## PLAY, PAUSE, STOP – CD audio et CD MP3

- ▶ Appuyez sur ▶ || (Play/Pause) pour lancer la lecture. Le numéro du titre actuel s'affiche à l'écran ainsi que le symbole lecture ▶.
- ▶ Appuyez à nouveau sur ▶ || (Play/Pause) pour interrompre la lecture. Le voyant ▶ clignote.
- ▶ Appuyez à nouveau sur ▶ || (Play/Pause) pour reprendre la lecture à l'endroit où vous l'aviez arrêtée.
- ▶ Appuyez sur ■ (Stop) pour arrêter la lecture. L'appareil est désormais en mode Stop et le nombre total de titres sur le CD s'affiche.

## Recherche de titres et avance rapide

### CD audio

- ▶ Appuyez sur ⏮ ou sur ⏪ pour sauter au titre précédent ou suivant. En cours de lecture, appuyez sur ⏪ pour revenir au début du titre actuel.
- ▶ En cours de lecture, appuyez sur ⏭ ou sur ⏩ de manière prolongée pour lancer une avance ou un retour rapide.

### CD MP3 (recherche dans les répertoires)

Les CD MP3 peuvent contenir des titres regroupés en répertoires (dossiers, albums), comme sur un CD de données.

- Si le CD MP3 ne contient aucun répertoire, la recherche s'effectue comme sur un CD audio.
- Si le CD MP3 contient des répertoires, pour la recherche de titre, commencez par ouvrir un répertoire et recherchez-y le titre.

- ▶ Pour rechercher un répertoire (un album), appuyez plusieurs fois sur les boutons **PRESET +/-**. Le numéro de l'album est indiqué sur l'écran.
- ▶ Dans le répertoire choisi, sélectionnez avec **▶▶** ou **◀◀** le titre souhaité.



### REMARQUE !

Lorsque vous écoutez un titre MP3, vous pouvez afficher sur l'écran des informations sur le titre actuel (comme le nom de l'album, l'artiste, etc.) à l'aide du bouton **ST/MONO/ID3**.

## Bouton REPEAT : Fonction de répétition

- ▶ Pour répéter le titre actuel, appuyez une fois sur **REPEAT**. La mention **REPEAT** apparaît sur l'écran d'affichage. Le titre est répété en boucle.
- ▶ Pour les CD MP3 avec répertoires uniquement :  
Pour répéter le répertoire actuel, appuyez deux fois sur **REPEAT**. L'affichage **ALBUM** apparaît également sur l'écran.
- ▶ Pour répéter tout le CD, appuyez encore une fois sur **REPEAT**. La mention **REPEAT** apparaît sur l'écran d'affichage, accompagnée de **ALL**.
- ▶ Pour quitter la fonction REPEAT, appuyez sur **REPEAT** jusqu'à ce que l'affichage disparaisse.

## Bouton RANDOM : Lecture aléatoire

Lorsque la fonction de lecture aléatoire ("Random") est activée, les titres du CD sont lus dans un ordre aléatoire.

- ▶ Appuyez sur le bouton **RANDOM**. "**RANDOM**" s'affiche brièvement sur l'écran.  
À partir du titre suivant, les titres vont être joués dans un ordre aléatoire.
- ▶ Pour quitter cette fonction, appuyez sur **RANDOM** encore une fois.

## Programmation de l'ordre de lecture

Vous pouvez programmer un maximum de 64 titres. L'appareil doit se trouver en mode Stop (appuyer éventuellement sur **■** (Stop) en cours de lecture).

## Créer une liste

- ▶ Appuyez sur le bouton **MEMORY** en mode Stop. La position de programme **P01** apparaît sur l'écran.
- ▶ Uniquement pour les fichiers MP3/WMA des répertoires : Sélectionnez un répertoire (album) avec les boutons ► ou ◀. Confirmez la sélection en appuyant sur **MEMORY**.
- ▶ Choisissez à l'aide de ► ou ◀ le titre que vous souhaitez enregistrer sur le premier emplacement de programme. Le numéro du titre choisi clignote sur l'écran.
- ▶ Appuyez sur **MEMORY** pour mémoriser le titre choisi. L'écran indique l'emplacement de programme suivant (**P02**).
- ▶ Choisissez à l'aide de ► ou ◀ le titre que vous souhaitez enregistrer sur le deuxième emplacement de programme.
- ▶ Appuyez à nouveau sur **MEMORY** pour mémoriser le deuxième titre.
- ▶ Répétez ces étapes pour mémoriser d'autres titres.

## Lecture de la liste

- ▶ Appuyez sur ► || (Play/Pause) pour écouter la liste programmée.
- ▶ Le bouton **REPEAT** vous permet d'appliquer à la liste les fonctions répétition comme indiqué précédemment.

## Compléter la liste

Si vous arrêtez la lecture de la liste avec ■ (Stop), celle-ci n'est pas encore effacée.

- ▶ Pour compléter la liste, appuyez sur **MEMORY**. Vous voyez apparaître le premier emplacement de programme disponible.
- ▶ Choisissez à l'aide de ► ou ◀ un titre pour cet emplacement de programme et appuyez à nouveau sur **MEMORY**.
- ▶ Pour remplacer un emplacement de programme existant appuyez plusieurs fois sur **MEMORY** jusqu'à ce que l'emplacement choisi apparaisse. Choisissez avec ► ou ◀ un nouveau titre pour cet emplacement de programme.

## Quitter la liste

- ▶ Pour quitter la liste, maintenez le bouton **MEMORY** appuyé pendant env. 2 secondes. L'appareil est alors à nouveau en mode lecture non programmée. Appuyez à nouveau sur **MEMORY** pour appeler à nouveau la liste et l'écouter.

## Effacement de liste

La liste programmée est supprimée lorsque vous

- passez en mode de fonctionnement ;
- l'appareil passe en mode Veille ;
- vous ouvrez le compartiment à CD en mode arrêt.

## Mode iPhone et iPod

- ▶ Rabattez le compartiment iPod/iPhone sous l'écran.
- ▶ Sortez le système de traction et passez avec précaution votre iPod/iPhone par le haut.
- ▶ Introduisez votre iPod/iPhone avec précaution dans le socle de raccordement prévu à cet effet. L'heure est synchronisée automatiquement avec l'iPod/iPhone.
- ▶ Appuyez plusieurs fois sur le bouton **SOURCE** jusqu'à ce que l'écran indique "**IPOD**" et l'heure courante.

## Modèles d'iPhone/iPod compatibles

Les modèles iPhone/iPod Apple ci-après, comportant un connecteur 30 broches sont compatibles avec cet appareil :

- iPhone 4S
- iPhone 4
- iPhone 3GS
- iPhone 3G
- iPod Classic
- iPod touch (3ème et 4ème générations)
- iPod nano (3ème, 4ème, 5ème et 6ème générations)

# Commande des fonctions de base

Il est possible de commander les fonctions de base sur l'appareil :

- ▶ || : lecture / arrêt de la lecture
- ⏮ : appuyer une fois en cours de lecture : revenir au début du titre ; appuyer deux fois pendant la lecture : titre précédent ; maintenir appuyé pendant la lecture : retour rapide
- ⏭ : appuyer une fois en cours de lecture : titre suivant ; maintenir appuyé pendant la lecture : avance rapide
- **VOLUME**: régler le volume

## Lecture

Appuyez avec le bouton ▶ || sur l'appareil pour commencer la lecture des titres sur l'iPod/iPhone. Pour interrompre la lecture, appuyez de nouveau sur la touche. Appuyez encore une fois sur le bouton pour reprendre la lecture.

## Sélection du titre, avance/retour rapide

- ▶ Appuyez sur le bouton **TUNING/SKIP** ⏮ pour accéder au titre précédent ; appuyez sur **TUNING/SKIP** ⏭ pour passer au titre suivant.
- ▶ Maintenez le bouton **TUNING/SKIP** ⏮ enfoncé pour exécuter un retour rapide dans un titre ; appuyez sur **TUNING/SKIP** ⏭ pour l'avance rapide.

## Répétition d'un titre/de la liste de lecture

- ▶ Appuyez en cours de lecture une fois sur le bouton **REPEAT** pour répéter le titre actuel.
- ▶ Appuyez à nouveau sur le bouton pour répéter la liste de lecture complète.
- ▶ Appuyez à nouveau sur le bouton **REPEAT** pour désactiver la fonction répétition.

Le symbole répétition apparaît également sur l'écran de l'iPod pour un titre ou pour la liste de lecture.



### REMARQUE !

Lorsque vous écoutez un titre MP3/WMA, vous pouvez afficher sur l'écran des informations sur le titre actuel (comme le titre, l'artiste, l'album, etc.) à l'aide du bouton **ST/MONO/ID3**.

## Lecture par carte SD

Vous pouvez jouer sur l'appareil des titres enregistrés sur une carte mémoire SD.

Insérez le support de stockage de votre choix dans l'emplacement prévu à cet effet.

- ▶ Appuyez plusieurs fois de suite sur le bouton **SOURCE** de l'appareil jusqu'à ce que l'écran indique "**SD**".

L'écran indique "**SD READ**" pendant la lecture du support de stockage. Le nombre d'albums et de titres est ensuite indiqué sur l'écran.

- ▶ Appuyez sur le bouton ▶ || pour lancer/mettre en pause la lecture.
- ▶ Appuyez sur le bouton ■ pour arrêter la lecture.
- ▶ Sélectionnez à l'aide des boutons **PRESET +/-** l'album souhaité dans le cas où vous avez enregistré vos fichiers dans une arborescence de dossiers du support de stockage.
- ▶ Appuyez sur le bouton ⏪ de l'appareil pour accéder au début du titre.
- ▶ Appuyez à nouveau sur le bouton ⏪ pour accéder au titre précédent ; appuyez sur ▶▶ pour passer au titre suivant.
- ▶ Maintenez le bouton ⏪ de l'appareil ou de la télécommande enfoncé de manière prolongée pour exécuter un retour rapide dans un titre ; appuyez sur ▶▶ pour l'avance rapide.

## Répétition

Vous pouvez répéter la lecture d'un titre, de l'album complet ou de tous les titres.

- ▶ Appuyez en cours de lecture sur le bouton **REPEAT**.

L'écran indique "**REPEAT**". Le titre actuel est répété.

- ▶ Pour répéter l'album actuel, appuyez deux fois sur le bouton **REPEAT**. L'écran indique également "**ALBUM**". L'album actuel est répété.
- ▶ Pour répéter tous les titres, appuyez trois fois sur le bouton **REPEAT**. L'écran indique également "**ALL**". Tous les titres enregistrés sur le support de stockage sont répétés.
- ▶ Pour désactiver la fonction de répétition, appuyez sur **REPEAT** jusqu'à ce que l'affichage disparaisse. La fonction de répétition est désactivée.



## Lecture aléatoire

Lorsque la fonction de lecture aléatoire ("Random") est activée, les titres du CD sont lus dans un ordre aléatoire.

- ▶ Appuyez sur le bouton **RANDOM**. "**RANDOM**" s'affiche brièvement sur l'écran.

À partir du titre suivant, les titres (de l'album en cours de sélection) vont être joués dans un ordre aléatoire.

- ▶ Pour quitter cette fonction, appuyez sur **RANDOM** encore une fois.



### REMARQUE !

Lorsque vous écoutez un titre MP3/WMA, vous pouvez afficher sur l'écran des informations sur le titre actuel (comme le titre, l'artiste, l'album, etc.) à l'aide du bouton **ST/MONO/ID3**.

## Lecture par USB

Vous pouvez jouer sur l'appareil des titres enregistrés sur un support de stockage USB.

Insérez le support de stockage de votre choix dans l'emplacement prévu à cet effet.

- ▶ Appuyez plusieurs fois de suite sur le bouton **SOURCE** de l'appareil jusqu'à ce que l'écran indique "**USB**".

L'écran indique "**USB READ**" pendant la lecture du support de stockage. Le nombre d'albums et de titres est ensuite indiqué sur l'écran.

- ▶ Appuyez sur le bouton ▶ || pour lancer/mettre en pause la lecture.
- ▶ Appuyez sur le bouton ■ pour arrêter la lecture.
- ▶ Sélectionnez à l'aide des boutons **PRESET +/-** l'album souhaité dans le cas où vous avez enregistré vos fichiers dans une arborescence de dossiers du support de stockage.
- ▶ Appuyez sur le bouton ◀◀ de l'appareil pour accéder au début du titre.
- ▶ Appuyez à nouveau sur le bouton ◀◀ pour accéder au titre précédent ; appuyez sur ▶▶ pour passer au titre suivant.

- ▶ Maintenez le bouton ⏮ de l'appareil ou de la télécommande enfoncé de manière prolongée pour exécuter un retour rapide dans un titre ; appuyez sur ⏭ pour l'avance rapide.

## Répétition

Vous pouvez répéter la lecture d'un titre, de l'album complet ou de tous les titres.

- ▶ Appuyez en cours de lecture sur le bouton **REPEAT**.

L'écran indique "**REPEAT**". Le titre actuel est répété.

- ▶ Pour répéter l'album actuel, appuyez deux fois sur le bouton **REPEAT**. L'écran indique également "**ALBUM**". L'album actuel est répété.
- ▶ Pour répéter tous les titres, appuyez trois fois sur le bouton **REPEAT**. L'écran indique également "**ALL**". Tous les titres enregistrés sur le support de stockage sont répétés.
- ▶ Pour désactiver la fonction de répétition, appuyez sur **REPEAT** jusqu'à ce que l'affichage disparaisse. La fonction de répétition est désactivée.

## Lecture aléatoire

Lorsque la fonction de lecture aléatoire ("Random") est activée, les titres du CD sont lus dans un ordre aléatoire.

- ▶ Appuyez sur le bouton **RANDOM**. "**RANDOM**" s'affiche brièvement sur l'écran.

À partir du titre suivant, les titres (de l'album en cours de sélection) vont être joués dans un ordre aléatoire.

- ▶ Pour quitter cette fonction, appuyez sur **RANDOM** encore une fois.



### REMARQUE !

Lorsque vous écoutez un titre MP3/WMA, vous pouvez afficher sur l'écran des informations sur le titre actuel (comme le titre, l'artiste, l'album, etc.) à l'aide du bouton **ST/MONO/ID3**.

# Recyclage

## Emballage



Les différents emballages usagés sont recyclables et doivent par principe être recyclés.

## Appareil



Une fois l'appareil arrivé en fin de vie, ne le jetez en aucun cas dans une poubelle classique. Informez-vous des possibilités de recyclage écologique.



## Batteries



Les piles usagées ne sont pas des déchets domestiques. Elles doivent être déposées dans un lieu de collecte des piles usagées.

# Données techniques

NL

FR

DE

## Alimentation

Fonctionnement sur piles : 8 piles 1,5 V C/R14/LR14

## Bloc d'alimentation

Fabricant : Ten Pao Industrial LTD.  
Référence : S024WV1200200  
Tension d'entrée : 100 – 240 V ~ 50/60 Hz, 600 mA max.  
Tension de sortie : 12 V  $\equiv$  2 A

## Puissance

Puissance consommée : 18 W  
Consommation (en veille) : 1 W  
Puissance de sortie : 2 x 4,5 W

## Radio

Bande FM : 87,5 – 108 MHz

## Branchements au niveau de l'appareil

Douille DC IN : pour l'adaptateur secteur fourni  
Prise AUX IN : connecteur jack 3,5 mm  
Prise casque : connecteur jack 3,5 mm  
Prise USB : 2.0  
USB OUT : 5V  $\equiv$  300 mA max.  
Fente pour carte SD : SDHC (jusqu'à 16 Go)

## Lecteur de CD

Puissance du laser : laser de classe 1

## Disques lus :

CD audio, CD-R, CD-RW, disque MP3

## Dimensions/poids

Dimensions (H x L x P) : 150 x 370 x 240 mm  
Poids (appareil) : 2,42 Kg

Si vous écoutez des CD audio, choisissez uniquement des CD étiquetés conformément au symbole ci-contre :



Attention :

il existe aujourd'hui de nombreux procédés d'enregistrement sur CD et de protection anti-copie dont certains ne sont pas encore standardisés, ainsi que différents types de disques vierges CD-R et CD-RW. Des erreurs ou des ralentissements de lecture peuvent se produire dans certains cas. Il ne s'agit pas d'un défaut de l'appareil.

**Sous réserve de modifications techniques !**



# Inhaltsverzeichnis

NL

FR

DE

<b>Hinweise zu dieser Anleitung</b> .....	<b>3</b>
<b>Sicherheitshinweise</b> .....	<b>5</b>
<b>Lieferumfang</b> .....	<b>8</b>
<b>Geräteübersicht</b> .....	<b>9</b>
Oberseite .....	9
Rückseite.....	10
<b>Inbetriebnahme / Außerbetriebnahme</b> .....	<b>11</b>
Stromverbindung herstellen.....	11
Batteriebetrieb - Batterien in das Gerät einlegen .....	11
Außerbetriebnahme .....	11
Uhr stellen .....	12
Bedienung .....	12
Betriebsart wählen .....	12
Lautstärke ändern .....	12
Kopfhörer anschließen .....	13
<b>Externes Gerät anschließen (AUX IN)</b> .....	<b>13</b>
<b>Radiobetrieb</b> .....	<b>14</b>
Radiosender speichern/abrufen.....	14
<b>CD-/MP3-Betrieb</b> .....	<b>15</b>
Hinweise zum CD-Fach .....	15
Disk einlegen und entnehmen .....	15
PLAY, PAUSE, STOP – Audio-CD und MP3-CD.....	16
Titelsuche und Schnelllauf .....	16
REPEAT-Taste: Wiederholfunktion .....	17
RANDOM-Taste: Zufallswiedergabe.....	17
Abspielreihenfolge programmieren.....	17
<b>iPhone und iPod-Betrieb</b> .....	<b>19</b>
Kompatible iPhone/iPod Modelle .....	19
Steuerung der Grundfunktionen .....	20
Wiedergabe .....	20
Titelwahl, Schneller Rück-/Vorlauf.....	20
Titel/Wiedergabeliste wiederholen .....	20
<b>Wiedergabe über SD-Karte</b> .....	<b>21</b>
Wiederholung.....	21
Zufallswiedergabe.....	22
<b>Wiedergabe über USB</b> .....	<b>22</b>

Wiederholung.....	23
Zufallswiedergabe.....	23
<b>Entsorgung .....</b>	<b>24</b>
<b>Technische Daten.....</b>	<b>25</b>

# Hinweise zu dieser Anleitung



Lesen Sie vor der ersten Inbetriebnahme diese Bedienungsanleitung gründlich durch und befolgen Sie vor allen Dingen die Sicherheitshinweise!

Alle Tätigkeiten an und mit diesem Gerät dürfen nur soweit ausgeführt werden, wie sie in der Bedienungsanleitung beschrieben sind.

Bewahren Sie diese Bedienungsanleitung auf. Falls Sie das Gerät einmal weitergeben, muss auch diese Bedienungsanleitung unbedingt mitgegeben werden!

## In dieser Anleitung verwendete Warnsymbole und Signalwörter

	<p><b>GEFAHR!</b> <b>Warnung vor unmittelbarer Lebensgefahr!</b> <b>WARNUNG!</b> <b>Warnung vor möglicher Lebensgefahr und/oder schweren irreversiblen Verletzungen!</b></p>
	<p><b>VORSICHT!</b> <i>Hinweise beachten, um Verletzungen und Sachschäden zu vermeiden!</i> <b>ACHTUNG!</b> <i>Hinweise beachten, um Sachschäden zu vermeiden!</i></p>
	<p><b>HINWEIS!</b> Weiterführende Informationen für den Gebrauch des Gerätes!</p>
	<p><b>HINWEIS!</b> Hinweise in der Bedienungsanleitung beachten!</p>
	<p><b>WARNUNG!</b> <b>Warnung vor Gefahr durch elektrischen Schlag!</b></p>
<p>•</p>	<p>Aufzählungspunkt / Information über Ereignisse während der Bedienung</p>
<p>▶</p>	<p>Auszuführende Handlungsanweisung</p>



## **Bestimmungsgemäßer Gebrauch**

Dieses Gerät dient zum Empfang und zur Wiedergabe von Radiosendern, zur Wiedergabe von Audio-CDs sowie zur Wiedergabe von externen Signalquellen und Audiodaten eines externen Speichermediums (SD-Karte, iPhone/iPod und USB).

Das Gerät ist nur für den privaten Gebrauch bestimmt und nicht für den Betrieb in einem Unternehmen der Schwerindustrie konzipiert.

# Sicherheitshinweise

NL

## Elektrische Geräte nicht in Kinderhände

FR

- Lassen Sie Kinder niemals unbeaufsichtigt elektrische Geräte benutzen.

DE



### **GEFAHR!**

**Halten Sie auch die Verpackungsfolien von Kindern fern.  
Es besteht Erstickungsgefahr.**

- Dieses Gerät ist nicht dafür bestimmt, durch Personen (einschließlich Kinder) mit eingeschränkten physischen, sensorischen, oder geistigen Fähigkeiten oder mangels Erfahrung und/oder mangels Wissen benutzt zu werden, es sei denn, sie werden durch eine für Ihre Sicherheit zuständige Person beaufsichtigt oder erhalten von Ihnen Anweisungen, wie das Gerät zu benutzen ist. Kinder sollen beaufsichtigt werden, um sicherzustellen, dass sie nicht mit dem Gerät spielen.

## Das Gerät sicher aufstellen

Achten Sie beim Aufstellen des Geräts auf folgende Umgebungsbedingungen:

- Das Gerät ist nicht für den Betrieb in Räumen mit hoher Luftfeuchtigkeit (z. B. Badezimmer) ausgelegt.
- Stellen Sie das Gerät auf eine feste, ebene Oberfläche und vermeiden Sie Stöße.
- Lassen Sie keine direkten Wärmequellen (z. B. Heizungen) auf das Gerät wirken. Das Gerät darf nicht starkem, direktem Sonnenlicht ausgesetzt sein.
- Tropf- oder Spritzwasser darf nicht auf das Gerät treffen. Stellen Sie deshalb auch keine mit Flüssigkeit gefüllten Gegenstände – wie z. B. Vasen – auf das Gerät. Betreiben Sie das Gerät nicht in der Nähe von Badewannen, Wasserbecken, Swimmingpools etc.
- Stellen Sie keine offenen Brandquellen (z. B. brennende Kerzen) auf oder in die Nähe des Geräts.
- Vermeiden Sie extreme Staubansammlung. Verdecken Sie die Lüftungsschlitze nicht, damit immer eine ausreichende Belüftung gewährleistet ist. Die Belüftung darf nicht durch Bedecken der Lüftungsöffnungen mit Gegenständen (wie Zeitschriften, Decken,

Vorhängen usw.) behindert werden. Bewahren Sie einen Mindestabstand zu Wänden oder Möbeln von ca. 10 cm nach oben und hinten und ca. 5 cm zu den anderen Seiten.

- Achten Sie auf eine Betriebstemperatur von 5° C bis 35° C.

## Netzanschluss

- Schließen Sie das Gerät nur an eine gut erreichbare Steckdose (230 V ~ 50 Hz) an, die sich in der Nähe des Aufstellorts befindet. Für den Fall, dass Sie das Gerät schnell vom Netz nehmen müssen, muss die Steckdose frei zugänglich sein.
- Warten Sie mit dem Anschluss des Netzadapters, wenn das Gerät von einem kalten in einen warmen Raum gebracht wird. Das dabei entstehende Kondenswasser kann unter Umständen das Gerät zerstören. Wenn das Gerät Zimmertemperatur erreicht hat, kann es gefahrlos in Betrieb genommen werden
- Achten Sie darauf, dass das Kabel des Netzadapters nicht zur Stolperfalle wird. Die Anschlussleitung darf nicht geklemmt und gequetscht werden.

## Bei Beschädigungen

- Nehmen Sie das Gerät nicht in Betrieb, wenn Gerät oder der Netzadapter sichtbare Schäden aufweisen oder das Gerät heruntergefallen ist.
- Ziehen Sie bei Beschädigungen des Geräts oder des Netzadapters sofort den Netzadapter aus der Steckdose.



### **WARNUNG!**

***Versuchen Sie auf keinen Fall, das Gerät selber zu öffnen und/oder zu reparieren. Es besteht die Gefahr des elektrischen Schlags!***

- Wenn die Anschlussleitung dieses Gerätes beschädigt wird, muss sie durch den Hersteller oder seinen Kundendienst oder eine ähnlich qualifizierte Person ersetzt werden, um Gefährdungen zu vermeiden
- Wenden Sie sich im Störfall an unser Service Center oder eine andere geeignete Fachwerkstatt, um Gefährdungen zu vermeiden.

## Netzadapter

Verwenden Sie nur den mitgelieferten Netzadapter Ten Pao Industrial LTD. Modell Nummer: S024WW1200200. Der Netzadapter darf nur in trockenen Innenräumen verwendet werden.

## Im Falle von Funktionsstörungen

- Sollte das Gerät Funktionsstörungen zeigen, kann es sein, dass eine elektrostatische Entladung stattgefunden hat. Ziehen Sie in diesem Fall den Netzadapter aus der Steckdose und nehmen Sie die Batterien heraus. Legen Sie dann die Batterien wieder ein und nehmen Sie das Gerät wieder ans Netz. Das Gerät wird auf diese Weise zurückgesetzt.

## Der CD-Spieler

Der CD-Spieler ist ein Laserprodukt der Klasse 1. Das Gerät ist mit einem Sicherheitssystem ausgerüstet, das das Austreten von gefährlichen Laserstrahlen während des normalen Gebrauchs verhindert. Um Augenverletzungen zu vermeiden, manipulieren oder beschädigen Sie niemals das Sicherheitssystem des Geräts.



LASER KLASSE 1  
CLASS 1 LASER  
PRODUCT  
APPAREIL LASER  
DE CATEGORIE 1

## Sicherer Umgang mit Batterien

Sie können das Gerät mit Batterien betreiben. Beachten Sie hierzu folgende Hinweise:

- Halten Sie Batterien von Kindern fern. Batterien können bei Verschlucken lebensgefährlich sein. Wurde eine Batterie verschluckt, muss sofort medizinische Hilfe in Anspruch genommen werden.
- Werfen Sie die Batterien nicht ins Feuer, schließen Sie sie nicht kurz und nehmen Sie sie nicht auseinander.
- Reinigen Sie die Batterie- und Gerätekontakte vor dem Einlegen bei Bedarf.
- Tauschen Sie immer alle Batterien gleichzeitig aus.
- Setzen Sie nur Batterien des gleichen Typs ein. Verwenden Sie keine unterschiedlichen Typen; mischen Sie keine gebrauchten und neue Batterien.
- Beachten Sie beim Einlegen der Batterien die Polarität (+/–).
- Wenn Sie das Gerät längere Zeit nicht verwenden, nehmen Sie die Batterien heraus.

- Entfernen Sie erschöpfte Batterien umgehend aus dem Gerät! Es besteht erhöhte Auslaufgefahr!
- Setzen Sie die Batterien niemals übermäßiger Wärme wie durch Sonnenschein, Feuer oder dergleichen aus.
- Versuchen Sie niemals, normale Batterien wieder aufzuladen! Es besteht Explosionsgefahr!
- Nehmen Sie ausgelaufene Batterien sofort aus dem Gerät. Reinigen Sie die Kontakte, bevor Sie neue Batterien einlegen. Es besteht Verätzungsgefahr durch Batteriesäure!
- Sollte Batteriesäure ausgelaufen sein, vermeiden Sie unbedingt den Kontakt mit Haut, Augen und Schleimhäuten! Falls die Säure doch mit Haut in Kontakt gekommen ist, spülen Sie die betroffenen Stellen sofort mit reichlich klarem Wasser und suchen Sie umgehend einen Arzt auf.

## Das Gerät reinigen

Vor der Reinigung ziehen Sie bitte den Netzadapter aus der Steckdose und entfernen Sie eventuell eingelegte Batterien. Für die Reinigung verwenden Sie ein trockenes, weiches Tuch. Vermeiden Sie chemische Lösungs- und Reinigungsmittel, weil diese die Oberfläche und/oder Beschriftungen des Geräts beschädigen können.

## Lieferumfang

- ▶ Entfernen Sie sämtliches Verpackungsmaterial.



### **GEFAHR!**

***Lassen Sie kleine Kinder nicht mit Folie spielen. Es besteht Erstickungsgefahr!***

- ▶ Vergewissern Sie sich beim Auspacken, dass folgende Teile mitgeliefert wurden:
  - Sound-System mit Docking-Station
  - Netzadapter
  - Bedienungsanleitung und Garantieunterlagen

# Geräteübersicht





NL

## Oberseite

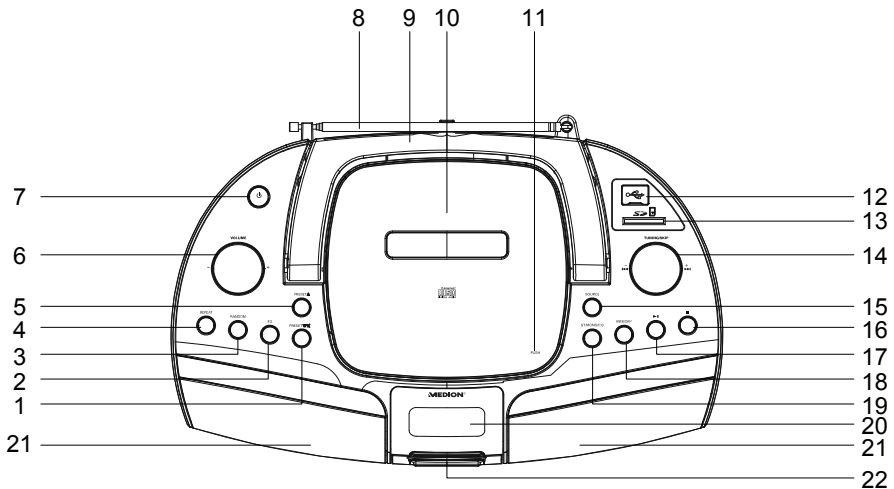
FR

DE



- 1) **PRESET** ▼ / : Senderplatz wählen / Stummschaltung  
Um die Stummschaltung zu aktivieren, halten Sie den Taster ca. 2 Sekunden gedrückt.
- 2) **EQ**: Equalizermodus (X-BASS, FLAT, POP, CLASSIC, ROCK oder JAZZ) wählen
- 3) **RANDOM**: Zufallswiedergabe wählen
- 4) **REPEAT**: Repeat-Modus wählen
- 5) **PRESET** ▲ : Senderplatz wählen
- 6) **VOLUME** +/-: Lautstärke verringern/erhöhen
- 7) : Ein- und ausschalten
- 8) Schwenkbare Teleskopantenne
- 9) Griff
- 10) CD-Fach
- 11) **PUSH**: CD-Fach öffnen/schließen
- 12) USB-Anschluss (unter Abdeckung)
- 13) SD-Kartenfach
- 14) **TUNING/SKIP**  / : Frequenzsuche vor/zurück, Auto-Suche / Titelsprung vor/zurück, Schnelllauf vor/zurück

- 15) **SOURCE**: CD, USB, SD, TUNER, AUX oder iPod wählen
- 16) **■**: Wiedergabe stoppen
- 17) **▶ ||**: Wiedergabe starten/unterbrechen (CD, iPod, USB, SD-Betrieb)
- 18) **MEMORY**: Radiosender speichern / Uhrzeitanzeige (Bei langen Druck der Taste wird für ca. 3 Sekunden die Uhrzeit angezeigt)
- 19) **ST/MONO/ID3**: Stereo/Monoumschaltung / ID3-Modus wählen
- 20) Display
- 21) Lautsprecher
- 22) Anschluss für iPhone/iPod (Docking-Station)

## Rückseite

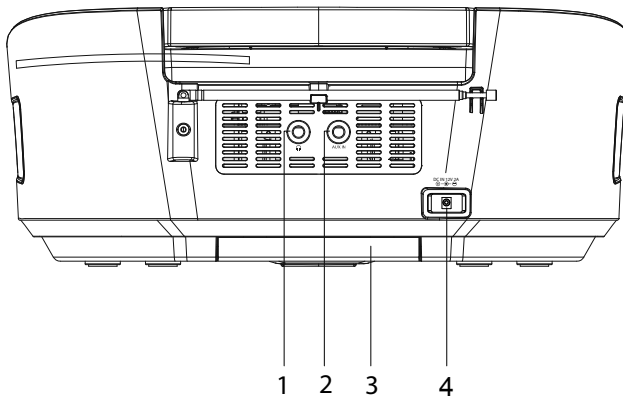

- 1) : Kopfhörerausgang
- 2) **AUX IN**: Stereo-Adioeingang für externe Signalquellen
- 3) Batteriefach (an der Unterseite des Geräts)
- 4) **DC IN 12V 2A**: Eingang für den Netzadapter

# Inbetriebnahme / Außerbetriebnahme NL

FR

DE

## Stromverbindung herstellen

Das Gerät arbeitet in Stromnetzen mit AC 220 – 240 V ~ 50 Hz. Achten Sie darauf, dass Sie eine ordnungsgemäß installierte Netzsteckdose verwenden, die für das Gerät geeignet ist.

- ▶ Verbinden Sie den Stecker des Netzadapters mit dem DC IN Anschluss des Gerätes.
- ▶ Stecken Sie den Netzadapter in eine geeignete Steckdose.

## Batteriebetrieb – Batterien in das Gerät einlegen

Das Batteriefach befindet sich auf der Geräterückseite.

- ▶ Ziehen Sie den Deckel des Batteriefachs in Pfeilrichtung ab.
- ▶ Legen Sie acht 1,5-V-Batterien, Größe C/R14/LR14 (nicht mitgeliefert) so ein, dass der Minuspol an den Federn anliegt. Beachten Sie die Skizze im Batteriefach!
- ▶ Schieben Sie den Batteriefachdeckel wieder auf.
- ▶ Das Gerät befindet sich nun im Bereitschafts-Modus.



### HINWEIS!

Wenn Batterien eingelegt sind und das Netzkabel nicht mit dem Gerät verbunden ist, schaltet das Gerät automatisch auf den Batteriebetrieb um.

## Außerbetriebnahme

Bitte beachten Sie, dass das Gerät auch dann einen geringen Stromverbrauch aufweist, wenn es am Netz angeschlossen und ausgeschaltet ist.

Wenn Sie das Gerät längere Zeit nicht benötigen, nehmen Sie es bitte außer Betrieb.

- ▶ Ziehen Sie dazu den Netzstecker ab und nehmen Sie die Batterien heraus.





## Uhr stellen

- ▶ Halten Sie im Standby-Modus die Taste **MEMORY** gedrückt. Im Display erscheint „24 HOUR“ oder „12 HOUR“. Mit **TUNING/SKIP** ◀ ▶ wählen Sie die Uhrzeitdarstellung (01:00 - 24:00 oder AM 01:00 - PM 12:00).
- ▶ Drücken Sie die Taste **MEMORY** und stellen Sie mit **TUNING/SKIP** ◀ ▶ die Stundenanzeige ein.
- ▶ Drücken Sie nochmals die Taste **MEMORY** und stellen Sie mit **TUNING/SKIP** ◀ ▶ die Minutenanzeige ein.
- ▶ Drücken Sie nochmals die Taste **MEMORY** um den Vorgang abzuschließen. Die Uhrzeit startet nun und wird im Standby-Modus angezeigt.
- ▶ Befindet sich das Gerät in Betrieb (**TUNER, CD, USB, SD**), wird durch einen langen Druck auf die Taste **MEMORY** die Uhrzeit für ca. 3 Sekunden angezeigt.

## Bedienung

Ein-/Ausschalten, Displaybeleuchtung

- ▶ Drücken Sie die Taste , das Gerät schaltet sich ein.
- ▶ Drücken Sie die Taste  erneut und das Gerät schaltet in den Standby

## Betriebsart wählen

- ▶ Mit der Taste **SOURCE** wählen Sie die Betriebsarten **TUNER, AUX, IPOD, CD, USB** oder **SD**-Karte nacheinander aus.

## Lautstärke ändern

- ▶ Drücken Sie **VOLUME -/+**, um die Lautstärke zu verringern bzw. zu erhöhen. Im Display wird die gewählte Lautstärke für einige Sekunden angezeigt.

## Kopfhörer anschließen

Auf der Rückseite des Gerätes befindet sich ein 3,5 mm Kopfhöreranschluss.

- ▶ Stecken Sie einen Kopfhörer mit einem 3,5 mm Klinkenstecker in den Kopfhöreranschluss.

Ist ein Kopfhörer angeschlossen, wird der integrierte Lautsprecher abgeschaltet. Die Lautstärkeregelung über **VOLUME -/+** ist weiterhin möglich, um die Lautstärke des Kopfhörers zu verändern.



### **ACHTUNG!**

***Übermäßiger Schalldruck bei Verwendung von Ohrhörern und Kopfhörern kann zu Schäden am Hörvermögen und/oder zum Verlust des Hörsinns führen. Stellen Sie die Lautstärke vor der Wiedergabe auf den niedrigsten Wert ein.***

## Externes Gerät anschließen (AUX IN)

Auf der Rückseite des Gerätes befindet sich der AUX IN-Eingang für den Anschluss externer Audiogeräte.

- ▶ Verbinden Sie den Audioausgang des externen Geräts mit dem AUX IN-Eingang und wählen Sie mit der Taste **SOURCE** die Betriebsart „**AUX**“ aus.
- ▶ Starten Sie nun die Wiedergabe an der externen Signalquelle. Das Audiosignal wird nun von dem Gerät wiedergegeben.
- ▶ Stellen Sie die Lautstärke am Gerät und an der externen Signalquelle aufeinander ein. Achten Sie darauf, dass der Signalpegel des angeschlossenen Gerätes nicht zu hoch ist, weil es dann zu Übersteuerungen kommen kann. Verringern Sie in diesem Fall die Lautstärke bis die Verzerrungen im Signal verschwinden.

# Radiobetrieb

- ▶ Drücken Sie die Taste **SOURCE** mehrmals, bis im Display „**TUNER**“ und die aktuelle Frequenz angezeigt wird.
- ▶ Ziehen Sie die Teleskopantenne möglichst zu voller Länge auseinander und richten Sie sie so aus, dass Sie einen möglichst guten Empfang haben.
- ▶ Stellen Sie mit **TUNING/SKIP** die gewünschte Empfangsfrequenz ein.
- ▶ Wenn Sie **TUNING/SKIP** ca. 1 Sekunde gedrückt halten, starten Sie den automatischen Suchlauf.
- ▶ Der Suchlauf stoppt, sobald ein Sender mit genügender Sendestärke gefunden wird.
- ▶ Drücken Sie die Taste **ST/MONO/ID3**, um zwischen Stereo-/ Monowiedergabe zu wechseln.

Ist die Stereowiedergabe gewählt, wird im Display „**STEREO**“ angezeigt.

# Radiosender speichern/abrufen

Sie können bis zu 30 Radiosender speichern.

- ▶ Versetzen Sie das Gerät wie oben beschrieben zunächst in den Radiobetrieb und stellen Sie einen Radiosender ein.
- ▶ Drücken Sie kurz die Taste **MEMORY**, bis die Anzeige des Speicherplatzes „01“ im Display blinkt.
- ▶ Wählen Sie mit den Tasten **PRESET +/-** den gewünschten Speicherplatz („01-30“).
- ▶ Drücken Sie **MEMORY** erneut um den Sender zu speichern.
- ▶ Wiederholen Sie die genannten Schritte, wenn Sie mehrere Sender abspeichern möchten.
- ▶ Sie können gespeicherte Sender aufrufen, indem Sie mehrfach hintereinander die Tasten **PRESET +/-** drücken den gewünschten Speicherplatz wählen.

# CD-/MP3-Betrieb

NL

FR

DE

## Hinweise zum CD-Fach

- Legen Sie keine fremden Gegenstände in das CD-Fach, da hierdurch die Mechanik zerstört werden kann.
- Um Verschmutzung durch Staub zu vermeiden, lassen Sie den CD-Fach-Deckel nicht für längere Zeit offen stehen.
- Berühren Sie auf keinen Fall die Linse im CD-Fach.
- Ist die CD stark verschmutzt oder weist sie starke Fingerabdrücke auf, kann es passieren, dass das Abspielen verzögert wird oder an einer anderen Stelle beginnt.
- Schmutz auf der Abtastlinse kann zu Unterbrechungen während des Abspielens oder zu anderen Störungen führen.
- Wenn Sie Staubpartikel aus dem CD-Fach entfernen möchten, benutzen Sie hierfür ein handelsüblichen Staubblasepinsel (im Fotogeschäft erhältlich).

## Disk einlegen und entnehmen

- ▶ Klappen Sie vor dem Öffnen des CD-Fachs den Tragegriff nach hinten.
- ▶ Öffnen Sie das CD-Fach, indem Sie den Deckel an der Stelle mit der Beschriftung „**PUSH**“ herunterdrücken.
- ▶ Legen Sie eine CD mit der beschrifteten Seite nach oben ein.
- ▶ Schließen Sie das CD-Fach.
- ▶ Wählen Sie mit der Taste **SOURCE** die Einstellung „**CD**“.
- ▶ Das Gerät liest die Titel ein. Im Display blinkt „**CD READ**“. Das Gerät befindet sich anschließend im STOP-Modus und im Display wird die Titelanzahl und die Gesamtspielzeit angezeigt.
- ▶ Um eine CD zu entnehmen, fassen Sie sie an der Seite an.



### HINWEIS!

Öffnen Sie das CD-Fach nicht, solange die CD noch spielt oder rotiert. Drücken Sie vorher ■ (Stop).

## Anzeigen nach dem Einlegen einer Audio- oder MP3-CD

- ▶ Wenn die Audio-CD oder MP3-CD richtig eingelegt ist, erscheint die Gesamtzahl der Titel und die Gesamtspielzeit der eingelegten CD im Display.
- ▶ Wenn keine oder eine nicht lesbare CD eingelegt ist, erscheint „**NO DISC**“.

## PLAY, PAUSE, STOP – Audio-CD und MP3-CD

- ▶ Drücken Sie ▶ || (Play/Pause), um die Wiedergabe zu starten. Im Display erscheinen die Nummer des aktuellen Titels und das Wiedergabe-Symbol ▶.
- ▶ Drücken Sie ▶ || (Play/Pause) erneut, um die Wiedergabe zu unterbrechen. Die Anzeige ▶ blinkt.
- ▶ Drücken Sie ▶ || (Play/Pause) erneut, um die Wiedergabe an derselben Stelle fortzusetzen.
- ▶ Drücken Sie ■ (Stop), um die Wiedergabe zu beenden. Das Gerät ist nun im Stopp-Modus und es erscheint die Gesamtzahl der Titel auf der CD.

## Titelsuche und Schnellauf

### Audio-CD

- ▶ Drücken Sie »» oder ««, um einen Titel weiter bzw. zurück zu springen. Während der Wiedergabe gelangen Sie mit «« an den Anfang des aktuellen Titels.
- ▶ Wenn Sie während der Wiedergabe »» oder «« gedrückt halten, starten Sie einen Schnellauf vorwärts bzw. rückwärts.

### MP3-CD (in Verzeichnissen suchen)

Auf MP3-CDs können die Titel – wie Dateien auf einer Daten-CD – in Verzeichnissen (Ordern, Alben) gespeichert sein.

- Falls sich keine Verzeichnisse auf der MP3-CD befinden, führen Sie die Suche durch wie bei einer Audio-CD.
- Falls sich Verzeichnisse auf der MP3-CD befinden, müssen Sie für die Titelsuche zunächst das Verzeichnis öffnen und im Verzeichnis den Titel suchen.

- ▶ Sie suchen ein Verzeichnis (Album) durch wiederholtes Drücken der Tasten **PRESET +/-**. Die Nummer des Albums erscheint im Display.
- ▶ Im gewählten Verzeichnis wählen Sie mit **▶▶** oder **◀◀** den gewünschten Titel.



### HINWEIS!

Wenn Sie einen MP3-Titel abspielen, können Sie durch Drücken der Taste **ST/MONO/ID3** Informationen zum aktuellen Titel im Display aufrufen (z. B. Name des Albums, Künstler etc.).

## REPEAT-Taste: Wiederholfunktion

- ▶ Um den aktuellen Titel zu wiederholen, drücken Sie einmal **REPEAT**. Im Display erscheint die Anzeige **REPEAT**. Der Titel wird endlos wiederholt.
- ▶ Nur bei MP3-CDs mit Verzeichnissen:  
Um das aktuelle Verzeichnis zu wiederholen, drücken Sie zweimal **REPEAT**.  
Im Display erscheint zusätzlich die Anzeige **ALBUM**.
- ▶ Um die ganze CD zu wiederholen, drücken Sie ein weiteres Mal **REPEAT**. Im Display erscheint zusätzlich zu **REPEAT** die Anzeige **ALL**.
- ▶ Um die REPEAT-Funktion zu beenden, drücken Sie **REPEAT** so oft, bis die Anzeige erlischt.

## RANDOM-Taste: Zufallswiedergabe

Bei der Zufallswiedergabe („Random“) werden die Titel der CD in einer zufälligen Reihenfolge abgespielt.

- ▶ Drücken Sie die Taste **RANDOM**. Im Display erscheint kurz die Anzeige **„RANDOM“**  
Ab dem nächsten Titel werden die Titel in einer zufälligen Reihenfolge abgespielt.
- ▶ Um die Funktion zu beenden, drücken Sie **RANDOM** ein weiteres Mal.

## Abspielreihenfolge programmieren

Sie können eine Abspielreihenfolge für bis zu 64 Titel programmieren. Das Gerät muss sich hierfür im Stopp-Modus befinden (ggf. während der Wiedergabe **■** (Stop) drücken).

## Liste erstellen

- ▶ Drücken Sie im Stopp-Modus die Taste **MEMORY**. Im Display erscheint Programmplatz **P01**.
- ▶ Nur bei MP3/WMA-Dateien aus Verzeichnissen:  
Wählen Sie ein Verzeichnis (Album) mit den Tasten **»** oder **«**. Bestätigen Sie die Wahl mit **MEMORY**.
- ▶ Wählen Sie mit **»** oder **«** den Titel, den Sie auf dem ersten Programmplatz speichern wollen. Die Nummer des gewählten Titels blinkt im Display.
- ▶ Drücken Sie **MEMORY**, um den gewählten Titel zu speichern. Es erscheint der nächste Programmplatz (**P02**) im Display.
- ▶ Wählen Sie mit **»** oder **«** den Titel, den Sie auf dem zweiten Programmplatz speichern wollen.
- ▶ Drücken Sie wieder **MEMORY**, um den zweiten Titel zu speichern.
- ▶ Wiederholen Sie diese Schritte, um weitere Titel zu speichern.

## Liste abspielen

- ▶ Um die programmierte Liste abzuspielen, drücken Sie **▶ ||** (Play/Pause).
- ▶ Mit der Taste **REPEAT** können Sie die Wiederholfunktionen wie oben beschrieben auf die Liste anwenden.

## Liste erweitern

Wenn Sie die Wiedergabe der Liste mit **■** (Stop) beenden, ist sie noch nicht gelöscht.

- ▶ Um die Liste zu erweitern, drücken Sie **MEMORY**. Es erscheint der erste freie Programmplatz.
- ▶ Wählen Sie mit **»** oder **«** einen Titel für diesen Programmplatz und drücken Sie wiederum **MEMORY**.
- ▶ Um einen bestehenden Programmplatz zu überschreiben, Drücken sie **MEMORY** so oft, bis der gewünschte Platz erscheint. Wählen Sie mit **»** oder **«** einen neuen Titel für diesen Programmplatz.

## Liste verlassen

- ▶ Um die Liste zu verlassen, halten Sie **MEMORY** ca. 2 Sekunden gedrückt. Das Gerät befindet sich nun wieder im nichtprogrammierten Abspielmodus. Durch erneutes Drücken von **MEMORY** können Sie die Liste wieder aufrufen und abspielen.

## Liste löschen

Die programmierte Liste wird gelöscht, wenn Sie

- den Betriebsmodus wechseln;
- das Gerät in den Standby-Modus schalten;
- im Stopp-Modus das CD-Fach öffnen.

## iPhone und iPod-Betrieb

- ▶ Klappen Sie das iPod/iPhone-Fach unterhalb des Displays nach unten auf.
- ▶ Ziehen Sie das Zugsystem heraus und führen Sie Ihren iPod/Ihr iPhone vorsichtig von oben hindurch.
- ▶ Stecken Sie Ihren iPod/Ihr iPhone vorsichtig auf den dafür vorgesehenen Anschlusssockel. Die Uhrzeit wird automatisch mit dem iPod/iPhone synchronisiert.
- ▶ Drücken Sie die Taste **SOURCE** mehrmals, bis im Display „**IPOD**“ und die aktuelle Uhrzeit angezeigt wird.

## Kompatible iPhone/iPod Modelle

Die folgenden Apple iPhone/iPod Modelle mit einem 30-pin Anschluss sind zu diesem Gerät kompatibel:

- iPhone 4S
- iPhone 4
- iPhone 3GS
- iPhone 3G
- iPod classic
- iPod touch (3rd and 4th generation)
- iPod nano (3rd, 4th, 5th, and 6th generation)



# Steuerung der Grundfunktionen

Die Steuerung der Grundfunktionen ist am Gerät möglich:

- ▶ **II** : Wiedergabe starten/stoppen
- **⏮** : während der Wiedergabe einmal drücken: zurück zum Anfang des Titels; während der Wiedergabe zweimal drücken: voriger Titel; während der Wiedergabe gedrückt halten: schneller Rücklauf
- **⏭** : während der Wiedergabe einmal drücken: zum nächsten Titel; während der Wiedergabe gedrückt halten: schneller Vorlauf
- **VOLUME**: Lautstärke einstellen

## Wiedergabe

Mit der Taste ▶ **II** am Gerät startet die Wiedergabe von Titeln auf dem iPod/iPhone. Um die Wiedergabe zu unterbrechen, drücken Sie die Taste erneut. Ein weiterer Druck auf die Taste setzt die Wiedergabe fort.

## Titelwahl, Schneller Rück-/Vorlauf

- ▶ Drücken Sie die Taste **TUNING/SKIP** **⏮**, um zum vorigen Titel zu gelangen; mit **TUNING/SKIP** **⏭** gelangen Sie zum nächsten Titel.
- ▶ Halten Sie die Taste **TUNING/SKIP** **⏮** gedrückt, um einen schnellen Rücklauf innerhalb eines Titels durchzuführen; mit **TUNING/SKIP** **⏭** geschieht dies vorwärts.

## Titel/Wiedergabeliste wiederholen

- ▶ Drücken Sie während der Wiedergabe die Taste **REPEAT** um den aktuellen Titel zu wiederholen.
- ▶ Drücken Sie die Taste erneut, um die gesamte Wiedergabeliste zu wiederholen.
- ▶ Durch einen erneuten Druck auf die Taste **REPEAT** wird die Wiederholungsfunktion ausgeschaltet.

Zusätzlich wird im Display des iPods das Wiederholungssymbol für einen Titel bzw. für die Wiedergabeliste angezeigt.



### **HINWEIS!**

Wenn Sie einen MP3/WMA-Titel abspielen, können Sie durch Drücken der Taste **ST/MONO/ID3** Informationen zum aktuellen Titel im Display aufrufen (Titel, Künstler, Album).

## Wiedergabe über SD-Karte

Sie können Titel, welche auf einer SD Speicherkarte gespeichert sind, auf dem Gerät abspielen.

Stecken Sie das gewünschte Speichermedium in den dafür vorgesehenen Steckplatz.

- ▶ Drücken Sie die Taste **SOURCE** am Gerät mehrmals, bis im Display „**SD**“ erscheint.

Während das Speichermedium gelesen wird, zeigt das Display „**SD READ**“ an. Anschließend wird die Album- und Titellanzahl im Display angezeigt.

- ▶ Drücken sie die Taste ▶ **II** , um die Wiedergabe zu starten/pausieren.
- ▶ Drücken Sie die Taste **■** , um die Wiedergabe zu stoppen.
- ▶ Wählen Sie mit den Tasten **PRESET +/-** das gewünschte Album, falls Sie Ihre Dateien in einer Ordnerstruktur auf dem Speichermedium abgelegt haben.
- ▶ Drücken Sie die Taste **⏮** am Gerät, um zum Anfang des Titels zu gelangen.
- ▶ Drücken Sie die Taste **⏮** erneut, um zum vorigen Titel zu gelangen; mit **⏭** gelangen Sie zum nächsten Titel.
- ▶ Halten Sie die Taste **⏮** am Gerät oder an der Fernbedienung länger gedrückt, um einen schnellen Rücklauf innerhalb eines Titels durchzuführen; mit **⏭** geschieht dies vorwärts.

## Wiederholung

Sie können einen Titel, das ganze Album oder alle Titel, in einer Wiederholung erneut abspielen lassen.

- ▶ Drücken Sie während des Abspielens die Taste **REPEAT** .

Es erscheint „**REPEAT**“ im Display. Der aktuelle Titel wird nun wiederholt.

- ▶ Um das aktuelle Album zu wiederholen, drücken Sie die Taste **REPEAT** zweimal. Im Display erscheint nun zusätzlich die Anzeige „**ALBUM**“. Das aktuelle Album wird nun wiederholt.
- ▶ Um alle Titel zu wiederholen, drücken Sie die Taste **REPEAT** dreimal. Im Display erscheint nun zusätzlich „**ALL**“. Alle auf dem Speichermedium gespeicherten Titel werden wiederholt.

- ▶ Um die Wiederholfunktion zu deaktivieren, drücken Sie die Taste **REPEAT** so oft, bis die Anzeige im Display erlischt. Die Wiederholfunktion ist nun deaktiviert.

## Zufallswiedergabe

Bei der Zufallswiedergabe („Random“) werden die Titel der CD in einer zufälligen Reihenfolge abgespielt.

- ▶ Drücken Sie die Taste **RANDOM**. Im Display erscheint kurz die Anzeige „**RANDOM**“  
Ab dem nächsten Titel werden die Titel (des aktuell gewählten Albums) in einer zufälligen Reihenfolge abgespielt.
- ▶ Um die Funktion zu beenden, drücken Sie **RANDOM** ein weiteres Mal.



### HINWEIS!

Wenn Sie einen MP3/WMA-Titel abspielen, können Sie durch Drücken der Taste **ST/MONO/ID3** Informationen zum aktuellen Titel im Display aufrufen (Titel, Künstler, Album).

## Wiedergabe über USB

Sie können Titel, welche auf USB-Speichermedium gespeichert sind, auf dem Gerät abspielen.

Stecken Sie das gewünschte Speichermedium in den dafür vorgesehenen Steckplatz.

- ▶ Drücken Sie die Taste **SOURCE** am Gerät mehrmals, bis im Display „**USB**“ erscheint.

Während das Speichermedium gelesen wird, zeigt das Display „**USB READ**“ an. Anschließend wird die Album- und Titelanzahl im Display angezeigt.

- ▶ Drücken sie die Taste ▶ II , um die Wiedergabe zu starten/pausieren.
- ▶ Drücken Sie die Taste ■ , um die Wiedergabe zu stoppen.
- ▶ Wählen Sie mit den Tasten **PRESET +/-** das gewünschten Album, falls Sie Ihre Dateien in einer Ordnerstruktur auf dem Speichermedium abgelegt haben.
- ▶ Drücken Sie die Taste ⏮ am Gerät, um zum Anfang des Titels zu gelangen.
- ▶ Drücken Sie die Taste ⏮ erneut, um zum vorigen Titel zu gelangen; mit ▶▶ gelangen Sie zum nächsten Titel.

- ▶ Halten Sie die Taste ⏮ am Gerät oder an der Fernbedienung länger gedrückt, um einen schnellen Rücklauf innerhalb eines Titels durchzuführen; mit ⏭ geschieht dies vorwärts.

## Wiederholung

Sie können einen Titel, das ganze Album oder alle Titel, in einer Wiederholung erneut abspielen lassen.

- ▶ Drücken Sie während des Abspielens die Taste **REPEAT**. Es erscheint „**REPEAT**“ im Display. Der aktuelle Titel wird nun wiederholt.
- ▶ Um das aktuelle Album zu wiederholen, drücken Sie die Taste **REPEAT** zweimal. Im Display erscheint nun zusätzlich die Anzeige „**ALBUM**“. Das aktuelle Album wird nun wiederholt.
- ▶ Um alle Titel zu wiederholen, drücken Sie die Taste **REPEAT** dreimal. Im Display erscheint nun zusätzlich „**ALL**“. Alle auf dem Speichermedium gespeicherten Titel werden wiederholt.
- ▶ Um die Wiederholungsfunktion zu deaktivieren, drücken Sie die Taste **REPEAT** so oft, bis die Anzeige im Display erlischt. Die Wiederholungsfunktion ist nun deaktiviert.

## Zufallswiedergabe

Bei der Zufallswiedergabe („Random“) werden die Titel der CD in einer zufälligen Reihenfolge abgespielt.

- ▶ Drücken Sie die Taste **RANDOM**. Im Display erscheint kurz die Anzeige „**RANDOM**“  
Ab dem nächsten Titel werden die Titel (des aktuell gewählten Albums) in einer zufälligen Reihenfolge abgespielt.
- ▶ Um die Funktion zu beenden, drücken Sie **RANDOM** ein weiteres Mal.



### HINWEIS!

Wenn Sie einen MP3/WMA-Titel abspielen, können Sie durch Drücken der Taste **ST/MONO/ID3** Informationen zum aktuellen Titel im Display aufrufen (Titel, Künstler, Album).

# Entsorgung

## Verpackung



Nicht mehr benötigte Verpackungen und Packhilfsmittel sind recyclingfähig und sollten grundsätzlich der Wiederverwertung zugeführt werden.

## Gerät



Werfen Sie das Gerät am Ende seiner Lebenszeit keinesfalls in den normalen Hausmüll. Erkundigen Sie sich nach Möglichkeiten einer umweltgerechten Entsorgung.



## Batterien



Verbrauchte Batterien gehören nicht in den Hausmüll. Die Batterien müssen bei einer Sammelstelle für Altbatterien abgegeben werden.

# Technische Daten

NL

FR

DE

## Spannungsversorgung

Batteriebetrieb: 8 x 1,5-V-Batterien C/R14/LR14

## Steckernetzteil

Hersteller: Ten Pao Industrial LTD.  
Modellnummer: S024WV1200200  
Eingangsspannung: 100 – 240 V ~ 50/60 Hz, 600 mA max.  
Ausgangsspannung: 12 V  2 A

## Leistung

Leistungsaufnahme: 18 W  
Leistungsaufnahme (Standby): 1 W  
Ausgangsleistung: 2 x 4,5 W

## Radio

UKW-Band: 87,5 – 108 MHz

## Geräteanschlüsse

DC IN-Buchse: für mitgelieferten Netzadapter  
AUX IN-Anschluss: 3,5 mm Klinkenstecker  
Kopfhöreranschluss: 3,5 mm Klinkenstecker  
USB-Anschluss: 2.0  
USB OUT: 5V  300 mA max.  
SD-Kartensteckplatz: SDHC (bis zu 16 GB)

## CD-Spieler

Laserleistung: Laser Klasse 1

## Unterstützte Disks:

Audio-CD, CD-Rs, CD-RWs, MP3-Disk

## Abmessungen/Gewicht

Abmessungen (H x B x T): 150 x 370 x 240 mm  
Gewicht (Gerät): 2,42 Kg

Wenn Sie Audio-CDs abspielen, verwenden Sie ausschließlich CDs, die wie nebenstehend gekennzeichnet sind:



Bitte beachten Sie:

Es gibt heute viele, zum Teil nicht standardisierte CD-Aufnahmeverfahren und Kopierschutzverfahren, sowie unterschiedliche CD-R- und CD-RW-Rohlinge. Darum kann es in Einzelfällen zu Einlesefehlern oder -Verzögerungen kommen. Dies ist kein Defekt des Geräts

**Technische Änderungen vorbehalten!**



# MEDION®

BE

Medion B.V.  
John F. Kennedylaan 16a  
5981 XC Panningen  
Nederland

BE

Hotline: 022006198  
Fax: 022006199

LUX

Hotline: 34-20 808 664  
Fax: 34-20 808 665

Gebruikt u a.u.b. het contactformulier op onze website  
[www.medion.com/be](http://www.medion.com/be) onder „service“ en „contact“.  
Bitte benutzen Sie das Kontaktformular unter  
[www.medion.com/be](http://www.medion.com/be) unter „service“ und „contact“.  
Pour nous contacter, merci de vous diriger sur notre site  
internet [www.medion.com/be](http://www.medion.com/be), rubrique „service“ et  
„contact“.