

Deutsch

Gehäuse für eine Tischsprechstelle. Es kann eine elektronische Schaltung in Europakarten-Format aufnehmen. Das vertieft liegende, nicht vorgearbeitete Bedienfeld dient zur Aufnahme von Tasten, Lämpchen etc. Die Rückseite enthält eine herausnehmbare Metallplatte zur Bestückung mit den notwendigen Steckverbindungen.

Ausführungen

TSP 400 (Art.-Nr. 1413)

Mit Aussparung zur Montage des Gelenks MZG 415 (gehört nicht zum Lieferumfang). Auf das Gelenk können Mikrofon-Klemmhalterungen oder Federhalterungen montiert werden.

TSP 400 U (Art.-Nr. 1374)

Mit 3-pol. XLR-Steckverbindung.

Technische Daten

Material: schlagfester Kunststoff * Abmessungen in mm: 230 x 125 x 42 * Gewicht: ca 300 g * Farbe: schwarz.

English

Housing assembly for a desk intercom station. Suitable to be fitted with an electronic circuit board (Eurocard system). A recess in the upper shell can be fitted with switches, controls or light indicators. The metal rear panel is detachable and can be equipped with the necessary connectors.

Models

TSP 400 (Art. No. 1413)

With rectangular cut-out to accept the swivel mount MZG 415 (not included). The MZG 415 fits to microphone clamps and shock mounts.

TSP 400 U (Art. No. 1374)

With 3-pin XLR-connector.

Technical data

Material: impact resistant plastic * Dimensions in mm: 230 x 125 x 42 * Weight: approx. 300 g * Finish: black.

Français

Boîtier pour micros de table. Sert à l'installation d'un circuit électronique de normes européennes. Il est constitué d'un panneau de réglage en creux, non aménagé, destiné à l'installation de touches, de petites lampes etc. Le panneau arrière contient une plaque métallique qui peut être enlevée et qui reçoit tout le système de couplage nécessaire.

Modèles

TSP 400 (No. d'art. 1413)

Avec compartiment pour le montage du joint MZG 415 (pas livré avec boîtier). On peut monter au joint des pinces de micro ou des fixations à suspension.

TSP 400 U (No. d'art. 1374)

Avec connecteur XLR tripolaire.

Caractéristiques techniques

Matière: synthétique résistante aux chocs * Dimensions en mm: 230 x 125 x 42 * Poids: env. 300 g * Couleur: noir.

Demontage
Demounting
Démontage
Smontaggio
Desmontaje

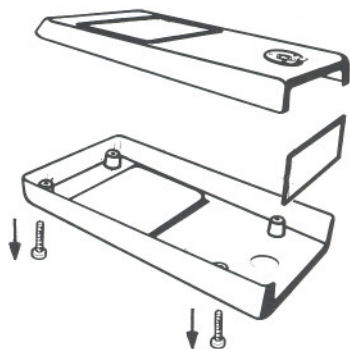

Italiano

Alloggiamento per postazione conferenza da tavolo. Può accogliere una scheda elettronica di formato Europa. Il pannello di comando ribassato serve ad accogliere tasti, lampadine ecc. Sul retro è prevista una piastra metallica ove possono essere fissati i connettori necessari.

Versioni

TSP 400 (Art. n. 1413)

Con rientranza per il montaggio dello snodo MZG 415 (non compreso nella dotazione di fornitura). Sullo snodo possono essere montati supporti microfono a morsetto od elastici.

TSP 400 U (Art. n. 1374)

Con connettore XLR tripolare.

Dati tecnici

Materiale: plastica antiurto * Dimensioni in mm: 230 x 125 x 42 * Peso: ca. 300 g * Colore: nero.

Español

Carcasa para un pie de sobremesa. Permite la instalación de circuitos electrónicos en placas de formato europeo. En la cara superior existe una zona rebajada, sin preparación, para la instalación de teclas, lámparas de señalización, etc. El lado posterior consta de una placa metálica que puede extraerse para la conexión de los enchufes necesarios.

Modelos

TSP 400 (Art. n. 1413)

Con abertura para el montaje del brazo articulado MZG 415 (éste no está contenido en la extensión del suministro). Sobre el brazo articulado pueden montarse soportes para micrófonos o cuellos flexibles.

TSP 400 U (Art. n. 1374)

Con enchufe tripolar XLR.

Datos técnicos

Material: plástico resistente a los golpes * Medidas en mm: 230 x 125 x 42 * Peso: aprox. 300 g * Color: negro.