

 **SENNHEISER**



SKP 2000

Notice d'emploi

Sommaire

Consignes de sécurité importantes	2
L'émetteur « plug-on » SKP 2000	3
Domaines d'application	3
Le système de banque de fréquences	4
Contenu	5
Vue d'ensemble du produit	6
Vue d'ensemble de l'émetteur « plug-on » SKP 2000	6
Vue d'ensembles des affichages	7
Mise en service de l'émetteur « plug-on »	8
Insérer les piles/le pack accu	8
Charger le pack accu	9
Fixer l'émetteur « plug-on » sur le microphone	9
Utilisation de l'émetteur « plug-on »	10
Allumer/éteindre l'émetteur « plug-on »	10
Désactiver temporairement le verrouillage des touches	11
Couper le signal audio ou désactiver le signal radio	12
Sélectionner un affichage standard	14
Utilisation du menu de commande	15
Les touches	15
Vue d'ensemble du menu de commande	15
Utiliser le menu de commande	17
Effectuer des réglages via le menu de commande	19
Le menu principal « Menu »	19
Le menu étendu « Advanced Menu »	22
Synchroniser l'émetteur « plug-on » avec un récepteur	27
Nettoyage de l'émetteur « plug-on »	28
Recommandations et conseils	29
En cas d'anomalies	30
Accessoires	31
Caractéristiques techniques	32
Déclarations du fabricant	34
Index	36



Pour plus d'informations, veuillez visiter la fiche produit SKP 2000 sur www.sennheiser.com.

Consignes de sécurité importantes

- Lisez cette notice d'emploi.
- Conservez cette notice d'emploi et joignez-la toujours au produit si vous remettez ce dernier à un tiers.
- Respectez tous les avertissements et toutes les instructions figurant dans cette notice.
- Ne nettoyez le produit qu'à l'aide d'un chiffon.
- Ne placez pas le produit à proximité de sources de chaleur, telles que des radiateurs, fours ou autres appareils (y compris les amplificateurs) générant de la chaleur.
- N'utilisez que les appareils supplémentaires/accessoires recommandés par Sennheiser.
- Confiez tous les travaux d'entretien à un personnel qualifié.
- Les travaux d'entretien doivent être effectués lorsque le produit a été endommagé, par exemple en cas de la pénétration de liquide ou d'objets dans le produit, d'une exposition du produit à la pluie ou à l'humidité, de fonctionnement incorrect ou de chute du produit.
- **AVERTISSEMENT** : N'utilisez pas le produit à proximité d'eau et ne l'exposez pas à la pluie ni à l'humidité en raison du risque de courts-circuits.

Pièces de rechange

S'il s'avère nécessaire d'installer des pièces de rechange, assurez-vous que le technicien d'entretien utilise des pièces de rechange recommandées par Sennheiser ou des pièces présentant les mêmes caractéristiques que celles des pièces d'origine. Des pièces de rechange non agréées peuvent provoquer des incendies ou des électrocutions ou encore comporter d'autres risques.

Utilisation conforme aux directives

L'utilisation de l'émetteur « plug-on » SKP 2000 conforme aux directives implique :

- que vous ayez lu cette notice et, en particulier, le chapitre intitulé « Consignes de sécurité importantes »,
- que vous n'utilisiez le produit que dans les conditions décrites dans la présente notice.

Est considérée comme une utilisation non conforme aux directives toute application différente de celle décrite dans la présente notice ou le non-respect des conditions d'utilisation indiquées ici.

L'émetteur « plug-on » SKP 2000

Cet émetteur « plug-on » appartient à la série 2000. Cette série se compose d'équipements de transmission haute fréquence sans fil sophistiqués qui se distinguent par leur fiabilité et leur utilisation tout à la fois simple et confortable. Les différents émetteurs et récepteurs permettent de profiter d'une transmission audio sans fil de qualité studio.





Points forts de la série 2000 :

- Synthétiseurs PLL et microprocesseurs optimisés
- Système de réduction de bruit [HDX](#)
- Transmission d'un signal pilote pour une fonction squelch sûre
- Largeur de bande de commutation jusqu'à 75 MHz
- Immunité élevée contre l'intermodulation et les interférences lors du fonctionnement multicanal

Domaines d'application

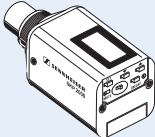
L'émetteur « plug-on » peut être combiné avec le récepteur portable EK 2000 et les récepteurs fixes EM 2000 et EM 2050. Ces récepteurs sont disponibles dans les mêmes variantes de plages de fréquences et possèdent le même système de banque de fréquences avec des fréquences pré-réglées. Grâce à ce pré-réglage :

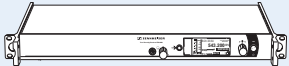
- la mise en service d'un système de transmission est rapide et simple,
- plusieurs systèmes de transmission peuvent fonctionner simultanément sur les fréquences pré-réglées sans causer d'interférence par intermodulation.

Emetteur	Utilisable avec ...	Récepteurs
SKP 2000 	des microphones dynamiques et statiques Nous recommandons d'utiliser des microphones Sennheiser.	Récepteur portable EK 2000  Récepteur EM 2000  Récepteur double EM 2050 

Le système de banque de fréquences

Cinq plages de fréquences avec respectivement jusqu'à 3.000 fréquences d'émission sont disponibles pour la transmission dans la bande UHF. L'émetteur « plug-on » est disponible dans les variantes de plages de fréquences suivantes :

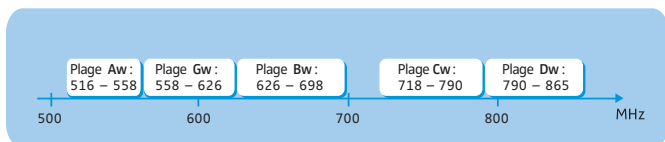

Chaque plage de fréquence (Aw-Dw, Gw) offre 26 banques de fréquences avec respectivement jusqu'à 64 canaux :

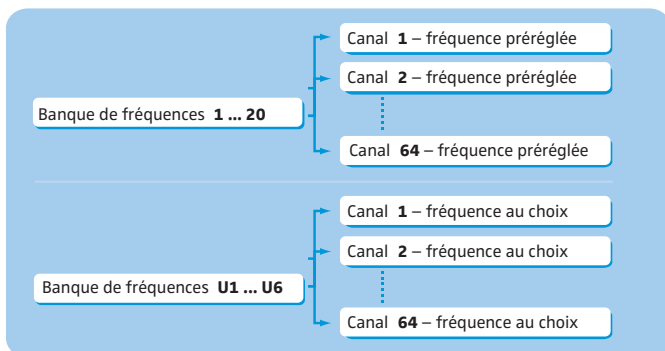

Chacun des canaux dans les banques de fréquences « 1 » à « 20 » est assigné une fréquence fixe et pré-réglée (preset) en usine. Les fréquences pré-réglées (presets) au sein d'une banque de fréquences sont compatibles entre elles, c.à.d. exemptes d'intermodulation. Ces fréquences ne peuvent pas être modifiées.

Pour une vue d'ensembles des fréquences pré-réglées (presets), veuillez vous référer au supplément de fréquences joint. Des versions mises à jour du supplément de fréquences peuvent être téléchargées depuis la fiche produit SKP 2000 sur www.sennheiser.com.

Les banques de fréquences « U1 » à « U6 » vous permettent de régler et mémoriser des fréquences au choix. Il se peut que ces fréquences ne soient pas exemptes d'intermodulation.

Contenu

L'emballage contient les éléments suivants :

- 1 émetteur « plug-on » SKP 2000
- 2 piles 1,5 V (type AA)
- 1 notice d'emploi
- 1 housse de protection POP 1
- 1 supplément de fréquences
- 1 supplément d'information sur la puissance HF

Vue d'ensemble du produit

Vue d'ensemble de l'émetteur « plug-on » SKP 2000

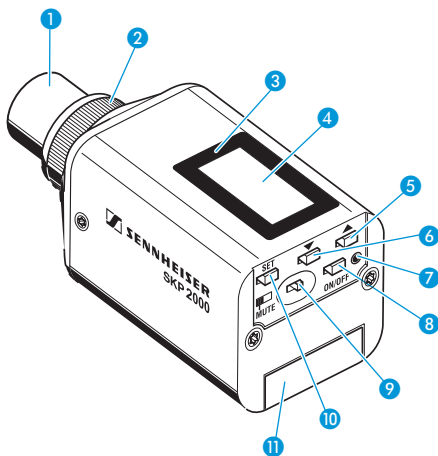





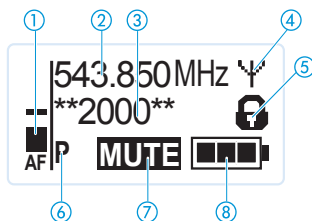

- 1 Entrée microphone, prise XLR-3 (femelle, asymétrique)
- 2 Verrouillage mécanique de la prise XLR-3
- 3 Interface infrarouge
- 4 Ecran dot matrix, rétro-éclairé en orange
- 5 Touche UP (▲)
- 6 Touche DOWN (▼)
- 7 Témoin de fonctionnement et d'état des piles, LED rouge (LED allumée = ON/LED clignotante = LOW BATTERY)
- 8 Touche ON/OFF avec fonction ESC (abandon)
- 9 Commutateur MUTE
- 10 Touche SET
- 11 Couvercle du compartiment à piles

Vue d'ensembles des affichages

Après la mise en marche, l'écran de l'émetteur « plug-on » affiche l'affichage standard « **Fréquence/Nom** ». Pour d'autres affichages standard, veuillez vous référer à la page 14.

Le rétro-éclairage de l'écran est automatiquement réduit après env. 20 secondes.



Affichage	Signification
① Niveau audio « AF »	Sensibilité de l'émetteur « plug-on » avec fonction « peak hold »
② Fréquence	Fréquence d'émission actuelle
③ Nom	Nom sélectionnable de l'émetteur
④ Symbole d'émission	Un signal radio est émis
⑤ Symbole d'activation du verrouillage des touches	Le verrouillage des touches est activé
⑥ « P » (signal pilote)	La transmission du signal pilote est activée
⑦ « MUTE »	L'entrée microphone est coupé
⑧ Etat des piles	Etat de charge : <ul style="list-style-type: none">  env. 100 %  env. 70 %  env. 30 %  l'état de charge est critique, la LED rouge LOW BATTERY ⑦ clignote : 

Mise en service de l'émetteur « plug-on »

Insérer les piles/le pack accu

Vous pouvez alimenter l'émetteur « plug-on » soit avec deux piles 1,5 V (type AA), soit avec le pack accu rechargeable Sennheiser BA 2015 (voir « Accessoires » en page 31).

- ▶ Glissez le couvercle 11 du compartiment à piles dans la direction de la flèche et ouvrez le couvercle 11.

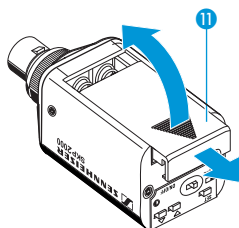

- ▶ Insérez les deux piles/le pack accu comme indiqué sur l'illustration ci-dessous. Respectez la polarité lorsque vous insérez les piles/le pack accu.

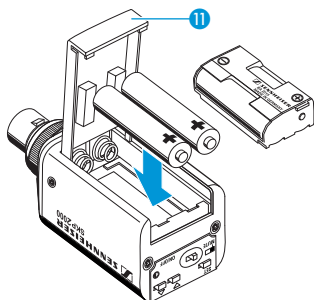

- ▶ Fermez le compartiment à piles.
Le couvercle 11 s'enclenche avec un click audible.

Charger le pack accu

- ▶ Enlevez le pack accu BA 2015.
- ▶ Insérez le pack accu BA 2015 dans le chargeur L 2015 (voir « Accessoires » en page 31).



Le chargeur L 2015 sert uniquement à recharger le pack accu BA 2015. Des piles standard (cellules primaires) ou des cellules accu ne sont pas chargées.

Fixer l'émetteur « plug-on » sur le microphone

- ▶ Branchez la prise XLR-3 (mâle) du microphone sur la prise XLR-3 (femelle) ① de l'émetteur. Veillez à ce que l'ergot ⑫ s'enclenche.

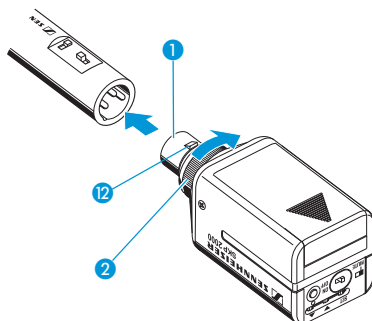

- ▶ Vissez l'écrou raccord ② dans le sens de la flèche.



Utilisez de préférence des microphones à corps métallique. La puissance d'émission sera alors rayonnée de manière optimale.

Utilisation de l'émetteur « plug-on »

Pour établir une liaison radio, procédez comme suit :

1. Allumez le récepteur (voir la notice d'emploi du récepteur).
2. Allumez l'émetteur « plug-on » (voir la section suivante).
La liaison radio est établie et l'affichage du niveau du signal radio « RF » du récepteur réagit.



Il est indispensable d'observer les indications relatives à la sélection de fréquences en page 27.

Si vous ne pouvez pas établir une liaison radio entre l'émetteur « plug-on » et le récepteur, lisez le chapitre « Synchroniser l'émetteur « plug-on » avec un récepteur » en page 27.

Allumer/éteindre l'émetteur « plug-on »

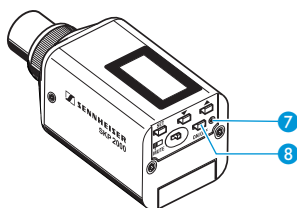

Pour **allumer** l'émetteur « plug-on » (fonctionnement « online ») :

ON/OFF



- Appuyez sur la touche **ON/OFF** 8.

La LED rouge **ON** 7 s'allume. L'affichage standard « **Fréquence/Nom** » apparaît sur l'écran et le symbole d'émission 4 est affiché. L'émetteur « plug-on » émet un signal radio.

Pour **allumer** l'émetteur « plug-on » et **désactiver le signal radio lors de l'allumage** (fonctionnement « offline ») :

ON/OFF



- Appuyez sur la touche **ON/OFF** 8 et maintenez-la enfoncée jusqu'à ce que « **RF Mute On?** » apparaisse sur l'écran.



- ▶ Appuyez sur la touche **SET**.
La fréquence d'émission est affichée mais l'émetteur « plug-on » n'émet pas de signal radio. Le symbole d'émission ④ n'est pas affiché.



Utilisez cette fonction afin d'économiser les piles/le pack accu ou de préparer l'émetteur « plug-on » pour l'utilisation lors du fonctionnement « live » sans avoir à interférer avec les liaisons radio existantes.

Pour **activer** le **signal radio** :



- ▶ Appuyez sur la touche **ON/OFF**.
« **RF Mute Off?** » apparaît sur l'écran.



- ▶ Appuyez sur la touche **SET**.
Le symbole d'émission ④ est affiché de nouveau.

Pour **éteindre** l'émetteur « plug-on » :

- ▶ Si nécessaire, désactivez le verrouillage des touches (voir page 11).



- ▶ Appuyez sur la touche **ON/OFF** ⑧ et maintenez-la enfoncée jusqu'à ce que « **OFF** » apparaisse sur l'écran.
La LED rouge **ON** ⑦ et l'écran s'éteignent.



Dans le menu de commande, la touche **ON/OFF** ⑧ a une fonction ESC (abandon), c.à.d. vous abandonnez la saisie et retournez à l'affichage standard actuel.

Désactiver temporairement le verrouillage des touches

Dans l'option « **Auto Lock** » (voir page 22), vous pouvez activer ou désactiver le verrouillage automatique des touches. Si le verrouillage des touches est activé, vous devez le désactiver temporairement afin de pouvoir utiliser l'émetteur « plug-on » :



- ▶ Appuyez sur la touche **SET** ou sur la touche **ON/OFF**.
« **Locked** » apparaît sur l'écran.



- ▶ Appuyez sur la touche **UP**.
« **Unlock?** » apparaît sur l'écran.



- ▶ Appuyez sur la touche **SET**.

Le verrouillage des touches est temporairement désactivé.

- Si vous utilisez le menu de commande, le verrouillage des touches reste désactivé jusqu'à ce que vous quittiez le menu de commande.
- Si l'un des affichages standard est affiché, le verrouillage des touches est activé automatiquement après 10 secondes.

Le symbole du verrouillage des touches ⑤ clignote lors de l'activation automatique du verrouillage des touches.

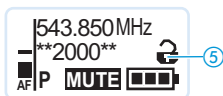

Couper le signal audio ou désactiver le signal radio

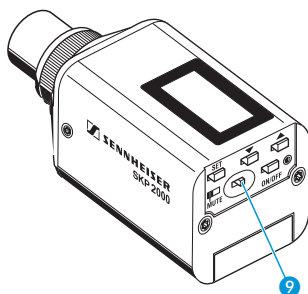

Le commutateur **MUTE 9** vous permet de couper le signal audio ou de désactiver le signal radio. Dans l'option « **Mute Mode** », vous pouvez régler la fonction souhaitée pour le commutateur **MUTE 9** (voir page 24).

Réglage	Placez le commutateur MUTE 9 ...	Fonction
« AF On/Off »	... vers la gauche (position MUTE)	Couper le signal audio
	... vers la droite	Réactiver le signal audio

Réglage	Placez le commutateur MUTE ⑨ ...	Fonction
« RF On/Off »	... vers la gauche (position MUTE)	Désactiver le signal radio (fonctionnement « offline »)
	... vers la droite	Activer le signal radio (fonctionnement « online »)
« Disabled »	Pas de fonction	

- ▶ Dans l'option « Mute Mode », sélectionnez le réglage souhaité (voir page 24).
- ▶ Quittez le menu de commande.
- ▶ Placez le commutateur MUTE ⑨ vers la gauche, dans la position MUTE. L'émetteur « plug-on » réagit comme indiqué dans le tableau.

L'état actuel de la fonction « mute » ou du signal radio est affiché sur l'écran de l'émetteur « plug-on » :

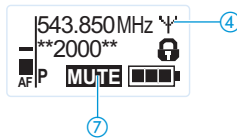

Etat actuel	Ecran de l'émetteur « plug-on »
Le signal audio est coupé	« MUTE » ⑦ est affiché
Le signal audio est activé (la coupure est annulée)	« MUTE » ⑦ n'est pas affiché
Le signal radio est désactivé	« MUTE » ⑦ est affiché, le symbole d'émission ④ n'est pas affiché
Le signal radio est activé	« MUTE » ⑦ n'est pas affiché, le symbole d'émission ④ est affiché





Vous pouvez également désactiver le signal radio lors de l'allumage. Pour plus d'informations, veuillez vous référer au chapitre « Allumer/éteindre l'émetteur « plug-on » » en page 10.

En utilisant la touche ON/OFF, vous pouvez également activer/désactiver le signal radio lors du fonctionnement. Pour ce faire, appuyez brièvement sur la touche ON/OFF et procédez comme décrit en page 10.

Sélectionner un affichage standard



- ▼ ▲ ▶ Appuyez sur la touche UP/DOWN pour sélectionner un affichage standard :

Contenu de l'affichage	Affichage standard sélectionnable
	« Fréquence/Nom »
	« Canal/Fréquence »
	« Nom/Canal »

Utilisation du menu de commande

La série 2000 de Sennheiser se distingue par ses menus intuitifs. Il devient ainsi possible d'intervenir dans le fonctionnement même en situation de stress, comme sur scène ou en cours d'émission.

Les touches

Touche	Fonction de la touche
Appuyer sur la touche ON/OFF 	<ul style="list-style-type: none"> • Allumer/éteindre l'émetteur « plug-on » • Abandonner la saisie et retourner à l'affichage standard actuel (fonction ESC) • Activer/désactiver le signal radio
Appuyer sur la touche SET 	<ul style="list-style-type: none"> • Passer de l'affichage standard actuel au menu de commande • Appeler une option • Accéder à un sous-menu • Mémoriser un réglage et retourner au menu de commande
Appuyer sur la touche UP/DOWN 	<ul style="list-style-type: none"> • Sélectionner un affichage standard • Passer à l'option précédente ou suivante • Modifier le réglage de l'option sélectionnée

Vue d'ensemble du menu de commande

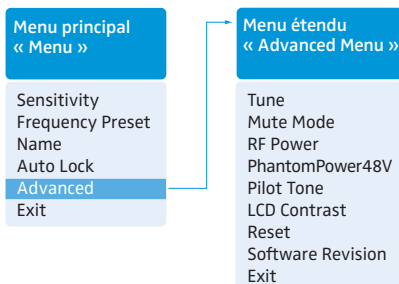

Affichage	Fonction de l'option	Page
-----------	----------------------	------

Menu principal « Menu »

Sensitivity	Régler la sensibilité « AF »	19
Frequency Preset	Régler la banque de fréquences et le canal	20
Name	Affecter un nom de votre choix à l'émetteur	21
Auto Lock	Activer/désactiver le verrouillage automatique des touches	22
Advanced	Appeler le menu étendu « Advanced Menu »	22
Exit	Quitter le menu de commande et retourner à l'affichage standard actuel	–

Extended menu « Advanced Menu »

Tune	Régler les fréquences d'émission pour les banques de fréquences « U1 » à « U6 »	22
	Régler la banque de fréquences, le canal et la fréquence d'émission (banques de fréquences « U1 » à « U6 »)	23
Mute Mode	Régler le mode du commutateur MUTE 9	24
RF Power	Régler la puissance d'émission	25
PhantomPower 48V	Activer/désactiver l'alimentation fantôme	25
Pilot Tone	Activer/désactiver la transmission du signal pilote	26
LCD Contrast	Régler le contraste de l'écran	26
Reset	Annuler les réglages effectués dans le menu de commande	26
Software Revision	Afficher la révision actuelle du logiciel	26
Exit	Quitter le menu étendu « Advanced Menu » et retourner au menu principal	–

Utiliser le menu de commande



Si le verrouillage des touches est activé, vous devez le désactiver afin de pouvoir utiliser le menu de commande (voir page 11).

Cette section décrit, à l'exemple de l'option « **Sensitivity** », la manière d'effectuer des réglages dans le menu de commande.

Passer d'un affichage standard au menu de commande



- ▶ Appuyez sur la touche **SET**.
Vous passez de l'affichage standard actuel au menu principal. La dernière option sélectionnée est affichée.

Sélectionner une option

- ▼ ▲ ▶ Appuyez sur la touche UP/DOWN pour sélectionner l'option « **Sensitivity** ».
Le réglage actuel de l'option sélectionnée est affiché :

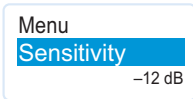

Modifier et mémoriser les réglages

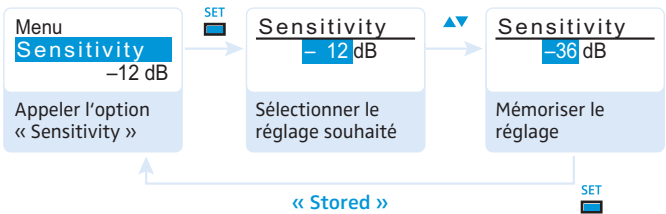

- ▶ Appuyez sur la touche **SET** pour appeler l'option.



- ▶ Appuyez sur la touche UP/DOWN pour sélectionner la sensibilité d'entrée souhaitée.



- ▶ Appuyez sur la touche **SET** pour mémoriser le réglage.

Annuler une saisie

-  ► Appuyez sur la touche **ON/OFF** pour annuler une saisie.
L'affichage standard actuel apparaît sur l'écran.

Pour retourner ensuite à la dernière option modifiée :

-  ► Appuyez autant de fois sur la touche **SET** jusqu'à ce que la dernière option modifiée apparaisse.

Quitter une option

-  ► Passez à l'option « **Exit** ».



-  ► Confirmez votre sélection.
Vous retournez au niveau de menu supérieur ou vous quittez le menu de commande et retournez à l'affichage standard actuel.

Pour retourner directement à l'affichage standard actuel :

-  ► Appuyez sur la touche **ON/OFF**.

Effectuer des réglages via le menu de commande



Profitez de la possibilité d'effectuer des réglages via le menu de commande de votre récepteur et de les transférer à l'émetteur « plug-on ».



Pour plus d'informations, veuillez vous référer à la notice d'emploi de votre récepteur. Ces informations sont précédées du symbole « sync ».

Le menu principal « Menu »

Régler la sensibilité d'entrée – « Sensitivity »

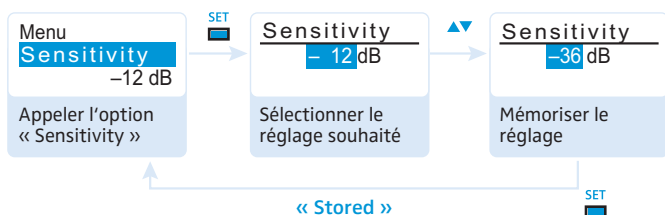

Plage de réglage : 0 à -48 dB, réglable par pas de 6 dB



L'affichage du niveau audio « AF » ① est également affiché lors de la mise en sourdine de l'émetteur « plug-on », ce qui vous permet, par exemple, de vérifier la sensibilité avant le fonctionnement « live ».

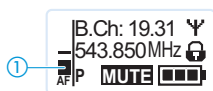

Sensibilité d'entrée est ...	Effet/Affichage
... trop élevée	Parler très près d'un micro ou une diffusion sonore avec des voix ou passages musicaux à niveau élevé provoque une saturation. L'affichage du niveau audio « AF » ① indique le niveau maximal pendant toute la durée de la saturation.
... correctement réglée	L'affichage du niveau audio « AF » ① n'indique le niveau maximal que pendant les passages les plus forts.
... trop faible	Le signal de la liaison radio ne pas assez puissant. Le signal est alors noyé dans le bruit de fond.



Réglez une sensibilité d'entrée faible si vous utilisez des microphones statiques et réglez une sensibilité d'entrée élevée si vous utilisez des microphones dynamiques.

Sélectionner manuellement la banque de fréquences et le canal – « Frequency Preset »

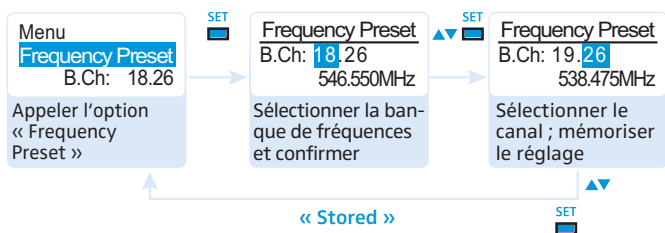

Lorsque vous utilisez l'option « Frequency Preset », le signal radio est désactivé.

Vue d'ensemble des banques de fréquences et des canaux :

Banque de fréquences	Canaux	Type
« 1 » à « 20 »	jusqu'à 64 par banque de fréquences	Banque système (system bank) : les fréquences sont pré-réglées en usine
« U1 » à « U6 »	jusqu'à 64 par banque de fréquences	Banque utilisateur (user bank) : les fréquences sont sélectionnable au choix



Lors de la configuration des systèmes multicanal, veuillez observer les indications suivantes :

Seules les fréquences pré-réglées sur les canaux au sein de l'une des banques de fréquences « 1 » à « 20 » sont exemptes entre elles d'intermodulations. Il est indispensable d'observer les indications relatives à la sélection de fréquences en page 27.

Saisir un nom – « Name »

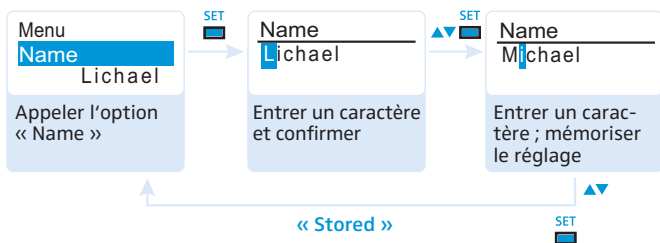

Dans l'option « Name », vous pouvez saisir un nom de votre choix (par exemple le nom du musicien) pour l'émetteur « plug-on ». Le nom apparaît dans les affichages standard « Fréquence/Nom » et « Nom/Canal » (voir page 14). Le nom peut comporter jusqu'à huit caractères et se composer de :

- lettres à l'exception des accents,
- chiffres de 0 à 9,
- caractères spéciaux et espaces.

Pour saisir un nom, procédez comme suit:

- ▼ ▲ ► Appuyez sur la touche UP/DOWN pour sélectionner un caractère.
-  ► Appuyez sur la touche SET pour passer au segment/caractère suivant ou pour mémoriser la saisie.

Activer/désactiver le verrouillage automatique des touches – « Auto Lock »

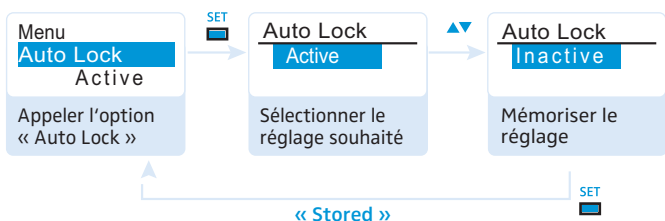

Le verrouillage des touches évite que l'émetteur « plug-on » soit désactivé involontairement pendant le fonctionnement ou que des modifications soient effectuées. Le symbole d'activation du verrouillage des touches ⑤  dans l'affichage standard actuel indique que le verrouillage des touches est activé.

- ▼ ▲ ► Appuyez sur la touche UP/DOWN pour sélectionner le réglage souhaité.

Pour plus d'informations sur le verrouillage des touches, veuillez vous référer à la page 11.

Le menu étendu « Advanced Menu »

Régler les fréquences d'émission et les banques de fréquences « U1 » à « U6 » – « Tune »



Lorsque vous avez réglé une banque système sur l'émetteur « plug-on » et que vous sélectionnez l'option « Tune », l'émetteur se met automatiquement sur le canal 1 de la banque de fréquences « U1 ». Dans ce cas, « U1.1 » apparaît brièvement sur l'écran. A la livraison, les canaux des banques de fréquences « U1 » à « U6 » ne sont pas assignés une fréquence d'émission.

Lorsque vous utilisez l'option « Tune », le signal radio est désactivé.

Dans l'option « Tune », vous pouvez :

1. régler une fréquence d'émission pour le canal actuel de la banque de fréquences (« U1 » à « U6 ») ou
2. sélectionner une banque de fréquences (« U1 » à « U6 ») et un canal et assigner à ce canal une fréquence d'émission.



Il est indispensable d'observer les indications relatives à la sélection de fréquences en page 27.

Régler une fréquence d'émission pour le canal actuel

- ▼ ▲ ► Appuyez sur la touche à bascule jusqu'à ce que l'option « Tune » apparaisse.



- Appuyez sur la touche SET.
La sélection de fréquences apparaît.



- Réglez la fréquence souhaitée.



- Appuyez sur la touche SET.
Vos réglages sont mémorisés. L'option « Tune » apparaît.

Sélectionner une banque de fréquences et un canal et assigner à ce canal une fréquence

- ▼ ▲ ► Appuyez sur la touche UP/DOWN jusqu'à ce que l'option « Tune » apparaisse.



- Appuyez sur la touche SET jusqu'à ce que la sélection de canal apparaisse.

Effectuer des réglages via le menu de commande

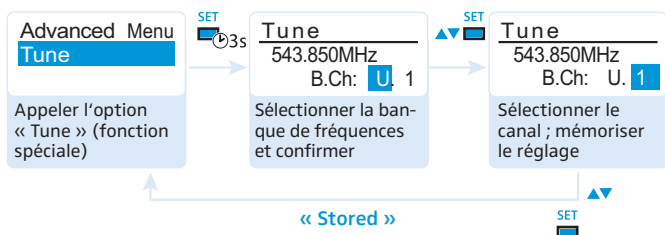

► Réglez la banque de fréquences et le canal souhaités.



► Appuyez sur la touche **SET**.
La sélection de fréquences apparaît.

► Réglez la fréquence souhaitée.

Régler le mode du commutateur MUTE – « Mute Mode »

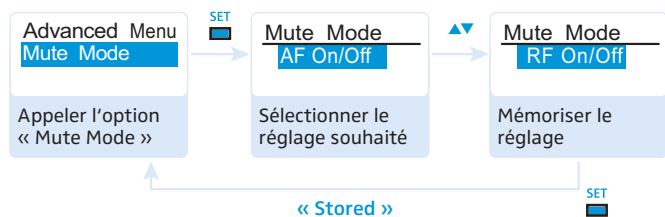

Mode	Fonction
« AF On/Off »	Lorsque le commutateur est en position MUTE , le signal audio est coupé.
« RF On/Off »	Lorsque le commutateur est en position MUTE , le signal radio est désactivé.
« Disabled »	La fonction « mute » est désactivée.

Pour plus d'informations sur le commutateur **MUTE** 9, veuillez vous référer à la page 12.

Régler la puissance d'émission – « RF Power »

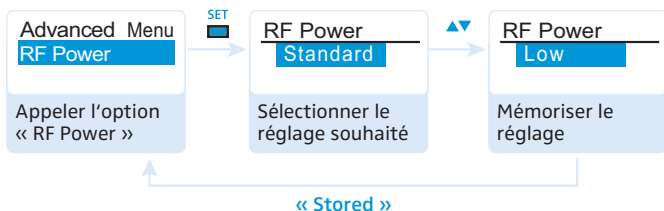

Dans l'option « RF Power », vous pouvez régler la puissance d'émission en trois niveaux (« Low », « Standard » et « High »).



Il est indispensable d'observer les indications dans le supplément de fréquences joint !

Activer/désactiver l'alimentation fantôme – « PhantomPower 48V »

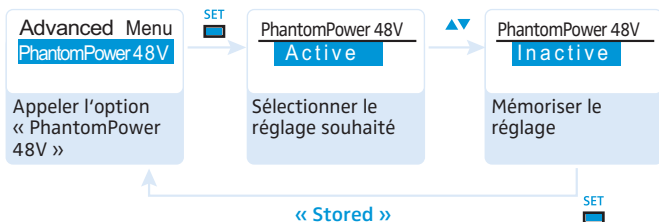

Dans l'option « PhantomPower 48V », vous pouvez activer ou désactiver l'alimentation fantôme 48 V pour des microphones statiques.

Activer/désactiver la transmission du signal pilote – « Pilot Tone »

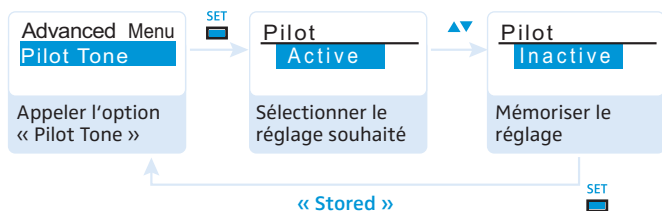

La fréquence du signal pilote est inaudible. Cette fréquence est émise par l'émetteur et analysée par le récepteur. Le signal pilote assiste la fonction anti-bruit (squelch) du récepteur. Ceci permet d'éviter les interférences causées par les signaux radio émis par d'autres appareils.

Régler le contraste de l'écran – « LCD Contrast »

Vous pouvez régler le contraste de l'écran en 16 niveaux.

Annuler les réglages effectués dans le menu de commande – « Reset »

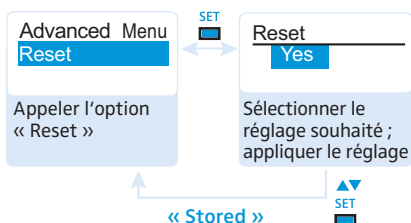

Lors de l'annulation des réglages effectués dans le menu de commande, seuls les réglages du signal pilote et des banques de fréquences « U1 » à « U6 » sont conservés. Pour une vue d'ensemble des réglages d'usine, veuillez vous référer au supplément de fréquences joint.

Afficher la révision du logiciel – « Software Revision »

Vous pouvez afficher la révision actuelle du logiciel.

- Pour d'informations sur les mises à jour du logiciel, veuillez visiter la fiche produit SKP 2000 sur www.sennheiser.comm.

Synchroniser l'émetteur « plug-on » avec un récepteur

Lors de la synchronisation de l'émetteur « plug-on » avec un récepteur, veuillez observer les indications suivantes :



- ▶ N'utilisez qu'un émetteur et un récepteur de la même plage de fréquences (voir la plaque signalétique de l'émetteur et du récepteur).
 - ▶ Veillez à utiliser des fréquences figurant dans le supplément de fréquences joint.
 - ▶ Veillez à utiliser des fréquences autorisées dans votre pays. Si nécessaire, demandez une licence d'émission auprès de l'autorité correspondante.
-

Synchroniser l'émetteur « plug-on » avec un récepteur – fonctionnement individuel

A la livraison, l'émetteur « plug-on » et le récepteur sont déjà synchronisés l'un avec l'autre. Si vous ne pouvez pas établir une liaison radio entre l'émetteur « plug-on » et le récepteur, vous devez synchroniser les canaux des appareils.

Pour d'informations sur la synchronisation automatique de l'émetteur « plug-on » avec le récepteur (fonctionnement individuel), veuillez vous référer à la notice d'emploi de votre récepteur. Ces informations sont précédées du symbole .

Alternativement, vous pouvez régler le canal sur l'émetteur « plug-on » manuellement :

- ▶ Veillez à régler l'émetteur « plug-on » sur la même banque de fréquences et sur le même canal que le récepteur (voir page 20).

Si vous ne pouvez toujours pas établir une liaison radio entre l'émetteur et le récepteur, lisez le chapitre « En cas d'anomalies » en page 30.

Synchroniser des émetteurs « plug-on » avec des récepteurs – fonctionnement multicanal

Les émetteurs « plug-on » de la série 2000 permettent de réaliser avec des récepteurs de la série 2000 des liaisons radio pour des installations multicanal.

Pour d'informations sur la synchronisation automatique des émetteurs « plug-on » avec des récepteurs (fonctionnement multicanal), veuillez vous référer à la notice d'emploi de votre récepteur.

Pour plus d'informations sur le fonctionnement multicanal, visitez la fiche produit SKP 2000 sur www.sennheiser.com.

Nettoyage de l'émetteur « plug-on »

ATTENTION ! Les liquides peuvent endommager les composants électroniques de l'émetteur « plug-on » !

Une infiltration de liquide dans le boîtier du produit peut causer des courts-circuits et endommager les composants électroniques.

- ▶ Eloignez tout type de liquide de l'émetteur « plug-on ».
- ▶ N'utilisez jamais de solvant ou de détergent.

▶ Nettoyez de temps en temps l'émetteur « plug-on » à l'aide d'un chiffon.

Recommandations et conseils

... pour l'émetteur « plug-on »

- Pour un son optimum, assurez-vous que la sensibilité de l'émetteur est correctement réglée.

... pour une réception optimale

- La portée dépend des conditions locales et peut varier de 10 m à 150 m. L'espace doit si possible être dégagé entre les antennes émettrices et les antennes réceptrices.
- Observez la distance minimale recommandée de 5 m entre les antennes émettrices et les antennes réceptrices. Vous éviterez ainsi une saturation HF du récepteur.
- Utilisez de préférence des microphones à corps métallique. La puissance d'émission sera alors rayonnée de manière optimale.

... pour l'utilisation d'une installation multicanal

- Lors de l'utilisation d'une installation multicanal, n'utilisez que les fréquences pré-réglées sur les canaux au sein de l'une des banques de fréquences « 1 » à « 20 ». Ces fréquences pré-réglées sont compatibles entre elles, c.à.d. exemptes d'intermodulation.
- Lorsque vous utilisez plusieurs émetteurs simultanément, il est possible d'éviter les interférences dues à une distance insuffisante entre les émetteurs. Les émetteurs doivent être espacés d'au moins 20 cm.

En cas d'anomalies

Problème	Cause possible	Solution possible
L'émetteur « plug-on » ne peut pas être utilisé, « Locked » apparaît sur l'écran	Le verrouillage des touches est activé.	Désactivez le verrouillage des touches (voir page 11).
Pas d'indication de fonctionnement	Les piles sont usées ou le pack accu est déchargé.	Remplacez les piles ou rechargez le pack accu (voir page 9).
Pas de signal radio au niveau du récepteur	L'émetteur « plug-on » et le récepteur ne se trouvent pas sur le même canal.	Réglez l'émetteur « plug-on » et le récepteur sur le même canal. Synchronisez l'émetteur « plug-on » avec le récepteur (voir page 27).
	La portée de la liaison radio est dépassée.	Réduisez la distance entre l'émetteur « plug-on » et les antennes réceptrices.
	Le signal radio est désactivé (« RF Mute »).	Activez le signal radio (voir page 12).
Signal radio présent, pas de signal audio, « MUTE » apparaît sur l'écran	L'émetteur « plug-on » est mis en sourdine (MUTE).	Désactivez la mise en sourdine (voir page 12).
	Le seuil de squelch du récepteur est trop élevé.	Réduisez le seuil de squelch du récepteur.
	L'émetteur « plug-on » n'émet pas de signal pilote.	Activez la transmission du signal pilote (voir page 26).

Problème	Cause possible	Solution possible
Signal audio noyé dans le bruit de fond ou signal audio distordu	La sensibilité de l'émetteur « plug-on » est trop faible/ élevée.	Réglez correctement la sensibilité d'entrée (voir page 19).

Appelez votre partenaire Sennheiser si vous rencontrez des problèmes non répertoriés dans le tableau ou qui ne peuvent pas être résolus avec les solutions proposées.

Pour trouver un revendeur Sennheiser dans votre pays, rendez-vous sur www.sennheiser.com, rubrique « Service & Support ».

Accessoires

Pour cet émetteur « plug-on », les accessoires suivants sont disponibles auprès de votre revendeur Sennheiser :

N° Réf.	Description
009950	Pack accu BA 2015
009828	Chargeur L 2015
005232	Housse de protection POP 1

Caractéristiques techniques

Caractéristiques HF

Modulation	FM bande large
Plages de fréquences	516–558, 558–626, 626–698, 718–790, 790–865 MHz (Aw à Dw, Gw, voir page 4)
Fréquences d'émission	jusqu'à 3.000 fréquences, réglables par pas de 25 kHz 20 banques de fréquences avec respectivement jusqu'à 64 canaux préréglés en usine 6 banques de fréquences avec respectivement jusqu'à 64 canaux programmables au choix
Largeur de bande de commutation	jusqu'à 75 MHz
Excursion nominale/crête	±24 kHz/±48 kHz
Stabilité de fréquence	≤ ±15 ppm
Puissance de sortie HF à 50 Ω	commutable : typ. 10 mW (« Low ») typ. 30 mW (« Standard ») typ. 50 mW (« High »)
Squelch à signal pilote	désactivable

Caractéristiques BF

Système de réduction de bruit	Sennheiser HDX
Réponse en fréquence	80–18.000 Hz
Rapport signal/bruit (1 mV, excursion crête)	≥ 120 dBA
DHT	≤ 0,9 %
Tension d'entrée max.	6 V _{eff}
Impédance d'entrée	6 kΩ, symétrique
Plage de réglage de la sensibilité d'entrée	48 dB, réglable par pas de 6 dB

Généralités

Plage de température	- 10 °C à + 55 °C
Alimentation	2 piles (AA), 1,5 V ou pack accu BA 2015
Tension nominale	2,4 V $\overline{=}$
Consommation :	
• à tension nominale	typ. 210 mA (30 mW HF, sans P48)
• avec l'émetteur « plug-on » éteint	≤ 25 μ A
Autonomie	typ. 7 h (30 mW HF, sans P48)
Dimensions	env. 105 mm x 43 mm x 43 mm
Poids (avec piles)	env. 195 g

Conformes aux normes

Europe :



CEM	EN 301489-1/-9
Radio	EN 300422-1/-2
Sécurité	EN 60065 EN 62311 (SAR)

Homologation pour

Canada :

Industry Canada RSS 123
IC : 2099A-SKP2000
limited to 806 MHz

USA :

FCC-Part 74
FCC-ID : DMOSKP2000
limited to 698 MHz

Brochage de la prise XLR-3

Prise XLR-3 (femelle), symétrique (Audio In)

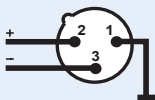

Déclarations du fabricant

Garantie

Sennheiser electronic GmbH & Co. KG offre une garantie de 24 mois sur ce produit.

Pour avoir les conditions de garantie actuelles, veuillez visiter notre site web sur www.sennheiser.com ou contacter votre partenaire Sennheiser.

En conformité avec les exigences suivantes

- Directive RoHS (2002/95/CE)
- Directive WEEE (2002/96/CE)



En fin de vie veuillez rapporter l'émetteur « plug-on » à la déchetterie communale ou à un centre de recyclage.

- Directive Piles et Accumulateurs (2006/66/CE)



Les accus ou piles fournis peuvent être recyclés. Jetez les accus usagés dans un conteneur de recyclage ou ramenez-les à votre revendeur. Afin de protéger l'environnement, déposez uniquement des accus ou piles complètement déchargés.

Déclaration de conformité pour la CE

- **CE 0682** ⓘ
- Directive R&TTE (1999/5/CE)

Vous trouvez ces déclarations sur www.sennheiser.com.

Avant d'utiliser cet appareil, veuillez observer les dispositions légales en vigueur dans votre pays !

Déclaration requise par la FCC et l'Industrie Canadienne

Cet appareil est conforme à la Partie 15 des réglementations de la FCC et à la norme RSS-210 de l'Industrie Canadienne. L'utilisation de l'appareil doit respecter les deux conditions suivantes : (1) L'appareil ne doit pas produire d'interférences nuisibles, et, (2) il doit accepter toutes interférences reçues, y compris celles qui pourraient avoir des effets non désirés sur son fonctionnement.

Cet équipement a été testé et trouvé conforme aux limites définies pour un dispositif numérique de classe B, dans le cadre de la Partie 15 des réglementations de la FCC. Ces limites sont conçues pour offrir une protection raisonnable contre les interférences nocives pour une installation résidentielle. Cet équipement produit, utilise et peut émettre une énergie haute fréquence et, s'il n'est pas installé et utilisé conformément aux instructions, provoquer des interférences gênantes pour les communications radio. Des risques d'interférences ne peuvent toutefois pas être totalement exclus dans certaines installations, même en cas de respect des instructions. Dans le cas d'interférences gênantes pour la réception des émissions de radio ou télédiffusées (il suffit, pour le constater, d'allumer et d'éteindre l'équipement), l'utilisateur est invité à prendre l'une des mesures suivantes pour les éliminer :

- Réorienter ou déplacer l'antenne réceptrice.
- Eloigner l'équipement du récepteur.
- Brancher l'équipement sur une prise ou un circuit différent de celui du récepteur.
- Consulter un revendeur ou un technicien de radio ou télévision expérimenté.

Cet appareil numérique de la classe B est conforme à la norme NMB-003 du Canada.

Toute modification non expressément approuvée par Sennheiser electronic Corp. peut annuler le droit de l'utilisateur à l'emploi de l'équipement en question.

Avant d'utiliser cet appareil, veuillez observer les dispositions légales en vigueur dans votre pays !

Index

- accessoires 31
- activer/désactiver
 - alimentation fantôme (Phantom-Power 48V) 25
 - signal pilote (Pilot Tone) 26
 - verrouillage des touches (Auto Lock) 22
- Advanced Menu (menu étendu)
 - réglages 22
 - vue d'ensemble 16
- AF (niveau audio) 7
- affichages
 - affichages standard 14
 - état de charge 7
 - régler le contraste de l'écran (LCD Contrast) 26
 - vue d'ensemble 7
- allumer/éteindre (émetteur « plug-on ») 10
- Auto Lock (activer/désactiver le verrouillage des touches) 22
- banque de fréquences
 - sélectionner (Frequency Preset) 20
 - système de ~ 4
 - vue d'ensemble 4
- canal
 - assigner une fréquence 23
 - sélectionner (Frequency Preset) 20
 - sélectionner (Tune) 22
 - vue d'ensemble 4
- charger
 - affichage de l'état de charge 7
 - pack accu 9
- commutateur MUTE
 - fonction 12
 - régler le mode (Mute Mode) 24
- couper (signal audio) 12
- dépannage 30
- désactiver temporairement (verrouillage des touches) 11
- émetteur « plug-on »
 - allumer/éteindre 10
 - nettoyer 28
 - synchroniser avec un récepteur 27
- fonctionnement « offline » (signal radio désactivé) 10
- fonctionnement « online » (signal radio activé) 10
- fonctionnement multicanal 28
- fréquence
 - fréquences prérégées (presets) 4
 - plage de ~s 4
 - régler la ~ d'émission 22
 - sélectionner des ~s prérégées (presets) 20
- fréquence d'émission
 - régler (Tune) 22
 - sélectionner (Frequency Preset) 20
- Frequency Preset (sélectionner une banque de fréquences/un canal) 20
- insérer (piles/pack accu) 8

- LCD Contrast (régler le contraste de l'écran) 26
- liaison radio, établir 27
- Locked (verrouillage des touches activé) 11
- Menu (menu principal)
 - réglages 19
 - vue d'ensemble 16
- menu de commande
 - Advanced Menu (menu étendu) 22
 - Auto Lock (activer/désactiver le verrouillage des touches) 22
 - Frequency Preset (sélectionner une banque de fréquences/un canal) 20
 - LCD Contrast (régler le contraste de l'écran) 26
 - Menu (menu principal) 19
 - Mute Mode (régler le mode du commutateur MUTE) 24
 - PhantomPower P48V (activer/désactiver l'alimentation fantôme) 25
 - Reset (annuler les réglages effectués dans le menu de commande) 26
 - Sensitivity (régler la sensibilité d'entrée) 19
 - Tune (régler une fréquence d'émission) 22
 - utiliser 15
 - vue d'ensemble 15
- microphones
 - ~ appropriés 3
 - raccorder 9
 - vue d'ensemble 3
- Mute (couper le signal audio) 12
- Mute Mode (régler le mode du commutateur MUTE) 24
- Name (saisir un nom) 21
- nettoyer (émetteur « plug-on ») 28
- pack accu
 - charger 9
 - insérer 8
- PhantomPower P48V (activer/désactiver l'alimentation fantôme) 25
- pires, insérer 8
- Pilot Tone (activer/désactiver la transmission du signal pilote) 26
- puissance d'émission, optimiser 29
- raccorder (microphones) 9
- réglages par défaut (annuler les réglages effectués dans le menu de commande) 26
- régler
 - contraste (LCD Contrast) 26
 - fréquence d'émission (Tune) 22
 - mode du commutateur MUTE (Mute Mode) 24
 - puissance d'émission (RF Power) 25
 - sensibilité d'entrée (Sensitivity) 19
- Reset (annuler les réglages effectués dans le menu de commande) 26
- RF Mute On/Off (activer/désactiver le signal radio) 10
- RF Power (régler la puissance d'émission) 25
- sensibilité d'entrée, régler (Sensitivity) 20

- signal audio, couper (Mute) 12
- signal pilote
 - activer/désactiver 26
 - transmission 26
- signal radio
 - activer (fonctionnement « online ») 10
 - désactiver (fonctionnement « offline ») 10
 - désactiver (lors du fonctionnement) 13
- Software Revision (afficher la révision du logiciel) 26
- synchroniser (émetteur « plug-on »/récepteur) 27

- touches (fonction des ~) 15
- Tune (régler une fréquence d'émission) 22

- Unlock (désactiver le verrouillage des touches) 11
- utiliser
 - émetteur « plug-on » 10
 - menu de commande 17

- verrouillage des touches
 - activer/désactiver (Auto Lock) 22
 - désactiver temporairement 11

Sennheiser electronic GmbH & Co. KG
Am Labor 1, 30900 Wedemark, Germany
www.sennheiser.com

Printed in Germany
Publ. 06/09
529676/A01