

Mode d'emploi
Manual de instrucciones
Manuale di istruzioni

Barbie™

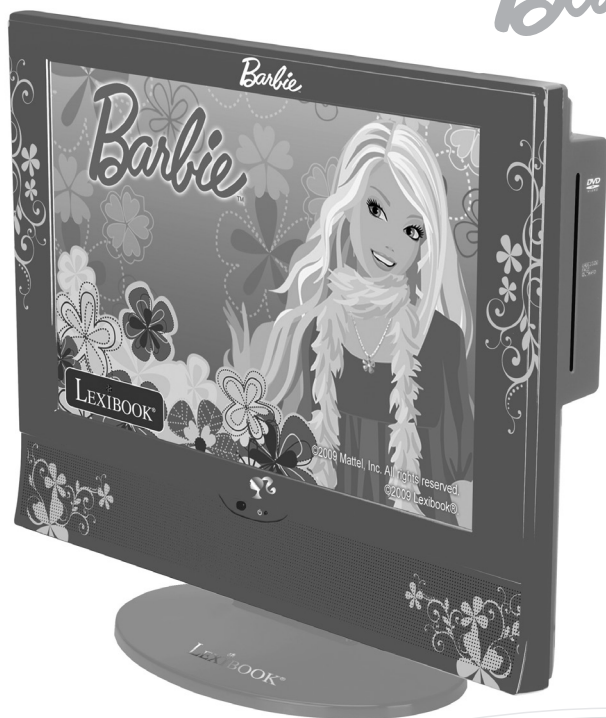

LEXIBOOK®

www.lexibook.com

LCDDVD3BBFR

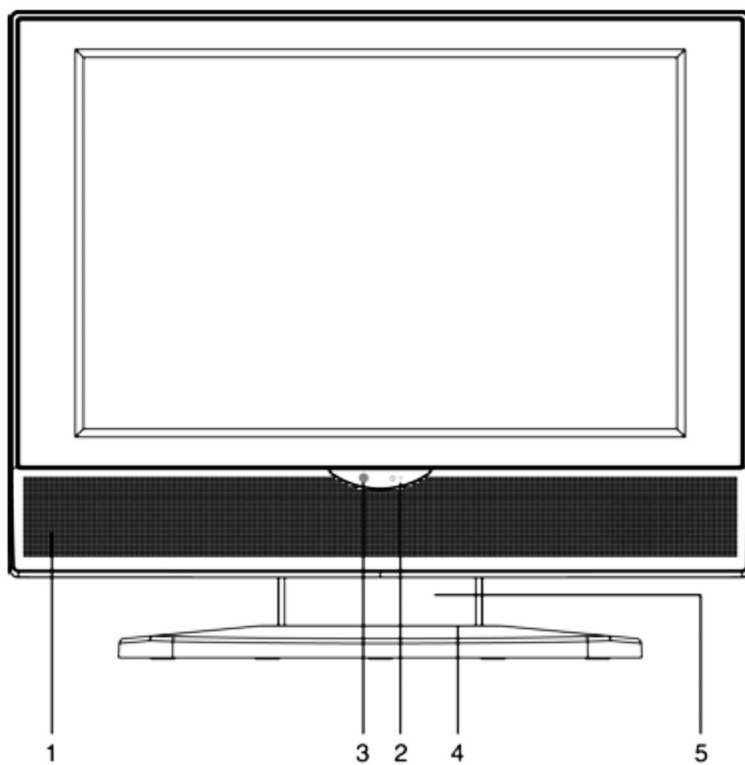
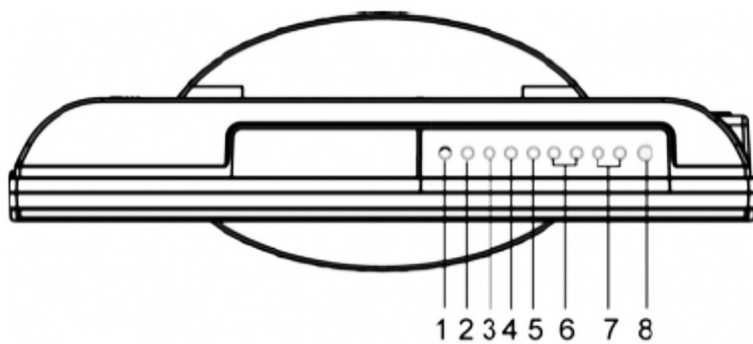

A**B**

C

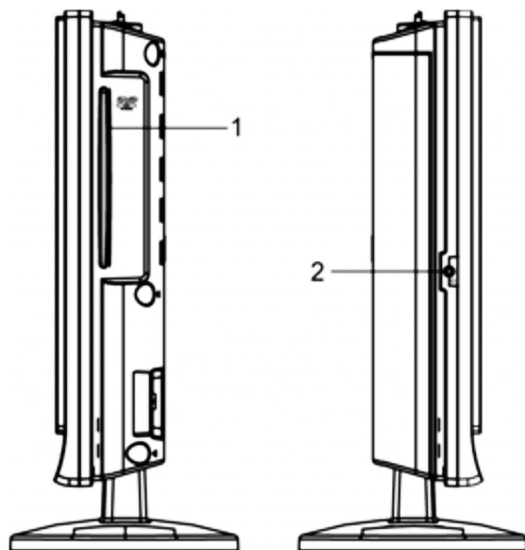

D

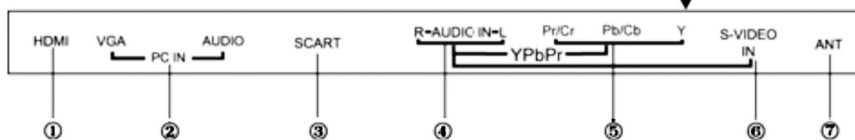
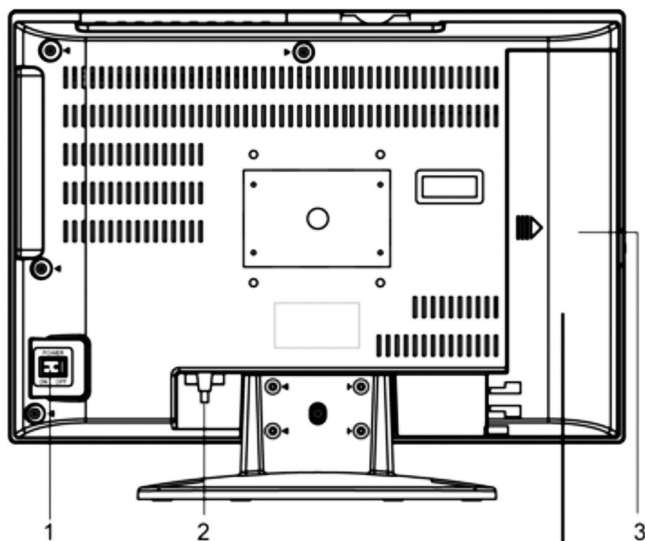

Contenu

Mesures de sécurité	5	Réglages modes SCART/YPbPr/S-VIDEO/HDMI/	
Instructions relatives à la sécurité	6	DVD	14
Description de l'écran LCD	6	Réglages mode PC	14
Télécommande	7	Guide électronique des programmes	14
Installation	8	Fonctions des touches DVD	15
Types de disque	8	Réglages du menu DVD	16
Maniement et entretien des disques	9	Fonctions DVD spéciales	18
Codes régionaux	9	Problème et solutions	18
Fonctions des touches TV	9	Spécifications	20
Menu LCD	11	Entretien	20
Réglages mode DTV (TNT)	11	Garantie	20
Réglages mode ATV	13		

MESURES DE SECURITE



**MISE EN GARDE
RISQUE D'ÉLECTROCUTION
NE PAS OUVRIR**



MISE EN GARDE : AFIN DE RÉDUIRE LES RISQUES D'ÉLECTROCUTION, NE PAS ENLEVER LE COUVERCLE (NI L'ARRIÈRE). NE CONTIENT AUCUNE PIÈCE POUVANT ÊTRE RÉPARÉE NI REMPLACÉE PAR L'UTILISATEUR. CONFIER TOUTE RÉPARATION À UN TECHNICIEN QUALIFIÉ.

Les symboles au dos du produit signifient :



TENSION DANGÉREUSE :

Les symboles de l'éclair et de la pointe de flèche dans un triangle permettent d'alerter l'utilisateur de la présence de « tension dangereuse » non isolée à l'intérieur de l'appareil, ce qui constitue un risque d'électrocution.



ATTENTION :

Le point d'exclamation à l'intérieur du triangle permet d'alerter l'utilisateur de la présence d'instructions d'opération et d'entretien importantes accompagnant le produit.

AVERTISSEMENT:

- Afin de réduire tout risque d'incendie ou de choc électrique, n'exposez pas cet appareil à la pluie ou à l'humidité.
- N'exposez pas cet appareil à des gouttes d'eau ou à des éclaboussures et ne placez aucun objet rempli de liquide, tel un vase, sur l'appareil.
- La prise d'alimentation est utilisée comme système de déconnexion et doit toujours être facilement accessible.
- Afin de déconnecter complètement l'appareil de l'électricité, la prise d'alimentation doit être déconnectée de la prise électrique.

DANGER

SECURITE CONCERNANT LE LASER



Cet appareil utilise un système de rayon laser optique dans le mécanisme CD, conçu avec des protections intégrées. Ne tentez pas de démonter l'appareil, référez-vous à un personnel qualifié. Une exposition à ce rayon lumineux laser invisible peut être dangereuse pour les yeux.

**CLASS 1
LASER PRODUCT**

CLASSE 1 – PRODUIT LASER

CE PRODUIT LASER EST DE CLASSE 1. L'UTILISATION DE COMMANDES OU DE REGLAGES AINSI QUE L'EXECUTION DE PROCEDURES AUTRES QUE CELLES SPECIFIEES DANS CE DOCUMENT PEUVENT ENTRAINER UNE EXPOSITION A DES RADIATIONS DANGEREUSES.

Fabriqué sous licence de Dolby Laboratories. « Dolby », "Pro Logic" et le symbole du double-D sont des marques déposées de Dolby Laboratories. Travaux confidentiels non publiés. © 1992-1997 Dolby Laboratories, Inc. Tous droits réservés.

Ce produit comporte une technologie de protection des droits d'auteur qui est protégée par des brevets déposés aux Etats-Unis et dans d'autres pays, incluant les numéros de brevet 5 315 448 et 6 836 549 et par d'autres droits de propriété intellectuelle. L'utilisation de cette technologie de protection des droits d'auteur Macrovision dans le produit doit être autorisée par Macrovision. Tout acte d'ingénierie concurrente ou démontage est interdit.

INSTRUCTIONS RELATIVES A LA SECURITE

1. Lisez ces instructions.
2. Conservez ces instructions.
3. Suivez toutes les instructions.
4. Prenez en compte les avertissements.
5. N'utilisez pas cet appareil près de l'eau.
6. Nettoyez-le seulement avec un chiffon doux.
7. Ne bloquez aucune ouverture de ventilation. Procédez à l'installation selon les instructions.
8. N'installez pas cet appareil près de sources de chaleur telles que plinthes électriques, cuisinières, ou autres (même les amplificateurs).
9. Ne tentez pas d'outrepasser la mesure de sécurité de la fiche polarisée ou de la prise de terre. Une fiche polarisée deux broches, dont l'une est plus large que l'autre. Une fiche avec une prise de terre possède deux broches plates et une troisième broche ronde pour la prise de terre. La broche plus large et la troisième broche constituent des mesures de sécurité importantes visant à vous protéger. Si vous ne parvenez pas à insérer complètement la prise dans la prise électrique murale, contactez votre électricien pour remplacer la prise murale obsolète.
10. Le câble d'alimentation doit être mis en place de sorte qu'on ne marche pas dessus ou qu'il soit écrasé particulièrement à l'endroit de la prise, à l'endroit où il est branché et à l'endroit d'où il sort de l'appareil.
11. Utilisez uniquement les pièces détachées/accessoires spécifiés par le fabricant.
12. Débranchez cet appareil durant les orages ou lorsqu'il n'est pas utilisé durant une longue période.
13. Référez-vous à un personnel qualifié pour toute réparation. Une réparation sera nécessaire si l'appareil est endommagé d'une manière ou d'une autre, si le câble d'alimentation ou la prise est endommagé(e), si un liquide s'est déversé ou si des objets sont tombés dans l'appareil, si l'appareil a été exposé à la pluie ou à l'humidité, ou s'il a subi une chute.
14. Ne surchargez pas la prise électrique. Utilisez uniquement la source d'alimentation comme indiqué.
15. Utilisez les pièces de rechange spécifiées par le fabricant.
16. Vous ne pouvez installer le produit au mur que si cela est recommandé par le fabricant. Suivez les méthodes indiquées dans le guide d'utilisation.
17. Après toute révision ou réparation effectuée sur ce produit, demandez au technicien de procéder à une vérification de sécurité.

DESCRIPTION DE L'ECRAN LCD

A

1. Enceinte
2. Indicateur d'alimentation
3. Capteur de l'écran LCD
4. Pied
5. Articulation

B

1. Touche EJECT (éjection)
2. Touche PLAY/PAUSE (lecture/pause)
3. Touche STOP (stop)
4. Touche SOURCE
5. Touche MENU
6. Touches CH ▲/▼
7. Touches VOLUME +/-
8. Touche STANDBY (mise en veille)

C

1. Lecteur DVD/CD (côté droit de l'appareil)
2. Entrée écouteurs (côté gauche de l'appareil)

D

1. Bouton de mise en marche/arrêt
2. Câble CA
3. Couverture du compartiment connecteurs:
Description des prises à l'intérieur du compartiment
(1). Port HDMI "High Definition Multimedia Interface" (interface multimédia Haute Définition)
(2). Entrée PC vidéo/audio
(3). Prise péritel
(4). Entrées audio droite/gauche
(5). Entrée YPbPr
(6). Entrée S-vidéo
(7). Entrée RF (antenne) 75 ohm

PRECAUTIONS A PRENDRE EN MODE PAUSE

Une image fixe peut endommager de façon permanente votre écran LCD.

- Ne laissez pas d'image fixe affichée sur l'écran LCD pendant plus de 2 heures. Cela peut provoquer un phénomène d'image persistante ou « brûlure d'écran ». Pour éviter les images persistantes, réduisez le niveau de luminosité et de contraste de l'écran quand vous utilisez la fonction Pause.
- Regarder l'écran LCD en format 16 : 9 pendant une trop longue période de temps peut provoquer l'apparition de traces sur le haut, le bas et le centre de l'écran. Lire un DVD ou utiliser une console de jeu vidéo peut également avoir le même effet. Les dommages en résultant ne sont pas couverts par la garantie.
- Les images fixes de jeux vidéo ou de PC peuvent, au bout d'une certaine période de temps, provoquer l'apparition d'images rémanentes partielles. Pour prévenir cet effet, réduisez la luminosité et le contraste de l'écran quand vous utilisez la fonction Pause.

TELECOMMANDE

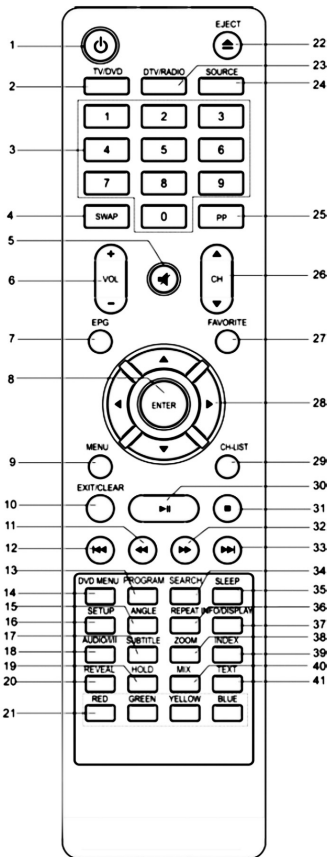

1. Touche STANDBY
2. Touche TV/DVD
3. Touches numériques
4. Touche SWAP (rappel)
5. Touches MUTE (sourdine)
6. Touches VOL+/-
7. Touche EPG (Guide électronique des programmes)
8. Touche ENTER (entrée)
9. Touche MENU (menu LCD)
10. Touche EXIT (sortie) / CLEAR (effacer)
11. Touche Balayage arrière
12. Touche Précédent
13. Touche PROGRAM (programme)
14. Touche DVD MENU (menu DVD)
15. Touche ANGLE
16. Touche SETUP (réglages DVD)
17. Touche SUBTITLE (sous-titres DTV/DVD)
18. Touche AUDIO/III
19. Touche HOLD (fixer télétexte)
20. Touche REVEAL (afficher télétexte)
21. Touches ROUGE/VERT/JAUNE/BLEU (touches télétexte)
22. Touche EJECT (éjection DVD)
23. Touche DTV/RADIO
24. Touche SOURCE
25. Touche PP (effet d'image)
26. Touche CH ▲/▼
27. Touche FAVORITE (favoris)
28. Touche directionnelles ▲/▼/◀/▶
29. Touche CH-List (liste des chaînes DTV)
30. Touche Lecture/Pause
31. Touche Stop
32. Touche Balayage avant
33. Touche Suivant
34. Touche SEARCH (recherche)
35. Touche SLEEP (mise en veille)
36. Touche REPEAT (répétition)
37. Touche INFO/DISPLAY (information/affichage)
38. Touche ZOOM (zoom)
39. Touche INDEX (index télétexte)
40. Touche MIX (mix télétexte)
41. Touche TEXT (télétexte)

Mise en place des piles de la télécommande

1. Ouvrez le couvercle du compartiment des piles situé à l'arrière de la télécommande.
2. Insérez 2 piles de type AAA/LR03 de 1.5V  (fournies) comme illustré et remplacez le couvercle des piles.



Ne pas recharger les piles non rechargeables. Retirer les accumulateurs de la télécommande avant de les recharger. Ne charger les accumulateurs que sous la surveillance d'un adulte. Ne pas mélanger différents types de piles ou accumulateurs, ou des piles et accumulateurs neufs et usagés. Les piles et accumulateurs doivent être mis en place en respectant la polarité. Les piles et accumulateurs usagés doivent être enlevés de la télécommande. Les bornes d'une pile ou d'un accumulateur ne doivent pas être mises en court-circuit. Ne pas jeter les piles au feu. Retirer les piles en cas de non utilisation prolongée. Cette télécommande doit être alimentée avec les piles spécifiées seulement.

ATTENTION : D'importantes interférences électromagnétiques ou des décharges électrostatiques peuvent provoquer un dysfonctionnement ou une perte de données. Si l'appareil ne fonctionne pas correctement, enlevez puis remettez les piles.



Des obstacles placés entre le capteur de l'écran LCD et la télécommande peuvent bloquer ou affaiblir les signaux entre les deux unités et provoquer un mauvais fonctionnement de la télécommande. L'exposition du capteur de l'écran LCD à la lumière directe du soleil, à une lampe incandescente, une lampe fluorescente ou toute autre source de lumière excessive peut également nuire au bon fonctionnement de la télécommande.

INSTALLATION

Déballage de l'appareil

Lors du déballage, assurez-vous que les pièces suivantes soient incluses :

- 1 écran LCD avec lecteur DVD et tuner TNT intégrés
- 1 télécommande
- 2 piles de type AAA/LR03
- 1 mode d'emploi

AVERTISSEMENT : Tous les matériaux d'emballage, comme le scotch, les feuilles en plastique, les ficelles et les étiquettes ne font pas partie du téléviseur et doivent être jetés.

Installation du téléviseur

Placez l'appareil sur une surface solide, horizontale, sans vibrations. L'écran LCD ne doit pas être sujet à des vibrations ou à des chocs. Veuillez observer les conditions indiquées dans les instructions de sécurité. Vous pouvez opérer votre écran LCD en utilisant les touches situées au dessus de l'écran, ou ceux de la télécommande. Les terminaux sur le côté gauche fournissent toutes les connexions dont vous aurez besoin pour connecter d'autres équipements à votre écran.

Connexion de l'antenne

Pour connecter le téléviseur à l'antenne de votre domicile ou à un système de câble, connectez un câble à double protection à la prise d'antenne située sur le côté gauche de l'écran (retirer le couvercle de protection des prises).

Connexion à un ordinateur

Vous pouvez utiliser votre écran LCD comme un moniteur/haut-parleur pour votre ordinateur en connectant son interface S-Vidéo ou VGA standard et l'interface vidéo/audio du PC. Sélectionnez ensuite la source correspondante (source « PC »).



Connexion HDMI

Votre écran LCD est équipé d'un port HDMI vous permettant de connecter directement des équipements Haute Définition (caméscope, récepteur satellite, lecteur HD DVD ou un ordinateur ou une console de jeu). Sélectionnez ensuite la source correspondante (source « HDMI », consultez le paragraphe « Sélection de la source vidéo »).

Connexion à l'alimentation

Ne connectez pas le téléviseur à l'alimentation avant d'avoir effectué toutes les autres connexions. Insérez la prise du téléviseur dans une prise d'alimentation (CA 220-240V~50Hz) proche de l'endroit où vous avez installé l'appareil.

TYPES DE DISQUE

Types de disque	Diamètre	Durée
	12cm	Simple face : 120mn environ Double face : 240mn environ
	12cm	74mn environ
HD-CD	12cm	74mn environ
JPEG	12cm	74mn environ
DivX	12cm	600mn environ

Note : Le lecteur DVD est également compatible avec les DVD-R, CD-R et les CD-RW.

AVERTISSEMENT : N'INSEREZ PAS DE DISQUE DE 8CM DE DIAMETRE. VOUS RISQUEZ D'ENDOMMAGER LE SYSTEME !

MANIEMENT ET ENTRETIEN DES DISQUES

Précautions d'emploi (A)

- Tenez le disque par ses côtés, ainsi la surface ne sera pas salie par des empreintes de doigts. Empreintes, saleté et griffures peuvent provoquer des sauts et distorsions.
- N'écrivez rien sur l'étiquette avec un crayon bille ou tout autre ustensile d'écriture.
- N'utilisez pas de produits nettoyants, essence, dissolvant, liquides de prévention antistatique ou tout autre solvant.
- Faites bien attention à ne pas faire tomber ou plier le disque.
- N'insérez pas plus d'un disque dans le lecteur.
- Assurez-vous de ranger le disque dans sa pochette de rangement lorsqu'il n'est pas utilisé.

(A)

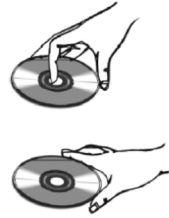

Si la surface est salie (B)

Essayez doucement avec un chiffon souple, humidifié (avec de l'eau seulement).

Lorsque vous nettoyez les disques, essuyez-les toujours en partant du centre vers les bords extérieurs. Si vous essuyez les disques par mouvements circulaires, cela pourrait provoquer des griffures qui causeront des bruits.

(B)

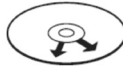

Correct



Incorrect

Si un disque est transporté d'un endroit froid à un environnement chaud, de la buée peut se former sur le disque.

Essayez cette buée avec un chiffon souple, sec, sans peluches avant d'utiliser le disque.

Rangement incorrect des disques

Vous pouvez abîmer les disques si vous les gardez dans les endroits suivants :

- Lieux exposés à la lumière directe du soleil.
- Lieux humides ou poussiéreux.
- Lieux directement exposés à une source de chaleur ou un appareil de chauffage

CODES REGIONAUX

Comme il est d'usage que les films DVD soient mis sur le marché à différents moments dans différentes régions du monde, tous les lecteurs possèdent des codes régionaux et le disque peut comporter un code régional optionnel. Si vous insérez un disque comportant un code régional différent de celui de votre lecteur, le disque ne fonctionnera pas et devra être enlevé du lecteur.

Le code régional de ce lecteur est  (Japon, Europe, Afrique du Sud, Moyen-Orient).

FONCTIONS DES TOUCHES TV

Mise en Marche / Arrêt

Une fois branché à l'alimentation, utilisez le bouton de mise en marche/arrêt situé à l'arrière de l'écran LCD pour le mettre en mode de veille (l'indicateur d'alimentation devient rouge).

1. Appuyez sur les touches **STANDBY** de l'écran LCD ou de la télécommande  pour allumer le téléviseur.
2. L'indicateur d'alimentation devient vert puis, après quelques secondes, l'écran s'allume.
3. Appuyez à nouveau sur l'une des touches **STANDBY** pour remettre l'écran en mode de veille.

Note : l'appareil entrera automatiquement en mode de veille après quelques minutes d'inactivité.

Réglage du volume

1. Appuyez sur les touches **VOL+/-** de l'écran LCD ou sur les touches **VOL+/-** de la télécommande pour augmenter ou diminuer le volume.
2. Pour désactiver complètement le volume, appuyez sur la touche **MUTE** de la télécommande.
3. Appuyez de nouveau sur la touche **MUTE** ou sur une touche de volume pour réactiver le son.

Sélection des chaînes

1. Appuyez sur les touches **CH ▲/▼** de l'écran LCD ou sur les touches **CH ▲/▼** de la télécommande pour faire permuter les chaînes vers le haut ou vers le bas.
2. Les touches numériques sur la télécommande peuvent être utilisées pour entrer directement le numéro de la chaîne.

Rappel

Appuyez sur la touche **SWAP** pour basculer entre la dernière chaîne regardée et celle que vous êtes en train de regarder.

Sélection de la source vidéo

Appuyez sur la touche **SOURCE** de la télécommande pour accéder au « Menu Source ». Utilisez les touches **▲** et **▼** pour sélectionner la source désirée : « DTV (TNT) », « ATV », « SCART », « YPbPr », « S-Video », « PC », « HDMI », « DVD ». Appuyez sur **ENTER** pour confirmer votre choix.

Note : assurez-vous que tous les câbles audio/vidéo sont connectés.

Menus de réglage de l'écran LCD

Quelque soit le mode sélectionné, appuyez la touche **MENU** pour accéder aux différents menus de réglage de l'écran LCD : menu « Image », menu « Son », menu « OPTION », menu « Verrou », menu « TV CHAINE », menu « Temps » (pour plus d'informations, reportez-vous à la section « MENU LCD »).

Note : les réglages disponibles dépendent de la source sélectionnée.

Effet d'image (touche PP)

Appuyez de manière répétée sur la touche **PP** pour sélectionner un effet d'image comme suit :

User (Personnel) ➔ Dynamique ➔ Standard ➔ Mild (Doux)



Minuteur d'endormissement (SLEEP)

La touche **SLEEP** vous permet de programmer une mise en veille automatique de l'écran LCD. Appuyez de manière répétée sur la touche **SLEEP** pour sélectionner le délai désiré (entre 15 et 240 minutes).

Pour désactiver le minuteur d'endormissement, appuyez sur **SLEEP** de manière répétée et sélectionnez « Off ».

Affichage (DISPLAY)

En mode TV, appuyez sur la touche **INFO/DISPLAY** de la télécommande pour afficher à l'écran des informations concernant le programme visionné (numéro de chaîne, système audio, type du signal...etc.). Appuyez encore une fois sur la touche pour faire disparaître les informations.

Sous-titres (fonction TNT)

En mode DTV (TNT), utilisez la touche **SUBTITLE** pour activer ou désactiver l'affichage des sous-titres le programme visionné.

Note : la disponibilité de cette fonction dépend du programme visionné.

Langue (fonction TNT)

Appuyez sur la touche **AUDIO/II** pour afficher la liste des langues disponibles pour le programme visionné.

Note : la disponibilité de cette fonction dépend du programme visionné.

Aspect de l'image

Appuyez de manière répétée sur la touche **ZOOM** pour modifier directement le type de format ou d'affichage vidéo : « Auto », « Zoom1 », « Zoom2 », « 16:9 », « 4:3 ».

Guide électronique des programmes (fonction TNT)

Le Guide Electronique des programmes (ou EPG) vous permet d'afficher un guide des programmes (sur une semaine). Pour plus d'informations, reportez-vous à la section « GUIDE ELECTRONIQUE DES PROGRAMMES ».

TV/DVD

Utilisez la touche **TV/DVD** pour commuter entre les modes TV et DVD (attendez quelques secondes après avoir appuyé sur la touche).

DTV/RADIO

Utilisez la touche **DTV/RADIO** pour commuter entre les chaînes TNT et radio.

CH-LIST

Appuyez sur la touche **CH-LIST** pour afficher la liste des chaînes enregistrées.

FAVORITE

Appuyez sur la touche **FAVORITE** pour afficher les listes de vos chaînes préférées.

MENU LCD

Appuyez sur la touche **MENU** pour accéder au menu de configuration de l'appareil.

1. Utilisez les touches ▲ et ▼ pour sélectionner le menu désiré (menu « Image », menu « Son », menu « OPTION », menu « Verrou », menu « TV CHAINE », menu « Temps »), puis appuyez sur **ENTER**.
2. Utilisez les touches ▲ et ▼ pour sélectionner une option.
3. Appuyez sur les touches ◀ et ▶ pour modifier les réglages, activer et désactiver les fonctions.
4. Utilisez la touche **MENU** pour revenir à l'étape précédente et **EXIT/CLEAR** pour sortir du menu de configuration.

Note :

- lorsque l'icône ► s'affiche à côté d'une option, appuyez sur la touche ► de la télécommande pour accéder au sous-menu.
- vos réglages sont automatiquement sauvegardés lorsque vous quittez le menu de configuration.
- au bout de 10 secondes d'inactivité, l'appareil quittera automatiquement le menu de configuration.
- les réglages disponibles dépendent de la source sélectionnée.

REGLAGES MODE DTV (TNT)

Appuyez sur la touche **SOURCE** de la télécommande, puis utilisez les touches ▲ et ▼ pour régler la source vidéo sur «DTV» et appuyez sur **ENTER**. Le menu « NEW INSTALLATION » (nouvelle installation) apparaîtra.

Première installation

Réglage de la langue des menus

A l'écran « NEW INSTALLATION », utilisez les touches ▲ et ▼ pour sélectionner le menu « Menu Langage » puis utilisez les touches ◀ et ▶ pour choisir une langue. Les langues disponibles sont le français, l'italien, le hollandais, le portugais, l'allemand, l'anglais ou l'espagnol.

Recherche automatique des chaînes hertziennes, numériques et radio

1. Utilisez les touches ▲ et ▼ pour sélectionner le menu « Réglage Auto » puis appuyez sur ►.
2. Utilisez les touches ◀ et ▶ pour sélectionner le pays désiré, puis appuyez sur ▼ pour sélectionner « Start » (commencer) et appuyez sur **ENTER** pour commencer la procédure de réglage automatique des chaînes.
3. Appuyez à tout moment la touche **MENU** pour arrêter la recherche automatique ou sur la touche **EXIT/CLEAR** pour sortir du menu « NEW INSTALLATION ».

Menu Image

Appuyez sur la touche **MENU**, puis utilisez les touches ▲ et ▼ pour sélectionner le menu « Image ». Appuyez sur **ENTER** ou ►.

Mode Image

1. Utilisez les touches ▲ et ▼ pour sélectionner l'option « Mode Image ».
2. Appuyez sur les touches ◀ et ▶ pour choisir un effet d'image : « User (personnel) », « Dynamique », « Standard », « Mild (Doux) ».

Contraste, Brillance, Couleur, Finesse, Température de couleur

Utilisez les touches ▲ et ▼ pour sélectionner l'option désirée, puis appuyez sur les touches ◀ et ▶ pour effectuer les réglages :

- « **Contraste** » : réglage du contraste de l'image.
- « **Brillance** » : réglage de la luminosité de l'image.
- « **Couleur** » : réglage de l'intensité des couleurs.
- « **Finesse** » : réglage de la netteté de l'image.
- « **Température de couleur** » : vous avez le choix entre les réglages « Normal », « Chaud » ou « Froid ».

PC setup

Disponible uniquement lorsque vous connectez votre ordinateur à l'écran LCD.

Menu Son

Appuyez sur la touche **MENU**, puis utilisez les touches ▲ et ▼ pour sélectionner le menu « Son ». Appuyez sur **ENTER** ou ►.

Mode Son

1. Utilisez les touches ▲ et ▼ pour sélectionner l'option « Mode Son ».
2. Appuyez sur les touches ◀ et ▶ pour choisir un effet sonore : « User (personnel) », « Standard », « Musique », « Film » ou « Sports ».

Aigus, Basse, Balance

1. Utilisez les touches ▲ et ▼ pour sélectionner l'option désirée : « Aigus », « Basse » ou « Balance ».
2. Appuyez sur les touches ◀ et ▶ pour effectuer les réglages.

Menu **OPTION**

Appuyez sur la touche **MENU**, puis utilisez les touches ▲ et ▼ pour sélectionner le menu « **OPTION** ». Appuyez sur **ENTER** ou ►.

Réglage de la langue des menus

1. Utilisez les touches ▲ et ▼ pour sélectionner l'option « Menu Langage ».
2. Appuyez sur les touches ◀ et ▶ pour choisir une langue. Les langues disponibles sont le français, l'italien, le hollandais, le portugais, l'alleman, l'anglais ou l'espagnol.

Restaurer les réglages par défaut

1. Utilisez les touches ▲ et ▼ pour sélectionner l'option « Usine par défaut ».
2. Appuyez sur **ENTER** ou ► puis utilisez les touches ◀ et ▶ pour choisir « Oui » et confirmez en appuyant à nouveau sur **ENTER**.

Menu **VERROU**

Appuyez sur la touche **MENU**, puis utilisez les touches ▲ et ▼ pour sélectionner le menu « Verrou ». Appuyez sur **ENTER** ou ► puis entrez le mot de passe pour accéder au menu du contrôle parental. Le mot de passe par défaut est « 0000 ».

Système de verrouillage

Utilisez les touches ▲ et ▼ pour sélectionner l'option « Système de verrouillage » puis utilisez les touches ◀ et ▶ pour choisir « Off » (désactivé) ou « On » (activé). Lorsque le système de verrouillage est activé, vous devez entrer le mot de passe avant de pouvoir effectuer le réglage des chaînes.

Réglage mot de passe

Cette option vous permet de changer le mot de passe.

1. Utilisez les touches ▲ et ▼ pour sélectionner l'option « Réglage mot de passe » puis appuyez sur **ENTER** ou ►.
2. A la ligne « Nouveau » entrez le nouveau mot de passe, puis retapez le mot de passe à la ligne « Confirmer » et appuyez sur **ENTER** pour confirmer le changement.

Verrouillage des chaînes numériques (« Channel De Verrouillage »)

Cette option vous permet de verrouiller l'accès à des chaînes numériques dont le contenu vous paraît inapproprié ou de supprimer des chaînes.

1. Utilisez les touches ▲ et ▼ pour sélectionner l'option « Channel De Verrouillage » puis appuyez sur **ENTER** ou ►. Une liste des chaînes apparaît à l'écran.
2. Utilisez les touches ▲ et ▼ pour sélectionner la chaîne que vous désirez bloquer ou débloquer et appuyez sur la touche **VERTE** de la télécommande. Répétez l'opération autant de fois que nécessaire.

Contrôle parental

La fonction de contrôle parental permet aux parents de contrôler l'accès à des chaînes numériques dont le contenu est jugé inapproprié en verrouillant les programmes ne correspondant pas à un âge fixé.

Utilisez les touches ▲ et ▼ pour sélectionner l'option « Contrôle parental » puis utilisez les touches ◀ et ▶ pour choisir une limite d'âge entre « 4 » et « 18 » (ans). Sélectionnez « Off » (désactivé) pour désactiver le contrôle parental.

Menu **TV CHAINE**

Appuyez sur la touche **MENU**, puis utilisez les touches ▲ et ▼ pour sélectionner le menu « **TV CHAINE** ». Appuyez sur **ENTER** ou ►.

Recherche automatique des chaînes hertziennes, numériques et radio (« Recherche Auto »)

Voir section correspondante dans le paragraphe « Première installation ».

Recherche manuelle des chaînes numériques

1. Utilisez les touches ▲ et ▼ pour sélectionner l'option « DTV Réglage manuel », puis appuyez sur les touches **ENTER** ou ► pour afficher le sous-menu.
2. Utilisez les touches ◀ et ▶ pour sélectionner un numéro de chaînes et appuyez sur **ENTER** pour lancer la recherche.
3. Lorsque la chaîne désirée a été trouvée, elle sera automatiquement enregistrée dans le système.
4. Répétez l'opération pour mémoriser toutes les chaînes désirées.

Recherche manuelle des chaînes hertziennes

1. Utilisez les touches ▲ et ▼ pour sélectionner l'option « ATV Réglage manuel », puis appuyez sur les touches **ENTER** ou ► pour afficher le sous-menu.
2. Utilisez les touches ▲ et ▼ pour sélectionner l'une des différentes options : « Enregistrement vers », « Système », « Bande » ou « Current CH » (chaîne actuelle). Utilisez les touches ◀ et ▶ pour modifier les réglages.
3. Utilisez les touches ▲ et ▼ pour sélectionner « Recherche » et appuyez sur les touches ◀ et ▶ pour lancer la recherche. Lorsque la chaîne désirée a été trouvée, appuyez sur **ENTER** pour la mémoriser dans le système.
4. Répétez l'opération pour mémoriser toutes les chaînes désirées.

Note : Appuyez sur la touche **MENU** à tout moment pour arrêter la recherche.

Réglage fin

Utilisez cette option si vous vous trouvez dans des zones où la réception est difficile. Elle vous permettra d'améliorer la qualité de l'image d'une chaîne.

1. Utilisez les touches ▲ et ▼ pour sélectionner l'option « Current CH » (chaîne actuelle), puis appuyez sur les touches ◀ et ▶ pour sélectionner la chaîne dont vous souhaitez améliorer la réception.
2. Utilisez ensuite les touches ▲ et ▼ pour sélectionner « Réglage fin » et appuyez sur les touches ◀ et ▶ jusqu'à obtenir la meilleure réception.
3. Répétez l'opération pour améliorer la réception des chaînes désirées.

Note : Appuyez sur la touche **MENU** à tout moment pour arrêter la recherche.

Saut de chaînes

Cette option vous permet de sauter des chaînes quand vous naviguez à travers les programmes à l'aide des touches CH ▲ ▼.

1. Utilisez les touches ▲ et ▼ pour sélectionner l'option « Current CH » (chaîne actuelle), puis appuyez sur les touches ◀ et ▶ pour sélectionner la chaîne que vous désirez sauter.
2. Utilisez ensuite les touches ▲ et ▼ pour sélectionner l'option « AVANCER », puis appuyez sur les touches ◀ et ▶ pour activer (« On ») ou désactiver (« Off ») le saut de la chaîne.
3. Répétez l'opération pour sauter les chaînes désirées.

Note : la chaîne sera sautée lorsque vous utilisez les touches CH ▲ ▼ pour naviguer mais vous pouvez toujours la visionner en entrant directement son numéro à l'aide des touches numériques.

Mise à jour du système

Cet écran LCD permet de télécharger des mises à jour du système grâce à l'option OAD (« Over the Air Download »).

1. Utilisez les touches ▲ et ▼ pour sélectionner l'option « Mise à jour software », puis appuyez sur les touches **ENTER** ou ▶ pour afficher le sous-menu.
2. Utilisez les touches ▲ et ▼ pour sélectionner l'option « Mise à jour software », puis utilisez les touches ◀ et ▶ pour activer (« On ») ou désactiver (« Off ») la mise à jour du système.
3. Utilisez les touches ▲ et ▼ pour sélectionner l'option « Upgrade » (mise à jour), puis appuyez sur ▶ pour déclencher la mise à jour.

Note :

- l'option « Upgrade » est grisée et inaccessible lorsqu'il n'y a pas de mises à jour disponibles.
- lorsqu'une mise à jour est disponible, votre écran LCD la détectera et l'option « Upgrade » sera disponible. Le téléchargement de la mise à jour peut durer plusieurs minutes.
- n'appuyez sur aucune touche et n'éteignez pas l'écran LCD pendant le téléchargement de la mise à jour.

Organisation des chaînes

1. Utilisez les touches ▲ et ▼ pour sélectionner l'option « Editer les chaînes », puis appuyez sur les touches **ENTER** ou ▶ pour afficher le sous-menu. Une liste des chaînes mémorisées s'affiche à l'écran.
2. Utilisez les touches ▲ et ▼ pour choisir un numéro de chaîne puis appuyez sur l'un des 4 touches suivantes pour effectuer les réglages :
 - Touche **BLEU** : pour activer ou désactiver le saut de la chaîne sélectionnée.
 - Touche **VERT** : pour renommer la chaîne sélectionnée. Utilisez ensuite les touches ◀▶▲▼ et **ENTER** pour taper puis confirmer le nouveau nom de la chaîne.
 - Touche **JAUNE** : pour modifier la position de la chaîne sélectionnée dans la liste. Utilisez ensuite les touches ▲, ▼ et **ENTER** pour déplacer la chaîne et confirmer sa nouvelle position dans la liste.
 - Touche **FAVORITE (favoris)** : pour ajouter la chaîne sélectionnée à votre liste de chaînes favorites. Appuyez une, deux ou trois fois sur la touche pour l'ajouter à la liste FAV1, FAV2, ou FAV3. Appuyez une quatrième fois pour la retirer de la liste.

Menu Temps

Appuyez sur la touche **MENU**, puis utilisez les touches ▲ et ▼ pour sélectionner le menu « Temps ». Appuyez sur **ENTER** ou ▶.

Fuseau horaire

Utilisez les touches ▲ et ▼ pour sélectionner l'option « Fuseau horaire », puis appuyez sur les touches ◀ et ▶ pour sélectionner le fuseau horaire désiré.

Horloge

Utilisez les touches ▲ et ▼ pour sélectionner l'option « Horloge », puis appuyez sur les touches ◀ et ▶ pour sélectionner l'heure.

REGLAGES MODE ATV (télévision hertzienne)

1. Appuyez sur la touche **SOURCE** de la télécommande, puis utilisez les touches ▲ et ▼ pour régler la source vidéo sur « ATV », et appuyez sur **ENTER**.
2. Appuyez sur la touche **MENU**.

Menu Image (identique au menu « Image » du Mode DTV).

Menu Son (identique au menu « Son » du Mode DTV).

Menu OPTION (identique au menu « OPTION » du Mode DTV).

Menu VERROU (identique au menu « VERROU » du Mode DTV).

Menu TV CHAINE (identique au menu « TV CHAINE » du Mode DTV).

Menu Temps (non disponible en mode ATV).

REGLAGES MODES SCART/YPbPr/S-VIDEO/HDMI/DVD

1. Appuyez sur la touche **SOURCE** de la télécommande, puis utilisez les touches ▲ et ▼ pour régler la source vidéo sur « SCART », « YPbPr », « S-VIDEO », « HDMI » ou « DVD », et appuyez sur **ENTER**.
2. Appuyez sur la touche **MENU**.

Menu Image (identique au menu « Image » du Mode DTV).

Menu Son (identique au menu « Son » du Mode DTV).

Menu OPTION (identique au menu « OPTION » du Mode DTV).

Menu VERROU (non disponible en mode SCART, YPbPr, S-VIDEO, HDMI ou DVD).

Menu TV CHAINE (non disponible en mode SCART, YPbPr, S-VIDEO, HDMI ou DVD).

Menu Temps (non disponible en mode SCART, YPbPr, S-VIDEO, HDMI ou DVD).

REGLAGES MODE PC

1. Connectez votre ordinateur à l'écran LCD (voir la section « Connexion » à un ordinateur de la section « INSTALLATION »).
2. Appuyez sur la touche **SOURCE** de la télécommande, puis utilisez les touches ▲ et ▼ pour régler la source vidéo sur « PC » et appuyez sur **ENTER**.
3. Appuyez sur la touche **MENU**.

Menu Image (l'option « PC Setup » est disponible. Les autres options du menu sont identiques au menu « Image » du Mode DTV).

PC Setup (réglages PC)

Utilisez les touches ▲ et ▼ pour sélectionner l'option « PC Setup », puis appuyez sur les touches ◀ et ▶ pour effectuer les réglages :

- « **Auto Adjust** » : pour lancer une configuration automatique des paramètres.
- « **H-Offset** » : pour régler la position horizontale de l'image.
- « **V-Offset** » : pour régler la position verticale de l'image.
- « **Size** » : pour régler la taille de l'image.
- « **Phase** » : pour régler la phase et stabiliser l'image.

Menu Son (identique au menu « Son » du Mode DTV).

Menu OPTION (identique au menu « OPTION » du Mode DTV).

Menu VERROU (non disponible en mode « PC »).

Menu TV CHAINE (non disponible en mode « PC »).

Menu Temps (non disponible en mode « PC »).

GUIDE ELECTRONIQUE DES PROGRAMMES

En mode DTV (TNT), cette fonction vous permet d'afficher un guide électronique des programmes.

1. Appuyez sur la touche **SOURCE** de la télécommande, puis utilisez les touches ▲ et ▼ pour régler la source vidéo sur « DTV » et appuyez sur **ENTER**.
2. Appuyez sur la touche **EPG** pour afficher le guide des programmes et utilisez les touches ▲ et ▼ pour sélectionner la chaîne désirée.
3. Utilisez les touches ◀ et ▶ pour afficher les informations sur le programme souhaité.

Note : appuyez sur la touche **EPG** à tout moment pour quitter le guide électronique des programmes.

FONCTIONS DES TOUCHES DVD

Mise en marche du DVD

1. Appuyez sur la touche **STANDBY** de l'écran LCD ou sur la touche **STANDBY** de la télécommande pour allumer le téléviseur.
2. L'indicateur d'alimentation devient vert puis, après quelques secondes, l'écran s'allume.
3. Appuyez sur la touche **SOURCE** de la télécommande, puis utilisez les touches **▲** et **▼** pour régler la source vidéo sur « DVD » et appuyez sur **ENTER**. Vous pouvez aussi appuyer sur la touche **TV/DVD**.

Mise en marche du DVD

1. Appuyez sur la touche **STANDBY** de l'écran LCD ou sur la touche **STANDBY** de la télécommande pour allumer le téléviseur.
2. L'indicateur d'alimentation devient vert puis, après quelques secondes, l'écran s'allume.
3. Appuyez sur la touche **SOURCE** de la télécommande, puis utilisez les touches **▲** et **▼** pour régler la source vidéo sur « DVD » et appuyez sur **ENTER**. Vous pouvez aussi appuyer sur la touche **TV/DVD**.

Insertion et éjection d'un disque

1. Insérez un disque avec la face imprimée orientée vers l'avant de l'écran LCD dans l'emplacement prévu à cet effet. Le disque se lancera automatiquement. Si c'est un disque DVD, la page du Menu/Titre s'affichera. Si c'est un CD, la première plage se mettra automatiquement en lecture.
2. Pour éjecter le disque, appuyez sur la touche **EJECT** de l'écran LCD ou de la télécommande.

Note :

- Maniez le disque en le tenant par les bords sans toucher ses surfaces.
- Certains disques peuvent ne pas se lancer automatiquement. Vous devez alors appuyer sur la touche **▶||** de la télécommande.
- Faites attention à bien insérer le disque avec la face imprimée orientée vers l'avant de l'écran. Dans le cas contraire, vous risquez d'endommager l'appareil.

Lecture/pause

1. Pendant la lecture, appuyez une fois sur la touche **▶||** de la télécommande pour mettre en pause la lecture du disque.
2. Appuyez une nouvelle fois sur la touche **▶||** pour reprendre la lecture.

ATTENTION : la fonction Pause peut endommager de manière permanente votre écran LCD. Ne laissez pas l'écran en mode Pause pendant un trop long moment.

Arrêt

1. Pendant la lecture, si vous désirez arrêter la lecture du disque, appuyez une fois sur la touche **■** de la télécommande.
2. Vous pouvez reprendre la lecture en appuyant sur **▶||**. La lecture reprendra à l'endroit où vous avez appuyé sur **■** (Reprise de lecture).
3. Pour arrêter complètement le DVD, appuyez deux fois sur **■**.

Précédent/Suivant

1. Durant la lecture, appuyez sur la touche **◀** pour retourner au début du chapitre ou de la plage précédent(e).
2. Durant la lecture, appuyez sur la touche **▶** pour accéder au début du chapitre ou de la plage suivant(e).

Balayage Avant/Arrière

1. Durant la lecture, appuyez sur la touche **▶▶** de la télécommande pour balayer le disque vers l'avant. Appuyez sur la touche de manière répétée pour changer la vitesse de recherche: « x 2 » → « x 4 » → « x 8 » → « x 16 » → « x 32 » → « LECTURE ».
2. Appuyez sur la touche **◀◀** de la télécommande pour balayer le disque vers l'arrière. Appuyez sur la touche de manière répétée pour changer la vitesse de recherche: « x 2 » → « x 4 » → « x 8 » → « x 16 » → « x 32 » → « LECTURE ».
3. Vous pouvez appuyer sur **▶||** à tout moment pour revenir à une lecture normale.

Note : le son est désactivé pendant le balayage avant ou arrière.

Menu de lecture DVD

Appuyez sur la touche **DVD MENU** durant la lecture pour aller directement ou retourner à la page du Menu/Titre.

Remarque : Cette fonction n'est disponible que pour un disque DVD.

Modes de répétition

Cette fonction est disponible pour les disques DVD et CD audio mais avec des effets différents.

1. Pour la lecture d'un disque DVD, appuyez une fois sur la touche **REPEAT** de la télécommande pour répéter le chapitre en cours, deux fois pour répéter le titre en cours, et trois fois pour répéter le disque en entier. Appuyez de manière répétée sur la même touche pour désactiver la fonction répétition.
2. Pour la lecture d'un disque CD, appuyez une fois sur la touche **REPEAT** pour répéter la plage en cours et appuyez deux fois pour répéter le disque en entier (Répétition de toutes les pages).

Sous-titres

Appuyez sur la touche **SUBTITLE** de la télécommande pour changer la langue de sous-titrage affichée sur l'écran.

Note :

- Le nombre de langues de sous-titrage disponibles dépend du contenu du disque DVD.
- Cette fonction n'est disponible que pour les disques DVD et Super VCD.

Audio

1. Durant la lecture DVD, appuyez sur la touche **AUDIO//III** de la télécommande pour changer la langue audio du disque DVD si le disque offre cette fonction.

2. Durant la lecture d'un CD audio, appuyez sur la touche **AUDIO//III** pour changer le canal audio entre MONO L (Gauche), MONO R (Droite) et STEREO.

Angle

Si un disque DVD contient des séquences filmées sous différents angles, les angles de vue peuvent être sélectionnés.

Durant la lecture, appuyez sur la touche **ANGLE** de la télécommande de manière répétée pour sélectionner l'angle de vue désiré.

Note : le nombre d'angles de vue dépend du disque.

Recherche

Vous pouvez accéder directement à un temps, une plage, un chapitre ou un titre spécifique du disque. Appuyez de manière répétée sur la touche **SEARCH** de la télécommande puis utilisez les touches numériques pour accéder à un chapitre, un temps dans le titre, ou un temps dans le chapitre. Le lecteur accèdera immédiatement au paramètre sélectionné.

Affichage

Appuyez de manière répétée sur la touche **INFO/DISPLAY** de la télécommande pour afficher à l'écran des informations concernant le disque visionné (temps écoulé, titres restants, chapitre écoulé et chapitre restant). Appuyez de manière répétée sur la touche pour faire disparaître les informations.

Zoom

Cette fonction agrandit et réduit une image fixe ou une image mobile. Appuyez sur la touche **ZOOM** de la télécommande pour sélectionner les niveaux d'agrandissement : « x 2 », « x 3 », « x 4 », « 1/2 », « 1/3 », « 1/4 », désactivé.

Note : utilisez les touches directionnelles (▲/▼/◀/▶) pour naviguer dans l'image.

REGLAGES DU MENU DVD

Pour accéder au menu des réglages du lecteur DVD intégré, appuyez sur la touche **SETUP** de la télécommande quand vous êtes en mode DVD. Vous avez accès à 3 menus de configuration : menu général (« Page réglage général »), réglages audio (« Page de Config Audio »), réglages des préférences (« Page favoris »). Utilisez les touches ◀ et ▶ de la télécommande pour sélectionner les différents menus. Pour quitter la page des menus de réglage, sélectionner « Exit Setup Page » (Quitter Menu réglage) et appuyez sur ▼ puis sur **ENTER**. Ou appuyez à tout moment sur la touche **SETUP**.

Menu général

Appuyez sur **SETUP**, puis utilisez les touches ◀ et ▶ pour sélectionner « Page réglage général » et appuyez sur **ENTER** ou sur ▼.

Format TV (« Afficher TV »)

1. Utilisez les touches ▲ et ▼ pour surligner l'option « Afficher TV ».
2. Appuyez sur ▶, puis sur ▲ et ▼ pour sélectionner le format TV désiré :
 - « Normal/ Ps » (4:3 Pan Scan) : la hauteur de l'image correspond à la hauteur de l'écran (une partie de l'image est tronquée).
 - « Normal/Lb » (4 :3 Letter Box) : visualisation de l'image dans un format cinéma (des bandes noires apparaissent en haut et bas de l'écran).
 - « LARGE » (16 :9 Panoramique) : format adapté aux écrans larges.
3. Appuyez sur **ENTER** pour confirmer votre sélection.

Sélection de la langue du menu (« Langue Tv »)

Utilisez cette option pour sélectionner la langue d'affichage sur l'écran désirée.

1. Utilisez les touches ▲ et ▼ pour surligner l'option « Langue Tv »
2. Appuyez sur ▶, puis sur ▲ et ▼ pour sélectionner la langue du menu désirée.
3. Appuyez sur **ENTER** pour confirmer votre sélection.

Écran de veille

1. Utilisez les touches ▲ et ▼ pour surligner l'option « Écran de veille ».
2. Appuyez sur ▶, puis sur ▲ et ▼ pour sélectionner l'option « Oui » pour activer l'écran de veille ou « Non » pour le désactiver.
3. Appuyez sur **ENTER** pour confirmer votre sélection.

Note : l'écran de veille est activé par défaut.

Réglage audio

Appuyez sur **SETUP**, puis utilisez les touches ◀ et ▶ pour sélectionner « Page De Config Audio » et appuyez sur **ENTER** ou sur ▼.

Réglages des haut-parleurs (« Disposition Audio »)

1. Utilisez les touches ▲ et ▼ pour surligner « Disposition Audio ».
2. Appuyez sur ▶, puis sur ▲ et ▼ pour sélectionner les options « G./D. » ou « Stéréo ».
3. Appuyez sur **ENTER** pour confirmer votre sélection.

Préférences

Appuyez sur **SETUP**, puis utilisez les touches ◀ et ▶ pour sélectionner « Page favoris » et appuyez sur **ENTER** ou sur ▼.

Type de TV

1. Utilisez les touches ▲ et ▼ pour surligner l'option « Type de TV ».
2. Appuyez sur ▶, puis sur ▲ et ▼ pour sélectionner le système désiré (PAL ou NTSC).
3. Appuyez sur **ENTER** pour confirmer votre sélection.

Audio

1. Utilisez les touches ▲ et ▼ pour surligner l'option « Audio ».
2. Appuyez sur ▶, puis sur ▲ et ▼ pour sélectionner la langue audio désirée.
3. Appuyez sur **ENTER** pour confirmer votre sélection.

Langue des sous-titres

1. Utilisez les touches ▲ et ▼ pour surligner l'option « Sous-titre ».
2. Appuyez sur ▶, puis sur ▲ et ▼ pour sélectionner la langue des sous-titres désirée (ou sélectionnez l'option « NON » pour désactiver l'affichage des sous-titres).
3. Appuyez sur **ENTER** pour confirmer votre sélection.

Réglages de la langue du menu

1. Utilisez les boutons ▲ et ▼ pour surligner l'option « Menu Disque ».
2. Appuyez sur ▶, puis sur ▲ et ▼ pour sélectionner la langue du menu désirée.
3. Appuyez sur **ENTER** pour confirmer votre sélection.

Contrôle parental

La fonction de contrôle parental permet aux parents de contrôler l'accès à certains DVD dont le contenu est jugé inapproprié. L'appareil détermine la catégorie de classement et bloque automatiquement l'accès au contenu du DVD si la catégorie de classement est supérieure à celle spécifiée par les parents.

1. Utilisez les touches ▲ et ▼ pour surligner l'option « Parental ».
2. Appuyez ▶, puis sur ▲ et ▼ pour sélectionner une catégorie de classement parmi les 8 proposées.

Appuyez sur **ENTER** pour confirmer votre sélection.

- Contr.Max : convient aux enfants.
 - G : tout public.
 - PG : accompagnement parental recommandé.
 - PG-13 : accompagnement parental recommandé, film déconseillé aux moins de 13 ans.
 - PGR : accompagnement parental fortement recommandé.
 - R : les mineurs de moins de 17 ans doivent être accompagnés d'un adulte.
 - NC-17 : interdit aux moins de 18 ans.
 - Adulte : film réservé aux adultes.
3. Utilisez les touches numériques pour entrer le code de sécurité à 4 chiffres (le code par défaut est 1369) et appuyez sur la touche **ENTER** pour activer la fonction de contrôle parental.

Note : Pour revenir à la liste des catégories sans entrer le code de sécurité, appuyez sur ▼ pour sélectionner « OK », et appuyez sur **ENTER**.

Mot de passe

1. Utilisez les touches ▲ et ▼ pour sélectionner « Mot de passe », puis appuyez sur la touche ▶ pour sélectionner « Changement ». Appuyez sur **ENTER** pour confirmer.
2. Utilisez les touches numériques pour saisir l'ancien mot de passe, puis le nouveau mot de passe de 4 chiffres. Après avoir confirmé le nouveau code, appuyez sur **ENTER** pour sauvegarder le changement.

Note :

- Le code par défaut est 1369. Ce code reste valide en permanence : vous pouvez donc l'utiliser pour configurer votre lecteur, même si vous avez oublié votre nouveau mot de passe personnel.
- Pour utiliser cette option, le disque doit être complètement arrêté.
- Pour revenir à l'étape précédente sans changer le code de sécurité, appuyez sur ▼ pour sélectionner « OK », et appuyez sur **ENTER**.

Réglages par défaut

Pour remettre toutes les options aux réglages d'usine :

1. Utilisez les touches ▲ et ▼ pour surligner l'option « Par Défaut ».
2. Appuyez sur ▶ pour surligner « Mise à zéro » et appuyez sur **ENTER** pour confirmer.

FONCTIONS DVD SPECIALES

Mode de programmation

Cette fonction est disponible pour les disques DVD et CD audio. Vous pouvez choisir la séquence de programmation de lecture selon vos préférences.

CD/CDG

1. Appuyez sur la touche **PROGRAM** de la télécommande. Le tableau des séquences de programmation s'affichera sur l'écran.
2. Entrez les numéros des plages selon vos préférences en utilisant les touches numériques (0-9) de la télécommande.
3. Après avoir sélectionné la séquence de lecture, déplacez le curseur sur l'option « LECTURE » en utilisant les touches ▲/▼/◀/▶. Appuyez sur la touche **ENTER** pour confirmer et lancer la lecture de la séquence programmée.

DVD

1. Appuyez sur la touche **PROGRAM** de la télécommande. Le tableau des séquences de programmation s'affichera sur l'écran.
2. Entrez le numéro du titre en utilisant les touches numériques.
3. Entrez le numéro du chapitre du titre sélectionné dans l'étape précédente.
4. Répétez les 2 dernières étapes pour entrer la séquence.
5. Après avoir sélectionné la séquence de lecture, utilisez les touches ▲/▼/◀/▶ pour sélectionner « LECTURE ». Appuyez sur les touches **ENTER** pour confirmer et lancer la lecture de la séquence programmée.
6. Pour annuler un programme, déplacez le curseur sur l'un des séquences et appuyez sur la touche **EXIT/CLEAR**.

Note : vous pouvez quitter le mode de programmation à tout moment en appuyant sur la touche **PROGRAM** de la télécommande.

CD Photo

1. Insérez un CD photo dans le lecteur. Si le disque est reconnu, le lecteur affichera la liste des dossiers et des photos contenus sur le CD.
 2. Utilisez les touches ▼ et ▲ pour choisir un dossier et appuyez sur **ENTER** pour afficher son contenu.
 3. Utilisez les touches ▼ et ▲ pour sélectionner une photo et appuyez sur **ENTER** pour lancer un diaporama des photos.
 4. Appuyez sur la touche **⏸** pour geler l'écran afin que l'image en cours puisse être affichée un long moment. Pour reprendre le diaporama, appuyez à nouveau sur **⏸**.
 5. Appuyez sur **▶** pour passer à la photo suivante. Appuyez sur **◀** pour retourner à la photo précédente.
 6. Appuyez de manière répétée sur la touche **ZOOM** pour agrandir ou réduire une image.
- Note**: Utilisez les touches ▲/▼/◀/▶ pour naviguer dans l'image.
7. Utilisez les touches directionnelles pour faire pivoter ou inverser les photos.
 8. Durant le diaporama, appuyez sur **STOP** pour accéder à l'écran de navigation. 12 photos miniatures s'afficheront sur l'écran. Utilisez les touches ▲/▼/◀/▶ pour sélectionner les différentes options en bas de l'écran : « Slide Show » (pour relancer le diaporama), « Menu » (pour afficher une brève description des fonctions des touches de la télécommande en mode photo), « Prev » (pour revenir aux 12 vignettes précédentes) ou « Next » (pour afficher les 12 vignettes suivantes).

Note : Pendant le diaporama ou à l'écran de navigation, vous pouvez utiliser les touches numériques pour entrer directement le numéro d'une photo. Appuyez ensuite sur la touche **ENTER** pour afficher la photo désirée.

PROBLEMES ET SOLUTIONS

Problème	Solution
Pas de son et pas d'image.	<ul style="list-style-type: none"> - Vérifiez que l'adaptateur secteur est bien branché. - Vérifiez que vous avez mis l'unité sous tension en appuyant sur la touche STANDBY de l'écran LCD ou la touche STANDBY de la télécommande. - Vérifiez les réglages du contraste et de la luminosité de l'image.
L'image est bonne, mais pas de son.	<ul style="list-style-type: none"> - Vérifiez que le volume n'est pas trop bas ou qu'il n'a pas été coupé avec la touche MUTE. - Il peut y avoir un problème avec le programme que vous visionnez. Essayez de changer de chaîne. - Vérifiez que les câbles audio sont correctement installés.
La télécommande ne fonctionne pas correctement.	<ul style="list-style-type: none"> - Vérifiez qu'il n'y a pas d'obstacles entre l'écran LCD et la télécommande. - Vérifiez que les piles ont été installées en respectant le sens des polarités indiqué au fond du compartiment. - Essayez de remplacer les piles.
Pas d'image, écran bleu.	<ul style="list-style-type: none"> - Vérifiez la connexion de l'antenne. - Les chaînes ne sont pas réglées, essayez une recherche automatique.
Pas d'image, image ou couleur de mauvaise qualité.	<ul style="list-style-type: none"> - Essayez de régler la couleur dans le menu vidéo. - Il peut y avoir un problème avec le programme que vous visionnez. Essayez de changer de chaîne. - Vérifiez que les câbles vidéo sont correctement installés.
Des barres verticales ou horizontales apparaissent sur l'écran, l'image tremble, la réception est mauvaise sur certaines chaînes.	<ul style="list-style-type: none"> - Vérifiez qu'il n'y a pas d'appareils électriques pouvant créer des interférences à proximité de l'écran LCD. - Vérifiez la connexion de l'antenne.
Le son ne sort pas d'un des speakers.	<ul style="list-style-type: none"> - Vérifiez la balance dans les options du menu audio.

SPECIFICATIONS

Taille de l'écran : 48 cm

SECTION DVD

Longueur d'onde laser : 655nm

Puissance du laser: Classe 1

Système de sortie du signal : PAL/NTSC

Sortie audio digitale, sortie antenne, sortie coaxiale digitale, prise S-Vidéo, prise VGA, prise vidéo, prise péritel, prise Audio PC

SECTION GENERALE

Entrée de puissance : AC 220-240V ~50HZ

Consommation de puissance : 55W

Haut-parleurs : 72 x 42mm 4ohm 3w x 2

Sortie audio : 1.8 W + 1.8 W

Dimensions : 510 (L)mm x 194 (l)mm x 436 (H)mm

Poids net: 6,4 Kg

ENTRETIEN

Assurez-vous d'éteindre l'appareil et de débrancher le câble d'alimentation AC avant de le nettoyer. Essuyez cet appareil avec un chiffon sec et souple. Si les surfaces sont extrêmement sales, nettoyez les avec un chiffon qui a été trempé dans une solution eau et savon puis essoré fermement. Essuyez une nouvelle fois avec un chiffon sec. N'utilisez jamais d'alcool, d'essence, de dissolvant, liquides nettoyeurs ou autres produits chimiques. Et n'utilisez pas d'air comprimé pour enlever la poussière.

GARANTIE

Ce produit est couvert par notre garantie de 1 an. Pour toute mise en œuvre de la garantie ou de service après-vente, vous devez vous adresser à votre revendeur muni de votre preuve d'achat. Notre garantie couvre les vices de matériel ou de montage imputables au constructeur à l'exclusion de toute détérioration provenant du non-respect de la notice d'utilisation ou de toute intervention intempestive sur l'article (telle que démontage, exposition à la chaleur ou à l'humidité...).

Note : Veuillez garder ce mode d'emploi, il contient d'importantes informations. Le contenu de ce mode d'emploi peut changer sans préavis. Aucune partie de ce mode d'emploi ne doit être reproduite sans le consentement écrit du fabricant.

Référence: LCDDVD3BBFR

Conçu et développé en Europe – Fabriqué en Chine

© 2009 Barbie, Inc. All rights reserved.

© 2009 LEXIBOOK®

Lexibook S.A

2 avenue de Scandinavie

91953 Courtaboeuf Cedex

France

Service consommateurs à votre écoute :

0892 23 27 26 (0,34 € TTC/min)

www.lexibook.com



AVERTISSEMENT : A pleine puissance l'écoute prolongée du baladeur peut endommager l'oreille de l'utilisateur.



Ce produit n'est pas un jouet.



Informations sur la protection de l'environnement

Tout appareil électrique usé est une matière recyclable et ne devrait pas faire partie des ordures ménagères ! Nous vous demandons de bien vouloir nous soutenir en contribuant activement au ménage des ressources et à la protection de l'environnement en déposant cet appareil dans des de collecte (si existants).



ÍNDICE

Precauciones de seguridad.....	21	Configuración de los parámetros para los modos SCART/ YPbPr/S-VIDEO/HDMI/DVD.....	30
Instrucciones relacionadas con la seguridad.....	22	Configuración de los parámetros del modo PC.....	30
Descripción de la pantalla LCD.....	22	Guía electrónica de canales.....	31
Mando a distancia.....	23	Funciones de las teclas del reproductor de DVD.....	31
Instalación.....	24	Ajuste de los parámetros del menú de DVD.....	32
Tipos de discos.....	24	Funciones especiales del reproductor de DVD.....	34
Manipulación y cuidado de los discos.....	25	Problemas y soluciones.....	35
Códigos regionales.....	25	Especificaciones.....	36
Funciones de las teclas del televisor.....	25	Mantenimiento.....	36
Menú de la pantalla LCD.....	27	Garantía.....	36
Configuración de los parámetros del modo DTV (TDT).....	27		
Configuración de los parámetros del modo ATV (TELEVISIÓN ANALÓGICA).....	30		

PRECAUCIONES DE SEGURIDAD



**¡ADVERTENCIA!
RIESGO DE ELECTROCUCIÓN
NO ABRIR**



¡ADVERTENCIA! PARA REDUCIR EN LO POSIBLE CUALQUIER RIESGO DE ELECTROCUCIÓN, NO DESMONTA LA TAPA DEL APARATO (NI SU PANEL POSTERIOR). EN SU INTERIOR NO EXISTE NINGÚN COMPONENTE QUE PUEDA SER REPARADO O SUSTITUIDO POR EL USUARIO. CONFÍE CUALQUIER REPARACIÓN QUE SEA NECESARIA A UN TÉCNICO CUALIFICADO.

Los símbolos que se muestran en la parte trasera del aparato significan lo siguiente:



VOLTAJE PELIGROSO:

El símbolo del rayo terminado en punta de flecha en el interior de un triángulo equilátero representa una señal de advertencia que proviene al usuario de la existencia de "voltaje peligroso" sin aislar en el interior del aparato. Dicho voltaje podría ser lo bastante elevado como para constituir un riesgo de electrocución para las personas.



¡ATENCIÓN!

El signo de exclamación en el interior de un triángulo equilátero es una señal de advertencia para indicarle que este aparato viene acompañado de importantes instrucciones de funcionamiento y mantenimiento en la documentación que con él se adjunta.

¡ADVERTENCIA!

- Para reducir en lo posible cualquier riesgo de incendio o electrocución, nunca exponga este aparato a la lluvia o humedad.
- Nunca coloque este aparato en lugares donde pueda quedar expuesto a goteos o salpicaduras de agua y evite colocar encima del aparato objetos que contengan líquido tales como un florero.
- El enchufe de conexión a la red eléctrica se utiliza como dispositivo de desconexión y, por lo tanto, deberá ser posible acceder fácilmente al mismo en todo momento.
- Para desconectar completamente el aparato de la red eléctrica será necesario desenchufar el enchufe de la toma de corriente.

¡PELIGRO!

PRECAUCIONES DE SEGURIDAD RELACIONADA CON PRODUCTOS DE TIPO LÁSER

Este aparato utiliza un sistema de lectura óptica por haz de láser en su mecanismo de CD que cuenta con sistemas de protección integrados. No intente desmontar el aparato y confíe cualquier reparación a un técnico cualificado. Cualquier exposición a dicho haz de luz láser invisible podría ser peligrosa para la vista.



CLASS 1

LASER PRODUCT

PRODUCTO LÁSER - CLASE 1

ÉSTE ES UN PRODUCTO LÁSER PERTENECIENTE A LA CLASE 1, LA UTILIZACIÓN DE INSTRUCCIONES O DE AJUSTES, ASÍ COMO LA EJECUCIÓN DE PROCEDIMIENTOS QUE NO SEAN AQUELLOS ESPECIFICADOS EN ESTE DOCUMENTO PODRÍAN PROVOCAR UN RIESGO DE EXPOSICIÓN A RADIACIONES PELIGROSAS.

Fabricado bajo licencia de Dolby Laboratories. "Dolby", "Pro Logic" y el símbolo doble D son marcas registradas de Dolby Laboratories. Trabajos confidenciales no publicados. © 1992-1997 Dolby Laboratories, Inc. Reservados todos los derechos.

Este producto incorpora una tecnología para protección de los derechos de autor reivindicada en patentes registradas en los Estados Unidos de América y en otros países, incluidas las patentes n.º 5 315 448 y 6 836 549, así como en otros derechos de propiedad intelectual. La utilización de dicha tecnología de protección de los derechos de autor de Macrovision deberá estar autorizada por Macrovision. Queda prohibido cualquier tipo de ingeniería inversa o de desmontaje del aparato.

INSTRUCCIONES RELACIONADAS CON LA SEGURIDAD

1. Lea estas instrucciones.
2. Conserve estas instrucciones.
3. Siga todas las instrucciones.
4. Tenga en cuenta las advertencias.
5. No utilice este aparato cerca de agua.
6. Limpie únicamente el aparato con un paño suave.
7. Procure no bloquear ninguna salida de ventilación del aparato. Efectúe la instalación del aparato conforme las instrucciones que se suministran.
8. No coloque este aparato cerca de fuentes de calor tales como calefacciones eléctricas, hornillas y otros aparatos que generen calor (incluso amplificadores).
9. No intente deshabilitar el dispositivo de seguridad de los enchufes polarizados o con toma de tierra. Un enchufe polarizado cuenta con dos patillas; una mayor que la otra. Un enchufe con toma de tierra cuenta con dos patillas planas y una tercera redonda que es la toma de tierra. Tanto la patilla de mayor tamaño como la tercera patilla constituyen unas medidas de seguridad importantes destinadas a brindarle protección. Si observa alguna dificultad a la hora de insertar totalmente el enchufe en la toma de corriente mural, póngase en contacto con su electricista para que proceda a la sustitución de la toma de corriente mural por otra adecuada.
10. Deberá tenderse el cable de red de modo que no quede aplastado o sea posible pisarlo, especialmente cerca de la toma de corriente, así como en su conexión a la misma o en el lugar por donde sale del aparato.
11. Utilice únicamente los repuestos y accesorios especificados por el fabricante.
12. Desenchufe el aparato de la alimentación eléctrica en caso de tormenta o si no va a utilizarlo durante periodos prolongados.
13. Cualquier reparación que sea necesaria deberá confiarse a un técnico especializado. Será necesario reparar el aparato si ha sufrido algún tipo de daños, o bien si el cable de alimentación eléctrica o la toma de corriente están dañados, se ha derramado líquido en el aparato o han caído objetos en su interior, se ha dejado expuesto a la lluvia humedad, o se ha dejado caer.
14. No sobrecargue la toma de corriente. Utilice únicamente la fuente de alimentación de la manera indicada.
15. Utilice únicamente las piezas de recambio especificadas por el fabricante.
16. Sólo podrá instalarse el aparato en un soporte mural cuando así lo recomiende el fabricante. Para ello, siga los métodos indicados en la guía de utilización.
17. Tras efectuar cualquier revisión o reparación en este producto, solicite a su técnico electricista que realice una comprobación de seguridad.

DESCRIPCIÓN DE LA PANTALLA LCD

A

1. Altavoz
2. Testigo de aparato bajo tensión
3. Sensor de la pantalla LCD
4. Soporte
5. Articulación

B

1. Tecla "EJECT" (expulsión de DVD)
2. Tecla "PLAY/PAUSE" (reproducción/pausa)
3. Tecla "DVD" (parada)
4. Tecla "SOURCE" (selección de fuente)
5. Tecla MENU (menú)
6. Teclas de selección de canal "CH ▲/▼"
7. Teclas VOL+/- (aumento/disminución del nivel de volumen)
8. Tecla "STANDBY" (modo de espera)

C

1. Reproductor de DVD/CD (lado derecho del aparato)
2. Salida para auriculares (lado izquierdo del aparato)

D

1. Botón de encendido/apagado
2. Cable de conexión a la red eléctrica
3. Tapa del compartimento de conexiones:
Descripción de los conectores existentes en el interior del compartimento
 - (1). Puerto HDMI "High Definition Multimedia Interface" (Interfaz Multimedia de Alta Definición)
 - (2). Entrada para audio/vídeo procedente de un ordenador
 - (3). Toma para euroconector
 - (4). Entradas de audio derecha/izquierda
 - (5). Entrada YPbPr
 - (6). Entrada S- vídeo
 - (7). Entrada para RF (antena) de 75 ohmios

PRECAUCIONES QUE DEBEN TOMARSE AL UTILIZAR EL MODO DE PAUSA

La visualización prolongada de una imagen fija puede dañar de manera permanente su pantalla LCD.

- No deje que se muestre en la pantalla LCD una imagen fija durante más de 2 horas. De lo contrario, podría provocarse un fenómeno de imagen persistente, conocido también como "quemadura de pantalla". Para evitar la formación de imágenes persistentes, reduzca el nivel de brillo y contraste de la pantalla mientras utiliza la función de pausa.
- La visualización de la pantalla LCD en un formato de relación de aspecto de 16:9 durante periodos prolongados puede provocar la aparición de marcas en la parte superior, inferior y central de la pantalla. El hecho de reproducir un DVD o de utilizar una consola de videojuegos dejando una imagen fija podrá también producir el mismo efecto. Los daños que podrían resultar de dichas acciones no están cubiertos por la garantía.
- Las imágenes fijas proporcionadas por videojuegos o un ordenador podrían al cabo de cierto tiempo provocar la aparición de imágenes remanentes parciales. Para evitar este efecto, reduzca el brillo y el contraste de la pantalla cuando utilice la función de pausa.

MANDO A DISTANCIA

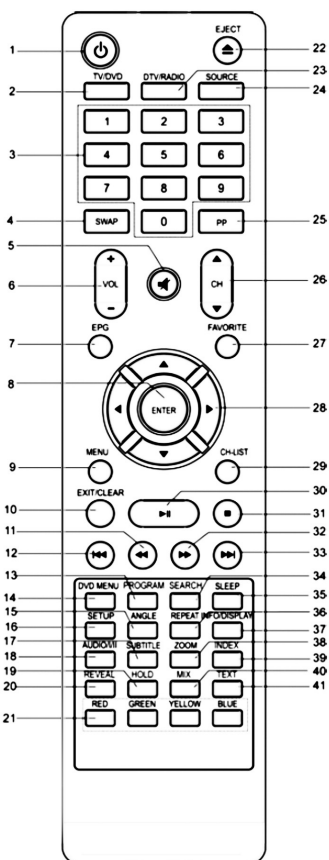

1. Tecla STANDBY (modo de reposo)
2. Tecla de selección de TV/DVD
3. Teclas numéricas
4. Tecla SWAP de selección del último canal visualizado
5. Tecla MUTE (desactivación del sonido)
6. Tecla VOL+/- (aumentar / disminuir volumen)
7. Tecla EPG (Guía electrónica de programas)
8. Tecla ENTER (introducir/aceptar)
9. Tecla MENU (menú de la pantalla LCD)
10. Tecla EXIT (salir del modo) / CLEAR (borrar)
11. Tecla de búsqueda hacia atrás
12. Tecla de salto a capítulo anterior
13. Tecla PROGRAM (programación)
14. Tecla DVD MENU (menú de DVD)
15. Tecla ANGLE (ángulo de escena)
16. Tecla SETUP (parámetros de configuración del modo DVD)
17. Tecla SUBTITLE (subtítulos en modos DTV/DVD)
18. Tecla de selección de modo AUDIO/II/I
19. Tecla HOLD (fijar el teletexto en pantalla)
20. Tecla REVEAL (mostrar teletexto)
21. Teclas ROJA/VERDE/AMARILLA/AZUL (teclas para teletexto)
22. Tecla EJECT (expulsión de DVD)
23. Tecla de selección del modo DTV/Radio
24. Tecla SOURCE (selección de fuente)
25. Tecla PP (efecto de imagen)
26. Teclas de selección de canal CH ▲▼
27. Tecla FAVORITE (favoritos)
28. Teclas de desplazamiento direccional ▲▼◀▶
29. Tecla CH-List (lista de canales de DTV)
30. Tecla de reproducción/pausa
31. Tecla de parada
32. Tecla de búsqueda hacia delante
33. Tecla de salto a capítulo siguiente
34. Tecla SEARCH (búsqueda)
35. Tecla SLEEP (apagado retardado)
36. Tecla REPEAT (repetición)
37. Tecla INFO/DISPLAY (información/visualización en pantalla)
38. Tecla ZOOM (nivel de ampliación)
39. Tecla INDEX (índice de la función teletexto)
40. Tecla MIX (mezcla de teletexto)
41. Tecla TEXT (teletexto)

Colocación de las pilas del mando a distancia

1. Abra la tapa del compartimento de las pilas situado en la parte posterior del mando a distancia.
2. Inserte 2 pilas de 1,5 V de tipo AAA/LR03 (incluidas) de la manera indicada en la ilustración y vuelva a colocar la tapa del compartimento de las pilas.

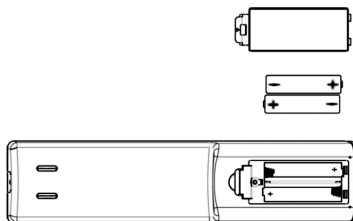

No recargue las pilas no recargables. Retire las pilas recargables o acumuladores del mando a distancia antes de cargarlos. Los acumuladores o pilas recargables deberán recargarse únicamente bajo la supervisión de un adulto. No se deben mezclar diferentes tipos de pilas o acumuladores, ni tampoco pilas o acumuladores nuevos con otros usados. Tanto las pilas como los acumuladores deberán instalarse observando la polaridad correcta. No deje pilas o acumuladores agotados en el interior del mando a distancia; retírelos del mismo. Nunca cortocircuite los terminales de las pilas o de los acumuladores. No arroje las pilas al fuego. Retire las pilas del aparato si no va a utilizarlo durante periodos prolongados. Este mando a distancia deberá utilizarse únicamente con el tipo de pilas recomendado.

¡ATENCIÓN! La presencia de fuertes interferencias electromagnéticas o descargas electrostáticas pueden provocar un funcionamiento defectuoso o una pérdida de datos. En caso de que el aparato no funcione correctamente, retire las pilas y vuelva a colocarlas.



Cualquier obstáculo que se encuentre entre el sensor de la pantalla LCD y el mando a distancia podrá impedir o dificultar la transmisión de señales entre los dos aparatos y hacer que el mando a distancia no funcione correctamente. Asimismo, cualquier incidencia directa sobre el sensor de la pantalla LCD de luz procedente de los rayos del sol, una bombilla, tubo fluorescente o de cualquier otra fuente de luz excesivamente intensa podrá hacer que el mando a distancia no funcione como es debido.

INSTALACIÓN

Desembalaje del aparato

Cuando desembale el aparato, asegúrese de que se incluyen todos los siguientes componentes:

- 1 pantalla LCD con reproductor de DVD y sintonizador de TDT integrados
- 1 mando a distancia
- 2 pilas de tipo AAA/LR03
- 1 manual de instrucciones

¡ADVERTENCIA! Todos los materiales de embalaje tales como cintas adhesivas, láminas de plástico, cuerdas y etiquetas no forman parte de este televisor y, por lo tanto, deben desecharse.

Instalación del televisor

Coloque el aparato sobre una superficie firme, horizontal y que esté libre de vibraciones. Deberá procurarse que pantalla LCD no esté sujeta a vibraciones o impactos de ningún tipo. Asegúrese de observar las precauciones indicadas en las instrucciones relacionadas con la seguridad. Podrá manipular su pantalla LCD utilizando las teclas situadas sobre la pantalla, o bien mediante las teclas del mando a distancia. Los conectores situados en el lado izquierdo proporcionan todas las conexiones que podrán necesitar si desea conectar otros equipos a su pantalla.

Conexión de la antena

Para conectar el televisor a la antena de su domicilio a un sistema de transmisión por cable, conecte un cable con doble apantallado a la toma de antena situada en el lado izquierdo de la pantalla (retire primero la tapa de protección de los conectores).

Conexión a un ordenador

Podrá utilizar su pantalla LCD como monitor/altavoz para su ordenador conectando la salida de S-Vídeo o VGA estándar del aparato a la conexión de vídeo/audio de su ordenador. A continuación, seleccione en el televisor la correspondiente fuente de entrada (PC).

Conexión a dispositivos HDMI

Su pantalla LCD cuenta con un puerto HDMI que le permite conectar directamente equipos de Alta Definición (cámaras de vídeo, receptores de antena parabólica, reproductores HD DVD, así como ordenadores o consolas de videojuegos). Seleccione seguidamente la fuente para la señal de entrada que corresponda (en el caso de una fuente de tipo HDMI, consulte el párrafo titulado "Selección de la fuente de vídeo").

Conexión a la red eléctrica

No conecte el televisor a la red eléctrica hasta haber efectuado el resto de las conexiones. Inserte el cable del televisor en una toma de corriente (de 220 - 240 VCA ~ 50 Hz) que se encuentre próxima al lugar donde ha instalado el aparato.

TIPOS DE DISCOS

Tipos de discos compatibles	Diámetro	Intervalo de reproducción
	12cm	De de una cara: aproximadamente 120 min. De doble cara: aproximadamente 240 min.
	12cm	Aproximadamente 74 min.
HD-CD	12cm	Aproximadamente 74 min.
JPEG	12cm	Aproximadamente 74 min.
DivX	12cm	Aproximadamente 74 min.

Nota: el reproductor de DVD también es compatible con discos DVD-R, CD-R y CD-RW.

¡ADVERTENCIA! NO INTRODUZCA EN EL REPRODUCTOR DISCOS DE 8 CM DE DIÁMETRO. ¡DE LO CONTRARIO, PODRÍA DAÑAR EL APARATO!

MANIPULACIÓN Y CUIDADO DE LOS DISCOS

Precauciones durante su utilización (A)

- Sujete el disco por sus bordes; de esta manera se evitará que la superficie del disco se ensucie debido a manchas de huellas dactilares. Las manchas de huellas dactilares, suciedad o arañazos pueden provocar saltos o distorsión de imagen/sonido durante la reproducción.
- No escriba nada sobre la etiqueta utilizando un bolígrafo o cualquier otro utensilio de escritura.
- No utilice productos limpiadores, ni tampoco gasolina, disolventes, líquidos de protección antiestática u otros productos químicos para eliminar manchas.
- Procure no dejar caer o doblar el disco.
- Procure no insertar a la vez más de un disco en el reproductor.
- Asegúrese de guardar el disco en su funda o estuche cuando no lo esté utilizando.

(A)

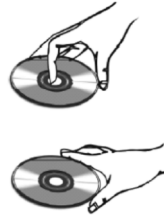

En caso de que la superficie del disco esté sucia, proceda como sigue (B)

Limpie con cuidado el disco utilizando un paño suave ligeramente humedecido (sólo con agua).

Quando limpie los discos, asegúrese de empezar desde su parte central y desplazarse hacia su borde exterior. Si limpia los discos utilizando movimientos circulares, podría provocar arañazos que resultarían en ruidos o pérdida de calidad durante su reproducción.

(B)



Correcto



Incorrecto

El hecho de desplazar un disco de un ambiente frío a otro cálido podría hacer que se forme condensación en la superficie del disco.

Elimine esta condensación del disco utilizando un paño suave, seco y que no suelte pelusas antes de utilizar el disco.

Almacenamiento incorrecto de los discos

Podrá dañar los discos si los almacena en los siguientes lugares.

- Lugares expuestos a la acción directa de los rayos del sol.
- Lugares húmedos o polvorientos.
- Lugares directamente expuestos a una fuente de calor o aparato de calefacción.

CÓDIGOS REGIONALES

Debido a que las películas en DVD suelen lanzarse al mercado en diferentes fechas en las distintas regiones geográficas mundiales, todos los reproductores cuentan con códigos regionales específicos y, de manera opcional, los discos podrán también incorporar una codificación regional. Por lo tanto, si inserta un disco cuya codificación regional sea diferente del código de su reproductor, el disco no funcionará y deberá retirarse del reproductor.

El código regional de este reproductor es el  (para la región geográfica integrada por Japón, Europa, Sudáfrica y Oriente Medio).

FUNCIONES DE LAS TECLAS DEL TELEVISOR

Encendido/apagado

Una vez conectada a red eléctrica, utilice el botón de encendido/apagado situado en la parte trasera de la pantalla LCD para ponerla en modo de espera (el testigo de aparato bajo tensión se encenderá en rojo).

1. Pulse las teclas del modo de espera **STANDBY** en la pantalla LCD o  en el mando a distancia para encender el televisor.
2. El testigo de aparato bajo tensión se iluminará en verde al cabo de unos segundos y la pantalla se encenderá.
3. Vuelva a pulsar cualquiera de las teclas **STANDBY** para hacer que la pantalla pase al modo de espera.

Nota: el aparato pasará automáticamente al modo de espera al cabo de algunos minutos de inactividad.

Ajuste del volumen

1. Pulse las teclas **VOL+/-** en la pantalla LCD o las teclas **VOL+/-** en el mando a distancia para aumentar o disminuir el volumen.
2. Para desactivar completamente el sonido, pulse la tecla **MUTE** en el mando a distancia.
3. Pulse de nuevo la tecla **MUTE** o cualquier tecla de volumen para restablecer el sonido.

Selección de canales

1. Pulse las teclas **CH ▲/▼** en la pantalla LCD o las teclas **CH ▲/▼** en el mando a distancia para desplazarse por los diferentes canales de modo ascendente o descendente.
2. Podrá utilizar las teclas numéricas del mando a distancia para introducir directamente el número del canal que desea sintonizar.

Selección del último canal visualizado

Pulse la tecla **SWAP** para alternar entre el último canal visualizado y el canal que se está visualizando.

Selección de la fuente de vídeo

Pulse la tecla **SOURCE** en el mando a distancia para acceder al "Menú de fuentes de señal de entrada". Utilice las teclas **▲** y **▼** para seleccionar la fuente deseada entre las diferentes opciones: "DTV" (TDT), "ATV", "SCART", "YPbPr", "S-Video", "PC", "HDMI", "DVD". Pulse la tecla **ENTER** (introducir/aceptar) para confirmar la selección efectuada.

Note : asegúrese de que todos los cables de audio/vídeo estén conectados.

Menús de configuración de la pantalla LCD

Independientemente del modo seleccionado, pulse la tecla **MENU** para acceder a los diferentes menús de ajuste de los parámetros de la pantalla LCD: "IMAGEN", "SONIDO" (audio), "CONFIGUR" (opciones), "BLOQUEAR", "TV CANAL" (canales de televisión), "TIEMPO" (ajustes horarios), (si desea obtener información complementaria al respecto, consulte la sección titulada "MENÚ DE LA PANTALLA LCD").

Note : los parámetros de ajuste disponibles dependerán de la fuente seleccionada.

Efecto de imagen (tecla PP)

Pulse reiteradamente la tecla **PP** para seleccionar un efecto de imagen de la secuencia de opciones siguiente:

User (Personalizado) ➡ Dinámica ➡ Estándar ➡ Leve (Suave)

**Temporizador para la función de apagado retardado (SLEEP)**

La tecla **SLEEP** le permite programar el apagado automático (puesta en modo de espera) de la pantalla LCD.

Pulse de manera reiterada la tecla **SLEEP** para seleccionar el intervalo de retardo deseado (entre 15 y 240 minutos).

Para desactivar la función de apagado retardado, pulse reiteradamente la tecla **SLEEP** hasta seleccionar la opción "Off" (desactivada).

Información en pantalla (DISPLAY)

Desde el modo de televisión, pulse la tecla **INFO/DISPLAY DISPLAY** en el mando a distancia para que la pantalla muestre informaciones relacionadas con el programa que se está visualizando (número de canal, sistema de audio, tipo de señal, etc.). Vuelva a pulsar una vez más esta tecla para hacer que las informaciones desaparezcan de la pantalla.

Subtítulos (función TDT)

Desde el modo de DTV (TDT), utilice la tecla **SUBTITLE** para activar o desactivar la visualización de los subtítulos en el programa que se esté viendo en ese momento.

Nota: la disponibilidad de esta función dependerá del programa que se esté visualizando.

Idioma (función TDT)

Pulse la tecla **AUDIO/III** para hacer que se muestre la lista de los idiomas disponibles para el programa que se está visualizando.

Nota: la disponibilidad de esta función dependerá del programa que se esté visualizando.

Relación de aspecto de la imagen

Pulse de manera reiterada la tecla **ZOOM** para modificar directamente el tipo de formato de pantalla o de visualización de vídeo entre las opciones siguientes: "Auto" (automático), "Zoom1" (nivel de ampliación 1), "Zoom2" (nivel de ampliación 2), "16:9", "4:3".

Guía electrónica de canales (función TDT)

La Guía electrónica de canales (o EPG) permite mostrar en la pantalla una guía sobre los programas que se tiene previsto emitir (a lo largo de una semana). Si desea obtener información complementaria al respecto, consulte la sección titulada "GUÍA ELECTRÓNICA DE CANALES".

TV/DVD

Utilice la tecla **TV/DVD** para alternar entre los modos TV y DVD (espere unos segundos después de haber pulsado la tecla para dar tiempo al sistema de pasar de un modo al otro).

Utilice la tecla **DTV/RADIO** para alternar entre canales de DTV y emisoras de radio.

CH-LIST

Pulse la tecla **CH-LIST** para que se muestre la lista de los canales memorizados.

FAVORITE

Pulse la tecla **FAVORITE** para que se muestre las listas de sus canales preferidos.

MENÚ DE LA PANTALLA LCD

Pulse la tecla **MENU** para acceder al menú de configuración del aparato.

1. Utilice las teclas **▲** y **▼** para seleccionar el menú deseado: "IMAGEN", "SONIDO" (audio), "CONFIGUR" (opciones), "BLOQUEAR", "TV CANAL" (canales de televisión), "TIEMPO" (ajustes horarios) y, a continuación, pulse la tecla **ENTER** (introducir/aceptar).
2. Utilice las teclas **▲** y **▼** para seleccionar una opción.
3. Pulse las teclas **◀** y **▶** para modificar los parámetros, o bien activar o desactivar las distintas funciones.
4. Utilice la tecla **MENU** para volver a la etapa anterior, o bien la tecla **EXIT/CLEAR** para salir del menú de configuración.

Note :

- Cuando el icono **▶** aparece junto a alguna opción, pulse la tecla **▶** en el mando a distancia para acceder a un submenú.
- Los ajustes efectuados quedarán automáticamente guardados en la memoria al salir del menú de configuración.
- De no detectarse actividad alguna en un intervalo de 10 segundos, el aparato saldrá automáticamente del menú de configuración.
- Los ajustes disponibles dependerán de la fuente seleccionada.

CONFIGURACIÓN DE LOS PARÁMETROS DEL MODO DTV (TDT)

Pulse la tecla **SOURCE** en el mando a distancia y utilice las teclas **▲** y **▼** para configurar la fuente de vídeo al modo "DTV" (televisión digital). A continuación, pulse la tecla **ENTER**; la pantalla mostrará el menú "NEW INSTALLATION" (nueva instalación).

Instalación inicial**Configuración del idioma de los diferentes menús**

Cuando en la pantalla se muestre la indicación "NEW INSTALLATION" (nueva instalación), utilice las teclas **▲** y **▼** para seleccionar la opción "Menu Language" (idioma para los menús) y, a continuación, utilice las teclas **◀** y **▶** para seleccionar el idioma deseado. Los idiomas disponibles son: francés, italiano, holandés, portugués, alemán, inglés o español.

Búsqueda automática de canales hertzianos, digitales y emisoras de radio

1. Utilice las teclas **▲** y **▼** para seleccionar el menú "Sint Auto" (configuración automática) y, a continuación pulse la tecla **▶**.
2. Utilice las teclas **◀** y **▶** para seleccionar el país deseado. A continuación, pulse la tecla **▼** para seleccionar la opción "Start" (iniciar) y pulse la tecla **ENTER** para iniciar el proceso de configuración automática de los canales y emisoras.
3. Si lo desea, podrá pulsar en cualquier momento la tecla **MENU** para detener la operación de búsqueda automática, o bien la tecla **EXIT/CLEAR** para salir del menú "NEW INSTALLATION" (nueva instalación).

Menú IMAGEN

Pulse la tecla **MENU** y, a continuación, utilice las teclas **▲** y **▼** para seleccionar el menú "IMAGEN". Pulse la tecla **ENTER** o **▶**.

Modo de imagen

1. Utilice las teclas **▲** y **▼** para seleccionar la opción "Modo Imagen".
2. Pulse las teclas **◀** y **▶** para seleccionar un efecto de imagen entre las siguientes opciones: "User" (Personalizado), "Dinámica", "Estándar", "Leve" (Suave).

Contraste, Brillo, Color, Nitidez, Temperatura de Color (tono cromático)

Utilice las teclas **▲** y **▼** para seleccionar la opción deseada y, a continuación, pulse las teclas **◀** y **▶** para efectuar los ajustes que estime necesarios:

- "**Contraste**": permite ajustar el nivel de contraste de la imagen.
- "**Brillo**": permite ajustar el nivel de brillo de la imagen.
- "**Color**": permite ajustar la intensidad de los colores.
- "**Nitidez**": permite ajustar el nivel de nitidez de la imagen.
- "**Temperatura de Color**" (tono cromático): podrá seleccionar entre los niveles de ajuste "Normal", "Caliente" o "Frio".

Configuración para su uso con un ordenador

Sólo disponible cuando se conecta un ordenador a la pantalla LCD.

Menú SONIDO

Pulse la tecla **MENU** y, a continuación, utilice las teclas **▲** y **▼** para seleccionar el menú "SONIDO". Pulse la tecla **ENTER** **o** **▶**.

Modo de audio

1. Utilice las teclas **▲** y **▼** para seleccionar la opción deseada. "Modo de Sonido".
2. Pulse las teclas **▲** y **▼** para seleccionar un efecto de sonido entre las siguientes opciones: "User (personalizado)", "Estándar", "Música", "Película" o "Deportes".

Agudos, Graves o Balance

1. Utilice las teclas **▲** y **▼** para seleccionar la opción deseada: "Agudos", "Graves" o "Balance".
2. Pulse las teclas **▲** y **▼** para efectuar los ajustes que estime necesarios:

Nota: al cabo de unos segundos de no detectarse actividad, el aparato abandonará automáticamente el menú.

Menú CONFIGUR

Pulse la tecla **MENU** y, a continuación, utilice las teclas **▲** y **▼** para seleccionar el menú "CONFIGUR" (opciones). Pulse la tecla **ENTER** **o** **▶**.

Configuración del idioma de los diferentes menús

1. Utilice las teclas **▲** y **▼** para seleccionar la opción "Menu Language" (idioma para los menús).
2. Pulse las teclas **◀** y **▶** para seleccionar un idioma. Los idiomas disponibles son: francés, italiano, holandés, portugués, alemán, inglés o español.

Cómo restablecer los parámetros predeterminados por defecto

1. Utilice las teclas **▲** y **▼** para seleccionar la opción "Predeterminada de fábrica".
2. Pulse la tecla **ENTER** **o** **▶** y, a continuación, utilice las teclas **◀** y **▶** para seleccionar "SI" y confirme su selección volviendo a pulsar la tecla **ENTER**.

Menú BLOQUEAR

Pulse la tecla **MENU** y, a continuación, utilice las teclas **▲** y **▼** para seleccionar el menú "BLOQUEAR". Pulse la tecla **ENTER** **o** **▶** y, a continuación, introduzca la contraseña para acceder al menú de control parental. La contraseña por defecto es "0000".

Sistema de bloqueo

Utilice las teclas **▲** y **▼** para seleccionar la opción "Sistema de bloqueo" y, a continuación, utilice las teclas **◀** y **▶** para seleccionar entre "Desact" (desactivado) u "Act" (activado). Cuando el sistema de bloqueo está activado, será necesario introducir la contraseña antes de que sea posible configurar los canales.

Configuración de la contraseña

Esta opción le permite modificar la contraseña.

1. Utilice las teclas **▲** y **▼** para seleccionar la opción "Config Contraseña" y, a continuación, pulse la tecla **ENTER** **o** **▶**.
2. En la línea titulada "Nueva", introduzca la nueva contraseña. Vuelva a introducirla en la línea titulada "Confirmar" y pulse la tecla **ENTER** para confirmar el cambio de contraseña.

Cómo bloquear canales digitales ("Bloqueo/desbloqueo de canales")

Esta opción le permite bloquear el acceso a aquellos canales digitales cuyo contenido considere inapropiado, o bien suprimir canales.

1. Utilice las teclas **▲** y **▼** para seleccionar la opción "Channel de bloqueo" y, a continuación, pulse la tecla **ENTER** **o** **▶**. La pantalla mostrará una lista de canales.
2. Utilice las teclas **▲** y **▼** para seleccionar el canal que desea bloquear/desbloquear y, a continuación, pulse la tecla **VERDE** del mando a distancia. Repita esta operación las veces que sean necesarias.

Control Parental

La función de control parental permite los padres controlar el acceso a canales digitales cuyo contenido se considera inapropiado, teniendo la opción de bloquear aquellos programas que no correspondan a una determinada banda de edad.

Utilice las teclas **▲** y **▼** para seleccionar la opción "Control parental" y, a continuación, utilice las teclas **◀** y **▶** para seleccionar un límite de edad entre 4 y 18 (años).

Menú TV CANAL

Pulse la tecla **MENU** y, a continuación, utilice las teclas **▲** y **▼** para seleccionar el menú "TV CANAL" (canales de televisión). Pulse la tecla **ENTER** **o** **▶**.

Búsqueda automática de canales hertizianos, digitales y emisoras de radio ("Búsqueda automática")

Véase más arriba la correspondiente sección.

Búsqueda manual de canales digitales

1. Utilice las teclas ▲ y ▼ para seleccionar la opción "DTV Sint Manual" y, a continuación, pulse las teclas **ENTER** o para que se muestre un submenú.
2. Utilice las teclas ◀ y ▶ para seleccionar un determinado número de canal y pulse la tecla **ENTER** para iniciar la búsqueda.
3. Una vez que haya encontrado el canal deseado, quedará automáticamente memorizado en el sistema.
4. Repita la operación para memorizar todos los canales deseados.

Búsqueda manual de canales hertzianos

1. Utilice las teclas ▲ y ▼ para seleccionar la opción "ATV Sint Manual" (televisión analógica) y, a continuación, pulse las teclas **ENTER** o ▶ para que se muestre un submenú.
2. Utilice las teclas ▲ y ▼ para seleccionar una de las siguientes opciones: "Memorizar en", "Sistema", "Banda" o "Current CH" (canal actual). Utilice las teclas ◀ y ▶ para modificar los distintos parámetros.
3. Utilice las teclas ▲ y ▼ para seleccionar la opción "Búsqueda" y pulse las teclas ◀ y ▶ para iniciar la búsqueda. Una vez que haya encontrado el canal deseado, pulse la tecla **ENTER** para que quede automáticamente memorizado en el sistema.
4. Repita la operación para memorizar todos los canales deseados.

Note : pulse en cualquier momento la tecla **MENU** para detener la búsqueda.

Ajuste preciso

Utilice esta opción si se encuentra en una zona donde la recepción es débil. Gracias a ella podrá mejorar la calidad de imagen de determinados canales.

1. Utilice las teclas ▲ y ▼ para seleccionar la opción "Current CH" (canal actual) y, a continuación, pulse las teclas ◀ y ▶ para seleccionar el canal cuya calidad de recepción desea mejorar.
2. Utilice seguidamente las teclas ▲ y ▼ para seleccionar la opción "Sint fina" y pulse las teclas ◀ y ▶ para efectuar los ajustes necesarios a fin de obtener la mejor calidad de recepción posible.

Note : pulse en cualquier momento la tecla **MENU** para detener la búsqueda.

Salto de canales

Esta opción le permite utilizar las teclas CH▲▼ para saltarse canales mientras recorre los distintos programas.

1. Utilice las teclas ▲ y ▼ para seleccionar la opción "Current CH" (canal actual) y, a continuación, pulse las teclas ◀ y ▶ para seleccionar el canal que desea saltarse.
2. Utilice seguidamente las teclas ▲ y ▼ para seleccionar la opción "Saltar" y, a continuación, pulse las teclas ◀ y ▶ para activar (ON) o desactivar (OFF) la función de salto de canal.
3. Repita la operación para saltarse otros canales deseados.

Note: se saltará el canal designado siempre utilicen las teclas CH▲▼ para recorrer los programas. No obstante, podrá siempre visualizar dicho canal introduciendo directamente su número mediante las teclas numéricas.

Actualización del sistema

Esta pantalla LCD le permite descargar actualizaciones para el sistema gracias a la opción OAD (descarga inalámbrica, por sus siglas en inglés).

1. Utilice las teclas ▲ y ▼ para seleccionar la opción "Actual software" (actualización de software) y, a continuación, pulse las teclas **ENTER** o ▶ para que se muestre un submenú.
2. Utilice las teclas ▲ y ▼ para seleccionar la opción "Actual software" (actualización de software) y, a continuación, pulse las teclas ◀ y ▶ para activar (Act) o desactivar (Desact) la función de actualización del sistema.
3. Utilice las teclas ▲ y ▼ para seleccionar la opción "Upgrade" (actualizar) y, a continuación, pulse la tecla ▶ para iniciar el proceso de actualización.

Nota:

- La opción "Upgrade" (actualizar) estará sombreada en gris e inaccesible cuando no haya actualizaciones disponibles.
- Cuando haya una actualización disponible, su pantalla LCD la detectada inmediatamente y la opción "Actualizar" volverá a estar accesible. La descarga de las actualizaciones podrá durar varios minutos.
- No pulse ninguna tecla ni apague la pantalla LCD mientras se efectúa la descarga de la actualización correspondiente

Organización de canales

1. Utilice las teclas ▲ y ▼ para seleccionar la opción "Editar Prog" y, a continuación, pulse las teclas **ENTER** o ▶ para que se muestre un submenú. La pantalla mostrará una lista de los canales memorizados.
2. Utilice las teclas ▲ y ▼ para seleccionar el número de canal y, a continuación, pulse una de las siguientes 4 teclas para efectuar los distintos cambios que sean necesarios:
 - Tecla **AZUL**: utilice esta tecla para activar o desactivar la función de salto de canal para el canal seleccionado.
 - Tecla **VERDE**: utilice esta tecla para modificar en nombre del canal seleccionado. A continuación, utilice las teclas ◀▶▲▼ y **ENTER** para introducir y confirmar el nuevo nombre seleccionado para el canal.
 - Tecla **AMARILLA**: utilice esta tecla para modificar la posición del canal en la lista de canales. A continuación, utilice las teclas ▲, ▼ y **ENTER** para desplazar el canal y confirmar su nueva posición en la lista.
 - Tecla **FAVORITE** (favoritos): utilice esta tecla para añadir el canal seleccionado a su lista de canales favoritos. Pulse esta tecla una, dos o tres veces para añadir el canal a las listas de favoritos FAV1, FAV2, o FAV3. Pulse esta tecla por cuarta vez para retirarlo de la lista.

Menú TIEMPO

Pulse la tecla **MENU** y, a continuación, utilice las teclas ▲ y ▼ para seleccionar el menú "TIEMPO". Pulse la tecla **ENTER** o ▶.

Zona horaria

Utilice las teclas ▲ y ▼ para seleccionar la opción "Zona horaria" y, a continuación, pulse las teclas ◀ y ▶ para seleccionar la zona horaria deseada.

Reloj

Utilice las teclas ▲ y ▼ para seleccionar la opción "Reloj" y, a continuación, pulse las teclas ◀ y ▶ para seleccionar la hora actual.

CONFIGURACIÓN DE LOS PARÁMETROS DEL MODO ATV (TELEVISIÓN ANALÓGICA)

1. Pulse la tecla **SOURCE** en el mando a distancia y utilice las teclas ▲ y ▼ para configurar la fuente de vídeo al modo "ATV" (televisión analógica). A continuación, pulse la tecla **ENTER**.
2. Pulse la tecla **"MENU"**.

Menú IMAGEN (idéntico al menú "IMAGEN" del modo DTV).

Menú SONIDO (idéntico al menú "SONIDO" del modo DTV).

Menú CONFIGUR (idéntico al menú "CONFIGUR" del modo DTV).

Menú BLOQUEAR (idéntico al menú "BLOQUEAR" del modo DTV).

Menú TV CANAL (idéntico al menú "TV CANAL" del modo DTV).

Menú TIEMPO (no disponible en el modo ATV).

CONFIGURACIÓN DE LOS PARÁMETROS DE LOS MODOS SCART/YPbPr/S-VIDEO/HDMI/DVD

1. Pulse la tecla **SOURCE** en el mando a distancia y, a continuación, utilice las teclas ▲ y ▼ para configurar la fuente de vídeo al modo SCART (euroconector), YPbPr (transmisión por codificación de componentes), S-VIDEO, PC, HDMI (interfaz multimedia de alta definición) o DVD y pulse la tecla **ENTER**.
2. Pulse la tecla **"MENU"**.

Menú IMAGEN (idéntico al menú "IMAGEN" del modo DTV).

Menú SONIDO (idéntico al menú "SONIDO" del modo DTV).

Menú CONFIGUR (idéntico al menú "CONFIGUR" del modo DTV).

Menú BLOQUEAR (no disponible en los modos SCART, YPbPr, S-VIDEO, HDMI o DVD).

Menú TV CANAL (no disponible en los modos SCART, YPbPr, S-VIDEO, HDMI o DVD).

Menú TIEMPO (no disponible en los modos SCART, YPbPr, S-VIDEO, HDMI o DVD).

CONFIGURACIÓN DE LOS PARÁMETROS DEL MODO PC (ORDENADOR)

1. Conecte su ordenador a la pantalla LCD (véase la sección "Conexión a un ordenador" que se incluye en el apartado titulado "INSTALACIÓN").
2. Pulse la tecla **SOURCE** en el mando a distancia y utilice las teclas ▲ y ▼ para configurar la fuente de vídeo al modo "PC" (ordenador). A continuación, pulse la tecla **ENTER**.
3. Pulse la tecla **MENU**.

Menú IMAGEN (la opción "Config PC" configuración para ordenador, se encuentra disponible. El resto de las opciones de menú serán idénticas a las del menú "IMAGEN" del modo DTV).

Configuración para su uso con un ordenador

Utilice las teclas ▲ y ▼ para seleccionar la opción "Config PC" y, a continuación, pulse las teclas ◀ y ▶ para seleccionar las diferentes funciones que se indican a continuación y efectuar los ajustes que estime necesarios:

- **Auto Ajuste:** permite iniciar una configuración automática de los parámetros.
- **Desviación horizontal:** permite ajustar la posición horizontal de la imagen.

- **Desviación vertical:** permite ajustar la posición vertical de la imagen.
- **Tamaño:** permite ajustar el tamaño de la imagen.
- **Fase:** permite ajustar la fase y estabilizar la imagen.

Menú SONIDO (idéntico al menú "SONIDO" del modo DTV).

Menú CONFIGUR (idéntico al menú "CONFIGUR" del modo DTV).

Menú BLOQUEAR (no disponible en el modo PC).

Menú TV CANAL (no disponible en el modo PC).

Menú TIEMPO (no disponible en el modo PC).

GUÍA ELECTRÓNICA DE CANALES

En el modo de "DTV", esta función le permite mostrar en la pantalla una guía electrónica de los programas de televisión.

1. Pulse la tecla **SOURCE** en el mando a distancia y utilice las teclas **▲** y **▼** para configurar la fuente de vídeo al modo "DTV" (televisión digital). A continuación, pulse la tecla **ENTER**.
 2. Pulse la tecla **EPG** para hacer que se muestre en la pantalla la guía de los programas y utilice las teclas **▲** y **▼** para seleccionar el canal deseado.
 3. Utilice las teclas **◀** y **▶** para que se muestren en la pantalla informaciones acerca del programa deseado.
- Nota:** pulse en cualquier momento la tecla **EPG** para salir de la guía electrónica de canales.

FUNCIONES DE LAS TECLAS DEL REPRODUCTOR DE DVD

Activación del reproductor de DVD

1. Pulse la tecla **STANDBY** en la pantalla LCD o bien la tecla **STANDBY**  en el mando a distancia para encender el televisor.
2. El testigo de aparato bajo tensión se iluminará en verde al cabo de unos segundos y la pantalla se encenderá.
3. Pulse la tecla **SOURCE** en el mando a distancia y utilice las teclas **▲** y **▼** para configurar la fuente de vídeo al modo "DTD". A continuación, pulse la tecla **ENTER**. O pulse la tecla **TV/DVD**.

Inserción y expulsión de discos

1. Inserte un disco en el lugar previsto a este efecto, asegurándose de que su cara impresa orientada hacia la parte frontal de la pantalla LCD. La reproducción del disco se iniciará de forma automática. Si se trata de un disco DVD, se mostrará la página del Menú/Título. De tratarse de un CD, se reproducirá de automáticamente la primera pista del mismo.
2. Para expulsar el disco, pulse la tecla **EJECT** (expulsión) ya sea en la pantalla LCD o en el mando a distancia.

Nota:

- Manipule el disco sujetándolo por sus bordes y sin tocar sus caras.
- Es posible que la reproducción de algunos discos no se inicie de forma automática. Para iniciar su reproducción, será necesario pulsar la tecla **▶** en el mando a distancia.
- Asegúrese de insertar correctamente el disco con su cara impresa orientada hacia la parte frontal de la pantalla. En caso contrario, podría dañar el aparato.

Reproducción/Pausa

1. Durante la reproducción del disco, pulse una sola vez la tecla **▶** en el mando a distancia para pausar su reproducción.
2. Pulse de nuevo la tecla **▶** para reanudar la reproducción.

¡ATENCIÓN! La función Pausa puede producir daños permanentes en su pantalla LCD. No deje la pantalla en modo de Pausa durante periodos prolongados.

Parada

1. Durante la reproducción del disco, pulse una sola vez la tecla **■** del mando a distancia para detener su reproducción.
2. Podrá reanudar la reproducción pulsando la tecla **▶**. La reproducción se reanudará desde el punto en donde se pulsó anteriormente la tecla **■** (reanudación de reproducción).
3. Para detener totalmente la reproducción del DVD, pulse dos veces la tecla **■**.

Anterior/Siguiente

1. Durante la reproducción del disco, pulse la tecla **◀** para volver al principio del capítulo o de la pista anterior.
2. Durante la reproducción del disco, pulse la tecla **▶** para saltar al principio del capítulo o de la pista siguiente.

Escaneo hacia delante/atrás

1. Durante la reproducción del disco, pulse la tecla **▶▶** del mando a distancia para escanear el disco hacia delante. Pulse esta tecla de manera reiterada para modificar la velocidad de escaneo conforme a la siguiente secuencia: « x 2 » → « x 4 » → « x 8 » → « x 16 » → « x 32 » → "REPRODUCCIÓN".
2. Pulse la tecla **◀◀** del mando a distancia para escanear el disco hacia atrás. Pulse esta tecla de manera reiterada para modificar la velocidad de escaneo conforme a la siguiente secuencia: « x 2 » → « x 4 » → « x 8 » → « x 16 » → « x 32 » → "REPRODUCCIÓN".
3. Podrá pulsar en cualquier momento la tecla **⏮** para reanudar la reproducción del disco a su velocidad normal.

Nota: el sonido quedará desactivado mientras se escanea el disco hacia adelante o hacia atrás.

Menú de reproducción de DVD

Durante la reproducción del disco, pulse la tecla **DVD MENU** para pasar directamente o volver a la página de Menú/Título. **Observación:** esta función sólo está disponible para los discos DVD.

Modos de repetición

Esta función está disponible para los discos DVD y CD de Audio, sólo que con funciones diferentes para ambos.

1. Durante la reproducción de un DVD, pulse una sola vez la tecla **REPEAT** (repetición) en el mando a distancia para repetir el capítulo en curso, dos veces para repetir el título en curso, o bien pulse tres veces para repetir la totalidad del disco. Pulse reiteradamente esta tecla para desactivar la función de repetición.
2. Durante la reproducción de un CD, pulse una sola vez la tecla **REPEAT** (repetición) la pista en curso, o bien dos veces para repetir la totalidad del disco (repetición de todas las pistas).

Subtítulos

Pulse la tecla **SUBTITLE** en el mando a distancia para modificar el idioma de los subtítulos mostrados en la pantalla.

Nota:

- El número de idiomas disponibles para los subtítulos dependerá del contenido del disco DVD.
- Esta función sólo está disponible para los discos DVD y Super VCD.

Audio

1. Durante la reproducción de un DVD, pulse la tecla **AUDIO/II** en el mando a distancia para modificar el idioma de audio del disco DVD (siempre que el disco incluya esta opción).
2. Durante la reproducción de un CD de audio, pulse la tecla **AUDIO/II** para cambiar el canal de emisión de sonido entre los modos MONO L (izquierdo), MONO R (derecho) y STEREO (estéreo).

Ángulo

En caso de que un DVD incluye secuencias filmadas desde ángulos diferentes, será posible seleccionar diferentes ángulos de escena.

Durante la reproducción del disco, pulse reiteradamente la tecla **ANGLE** (ángulo) en el mando a distancia para seleccionar el ángulo de visualización deseado.

Nota: el número de ángulos de visualización disponibles dependerá del disco.

Búsqueda

Si lo desea, podrá acceder directamente a un intervalo, sección, capítulo o título determinado del disco. Pulse reiteradamente la tecla **SEARCH** (búsqueda) en el mando a distancia y, a continuación, utilice las teclas numéricas para acceder a un capítulo, intervalo en un título, o intervalo en un capítulo. El reproductor accederá inmediatamente al parámetro seleccionado.

Información en pantalla

Pulse reiteradamente la tecla **INFO/DISPLAY** en el mando a distancia para que la pantalla muestre informaciones relacionadas con el disco que se está visualizando (tiempo transcurrido, títulos restantes, capítulo finalizado y capítulo restante). Pulse d reiteradamente esta tecla para hacer que las informaciones desaparezcan de la pantalla.

Nivel de ampliación (Zoom)

Esta función permite ampliar y reducir una imagen fija o móvil. Pulse la tecla **ZOOM** en el mando a distancia para seleccionar uno de los distintos niveles de ampliación: "x 2", "x 3", "x 4", "1/2", "1/3", "1/4", "Desactivado".

Nota: utilice las teclas de desplazamiento direccional (**▲/▼/◀/▶**) para recorrer la imagen.

AJUSTE DE LOS PARÁMETROS DEL MENÚ DE DVD

Para acceder al menú de ajuste de parámetros del reproductor de DVD integrado, pulse la tecla **SETUP** (configuración) en el mando a distancia mientras encuentra en modo de DVD. Podrá acceder a 3 menús de configuración distintos: Menú general ("Pág. de Conf. General"), Ajustes de los parámetros de audio ("Pág. de Conf. de Audio"), Ajustes de preferencias ("Pág. de Preferencias").

Utilice las teclas **◀/▶** del mando a distancia para seleccionar los diferentes menús.

Al abandonar la página de los menús de configuración, seleccione la opción "Exit Setup Page" (salir del

menú de configuración) y pulse la tecla ▼ seguida de **ENTER**. De manera alternativa, podrá pulsar en cualquier momento la tecla **SETUP**.

Menú general

Pulse la tecla **SETUP** y utilice las teclas ◀ y ▶ para seleccionar la opción "Pág. de Conf. General". A continuación, pulse la tecla **ENTER** o ▼.

Formato de televisión

1. Utilice las teclas ▲ y ▼ para resaltar la opción "Pantalla de TV".
2. Pulse la tecla ▶, seguida de las teclas ▲ y ▼ para seleccionar el formato de televisión deseado entre las siguientes opciones:
 - "4:3/PS" (4:3 panorámico): Los laterales de la imagen se cortan para ajusta las proporciones de la imagen a la relación de aspecto estándar de la pantalla de televisión, 4:3.
 - "4:3/ LB" (4: 3 Letter Box): se respeta la relación de aspecto original de la película reduciendo la altura vertical de la imagen (se mostrará una banda negra en la zona superior e inferior de la pantalla).
 - "16:9": formato de visualización ancho para televisores de pantalla ancha.
3. Pulse la tecla **ENTER** (introducir/aceptar) para confirmar la selección efectuada.

Selección del idioma del menú (Idioma del televisor)

Utilice esta opción para seleccionar el idioma de visualización de una pantalla deseada.

1. Utilice las teclas ▲ y ▼ para resaltar la opción "Idioma de OSD".
2. Pulse la tecla ▶, seguida de las teclas ▲ y ▼ para seleccionar el idioma del menú deseado.
3. Pulse la tecla **ENTER** (introducir/aceptar) para confirmar la selección efectuada.

Salvapantallas

1. Utilice las teclas ▲ y ▼ para resaltar la opción "salvapantallas".
2. Pulse la tecla ▶, seguida de las teclas ▲ y ▼ para seleccionar la opción "Si" y activar el salvapantallas, o bien "No" para desactivarlo.
3. Pulse la tecla **ENTER** (introducir/aceptar) para confirmar la selección efectuada.

Nota: el salvapantallas se encuentra activado por defecto.

Configuración de los parámetros de audio

Pulse la tecla **SETUP** y utilice las teclas ◀ y ▶ para seleccionar la opción "Pág. de Conf. de Audio". A continuación, pulse la tecla **ENTER** o ▼.

Ajuste de los altavoces (Disposición de audio)

1. Utilice las teclas ▲ y ▼ para resaltar la opción "Conf. de Altavoces".
2. Pulse la tecla ▶, seguida de las teclas ▲ y ▼ para seleccionar entre las opciones "I/D" (izquierda/derecha) o "Estéreo".
3. Pulse la tecla **ENTER** (introducir/aceptar) para confirmar la selección efectuada.

Preferencias

Pulse la tecla **SETUP** y utilice las teclas ◀ y ▶ para seleccionar la opción "Pág. de Preferencias". A continuación, pulse la tecla **ENTER** o ▼.

Tipo de sistema de televisión

1. Utilice las teclas ▲ y ▼ para resaltar la opción "Tipo de TV".
2. Pulse la tecla ▶, seguida de las teclas ▲ y ▼ para seleccionar el tipo de sistema deseado (PAL o NTSC).
3. Pulse la tecla **ENTER** (introducir/aceptar) para confirmar la selección efectuada.

Audio

1. Utilice las teclas ▲ y ▼ para resaltar la opción "Audio".
2. Pulse la tecla ▶, seguida de las teclas ▲ y ▼ para seleccionar el idioma de audio deseado.
3. Pulse la tecla **ENTER** (introducir/aceptar) para confirmar la selección efectuada.

Idioma de los subtítulos

1. Utilice las teclas ▲ y ▼ para resaltar la opción "Subtítulos".
2. Pulse la tecla ▶, seguida de las teclas ▲ y ▼ para seleccionar el idioma deseado para los subtítulos (o bien seleccione la opción "Off" para desactivar la función de visualización de subtítulos).
3. Pulse la tecla **ENTER** (introducir/aceptar) para confirmar la selección efectuada.

Configuración del idioma del menú

1. Utilice las teclas ▲ y ▼ para resaltar la opción "Menú de disco".
2. Pulse la tecla ▶, seguida de las teclas ▲ y ▼ para seleccionar el idioma del menú deseado.
3. Pulse la tecla **ENTER** (introducir/aceptar) para confirmar la selección efectuada.

Control Parental

La función de control parental permite los padres controlar el acceso a ciertos DVD cuyo contenido se considera inapropiado. El aparato determinada categoría de clasificación de contenidos y bloquea automáticamente el acceso al contenido del DVD si la categoría de clasificación es superior a PG 13 (visualización prohibida a menores de 13 años sin la correspondiente autorización de los padres).

1. Utilice las teclas ▲ y ▼ para resaltar la opción "Parental".

2. Pulse la tecla ►, seguida de las teclas ▲ y ▼ para seleccionar una categoría de clasificación de contenidos de entre las 8 opciones que se ofrecen:

- TOLERADO.: visualización adecuada para niños.
- G: visualización autorizada para todos los públicos.
- PG: visualización apta para menores acompañados de un adulto.
- PG-13: se recomienda la visualización del vídeo acompañado de un adulto; película no recomendada para menores de 13 años.
- PGR: se recomienda encarecidamente que la visualización del vídeo se efectúe acompañado de un adulto.
- R: aquellos menores de 17 años deberá estar acompañados de un adulto durante la visualización del contenido del vídeo.
- NC-17: visualización prohibida para menores de 18 años.
- ADULTOS: contenido reservado para adultos.

3. Utilice las teclas numéricas para introducir el código de seguridad de 4 cifras (el código configurado por defecto es el 1369) y pulse la tecla **ENTER** para activar la función de control parental.

Nota: para regresar a la lista de categorías de clasificación sin introducir el código de seguridad, pulse la tecla ▼ para seleccionar "OK" y, a continuación, pulse la tecla **ENTER**.

Contraseña

1. Utilice las teclas ▲ y ▼ para seleccionar la opción "Contraseña" y, a continuación, pulse la tecla para seleccionar la opción "Cambiar". Pulse la tecla **ENTER** para confirmar esta acción.
2. Utilice las teclas numéricas para introducir primero su contraseña anterior y después la nueva contraseña de 4 cifras. Después de haber confirmado el nuevo código, pulse la tecla **ENTER** para guardar el cambio efectuado en la memoria de sistema.

Nota:

- El código seleccionado por defecto es el 1369. Este código seguirá siendo válido de forma permanente. Por lo tanto, podrá utilizar dicho código para configurar su reproductor, incluso si ha olvidado su nueva contraseña personal.
- Para utilizar esta opción, deberá detenerse totalmente la reproducción del disco.
- Para regresar a la etapa anterior sin modificar el código de seguridad, pulse la tecla ▼ para seleccionar "OK" y, a continuación, pulse la tecla **ENTER**.

Parámetros predeterminados por defecto

Para restablecer la totalidad de los parámetros y opciones a su configuración de fábrica, proceda como sigue:

1. Utilice las teclas ▲ y ▼ para resaltar la opción "Por Defecto".
2. Pulse la tecla ► para resaltar la opción "Reiniciar" y, a continuación, pulse **ENTER** para confirmar su selección.

FUNCIONES ESPECIALES DEL REPRODUCTOR DE DVD

Modo de programación

Esta función está disponible para los discos DVD y CD de Audio. Podrá seleccionar la secuencia de programación de reproducción del disco según sus preferencias.

CD/CDG

1. Pulse la tecla **PROGRAM** (programación) del mando a distancia. La pantalla mostrará las diferentes tablas de secuencias de programación.
2. Introduzca los números de las pistas según sus preferencias utilizando las teclas numéricas (0 a 9) del mando a distancia.
3. Una vez seleccionada la secuencia de reproducción, desplace el puntero hasta la opción "REPRODUCCIÓN" utilizando las teclas de desplazamiento ▲/▼/◀/▶. Pulse la tecla **ENTER** para confirmar la selección efectuada e iniciar la reproducción de la secuencia programada.

DVD

1. Pulse la tecla **PROGRAM** (programación) del mando a distancia. La pantalla mostrará las diferentes tablas de secuencias de programación.
2. Introduzca el número del título utilizando las teclas numéricas.
3. Introduzca el número del capítulo del título seleccionado en el paso anterior.
4. Repita los últimos 2 pasos para introducir la secuencia.
5. Una vez seleccionada la secuencia de reproducción, utilice las teclas de desplazamiento ▲/▼/◀/▶ para seleccionar la opción "REPRODUCCIÓN". Pulse la tecla **ENTER** para confirmar la selección efectuada e iniciar la reproducción de la secuencia programada.
6. Se desea anular una programación, desplace el puntero hasta una secuencia de programación y pulse la tecla **EXIT/CLEAR**.

Nota: si lo desea, podrá en cualquier momento abandonar el modo de programación pulsando la tecla **PROGRAM** en el mando a distancia.

CD de fotos

1. Introduzca un CD de fotos en el reproductor. Si el disco es reconocido por el reproductor, se mostrará una lista de las carpetas y fotos almacenadas en el disco CD.
2. Use los botones ▲ y ▼ para seleccionar una carpeta y pulse luego **ENTER** para desplazarse por los archivos.

3. Use los botones ▲ y ▼ para seleccionar una fotografía y pulse luego **ENTER** para que comience una presentación dinámica de las fotografías.
 4. Pulse **II** para hacer una pausa en la presentación y para continuar con la presentación.
 5. Pulse **▶▶** para saltar a la siguiente fotografía, o pulse **◀◀** para volver a la fotografía anterior.
 6. Pulse el botón **ZOOM** repetidamente para aumentar o reducir las fotografías.
 7. Use los botones de dirección para dar la vuelta o girar las fotografías.
 8. Durante la presentación de fotografías, pulse **STOP ■** para ir al modo "Digest". Se mostrarán en la pantalla 12 fotografías cada vez. Use los botones ▲/▼/◀/▶ y **ENTER** para seleccionar una de las opciones disponibles en la parte inferior de la pantalla. "Presentación" (para continuar con la presentación), "Menú" (para obtener una breve descripción de la función de los botones en el modo fotografía), "◀ Previo" (para volver a las 12 miniaturas anteriores) o "Siguiente ▶" (para visualizar la 12 siguientes miniaturas).
- Nota:** Durante la presentación o en el modo "Digest", pueden utilizarse también los botones numéricos para introducir directamente el número correspondiente a una fotografía. Para que se visualice la correspondiente fotografía pulse el botón **ENTER**.

PROBLEMAS Y SOLUCIONES

Problema	Solución
No hay imagen y sonido.	<ul style="list-style-type: none"> - Compruebe que el adaptador de corriente está correctamente conectado a la red eléctrica y al aparato. - Compruebe que ha puesto el aparato bajo tensión pulsando la tecla STANDBY en la pantalla LCD, o bien la tecla STANDBY en el mando a distancia.
La imagen se ve normalmente pero no hay sonido.	<ul style="list-style-type: none"> - Compruebe los ajustes de contraste y brillo de la imagen. - Compruebe que el volumen no está ajustado a un nivel demasiado bajo o que ha sido desactivado utilizando la tecla MUTE (desactivación del sonido). - Es posible que exista alguna anomalía específica del programa que está visualizando. Pruebe a cambiar de canal para comprobar si desaparece la anomalía. - Compruebe que los cables de audio estén correctamente instalados.
El mando a distancia no funciona correctamente.	<ul style="list-style-type: none"> - Compruebe que no hay obstáculos entre la pantalla LCD y el mando a distancia que dificulten la señal emitida. - Compruebe que las pilas del mando a distancia están instaladas conforme a la polaridad correcta indicada en el fondo del compartimento de las mismas. - Pruebe a sustituir las pilas.
No hay imagen, se muestra una pantalla azul.	<ul style="list-style-type: none"> - Compruebe la conexión de la antena. - Los canales no están correctamente sintonizados, intente efectuar una búsqueda automática de canales.
No hay imagen, o bien la imagen o el color son de baja calidad.	<ul style="list-style-type: none"> - Pruebe a ajustar el color en el menú de vídeo. - Es posible que exista alguna anomalía específica del programa que está visualizando. Pruebe a cambiar de canal para comprobar si desaparece la anomalía. - Compruebe que los cables de vídeo estén correctamente instalados.
La pantalla muestra barras verticales u horizontales, la imagen tiembla, o la recepción es débil en algunos canales.	<ul style="list-style-type: none"> - Compruebe que no hay aparatos eléctricos que puedan crear interferencias ubicados cerca de la pantalla LCD. - Compruebe la conexión de la antena.
No se emite sonido por uno de los altavoces.	<ul style="list-style-type: none"> - Compruebe el nivel de balance en las opciones del menú de audio.

ESPECIFICACIONES

Tamaño de la pantalla: 48 cm

SECCIÓN DEL DVD

Longitud de onda láser: 655 nm

Potencia del láser: Clase 1

Sistema de salida de señal: PAL/NTSC

Salida de audio digital, salida de antena, salida coacción digital, conector para S-Video, conector para VGA, conector para vídeo, euroconector, conector para Audio PC

SECCIÓN GENERAL

Alimentación eléctrica: 220 - 240 VAC ~ 50 Hz

Consumo eléctrico: 55 W (CC)

Altavoces: 2 de 72 x 42 mm - 4 ohmios, 3 W

Salida de audio: 1,8 W + 1,8 W

Dimensiones: 510 (largo) mm x 194 (ancho) mm x 436 (alto) mm

Peso neto: 6,4 kg

MANTENIMIENTO

Asegúrese de apagar el aparato y desenchufar el cable de alimentación de la toma de corriente antes de proceder a su limpieza. Limpie únicamente el aparato con un paño seco y suave. Si las superficies están excesivamente sucias, límpielas con un paño bien escurrido que se haya previamente empapado en una solución de agua y jabón. Vuelva a limpiarlo con un paño seco. Nunca utilice alcohol, gasolina, disolvente, líquidos limpiadores o cualquier otro producto químico para limpiar al aparato. Utilice únicamente aire comprimido para eliminar el polvo.

GARANTÍA

Este producto está cubierto por nuestra garantía de 1 año. Para cualquier reclamación bajo la garantía o solicitud de servicio posventa, deberá dirigirse a su revendedor y presentar su comprobante de compra. Nuestra garantía cubre aquellos defectos de material o montaje que sean imputables al fabricante, a excepción de todo aquel deterioro que se produzca como consecuencia de la no observación de las indicaciones señaladas en el manual de instrucciones o de toda intervención impropia sobre este aparato (como por ejemplo, desmontaje, exposición al calor o a la humedad...).

Nota: conserve este manual de instrucciones ya que contiene informaciones de importancia. El contenido de este manual de instrucciones podrá modificarse sin previo aviso. Queda prohibida cualquier reproducción parcial o total de este manual de instrucciones sin la autorización previa por escrito del fabricante.

Referencia: LCDDVD3BBFR

Diseñado y desarrollado en Europa – Fabricado en China

© 2009 Barbie, Inc. Todos los derechos reservados.

© 2009 LEXIBOOK®

Lexibook Ibérica S.L

C/ de las Hileras 4, 4º dpcho 14

28013 Madrid

España

Servicio consumidores: 902 102 191

www.lexibook.com



AVISO: La utilización excesiva de este producto con el volumen al máximo puede dañar sus oídos.



Este producto no es un juguete.



Informaciones sobre protección del medioambiente

¡Los aparatos eléctricos usados se consideran productos reciclables y no deben desecharse junto con los desperdicios domésticos! Le rogamos que apoye nuestra política medioambiental y participe activamente a la conservación de los recursos naturales existentes y a la protección del medio ambiente, desechando este aparato en aquellos centros de reciclaje aprobados (si los hay).



INDICE

Misure di sicurezza	37	Impostazione modi SSCART/YPbPr/S-VIDEO/	
Istruzioni di sicurezza	38	HDMI/DVD	46
Descrizione dello schermo LCD	38	Impostazione modo PC	46
Telecomando	39	Guida elettronica dei canali	47
Installazione	40	Funzioni dei tasti DVD	47
Tipi di disco	40	Impostazione dei menù DVD	48
Manipolazione e manutenzione dei dischi	41	Funzioni DVD speciali	50
Codici regionali	41	Problemi e soluzioni	51
Funzioni dei tasti TV	41	Specifiche	52
Menù LCD	43	Manutenzione	52
Impostazione modo DTV	43	Garanzia	52
Impostazione modo ATV	45		

MISURE DI SICUREZZA



**ATTENZIONE
PERICOLO DI SCOSSA ELETTRICA
NON APRIRE**



ATTENZIONE: PER EVITARE RISCHI DI FOLGORAZIONE, NON TOGLIERE MAI IL COPERCHIO (NÉ LA PARTE POSTERIORE DELL'APPARECCHIO). NON CONTIENE PEZZI CHE POSSONO ESSERE RIPARATI O SOSTITUITI DALL'UTENTE. AFFIDARE EVENTUALI RIPARAZIONI A UN TECNICO QUALIFICATO.

I simboli sulla parte posteriore del prodotto significano:



TENSIONE PERICOLOSA:

Il simbolo del fulmine con la punta di freccia dentro a un triangolo avvisa l'utente della presenza di "tensione pericolosa" non isolata all'interno dell'apparecchio, elemento che comporta un rischio di folgorazione.



ATTENZIONE:

Il punto esclamativo all'interno di un triangolo avvisa l'utente della presenza di istruzioni operative e di manutenzioni importanti che accompagnano il prodotto.

AVVERTENZA:

- Per ridurre il rischio di incendio o scossa elettrica, non esporre l'apparecchio a pioggia o umidità.
- Non esporre l'apparecchio a gocce o schizzi d'acqua e non porre nessun contenitore di liquido sull'apparecchio (per es. vasi).
- La presa di corrente va utilizzata per staccare l'apparecchio dalla corrente e deve sempre essere facilmente accessibile.
- Per scollegare completamente l'apparecchio dall'elettricità, la spina di alimentazione deve essere staccata dalla presa elettrica.

PERICOLO SICUREZZA RIGUARDANTE IL LASER



Nel meccanismo CD questo apparecchio utilizza un sistema di raggi laser ottici con protezioni integrate. Non smontare l'apparecchio, rivolgersi sempre a personale qualificato. L'esposizione a questo raggio laser luminoso invisibile è pericoloso per gli occhi.

**CLASS 1
LASER PRODUCT**

CLASSE 1 – PRODOTTO LASER

QUESTO PRODOTTO LASER È DI CLASSE 1. L'UTILIZZO DI COMANDI O IMPOSTAZIONI E L'ESECUZIONE DI PROCEDURE DIVERSE DA QUELLE SPECIFICATE NEL DOCUMENTO POSSONO COMPORTARE L'ESPOSIZIONE A RAGGI PERICOLOSI.

Fabbricato con licenza di Dolby Laboratories. «Dolby», «Pro Logic» e il simbolo della doppia D sono marchi depositati di Dolby Laboratories. Lavori confidenziali non pubblicati. © 1992-1997 Dolby Laboratories, Inc. Tutti i diritti riservati.

Questo prodotto prevede una tecnologia di protezione dei diritti d'autore grazie a brevetti depositati negli Stati Uniti e in altri Paesi con, fra gli altri, i numeri di brevetto 5 315 448 e 6 836 549 e la protezione dei diritti di proprietà intellettuale. L'utilizzo di questa tecnologia di protezione dei diritti d'autore Macrovision nel prodotto deve essere autorizzata da Macrovision. È vietato qualsiasi atto d'ingegneria concorrente o lo smontaggio del prodotto.

ISTRUZIONI DI SICUREZZA

1. Leggere attentamente le istruzioni.
2. Conservare le istruzioni.
3. Seguire tutte le istruzioni.
4. Tener conto delle avvertenze.
5. Non utilizzare l'apparecchio in acqua.
6. Pulirlo solo con un panno morbido.
7. Non bloccare le aperture di areazione. Procedere all'installazione secondo le istruzioni.
8. Non posizionare l'apparecchio vicino a fonti di calore come piastre elettriche, cucine o altro (anche amplificatori).
9. Non cercare di oltrepassare la misura di sicurezza della spina polarizzata o della presa a terra. Una spina polarizzata ha due poli, uno più grande dell'altro. Una spina con presa a terra ha due poli piatti e un terzo polo rotondo per la presa a terra. Il polo più grande e il terzo polo costituiscono misure di sicurezza importanti per la protezione degli utilizzatori. Se non si riesce a inserire completamente la spina nella presa elettrica a muro, contattare il proprio elettricista per far sostituire la presa a muro obsoleta.
10. Il cavo di alimentazione deve essere posizionato in modo da non essere calpestato o schiacciato soprattutto vicino alla presa, nel punto in cui è collegato e nel punto in cui esce dall'apparecchio.
11. Utilizzare solo pezzi di ricambio/accessori specificati dal fabbricante.
12. Staccare la spina dell'apparecchio dalla presa elettrica durante i temporali o quando non viene usato per lunghi periodi.
13. Rivolgersi a personale qualificato per qualsiasi riparazione. Sarà necessario far riparare l'apparecchio in caso in cui venga danneggiato in qualsiasi modo, se il cavo di alimentazione o la presa si rovinano, se si rovescia liquido o se vi cadono sopra oggetti, se viene esposto alla pioggia o all'umidità o se cade a terra.
14. Non sovraccaricare la presa elettrica. Utilizzare solo la fonte di alimentazione indicata.
15. Utilizzare solo pezzi di ricambio specificati dal fabbricante.
16. L'installazione a muro dell'apparecchio è possibile solo se raccomandata dal fabbricante. Seguire il procedimento indicato nella guida d'utilizzo.
17. Dopo ogni revisione o riparazione del prodotto, richiedere al tecnico di verificarne la sicurezza.

DESCRIZIONE DELLO SCHERMO LCD

A

1. Riquadro
2. Indicatore di alimentazione
3. Sensore dello schermo LCD
4. Base
5. Articolazione

B

1. Tasto EJECT (espulsione)
2. Tasto PLAY/PAUSE (lettura/pausa)
3. Tasto STOP (ferma)
4. Tasto SOURCE (fonte)
5. Tasto MENU
6. Tasti CH ▲/▼ (canali)
7. Tasti VOL+/-
8. Tasto STANDBY (messa in attesa)

C

1. Lettore DVD/CD (lato destro dell'apparecchio)
2. Entrata auricolari (lato sinistro dell'apparecchio)

D

1. Pulsante avvio/arresto
2. Cavo CA
3. Coperchio vano connettori:
Descrizione delle prese all'interno del vano
- (1). Porta HDMI "High Definition Multimedia Interface" (interfaccia multimediale alta definizione)
- (2). Ingresso PC video/audio
- (3). Presa SCART
- (4). Ingressi audio destra/sinistra
- (5). Ingressi YPbPr
- (6). Ingresso S-video
- (7). Ingresso RF (antenna) 75 ohm

PRECAUZIONI DA PRENDERE IN MODO PAUSA

Un'immagine fissa può danneggiare in modo permanente lo schermo LCD.

- Non lasciare un'immagine fissa sullo schermo LCD per più di 2 ore. Questo potrebbe provocare un fenomeno di immagine persistente o una "bruciatura dello schermo". Per evitare le immagini persistenti, quando si è in funzione Pausa ridurre il livello di luminosità e contrasto dello schermo.
- Guardare lo schermo LCD in formato 16:9 troppo a lungo può far apparire tracce sulla parte alta, bassa o centrale dello schermo. Anche leggere un DVD o usare una console di videogiochi può provocare lo stesso effetto. I danni che ne risultano non sono coperti da garanzia.
- Le immagini fisse del videogioco o del PC possono, dopo di un certo periodo di tempo, provocare l'apparizione di immagini rimanenti parziali. Per evitare questo effetto, ridurre la luminosità e il contrasto dello schermo quando si è in funzione Pausa.

TELECOMANDO

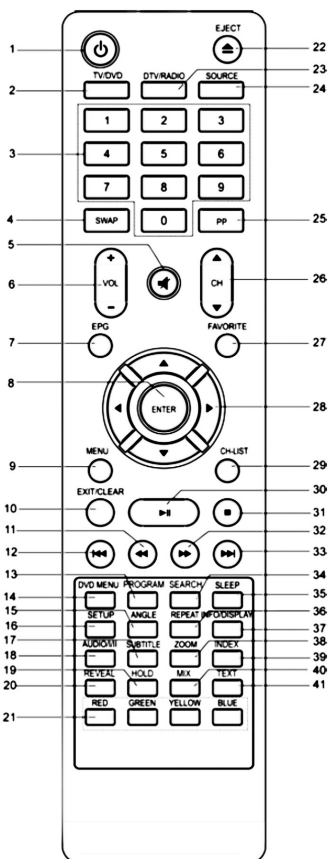

1. Tasto STANDBY
2. Tasto TV/DVD
3. Tasti numerici
4. Tasto SWAP (Richiamo)
5. Tasto MUTE (senza audio)
6. Tasti VOL+/-
7. Tasto EPG (Guida elettronica dei programmi)
8. Tasto ENTER (invio)
9. Tasto MENU (menù LCD)
10. Tasto EXIT (uscita) / CLEAR (cancella)
11. Tasto traccia indietro
12. Tasto traccia precedente
13. Tasto PROGRAM (programma)
14. Tasto DVD MENU (menu DVD)
15. Tasto ANGLE (angolazione)
16. Tasto SETUP (impostazione DVD)
17. Tasto SOTTOTITOLO (sottotitoli DTV/DVD)
18. Tasto Audio/III
19. Tasto HOLD (fissare videotesto)
20. Tasto REVEAL (mostra televideo)
21. Tasti ROSSO/VERDE/GIALLO/BLU (tasti televideo)
22. Tasto EJECT (espulsione)
23. Tasto DTV/RADIO
24. Tasto SOURCE (Fonte)
25. Tasto PP (effetto dell'immagine)
26. Tasto CH ▲▼
27. Tasto FAVORITE (favoriti)
28. Tasti direzione ▲▼/◀▶
29. Tasto CH-LIST (lista canali DTV)
30. Tasto Lettura/Pausa
31. Tasto Ferma
32. Tasto traccia avanti
33. Tasto traccia seguente
34. Tasto SEARCH (ricerca)
35. Tasto SLEEP (riposo)
36. Tasto REPEAT (ripetizione)
37. Tasto INFO/DISPLAY (informazioni/visualizzazione)
38. Tasto ZOOM (zoom DTV/DVD)
39. Tasto INDEX (indice videotesto)
40. Tasto MIX (mix televideo)
41. Tasto TEXT (televideo)



Inserimento delle batterie del telecomando

1. Aprire il coperchio del vano batterie situato dietro il telecomando.
2. Inserire 2 pile di tipo AAA/LR03 da 1,5V $\frac{1}{3}$ (in dotazione) come illustrato e rimettere il coperchio del vano batterie.



Non ricaricare le batterie non ricaricabili. Togliere le batterie ricaricabili dal telecomando prima di ricaricarle. La ricarica delle batterie ricaricabili deve essere effettuata con la supervisione di un adulto. Non mischiare diversi tipi di batterie o batterie ricaricabili o di batterie e batterie ricaricabili nuove e usate. Le batterie e le batterie ricaricabili devono essere posizionate rispettando la polarità. Le batterie e le batterie ricaricabili esaurite devono essere tolte dal telecomando. I morsetti di una batteria o di una batteria ricaricabile non devono essere cortocircuitati. Non gettare le batterie nel fuoco. Togliere le batterie in caso di non utilizzo prolungato. Questo telecomando deve essere alimentato unicamente con le batterie specificate.

ATTENZIONE: Forti interferenze elettromagnetiche o scariche elettrostatiche possono provocare il malfunzionamento o la perdita di dati. Se l'apparecchio non funziona correttamente, togliere e poi reinserire le batterie.



Ostacoli posti tra il sensore dello schermo LCD e il telecomando possono bloccare o indebolire i segnali tra le due unità e provocare un cattivo funzionamento del telecomando. L'esposizione del sensore dello schermo LCD alla luce diretta del sole, a una lampada incandescente, una lampada fluorescente o qualsiasi altra fonte di luce eccessiva può anch'essa nuocere al buon funzionamento del telecomando.

INSTALLAZIONE

Disimballaggio dell'apparecchio

Al momento di togliere l'apparecchio dal suo imballaggio, assicurarsi che siano inclusi tutti i seguenti pezzi:

- 1 schermo LCD con lettore DVD e tuner TNT integrati
- 1 telecomando
- 2 pile di tipo AAA/LR03
- 1 istruzioni d'uso

AVVERTENZA: Tutti i materiali d'imballaggio come scotch, fogli di plastica, corde, etichette, non fanno parte del televisore e devono essere eliminati.

Installazione del televisore

Porre l'apparecchio su una superficie solida, orizzontale, senza vibrazioni. Lo schermo LCD non deve essere soggetto a vibrazioni o colpi. Seguire con attenzione le condizioni indicate nelle istruzioni di sicurezza.

Si può regolare lo schermo LCD utilizzando i tasti situati sulla parte superiore dello schermo o quelli del telecomando. I terminali sul lato sinistro forniscono tutte le connessioni necessarie per collegare altri apparecchi allo schermo.

Connessione dell'antenna

Per collegare il televisore all'antenna di casa vostra o a un sistema via cavo, collegate un cavo a doppia protezione alla presa dell'antenna situata sul lato sinistro dello schermo (togliere il coperchio di protezione delle prese).

Connessione a un computer

Lo schermo LCD si può utilizzare come monitor/cassa per il computer collegando l'interfaccia S-Video o VGA standard e l'interfaccia video/audio del PC. Selezionare poi la fonte corrispondente (fonte "PC").



Connessione HDMI

Lo schermo LCD è dotato di una porta HDMI che permette di collegare direttamente gli apparecchi ad alta definizione (videocamera, ricevitore satellitare, lettore HD DVD o computer o console da gioco). Selezionare poi la fonte corrispondente (fonte «HDMI»), consultare il paragrafo «Selezione della fonte video».

Connessione all'alimentazione

Non collegare il televisore all'alimentazione prima di aver effettuato tutti gli altri collegamenti. Inserire la spina del televisore in una presa di alimentazione (CA 220-240V~50Hz) vicina al punto in cui avete installato l'apparecchio.

TIPI DI DISCO

Tipi di disco	Diametro	Durata
	12cm	Facciata singola: 120mn circa Facciata doppia: 240mn circa
	12cm	74mn circa
HD-CD	12cm	74mn circa
JPEG	12cm	74mn circa
DivX	12cm	600mn circa

Nota : Il lettore DVD è anche compatibile con i DVD-R, CD-R e i CD-RW.

AVVERTENZA: NON INSERIRE DISCHI DA 8 CM DI DIAMETRO. SI RISCHIA DI DANNEGGIARE IL SISTEMA!

MANIPOLAZIONE E MANUTENZIONE DEI DISCHI

Precauzioni d'uso (A)

- Tenere il disco dai lati, così non si sporcherà la superficie con le impronte delle dita.
- Impronte, sporcizia e graffi possono provocare salti e distorsioni.
- Non scrivere sull'etichetta con la penna a sfera o altri dispositivi di scrittura.
- Non utilizzare prodotti per la pulizia, benzina, soluzioni, liquidi antistatici o altri tipi di solvente.
- Fare attenzione a non far cadere o piegare il disco.
- Non inserire più di un disco nel lettore.
- Riporre il disco nella sua apposita custodia quando non viene utilizzato

(A)

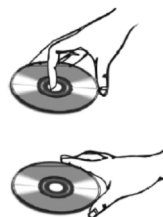

Se la superficie è sporca (B)

Asciugare delicatamente con un panno morbido ed umido (solo di acqua).

Pulire i dischi partendo dal centro e proseguendo verso i bordi esterni. Se si asciugano i dischi con movimenti circolari si possono provocare graffi con conseguenti rumori.

(B)



Corretto



Non corretto

Se un disco viene trasportato da un luogo freddo a un ambiente caldo, sulla superficie si può formare condensa.

Asciugare bene la condensa con un panno morbido, asciutto e senza peli prima di utilizzare il disco.

Sistemazione non corretta dei dischi

I dischi si possono rovinare se conservati nei seguenti luoghi:

- Luoghi esposti alla luce diretta del sole.
- Luoghi umidi o polverosi.
- Luoghi direttamente esposti a una fonte di calore o a una fonte di riscaldamento

CODICI REGIONALI

Dato che i film DVD vengono messi sul mercato in diversi momenti a seconda dell'area geografica, tutti i lettori possiedono codici regionali e il disco può avere un codice regionale opzionale. Se si inserisce un disco che ha un codice regionale diverso da quello del lettore, il disco non funzionerà e dovrà essere rimosso dal lettore.

Il codice regionale di questo lettore è  (Giappone, Europa, Africa del Sud, Medio oriente).

FUNZIONI DEI TASTI TV

Accensione / Spegnimento

Una volta collegata la spina elettrica all'alimentazione, premere il pulsante di accensione/spegnimento situato sulla parte posteriore dello schermo LCD per mettere in modo attesa (la spia luminosa di alimentazione diventerà rossa).

1. Premere i tasti **STANDBY** dello schermo LCD o del telecomando  per accendere il televisore.
2. La spia luminosa dell'alimentazione diventerà verde poi, dopo qualche secondo, lo schermo si accenderà.
3. Premere nuovamente uno dei tasti **STANDBY** per rimettere lo schermo in modalità di attesa.

Nota: l'apparecchio passerà automaticamente in modalità attesa dopo qualche minuto di inattività.

Regolazione del volume

1. Premere i tasti **VOL+/-** dello schermo LCD o i tasti **VOL+/-** del telecomando per aumentare o diminuire il volume.
2. Per disattivare completamente il volume, premere il tasto **MUTE** del telecomando.
3. Premere nuovamente il tasto **MUTE** o un tasto del volume per riattivare l'audio.

Selezione dei canali

1. Premere i tasti **CH▲/▼** dello schermo LCD o i tasti **CH▲/▼** del telecomando per cambiare i canali verso l'alto o il basso.
2. I tasti numerici del telecomando possono essere utilizzati per inserire direttamente il numero di canale.

Richiamo

Premere il tasto **SWAP** per passare dal precedente canale che si stava guardando a quello che si sta guardando al momento.

Selezione della fonte video

Premere il tasto **SOURCE** del telecomando per accedere al «Menu Fonte». Utilizzare i tasti **▲** e **▼** per selezionare la fonte desiderata: «DTV», «ATV», «SCART», «YPbPr», «S-Video», «PC», «HDMI», «DVD». Premere **ENTER** per confermare la scelta.

Nota: assicurarsi che tutti i cavi audio/video siano collegati.

Menù di regolazione dello schermo LCD

In qualsiasi modo ci si trovi, premere il tasto **MENU** per accedere ai diversi menù di regolazione dello schermo LCD: menù «Immagine», menù «SUONO» (audio), menù «CONFIG» (opzione), menù «Chiusura», menù «CANALE TV», menù «TEMPO» (per maggiori informazioni far riferimento alla sezione «MENU LCD»).

Nota: le impostazioni disponibili dipendono dalla fonte selezionata.

Effetto immagine (tasto PP)

Premere ripetutamente sul tasto **PP** per selezionare un effetto immagine come segue:

User (Personale) ➔ Dinamico ➔ Standard ➔ Lieve (Debole)



Temporizzatore per addormentarsi (SLEEP)

Il tasto **SLEEP** permette di programmare lo stato di attesa automatico dello schermo LCD.

Premere più volte il tasto **SLEEP** per selezionare il tempo desiderato (tra 15 e 240 minuti).

Per disattivare il temporizzatore per addormentarsi, premere **SLEEP** in modo continuativo e selezionare «Off».

Visualizzazione (DISPLAY)

In modo TV, premere sul tasto **INFO/DISPLAY** del telecomando per visualizzare la schermata con le informazioni riguardanti il programma visionato (numero di canale, sistema audio, tipo di segnale...ecc.). Premere ancora una volta sul tasto per far scomparire le informazioni.

Sottotitoli (funzione TNT)

In modo DTV (TNT), utilizzare il tasto **SUBTITLE** per attivare o disattivare la visualizzazione di sottotitoli del programma visionato.

Nota: la disponibilità di questa funzione dipende dal programma visionato.

Lingua (funzione TNT)

Premere il tasto **AUDIO/III** per visualizzare la lista delle lingue disponibili per il programma visionato.

Nota: la disponibilità di questa funzione dipende dal programma visionato.

Aspetto dell'immagine

Premere ripetutamente il tasto **ZOOM** per modificare direttamente il tipo di formato o di visualizzazione del video: «Auto», «Zoom1», «Zoom2», «16:9», «4:3».

Guida elettronica dei canali (funzione TNT)

La Guida Elettronica dei Canali (o EPG) permette di visualizzare la guida dei programmi (per una settimana). Per maggiori informazioni, far riferimento alla sezione «GUIDA ELETTRONICA DEI CANALI».

TV/DVD

Utilizzare il tasto **TV/DVD** per passare dal modo TV a DVD e viceversa (attendere qualche secondo dopo aver premuto il tasto).

DTV/RADIO

Usare il tasto **DTV/RADIO** per passare dal canale DTV alla radio e viceversa.

CH-LIST

Premere il tasto **CH-LIST** per visualizzare la lista dei canali registrati.

FAVORITI

Premere il tasto **FAVORITE** per visualizzare le liste dei canali preferiti.

MENÙ LCD

Premere il tasto **MENU** per accedere al menù di configurazione dell'apparecchio.

1. Utilizzare i tasti **▲** e **▼** per selezionare il menù desiderato: menù «Immagine», menù «SUONO» (audio), menù «CONFIG» (opzione), menù «Chiusura», menù «CANALE TV», menù «TEMPO», poi premere **ENTER**.
2. Utilizzare i tasti **▲** e **▼** per selezionare un'opzione.
3. Premere i tasti **◀** e **▶** per modificare le impostazioni, attivare e disattivare le funzioni.
4. Utilizzare il tasto **MENU** per tornare alla tappa precedente e **EXIT/CLEAR** per uscire dal menù di configurazione.

Nota:

- quando l'icona **▶** appare accanto a un'opzione, premere il tasto **▶** del telecomando per accedere al sottomenù.
- le impostazioni vengono salvate automaticamente quando si esce dal menù di configurazione.
- dopo 10 secondi di inattività, l'apparecchio esce automaticamente dal menù di configurazione.
- le impostazioni disponibili dipendono dalla fonte selezionata.

IMPOSTAZIONE MODO DTV

Premere il tasto **SOURCE** del telecomando, poi utilizzare i tasti **▲** e **▼** per impostare la fonte video su «DTV» e premere su **ENTER**. Apparirà il menù «NEW INSTALLATION» (nuova installazione).

Prima installazione

Impostazione della lingua dei menù

Nella schermata «NEW INSTALLATION», utilizzare i tasti **▲** e **▼** per selezionare il menù «Menu Lingua» poi utilizzare i tasti **◀** e **▶** per scegliere una lingua. Le lingue disponibili sono francese, italiano, olandese, portoghese, tedesco, inglese e spagnolo.

Ricerca automatica dei canali hertziani, digitali e radio

1. Utilizzare i tasti **▲** e **▼** per selezionare il menù «Regolazione Auto.» poi premere **▶**.
2. Utilizzare i tasti **◀** e **▶** per selezionare il Paese desiderato, poi premere **▼** per selezionare «Start» (inizio) e premere su **ENTER** per cominciare la procedura di impostazione automatica dei canali.
3. Premere in qualsiasi momento il tasto **MENU** per interrompere la ricerca automatica o sul tasto **EXIT/CLEAR** per uscire dal menù «NEW INSTALLATION».

Immagine dei menù

Premere il tasto **MENU**, poi utilizzare i tasti **▲** e **▼** per selezionare il menù «Immagine». Premere **ENTER** o **▶**.

Modo Immagine

1. Utilizzare i tasti **▲** e **▼** per selezionare l'opzione «Modalità Immagine».
2. Premere i tasti **◀** e **▶** per scegliere un effetto di immagine: «User (personale)», «Dinamico», «Standard», «Lieve (Debole)».

Contrasto, luminosità, colore, nitidezza, temperatura del colore

Utilizzare i tasti **▲** e **▼** per selezionare l'opzione desiderata, poi premere i tasti **◀** e **▶** per impostare:

- «**Contrasto**»: impostazione del contrasto dell'immagine.
- «**Luminosità**»: impostazione della luminosità dell'immagine.
- «**Colore**»: regolazione dell'intensità dei colori.
- «**Nitidezza**»: impostazione della precisione dell'immagine.
- «**Temperatura colore**»: si può scegliere tra l'impostazione «Normale», «Caldo» o «Freddo».

Setup PC (configurazione del PC)

Disponibile soltanto quando si collega il computer allo schermo LCD.

Menù Audio

Premere il tasto **MENU**, poi utilizzare i tasti **▲** e **▼** per selezionare il menù «SUONO». Premere **ENTER** o **▶**.

Modo Audio

1. Utilizzare i tasti **▲** e **▼** per selezionare l'opzione desiderata: «Modalità suono».
2. Premere i tasti **◀** e **▶** per scegliere un effetto audio: «User (personale)», «Standard», «Musica», «Film» o «Sport».

Acuti, Bassi o Balance

1. Utilizzare i tasti **▲** e **▼** per selezionare l'opzione desiderata: «Acuti», «Bassi» o «Balance».
2. Premere i tasti **◀** e **▶** per impostare.

Nota: dopo qualche secondo di inattività, si esce automaticamente dal menù.

Menù OPZIONE

Premere il tasto **MENU**, poi utilizzare i tasti **▲** e **▼** per selezionare il menù «CONFIG». Premere **ENTER** o **▶**.

Impostazione della lingua dei menù

1. Utilizzare i tasti ▲ e ▼ per selezionare l'opzione «Menu Lingua».
2. Premere i tasti ◀ e ▶ per scegliere una lingua: le lingue disponibili sono francese, italiano, olandese, portoghese, tedesco, inglese e spagnolo.

Tornare alle impostazioni di default

1. Utilizzare i tasti ▲ e ▼ per selezionare l'opzione «Default di fabbrica».
2. Premere su ENTER o ▶ poi utilizzare i tasti ◀ e ▶ per scegliere «SI» e confermare premendo nuovamente su ENTER.

Menù Chiusura

Premere il tasto MENU, poi utilizzare i tasti ▲ e ▼ per selezionare il menù «Chiusura». Premere ENTER o ▶ poi inserire la password per accedere al menù di controllo parentale. La password di default è «0000».

Sistema di blocco

Utilizzare i tasti ▲ e ▼ per selezionare l'opzione «Blocca sistema» poi utilizzare i tasti ◀ e ▶ per scegliere «Off» (disattivato) o «On» (attivato). Quando il sistema di blocco è attivato, occorre inserire la password per prima di poter cambiare canale.

Impostazione della password

Questa opzione permette di cambiare la password.

1. Utilizzare i tasti ▲ e ▼ per selezionare l'opzione «Regolazione password » poi premere ENTER o ▶ .
2. Sulla riga «Nuovo» inserire la nuova password, poi digitare la password nella riga «Confermare» e premere ENTER per confermare il cambiamento.

Blocco dei canali digitali (“Canale bloccato”)

Questa opzione permette di eliminare o bloccare l'accesso a canali digitali il cui contenuto appare inappropriato.

1. Utilizzare i tasti ▲ e ▼ per selezionare l'opzione «Blocco canale » poi premere ENTER o ▶ . Sullo schermo appare una lista di canali.
2. Utilizzare i tasti ▲ e ▼ per selezionare la catena che si vuole bloccare o sbloccare e premere il tasto VERDE del telecomando. Ripetere l'operazione tante volte quanto necessario.

Controllo parentale

La funzione di controllo parentale permette ai genitori di controllare l'accesso a canali digitali il cui contenuto è ritenuto inappropriato bloccando i programmi non adatti a una determinata età.

Utilizzare i tasti ▲ e ▼ per selezionare l'opzione «Controllo genitori » poi utilizzare i tasti ◀ e ▶ per scegliere un limite d'età tra «4» e «18» (anni).

Menù CANALE TV

Premere il tasto MENU, poi utilizzare i tasti ▲ e ▼ per selezionare il menù «CANALE TV». Premere ENTER o ▶ .

Ricerca automatica dei canali hertziani, digitali e radio (“Regolazione Auto.”)

Vedere la sezione corrispondente più in alto.

Ricerca manuale dei canali digitali

1. Utilizzare i tasti ▲ e ▼ per selezionare l'opzione «Regol. manuale DTV», poi premere i tasti ENTER o ▶ per visualizzare il sottomenù.
2. Utilizzare i tasti ◀ e ▶ per scegliere un numero di canale e premere ENTER per lanciare la ricerca.
3. Quando il canale desiderato è stato individuato, verrà automaticamente registrato nel sistema.
4. Ripetere l'operazione per memorizzare tutti i canali desiderati.

Ricerca manuale dei canali hertziani

1. Utilizzare i tasti ▲ e ▼ per selezionare l'opzione «Regol. manuale ATV », poi premere i tasti ENTER o ▶ per visualizzare il sottomenù.
2. Utilizzare i tasti ▲ e ▼ per selezionare l'opzione desiderata: «Memorizzazione in», «Sistema», «Banda» o «Current CH» (canale attuale). Premere i tasti ◀ e ▶ per modificare le impostazioni.
3. Utilizzare i tasti ▲ e ▼ per selezionare «Ricerca» e premere i tasti ◀ e ▶ per lanciare la ricerca. Quando è stato trovato il canale desiderato, premere ENTER per memorizzarlo nel sistema.
4. Ripetere l'operazione per memorizzare tutti i canali desiderati.

Nota: Premere il tasto MENU in qualsiasi momento per fermare la ricerca.

Impostazione accurata

Utilizzare questa opzione se ci si trova in zone dove la ricezione è difficile. Permette di migliorare la qualità dell'immagine di un canale.

1. Utilizzare i tasti ▲ e ▼ per selezionare l'opzione «Current CH» (canale attuale), poi premere i tasti ◀ e ▶ per selezionare il canale di cui desiderate migliorare la ricezione.
2. Utilizzare i tasti ▲ e ▼ per selezionare «Regolazione fina» e premere i tasti ◀ e ▶ fino ad ottenere la migliore ricezione possibile.
3. Ripetere l'operazione per migliorare la ricezione di tutti i canali desiderati.

Nota: Premere il tasto MENU in qualsiasi momento per fermare la ricerca.

Salto di canali

Questa opzione permette di saltare dei canali quando si naviga tra i programmi utilizzando i tasti CH▲▼.

1. Utilizzare i tasti ▲e▼ per selezionare l'opzione «Current CH» (canale attuale), poi premere i tasti ◀e▶ per selezionare il canale che desiderate saltare.
2. Utilizzare poi i tasti ▲e▼ per selezionare l'opzione «Ignora», poi premere i tasti ◀e▶ per attivare («ON») o disattivare («OFF») il salto di canali.
3. Ripetere l'operazione per saltare i canali desiderati.

Nota: il canale verrà saltato quando si usano i tasti CH▲▼ per navigare ma si potranno sempre visionare inserendo direttamente il loro numero con i tasti numerici.

Aggiornamento del sistema

Questo schermo LCD permette di scaricare gli aggiornamenti del sistema grazie all'opzione OAD ("Over the Air Download").

1. Utilizzare i tasti ▲e▼ per selezionare l'opzione «Aggiornamento software», poi premere i tasti ENTER o per visualizzare il sottomenù.
2. Utilizzare poi i tasti ▲e▼ per selezionare l'opzione «Aggiornamento software», poi premere i tasti ◀e▶ per attivare («On») o disattivare («Off») l'aggiornamento del sistema.
3. Utilizzare i tasti ▲e▼ per selezionare l'opzione «Upgrade» (aggiornamento), poi premere ▶ per lanciare l'aggiornamento.

Nota:

- l'opzione «Upgrade» appare in grigio e non è accessibile fino a quando non ci sono aggiornamenti disponibili.
- quando è disponibile un aggiornamento, lo schermo LCD lo individuerà e mostrerà l'opzione «Upgrade disponibile». Per scaricare gli aggiornamenti occorrono alcuni minuti.
- non premere tasti e non spegnere lo schermo LCD mentre si stanno scaricando aggiornamenti.

Organizzazione dei canali

1. Utilizzare i tasti ▲e▼ per selezionare l'opzione «Modifica programmi», poi premere i tasti ENTER o ▶ per visualizzare il sottomenù. Sullo schermo appare una lista di canali memorizzati.
2. Utilizzare i canali ▲e▼ per scegliere un numero di canale, poi premere uno dei 4 tasti seguenti per effettuare le impostazioni:
 - Tasto **BLU**: per attivare o disattivare il salto di canale selezionato.
 - Tasto **VERDE**: per rinominare il canale desiderato. Utilizzare poi i tasti ▲▼ e ENTER per inserire e confermare il nuovo nome del canale.
 - Tasto **GIALLO**: per modificare la posizione del canale selezionato nella lista. Utilizzare poi i tasti ▲,▼ e ENTER per spostare il canale e confermare la sua nuova posizione sulla lista.
 - Tasto **FAVORITE** (favoriti): per aggiungere la catena selezionata alla lista dei canali preferiti. Premere una, due o tre volte il tasto per aggiungere alla lista FAV1, FAV2 o FAV3. Premere una quarta volta per togliere la lista.

Menù TEMPO

Premere il tasto **MENU**, poi utilizzare i tasti ▲ e ▼ per selezionare il menù «TEMPO». Premere ENTER o ▶.

Fuso orario

Utilizzare i tasti ▲e▼ per selezionare l'opzione «Fuso orario», poi premere i tasti ◀e▶ per impostare il fuso orario desiderato.

Orologio

Utilizzare i tasti ▲e▼ per selezionare l'opzione «Orologio», poi premere i tasti ◀e▶ per selezionare l'ora.

IMPOSTAZIONE MODO ATV

1. Premere il tasto **SOURCE** del telecomando, poi utilizzare i tasti ▲ e ▼ per impostare la fonte video su «ATV» e premere su ENTER.
2. Premere il tasto **MENU**.

Menù Immagine (identico al menù «Immagine» del Modo DTV).

Menù SUONO (identico al menù «SUONO» del Modo DTV).

Menù CONFIG (identico al menù «CONFIG» del Modo DTV).

Menù Chiusura (identico al menù «Chiusura» del Modo DTV).

Menù CANALE TV (identico al menù «CANALE TV» del Modo DTV).

Menù TEMPO (non disponibile in modo ATV).

IMPOSTAZIONE MODI SCART/YPbPr/S-VIDEO/HDMI/DVD

1. Premere il tasto **SOURCE** del telecomando, poi utilizzare i tasti **▲** e **▼** per impostare la fonte video su «SCART», «YPbPr», «S-VIDEO», «HDMI» o «DVD» e premere su **ENTER**.
2. Premere il tasto **MENU**.

Menù Immagine (identico al menù «Immagine» del Modo DTV).

Menù SUONO (identico al menù «SUONO» del Modo DTV).

Menù CONFIG (identico al menù «CONFIG» del Modo DTV).

Menù Chiusura (non disponibile in modo SCART, YPbPr, S-VIDEO, HDMI o DVD).

Menù CANALE TV (non disponibile in modo SCART, YPbPr, S-VIDEO, HDMI o DVD).

Menù TEMPO (non disponibile in modo SCART, YPbPr, S-VIDEO, HDMI o DVD).

IMPOSTAZIONI MODO PC

1. Collegare il computer allo schermo LCD (vedere la sezione «Connessione» a un computer del paragrafo «INSTALLAZIONE»).
2. Premere il tasto **SOURCE** del telecomando, poi utilizzare i tasti **▲** e **▼** per impostare la fonte video su «PC» e premere **ENTER**.
3. Premere il tasto **MENU**.

Menù Immagine (l'opzione «PC Setup» è disponibile. Le altre opzioni del menù sono identiche al menù «Immagine» del Modo DTV).

Configurazione del PC

Utilizzare i tasti **▲** e **▼** per selezionare l'opzione «PC Setup», poi premere i tasti **◀** e **▶** per impostare:

- **«Auto Adjust»**: per lanciare una configurazione automatica dei parametri.
- **«H-Offset»**: per regolare la posizione orizzontale dell'immagine.
- **«V-Offset»**: per regolare la posizione verticale dell'immagine.
- **«Size»**: per regolare la dimensione dell'immagine.
- **«Phase»**: per regolare la fase e stabilizzare l'immagine.

Menù SUONO (identico al menù «Audio» del Modo DTV).

Menù CONFIG (identico al menù «OPZIONE» del Modo DTV).

Menù Chiusura (non disponibile in modo «PC»).

Menù CANALE TV (non disponibile in modo «PC»).

Menù TEMPO (non disponibile in modo «PC»).

GUIDA ELETTRONICA DEI CANALI

In modo «DTV» questa funzione permette di visualizzare la guida elettronica dei programmi.

1. Premere il tasto **SOURCE** del telecomando, poi utilizzare i tasti **▲** e **▼** per impostare la fonte video su «DTV» e premere su **ENTER**.
2. Premere il tasto **EPG** per visualizzare la guida dei programmi e utilizzare i tasti **▲** e **▼** per selezionare il canale desiderato.
3. Utilizzare i tasti **◀** e **▶** per visualizzare le informazioni sul programma desiderato.

Nota: premere il tasto **EPG** in qualsiasi momento per uscire dalla guida elettronica dei canali.

FUNZIONI DEI TASTI DVD

Accensione del DVD

1. Premere il tasto **STANDBY** sullo schermo LCD o sul tasto **STANDBY**  del telecomando per accendere il televisore.
2. La spia luminosa dell'alimentazione diventerà verde poi, dopo qualche secondo, lo schermo si accenderà.
3. Premere il tasto **SOURCE** del telecomando, poi utilizzare i tasti **▲** e **▼** per regolare la fonte video su «DVD» e premere **ENTER**. O premere il tasto **TV/DVD**.

Inserimento ed espulsione di un disco

1. Inserire un disco con la faccia stampata orientata verso la parte anteriore dello schermo LCD nell'apposita sede prevista a questo scopo. Il disco verrà lanciato automaticamente. Se si tratta di un disco DVD, apparirà la pagina col Menù/Titolo. Se si tratta di un CD, partirà automaticamente la lettura della prima traccia.
2. Per espellere il disco, premere il tasto **EJECT** sullo schermo LCD o sul telecomando.

Nota:

- Maneggiare il disco tenendolo dai bordi senza toccarne la superficie.
- Alcuni dischi possono partire automaticamente. Occorre allora premere il tasto **▶|** del telecomando.
- Attenzione a inserire bene il disco con la facciata rivolta verso la parte anteriore dello schermo. In caso contrario, si rischia di danneggiare l'apparecchio.

Letture/pausa

1. Durante la lettura, premere una volta il tasto **▶|** del telecomando per mettere in pausa la lettura del disco.
2. Premere nuovamente il tasto **▶|** per riprendere la lettura.

ATTENZIONE: la funzione Pausa può danneggiare in modo permanente lo schermo LCD. Non lasciare mai lo schermo in Pausa troppo a lungo.

Spegnimento

1. Durante la lettura, se si desidera fermare la lettura del disco, premere una volta sul tasto **■** del telecomando.
2. Per riprendere la lettura premere **▶|**. La lettura riprenderà dal momento in cui si è schiacciato **■** (Ripresa della lettura).
3. Per fermare completamente il DVD, premere due volte **■**.

Precedente/Seguente

1. Durante la lettura, premere il tasto **◀** per tornare all'inizio del capitolo o della traccia precedente.
2. Durante la lettura, premere il tasto **▶** per andare all'inizio del capitolo o della traccia seguente.

Passaggio avanti/indietro rapido

1. Durante la lettura, premere sul tasto **▶▶** del telecomando per andare avanti rapidamente col disco. Premere il tasto in modo ripetuto per cambiare la velocità di ricerca: « x 2 » → « x 4 » → « x 8 » → « x 16 » → « x 32 » → «LETTURA».
2. Durante la lettura, premere il tasto **◀◀** del telecomando per tornare indietro rapidamente col disco. Premere il tasto in modo ripetuto per cambiare la velocità di ricerca: « x 2 » → « x 4 » → « x 8 » → « x 16 » → « x 32 » → «LETTURA».
3. Per tornare in qualsiasi momento alla lettura normale, premere **▶|**.

Nota: durante i passaggi rapidi avanti o indietro l'audio viene disattivato.

Menù di lettura DVD

Premere il tasto **DVD MENU** durante la lettura per andare direttamente o tornare alla pagina del Menù/Titolo.

Nota: Questa funzione è disponibile solo per i DVD.

Modo ripetizione

Questa funzione è disponibile solo per i dischi DVD e CD audio ma con effetti diversi.

1. Per la lettura di un DVD, premere una volta il tasto **REPEAT** del telecomando per riavviare il capitolo in corso, due volte per riavviare il titolo in corso e tre volte per riavviare il disco interamente. Premere ripetutamente lo stesso tasto per disattivare la funzione ripetizione.
2. Per la lettura di un CD, premere una volta sul tasto **REPEAT** per ripetere la traccia in corso e premere due volte per riavviare nuovamente il disco (Ripetizione di tutte le tracce).

Sottotitoli

Premere il tasto **SUBTITLE** del telecomando per cambiare la lingua dei sottotitoli visualizzata sullo schermo.

Nota:

- Il numero di lingue disponibili per i sottotitoli dipende dal contenuto del DVD.
- Questa funzione è disponibile solo per i DVD e i Super VCD.

Audio

1. Durante la lettura DVD, premere il tasto **AUDIO/II** del telecomando per cambiare la lingua audio del DVD, se il disco offre questa funzione.
2. Durante la lettura di un CD audio, premere il tasto **AUDIO/II** per modificare il canale audio da MONO L (Sinistro), MONO R (Destro) a STEREO.

Angolazione

Se un DVD contiene sequenze filmate con varie angolazioni, è possibile selezionare l'angolazione da vedere.

Durante la lettura, premere il tasto **ANGLE** del telecomando in modo ripetuto per selezionare l'angolazione desiderata.

Nota: il numero di angolazioni dipende dal disco.

Ricerca

Si può accedere direttamente a un tempo, una traccia, un capitolo o un titolo specifico del disco. Premere ripetutamente il tasto **SEARCH** del telecomando, poi utilizzare i tasti digitali per accedere a un capitolo, una sequenza nel titolo o una sequenza nel capitolo. Il lettore accederà immediatamente al parametro selezionato.

Visualizzazione

Premere ripetutamente sul tasto **INFO/DISPLAY** del telecomando per visualizzare lo schermo delle informazioni che riguardano il disco visionato (tempo trascorso, titoli restanti, capitolo passato e capitolo restante). Premere ripetutamente il tasto per far scomparire le informazioni.

Zoom

Questa funzione amplia e riduce un'immagine fissa o un'immagine mobile. Premere il tasto **ZOOM** del telecomando per selezionare quanto ingrandire: "x 2", "x 3", "x 4", "1/2", "1/3", "1/4", disattivato.

Nota: utilizzare i tasti direzionali (▲/▼/◀/▶) per navigare nell'immagine.

IMPOSTAZIONE DEL MENÙ DVD

Per accedere al menù di impostazione del lettore DVD integrato, premere il tasto **SETUP** del telecomando quando si è in modo DVD. Si accede a 3 menù di configurazione: menù generale («Pagina Di Config. Gen.»), impostazioni audio («Pagina di Configurazione Audio»), impostazioni preferite («Pagina Preferenze»).

Utilizzare i tasti ◀e▶ del telecomando per selezionare i diversi menù.

Per lasciare la pagina dei menù di impostazione, selezionare «Exit Setup Page» (Uscire dal menù impostazione) e premere ▼ poi **ENTER**. O premere in qualsiasi momento il tasto **SETUP**.

Menù generale

Premere **SETUP**, poi utilizzare i tasti ◀e▶ per selezionare «Pagina Di Config. Gen.» e premere **ENTER** o ▼.

Formato TV («Visual. Tv»)

1. Utilizzare i tasti ▲e▼ per selezionare l'opzione «Visual. Tv».
2. Premere ▶, poi su ▲e▼ per selezionare il formato di TV desiderato:
 - «Normal/ Ps » (4:3 Pan Scan): l'altezza dell'immagine corrisponde all'altezza dello schermo (una parte dell'immagine è troncata).
 - «Normal/Lb » (4:3 Letter Box): visualizzazione dell'immagine in formato cinema (in alto e in basso allo schermo appaiono due strisce nere).
 - «Largo » (16:9 Panoramico): formato adatto agli schermi grandi.
3. Premere **ENTER** per confermare la selezione.

Selezione della lingua del menù («Lingua OSD»)

Utilizzare questa opzione per selezionare la lingua di visualizzazione desiderata sullo schermo.

1. Utilizzare i tasti ▲e▼ per sottolineare l'opzione «Lingua OSD ».
2. Premere ▶, poi ▲e▼ per selezionare la lingua desiderata per il menù.
3. Premere **ENTER** per confermare la selezione.

Schermata di attesa

1. Utilizzare i tasti ▲e▼ per sottolineare l'opzione «Screen Saver».
2. Premere ▶, poi ▲e▼ per selezionare l'opzione «On» per attivare la schermata di attesa o «Off» per disattivarla.
3. Premere **ENTER** per confermare la selezione.

Nota: lo schermo di attesa è attivato di default.

Impostazione audio

Premere **SETUP**, poi utilizzare i tasti ◀e▶ per selezionare «Pagina di Configurazione Audio» e premere **ENTER** o ▼.

Impostazione delle casse («Config. Altopar.»)

1. Utilizzare i tasti ▲ e ▼ per sottolineare « Config. Altopar ».
2. Premere ►, poi ▲ e ▼ per selezionare le opzioni «Lt/Rt» o «Stereo».
3. Premere **ENTER** per confermare la selezione.

Preferenze

Premere **SETUP**, poi utilizzare i tasti ◀ e ▶ per selezionare «Pagina preferenze» e premere ENTER o ▼.

Tipo di TV

1. Utilizzare i tasti ▲ e ▼ per selezionare l'opzione «Tipo TV ».
2. Premere ►, poi su ▲ e ▼ per selezionare il sistema desiderato (PAL o NTSC).
3. Premere **ENTER** per confermare la selezione.

Audio

1. Utilizzare i tasti ▲ e ▼ per selezionare l'opzione «Audio».
2. Premere ►, poi ▲ e ▼ per selezionare la lingua desiderata per l'audio.
3. Premere **ENTER** per confermare la selezione.

Lingua dei sottotitoli

1. Utilizzare i tasti ▲ e ▼ per selezionare l'opzione «Subtitle».
2. Premere ►, poi ▲ e ▼ per selezionare la lingua desiderata per i sottotitoli (o selezionare l'opzione «Off» per non fare apparire i sottotitoli).
3. Premere **ENTER** per confermare la selezione.

Impostazione della lingua del menù

1. Utilizzare i tasti ▲ e ▼ per sottolineare l'opzione «Menù Disco».
2. Premere ►, poi ▲ e ▼ per selezionare la lingua desiderata per il menù.
3. Premere **ENTER** per confermare la selezione.

Controllo parentale

La funzione di controllo parentale permette ai genitori di controllare l'accesso a certi DVD il cui contenuto è ritenuto non adatto. L'apparecchio determina la categoria di classificazione e blocca automaticamente l'accesso al contenuto del DVD se la categoria di classificazione è superiore a PG 13 (vietato ai minori di 13 anni senza autorizzazione dei genitori).

1. Utilizzare i tasti ▲ e ▼ per sottolineare l'opzione «Parentale».
2. Premere ►, poi ▲ e ▼ per selezionare una categoria di classificazione tra le 8 proposte:
 - Per Bambini: adatto ai bambini.
 - G: per tutto il pubblico.
 - PG: presenza dei genitori raccomandata.
 - PG-13: presenza dei genitori raccomandata, film sconsigliato ai minori di 13 anni.
 - PGR: presenza dei genitori fortemente raccomandata.
 - R: i minori di 17 anni devono essere affiancati da un adulto.
 - NC-17: vietato ai minori di 18 anni.
 - Per Adulti: film solo per adulti.

3. Utilizzare i tasti digitali per inserire il codice di sicurezza a 4 cifre (il codice di default è 1369) e premere il tasto **ENTER** per attivare la funzione di controllo parentale.

Nota: Per tornare alla lista delle categorie senza inserire il codice di sicurezza, premere ▼ per selezionare «OK» e premere **ENTER**.

Password

1. Utilizzare i tasti ▲ e ▼ per selezionare «Password», poi premere il tasto ► per selezionare «Cambia».

Premere **ENTER** per confermare.

2. Utilizzare i tasti digitali per inserire la vecchia password, poi di nuovo la password di 4 cifre. Dopo aver confermato il nuovo codice, premere **ENTER** per salvare la modifica.

Nota:

- Il codice di default è 1369. Questo codice vale sempre: potete quindi utilizzarlo per configurare il lettore, anche se avete dimenticato la nuova password personale.
- Per utilizzare questa opzione, il disco deve essere fermo.
- Per tornare alla fase precedente senza cambiare il codice di sicurezza, premere ▼ per selezionare «OK» e premere **ENTER**.

Impostazioni di default

Per rimettere tutte le impostazioni di fabbrica:

1. Utilizzare i tasti ▲ e ▼ per sottolineare l'opzione «Preimpostato».
2. Premere ► per sottolineare «Ripristina» e premere **ENTER** per confermare.

FUNZIONI DVD SPECIALI

Modo programmazione

Questa funzione è disponibile per i dischi DVD e i CD audio. Si può scegliere la sequenza di programmazione della lettura in base alle proprie preferenze.

CD/CDG

1. Premere il tasto **PROGRAM** del telecomando. Apparirà la tabella con le sequenze di programmazione.
2. Inserire i numeri di intervallo secondo le proprie preferenze utilizzando i tasti numerici (0-9) del telecomando.
3. Dopo aver selezionato la sequenza di lettura, spostare il cursore sull'opzione «LETTURA» utilizzando i tasti ▲/▼/◀/▶. Premere il tasto **ENTER** per confermare e lanciare la lettura della sequenza programmata.

DVD

1. Premere il tasto **PROGRAM** del telecomando. Apparirà la tabella con le sequenze di programmazione.
2. Inserire il numero del titolo utilizzando i tasti numerici.
3. Inserire il numero del capitolo del titolo selezionato nel punto precedente.
4. Ripetere gli ultimi 2 punti per inserire la sequenza.
5. Dopo aver selezionato la sequenza di lettura, utilizzare i tasti ▲/▼/◀/▶ per selezionare «LETTURA». Premere il tasto **ENTER** per confermare e lanciare la lettura della sequenza programmata.
6. Per annullare un programma, spostare il cursore su «CANCELLA» e premere **ENTER**.

Nota: si può uscire dal modo programmazione in qualsiasi momento premendo il tasto **PROGRAM** del telecomando.

CD Foto

1. Inserire un CD di fotografie nel lettore. Se il disco viene identificato, il lettore mostrerà la lista delle cartelle e delle fotografie contenute nel CD.
2. Usare i tasti ▲ e ▼ per selezionare una cartella, poi premere **ENTER** per iniziare a sfogliare tra i file.
3. Usare i tasti ▲ e ▼ per selezionare una foto, poi premere **ENTER** per far partire uno slideshow delle immagini.
4. Premere **II** per arrestare temporaneamente e/o per riavviare lo slideshow.
5. Premere **III** per saltare alla fotografia successiva, premere **IIII** per ritornare alla fotografia precedente.
6. Premere il tasto **ZOOM** ripetutamente per ingrandire o rimpicciolire un'immagine.
7. Usare i tasti di direzione per far muovere o ruotare le immagini.
8. Durante lo slideshow, premere **STOP ■** per andare alla modalità "Digest" (Sommario). Sullo schermo saranno mostrate 12 fotografie per volta. Usare i tasti ▲/▼/◀/▶ e **II** per selezionare una delle opzioni disponibili in fondo allo schermo: "Slide Show" (per riavviare lo slideshow), "Menu" (per una breve descrizione delle funzioni dei tasti nella modalità fotografica), "◀ Prev" (per tornare alle 12 precedenti immagini in miniatura) o "Next ▶" (per mostrare le 12 successive immagini in miniatura).

Nota: Durante lo slideshow, o in modalità "Digest" (Sommario), i tasti numerici possono anche essere usati per inserire direttamente i numeri corrispondenti a una foto. Premere i tasti **ENTER** per mostrare l'immagine desiderata.

PROBLEMI E SOLUZIONI

Problema	Soluzione
Non c'è audio né immagine.	<ul style="list-style-type: none"> - Verificare che l'adattatore del settore sia collegato bene. - Verificare di aver messo l'unità sotto tensione premendo il tasto STANDBY dello schermo LCD o il tasto STANDBY del telecomando. - Verificare le impostazioni del contrasto e della luminosità dell'immagine.
L'immagine è buona ma non c'è audio.	<ul style="list-style-type: none"> - Verificare che il volume non sia troppo basso o che sia stato eliminato premendo MUTE. - Ci può essere un problema con il programma che state guardando. Provare a cambiare canale. - Verificare che i cavi audio siano installati correttamente.
Il telecomando non funziona correttamente.	<ul style="list-style-type: none"> - Verificare che non ci siano ostacoli tra lo schermo LCD e il telecomando. - Verificare che le batterie siano state inserite rispettando la polarità indicata sul fondo del vano batterie. - Provare a sostituire le batterie.
Nessuna immagine, schermo blu.	<ul style="list-style-type: none"> - Verificare la connessione dell'antenna. - I canali non sono impostati, provare a fare una ricerca automatica.
Nessuna immagine, immagine o colore di cattiva qualità.	<ul style="list-style-type: none"> - Provare a regolare il colore nel menù video. - Ci può essere un problema con il programma che state guardando. Provare a cambiare canale. - Verificare che i cavi video siano installati correttamente.
Sullo schermo appaiono strisce verticali od orizzontali, l'immagine trema, la ricezione di alcuni canali non è buona.	<ul style="list-style-type: none"> - Verificare che non ci siano apparecchi elettrici che possono creare interferenze vicino allo schermo LCD. - Verificare la connessione dell'antenna.
Non si sente l'audio da una delle casse.	<ul style="list-style-type: none"> - Verificare il balance tra le opzioni del menù audio.

SPECIFICHE

Dimensione dello schermo: 48 cm

SEZIONE DVD

Lunghezza dell'onda laser: 655nm

Potenza del laser: Classe 1

Sistema di uscita del segnale: PAL/NTSC

Uscita audio digitale, uscita antenna, uscita coassiale digitale, presa S-Video, presa VGA, presa video, presa SCART, presa Audio PC

SEZIONE GENERALE

Potenza in entrata: AC 220-240V ~50HZ

Consumo: DC 55W

Casse: 72 x 42mm 4ohm 3w x 2

Uscita audio: 1.8 W + 1.8 W

Dimensioni: 510 (L)mm x 194 (l)mm x 436 (H)mm

Peso netto: 6,4 Kg

MANUTENZIONE

Assicurarsi che l'apparecchio sia spento o staccato dal cavo di alimentazione AC prima di pulirlo. Pulire passando un panno morbido e asciutto. Se le superfici sono estremamente sporche, pulirle con un panno immerso in una soluzione di acqua e sapone e strizzato a fondo. Ripassare poi nuovamente con un panno asciutto. Non usare mai alcool, benzina, solventi, liquidi detergenti o altri prodotti chimici. Non utilizzare aria compressa per eliminare la polvere.

GARANZIA

Questo prodotto è coperto da garanzia di 1 anno. Per attivare la garanzia o il servizio post-vendita, rivolgersi al proprio rivenditore muniti della prova d'acquisto. La garanzia copre i vizi materiali o di montaggio imputabili al costruttore ad eccezione di qualsiasi deterioramento proveniente dal mancato rispetto delle istruzioni d'uso o di qualsiasi intervento inopportuno sull'articolo (come smontaggio, esposizione al caldo o all'umidità...).

Nota: Conservare le istruzioni d'uso, contengono informazioni importanti. Il contenuto delle istruzioni d'uso può cambiare senza preavviso. Alcune parti delle presenti istruzioni d'uso non possono essere riprodotte senza il consenso scritto del fabbricante.

Referenza: LCDDVD3BBFR

Progettato e sviluppato in Europa - Fabbricato in Cina

© 2009 Barbie, Inc. Tutti i diritti riservati.

© 2009 LEXIBOOK®

Lexibook Italia S.r.l

Via Eustachi, 45

20129 Milano

Italia

Servizio consumatori : 022040 4959

(Prezzo di una chiamata locale)

www.lexibook.com



AVVERTENZA: l'uso eccessivo di questo prodotto al massimo del volume potrebbe danneggiare l'udito.



Questo prodotto non è un giocattolo.



Informazioni sulla tutela dell'ambiente

Tutti gli apparecchi elettrici usati sono prodotti con materiale riciclabile che non deve essere smaltito insieme ai rifiuti domestici! Raccomandiamo di voler contribuire attivamente a rispettare le risorse e proteggere l'ambiente depositando questo apparecchio presso uno degli appositi centri di raccolta (se esistenti).

