

MICROWAVE OVEN

MODEL MCG25

HITACHI

Inspire the Next



Important - Please read these instructions fully before installing or operating and keep for future reference.

These instructions contain important information which will help you get the best from your microwave oven and ensure safe and correct installation and operation.

Contents

WARNINGS	2
IMPORTANT SAFETY INSTRUCTIONS.....	8
COOKING UTENSILS	9
OVEN OVERVIEW	10
TURNTABLE INSTALLATION.....	11
COUNTERTOP INSTALLATION	11
MICROWAVE OVEN INSTALLATION	11
CONTROL PANEL	12
OPERATION.....	13
CLEANING AND MAINTENANCE	20
SPECIFICATIONS	21
TROUBLESHOOTING	22
INFORMATION FOR USERS IN EUROPEAN UNION COUNTRIES	23

WARNINGS

**IMPORTANT SAFETY INSTRUCTIONS
READ CAREFULLY AND KEEP FOR
FUTURE REFERENCE**

This appliance is intended for domestic household use only and should not be used for any other purpose or in any other application, such as for non-domestic use or in a commercial environment.

If the supply cord is damaged, it must be replaced by the manufacturer, its service agent or similarly qualified persons in order to avoid a hazard.

The rear surface of appliance shall be placed against a wall.

This appliance can be used by children aged from 8 years and above and persons with reduced physical, sensory or mental capabilities or lack of experience and knowledge if they have been given supervision or instruction concerning use of the appliance in a safe way and understand the hazards involved. Children shall not play with

the appliance. Cleaning and user maintenance shall not be made by children unless they are older than 8 and supervised.

Keep the appliance and its cord out of reach of children less than 8 years.

The appliance is not intended to be operated by means of an external timer or separate remote-control system.

The temperature of accessible surfaces may be high when the appliance is operating.

Do not place the appliance in or near hot gas or electric burner, or permit to touch a heated oven or mini oven.

WARNING: If the door or door seals are damaged, the oven must not be operated until it has been repaired by a competent person.

WARNING: It is hazardous for anyone other than a competent person to carry out any service or repair operation that involves the removal of a cover which gives protection against exposure to microwave energy.

WARNING: Liquids and other foods must not be heated in sealed containers since they are liable to explode.

Keep a minimum free space 30 cm above the top surface of the oven.

Only use utensils that are suitable for use in microwave ovens.

When heating food in plastic or paper containers, keep an eye on the oven due to the possibility of ignition.

The microwave oven is intended for heating food and beverages. Drying of food or clothing and heating of warming pads, slippers, sponges, damp cloth and similar may lead to risk of injury, ignition or fire.

If smoke is emitted, switch off or unplug the appliance and keep the door closed in order to stifle any flames.

Microwave heating of beverages can result in delayed eruptive boiling, therefore care must be taken when handling the container.

The contents of feeding bottles and baby food jars shall be stirred or shaken and the temperature checked before consumption, in order to avoid burns.

Eggs in their shell and whole hard-boiled eggs should not be heated in microwave ovens since they may explode, even after microwave heating has ended.

For the details for cleaning door seals, cavities and adjacent parts, please see section “Cleaning and Maintenance” on pages 20 & 21.

The oven should be cleaned regularly and any food deposits removed.

Failure to maintain the oven in a clean condition could lead to deterioration of the surface that could adversely affect the life of the appliance and possibly result in a hazardous situation.

The microwave oven is intended to be used freestanding.

The appliance must not be placed in a cabinet.

Group 2, Class B equipment

This equipment is Group 2 equipment as it intentionally generates radio-frequency energy for treating material and is designed to be used in domestic premises or an establishment directly connected to the low voltage electricity distribution network supplying buildings used for domestic purposes (Class B).



These surfaces can get hot.

Caution: If the device operates in combination mode, it is recommended that children use the oven only under the supervision of adults because the temperature may be high.

WARNING: The appliance and its accessible parts become hot during use. Care should be taken to avoid touching heating elements. Children less than 8 years of age shall be kept away unless continuously supervised.

WARNING: Accessible parts may become hot during use. Young children should be kept away.

Do not use harsh abrasive cleaners or sharp metal scrapers to clean the oven door glass since they can scratch the surface which may result in shattering of the glass.

A steam cleaner is not to be used.

The door should preferably be closed in all cooking modes.

After each cooking cycle, the cooling fan will continue to run for a while to ensure quick cooling and safe operation of the oven.

Do not hang any cloth or garment to the handle of the oven.

Do not line the oven's cavity with aluminium foil for easier cleaning: The oven may overheat and the enamel coating of the cavity may be damaged.

IMPORTANT SAFETY INSTRUCTIONS

PRECAUTIONS TO AVOID POSSIBLE EXPOSURE TO EXCESSIVE MICROWAVE ENERGY

The oven cannot be operated with the door open due to the safety interlocks built in the door mechanism which switch off cooking functions when the door is opened. Operating the oven with the door open could result in harmful exposure to microwave energy. It is important not to tamper with the door mechanism.

Do not let water or any other liquid enter the oven through the ventilation slots. Do not place any object between the oven front face and the door or allow soil or cleaner residue to accumulate on sealing surfaces. Do not operate the oven if it does not work as expected or the mains lead is damaged or the unit is damaged in any way.

It is particularly important that the oven door closes properly and that there is no damage to the door (bent), or hinges and latches (broken or loosened), or the door seals and sealing surfaces.

The oven should not be adjusted or repaired by anyone except qualified personnel. This product is intended to be used free standing.

Avoid using straight-sided containers with narrow necks.

Stir the liquid before placing the container in the oven and again halfway through the heating time.

After heating, allow to stand in the oven for a short time. Stir or shake the contents (especially feeding bottles and baby foods) and carefully check the temperature before use.

WARNING: MICROWAVE ENERGY. DO NOT REMOVE THIS COVER.

Install or locate this oven only in the accordance with the installation instructions provided.

Do not store or use this appliance outdoors.

COOKING UTENSILS

Utensils should be checked to ensure that they are suitable for use in the microwave oven.

Materials you can use in microwave oven

Utensils	Remarks
Aluminium foil	Shielding only. Small smooth pieces can be used to cover thin parts of meat or poultry to prevent overcooking. Arcing can occur if foil is too close to oven walls. The foil should be at least 2.5 cm away from oven walls.
Browning dish	Follow manufacturer's instructions. The bottom of browning dish must be at least 5mm above the turntable. Incorrect usage may cause the turntable to break.
Dinnerware	Microwave-safe only. Follow manufacturer's instructions. Do not use cracked or chipped dishes.
Glass jars	Always remove lid. Use only to heat food until it is warm. Most glass jars are not heat resistant and may break.
Glassware	Heat-resistant oven glassware only. Make sure there is no metallic trim. Do not use cracked or chipped dishes.
Oven cooking bags	Follow manufacturer's instructions. Do not close with metal tie. Make slits to allow steam to escape.
Paper plates and cups	Use for short-term cooking/warming only. Do not leave oven unattended while cooking.
Paper towels	Use to cover food for reheating and absorbing fat. Use with supervision for a short-term cooking only.
Parchment paper	Use as a cover to prevent splattering or a wrap for steaming.
Plastic	Microwave-safe only. Follow the manufacturer's instructions. Should be labelled "Microwave Safe". Some plastic containers soften, as the food inside gets hot. "Boiling bags" and tightly closed plastic bags should be slit, pierced or vented as directed by package.
Plastic wrap	Microwave-safe only. Use to cover food during cooking to retain moisture. Do not allow plastic wrap to touch food.
Thermometers	Microwave-safe only (meat and candy thermometers).
Wax paper	Use as a cover to prevent splattering and retain moisture.

Materials to be avoided in microwave oven

Utensils	Remarks
Aluminium tray	May cause arcing. Transfer food into microwave-safe dish.
Food carton with metal handle	May cause arcing. Transfer food into microwave-safe dish.
Metal or metal-trimmed utensils	Metal shields the food from microwave energy. Metal trim may cause arcing.
Metal twist ties	May cause arcing and could cause a fire in the oven.
Paper bags	May cause a fire in the oven.
Plastic foam	Plastic foam may melt or contaminate the liquid inside when exposed to high temperature.
Wood	Wood will dry out when used in the microwave oven and may split or crack.

NOTES:

- Care should be taken when removing utensils or the glass turntable, as they may become hot during cooking.
- Ensure the turntable is in place when you operate the oven.

OVEN OVERVIEW

Names of Oven Parts

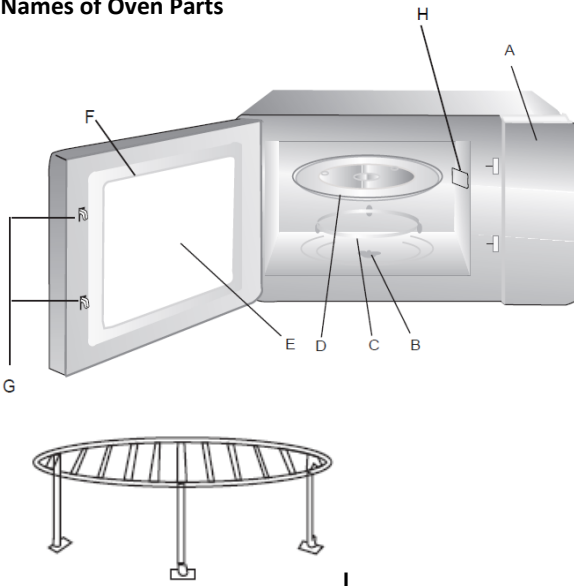

- | | |
|--------------------|---|
| A. Control panel | F. Door assembly |
| B. Turntable shaft | G. Safety interlock system |
| C. Turntable ring | H. Mica waveguide cover (do not remove) |
| D. Glass tray | I. Grill rack |
| E. Oven window | |

TURNTABLE INSTALLATION

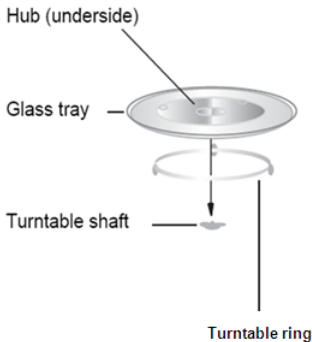

- Never place the glass tray upside down. The glass tray should never be restricted.
- Both glass tray and turntable ring must always be used during cooking.
- All food and containers of food are always placed on the glass tray for cooking.
- If glass tray or turntable ring cracks or breaks, contact your nearest authorised service centre.

COUNTERTOP INSTALLATION

Remove all packing material and accessories. Examine the oven for any damage such as dents or broken door. Do not install if the oven is damaged.

Cabinet: Remove any protective film found on the microwave oven cabinet surface.

Do not remove the light brown Mica cover that is attached to the inside of the oven cavity to protect the magnetron.

MICROWAVE OVEN INSTALLATION

- Select a level surface that provides enough open space for the intake and/or outlet vents.

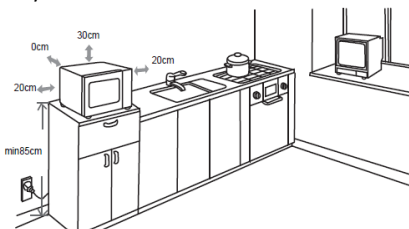

- The microwave oven must be placed on a surface with height more than 850 mm above the floor.
- A minimum clearance of 20 cm is required on both sides of the oven.

- The minimum height of free space above the top surface on the oven is 30 cm.
 - Do not remove the feet from the bottom of the oven.
 - Blocking the intake and/or outlet openings can damage the oven.
 - Place the oven as far away from radios and TV as possible. Operation of microwave oven may cause interference to your radio or TV reception.
- Plug your oven into a standard household outlet. Be sure the voltage and the frequency is the same as the voltage and the frequency on the rating label.

WARNING: Do not install the oven over a range cooktop or other heat-producing appliance. If installed near or over a heat source, the oven could be damaged and the warranty would be void.

CONTROL PANEL

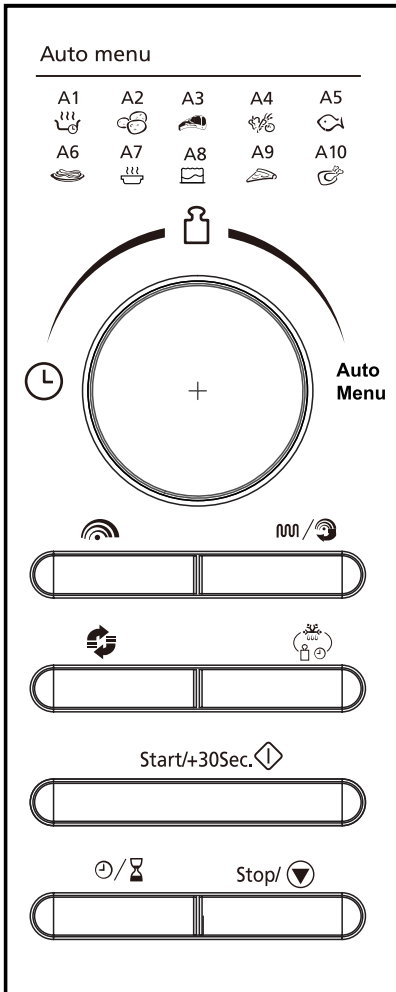

/ / Auto Menu (Dial)

Rotate to select auto cook menus or enter time or weight.

Microwave cooking

Press to set microwave power level.

Grill/Combination

Repeatedly press to set a grill cooking programme or select one of four combination cooking settings.

Convection cooking

Press to set a convection cooking programme.

Defrosting by weight or time

Press to defrost food by weight or time.

Start/+30Sec. Start/+30Sec./Confirm

- Press to start a cooking programme or set speed cooking programme.
- Press to confirm the setting.

/ Clock/Kitchen timer

Press to set the clock time or kitchen timer.



Stop/ Stop/Clear

- Press to cancel setting or reset the oven before setting a cooking programme.
- Press once to temporarily stop cooking or press twice to cancel cooking.
- It is also used for setting child lock.









OPERATION

When the oven is plugged in, the display will show "0:00" and a beep will be heard.

General

1. Press **Stop/**  once to temporarily stop cooking and you can start the cooking again by pressing **Stop/** , or press **Stop/**  twice to cancel the cooking program.
2. After the cooking time has elapsed, the oven will beep five times and return to the standby state.





Setting the Clock

1. Press  /  to set the clock in 24-hour cycle.
 - The hour digits will flash.
2. Turn  to adjust the hour digits, the input hour should be a 24-hour time value.
3. Press  / , the minute digits will flash.
4. Turn  to adjust the minute digits.
5. Press  /  to confirm the setting. ":" will flash on the display.

NOTE:

- If the clock is not set, the oven will not function when powered on.
- During clock setting, if you press **Stop/** , the oven will return to the previous state.

Kitchen Timer







1. Press  /  twice. The display will show "00:00".
2. Turn  to enter the correct time. The maximum cooking time is 95 minutes.
3. Press **Start/+30Sec.**  to confirm setting. The clock indicator light will flash.
4. When the kitchen time has been reached, the clock indicator light will go out. The buzzer will sound 5 times.

Microwave Cooking



The maximum cooking time is 95 minutes. You can select a power level by pressing .

Press 	Display	Cooking Power
once	P100	100%
twice	P80	80%
3 times	P50	50%
4 times	P30	30%
5 times	P10	10%

Example: Choose 80% power for cooking 20 minutes.

1. Press  once. "P100" will be shown on the display.
2. Press  again or turn  to choose 80% microwave power. "P80" will be shown on the display.
3. Press **Start/+30Sec.**  to confirm.
4. Turn  to set the cooking time until "20:00" is shown on the display.
5. Press **Start/+30Sec.**  to start cooking.





NOTE:

- You can check the cooking power during cooking by pressing .
- During microwave cooking, each press of **Start/+30Sec.**  can increase 30 seconds of cooking time.

Grill Cooking

The maximum cooking time is 95 minutes.

Example: Choose 100% power for cooking 10 minutes.







1. Press  once.
- "G-1" will flash on the display.
2. Press **Start/+30Sec.**  to confirm.
3. Turn  to set the cooking time until "10:00" shows on the display.
4. Press **Start/+30Sec.**  to start cooking.

NOTE: If half the grill time passes, the oven will beep twice, and this is normal. In order to have a better effect of grilling food, you should turn the food over, close the oven door then press **Start/+30Sec.**  to continue cooking. If no operation, it will continue working.

Convection Cooking

The convection cooking can let you cook the food as a traditional oven. Microwave is not used. It is recommended that you should preheat the oven to the appropriate temperature before placing the food in the oven.







During convection cooking, hot air is circulated throughout the oven cavity to brown and make crisp foods quickly and evenly. This oven can be programmed for ten different cooking temperatures (150°C~240°C).

1. Press . "150°C" will flash on the display.
2. Repeatedly press  or turn  to set the desired temperature.
3. Press **Start/+30Sec.**  to confirm the temperature.
4. Press **Start/+30Sec.**  to start preheating.
 - When the oven temperature is reached, the buzzer will sound twice to remind you of putting food into the oven. The preheating temperature will flash on the display.
5. Turn  to set the cooking time. The maximum cooking time is 95 minutes.
6. Press **Start/+30Sec.**  to start cooking.

NOTE: If you do not want to preheat the oven before cooking, skip step 4.





Combination Cooking

This feature allows you to combine microwave, grill or convection cooking on four different settings. The maximum cooking time is 95 minutes.

1. Press  / .
2. Turn  to select the desired combination mode from C-1, C-2, C-3 or C-4.
3. Press **Start/+30Sec.**  to confirm.
4. Turn  to set the desired cooking time.
5. Press **Start/+30Sec.**  to start cooking.

Display	Microwave	Grill	Convection
C-1	●		●
C-2	●	●	
C-3		●	●
C-4	●	●	●





Speed Cooking

- In standby state, press **Start/+30Sec.**  to cook with 100% power level for 30 seconds. Each press of the button will increase the cooking time by 30 seconds. The maximum cooking time is 95 minutes.
- In standby state, turn  anticlockwise to choose cooking time then press **Start/+30Sec.**  to cook with 100% microwave power.
- During microwave, grill, convection and combination cooking, press **Start/+30Sec.**  to cook with 100% power level for 30 seconds. Each press of the button will increase the cooking time by 30 seconds.





NOTE: The function cannot work during defrost and auto menu cooking.

Defrosting by Weight

The oven could be used to defrost food based on the weight selected. The defrosting time and power level are automatically set once the weight is programmed. The frozen food weight ranges from 100g to 2000g.

1. Press   once. "d-1" will be shown on the display.
2. Turn  to select the desired food weight.
3. Press **Start/+30Sec.**  to start defrosting.

Defrosting by Time

1. Press   twice. "d-2" will be shown on the display.
2. Turn  to select the desired defrosting time. The maximum defrosting time is 95 minutes.
3. Press **Start/+30Sec.**  to start defrosting.
 - After about half of the defrosting time has elapsed, the oven will beep twice to remind you to turn over the food and pause until you press **Start/+30Sec.**  to enter into the next defrosting stage, and the oven will resume.

Multi-Stage Cooking







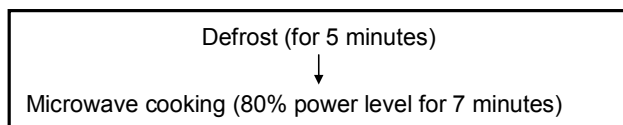

Your oven can be programmed for up to 2 automatic cooking sequences.

NOTE:

- Auto menu cooking and preheating with convection cannot be selected in the multi-stage cooking programme.
- Defrosting can only be set in the first stage.

Suppose you want to set the following cooking program:







1. Press  twice. "d-2" will be shown on the display.
2. Turn  to select the defrosting time until "5:00" is shown on the display.
3. Press  once.
4. Repeatedly press  or turn  to select the microwave power level until "P80" is displayed.
5. Press **Start/+30Sec.**  to confirm.
6. Turn  to select the cooking time until "7:00" displays.
7. Press **Start/+30Sec.**  to start cooking.

NOTE: After one cooking stage is finished, a beep sound will be heard, indicating the next cooking stage has begun.

Auto Menu

For the food in the following table, it is not necessary to program the cooking power and time. Take the following steps:



1. In standby state, turn  clockwise to select the desired menu from the table below.
2. Press **Start/+30Sec.**  to confirm.
3. Turn  to select the food weight.
4. Press **Start/+30Sec.**  to start cooking.

Menu	Weight	Power
A1 Auto Reheat	150 g	100%
	250 g	
	350 g	
	450 g	
	600 g	
A2 Potato	1 (about 230 g)	100%
	2 (about 460 g)	
	3 (about 690 g)	
A3 Meat	150 g	100%
	300 g	
	450 g	
	600 g	
A4 Vegetable	150 g	100%
	350 g	
	500 g	
A5 Fish	150 g	80%
	250 g	
	350 g	
	450 g	
	650 g	
A6 Pasta	50 g	80%
	100 g	
	150 g	
A7 Soup	200 g	100%
	400 g	
	600 g	
A8 Cake	475 g	Preheat at 180 °C
A9 Pizza	200 g	C-4
	300 g	
	400 g	
A10 Chicken	500 g	C-4
	750 g	
	1000 g	
	1200 g	

NOTE: Peel the potatoes and cut them into 2 or 3 equal pieces before cooking.

Child Lock

The child lock prevents unsupervised operation by children.

- To set the child lock, press and hold **Stop/**  until a beep sounds and the lock indicator light will be shown on the display. In the lock state, all buttons are disabled.
- To cancel the child lock, press and hold **Stop/**  until a beep sounds and the lock indicator light will disappear.

CLEANING AND MAINTENANCE

Disconnect the electrical supply to the oven before cleaning.

General Advice

Frequent cleaning prevents smoke and bad odours during cooking and also sparking in the oven cavity and around the door seal.

Do not let food deposits or grease accumulate inside the oven cavity or on the door seal.

If your microwave oven is fitted with a waveguide cover (usually located inside the oven cavity on the right side wall) it must be kept clean at all times, should food deposits or grease be allowed to accumulate on the cover, sparking will occur and may damage your oven invalidating the warranty.

Before any maintenance or cleaning, disconnect the oven from the mains supply and wait for it to cool to room temperature.

Oven Door

Remove any food deposits and grease between the door seal and oven cavity using a damp cloth, it is important to keep this area clean at all times.

Interior Walls

Remove any grease splashes from the oven cavity walls with soap and water, then rinse and dry.

The door seal and oven cavity have to be particularly well cleaned to ensure the door will close properly and to avoid sparking between the oven cavity and door assembly.

Do not use abrasive products such as scouring pads which will damage the surfaces of the oven cavity and door.

Only warm soapy water must be used to clean stainless steels surfaces.

Outer Surfaces

To clean the outside surface, use a damp cloth.

Avoid using abrasive products such as scouring pads that may damage the cosmetic surfaces. Make sure water does not seep into the ventilation slots.

Accessories should be washed in warm soapy water by hand.

CAUTION

Some waveguide covers can be easily damaged take care when cleaning.
Do not wash accessories in a dishwasher.

WARNINGS:

If the inside of the oven cavity and door seal are not kept scrupulously clean there is a danger of damage due to sparking inside the oven cavity invalidating the warranty.

Never scrape the oven cavity walls with sharp objects.

Never immerse the appliance, its cord or plug in water or any other liquid.

Never clean this product with a steam cleaner.

SPECIFICATIONS

Power Consumption:	230V~, 50Hz
Rated input power (Microwave):	1450W
Rated output power (Microwave):	900W
Microwave Frequency:	2450MHz
Rated input power (Grill):	1100W
Rated input power (Convection):	2500W

TROUBLESHOOTING

Normal	
Microwave oven interfering TV reception	Radio and TV reception may be affected when the microwave oven is operating. It is similar to the interference of small electrical appliances, like mixer, vacuum cleaner and electric fan. It is normal.
Dim oven light	During low power microwave cooking, the oven light may become dim. It is normal.
Steam accumulating on door, hot air out of vents	During cooking, steam may come out of food. Most steam will escape from the vents. But some steam may accumulate on a cool place like the oven door. It is normal.
Oven started accidentally with no food in.	It is forbidden to run the appliance without any food inside. It is very dangerous.

Trouble	Possible Cause	Remedy
Oven cannot be started.	(1) Power cord not plugged in tightly.	Unplug. Then plug in again after 10 seconds.
	(2) Fuse blowing or circuit breaker works.	Replace fuse or reset circuit breaker (repaired by professional personnel of authorised agent).
	(3) Trouble with outlet.	Test outlet with other electrical appliances.
Oven does not heat.	Door not closed well.	Close door well.
Glass turntable makes noise when microwave oven operates.	Dirty roller rest and oven bottom.	Refer to 'CLEANING AND MAINTENANCE' to clean dirty parts.

Information for Users in European Union Countries

The above mark is in compliance with the Waste Electrical and Electronic Equipment Directive 2002/96/EC (WEEE). The mark indicates the requirement NOT to dispose the equipment including any spent or discarded batteries as unsorted municipal waste, but use the return and collection systems available. If this equipment display the chemical of more than 0.0005% Mercury, or than, 0.004% Lead, batteries or accumulators included with symbol Hg, Cd, or Pb, then it means that the battery has a heavy metal content more than 0.002% Cadmium or more.



We apologise for any inconvenience caused by minor inconsistencies in these instructions, which may occur as a result of product improvement and development. This instruction book is also available at <http://www.hitachiserviceeu.com/support/guides/userguides.htm>

Kesa Electricals © UK: EC1N 6TE 09/ 10 / 2013

Table des matières

AVERTISSEMENTS	2
CONSIGNES DE SÉCURITÉ IMPORTANTES	9
USTENSILES DE CUISSON.....	10
DESCRIPTION DU FOUR.....	11
INSTALLATION DU PLATEAU ROTATIF.....	12
INSTALLATION DU PLAN DE TRAVAIL.....	12
INSTALLATION DU FOUR À MICRO-ONDES	12
PANNEAU DE CONTRÔLE	13
UTILISATION	14
NETTOYAGE ET ENTRETIEN	22
SPÉCIFICATIONS.....	23
DÉPANNAGE	24
INFORMATIONS POUR LES UTILISATEURS DES PAYS DE L'UNION EUROPÉENNE....	25

AVERTISSEMENTS

INSTRUCTIONS DE SÉCURITÉ IMPORTANTES LIRE AVEC ATTENTION ET GARDER POUR DE FUTURES UTILISATIONS

Cet appareil est destiné à un usage domestique uniquement. Toute utilisation autre que celle prévue pour cet appareil, ou pour une autre application que celle prévue, par exemple une application commerciale, est interdite.

Si le câble d'alimentation est endommagé, il doit être remplacé par le fabricant, son service après vente ou des personnes de qualification similaire afin d'éviter un danger.

L'arrière de l'appareil doit être placé contre un mur.

Cet appareil peut être utilisé par des enfants âgés d'au moins 8 ans et des personnes dont les capacités physiques, sensorielles ou mentales sont réduites ou souffrant d'un manque d'expérience et de connaissances, à condition qu'elles

soient placées sous une surveillance ou qu'elles aient reçu des instructions quant à l'utilisation de l'appareil en toute sécurité et en comprennent bien les dangers potentiels. Les enfants ne doivent pas utiliser l'appareil comme un jouet. Le nettoyage et l'entretien de l'utilisateur ne doivent pas être effectués par des enfants, à moins qu'ils ne soient âgés d'au moins 8 ans et qu'ils soient sous la surveillance d'un adulte.

Maintenir l'appareil et son cordon hors de portée des enfants de moins de 8 ans.

Cet appareil n'est pas destiné à être mis en fonctionnement au moyen d'une minuterie extérieure ou par un système de commande à distance séparé.

La température des surfaces accessibles peut être élevée lorsque l'appareil est en fonctionnement.

Ne pas placer l'appareil près de ou sur une gazinière ou une plaque chauffante, ne le posez pas sur un four ou un mini-four.

MISE EN GARDE: Si la porte ou le joint de porte est endommagé, le four ne doit pas être mis en fonctionnement avant d'avoir été réparé par une personne compétente.

MISE EN GARDE: Il est dangereux pour quiconque autre qu'une personne compétente d'effectuer des opérations de maintenance ou de réparation entraînant le retrait d'un couvercle qui protège de l'exposition à l'énergie micro-ondes.

MISE EN GARDE: Les liquides et autres aliments ne doivent pas être chauffés dans des contenants fermés hermétiquement car ils risquent d'exploser.

Laissez un espace libre minimale de 30 cm au-dessus de la surface supérieure du four.

N'utiliser que des ustensiles appropriés à l'usage dans les fours micro-ondes.

Pendant le chauffage de denrées alimentaires dans des contenants en plastique ou en papier, garder un oeil sur le four en raison de la possibilité d'inflammation.

Le four à micro_ondes est prévu pour chauffer des denrées alimentaires et des boissons. Le séchage de denrées alimentaires ou de linge et le chauffage

de coussins chauffants, pantoufles, éponges, linge humide et autres articles similaires peuvent entraîner des risques de blessures, d'inflammation ou de feu.

Si de la fumée est émise, arrêter ou débrancher le four et garder la porte fermée pour étouffer les flammes éventuelles.

Le chauffage des boissons par micro-ondes peut provoquer un jaillissement brusque et différé de liquide en ébullition, aussi des précautions doivent elles être prises lors de la manipulation du récipient.

Le contenu des biberons et des pots d'aliments pour bébé doit être remué ou agité et la température doit en être vérifiée avant consommation, de façon à éviter les brûlures.

Il n'est pas recommandé de chauffer les oeufs dans leur coquille et les oeufs durs entiers dans un four micro-ondes car ils risquent d'exploser, même après la fin de cuisson.

Les détails pour nettoyer les joints de portes, les cavités et parties adjacentes sont définis en page 22 et 23 dans la section “ENTRETIEN ET NETTOYAGE”.

Il est recommandé de nettoyer le four régulièrement et d’enlever tout dépôt alimentaire.

Si l’appareil n’est pas maintenu dans un bon état de propreté, sa surface pourrait se dégrader et affecter de façon inexorable la durée de vie de l’appareil et conduire à une situation dangereuse.

Le four à micro-ondes est conçu pour être utilisé en pose libre.

L’appareil ne doit pas être placé dans un meuble.

Appareil de groupe 2 Classe B
Cet appareil est un appareil de Groupe 2 car il produit intentionnellement de l’énergie à fréquence radioélectrique pour le traitement de la matière et il est destiné à être utilisé dans un local domestique ou un établissement

raccordé directement au réseau de distribution d'électricité à basse tension alimentant des bâtiments à usage domestique (Classe B).



Ces surfaces sont susceptibles de devenir chaudes.

Mise en garde: Si l'appareil fonctionne en mode combiné, il est recommandé que les enfants n'utilisent le four que sous la surveillance d'adultes en raison des températures générées.

MISE EN GARDE: L'appareil et ses parties accessibles peuvent devenir très chaud durant l'utilisation. Attention à ne jamais toucher les éléments chauffants. Les enfants de moins de 8 ans doivent être maintenus à l'écart sauf s'ils sont constamment supervisés.

MISE EN GARDE: Les parties accessibles peuvent devenir très chaudes durant l'utilisation. Les enfants doivent être maintenus à l'écart.

Ne pas utiliser de produits d'entretien abrasifs ou de grattoirs métalliques durs pour nettoyer la porte en verre du four, ce qui pourrait érafler la surface et entraîner l'éclatement du verre.

Ne pas utiliser d'appareil de nettoyage à la vapeur.

Toutes les cuissons se font porte fermée de préférence.

Après un cycle de cuisson, le ventilateur de refroidissement continue de fonctionner pendant un certain temps, afin de garantir un refroidissement plus rapide et une meilleure fiabilité du four.

Ne pas accrocher de linge ou de torchon à la poignée du four.

Ne recouvrir pas l'intérieur du four de papier aluminium pour économiser un nettoyage : en provoquant une surchauffe, vous endommageriez l'émail qui recouvre la cavité.

CONSIGNES DE SÉCURITÉ IMPORTANTES

PRÉCAUTIONS POUR ÉVITER L'EXPOSITION POSSIBLE À L'ÉNERGIE EXCESSIVE DES MICRO-ONDES

Le four ne peut pas être utilisé avec sa porte ouverte, car le mécanisme de sa porte intègre des verrous de sécurité qui désactivent la cuisson quand la porte est ouverte. Utiliser le four avec sa porte ouverte peut provoquer l'exposition à l'énergie nocive des micro-ondes. Il est important de ne pas modifier le mécanisme de la porte.

Veillez à ce qu'il n'y ait pas d'eau ni d'autre liquide qui pénètre dans le four par ses orifices de ventilation.

Ne placez aucun objet entre le devant du four et sa porte. Ne laissez pas les résidus d'aliment ou de produit de nettoyage s'accumuler sur les surfaces d'étanchéité.

N'utilisez pas le four s'il ne fonctionne pas comme prévu, s'il est endommagé ou si son cordon d'alimentation est endommagé.

Il est impératif que la porte du four ferme correctement et que ni la porte (tordue), ni les charnières et les verrous (cassés ou desserrés), ni les joints de la porte et les surfaces d'étanchéité ne soient endommagés.

Le four ne doit pas être réparé ou réglé par une personne autre qu'un personnel qualifié.

Cet appareil est conçu pour être utilisé en pose libre.

N'utilisez pas de récipients à parois verticales et goulot étroit.

Remuez les liquides avant de placer le récipient les contenant dans le four et remuez-les à nouveau à nouveau à mi-cuisson.

Une fois la cuisson terminée, laissez le récipient dans le four quelques instants avant de le sortir. Remuez ou secouez les aliments (cela est particulièrement important pour les biberons et aliments pour bébé) et contrôlez précautionneusement la température avant consommation.

AVERTISSEMENT : ÉNERGIE DES MICRO-ONDES. NE PAS RETIRER CE CAPOT.

Installez ou placez ce four en respectant scrupuleusement les instructions d'installation de cette notice d'utilisation.

Ne rangez pas et n'utilisez pas cet appareil à l'extérieur.

USTENSILES DE CUISSON

Les ustensiles de cuisson doivent être inspectés pour garantir qu'ils sont appropriés à un usage dans les fours à micro-ondes.

Matériaux que vous pouvez utiliser dans le four à micro-ondes

Ustensiles	Remarques
Papier aluminium	Uniquement pour protéger. Vous pouvez utiliser de petits morceaux pour recouvrir les parties fines de viandes ou volailles afin d'éviter qu'elles ne cuisent trop. Un arc peut se produire si le papier aluminium est trop proche des parois du compartiment interne du four. Le papier aluminium doit être éloigné au minimum de 2,5 cm des parois du compartiment interne du four.
Plat brunisseur	Respectez les instructions du fabricant. Le fond du plat brunisseur doit se trouver au minimum 5 mm au-dessus du plateau rotatif. Une utilisation incorrecte peut provoquer la casse du plateau rotatif.
Vaisselle	Utilisez uniquement la vaisselle conçue pour les fours à micro-ondes. Respectez les instructions du fabricant. N'utilisez pas de plat fissuré ou ébréché.
Pichets en verre	Retirez toujours le couvercle. Utilisez-les uniquement pour réchauffer des aliments à des températures peu élevées. La plupart de pichets en verre ne résistent pas à des températures élevées et peuvent se briser.
Récipients en verre	Uniquement des récipients en verre thermorésistant conçus pour pouvoir être utilisés dans les fours. Vérifiez qu'ils ne comportent pas de décoration métallique. N'utilisez pas de récipient fissuré ou ébréché.
Sachets de cuisson au four	Respectez les instructions du fabricant. Ne les fermez pas avec une attache métallique. Faites plusieurs incisions pour que la vapeur puisse sortir.
Assiettes et verres en papier	Uniquement pour cuire/réchauffer sur une durée courte. Ne laissez pas le four sans surveillance pendant l'utilisation du four.
Essuie-tout en papier	Recouvrir les aliments pour les réchauffer et absorber les graisses. Uniquement pour des cuissons courtes sous une supervision constante.
Papier sulfurisé	Pour recouvrir les aliments afin d'éviter les projections ou pour les enrober et les cuire à la vapeur.
Plastique	Utilisez uniquement ceux conçus pour les fours à micro-ondes. Respectez les instructions du fabricant. Ils doivent porter l'indication « Spécial Micro-ondes ». Certains récipients en plastique se ramollissent quand les aliments qu'ils contiennent deviennent chauds. Incisez, percez ou ouvrez partiellement les « sachets de cuisson » et les sachets en plastique hermétiquement fermés conformément aux instructions de leur emballage.
Film plastique	Utilisez uniquement ceux conçus pour les fours à micro-ondes. Utilisez-en pour recouvrir les aliments pendant la cuisson afin de conserver leur humidité. Veillez à ce que le film plastique ne touche pas les aliments.
Thermomètres	Utilisez uniquement des thermomètres spécial micro-ondes (thermomètres pour viandes et confiseries).
Papier paraffiné	Utilisez-en pour recouvrir les aliments afin d'éviter les projections et pour retenir leur humidité.

Matériaux que vous ne devez pas utiliser dans un four à micro-ondes

Ustensiles	Remarques
Plat en aluminium	Risque de provoquer des étincelles. Mettez les aliments dans un récipient utilisable dans un four à micro-ondes.
Carton alimentaire avec poignée métallique	Risque de provoquer des étincelles. Mettez les aliments dans un récipient utilisable dans un four à micro-ondes.
Ustensiles en métal ou à décorations métalliques	Le métal bloque l'énergie des micro-ondes en sorte que les aliments ne peuvent pas cuire. Les décorations métalliques peuvent provoquer des étincelles.
Attaches avec fil métallique	Peuvent provoquer des étincelles et un feu dans le four.
Sachets en papier	Peuvent provoquer un feu dans le four.
Mousse en plastique	Les mousses en plastique peuvent fondre ou contaminer les liquides présents dans le four si elles sont exposées à des températures élevées.
Bois	Le bois sèche quand il est utilisé dans un four à micro-ondes et peut se fissurer ou se fendre.

REMARQUES :

- Faites attention lorsque vous sortez un plat ou le plateau rotatif en verre du four, car ils peuvent être devenus brûlants pendant la cuisson.
- Veillez à ce que le plateau rotatif soit correctement positionné dans le four pendant l'utilisation.

DESCRIPTION DU FOUR

Dénominations des Pièces du Four

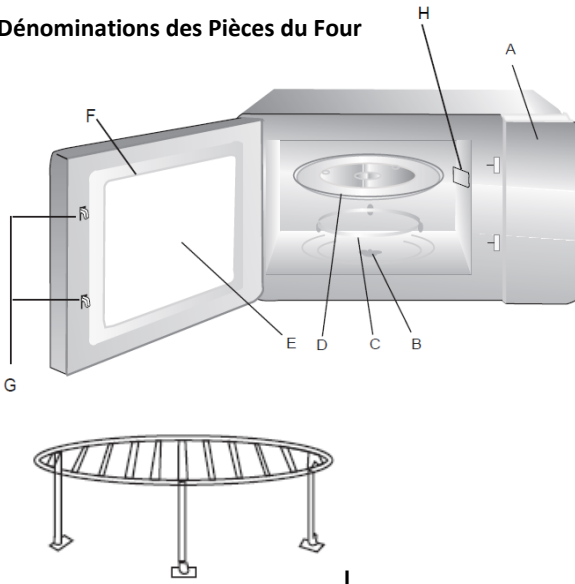

- A. Panneau de contrôle
- B. Axe de rotation
- C. Anneau guide
- D. Plateau en verre
- E. Fenêtre d'observation

- F. Porte
- G. Verrous de sécurité
- H. Capot du guide d'ondes en Mica (ne pas retirer)
- I. Grille

INSTALLATION DU PLATEAU ROTATIF

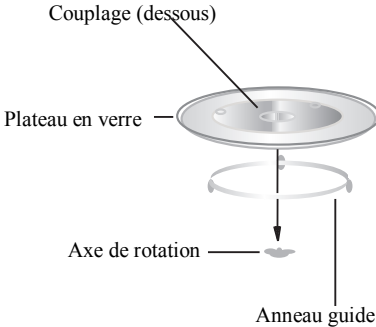

- Ne placez jamais le plateau en verre à l'envers. Veillez à ce que la rotation du plateau en verre ne soit pas gênée.
- Utilisez toujours le plateau en verre et l'anneau guide pendant la cuisson.
- Tous les aliments et récipients contenant des aliments doivent toujours être placés sur le plateau en verre pour la cuisson.
- Si le plateau en verre ou l'anneau guide se fissure ou se brise, contactez le centre de réparation agréé le plus proche.

INSTALLATION DU PLAN DE TRAVAIL

Retirez tous les accessoires et éléments d'emballage. Inspectez le four pour vérifier qu'il n'est pas endommagé, par exemple que sa porte n'est pas cassée et qu'il n'est pas cabossé. N'installez pas l'appareil s'il est endommagé.

Compartiment interne : Retirez tous les films de protection présents sur les surfaces du compartiment interne du four à micro-ondes.

Ne retirez pas la plaque Mica marron claire fixée à l'intérieur du four, car elle sert à protéger le magnétron.

INSTALLATION DU FOUR À MICRO-ONDES

- Sélectionnez une surface horizontale offrant un espace ouvert suffisant pour les orifices d'entrée et/ou de sortie d'air.



- Le four à micro-ondes doit être placé sur une surface comportant un espace vide vertical de plus de 850 mm de hauteur.
- Un espace vide minimum de 20 cm est nécessaire de chaque côté du four.
- Un espace vide d'une hauteur minimale de 30 cm est nécessaire au-dessus de la paroi supérieure du four.

- N'enlevez pas les pieds présents sous le four à micro ondes.
- Ne bouchez pas les orifices d'entrée et/ou de sortie d'air, car cela peut provoquer la détérioration du four.
- Éloignez autant que possible le four à micro-ondes des téléviseurs et radios.

L'utilisation d'un four à micro-ondes peut provoquer des interférences perturbant la réception de vos radios ou téléviseurs.

- Branchez votre four dans une prise secteur standard. Vérifiez que la tension et la fréquence du courant qu'elle fournit sont identiques à celles indiquées sur la plaque signalétique de l'appareil.

AVERTISSEMENT : N'installez pas le four au-dessus d'une table de cuisson ou d'un autre type d'appareil produisant de la chaleur. Si l'appareil est installé près ou au-dessus d'une source de chaleur, cela peut l'endommager et annuler sa garantie

PANNEAU DE CONTRÔLE

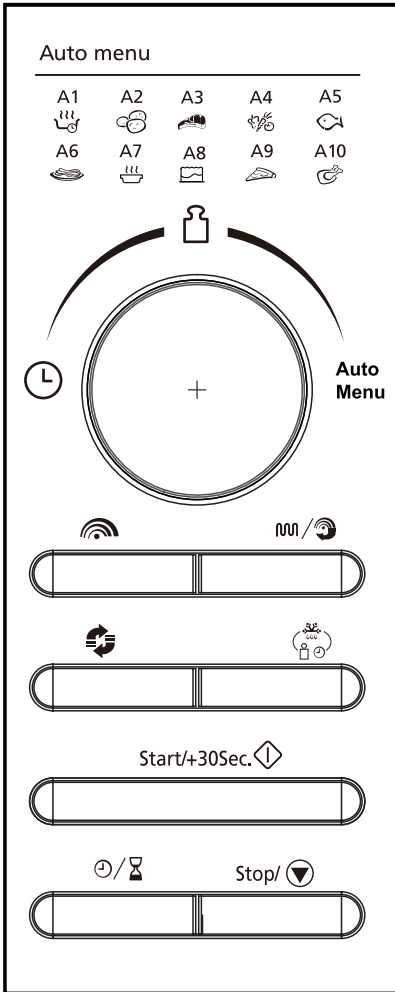

/ /Menu Auto (Bouton)

Tourner le bouton pour sélectionner un menu de cuisson automatique ou paramétrer une durée ou un poids.

Cuisson aux micro-ondes

Régler la puissance des micro-ondes.

/ Grill/Combinée

Appuyer plusieurs fois pour paramétrer un programme de cuisson au grill ou sélectionner l'un des quatre programmes de cuisson combinée.

Cuisson à convection

Paramétrer un programme de cuisson à convection.

Décongélation au poids ou à la durée

Décongeler des aliments en fonction de leur poids ou d'une durée.

Start/+30Sec.

Démarrer/+30Sec./Confirmer

- Démarrer un programme de cuisson ou une cuisson express.
- Confirmer un réglage.

/ Horloge/Minuteur

Régler l'horloge ou le minuteur.

Stop/ Stop/Annuler

- Appuyer pour annuler un réglage ou réinitialiser le four avant de paramétrer une cuisson.
- Appuyer une fois pour interrompre momentanément la cuisson et deux fois pour l'annuler.
- Activer/désactiver le verrou enfant.

UTILISATION

Quand vous branchez le four dans une prise électrique, son écran affiche « 0:00 » et un bip retentit.

Généralités



1. Appuyez une fois sur **Stop/**  pour interrompre momentanément la cuisson.

Appuyez sur **Stop/**  pour reprendre la cuisson ou appuyez deux fois sur

Stop/  pour annuler la cuisson.



2. Une fois la durée de cuisson écoulée, le four sonne cinq fois, puis se remet en veille.

Régler l'horloge



1. Appuyez sur  /  pour régler l'horloge (affichage sur 24 h).

- Les chiffres des heures se mettent à clignoter.

2. Tournez le bouton  pour régler les chiffres des heures (affichage sur 24 h).

3. Appuyez sur  / , les chiffres des minutes se mettent à clignoter.

4. Tournez le bouton  pour régler les chiffres des minutes.

5. Appuyez sur  /  pour confirmer le réglage. Les deux points « : » se mettent à clignoter.

REMARQUE :

- Si l'horloge n'est pas réglée, le four ne se met pas en marche quand vous essayez de l'allumer.

- Si vous appuyez sur **Stop/**  pendant le réglage de l'horloge, le four retourne dans le statut précédent.

Minuteur

1. Appuyez deux fois sur  / . L'écran affiche « 00:00 ».

2. Tournez le bouton  pour régler la durée. La durée de cuisson maximale est de 95 minutes.

3. Appuyez sur **Start/+30Sec.**  pour confirmer le réglage. Le voyant horloge clignote.







4. Quand la durée réglée est atteinte, le voyant horloge s'éteint. La sonnerie retentit 5 fois.

Cuisson aux micro-ondes



La durée de cuisson maximale est de 95 minutes. Réglez la puissance en appuyant sur .

Pressions sur 	Affichage	Puissance
1	P100	100%
2	P80	80%
3	P50	50%
4	P30	30%
5	P10	10%

Par exemple : Cuire 20 minutes à une puissance de 80% :

1. Appuyez une fois sur . L'écran affiche « P100 ».
2. Appuyez une nouvelle fois sur  ou tournez le bouton  pour régler la puissance des micro-ondes sur 80%. L'écran affiche « P80 ».
3. Appuyez sur **Start/+30Sec.**  pour confirmer.
4. Tournez le bouton  jusqu'à ce que l'écran affiche une durée de cuisson de « 20:00 ».
5. Appuyez sur **Start/+30Sec.**  pour démarrer la cuisson.





REMARQUE :

- Pendant la cuisson, vous pouvez vérifier la puissance des micro-ondes réglée en appuyant sur .
- Pendant la cuisson aux micro-ondes, chaque pression sur la touche **Start/+30Sec.**  prolonge la durée de cuisson de 30 secondes.

Cuisson au grill

La durée de cuisson maximale est de 95 minutes.

Par exemple : Cuire 10 minutes à une puissance de 100% :







1. Appuyez une fois sur .
- « G-1 » clignote à l'écran.
2. Appuyez sur **Start/+30Sec.**  pour confirmer.
3. Tournez  jusqu'à ce que l'écran affiche un temps de cuisson de « 10:00 » minutes.
4. Appuyez sur **Start/+30Sec.**  pour démarrer la cuisson.

REMARQUE : Quand la moitié de la durée de cuisson au grill est écoulée, la sonnerie retentit deux fois. C'est normal. Afin d'obtenir une cuisson optimale avec la fonction grill, retournez les aliments à ce moment-là, puis refermez la porte et appuyez sur **Start/+30Sec.**  pour continuer la cuisson. Si vous n'effectuez pas cette opération, la cuisson continue d'elle-même.

Cuisson à convection

La cuisson à convection vous permet de cuire des aliments comme dans un four traditionnel, sans utilisation des micro-ondes. Il est recommandé de préchauffer le four à une température appropriée avant de mettre les aliments dans le four.





Pendant la cuisson avec convection, de l'air chaud circule dans le compartiment interne du four afin de dorer les aliments et de les rendre croustillants rapidement et uniformément. Ce four peut être programmé sur 10 températures de cuisson différentes (150°C~240°C).

1. Appuyez sur . « 150 °C » se met à clignoter à l'écran.
2. Appuyez plusieurs fois sur  ou tournez  pour régler la température.
3. Appuyez sur **Start/+30Sec.**  pour confirmer le réglage de la température.
4. Appuyez sur **Start/+30Sec.**  pour démarrer le préchauffage.
 - Lorsque la température de préchauffage est atteinte, le four sonne deux fois pour vous rappeler de mettre les aliments dans le four. La température de préchauffage clignote à l'écran.
5. Tournez  pour régler la durée de cuisson. La durée de cuisson maximale est de 95 minutes.
6. Appuyez sur **Start/+30Sec.**  pour démarrer la cuisson.

REMARQUE : Si vous ne désirez pas préchauffer le four, sautez l'étape 4.





Cuisson combinée

Ce mode vous permet de combiner la cuisson aux micro-ondes, au grill ou à convection selon quatre programmes prédéfinis. La durée de cuisson maximale est de 95 minutes.

1. Appuyez sur .
2. Tournez  pour sélectionner un mode de cuisson combinée : C-1, C-2, C-3 ou C-4.
3. Appuyez sur **Start/+30Sec.**  pour confirmer.
4. Réglez la durée de cuisson en tournant le bouton .
5. Appuyez sur **Start/+30Sec.**  pour démarrer la cuisson.

Affichage	Micro-ondes	Grill	Convection
C-1	●		●
C-2	●	●	
C-3		●	●
C-4	●	●	●



Cuisson express

- Dans le mode veille, appuyez sur **Start/+30Sec.**  pour démarrer une cuisson de 30 secondes à une puissance de 100%. Chaque pression sur cette touche prolonge la durée de cuisson de 30 secondes. La durée de cuisson maximale est de 95 minutes.
- Dans le mode veille, tournez le bouton  dans le sens antihoraire pour régler la durée de cuisson, puis appuyez sur **Start/+30Sec.**  pour démarrer la cuisson aux micro-ondes à une puissance de 100%.
- Dans le mode de cuisson aux micro-ondes, au grill ou combinée, appuyez sur **Start/+30Sec.**  pour démarrer une cuisson de 30 secondes à une puissance de 100%. Chaque pression sur cette touche prolonge la durée de cuisson de 30 secondes.





REMARQUE : Cette fonction n'est pas disponible pour la décongélation et les menus auto.

Décongélation au poids

Votre four permet de décongeler des aliments en fonction du poids sélectionné. La durée et la puissance de la décongélation sont réglées automatiquement une fois le poids sélectionné. Le poids d'aliments congelés paramétrable est compris entre 100 g et 2 kg.

1. Appuyez une fois sur . L'écran affiche « d-1 ».
2. Sélectionnez un poids d'aliment en tournant le bouton .
3. Appuyez sur **Start/+30Sec.**  pour démarrer la décongélation.

Décongélation à la durée

1. Appuyez deux fois sur . L'écran affiche « d-2 ».
2. Réglez la durée de la décongélation en tournant le bouton . La durée de décongélation maximale est de 95 minutes.
3. Appuyez sur **Start/+30Sec.**  pour démarrer la décongélation.
 - À mi-parcours de la durée de décongélation, le four sonne deux fois pour vous rappeler de retourner les aliments et met la décongélation en pause jusqu'à ce que vous appuyez sur **Start/+30Sec.**  pour que le four poursuive la décongélation.

Cuisson séquentielle







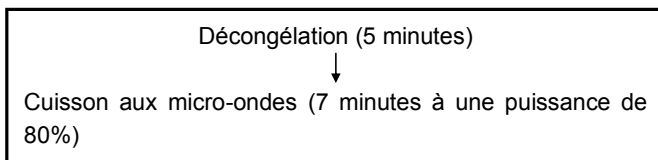

Vous pouvez programmer votre four pour qu'il enchaîne automatiquement 2 modes différents.

REMARQUE :

- Les menus auto et le préchauffage à convection ne peuvent pas être paramétrés dans un programme de cuisson multiséquentielle.
- Le mode décongélation ne peut être programmé qu'en premier.

Imaginons que vous souhaitiez programmer la cuisson séquentielle suivante :







1. Appuyez deux fois sur  . L'écran affiche « d-2 ».
2. Tournez le bouton  jusqu'à ce que l'écran affiche un temps de décongélation de « 5:00 ».
3. Appuyez une fois sur .
4. Appuyez plusieurs fois sur  ou tournez  pour régler la puissance des micro-ondes jusqu'à ce que « P80 » s'affiche.
5. Appuyez sur **Start/+30Sec.**  pour confirmer.
6. Tournez le bouton  jusqu'à ce que l'écran affiche une durée de cuisson de « 7:00 » minutes.
7. Appuyez sur **Start/+30Sec.**  pour démarrer la cuisson.

REMARQUE : À la fin de la première phase de cuisson, un bip retentit pour indiquer le démarrage de la deuxième phase.

Menu auto

Pour les aliments listés dans le tableau ci-dessous, il n'est pas nécessaire de programmer la durée et la puissance de la cuisson. Procédez comme suit :

1. Dans le mode veille, sélectionnez l'un des menus du tableau ci-dessous en tournant le bouton  dans le sens horaire.
2. Appuyez sur **Start/+30Sec.**  pour confirmer.
3. Tournez le bouton  pour sélectionner un poids d'aliments.
4. Appuyez sur **Start/+30Sec.**  pour démarrer la cuisson.

Menu	Poids	Puissance
A1 Réchauffage automatique	150 g	100%
	250 g	
	350 g	
	450 g	
	600 g	
A2 Pommes de terre	1 (environ 230 g)	100%
	2 (environ 460 g)	
	3 (environ 690 g)	
A3 Viande	150 g	100%
	300 g	
	450 g	
	600 g	
A4 Légumes	150 g	100%
	350 g	
	500 g	
A5 Poisson	150 g	80%
	250 g	
	350 g	
	450 g	
	650 g	
A6 Pâtes	50 g	80%
	100 g	
	150 g	
A7 Soupe	200 g	100%
	400 g	
	600 g	
A8 Gâteau	475 g	Préchauffer à 180 °C
A9 Pizza	200 g	C-4
	300 g	
	400 g	
A10 Poulet	500 g	C-4
	750 g	
	1000 g	
	1200 g	

REMARQUE : Pelez les pommes de terre et coupez-les en 2 ou 3 morceaux de même taille avant de les cuire.

Verrou enfant

Le verrou enfant permet d'éviter qu'un enfant non surveillé ne mette le four en marche.

- Pour activer le verrou enfant, appuyez sur **Stop/▼** jusqu'à ce qu'un bip retentisse et que le voyant verrou s'affiche à l'écran. Quand le verrou est activé, toutes les touches et tous les boutons sont désactivés.
- Pour désactiver le verrou enfant, appuyez sur **Stop/▼** jusqu'à ce qu'un bip retentisse et que le voyant verrou ne soit plus affiché à l'écran.

ENTRETIEN ET NETTOYAGE

Débranchez le four de l'alimentation électrique avant de le nettoyer.

Conseils généraux

Nettoyer fréquemment le four permet d'éviter pendant la cuisson la formation de fumées et de mauvaises odeurs, ainsi que l'apparition d'étincelles dans le compartiment interne du four et sur le pourtour du joint de la porte.

Veillez à ce qu'il n'y ait pas d'accumulation de dépôts alimentaires ou de graisses dans le compartiment interne du four et sur le joint de porte.

Si votre four à micro-ondes est pourvu d'un capot de guide d'ondes (généralement situé dans le compartiment interne du four sur la paroi latérale droite), veillez à ce qu'il soit toujours propre. Si des dépôts alimentaires et gras s'accumulent sur le capot, cela provoquera des étincelles risquant d'endommager votre four et d'annuler la garantie.

Avant toute opération d'entretien ou de nettoyage du four, débranchez-le de la prise secteur et attendez qu'il refroidisse jusqu'à la température ambiante.

Porte du four

Enlevez tous les dépôts alimentaires et graisses présents entre le joint de porte et le compartiment interne du four avec un chiffon humide. Il est très important de veiller à ce que cette zone soit toujours propre.

Parois intérieures

Enlevez toutes les projections de graisses des parois intérieures du four avec de l'eau et du savon, puis rincez-les et séchez-les.

Veillez particulièrement à maintenir le joint de porte et le compartiment interne du four propres pour garantir que la porte se ferme complètement et évitez qu'il n'y ait des projections hors du compartiment interne du four par la porte.

N'utilisez pas d'ustensile abrasif, par exemple un tampon à récurer, car cela risque d'endommager les surfaces internes du four et de la porte.

Utilisez exclusivement de l'eau savonneuse chaude pour nettoyer les surfaces en acier inoxydable.

Surfaces extérieures

Nettoyez les surfaces extérieures du four avec un chiffon humide.

N'utilisez pas de produit abrasif, par exemple un tampon à récurer, car il risque d'endommager les surfaces décoratives extérieures. Veillez à ce que de l'eau ne pénètre pas à l'intérieur de l'appareil par ses orifices de ventilation.

Les accessoires doivent être lavés à la main avec de l'eau savonneuse chaude.

ATTENTION

Certains capots de guide d'ondes peuvent être facilement endommagés, faites particulièrement attention de ne pas les détériorer.

Ne lavez aucun accessoire dans un lave-vaisselle.

MISES EN GARDE :

Si l'intérieur du compartiment interne du four et le joint de porte ne sont pas scrupuleusement nettoyés et maintenus propres, des étincelles peuvent se produire à l'intérieur du four et l'endommager. Ce type de détériorations annule la garantie.

Ne grattez jamais les parois internes du four avec un objet coupant.

N'immergez jamais l'appareil, son cordon d'alimentation ou sa fiche dans de l'eau ni dans aucun autre liquide.

Ne nettoyez jamais ce produit avec un nettoyeur à vapeur.

SPÉCIFICATIONS

Consommation électrique :	230 V ~ 50 Hz
Puissance d'entrée nominale (Micro-ondes) :	1450 W
Puissance de sortie nominale (Micro-ondes) :	900 W
Fréquence des micro-ondes :	2450 MHz
Puissance d'entrée nominale (Grill) :	1100 W
Puissance d'entrée nominale (Convection) :	2500 W

DÉPANNAGE

Normal	
Le four à micro-ondes créé des interférences qui perturbent la réception de votre téléviseur.	Quand le four à micro-ondes est en fonctionnement, cela peut perturber la réception de vos radios et téléviseurs. C'est un phénomène que l'on retrouve avec d'autres appareils de petit électroménager, par exemple les mixeurs, les aspirateurs et les ventilateurs. C'est normal.
L'intensité de l'éclairage intérieur du four est faible.	Pendant la cuisson aux micro-ondes à faible puissance, l'éclairage intérieur peut faiblir. C'est normal.
De la buée s'accumule sur la paroi interne de la porte et de l'air chaud sort par les orifices de ventilation.	Pendant la cuisson, les aliments peuvent produire de la vapeur. La plus grande partie de la vapeur s'échappe par les orifices de ventilation du four. Néanmoins, de la vapeur peut s'accumuler sur les parties froides comme la porte du four. C'est normal.
Le four est accidentellement mis en marche alors qu'il ne contient pas d'aliment.	Il est interdit de faire fonctionner l'appareil quand il ne contient pas d'aliment. C'est très dangereux.

Problème	Cause possible	Solution
Impossible de mettre le four en marche.	(1) Son cordon d'alimentation n'est pas correctement branché.	Débranchez l'appareil. Attendez 10 secondes, puis rebranchez-le.
	(2) Un fusible a grillé ou le disjoncteur s'est déclenché.	Remplacez le fusible ou réenclenchez le disjoncteur (les réparations doivent être effectuées par un professionnel d'un agent agréé).
	(3) La prise secteur ne fonctionne pas correctement.	Testez-la avec d'autres appareils électriques.
Le four ne chauffe pas.	Sa porte n'est pas bien fermée.	Fermez correctement sa porte.
Le plateau en verre fait du bruit quand le four à micro-ondes est en fonctionnement.	L'anneau guide ou le bas du compartiment interne du four est sale.	Reportez-vous au chapitre « NETTOYAGE ET ENTRETIEN » et nettoyez les pièces sales.

Information pour les utilisateurs des pays de l'Union Européenne

Le symbole ci-dessus est conforme à la réglementation 2002/96/CE (WEEE) concernant les Déchets d'Équipements Électriques et Électroniques. Ce symbole signifie que l'appareil et les piles/batteries usagés ou à mettre au rebut NE DOIVENT PAS être jetés avec les ordures ménagères non triées, mais déposés dans les centres de collecte spécifiques existants. Si les piles ou batteries fournies avec cet appareil comportent les symboles chimiques Hg, Cd ou Pb, cela signifie qu'elles contiennent des quantités de métaux lourds supérieures à 0,0005% de mercure, 0,002% de cadmium ou 0,004% de plomb.



En raison des modifications et améliorations apportées à nos produits, de petites incohérences peuvent apparaître dans cette notice d'utilisation. Veuillez nous excuser pour la gêne occasionnée.

Cette notice d'utilisation est disponible à l'adresse suivante :

<http://www.hitachiserviceeu.com/support/guides/userguides.htm>

Kesa Electricals © UK: EC1N 6TE 09/ 10 / 2013

French

Hotline Darty France

Quels que soient votre panne et le lieu d'achat de votre produit en France, avant de vous déplacer en magasin Darty, appelez le 0 978 970 970 & 0 821 082 082 (prix d'un appel local)

7j/7 de 7h à 22h

Darty France

129, avenue Gallieni

93140 BONDY

FRANCE

Inhoud

WAARSCHUWINGEN	2
BELANGRIJKE VEILIGHEIDSINSTRUCTIES.....	9
KEUKENGEREI	9
VOORSTELLING VAN DE OVEN	11
INSTALLATIE VAN HET DRAAIPLATEAU	12
INSTALLATIE OP HET AANRECHT	12
INSTALLATIE VAN DE MAGNETRONOVEN.....	12
BEDIENINGSPANEEL	13
WERKING	14
REINIGING EN ONDERHOUD.....	21
TECHNISCHE GEGEVENS	22
PROBLEEMOPLOSSING.....	23
Informatie voor gebruikers in de Europese Unie	24

WAARSCHUWINGEN

BELANGRIJKE VEILIGHEIDSINSTRUCTIES LEES ZORGVULDIG DOOR VOOR LATERE RAADPLEGING

Dit apparaat is alleen bedoeld voor huishoudelijk gebruik en mag niet voor andere doeleinden of toepassingen worden gebruikt, zoals niet-huishoudelijk gebruik of in een commerciële omgeving.

Als het snoer is beschadigd, moet deze worden vervangen door de fabrikant, een erkend hersteller of een ander gekwalificeerd persoon om gevaar te vermijden.

De achterzijde van het apparaat dient tegen een muur te worden geplaatst.

Dit apparaat mag worden gebruikt door kinderen vanaf 8 jaar oud en personen met beperkte fysieke, visuele of mentale mogelijkheden, of die gebrek aan ervaring en kennis hebben, indien ze gepaste instructies hebben gekregen zodat ze het apparaat op een veilige manier kunnen gebruiken en op de hoogte zijn van de gevaren die het gebruik van het apparaat met zich

meebrengt. Kinderen mogen het apparaat niet als speelgoed gebruiken. Kinderen mogen het apparaat niet reinigen en onderhouden tenzij ze ouder dan 8 jaar zijn en onder toezicht staan.

Houd het apparaat en snoer buiten het bereik van kinderen jonger dan 8 jaar.

Het apparaat is niet bestemd om gebruikt te worden met een externe timer of een apart afstandsbedieningssysteem.

Tijdens de werking van het apparaat kan de temperatuur van de toegankelijke oppervlakken hoog oplopen.

Plaats het apparaat niet in of vlakbij een hete gas- of elektrische brander of in direct contact met een warme oven of mini-oven.

WAARSCHUWING: Wanneer de deur of de deurbekeringen beschadigd zijn, mag de oven niet worden gebruikt totdat deze door een gekwalificeerd persoon worden gerepareerd.

WAARSCHUWING: Het is gevaarlijk voor ieder niet gekwalificeerd persoon om reparaties of onderhoud uit te voeren waarbij de plaat, die ons beschermt tegen blootstelling aan magnetronenergie, verwijderd wordt.

WAARSCHUWING: Verwarm geen vloeistoffen of andere voedingsmiddelen in afgesloten houders want deze kunnen ontploffen.

Houd een minimale vrije ruimte van 30 cm boven de magnetronoven.

Gebruik enkel keukengerei dat geschikt is voor gebruik in de magnetron.

Als u voedingsmiddelen in plastic of papieren houders verhit, houd de oven in de gaten vanwege brandgevaar.

De magnetronoven is bedoeld voor het opwarmen van voedsel en drank. Het drogen van voedsel of kleding en het opwarmen van verwarmingskussens, slippers, sponzen, vochtige doeken en gelijksoortige voorwerpen kunnen leiden tot risico op letsel, ontbranding of brand.

Als rook wordt waargenomen, schakel het apparaat uit of haal de stekker uit het stopcontact en houd de deur gesloten om elke mogelijke vlam te doven.

Het verhitten van dranken in de magnetronoven kan leiden tot een vertraagd kookproces, wees dus voorzichtig bij het uitnemen van de houder.

Roer of schud de inhoud van babypotjes en zuigflessen en controleer de temperatuur voor gebruik om brandwonden te voorkomen.

Het bereiden van gekookte eieren in de schaal in de magnetron kan ontploffingsgevaar veroorzaken, zelfs na de opwarming ten einde is.

Voor details over het reinigen van de deurafdichtingen, ovenruimte en aangrenzende delen, raadpleeg de rubriek “Reiniging en onderhoud” op pagina’s 21 en 22.

Maak de oven regelmatig schoon en verwijder eventuele voedselresten.

De oven moet regelmatig schoongemaakt worden en alle voedselresten dienen systematisch weggenomen te worden. Als de oven niet regelmatig schoongemaakt wordt, kunnen de wanden aangetast raken.

Gebruik de magnetronoven in een vrijstaande positie.

Plaats het apparaat niet in een kast.

Groep 2, Klasse B apparaat
Dit apparaat is een apparaat van Groep 2 aangezien deze opzettelijk radiofrequentie-energie genereert voor het behandelen van materiaal en is ontworpen om in een huishoudelijke omgeving of een instelling te worden gebruikt die rechtstreeks dient te worden verbonden met een elektriciteitsdistributienet met laagspanning, die gebouwen voor huishoudelijke doeleinden van stroom voorziet (Klasse B).



Deze oppervlakken kunnen heet worden.

Opgelet : Als de oven in de combinatiemodus wordt gebruikt is het aanbevolen om kinderen de oven alleen onder toezicht van een volwassene te laten gebruiken want de temperatuur kan hoog oplopen.

WAARSCHUWING: Het apparaat en de toegankelijke delen worden heet tijdens de werking. Raak de verwarmingselementen niet aan. Houd kinderen jonger dan 8 jaar uit de buurt van het apparaat, tenzij ze continu onder toezicht staan.

WAARSCHUWING: De toegankelijke delen kunnen tijdens de werking heet worden. Houd jonge kinderen uit de buurt.

Maak de glazen ovendeur niet schoon met agressieve schoonmaakmiddelen of scherpe metalen krabbers, deze kunnen het oppervlak van het apparaat krassen wat tot breuk van het glas kan leiden.

Gebruik geen stoomreiniger.

Het is aanbevolen om de deur tijdens alle kookmodi gesloten te houden.

Na elke kookcyclus blijft de koelventilator nog gedurende enige tijd draaien om te zorgen voor een snelle afkoeling en veilige werking van de oven.

Hang geen doek of kledingstuk aan het handvat van de oven.

Bedek de ovenruimte niet met aluminiumfolie voor een eenvoudige reiniging: De oven kan oververhitten en de emallaag van de ovenruimte kan worden beschadigd.

BELANGRIJKE VEILIGHEIDSINSTRUCTIES

VOORZORGSMAATREGELEN OM MOGELIJKE BLOOTSTELLING AAN OVERDREVEN MAGNETRONENERGIE TE VOORKOMEN

De oven kan niet worden gebruikt met een open deur doordat de veiligheidsvergrendeling in het deurmechanisme de kookfuncties uitschakelt wanneer de deur open is. De oven met een open deur gebruiken kan leiden tot blootstelling aan schadelijke magnetronenergie. Beschadig of omzeil de veiligheidsvergrendelingen niet.

Zorg dat er geen water of een andere vloeistof het apparaat binnendringt. Plaats geen voorwerp tussen de voorzijde van de oven en de deur en zorg dat er geen vuil of schoonmaakresten op de deurkoppelingen ophopen. Gebruik de oven niet als deze niet werkt zoals verwacht of als het snoer of het apparaat beschadigd is.

Controleer of de ovendeur correct sluit en dat de deur (gebogen), scharnieren, vergrendelingen (stuk of los), deurkoppelingen en afdichtingen niet beschadigd zijn.

Laat aanpassingen en reparaties aan de oven alleen door gekwalificeerd personeel uitvoeren.

Dit product is bedoeld om vrijstaand te worden gebruikt.

Vermijd het gebruik van houders met een rechte zijde en nauwe hals.

Roer de vloeistof voordat u de houder in de oven plaatst en in het midden van de kooktijd.

Na het opwarmen, laat de oven gedurende een korte periode in de oven staan. Roer of schud de inhoud (in het bijzonder zuigflessen en babypotjes) en controleer de temperatuur zorgvuldig voor gebruik.

WAARSCHUWING: MAGNETRONENERGIE. DIT DEKSEL NIET VERWIJDEREN.

Installeer of plaats deze oven alleen overeenkomstig de meegeleverde installatie-instructies.

Gebruik of berg dit apparaat niet buitenshuis op.

KEUKENGEREI

Controleer het keukengerei om u ervan te verzekeren dat deze geschikt is voor gebruik in de magnetronoven.

Materialen die u in de magnetron kunt gebruiken

Keukengerei	Opmerkingen
Aluminiumfolie	Alleen als afscherming. Kleine, gladde stukjes kunnen worden gebruikt voor het afdekken van dunne delen vlees of gevogelte om te lang koken te vermijden. Vonkvorming kan plaatsvinden als de folie zich te dicht tegen de ovenwanden bevindt. De folie moet zich op minstens 2,5 cm van de ovenwanden bevinden.
Bruiningsschaal	Volg de aanwijzingen van de fabrikant. De onderkant van de bruiningsschaal dient minstens 5 mm boven het draaiplateau te zijn. Verkeerd gebruik kan leiden tot breuk van het draaiplateau
Vaatwerk	Alleen indien magnetronbestendig. Volg de aanwijzingen van de fabrikant. Gebruik geen gebarsten of gebroken borden.
Glazen potten	Verwijder altijd het deksel. Gebruik alleen om voedingsmiddelen op te warmen. De meeste glazen potten zijn niet hittebestendig en kunnen breken.
Glaswaar	Alleen hittebestendig glaswaar voor oven. Zorg dat er geen metalen boord is. Gebruik geen gebarsten of gebroken borden.
Kookzakken voor oven	Volg de aanwijzingen van de fabrikant. Niet met metalen strip sluiten. Maak gaten zodat de stoom kan ontsnappen.
Papieren borden en bekens	Alleen te gebruiken voor kortstondig koken/verhitten. Laat de oven niet zonder toezicht achter wanneer in gebruik.
Papieren doeken	Gebruik om voedsel af te dekken bij het opwarmen zodat de vetten worden geabsorbeerd. Gebruik onder toezicht en slechts voor een korte periode.
Perkamentpapier	Te gebruiken als een deksel om gespetter te voorkomen of als een wikkel bij het stomen.
Plastic	Alleen indien magnetronbestendig. Volg de instructies van de fabrikant. Dient van het etiket "Magnetronbestendig" voorzien te zijn. Sommige plastic houders worden zacht als het voedsel binnenin heet wordt. "Kookzakken" en goed afgesloten plastic tassen moeten geknipt, doorboord of geventileerd worden zoals aangegeven op de verpakking.
Plastic folie	Alleen indien magnetronbestendig. Te gebruiken om voedingsmiddelen tijdens het kookproces af te dekken zodat het vocht wordt behouden. Zorg ervoor dat de plastic folie het voedsel niet aanraakt.
Thermometers	Alleen indien magnetronbestendig (vlees- en suikerthermometer).
Waspapier	Te gebruiken als bedekking om opspattingen te vermijden en het vocht te behouden.

Materialen die in een magnetron vermeden dienen te worden

Keukengerei	Opmerkingen
Aluminium schaal	Kan vonken veroorzaken. Breng het voedsel over in een magnetronbestendige schaal.
Voedselkarton met metalen handvat	Kan vonken veroorzaken. Breng het voedsel over in een magnetronbestendige schaal.
Keukengerei met metaal of metalen randen	Metaal schermt het voedsel van magnetronenergie af. Metaal kan vonken veroorzaken.
Metalen strips	Kunnen vonken veroorzaken wat kan leiden tot een brand in de oven.
Papieren zakken	Kan leiden tot brand in de oven.
Kunststofschuim	Kunststofschuim kan smelten of de vloeistof in het voorwerp aantasten wanneer blootgesteld aan hoge temperaturen.
Hout	Hout droogt uit wanneer gebruikt in de magnetronoven en kan splijten of scheuren.

OPMERKINGEN:

- Wees voorzichtig wanneer u keukengerei of het glazen draaiplateau uithaalt, deze kunnen tijdens het koken heet worden.
- Zorg dat het draaiplateau op zijn plaats is wanneer u de oven gebruikt.

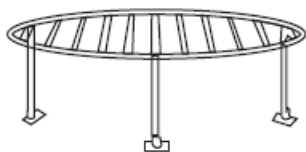
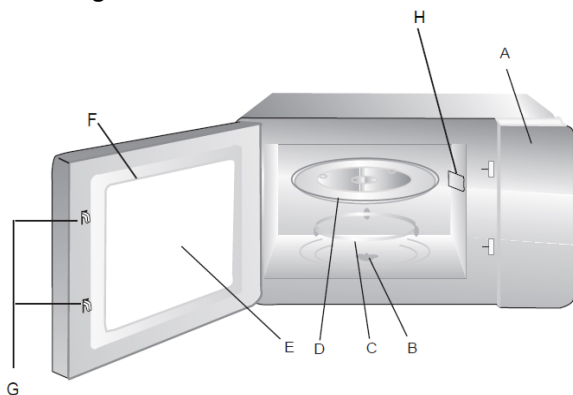
VOORSTELLING VAN DE OVEN**Benaming van de onderdelen van de oven**

- A. Bedieningspaneel
 B. As voor draaiplateau
 C. Draairing
 D. Glazen draaiplateau

- E. Ovenvenster
 F. Deurasssemblage
 G. Veiligheidssluitsysteem
 H. Micaplaat (niet verwijderen)

- I. Grillrek

INSTALLATIE VAN HET DRAAIPLATEAU

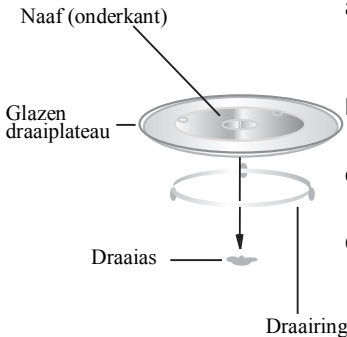

- Installeer het glazen draaiplateau nooit ondersteboven. Belemmer nooit het glazen draaiplateau.
- Gebruik altijd het glazen draaiplateau en de draairing tijdens het kookproces.
- Plaats het voedsel en de houders altijd op het glazen draaiplateau.
- Als het glazen draaiplateau of de draairing gebroken of gebarsten is, neem contact op met een bevoegd reparatiecentrum.

INSTALLATIE OP HET AANRECHT

Verwijder alle verpakkingsmateriaal en accessoires. Controleer de oven op eventuele schade zoals deuken of een gebroken deur. Installeer de oven niet als deze beschadigd is.

Kast: Verwijder de beschermfolie van de buitenzijde van de magnetronoven.

Verwijder de lichtbruine Mica-bekleding die zich in de ovenruimte bevindt niet, deze beschermt namelijk de magnetron.

INSTALLATIE VAN DE MAGNETRONOVEN

- Kies een effen oppervlak met voldoende open ruimte voor de ventilatie.

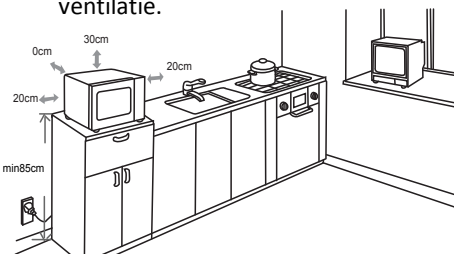

- Plaats de magnetronoven op een oppervlak met een hoogte van meer dan 850 mm boven de vloer.
- Een minimale vrije ruimte van 20 cm aan weerszijden van de oven is vereist.
- Een minimale vrije ruimte van 30 cm boven het bovenvlak van de oven is vereist.
- Haal de voeten onderaan de oven niet af.
- Het belemmeren van de ventilatieopeningen kan de oven beschadigen.
- Plaats de oven zo ver mogelijk uit de buurt van radio's en TV's. De werking van een magnetronoven kan uw radio- of TV-ontvangst verstoren.

WAARSCHUWING: Installeer de oven niet boven een fornuis of ander warmteproducerend apparaat. Als de oven wordt geïnstalleerd in de buurt van of boven een warmtebron kan deze worden beschadigd en de garantie ongeldig maken.

BEDIENINGSPANEEL

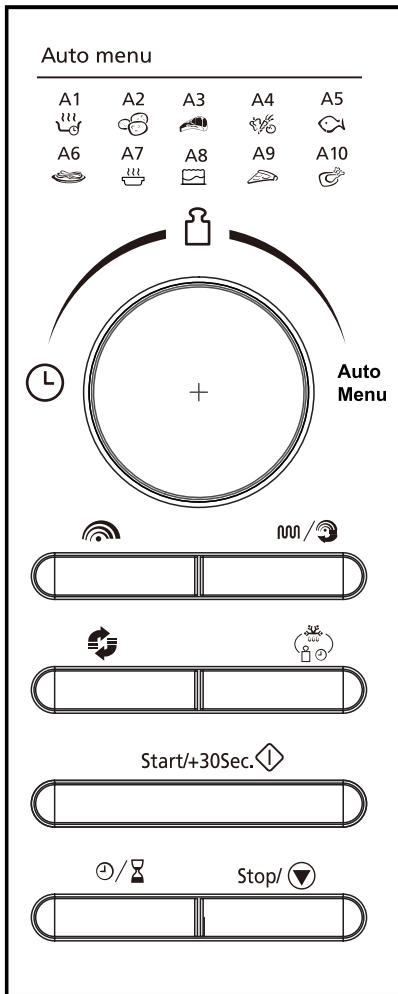

/ / **Automatisch menu (Draaischijf)**

Draai om de automatische kookmenu's te selecteren of de tijd of het gewicht in te voeren.

Magnetronkoken

Druk om het vermogensniveau van de magnetron in te stellen.

Grill/Combinatie koken

Druk herhaaldelijk om een grillkookprogramma in te stellen of om één van de vier combinatiekookinstellingen te selecteren.

Convectiekoken

Druk om een convectiekookprogramma in te stellen.

Ontdooien op gewicht of tijd

Druk om het voedsel op gewicht of tijd te ontdooien.

Start/+30Sec. **Start/+30Sec./Bevestigen**

- Druk om een kookprogramma te starten of om een snelkookprogramma in te stellen.
- Druk om de instelling te bevestigen.

/ **Klok/Keukentimer**

Druk om de klok of keukentimer in te stellen.



Stop/ **Stop/Wissen**

- Druk om de instelling te annuleren of om de oven te resetten alvorens een kookprogramma in te stellen.
- Druk eenmaal om het koken tijdelijk te onderbreken of druk tweemaal om het koken te annuleren.
- Deze knop kan ook worden gebruikt om de kindervergrendeling in te stellen.









WERKING

Het display geeft "0:00" weer en u hoort een pieptoon zodra de stekker van de oven in het stopcontact steekt.

Algemeen

1. Druk eenmaal op **Stop/**  om het koken tijdelijk te onderbreken en druk op **Stop/**  om het koken te hervatten of druk tweemaal op **Stop/**  om het kookprogramma te annuleren.
2. Na het verstrijken van de kooktijd hoort u vijf pieptonen en keert de oven naar de stand-bymodus terug.





De klok instellen

1. Druk op  /  om de klok in het 24-uur formaat in te stellen.
 - De uurweergave knippert.
2. Draai aan  om de cijfers voor de uurweergave aan te passen, de invoertijd is tussen 0-24 uur.
3. Druk op  / , de cijfers voor de minutenweergave knipperen.
4. Draai aan  om de cijfers voor de minutenweergave aan te passen.
5. Druk op  /  om de instelling te bevestigen. ":" knippert op het display.

OPMERKING:

- De oven zal bij inschakeling niet werken als de klok niet is ingesteld.
- Als u tijdens het instellen van de klok op **Stop/**  drukt, keert de oven naar de vorige status terug.

Keukentimer

1. Druk tweemaal op  / . Het display geeft "00:00" weer.
2. Draai aan  om de juiste tijd in te voeren. De maximale kooktijd is 95 minuten.
3. Druk op **Start/+30Sec.**  om de instelling te bevestigen. Het klokcontrolelampje knippert.
4. Het klokcontrolelampje dooft zodra de keukentijd is bereikt. U hoort 5 pieptonen.

Magnetronkoken



De maximale kooktijd is 95 minuten. U kunt een vermogensniveau selecteren door op  te drukken.

Druk 	Weergave	Kookvermogen
eenmaal	P100	100%
tweemaal	P80	80%
3 keer	P50	50%
4 keer	P30	30%
5 keer	P10	10%

Bijvoorbeeld: Kies 80% vermogen met een kooktijd van 20 minuten

1. Druk eenmaal op . "P100" wordt op het display weergegeven.
2. Druk opnieuw op  of draai aan  om een magnetronvermogen van 80% te kiezen. "P80" wordt op het display weergegeven.
3. Druk op **Start/+30Sec.**  om te bevestigen.
4. Draai aan  om de kooktijd in te stellen totdat "20:00" op het display wordt weergegeven.
5. Druk op **Start/+30Sec.**  om het kookproces te starten.

OPMERKING :

- Druk op  om het vermogensniveau tijdens het koken te bekijken.
- Elke druk op **Start/+30Sec.**  tijdens het koken verhoogt de kooktijd met 30 seconden.

Koken met de grill

De maximale kooktijd is 95 minuten.

Bijvoorbeeld: Kies 100% vermogen met een kooktijd van 10 minuten

1. Druk eenmaal op  / .
- "G-1" knippert op het display.
2. Druk op **Start/+30Sec.**  om te bevestigen.
3. Draai aan  om de kooktijd in te stellen totdat "10:00" op het display wordt weergegeven.
4. Druk op **Start/+30Sec.**  om het kookproces te starten.

OPMERKING : In het midden van de grillduur hoort u twee piepgeluiden, dit is normaal. Om een beter grilleffect van uw voedsel te krijgen is het aanbevolen om uw voedsel om te draaien, de deur te sluiten en vervolgens op **Start/+30Sec.**  te drukken om het kookproces verder te zetten, Indien u geen handeling uitvoert, zal het grillproces worden vervolgd.

Convectiekoken

Convectiekoken is het voedsel bereiden zoals in een traditionele oven. Er worden geen microgolven gebruikt. Het is aanbevolen om de oven op de gepaste temperatuur voor te verwarmen voordat u het voedsel in de oven plaatst.





Tijdens het convectiekoken circuleert er hete lucht in de ovenruimte om het voedsel snel en gelijkmatig te bruinen en knapperig te maken. Deze oven kan op tien verschillende kooktemperaturen (150°C~240°C) worden geprogrammeerd.

1. Druk op . "150°C" knippert op het display.
2. Druk herhaaldelijk op  of draai aan  om de gewenste temperatuur in te stellen.
3. Druk op **Start/+30Sec.**  om de temperatuur te bevestigen.
4. Druk op **Start/+30Sec.**  om het voorverwarmen te starten.
 - U hoort twee pieptonen eenmaal de ingestelde oventemperatuur wordt bereikt om u eraan te herinneren om het voedsel in de oven te plaatsen. De voorverwarm-temperatuur knippert op het display.
5. Draai aan  om de kooktijd in te stellen. De maximale kooktijd is 95 minuten.
6. Druk op **Start/+30Sec.**  om het kookproces te starten.

OPMERKING : Als u de oven niet eerst wilt voorverwarmen, sla stap 4 over.







Combinatiekoken

Deze functie laat u toe om zowel met de magnetron, de grill als convectie te koken en dit in vier verschillende instellingen. De maximale kooktijd is 95 minuten.

1. Druk op .
2. Draai aan  om de gewenste combinatiemodus (C-1, C-2, C-3 of C-4) te selecteren.
3. Druk op **Start/+30Sec.**  om te bevestigen.
4. Draai aan  om de gewenste kooktijd in te stellen.
5. Druk op **Start/+30Sec.**  om het kookproces te starten.

Weergave	Magnetron	Grill	Convectie
C-1	●		●
C-2	●	●	
C-3		●	●
C-4	●	●	●





Snelkoken

- In de stand-bymodus, druk op  Start/+30Sec.  om gedurende 30 seconden op een vermogen van 100% te koken. Elke druk op de knop verhoogt de kooktijd met 30 seconden. De maximale kooktijd is 95 minuten.
- In de stand-bymodus, draai  tegen de klok in om de kooktijd in te stellen en druk vervolgens op  Start/+30Sec.  om op een magnetronvermogen van 100% te koken.
- Tijdens het magnetron-, grill, convectie- of combinatiekoken, druk op  Start/+30Sec.  om gedurende 30 seconden op een vermogen van 100% te koken. Elke druk op de knop verhoogt de kooktijd met 30 seconden.







OPMERKING : De functie werkt niet tijdens het ontdooien en automatisch menu-koken.

Op gewicht ontdooien

De oven kan voedsel op geselecteerd gewicht ontdooien. De ontdooitijd en het vermogensniveau worden automatisch ingesteld eenmaal het gewicht is geprogrammeerd. Het gewichtsbereik van het bevroren voedsel is van 100g tot 2000g.

1. Druk eenmaal op  . “d-1” wordt op het display weergegeven.
2. Draai aan  om het gewenste voedselgewicht te selecteren.
3. Druk op  Start/+30Sec.  om het ontdooiproces te starten.

Op tijd ontdooien

1. Druk tweemaal op  . “d-2” wordt op het display weergegeven.
 2. Draai aan  om de gewenste ontdooitijd in te stellen. De maximale ontdooitijd is 95 minuten
 3. Druk op  Start/+30Sec.  om het ontdooiproces te starten.
- Nadat circa de helft van de ontdooitijd is verstreken, hoort u twee pieptonen om u eraan te herinneren om het voedsel om te draaien. Het apparaat treedt pas opnieuw in werking wanneer u op  Start/+30Sec.  drukt om de volgende ontdooifase te starten.

Meerfase koken

U kunt uw oven tot maximum 2 automatische kookfasen programmeren.

OPMERKING :

- Automatisch menu-koken en voorverwarmen met convectie kan niet in het meerfase kookprogramma ingesteld worden.
- Ontdooien kan alleen in de eerste fase worden ingesteld.

Veronderstel dat u het volgend kookprogramma wilt instellen:

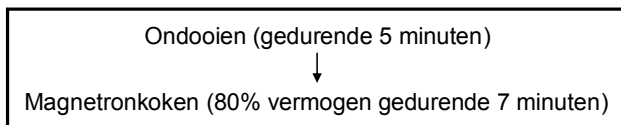





1. Druk tweemaal op . "d-2" wordt op het display weergegeven.
2. Draai aan  om de ontdooitijd te selecteren totdat "5:00" op het display wordt weergegeven.
3. Druk eenmaal op .
4. Druk herhaaldelijk op  of draai aan  om het vermogensniveau te selecteren totdat "P80" wordt weergegeven.
5. Druk op **Start/+30Sec.**  om te bevestigen.
6. Draai aan  om de kooktijd te selecteren totdat "7:00" wordt weergegeven.
7. Druk op **Start/+30Sec.**  om het kookproces te starten.

OPMERKING : U hoort een pieptoon na het voltooiën van één kookfase om aan te geven dat de volgende kookfase gestart is.

Automatisch menu

Voor het voedsel in de volgende tabel is het niet nodig om het kookvermogen en de tijd te programmeren. Voer de volgende stappen uit:

1. In de stand-bymodus, draai  met de klok mee om het gewenste menu uit onderstaande tabel te selecteren.
2. Druk op **Start/+30Sec.**  om te bevestigen.
3. Draai aan  om het voedselgewicht te selecteren.
4. Druk op **Start/+30Sec.**  om het kookproces te starten.

Menu	Gewicht	Vermogen
A1 Automatisch opwarmen	150 g	100%
	250 g	
	350 g	
	450 g	
	600 g	
A2 Aardappel	1 (circa 230 g)	100%
	2 (circa 460 g)	
	3 (circa 690 g)	
A3 Vlees	150 g	100%
	300 g	
	450 g	
	600 g	
A4 Groente	150 g	100%
	350 g	
	500 g	
A5 Vis	150 g	80%
	250 g	
	350 g	
	450 g	
	650 g	
A6 Pasta	50 g	80%
	100 g	
	150 g	
A7 Soep	200 g	100%
	400 g	
	600 g	
A8 Cake	475 g	Voorverwarmen op 180 °C
A9 Pizza	200 g	C-4
	300 g	
	400 g	
A10 Kip	500 g	C-4
	750 g	
	1000 g	
	1200 g	

OPMERKING : Schil de aardappelen en snij deze in 2 of 3 gelijke stukken alvorens te koken.

Kindervergrendeling

De kindervergrendeling voorkomt gebruik door kinderen zonder enig toezicht.

- Om de kindervergrendeling in te stellen, druk en houd **Stop/▼** ingedrukt totdat u een pieptoon hoort en het slotcontrolelampje op het display wordt weergegeven. In de vergrendelingsmodus zijn alle knoppen gedeactiveerd.
- Om de kindervergrendeling te annuleren, druk en houd **Stop/▼** ingedrukt totdat u een pieptoon hoort en het slotcontrolelampje verdwijnt.

REINIGING EN ONDERHOUD

Haal de stekker uit het stopcontact alvorens de oven schoon te maken.

Algemeen advies

Een regelmatige reiniging voorkomt rook en slechte geuren tijdens het koken en voorkomt vonken in de ovenruimte en rond de deurafdichting.

Zorg dat de voedselresten of vetten niet in de ovenruimte of op de deurafdichting ophopen.

Als uw magnetronoven met een microgolfsgeleiderdeksel is uitgerust (bevindt zich over het algemeen in de ovenruimte aan de rechterzijde), houd deze altijd schoon.

Als er voedselresten of vetten op het deksel ophopen kan dit vonken veroorzaken die uw oven kunnen beschadigen die niet door uw garantie wordt gedekt.

Schakel het apparaat altijd uit, haal de stekker uit het stopcontact en laat het apparaat volledig afkoelen voordat u deze reinigt of onderhoudt.

Ovendeur

Verwijder eventuele voedselresten en vetten tussen de deurafdichting en ovenruimte met gebruik van een vochtige doek. Het is belangrijk om deze ruimte altijd schoon te houden.

Binnenwanden

Verwijder eventuele vetspatten van de binnenwanden van de oven met behulp van zeep en water, veeg deze af en droog vervolgens.

De deurafdichting en ovenruimte moeten zeer goed worden schoongemaakt zodat de deur op een correcte manier sluit en vonken tussen de ovenruimte en de deur worden vermeden.

Gebruik geen schurende producten zoals schuursponsjes want deze beschadigen de oppervlakken van de ovenruimte en deur.

Maak de roestvrijstalen oppervlakken alleen schoon met warm zeepwater.

Buitenkant

Maak de buitenkant van de oven schoon met een vochtige doek.

Gebruik geen schurende producten zoals schuursponsjes die de buitenlaag kunnen beschadigen. Zorg dat er geen water in de ventilatie-openingen binnendringt.

Maak accessoires met de hand schoon in warm zeepwater.

OPGELET

Sommige microgolfeleiderdeksels kunnen tijdens het schoonmaken eenvoudig worden beschadigd.

Was de accessoires niet in een afwasmachine.

WAARSCHUWINGEN:

Als de ovenruimte en deurafdichting niet kraaknet worden gehouden, is er risico op schade door vonken in de ovenruimte die niet door de garantie wordt gedekt.

Schrob de binnenwanden van de oven nooit met scherpe voorwerpen.

Dompel het apparaat, het snoer of de stekker nooit onder in water of een andere vloeistof.

Maak dit product nooit schoon met een stoomreiniger.

TECHNISCHE GEGEVENS

Stroomverbruik:	230V~, 50Hz
Nominaal ingangsvermogen (Magnetron):	1450W
Nominaal uitgangsvermogen (Magnetron):	900W
Magnetronfrequentie:	2450MHz
Nominaal ingangsvermogen (Grill):	1100W
Nominaal ingangsvermogen (convectie)	2500W

PROBLEEMOPLOSSING

Normaal	
Magnetronoven verstoort de TV-ontvangst	Tijdens de werking van de magnetronoven kan de radio- en TV-ontvangst verstoord zijn. Deze is gelijk aan de storing die andere kleine elektrische apparatuur, zoals mixers, stofzuigers of ventilatoren, veroorzaken. Dit is normaal.
Gedempt ovenlicht	Tijdens het koken op laag vermogen is het mogelijk dat het ovenlicht gedempt is. Dit is normaal.
Stoomophoping op deur, hete lucht uit ventilatieopeningen	Tijdens het kookproces kan er stoom uit het voedsel komen. De meeste stoom ontsnapt via de ventilatie-openingen. Maar de stoom kan ook op een koele plaats ophopen, zoals een ovendeur. Dit is normaal.
Oven wordt per ongeluk gestart zonder dat er voedsel in de oven aanwezig is.	Het is niet toegestaan om de oven zonder aanwezig voedsel te gebruiken. Dit is zeer gevaarlijk.

Probleem	Mogelijke oorzaak	Oplossing
Oven kan niet worden ingeschakeld.	(1) Snoer is niet juist aangesloten.	Haal stekker uit. Steek na 10 seconden opnieuw in.
	(2) Zekering is doorgeslagen of stroomonderbreker treedt in werking.	Vervang zekering of stel stroomonderbreker opnieuw in (laat reparatie door deskundige van ons bedrijf uitvoeren).
	(3) Probleem met stopcontact.	Sluit andere elektrische apparatuur op het stopcontact aan.
Oven wordt niet heet.	Deur is niet goed dicht.	Sluit de deur op een juiste manier.
Glazen draaiplateau maakt lawaai wanneer oven in werking is.	Rolelement of bodem van oven is vuil.	Zie 'REINIGING EN ONDERHOUD' om de vuile onderdelen schoon te maken.

Informatie voor gebruikers in de Europese Unie

Het bovenstaande teken voldoet aan de richtlijn inzake Afgedankte elektrische en elektronische apparatuur 2002/96/EC (AEEA). Het teken geeft aan dat het apparaat, inclusief de lege batterijen, NIET met het huishoudelijk afval mag worden weggegooid, maar moet worden ingeleverd bij de officiële inzamelpunten. Als de batterijen of accu's die zich in het toestel bevinden het chemisch symbool Hg, Cd of Pb dragen, betekent dit dat er zich meer dan 0,0005% kwik, meer dan 0,02% cadmium of meer dan 0,004% lood in de batterijen bevindt.



We verontschuldigen ons voor enig ongemak veroorzaakt door kleine inconsistenties in deze gebruikershandleiding, die kunnen ontstaan door productverbetering of –ontwikkeling.

Deze gebruikershandleiding is tevens beschikbaar op <http://www.hitachiserviceeu.com/support/guides/userguides.htm>

Kesa Electricals © UK: EC1N 6TE 09/ 10 / 2013

Dutch

Hulplijn Nederland

Hiervoor kunt u contact opnemen met het BCC Service Center: 0900 0555 (12 cent p/m), geopend van maandag t/m vrijdag van 8.30 tot 18.00 uur.

Hulplijn New Vandenborre

Die dienst na verkoop is bereikbaar van maandag t/m zaterdag aan hulplijn 02 334 00 00. & 02 334 00 02.

New Vandenborre

Slesbroekstraat 101

1600 Sint-Pieters-Leeuw

Belgium.

BCC elektro-speciaalzaken B.V.

Postbus 75513 · 1118 ZN Schiphol

Bellsingel 61 · 1119 NT Schiphol Rijk

Contenido

ADVERTENCIAS	2
PRECAUCIONES IMPORTANTES DE SEGURIDAD A TENER EN CUENTA.....	9
UTENSILIOS DE COCINA.....	10
DESCRIPCIÓN GENERAL DEL HORNO.....	11
MONTAJE DEL PLATO GIRATORIO	12
INSTALACIÓN SOBRE ENCIMERA	12
INSTALACIÓN DE UN HORNO MICROONDAS	12
PANEL DE CONTROL	13
FUNCIONAMIENTO.....	14
LIMPIEZA Y MANTENIMIENTO	21
ESPECIFICACIONES	22
SOLUCIÓN DE PROBLEMAS.....	23
Información para usuarios de países de la Unión europea.....	24

ADVERTENCIAS

PRECAUCIONES IMPORTANTES DE SEGURIDAD A TENER EN CUENTA. LEA ATENTAMENTE Y CONSERVE COMO FUTURA REFERENCIA

Este aparato ha sido diseñado únicamente para uso doméstico y no deberá utilizarse para ningún otro fin ni en ninguna otra aplicación; como, por ejemplo, uso no doméstico o entornos comerciales.

En caso de que el cable estuviera dañado, deberá ser sustituido por el fabricante, su servicio técnico o una persona cualificada con el fin de evitar situaciones de peligro.

La superficie posterior del aparato deberá colocarse contra la pared.

Este aparato podrá ser utilizado por niños a partir de los 8 años y personas con discapacidades físicas, sensoriales o mentales, o que no cuenten suficiente experiencia o conocimientos, si están siendo supervisados o han sido instruidos en el uso apropiado y seguro del aparato y entienden los peligros que

acarrea. Los niños no deberán jugar con el aparato. Los menores no deberán realizar tareas de limpieza o mantenimiento a menos que sean mayores de 8 y estén supervisados.

Mantenga el aparato y el cable fuera del alcance de los niños menores de 8 años.

Este aparato no ha sido diseñado para ser utilizado de forma conjunta con un temporizador externo o un sistema de control a distancia independiente.

Las superficies accesibles pueden alcanzar temperaturas elevadas cuando el aparato está en funcionamiento.

No coloque el aparato sobre o cerca de quemadores de gas o eléctricos calientes ni permita el contacto con un horno o mini-horno caliente.

ADVERTENCIA: Si la puerta o las juntas de la puerta estuvieran dañadas, no deberá utilizarse el horno hasta que no haya sido reparado por una persona competente.

ADVERTENCIA: Será peligroso que las reparaciones o revisiones del aparato que impliquen retirar una cubierta de protección contra exposiciones a la energía generada por el microondas sean realizadas por una persona que no cuente con la debida cualificación.

ADVERTENCIA: No deberán calentarse líquidos ni otros alimentos en el interior de contenedores herméticos, ya que podrían explotar.

Mantenga un espacio libre mínimo de 30 cm por encima de la superficie superior del horno.

Utilice únicamente utensilios de cocina que sean apropiados para usar en hornos microondas.

No deje el horno desatendido cuando caliente alimentos en recipientes de plástico o papel, no deje el horno desatendido, dada la posibilidad de que lleguen a incendiarse.

El horno microondas está concebido para calentar alimentos y bebidas. El secado de alimentos o ropa y el calentamiento de cojines térmicos,

zapatillas, esponjas, prendas mojadas u objetos similares podrían suponer un riesgo de lesiones personales o de incendio.

Si se advierte la presencia de humo procedente del horno, apáguelo o desenchúfelo de la toma de corriente y mantenga la puerta cerrada para ahogar las posible llamas.

La acción de calentar bebidas en el microondas podría producir una ebullición retardada; por lo tanto, se ruega que tenga cuidado al manipular los recipientes.

Se deberá agitar o remover el contenido de biberones y tarros de alimentos para bebés, así como verificar su temperatura antes de proceder a su consumición para evitar posibles quemaduras.

Los huevos con cáscara o los huevos duros enteros no deberán calentarse nunca en un microondas, ya que podrían explotar incluso después de haberlos sacado del horno microondas.

Para obtener una información detallada sobre la limpieza de las juntas de la puerta, las cavidades y las partes adyacentes, consulte la sección de "Limpieza y mantenimiento" en las páginas 21 y 22.

El horno y los restos de alimentos en su interior se deberán limpiar periódicamente.

De no mantenerse en las condiciones de limpieza adecuadas, la superficie del horno podría deteriorarse con el tiempo y perjudicar su durabilidad, e incluso podría conducir a situaciones de peligro.

Este horno microondas ha sido diseñado para ser utilizado apoyado sobre sus patas.

Este aparato no se deberá empotrar en un mueble ni colocarlo en el mismo.

Equipo del Grupo 2, Clase B

Este equipo es un equipo del Grupo 2 ya que genera intencionadamente energía de radiofrecuencia para el tratamiento de materiales y está diseñado para su uso en instalaciones domésticas o en un establecimiento conectado

directamente a la red de distribución eléctrica de baja tensión que suministra corriente a edificios utilizados para fines domésticos (Clase B).



Las superficies podrían ponerse muy calientes.

Atención: Si se utiliza el aparato en el modo combinado, se recomienda que los niños estén bajo supervisión de adultos cuando utilicen el horno, dado que podría alcanzar temperaturas elevadas.

ADVERTENCIA: Tanto el aparato como sus elementos accesibles alcanzan una temperatura elevada durante su funcionamiento. Deberá tenerse cuidado para evitar tocar los elementos térmicos. Deberá mantenerse apartado del aparato a cualquier niño menor de 8 años, a menos que esté continuamente vigilado por un adulto.

ADVERTENCIA: Las partes accesibles del horno podrían ponerse muy calientes durante el uso. Deberán mantenerse alejados a los niños.

No utilice limpiadores abrasivos o agresivos ni rascadores metálicos para limpiar el cristal de la puerta del horno, ya que podrían arañar o hacer estallar el cristal.

No use ningún limpiador a vapor para limpiar el microondas.

La puerta deberá estar preferiblemente cerrada en todos los modos de cocinado.

Después de cada ciclo de cocinado, el ventilador de refrigeración continuará funcionando durante cierto tiempo para garantizar una refrigeración rápida y un uso seguro del horno.

No cuelgue prendas en la manilla del horno.

No recubra la cavidad del horno con papel de aluminio para facilitar su limpieza: El horno podría recalentarse y el revestimiento de esmalte de la cavidad podría dañarse.

PRECAUCIONES IMPORTANTES DE SEGURIDAD A TENER EN CUENTA.

PRECAUCIONES PARA EVITAR POSIBLES EXPOSICIONES A EXCESOS DE ENERGÍA GENERADA POR EL MICROONDAS

El horno no funcionará con su puerta abierta debido a los dispositivos de cierre de seguridad incorporados en el mecanismo de la puerta. Éstos están diseñados para interrumpir las funciones de cocinado en cuanto se abra la puerta. No intente hacer funcionar este horno con la puerta abierta, ya que, de lo contrario, podría sufrir una exposición peligrosa a energía de microondas. Es muy importante que no interfiera ni anule de alguna manera los dispositivos de cierre de seguridad incorporados en el mecanismo de la puerta.

No permita penetre agua ni ningún otro líquido en el interior del horno a través de las ranuras de ventilación.

No coloque objetos que puedan quedar atrapados entre la puerta y la parte frontal del horno, ni permita la acumulación de suciedad o residuos de productos de limpieza en las superficies de sellado de la puerta.

No utilice el horno si no funciona como es debido, o bien si el aparato o su cable de alimentación estuvieran dañados en cualquier modo.

Será especialmente importante que la puerta del horno cierre correctamente y que no se observen daños en la puerta (deformación), bisagras, mecanismos de cierre (rotos o sueltos), juntas y superficies de sellado de la puerta.

Las reparaciones y ajustes que sea necesario efectuar en el horno deberá realizarlos únicamente personal cualificado.

Este producto ha sido diseñado para ser utilizado apoyado sobre sus patas.

Evite utilizar recipientes con lados rectos y cuellos estrechos.

Remueva el líquido antes de colocar el recipiente en el horno y vuelva a remover el contenido una vez alcanzado la mitad del intervalo de calentamiento seleccionado.

Una vez calentado el contenido, déjelo reposar en el horno durante unos instantes.

Se deberá agitar o remover el contenido de biberones y tarros de alimentos para bebés, así como verificar su temperatura antes de proceder a su consumición para evitar posibles quemaduras.

ADVERTENCIA: ENERGÍA DE MICROONDAS. NO RETIRE ESTA TAPA.

Instale y ubique el horno únicamente de la manera indicada en las instrucciones de instalación suministradas.

No utilice o almacene este aparato a la intemperie.

UTENSILIOS DE COCINA.

Los utensilios deberán ser evaluados para garantizar que son aptos para su uso en el horno de microondas.

Materiales que se pueden utilizar en el horno microondas:

Utensilios	Observaciones
Papel aluminio	Sólo a modo de protección. Se pueden utilizar pequeñas piezas lisas para cubrir las partes delgadas de carne o de aves de corral y evitar así que se cocinen en exceso. Se podrían producir chispas si el aluminio está demasiado cerca de las paredes del horno. El papel de aluminio deberá permanecer, como mínimo, a 2,5 cm de distancia de las paredes del horno.
Plato dorador	Siga las instrucciones del fabricante. La parte inferior del plato dorador deberá estar, como mínimo, 5 mm por encima del plato giratorio. Su uso inapropiado podría ocasionar la rotura del plato giratorio.
Vajilla	Únicamente adecuada para microondas. Siga las instrucciones del fabricante. No utilice platos agrietados o desconchados.
Tarros de cristal	Acuérdese siempre de quitar la tapa. Utilícelos únicamente para calentar alimentos hasta que éstos estén a una temperatura moderada. La mayoría de los tarros de cristal no son resistentes al calor y pueden llegar a romperse.
Cristalería	Use solamente cristalería resistente al calor del horno. Asegúrese de que no tenga adornos metálicos. No utilice platos agrietados o desconchados.
Bolsas para cocinar en el horno	Siga las instrucciones del fabricante. No las cierre con un lazo metálico. Haga pequeñas incisuras para permitir que escape el vapor.
Platos y copas de papel	Utilice únicamente para un cocinado/calentamiento breve. No deje el microondas desatendido mientras esté funcionando.
Toallas de papel	Utilice para cubrir los alimentos para recalentar y absorber la grasa. Utilice bajo supervisión solamente para cocciones breves.
Papel encerado	Utilice como recubrimiento para evitar salpicaduras o como envoltura para cocinar al vapor.
Plástico	Únicamente adecuado para microondas. Siga las instrucciones proporcionadas por el fabricante. Deberá estar etiquetado como "Seguro para microondas". Algunos recipientes de plástico se ablandan a medida que empiezan a calentarse los alimentos en su interior. Las "bolsas para hervir" y bolsas de plástico cerradas herméticamente deberán cortarse, pincharse, o abrirse en ellas ranuras, conforme a las instrucciones del paquete.
Envoltura de plástico	Únicamente adecuada para microondas. Utilícela para cubrir los alimentos mientras que los cocina para mantenerlos jugosos. No permita que el plástico entre en contacto con los alimentos.
Termómetros	Aptos para microondas solamente (termómetros para carne y dulces).
Papel parafinado	Utilice como recubrimiento para prevenir salpicaduras y retener la humedad.

Materiales que no deben utilizarse en un horno microondas

Utensilios	Observaciones
Bandejas de aluminio	Podrían causar chispas. Transfiera los alimentos a platos aptos para su uso en microondas.
Cartones con asas metálicas	Podrían causar chispas. Transfiera los alimentos a platos aptos para su uso en microondas.
Utensilios de metal o decoraciones metálicas	El metal blindo los alimentos frente a la energía de microondas. Las decoraciones de metal podrían ocasionar chispas.
Lazos de metal	Podrían causar chispas y provocar un incendio en el horno.
Bolsas de papel	Podrían causar un incendio en el horno.
Gomaespuma	La gomaespuma se puede derretir o contaminar el líquido en el interior cuando se expone a altas temperaturas.
Madera	La madera se seca en el horno microondas y podría partirse o agrietarse.

NOTAS:

- Deberá tenerse cuidado al retirar utensilios o el plato giratorio de cristal del horno, ya que podrían haber alcanzado una temperatura elevada durante el cocinado.
- Asegúrese de que el plato giratorio esté correctamente instalado en su sitio cuando utilice el horno microondas.

DESCRIPCIÓN GENERAL DEL HORNO

Denominación de los elementos del horno

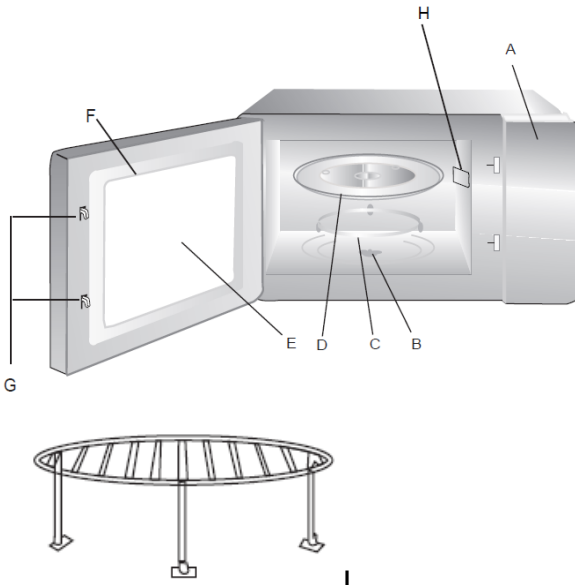

- A. Panel de control
- B. Eje giratorio
- C. Aro giratorio
- D. Bandeja de cristal
- E. Ventana del horno

- F. Conjunto de la puerta
- G. Sistema de cierre de seguridad
- H. Tapa de guíaondas de mica (no retire)
- I. Grill

MONTAJE DEL PLATO GIRATORIO

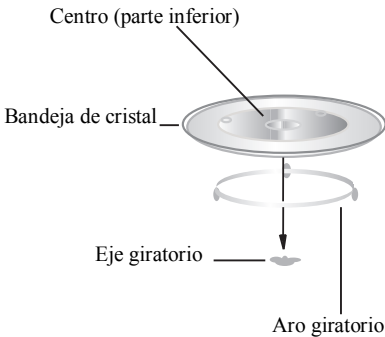

- Nunca coloque la bandeja de cristal boca abajo. Asegúrese de que no haya ningún obstáculo que pueda limitar el desplazamiento de la bandeja de cristal.
- Siempre se deberán utilizar la bandeja de cristal y el aro giratorio durante el cocinado.
- Los alimentos y los recipientes de los alimentos siempre deberán colocarse sobre la bandeja de cristal para el cocinado.
- Si la bandeja de cristal o el aro presentaran grietas o roturas, póngase en contacto con su servicio técnico autorizado más próximo.

INSTALACIÓN SOBRE ENCIMERA

Retire todos los materiales de embalaje y accesorios. Examine el horno para determinar la posible existencia de daños tales como abolladuras o puerta rota. No instale el horno si observa algún tipo de daño.

Empotrado: Retire cualquier película protectora que exista en la superficie del armario donde se vaya a empotrar el microondas.

No retire la tapa de mica de color marrón claro sujeta al receptáculo del horno y que protege el magnetrón.

INSTALACIÓN DE UN HORNO MICROONDAS

1. Elija una superficie plana donde exista suficiente espacio para las salidas y/o entradas de ventilación.

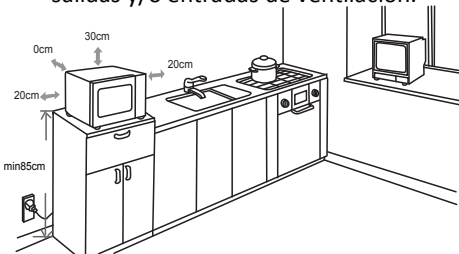

- (1) El horno microondas deberá colocarse sobre una superficie con una altura de más de 850 mm respecto al suelo.
- (2) Se requiere un espacio libre mínimo de 20 cm a ambos lados del horno.
- (3) La altura mínima de espacio libre encima de la parte superior del horno deberá ser de 30 cm.

- (4) No retire las patas de la parte inferior del horno.
- (5) El bloqueo de las aberturas de entrada y salida podría dañar el horno.
- (6) Coloque el horno lo más lejos posible de aparatos de radio y TV.

El funcionamiento del horno de microondas podría causar interferencias en la recepción de la señal de radio o televisión.

2. Conecte el horno a una toma de corriente doméstica de tipo estándar. Asegúrese de que la tensión y la frecuencia del suministro eléctrico sean idénticas a las indicadas en la etiqueta de especificaciones técnicas existente en el aparato.

ADVERTENCIA: No instale el horno sobre una hornilla de cocina o sobre cualquier otro aparato que genere calor. De instalarse junto o encima de una fuente de calor, podrían producirse daños del horno y la garantía que acompaña al aparato quedaría anulada.

PANEL DE CONTROL

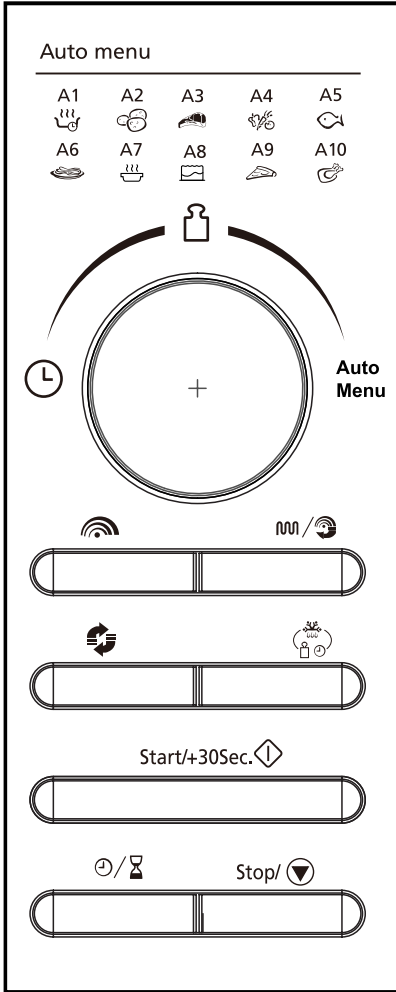

/ / Auto Menu (Selector)

Gire el mando para seleccionar un menú de cocinado automático, o bien para introducir un intervalo de cocinado o peso de alimentos.

Cocinado en modo microondas

Pulse este botón para ajustar el nivel de potencia del microondas.

/ Grill/Modo combinado

Pulse reiteradamente este botón para establecer un programa de cocinado con grill, o bien seleccionar uno de los cuatro modos combinados de cocinado.

Cocinado en modo de convección

Pulse para establecer un programa de cocinado con convección.

Descongelación por peso o tiempo

Pulse para descongelar los alimentos por peso o por tiempo.

Start/+30Sec.

Iniciar/+30segundos/Confirmar

- Pulse este botón para iniciar un programa de cocinado o para configurar el programa de cocinado rápido.
- Pulse para confirmar el ajuste.

/ Reloj/Temporizador de cocinado

Pulse este botón para configurar la hora del reloj o el temporizador de cocinado.



Stop/ Parar/Borrar

- Pulse este botón para cancelar cualquier configuración efectuada o reiniciar el horno antes de establecer un programa de cocinado.
- Púlselo una sola vez para detener provisionalmente el cocinado, o bien dos veces para cancelarlo totalmente.
- También se utiliza para establecer el bloqueo para niños.









FUNCIONAMIENTO

Al enchufar el horno a la red eléctrica, aparecerá "0:00" en la pantalla y se emitirá un pitido.

General

1. Pulse **Stop/**  una vez para detener temporalmente el cocinado. Podrá reanudarlo de nuevo pulsando **Stop/** , o pulse **Stop/**  dos veces para cancelar el programa de cocinado.
2. Una vez agotado el intervalo de cocinado seleccionado, el horno emitirá cinco pitidos y volverá al modo en espera.





Ajuste del reloj

1. Pulse  /  para ajustar el reloj en el ciclo de 24 horas.
 - Los dígitos de la hora parpadearán.
2. Gire  para ajustar dígitos de la hora (la hora deberá introducirse en el formato de 24 horas).
3. Pulse  / ; los dígitos de los minutos parpadearán.
4. Gire  para ajustar los dígitos de los minutos.
5. Pulse  /  para confirmar el ajuste. La indicación ":" parpadeará en la pantalla.

NOTA:

- Si no se ajusta el reloj, el horno no funcionará cuando se encienda.
- Durante el ajuste del reloj, si se pulsa **Stop/** , el horno volverá al estado anterior.

Temporizador de cocinado







1. Pulse  /  dos veces. La pantalla mostrará "00:00".
2. Gire  para seleccionar el tiempo correcto. El tiempo máximo de cocinado es de 95 minutos.
3. Pulse **Start/+30Sec.**  para confirmar el ajuste. La luz indicadora del reloj parpadeará.
4. La luz indicadora del reloj se apagará cuando se haya alcanzado el tiempo de cocinado. La alarma sonará 5 veces.

Cocinado en modo microondas



El tiempo máximo de cocinado es de 95 minutos. Podrá seleccionar un nivel de potencia pulsando .

Pulse 	Pantalla	Potencia de cocinado
una vez	P100	100 %
dos veces	P80	80 %
3 veces	P50	50 %
4 veces	P30	30 %
5 veces	P10	10 %

Ejemplo: Selección del 80 % de la potencia para un intervalo de cocinado de 20 minutos.

1. Pulse  una vez. Aparecerá "P100" en la pantalla.
2. Pulse  de nuevo o gire  para seleccionar una potencia de microondas del 80 %. La pantalla mostrará la indicación "P80".
3. Pulse **Start/+30Sec.**  para confirmar.
4. Gire  para establecer el tiempo de cocinado hasta que la pantalla muestre "20:00".
5. Pulse **Start/+30Sec.**  para iniciar el cocinado.





NOTA:

- Podrá comprobar la potencia de cocinado durante el mismo pulsando .
- Durante el cocinado en modo microondas, cada pulsación de **Start/+30Sec.**  incrementará el tiempo de cocinado en 30 segundos.

Cocinado con grill

El tiempo máximo de cocinado es de 95 minutos.

Ejemplo: Selección del 100 % de la potencia para un intervalo de cocinado de 10 minutos.

1. Pulse  /  una vez.
- "G-1" parpadeará en la pantalla.
2. Pulse **Start/+30Sec.**  para confirmar.
3. Gire  para establecer el tiempo de cocinado hasta que aparezca "10:00" en la pantalla.
4. Pulse **Start/+30Sec.**  para iniciar el cocinado.







NOTA: Una vez transcurrida la mitad del tiempo programado para el funcionamiento del grill, el tono de aviso del horno sonará dos veces; se trata de una función normal del horno. Con el fin de mejor efecto de los alimentos cocinados con el grill, dele la vuelta al alimento, cierre la puerta del horno y pulse

Start/+30Sec.  para continuar el cocinado. De no efectuarse acción alguna, el horno seguirá funcionando normalmente.

Cocinado en modo de convección

El modo de cocinado por convección le permite cocinar los alimentos como en un horno convencional. El modo de microondas no se utiliza. Se recomienda ^precalentar el horno a la temperatura adecuada antes de colocar los alimentos en su interior.







Durante el proceso de cocinado por convección, se hace circular aire caliente por la cavidad del horno para dorar y cocinar los alimentos de manera rápida y uniforme de modo que queden crujientes. Este horno puede programarse usando diez temperaturas de cocinado diferentes (150 ~ 240 °C).

1. Pulse . "150°C" parpadeará en la pantalla.
2. Pulse repetidamente  o gire  para establecer la temperatura deseada.
3. Pulse Start/+30Sec.  para confirmar la temperatura.
4. Pulse Start/+30Sec.  para iniciar el precalentamiento.
 - Una vez que el horno haya alcanzado la temperatura programada, la alarma sonará dos veces para recordarle que introduzca los alimentos en el horno. La temperatura de precalentamiento parpadeará en la pantalla.
5. Gire  para establecer el tiempo de cocinado. El tiempo máximo de cocinado es de 95 minutos.
6. Pulse Start/+30Sec.  para iniciar el cocinado.

NOTA: Si no desea precalentar el horno antes del cocinado, sáltese el paso 4.





Cocinado en modo combinado

Esta función le permite combinar los modos de cocinado en microondas, grill o convección a través de cuatro configuraciones distintas. El tiempo máximo de cocinado es de 95 minutos.

1. Pulse  / .
2. Gire  para seleccionar el modo combinado deseado entre C-1, C-2, C-3 o C-4.
3. Pulse Start/+30Sec.  para confirmar.
4. Gire  para establecer el tiempo de cocinado deseado.
5. Pulse Start/+30Sec.  para iniciar el cocinado.

Pantalla	Microondas	Grill	Convección
C-1	●		●
C-2	●	●	
C-3		●	●
C-4	●	●	●



Cocinado rápido

- En estado en espera, pulse **Start/+30Sec.**  para cocinar con un nivel de potencia del 100 % durante 30 segundos. Cada pulsación del botón hará que el tiempo de cocinado se incremente en 30 segundos. El tiempo máximo de cocinado es de 95 minutos.
- En el modo en espera, gire  en el sentido contrario de las agujas del reloj y, a continuación, pulse **Start/+30Sec.**  para cocinar con una potencia de microondas del 100 %.
- Durante el cocinado con microondas, grill, convección y en modo combinado, pulse **Start/+30Sec.**  para cocinar con un nivel de potencia del 100 % durante 30 segundos. Cada pulsación del botón hará que el tiempo de cocinado se incremente en 30 segundos.





NOTA: Esta función no es operativa durante la descongelación y el cocinado con menú automático.

Descongelación por peso

Si lo desea, podrá utilizar el horno para descongelar los alimentos en función del peso seleccionado. El intervalo de descongelación y el nivel de potencia se configurarán de forma automática una vez programado el peso de los alimentos a descongelar. El peso de los alimentos congelados podrá variar entre 100 y 2.000 g

1. Pulse  una vez. La pantalla mostrará la indicación “d-1”.
2. Gire  para seleccionar el peso deseado de los alimentos.
3. Pulse **Start/+30Sec.**  para iniciar la descongelación.

Descongelación por tiempo

1. Pulse  dos veces. La pantalla mostrará la indicación “d-2”.
2. Gire  para seleccionar el tiempo de descongelación. El tiempo de descongelación máximo es de 95 minutos.
3. Pulse **Start/+30Sec.**  para iniciar la descongelación.
 - Una vez transcurrido aproximadamente la mitad del tiempo de descongelación, el horno pitará dos veces para que dé la vuelta a los alimentos y se pausará hasta que pulse **Start/+30Sec.**  para entrar en la siguiente fase de la descongelación, y el horno reanudará el funcionamiento.

Cocinado en varias etapas







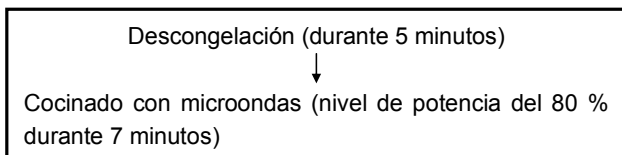

El horno puede ser programado para un máximo de 2 etapas de cocinado automáticas.

NOTA:

- El cocinado con menú automático y el precalentamiento con convección no podrán seleccionarse en el programa de cocinado en varias etapas.
- El modo de descongelación solamente podrá configurarse como primera etapa.

Supongamos que quiere establecer el siguiente programa de cocinado:







1. Pulse  dos veces. La pantalla mostrará la indicación “d-2”.
2. Gire  para seleccionar el tiempo de descongelación hasta que la pantalla muestre “5:00”.
3. Pulse  una vez.
4. Pulse repetidamente  o gire  para seleccionar el nivel de potencia de microondas hasta que la pantalla muestre “P80”.
5. Pulse **Start/+30Sec.**  para confirmar.
6. Gire  para seleccionar el tiempo de cocinado hasta que aparezca “7:00”.
7. Pulse **Start/+30Sec.**  para iniciar el cocinado.

NOTA: Una vez finalizada una de las etapas de cocinado, se oír un pitido para indicar que se ha iniciado la siguiente etapa de cocinado.

Menú automático

Para los alimentos de la tabla siguiente, no será necesario programar la potencia y el tiempo de cocinado. Lleve a cabo los pasos siguientes:

1. En el modo en espera, gire  en sentido de las agujas del reloj para seleccionar el menú deseado de la siguiente tabla.
2. Pulse **Start/+30Sec.**  para confirmar.
3. Gire  para seleccionar el peso del alimento.
4. Pulse **Start/+30Sec.**  para iniciar el cocinado.

Menú	Peso	Alimentación
A1 Recalentamiento automático	150 g	100 %
	250 g	
	350 g	
	450 g	
	600 g	
A2 Patatas	1 (aprox. 230 g)	100 %
	2 (aprox. 460 g)	
	3 (aprox. 690 g)	
A3 Carne	150 g	100 %
	300 g	
	450 g	
	600 g	
A4 Verduras	150 g	100 %
	350 g	
	500 g	
A5 Pescado	150 g	80 %
	250 g	
	350 g	
	450 g	
	650 g	
A6 Pasta	50 g	80 %
	100 g	
	150 g	
A7 Sopa	200 g	100 %
	400 g	
	600 g	
A8 Pasteles	475 g	Precalentar a 180 °C
A9 Pizza	200 g	C-4
	300 g	
	400 g	
A10 Pollo	500 g	C-4
	750 g	
	1000 g	
	1200 g	

NOTA: Pele las patatas y luego córtelas en 2 o 3 trozos iguales antes del cocinado.

Bloqueo para niños

El bloqueo para niños evita que los niños manipulen el aparato sin estar supervisados.

- Para activar el bloqueo para niños, pulse y mantenga presionado **Stop/▼** hasta que suene un pitido y la luz indicadora del reloj se muestre en la pantalla. En el estado de bloqueo, todos los botones estarán desactivados.
- Para cancelar el bloqueo para niños, pulse y mantenga presionado **Stop/▼** hasta que suene un pitido y la luz indicadora del reloj desaparezca.

LIMPIEZA Y MANTENIMIENTO

Antes de limpiar el horno, desenchúfelo de la red eléctrica.

Advertencia general

La limpieza frecuente del horno microondas evitará los malos olores y el humo durante el cocinado, así como la generación de chispas en el interior del horno y alrededor de la junta de la puerta.

No deje que se acumulen restos de comida o grasa en el interior del horno o en la junta de la puerta.

Si su horno microondas incorpora una cubierta de guíaondas (normalmente ubicada en la pared lateral derecha del interior del horno microondas), ésta deberá mantenerse limpia en todo momento, ya que, de acumularse restos de alimentos o grasa sobre la misma, se producirán chispas y daños que no están cubiertos por la garantía.

Antes del efectuar cualquier tarea de limpieza o mantenimiento en el horno, desenchúfelo de la red eléctrica y espere a que se haya enfriado a la temperatura ambiente.

Puerta del horno

Utilice un paño húmedo para eliminar cualquier resto de alimentos o grasa que pudiera haberse acumulado entre la junta de la puerta y el interior del horno, ya que es importante mantener limpia esta zona en todo momento.

Paredes interiores

Elimine cualquier salpicadura de grasa de las paredes de la cavidad interior del horno utilizando agua y jabón. Seguidamente, aclare y seque con un paño.

Deberá esmerarse en la limpieza de la junta de la puerta y el interior del horno microondas para asegurarse de que la puerta cierre correctamente y no se produzcan chispas entre la cavidad del horno y el conjunto de la puerta.

No utilice productos abrasivos, tales como estropajos, que pudieran dañar la superficie interior del horno microondas o la puerta.

Únicamente deberá utilizarse agua jabonosa templada para limpiar las superficies de acero inoxidable del aparato.

Superficies exteriores

Utilice un trapo húmedo para limpiar la superficie exterior.

No utilice productos abrasivos, tales como estropajos, que pudieran dañar el acabado de las superficies. Evite por todos los medios que entre agua por los orificios de ventilación del aparato.

Los accesorios se deberán lavar a mano con agua jabonosa templada.

ATENCIÓN

Algunas cubiertas de guíaondas se pueden dañar fácilmente. Tenga cuidado cuando las limpie.

No lave los accesorios en el lavavajillas.

ADVERTENCIAS:

De no mantenerse la calidad del horno y la junta de la puerta en perfecto estado de limpieza, existirá peligro de que se produzcan daños debido a la generación de chispas en el interior de la cavidad del horno y la garantía que acompaña al aparato quedará anulada.

Nunca raspe las paredes internas del horno con objetos afilados.

No sumerja el aparato, su cable de alimentación o el enchufe en agua ni en ningún otro líquido.

Nunca limpie este producto utilizando un limpiador a vapor.

ESPECIFICACIONES

Tensión y consumo eléctrico:	230 V ~ 50 Hz
Potencia nominal de entrada (microondas):	1450 W
Potencia nominal de salida (microondas):	900 W
Frecuencia de microondas:	2450 MHz
Potencia nominal de entrada (grill):	1100 W
Potencia nominal de entrada (convección):	2500 W

SOLUCIÓN DE PROBLEMAS

Normal	
El horno microondas interfiere con la recepción de TV	La recepción de la radio y la televisión podría verse afectada cuando el horno microondas esté en funcionamiento. Lo mismo sucede con aquellas interferencias producidas por pequeños electrodomésticos tales como batidoras, aspiradores o ventiladores eléctricos. Se trata de un fenómeno normal.
Luz del horno tenue	Durante el cocinado de microondas a baja potencia, la luz del horno se podría atenuar. Se trata de un fenómeno normal.
El vapor se acumula en la puerta y se emite aire caliente por las ranuras de ventilación	Durante el cocinado, podría desprenderse vapor de los alimentos. La mayor parte del vapor escapará por ranuras de ventilación. No obstante, parte del vapor podría acumularse en la puerta del horno. Se trata de un fenómeno normal.
Se ha puesto en marcha accidentalmente el horno sin que haya alimentos en su interior.	Jamás haga funcionar el aparato sin alimentos en su interior. Proceder de esta manera es muy peligroso.

Problema	Causa probable	Solución
El horno no se pone en marcha.	(1) El cable de alimentación no está correctamente enchufado.	Desenchufe. A continuación, vuelva a enchufar al cabo de 10 segundos.
	(2) El fusible se funde o bien salta el disyuntor automático/interruptor diferencial de la instalación eléctrica.	Sustituya el fusible o reactive el disyuntor automático/interruptor diferencial (cualquier reparación necesaria en la instalación eléctrica deberá efectuarla personal cualificado o la compañía de electricidad que corresponda)
	(3) Existe una anomalía en la toma de corriente.	Compruebe la toma de corriente conectando a ésta otro aparato eléctrico.
El horno no calienta.	La puerta no está bien cerrada.	Cierre bien la puerta.
El plato giratorio de cristal hace ruido durante el funcionamiento del microondas.	El carril del rodillo y la superficie inferior del horno están sucios.	Consulte la sección del manual titulada "LIMPIEZA Y MANTENIMIENTO" para informarse sobre cómo limpiar cualquier elemento del aparato que esté sucio.

Información para usuarios de países de la Unión Europea

El símbolo anterior indica el cumplimiento de los requisitos de la Directiva 2002/96/CE de la Unión Europea referente al Desecho de Equipos Eléctricos y Electrónicos (RAEE). Este símbolo le recuerda que NO deberá desechar el equipo, incluidas las pilas agotadas o descartadas, junto con residuos municipales sin clasificar, sino que deberá ser entregado por separado a los sistemas de recolección disponibles. Si la pantalla de este equipo mostrara que las baterías o acumuladores incluidos con el símbolo Hg, Cd o Pb incorporan productos químicos superiores a un 0,0005 % de mercurio o a un 0,004 % de plomo, esto indicará que la batería tiene un contenido de metales pesados superior a un 0,002 % de Cadmio.



Pedimos disculpas de antemano por cualquier inconveniente debido a inconsistencias menores en las instrucciones, que pueden ocurrir como resultado de la mejora y desarrollo continuos de los productos.

Este manual de instrucciones se encuentra disponible asimismo en la dirección de Internet <http://www.hitachiserviceeu.com/support/guides/userguides.htm>

Kesa Electricals © UK: EC1N 6TE 09/ 10 / 2013

ES

Electrodomésticos Menaje del Hogar, S.A.

Calle Río Guadalhorce nº4

28906 Getafe (Madrid)

Ayuda en línea Darty Spain: 902 30 30 14

Darty Spain

Poligono C.L.A.

Calle Río Guadalhorce 4

28906 Getafe (Madrid)

Obsah

VAROVÁNÍ	2
DŮLEŽITÉ BEZPEČNOSTNÍ POKYNY	8
NÁDOBÍ DO MIKROVLNNÉ TROUBY	9
PŘEHLED TROUBY	10
MONTÁŽ OTOČNÉHO TALÍŘE	11
MONTÁŽ NA VOLNO	11
INSTALACE MIKROVLNNÉ TROUBY	11
OVLÁDACÍ PANEL	12
OBSLUHA	13
ČIŠTĚNÍ A ÚDRŽBA	20
TECHNICKÉ ÚDAJE	21
ODSTRAŇOVÁNÍ PROBLÉMŮ	22
Informace pro spotřebitele v zemích Evropské unie	23

VAROVÁNÍ

**DŮLEŽITÉ BEZPEČNOSTNÍ POKYNY
PŘEČTĚTE SI TYTO POKYNY A
USCHOVEJTE JE PRO BUDOUCÍ POUŽITÍ**

Přístroj je určen k použití v domácnosti a nesmí se používat k žádným jiným účelům ani jiným způsobem, např. k jinému než domácímu použití nebo ke komerčním účelům.

Poškozený napájecí kabel musí vyměnit výrobce, servisní technik či jiná kvalifikovaná osoba.

Zadní plocha zařízení musí být umístěna proti zdi.

Přístroj mohou používat děti od 8 let a osoby s omezenými fyzickými, smyslovými nebo duševními schopnostmi nebo nedostatkem zkušeností a znalostí, pokud jsou tyto osoby pod dohledem nebo byly řádně poučeny ohledně použití spotřebiče bezpečným způsobem a chápou možná rizika spojená s jeho používáním. Děti si nesmí s přístrojem hrát. Čištění a

údržbu nesmějí provádět děti. Pouze pokud jsou starší 8 let a jsou pod dohledem dospělé osoby.

Uchovávejte přístroj i jeho kabel mimo dosah dětí mladších 8 let.

Přístroj není určen k ovládání pomocí externího časovače ani pomocí samostatného systému dálkového ovládání.

Během provozu může vzrůst teplota některých volně přístupných povrchů.

Nekladte zařízení na nebo do blízkosti horkého plynového nebo elektrického vařiče nebo minitrouby.

VAROVÁNÍ: V případě poškození dvířek nebo jejich těsnění, nepoužívejte mikrovlnnou troubu, dokud není opravená odborníkem.

VAROVÁNÍ: Jakékoli servisní nebo jiné zásahy, v rámci nichž je nutno sejmout kryt chránící před mikrovlnným zářením, smí provádět pouze oprávněná osoba.

VAROVÁNÍ: Tekutiny a jiné potraviny neohřívejte v uzavřených nádobách, může dojít k jejich výbuchu.

Dbejte na 30cm minimální výšku volného prostoru nad horním povrchem výrobku.

Používejte pouze nádoby vhodné k použití v mikrovlnných troubách.

V případě ohřívání potravin v plastových nebo papírových obalech obsah mikrovlnné trouby vizuálně kontrolujte, neboť hrozí riziko vznícení.

Mikrovlnná trouba je určena pro ohřev potravin a nápojů. Sušení potravin nebo oblečení, ohřívání oteplovacích vložek, pantoflů, mycích hub, vlhkých hadříků a podobně může vést ke vzniku rizika úrazu, vznícení nebo požáru.

Pokud se objeví kouř, vypněte mikrovlnnou troubu nebo ji odpojte od přívodu elektrické sítě a ponechejte dvířka zavřená, aby došlo k udušení případných plamenů.

Mikrovlnný ohřev nápojů může způsobit opožděný eruptivní var, proto buďte při manipulaci s nádobou opatrní.

Obsah kojeneckých lahví a dětské stravy před podáním promíchejte nebo protřepejte a zkontrolujte teplotu, aby nedošlo k případnému popálení.

V mikrovlnné troubě se nesmějí ohřívat vejčíka ve skořápce ani celá vejce natvrdo, neboť by mohla vybuchnout, dokonce i po ukončení mikrovlnného ohřevu.

Pro čištění těsnění dveří, dutin a přilehlých částí viz část „Čištění a údržba“ na straně 20 a 21.

Troubu pravidelně čistěte a odstraňujte veškeré zbytky jídla.

V případě znečištění trouby hrozí poškození povrchu, které může nepříznivě ovlivnit životnost spotřebiče a případně být i zdrojem rizika.

Mikrovlnná trouba je určena na volně stojící instalaci.

Zařízení nevkládejte do skříně.

Zařízení Skupina 2, třída B

Toto zařízení patří do Skupiny 2 zařízení, protože záměrně vytváří vysokofrekvenční energii pro zpracovávání materiálu a je určeno pro použití v obytných budovách nebo provozovnách přímo připojených k distribuční síti nízkého napětí pro budovy určené k bydlení (třída B).



Tyto plochy se mohou stát horké.

Upozornění: Pokud zařízení pracuje v kombinovaném režimu, je doporučeno, aby děti kvůli vysoké teplotě užívaly troubu jen pod dohledem dospělých.

VAROVÁNÍ: Příklad a jeho přístupné části se během používání zahřívají. Vyvarujte se dotyku topných těles. Děti mladší 8 let smí být v blízkosti trouby, pouze pokud jsou pod trvalým dohledem.

VAROVÁNÍ: Přístupné plochy mohou být během použití horké. Zabraňte dětem přístup.

K čištění skla dvířek trouby nepoužívejte agresivní abrazivní čisticí prostředky ani ostré kovové škrabky, protože by mohly povrch poškrábat a tím způsobit rozbití skla.

Parní čistič se nesmí používat.

Dveře musí být přednostně uzavřeny ve všech režimech.

Po každém cyklu vaření bude chladič ventilátor ještě chvíli pokračovat v chodu, aby zajistil rychlé ochlazení a bezpečný provoz trouby.

Nezavěšujte žádné hadříky nebo oděvy na rukojeť trouby.

Nevykládejte dutinu trouby hliníkovou fólií pro snadnější čištění: Trouba se může přehřát a poškodit tak smalt dutiny.

DŮLEŽITÉ BEZPEČNOSTNÍ POKYNY

BEZPEČNOSTNÍ OPATŘENÍ PRO VYVAROVÁNÍ SE VYSTAVENÍ NADMĚRNÉ MIKROVLNNÉ ENERGII

Díky zabudovaným bezpečnostním prvkům nelze troubu spustit s otevřenými dvířky. Tyto bezpečnostní prvky zároveň vypínají funkci ohřevu v případě otevření dvířek. Při používání mikrovlnné trouby s otevřenými dvířky se můžete vystavit škodlivému působení mikrovlnného záření. Je zakázáno jakkoli manipulovat s mechanismem dvířek.

Nedopustíte, aby se do trouby větracími otvory dostala voda nebo jiné kapaliny. Mezi čelní stranu a dvířka nevkládejte žádné předměty a vyvarujte se zanášení těsnících ploch nečistotami či zbytky čisticích prostředků. V žádném případě troubu nepoužívejte, pokud nefunguje podle očekávání nebo pokud je napájecí kabel nebo trouba poškozená.

Je zvláště důležité, aby dvířka dobře přiléhala, nebyla nijak poškozená dvířka (zprohýbaná), závěsy či zámky (zlomené nebo uvolněné), těsnění dvířek anebo těsnící plochy.

Troubu smí opravovat pouze kvalifikovaný personál.
Tento výrobek je určený k volnému stání.

Nepoužívejte nádoby s rovnými stěnami a úzkým hrdlem.

Promíchejte tekutinu před vložením nádoby do trouby a pak znovu v polovině doby ohřevu.

Po skončení ohřevu ponechte nádobu krátce stát v troubě. Promíchejte a protřepejte obsah (zejména kojeneckých lahví a kojenecké stravy) a před použitím pečlivě zkontrolujte teplotu.

VAROVÁNÍ: MIKROVLNNÁ ENERGIE. NEODSTRAŇUJTE TENTO KRYT.

**Troubu umístěte v souladu s pokyny pro montáž.
Neukládejte a nepoužívejte tento spotřebič venku.**

NÁDOBÍ DO MIKROVLNNÉ TROUBY

Použité nádobí musí být vhodné pro použití v mikrovlnné troubě.

Materiály, které můžete v mikrovlnné troubě použít

Nádobí	Poznámky
Hliníková fólie	Pouze pro zakrytí. Lze použít tenkou a hladkou fólii jako ochranu tenkých kousků masa nebo drůbeže a k zabránění jejich spálení. Pokud se fólie dostane příliš blízko ke stěnám trouby, může se objevit jiskření. Fólie by se neměla dostat blíže než 2,5 cm od stěn trouby.
Zapékací mísa	Postupujte v souladu s pokyny výrobce. Dno zapékací mísy musí být nejméně 5 mm nad otáčecím talířem. V případě nesprávného použití hrozí rozbití talíře.
Nádobí	Pouze vhodné pro mikrovlnné trouby. Postupujte v souladu s pokyny výrobce. Nepoužívejte prasklé či jinak poškozené nádoby.
Skleněné nádoby	Vždy sejměte poklici. Používejte pouze k ohřevu jídla, dokud není teplé. Většina sklenic není tepelně odolná a může prasknout.
Skleněné nádobí	Používejte pouze nádoby z varného skla. Na nádobách nesmí být žádná kovová lišta. Nepoužívejte prasklé či jinak poškozené nádoby.
Sáčky pro pečení	Postupujte v souladu s pokyny výrobce. Neuzavírejte kovovou sponou. V obalu propíchejte štěrbinu, kudy bude moci unikat pára.
Papírové talíře a kelímky	Používejte pouze pro krátkodobé vaření/ohřívání. Nenechávejte troubu v době provozu bez dohledu.
Papírové ručníky	Slouží k zakrytí jídla při ohřívání a pro absorbování tuku. Lze použít s dohledem, pouze pro krátkodobé ohřívání.
Pergamenový papír	Lze použít jako ochranu před rozstříknutím nebo jako obal pro napařování.
Plastový materiál	Pouze vhodné pro mikrovlnné trouby. Řiďte se pokyny výrobce. Musí být označen jako „vhodný k použití v mikrovlnné troubě“. Některé plastové nádoby vlivem ohřívání látky změknou. „Varné sáčky“ a pevně uzavřené plastové sáčky musejí být proděravěné nebo musí být jinak zajištěn pohyb vzduchu dle pokynů na obalu.
Plastové obaly	Pouze vhodné pro mikrovlnné trouby. Slouží k zakrytí jídla během vaření pro zachování vlhkosti. Plastový obal se nesmí dotýkat jídla.
Teploměry	Pouze typy vhodné pro mikrovlnné trouby (pro stanovení teploty masa a karamelu).
Voskový papír	Lze použít jako ochranu před rozstříknutím nebo pro zachování vlhkosti.

Materiály, kterých se v mikrovlnné troubě vyvarovat

Nádobí	Poznámky
Hliníkový podnos	Může způsobit jiskření. Vložte jídlo do nádoby vhodné pro mikrovlnné trouby.
Karton na potraviny s kovovou rukojetí	Může způsobit jiskření. Vložte jídlo do nádoby vhodné pro mikrovlnné trouby.
Kovové nádobí nebo nádobí s kovovými prvky	Kov působí jako štít proti mikrovlnné energii. Kovové okraje mohou způsobit jiskření.
Kovové spony	Může způsobit jiskření a obsah může vzplanout.
Papírové tašky	Obsah může vzplanout.
Molitan	Molitan se může vlivem vysokých teplot rozpustit nebo kontaminovat tekutinu uvnitř.
Dřevo	Dřevo při použití v mikrovlnné troubě vysychá a může se rozpadnout.

POZNÁMKY:

- Při vyjímání nádobí anebo otočného skleněného talíře buďte opatrní, protože může být po ohřevu horký.
- Během používání trouby musí být otočný talíř na svém místě.

PŘEHLED TROUBY

Názvy součástí trouby

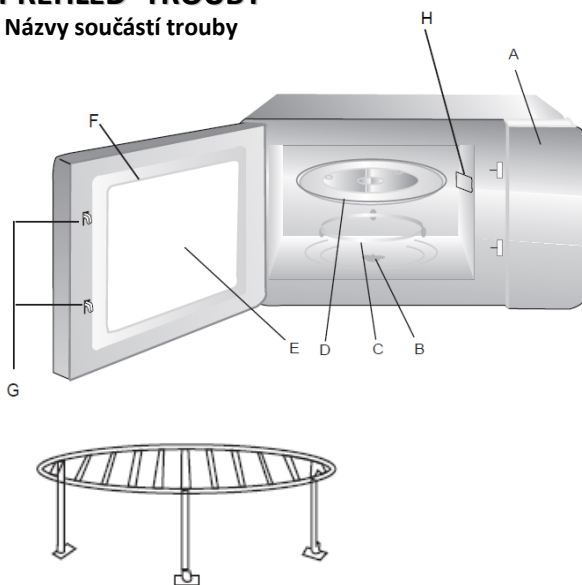

A. Ovládací panel

B. Hřídel otočného talíře

C. Otočný prsteneček

D. Skleněný podnos

E. Okénko ve dvířkách

F. Sestava dvířek

G. Bezpečnostní blokovací systém

H. Kryt vlnovodu Mica (neodstraňujte)

I. Grilovací mřížka

MONTÁŽ OTOČNÉHO TALÍŘE

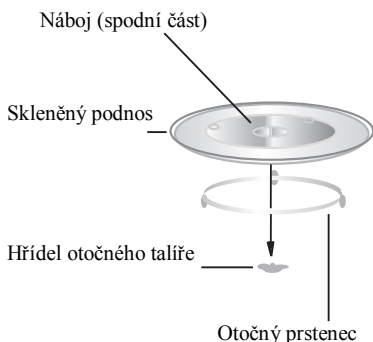

- Nikdy nepokládejte skleněný talíř vzhůru nohama. Otáčení skleněného talíře nesmí být blokováno.
- Při ohřívání je nutno použít skleněný talíř i otočný prstec.
- Potraviny a nádoby s jídlem vždy při ohřívání pokládejte na skleněný talíř.
- V případě rozbití nebo poškození otočného prstence anebo skleněného podnosu, kontaktujte nejbližší autorizovaný servis.

MONTÁŽ NA VOLNO

Odstraňte všechny balící materiály a příslušenství. Zkontrolujte, zda není trouba poškozená, prohnutá nebo zda nejsou poškozená dvířka. Nepoužívejte troubu, pokud je poškozená.

Vestavěný spotřebič: Odstraňte veškeré ochranné fólie na povrchu krytu trouby. **Neodstraňujte světle hnědý kryt Mica, který je u trouby použitý pro ochranu magnetronu.**

INSTALACE MIKROVLNNÉ TROUBY

1. Vyberte vodorovný povrch, kde bude dostatek místa pro přívod vzduchu k větracím otvorům.

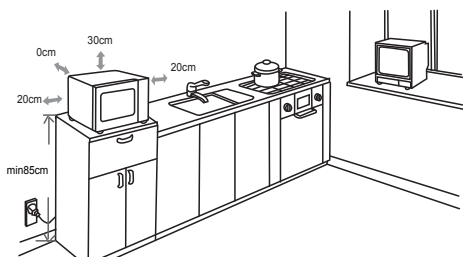

- (1) Mikrovlnná trouba musí být umístěna na povrchu ve výšce více než 850 mm nad podlahou.
- (2) Vyžaduje se minimální volný prostor 20 cm na obou stranách trouby.

- (3) Minimální výška volného prostoru nad horním povrchem na trouby musí být 30 cm.
 - (4) Neodstraňujte ze spodní části mikrovlnné trouby nohy.
 - (5) V případě zablokování větracích otvorů hrozí poškození trouby.
 - (6) Umístěte troubu co nejdál od rádia a televize.
- Užívání mikrovlnné trouby může rušit příjem vašeho rozhlasového nebo televizního signálu.

2. Zapojte troubu do standardní domácí zásuvky. Napětí a frekvence musejí odpovídat napětí a frekvenci na typovém štítku.

VAROVÁNÍ: Nepokládejte troubu na varnou desku nebo jiný spotřebič produkující teplo. V případě instalace v blízkosti nebo přímo na zdroji tepla může dojít k poškození mikrovlnné trouby bez nároku na záruku.

OVLÁDACÍ PANEĽ

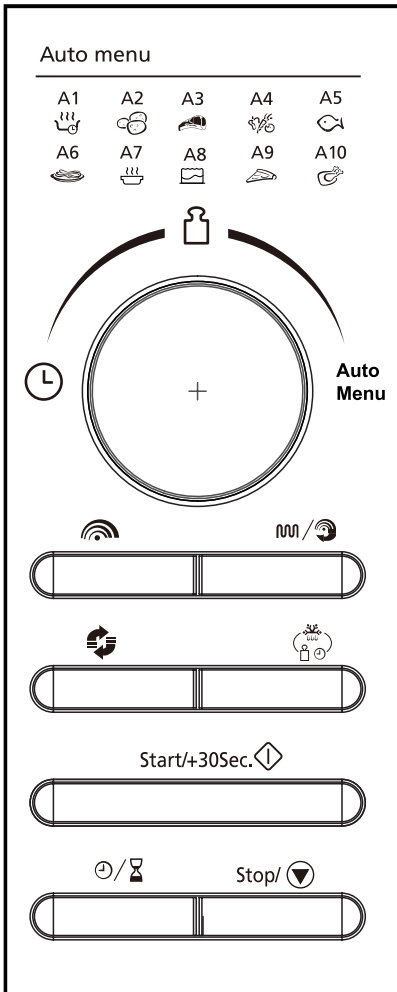

/ / Auto Menu (Otočný volič)

Otáčením voliče môžete vybrať niektorý z programů automatického ohřevu nebo zadan čas či hmotnost.

Mikrovlnné vaření

Stiskněte pro nastavení výkonu mikrovlnné trouby.

/ Gril/Kombinované vaření

Opakovaným stiskem nastavte grilovací program nebo vyberte jednu ze čtyř možností kombinovaného vaření.

Konvekční vaření

Stisknutím nastavíte program konvekčního vaření.

Rozmrazování s uvedením hmotnosti nebo času

Stiskněte pro rozmrazování potraviny podle hmotnosti nebo času.

Start/+30Sec. Start/+30Sec./Potvrdit

- Stiskněte tlačítko pro spuštění programu ohřevu nebo pro nastavení rychlého ohřevu.
- Stiskněte pro potvrzení.

/ Hodiny/Kuchyňský časovač

Stiskněte pro nastavení hodin nebo časovače.



Stop/ Stop/Vymazat

- Stiskněte pro zrušení nastavení nebo resetování trouby před nastavením programu vaření.
- Stiskněte jednou pro přerušování ohřevu nebo dvakrát pro zrušení ohřevu.
- Používá se rovněž pro nastavení dětského zámku.









OBSLUHA

Po zapojení trouby do zásuvky se na displeji zobrazí "0:00" a ozve se zvukový signál.

Obecně

1. Stiskněte jednou **Stop/**  a ohřev se přeruší, stiskněte **Stop/**  znovu a ohřev bude pokračovat, nebo stiskněte **Stop/**  dvakrát pro zrušení ohřevu.
2. Po uplynutí doby se ozve 5x zvukový signál a trouba se vrátí do klidového režimu.





Nastavení času

1. Stiskněte  /  pro nastavení času ve 24 hodinovém cyklu.
 - Číslice hodin začnou blikat.
2. Otáčením  nastavte číslice hodin ve 24 hodinovém cyklu.
3. Stiskněte  / , číslice minut začnou blikat.
4. Otáčejte  pro nastavení minut.
5. Stiskněte  /  pro potvrzení nastavení. Na displeji bude blikat ":".

POZNÁMKA:

- Nenastavíte-li čas, trouba po zapnutí nebude fungovat.
- Pokud během nastavování hodin stisknete **Stop/** , trouba se vrátí do předchozího stavu.

Kuchyňský časovač







1. Stiskněte dvakrát  /  . Na displeji se zobrazí "00:00".
2. Otáčením  nastavte správný čas. Maximální doba vaření je 95 minut.
3. Stiskněte **Start/+30Sec.**  pro potvrzení nastavení. Indikátor hodin bude blikat.
4. Když je nastavená doba uplyne, indikátor hodin zhasne. Zazní 5x bzučák.

Mikrovlnné vaření



Maximální doba vaření je 95 minut. Výkon můžete nastavit stisknutím .

Stisknět 	Displej	Výkon vaření
jednou	P100	100%
dvakrát	P80	80%
3 krát	P50	50%
4 krát	P30	30%
5 krát	P10	10%

Příklad: Vyberte 80% výkon pro vaření po dobu 20 minut.

1. Stiskněte  jednou. Na displeji se zobrazí "P100".
2. Stiskněte  znovu nebo otočte  pro nastavení 80% mikrovlnného výkonu. Na displeji se zobrazí "P80".
3. Stiskněte **Start/+30Sec.**  pro potvrzení.
4. Otáčejte  pro nastavení doby ohřevu, dokud se na displeji nezobrazí "20:00".
5. Stiskněte **Start/+30Sec.**  pro spuštění vaření.





POZNÁMKA:

- Během vaření můžete zkontrolovat nastavený výkon stisknutím .
- Při každém dalším stisknutí **Start/+30Sec.**  během vaření prodloužíte dobu ohřevu o 30 sekund.

Grilování

Maximální doba vaření je 95 minut.

Příklad: Vyberte 100% výkon pro vaření po dobu 10 minut.







1. Stiskněte  jednou.
 - Na displeji bude blikat "G-1".
2. Stiskněte **Start/+30Sec.**  pro potvrzení.
3. Otáčejte  pro nastavení doby vaření, dokud se na displeji nezobrazí "10:00".
4. Stiskněte **Start/+30Sec.**  pro spuštění vaření.

POZNÁMKA: Po uplynutí poloviny doby grilování se ozve dvojitá pípnutí. Pro dosažení lepšího efektu grilování byste měli připravované jídlo otočit, zavřít dvířka a stisknout **Start/+30Sec.**  pro pokračování ve vaření. Pokud neprovedete žádnou akci, grilování bude pokračovat.

Konvekční vaření

Konvekční vaření umožňuje připravovat jídlo jako v tradiční troubě. Mikrovlny se nepoužívají. Před vložením pokrmu se doporučuje troubu předehřát na vhodnou teplotu.







Při konvekčním vaření cirkuluje horký vzduch v prostoru trouby, aby rychle a rovnoměrně opekla potraviny tak, aby byly křupavé. Tuto troubu lze naprogramovat na deset různých teplot vaření (150°C~240°C).

1. Stiskněte  . Na displeji bude blikat "150°C".
2. Několikrát stiskněte  nebo otáčejte  pro nastavení požadované teploty.
3. Stiskněte **Start/+30Sec.**  pro potvrzení teploty.
4. Stiskněte **Start/+30Sec.**  pro spuštění předehřevu.
 - Jakmile bude dosažena požadovaná teplota, zazní zvukový signál, který Vás upozorní, že můžete pokrm vložit do trouby. Na displeji se rozblíkají teplota předehřevu.
5. Otáčením  vyberte dobu ohřevu. Maximální doba vaření je 95 minut.
6. Stiskněte **Start/+30Sec.**  pro spuštění vaření.

POZNÁMKA: Pokud si nepřejete troubu před vařením předehřívát, krok 4 přeskočte.





Kombinovaná příprava jídla

Tato funkce umožňuje kombinovat mikrovlnné vaření, gril nebo konvekci ve čtyřech různých nastaveních. Maximální doba vaření je 95 minut.

1. Stiskněte  / .
2. Otáčejte  pro nastavení požadované kombinace C-1, C-2, C-3 nebo C-4.
3. Stiskněte **Start/+30Sec.**  pro potvrzení.
4. Otáčením  nastavte požadovanou dobu ohřevu.
5. Stiskněte **Start/+30Sec.**  pro spuštění vaření.

Displej	Mikrovlnka	Gril	Konvekce
C-1	●		●
C-2	●	●	
C-3		●	●
C-4	●	●	●



Rychlá příprava jídla

- V klidovém stavu stiskněte **Start/+30Sec.**  a ohřívejte jídlo na 100 % výkonu po dobu 30 sekund. Každé stisknutí tlačítka zvýší dobu ohřevu o 30 sekund. Maximální doba vaření je 95 minut.
- V klidovém stavu otáčejte  proti směru hodinových ručiček pro nastavení doby ohřevu a potom stiskněte **Start/+30Sec.**  pro ohřev na 100% výkon.
- Během mikrovlnného vaření, grilování, konvekčního a kombinovaného vaření stiskněte **Start/+30Sec.**  pro vaření na 100 % výkonu po dobu 30 sekund. Každé stisknutí tlačítka zvýší dobu ohřevu o 30 sekund.





POZNÁMKA: Tato funkce nefunguje v průběhu rozmrazování a automatického vaření.

Rozmrazování s uvedením hmotnosti

Troubu lze použít k rozmrazování potravin na základě uvedené hmotnosti. Doba rozmrazování a výkon se nastaví automaticky, jakmile je nastavena hmotnost. Hmotnost rozmražených potravin se pohybuje od 100 g do 2000 g.

1. Stiskněte  jednou. Na displeji se zobrazí "d-1".
2. Otáčením  zvolte požadovanou hmotnost pokrmu.
3. Stiskněte **Start/+30Sec.**  pro spuštění rozmrazování.

Rozmrazování s uvedením času

1. Stiskněte dvakrát  . Na displeji se zobrazí "d-2".
2. Otáčením  zvolte požadovanou dobu rozmrazování. Maximální doba rozmrazování je 95 minut.
3. Stiskněte **Start/+30Sec.**  pro spuštění rozmrazování.
 - Po asi polovině doby rozmrazování zazní dvakrát zvukový signál na připomenutí otočení jídla. Trouba se pozastaví, dokud nestisknete **Start/+30Sec.**  pro vstup do další fáze odmrazování.

Vícefázová příprava pokrmu







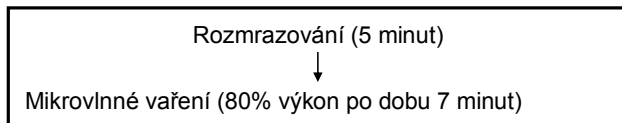

Vaši troubu můžete naprogramovat až na 2 automatické sekvence vaření.

POZNÁMKA:

- Automatické vaření, konvekční zahřívání nelze nastavit ve vícefázovém programu vaření.
- Rozmrazování lze nastavit pouze pro první fázi.

Předpokládejme, že chcete nastavit následující program vaření:







1. Stiskněte  dvakrát. Na displeji se zobrazí "d-2".
2. Otáčejte  pro nastavení doby rozmrazování, dokud se na displeji nezobrazí „5:00“.
3. Stiskněte  jednou.
4. Několikrát stiskněte  nebo otáčejte  pro nastavení mikrovlnného výkonu, dokud se na displeji nezobrazí "P80".
5. Stiskněte **Start/+30Sec.**  pro potvrzení.
6. Otáčejte  pro nastavení požadované doby vaření, dokud se na displeji nezobrazí "7:00".
7. Stiskněte **Start/+30Sec.**  pro spuštění vaření.

POZNÁMKA: Jakmile je jedna fáze vaření ukončena, ozve se pípnutí, které indikuje začátek další fáze vaření.

Auto Menu

Pro potraviny uvedené v následující tabulce nemusíte nastavovat výkon ani dobu přípravy. Postupujte takto:

1. V klidovém režimu otáčejte  ve směru hodinových ručiček a vyberte požadované menu z níže uvedené tabulky.
2. Stiskněte **Start/+30Sec.**  pro potvrzení.
3. Otáčejte  a zvolte hmotnost jídla.
4. Stiskněte **Start/+30Sec.**  pro spuštění vaření.

Menu	Hmotnost	Výkon
A1 Automatický ohřev	150 g	100%
	250 g	
	350 g	
	450 g	
	600 g	
A2 Brambory	1 (cca 230 g)	100%
	2 (cca 460 g)	
	3 (cca 690 g)	
A3 Maso	150 g	100%
	300 g	
	450 g	
	600 g	
A4 Zelenina	150 g	100%
	350 g	
	500 g	
A5 Ryby	150 g	80%
	250 g	
	350 g	
	450 g	
	650 g	
A6 Těstoviny	50 g	80%
	100 g	
	150 g	
A7 Polévka	200 g	100%
	400 g	
	600 g	
A8 Koláč	475 g	Předehřev na 180 °C
A9 Pizza	200 g	C-4
	300 g	
	400 g	
A10 Kuře	500 g	C-4
	750 g	
	1000 g	
	1200 g	

POZNÁMKA: Brambory před vařením oloupejte a nakrájejte na 2 nebo 3 stejné kousky.

Dětský zámek

Dětský zámek zabraňuje malým dětem v ovládnání mikrovlnné trouby bez dozoru dospělých.

- Dětský zámek se nastavuje stiskem a podržením **Stop/▼** , dokud se nezve dlouhý zvukový signál a na displeji se nezobrazí indikátor zámku. Troubu s nastaveným dětským zámkem nelze používat.
- Chcete-li dětský zámek zrušit, stiskněte a podržte **Stop/▼** , dokud se nezve zvukový signál a na displeji nezhasne indikátor zámku.

ČIŠTĚNÍ A ÚDRŽBA

Před čištěním odpojte troubu od elektrického napájení.

Běžné rady

Pravidelným čištěním předejdete vzniku kouře a zápachu během ohřívání a rovněž jiskření vevnitř trouby a okolo těsnění dvířek.

Uvnitř trouby nebo v těsnění dvířek se nesmějí hromadit zbytky jídla nebo tuk.

Pokud je vaše mikrovlnná trouba vybavena krytem vlnovodu (obvykle je umístěn uvnitř trouby na pravé boční straně), měl by být udržován v čistotě. Zbytky jídla anebo tuk by se mohly na krytu hromadit, způsobit jiskření a troubu zničit, což by mělo za následek neplatnost záruky.

Před každou údržbou nebo čištěním odpojte troubu od elektrické sítě a počkejte, až vychladne na pokojovou teplotu.

Dvířka trouby

Je důležité udržovat vnitřek trouby a oblast těsnění v čistotě, proto vlhkým hadříkem odstraňte všechny zbytky jídla anebo tuku.

Vnitřní stěny

Jakékoliv potřísnění stěn mastnotou odstraňte z trouby vodou a čisticím prostředkem, opláchněte a vysušte.

Zvláště pečlivě je třeba čistit vnitřek trouby a těsnění dvířek, aby se dvířka řádně dovírala a nedocházelo k jiskření mezi vnitřkem trouby a systémem dvířek.

Nepoužívejte abrazivní výrobky, jako jsou drátěnky, které poškodí povrch trouby a dvířka.

K čištění nerezových povrchů použijte pouze teplou mýdlovou vodu.

Vnější plochy

K čištění vnějších ploch použijte vlhký hadřík.

Nepoužívejte abrazivní výrobky, jako jsou drátěnky, které poškodí povrchovou úpravu. Při mytí se nesmí dostat voda do větracích otvorů.

Príslušenství myjte ručně v teplé mýdlové vodě.

UPOZORNĚNÍ

Některé kryty vlnovodu lze snadno poškodit. Dávejte při čištění pozor.

Nemyjte příslušenství v myčce.

VAROVÁNÍ:

Pokud vnitřek trouby a těsnění dvířek nebudou udržovány v čistotě, hrozí nebezpečí poškození v důsledku jiskření ve vnitřním prostoru trouby, což povede k neplatnosti záruky.

Nikdy neškrábejte stěny trouby ostrými předměty.

Nikdy neponořujte přístroj, kabel či zástrčku do vody nebo jiné tekutiny.

Nikdy přístroj nečistěte parním čističem.

TECHNICKÉ ÚDAJE

Příkon:	230 V~, 50 Hz
Jmenovitý příkon (mikrovlnná trouba):	1450W
Jmenovitý výkon (mikrovlnná trouba):	900W
Kmitočet mikrovln:	2450MHz
Jmenovitý příkon (Gril):	1100W
Jmenovitý příkon (Konvekce):	2500W

ODSTRAŇOVÁNÍ PROBLÉMŮ

Běžné závady	
Mikrovlnná trouba ruší televizní příjem.	Zapnutá mikrovlnná trouba může ovlivnit příjem rozhlasového a televizního vysílání. Je to podobné jako v případě malých elektrických spotřebičů, jako jsou mixér, vysavač či elektrický ventilátor. Jedná se o běžné chování.
Slabé světlo trouby	Při použití programu s nízkým výkonem se může intenzita světla zeslabit. Jedná se o běžné chování.
Na dvířkách kondenzuje pára, z větracích otvorů vychází horký vzduch	Při vaření může z jídla vycházet pára. Většina z ní unikne otvory. Někdy však může dojít k jejímu kondenzování v troubě, jako například na dvířkách. Jedná se o běžné chování.
Trouba začne pracovat sama od sebe, bez vloženého pokrmu.	Je zakázáno provozovat tento spotřebič bez vloženého jídla určeného k ohřevu. Je to velmi nebezpečné.

Závada	Možná příčina	Náprava
Troubu nelze spustit.	(1) Napájecí kabel není pevně zapojen.	Odpojte jej. Opět připojte po 10 sekundách.
	(2) Spálená pojistka anebo vypnutý jistič.	Vyměňte pojistku nebo znovu nahodte jistič (požádejte o pomoc kvalifikovanou osobu)
	(3) Problémy se zásuvkou.	Zkuste do zásuvky zapojit jiný elektrický spotřebič.
Trouba nehřeje.	Dvířka nejsou řádně zavřená.	Řádně dvířka zavřete.
Skleněný talíř vydává při běhu mikrovlnné trouby hluk.	Nečistoty na válečcích základny a na dně trouby.	Viz pokyny pro čištění znečištěných částí v oddíle „ČIŠTĚNÍ A ÚDRŽBA“.

Informace pro spotřebitele v zemích Evropské unie

Výše uvedená značka je v souladu se Směrnicí pro likvidaci elektrických a elektronických výrobků 2002/96/ES (WEEE). Výrobky označené tímto symbolem včetně použitých nebo vyřazených baterií je ZAKÁZÁNO likvidovat jako netříděný komunální odpad a musí být odevzdány do recyklačních nebo sběrných systémů. Pokud toto zařízení ukáže chemické složení s více než 0,0005% rtuti nebo 0,004% olova pro baterie nebo akumulátory se symbolem Hg, Cd nebo Pb, pak to znamená, že baterie má obsah těžkých kovů více než 0,002% kadmia nebo více.



Omlouváme se za případné potíže způsobené drobnými nesrovnalostmi v této příručce, ke kterým může dojít v důsledku inovace a úprav výrobku.

Tento návod k obsluze je k dispozici také na

<http://www.hitachiserviceeu.com/support/guides/userguides.htm>

Kesa Electricals © UK: EC1N 6TE 09/ 10 / 2013

CZ

Pomoc číslo Datart Czech Republic: 810 328 278.

Datart International a.s.

Pernerova 35

186 00, Praha 8 - Karlín

Czech Republic

Obsah

VAROVANIA	2
DÔLEŽITÉ BEZPEČNOSTNÉ POKYNY	8
RIAD DO MIKROVLNNEJ RÚRY	9
PREHĽAD RÚRY	10
MONTÁŽ OTOČNÉHO TANIERA	11
MONTÁŽ NA VOĽNO.....	11
INŠTALÁCIA MIKROVLNNEJ RÚRY.....	11
OVLÁDACÍ PANEL	12
OBSLUHA	13
ČISTENIE A ÚDRŽBA.....	20
TECHNICKÉ ÚDAJE	21
ODSTRAŇOVANIE PROBLÉMOV	22
Informácie pre spotrebiteľov v krajinách Európskej únie	23

VAROVANIA

**DÔLEŽITÉ BEZPEČNOSTNÉ POKYNY
PREČÍTAJTE SI TIETO POKYNY A
USCHOVAJTE ICH NA BUDÚCE POUŽITIE**

Prístroj je určený na použitie v domácnosti a nesmie sa používať na žiadne iné účely ani iným spôsobom, napr. na iné než domáce použitie alebo na komerčné účely.

Poškodený sieťový kábel musí vymeniť výrobca, servisný technik či iná kvalifikovaná osoba.

Zadná plocha zariadenia musí byť umiestnená proti múru.

Toto zariadenie môžu používať deti od 8 rokov a osoby s obmedzenými fyzickými, zmyslovými alebo duševnými schopnosťami alebo nedostatkom skúseností a znalostí, ak sú tieto osoby pod dohľadom alebo boli riadne poučené, čo sa týka použitia spotrebiča bezpečným spôsobom a chápu možné

riziká spojené s jeho používaním. Deti sa nesmú so spotrebičom hrať. Čistenie a údržbu nesmú vykonávať deti. Iba ak sú staršie ako 8 rokov a sú pod dohľadom dospeljej osoby.

Uchovávajújte prístroj aj kábel mimo dosahu detí mladších ako 8 rokov.

Prístroj nie je určený na ovládanie pomocou externého časovača ani pomocou samostatného systému diaľkového ovládania.

Teplota prístupných povrchov môže byť vysoká, keď je spotrebič v prevádzke.

Nekladte prístroj na alebo do blízkosti horúceho plynového alebo elektrického variča alebo rúry.

VAROVANIE: V prípade poškodenia dvierok alebo ich tesnenia, nepoužívajte mikrovlnnú rúru, kým nie je opravená odborníkom.

VAROVANIE: Akékoľvek servisné alebo iné zásahy, v rámci ktorých je nutné odobrať kryt chrániaci pred mikrovlnným žiarením, smie vykonávať iba oprávnená osoba.

VAROVANIE: Tekutiny a iné potraviny neohrievajte v uzatvorených nádobách, môže dôjsť k ich výbuchu.

Dodržite 30 cm minimálnu výšku voľného priestoru nad horným povrchom rúry.

Používajte iba riad vhodný na použitie v mikrovlnných rúrach.

V prípade ohrievania potravín v plastových alebo papierových obaloch obsah mikrovlnnej rúry vizuálne kontrolujte, lebo hrozí riziko vznietenia.

Mikrovlnná rúra je určená na ohrev potravín a nápojov. Sušenie potravín alebo odevu, ohrev tepelných vložiek, papúč, špongií, vlhkých handričiek a podobne môže viesť k vzniku rizika úrazu, vznietenia alebo požiaru.

Ak sa objaví dym, vypnite mikrovlnnú rúru alebo ju odpojte od prívodu elektrickej energie a ponechajte dvierka zatvorené, aby došlo k uduseniu prípadných plameňov.

Mikrovlnný ohrev nápojov môže spôsobiť oneskorený erupatívny var, preto buďte pri manipulácii s nádobou opatrní.

Obsah dojčenských fliaš a detskej stravy pred podaním premiešajte alebo pretrepte a skontrolujte teplotu, aby nedošlo k prípadnému popáleniu.

V mikrovlnnej rúre sa nesmú ohrievať vajíčka v škrupinke ani celé vajcia natvrdo, lebo by mohli vybuchnúť, dokonca aj po ukončení mikrovlnného ohrevu.

Pre čistenie tesnenia dvierok, dutín a susedných častí si pozrite oddiel "Čistenie a údržba" na stranách 20 a 21.

Rúru pravidelne čistite a odstraňujte všetky zvyšky jedla.

V prípade znečistenia rúry hrozí poškodenie povrchu, ktoré môže nepriaznivo ovplyvniť životnosť spotrebiča a prípadne byť aj zdrojom rizika.

Mikrovlnná rúra je určená na voľne stojacu inštaláciu.

Zariadenie nesmie byť nainštalované ako zabudovaný spotrebič.

Zariadenie skupiny 2, trieda B
Toto zariadenie patrí do skupiny 2, pretože cielene vytvára vysokofrekvenčnú energiu na spracovanie materiálu a je určený pre použitie v obytných budovách alebo prevádzkárňach priamo pripojených na distribučnú sieť nízkeho napätia pre budovy určené na bývanie (trieda B).



Tieto plochy sa môžu stať horúce.

Upozornenie: Ak zariadenie pracuje v kombinovanom režime, odporúča sa, aby deti kvôli vysokej teplote používali rúru len pod dohľadom dospelých.

VAROVANIE: Prístroj a jeho prístupné časti sa počas používania zahrievajú. Vyvarujte sa dotyku ohrievacích telies. Deti mladšie ako 8 rokov smú byť v blízkosti rúry, iba ak sú pod trvalým dohľadom.

VAROVANIE: Prístupné plochy môžu byť počas použitia horúce. Zabráňte prístupu malým deťom.

Na čistenie skla dvierok rúry nepoužívajte agresívne abrazívne čistiace prostriedky ani ostré kovové škrabky, pretože by mohli povrch poškrabať a tým spôsobiť rozbitie skla.

Parný čistič sa nesmie používať.

Dvere musia byť, pokiaľ možno, zatvorené vo všetkých režimoch varenia.

Po každom cykle varenia bude chladiaci ventilátor ešte chvíľu pokračovať v chode, aby zabezpečil rýchle ochladenie a bezpečnú prevádzku rúry.

Na madlo rúry nevešajte žiadne handry alebo odevy.

Nevykladajte vnútrajšok rúry hliníkovou fóliou pre ľahšie čistenie: Rúra sa môže prehriať a poškodiť tak smaltovanú dutinu.

DÔLEŽITÉ BEZPEČNOSTNÉ POKYNY

BEZPEČNOSTNÉ OPATRENIA NA VYVAROVANIE SA NADMERNÉHO PÔSOBENIA MIKROVLNNEJ ENERGIE

Vďaka zabudovaným bezpečnostným prvkom nie je možné rúru spustiť s otvorenými dvierkami. Tieto bezpečnostné prvky zároveň vypínajú funkciu ohrevu v prípade otvorenia dvierok. Pri používaní mikrovlnnej rúry s otvorenými dvierkami sa môžete vystaviť škodlivému pôsobeniu mikrovlnného žiarenia. Je zakázané akokoľvek manipulovať s mechanizmom dvierok.

Nedopustite, aby sa do rúry vetracími otvormi dostala voda alebo iné kvapaliny. Nekladte žiadne predmety medzi prednú stenu rúry a dvierka a nedovoľte, aby sa na tesniacich plochách usádzala nečistota alebo zvyšky čistiaceho prostriedku. V žiadnom prípade rúru nepoužívajte, ak nefunguje podľa očakávania alebo ak je napájací kábel alebo rúra poškodená.

Je obzvlášť dôležité, aby neboli nijako poškodené dvierka (zdeformované), závesy či zámky (zlomené alebo uvoľnené), tesnenie dvierok alebo tesniace plochy a aby dvierka dobre priliehali.

Rúru smie opravovať iba kvalifikovaný personál.
Tento výrobok je určený na voľné státie.

Nepoužívajte nádoby s rovnými stenami a úzkym hrdlom.
Premiešajte tekutinu pred vložením nádoby do rúry a potom znovu v polovici času ohrevu.
Po skončení ohrevu ponechajte nádobu krátko stáť v rúre. Premiešajte alebo pretrepte obsah (najmä dojčenských fliaš a dojčenskej stravy) a pred použitím dôkladne skontrolujte teplotu.

VAROVANIE: MIKROVLNNÁ ENERGIA. NEODSTRAŇUJTE TENTO KRYT.

**Rúru umiestnite v súlade s pokynmi pre montáž.
Neukladajte a nepoužívajte tento spotrebič vonku.**

RIAD DO MIKROVLNNEJ RÚRY

Použitý riad musí byť vhodný na použitie v mikrovlnnej rúre.

Materiály, ktoré môžete v mikrovlnnej rúre použiť

Riad	Poznámky
Hliníková fólia	Iba na zakrytie. Je možné použiť tenkú a hladkú fóliu ako ochranu tenkých kúskov mäsa alebo hydiny a na zabránenie ich spáleniu. Ak sa fólia dostane príliš blízko k stenám rúry, môže sa objaviť iskrenie. Fólia by sa nemala dostať bližšie než 2,5 cm od stien rúry.
Zapekacia misa	Postupujte v súlade s pokynmi výrobcu. Dno zapekacej misy musí byť najmenej 5 mm nad otáčacím tanierom. V prípade nesprávneho použitia hrozí rozbitie taniera.
Riad	Vhodné na použitie v mikrovlnnej rúre. Postupujte v súlade s pokynmi výrobcu. Nepoužívajte prasknuté či inak poškodené nádoby.
Sklenené nádoby	Vždy odstráňte pokrievku. Používajte iba na ohrev jedla, kým nie je teplé. Väčšina pohárov nie je tepelne odolná a môže prasknúť.
Sklenený riad	Používajte iba nádoby z varného skla. Na nádobách nesmie byť žiadna kovová lišta. Nepoužívajte prasknuté či inak poškodené nádoby.
Vrecúška na pečenie	Postupujte v súlade s pokynmi výrobcu. Neuzatvárajte kovovou sponou. Poprepichujte obal, aby štrbinami mohla unikať para.
Papierové taniere a tégliky	Používajte iba na krátkodobé varenie/ohrievanie. Nenechávajte rúru v čase prevádzky bez dohľadu.
Papierové utierky	Slúžia na zakrytie jedla pri ohrievaní a na absorbovanie tuku. Je možné použiť pod dohľadom, iba na krátkodobé ohrievanie.
Pergamenový papier	Je možné použiť ako ochranu pred rozstrieknutím alebo ako obal na naparovanie.
Plastový materiál	Vhodné na použitie v mikrovlnnej rúre. Riadťe sa pokynmi výrobcu. Musí byť označený ako „vhodný na použitie v mikrovlnnej rúre“. Niektoré plastové nádoby vplyvom ohrievanej látky zmäknú. „Varné vrecúška“ a pevne uzatvorené plastové vrecúška musia byť prederavené alebo musí byť inak zaistený pohyb vzduchu podľa pokynov na obale.
Plastové obaly	Vhodné na použitie v mikrovlnnej rúre. Použite na zakrytie jedla počas varenia, aby ste udržali vlhkosť. Plastový obal sa nesmie dotýkať jedla.
Teplomery	Iba typy vhodné pre mikrovlnné rúry (na stanovenie teploty mäsa a karamelu).
Voskový papier	Je možné použiť ako ochranu pred rozstrieknutím alebo na zachovanie vlhkosti.

Materiály, ktoré nepoužívať v mikrovlnnej rúre

Riad	Poznámky
Hliníkový podnos	Môže spôsobiť iskrenie. Vložte jedlo do nádoby vhodnej pre mikrovlnnú rúru.
Kartón na potraviny s kovovou rukoväťou	Môže spôsobiť iskrenie. Vložte jedlo do nádoby vhodnej pre mikrovlnnú rúru.
Kovový riad alebo riad s kovovými prvkami	Kov pôsobí ako štít proti mikrovlnnej energii. Kovové okraje môžu spôsobiť iskrenie.
Kovové spony	Môžu spôsobiť iskrenie a obsah sa môže vznietiť.
Papierové tašky	Obsah sa môže vznietiť.
Molitan	Molitan sa môže vplyvom vysokých teplôt rozpustiť alebo kontaminovať tekutinu vnútri.
Drevo	Drevo pri použití v mikrovlnnej rúre vysychá a môže sa rozpadnúť.

POZNÁMKY:

- Pri vyberaní riadu alebo otočného skleneného taniera buďte opatrní, pretože môže byť po ohreve horúci.
- Počas používania rúry musí byť otočný tanier na svojom mieste.

PREHĽAD RÚRY

Názvy súčastí rúry

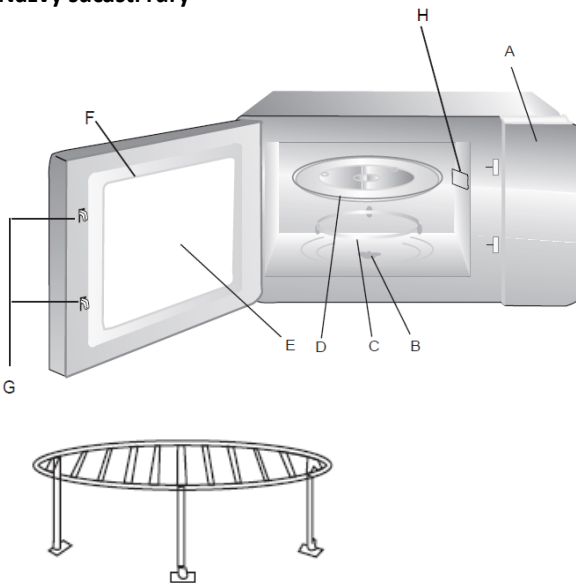

A. Ovládací panel

B. Hriadeľ otočného taniera

C. Otáčací prstenec

D. Sklenený podnos

E. Priezor

F. Zostava dvierok

G. Bezpečnostný blokovací systém

H. Kryt vlnovodu Mica (neodstraňujte)

I. Grilovacia mriežka

MONTÁŽ OTOČNÉHO TANIERA



- Nikdy nekladte sklenený tanier hore nohami. Otáčanie skleneného taniera nesmie byť blokované.
- Pri ohrievaní je nutné použiť sklenený tanier aj otáčací prstenec.
- Potraviny a nádoby s jedlom vždy pri ohrievaní kladte na sklenený tanier.
- V prípade rozbitia alebo poškodenia otáčacieho prstenca alebo skleneného podnosu, kontaktujte najbližší autorizovaný servis.

MONTÁŽ NA VOĽNO

Odstráňte všetky baliace materiály a príslušenstvo. Skontrolujte, či nie je rúra poškodená, preličená alebo či nie sú poškodené dvierka. Nepoužívajte rúru, ak je poškodená.

Vstavaný spotrebič: Odstráňte všetky ochranné fólie na povrchu krytu rúry. **Neodstraňujte svetlohnedý kryt Mica, ktorý je na rúre použitý na ochranu magnetrónu.**

INŠTALÁCIA MIKROVLNNEJ RÚRY

1. Vyberte vodorovný povrch, kde bude dostatok miesta na prívod vzduchu k vetracím otvorom.

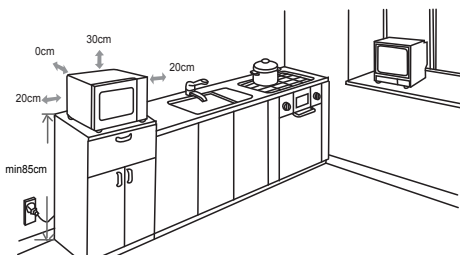

- (1) Mikrovlnná rúra musí byť umiestnená na povrchu vo výške viac ako 850 mm nad podlahou.
- (2) Po oboch stranách rúry je potrebná minimálna vzdialenosť 20 cm.
- (3) Minimálna výška voľného priestoru nad horným povrchom rúry je 30 cm.

- (4) Neodstraňujte zo spodnej časti mikrovlnnej rúry nohy.
- (5) V prípade zablokovania vetracích otvorov hrozí poškodenie rúry.
- (6) Umiestnite rúru čo najďalej od rádia a televízora.
Používanie mikrovlnnej rúry môže rušiť príjem vášho rozhlasového alebo televízneho signálu.
2. Zapojte rúru do štandardnej domácej zásuvky. Napätie a frekvencia musia zodpovedať napätiu a frekvencii na typovom štítku.

VAROVANIE: Nekladte rúru na varnú dosku alebo iný spotrebič produkujúci teplo. V prípade inštalácie v blízkosti alebo priamo na zdroji tepla môže dôjsť k poškodeniu mikrovlnnej rúry bez nároku na záruku.

OVLÁDACÍ PANEL

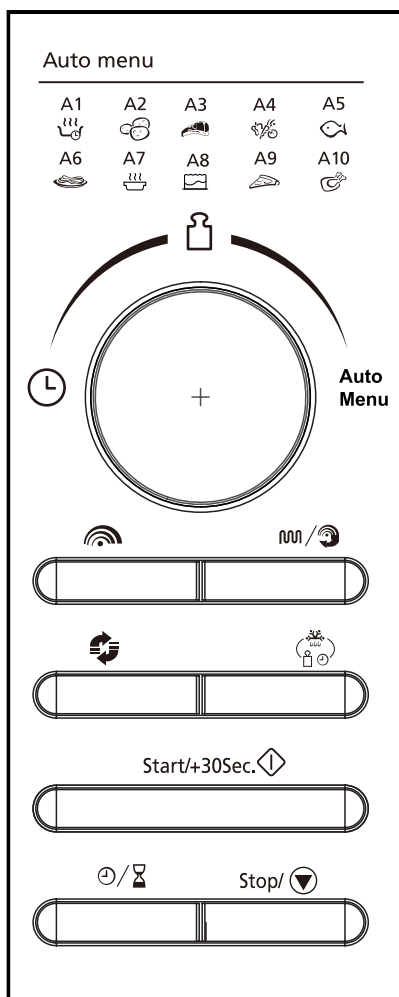

/ / Auto Menu (Otočný volič)

Otáčaním voliča môžete vybrať niektorý z programov automatického ohrevu alebo zadať čas či hmotnosť.

Mikrovlnné varenie

Stlačte na nastavenie výkonu mikrovlnnej rúry.

/ Gril/Kombinácia

Opakovaným stlačením nastavte grilovací program alebo vyberte jednu zo štyroch možností kombinovaného varenia.

Konvekčné varenie

Stlačením nastavíte konvekčný program varenia.

/ Rozmrazovanie s uvedením hmotnosti

alebo času

Stlačte na rozmrazovanie potraviny podľa hmotnosti alebo času.

Start/+30Sec. Štart/+30 s/Potvrdiť

- Stlačte tlačidlo na spustenie programu ohrevu alebo na nastavenie rýchleho ohrevu.
- Stlačte na potvrdenie.

/ Hodiny/Kuchynský časovač

Stlačte na nastavenie hodín alebo časovača.



Stop/ Stop/Vymazať

- Stlačte na zrušenie nastavenia alebo resetovanie rúry pred nastavením programu varenia.
- Stlačte raz na prerušenie ohrevu alebo dvakrát na zrušenie ohrevu.
- Používa sa tiež na nastavenie detskej zámky.









OBSLUHA

Po zapojení rúry do zásuvky sa na displeji zobrazí "0:00" a ozve sa zvukový signál.

Všeobecne

1. Stlačte **Stop/**  raz pre dočasné zastavenie varenia. Varenie bude pokračovať po stlačení **Stop/** , alebo stlačte dvakrát **Stop/**  pre zrušenie programu varenia.
2. Po uplynutí času sa ozve 5x zvukový signál a rúra sa vráti do pokojového režimu.





Nastavenie času

1. Stlačte  /  pre nastavenie času v 24-hodinovom cykle.
 - Číslice hodín začnú blikať.
2. Otáčaním  nastavíte číslice hodín. Vstupný čas musí byť v 24-hodinovom formáte.
3. Stlačte  / , číslice minút začnú blikať.
4. Otáčajte  pre nastavenie číslic minút.
5. Stlačte  /  na potvrdenie nastavenia. Na displeji bude blikať ":":

POZNÁMKA:

- Ak nenastavíte čas, rúra po zapnutí nebude fungovať.
- Ak počas nastavovania hodín stlačíte **Stop/** , rúra sa vráti do predchádzajúceho stavu.

Kuchynský časovač







1. Dvakrát stlačte  /  . Displej zobrazí "00:00".
2. Otáčajte  pre zadanie správneho času. Maximálny čas varenia je 95 minút.
3. Stlačte **Start/+30Sec.**  na potvrdenie nastavenia. Indikátor hodín bude blikať.
4. Po uplynutí času varenia zhasne kontrolka. Bzučia zaznie 5 krát.

Mikrovlnné varenie



Maximálny čas varenia je 95 minút. Výkon môžete nastaviť stlačením .

Stlačte 	Displej	Výkon
raz	P100	100 %
dvakrát	P80	80%
3-krát	P50	50%
4-krát	P30	30%
5-krát	P10	10%

Príklad: Vyberte 80 % výkon na varenie počas 20 minút.

1. Jedenkrát stlačte . Na displeji sa zobrazí "P100".
2. Stlačte  znovu alebo otočte  pre nastavenie 80 % mikrovlnného výkonu. Na displeji sa zobrazí "P80".
3. Stlačte **Start/+30Sec.**  na potvrdenie.
4. Otočte  pre nastavenie času rozmrazovania, kým sa na displeji nezobrazí "20:00".
5. Stlačte **Start/+30Sec.**  pre zapnutie varenia.





POZNÁMKA:

- Počas varenia môžete skontrolovať nastavený výkon stlačením .
- Počas mikrovlnného varenia môže každé stlačenie **Start/+30Sec.**  predĺžiť čas ohrevu o 30 sekúnd.

Grilovanie

Maximálny čas varenia je 95 minút.

Príklad: Vyberte 100% výkon na varenie počas 10 minút.







1. Jedenkrát stlačte  .
- "G-1" sa rozblíka na displeji.
2. Stlačte **Start/+30Sec.**  na potvrdenie.
3. Otáčajte  pre nastavenie času varenia, pokiaľ sa na displeji nezobrazí „10:00“.
4. Stlačte **Start/+30Sec.**  na spustenie varenia.

POZNÁMKA: Po uplynutí polovice času grilovania sa ozve dvojité pípnutie. Na dosiahnutie lepšieho efektu grilovania by ste mali pripravované jedlo otočiť, zavrieť dvierka a stlačiť **Start/+30Sec.**  na pokračovanie vo varení. Ak nevykonáte žiadnu akciu, grilovanie bude pokračovať.

Konvečné varenie

Konvečné varenie umožňuje pripravovať jedlo ako v tradičnej rúre. Mikrovlny sa nepoužívajú. Pred vložením pokrmu sa odporúča rúru predhriať na vhodnú teplotu.







Pri konvečnom varení cirkuluje horúci vzduch v priestore rúry, aby rýchlo a rovnomerne opiekol potraviny tak, aby boli chrumkavé. Túto rúru je možné naprogramovať na desať rôznych teplôt varenia (150°C ~ 240°C).

1. Stlačte . "150°C" sa rozblíka na displeji.
2. Opakovane stláčajte  alebo otáčajte  pre nastavenie požadovanej teploty.
3. Stlačte **Start/+30Sec.**  na potvrdenie teploty.
4. Stlačte **Start/+30Sec.**  na zapnutie predhriatia.
 - Hneď, ako sa dosiahne požadovaná teplota, zaznie dvakrát zvukový signál, ktorý vás upozorní, že môžete pokrm vložiť do rúry. Na displeji sa rozblíka teplota predhriatia.
5. Otáčajte  pre nastavenie doby varenia. Maximálny čas varenia je 95 minút.
6. Stlačte **Start/+30Sec.**  na spustenie varenia.

POZNÁMKA: Ak si neprajete rúru pred varením predhrievať, krok 4 preskočte.





Kombinovaná príprava jedla

Táto funkcia umožňuje kombinovať mikrovlnné varenie, gril alebo konvekciu v štyroch rôznych nastaveniach. Maximálny čas varenia je 95 minút.

1. Stlačte  / .
2. Otočte  pre výber požadovaného režimu kombinovaného varenia C-1, C-2, C-3 alebo C-4.
3. Stlačte **Start/+30Sec.**  na potvrdenie.
4. Otáčajte  pre nastavenie požadovanej doby varenia.
5. Stlačte **Start/+30Sec.**  na spustenie varenia.

Displej	Mikrovlnná rúra	Gril	Konvekcia
C-1	●		●
C-2	●	●	
C-3		●	●
C-4	●	●	●



Rýchla príprava jedla

- V pohotovostnom stav  stlačte **Start/+30Sec.**  na ohrievanie jedla pri 100 % výkone počas 30 sekúnd. Každé stlačenie tlačidla zvýši čas ohrevu o 30 sekúnd. Maximálny čas varenia je 95 minút.
- V pohotovostnom stave otáčajte proti smeru chodu hodinových ručičiek pre nastavenie doby varenia. Potom stlačte **Start/+30Sec.**  pre varenie na 100% výkon.
- Počas mikrovlnného varenia, grilovania, konvekčného a kombinovaného varenia stlačte **Start/+30Sec.**  pre varenie pri 100% výkone počas 30 sekúnd. Každé stlačenie tlačidla zvýši čas ohrevu o 30 sekúnd.





POZNÁMKA: Táto funkcia nefunguje počas odmravovania a automatického varenia.

Rozmrazovanie s uvedením hmotnosti

Rúru je možné použiť na rozmrazovanie potravín na základe uvedenej hmotnosti. Čas rozmrazovania a výkon sa nastaví automaticky, hneď ako je nastavená hmotnosť. Hmotnosť rozmrazených potravín sa pohybuje od 100 g do 2 000 g.

1. Jedenkrát stlačte  . Na displeji sa zobrazí "d-1".
2. Otáčaním  zvolte hmotnosť pokrmu.
3. Stlačte **Start/+30Sec.**  na spustenie rozmrazovania.

Rozmrazovanie s uvedením času

1. Dvakrát stlačte  . Na displeji sa zobrazí "d-2".
2. Otáčaním  zvolte požadovaný čas rozmrazovania. Maximálny čas rozmrazovania je 95 minút.
3. Stlačte **Start/+30Sec.**  na spustenie rozmrazovania.
 - Približne v polovici doby rozmrazovania zaznie dvakrát zvukový signál, ktorý pripomína potrebu otočenia jedla. Zároveň sa preruší rozmrazovanie, kým nestlačíte tlačidlo **Start/+30Sec.**  pre pokračovanie ďalšej fázy rozmrazovania rúrou.

Viacfázová príprava pokrmu







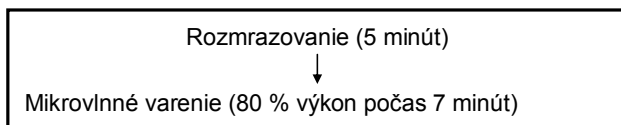

Vašu rúru môžete naprogramovať až na 2 automatické sekvencie varenia.

POZNÁMKA:

- Automatické varenie a konvekčné zahriatie nie je možné nastaviť vo viacfázovom programe varenia.
- Rozmrazovanie je možné nastaviť iba pre prvú fázu.

Predpokladajme, že chcete nastaviť nasledujúci program varenia:







1. Stlačte  dvakrát. Na displeji sa zobrazí "d-2".
2. Otočte  pre nastavenie času rozmrazovania, kým sa na displeji nezobrazí "5:00".
3. Stlačte  raz.
4. Opakovane stlačajte  alebo otočte  pre nastavenie mikrovlnného výkonu, pokiaľ sa nezobrazí "P80".
5. Stlačte **Start/+30Sec.**  na potvrdenie.
6. Otáčajte  pre nastavenie doby varenia, kým sa na displeji nezobrazí "7:00".
7. Stlačte **Start/+30Sec.**  na spustenie varenia.

POZNÁMKA: Hneď, ako je jedna fáza varenia ukončená, ozve sa pípnutie, ktoré označuje začiatok ďalšej fázy varenia.

Auto Menu

Pre potraviny uvedené v nasledujúcej tabuľke nemusíte nastavovať výkon ani čas prípravy. Postupujte takto:



1. V pohotovostnom stave otáčajte  v smere hodinových ručičiek a vyberte požadovanú ponuku z nižšie uvedenej tabuľky.
2. Stlačte **Start/+30Sec.**  na potvrdenie.
3. Otáčaním  nastavte hmotnosť jedla.
4. Stlačte **Start/+30Sec.**  na spustenie varenia.

Menu	Hmotnosť	Výkon
A1 Automatický ohrev	150 g	100 %
	250 g	
	350 g	
	450 g	
	600 g	
A2 Zemiaky	1 (cca 230 g)	100 %
	2 (cca 460 g)	
	3 (cca 690 g)	
A3 Mäso	150 g	100 %
	300 g	
	450 g	
	600 g	
A4 Zelenina	150 g	100 %
	350 g	
	500 g	
A5 Ryby	150 g	80%
	250 g	
	350 g	
	450 g	
	650 g	
A6 Cestoviny	50 g	80%
	100 g	
	150 g	
A7 Polievka	200 g	100 %
	400 g	
	600 g	
A8 Koláč	475 g	Predhrievať pri 180 °C
A9 Pizza	200 g	C-4
	300 g	
	400 g	
A10 Kurča	500 g	C-4
	750 g	
	1000 g	
	1200 g	

POZNÁMKA: Zemiaky pred varením olúpte a nakrájajte na 2 alebo 3 rovnaké kúsky.

Detská zámka

Detská zámka zabraňuje malým deťom v ovládaní mikrovlnnej rúry bez dozoru dospelých.

- Detská zámka sa nastavuje stlačením a podržaním **Stop/** , kým sa neozve zvukový signál a na displeji sa nezobrazí zámok. Rúru s nastavenou detskou zámkou nie je možné používať.
- Ak chcete detskú zámku zrušiť, stlačte a podržte **Stop/** , kým sa neozve zvukový signál a ukazovateľ zámku nezhasne.

ČISTENIE A ÚDRŽBA

Pred čistením odpojte rúru od elektrického napájania.

Bežné rady

Pravidelným čistením predídete vzniku dymu a zápachu počas ohrievania a tiež iskreniu vnútri rúry a okolo tesnenia dvierok.

Vnútri rúry alebo v tesnení dvierok sa nesmú hromadiť zvyšky jedla alebo tuku.

Ak je vaša mikrovlnná rúra vybavená krytom vlnovodu (zvyčajne je umiestnený vnútri rúry na pravej bočnej strane), mal by byť udržiavaný v čistote. Zvyšky jedla alebo tuku by sa mohli na kryte hromadiť, spôsobiť iskrenie a rúru zničiť, čo by malo za následok neplatnosť záruky.

Pred každou údržbou alebo čistením odpojte rúru od elektrickej siete a počkajte, až vychladne na izbovú teplotu.

Dvierka rúry

Je dôležité udržiavať vnútro rúry a oblasť tesnenia v čistote, preto vlhkou handričkou odstráňte všetky zvyšky jedla alebo tuku.

Vnútorne steny

Akkoľvek postriekanie stien masťou odstráňte z rúry vodou a čistiacim prostriedkom, opláchnite a vysušte.

Zvlášť starostlivo je potrebné čistiť vnútro rúry a tesnenie dvierok, aby sa dvierka riadne zatvárali a nedochádzalo k iskreniu medzi vnútorným rúry a systémom dvierok.

Nepoužívajte abrazívne výrobky, ako sú drôtenky, ktoré poškodia povrch rúry a dvierka.

Na čistenie antikorových povrchov použite iba teplú mydlovú vodu.

Vonkajšie plochy

Na čistenie vonkajších plôch použite vlhkú handričku.

Nepoužívajte abrazívne výrobky, ako sú drôtenky, ktoré môžu poškodiť povrchovú úpravu. Pri umývaní sa nesmie dostať voda do vetracích otvorov.

Príslušenstvo umývajte ručne v teplej mydlovej vode.

POZOR

Niektoré kryty vlnovodu je možné ľahko poškodiť. Dávajte pri čistení pozor. Neumývajte príslušenstvo v umývačke.

VAROVANIE:

Ak vnútro rúry a tesnenie dvierok nebudú udržiavané v čistote, hrozí nebezpečenstvo poškodenia v dôsledku iskrenia vo vnútornom priestore rúry, čo povedie k neplatnosti záruky.

Nikdy neškrabte steny rúry ostrými predmetmi.

Nikdy neponárajte prístroj, kábel či zástrčku do vody alebo inej tekutiny.

Nikdy prístroj nečistite parným čističom.

TECHNICKÉ ÚDAJE

Príkon:	230 V~, 50 Hz
Menovitý príkon (mikrovlnka):	1450W
Menovitý výkon (mikrovlnka):	900W
Mikrovlnná frekvencia:	2450MHz
Menovitý príkon (Gril):	1100W
Menovitý príkon (Konvekcia):	2500W

ODSTRAŇOVANIE PROBLÉMOV

Bežné poruchy	
Mikrovlnná rúra ruší televízny príjem.	Zapnutá mikrovlnná rúra môže ovplyvniť príjem rozhlasového a televízneho vysielania. Je to podobné ako v prípade malých elektrických spotrebičov, ako sú mixér, vysávač či elektrický ventilátor. Ide o bežné správanie.
Slabé svetlo rúry	Pri použití programu s nízkym výkonom sa môže intenzita svetla zoslabiť. Ide o bežné správanie.
Na dvierkach kondenzuje para, z vetracích otvorov vychádza horúci vzduch	Pri varení môže z jedla vychádzať para. Väčšina z nej unikne otvormi. Niekedy však môže dôjsť k jej hromadeniu v rúre, napríklad na dvierkach. Ide o bežné správanie.
Rúra začne pracovať sama od seba, bez vloženého pokrmu.	Je zakázané používať tento spotrebič bez vloženého jedla určeného na ohrev. Je to veľmi nebezpečné.

Porucha	Možná príčina	Náprava
Rúru nie je možné spustiť.	(1) Napájací kábel nie je pevne zapojený.	Odpojte ho. Po 10 sekundách ho opäť pripojte.
	(2) Spálená poistka alebo vypnutý istič.	Vymeňte poistku alebo znovu nahodte istič (požiadajte o pomoc kvalifikovanú osobu).
	(3) Problémy so zásuvkou.	Skúste do zásuvky zapojiť iný elektrický spotrebič.
Rúra nehreje.	Dvierka nie sú riadne zatvorené.	Riadne dvierka zatvorte.
Sklenený tanier vydáva pri behu mikrovlnnej rúry hluk.	Nečistoty na valčekoch základne a na dne rúry.	Pozrite pokyny na čistenie znečistených častí v oddiele „ČISTENIE A ÚDRŽBA“.

Informácie pre spotrebiteľov v krajinách Európskej únie

Vyššie uvedená značka je v súlade so Smernicou na likvidáciu elektrických a elektronických výrobkov 2002/96/ES (WEEE). Výrobky označené týmto symbolom vrátane spotrebovaných alebo vyradených batérií je ZAKÁZANÉ likvidovať ako netriedený komunálny odpad, ale musia byť odovzdané do recyklačných alebo zberných systémov. Ak toto zariadenie ukáže chemické zloženie s viac než 0,0005% ortuti alebo 0,004% olova pre batérie alebo akumulátory uvedené so symbolom Hg, Cd alebo Pb, potom to znamená, že batéria má obsah ťažkých kovov viac než 0,002% kadmia alebo viac.



Ospravedľňujeme sa za prípadné ťažkosti spôsobené drobnými nejasnosťami v tejto príručke, ku ktorým môže dôjsť v dôsledku inovácie a úprav výrobu.

Tento návod na obsluhu je k dispozícii aj na

<http://www.hitachiserviceeu.com/support/guides/userguides.htm>

Kesa Electricals © UK: EC1N 6TE 09/ 10 / 2013

SK

Zákaznícka linka Datart Slovenská republika

0850 328 278

9.00 hod.–21.00 hod.

Datart Megastore, s.r.o.

Zadunajská cesta

10, Bratislava, 851 01

Slovenská republika.