

Panasonic®

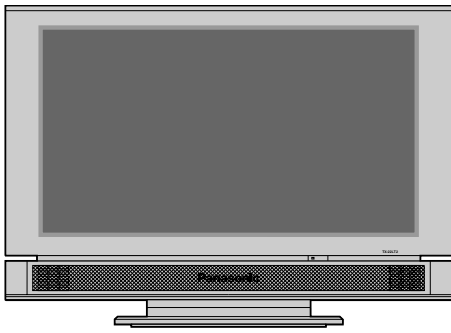

Téléviseur à cristaux liquides 22” Mode d’emploi

Modèle **TX-22LT2F**

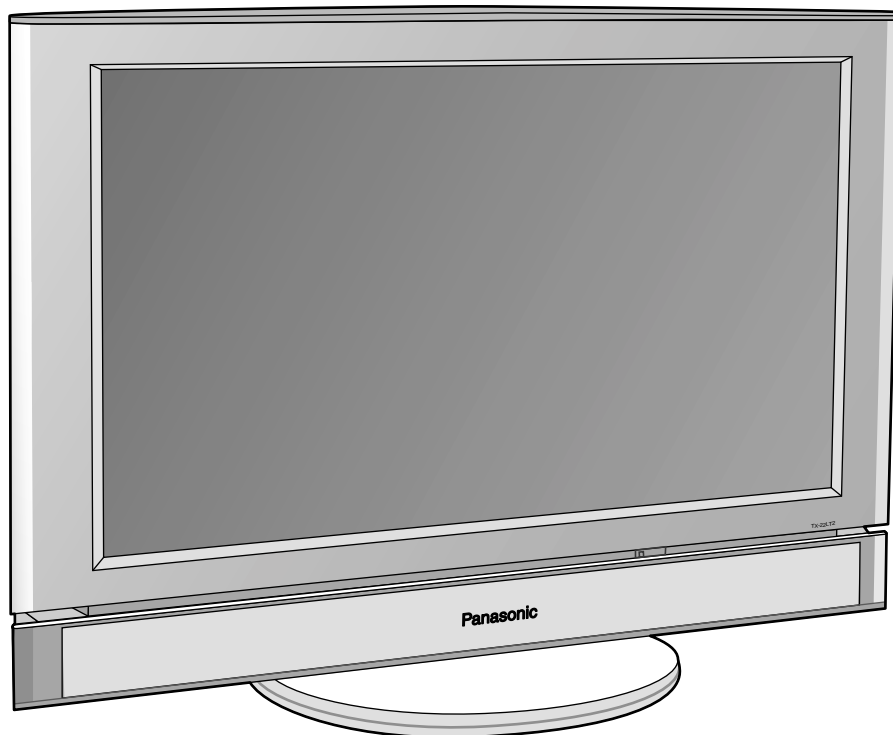

Veillez lire ce mode d’emploi avant de vous servir de votre appareil, puis conservez-le en lieu sûr.

Français

TQBC0390

Cher client de Panasonic

Bienvenue dans la famille des utilisateurs de produits Panasonic. Nous espérons que ce téléviseur à cristaux liquides vous procurera des années de plaisir. Pour tirer le meilleur parti de votre appareil, veuillez lire ce mode d'emploi avant d'entreprendre tout réglage et le conservez en lieu sûr au cas où vous en auriez de nouveau besoin. Conservez également la facture de votre achat et notez la référence du modèle et son numéro de série dans l'emplacement réservé à cet effet en page 3 ou 4 de couverture de ce mode d'emploi.

Table des matières

Avertissements et précautions	3	Réglage manuel	23
Préparatifs	4	Réglage fin	24
Accessoires fournis	4	Sortie du mode Réglage fin	24
Installation des piles de la télécommande	4	Correction volume	25
Choix de l'emplacement du téléviseur	5	Décodeur (AV2)	25
Utilisation de périphériques	5	Système couleur	
Pour optimiser la qualité d'image	5	(différent selon les pays)	26
Orientation verticale de l'écran	5	Réglage du magnétoscope et du terminal satellite	27
Guide de prise en main rapide	6	Réglage du canal TV correspondant au magnétoscope ...	27
1. Choix du type de raccordement	6	Menu Image	28
2. Branchement de l'adaptateur secteur	9	Menu Son	30
3. Mise en marche du téléviseur	9	Formats d'image	32
4. Configuration automatique	9	Fonctions avancées de la télécommande	34
5. ransfert de données du téléviseur au magnétoscope .	10	Commande du magnétoscope et du lecteur de DVD ...	34
6. Q-Link	10	Télétexte	35
Commandes principales	12	Raccordements	38
Commandes latérales et télécommande	12	Raccordement des entrées	38
Utilisation des menus	14	Raccordement des sorties AUDIO OUT	39
Menu Configuration	16	Raccordement de casque audio	39
Menu Réglage	17	Dépannage	40
Présentation du menu Réglage	17	Entretien	41
Programme sélection	18	Caractéristiques techniques	42
Recherche auto	22		

Avertissements et précautions

- Ce téléviseur est conçu pour fonctionner sur courant continu de 15 V.
- Pour éviter tout risque de décharge électrique ou d'incendie, n'exposez jamais ce téléviseur à la pluie ou à une source d'humidité excessive. En particulier, ne l'éclaboussez pas et ne placez pas de récipient plein, par exemple un vase sur son sommet.
- **ATTENTION : HAUTE TENSION !!!**
Ne retirez jamais le capot arrière pour ne pas laisser sans protection les pièces sous tension. Le téléviseur ne contient aucune pièce pouvant être remplacée par l'utilisateur.
- **Jeux vidéo / Ordinateurs**
Une utilisation prolongée, en raccordement à ce téléviseur, d'une console de jeux vidéo ou d'un ordinateur peut entraîner l'apparition d'une « image fantôme » à l'écran. Ce type de détérioration irréversible de l'écran à cristaux liquides (LCD) peut être limité par l'observation des règles suivantes :
 - Réduire la luminosité et le contraste au minimum.
 - Ne pas laisser une même image affichée trop longtemps, car cela peut laisser une trace permanente sur l'écran.
 - Faites attention en particulier aux écrans statiques de logo, de certains jeux, des ordinateurs, du télétexte, affichés en mode 4:3.
 - Ce type de dégradation n'est pas un dysfonctionnement et n'est donc pas couvert par la garantie Panasonic.
- L'interrupteur marche/arrêt de ce modèle ne met pas le téléviseur totalement hors tension. Lorsque vous ne comptez pas vous en servir pendant un certain temps, débranchez son cordon d'alimentation de la prise secteur.
Remarque :
 - Si l'appareil n'est pas éteint au moment où le canal sur lequel il est calé arrête d'émettre, il passe automatiquement en mode veille au bout de 30 minutes. Toutefois, cette fonction est inopérante lorsque le téléviseur est en mode AV.
- **Entretien du coffrage et de l'écran LCD**
Débranchez le cordon d'alimentation de la prise de courant. Vous pouvez nettoyer le coffrage de l'appareil et l'écran LCD à l'aide d'un chiffon doux humidifié avec du détergent doux et de l'eau. N'utilisez pas de solvant contenant du benzène ou du pétrole.
- Lorsque la température ambiante est basse, il peut falloir un certain temps pour que l'image atteigne sa luminosité normale, mais cela n'est pas un dysfonctionnement. (Au bout d'un court moment, la luminosité devient normale.)
- Pour prévenir les pannes éventuelles de composants, il est essentiel que le téléviseur soit bien ventilé ; nous vous recommandons de laisser tout autour de l'appareil un espace de 10 cm, même s'il est placé dans un meuble ou entre deux étagères.
- Évitez d'exposer le téléviseur à la lumière directe du soleil ou à d'autres sources de chaleur.

Préparatifs

Accessoires fournis

Contrôlez la présence des accessoires avant l'installation.

- Mode d'emploi
- Télécommande (EUR511270)
- Adaptateur secteur et cordon d'alimentation
Adaptateur secteur : (N0JZHK000007)
Cordon d'alimentation : (K2CR2DA00006)

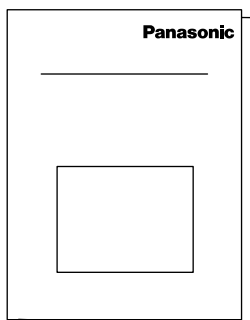

- Carte de garantie

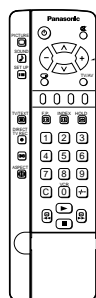

- Piles pour la télécommande (2 x format LR6)

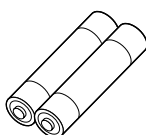
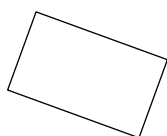
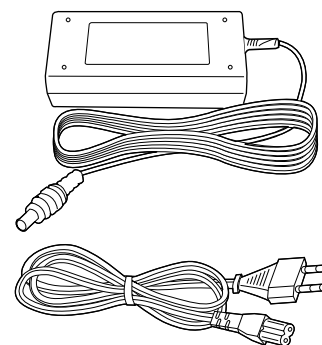

Installation des piles de la télécommande

1

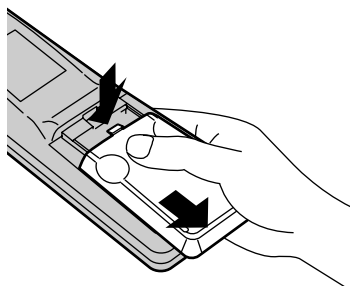

Faites glisser le capot du logement des piles

2

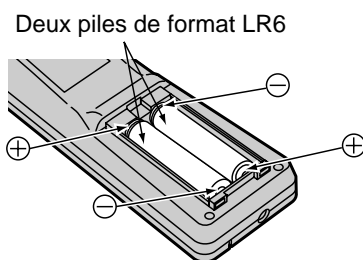

Introduisez les piles – respectez la polarité (+ et -)

3

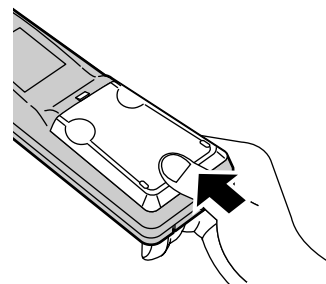

Remettez le capot en place

- Vérifiez que les piles sont bien placées dans le bon sens.
- Ne panachez pas piles neuves et piles usagées. Retirez les piles épuisées dès qu'elles le sont.
- Ne panachez pas différents types de piles, par exemple alcalines et non alcalines, ou utilisez des piles rechargeables (Ni – Cad).

Choix de l'emplacement du téléviseur

Placez l'appareil de façon optimale pour votre confort de spectateurs. Efforcez-vous de le placer de telle sorte que la lumière du soleil ou une autre lumière forte (y compris la lumière réfléchie) ne frappe pas l'écran. La présence de certains éclairages de type fluorescent peut réduire la portée de la télécommande. Il est important que le lieu soit correctement ventilé pour prévenir toute surchauffe des composants internes de l'appareil. Ne placez pas l'appareil dans un local trop chaud ou trop humide. Pour obtenir la meilleure image possible, ne placez aucun équipement générateur de fréquences électromagnétiques (moteur électrique, ventilateur, autres hauts-parleurs, etc.) à proximité de l'appareil.

Utilisation de périphériques

La liaison Audio/Vidéo entre le téléviseur et des équipements périphériques peut être effectuée à l'aide de câble audio et vidéo blindés. Pour bénéficier des meilleures performances, nous vous recommandons d'utiliser du câble d'antenne coaxial. Ces câbles sont disponibles chez votre revendeur ou dans une boutique de composants électroniques. Avant d'acheter un câble, assurez-vous des différents types de connecteurs nécessaires pour raccorder les différents appareils concernés. Calculez également les longueurs de câble dont vous avez besoin.

Pour optimiser la qualité d'image

Lorsque l'écran LCD est exposé à la lumière du jour ou à celle de lampes, il est possible que les images très contrastées ne soient pas reproduites de façon suffisamment bonne. Dans ce cas, éteignez les éclairages fluorescents situés à proximité du téléviseur et placez ce dernier à l'écart de la lumière du soleil.

Orientation verticale de l'écran

Faites pivoter l'écran sur sa base pour le placer à l'angle qui vous convient. La rotation peut s'effectuer entre 0° (verticale) et 15° vers l'arrière et entre 30° à gauche et 30° à droite.

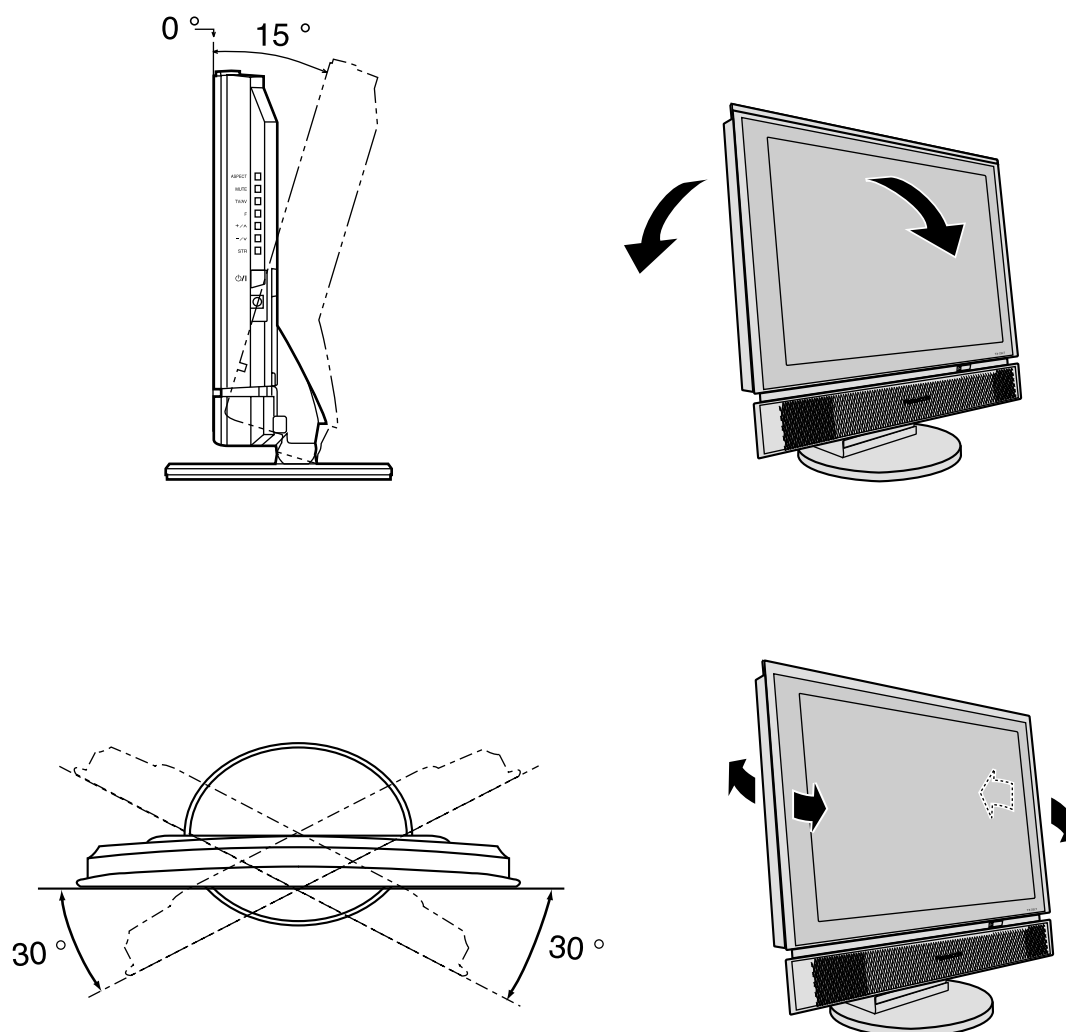

Guide de prise en main rapide

1. Choix du type de raccordement

Raccordements et configurations possibles

- Pour un raccordement par câble d'antenne uniquement, voir ci-dessous.
- Pour un raccordement par câble d'antenne et liaison Péritel, voir page 7.
- Pour un raccordement à un magnétoscope compatible Q-Link, voir page 7.
- Pour un raccordement à un magnétoscope compatible Q-Link et à un terminal satellite, voir page 8.

Qu'est-ce que Q-Link ?

Q-Link est un protocole permettant la communication directe entre le téléviseur et un magnétoscope Q-Link (ou compatible Q-Link) ; elle permet, par exemple, de transmettre les réglages des canaux du téléviseur au magnétoscope.

Si vous utilisez un magnétoscope utilisant le protocole "NEXTVIEW LINK", les principales fonctions disponibles sont les suivantes :

- Transfert des programmes Le magnétoscope reçoit tous les réglages de canaux effectués sur le téléviseur.
- Enregistrement direct Le magnétoscope enregistre automatiquement le programme affiché sur l'écran du téléviseur (Ce que vous voyez est ce que vous enregistrez).

Si vous utilisez un magnétoscope utilisant le protocole "Q-Link", les principales fonctions disponibles sont les suivantes :

- Transfert des programmes Le magnétoscope reçoit tous les réglages de canaux effectués sur le téléviseur.
- Enregistrement direct Le magnétoscope enregistre automatiquement le programme affiché sur l'écran du téléviseur (Ce que vous voyez est ce que vous enregistrez).
- Allumage automatique Lorsque vous lancez la lecture d'une cassette sur le magnétoscope, le téléviseur (auparavant en mode veille) s'allume et sélectionne automatiquement l'entrée AV2.
- Mise en veille automatique Lorsque vous mettez le téléviseur en veille, le magnétoscope passe automatiquement lui aussi en mode veille.
- Allumage sur menu Si le téléviseur est en mode veille et si le magnétoscope envoie un menu à afficher (par exemple le menu principal), le téléviseur s'allume automatiquement et le menu est affiché.

Ce téléviseur peut aussi communiquer avec les magnétoscopes portant les marques suivantes :

- "DATA LOGIC" (marque et protocole de l'entreprise Metz).
- "Easy Link" (marque et protocole de Philips).
- "Megalogic" (marque et protocole de Grundig).
- "SMARTLINK" (marque et protocole de Sony).

Ces magnétoscopes prennent en charge tout ou partie des fonctions décrites ci-dessus. Pour plus de précisions, reportez-vous au mode d'emploi du magnétoscope.

Pour plus d'informations sur Q-Link, reportez-vous en page 10.

Pour que Q-Link puisse fonctionner, les câbles Péritel doivent être raccordés d'une certaine manière ; cette manière diffère selon que le téléviseur n'est raccordé qu'à un magnétoscope ou également à un terminal satellite.

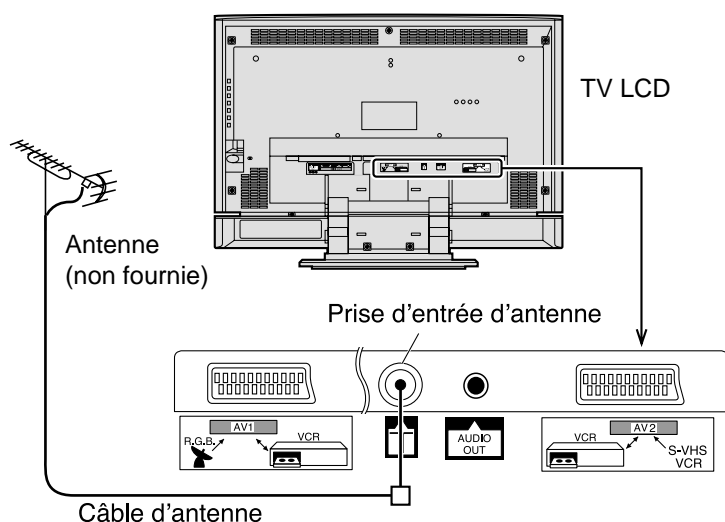

1. Connexion direct et unique du téléviseur à une antenne

Raccordement RF

Raccordez le câble d'antenne à la prise d'antenne du téléviseur (T1).

2. Raccordement du téléviseur et d'un magnétoscope par câbles Péritel et RF

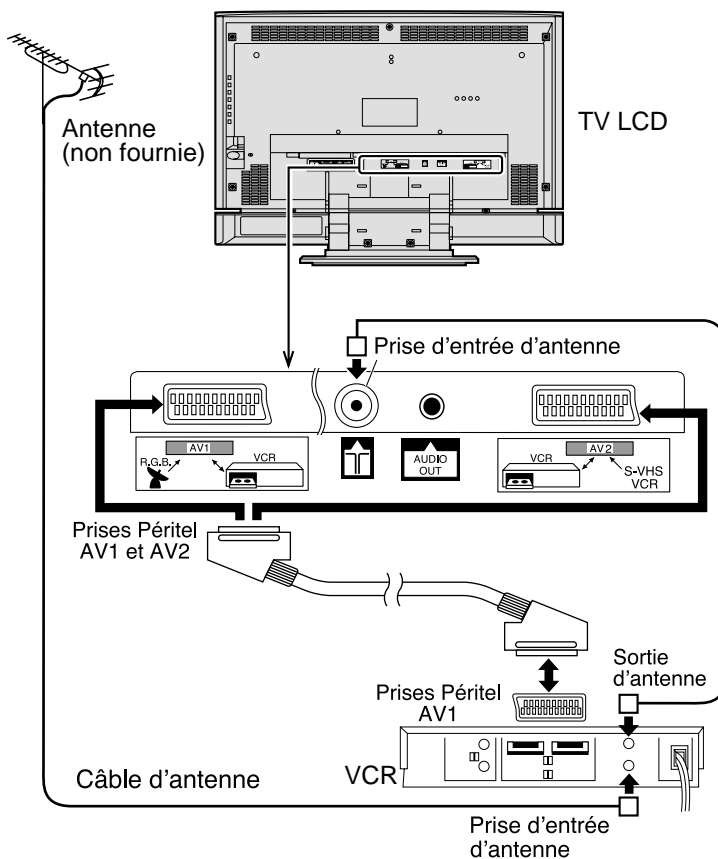

Raccordement d'antenne RF

Raccordez l'antenne à l'entrée d'antenne (IN) du magnétoscope et utilisez un câble RF (coaxial) pour raccorder la sortie d'antenne (OUT) du magnétoscope à la prise d'antenne du téléviseur (TΓ).

Raccordements par prise Péritel

Le magnétoscope peut également être raccordé au téléviseur par une liaison Péritel (SCART), s'il dispose lui-même de prises de ce type.

- Pour un magnétoscope normal, utilisez l'entrée Péritel AV1 du téléviseur.
- Pour un magnétoscope S-Vidéo, utilisez l'entrée Péritel AV2S du téléviseur.

Remarques:

- Les câbles et autres accessoires supplémentaires ne sont pas fournis.
- Vous trouverez plus de précisions sur les raccordements audio/vidéo en pages 38 et 39.

3. Raccordement Q-LINK du téléviseur et d'un magnétoscope par câbles Péritel et RF

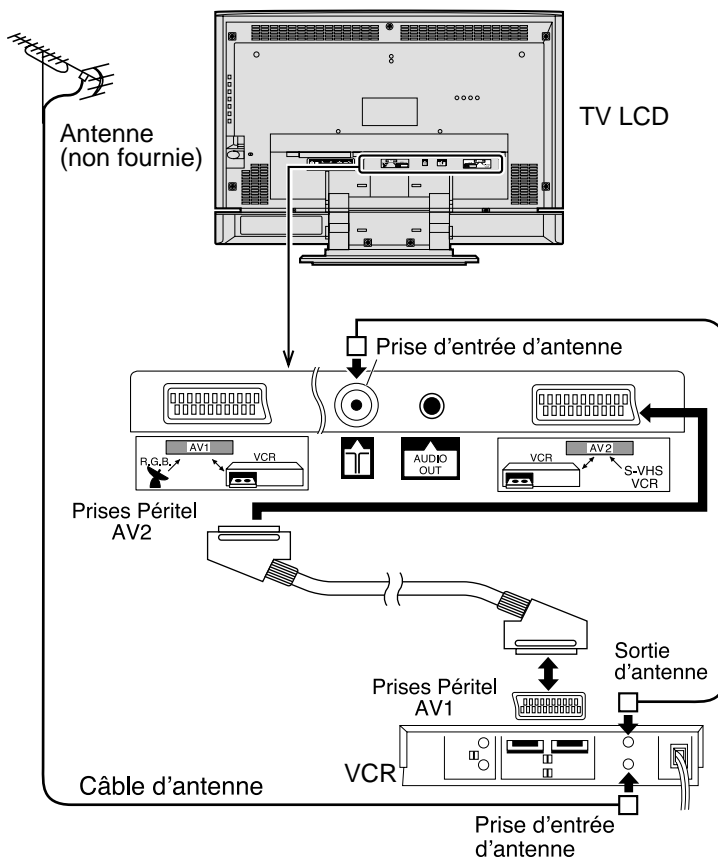

Raccordement d'antenne RF

Raccordez l'antenne à l'entrée d'antenne (IN) du magnétoscope et utilisez un câble RF (coaxial) pour raccorder la sortie d'antenne (OUT) du magnétoscope à la prise d'antenne du téléviseur (TΓ).

Raccordement par prise Péritel

Le magnétoscope doit être raccordé à la prise Péritel AV2 de ce téléviseur à l'aide d'un câble Péritel "entièrement câblé".

Remarque:

Si vous utilisez un magnétoscope "Q-Link", c'est le connecteur Péritel AV1 de ce dernier qui doit être raccordé au connecteur AV2 du téléviseur. Si votre magnétoscope n'est pas un magnétoscope Q-Link, consultez son mode d'emploi pour plus de précisions.

Remarques:

- Les câbles et autres accessoires supplémentaires ne sont pas fournis.
- Vous trouverez plus de précisions sur les raccordements audio/vidéo en pages 38 et 39.
- Vous trouverez des informations supplémentaires sur l'installation du magnétoscope et du terminal satellite avec ce téléviseur en page 8.

4. Raccordement Q-LINK du téléviseur, d'un magnétoscope et d'un terminal satellite par câbles Péritel et RF

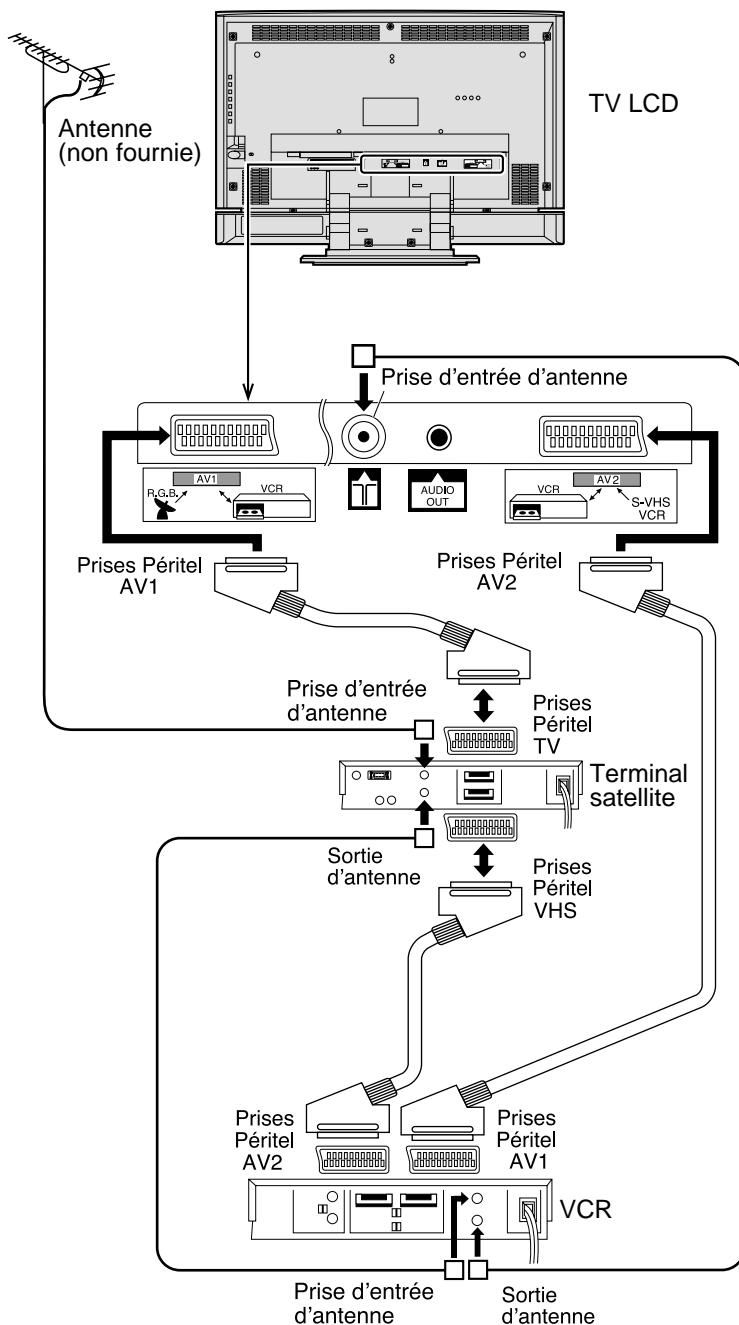

Pour que le protocole Q-Link puisse fonctionner, le téléviseur, le magnétoscope et le terminal satellite doivent être raccordés comme illustré au schéma ci-contre.

Raccordements d'antenne RF

- Raccordez l'arrivée d'antenne à l'entrée d'antenne (IN) du terminal satellite.
- Raccordez un câble RF de la sortie d'antenne (OUT) du terminal satellite à l'entrée d'antenne du magnétoscope.
- Raccordez un câble RF de la sortie d'antenne du magnétoscope à l'entrée d'antenne du téléviseur (TV).

Raccordements par prise Péritel

Utilisez des câbles Péritel "entièrement câblés" pour tous ces raccordements.

- La prise Péritel AV2 du magnétoscope doit être raccordée à la prise magnétoscope (VHS) du terminal satellite.
- La prise Péritel téléviseur (TV) du terminal satellite doit être raccordée à la prise Péritel AV1 du téléviseur.

Remarque:

Si vous utilisez un magnétoscope "Q-Link", c'est le connecteur Péritel AV1 de ce dernier qui doit être raccordé au connecteur AV2 du téléviseur. Si votre magnétoscope n'est pas un magnétoscope Q-Link, consultez son mode d'emploi pour plus de précisions.

Remarques:

- Les câbles et autres accessoires supplémentaires ne sont pas fournis.
- Vous trouverez plus de précisions sur les raccordements audio/vidéo en pages 38 et 39.

2. Branchement de l'adaptateur secteur

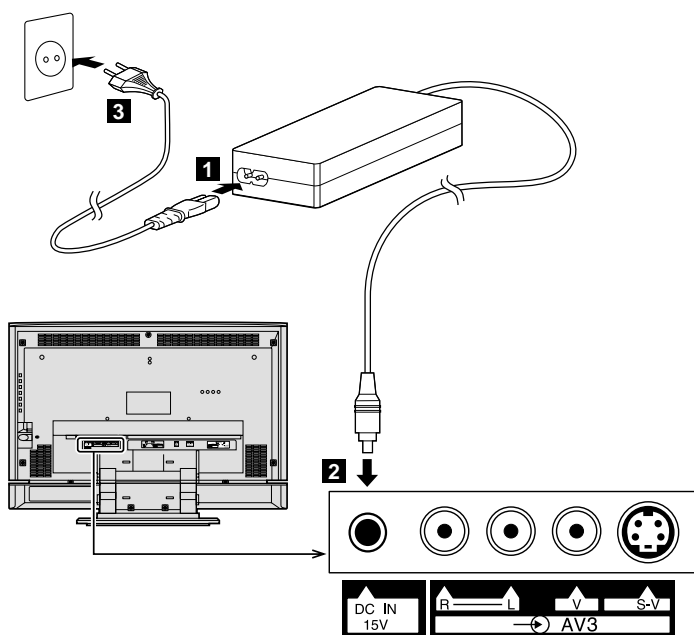

1 Branchez le cordon d'alimentation dans l'adaptateur secteur.

2 Raccordez le cordon de l'adaptateur secteur dans la prise DC IN.

3 Branchez le cordon d'alimentation dans une prise de courant.

- Veillez à n'utiliser que le cordon d'alimentation et l'adaptateur secteur fournis avec le téléviseur.
- N'utilisez pas l'adaptateur secteur avec un autre appareil que ce téléviseur.
- Si vous ne comptez pas vous en servir pendant un certain temps, débranchez l'adaptateur secteur du secteur.
- Ne posez aucun objet sur l'adaptateur secteur.
- N'utilisez pas l'adaptateur secteur en extérieur.
- N'essayez pas de réparer l'adaptateur secteur s'il est cassé ou défaillant. Contactez votre service après vente.
- N'essayez pas de démonter l'adaptateur secteur.
- N'utilisez pas d'eau ou de chiffon mouillé pour nettoyer l'adaptateur secteur.

3. Mise en marche du téléviseur

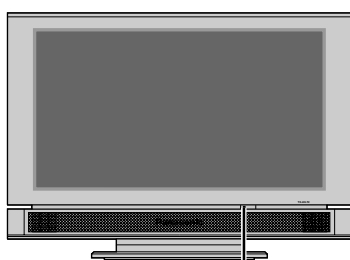

Appuyez sur le bouton  du téléviseur pour mettre ce dernier sous tension.

REMARQUE IMPORTANTE

Il existe deux façons de faire passer le téléviseur en mode veille.

(A) Appuyez sur l'interrupteur du téléviseur LCD et vérifiez que le TÉMOIN ROUGE est allumé.

OU BIEN

(B) Appuyez sur la touche de Veille de la télécommande.

Indicateur de tension
Le TÉMOIN ROUGE, lorsqu'il est allumé, signale que le téléviseur est en mode veille et que l'adaptateur secteur est toujours sous tension.

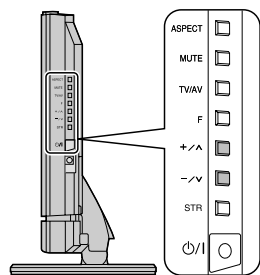

Le téléviseur peut être allumé par la télécommande s'il a été placé en mode veille par la méthode (A) ou la méthode (B).

Si l'appareil est en veille et si vous appuyez sur les touches de numéro de programme suivant (∧) ou précédent (∨), situées sur le côté, le téléviseur s'allume.

4. Configuration automatique

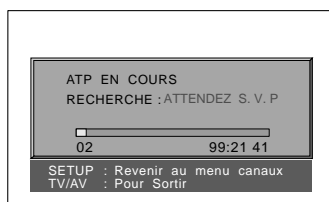

Si le téléviseur ne vous a pas été livré préprogrammé, la **configuration automatique** se lance, les stations sont détectées, classées dans l'ordre et mémorisées pour que vous puissiez commencer d'emblée à les regarder (voir p. 22).

5. ransfert de données du téléviseur au magnétoscope



Si un magnétoscope Q-Link, NEXTVIEWLINK ou compatible avec ces protocoles a été raccordé à la prise AV2 du téléviseur avant de passer à l'étape 1, les données relatives aux canaux et programmes sont transférées au magnétoscope.

Les canaux seront ainsi réglés sur le magnétoscope de la même façon que sur le téléviseur.

Tous les magnétoscopes n'acceptent pas automatiquement ces transferts de données ; sur certains, il peut falloir les lancer manuellement. Pour plus de précisions, reportez-vous au mode d'emploi du magnétoscope. Si un magnétoscope autre que ceux cités ci-dessus est utilisé, aucun transfert n'a lieu.

Remarques:

Si le magnétoscope n'a pas accepté le transfert du téléviseur, il est possible que vous ayez à sélectionner l'option "Transfert" (en anglais "Download") au menu des options du magnétoscope.

Pour plus de précisions, reportez-vous au mode d'emploi du magnétoscope.

Si la liaison Q-Link ne fonctionne pas correctement, vérifiez les points suivants :

- Le câble Péritel est raccordé au connecteur AV2 du téléviseur.
- Le câble Péritel est raccordé à la prise Péritel du magnétoscope qui est compatible avec un protocole de liaison (Q-Link, NEXTVIEWLINK ou similaire).
- Le câble Péritel est de type "entièrement câblé" (toutes ses broches sont câblées).

Pour plus d'informations sur Q-Link et le raccordement des appareils, voir pages 6, 7, 8, 10, 11 et 38.

- L'ordre dans lequel les programmes sont mémorisés dépend du signal TV, du système de télédiffusion et des conditions de réception.

Si cet ordre ne vous satisfait pas, il peut être modifié. Pour plus d'informations, reportez-vous à la présentation du menu "Programme sélection", en page 18.

6. Q-Link

Ce téléviseur est doté de la fonction **Q-Link**. Q-Link, NEXTVIEWLINK et d'autres protocoles permettent à un téléviseur et à un magnétoscope de communiquer, ce qui facilite l'enregistrement de programmes. Pour que l'échange de données puisse avoir lieu, le téléviseur et le magnétoscope doivent être tous deux équipés de cette fonction et ils doivent être raccordés par un cordon Péritel (à câblage intégral) reliant le connecteur AV2 du téléviseur et le connecteur adéquat du magnétoscope (voir le mode d'emploi de ce dernier pour plus de précisions).

Q-Link permet à votre téléviseur d'ordonner à un **magnétoscope compatible** d'enregistrer ce qui passe à l'écran, quel que soit le réglage de programme en cours du magnétoscope. Pour pouvoir utiliser la fonction **Q-Link**, assurez-vous que l'option **Q-Link** du menu **CONFIGURATION** est bien activée (Oui) (voir page 16).

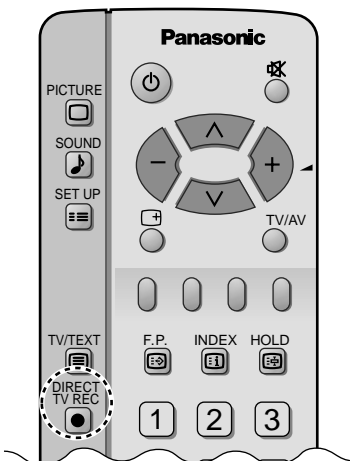

Appuyez sur la touche .

Remarques:

- Si le magnétoscope est en mode veille, il s'allume automatiquement lorsque vous appuyez sur la touche .
- Pour obtenir les enregistrements voulus, il faut que le téléviseur et le magnétoscope partagent les mêmes données d'accord (voir page 21).
- Lorsque la fonction de configuration Auto est utilisée, les données d'accord (de programme) sont transmises au magnétoscope (voir page 22).

Après appui sur la touche, le magnétoscope renvoie un message qui s'affiche à l'écran pour indiquer ce qui est enregistré ou si l'enregistrement n'est pas possible. Avec certains magnétoscopes compatibles Q-Link, ces messages ne sont affichés que lorsque le téléviseur est réglé sur le canal vidéo standard (0) ou en mode AV. Voir le mode d'emploi du magnétoscope.

Magnétoscope enreg. prog. préréglé Le magnétoscope enregistre le signal du programme sélectionné sur son syntoniseur. Si vous le souhaitez, vous pouvez éteindre le téléviseur et laisser le magnétoscope enregistrer normalement.

Source TV en cours d'enregistrement Le magnétoscope enregistre le signal du programme sélectionné sur le téléviseur. Vous ne devez pas changer de chaîne sur le téléviseur ou éteindre ce dernier ; si vous le faites, le magnétoscope s'arrête automatiquement d'enregistrer et s'éteint.

Pas d'enreg. - CASSETTE PROTEGEE La languette de protection qui se trouve au dos de la cassette a été retirée.

Exemples d'autres messages pouvant s'afficher.

Pas d'enreg. - CASSETTE NON INSEREE

Pas d'enreg. - BANDE ENDOMMAGEE

Transfert des programmes et paramètres

Cette opération permet de transférer les paramètres des programmes (des chaînes) du téléviseur vers le magnétoscope, ce qui garantit un enregistrement correct des programmes voulus ; elle a lieu dans plusieurs circonstances :

- Au cours de la procédure d'installation, comme l'explique le 'Guide de prise en main rapide' qui débute en page 6.
- Lorsqu'on choisit la configuration Auto au niveau du menu Réglage (voir page 22).
- Lorsqu'on lance manuellement cette opération de transfert depuis le menu 'Programme Sélection' (voir page 21).
- Pour lancer le transfert depuis le magnétoscope, consultez le mode d'emploi de ce dernier.

Remarques:

- Avec les magnétoscopes Panasonic Q-Link, les fonctionnalités supplémentaires sont disponibles :
 - Si vous introduisez une cassette dans le magnétoscope, puis si vous appuyez sur la touche Lecture alors que le téléviseur est en mode Veille, le téléviseur s'allume automatiquement et sélectionne l'entrée AV2 pour que le contenu de la cassette soit affiché.
 - Lorsque le téléviseur est en mode veille, le magnétoscope passe aussi en mode veille s'il ne contient pas de cassette ou si, contenant une cassette, il est en mode arrêt ou rembobinage (si un rembobinage est en cours, le passage en mode veille ne se fait que lorsqu'il est terminé).
 - Si le téléviseur est en mode veille et si le magnétoscope envoie un menu à afficher (par exemple le menu principal), le téléviseur s'allume automatiquement et le menu est affiché.
- Tous les magnétoscopes ne sont pas compatibles avec ce protocole. Ce téléviseur peut communiquer avec les magnétoscopes portant les marques suivantes :
 - "DATA LOGIC " (marque et protocole de l'entreprise Metz)
 - "Easy Link " (marque et protocole de Philips)
 - "Megalogic " (marque et protocole de Grundig)
 - SMARTLINK " (marque et protocole de Sony).Certains peuvent prendre en charge certaines fonctions, d'autres pas. Pour plus de précisions, reportez-vous au mode d'emploi du magnétoscope.
- Si la liaison Q-Link ne fonctionne pas, assurez-vous d'abord que le câble Péritel utilisé est bien de type "entièrement câblé ". Renseignez-vous auprès de votre revendeur pour plus de précisions.

Commandes principales

Commandes latérales et télécommande

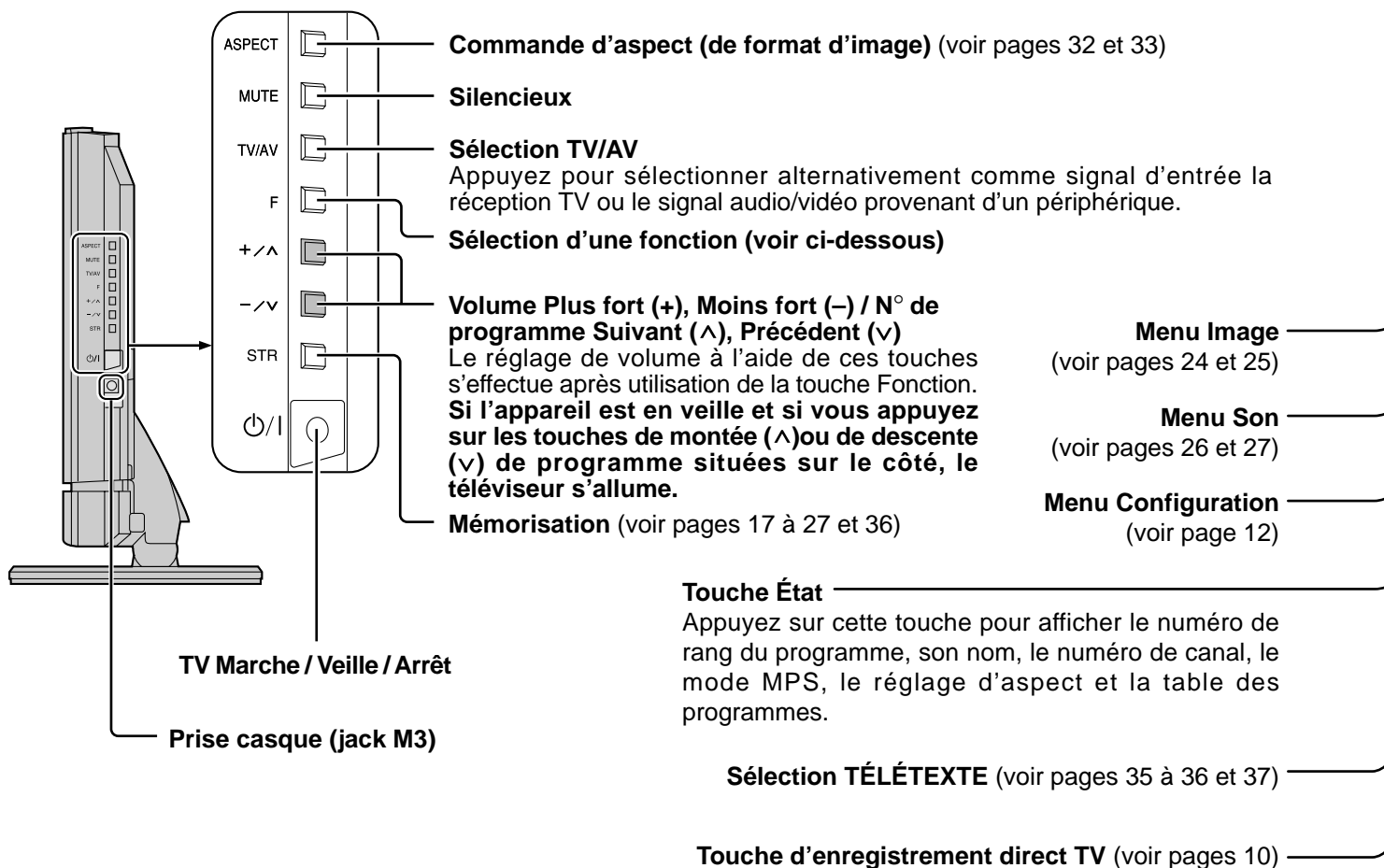

Sélection d'une fonction

L'appui sur cette touche entraîne l'affichage d'une liste de fonctions ; appuyez plusieurs fois pour sélectionner la fonction voulue.

La sélection s'opère de façon cyclique sur les fonctions ci-après.

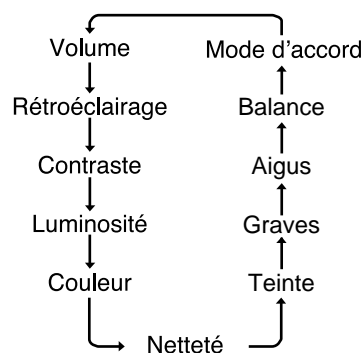

Remarques:

- Teinte : Ne s'affiche que sur réception d'un signal NSTC.
- Mode d'accord : Ne s'affiche pas en mode AV.

Mémorisation de la page TÉLÉTEXTE favorite (voir page 36)

Ambiance (voir pages 30 et 31)

Commande d'aspect (de format d'image) (voir pages 32 et 33)

Retour arrière / Recherche DVD / LD / VHS

Normalisation (voir pages 29 et 31)
La touche N permet de rappeler les réglages mémorisés à l'aide de la touche STR.

Alimentation (Veille)

Pour que ce bouton soit actif, il faut que le téléviseur soit raccordé à une prise secteur et mis sous tension via son propre interrupteur d'alimentation. Appuyez sur cette touche pour allumer le téléviseur depuis le mode veille. Appuyez de nouveau dessus pour éteindre le téléviseur et le faire repasser en mode veille.

Remarque:

- Il est également possible d'allumer le téléviseur depuis le mode VEILLE en appuyant sur une touche numérique (0 à 9) de "Sélection directe de numéro de programme" sur la télécommande.



Silencieux

Appuyez sur cette touche pour couper le son; le symbole correspondant s'affiche à l'écran. Appuyez de nouveau pour rétablir le son à son niveau de volume antérieur.

Sélection du numéro de programme

Appuyez sur ces touches pour sélectionner le numéro de programme suivant ou précédent.

Réglage du volume

Appuyez sur ces touches pour augmenter ou réduire le volume sonore.



Sélection du mode TV ou AV

Appuyez pour sélectionner alternativement comme signal d'entrée la réception TV ou le signal audio/vidéo provenant d'un périphérique.

Touches colorées utilisées pour la modification de programmes (voir pages 20 et 21) **pour les fonctions TÉLÉTEXTE** (voir pages 35 à 36 et 37) **pour la sélection AV**

Blocage d'une page Télétex (voir page 36)

Index Télétex (voir page 36)

Numéros de programme directs

• Sélection directe d'un numéro de programme (par son numéro de canal)

Vous pouvez demander directement un numéro de canal en appuyant sur la touche "C" puis en tapant le numéro voulu.

Canal Numéro 8..... **C**, **8**

Canal Numéro 36..... **C**, **3**, **6**

• Sélection directe d'un numéro de programme (par son numéro d'ordre dans les programmes)

Vous pouvez demander directement un numéro de programme en appuyant sur les touches numériques 0 à 9 ou en appuyant d'abord sur la touche **+-** pour taper un nombre à deux chiffres.

Programme Numéro 8 **8**

Programme Numéro 12.... **+-**, **1**, **2**

Lorsque le téléviseur est en mode veille, cette manœuvre entraîne l'allumage de l'appareil.

Lecture DVD/LD/VHS

Avance rapide / Recherche DVD / LD / VHS

Arrêt DVD/LD/VHS

Commande DVD / LD / VHS

(voir page 34)

Mémorisation

(voir pages 17 à 27 et 36) Mémorise certains réglages des menus RÉGLAGE et TÉLÉTEXTE.

Utilisation des menus

De nombreuses fonctionnalités de ce téléviseur sont accessibles par l'intermédiaire du système de menus qui s'affichent à l'écran (On Screen Display ou OSD). Utilisez la télécommande comme indiqué ci-après pour accéder à ces fonctions et les paramétrer à votre convenance.

Appuyez sur cette touche pour afficher le menu "Image".

Image	
Rétro-éclairage	
Contraste	
Luminosité	
Couleur	
Netteté	
Temp. Couleur	Normal
Filtre en peigne	Oui
IA	Oui
Mode	Dynamique

Appuyez sur cette touche pour afficher le menu "Son".

Son	
Volume	
Grave	
Aigu	
Balance	
Ecouteurs	
MPX	Pas de serv.
Mode	Musique
Ambiance	Non



Appuyez sur cette touche pour afficher le menu "Configuration".

Configuration	
Sort AV2	TV
Télétexte	TOP
Minuterie veille	Non
Q-Link	Oui
Langue de texte	Ouest
Réglage	Accéder
Langues OSD	Accéder

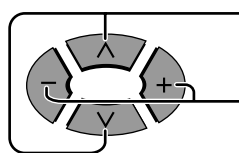

Appuyez sur ces touches pour faire monter et descendre le curseur de sélection dans un menu.

Appuyez sur ces touches pour accéder à un menu particulier, modifier une valeur ou choisir dans une liste d'options possibles.



La touche **STR** permet de mémoriser un certain nombre de réglages une fois que vous les avez effectués.



La touche **TV/AV** sert à sortir du système de menu et à retourner l'affichage normal du téléviseur.

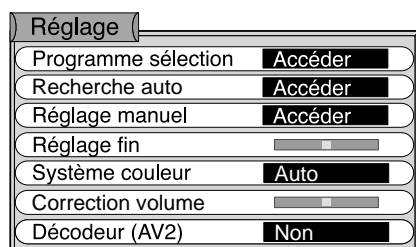

Programme sélection

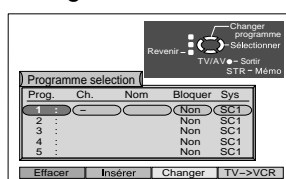

Recherche auto

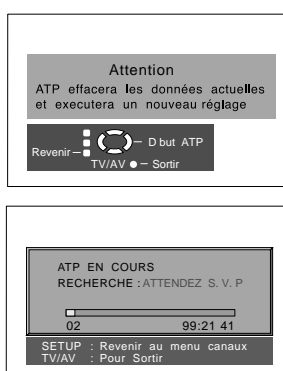

Réglage manuel

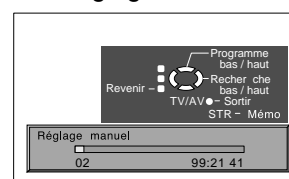

L'option "Langues OSD" vous permet de choisir la langue utilisée dans les menus.

N'hésitez pas à consulter la fenêtre d'aide des menus

Chaque fois qu'un menu est affiché, une fenêtre d'aide apparaît. Elle indique quelles touches de la télécommande peuvent être utilisées dans ce menu ; voir les pages précédentes pour la nomenclature des touches.

AIDE À L'ÉCRAN Fenêtre d'instructions

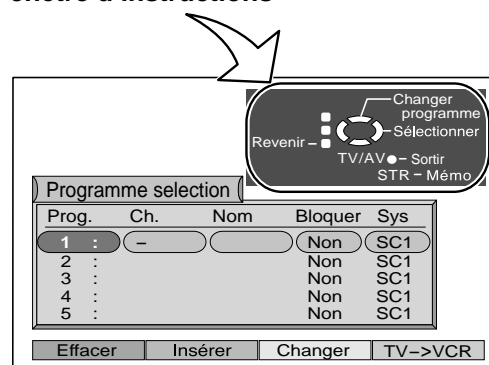

Remarque:

- Si vous appelez le système de menu en mode Zoom, l'écran passe automatiquement au format 16:9. Il repasse en mode Zoom lorsque vous quittez le système de menus.

Menu Configuration

Le menu Configuration donne accès à différentes fonctionnalités avancées, ainsi qu'au menu Réglage (accord sur les stations TV).

1  Appuyez sur cette touche pour afficher le menu de configuration.

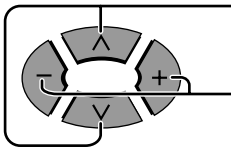
2  Appuyez sur ces touches pour sélectionner le sous-menu voulu.

Appuyez sur ces touches pour choisir le réglage désiré.

À tout moment, vous pouvez appuyer sur  pour quitter le menu et recommencer à regarder la télévision.

Sort AV2

Permet de choisir le signal envoyé sur le connecteur PériTel AV2 : soit le programme TV en cours, soit le signal arrivant en entrée sur AV1, soit Monitor, c'est-à-dire l'image affichée à l'écran.

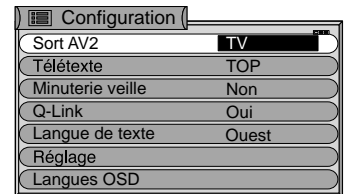

Télétexte

Vous permet de choisir 2 modes d'affichage des pages de télétexte. (Voir page 35)

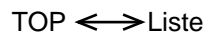

Minuterie veille

Sert à programmer l'extinction automatique du téléviseur après un délai de 15 à 90 minutes par pas de 15 minutes.

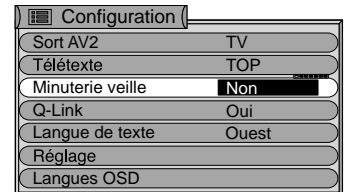
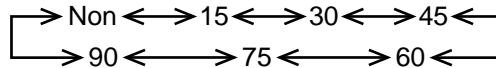

Q-Link

Vous permet d'activer ou de désactiver la communication entre ce téléviseur et un magnétoscope compatible. (Voir page 6,10)

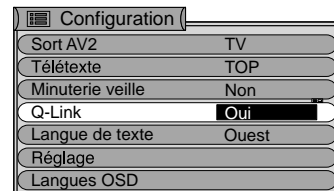
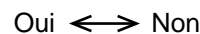

Langue de texte

Vous permet de choisir 3 modes d'affichage des textes.

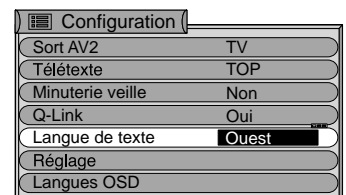
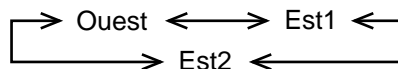

Menu Réglage

Donne accès à plusieurs autres fonctions, notamment la modification des programmes et la configuration automatique des programmes. (Voir page 17.) Ne s'affiche pas en mode AV.



Langues OSD

Reportez-vous en page 15.

Correction volume

En mode AV, l'option Correction volume est affichée.

Cette option vous permet d'ajuster individuellement le volume sonore de chaque station. Utilisez cette fonction si le niveau de volume varie assez largement d'une station à l'autre. Ainsi, vous n'aurez pas besoin de rectifier le volume de telle ou telle station plus forte que les autres chaque fois que vous la sélectionnez.

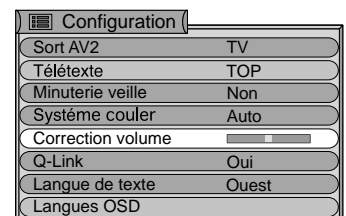

Menu Réglage

Présentation du menu Réglage

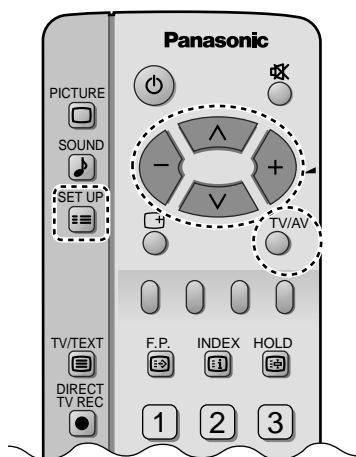

- 1 Appuyez sur .
- 2 À l'aide des touches et , sélectionnez l'option Réglage.
- 3 Accédez au sous-menu Réglage à l'aide des touches et .
- 4 Sélectionnez l'option voulue du sous-menu à l'aide des touches ou .
- 5 Réglez l'option sélectionnée ou bien accédez au sous-menu de troisième niveau à l'aide des touches ou .

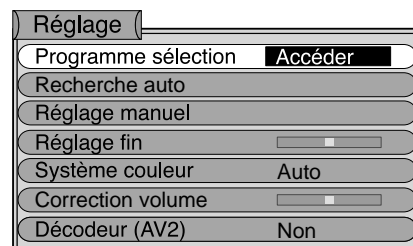
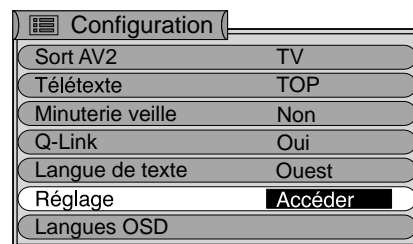

À tout moment, vous pouvez appuyer sur pour quitter le menu et recommencer à regarder la télévision.

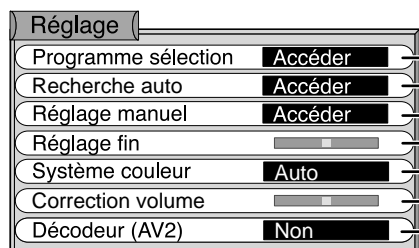

Permet de modifier les paramètres des programmes, par exemple d'ajouter ou de supprimer un programme (voir page 14).

Permet de refaire l'accord du récepteur TV. À utiliser notamment si vous changez de domicile (voir page 18).

Permet d'accorder manuellement les positions de programme individuel (voir page 19).

Permet d'effectuer un accord fin sur chaque station individuellement (utile notamment lorsque la météo affecte la réception du signal).

Permet de sélectionner le codage standard de télévision correspondant à celui des programmes transmis dans le pays.

Permet de régler individuellement le gain (le volume sonore) de chaque station.

Vous permet de changer la source d'enregistrement de la fonction DIRECT TV REC (voir page 10).

L'appui sur après modification de certaines options entraîne la mémorisation du nouveau réglage (en remplacement du réglage d'usine).

Programme sélection

Utilisez cette option pour modifier le paramétrage des stations programmées.

Allumez le téléviseur et sélectionnez une chaîne. Procédez comme indiqué ci-après pour afficher l'écran "Programme sélection".

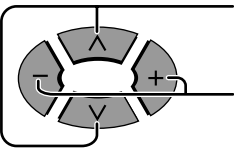
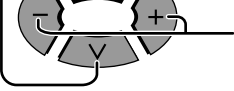
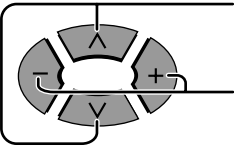
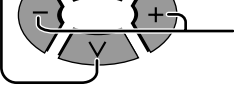

Sélection de l'option Programme sélection du menu Réglage.

Accès à l'écran Programme sélection

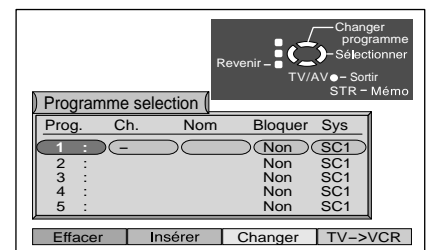
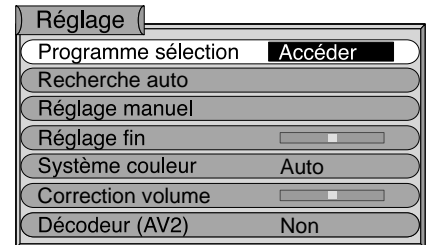
-  Appuyez ici pour afficher le menu Configuration.
-  Appuyez ici pour sélectionner le menu Réglage.
 Appuyez ici pour accéder au menu Réglage.
-  Appuyez ici pour sélectionner l'option "Programme sélection".
 Appuyez ici pour accéder à l'écran Programme sélection.

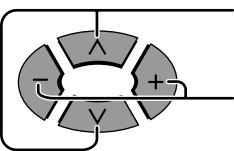

Utilisation de l'écran Programme sélection

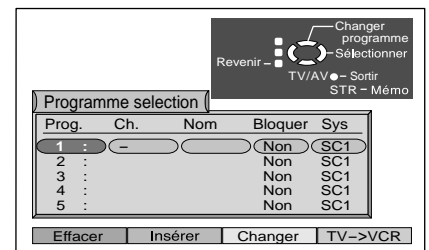

-  Appuyez ici pour sélectionner une position de programme.
 Appuyez ici pour modifier le numéro de programme, le numéro de canal, le nom, le blocage ou le système de TV.

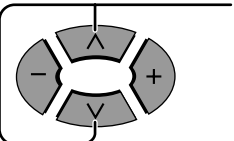

Remarque:

- Lorsque le curseur est sur le champ Nom, il avance ensuite caractère par caractère (jusqu'à 5 caractères) avant de passer au champ suivant.

-  Ces touches s'adaptent au champ sur lequel se trouve le curseur (programme, canal, nom, blocage, système).

Position du curseur	Fonction des touches  et 
Prog.	Changent la position du programme. <div style="border: 1px solid black; padding: 2px;"> Au bas de l'écran s'affichent des boutons de commande dont les couleurs indiquent qu'ils correspondent aux touches rouge, verte, jaune et bleue de la télécommande (voir en page suivante). </div>
Ch.	Permettent d'indiquer le numéro de canal à affecter à ce programme.
Nom	Les caractères utilisables s'affichent en bas de l'écran. Sélectionnez et validez les caractères correspondant au nom à attribuer à ce programme.
Bloquer	Active ou désactive le verrouillage du programme. (Sur réception d'un programme verrouillé, le son est coupé, l'écran est noir et la mention "Programm verrouillé" est affichée.)
Sys	Choisissez SC3, SC2, SC1 ou F.

Suppression, ajout ou déplacement d'un programme

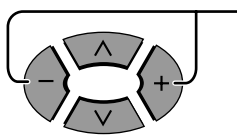

Assurez-vous que le curseur est bien dans la colonne **Prog.**

Des boutons rouge, vert, jaune et bleu s'affichent au bas de l'écran. Appuyez sur les touches rouge, verte, jaune et bleue correspondantes de la télécommande pour utiliser ces boutons.

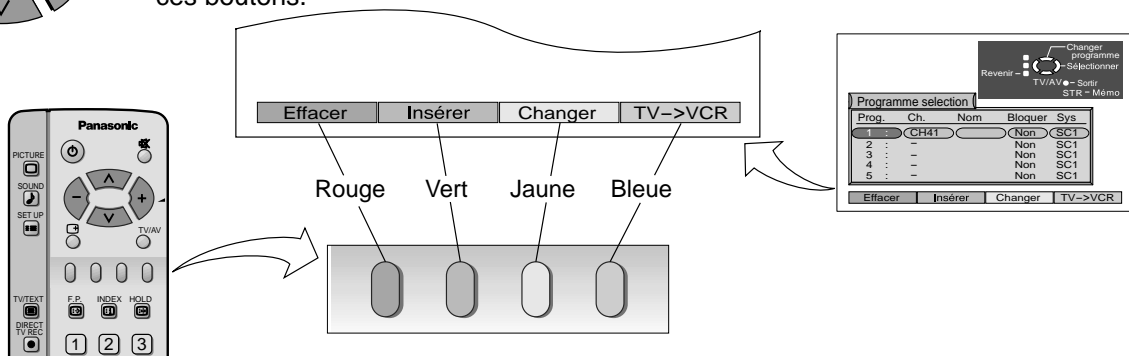

Pour supprimer un programme de la liste

1 Assurez-vous que le curseur est dans la colonne Prog.

2 Sélectionnez le programme voulu.

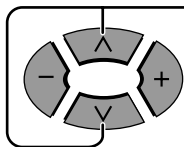

3 Appuyez sur la touche rouge de la télécommande.



4 Appuyez à nouveau sur la touche rouge pour confirmer.



5 Si vous en avez fini de vos réglages, appuyez sur la touche TV/AV pour quitter le système de menus.

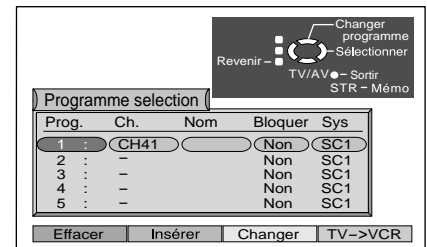

Pour ajouter un programme à la liste

1 Sélectionnez la position de programme où vous voulez placer le nouveau programme.

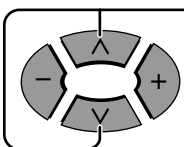

2 Appuyez sur la touche verte de la télécommande.



3 Appuyez à nouveau sur la touche verte pour confirmer.



4 Appuyez sur STR pour mémoriser.



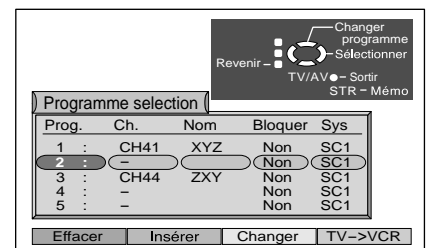

5 Si vous en avez fini de vos réglages, appuyez sur la touche TV/AV pour quitter le système de menus.



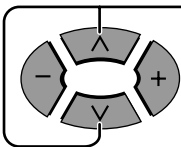

Menu Réglage

Pour déplacer un programme dans la liste

- 

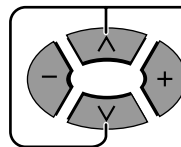
Sélectionnez le programme à déplacer.
- 

Appuyez sur la touche jaune de la télécommande.
- 

Choisissez une nouvelle position.
- 

Appuyez à nouveau sur la touche jaune pour confirmer.
- 

Si vous en avez fini de vos réglages, appuyez sur la touche TV/AV pour quitter le système de menus.

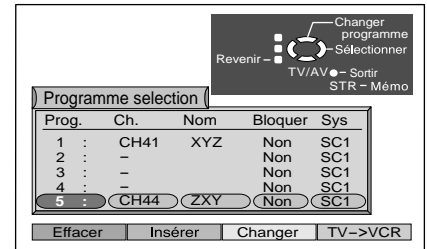
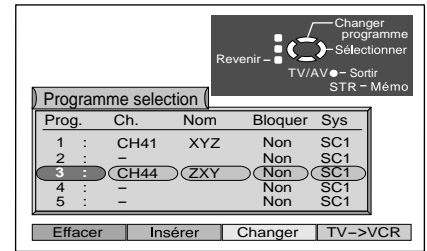

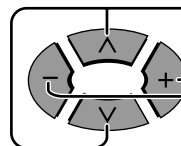

Pour changer le canal d'un programme

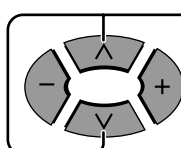
- 

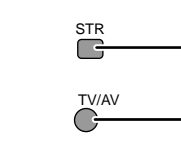
Sélectionnez le programme concerné.
- 

Passez à la colonne "Ch.".
- 

Augmentez ou réduisez le numéro de canal, ou bien utilisez la touche "C" pour le saisir directement (voir page 13).
- 

Appuyez sur STR pour mémoriser.
- 

Si vous en avez fini de vos réglages, appuyez sur la touche TV/AV pour quitter le système de menus.

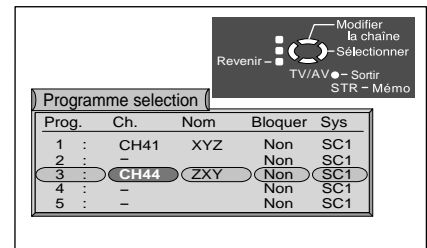

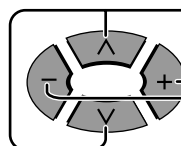

Pour modifier le nom d'un programme

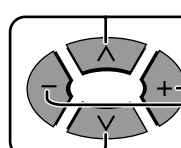
- 

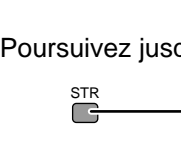
Sélectionnez le programme concerné.
- 

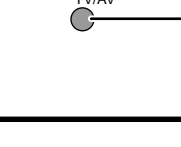
Passez à la colonne "Nom".
- 

Choisissez un nouveau caractère dans le nom.
- 

Passez au caractère suivant.
- 

Poursuivez jusqu'à ce que le nouveau nom soit défini.
- 

Appuyez sur STR pour mémoriser.
- 

Si vous en avez fini de vos réglages, appuyez sur la touche TV/AV pour quitter le système de menus.

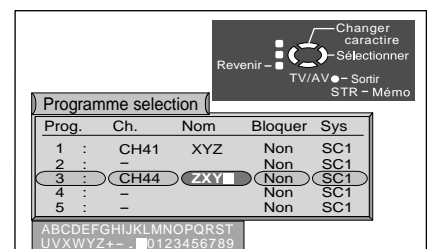

Pour verrouiller un programme

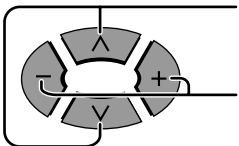
- 

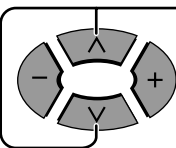
Sélectionnez le programme concerné.
Passez à la colonne "Bloquer".
- 

Choisissez Oui ou Non.
- 

Appuyez sur STR pour mémoriser.
- 

Si vous en avez fini de vos réglages, appuyez sur la touche TV/AV pour quitter le système de menus.

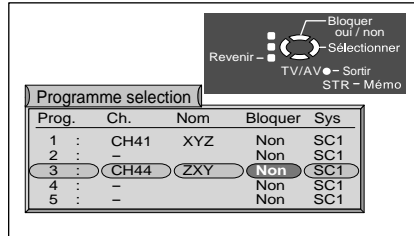

Prog.	Ch.	Nom	Bloquer	Sys
1	CH41	XYZ	Non	SC1
2	-	-	Non	SC1
3	CH44	ZXY	Non	SC1
4	-	-	Non	SC1
5	-	-	Non	SC1

Remarque:

- Lorsqu'un programme est verrouillé, il n'est pas possible d'utiliser la fonction de sélection directe de canal par la touche "C" et les touches numériques de la télécommande.

Pour changer le système standard TV correspondant à un programme

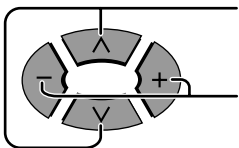
- 

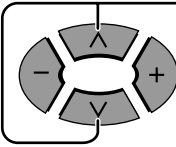
Sélectionnez le programme concerné.
Passez à la colonne "Sys".
- 

Choisissez le système adéquat:
SC1: PAL B, G, H / SECAM B, G
SC2: PAL I
SC3: PAL D, K / SECAM D, K
F : SECAM L / L'
- 

Appuyez sur STR pour mémoriser.
- 

Si vous en avez fini de vos réglages, appuyez sur la touche TV/AV pour quitter le système de menus.

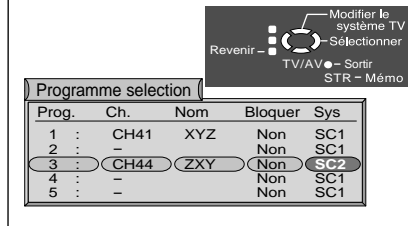

Prog.	Ch.	Nom	Bloquer	Sys
1	CH41	XYZ	Non	SC1
2	-	-	Non	SC1
3	CH44	ZXY	Non	SC2
4	-	-	Non	SC1
5	-	-	Non	SC1

Pour transférer les réglages de programme à un magnétoscope

Vous pouvez transférer les réglages de programmes vers un magnétoscope compatible raccordé au connecteur AV2 (voir page 38 pour plus d'informations sur les raccordements).



Bleue

Appuyez sur la touche bleue.
Les réglages des programmes sont envoyés au magnétoscope. L'opération peut durer quelques secondes, sa durée dépendant du nombre de programmes définis. Si le message "Q-Link? Vérifier état magnétoscope" apparaît à l'écran, le téléviseur n'est pas en mesure de transmettre les données de programme au magnétoscope. Veuillez consulter le Mode d'emploi du magnétoscope pour plus de détails.



Remarque:

- Si vous disposez d'un magnétoscope Q-Link, vérifiez qu'il se trouve bien mode **veille**. Si votre magnétoscope n'est pas un magnétoscope Q-Link, consultez son mode d'emploi pour plus de précisions.

Recherche automatique

Cette fonction détecte toutes stations TV reçues et les mémorise.

À tout moment, elle vous permet de refaire l'accord de votre récepteur de télévision. Elle est pratique notamment en cas de déménagement, pour recalibrer la réception sur les canaux reçus.

Affichage du menu Réglage

1  Appelez le menu Configuration.

2  Sélectionnez l'option Réglage.

Accédez au menu Réglage.

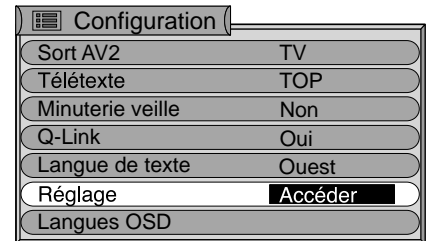

Recherche automatique

1  Sélectionnez l'option Recherche auto.

Accédez à l'écran de Recherche auto.

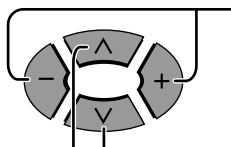
2  Appuyez ici pour confirmer la demande de recherche automatique.

Sélectionnez votre pays.

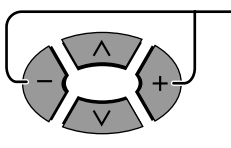
3  Appuyez ici pour lancer la recherche automatique; l'écran de recherche est affiché.

Une fois la recherche terminée, le menu Réglage s'affiche à nouveau.
Le meilleur calage possible sur chaque station est mémorisé.

Une fois cette opération effectuée, le téléviseur affiche le programme 1.

Remarques:

- Si, comme pays, vous choisissez "E. Eu" à l'étape 2, l'écran "Programme sélection" apparaît à la fin de la recherche.
- Si vous passez à l'étape suivante, toutes les données sur les stations vont être effacées (les canaux et les positions programmées en mémoire de votre téléviseur sont effacés pour que les nouveaux paramètres puissent être mémorisés).
- Si vous interrompez le processus de recherche automatique avant son terme, tous les canaux détectés jusque là sont mémorisés.

4  Appuyez sur cette touche pour quitter le menu Réglage. Le téléviseur reprend son affichage normal.

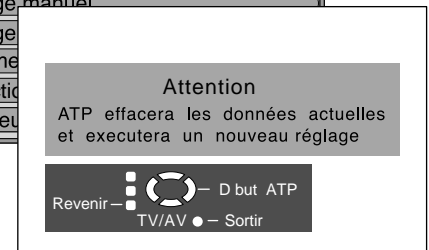
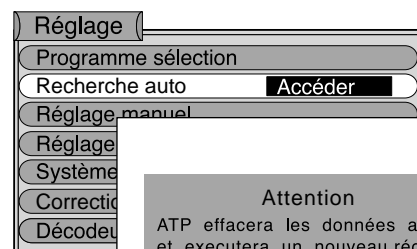

Réglage manuel

L'accord manuel sur chaque station est également possible, depuis le système de menus ou par les commandes situées sur le côté du téléviseur.

Allumez le téléviseur et sélectionnez la réception TV. Procédez comme indiqué en page précédente pour afficher le menu Réglage.

(Par le système de menus)

Il est possible d'opérer un réglage manuel de chaque programme.

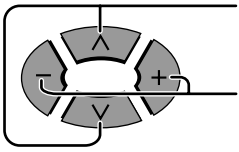
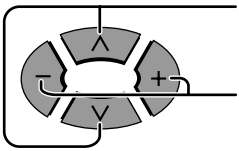
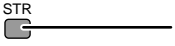
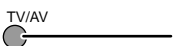
- 1  Appuyez ici pour sélectionner l'option "Recherche manuel".
Appuyez ici pour accéder à l'écran de réglage manuel.
- 2  Appuyez ici pour sélectionner le programme voulu.
Appuyez ici pour passer au canal précédent ou suivant dans la bande de fréquences.
- 3  Lorsque la station voulue est trouvée, appuyez sur cette touche pour la mémoriser. Le programme clignote pour signaler la mémorisation.
- 4  Appuyez sur cette touche pour quitter le menu Réglage. Le téléviseur reprend son affichage normal.

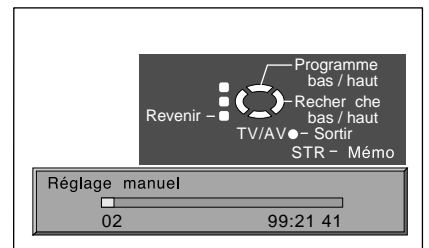
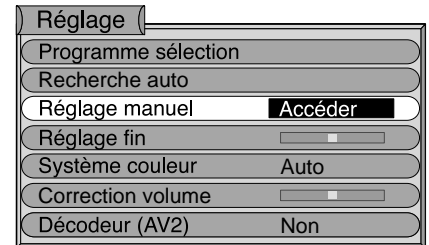

La recherche démarre.

(Par les commandes latérales)

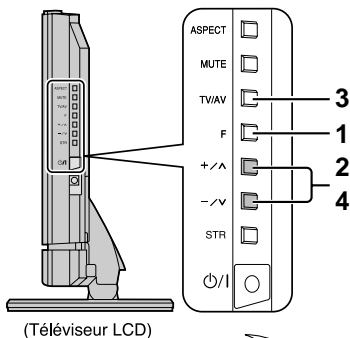

(Téléviseur LCD)

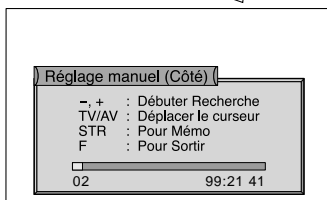

- 1 Appuyez sur F (sur le côté du téléviseur) jusqu'à ce que la fonction Réglage soit sélectionnée.
- 2 Appuyez sur -/+ ou sur +/- pour accéder à l'écran de Réglage.
- 3 Appuyez sur TV/AV pour sélectionner l'une des options Changement de programme, Recherche ou Système TV.
- 4 Appuyez sur -/+ ou sur +/- pour changer de programme ou lancer la recherche.

Lorsque la station voulue est localisée, appuyez sur STR pour la mémoriser.

Le programme clignote pendant la mémorisation.

Répétez cette procédure pour rechercher d'autres stations.

À tout moment, vous pouvez appuyer sur F pour quitter le menu Réglage.

Conseil

- (1) Si vous n'arrivez pas à obtenir une image nette aux couleurs correctes sur réception d'une station ou d'un signal AV, consultez le paragraphe "**Sélection du système couleur**", en page 26.
- (2) Si vous utilisez un magnétoscope ne disposant pas de connecteurs d'entrée-sortie, effectuez le raccordement avec le téléviseur par la liaison antenne, comme indiqué dans le mode d'emploi du magnétoscope, et réglez le téléviseur sur le programme n° 0. Dans ce cas, effectuez d'abord la sélection du système couleur, puis faites une recherche manuelle de station. Dans le cas des magnétoscopes multistandards, il est plus pratique d'affecter le canal du magnétoscope à plusieurs programmes.

Réglage fin

Dans des conditions de réception normale des ondes de télévision, cette fonctionnalité est superflue. En revanche, dans les zones où la réception n'est pas optimale, un léger changement d'accord peut améliorer la qualité de l'image et du son reçus.

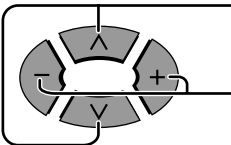
- 1  Appuyez ici pour sélectionner l'option "Réglage fin".
Appuyez ici pour affiner le réglage jusqu'à ce que la réception soit optimale.

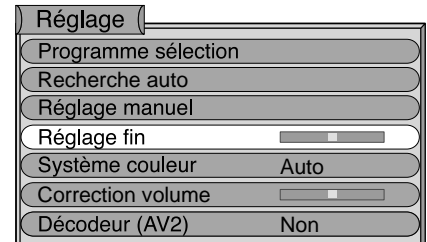



- 2  Appuyez ici pour mémoriser le réglage fin.
L'accord fin sur le canal est mémorisé sous le numéro de programme choisi.

- 3  Appuyez sur cette touche pour quitter l'écran de réglage fin.
Le téléviseur reprend son affichage normal.

Annulation d'un réglage fin

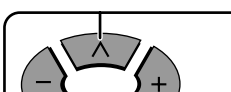
L'annulation d'un réglage manuel fin de l'accord sur une station implique la réactivation de la fonction AFT de réglage fin automatique (Automatic Fine Tuning). Cette fonction permet au téléviseur de se caler à la fréquence optimale pour un numéro de programme et de canal donnés.

- 1  Sélectionner le numéro de programme pour lequel vous ovulez revenir au réglage fin automatique (donc annuler votre réglage fin manuel).

- 2  Appuyez ici pour afficher le menu Configuration.
↓
Sélectionnez le menu Réglage (voir page 17).

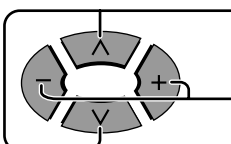
- 3  Appuyez ici pour sélectionner l'option "Réglage manuel".
Appuyez de nouveau brièvement pour régler le calage de réception sur la meilleure fréquence.

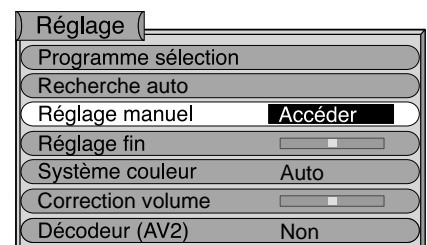

- 4  Appuyez ici pour mémoriser la fréquence automatiquement choisie par la fonction AFT.

- 5  Appuyez sur cette touche pour quitter l'écran de réglage manuel.
Le téléviseur reprend son affichage normal.

Correction volume

Ce réglage vous permet de modifier le gain du signal reçu, qui peut varier d'une station à l'autre. Vous pouvez ainsi ajuster individuellement le volume sonore de base de chaque station. Servez-vous de cette fonction si le volume varie de façon importante d'une station à l'autre. Ainsi, vous n'aurez pas besoin de rectifier le volume chaque fois que vous sélectionnez une des stations dont le gain est plus élevé que celui des autres.

- 1 Appuyez ici pour sélectionner l'option "Correction volume" du menu Réglage.

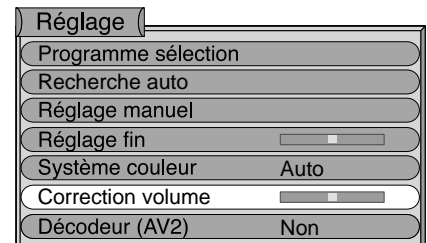
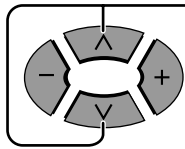

- 2 Appuyez ici pour modifier le réglage de volume.

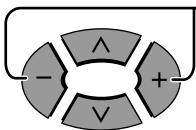

- 3 Appuyez ici pour mémoriser le réglage.



Décodeur (AV2)

Si un magnétoscope compatible Q-Link est raccordé à la prise AV2 et est prêt à enregistrer, la source d'enregistrement, en cas d'utilisation de la fonction DIRECT TV REC, change selon que l'option "Décodeur (AV2)" est activée ou non à l'aide de la télécommande.

- 1 Appuyez ici pour sélectionner l'option "Décodeur (AV2)" du menu "Réglage".

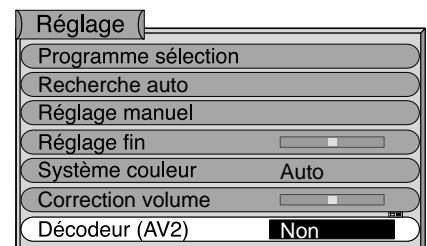
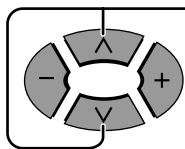

- 2 Appuyez ici pour sélectionner "Oui" ou "Non".

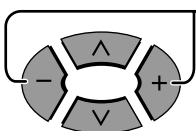

Oui ↔ Non

Décodeur (AV2) Oui: Le magnétoscope enregistre le signal de l'entrée extérieure.

Décodeur (AV2) Non: Le magnétoscope enregistre le signal de son propre syntoniseur.

Système couleur (différent selon les pays)

Si vous n'arrivez pas à obtenir une image nette comportant des couleurs normales en réception de station TV ou de signal AV, c'est probablement que le système couleur sélectionné n'est pas le bon; vous devez le rectifier.

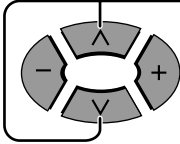
- 1  Appuyez ici pour sélectionner l'option "Système couleur".

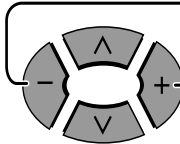

- 2  Appuyez ici jusqu'à obtenir l'image optimale

La sélection du système couleur change de façon cyclique dans l'ordre suivant:

(en mode TV)

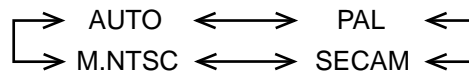

(En mode AV)

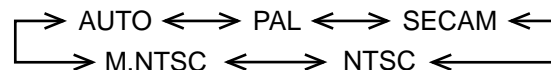

Remarques:

- PAL, SECAM et NTSC sont les principaux systèmes de transmission de signaux TV couleur, utilisés dans différents pays.
- M.NTSC est un mode de lecture "malin" utilisé sur certains magnétoscope pour permettre la reproduction de cassettes enregistrées au format NTSC sur un téléviseur PAL.
- En mode AV1 avec un signal RVB en entrée, les réglages PAL et SECAM ne sont pas disponibles.

3 (En mode TV)

 Appuyez ici pour mémoriser le système couleur choisi.

 Appuyez ici pour quitter l'écran de sélection du système couleur. Le téléviseur reprend son affichage normal.

(En mode AV)

 Appuyez ici pour quitter l'écran de sélection du système couleur. Le téléviseur reprend son affichage normal. Le système couleur sélectionné est automatiquement mémorisé.









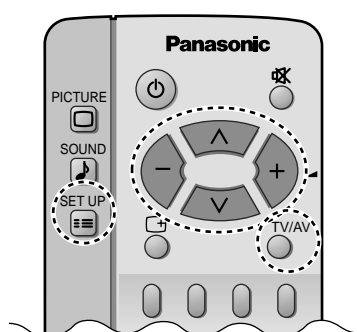



Réglage du magnétoscope et du terminal satellite

Sur votre nouveau téléviseur, le programme "0" est réservé à la réception d'un signal RF (signal radiofréquence par câble d'antenne) depuis votre magnétoscope, mais un raccordement par câble PériTel est préférable si votre magnétoscope dispose de connecteurs PériTel (voir en pages 7 à 8 et 38 pour plus de précisions sur les liaisons PériTel). Si le raccordement est fait par liaison RF et si par hasard votre magnétoscope est réglé pour émettre sur un autre canal que le canal 0, vous ne recevrez sur le téléviseur aucune image et aucun son en sélectionnant le programme 0. Dans ce cas, vous pouvez soit modifier le numéro de canal correspondant au programme 0 sur le téléviseur (instructions ci-dessous), soit changer le canal RF d'émission sur le magnétoscope (certains magnétoscopes permettent d'effectuer un tel changement par la télécommande), voire effectuer les deux changements jusqu'à obtenir une réception satisfaisante. Ces réglages sont à effectuer en consultant le mode d'emploi du magnétoscope.

Accord du téléviseur sur le canal du magnétoscope

Allumez le magnétoscope, introduisez une cassette de contenu connu et lancez la lecture.



- 1 Appuyez sur .
- 2 Sélectionnez l'option Réglage à l'aide des touches  ou .
- 3 Accédez au menu Réglage à l'aide des touches  ou .
- 4 Sélectionnez l'option Réglage manuel à l'aide des touches  ou .
- 5 Accédez à l'écran de Réglage manuel à l'aide des touches  ou .
- 6 Sélectionnez le programme "0" (nommé "VCR") à l'aide des touches  ou .
- 7 Recherchez le canal d'émission du magnétoscope, c'est-à-dire la séquence enregistrée sur la cassette utilisée à l'aide des touches  ou .

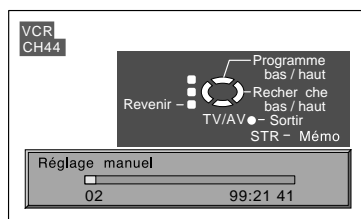

La séquence connue contenue sur la cassette s'affiche. L'appui sur  entraîne alors la mémorisation du canal.



Lorsque le canal du magnétoscope est retrouvé, appuyez sur  pour le mémoriser.

Appuyez sur  pour quitter le système de menus.

Remarques:

- Si l'image du magnétoscope est présente sur le programme 0 mais n'a pas son aspect normal, il est possible qu'il faille changer le canal RF d'émission du magnétoscope; pour cela, reportez-vous au mode d'emploi de ce dernier.
- Si, outre un magnétoscope, vous raccordez également un terminal satellite au téléviseur par liaison RF, il faut éviter que ces deux appareils émettent sur le même canal RF. Reportez-vous aux modes d'emploi des deux appareils pour régler leurs canaux d'émission.

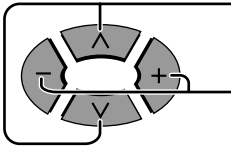
Menu Image









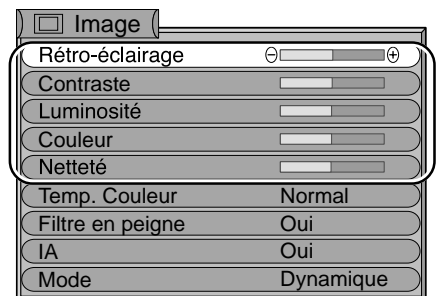



-  Appuyez ici pour afficher le menu Image.
-  Appuyez ici pour sélectionner l'option voulue.
 Réglez l'option en contrôlant l'effet sur l'image située derrière le menu.
-  Appuyez ici pour quitter le menu Image.
 Le téléviseur reprend son affichage normal.

Rétro-éclairage, Contraste, Luminosité, Couleur, Netteté, Teinte

Vous pouvez changer le réglage de chacun de ces fonctions (Rétro-éclairage, Contraste, Luminosité, Couleur, Netteté, Teinte) en fonction de vos goûts.

L'option Teinte n'apparaît que lorsqu'un signal NTSC est reçu par le téléviseur ; elle permet de faire varier les nuances de couleur de l'image.





Option	Effet	Fonction
Rétro-éclairage	Plus sombre   Plus clair	Réglage de luminosité du rétro-éclairage.
Contraste	Plus sombre   Plus clair	Réglage de contraste.
Luminosité	Moins   Plus	Réglage permettant de mieux voir les images sombres, par exemple les séquences filmées de nuit.
Couleur	Moins   Plus	Réglage de saturation de couleur.
Netteté	Moins   Plus	Amélioration du piqué d'image.
Teinte	Moins   Plus	Variation de la teinte.

Remarques:

- C'est seulement lorsque le téléviseur reçoit un signal NTSC que l'option Teinte est affichée et peut être réglée.
- En mode Télétexte, seules les options Contraste et Rétro-éclairage sont affichées.

Temp. Couleur Cette option vous permet de choisir la tonalité générale de l'image.

Appuyez sur les touches  ou  pour alterner entre les 3 températures de couleur prédéfinies.

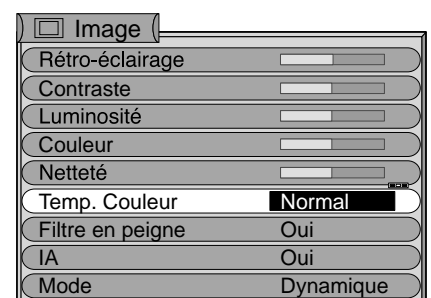
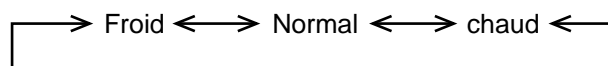

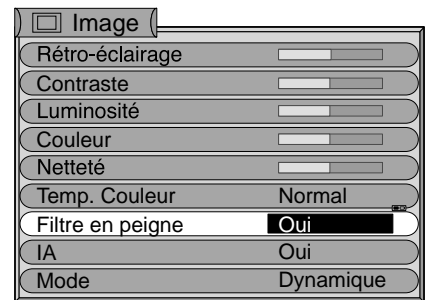

Filtre en peigne Cette fonction réduit les interférences affectant la couleur.
Elle n'est pas affichée lorsqu'un signal RVB ou S-vidéo arrive en entrée.

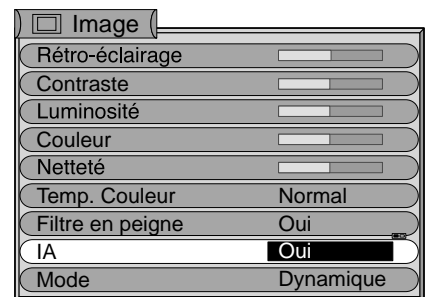

IA Cette fonction effectue une analyse et un traitement automatiques de l'image en temps réel, afin d'optimiser son contraste et sa profondeur de champ.



Mode Ce réglage général d'image est mémorisé séparément pour le mode TV et pour le mode AV.

Appuyez sur les touches  et  pour alterner entre les trois modes proposés.

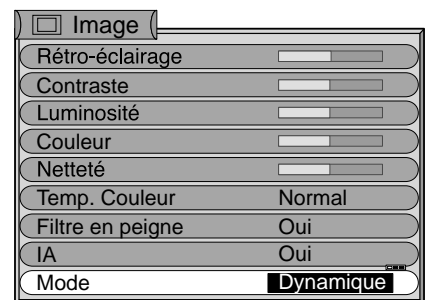
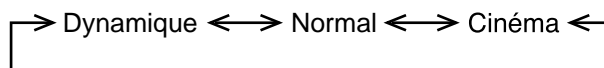



Mode	Fonction
Dynamique	L'image est brillante et bénéficie du contraste maximal.
Normal	L'image reste normale.
Cinéma	Convient bien au visionnage des films dans une pièce sombre.

Conseil (N Normalisation)

La touche 'N' n'a aucun effet si vous l'utilisez lorsqu'un menu est affiché.
Lorsqu'aucun menu n'est affiché, l'appui sur cette touche entraîne le rappel des précédents réglages personnalisés (qui ne sont pas les réglages d'usine).

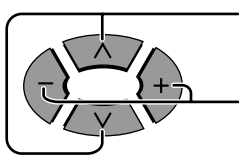
Menu Son

- 1  Appuyez ici pour afficher le menu Son.
- 2  Appuyez ici pour sélectionner l'option voulue.
Appuyez ici pour donner à l'option le réglage souhaité.









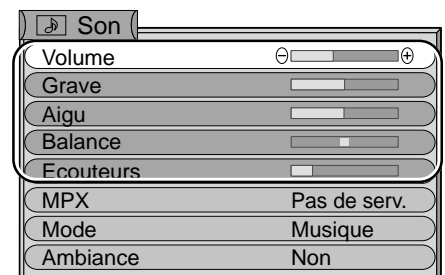

Vous pouvez appuyer sur  à tout moment pour quitter le système de menus et retrouver l'écran normal du téléviseur.

Certaines fonctions ne sont disponibles que lorsque la fonction Ambiance est désactivée.

Appuyez sur  pour alterner entre l'activation et la désactivation (Oui/Non).

Volume, Grave, Aigu, Balance, Ecouteurs



Option	Effet	Fonction
Volume	Moins   Plus	Réglage du volume sonore de base.
Grave	Moins   Plus	Réglage des fréquences graves.
Aigu	Moins   Plus	Réglage des fréquences aiguës
Balance	Gauche   Droite	Réglage différentiel du volume des hauts-parleurs droit et gauche.
Ecouteurs	Moins   Plus	Réglage du volume de la sortie Écouteurs.

MPX

Le réglage normal de cette option est **Stéréo**, ce qui assure la meilleure reproduction sonore, mais si la réception se détériore ou si les stations ne diffusent pas en stéréo dans votre région, passez en **Mono**. Les réglages **Mono M1** et **Mono M2** sont également disponibles pour la réception de deux signaux mono distincts.

N'est pas affiché pendant le mode **AV**.

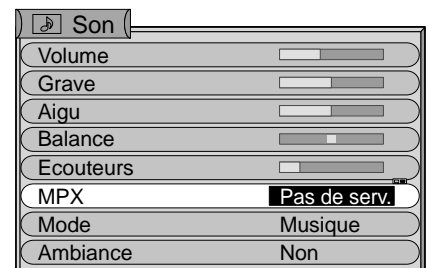

Signal audio	Mode de réception	Indications de menu
DEUX VOIES	M1 / M2	M1, M2
STÉRÉO	STÉRÉO / MONO	Stéréo, Mono
MONO	MONO	Pas de service

Mode

Lorsque la fonction **Ambiance** est désactivée (**Non**), vous pouvez améliorer la qualité du son en sélectionnant l'un des deux modes **Musique** ou **Parole** selon le cas.

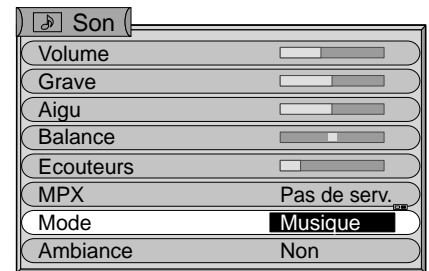

Appuyez sur  ou  pour sélectionner le mode voulu.

Musique ↔ Parole



Ambiance

Si vous voulez bénéficier d'un effet de réverbération rappelant celui d'une salle de spectacle, activez la fonction Ambiance.

Appuyez sur les touches  et  Pour alterner entre OUI (fonction activée) et NON (fonction désactivée).

La touche  permet aussi d'alterner entre les deux réglages.

 Appuyez ici pour alterner entre OUI et NON.

Ambiance Oui ↔ Ambiance Non

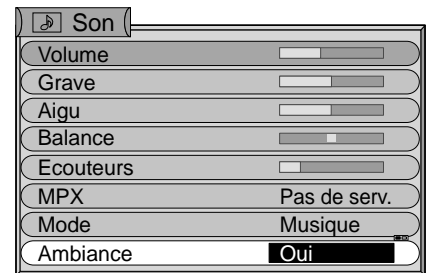

Les effets du son Ambiance sont très nets. Vous pouvez avoir l'impression d'être complètement enveloppé par l'ambiance sonore, comme si vous étiez au cinéma. Et pourtant, cet effet est obtenu sans recours à des hauts-parleurs supplémentaires d'ambiance.

Conseil (N Normalisation)

La touche 'N' n'a aucun effet si vous l'utilisez lorsqu'un menu est affiché.

Lorsqu'aucun menu n'est affiché, l'appui sur cette touche entraîne le rappel des précédents réglages personnalisés (qui ne sont pas les réglages d'usine).

Formats d'image

Appuyez sur la touche ASPECT  pour sélectionner successivement les quatre options de format d'image: **Panasonic Auto**, **4:3**, **Zoom** et **16:9**.

Remarques:

- Si vous conservez le réglage Panasonic Auto pour cette option, le logiciel du téléviseur détermine automatiquement le meilleur format pour chaque programme regardé. Pour ne pas nuire à votre spectacle, aucune information de mode n'est affichée lors des changements de format. Si vous voulez obtenir des informations sur le format dans le coin supérieur gauche de l'écran, appuyez simplement sur la touche ASPECT.
- Les différents modes d'écran (4:3/Zoom/16:9) peuvent être sélectionnés manuellement (dans ce cas, le mode écran large n'est pas automatiquement sélectionné lorsqu'un signal écran large est reçu).
- Lors d'un changement de format, l'image disparaît momentanément. Ce n'est pas un dysfonctionnement.

Pour certaines opérations de changement de format, deux boutons de commande colorés (correspondant à deux touches colorées de la télécommande) apparaissent à l'écran et disparaissent au bout de quelques secondes. S'ils disparaissent avant que vous ayez eu le temps de les utiliser, appuyez à nouveau sur la touche **ASPECT**  pour les faire réapparaître.

Panasonic Auto

La fonction **Panasonic Auto** détermine automatiquement le meilleur format d'écran à utiliser en fonction de l'image reçue. Pour cela, elle opère une analyse en quatre étapes pour déterminer s'il s'agit d'une image écran large.

Si la fonction **Panasonic Auto** détecte un signal écran large, elle place l'écran dans le mode **16:9** approprié. Le mode Panorama (Just) est sélectionné s'il n'y a pas de signal écran large détecté (il n'est pas possible de passer du mode Panorama au mode 4:3).

Le libellé affiché à l'écran indique comment la fonction **Panasonic Auto** a choisi le format d'écran en vigueur.

Le libellé "Wide" s'affiche dans le coin supérieur gauche de l'écran si un signal écran large (WideScreen Signal ou WSS) est détecté, ou si un signal est reçu par la prise PériTel. La fonction **Panasonic Auto** place l'écran dans le mode **16:9** approprié.

C'est le libellé "Panasonic Auto" qui s'affiche dans le coin supérieur gauche de l'écran si des bandes noires ont été détectées au-dessus et en dessous de l'image. La fonction **Panasonic Auto** calcule alors le format optimal et élargit l'image jusqu'à ce qu'elle remplisse l'écran. Ce calcul peut prendre plusieurs minutes, notamment si l'image est sombre.

Lorsque vous êtes en mode Panasonic Auto, si un signal de type LetterBox est reçu sans qu'il y ait d'informations de format, l'image passe automatiquement en mode Zoom.

Lorsque le libellé "Panasonic Auto" apparaît dans le coin supérieur droit et qu'une bande de boutons apparaît en bas de l'écran, cela signifie que vous pouvez ajuster la position verticale de l'image à l'aide des touches jaune (V-POS-, déplacement vers le bas) ou bleue (V-POS+, déplacement vers le haut).

Remarques:

- Si, en mode Panasonic Auto, vous rencontrez des problèmes de format d'écran lorsque vous lisez des enregistrements en écran large sur votre magnétoscope, il est possible que l'alignement des têtes de ce dernier ait besoin d'être ajusté (le mode d'emploi de l'appareil devrait vous indiquer comment procéder).
- Il existe différents formats écran large. Si le format d'un programme est plus large sur le format 16:9, une bande noire peut apparaître en haut ou en bas de l'écran.



Panasonic Auto

Le libellé "WIDE" apparaît en haut à gauche de l'écran et la fonction **Panasonic Auto** passe automatiquement l'écran au format large 16:9 approprié.



Panasonic Auto

Le libellé "Panasonic Auto" apparaît en haut à gauche de l'écran. Le format optimal est calculé et l'image est agrandie pour tirer parti de la surface d'écran.

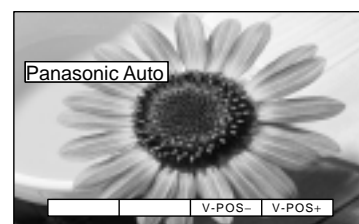

Panasonic Auto

4:3

En mode 4:3, une image de format 4:3 s'affiche normalement sans aucune déformation. Des bandes noires sont visibles de part et d'autre de l'image.



4 : 3

Zoom

En mode Zoom, la partie centrale de l'image est agrandie.

Appuyez sur les touches jaune ou bleue pour déplacer l'image verticalement à l'écran (utile notamment lorsque des sous-titres sont rejetés "sous" l'écran par le mode Zoom).

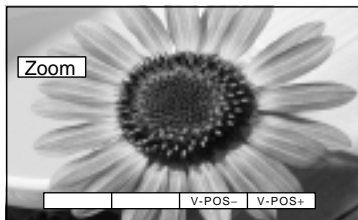

Zoom

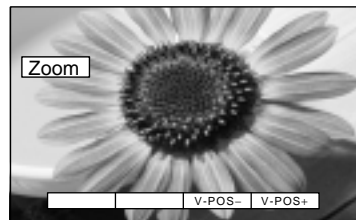

Un appui sur la touche bleue a déplacé l'image vers le haut.

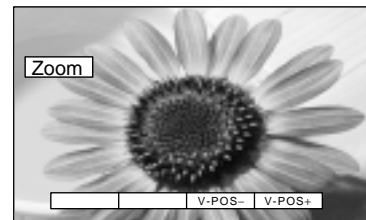

Un appui sur la touche jaune a déplacé l'image vers le bas.

16:9

En mode 16:9, l'image de format 4:3 remplit tout l'écran, mais au prix d'une légère déformation latérale.



16 : 9

Fonctions avancées de la télécommande

Commande du magnétoscope et du lecteur de DVD

Votre télécommande est capable de commander certaines fonctions des magnétoscopes (VHS) et lecteurs de DVD de marque Panasonic. Comme les fonctions varient d'un appareil à l'autre, consultez le mode d'emploi de l'appareil ou interrogez votre revendeur pour plus de détails sur celles qui peuvent être commandées à l'aide de cette télécommande.

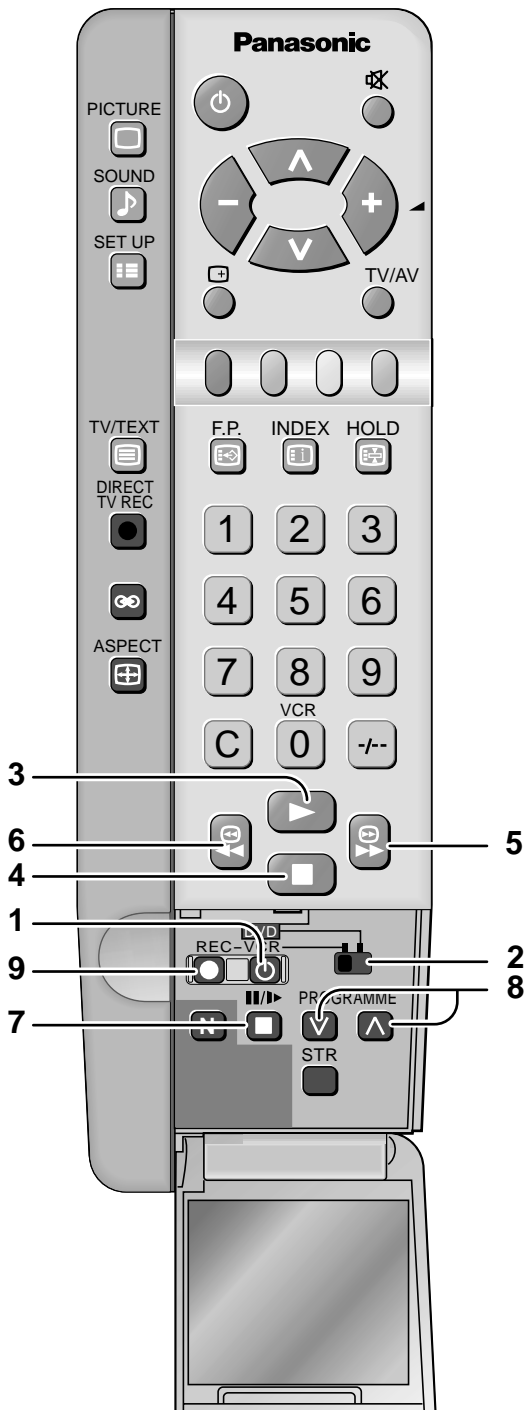

Touche		Fonction
1		Veille Appuyez pour faire passer le magnétoscope ou le lecteur DVD en veille. Appuyez de nouveau pour le rallumer.
2		Commutateur VHS/DVD Utilisez ce commutateur pour spécifier si la télécommande doit commander le lecteur de DVD ou le magnétoscope.
3		Lecture Appuyez pour lancer la lecture de la cassette ou du DVD.
4		Arrêt Appuyez pour arrêter la lecture de la cassette ou du DVD.
5		Saut / Avance rapide / Recherche avant VHS : Appuyez pour l'avance rapide. En mode Lecture, appuyez pour une recherche avant. DVD : Appuyez une fois pour passer à la plage suivante.
6		Saut / Retour rapide / Recherche arrière VHS : Appuyez pour le retour rapide. En mode Lecture, appuyez pour une recherche arrière. DVD : Appuyez une fois pour passer à la plage précédente.
7		Pause / Arrêt image Appuyez en mode lecture pour faire un arrêt sur image. Appuyez de nouveau pour relancer la lecture.
8		Programme Suivant / Précédent Appuyez pour sélectionner le programme suivant ou précédent du récepteur TV du magnétoscope.
9		Enregistrement Appuyez sur cette touche pour démarrer l'enregistrement.

Télétexte

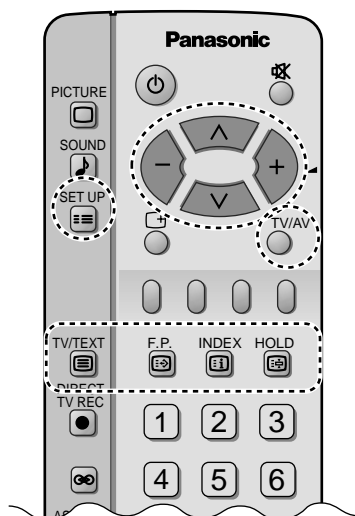

- Les fonctions de Télétexte varient selon les réseaux et ne sont disponibles que si la chaîne sélectionnée transmet du Télétexte.
- Lorsque du Télétexte est affiché, l'appui sur la touche Image (PICTURE) fait apparaître un réglage de contraste avec barre de couleur cyan ; appuyez sur les touches et pour modifier ce réglage.
- Lorsque du Télétexte est affiché, l'appui sur la touche Configuration (SET UP) fait apparaître des options spéciales en bas de l'écran.
- Lorsque vous êtes en mode Télétexte, le réglage de volume peut toujours être modifié, en utilisant les touches Son (SOUND) ou Silencieux (MUTE).

Qu'est-ce que le mode Liste ?

En mode Liste, quatre numéros de page de couleurs différentes s'affichent en bas de l'écran. Chacun de ces numéros peut être modifié et mémorisé dans la mémoire du téléviseur.

Qu'est-ce que le mode Haut ?

En mode Haut, quatre sujets de couleurs différentes s'affichent en bas de l'écran. Pour obtenir plus d'informations sur l'un de ces sujets, appuyez sur la touche de couleur correspondante. Cette fonction permet d'obtenir directement des informations sur certains sujets.

Remarque:

- Lorsque vous regardez un programme de télévision en mode 4:3 ou en mode Zoom, l'appui sur la touche TV/TEXT entraîne l'affichage momentané de la page de télétexte à ce format, avant que le format normal de télétexte soit utilisé.



Basculement TV / Télétexte

Appuyez sur TV/TEXT pour alterner entre le programme de télévision sélectionné et le mode Télétexte.

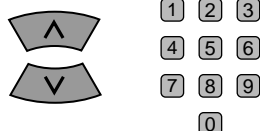

Sélection d'une page

- Les pages de télétexte peuvent être sélectionnées de deux façons:
- Appuyez sur ou sur pour augmenter ou réduire le numéro de page d'une unité.
 - Tapez un numéro de page à l'aide des touches numériques de la télécommande.



Plein écran / Haut / Bas

Appuyez sur SET UP pour afficher des fonctions spéciales, suivies du bouton **Vert**.
Appuyez de nouveau sur le bouton **Vert** pour retrouver un BAS d'écran normal. Appuyez encore sur cette touche pour retrouver un PLEIN ECRAN normal.



Révéler

Appuyez sur SET UP pour afficher des fonctions spéciales, suivies du bouton **Rouge**, qui permettent de révéler des mots cachés, par exemple dans des pages de jeu. Appuyez encore une fois sur cette touche pour masquer de nouveau ces mots.

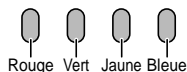

Touches Rouge / Verte / Jaune / Bleue

En mode Haut, les touches correspondent aux sujets de différentes couleurs proposés.
En mode Liste, elles correspondent aux numéros de page de différentes couleurs.

Fonctions avancées de la télécommande

Il n'est pas possible de changer de programme TV lorsque vous consultez les Actualités, la Mise à jour ou une Sous-page.

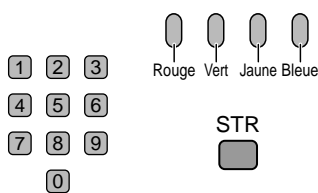

Mémorisation de liste

En mode Liste, les quatre numéros de page peuvent être modifiés (pour les programmes 1 à 25 uniquement). Pour ce faire, appuyez sur l'une des quatre touches de couleur, puis tapez le numéro de page souhaité.

Appuyez sur la touche  et maintenez-la appuyée jusqu'à ce que le numéro de page devienne blanc, ce qui signifie qu'il est mémorisé.



Blocage d'une page

Appuyez sur HOLD  pour bloquer la page de télétexte affichée lorsque vous consultez une séquence de plusieurs pages.

Appuyez de nouveau sur cette touche pour revenir en mode mise à jour automatique.

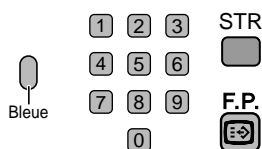

Page favorite (FP)

Cette touche permet de mémoriser une page favorite pour pouvoir la rappeler à tout moment. Pour cela, le téléviseur doit être en mode Liste, et le programme sélectionné doit être compris entre 1 et 25.

Appuyez sur la touche **Bleue**, sélectionnez le numéro de page, puis appuyez sur la touche  et maintenez cet appui quelques secondes.

Le numéro de page est maintenant mémorisé.

Appuyez sur FP  pour rappeler cette page.

Remarque:

Si le télétexte est utilisé pour des sous-titres, le format d'image passe à 16:9.



Mise à jour de l'affichage

Appuyez sur SET UP  pour faire apparaître des fonctions spéciales suivies d'un bouton **Jaune**, afin de pouvoir regarder le programme de télévision en attendant que la recherche de la page de télétexte demandée soit terminée. Lorsque la page est trouvée, son numéro s'affiche dans le coin supérieur gauche de l'écran.

Appuyez sur la touche **Jaune** pour afficher cette page.

Appuyez sur TV/TEXT  pour revenir à l'affichage normal du téléviseur.

Actualités

Lorsqu'une page d'actualités est sélectionnée, appuyez sur SET UP  puis sur la touche **Jaune** pour voir l'image TV. Lorsque les actualités sont mises à jour, le numéro de la page s'affiche à l'écran.

Appuyez sur la touche **Jaune** pour revoir cette page d'actualités.

Appuyez sur TV/TEXT  pour revenir à l'affichage normal du téléviseur.

Mise à jour

Appuyez sur SET UP  puis sur la touche **Jaune** pour mettre à jour certaines pages de télétexte. Lorsque la mise à jour a lieu, le numéro de la page s'affiche à l'écran.

Appuyez sur la touche **Jaune** pour revoir cette page.

Appuyez sur TV/TEXT  pour revenir à l'affichage normal du téléviseur.



Index

En mode Haut

Appuyez sur INDEX  pour revenir à la page principale de sommaire du télétexte.

En fonction de la façon dont les pages sont transmises, il est possible que vous deviez appuyer plusieurs fois sur cette touche pour revenir au sommaire principal.



Accès à des sous-pages

Lorsque les informations transmises par Télétexte dépassent une page, il peut falloir un certain temps pour que les sous-pages correspondantes se chargent et pour que vous obteniez la sous-page souhaitée. Il est possible de taper le numéro de la sous-page et de continuer à regarder la télévision jusqu'à ce qu'elle soit chargée.

Sélectionnez la page voulue à l'aide des touches 0 à 9.

Si le haut de page indique que des sous-pages sont en cours de transmission mais s'il n'y a pas d'affichage d'autres pages, alors le numéro situé en haut de la page est visible, ce qui indique que le système procède par mise à jour de la page et non par accès à des sous-pages.

Appuyez sur  , puis sur la touche **Bleue** ; le libellé "T****" s'affiche en haut à droite de l'écran.



Tapez le numéro de la sous-page requise avant que le libellé T**** disparaisse.

Pour sélectionner la sous-page 6, tapez 0, 0, 0 et 6. (Si vous êtes en mode Liste, un 'T' s'inscrit dans la case courante en bas de l'écran.)

(Appuyez sur  , puis sur la touche **Jaune** en mode Liste.)

Lorsque la sous-page est disponible, appuyez sur la touche **Jaune** pour la consulter.

Pour effacer la page, procédez de l'une des façons suivantes:

- Appuyez sur  .
- Sélectionnez un autre numéro de page.
- Appuyez sur  pour revenir à l'écran de télévision normal.

Remarque:

Lors de l'utilisation de sous-titres, il est possible que la luminosité de l'image s'accorde avec un niveau de luminosité prédéfini.

Raccordements

Raccordement des entrées

Raccordez votre magnétoscope et d'autres périphériques au téléviseur.

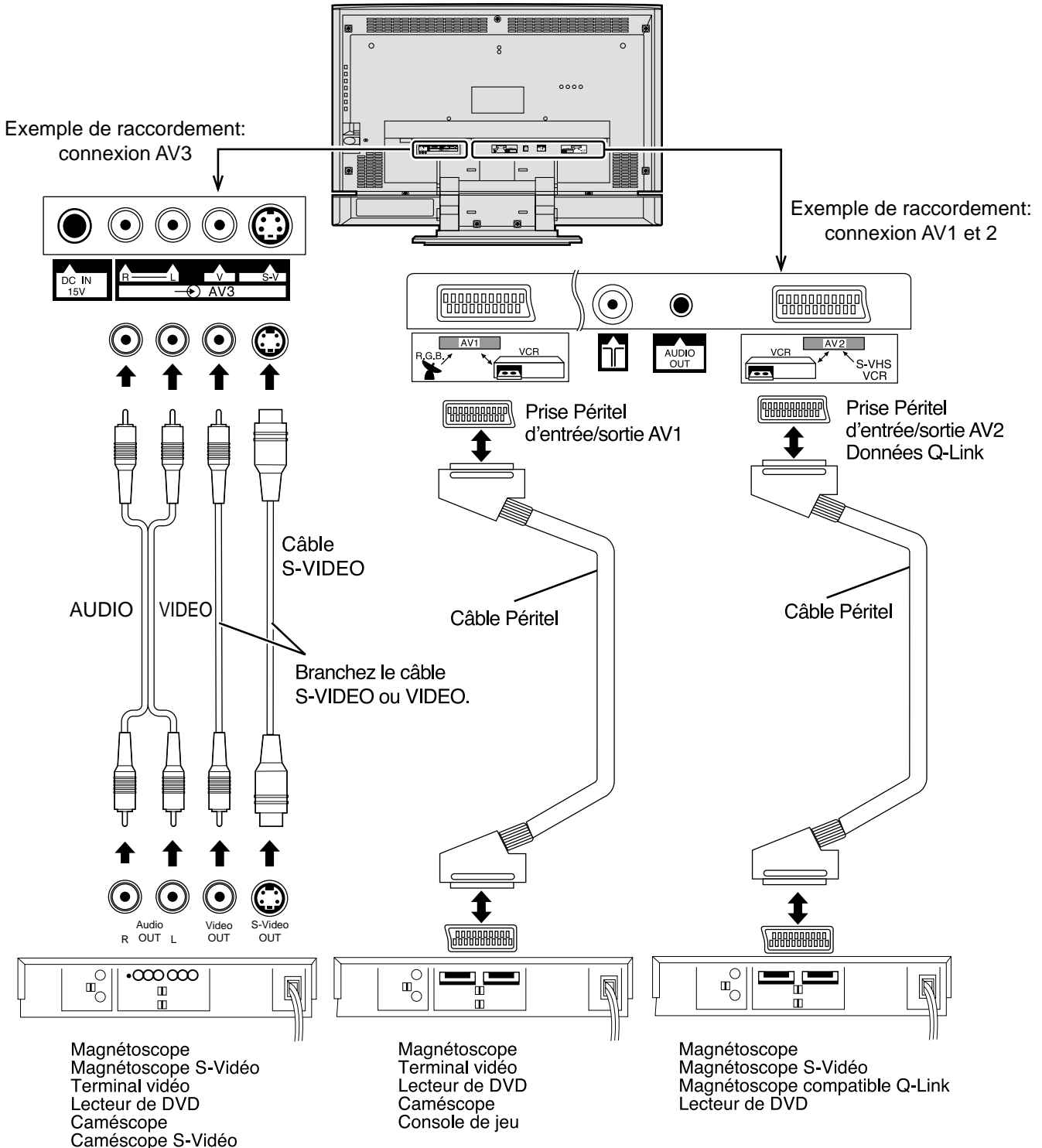

Remarques:

- Les câbles et accessoires supplémentaires illustrés ne sont pas fournis avec ce téléviseur.
- Si votre magnétoscope est monophonique, raccordez sa sortie son au connecteur AUDIO-L (gauche) du téléviseur.
- Ne raccordez pas un micro-ordinateur possédant un niveau de sortie vidéo TTL (5 V) à ce téléviseur.
- Le connecteur AV2 à 21 broches peut également servir de sortie vers un périphérique audio/vidéo (voir page 7).
- Sélectionnez l'entrée VIDEO voulue en appuyant sur la touche TV/AV (voir pages 12 et 13).
- Pour en savoir plus sur le brochage du connecteur Péritel, voir page 42.

Raccordement des sorties AUDIO OUT

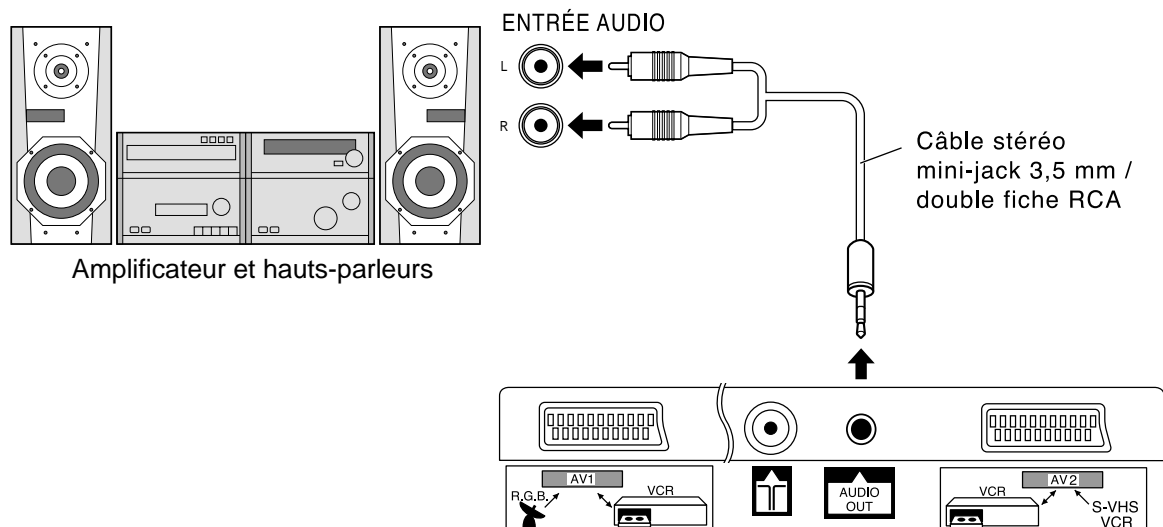

Remarque:

- La sortie AUDIO OUT est dotée d'un niveau de gain fixe.
(Les réglages par menu et action sur les commandes de volume de la télécommande n'ont aucun effet sur ce niveau.)
- Les câbles et accessoires supplémentaires illustrés ne sont pas fournis avec ce téléviseur.

Raccordement d'un casque audio ou d'écouteurs

Branchez un casque audio ou des écouteurs en procédant comme suit.

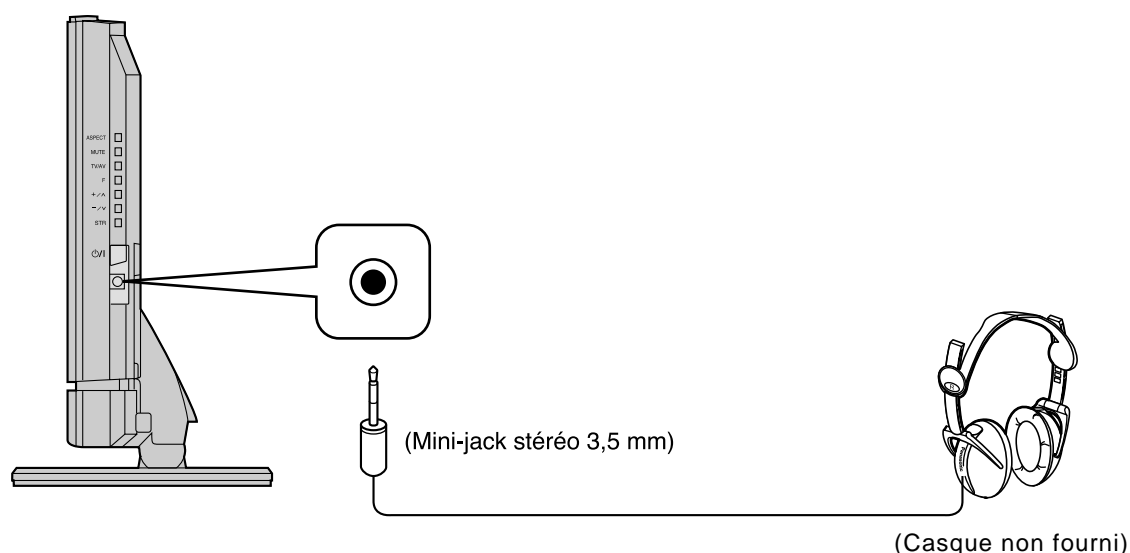











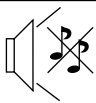

Remarques:

- Le niveau de volume de la sortie casque peut être réglé en sélectionnant l'option "Ecouteurs" du menu Son.
- Les câbles et accessoires supplémentaires illustrés ne sont pas fournis avec ce téléviseur.

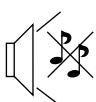
Dépannage

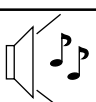
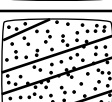
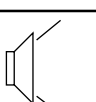
Si vous rencontrez un problème dans l'utilisation de votre téléviseur à cristaux liquides, consultez le tableau ci-dessous pour y retrouver le symptôme remarqué, puis faites la vérification suggérée. Si cela ne résout pas le problème, contactez votre revendeur Panasonic, en indiquant le numéro de modèle et le numéro de série du téléviseur (qui sont inscrits tous deux à l'arrière de l'appareil).

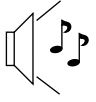
Symptômes		Vérification à faire
Image	Son	
 Image "neigeuse"	 Son parasite	Emplacement, direction ou branchement de l'antenne
 Images multiples (écho)	 Son normal	Emplacement, direction ou branchement de l'antenne
 Interférences	 Son parasite	Appareil ménager en marche Voiture/Moto passant dans la rue Néon ou autre lumière fluorescente
 Image normale	 Pas de son	Niveau du volume Silencieux activé
 Pas d'image	 Pas de son	Téléviseur en mode AV Téléviseur non raccordé au secteur Téléviseur hors tension Réglages d'image et de son au niveau minimal Téléviseur en mode veille
 Pas de couleur	 Son normal	Réglage de couleur au niveau minimal
 Image mauvaise ou déformée	 Son faible ou absent	Refaites l'accord (le réglage) de la chaîne concernée ou de toutes les chaînes
 Image normale	 Son faible ou distordu	Il est possible que la réception du son soit mauvaise. Désactivez (option "Non") la fonction NICAM du menu Son jusqu'à ce que la réception s'améliore.
Petites tâches rouges, vertes ou jaunes sur l'écran	 Son normal	C'est une caractéristique des écrans à cristaux liquides, ce n'est pas un dysfonctionnement. Le panneau à cristaux liquides est fabriqué en faisant appel à une technologie de haute précision, ce qui vous permet de bénéficier d'une image de bonne définition. Il peut arriver que quelques pixels non actifs apparaissent à l'écran sous forme de point bleu, vert ou rouge. Notez que cela n'affecte pas les performances de votre téléviseur.

Entretien

Pour nettoyer cet appareil, essuyez-le avec un chiffon doux et sec.

Si les surfaces sont très sales, trempez le chiffon doux dans une solution d'eau et de savon ou de détergent très doux.

- Utilisez de l'aérosol nettoyant pour lunettes pour retirer la saleté de l'écran LCD lui-même.
- N'utilisez jamais d'alcool, de white spirit ou de benzine pour nettoyer cet appareil.
- Si vous voulez utiliser des chiffons spéciaux imprégnés de produit nettoyant, lisez auparavant attentivement leur notice d'utilisation.
- N'essuyez pas l'écran LCD avec un chiffon mouillé à l'eau.

Détergent
neutre

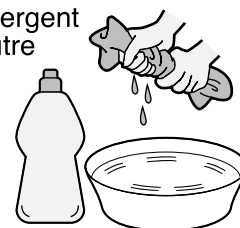

Essuyez le coffrage avec un chiffon doux.

Si le coffrage est très sale, essuyez-le avec un chiffon trempé dans une solution de détergent de cuisine et d'eau, puis vigoureusement essoré.

ATTENTION:

Si de l'eau ou une substance analogue pénètre à l'intérieur du téléviseur et notamment de son écran LCD, vous risquez de subir un dysfonctionnement.

Caractéristiques techniques

Brochage des connecteurs Péritel et S-vidéo

Prises Péritel AV1

Masse connecteur	21		-20	Entrée CVBS (vidéo)
Sortie CVBS (vidéo)	19		-18	Masse état RVB
Masse CVBS	17		-16	État RVB
Entrée rouge	15		-14	Masse
Masse rouge	13		-12	--
Entrée vert	11		-10	--
Masse vert	9		-8	État CVBS
Entrée bleu	7		-6	Entrée audio (L)
Masse bleu	5		-4	Masse audio
Sortie audio (L)	3		-2	Entrée audio (R)
Sortie audio (R)	1			

Entrée AV1 possibles : RVB (Rouge/Vert/Beul)

Prises Péritel AV2 (S-Video, Q-Link)

Masse connecteur	21		-20	Entrée CVBS (vidéo)
Sortie CVBS (vidéo)	19		-18	Masse
Masse CVBS	17		-16	--
Entrée SC	15		-14	Masse
Masse	13		-12	--
--	11		-10	Données Q-Link
Masse	9		-8	État CVBS
--	7		-6	Entrée audio (L)
Masse	5		-4	Masse audio
Sortie audio (L)	3		-2	Entrée audio (R)
Sortie audio (R)	1			

AV2 : L'état des broches 15 et 20 dépend de la sélection S-VHS/VIDEO

Prise AV3 S-vidéo à 4 broches

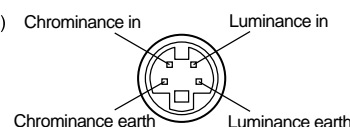

Alimentation		CA 100 - 240 V, 50 / 60 Hz
Consommation		Usage moyen : 67 W Veille : 5 W
Cristaux liquides		Panneau LCD de format 16:9 et de diagonale 558 mm
Taille de l'écran		486,8 mm (l) x 273,6 mm (h) et 558 mm de diagonale
Son	Haut-parleurs	Tweeter (2 fois 4 x 7 cm, 8 Ω), Woofer (2 fois φ 5 cm, 4 Ω)
	Sortie son	9 W (2,5 W + 2,5 W + 4,0 W (woofer), 10% de THD)
	Écouteurs	Un mini-jack M3 (3,5 mm), impédance de 8 Ω
FUNCTIONNALITÉS		Système Double Woofer Aero Hammer® (2 voies, 4 enceintes)
Systemes de télévision / Bandes de fréquences		PAL B, G, H, SECAM B, G SECAM L / L' VHF E2 - E12 VHF H1 - H2 (ITALIE) VHF A - H (ITALIE) UHF E21 - E69 CATV (S01 - S05) CATV S1-S10 (M1 - M10) CATV S11 - S20 (U1 - U10) CATV S21 - S41 (Hyperbande) PAL 525/60 Lecture de cassettes NTSC enregistrées par certains magnétoscopes PAL M.NTSC Lecture de cassettes enregistrées sur magnétoscope M.NTSC NTSC Lecture de cassettes enregistrées sur magnétoscope NTSC (ENTRÉE AV UNIQUEMENT)
Antenne arrière		UHF / VHF
Conditions de fonctionnement		Température: de 5° à 35°C Humidité: de 5% à 90% (sans condensation)
Connecteurs		
AV1		Prise 21 broches (Entrées audio / vidéo, sortie TV, entrée RVB)
AV2		Connecteur à 21 broches (Entrée Audio/Vidéo, sortie Audio/Vidéo, S-Vidéo, Q-Link)
AV3	VIDEO	Connecteur RCA
	S-VIDEO	Mini-DIN à 4 broches
	AUDIO L - R	Deu x connecteurs RCA
Dimensions (l x h x p)		
Avec la base		586 mm x 424 mm x 240 mm
Téléviseur seul		586 mm x 388 mm x 67 mm
Masse (poids)		11,5 kg net

Remarque:

La conception et les caractéristiques techniques peuvent être modifiées sans notification préalable. Le poids et les dimensions indiqués sont approximatifs.

Enregistrement du client

Le numéro de modèle et le numéro de série de ce produit sont marqués sur son panneau arrière. Veuillez noter ce numéro de série dans l'espace ci-dessous et conservez ce mode d'emploi et votre reçu d'achat comme preuve définitive de votre achat afin de faciliter la procédure d'identification en cas de vol ou de perte, et pour les services de garantie.

Numéro de modèle

TX-22LT2F

Numéro de série

Matsushita Electric Industrial Co., Ltd.Web Site : <http://www.panasonic.co.jp/global/>Imprimé au Japon
MBS0302S0 (MS)