

Panasonic®

Téléviseur à grand écran pour télévision haute définition Manuel d'utilisation

Modèle **CT-34WX53**



Pour une assistance, veuillez téléphoner au: 1-888-VIEW-PTV(843-9788)
ou envoyer un message électronique à: consumerproducts@panasonic.com
ou visiter notre site www.panasonic.com (U.S.A)

Pour une assistance, veuillez téléphoner au: 787-750-4300
ou visiter notre site www.panasonic.com (Puerto Rico)

Pour une assistance, veuillez téléphoner au: 1-800-561-5505
ou visiter notre site www.panasonic.ca (Canada)

	AVERTISSEMENT Risque de secousse électrique Ne pas ouvrir	
AVERTISSEMENT: Pour réduire les risques de secousse électrique, ne pas retirer le couvercle ni le panneau arrière. Cet appareil ne contient aucune pièce qui puisse être réparée par l'utilisateur; l'entretien doit être effectué par du personnel qualifié.		



Le symbole de l'éclair, inscrit dans un triangle équilatéral, a pour objet d'appeler l'attention de l'utilisateur sur la présence, à l'intérieur du produit, de pièces non isolées portées à une "tension dangereuse" qui peut avoir une amplitude suffisante pour provoquer une secousse électrique.



Le symbole du point d'exclamation, inscrit dans un triangle équilatéral, a pour objet d'appeler l'attention de l'utilisateur sur la présence, dans la documentation accompagnant le produit, d'importantes instructions concernant son mode opératoire et son entretien.

AVERTISSEMENT: Pour éviter tout dommage pouvant entraîner un incendie ou une secousse électrique, n'exposez pas l'appareil à la pluie ou à l'humidité. Ne placez aucun récipient contenant de l'eau (vase de fleur, tasse, bouteille de produit de beauté, etc.) sur l'appareil (ou sur une étagère le dominant).

AVERTISSEMENTS: 1) Pour réduire les risques de secousse électrique, ne pas retirer le couvercle. Cet appareil ne contient aucune pièce qui puisse être réparée par l'utilisateur; l'entretien doit être effectué par du personnel qualifié.
2) Ne supprimez pas la broche de mise à la terre de la fiche du cordon d'alimentation. Cet appareil est équipé d'une fiche à 3 broches qui ne peut être introduite que dans une prise secteur dont la troisième broche est reliée à la terre. Cette disposition concerne la sécurité. Si la fiche ne pénètre pas complètement dans la prise, consultez un électricien qui remplacera la prise ou la fiche hors norme.
Ne tentez pas de contourner la sécurité de la fiche avec broche de mise à la terre.



ENERGY STAR



Fabrique sous la patente de BBE Sound, Inc.

Patente par BBE Sound, Inc. sous USP4638258 et 4482866.

BBE et BBE symbole sont les marques de fabrique de BBE Sound, Inc.

Précautions de sécurité importantes

- 1) Lisez ces instructions.
Lisez toutes les instructions de sécurité et de fonctionnement avant d'utiliser l'appareil.
- 2) Conservez ces instructions.
Les instructions de sécurité et de fonctionnement doivent être conservées à titre d'information.
- 3) Prenez en compte tous les avertissements.
Tous les avertissements marqués sur l'appareil ou dans le mode d'emploi doivent être pris en compte.
- 4) Suivez toutes les instructions.
Toutes les instructions de fonctionnement et d'utilisation doivent être suivies.
- 5) N'utilisez pas cet appareil près de l'eau.
Par exemple, près d'une baignoire, d'un lavabo, d'un évier, d'une machine à laver, dans un sous-sol humide, près d'une piscine, etc.
- 6) Nettoyez l'appareil uniquement avec un chiffon sec.
N'utilisez pas des nettoyeurs liquides ou aérosols. Pour le nettoyage, utilisez un chiffon sec.
- 7) Ne bloquez pas les orifices de ventilation. Installez l'appareil en respectant les instructions du fabricant.
Les fentes et les orifices du boîtier servent à la ventilation et au bon fonctionnement de l'appareil, et le protègent des échauffements anormaux. Les orifices ne doivent jamais être bloqués en plaçant l'appareil sur un lit, un canapé, un tapis ou une surface similaire.
- 8) N'installez pas l'appareil près d'une source de chaleur telle qu'un radiateur, une chaudière, un poêle ou un autre appareil (y compris un amplificateur) qui produit de la chaleur.
Cet appareil ne doit pas être placé à l'intérieur d'un meuble tel qu'une bibliothèque ou un bâti électronique sauf si une ventilation suffisante peut être assurée ou que les instructions du fabricant ont été respectées.
- 9) N'invalidez pas les caractéristiques de sécurité de la fiche polarisée ou avec mise à la terre. Une fiche polarisée possède deux lames dans une est plus large que l'autre. Une fiche avec mise à la terre possède deux lames plus une troisième lame pour la mise à la terre. La lame large ou la lame de mise à la terre sont conçues pour des raisons de sécurité. Si la fiche fournie ne peut pas être branchée dans votre prise secteur, consultez un électricien pour faire remplacer prise.
- 10) Protégez le cordon d'alimentation et empêchez qu'il soit piétiné ou pincé, en particulier au niveau des fiches, de la prise secteur murale et de la sortie de l'appareil.
- 11) Utilisez uniquement des dispositifs auxiliaires/accessoires spécifiés par le fabricant.
- 12) Utilisez uniquement un chariot, socle, trépied, support ou table spécifié par le fabricant ou vendu avec l'appareil. Si vous utilisez un chariot, faites très attention lors du déplacement de l'ensemble chariot-appareil pour éviter toute blessure provenant d'une chute de l'appareil.
Un arrêt brutal, une force excessive et une surface irrégulière peuvent entraîner la chute de l'ensemble chariot-appareil.
- 13) Débranchez cet appareil pendant un orage ou quand il ne doit pas être utilisé pendant une période prolongée.
Cela le protégera des dommages dus à l'orage et aux surtensions.
- 14) Pour toute réparation, consultez un personnel qualifié. L'appareil doit être réparé s'il a été endommagé de n'importe quelle façon, comme quand, par exemple, le cordon d'alimentation fourni ou la fiche sont endommagés, si un liquide a coulé dans l'appareil ou un objet est tombé à l'intérieur, si l'appareil a été exposé à la pluie ou à l'humidité, s'il ne fonctionne pas normalement ou si est tombé.



ATTENTION : Ce téléviseur doit être utilisé avec les meubles de téléviseur suivants: modèle TY-S34WX53 pour le CT-34WX53. L'utiliser avec un autre meuble peut conduire à une instabilité pouvant entraîner des blessures.

Cher client Panasonic

Bienvenue dans la famille des clients Panasonic. Nous espérons que ce nouveau téléviseur vous apportera de nombreuses années de divertissement.

Pour profiter au mieux de votre téléviseur, veuillez lire ce mode d'emploi avant de faire des réglages et conservez-le à titre de référence.

Conservez également la facture d'achat et notez le numéro de modèle et le numéro de série de votre téléviseur à l'emplacement prévu à cet effet sur la dernière page de couverture du manuel d'utilisation.

Visitez le site web Panasonic pour les États-Unis : www.panasonic.com

pour Puerto Rico : www.panasonic.com

pour le Canada : www.panasonic.ca

Pour une assistance, veuillez téléphoner au: 1-888-VIEW-PTV(843-9788) ou envoyer un message électronique à: consumerproducts@panasonic.com ou visiter notre site www.panasonic.com (U.S.A)
Pour une assistance, veuillez téléphoner au: 787-750-4300 ou visiter notre site www.panasonic.com (Puerto Rico)
Pour une assistance, veuillez téléphoner au: 1-800-561-5505 ou visiter notre site www.panasonic.ca (Canada)

Informations fournies par la Commission fédérale des communications américaine (FCC)

Cet équipement est conforme aux limites relatives aux récepteurs de télévision définies à la section 15 de la réglementation de la FCC. Ces limites ont été instaurées pour fournir une protection raisonnable contre toutes interférences nuisibles en milieu résidentiel. Cet équipement génère, utilise et peut émettre de l'énergie radioélectrique et, s'il n'est pas installé et utilisé conformément aux instructions du constructeur, il peut perturber la réception radio. Si cet équipement devait causer des interférences ou en être victime, ce qui peut être vérifié en l'éteignant puis en le remettant sous tension, l'utilisateur est invité à essayer de remédier au problème en prenant les mesures suivantes:

Réorienter ou déplacer l'antenne réceptrice.

Augmenter la distance qui sépare le téléviseur d'autres appareils électriques.

Raccorder le téléviseur à une prise de courant se trouvant sur un circuit différent de celui utilisé par d'autres équipements.

Consulter votre revendeur ou demander l'aide d'un technicien radio/TV expérimenté.

Remarque:

Cet appareil utilise à la fois un tube cathodique (CRT) et d'autres composants contenant du plomb. La mise au rebut de ces matériaux peut être réglementée dans votre région pour des raisons écologiques. Pour en savoir plus sur la mise au rebut ou le recyclage de l'appareil, veuillez contacter les autorités locales ou l'Alliance des industries électroniques: <<http://www.eiae.org>>

PRÉCAUTIONS FCC:

Conformément à l'article 47CFR, section 15.21 des règlements FCC, tout changement ou modification de ce téléviseur, qui n'a pas été expressément approuvé par Matsushita Electric Corporation of America peut entraîner des interférences nuisibles et annuler l'autorisation de l'utilisateur d'utiliser cet appareil.

Table des matières

Précautions de sécurité importantes	3	Réglage de l'image	24
Table des matières	5	MODE D'IMAGE	24
Installation	6	COULEUR/NUANCES/BRILLANCE/ IMAGE/NETTETÉ/NORMAL	24
Emplacement du téléviseur	6	Sélection des menus d'options de AUTRES RÉG	25
Équipement en option	6	TEMP. COUL. (Température)/COUL. NATUR./ RÉDUCTEUR/FILTRE 3D	25
Cordon d'alimentation secteur	6	MATRICE DES COULEURS	25
Précautions de sécurité	6	MV (Modulation de la vitesse)	26
Mise en place des piles de la télécommande	6	FIGÉE	26
Raccordement des Câbles	7	Béglages audio	27
Raccordement du câble d'antenne à la prise d'entrée radiofréquence	7	Choix de mode STÉRÉO/SAP/MONO	27
Connexion de l'antenne	7	Sélection de GRAVES/AIGUS/ ÉQUILIBRE/NORMAL	27
Raccordement d'un casque d'écoute	7	Sélection des menus d'options de AUTRES RÉG	27
Panneau de commande avant	8	SON IA/	27
Raccordement d'appareils optionnels	8	BBE VIVA/ BBE	28
Raccordement du câblesélecteur	8	SON AMBIO	28
Raccordement d'un magnétoscope	9	H-PARLEURS	28
Raccordement d'un magnétoscope et d'un câblesélecteur	10	Réglages CANAUX	29
Raccordement d'un décodeur de télévision numérique (DTV-STB) ou d'un lecteur DVD	11	BALAYGE DES CANAUX	29
Raccordement d'un amplificateur (TO AUDIO AMP)	11	Sélection des canaux favoris	29
Raccordement de la sortie du téléviseur (PROG OUT)	12	Sélection des menus d'options de AUTRES RÉG	30
Comment connecter les prises DIGITAL IN	12	SIGLE PRÉRÉGLÉ	30
Connexion d'une Set-Top-Box numérique à la prise DIGITAL IN	12	SIGLE MANUEL	31
la prise DIGITAL IN	12	INDENT. PRISES	31
Mise sous tension, ou hors tension	13	MINUTERIE	32
Branchement de la fiche du cordon d'alimentation	13	SOMMEIL	32
Pour mettre l'appareil sous tension	13	Minuterie 1 et minuterie 2	32
Sélection de la langue des menus	13	HORLOGE	34
VHF, UHF et la câblodistribution	14	Fonction de VERROUILLAGE	35
VHF et UHF	14	CRÉER CODE D'ABORD	35
Câblodistribution	15	D'ACCØS	35
Emplacement des commandes	16	VERROUILLER	35
Télécommande lumineuse	16	CANAL	36
Opérations de base sur le menu	18	PUCE RÉGL	36
RÉGLAGES	20	ÉMIS. TÉLÉ USA	37
Langues des menus	20	FILMS USA	38
Sélection de l'antenne	20	CANADA	39
☐ EF MUET ☐ MODE (Sous-titres)	20	CANADA-QUÉBEC	40
Sélection des menus d'options de AUTRES RÉG	21	Message de blocage	41
Sélection de MODE	22	COMBIEN D'HEURES?	41
PROGRAMMATION AUTOMATIQUE	22	Fonctionnement de l'image dans l'image (PIP)	42
PROGRAMMATION MANUELLE	22	Écran Partagé	44
MISE SOUS TENSION AUTOMATIQUE	23	Format de l'image (Touche ASPECT)	46
Bannière de canal	23	Commande à distance des appareils périphériques	47
Correction géomagnétique (Réglage de la distorsion oblique des images)	23	Programmation de la télécommande illuminée à l'aide des codes d'accès infrarouges.	47
DÉCAL. IMAGE	24	Programmation sans code (quand le code n'est pas connu)	48
		Table des codes infrarouges	49
		Tableau de fonctionnement des touches	52
		Guide de dépannage	54
		Nettoyage	54
		Fiche technique	55

Installation

Emplacement du téléviseur

Cet appareil est conçu pour être installé sur un support en option et associé à une unité murale. Consultez votre détaillant pour connaître les options disponibles. Placez l'appareil dans un endroit qui permet la bonne visibilité des images. Évitez les emplacements exposés à la lumière du soleil ou aux sources puissantes (directes ou réfléchies).

L'utilisation de certains types d'éclairage fluorescent peut réduire la portée de la télécommande.

La ventilation est nécessaire pour éviter toute panne des composants. Ne placez pas l'appareil à proximité d'une source de chaleur ou d'humidité. Pour que les couleurs soient reproduites avec le maximum de fidélité, évitez que l'appareil ne soit à proximité d'appareils générateurs de champ magnétique (moteurs, ventilateurs, enceintes acoustiques, etc.)

Équipement en option

Les raccordements audio et vidéo entre appareils peuvent être réalisés au moyen de câbles blindés audio et vidéo. Les meilleures performances seront obtenues grâce à l'emploi de câbles vidéo coaxiaux de 75 ohms. Ces câbles sont disponibles auprès du détaillant et dans les magasins d'accessoires électroniques. Avant d'acheter un câble, assurez-vous que les connecteurs d'entrée et de sortie conviennent bien; par ailleurs, mesurez soigneusement la longueur dont vous avez besoin.

Cordon d'alimentation secteur

ATTENTION: Pour éviter tout risque de choc électrique, introduisez à fond la lame large de la fiche du cordon d'alimentation dans la fente large de la prise secteur. Ne branchez pas la fiche (polarisée) sur une prise ou une rallonge qui ne permettrait pas l'insertion totale des lames.

Précautions de sécurité

Prenez toute disposition requise pour empêcher que l'appareil ne tombe. L'appareil peut tomber en raison d'un tremblement de terre, mais aussi si quelqu'un s'assied dessus, ou l'agite.

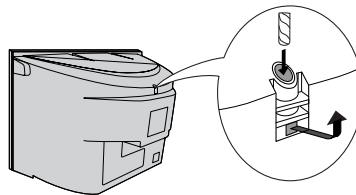

Fixation à un mur

Utilisez une corde solide, ou une chaîne (non fournies) pour attacher le téléviseur à un support stable qui peut être un mur ou un pilier.

Mise en place des piles de la télécommande

Deux piles AA sont nécessaires.

1. Retournez la télécommande. Retirez le couvercle en appuyant à l'emplacement indiqué et en le faisant glisser.
2. Mettez les piles en place dans le logement. (Respectez les polarités + et – des piles gravées dans le logement.)
3. Replacez le couvercle et faites le glisser pour le refermer.

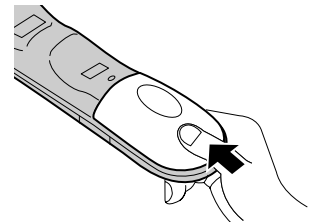
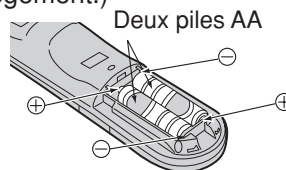
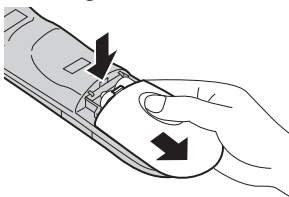

⚠ Mise en garde

L'installation incorrecte des piles peut entraîner une fuite de l'électrolyte provoquant la corrosion de la télécommande.

Veillez respecter les précautions suivantes:

1. Les deux piles doivent être remplacées en même temps. Remplacez les piles usagées par des piles neuves.
2. N'utilisez pas tout à la fois une pile neuve et une pile usagée.
3. N'utilisez pas en même temps deux types de piles (par exemple, une pile au carbone zinc et une pile alcaline).
4. Ne chargez pas, ne court-circuitez pas, ne démontez pas, ne chauffez pas et ne brûlez pas les piles usagées.
5. Le remplacement des piles devient nécessaire quand la télécommande n'agit plus que sporadiquement ou plus du tout.

Remarque:

Si vous comptez utiliser fréquemment la télécommande, choisissez de préférence des piles alcalines.

Remarque:

Si vous retirez les piles, **vous devrez auoir à enregistrer une nouvelle fois les codes de télécommande infrarouge.** Avant de régler la télécommande, nous vous conseillons de noter les codes sur la page 49.

Raccordement des Câbles

Raccordement du câble d'antenne à la prise d'entrée radiofréquence

Connexion de l'antenne

- Une antenne extérieure est nécessaire pour une réception correcte des canaux VHF/UHF. Pour obtenir une meilleure réception, il est recommandé d'utiliser une antenne extérieure. Le mode d'antenne doit être réglé sur le téléviseur (TÉLÉ).
- Câble d'entrée de l'antenne domestique
Raccordez l'antenne domestique à la borne ANT1 à l'arrière du téléviseur. Choisissez le mode du téléviseur et ANT1 sur le menu RÉGLAGE.
(Le mode CÂBLE est préréglé à l'usine. Si vous utilisez l'antenne, vous devez changer le mode sur TÉLÉ et choisir ANT1 dans le menu RÉGLAGE dans PROG.CANAL.)

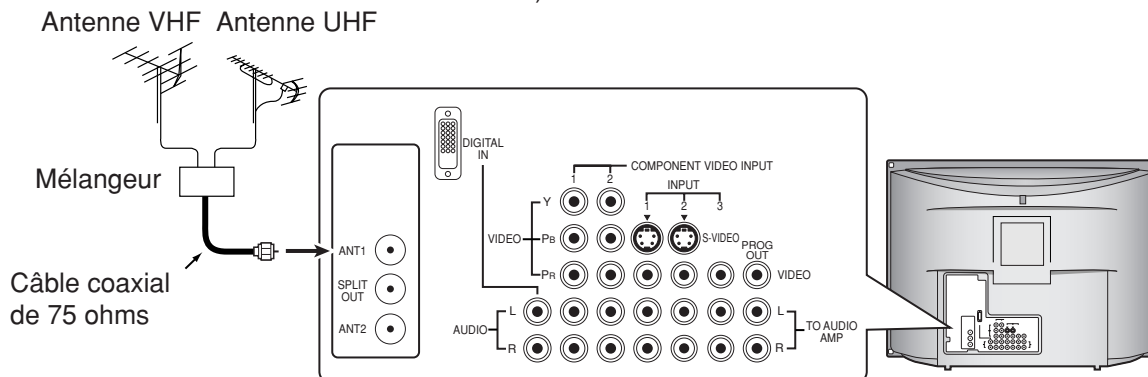

Câble d'entrée de l'antenne domestique

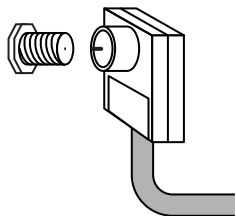

Câble d'entrée de la câblodistribution

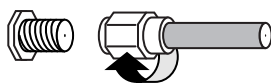

Borne VHF/UHF 75 ohms à l'arrière du téléviseur

Remarque: Certains systèmes de câblodistribution décalent certains canaux pour réduire les interférences ou permettre l'utilisation des canaux brouillés. Un câblesélecteur est nécessaire pour une réception correcte. Consultez votre compagnie locale de câblodistribution pour les problèmes de compatibilité.

Remarques:

- (1) Pour obtenir la meilleure qualité d'image et de son, une antenne, un câble correct (coaxial de 75 ohms) et une fiche de terminaison correcte sont nécessaires.
- (2) Si vous utilisez un système d'antenne commune, vous aurez peut-être besoin d'un câble de raccordement particulier et de le brancher entre la prise d'antenne murale et votre téléviseur.
- (3) Votre centre de téléviseur local ou votre revendeur peut vous aider à obtenir le système d'antenne correct pour votre région ainsi que les accessoires nécessaires.
- (4) Les problèmes concernant l'installation de l'antenne, la mise à niveau du système existant, les accessoires requis et les coûts encourus sont sous votre responsabilité, le consommateur.

Raccordement d'un casque d'écoute

Branchez le casque d'écoute de la façon suivante.

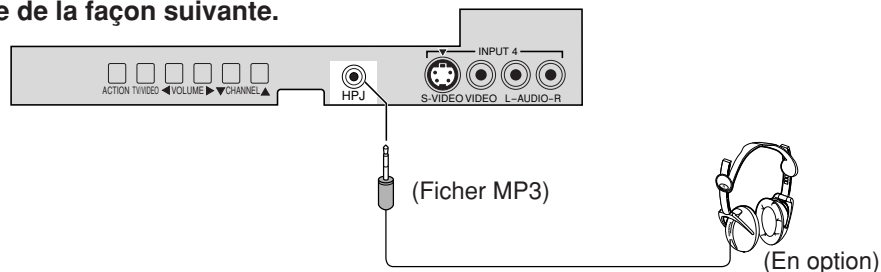

Vous pouvez écouter le son à partir de la prise du casque d'écoute.

Raccordement des câbles

Panneau de commande avant

Poussez pour ouvrir le panneau avant du téléviseur afin d'utiliser le téléviseur sans la télécommande ou accéder aux prises d'entrée audio/vidéo pour connecter un appareil optionnel.

Appuyez sur  pour choisir le mode d'entrée VIDEO 4.

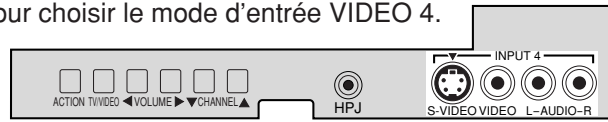

CAMÉSCOPE

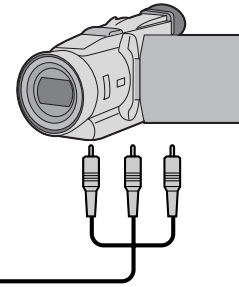

Remarque:

Le panneau de commande avant peut être utilisé pour accéder aux menus et pour commuter le mode vidéo quand la télécommande n'est pas disponible.

Un deuxième magnétoscope, un lecteur de disque vidéo, une console de jeux vidéo ou un appareil DSS peut aussi être connecté aux entrées vidéo.

Reportez-vous au mode d'emploi de l'appareil optionnel pour les détails.

Procédure

1. Connectez l'appareil aux prises d'entrée audio/vidéo.
2. Utilisez l'appareil optionnel selon les instructions de son mode d'emploi.

Remarque:

La connexion S-VIDEO offre une meilleure qualité d'image. Elle a la priorité sur les autres connexions VIDEO. Utilisez INPUT 4, AUDIO L et R avec la connexion S-VIDEO.

Raccordement d'appareils optionnels

Raccordement du câblosélecteur

Utilisez cette illustration lorsque vous connectez votre téléviseur uniquement à un câblosélecteur.

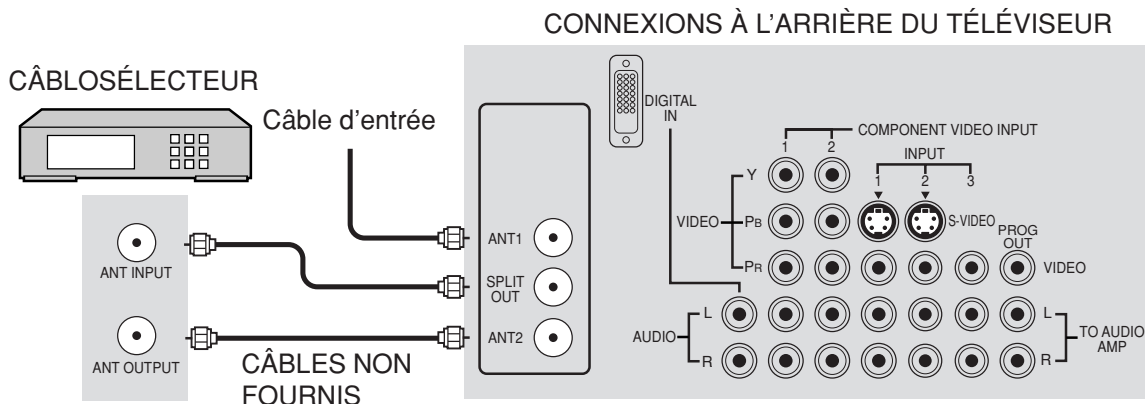

Remarque: La télécommande doit être programmée avec les codes fournis pour commander le câblosélecteur (voir page 51).

Visualisation d'un canal de câblodistribution brouillé

Procédure

1. Choisissez ANT2 dans le menu RÉGLAGE.
2. Syntonisez le téléviseur sur le canal 3 ou le canal 4.
3. En utilisant le câblosélecteur, syntonisez le canal de câblodistribution Premium que vous souhaitez regarder.

Remarque:

Pour utiliser les fonctions spéciales telles que Canaux préférés et Sous-titres de canal, ANT1 doit être choisi dans le menu RÉGLAGE sous PROG.CANAL (voir page 20).

Raccordement d'un magnétoscope

Utilisez cette illustration lorsque vous connectez votre téléviseur uniquement à un magnétoscope.

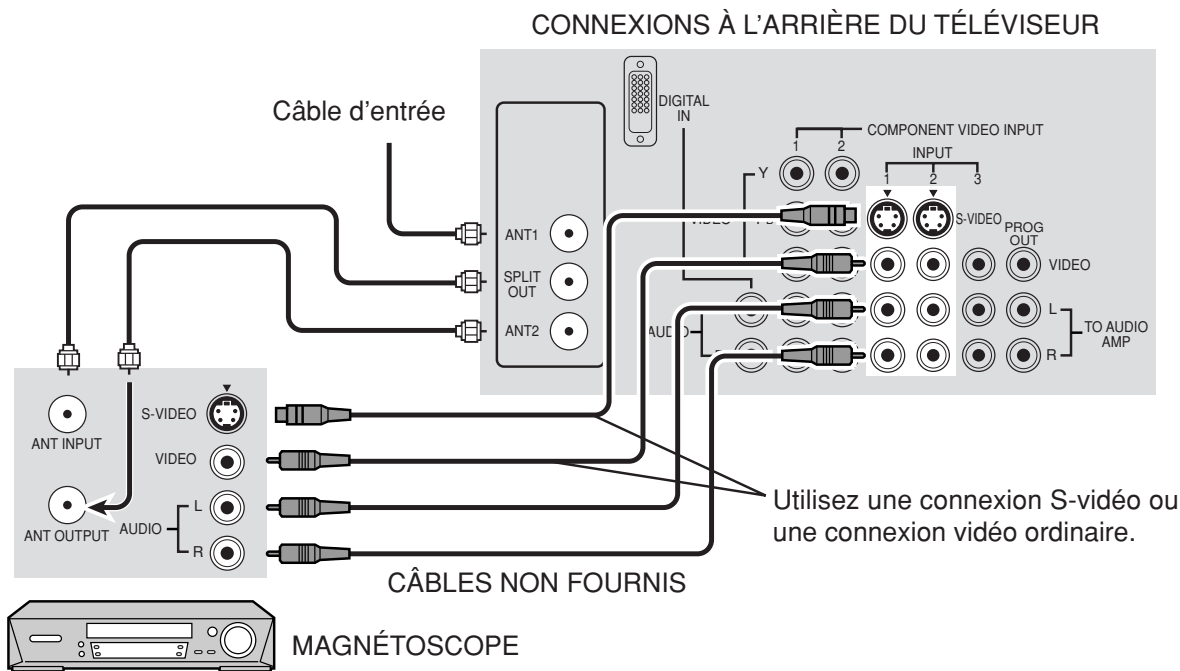

Remarque: La télécommande doit être programmée avec les codes fournis pour commander le magnétoscope (voir pages 49, 50).

Visualisation d'un programme de télévision

Procédure

1. Choisissez ANT1 dans le menu RÉGLAGE.
2. Syntonisez le téléviseur sur le programme de télévision que vous souhaitez regarder.

Visualisation d'une source vidéo

Procédure

- Option A
 1. Appuyez sur la touche TV/VIDEO sur la télécommande pour choisir l'entrée vidéo (VIDEO 1, VIDEO 2, etc.) à laquelle votre magnétoscope est connecté.
 2. Démarrez la lecture vidéo.
- Option B
 1. Choisissez ANT2 dans le menu RÉGLAGE.
 2. Syntonisez le téléviseur sur le canal 3 ou 4, en fonction de votre magnétoscope.
 3. Démarrez la lecture vidéo.

Enregistrement d'un programme de télévision

Procédure

- Option A (Enregistrement et visualisation du même programme)
 1. Choisissez ANT2 dans le menu RÉGLAGE.
 2. Syntonisez le téléviseur sur le canal 3 ou 4, en fonction de votre magnétoscope.
 3. En utilisant le magnétoscope, syntonisez le programme de télévision que vous souhaitez enregistrer.
 4. Démarrez l'enregistrement.
- Option B (Enregistrement d'un programme tout en en regardant un autre)
 1. Choisissez ANT1 dans le menu RÉGLAGE.
 2. Appuyez sur la touche TV/VIDEO sur la télécommande pour choisir l'entrée vidéo (VIDEO 1, VIDEO 2, etc.) à laquelle votre magnétoscope est connecté.
 3. En utilisant le magnétoscope, syntonisez le programme de télévision que vous souhaitez enregistrer.
 4. Démarrez l'enregistrement.
 5. Appuyez sur la touche TV/VIDEO sur la télécommande pour revenir au mode du téléviseur.
 6. Syntonisez le téléviseur sur le programme de télévision que vous souhaitez regarder.

Raccordement des câbles

Raccordement d'un magnétoscope et d'un câblosélecteur

Utilisez cette illustration lorsque votre téléviseur est connecté à la fois à un magnétoscope et à un câblosélecteur.

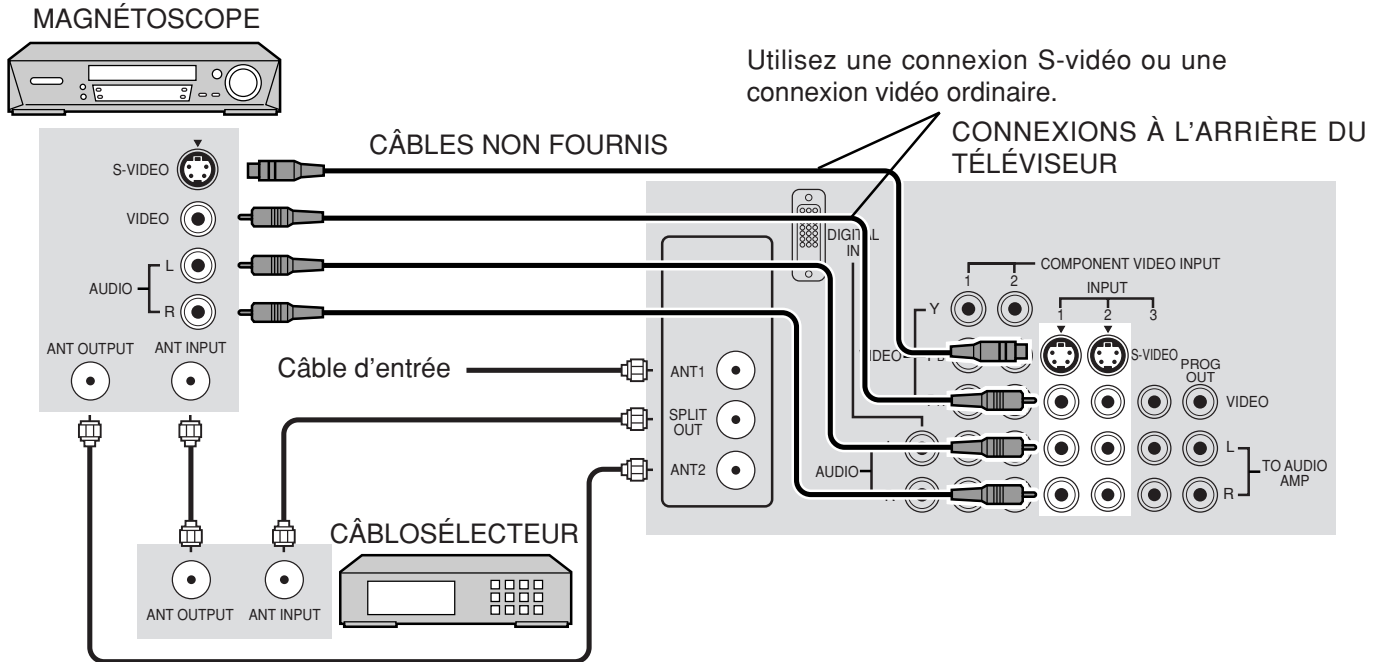

Remarque: La télécommande doit être programmée avec les codes fournis pour commander magnétoscope et le câblosélecteur (voir pages 49-51).

Visualisation d'un canal de câblodistribution brouillé

Procédure

1. Choisissez ANT2 dans le menu RÉGLAGE.
2. Syntonisez le téléviseur sur le canal 3 ou le canal 4.
3. En utilisant le câblosélecteur, syntonisez le canal de câblodistribution brouillé que vous souhaitez regarder.

Remarque: Pour utiliser les fonctions spéciales telles que Canaux préférés et Sous-titres de canal, ANT1 doit être choisi dans le menu RÉGLAGE (voir page 20).

Enregistrement d'un canal de câblodistribution brouillé

Procédure

1. Choisissez ANT2 dans le menu RÉGLAGE.
2. Appuyez sur la touche TV/VIDEO sur la télécommande pour choisir l'entrée vidéo (VIDEO 1, VIDEO 2, etc.) à laquelle votre magnétoscope est connecté.
3. Mettez le magnétoscope sous tension.
4. Syntonisez le magnétoscope sur le canal 3 ou 4 en fonction du réglage du commutateur à l'arrière du magnétoscope.
5. En utilisant le câblosélecteur, syntonisez le canal de câblodistribution brouillé que vous souhaitez enregistrer.
6. Démarrez l'enregistrement.

Remarque: Pour regarder un canal différent pendant l'enregistrement:

- Choisissez ANT1 dans le menu RÉGLAGE.
- Appuyez sur la touche TV/VIDEO sur la télécommande pour revenir au mode du téléviseur.
- Syntonisez le téléviseur sur un programme de télévision (sauf un autre canal de câblodistribution brouillé).

Remarques:

(1) Des connexions similaires sont disponibles pour les prises INPUT 1, 2, 3, 4.

L'entrée 4 est située à l'avant de l'appareil.

Choisissez l'entrée VIDEO souhaitée en appuyant sur la touche TV/VIDEO. (Voir page 17)

(2) Lors de la connexion des câbles vidéo, la priorité est donnée au câble S-Vidéo quand les prises S-Vidéo et vidéo sont connectées en même temps.

Raccordement d'un décodeur de télévision numérique (DTV-STB) ou d'un lecteur DVD

Ce téléviseur est capable d'afficher des signaux DTV 1080i et 480p lorsqu'il est connecté à un décodeur DTV (STB). Afin de voir des programmes DTV, le décodeur doit être connecté aux entrées en composantes vidéo (Y, Pb, Pr) du téléviseur. Un signal DTV doit être disponible dans votre région. Choisissez la sortie STP entre 1080i et 480p.

Ce téléviseur utilise aussi un doubleur de ligne progressif, qui désentrelace le signal NTSC et balaie l'image de façon progressive. Cela vous permet, lorsque vous êtes assis prêt du téléviseur de ne pas voir de fines lignes noires horizontales (effet de store vénitien) lors de l'affichage d'images de télévision entrelacées.

Utilisez cette illustration lors de la connexion du décodeur DTV Panasonic (décodeur pour télévision numérique) ou d'un lecteur DVD à l'arrière du téléviseur.

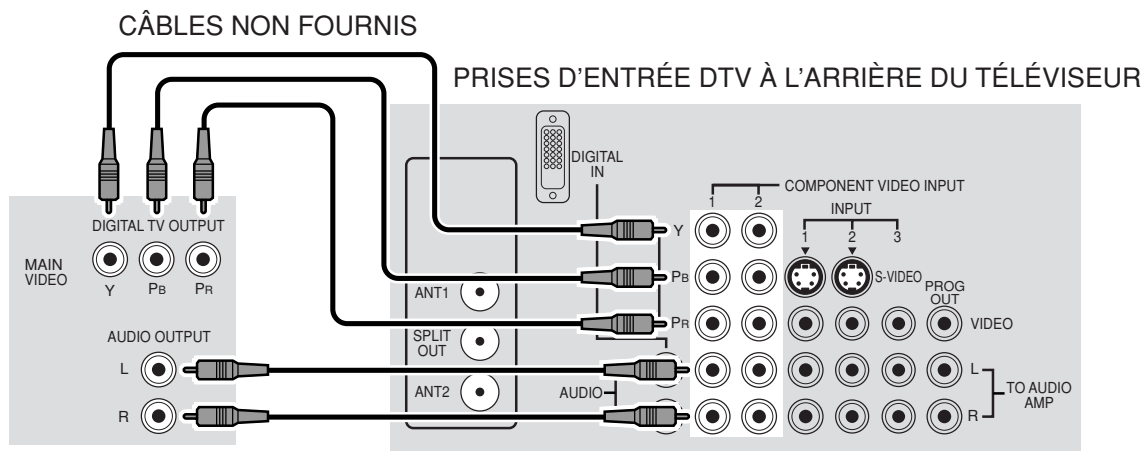

Remarque:

Il y a 2 jeux de trois entrées vidéo, Y, Pb, et Pr. Les entrées couleur en composantes séparées permettent une séparation de la luminance et de la chrominance du signal. Utilisez les prises audio L (gauche) et R (droite).

Raccordement d'un amplificateur (TO AUDIO AMP)

Pour écouter le son du téléviseur à un travers un système stéréo séparé, connectez un amplificateur audio externe aux prises TO AUDIO AMP à l'arrière du téléviseur.

Remarque: Les prises TO AUDIO AMP ne peuvent pas être connectées directement aux enceintes externes.

Ajustements sonores

Procédure

1. Choisissez H-PARLEURS EF dans le menu sur l'écran AUDIO.
2. Réglez le volume de l'amplificateur au minimum.
3. Réglez le volume du téléviseur sur le niveau souhaité.
4. Réglez le volume de l'amplificateur au niveau de celui du téléviseur.
5. Choisissez H-PARLEURS H/CIRCUIT—SORTIE AUDIO VARIABLE dans le menu AUDIO.
6. Le volume, la mise en sourdine, les graves, les aigus et l'équilibre peuvent maintenant être commandés à travers le téléviseur.

Choisissez H-PARLEURS H/CIRCUIT—SORTIE AUDIO FIXE pour commander les fonctions sonores à travers l'amplificateur externe.

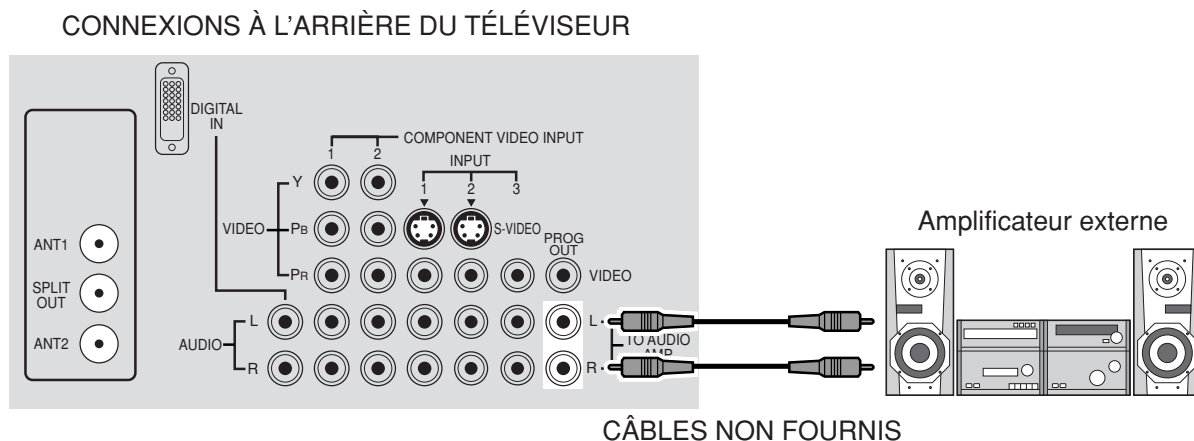

Raccordement des câbles

Raccordement de la sortie du téléviseur (PROG OUT)

Pour utiliser le signal audio et vidéo du téléviseur avec un appareil optionnel, connectez les prises PROG OUT et TO AUDIO AMP à l'arrière du téléviseur.

CONNEXIONS À L'ARRIÈRE DU TÉLÉVISEUR

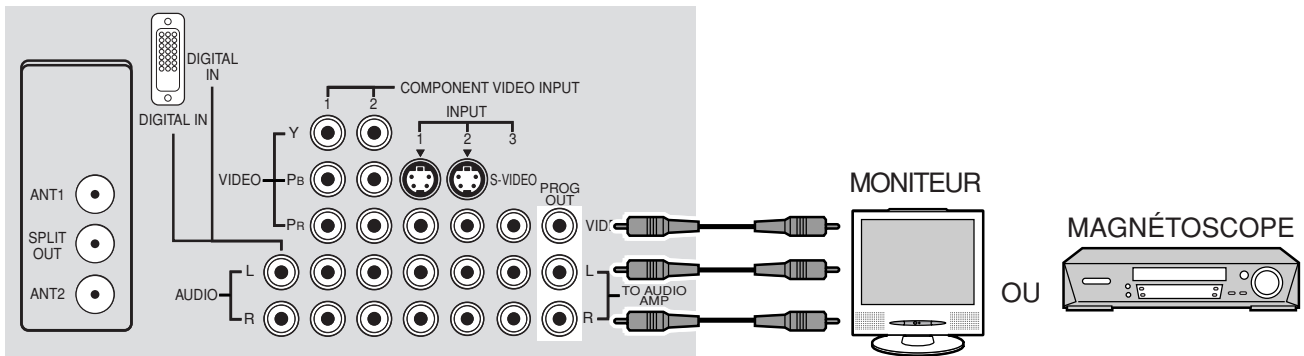

Procédure

1. Connectez l'appareil optionnel aux prises PROG OUT et TO AUDIO AMP.
2. L'affichage de la prise PROG OUT est le même que l'affichage sur l'écran.

Reportez-vous au mode d'emploi de l'appareil optionnel pour les instructions d'enregistrement et d'affichage.

Comment connecter les prises DIGITAL IN

Connexion d'une Set-Top-Box numérique à la prise DIGITAL IN (Prise d'entrée DVI)

Lors du raccordement d'une Set-Top-Box numérique à la prise DIGITAL IN, veillez à ne pas sélectionner "SKIP" sur le menu INPUT LABEL. En effet, le choix de cette valeur peut provoquer une déformation de l'image ou l'absence de toute image (reportez-vous à la page 31).

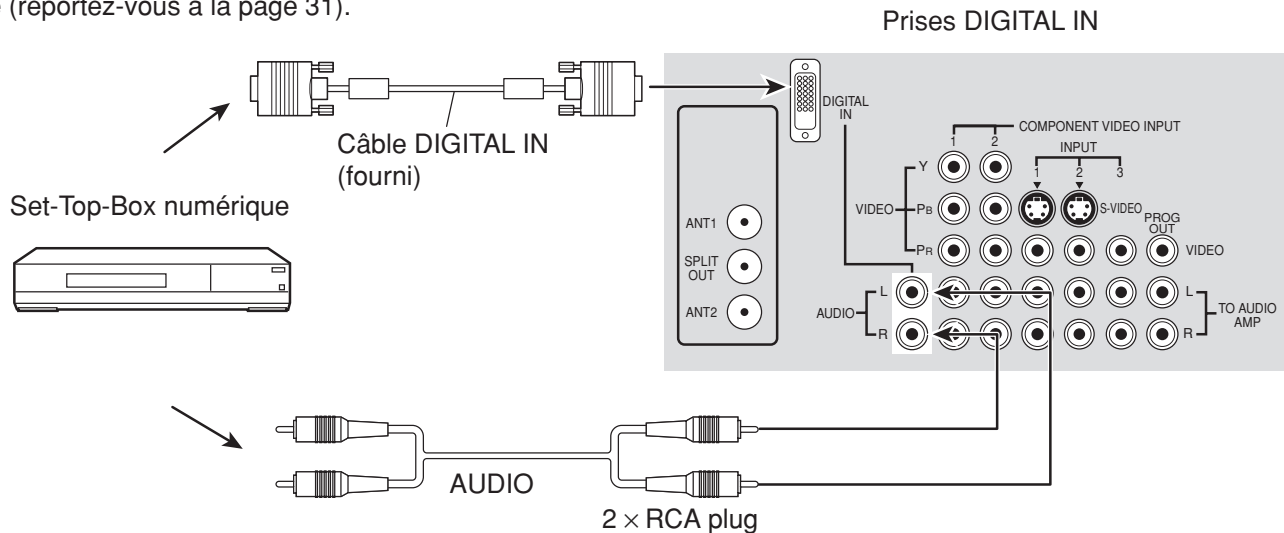

En appliquant une source haute résolution produisant un signal à large bande passante dont le contenu est protégé numériquement (HDCP) sur la prise DIGITAL IN de ce téléviseur, des images haute résolution peuvent être affichées sur l'écran dans leur forme numérique. (La prise d'entrée DVI est conforme à la norme EIA-861 et n'est pas conçue pour être reliée à un ordinateur personnel.)

Remarque:

La prise DIGITAL IN ne peut être utilisée que pour des signaux image 1080i, 480p ou 480i. Réglez la sortie de la prise DIGITAL OUT de la Set-Top-Box sur 1080i, 480p ou 480i. Pour de plus amples détails concernant cette question, reportez-vous au mode d'emploi qui accompagne la Set-Top-Box. Si vous ne pouvez pas afficher d'image parce qu'il n'est pas prévu que vous puissiez régler la sortie DIGITAL OUT de la Set-Top-Box, utilisez l'entrée pour les composantes vidéo (ou bien l'entrée S-vidéo, ou encore l'entrée pour la vidéo standard). En ce cas l'image qui s'affiche résulte du traitement d'un signal analogique.

Mise sous tension, ou hors tension

Branchement de la fiche du cordon d'alimentation

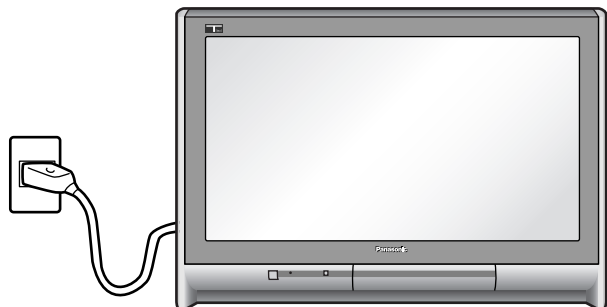

Remarque:

La forme de fiche du cordon d'alimentation varie d'un pays à l'autre. L'illustration ci-contre ne représente peut-être pas la fiche dont est pourvu l'appareil que vous possédez.

Pour mettre l'appareil sous tension

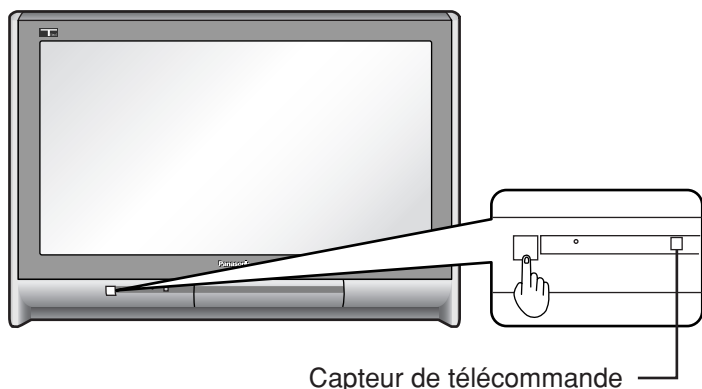

Appuyez sur l'interrupteur POWER du téléviseur.

Appareil sous tension: Témoin rouge

Quand le téléviseur est sous tension, appuyez sur l'interrupteur POWER sur le téléviseur pour le mettre hors tension.

STANDBY: Éteint

Exemple:

L'image ci-dessous s'affiche pendant quelques secondes après la mise sous tension du téléviseur (il s'agit d'un exemple).

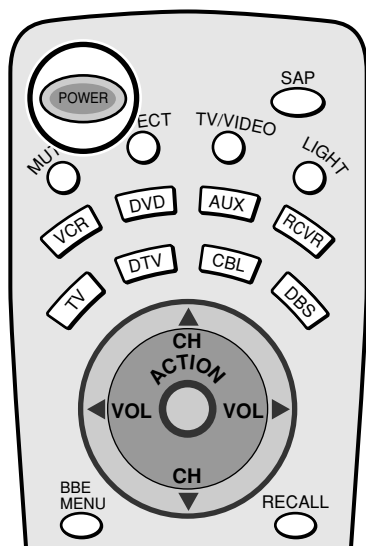
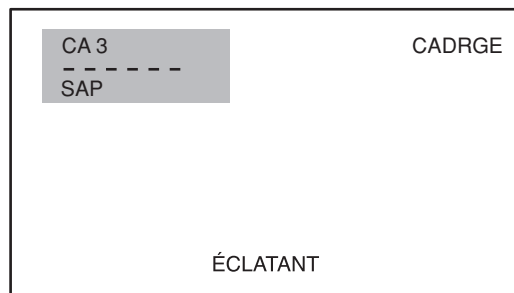

Appuyez sur la touche POWER de la télécommande pour mettre le téléviseur sous tension: Témoin rouge

Appuyez sur la touche POWER de la télécommande pour mettre le téléviseur hors tension: Éteint (mode attente).

Remarque:

Le téléviseur continue de consommer une certaine quantité d'énergie aussi longtemps que le cordon d'alimentation est branché dans la prise secteur murale.



Sélection de la langue des menus

Dans le menu RÉGLAGE, choisissez IDIOMA/LANGUE pour changer la langue des menus sur ENGLISH (anglais), ESPAÑOL (espagnol) ou FRANÇAIS. (Reportez-vous à la page 20)

VHF, UHF et la câblodistribution

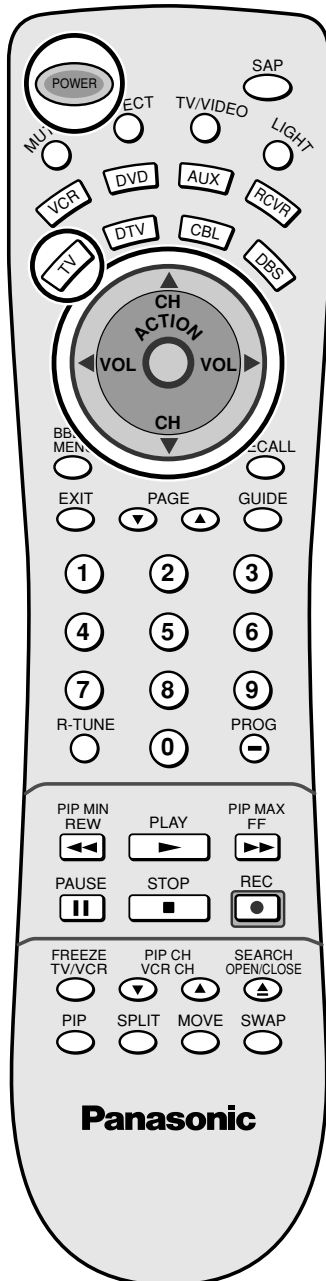
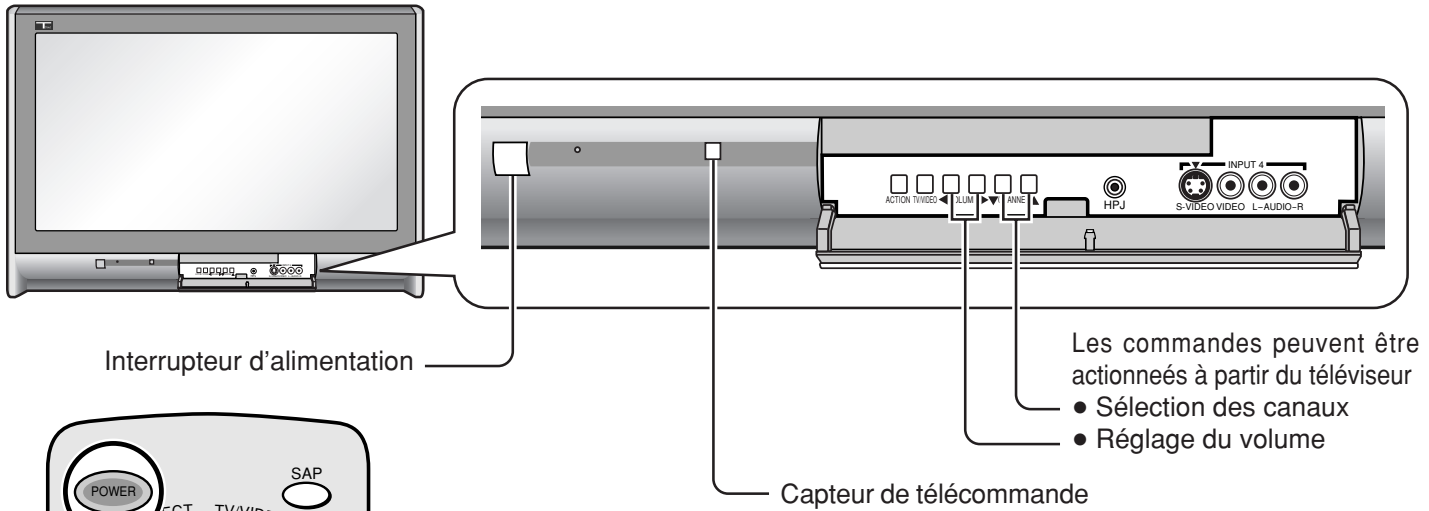
VHF et UHF

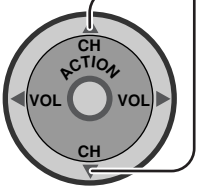
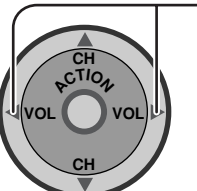

-  Appuyez  sur cette touche pour mettre le téléviseur en service à partir de la télécommande.
-  Appuyez sur cette touche pour mettre le téléviseur sous tension (reportez-vous à la page 13).
-  Appuyez pour choisir le canal désiré.
-  Appuyez pour régler le niveau d'écoute.

Remarques:

- (1) Le numéro de canal et le niveau du volume sont conservés même après la mise hors tension du téléviseur.
- (2) La consommation d'énergie et les hurlements sonores peuvent être réduits par abaissement du volume.

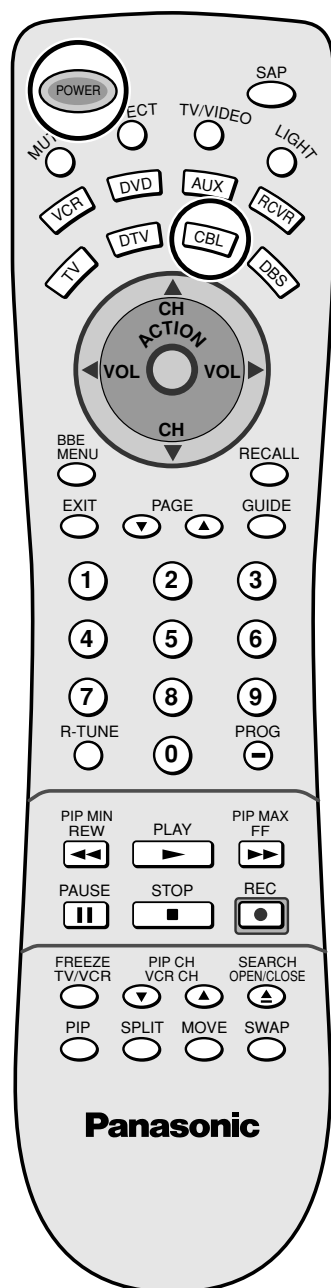
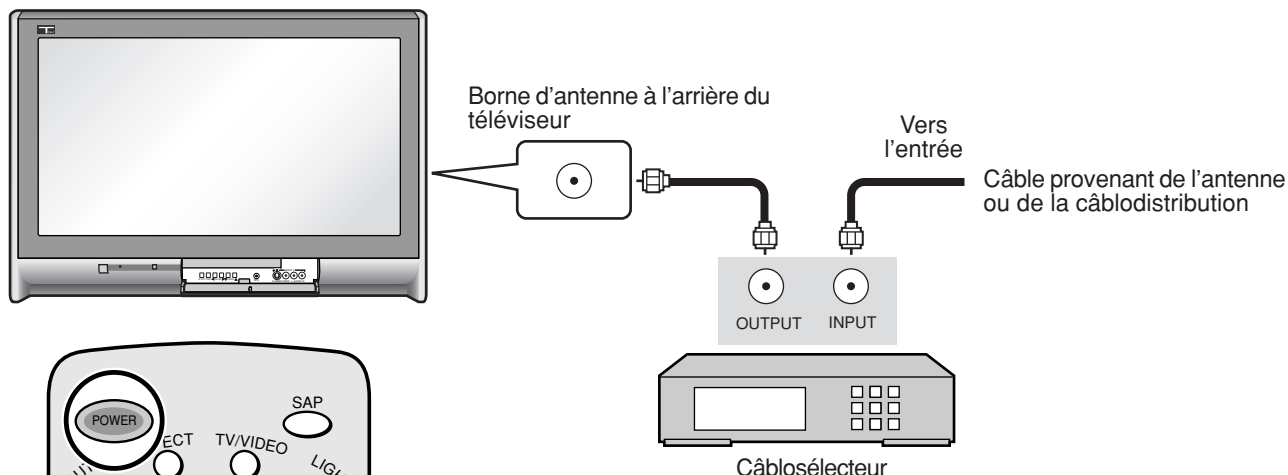

Câblodistribution

Quand le câble d'antenne est connecté à la borne d'antenne du téléviseur via un cablosélecteur ou un magnétoscope, réglez le canal du téléviseur sur le canal 3 ou le canal 4. Cela n'est pas valable si le signal d'entrée provient de la prise VIDEO INPUT.



Vérification

Assurez-vous que les réglages pour la câblodistribution sont faits et que tous les appareils sont installés. Mettez en service le cablosélecteur et réglez le niveau d'écoute.

1  Appuyez sur  pour confirmer.

2  Appuyez sur cette touche tout en orientant la télécommande vers le cablosélecteur.

Remarque:

Le code de télécommande est celui des appareils Panasonic.

Si les appareils périphériques ne fonctionnent pas normalement, reprenez l'enregistrement des codes (reportez-vous aux pages 47 et 48).

3 Utilisez le cablosélecteur et réglez le niveau d'écoute.

Emplacement des commandes

Télécommande lumineuse

Interrupteur

Appuyez sur cette touche pour mettre le téléviseur sous ou hors tension (voir page 13).

Remarque: Le cordon d'alimentation du téléviseur doit d'abord être branché sur une prise secteur murale puis le téléviseur doit être mis sous tension à l'aide de l'interrupteur d'alimentation POWER (mode de veille).

Touche ASPECT

Change la taille de l'écran (voir page 46).

→ 4 : 3 → ZOOM → TOUT ÉCRAN → CADRGE

Touche MUTE

Appuyez sur cette touche pour couper le son, appuyez de nouveau pour rétablir le son.

Touches de sélection de mode

Ces touches permettent de choisir le mode de fonctionnement de la télécommande. (Voir page 48)

Sélection du mode de télécommande pour disque vidéo numérique

Sélection du mode de télécommande du magnétoscope

Sélection du mode de télécommande du téléviseur

Sélection du mode de télécommande du téléviseur numérique

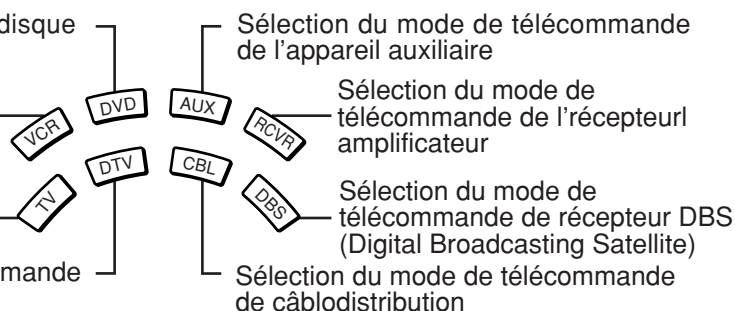

R-TUNE Touche R-TUNE



Permet de revenir au canal ou au mode vidéo que vous regardiez précédemment.

Commande d'autres appareils

Touches	PIP MIN REW	PIP MAX FF	PLAY	PAUSE	STOP
Appareil					
TÉLÉVISEUR	Réduction/Agrandissement de l'image dans l'image		—	—	—
MAGNÉTOSCOPE	Rebobinage/avance rapide du magnétoscope		LECTURE	Pause	ARRÊT
CÂBLE/DBS	—		—	—	—
DVD/LD/CD	Saut, recherche, avance/retour rapide		LECTURE	Pause	ARRÊT
RÉCEPTEUR	Son ambiophonique —/+		—	—	—

Touches	REC	FREEZE TV/VCR	PIP CH VCR CH	SEARCH OPEN/CLOSE
Appareil				
TÉLÉVISEUR	—	Image dans l'image ou image partagée figée	Canal haut/bas pour l'image dans l'image/partagée	Recherche pour l'image dans l'image
MAGNÉTOSCOPE	Enregistrement du magnétoscope	Commutation téléviseur/magnétoscope	Canal haut/bas pour le magnétoscope	—
CÂBLE/DBS	Enregistrement du récepteur DBS	Commutation téléviseur/récepteur DBS	Canal haut/bas pour le récepteur DBS/téléviseur	—
DVD/LD/CD	—	—	—	Ouverture/fermeture
RÉCEPTEUR	—	—	—	—

Emplacement des commandes

Touche TV/VIDEO

Le mode d'entrée change chaque fois que vous appuyez sur cette touche.

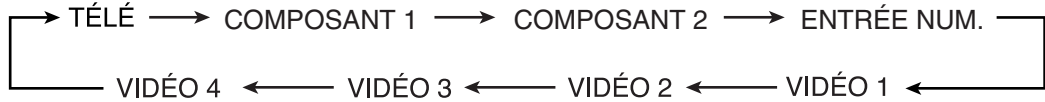

Touche SAP

Choisit le mode sonore (voir page 27).



Éclaire les touches de la télécommande.
Les touches choisies clignotent quand la télécommande est éclairée.

Mise en et hors service l'éclairage de la télécommande.

L'éclairage de la télécommande peut être mis en et hors service en appuyant sur la touche **RECALL** tout en maintenant pressée la touche **R-TUNE**.



Permet de choisir le canal supérieur suivant

Déplace le curseur vers le haut pendant le mode de menu.

Réduit le volume

Déplace le curseur vers la gauche pendant le mode de menu.

Affiche les menus
Appuyez sur cette touche pour accéder aux menus DTV, DBS ou DVD. Pendant le mode télé, appuyez sur cette touche pour choisir BBE VIVA EF ou BBE VIVA HF.

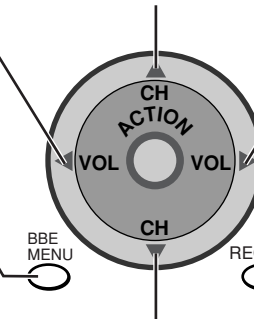

Augmente le volume

Déplace le curseur vers la droite pendant le mode de menu.

Appuyez sur cette touche pour afficher la durée, le canal, la minuterie-sommeil et d'autres options.

Permet de choisir le canal inférieur précédent
Déplace le curseur vers le bas pendant le mode de menu.

Permet de choisir la page suivante/précédente pour DBS, sauter +/- pour DVD et CD.

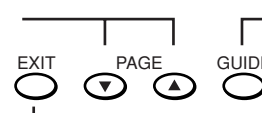

Touche GUIDE pour DBS.

Permet de revenir à un affichage normal à partir de l'écran MENU. Élément précédent dans le menu.

Touches de sélection directe d'un numéro de programme



Touche de tiret PROG

Tiret pour la sélection des numéros de canal pour DTV et DBS.

Échange les images de l'écran partagé et de l'image dans l'image (voir pages 42, 45).

Déplace le cadre de l'image dans l'image (voir page 43).

Partagé l'écran (voir page 44)

Accès au mode d'image dans l'image (voir page 42)



Panasonic

Opérations de base sur le menu

- 1**
- 
- Appuyez sur cette touche pour afficher la page de menu.
- Utilisez ces touches pour sélectionner l'icône de menu désirée.
Appuyez sur cette touche pour accéder au champ du menu secondaire.

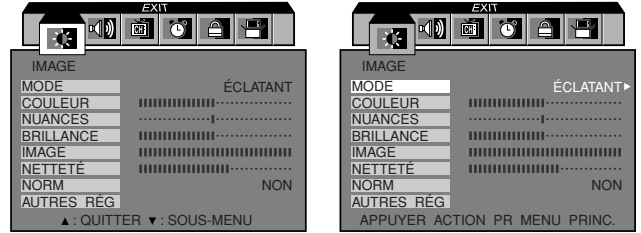

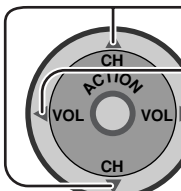
- 2**
- 
- Utilisez ces touches pour sélectionner une option de menu secondaire.
Utilisez ces touches pour sélectionner ou régler.

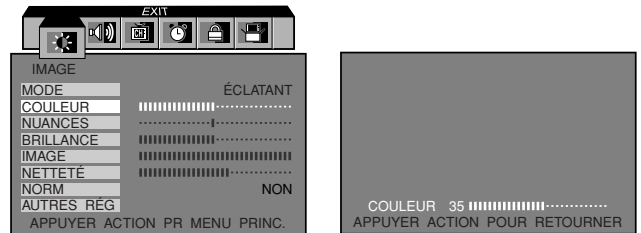

[Pour AUTRES RÉG.]

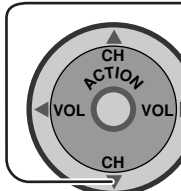
- 
- Appuyez sur cette touche pour sélectionner AUTRES RÉG.
Appuyez sur cette touche pour accéder au champ du menu des options.
- ↓
- Effectuez la sélection et les réglages prévus par le menu des options.

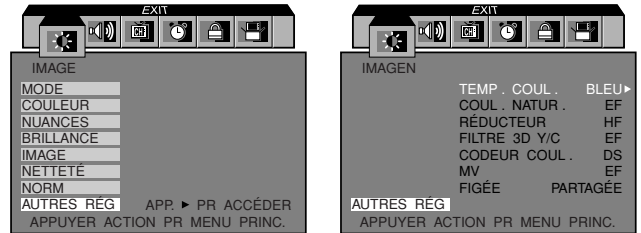

Pour revenir à MENU PRINC.: Pour revenir à la page précédente:

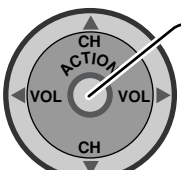
- 
- Appuyez sur cette touche pour revenir en arrière.

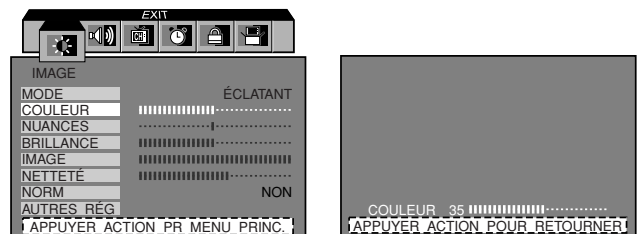

Pour terminer les réglages:

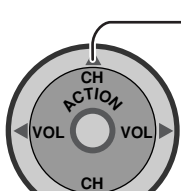
- 
- Appuyez sur cette touche pour abandonner la page MENU. Cela rétablit les conditions normales d'affichage.

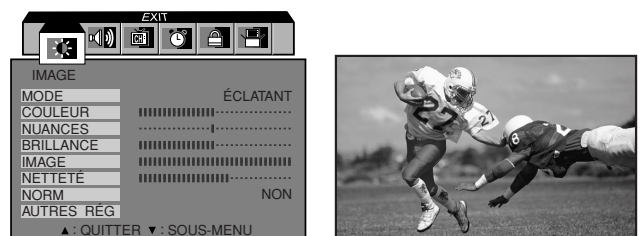







Image normale

Opérations de base sur le menu

 <p>PICTURE</p>	<p>IMAGE</p> <p>MODE <input type="text"/> ÉCLATANT</p> <p>COULEUR <input type="text"/></p> <p>NUANCES <input type="text"/></p> <p>BRILLANCE <input type="text"/></p> <p>IMAGE <input type="text"/></p> <p>NETTETÉ <input type="text"/></p> <p>NORM <input type="text"/> VALIDER</p> <p>AUTRES RÉG</p> <p>▲ : QUITTER ▼ : SOUS-MENU</p>	<p>IMAGE</p> <p>MODE <input type="text"/></p> <p>COULEUR <input type="text"/></p> <p>NUANCES <input type="text"/></p> <p>BRILLANCE <input type="text"/></p> <p>IMAGE <input type="text"/></p> <p>NETTETÉ <input type="text"/></p> <p>NORM <input type="text"/></p> <p>AUTRES RÉG APP. ► PR ACCÉDER</p> <p>APPUYER ACTION PR MENU PRINC.</p>	<p>IMAGE</p> <p>TEMP. COUL. NORM ►</p> <p>COUL. NATUR. EF</p> <p>RÉDUCTEUR HF</p> <p>FILTRE 3D Y/C EF</p> <p>CODEUR COUL. DS</p> <p>MV EF</p> <p>FIGÉE P I P</p> <p>AUTRES RÉG</p> <p>APPUYER ACTION PR MENU PRINC.</p>																															
 <p>AUDIO</p>	<p>AUDIO</p> <p>MODE <input type="text"/> STÉRÉO SAP MONO</p> <p>GRAVES <input type="text"/></p> <p>AIGUS <input type="text"/></p> <p>ÉQUILIBRE <input type="text"/></p> <p>NORM <input type="text"/> VALIDER</p> <p>AUTRES RÉG</p> <p>APPUYER ACTION PR MENU PRINC.</p>	<p>AUDIO</p> <p>MODE <input type="text"/></p> <p>GRAVES <input type="text"/></p> <p>AIGUS <input type="text"/></p> <p>ÉQUILIBRE <input type="text"/></p> <p>NORM <input type="text"/></p> <p>AUTRES RÉG APP. ► PR ACCÉDER</p> <p>APPUYER ACTION PR MENU PRINC.</p>	<p>AUDIO</p> <p>SON IA EF</p> <p>BBE VIVA 3D EF ►</p> <p>BBE EF</p> <p>SON AMBIO 3D</p> <p>H-PARLEURS EF</p> <p>AUTRES RÉG</p> <p>APPUYER ACTION POUR RETOURNER</p>																															
 <p>CHANNELS</p>	<p>CANAUX</p> <p>BAL. CA <input type="text"/> TOUS ►</p> <p>FAVORIS <input type="text"/> ENTRER CANAL 3</p> <p>CANAUX FAVORIS</p> <p>2 5 8 10</p> <p>18 25</p> <p>► : AJOUTER</p> <p>◄ : SUPPRIMER</p> <p>AUTRES RÉG</p> <p>APPUYER ACTION PR MENU PRINC.</p>	<p>CANAUX</p> <p>BAL. CA <input type="text"/></p> <p>FAVORIS <input type="text"/></p> <p>AUTRES RÉG APP. ► PR ACCÉDER</p> <p>APPUYER ACTION PR MENU PRINC.</p>	<p>CANAUX</p> <p>SIGLE PRÉRÉGLÉ ►</p> <p>SIGLE MANUEL ►</p> <p>IDENT. PRISES ►</p> <p>AUTRES RÉG</p> <p>APPUYER ACTION POUR RETOURNER</p>																															
<p>CANAUX</p> <p>SIGLE PRÉRÉGLÉ</p> <table border="0"> <tr><td>ABC</td><td>---</td><td>A&E</td><td>---</td></tr> <tr><td>CBS</td><td>---</td><td>AMC</td><td>---</td></tr> <tr><td>FOX</td><td>---</td><td>BET</td><td>---</td></tr> <tr><td>NBC</td><td>---</td><td>BRAVO</td><td>---</td></tr> <tr><td>PBS</td><td>---</td><td>CNBC</td><td>---</td></tr> <tr><td>CNN</td><td>---</td><td>CNN/SI</td><td>---</td></tr> <tr><td>ESPN</td><td>---</td><td>COMEDY</td><td>---</td></tr> <tr><td>HBO</td><td>---</td><td>COURT</td><td>---</td></tr> </table> <p>APPUYER ▼ PR CONTINUER</p> <p>APPUYER ACTION POUR RETOURNER</p>	ABC	---	A&E	---	CBS	---	AMC	---	FOX	---	BET	---	NBC	---	BRAVO	---	PBS	---	CNBC	---	CNN	---	CNN/SI	---	ESPN	---	COMEDY	---	HBO	---	COURT	---	<p>CANAUX</p> <p>SIGLE MANUEL</p> <p>ENTRER CANAL <input type="text"/> 10</p> <p>ENTRER SIGLE <input type="text"/> ----</p> <p>▲ PR DÉPLACER CRSEUR ▼</p> <p>◄ PR SÉLECT. CANAL ►</p> <p>APPUYER ACTION POUR RETOURNER</p>	<p>CANAUX</p> <p>IDENT. PRISES</p> <p>COMPOSANT1 <input type="text"/></p> <p>COMPOSANT2 <input type="text"/></p> <p>ENTRÉE. NUM. <input type="text"/></p> <p>VIDÉO1 <input type="text"/></p> <p>VIDÉO2 <input type="text"/></p> <p>VIDÉO3 <input type="text"/></p> <p>VIDÉO4 <input type="text"/></p> <p>▲ PR DÉPLACER CRSEUR ▼</p> <p>◄ PR SÉLECT. IDENT. PRISES ►</p> <p>APPUYER ACTION POUR RETOURNER</p>
ABC	---	A&E	---																															
CBS	---	AMC	---																															
FOX	---	BET	---																															
NBC	---	BRAVO	---																															
PBS	---	CNBC	---																															
CNN	---	CNN/SI	---																															
ESPN	---	COMEDY	---																															
HBO	---	COURT	---																															
 <p>TIMER</p>	<p>MINUTERIE</p> <p>SOMMEIL <input type="text"/> NON ►</p> <p>MNTR1 <input type="text"/></p> <p>MNTR2 <input type="text"/></p> <p>HORLOGE <input type="text"/></p> <p>APPUYER ACTION PR MENU PRINC.</p>	<p>MINUTERIE</p> <p>JR LUN-VEN ►</p> <p>MNTR1 <input type="text"/> HRE DÉBUT --:--</p> <p>HRE FIN --:--</p> <p>ENTRER CANAL <input type="text"/> --</p> <p>RÉG NON</p> <p>APPUYER ACTION POUR RETOURNER</p>	<p>MINUTERIE</p> <p>HORLOGE <input type="text"/> --:-- --</p> <p>APPUYER ACTION POUR RETOURNER</p>																															
 <p>LOCK</p>	<p>BLOPAGE</p> <p>CRÉER CODE D'ABORD <input type="text"/> _ _ _ _</p> <p>APPUYER ACTION PR MENU PRINC.</p>	<p>BLOPAGE</p> <p>ENTRER CODE <input type="text"/> _ _ _ _</p> <p>APPUYER ACTION PR MENU PRINC.</p>	<p>BLOPAGE</p> <p>VERROUILLER HF ►</p> <p>PUCE RÉGL. BLOQUER :</p> <p>FILMS USA ►</p> <p>RÉGLAGE:</p> <p>COMBIEN D'HEURES ? 12HEURES ►</p> <p>D'ACCÈS <input type="text"/> MODIFIER CODE ----</p> <p>APPUYER ACTION PR MENU PRINC.</p>																															
 <p>SET UP</p>	<p>RÉGLAGE</p> <p>IDIOMA/LANGUE FRANÇAIS ►</p> <p>ANTENNE ANT1</p> <p>EF MUET NON</p> <p>MODE HF</p> <p>AUTRES RÉG APP. ► PR ACCÉDER</p> <p>APPUYER ACTION PR MENU PRINC.</p>	<p>RÉGLAGE</p> <p>MODE CABLE ►</p> <p>PROG AUTO ►</p> <p>PROG MANUELLE ►</p> <p>CONTACT AUTO HF</p> <p>AUTRES RÉG BANNIÈRE CA EF</p> <p>GEOMAGNETIQUE ►</p> <p>APP. ▼ PR AUTRES</p> <p>APPUYER ACTION POUR RETOURNER</p>	<p>RÉGLAGE</p> <p>APP. ▲ PR AUTRES</p> <p>DÉCAL. IMAGE HF</p> <p>EF RECOMMANDÉ</p> <p>AUTRES RÉG</p> <p>APPUYER ACTION POUR RETOURNER</p>																															

RÉGLAGES

Langues des menus

Dans le menu RÉGLAGE (SET UP), choisissez IDIOMA/LANGUE pour changer la langue des menus sur ENGLISH (anglais), ESPAÑOL (espagnol) ou FRANÇAIS.

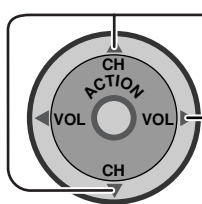

Appuyez sur cette touche pour choisir IDIOMA/LANGUE.

Appuyez sur cette touche pour accéder à la section du sous-menu.

→ ENGLISH ↔ ESPAÑOL ↔ FRANÇAIS ←

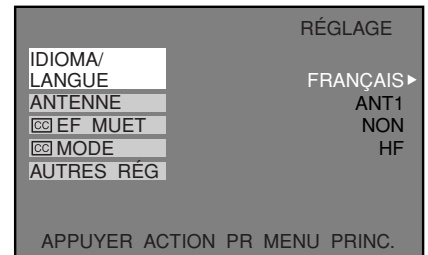

Sélection de l'antenne

Pour choisir ANT1 ou ANT2.

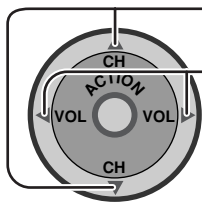

Appuyez sur cette touche pour choisir ANTENNE.

Appuyez sur cette touche pour choisir ANT1 ou ANT2.

ANT1 ↔ ANT2

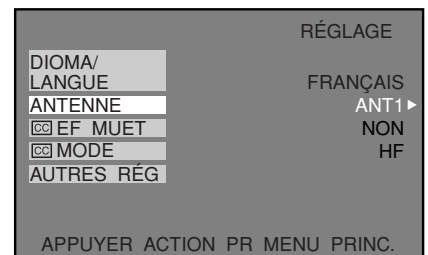

CC EF MUET CC MODE (Sous-titres)

Ce téléviseur incorpore un décodeur pour malentendants qui fournit une description visuelle de la portion audio de l'émission sous la forme de sous-titres (lettres en couleur ou blanches sur fond noir). Ce décodeur permet la lecture du dialogue de l'émission ou de toute autre information.

CC EF MUET

Met en service l'affichage des sous-titres quand vous appuyez sur la touche MUTE de la télécommande. Pour mettre hors service l'affichage des sous-titres, appuyez une nouvelle fois sur la touche MUTE.

Remarque:

Cette fonction est activée lorsque le paramètre **CC** MODE est réglée à HF. L'émission doit contenir des sous-titres.

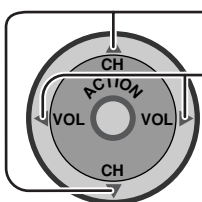

Appuyez pour choisir **CC** EF MUET.

Appuyez sur cette touche pour choisir ce qui suit:

→ NON ↔ C1 ↔ C2 ↔ C3 ↔ C4 ←

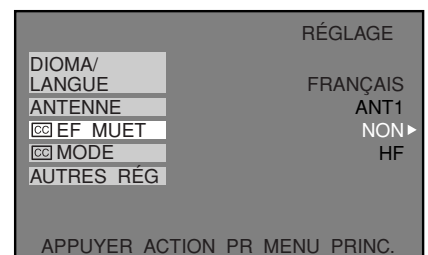

CC MODE

Met en service l'affichage des sous-titres. L'affichage demeure en service jusqu'à ce que vous choisissiez la valeur HF sur le menu.

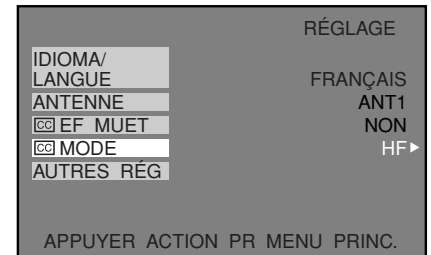
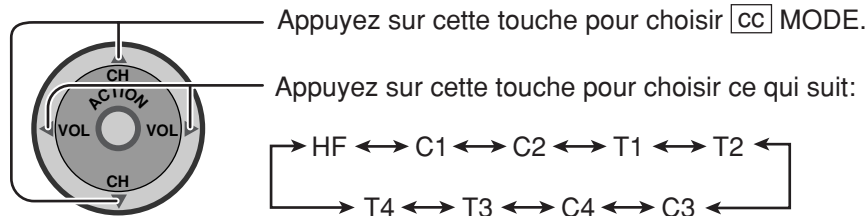

- **HF (HORS FONCTION)** - Mode conseillé lorsque l'affichage des sous-titres n'est pas utilisé.
- **C1** - Pour l'affichage d'informations relatives à l'image (maximum de 4 lignes placées convenablement sur l'écran de manière à ne pas masquer les parties essentielles de l'image).
- **C2** - Autre mode pour les informations relatives à l'image.
- **T1** - Masquage d'une grande partie de l'image et affichage du programme des émissions ou d'autres informations pertinentes.
- **T2** - Autre mode donnant lieu à l'affichage d'informations et au masquage d'une grande partie de l'image sur l'écran du téléviseur.
- **C3** - Autre mode pour les informations relatives à l'image.
- **C4** - Autre mode pour les informations relatives à l'image.
- **T3** - Autre mode donnant lieu à l'affichage d'informations et au masquage d'une grande partie de l'image sur l'écran du téléviseur.
- **T4** - Autre mode donnant lieu à l'affichage d'informations et au masquage d'une grande partie de l'image sur l'écran du téléviseur.

Remarques:

(1) Configuration conseillée pour les sous-titres afin d'utiliser la touche MUTE.

CC EF MUET: C1

CC MODE: HF

(2) La valeur de CC EF MUET n'est valide que si CC MODE est réglé à HF. En effet, CC MODE ayant pour valeur EF, remplace CC EF MUET.

Ce menu ne peut pas être affiché quand l'image principale est le résultat d'un signal de d'entrée vidéo de composante 480i ou plus.

(3) Quand le format de l'image est réglé sur ZOOM, les sous-titres ne peuvent pas être utilisés.

Sélection des menus d'options de AUTRES RÉG

Pour sélectionner les menus d'options de AUTRES RÉG.

1 Appuyez sur cette touche pour sélectionner AUTRES RÉG.

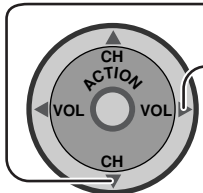

Appuyez sur cette touche pour accéder au champ du menu d'options.

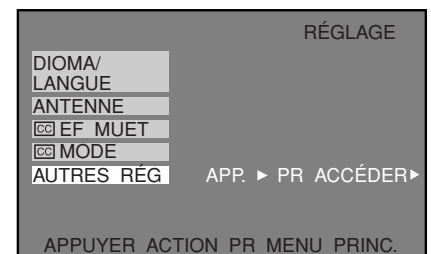

2 Utilisez ces touches pour sélectionner le menu d'options.

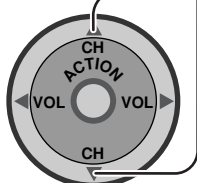

Effectuez les réglages.

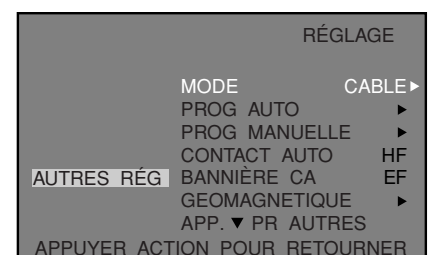

Sélection du MODE

Pour choisir CÂBLE ou TÉLÉ.

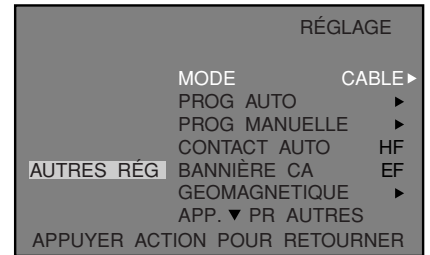
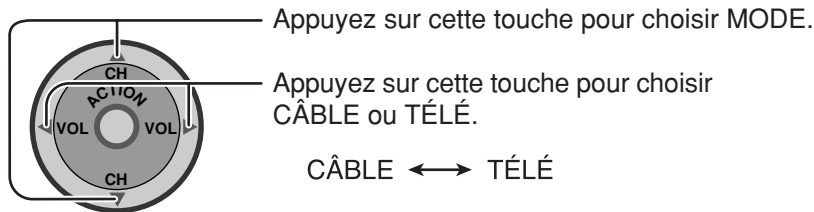

PROGRAMMATION AUTOMATIQUE

Pour programmer automatiquement tous les canaux avec un signal.

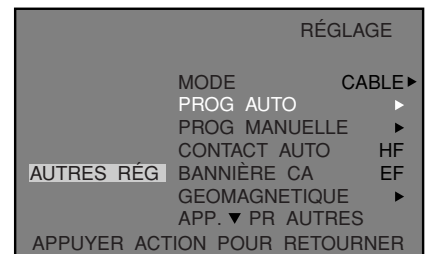
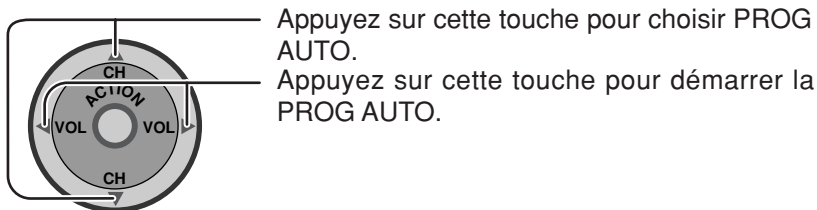

PROGRAMMATION MANUELLE

Pour ajouter ou supprimer manuellement de canaux.

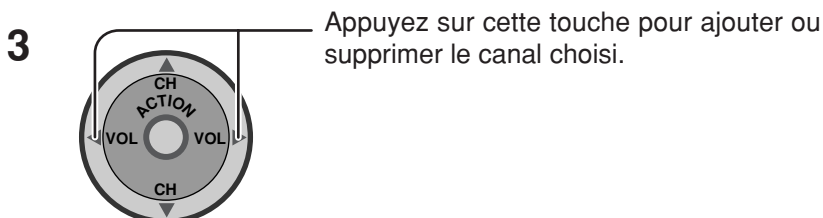
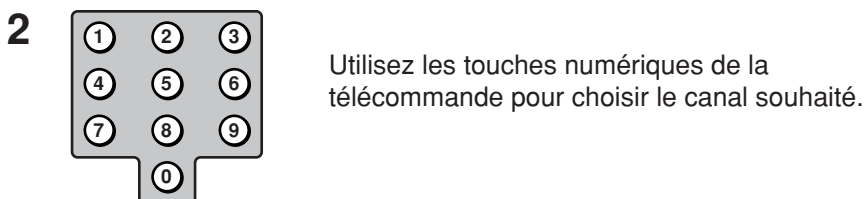
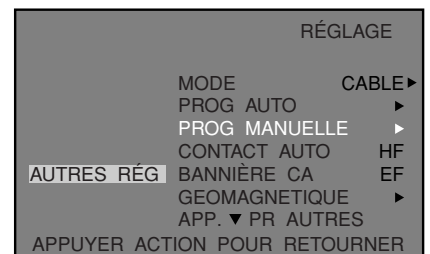
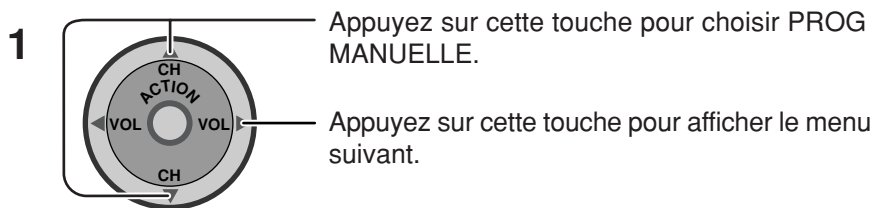

MISE SOUS TENSION AUTOMATIQUE

Choisissez EF pour mettre le téléviseur sous tension en même temps que le câblesélecteur ou les autres appareils, ou choisissez HF.

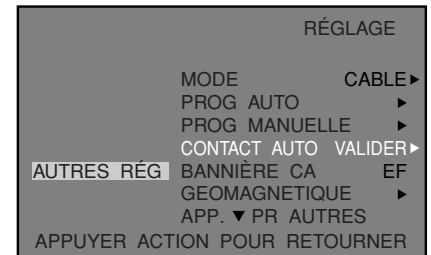
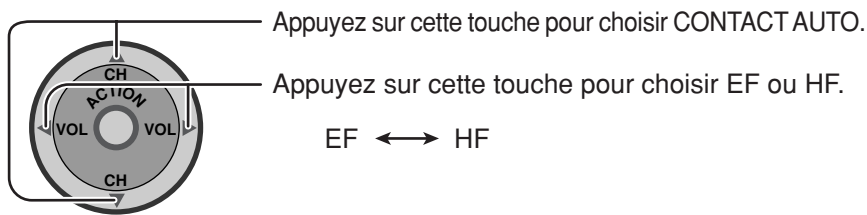

Bannière de canal

Choisissez EF pour afficher la bannière de canal sur l'écran ou choisissez HF.

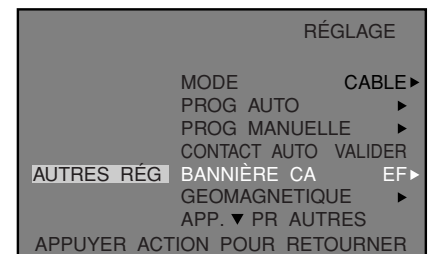
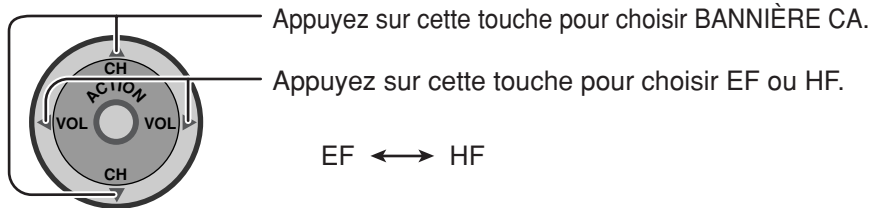

Correction géomagnétique (Réglage de la distorsion oblique des images)

Le réglage CORRECTION GÉOMAGNÉTIQUE permet d'ajuster ou d'éliminer la décoloration de l'image causée par le champ magnétique terrestre de la région.

Cette correction est réalisée quand le téléviseur est déplacé ou quand l'image est légèrement oblique.

1 Appuyez sur cette touche pour choisir GÉOMAGNÉTIQUE.

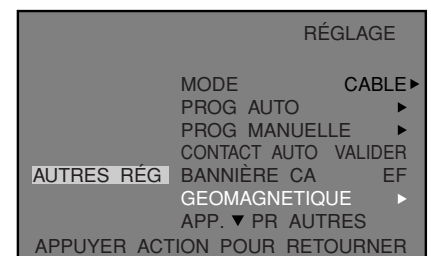
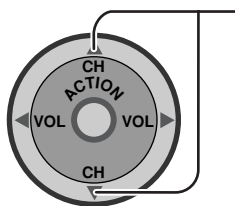

2 Déplacez la barre verticale vers la gauche ou vers la droite jusqu'à ce que la décoloration disparaisse.

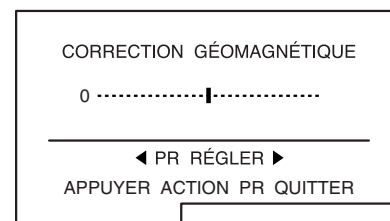
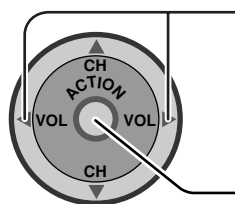

Appuyez sur cette touche pour quitter la CORRECTION GÉOMAGNÉTIQUE. "DÉMAGNÉTISATION" apparaît pendant trois secondes.

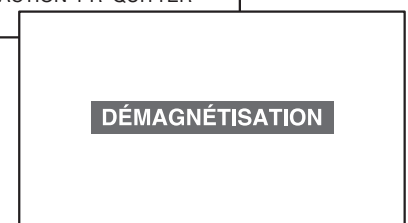

DÉCAL. IMAGE

Pour être utilisée comme économiseur d'écran, cette fonction change la position de toute l'image (décalage).

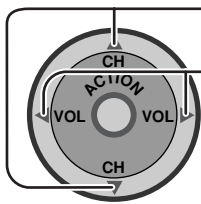

Utilisez ces touches pour sélectionner DÉCAL. IMAGE.
Utilisez ces touches pour sélectionner EF ou HF.

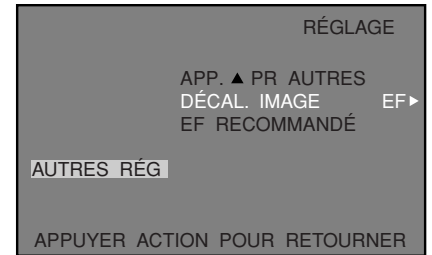

Réglage de l'image

MODE D'IMAGE

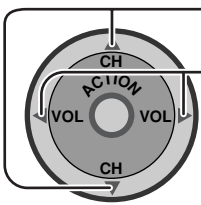

Appuyez sur cette touche pour choisir MODE.
Appuyez sur cette touche pour choisir le mode d'image souhaité.

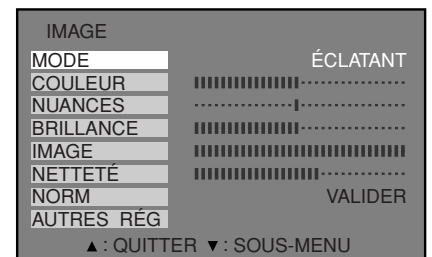

COULEUR/NUANCES/BRILLANCE/IMAGE/NETTETÉ/NORMAL

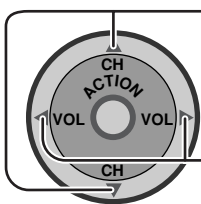

Appuyez sur cette touche pour choisir le sous-menu souhaité (COULEUR/NUANCES/BRILLANCE/IMAGE/NETTETÉ/NORMAL).
Appuyez sur cette touche pour ajuster le niveau souhaité tout en regardant l'image derrière le menu.

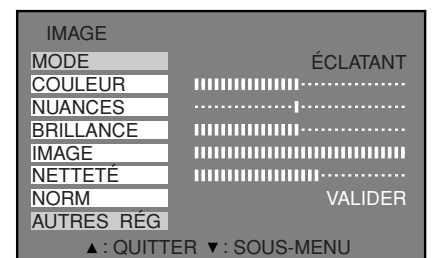

Réglage	Fonction
COULEUR	Règle l'intensité de couleur souhaitée.
NUANCES	Règle la tonalité naturelle de la peau.
BRILLANCE	Règle les zones sombres de l'image.
IMAGE	Règle les zones blanches de l'image.
NETTETÉ	Règle la clarté et les détails de l'image.
NORMAL	Réinitialise tous les réglages de l'image aux réglages par défaut de l'usine.

Sélection des menus d'options de AUTRES RÉG

Pour sélectionner les menus d'options de AUTRES RÉG.

1

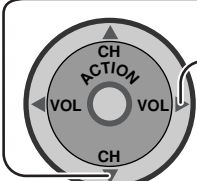

Appuyez sur cette touche pour sélectionner AUTRES RÉG.

Appuyez sur cette touche pour accéder au champ du menu d'options.

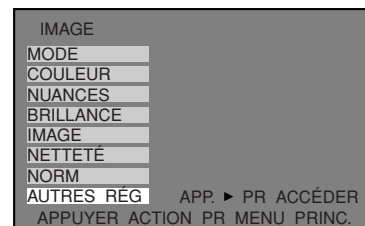

2

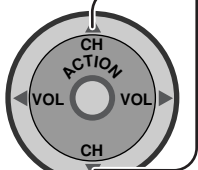

Utilisez ces touches pour sélectionner le menu d'options.

Effectuez les réglages.

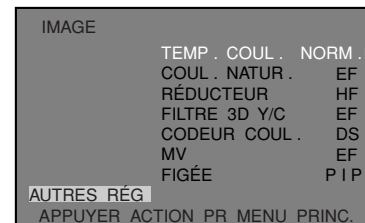

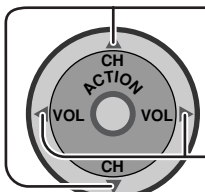

TEMP. COUL. (Température)/COUL. NATUR./RÉDUCTEUR/FILTRE 3D

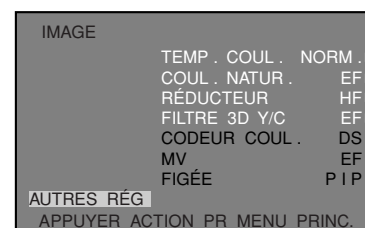

Utilisez ces touches pour sélectionner chaque menu d'options (TEMP. COUL./COUL. NATUR./RÉDUCTEUR/FILTRE 3D).

Appuyez sur cette touche pour ajuster le niveau souhaité tout en regardant l'image derrière le menu.



Réglage	Mode	Explications
TEMP. COUL. (température)		Pour augmenter ou réduire les couleurs ROUGE et BLEU selon vos préférences.
COUL. NATUR.	EF ↔ HF	Pour augmenter la plage de reproduction des couleurs avec une gradation naturelle des couleurs et une saturation très délicate.
RÉDUCTEUR	EF ↔ HF	Réduit le bruit des canaux, appelé habituellement "neige". Reste hors service lors de la réception d'un signal fort.
FILTRE 3D	EF ↔ HF	Réduit le bruit et le décalage des couleurs de l'image.

MATRICE DES COULEURS

Affiche les signaux d'entrée (signaux 480p) avec des couleurs naturelles, à partir d'un appareil numérique connecté aux entrées COMPONENT VIDEO (prises d'entrée Y, Pb/Cb, Pr/Cr).

Choisissez HD ou DS pour ajuster automatiquement les paramètres des couleurs pour HD (Haute définition) et DS (Définition standard).

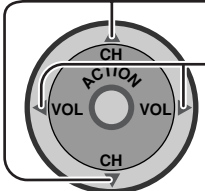

Appuyez sur cette touche pour choisir CODEUR COUL..

Appuyez sur cette touche pour choisir DS ou HD.

DS : Quans le signal d'entrée provient d'un système de télévision ordinaire (NTSC).

HD : Quand le signal d'entrée provient d'un système haute définition (ATSC).

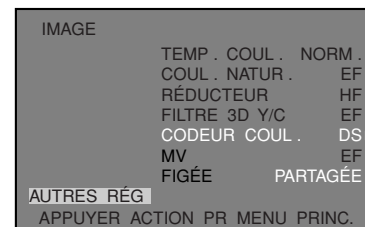

Remarques:

- Lorsque vous regardez un format de signal DTV non standard, vous pouvez changer manuellement les paramètres des couleurs afin d'obtenir la meilleure qualité d'image.
- CODEUR COUL. n'a pas besoin d'être réglé si vous utilisez un appareil haute définition ou un appareil à sortie 480i. Utilisé uniquement pour une source de signal 480p.

MV (Modulation de la vitesse)

Choisissez EF pour accentuer les bords de l'image, ou choisissez HF.

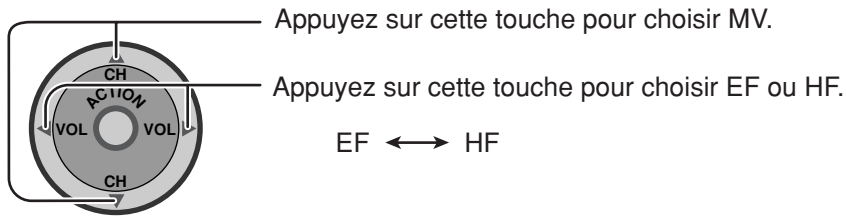

IMAGE	TEMP. COUL. NORM.	
	COUL. NATUR.	EF
	R DUCTEUR	HF
	FILTRE 3D Y/C	EF
	CODEUR COUL.	DS
	MV	EF▶
	FIG E	PIP
AUTRES R G		
	APPUYER ACTION PR MENU PRINC.	

FIGÉE

Choisir PARTAGÉE ou PIP pour choisir le type d'image figée lors de l'affichage d'un seul écran.

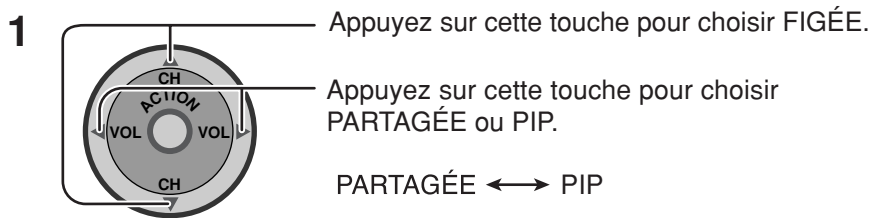
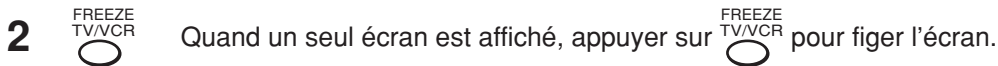
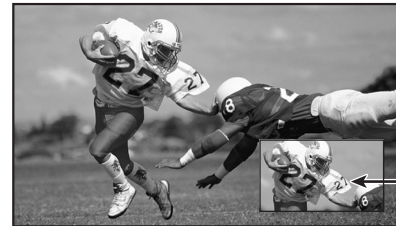

IMAGE	TEMP. COUL. NORM.	
	COUL. NATUR.	EF
	RÉDUCTEUR	HF
	FILTRE 3D Y/C	EF
	CODEUR COUL.	DS
	MV	HF
	FIGÉE	PARTAGÉE▶
AUTRES RÉG		
	APPUYER ACTION PR MENU PRINC.	



Quand FIGÉE PARTAGÉE est choisi.



Quand FIGÉE PIP est choisi.



Remarques:

(1) Quand vous appuyez sur quand l'écran est partagé, l'écran partagé est figé et l'action de l'image principale continue (voir page 44).



(2) Quand vous appuyez sur pendant l'utilisation de l'image dans l'image, le cadre de l'image dans l'image est figé et l'action de l'image principale continue (voir page 43).

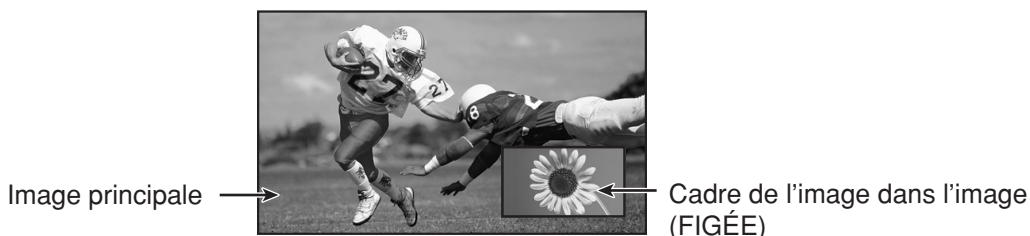

Béglages audio

Choix de mode STÉRÉO/SAP/MONO

Appuyez sur cette touche pour choisir MODE.

Appuyez pour choisir STÉRÉO/SAP/MONO.
Affichage en rouge - Signal disponible
Affichage en blanc - Signal non disponible

Remarque: La sélection du mode automatique est aussi possible en appuyant sur la touche  de la télécommande (voir page 17).

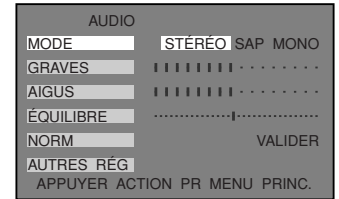

Remarque:

- **STÉRÉO** - Réception de 2 voies audio
- **SAP** - Seconde voie audio (utilisé pour les émissions bilingues)
- **MONO** - À utiliser quand les signaux stéréo sont faibles.

Sélection de GRAVES/AIGUS/ÉQUILIBRE/NORMAL

Appuyez sur cette touche pour choisir GRAVES/AIGUS/ÉQUILIBRE/NORMAL.
Appuyez sur cette touche pour régler le niveau souhaité tout en écoutant le son.

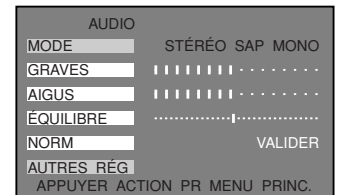

Réglage	Effets	Fonction
GRAVES	◀ Plus faible Plus fort ▶	Augmente ou diminue la réponse des graves.
AIGUS	◀ Plus faible Plus fort ▶	Augmente ou diminue la réponse des aigus.
ÉQUILIBRE	◀ HP gauche HP droit ▶	Accentue le volume des enceintes gauche/droite.
NORMAL	▶ NON	Réinitialise les réglages des GRAVES, AIGUS et ÉQUILIBRE aux réglages par défaut de l'usine.

Sélection des menus d'options de AUTRES RÉG

Pour sélectionner les menus d'options de AUTRES RÉG.

1 Appuyez sur cette touche pour sélectionner AUTRES RÉG.

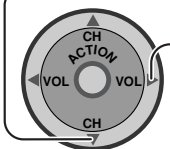

Appuyez sur cette touche pour accéder au champ du menu d'options.

2 Utilisez ces touches pour sélectionner le menu d'options.



Effectuez les réglages.

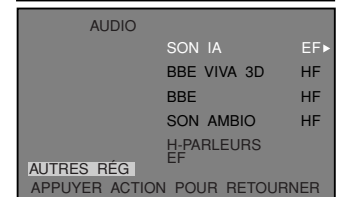
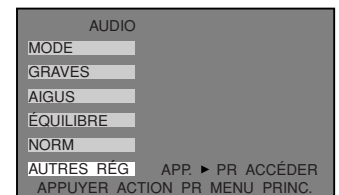

SON IA

SON IA Égalise le niveau de volume général sur tous les canaux. (Le son IA n'est pas disponible en mode VIDÉO).

Appuyez sur cette touche pour choisir SON IA.

Appuyez sur cette touche pour choisir EF ou HF.
EF ↔ HF

Remarque:
SON IA n'est pas disponible en mode VIDÉO.

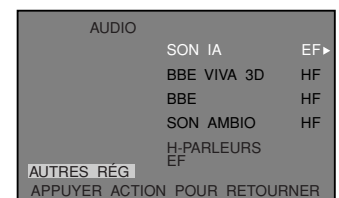

Béglages audio

BBE VIVA/ BBE

La particularité à noter de BBE VIVA tient dans le fait que cette fonction peut produire une image audio précise. Les systèmes 3D habituels forcent les sons émis par les voies droite et gauche, ce qui a un effet néfaste sur la voie centrale. Il en résulte qu'il peut être difficile d'entendre les dialogues, ou que la voie centrale peut totalement disparaître. BBE VIVA restitue précisément et distinctement les paroles des chansons et les dialogues des films.

BBE VIVA Cette fonction maintient un niveau sonore constant fidèle à l'original, produisant un son 3D hi-fi qu'il est impossible d'obtenir avec les autres systèmes 3D.

BBE Utilise un traitement de signal spécial afin de reproduire avec précision chaque son et pour reproduire immédiatement et fidèlement le son original et conservant son naturel.

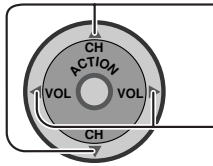

Utilisez ces touches pour sélectionner BBE VIVA [Avec la version BBE VIVA] ou BBE [Sans la version BBE VIVA].

Appuyez sur cette touche pour choisir EF ou HF.
EF ↔ HF

Remarques:

- Si BBE VIVA est EF, "BBE" et "SURROUND" sont fixes et EF.
- Si BBE VIVA est HF, "BBE" et "SURROUND" peut prendre individuellement une valeur.

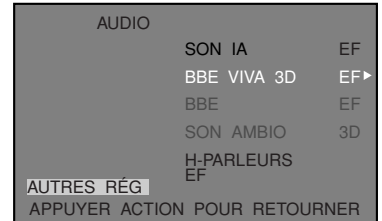

[Avec la version BBE VIVA]

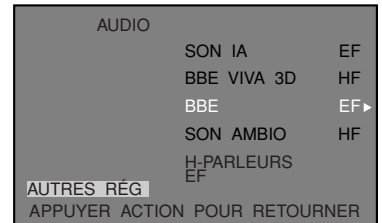

[Sans la version BBE VIVA]

SON AMBIO

Pour profiter d'un effet de salle de concert, mettez le SON AMBIO en fonction (EF). La fonction SURROUND n'est active que si BBE VIVA est HF.

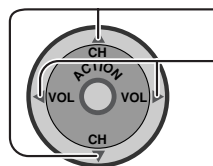

Appuyez sur cette touche pour choisir SON AMBIO.

Appuyez sur cette touche pour choisir EF ou HF.

EF ↔ HF

Remarques:

- Lors de la lecture d'une source stéréo ou d'une autre source: SON AMBIO → réglez sur EF.
Avec des sonorités monophoniques: SON AMBIO → réglez sur HF.

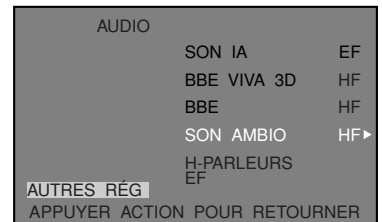

H-PARLEURS

Choisissez le mode H-PARLEURS souhaité.

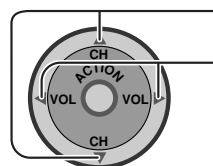

Appuyez sur cette touche pour choisir H-PARLEURS.

Appuyez sur cette touche pour le mode souhaité.

EF ↔ H/CIRCUIT-SORTIE AUDIO VARIABLE ↔ H/CIRCUIT-SORTIE AUDIO FIXE

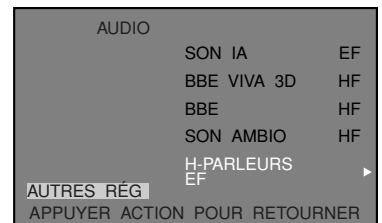

Mode	Fonction
EF	Les haut-parleurs du téléviseur fonctionnent normalement.
H/CIRCUIT-SORTIE AUDIO VARIABLE	La mise hors fonction et le son des haut-parleurs du téléviseur sont ajustables par le téléviseur.
H/CIRCUIT-SORTIE AUDIO FIXE	La mise hors fonction et le son des haut-parleurs sont ajustables uniquement par l'amplificateur externe.

Réglages CANAUX

BALAYAGE DES CANAUX

Vous permet de choisir le mode de balayage FAV ou TOUS.

- BAL. CA. FAV** Pour entrer un maximum de 16 canaux favoris.
BAL. CA. TOUS Pour balayer tous les canaux lors de l'utilisation des touches CH haut/bas.

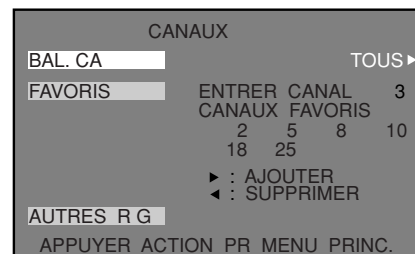
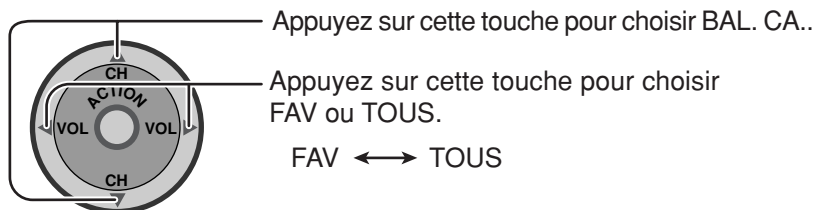

Sélection des canaux favoris

- 1** Appuyez sur cette touche pour choisir FAVORIS.

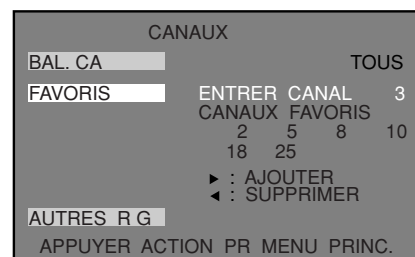
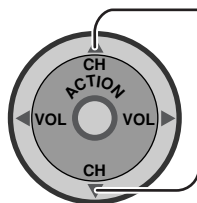

- 2** Utilisez les touches numériques de la télécommande pour choisir le canal souhaité.

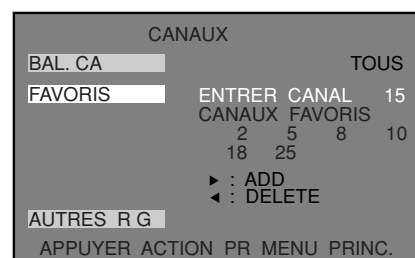
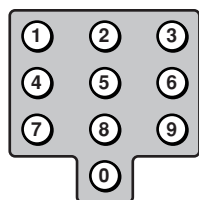

(Exemple: Le canal 15 est choisi)

- 3** Appuyez sur ▶ pour ajouter ou sur ◀ pour supprimer le canal choisi.

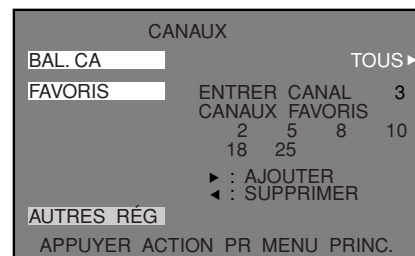
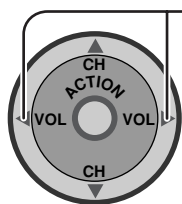

(Exemple: Le canal 15 est ajouté)

- 4** Répétez les étapes 2 et 3 jusqu'à la sélection de 16 canaux favoris maximum.

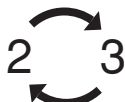

Sélection des menus d'options de AUTRES RÉG

Pour sélectionner les menus d'options de AUTRES RÉG.

1

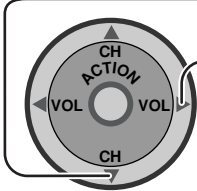

Appuyez sur cette touche pour sélectionner AUTRES RÉG.
Appuyez sur cette touche pour accéder au champ du menu d'options.

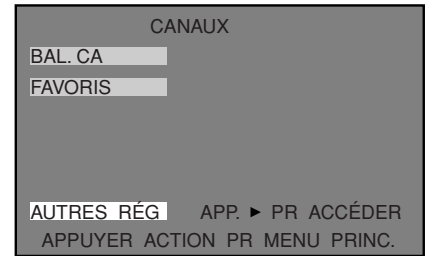

2

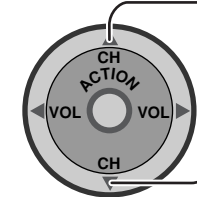

Utilisez ces touches pour sélectionner le menu d'options.
Effectuez les réglages.

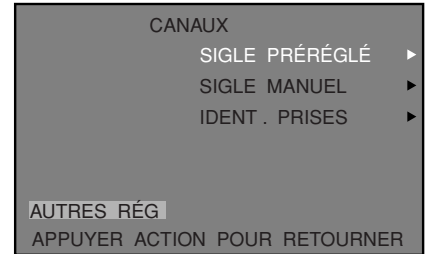

SIGLE PRÉRÉGLÉ

Affecte un numéro de canal aux stations de télévision populaires préréglées.

1

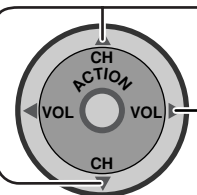

Appuyez sur cette touche pour choisir SIGLE PRÉRÉGLÉ.
Appuyez sur cette touche pour afficher le menu.

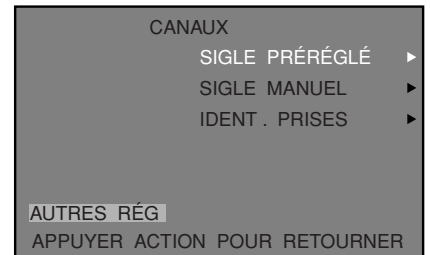

2

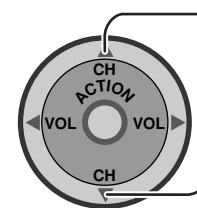

Appuyez sur cette touche pour afficher le menu SIGLE PRÉRÉGLÉ.

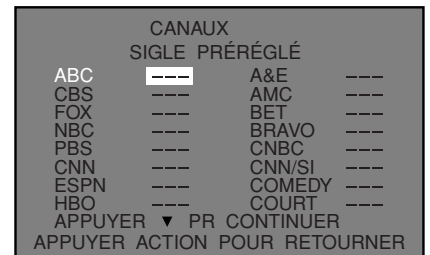

3

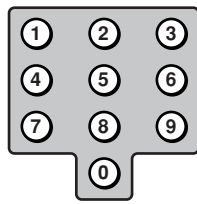

Utilisez les touches numériques de la télécommande pour choisir un canal souhaité (reportez-vous à votre programme de télévision local).
Remarque:
Pour effacer un canal, appuyez sur ◀ VOL pendant que le canal est mis en évidence.

SIGLE MANUEL

Entrez le numéro de canal et le sigle manuellement.

1 Appuyez sur cette touche pour choisir SIGLE MANUEL.
Appuyez sur cette touche pour afficher le menu.

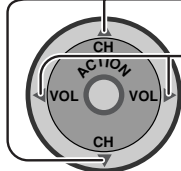
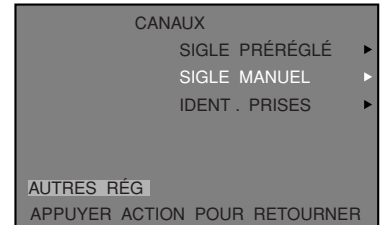
2 Appuyez sur cette touche pour entrer le canal souhaité.

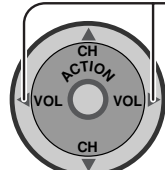

OU

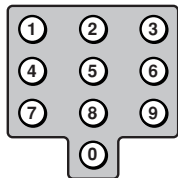

Utilisez les touches numériques de la télécommande pour choisir un canal souhaité (reportez-vous à votre programme de télévision local).

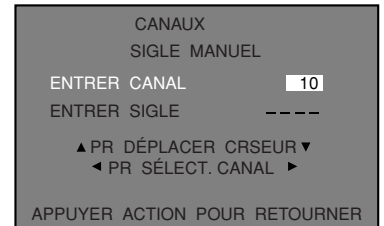

3 Appuyez sur cette touche pour choisir ENTRER CANAL.

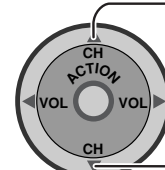
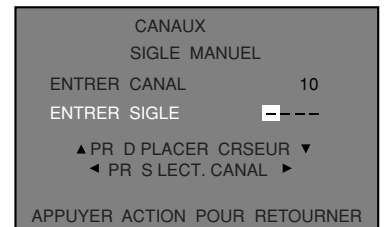
4 Appuyez sur cette touche pour choisir les caractères.
Appuyez sur cette touche pour déplacer le curseur.
Répétez l'étape 4 jusqu'à un maximum de 4 caractères.



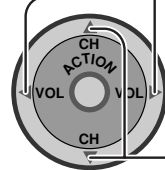
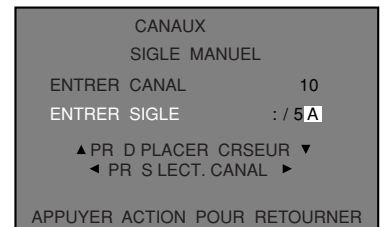

Remarque:
Dans SIGLE MANUEL, 4 caractères maximum peuvent être choisis comme SIGLE.

IDENT. PRISES

Permet d'identifier les entrées vidéo lors de l'affichage d'un appareil optionnel.

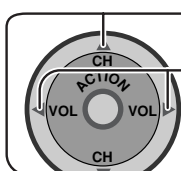
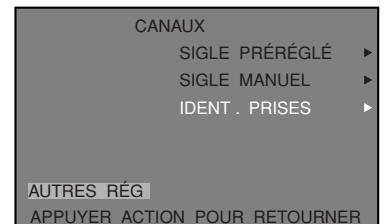
1 Appuyez sur cette touche pour choisir IDENT. PRISES.
Appuyez sur cette touche pour afficher le menu.



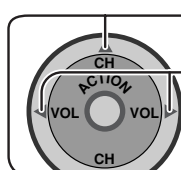

2 Appuyez sur cette touche pour déplacer le curseur.
Appuyez sur cette touche pour choisir l'identification.

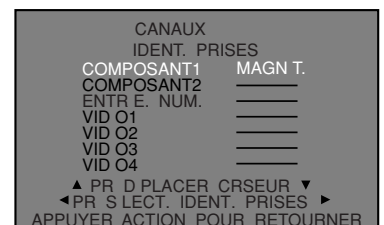

Remarque:

Pour omettre la prise choisie, appuyez sur ◀ VOL ou sur VOL ▶ pour choisir **OMETTRE**. Le mode d'entrée choisi sera sauté quand vous appuierez sur la touche TV/VIDEO .



MINUTERIE

La minuterie peut mettre le téléviseur sous ou hors tension. Avant d'utiliser la minuterie 1 ou la minuterie 2, vérifiez que l'horloge est correctement réglée et réglez-la si nécessaire. Réglez ensuite la minuterie 1 et la minuterie 2.

SOMMEIL

La minuterie SOMMEIL permet de régler la durée avant la mise hors tension du téléviseur.

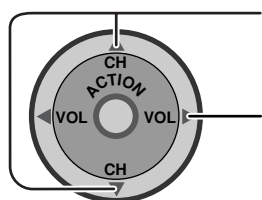

Appuyez sur cette touche pour choisir SOMMEIL.

Appuyez sur cette touche pour choisir la durée avant la mise hors tension du téléviseur. Pour mettre cette minuterie hors service, choisissez NON.

→ NON → 30 → 60 → 90

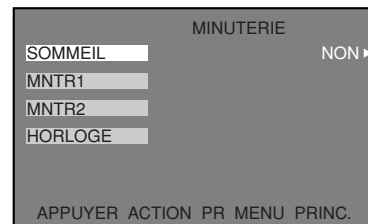

Minuterie 1 et minuterie 2

Dans le menu MNTR, choisissez une ou deux minuteries pour mettre le téléviseur sous et hors tension à des heures données, sur des canaux choisis et les jours choisis. L'HORLOGE doit avoir été réglée correctement pour que la minuterie puisse être utilisée.

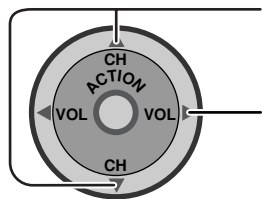

Appuyez sur cette touche pour choisir MNTR1 ou MNTR2.

Appuyez sur cette touche pour entrer.

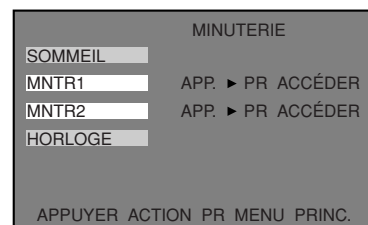

JR Permet de régler le jour de la semaine.

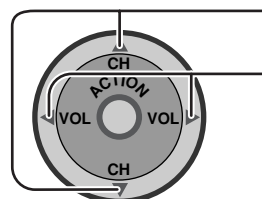

Appuyez sur cette touche pour choisir JR.

Appuyez sur cette touche pour régler le jour de la semaine. (choisissez un jour ou plusieurs jours)

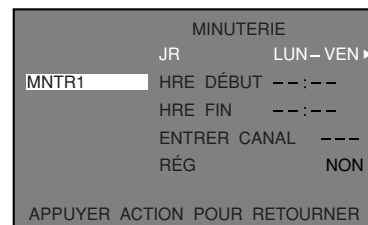

HRE DÉBUT Permet de régler l'heure de la journée.

1

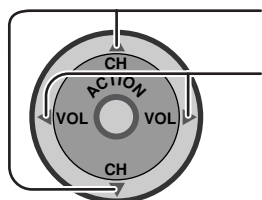

Appuyez sur cette touche pour choisir HRE DÉBUT.

Appuyez sur cette touche pour choisir AM ou PM.

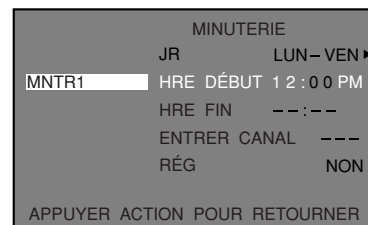

2

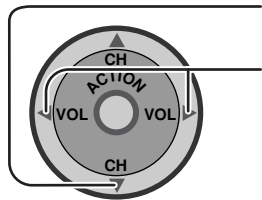

Appuyez sur cette touche pour choisir la position des minutes.

Appuyez sur cette touche pour régler les minutes.

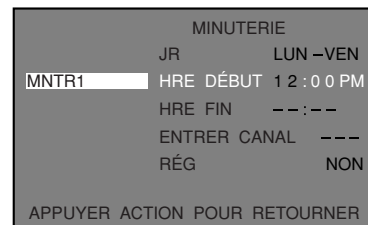

HRE FIN Permet de régler l'heure de la journée.

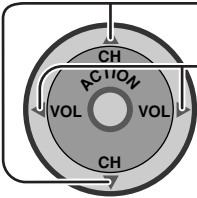
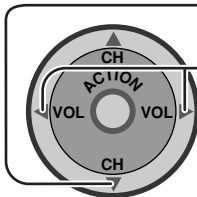
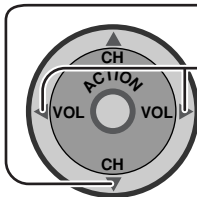
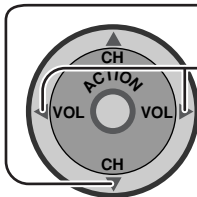
- 1**
- 
- Appuyez sur cette touche pour choisir HRE FIN.
- 
- Appuyez sur cette touche pour choisir AM ou PM.
- 2**
- 
- Appuyez sur cette touche pour choisir la position des minutes.
- 
- Appuyez sur cette touche pour régler les minutes.

```

MINUTERIE
JR          LUN-VEN
MNTR1     HRE DÉBUT 12:00 PM
          HRE FIN   13:00 PM
          ENTRER CANAL ---
          RÉG       NON
APPUYER ACTION POUR RETOURNER
    
```

```

MINUTERIE
JR          LUN-VEN
MNTR1     HRE DÉBUT 12:00 PM
          HRE FIN   13:00 PM
          ENTRER CANAL ---
          RÉG       NON▶
APPUYER ACTION POUR RETOURNER
    
```

ENTRER CANAL

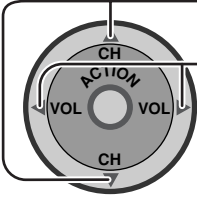
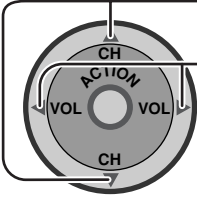
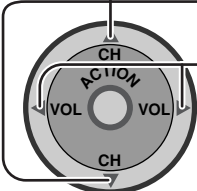
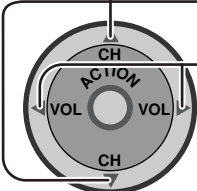
- 1**
- 
- Appuyez sur cette touche pour choisir ENTRER CANAL.
- 
- Appuyez sur cette touche pour le canal.
- 2**
- 
- Appuyez sur cette touche pour choisir RÉG.
- 
- Appuyez sur cette touche pour choisir OUI.
- OUI ↔ NON

```

MINUTERIE
JR          LUN-VEN
MNTR1     HRE DÉBUT 12:00 PM
          HRE FIN   13:00 PM
          ENTRER CANAL 5▶
          RÉG       NON
APPUYER ACTION POUR RETOURNER
    
```

```

MINUTERIE
JR          LUN-VEN
MNTR1     HRE DÉBUT 12:00 PM
          HRE FIN   13:00 PM
          ENTRER CANAL 5
          RÉG       NON▶
APPUYER ACTION POUR RETOURNER
    
```

Mise en service de la MINUTERIE

La minuterie est en service que le téléviseur soit hors ou sous tension. Le téléviseur commutera sur le canal choisi à l'heure réglée dans la minuterie.

Mise hors tension après 90 minutes

Le téléviseur se met automatiquement hors tension après 90 minutes après avoir été mis sous tension à l'aide de la minuterie. Si une heure de mise hors tension a été choisie ou si une touche a été pressée, la mise hors tension après 90 minutes est annulée.

Remarques:

- (1) Si l'alimentation du téléviseur est coupée à cause d'une panne de courant ou d'un problème similaire, la minuterie de mise hors tension est désactivée et le téléviseur entre en mode de veille quand l'alimentation est rétablie.
- (2) Pour voir la durée restante avant la mise hors tension, appuyez sur la touche RECALL.

HORLOGE

L'HORLOGE peut être réglée sur l'heure actuelle et c'est nécessaire si vous souhaitez utiliser la fonction de minuterie.

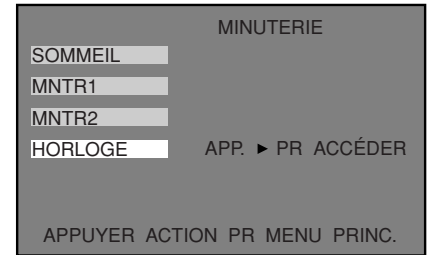
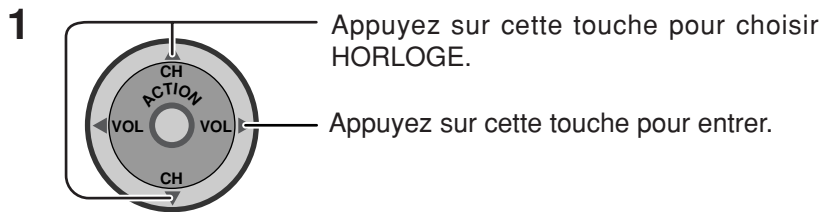

2 HEURE Permet de régler l'heure de la journée.

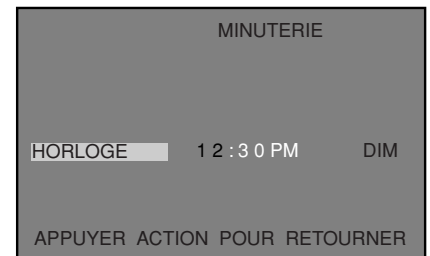
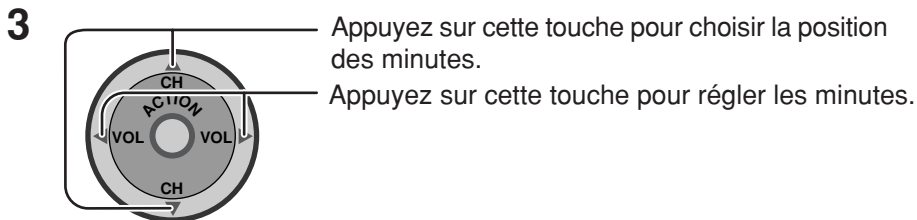
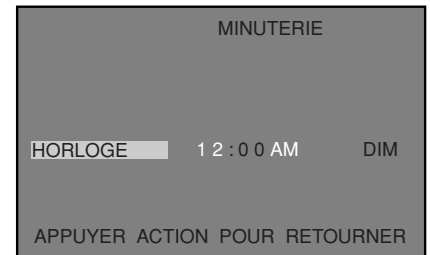
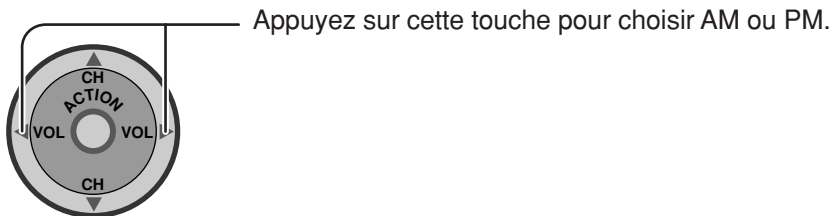

4 JR Permet de régler le jour de la semaine.

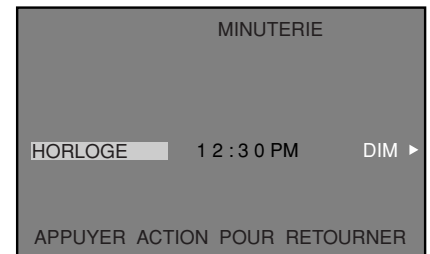
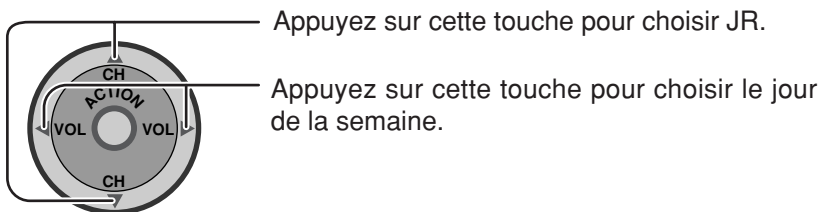

Fonction de VERROUILLAGE

CRÉER CODE D'ABORD

Pour utiliser les options VERROUILLER, CRÉER CODE D'ABORD.

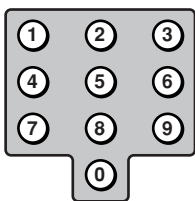

Utilisez les touches numériques de la télécommande pour entrer un code secret à 4 chiffres.

Tandis que vous tapez un mot de passe en appuyant sur la flèche vers le haut ▲ ou la flèche vers le bas ▼, vous pouvez à nouveau taper un nouveau mot de passe.

Après avoir entré votre code secret pour la première fois, l'affichage sur l'écran change sur ENTRER CODE.

Remarques:

- (1) Utilisez un code facile à se rappeler et conservez-le dans un endroit sûr.
- (2) Si vous avez oublié votre code, le verrouillage sera annulé automatiquement après 12, 24 ou 48 heures, selon le réglage actuel. Faites attention si vous choisissez CONTINU. Si vous choisissez CONTINU et que vous oubliez votre code secret, le téléviseur devra être dépanné par un technicien qualifié pour que le verrouillage soit annulé.

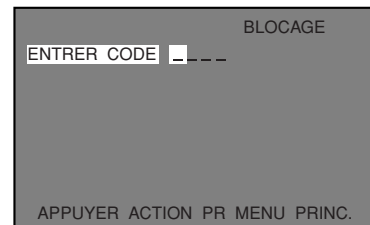
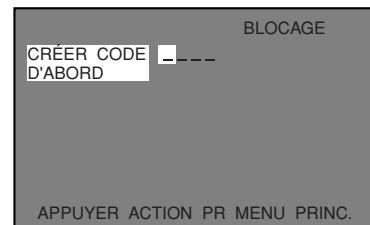

D'ACCØS

Si vous sélectionnez D'ACCØS et si vous changez le code qui est utilisé dans CRÉER CODE D'ABORD ou ENTRER CODE, le nouveau code devient le code de commande.

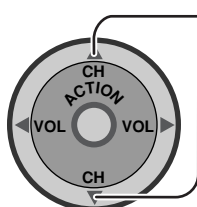

Utilisez ces touches pour sélectionner D'ACCØS.

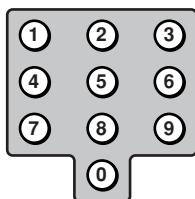

Utilisez les touches numériques de la télécommande pour entrer un code secret à 4 chiffres.

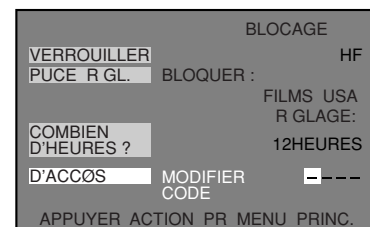

VERROUILLER

Choisissez VERROUILLER pour interdire la visualisation de jeux vidéo et de cassettes vidéo.

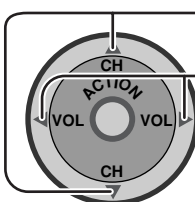

Appuyez sur cette touche pour choisir VERROUILLER.

Utilisez ces touches pour sélectionner ce qui suit.

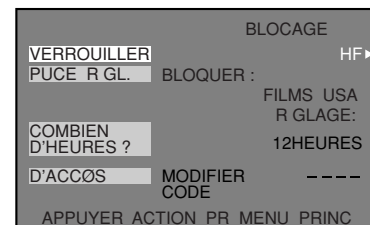
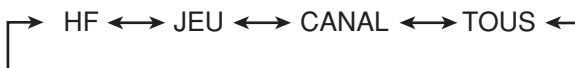

MODE	Fonction
HF	Met la fonction de verrouillage hors fonction.
JEU	Verrouille les entrées vidéo des canaux 3 et 4.
CANAL	Verrouille quatre canaux maximum.
TOUS	Verrouille tous les canaux et les entrées vidéo.

Fonction de VERROUILLAGE

CANAL

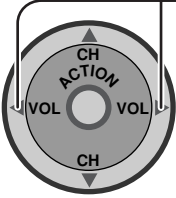
- 

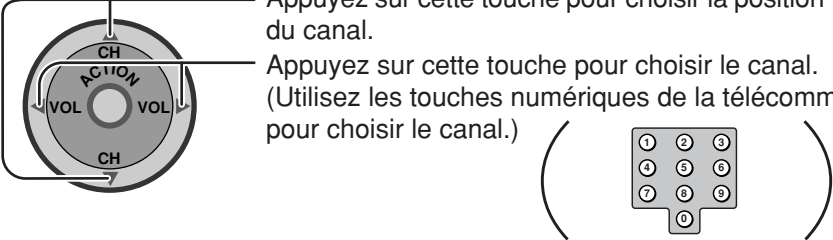
Appuyez sur cette touche pour choisir CANAL.
- 

Appuyez sur cette touche pour choisir la position du canal.
Appuyez sur cette touche pour choisir le canal.
(Utilisez les touches numériques de la télécommande pour choisir le canal.)
- Répétez l'étape 2 pour choisir un maximum de quatre canaux.

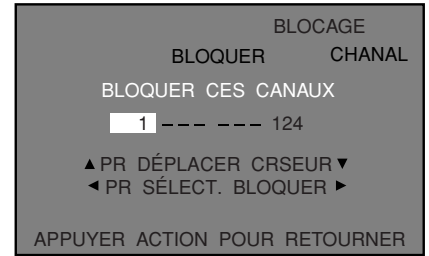
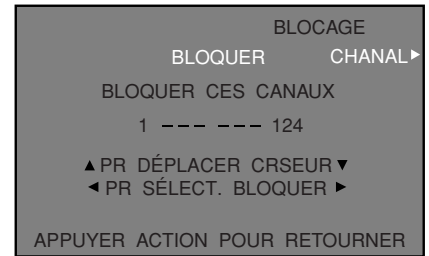

PUCE RÉGL

Cet appareil intègre une puce antiviolence qui permet de bloquer la réception des émissions inappropriées selon les normes américaines des FILMS et ÉMISSIONS TÉLÉ et les normes CANADA et CANADA-QUÉBEC. Sa fonction est de censurer des programmes en fonction des paquets de données XDS diffusées par les stations. L'utilisateur peut choisir à partir de quel niveau les programmes doivent être bloqués en utilisant les options du menu VERROUILLER.

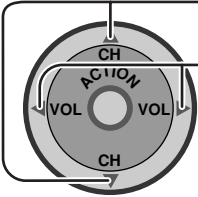
- 

Appuyez sur cette touche pour choisir PUCE RÉGL..
Appuyez sur cette touche pour choisir ce qui suit:
ÉMISSIONS TÉLÉ USA ↔ CANADA
FILMS USA ↔ CANADA-QUÉBEC
- 

Appuyez sur cette touche pour sélectionner RÉGLAGE.
Appuyez sur cette touche pour accéder à RÉGLAGE.

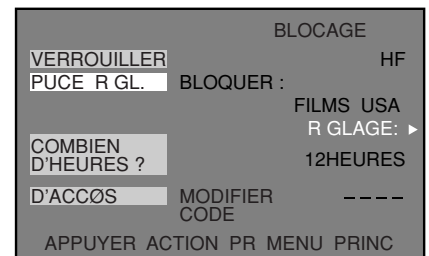
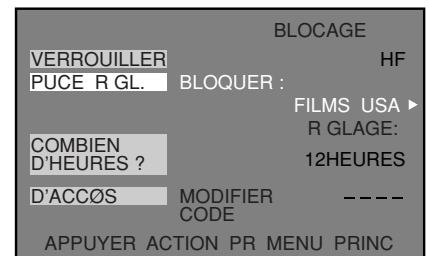

ÉMIS. TÉLÉ USA

Ce téléviseur est muni "d'une puce antiviolence" qui vous permet d'utiliser le classement ÉMIS.TÉLÉ USA pour bloquer divers types de programme de télévision. L'image dans l'image est aussi bloquée automatiquement.

Tableau de classement ÉMIS.TÉLÉ USA

1 Appuyez sur cette touche pour choisir ÉMIS.TÉLÉ USA.

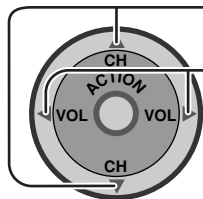

Appuyez sur cette touche pour choisir ÉMIS.TÉLÉ USA EF ou HF.

EF ↔ HF

```

BLOCAGE
MISSIONS T L USA EF
REGARDER SANS VISA OUI
R GLAGE: BASE
TV-Y
TV-Y7 FV
-----
TV-G
TV-PG V S L D
TV-14 V S L D
TV-MA V S L D
APPUYER ACTION POUR RETOURNER
    
```

2 Appuyez sur cette touche pour choisir REGARDER SANS VISA?.

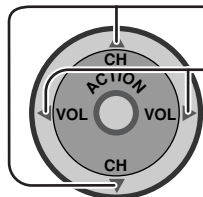

Appuyez sur cette touche pour choisir REGARDER SANS VISA? OUI ou NON.

OUI ↔ NON

OUI: Les programmes sans "visa" sont reçus.
NON: Les programmes sans "visa" sont bloqués.

```

BLOCAGE
MISSIONS T L USA EF
REGARDER SANS VISA OUI
R GLAGE: BASE
TV-Y
TV-Y7 FV
-----
TV-G
TV-PG V S L D
TV-14 V S L D
TV-MA V S L D
APPUYER ACTION POUR RETOURNER
    
```

3 Appuyez sur cette touche pour choisir RÉGLAGES.

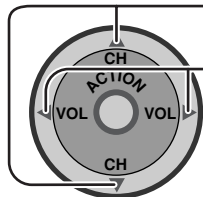

Appuyez sur cette touche pour choisir BASE ou DÉTAILLÉ.

BASE: Vous permet de choisir uniquement des classements généraux tels que TV-Y, TV-PG, etc.

DÉTAILLÉ: Vous permet de choisir à la fois les classements généraux et leur contenu telque V, L, etc.

Remarque: Reportez-vous aux précautions pour l'utilisateur.

```

BLOCAGE
MISSIONS T L USA EF
REGARDER SANS VISA OUI
R GLAGE: BASE
TV-Y
TV-Y7 FV
-----
TV-G
TV-PG V S L D
TV-14 V S L D
TV-MA V S L D
APPUYER ACTION POUR RETOURNER
    
```

4 Appuyez sur cette touche pour passer d'un classement à l'autre.

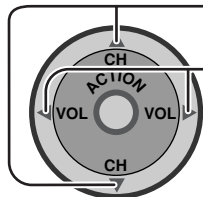

Appuyez sur cette touche pour choisir le classement que vous souhaitez bloquer (ROUGE) et débloquer (VERT). Effectuez à l'étape 4 pour chaque classement.

Remarque:

Reportez-vous au tableau de classement ÉMIS.TÉLÉ USA.

```

BLOCAGE
MISSIONS T L USA EF
REGARDER SANS VISA OUI
R GLAGE: BASE
▶ TV-Y
TV-Y7 FV
-----
TV-G
TV-PG V S L D
TV-14 V S L D
TV-MA V S L D
APPUYER ACTION POUR RETOURNER
    
```

Tableau de classement ÉMIS.TÉLÉ USA

NR	Non classé. Reportez-vous à la page suivante, Avertissement pour le client.
TV-Y	Tous les enfants. Le thème et le contenu de ce programme sont spécialement conçus pour un public jeune, y compris les enfants de 2 à 6 ans.
TV-Y7	Destiné aux enfants âgés. Le thème et le contenu de ce programme peuvent contenir des éléments de violence légère ou comique, ou peuvent effrayer les enfants de moins de 7 ans.
TV-G	Public général. Programme contenant peut ou pas du tout de violence, pas de mots grossiers et peu ou aucun dialogue ou situation d'ordre sexuel.
TV-PG	Contrôle parental conseillé. Ce programme peut contenir de façon rare des mots grossiers, des scènes de violence limitée, certains dialogues et situations sexuels suggestives.
TV-14	Mise en garde importante des parents. Ce programme peut contenir des thèmes sophistiqués, des scènes sexuelles, un langage grossier et des scènes d'intense violence.
TV-MA	Public adulte uniquement. Ce programme peut contenir des thèmes pour adulte, un langage blasphématoire, de la violence et des scènes sexuelles explicites.
FV	VIOLENCE FANTASTIQUE/DESSIN ANIMÉ
V	VIOLENCE
S	SEX
L	LANGUAGE AGRESSIF
D	DIALOGUE À CONTENU SEXUEL

Fonction de VERROUILLAGE

Précautions pour l'utilisateur

La puce antiviolence utilisée dans ce téléviseur est capable de bloquer les programmes sans "visa" (non classés, auquel aucun classement ne s'applique et avec aucun classement) tels que définis par la section 15.120(e)(2) du Règlement FCC. Si l'option de blocage des programmes sans "visa" est choisie, "des résultats inattendus et éventuellement confus peuvent être obtenus, il se peut même que vous ne puissiez pas recevoir les bulletins d'urgence ni les types de programmes suivants:"

- Bulletins d'urgence (tels que des messages EAS, des avertissements météorologiques, etc.)
- Programme d'origine locale
- Programmes politiques
- Programmes religieux
- Programmes météorologiques
- Informations
- Annonces des services publiques
- Programmes sportifs

FILMS USA

Ce téléviseur est muni "d'une puce antiviolence" qui permet d'utiliser le classement "Motion Picture Ratings" lors de la visualisation d'un film ou d'une cassette vidéo. Cette innovation permet aux parents de censurer divers types de films et de cassettes vidéo, comme ils le souhaitent. L'image dans l'image est aussi bloquée automatiquement.

Tableau de classement FILMS USA

1

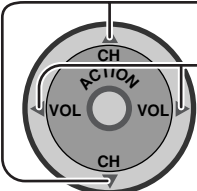

Appuyez sur cette touche pour choisir FILMS USA.

Appuyez sur cette touche pour choisir FILMS USA EF ou HF.

EF ↔ HF



2

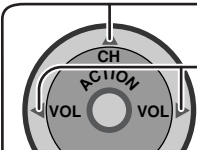

Appuyez sur cette touche pour choisir REGARDER SANS VISA?.

Appuyez sur cette touche pour choisir REGARDER SANS VISA? OUI ou NON.

OUI ↔ NON



3

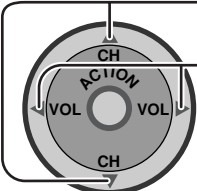

Appuyez sur cette touche pour passer d'un classement à l'autre.

Appuyez sur cette touche pour choisir le classement que vous souhaitez bloquer (ROUGE) et débloquer (VERT).

Continuez à l'étape 3 pour chaque classement.

Remarque:
Reportez-vous au tableau de classement FILMS USA.



PG-13, R, NC-17 et X seront bloqués.

Tableau de classement FILMS USA

NR	NE CONTIENT PAS DE CLASSEMENT (NON CLASSÉ) ET PROGRAMMES NA (NON APPLICABLES). Films qui n'ont pas été classés ou dont le classement n'est pas applicable.
G	PUBLIC GÉNÉRAL. Autorisé à tous les âges.
PG	CONTRÔLE PARENTAL CONSEILLÉ. Certains programmes ne conviennent pas aux enfants.
PG-13	MISE EN GARDE IMPORTANTE DES PARENTS. Certaines scènes ne conviennent pas aux enfants de moins de 13 ans.
R	CONTRÔLÉ. Les enfants de moins de 17 ans doivent être accompagnés par un parent ou un gardien adulte.
NC-17	INTERDIT AUX MOINS DE 17 ANS.
X	POUR ADULTE UNIQUEMENT.

CANADA

La puce antiviolence utilisé dans ce téléviseur vous permet de bloquer divers types de films en utilisant deux systèmes de classement utilisés au Canada. L'image dans l'image est aussi bloquée automatiquement.

1 Appuyez sur cette touche pour choisir CANADA.

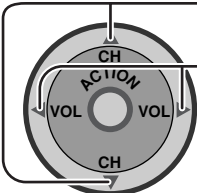

Appuyez sur cette touche pour choisir CANADA EF ou HF.

EF ↔ HF

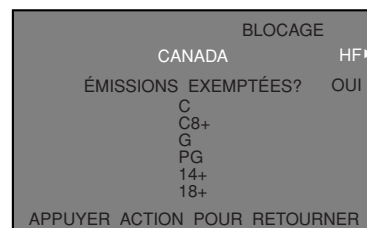

2 Appuyez sur cette touche pour choisir ÉMISSIONS EXEMPTÉES?.

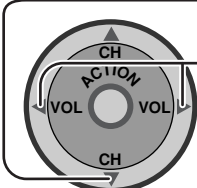

Appuyez sur cette touche pour choisir ÉMISSIONS EXEMPTÉES?. OUI ou NON.

OUI ↔ NON

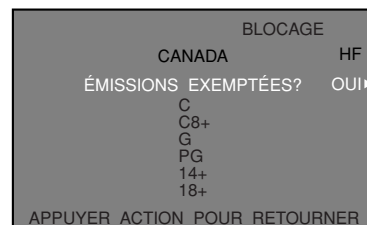

Remarque:

Les programmes exemptés comprennent: informations, programmes sportifs, documentaires, autres programmes d'information, causeries, vidéo musicales et programmes de variété.

3 Appuyez sur cette touche pour passer d'un classement à l'autre.

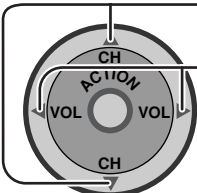

Appuyez sur cette touche pour choisir le classement que vous souhaitez bloquer (ROUGE) et débloquer (VERT).

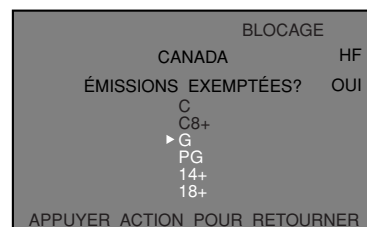

Remarque:

Reportez-vous au tableau de classement CANADA.

Tableau de classement CANADA

E	Exempt - Les programmes exemptés comprennent: informations, programmes sportifs, documentaires, autres programmes d'information, causeries, vidéo musicales et programmes de variété.
C	Programmes pour les enfants de moins de 8 ans. Pas de langage offensif, de nudité, ni de contenu sexuel.
C8+	Programme généralement considéré acceptable pour les enfants de plus de 8 ans. Pas de blasphème, de nudité ni de contenu sexuel.
G	Programmes généraux, pour tout public.
PG	Contrôle parental conseillé. Certains programmes ne conviennent pas aux enfants.
14+	Programmes contenant des thèmes ou un contenu qui peut ne pas convenir aux enfants de moins de 14 ans. Les parents sont fortement mis en garde d'interdire leur accès aux jeunes adolescents et aux enfants plus jeunes.
18	POUR ADULTE UNIQUEMENT.

CANADA-QUÉBEC

La puce antiviolence utilisé dans ce téléviseur peut aussi bloquer ou débloquer les programmes canadiens français en fonction de diverses catégories de classement. L'image dans l'image est aussi bloquée automatiquement.

1

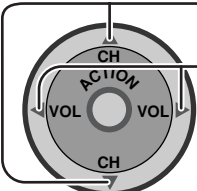

Appuyez sur cette touche pour choisir CANADA-QUÉBEC.
Appuyez sur cette touche pour choisir CANADA-QUÉBEC EF ou HF.
EF ↔ HF

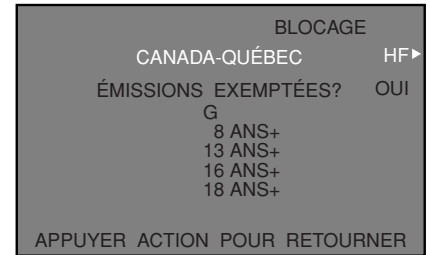

2

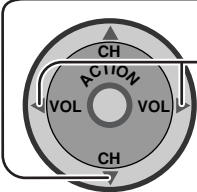

Appuyez sur cette touche pour choisir ÉMISSIONS EXEMPTÉES?.
Appuyez sur cette touche pour choisir ÉMISSIONS EXEMPTÉES?. OUI ou NON.
OUI ↔ NON

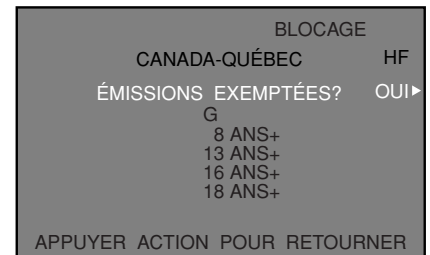

Remarque:

Les programmes exemptés comprennent: informations, programmes sportifs, documentaires, autres programmes d'information, causeries, vidéo musicales et programmes de variété.

3

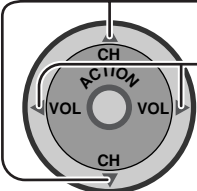

Appuyez sur cette touche pour passer d'un classement à l'autre.
Appuyez sur cette touche pour choisir le classement que vous souhaitez bloquer (ROUGE) et débloquer (VERT).

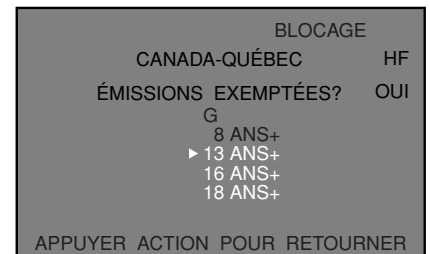

Remarque:

Reportez-vous au tableau de classement CANADA-QUÉBEC.

13ANS+, 16ANS+ et 18ANS+ seront bloqués

Tableau de classement CANADA-QUÉBEC

E	Exempt - Les programmes exemptés.
G	General - Programmes pour tout public et tous les âges. Ne contient pas de violence ou le contenu violent est faible ou représenté approximativement.
8 ans+	8+ Général - N'est pas recommandé pour les jeunes enfants. Programme destiné à un public jeune mais contenant occasionnellement des scènes de violence légère. Supervision par un adulte recommandée.
13ans+	Programmes qui peuvent ne pas convenir aux enfants de moins de 13 ans - Contient quelques scènes de violence ou une ou plusieurs scènes violentes pouvant l'affecter. Supervision par un adulte fortement conseillée.
16ans+	Programme pouvant ne pas convenir aux enfants de moins de 16 ans - Contient des scènes fréquentes de violence ou de violence intense.
18ans+	18 ans + Programme réservé aux adultes. Contient des scènes constantes de violence ou des scènes d'extrême violence.

Message de blocage

La puce antiviolence est en service et si le programme dépasse la limite de classement que vous avez réglée, un message de blocage apparaît et le son est coupé. Entrez votre code secret de quatre chiffres si vous souhaitez continuer de regarder ce programme. Après avoir entré votre code, tous les verrous et les blocs de classement sont hors fonction jusqu'à ce que le téléviseur soit mis hors tension ou que tous les réglages soient annulés.

Remarque:

Si vous entrez votre code secret de quatre chiffres pour annuler le blocage, vous devez régler à nouveau tous les blocages en les reprogrammant ou en mettant le téléviseur hors tension.

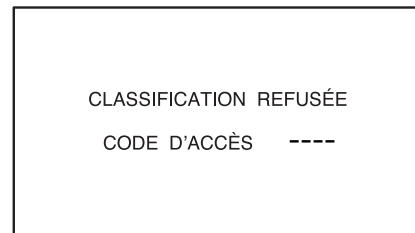

Message de blocage pour l'écran partagé

La fonction d'écran partagé est disponible quand la puce antiviolence est en fonction. Si le programme de l'écran partagé dépasse la limite de classement réglée, l'écran partagé disparaît et un message de blocage est affiché.

Remarque:

Pour utiliser les fonctions d'écran partagé, réglez VERROUILLER, ÉMISSIONS TÉLÉ USA, FILMS USA, CANADA et/ou CANADA-QUÉBEC sur HF.

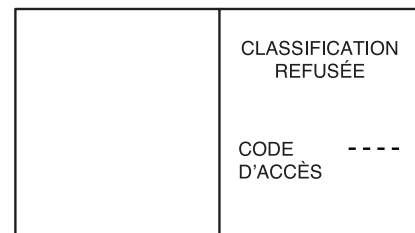

Message de blocage pour l'image dans l'image

La fonction d'image dans l'image est disponible quand la puce antiviolence est en fonction. Si le programme de l'image dans l'image dépasse la limite de classement réglée, l'image dans l'image disparaît et un message de blocage est affiché.

Remarque:

Pour utiliser les fonctions d'image dans l'image, réglez VERROUILLER, ÉMISSIONS TÉLÉ USA, FILMS USA, CANADA et/ou CANADA-QUÉBEC sur HF.

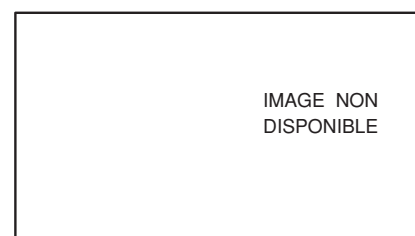

COMBIEN D'HEURES?

Après avoir réglé VERROUILLER et PUCE RÉGL., réglez l'heure de verrouillage.

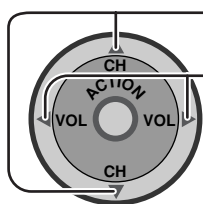

Appuyez sur cette touche pour choisir COMBIEN D'HEURES?.

Appuyez sur cette touche pour choisir 12HEURES, 24HEURES, 48HEURES ou CONTINU.

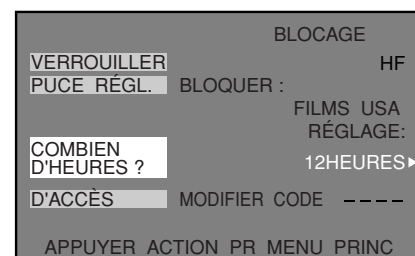
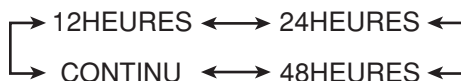

Fonctionnement de l'image dans l'image (PIP)

Ce téléviseur possède une fonction d'image dans l'image (PIP) avec deux blocs d'accord. Cela vous permet de regarder deux (2) émissions en même temps avec ou sans source externe telle qu'un magnétoscope, un câblosélecteur, etc.

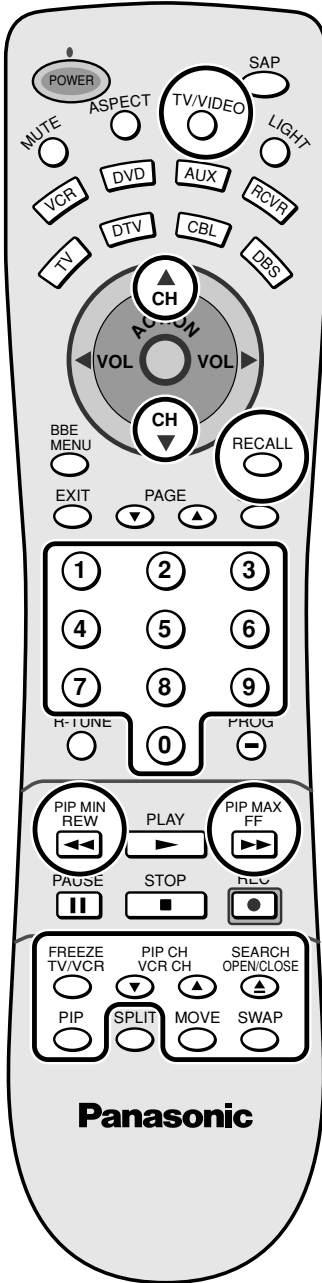

Fonctionnement de base de l'image dans l'image

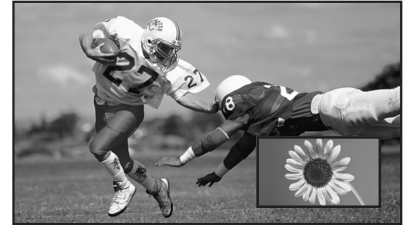

- 1**  Appuyez sur la touche PIP sur la télécommande pour afficher le cadre de l'image dans l'image sur l'écran.

Remarque:
Le son provient uniquement de l'image principale.

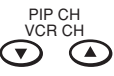

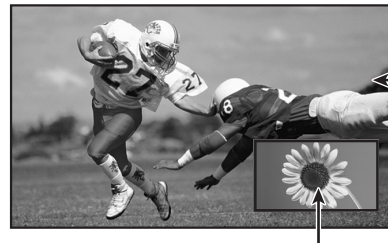
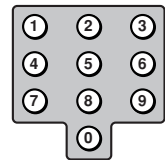

- 2**  Choisissez le canal de l'image dans l'image en appuyant sur .

- 3**  Appuyez sur cette touche pour choisir le canal de l'image principale.
ou
Utilisez les touches numériques de la télécommande.



- 4**  Appuyez sur cette touche pour afficher l'état de la source de l'image.

- 5**  Appuyez de nouveau sur  pour faire disparaître le cadre de l'image dans l'image.



Touche SWAP

Appuyez sur  pour échanger la source de l'image dans l'image et celle de l'image principale.



Fonctionnement de l'image dans l'image (PIP)

Touche PIP MIN, PIP MAX



Ces fonctions sont utilisées pour modifier la taille du cadre de l'image dans l'image.

Appuyez sur ou pour changer la taille du cadre de l'image dans l'image.

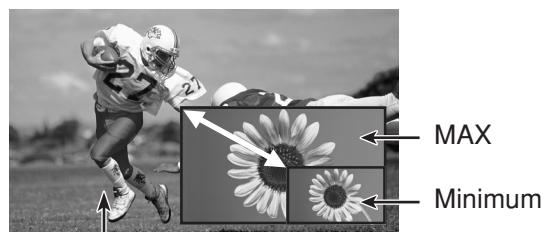

Image principale

Arrêt sur l'image



Pendant l'utilisation de l'image dans l'image, cette fonction est utilisée pour arrêter l'action dans le cadre de l'image dans l'image.

1 Appuyez sur pour figer l'action de l'image dans l'image.

2 Appuyez de nouveau sur pour que l'action de l'image dans l'image reprenne.

Remarque:

Pour figer l'action de l'image principale:

1 Dans le menu AUTRE RÉG2 du menu IMAGE, choisissez FIGÉE PIP ou PARTAGÉE (voir page 26).

2 Appuyez sur quand le cadre de l'image dans l'image n'est pas affiché.

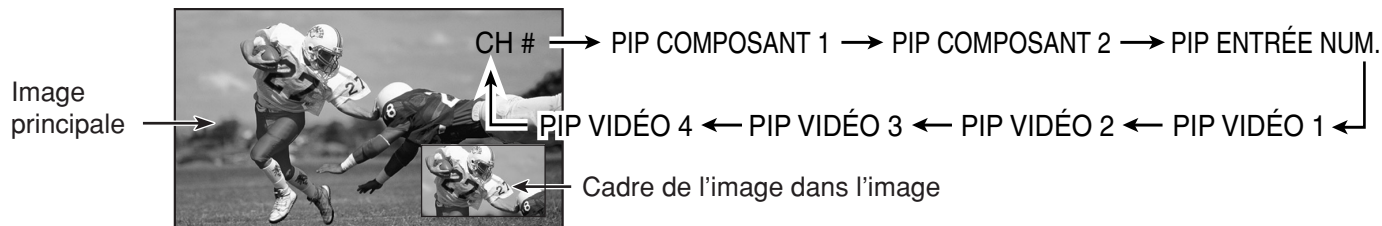

Image principale

Touche TV/VIDEO



Appuyez sur cette touche quand le cadre de l'image dans l'image est affiché pour afficher le mode d'entrée souhaité.



Recherche



Cette fonction vous permet de faire une recherche parmi tous les canaux disponibles.

1 Appuyez sur pour afficher les cadres de recherche.

2 Appuyez de nouveau sur pour arrêter la fonction de recherche. L'écran retourne à l'état précédent (image simple, écran avec image dans l'image ou écran partagé).



Image principale

Déplacement



Cette fonction est utilisée pour déplacer le cadre de l'image dans l'image dans un des quatre coins de l'écran.

Appuyez sur pour déplacer le cadre de l'image dans l'image dans le coin souhaité.

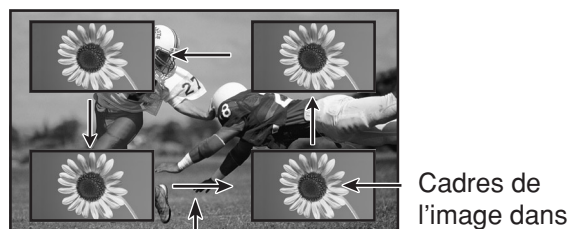

Image principale

Écran partagé

Cette fonction vous permet de regarder deux canaux différents côte à côte avec ou sans une source vidéo externe. Le son provient uniquement de l'image principale (côté gauche).

La fonction d'écran partagé vous permet de rechercher un autre canal sur la droite de l'écran ou de contrôler l'état d'un enregistrement vidéo.

Partage de l'écran

- 1 Appuyez sur  pour partager l'écran.

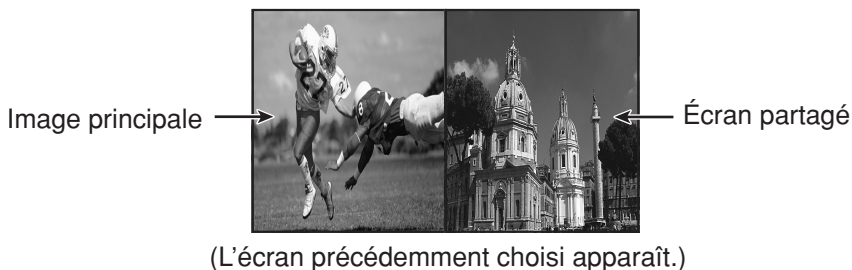

- 2 Pour retourner à un écran normal.
Appuyez de nouveau sur .



Arrêt sur image

Pendant l'utilisation de l'écran partagé, cette fonction est utilisée pour arrêter l'action dans l'écran partagé.

- 1  Appuyez sur  pour figer l'action de l'écran partagé.



- 2 Appuyez de nouveau sur  pour retourner à une image normale.

Remarque:



Pour arrêter l'action de l'image principale:

- 1 Dans le menu AUTRE RÉG2 du menu IMAGE, choisissez FIGÉE PIP ou PARTAGÉE (voir page 26).
- 2 Appuyez sur  quand le cadre de l'écran partagé n'est pas affiché.

Remarques:

- (1) Le son de l'écran gauche est émis sur les haut-parleurs du téléviseur (et sur les prises du casque d'écoute).
- (2) Quand l'écran est partagé, les signaux de l'écran gauches sont émis sur les prises de sortie arrière PROG OUT.
- (3) L'écran gauche et droit est traité par des circuits indépendants, et par conséquent il peut avoir une légère variation dans et la qualité de l'image.
- (4) L'écran partagé retourne à une seule image quand le téléviseur est mis hors tension.
- (5) Les écrans droit et gauche ne peuvent pas afficher la même image en même temps.

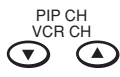
Changement des canaux de l'écran partagé



 Choisissez le canal de l'écran partagé en appuyant sur .



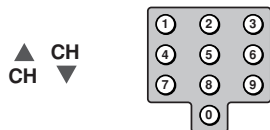

Changement des canaux de l'écran principal

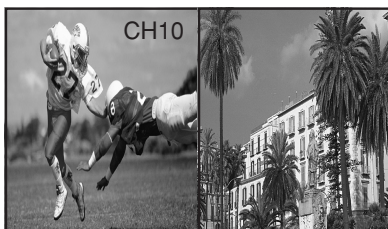

Choisissez le canal de l'image principal en appuyant sur  ou en utilisant les touches numériques de la télécommande.





Échange des écrans gauche et droit

 Appuyez sur  pour échanger la source de l'image de l'écran partagé et celle de l'image principale.



Affichage d'une source vidéo

 Quand l'écran partagé est affiché, appuyez sur  pour changer le mode.

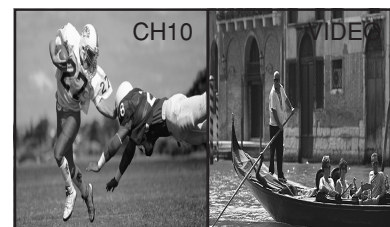

Recherche d'autres canaux

 Appuyez sur  pour rechercher d'autres canaux.

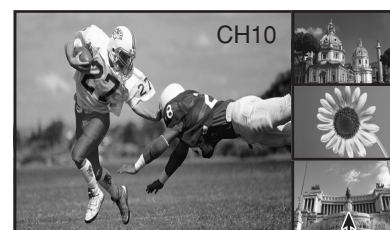

Cadres de recherche

Appuyez de nouveau sur  pour arrêter la recherche. L'écran retourne à l'état précédent.

Format de l'image (Touche ASPECT)

Votre téléviseur vous permet de visionner les images à leur taille maximale, y compris les images au format d'écran large.

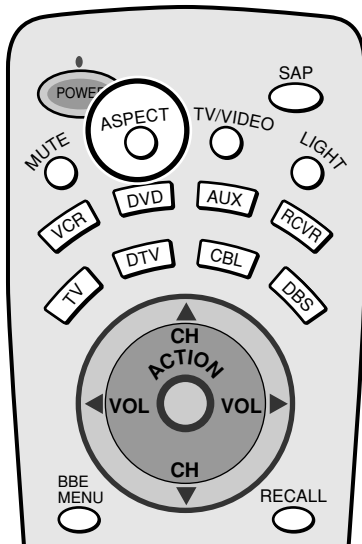

ASPECT
○

Touche ASPECT

Le format de l'image change sur chaque pression de la touche ASPECT.



Remarques:

(1) Lorsqu'un signal 480p est entré pendant le mode de signal d'entrée en composantes, le mode change de la façon suivante:

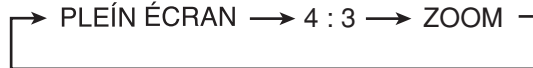

(2) Dans le cas de la réception d'un signal 1080 i, le mode est PLEIN ÉCRAN est automatiquement sélectionné et le choix du format d'image n'est pas possible.

(3) Pendant l'utilisation de l'image dans l'image, les commandes ASPECT sont disponibles uniquement pour l'image principale selon le signal reçu de l'image principale.

(4) Pendant l'utilisation de l'écran partagé, les commandes ASPECT ne sont pas disponibles.

Mode	Image	Signification
4 : 3		4:3 affiche une image 4:3 selon le standard 4:3.
ZOOM		ZOOM agrandit la partie centrale de l'image.
PLEIN ÉCRAN		PLEIN ÉCRAN affiche l'image la plus grande possible mais avec une déformation dans la largeur.
CADRGE		Le mode CADRGE affiche une image 4:3 à sa taille maximale mais la correction de l'aspect de l'image ne s'applique qu'aux côtés de l'écran de façon que l'étirement de l'image n'est apparent que sur les bords gauche et droit de l'écran. La taille de l'image dépend du signal original.

Commande à distance des appareils périphériques

Programmation de la télécommande illuminée à l'aide des codes d'accès infrarouges.

La télécommande universelle peut être programmée pour commander les appareils de beaucoup d'autres fabricants en utilisant les touches de commande pour magnétoscope, lecteur DVD, appareil auxiliaire, RCVR, téléviseur, récepteur DTV ou récepteur DBS. Suivez la procédure de programmation de votre télécommande avec ou sans code pour l'appareil.

Déterminez le fabricant de l'appareil et cherchez le code dans le tableau.

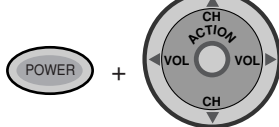

1 Vérifiez que l'appareil externe est branché et fonctionne.

2 Mettez l'appareil hors tension.

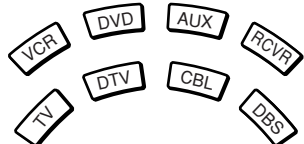
3  Appuyez en même temps sur les touches **POWER** et **ACTION**, pendant au moins **5 secondes**.
Après 5 secondes, toutes les touches de mode éclairées se mettent à clignoter.
Relâchez les touches POWER et ACTION.

4  Appuyez sur la touche de mode.
La touche de mode reste allumé et toutes les autres touches s'éteignent.

5  Entrez le code de 3 chiffres de l'appareil en utilisant les touches numériques de la télécommande.

6  Appuyez sur la touche  de la télécommande pour tester l'appareil. La procédure s'est déroulée avec succès, l'appareil se met sous tension.

Modes par défaut pour la télécommande

Appareil	Commande	Défaut
TÉLÉVISEUR	Téléviseur (Panasonic uniquement)	Codes pour téléviseur Panasonic
DTV	DTV (Panasonic uniquement)	Codes pour récepteur DTV Panasonic
CÂBLE	CÂBLE (Préréglage)	Codes pour câblesélecteur Panasonic
RÉCEPTEUR DBS	Tuner DBS (Préréglage)	Codes pour récepteur DBS Panasonic
MAGNÉTOSCOPE	Magnétoscope (Préréglage)	Codes pour magnétoscope Panasonic
LECTEUR DVD/CD	Lecteur DVD et CD (Préréglage)	Codes pour lecteur DVD Panasonic
APPAREIL AUXILIAIRE	Enregistreurs vidéo personnels, de cassettes et magnétoscope 2	Code pour enregistreurs vidéo personnels Panasonic
RÉCEPTEUR	Récepteur audio (Préréglage)	Code pour récepteur Panasonic

Conseils: Échec de l'entrée du code

Si l'appareil ne fonctionne pas avec la télécommande, répétez la procédure en utilisant un autre code (Certaines marques ont plusieurs codes).
Si un code incorrect est entré ou si la procédure prend plus longtemps que 30 secondes, la programmation est annulée.

Commande à distance des appareils périphériques

Programmation sans code (quand le code n'est pas connu)

Cette procédure recherche tous les codes et est appelée "méthode séquentielle."

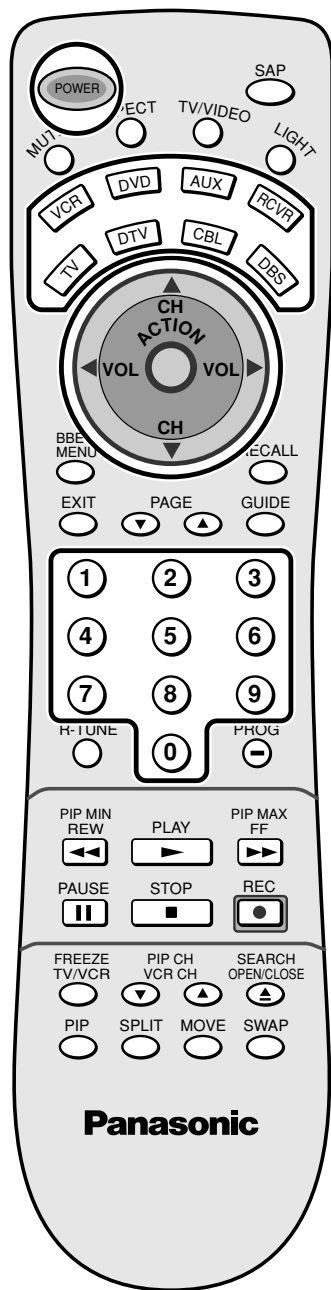

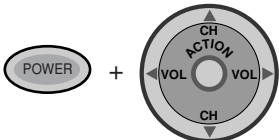

1 Vérifiez que l'appareil externe est branché et sous tension.

2 Mettez l'appareil hors tension.

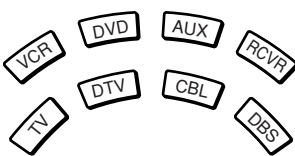
3  Appuyez en même temps sur les touches **POWER** et **ACTION**, pendant au moins 5 secondes. Après 5 secondes, toutes les touches de mode éclairées se mettent à clignoter. Relâchez les touches **POWER** et **ACTION**.

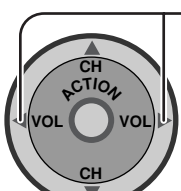
4  Appuyez sur la touche de mode. La touche de mode reste allumé et toutes les autres touches s'éteignent.

5  Appuyez sur la touche pour passer au code suivant ou pour aller au code précédent.

6  Appuyez sur la touche  de la télécommande pour tester l'appareil. La procédure s'est déroulée avec succès, l'appareil se met sous tension.

Remarque:

Répétez les étapes ci-dessus jusqu'à ce que vous trouviez le code correct. Il faut peut-être plusieurs essais pour trouver le code correct.

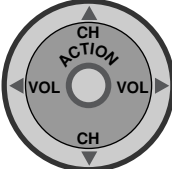
7  Une fois que vous avez trouvé le code, appuyez sur la touche **ACTION** pour le mémoriser.

Remarque:

La séquence des codes démarre à partir du code actuel (et non pas à partir du début de la liste, sauf la première fois).

Commande à distance des appareils périphériques

Table des codes infrarouges

La télécommande est capable de commander beaucoup de marques d'appareils périphériques. Reportez-vous aux pages 50 et 51 pour les procédures de programmation.

Remarque: La télécommande n'est pas conçue pour commander toutes les fonctions disponibles de tous les modèles.

Remarque: Après avoir entré le code infrarouge correct, appuyez sur la touche de sélection de mode souhaitée sur la télécommande. Reportez-vous aux pages 16 et 47 à 48 pour plus d'informations sur la commande des appareils périphériques en utilisant la télécommande.

Codes infrarouges pour appareils spécifiques

Conseil: Notez ci-dessous les codes de vos appareils. Ils serviront de référence pour la programmation de la télécommande.

CABLE Câblosélecteur	<input type="text"/>	VCR Magnétoscope	<input type="text"/>	CD Lecteur CD	<input type="text"/>
DBS Récepteur numérique pour satellite	<input type="text"/>	RCVR Récepteur ou amplificateur	<input type="text"/>	LECT. LASER Lecteur Laser	<input type="text"/>
Autre appareil	<input type="text"/>	Autre appareil	<input type="text"/>	Autre appareil	<input type="text"/>
Autre appareil	<input type="text"/>	Autre appareil	<input type="text"/>	Autre appareil	<input type="text"/>

Codes pour les magnétoscopes



Marque	Code
Admiral	335
Aiwa	332
Akai	314, 315, 316, 329
Audio Dynamic	311, 339
Bell & Howell	305, 313
Broksonic	320, 326
Canon	323, 325
Citizen	306
Craig	305, 306, 329
Curtis Mathes	324, 345
Daewoo	301, 324, 343
DBX	310, 311, 339
Dimensia	345
Emerson	303, 319, 320, 325, 326, 343
Fisher	305, 307, 308, 309, 313
Funai	320, 326, 334
GE	324, 333, 345
Goldstar	306
Gradiente	334
Hitachi	300, 323, 345
Instant Replay	323, 324
Jensen	339
JVC	310, 311, 334, 339
Kenwood	306, 310, 311, 339
LXI	300, 305, 306, 307, 308, 309
Magnavox	323, 324, 331
Marantz	310, 311, 339
Marta	306
Memorex	309, 324
MGA	338, 340, 341, 347, 348
Minolta	300, 345
Mitsubishi	338, 340, 341, 347, 348
Multitech	304, 347
NEC	310, 311, 334, 339
Olympic	323, 324
Optimus	306, 321, 328, 335

Marque	Code
Orion	320, 326
Panasonic	321, 322, 323, 324
J.C.Penney	300, 305, 310, 311, 324, 339, 345
Pentax	300, 311, 345
Philco	320, 323, 324, 326, 331, 343
Philips	323, 324, 331
Pioneer	323
Proscan	300, 301, 302, 323, 324, 331, 333, 345, 346
Quasar	321, 322, 323, 324
Radio Shac	305, 309, 324, 333, 336, 340
RCA	300, 301, 302, 323, 324, 331, 333, 345, 346
Realistic	305, 309, 324, 336, 340
Samsung	302, 304, 333
Sansui	320, 326, 339, 352
Sanyo	305, 309, 313
Scott	301, 302, 304, 309, 320, 326, 338, 340, 347, 348
Sears	300, 305, 306, 307, 308
Sharp	335, 336
Shintom	317
Signature 2000	335
Singer	317
Sony	328, 329, 330
Sylvania	323, 324, 331
Tashiro	306
Tatung	310, 311, 339
Teac	310, 311, 339
Technics	321, 322, 323, 324
Teknika	324
Toshiba	301, 346
Vector Research	311
Wards	306, 309, 335, 336, 344
Yamaha	305, 310, 311, 339
Zenith	306, 344

Commande à distance des appareils périphériques

VCR

Codes pour les enregistreurs vidéo personnels

Marque	Code
Panasonic Replay	100
Philips Tivo	101
Sony Tivo	102

DVD

Codes pour les lecteurs DVD

Marque	Code
Denon	100
Ferguson	101
JVC	109
Mitsubishi	105
Nordmende	101
Panasonic	100
Philips	103
Pioneer	102
RCA	101

Marque	Code
Saba	101
Samsung	110
Sharp	108
Sony	104
Technics	100
Thomson	101
Toshiba	103
Yamaha	100
Zenith	107

DVD

Codes pour les lecteurs CD

Marque	Code
Admiral	226
Aiwa	233, 235
Carver	229
Denon	242
Emerson	239
Fisher	205
Harman/Kardon	219, 220, 221, 223
Hitachi	207
Jensen	234
JVC	240, 241, 245
Kardon	223
Kenwood	200, 201, 211, 245
LXI/Sears	236
Magnavox	229, 232
Marantz	229
McIntosh	221
Nakamichi	210
Onkyo	214, 215

Marque	Code
Optimus	208, 218, 220, 222
Panasonic	224, 225, 227
Philips	229, 230
Pioneer	208
Quasar	224, 225, 227
RCA	231, 237, 238, 247
Sansui	210, 246
Sanyo	205
Scott	210, 246
Sharp	242, 243
Sherwood	220
Sony	228
Soundesign	244
Teac	212, 216, 218
Technics	224, 225, 227
Victor	240, 241, 245
Yamaha	202, 203, 204

AUX

Codes pour les platines cassette

Marque	Code
Aiwa	223, 224, 225
Denon	231
Fisher	203
Jensen	214
JVC	229, 230
Kenwood	200, 207
Marantz	202
Nakamichi	205
Onkyo	208, 209, 213
Panasonic	216, 218

Marque	Code
Philips	222
Pioneer	204
RCA	226, 227, 228
Sansui	205, 210
Sharp	231
Sony	219, 220
Teac	210, 211, 215
Technics	216, 218
Yamaha	201, 202

Commande à distance des appareils périphériques

RCVR

Codes pour les récepteurs

Marque	Code
Admiral	120
Aiwa	125, 126
Denon	134, 135, 136
Fisher	104
Garrard	113
Harman Kardon	115, 123
Jensen	129
JVC	132, 133
Kenwood	100, 108
Magnavox	127
Marantz	124
McIntosh	116
Nakamichi	106
Onkyo	109, 114

Marque	Code
Optimus	103, 127, 130, 131
Panasonic	118, 119, 121
Philips	123
Pioneer	105, 107
Quasar	118, 119, 121
RCA	103, 105, 127, 130, 131
Sansui	103, 111, 139
Sharp	134, 137
Sony	122
Soundesign	138
Teac	111, 112, 113
Technics	118, 119, 121
Victor	132, 133
Yamaha	101, 102

CBL

Codes pour les câblesélecteurs

Marque	Code
ABC	124
Archer	125, 132
Cableview	105, 132
Citizen	105, 122
Curtis	112, 113
Diamond	124, 125, 132
Eagle	129
Eastern	134
GC Brand	105, 132
Gemini	122
General Instrument/Jerrold	111, 119, 120, 121, 122, 123, 124, 125, 126, 127
Hamlin	112, 118, 140, 141, 142, 145
Hitachi	103, 124
Macom	103, 104, 105
Magnavox	133
Memorex	130
Movietime	105, 132
Oak	102, 137, 139
Panasonic	109, 110, 114
Philips	106, 107, 128, 129, 130
Pioneer	101, 116
Pulsar	105, 132

Marque	Code
Puser	132
RCA	115
Realistic	132
Regal	112, 118, 140, 141, 142, 145
Regency	134
Rembrandt	105, 132, 137
Samsung	105
Scientific Atlanta	111, 112, 113
Slmark	101, 105
Sprucer	105, 110
Stargate	105, 132
Tel eview	101, 105
Texscan	144
Tocom	135
Toshiba	104
Unika	125, 132
Universal	122, 132
Videoway	106
Viewstar	129, 130
Zenith	100, 117
Zenith /Drae Satellite	100

DBS

Codes pour les récepteurs DBS

















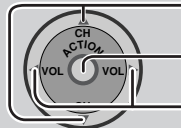





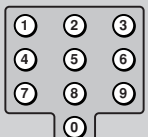



Marque	Code
Dish Network (EchoStar)	105, 115, 116
Echo Star	105
Express VU	105, 115
G.E.	106
G.I.	108
(General Instrument)	
Gradiente	114
Hitachi	103, 111, 112
HNS (Hughes)	103

Marque	Code
Magnavox	101, 102
Panasonic	104
Philips	101, 102
Primestar	108
Proscan	106, 109, 110, 113
RCA	106, 109, 110, 113
Sony	107
Star Choice	103, 108
Toshiba	100
Uniden	101, 102























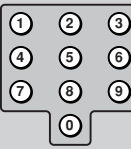



Commande à distance des appareils périphériques

Tableau de fonctionnement des touches

Ce tableau décrit le fonctionnement de chaque touche qui peut être utilisée après la programmation (si nécessaire), quand la télécommande se trouve dans le mode de commande de téléviseur, DTV, câblosélecteur, récepteur DBS, magnétoscope, lecteur DVD, etc.





















NOM DE LA TOUCHE	MODE TÉLÉVISEUR	MODE DTV	MODE CÂBLOSÉLECTEUR	MODE RÉCEPTEUR DBS
	ALIMENTATION	ALIMENTATION	ALIMENTATION	ALIMENTATION
	SAP EF/HF	–	–	–
	SOURDINE	SOURDINE POUR LE TÉLÉVISEUR	SOURDINE POUR LE CÂBLOSÉLECTEUR	SOURDINE POUR LE TÉLÉVISEUR
	FORMAT D'IMAGE	FORMAT D'IMAGE DTV	–	FORMAT D'IMAGE POUR LE RÉCEPTEUR DBS
	COMMUTATEUR D'ENTRÉE	COMMUTATEUR D'ENTRÉE POUR LE TÉLÉVISEUR	COMMUTATEUR D'ENTRÉE POUR LE TÉLÉVISEUR	COMMUTATEUR D'ENTRÉE POUR LE TÉLÉVISEUR
	TOUCHES DE LA TÉLÉCOMMANDE	TOUCHES DE LA TÉLÉCOMMANDE	TOUCHES DE LA TÉLÉCOMMANDE	TOUCHES DE LA TÉLÉCOMMANDE
	CANAL HAUT/BAS	NAVIGATION HAUT/BAS	CANAL DE CÂBLODISTRIBUTION HAUT/BAS	NAVIGATION DBS HAUT/BAS
	ACTION	ACTION	ENTRÉE	ACTION POUR LE RÉCEPTEUR DBS
	VOLUME + / –	NAVIGATION DROITE/GAUCHE	VOLUME CÂBLE + / –	NAVIGATION DBS DROITE/GAUCHE
	–	MENU	–	MENU POUR LE RÉCEPTEUR DBS
	AFFICHAGE	INFORMATION SUR LE PROGRAMME	AFFICHAGE SUR LE TÉLÉVISEUR	INFORMATION SUR LE PROGRAMME DBS
	–	SORTIE DU GUIDE DE PROGRAMME ÉLECTRONIQUE (EPG)	–	SORTIE DBS
	–	–	–	PAGE DBS HAUT/BAS
	–	GUIDE DE PROGRAMME ÉLECTRONIQUE (EPG)	–	GUIDE DBS
	Sélection des canaux	Sélection des canaux	Sélection des canaux	Sélection des canaux
	CANAL PRÉCÉDENT OU MODE VIDÉO	CANAL DE DÉCODEUR PRÉCÉDENT	CANAL DE CÂBLODISTRIBUTION PRÉCÉDENT	CANAL DBS PRÉCÉDENT
	–	PROGRAMME DTV/TIRET	–	PROGRAMME DBS/TIRET
	RÉDUCTION/AGRANDISSEMENT DE L'IMAGE DANS L'IMAGE	–	–	–
	–	–	–	–
	–	–	–	–
	–	–	–	–
	–	Information sur le GUIDE DE PROGRAMME ÉLECTRONIQUE (EPG)	ENREGISTREMENT SUR MAGNÉTOSCOPE	ENREGISTREMENT DBS
	IMAGE DANS L'IMAGE ou IMAGE PARTAGÉE/FIGÉE	–	–	COMMUTATION TÉLÉVISEUR/DBS
	CANAL HAUT/BAS POUR L'IMAGE DANS L'IMAGE ou PARTAGÉE	–	CANAL DE TÉLÉVISION HAUT/BAS	CANAL DBS HAUT/BAS
	RECHERCHE D'AND L'IMAGE DANS L'IMAGE	–	–	–
	IMAGE DANS L'IMAGE EF/HF	–	–	–
	IMAGE PARTAGÉE EF/HF	–	–	–
	DÉPLACEMENT DE L'IMAGE DANS L'IMAGE	–	–	–
	ÉCHANGE DE L'IMAGE DANS L'IMAGE ou de L'IMAGE PARTAGÉE	–	–	–

Commande à distance des appareils périphériques

NOM DE LA TOUCHE	MODE DE MAGNÉSCOPE	MODE DE LECTEUR DVD (DVD) (CD)		MODE D'APPAREIL AUXILIAIRE (VCR2) (TAPE)		MODE RÉCEPTEUR
	ALIMENTATION	ALIMENTATION	ALIMENTATION	ALIMENTATION	ALIMENTATION	ALIMENTATION
	–	–	–	–	–	–
	SOURDINE POUR LE TÉLÉVISEUR	SOURDINE POUR LE TÉLÉVISEUR	SOURDINE RÉCEPTEUR	SOURDINE POUR LE TÉLÉVISEUR	SOURDINE RÉCEPTEUR	SOURDINE RÉCEPTEUR
	–	–	–	–	–	–
	ENTRÉE SW DU TÉLÉVISEUR	ENTRÉE SW DU TÉLÉVISEUR	–	ENTRÉE SW DU TÉLÉVISEUR	ENTRÉE SW DU TÉLÉVISEUR	ENTRÉE SW DU TÉLÉVISEUR
	TOUCHES DE LA TÉLÉCOMMANDE	TOUCHES DE LA TÉLÉCOMMANDE	TOUCHES DE LA TÉLÉCOMMANDE	TOUCHES DE LA TÉLÉCOMMANDE	TOUCHES DE LA TÉLÉCOMMANDE	TOUCHES DE LA TÉLÉCOMMANDE
	CANAL DE MAGNÉSCOPE HAUT/BAS	NAVIGATION HAUT/BAS	PLAGE SUIVANTE/ PRÉCÉDENTE	CANAL DE MAGNÉSCOPE HAUT/BAS	–	RÉCEPTEUR +/-
	ACTION POUR LE TÉLÉVISEUR	SÉLECTION	–	ACTION POUR LE TÉLÉVISEUR	–	–
	VOLUME +/- DU TÉLÉVISEUR	NAVIGATION HAUT/BAS	VOLUME RÉCEPTEUR HAUT/BAS	VOLUME +/- DU TÉLÉVISEUR	VOLUME +/- RÉCEPTEUR	VOLUME +/- RÉCEPTEUR
	–	MENU DVD	–	–	–	–
	AFFICHAGE SUR L'ÉCRAN DU MAGNÉSCOPE	AFFICHAGE DVD	FORMAT TEMPOREL	AFFICHAGE SUR L'ÉCRAN DU MAGNÉSCOPE	–	–
	–	–	–	–	–	–
	–	SAUT +/-	SAUT +/-	–	–	–
	–	TITRE	PLAGE SUIVANTE	–	–	–
	Sélection des canaux	Sélection d'un numéro de chapitre	Sélection d'un numéro de plage	Sélection des canaux	–	1.... AV1 2.... AV2 3.... AV3 4.... AV4 5.... CD 6.... BLOC ACCORD 7.... TOURNEDISQUE 8.... CASSETTE 9.... AUX
	–	–	–	–	PLATINE A/B	–
	–	–	–	–	–	–
	Rebobinage/avance rapide du magnéscope	RECHERCHE SAUT <<RETOUR RAPIDE/>>AVANCE	RECHERCHE VERS L'ARRIÈRE/AVANT	Rebobinage/avance rapide du magnéscope	REBOBINAGE/ AVANCE RAPIDE	SON AMBIO -/+
	LECTURE	LECTURE	LECTURE	LECTURE	LECTURE	–
	PAUSE	PAUSE	PAUSE	PAUSE	PAUSE	–
	ARRÊT	ARRÊT	ARRÊT	ARRÊT	ARRÊT	–
	ENREGISTREMENT SUR MAGNÉSCOPE	–	–	ENREGISTREMENT SUR MAGNÉSCOPE	ENREGISTREMENT DE CASSETTE	–
	COMMUTATION TÉLÉVISEUR/ MAGNÉSCOPE	–	–	COMMUTATION TÉLÉVISEUR/ MAGNÉSCOPE	–	–
	CANAL DE MAGNÉSCOPE HAUT/BAS	–	–	CANAL DE MAGNÉSCOPE HAUT/BAS	–	–
	–	OUVERTURE/ FERMETURE	OUVERTURE/ FERMETURE	–	OUVERTURE/ FERMETURE	–
	–	–	–	–	–	–
	–	–	–	–	–	–
	–	–	–	–	–	–
	–	–	–	–	–	–



Guide de dépannage

Avant d'appeler un réparateur, déterminez les symptômes et suivez les solutions conseillées.

Symptômes		Solutions	
VIDÉO	AUDIO		
 Image vidéo neigeuse	 Son parasite	Ajustez l'emplacement et la connexion de l'antenne.	
 Multiples images	 Son parasite	Ajustez l'emplacement et la connexion de l'antenne Vérifiez le câble d'entrée de l'antenne.	
 Interférence	 Son parasite	Éloignez le téléviseur des appareils électriques, des éclairages, des véhicules et équipements médicaux.	
 Vidéo normale	 Pas de son	Augmentez le volume. Vérifiez la fonction de sourdine. Vérifiez le réglage EF/HF des HAUT-PARLEURS. Changez le canal.	
 Pas d'image mais de la neige	 Son parasite	Réglez le mode de téléviseur ou de câblodistribution correctement. Vérifiez les câbles d'antenne.	
 Pas d'image / Pas d'image dans l'image	 Pas de son	Vérifiez si le cordon d'alimentation est branché dans une prise secteur active. Ajustez la luminosité et les réglages sonores. Changez le canal. Vérifiez la connexion des câbles. Programmez de nouveau la télécommande. Vérifiez le fonctionnement de la deuxième source vidéo.	
 Pas de couleur	 Son normal	Ajoutez les réglages des couleurs. Changez le canal.	
 Vidéo normale	 Son incorrect	Vérifiez si le réglage audio est sur stéréo ou mono, pas sur SAP.	
 Cadre noir sur l'écran	 Son normal	Changez le réglage sur CC (sous-titres) à partir du mode de texte.	
 Vidéo normale	 Son normal	Remplacez les piles de la télécommande.	
Commande intermittente par télécommande			

Nettoyage

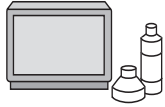
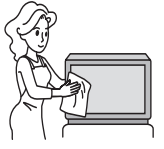
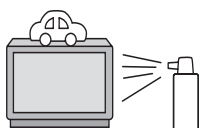
Afin d'obtenir de façon continue les meilleures performances de cet appareil, il est recommandé de le nettoyer périodiquement.

	L'appareil contient beaucoup de pièces en plastique. Pour cette raison, N'UTILISEZ PAS de benzine, de diluant ou d'autres produits chimiques pour nettoyer l'appareil.		De la poussière s'accumule sur l'écran. Essuyez-la de temps en temps avec un chiffon doux. Si vous utilisez un chiffon traité chimiquement, faites attention de suivre attentivement les instructions fournies avec le chiffon.
	NE LE METTEZ PAS en contact avec un insecticide ou une autre substance volatile. NE LAISSEZ PAS l'appareil en contact prolongé avec un objet en caoutchouc ou en plastique.		Retirez les saletés et les tâches en frottant avec un chiffon doux. Même si l'appareil est très sale, n'appliquez pas de nettoyant directement sur l'appareil. Imbibez un chiffon d'une solution détergente neutre diluée dans l'eau. Essorez bien le chiffon, frottez l'appareil pour le nettoyer et terminez en essuyant avec un chiffon sec.

Fiche technique

		CT-34WX53	
Alimentation		120 V, 60 Hz	
Consommation		Utilisation moyenne: 165 W (courant maximum: 3,7 A) En attente: 0,2 W	
Tube cathodique		34 pouces, format 16:9	
Dimensions de l'écran		745,0 mm (L) × 419,0 mm (H) × 854,7 mm (Diagonale)	
Dimensions (L × H × P)		897 mm × 644 mm × 588 mm	
Masse (Poids)		79,5 kg (net)	
Nombre de canaux-181		VHF: 12, UHF: 56, Câblodistribution: 125	
Son	Haut-parleur	2 haut-parleurs	
	Sortie audio	30 W [15 W + 15 W] (D,H,T de 10 %)	
	Casque d'écoute	1 fiche M3 (3,5 mm)	
Particularités		Fonctions d'affichage de deux écrans BBE VIVA SOUS-TITRES	FILTRE 3D Image dans l'image linéaire Puce antiviolence
Accessoires fournis		Télécommande 2 piles AA	EUR7603ZD0
Conditions de fonctionnement		Température: 0° – 40°C Humidité: 20 – 80% (sans condensation)	
Prises disponibles		Entrée AV 1-4	VIDEO (Type phono) S-VIDEO (Mini DIN 4 broches) AUDIO L-R (2 prises type phono) 1,0 Vc.-à-c. (75 Ω) Y : 1,0 Vc.-à-c. (75 Ω), C: 0,286 Vc.-à-c. (75 Ω) 0,5 V eff.
		AV PROG. OUT	VIDEO (Type phono) AUDIO L-R (2 prises type phono) 1,0 Vc.-à-c. (75 Ω) 0,5 V eff.
		TO AUDIO AMP	AUDIO L-R (2 prises type phono) 0,5 V eff.
		COMPONENT VIDEO INPUT1-2	Y P _B / P _R AUDIO L-R (2 prises type phono) 1,0 Vc.-à-c. (y compris la synchronisation) ± 0,35 Vc.-à-c. 0,5 V eff.
		ENTRÉE NUM.	DVI 1,0 AUDIO L-R (2 prises type phono) 24 broches 0,5 V eff.

Remarque:

Les caractéristiques et la présentation peuvent être modifiées sans avis préalable.
Les poids et les dimensions sont approximatifs.

Note au client

Le numéro de modèle et le numéro de série de cet appareil figurent sur le panneau arrière. Notez le numéro de série à l'emplacement ci-dessous réservé à cet effet; conservez ce manuel et la facture d'achat, ce qui aidera à l'identification du produit en cas de perte ou de vol.

Numéro de modèle _____

Numéro de série _____

**Panasonic Consumer Electronics
Company, Division of Matsushita
Electric Corporation of America**
One Panasonic Way Secaucus,
New Jersey 07094

**Panasonic Sales Company,
Division of Matsushita Electric
of Puerto Rico Inc. ("PSC")**
Ave. 65 de Infanteria, Km 9.5
San Gabriel Industrial Park,
Carolina, Puerto Rico 00985

Panasonic Canada Inc.
5770 Ambler Drive
Mississauga, Ontario
L4W 2T3