

Panasonic



V18963

NV-VX30EG

VHS-C Movie Camera
Bedienungsanleitung
Operating Instructions
Mode d'emploi
Gebruiksaanwijzing

Model No. **NV-VX30EG**

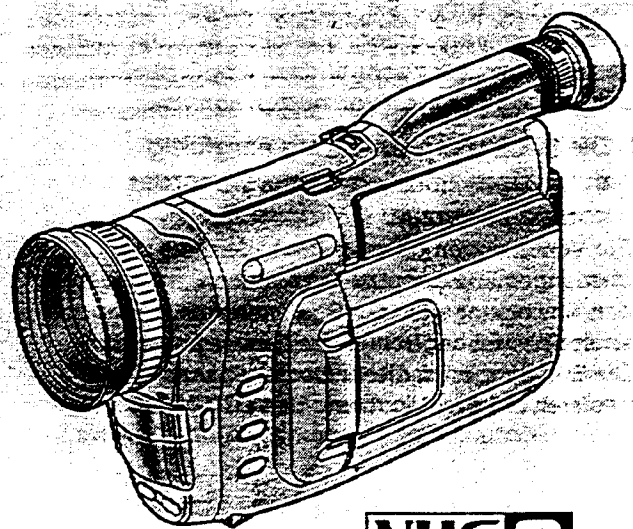
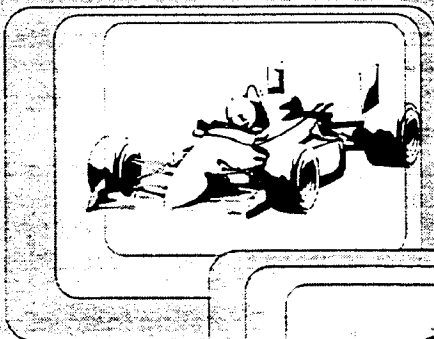

Before use, please read these instructions completely.

VQT7057

Informationen für Ihre Sicherheit

WICHTIGER HINWEIS

Um die Gefahr eines elektrischen Schlages oder Störungen zu vermeiden, nur das empfohlene Zubehör verwenden und dieses Gerät weder Regen noch Feuchtigkeit aussetzen. Das Gehäuse nicht öffnen; im Geräteinneren gibt es keine Teile, die von Laien gewartet werden können. Wenden Sie sich für Reparaturarbeiten bitte an das Fachpersonal.

Camerarecorder

- Das Typenschild befindet sich an der Unterseite des Camerarecorders.

Netzadapter

- Das Typenschild befindet sich an der Unterseite des Netzadapters.
- Dieses Gerät an einem gut belüfteten Ort betreiben, da es sich beim Betrieb erwärmt; es darf nicht an einem Ort aufgestellt werden, an dem keine ausreichende Luftzirkulation gewährleistet ist, z.B. in einem Bücherregal o.ä.

WICHTIG

- Beachten Sie bitte, daß das Aufnehmen von kommerziell vorbespielten Bändern oder Platten bzw. von anderem veröffentlichten oder gesendeten Material, Urheberrechte verletzen kann.
- Den Camerarecorder ausprobieren.
 - Bevor Sie Ihr erstes wichtiges Ereignis aufnehmen möchten, bitten wir Sie, die vielseitigen Funktionen dieses Camerarecorders gründlich auszuprobieren, damit Sie seine fortschrittlichen Möglichkeiten schon von Anfang an voll nutzen können.
- Die Bedienungsanleitung sorgfältig durchlesen und den Camerarecorder korrekt benutzen.
 - Für Verletzungen oder Sachschäden, die durch unsachgemäße Benutzung entstehen, welche nicht den Anweisungen in der Bedienungsanleitung entspricht, ist der Benutzer allein verantwortlich.
 - Die Erklärungen in dieser Bedienungsanleitung basieren auf der Benutzung des LCD-Monitors.

Information for Your Safety

WARNING

To reduce the risk of fire or shock hazard and annoying interference, use only the recommended accessories and do not expose this equipment to rain or moisture. Do not remove the cover (or back); there are no user serviceable parts inside. Refer servicing to qualified service personnel.

Movie Camera

- The rating plate is on the underside of the Movie Camera.

AC Adaptor

- The rating plate is on the underside of the AC Adaptor.
- As this equipment gets hot during use, operate it in a well ventilated place; do not install this equipment in a confined space such as a book case or similar unit.

IMPORTANT

- Recording of pre-recorded tapes or discs or other published or broadcast material for purposes other than your own private use may infringe copyright laws.
- Try out the Movie Camera.
 - Before you go out to record your first important event, please try out all the versatile functions of this Movie Camera so that you can make full and correct use of its many advanced capabilities.
- Carefully read the Operating Instructions and use the Movie Camera correctly.
 - Injury or material damage resulting from any kind of use that is not in accordance with the operating procedures explained in these Operating Instructions is the sole responsibility of the user.
 - In these Operating Instructions, the explanations are based on the use of the LCD Monitor.

Informations pour votre sécurité

AVERTISSEMENT

Pour réduire les risques d'incendie ou d'électrocution et les interférences indésirables, utiliser seulement les accessoires recommandés et ne pas exposer cet appareil à la pluie ou à l'humidité. Ne pas enlever le couvercle (ou le dos) de l'appareil qui ne contient aucune pièce pouvant être réparée par l'utilisateur. Confier toute réparation à un spécialiste.

Caméscope

- La plaque signalétique se trouve sous le caméscope.

Bloc d'alimentation/charge

- La plaque signalétique se trouve sous le bloc d'alimentation/charge.
- L'appareil chauffant pendant le fonctionnement, il devra être utilisé dans un endroit bien ventilé; ne pas l'installer dans un lieu confiné (bibliothèque, etc.).

IMPORTANT

- Nous attirons votre attention sur le fait que l'enregistrement de bandes pré-enregistrées ou de disques ainsi que d'informations publiées ou transmises sur les ondes peut constituer une violation des lois sur les droits d'auteur.
- Essayez le caméscope.
 - Avant d'aller enregistrer votre première séquence importante, veuillez essayer toutes les fonctions variées de ce caméscope afin de pouvoir utiliser complètement et correctement ses nombreuses caractéristiques sophistiquées.
- Lisez attentivement le mode d'emploi et utilisez correctement le caméscope.
 - Toute blessure ou dégât matériel résultant d'un usage non conforme aux instructions données dans le mode d'emploi sont sous l'entière responsabilité de l'utilisateur.
 - Les explications contenues dans ce mode d'emploi sont basées sur l'utilisation du moniteur LCD.

Veiligheidsinformatie

WAARSCHUWING

Om het gevaar van brand, elektrische schokken en hinderlijke storing te verminderen, gebruikt u uitsluitend de aanbevolen accessoires en stelt u dit apparaat niet bloot aan regen of vocht. Demonteer de buitenpanelen en deksels niet: binnenin de camerarecorder bevinden zich geen onderdelen die door de gebruiker zelf kunnen worden onderhouden of gerepareerd. Laat onderhoud en reparatie over aan service technici.

Camerarecorder

- Het identificatieplaatje bevindt zich aan de onderkant van de camerarecorder.

Netspanningsadapter

- Het identificatieplaatje bevindt zich aan de onderkant van de netspanningsadapter.
- Aangezien deze netspanningsadapter heet wordt tijdens het gebruik, dient u deze te gebruiken in een goed geventileerde ruimte. Gebruik de netspanningsadapter niet in een kleine afgesloten ruimte.

BELANGRIJK

- Het opnemen van voorbespeelde cassettes, discs of ander gepubliceerd of uitgezonden materiaal, met een doel anders dan privégebruik voor uzelf, kan inbreuk plegen op de auteurswetten.
- Probeer de camerarecorder eerst uit.
 - Alvorens uw eerste belangrijke gebeurtenis op te nemen, verzoeken wij u eerst alle veelzijdige functies van deze camerarecorder uit te proberen, zodat u de vele geavanceerde mogelijkheden ervan volledig en juist kunt gebruiken.
- Lees deze gebruiksaanwijzing zorgvuldig door en gebruik de camerarecorder op de juiste wijze.
 - Letsel of materiële schade als gevolg van enig gebruik van deze camerarecorder niet overeenkomstig de bedieningsinstructies zoals beschreven in deze gebruiksaanwijzing, zijn voor de volledige verantwoordelijkheid van de gebruiker.
 - In deze gebruiksaanwijzing zijn de beschrijvingen gebaseerd op het gebruik van de LCD-monitor.

Inhalt

Falls Sie den Camerarecorder sofort benutzen möchten, sollten Sie unbedingt wenigstens die mit ▲ markierten Seiten durchlesen.

Vorbereitungen

Mitgeliefertes Zubehör	10
Bedienungselemente und Bauteile	12
▲ Die 3 Arten der Stromversorgung	20
• Verwenden des Netzadapters als Stromversorgungs-Einheit	20
• Aufladen des Akkus	22
• Anbringen des geladenen Akkus	26
▲ Einsetzen der Cassette	28
• Einstellen der korrekten Bandlänge	30
• Kontrollieren der Bandrestzeit	30
Betrachten auf dem LCD-Monitor	32
Einstellen der Bildqualität des LCD-Monitors	34
Einstellen des Suchers	36
Verstellen des Handgriff-Riemens	36
Handhaben des Objektivdeckels	36
Befestigen des Schultertrageriemens und der Fernbedienungs-Halterung	38
Einstellen von Datum und Uhrzeit	40
• Aufnehmen mit im Bild eingeblendeter Uhrzeit und/oder Datum	42
• Aufladen der eingebauten Lithium-Batterie	44

Grundsätzliche Bedienung

▲ Aufnahmen im Vollautomatik-Modus	46
Überprüfen des Endes einer aufgenommenen Szene (Aufnahme-Prüffunktion)	50
• Aufsuchen einer Bandstelle vor dem Ende der zuletzt aufgenommenen Szene (Kamerasuchlauf-Funktion)	52
Heran- und Zurückzoomen	54
• Benutzen der Makro-Nahaufnahme-Funktion	56
▲ Wiedergabe	58
• Wiedergabe auf dem LCD-Monitor	58
• Aufstellen des Camerarecorders auf einem Tisch zum Betrachten der Wiedergabe auf dem LCD-Monitor	60
• Wiedergabe über ein Fernsehgerät	62
• Wiedergabe auf einem Videorecorder (mit dem mitgelieferten Cassettenadapter)	64
• Vorspulen	66
• Zurückspulen	66
• Beheben von Bildstörungen (Spurlage-Justierung)	66
• Bildsuchlauf vorwärts	68
• Bildsuchlauf rückwärts	68
• Standbild-Wiedergabe	68
Nach dem Gebrauch	70
• Reinigen des Suchers	70
• Reinigen des Camerarecorder-Gehäuses	70
• Reinigen der Objektivlinse	70

Contents

If you want to start using the Movie Camera immediately, be sure to read at least the pages marked with ▲.

Preparations

Standard Accessories	10
Controls and Components	12
▲ The 3 Types of Power Supplies	20
• Using the AC Adaptor as Power Supply Unit	20
• Charging the Battery	22
• Attaching the Charged Battery	26
▲ Inserting the Cassette	28
• Setting the Correct Tape Length	30
• Confirming the Remaining Tape Time	30
Viewing on the LCD Monitor	32
Adjusting the Picture Quality of the LCD Monitor	34
Adjusting the Finder	36
Adjusting the Grip Belt	36
Handling the Lens Cap	36
Attaching the Shoulder Strap and Remote Controller Holder	38
Setting the Date and Time	40
• Recording with the Time and/or Date Superimposed in the Picture	42
• Charging the Built-in Lithium Battery	44

Basic Operations

▲ Recording in the Full Auto Mode	46
Checking the End of a Recorded Scene (Recording Check Function)	50
• Searching for a Tape Position Before the End of the Last Recording (Camera Search Function)	52
Zooming In/Out	54
• Using the Macro Close-up Function	56
▲ Playback	58
• Playing Back on the LCD Monitor	58
• Viewing Playback on the LCD Monitor with the Movie Camera Placed on a Table	60
• Playing Back on a TV	62
• Playing Back on a VCR (Using the Supplied Cassette Adaptor)	64
• Fast-Forwarding	66
• Rewinding	66
• Eliminating Picture Distortions (Tracking Adjustment)	66
• Cue Playback	68
• Review Playback	68
• Still Playback	68
After Use	70
• Cleaning the Finder	70
• Cleaning the Movie Camera Body	70
• Cleaning the Lens	70

Table des matières

Si vous voulez utiliser immédiatement le caméscope, veuillez lire au moins les pages marquées du signe ▲.

Préparatifs

Accessoires standard	11
Commandes et composants	13
▲ Les 3 types d'alimentation	21
● Utilisation du bloc d'alimentation/charge comme unité d'alimentation	21
● Charge de la batterie	23
● Fixation de la batterie chargée	27
▲ Insertion de la cassette	29
● Réglage de la longueur de bande correcte	31
● Confirmation du temps restant sur la bande	31
Visionnement sur le moniteur LCD	33
Réglage de la qualité de l'image du moniteur LCD	35
Réglage du viseur	37
Réglage de la courroie de poignée	37
Manipulation du capuchon d'objectif	37
Fixation de la bandoulière et du support de télécommande	39
Réglage de la date et de l'heure	41
● Enregistrement avec l'heure et/ou la date superposées dans l'image	43
● Charge de la pile au lithium incorporée	45

Opérations de base

▲ Enregistrement en mode entièrement automatique	47
Vérification de la fin d'une séquence enregistrée (fonction de vérification d'enregistrement)	51
● Recherche d'un point de la bande précédant la fin du dernier enregistrement (fonction recherche caméra)	53
Rapprochement/éloignement d'un sujet au zoom	55
● Utilisation de la fonction gros plan macro	57
▲ Lecture	59
● Lecture dans sur le moniteur LCD	59
● Visionnement sur le moniteur LCD avec le caméscope placé sur une table	61
● Lecture sur téléviseur	63
● Lecture sur magnétoscope (à l'aide de l'adaptateur de cassette fourni)	65
● Avance rapide	67
● Rebobinage	67
● Élimination des distorsions de l'image (réglage de l'alignement)	67
● Lecture avec repérage avant	69
● Lecture avec repérage arrière	69
● Arrêt sur image	69
Après l'utilisation	71
● Nettoyage du viseur	71
● Nettoyage du corps du caméscope	71
● Nettoyage de l'objectif	71

Inhoud

In het geval u de camerarecorder onmiddellijk wilt gebruiken, leest u in ieder geval de met ▲ gemerkte bladzijden.

Vorbereidingen

Standaard accessoires	11
Bedieningsfuncties en onderdelen	13
▲ De drie stroomvoorzieningsbronnen	21
● Gebruik van de netspanningsadapter als stroomvoorzieningsbron	21
● Opladen van de accu	23
● Bevestigen van de opgeladen accu	27
▲ Plaatsen van de cassette	29
● Instellen van de juiste bandlengte	31
● Controleren van de resterende bandtijd	31
Weergeven op de LCD-monitor	33
Afstellen van de beeldkwaliteit van de LCD-monitor	35
Afstellen van de zoeker	37
Afstellen van de handriem	37
Behandelen van de lensdop	37
Bevestigen van de schouderriem en de afstandsbedieninghouder	39
Instellen van de datum en tijd	41
● Opnemen met de datum en/of tijd op het beeld geprojecteerd	43
● Opladen van de ingebouwde lithiumbatterij	45

Basisbedieningen

▲ Opnemen in de volautomatische opnamefunctie	47
Controleren van het einde van een opgenomen scène (Opname-controlefunctie)	51
● Zoeken naar een bandpositie vóór het einde van de laatst opgenomen scène (camera-zoekfunctie) ..	53
Inzoomen/uitzoomen	55
● Gebruik van de macro-close-up functie	57
▲ Weergeven	59
● Weergeven op de LCD-monitor	59
● Weergeven op de LCD-monitor terwijl de camerarecorder op een tafel staat	61
● Weergeven op een tv	63
● Weergeven via een videorecorder (met behulp van de bij de camerarecorder geleverde cassetteadapter)	65
● Vooruitspoelen	67
● Terugspoelen	67
● Verhelpen van beeldstoring (spoorregeling)	67
● Cue-weergave	69
● Review-weergave	69
● Pause-toets	69
Na gebruik	71
● Schoonmaken van de zoeker	71
● Schoonmaken van de buitenpanelen	71
● Schoonmaken van de lens	71

Fortgeschrittene Bedienung

Benutzen der Stromspar-Funktionen	72
Ein- und Ausblenden	76
Aufnehmen eines Standbildes (Schnappschuß) ..	78
Hinweise zu den Funktion Super-Bildstabilisator und Digital-Zoom	80
Benutzen der Super-Bildstabilisator-Funktion	82
Benutzen der Digital-Zoom-Funktion	84
Hinweise zu den Digital-Effekt-Funktionen	86
Benutzen der Mix-Funktion	88
Benutzen der Wipe-Funktion	90
Benutzen der Stroboskop-Funktion	92
Benutzen der anderen Digital-Effekt-Funktionen ..	94
Bewegungssensorgesteuerte Aufnahme	96
Aufnahmemotive und -situationen, für die der manuelle Aufnahme-Modus besser geeignet ist	100
Aufnehmen mit manuellem Weißabgleich	102
•Farbtemperatur und Weißabgleich	104
Aufnehmen mit manueller Scharfeinstellung	106
Aufnehmen von Motiven mit schneller Bewegung (Aufnahme-Modus Sport)	108
Hervorheben des Bildgegenstandes vor unscharfem Hintergrund (Aufnahme-Modus Porträt)	110
Aufhellen von dunklen Szenen (Aufnahme-Modus Schwachlicht)	110
Aufnehmen von Szenen mit Gegenlicht (Aufnahme-Modus Gegenlicht)	112

Advanced Operations

Using the Power Save Functions	72
Fading In/Out	76
Recording a Still Picture (Snapshot)	78
About the Super Image Stabilizer and Digital Zoom Functions	80
Using the Super Image Stabilizer Function	82
Using the Digital Zoom Function	84
About the Digital Effect Functions	86
Using the Mix Function	88
Using the Wipe Function	90
Using the Strobe Function	92
Using the Other Digital Effect Functions	94
Motion-Sensor-Controlled Recording	96
Subjects and Recording Conditions for Which the Manual Mode Is More Suitable	100
Recording with Manual White Balance Adjustment	102
•Colour Temperature and White Balance Adjustment	104
Recording with Manual Focus Adjustment	106
Recording Fast-moving Subjects (Sports Mode)	108
Making Your Subject Stand out Sharply from the Background (Portrait Mode)	110
Recording Dark Scenes More Brightly (Low Light Mode)	110
Recording Backlit Scenes (Backlight Mode)	112

Opérations avancées

Utilisation des fonctions d'économie d'énergie . . .	73
Ouverture/fermeture en fondu	77
Enregistrement d'une image fixe (instantané)	79
A propos des fonctions de super stabilisateur d'image et de zoom numérique	81
Utilisation de la fonction de super stabilisateur d'image	83
Utilisation de la fonction zoom numérique	85
A propos des fonctions d'effet numérique	87
Utilisation de la fonction de mixage	89
Utilisation de la fonction de volet	91
Utilisation de la fonction de stroboscope	93
Utilisation des autres fonctions d'effet numérique	95
Enregistrement avec contrôle par capteur de mouvement.	97
Sujets et conditions d'enregistrement pour lesquels le mode manuel est plus approprié . .	101
Enregistrement avec réglage manuel de la balance des blancs	103
●Température de couleur et réglage de la balance des blancs.	105
Enregistrement avec réglage manuel de la mise au point	107
Enregistrement de sujets se déplaçant rapidement (mode sport)	109
Comment obtenir un sujet se détachant nettement de l'arrière-plan (mode portrait)	111
Comment donner de la luminosité à des séquences enregistrées avec peu d'éclairage (mode éclairage faible)	111
Enregistrement en contre-jour (mode contre-jour)	113

Geavanceerde bedieningen

Gebruik van de energiebesparingsfuncties	73
Infaden/uitfaden	77
Opnemen van een stilstaand beeld (momentopnamefunctie)	79
Super-beeldstabilisatorfunctie en digitale zoomfunctie	81
Gebruik van de super-beeldstabilisatorfunctie	83
Gebruik van de digitale zoomfunctie	85
Digitale effectfunctie	87
Gebruik van de mengfunctie	89
Gebruik van de wipfunctie	91
Gebruik van de strobefunctie	93
Gebruik van de andere digitale effectfuncties	95
Bewegingssensor-gestuurde opname	97
Onderwerpen en opnamesituaties waarvoor de handmatige opnamefunctie meer geschikt is . .	101
Opnemen met de handmatige witbalansinstelling.	103
●Kleurtemperatuur en witbalansinstelling	105
Opnemen met de handmatige scherpstelling.	107
Opnemen van snelbewegende onderwerpen (sportfunctie)	109
Een onderwerp scherp afzetten tegen de achtergrond (portretfunctie)	111
Helder opnemen van donkere scènes (onderbelichtingsfunctie)	111
Opnemen van scènes met tegenlicht (tegenlichtfunctie)	113

Fortgeschrittene Bedienung

Benutzen der Fernbedienung	114
•Einsetzen der Knopfzelle	116
Mit nach vorne gedrehtem LCD-Monitor sich selbst aufnehmen	118
•Überprüfen der Anzeigen auf dem LCD-Monitor oder im Sucher	120
Aufnahmen mit im Bild eingeblendeten vorprogrammierten Titeln	122
•1. Wählen der gewünschten Sprache	122
•2. Wählen und Aufnehmen eines Titels	124
Benutzen der Bandzählwerk-Anzeige	126
•1. Überprüfen der verstrichenen Bandlaufzeit ..	126
•2. Benutzen der Speicherstopp-Funktion	128
Kopieren auf einen Videorecorder (Überspielen)	130

Vorsichtshinweise, technische Informationen usw.

Vorsichtshinweise	132
•Vorsichtshinweise für den Camerarecorder	132
•Vorsichtshinweise für den Netzadapter	132
•Vorsichtshinweise für den Akku	134
•Vorsichtshinweise für die Cassette	134
•Ursachen von Kondensatbildung und Abhilfe	136
•Verschmutzte Videoköpfe und Abhilfe	136
Funktionsprinzip des Weißabgleichs (Farbtonjustierung)	138
Funktionsprinzip der Scharfeinstellung	140
Anzeigen auf dem LCD-Monitor und im Sucher ..	144
Demonstrations-Modus	150
Sonderzubehör-Sortiment	152
Technische Daten	154
Vor Inanspruchnahme des Kundendienstes	156

Advanced Operations

Using the Remote Controller	114
•Inserting the Button-Type Battery	116
Recording Yourself with the LCD Monitor Facing Forward	118
•Confirming the Indications on the LCD Monitor or in the Finder	120
Recording with Programmed Titles Inserted in the Picture	122
•1. Selecting the Desired Language	122
•2. Selecting and Recording a Title	124
Using the Tape Counter Indication	126
•1. Checking the Elapsed Tape Time	126
•2. Using the Memory Stop Function	128
Copying to a VCR (Dubbing)	130

Precautions, Technical Information, etc.

Precautions	132
•Precautions for the Movie Camera	132
•Precautions for the AC Adaptor	132
•Precautions for the Battery	134
•Precautions for the Cassette	134
•Causes of Condensation and Remedy	136
•Video Head Clogging and Remedy	136
How the White Balance (Tint) Adjustment Works	138
How the Focus Adjustment Works	140
Indications on the LCD Monitor/in the Finder	144
Demonstration Mode	150
Optional Accessories	152
Specifications	154
Before Requesting Service	158

Opérations avancées

Utilisation de la télécommande	115
•Insertion de la pile-bouton	117
S'enregistrer soi-même avec le moniteur LCD orienté vers l'avant	119
•Confirmation des indications sur le moniteur LCD ou dans le viseur	121
Enregistrement avec des titres programmés insérés dans l'image	123
•1. Pour sélectionner la langue désirée	123
•2. Sélection et enregistrement d'un titre	125
Utilisation de l'indication du compteur de bande ..	127
•1. Vérification du temps de bande écoulé	127
•2. Utilisation de la fonction arrêt mémoire	129
Copie sur un magnétoscope (repiquage)	131

Précautions, informations techniques, etc.

Précautions	133
•Précautions concernant le caméscope	133
•Précautions concernant le bloc d'alimentation/charge	133
•Précautions concernant la batterie	135
•Précautions-concernant la cassette	135
•Causes de condensation et remède	137
•Encrassement des têtes vidéo et remède	137
Principe de la fonction de réglage de la balance des blancs (teinte)	139
Principe de la fonction de réglage de la mise au point	141
Indications sur le moniteur LCD/dans le viseur ..	145
Mode démonstration	151
Accessoires en option	153
Spécifications	155
Avant de faire appel à un technicien	160

Geavanceerde bedieningen

Gebruik van de afstandsbediening.	115
•Plaatsen van de knoopbatterij	117
Een opname van uzelf maken terwijl de LCD-monitor naar voren is gericht	119
•Controleren van de indicaties op de LCD-monitor of in de zoeker	121
Opnemen met geprogrammeerde titels op het beeld geprojecteerd	123
•1. Kiezen van de gewenste taal	123
•2. Kiezen en opnemen van een titel	125
•Gebruik van de bandtellerindicatie	127
•1. Controleren van de verstreken bandtijd	127
•2. Gebruik van de geheugenstopfunctie	129
Overnemen op een videorecorder (dubben)	131

Voorzorgsmaatregelen, technische informatie, enz.

Voorzorgsmaatregelen	133
•Voorzorgsmaatregelen bij de camerarecorder ..	133
•Voorzorgsmaatregelen bij de netspanningsadapter	133
•Voorzorgsmaatregelen bij de accu	135
•Voorzorgsmaatregelen bij de cassette	135
•Oorzaken van en maatregelen tegen condensatie	137
•Symptomen van en maatregelen tegen vuil geworden videokoppen	137
Werkingsprincipe van de witbalansinstelling (kleurinstelling)	139
Werkingsprincipe van de scherpstelling	141
Indicaciones en el monitor de cristal líquido/visor	145
Demonstratiefunctie	151
Los verkrijgbare accessoires	153
Technische gegevens	155
Alvorens de servicedienst te bellen	162

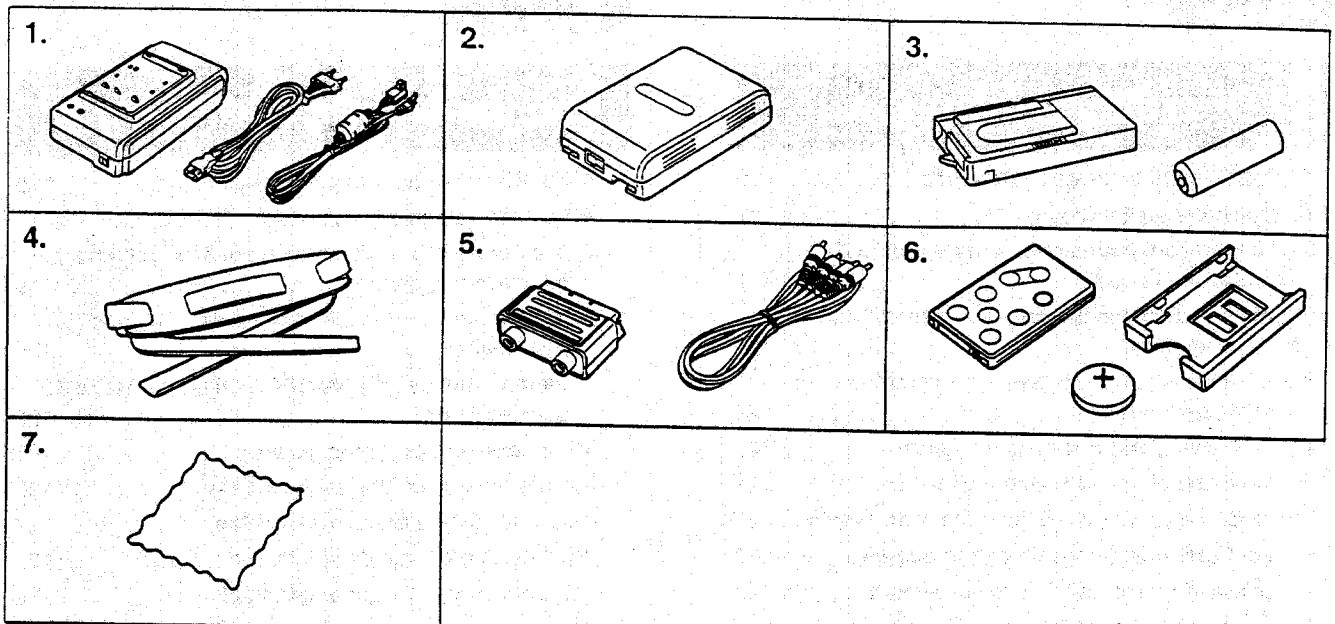

DEUTSCH

Vorbereitungen

Dieses Kapitel erklärt die Bedienungsschritte, die nötig sind, bevor Sie mit dem Einsatz des Camerarecorders beginnen können.

Mitgeliefertes Zubehör

1. **Netzadapter (→ 20, 48, 70)**
Für die Versorgung des Camerarecorders mit Strom oder zum Aufladen des Akkus
Gleichstrom-Anschlußkabel und Netzkabel (→ 20, 22)
Zum Anschließen des Netzadapters an den Camerarecorder und an eine Netzsteckdose
2. **Akku (→ 22, 26)**
Für die Versorgung des Camerarecorders mit Strom
3. **Cassettenadapter und Batterie (→ 64)**
4. **Schultertrageriemen (→ 38)**
5. **AV-Kabel (→ 62)**
Zum Anschließen des Camerarecorders an die Video- und Audio-Eingangsbuchsen an einem Fernsehgerät oder Videorecorder
21poliger Adapter (→ 62)
Zum Anschließen des AV-Kabels an ein Fernsehgerät mit Scart-Eingangsbuchse
6. **Fernbedienung, Fernbedienungs-Halterung und Knopfzelle (→ 38, 114, 116)**
7. **Linienreinigungstuch (→ 34, 70)**
Zum Reinigen der Objektivlinse und des LCD-Monitors

ENGLISH

Preparations

This chapter explains the necessary steps before you can start using the Movie Camera.

Standard Accessories

1. **AC Adaptor (→ 20, 48, 70)**
To supply power to the Movie Camera and to charge the Battery
DC Input Cable and AC Mains Cable (→ 20, 22)
To connect the AC Adaptor to the Movie Camera and to an AC mains socket
2. **Battery (→ 22, 26)**
To supply power to the Movie Camera
3. **Cassette Adaptor and Battery (→ 64)**
4. **Shoulder Strap (→ 38)**
5. **AV Cable (→ 62)**
To connect the Movie Camera to the Video Input and Audio Input Sockets on a TV or a VCR
21-pin Adaptor (→ 62)
To connect the AV Cable to a TV equipped with a Scart Input Socket
6. **Remote Controller, Remote Controller Holder and Button-Type Battery (→ 38, 114, 116)**
7. **Cleaning Tissue (→ 34, 70)**
For cleaning the Lens and the LCD Monitor.

NEDERLANDS

■ Opmerking betreffende de batterij

Bij dit product zijn batterijen geleverd. Wanneer deze verbruikt zijn mag u deze niet weggooien maar moet u deze inleveren als klein chemisch afval (k.c.a.).

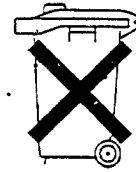

FRANÇAIS

Préparatifs

Ce chapitre donne des explications préliminaires pour vous préparer à utiliser le caméscope.

Accessoires standard

- Bloc d'alimentation/charge (→ 21, 49, 71)**
Pour alimenter le caméscope et pour charger la batterie
Câble d'entrée CC et câble d'alimentation secteur (→ 21, 23)
Pour raccorder le bloc d'alimentation/charge au caméscope et à une prise secteur
- Batterie (→ 23, 27)**
Pour alimenter le caméscope
- Adaptateur de cassette et pile (→ 65)**
- Bandoulière (→ 39)**
- Câble AV (→ 63)**
Pour brancher le caméscope aux prises d'entrée vidéo et audio d'un téléviseur ou d'un magnétoscope
Adaptateur péritel (→ 63)
Pour brancher le câble AV à un téléviseur équipé d'une prise scart d'entrée
- Télécommande, support de télécommande et pile-bouton (→ 39, 115, 117)**
- Tissu de nettoyage d'objectif (→ 35, 71)**
Pour nettoyer l'objectif et le moniteur LCD.

NEDERLANDS

Vorbereidingen

In dit hoofdstuk worden de noodzakelijke stappen beschreven die u dient uit te voeren alvorens de camerarecorder te gebruiken.

Standaard accessoires

- Netspanningsadapter (→ 21, 49, 71)**
Voor de stroomvoorziening van de camerarecorder of voor het opladen van de accu
Gelijkstroom-ingangskabel en netsnoer (→ 21, 23)
Voor aansluiting van de netspanningsadapter op de camerarecorder en op een stopcontact
- Accu (→ 23, 27)**
Voor de stroomvoorziening van de Camerarecorder
- Cassetteadapter en batterij (→ 65)**
- Schouderriem (→ 39)**
- Audiovisuele kabel (→ 63)**
Voor aansluiting van de camerarecorder op de audio- en video-ingangsaansluitingen van een tv of een videorecorder
21-Pins adapter (→ 63)
Voor aansluiting van de audiovisuele kabel op een tv voorzien van een scart-ingangsaansluiting
- Afstandsbediening, afstandsbedieninghouder en knoopbatterij (→ 39, 115, 117)**
- Lensreinigingstissue (→ 35, 71)**
Voor het reinigen van de lens en de LCD-monitor.

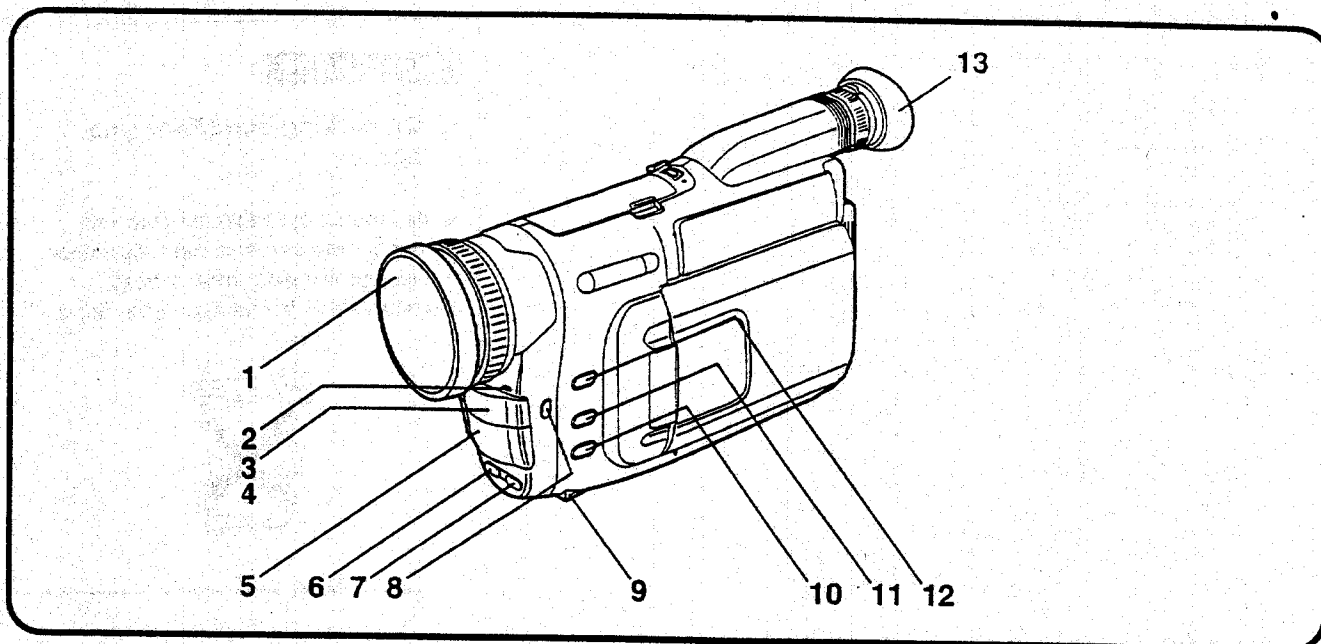

DEUTSCH

Bedienungselemente und Bauteile

- 1 Objektivdeckel (→ 36, 102)
- 2 Aufnahme-Anzeigelampe (→ 46, 96)
- 3 Weißabgleich-Sensor (→ 138)
- 4 Fernbedienungs-Sensor (→ 114)
- 5 Mikrofon
- 6 Bewegungssensor-Taste [M.SENSOR] (→ 96)
- 7 Scharfeinstelltaste [FOCUS] (→ 106)
- 8 Datum-/Uhrzeit-/Titel-Einblendtaste [DATE/TITLE] (→ 40, 42, 122, 124)
- 9 LCD-Monitorstütze (→ 60)
- 10 Weißabgleich-Taste [W.B.] (→ 102)
- 11 Belichtungsautomatik-Taste [PROGRAMME AE] (→ 46, 102, 106, 108, 110)
- 12 Ein-/Ausblend-Taste [FADE] (→ 76)
- 13 Augenmuschel

ENGLISH

Controls and Components

- 1 Lens Cap (→ 36, 102)
- 2 Tally Lamp (→ 46, 96)
- 3 White Balance Sensor (→ 138)
- 4 Remote Control Sensor (→ 114)
- 5 Microphone
- 6 Motion Sensor Button [M.SENSOR] (→ 96)
- 7 Focus Button [FOCUS] (→ 106)
- 8 Date/Time/Title Button [DATE/TITLE] (→ 40, 42, 122, 124)
- 9 LCD Monitor Support Leg (→ 60)
- 10 White Balance Button [W.B.] (→ 102)
- 11 Auto Exposure Button [PROGRAMME AE] (→ 46, 102, 106, 108, 110)
- 12 Fade Button [FADE] (→ 76)
- 13 Eyecup

FRANÇAIS

Commandes et composants

- 1 Capuchon d'objectif (→ 37, 103)
- 2 Témoin de contrôle (→ 47, 97)
- 3 Capteur de la balance des blancs (→ 139)
- 4 Capteur de télécommande (→ 115)
- 5 Micro
- 6 Touche de capteur de mouvement [M.SENSOR] (→ 97)
- 7 Touche de mise au point [FOCUS] (→ 107)
- 8 Touche date/heure/titre [DATE/TITLE] (→ 41, 43, 123, 125)
- 9 Pied du support du moniteur LCD (→ 61)
- 10 Touche de réglage de la balance des blancs [W.B] (→ 103)
- 11 Touche d'exposition automatique [PROGRAMME AE] (→ 47, 103, 107, 109, 111)
- 12 Touche de fondu [FADE] (→ 77)
- 13 Cailleton



NEDERLANDS

Bedieningsorganen en onderdelen

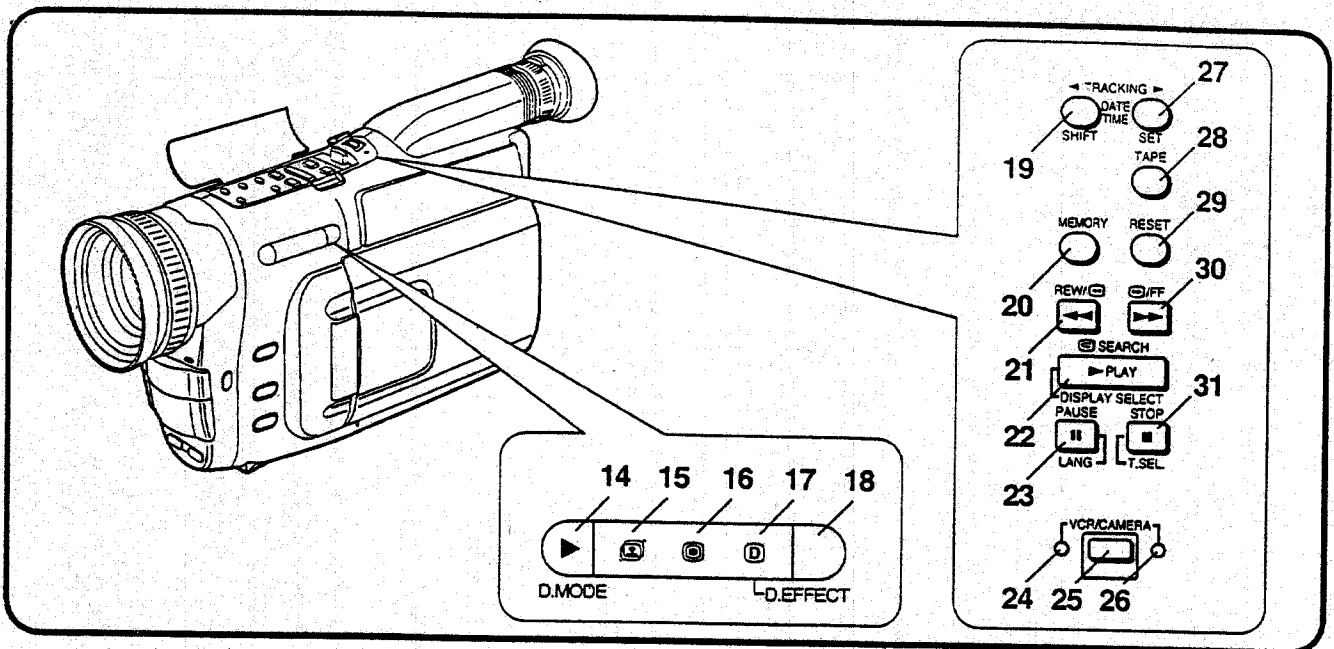

- 1 Lensdop (→ 37, 103)
- 2 Opnamelampje (→ 47, 97)
- 3 Witbalanssensor (→ 139)
- 4 Afstandsbedieningsensor (→ 115)
- 5 Microfoon
- 6 Bewegingssensortoets [M.SENSOR] (→ 97)
- 7 Scherpsteltoets [FOCUS] (→ 107)
- 8 Datum-/tijd-/titeltoets [DATE/TITLE] (→ 41, 43, 123, 125)
- 9 Steunvoetje van de LCD-monitor (→ 61)
- 10 Witbalanstoets [W.B] (→ 103)
- 11 Automatische belichtingstoets [PROGRAMME AE] (→ 47, 103, 107, 109, 111)
- 12 Fadetoets [FADE] (→ 77)
- 13 Oogkap



DEUTSCH

- 14 Digital-Modus-Wahltaste [D.MODE] (→ 80, 82, 84)
- 15 Super-Bildstabilisator-Anzeigelampe [] (→ 80, 82)
- 16 Digital-Zoom-Anzeigelampe [] (→ 80, 84)
- 17 Digital-Effekt-Anzeigelampe [] (→ 86, 88, 90, 92, 94)
- 18 Digital-Effekt-Wahltaste [D.EFFECT] (→ 86, 88, 90, 92, 94)
- 19 Weitschalt-Taste für die Datum-/Uhrzeit-Einstellung und Spurlage-Reglertaste [DATE/TIME/SHIFT • ◀ TRACKING] (→ 40, 66)
- 20 Speichertaste [MEMORY] (→ 126, 128)
- 21 Rückspul-/Review-Taste [REW/◀] (→ 50, 52, 58, 66, 68, 128)
- 22 Wiedergabetaste/Anzeige-Wahltaste [PLAY/DISPLAY SELECT] (→ 42, 58, 122, 124, 128)
- 23 Pausentaste/Sprachen-Wahltaste [PAUSE/LANG] (→ 68, 122)
- 24 Anzeigelampe für den Videorecorder-Modus (Wiedergabe) [VCR] (→ 58, 72, 128, 130)
- 25 Videorecorder-/Camerarecorder-Modus-Wahltaste [VCR/CAMERA] (→ 58, 128)
- 26 Anzeigelampe für den Camerarecorder-Modus (Aufnahme) [CAMERA] (→ 36, 40, 46, 58)
- 27 Einstelltaste für die Datum-/Uhrzeit-Einstellung und Spurlage-Reglertaste [DATE/TIME/SET • TRACKING ▶] (→ 40, 66, 122)
- 28 Bandlängen-Wahltaste/Bandrestzeit-Anzeigetaste [TAPE] (→ 30)
- 29 Bandzählwerk-Rückstell Taste [RESET] (→ 126, 128)
- 30 Schnellvorlauf-/Cue-Taste [▶]/FF] (→ 52, 66, 68, 128)
- 31 Stopptaste/Titel-Wahltaste [STOP/T.SEL.] (→ 58, 124, 128, 130)

ENGLISH

- 14 Digital Mode Selector Button [D.MODE] (→ 80, 82, 84)
- 15 Super Image Stabilizer Indication Lamp [] (→ 80, 82)
- 16 Digital Zoom Indication Lamp [] (→ 80, 84)
- 17 Digital Effect Indication Lamp [] (→ 86, 88, 90, 92, 94)
- 18 Digital Effect Selector Button [D.EFFECT] (→ 86, 88, 90, 92, 94)
- 19 Button for Shifting the Date/Time and for Tracking Adjustment [DATE/TIME/SHIFT • ◀ TRACKING] (→ 40, 66)
- 20 Memory Button [MEMORY] (→ 126, 128)
- 21 Rewind/Review Button [REW/◀] (→ 50, 52, 58, 66, 68, 128)
- 22 Play Button/Display Selector Button [PLAY/DISPLAY SELECT] (→ 42, 58, 122, 124, 128)
- 23 Pause Button/Language Selector Button [PAUSE/LANG] (→ 68, 122)
- 24 VCR (Playback) Mode Lamp [VCR] (→ 58, 72, 128, 130)
- 25 VCR/Camera Mode Selector Button [VCR/CAMERA] (→ 58, 128)
- 26 Camera (Recording) Mode Lamp [CAMERA] (→ 36, 40, 46, 58)
- 27 Button for Setting the Date/Time and for Tracking Adjustment [DATE/TIME/SET • TRACKING ▶] (→ 40, 66, 122)
- 28 Tape Length Selector Button/Remaining Tape Time Button, [TAPE] (→ 30)
- 29 Tape Counter Reset Button [RESET] (→ 126, 128)
- 30 Fast Forward/Cue Button [▶]/FF] (→ 52, 66, 68, 128)
- 31 Stop Button/Title Selector Button [STOP/T.SEL.] (→ 58, 124, 128, 130)

FRANÇAIS

- 14 Touche de sélection de mode numérique [D.MODE] (→ 81, 83, 85)
- 15 Témoin de super stabilisateur d'image [] (→ 81, 83)
- 16 Témoin de zoom numérique [] (→ 81, 85)
- 17 Témoin d'effet numérique [] (→ 87, 89, 91, 93, 95)
- 18 Touche de sélection d'effet numérique [D.EFFECT] (→ 87, 89, 91, 93, 95)
- 19 Touche de date/heure/déplacement/pistage [DATE/TIME/SHIFT • ◀ TRACKING] (→ 41, 67)
- 20 Touche de mémoire [MEMORY] (→ 127, 129)
- 21 Touche de rebobinage/repérage arrière [REW/◀] (→ 51, 53, 59, 67, 69, 129)
- 22 Touche de lecture/sélection d'affichage [PLAY/DISPLAY SELECT] (→ 43, 59, 123, 125, 129)
- 23 Touche de pause/sélection de langue [PAUSE/LANG] (→ 69, 123)
- 24 Témoin de mode magnétoscope (lecture) [VCR] (→ 59, 73, 129, 131)
- 25 Touche de sélection de mode magnétoscope/caméscope [VCR/CAMERA] (→ 59, 129)
- 26 Témoin de mode caméra (enregistrement) [CAMERA] (→ 37, 41, 47, 59)
- 27 Touche de date/heure/réglage/pistage [DATE/TIME/SET • TRACKING ▶] (→ 41, 67, 123)
- 28 Touche de sélection de longueur de bande/temps restant sur la bande [TAPE] (→ 31)
- 29 Touche de remise à zéro du compteur de bande [RESET] (→ 127, 129)
- 30 Touche d'avance rapide/repérage avant [▶]/FF (→ 53, 67, 69, 129)
- 31 Touche d'arrêt/sélection de titre [STOP/T.SEL.] (→ 59, 125, 129, 131)

NEDERLANDS

- 14 Digitale functiekeuzetoets [D.MODE] (→ 81, 83, 85)
- 15 Super-beeldstabilisatorlampje [] (→ 81, 83)
- 16 Digitale zoomlampje [] (→ 81, 85)
- 17 Digitale effectlampje [] (→ 87, 89, 91, 93, 95)
- 18 Digitale effectkeuzetoets [D.EFFECT] (→ 87, 89, 91, 93, 95)
- 19 Datum-/tijdtoets en vervolg-/spoorregelingtoets [DATE/TIME/SHIFT • ◀ TRACKING] (→ 41, 67)
- 20 Geheugentoets [MEMORY] (→ 127, 129)
- 21 Achteruitspoel-/reviewtoets [REW/◀] (→ 51, 53, 59, 67, 69, 129)
- 22 Weergavetoets/displaykeuzetoets [PLAY/DISPLAY SELECT] (→ 43, 59, 123, 125, 129)
- 23 Pauzetoets/taalkeuzetoets [PAUSE/LANG] (→ 69, 123)
- 24 Videorecorder-(weergave)functielampje [VCR] (→ 59, 73, 129, 131)
- 25 Videorecorder/camera-functiekeuzetoets [VCR/CAMERA] (→ 59, 129)
- 26 Camera-(opname)functielampje [CAMERA] (→ 37, 41, 47, 59)
- 27 Datum-/tijdtoets en instel-/spoorregelingtoets [DATE/TIME/SET • TRACKING ▶] (→ 41, 67, 123)
- 28 Bandlengte-keuzetoets en resterende bandtijdtoets [TAPE] (→ 31)
- 29 Bandteller-terugsteltoets [RESET] (→ 127, 129)
- 30 Vooruitspoel-/cuettoets [▶]/FF (→ 53, 67, 69, 129)
- 31 Stoptoets/titelkeuzetoets [STOP/T.SEL.] (→ 59, 125, 129, 131)

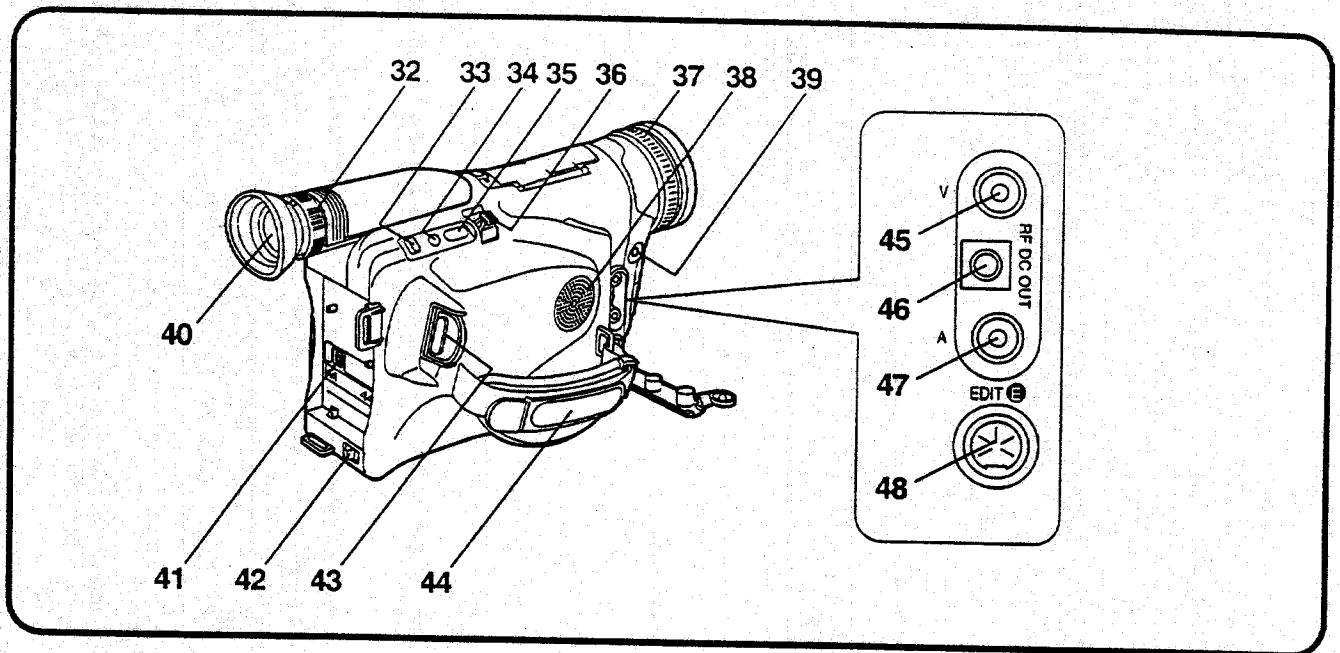

DEUTSCH

- 32 Okularkorrektur-Ring (→ 36)
- 33 Cassettenauswurfhebel [EJECT ▲] (→ 28)
- 34 Schnappschuß-Aufnahmetaste [SNAPSHOT REC] (→ 78)
- 35 Gegenlicht-Kompensationstaste [BACKLIGHT] (→ 112)
- 36 Zoomhebel [W · T] (→ 54, 56, 84, 102, 106)
- 37 Scharfeinstellung (→ 106)
- 38 Lautsprecher (→ 58)
- 39 Mikrofonbuchse [MIC]
- 40 Sucher (→ 36, 70)
- 41 Gleichstrom-Eingangsbuchse [DC IN] (→ 20)
- 42 Akku-Entriegelungshebel [BATTERY EJECT ►] (→ 26)
- 43 Start-/Stop-Taste (→ 36, 42, 46, 48, 50, 52, 88, 90, 92, 124)
- 44 Handgriff-Riemen (→ 36)
- 45 Video-Ausgangsbuchse [VIDEO OUT] (→ 62, 130)
- 46 Hochfrequenz-Gleichstrom-Ausgangsbuchse [RF DC OUT] (→ 62)
- 47 Audio-Ausgangsbuchse [AUDIO OUT] (→ 62, 130)
- 48 Editierbuchse [EDIT] (→ 130)

ENGLISH

- 32 Eyepiece Corrector Ring (→ 36)
- 33 Cassette Eject Lever [EJECT ▲] (→ 28)
- 34 Snapshot Recording Button [SNAPSHOT REC] (→ 78)
- 35 Backlight Button [BACKLIGHT] (→ 112)
- 36 Zoom Lever [W · T] (→ 54, 56, 84, 102, 106)
- 37 Focus Ring (→ 106)
- 38 Speaker (→ 58)
- 39 Microphone Socket [MIC]
- 40 Finder (→ 36, 70)
- 41 DC Input Socket [DC IN] (→ 20)
- 42 Battery Eject Lever [BATTERY EJECT ►] (→ 26)
- 43 Start/Stop Button (→ 36, 42, 46, 48, 50, 52, 88, 90, 92, 124)
- 44 Grip Belt (→ 36)
- 45 Video Output Socket [VIDEO OUT] (→ 62, 130)
- 46 Radio Frequency DC Output Socket [RF DC OUT] (→ 62)
- 47 Audio Output Socket [AUDIO OUT] (→ 62, 130)
- 48 Edit Socket [EDIT] (→ 130)

FRANÇAIS

- 32 Bague du correcteur d'oculaire (→ 37)
- 33 Levier d'éjection de cassette [EJECT ▲] (→ 29)
- 34 Touche d'enregistrement d'instantanéés [SNAPSHOT REC] (→ 79)
- 35 Touche d'éclairage de fond [BACKLIGHT] (→ 113)
- 36 Levier de zoom [W • T] (→ 55, 57, 85, 103, 107)
- 37 Bague de mise au point (→ 107)
- 38 Haut-parleur (→ 59)
- 39 Prise de micro [MIC]
- 40 Viseur (→ 37, 71)
- 41 Prise d'entrée CC [DC IN] (→ 21)
- 42 Levier d'éjection de batterie [BATTERY EJECT ►] (→ 27)
- 43 Touche marche/arrêt (→ 37, 43, 47, 49, 51, 53, 89, 91, 93, 125)
- 44 Courroie de poignée (→ 37)
- 45 Prise de sortie vidéo [VIDEO OUT] (→ 63, 131)
- 46 Prise de sortie CC de fréquence radio [RF DC OUT] (→ 63)
- 47 Prise de sortie audio [AUDIO OUT] (→ 63, 131)
- 48 Prise de montage [EDIT] (→ 131)

NEDERLANDS

- 22 Oculair-afstelring (→ 37)
- 33 Cassette-uitwerpknop [EJECT ▲] (→ 29)
- 34 Momentopnametoets [SNAPSHOT REC] (→ 79)
- 35 Tegenlichttoets [BACKLIGHT] (→ 113)
- 36 Zoomknop [W • T] (→ 55, 57, 85, 103, 107)
- 37 Handmatige scherpstelring (→ 107)
- 38 Luidspreker (→ 59)
- 39 Microfoonaansluiting [MIC]
- 40 Zoeker (→ 37, 71)
- 41 Gelijkstroom-ingangsaansluiting [DC IN] (→ 21)
- 42 Accu-uitwerpknop [BATTERY EJECT ►] (→ 27)
- 43 Start-/stoptoets (→ 37, 43, 47, 49, 51, 53, 89, 91, 93, 125)
- 44 Handriem (→ 37)
- 45 Video-uitgangsaansluiting [VIDEO OUT] (→ 63, 131)
- 46 Radiofrequentie-gelijkstroom-uitgangsaansluiting [RF DC OUT] (→ 63)
- 47 Audio-uitgangsaansluiting [AUDIO OUT] (→ 63, 131)
- 48 Montage-aansluiting [EDIT] (→ 131)

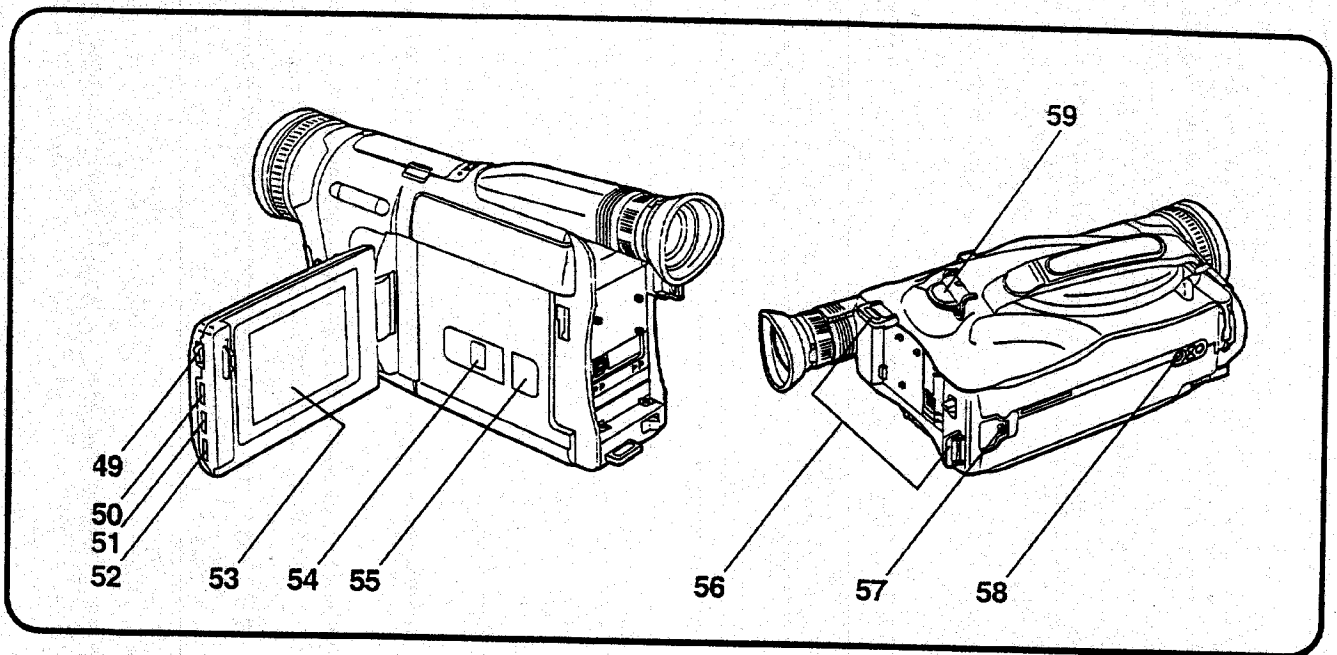

DEUTSCH

- 49 LCD-Monitor-Öffnungshebel [▶ OPEN]
(→ 28, 32, 60, 118)
- 50 Lautstärkereglern [VOLUME] (→ 34)
- 51 Helligkeitsregler [BRIGHT] (→ 34)
- 52 Farbreger [COLOUR] (→ 34)
- 53 LCD-Monitor
- 54 Cassettenfach (→ 28)
- 55 Cassettenfach-Verriegelungstaste [LOCK] (→ 28)
- 56 Halterungen für den Schultertrageriemen (→ 38)
- 57 Stromspar-Schalter [POWER SAVE] (→ 72, 74)
- 58 Stativanschluß
- 59 Betriebs-Ein-/Aus-Schalter [POWER]
(→ 26, 36, 40, 44, 46, 48, 52, 58, 70)

ENGLISH

- 49 LCD Monitor Open Lever [▶ OPEN]
(→ 28, 32, 60, 118)
- 50 Volume Control [VOLUME] (→ 34)
- 51 Bright Control [BRIGHT] (→ 34)
- 52 Colour Control [COLOUR] (→ 34)
- 53 LCD Monitor
- 54 Cassette Compartment (→ 28)
- 55 Cassette Compartment Lock Button [LOCK]
(→ 28)
- 56 Shoulder Strap Holders (→ 38)
- 57 Power Save Switch [POWER SAVE] (→ 72, 74)
- 58 Tripod Receptacle
- 59 Power Switch [POWER]
(→ 26, 36, 40, 44, 46, 48, 52, 58, 70)

FRANÇAIS

- 49 Levier d'ouverture du moniteur LCD [▶ OPEN]
(→ 29, 33, 61, 119)
- 50 Commande de volume [VOLUME] (→ 35)
- 51 Commande de luminosité [BRIGHT] (→ 35)
- 52 Commande de couleur [COLOUR] (→ 35)
- 53 Moniteur LCD
- 54 Compartiment de cassette (→ 29)
- 55 Touche de verrouillage de compartiment de cassette [LOCK] (→ 29)
- 56 Supports de bandoulière (→ 39)
- 57 Interrupteur d'économie d'énergie [POWER SAVE] (→ 73, 75)
- 58 Réceptacle du trépied
- 59 Interrupteur d'alimentation [POWER]
(→ 27, 37, 41, 45, 47, 49, 53, 59, 71)

NEDERLANDS

- 49 Ontgrendelknop [▶ OPEN] van de LCD-monitor
(→ 29, 33, 61, 119)
- 50 Volumeregelaar [VOLUME] (→ 35)
- 51 Helderheidsregelaar [BRIGHT] (→ 35)
- 52 Kleuregelaar [COLOUR] (→ 35)
- 53 LCD-monitor
- 54 Cassettehouder (→ 29)
- 55 Cassettehouder-sluittoets [LOCK] (→ 29)
- 56 Schouderriem-bevestigingssoog (→ 39)
- 57 Energiebesparingsschakelaar [POWER SAVE]
(→ 73, 75)
- 58 Statiefbevestigingspunt
- 59 Hoofdschakelaar [POWER]
(→ 27, 37, 41, 45, 47, 49, 53, 59, 71)

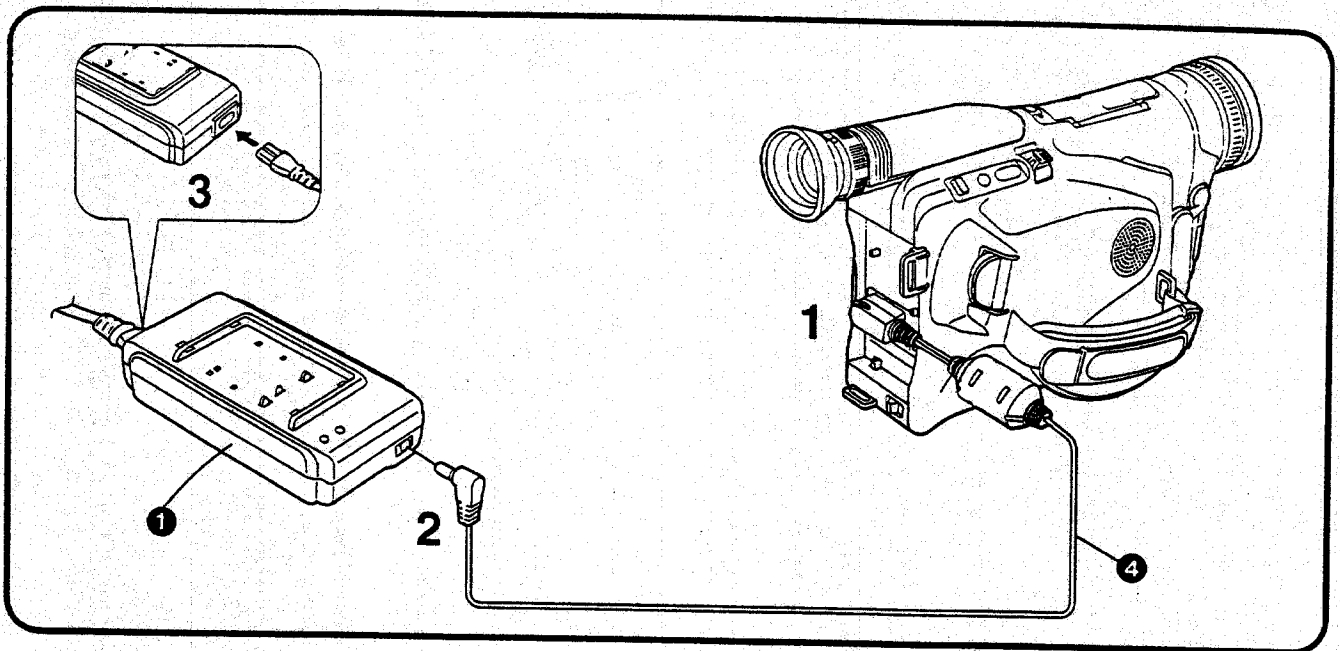

DEUTSCH

Die 3 Arten der Stromversorgung

Zum Ausprobieren des Camerarecorders zu Hause empfehlen wir Ihnen, den Netzadapter **1** zu verwenden.

- 1 Netzadapter (mitgeliefert)**
 - Zum Einsatz des Camerarecorders in einem Gebäude.
 - Zum Aufladen des Akkus. (→ 22)
- 2 Akku (mitgeliefert)**
 - Zum Einsatz des Camerarecorders im Freien; ebenfalls in Gebäuden, wo keine Netzsteckdose zur Hand ist. (→ 22)
- 3 Auto-Ladegerät (Batterie) (Sonderzubehör)**
 - Zum Einsatz des Camerarecorders in einem Auto.

Verwenden des Netzadapters als Stromversorgungseinheit

- 1** Das Gleichstrom-Anschlußkabel an die Buchse [DC IN] am Camerarecorder anschließen.
- 2** Das andere Ende des Kabels an die Buchse [DC OUT] am Netzadapter anschließen.
- 3** Das Netzkabel an den Netzadapter und an eine Netzsteckdose anschließen.

- Der Netzadapter ist mit automatischer universeller Spannungsanpassung (100–240 V Wechselstrom, 50/60 Hz) ausgestattet. Daher ist für den Einsatz in anderen Ländern keine manuelle Spannungseinstellung nötig.
- Bei Verwendung des Netzadapters oder des Auto-/Boots-Akku-Anschlußkabels für die Stromversorgung des Camerarecorders muß unbedingt das mit dem Camerarecorder mitgelieferte Gleichstrom-Anschlußkabel **4** verwendet werden.

ENGLISH

The 3 Types of Power Supplies

To try out the Movie Camera at home, we recommend that you use the AC Adaptor **1**.

- 1 AC Adaptor (supplied)**
 - To use the Movie Camera indoors.
 - To charge the Battery. (→ 22)
- 2 Battery (supplied)**
 - To use the Movie Camera outdoors, and also indoors when there is no AC mains socket nearby. (→ 22)
- 3 Car Battery Charger (optional)**
 - To use the Movie Camera in a car.

Using the AC Adaptor as Power Supply Unit

- 1** Connect the DC Input Cable to the [DC IN] Socket on the Movie Camera.
- 2** Connect the other end of the cable to the [DC OUT] Socket on the AC Adaptor.
- 3** Connect the AC Mains Cable to the AC Adaptor and to an AC mains socket.

- The AC Adaptor features automatic universal voltage adjustment (AC 100–240 V, 50/60 Hz), therefore, there is no need for any manual voltage adjustment for use in other countries.
- When you use the AC Adaptor or the Car Battery Charger to power the Movie Camera, be sure to use the DC Input Cable **4** supplied with the Movie Camera.

FRANÇAIS

Les 3 types d'alimentation

Lorsqu'on utilise le caméscope chez soi, nous recommandons d'utiliser le bloc d'alimentation/charge

❶.

❶ **Bloc d'alimentation/charge (fourni)**

- Pour utiliser le caméscope en intérieur.
- Pour charger la batterie. (→ 23)

❷ **Batterie (fournie)**

- Pour utiliser le caméscope à l'extérieur, et aussi à l'intérieur lorsqu'aucune prise secteur ne se trouve à proximité. (→ 23)

❸ **Chargeur sur allume cigare (en option)**

- Pour utiliser le caméscope dans un véhicule.

Utilisation du bloc d'alimentation/charge comme unité d'alimentation

- 1 Brancher le câble d'entrée CC à la prise [DC IN] du caméscope.
- 2 Brancher l'autre extrémité du câble à la prise [DC OUT] du bloc d'alimentation/charge.
- 3 Brancher le câble secteur au bloc d'alimentation/charge et à une prise secteur.

- Le réglage de tension universel automatique du bloc d'alimentation/charge (100–240 V CA, 50/60 Hz) rend inutile tout réglage manuel de la tension pour l'utilisation dans d'autres pays.
- Lorsqu'on utilise le bloc d'alimentation/charge ou le chargeur sur allume cigare pour faire fonctionner le caméscope, veiller à utiliser le câble d'entrée CC ❹ fourni avec le caméscope.

NEDERLANDS

De drie stroomvoorzieningsbronnen

Voor het thuis uitproberen van de camerarecorder bevelen wij aan om de netspanningsadapter ❶ te gebruiken.

❶ **Netspanningsadapter (standaard accessoire)**

- Voor het gebruik van de camerarecorder binnenshuis.
- Voor het opladen van de accu. (→ 23)

❷ **Accu (standaard accessoire)**

- Voor het gebruik van de camerarecorder buitenshuis en tevens binnenshuis in het geval er geen stopcontact dichtbij is. (→ 23)

❸ **Auto-acculader (los verkrijgbare accessoire)**

- Voor het gebruiken van de camerarecorder in de auto.

Gebruik van de netspanningsadapter als stroomvoorzieningsbron

- 1 Sluit de gelijkstroom-ingangskabel aan op de [DC IN] aansluiting van de camerarecorder.
- 2 Sluit het andere uiteinde van de kabel aan op de [DC OUT] aansluiting van de netspanningsadapter.
- 3 Sluit het netsnoer aan op de netspanningsadapter en een wisselstroom stopcontact.

- De netspanningsadapter is voorzien van een automatische universele spanningaanpassing (100–240 V wisselstroom, 50/60 Hz), waardoor het niet nodig is het voltage met de hand in te stellen in het geval u de camerarecorder in andere landen wilt gebruiken.
- In het geval u de netspanningsadapter of de auto-acculader gebruikt om de camerarecorder van stroom te voorzien, let u erop de bij de camerarecorder geleverde gelijkstroom-ingangskabel ❹ te gebruiken.

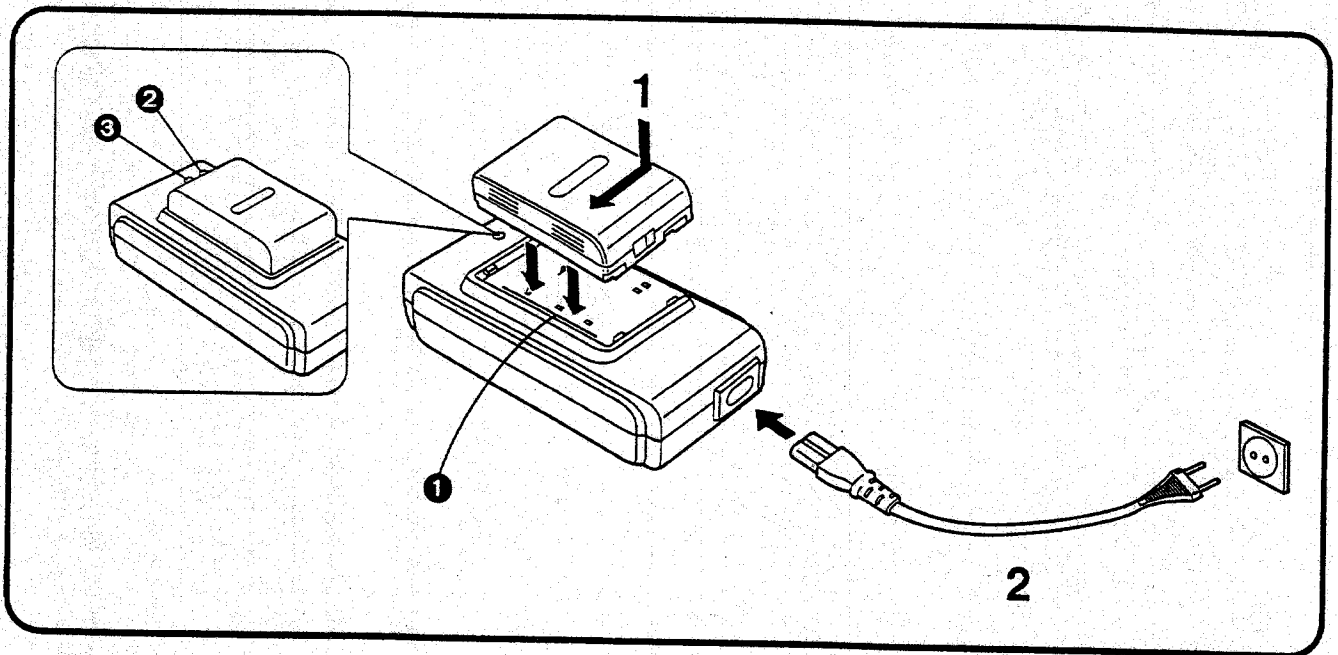

DEUTSCH

Aufladen des Akkus

1 Den Akku anbringen.

- Den Akku auf die Linie ① ausrichten, nach unten drücken und gleichzeitig in Pfeilrichtung schieben. (Zum Abnehmen in die entgegengesetzte Richtung schieben.)

2 Das Netzkabel bis zum Anschlag in die Buchse am Netzadapter und in eine Netzsteckdose einstecken.

- Die Stromanzeigelampe ② leuchtet auf, und kurz danach auch die Ladeanzeigelampe ③.

■ Ladeanzeigelampe

- Leuchtet: Während des Ladevorgangs
 Leuchtet nicht: Der Ladevorgang ist beendet. Für eine optimale Ladung sollte nach Erlöschen dieser Lampe jedoch noch weitere 2 Stunden lang aufgeladen werden.

■ Abnehmen des Akkus

Den Akku entgegen der im obigen Schritt 1 angegebenen Richtung schieben.

- Den Akku bei einer Raumtemperatur zwischen 10 °C und 35 °C aufladen.
- Wenn der Netzadapter für die Stromversorgung des Camerarecorders benutzt wird, kann er keinen Akku aufladen.
- Einen bereits vollständig aufgeladenen Akku nicht erneut aufladen.
- Während des Einsatzes am Camerarecorder und während des Aufladens kann sich der Akku u.U. stark erwärmen. Dies ist jedoch normal.

ENGLISH

Charging the Battery

1 Attach the Battery.

- Align the Battery with line ① and push it in the direction of the arrow while holding it down. (To remove the Battery, slide it in the opposite direction.)

2 Securely connect the AC Mains Cable to the AC Adaptor and an AC Mains Socket.

- The Power Lamp ② lights and then the Charging Lamp ③ lights, too.

■ Charging Lamp

- Lit: During charging
 Not lit: Charging has finished. For an optimum charge, continue charging for 2 hours after the lamp goes out.

■ Removing the Battery

Slide it in the opposite direction of that indicated in Step 1 above.

- Charge the Battery at a room temperature between 10 °C and 35 °C.
- When the AC Adaptor is used to supply the Movie Camera with power, it cannot charge the Battery.
- Do not charge the Battery again when it is already fully charged.
- During recording or during charging, the Battery may become warm. This is normal.

NEDERLANDS

■ Opmerking betreffende de batterij

Bij dit product zijn batterijen geleverd. Wanneer deze verbruikt zijn mag u deze niet weggooien maar moet u deze inleveren als klein chemisch afval (k.c.a.).

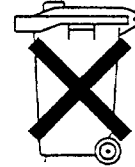

FRANÇAIS

Charge de la batterie

1 Fixer la batterie.

- Aligner la batterie avec le trait ① et l'enfoncer dans le sens de la flèche tout en la maintenant vers le bas. (Pour retirer la batterie, la faire glisser en sens inverse.)

2 Raccorder soigneusement le câble d'alimentation secteur au bloc d'alimentation/charge et sur une prise secteur.

- Le témoin d'alimentation ② s'allume, puis le témoin de charge ③ s'allume aussi.

■ Témoin de charge

Allumé: En cours de charge

Eteint: Charge terminée. Pour une charge optimale, continuer à charger 2 heures de plus après l'extinction de ce témoin.

■ Retrait de la batterie

La glisser dans le sens opposé à celui indiqué à l'étape 1 ci-dessus.

- Charger la batterie à une température ambiante comprise entre 10°C et 35°C.
- Lorsqu'on utilise le bloc d'alimentation/charge pour alimenter le caméscope, il ne peut pas charger la batterie.
- Ne pas charger la batterie si elle est déjà complètement chargée.
- Pendant qu'on utilise le caméscope ou durant sa charge, il est possible que la batterie devienne chaude. Ceci est normal.

NEDERLANDS

Opladen van de accu

1 Bevestig de accu.

- Plaats de accu langs de lijn ① en duw deze in de richting van de pijl terwijl u de accu naar beneden gedrukt houdt. (Om de accu te verwijderen, schuift u deze in de tegenovergestelde richting.)

2 Sluit het netsnoer stevig aan op de netspanningsadapter en op een wisselstroom stopcontact.

- Het bedrijfslampje ② gaat aan en vervolgens gaat het oplaadlampje ③ eveneens aan.

■ Oplaadlampje

Aan: Tijdens opladen

Uit: Het opladen is voltooid. Voor optimaal opladen, zet u het opladen nog twee uur voort nadat het oplaadlampje is uitgegaan.

■ Verwijderen van de accu

Schuif de accu in de tegenovergestelde richting als is aangegeven in de bovenstaande stap 1.

- Laad de accu op bij een omgevings temperatuur tussen 10°C en 35°C.
- In het geval de netspanningsadapter wordt gebruikt om de camerarecorder van stroom te voorzien, kan deze de accu niet opladen.
- Laad de accu niet op wanneer deze reeds volledig opgeladen is.
- Tijdens het gebruik op de camerarecorder en tijdens het opladen kan de accu warm worden. Dit is normaal.

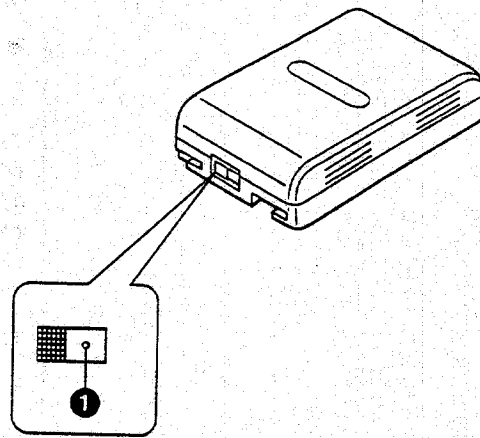

DEUTSCH

■ Aufladedauer und maximale Aufnahmedauer für Daueraufnahme bei manuellem Aufnahmebetrieb

Akku-Modell-Nr.	Aufladedauer	Maximale ununterbrochene Aufnahmedauer	
		①	②
Mitgeliefert	60 Min.	40 Min.	40 Min.
VW-VBS10E	65 Min.	40 Min.	45 Min.
VW-VBS20E	130 Min.	80 Min.	90 Min.
VW-VBH10E	80 Min.	50 Min.	55 Min.
VW-VBH20E	160 Min.	100 Min.	110 Min.

①: Benutzung des LCD-Monitors ②: Benutzung des Suchers

(Bei den in der obigen Tabelle aufgeführten Zeiten handelt es sich um Näherungswerte.)

- Maximale ununterbrochene Aufnahmedauer bedeutet die Dauer der ununterbrochenen Aufnahme bei einer Umgebungstemperatur von 20°C, einer relativen Luftfeuchtigkeit von 60 % und mit geöffnetem LCD-Monitor.
- Im effektiven Aufnahmebetrieb erhöht der Einsatz mit nach vorne gerichtetem LCD-Monitor sowie des Zooms und anderer Funktionen den Stromverbrauch. Zudem reduziert höhere oder niedrigere Umgebungstemperatur die Stromerzeugungsfähigkeit des Akkus. Daher kann die effektiv verfügbare Aufnahmedauer pro Akku ca. 30 % bis 50 % kürzer sein, als oben angegeben.

■ Benutzen der Ladezustands-Markierung

Mit Hilfe dieser Markierung lassen sich vollständig aufgeladene Akkus problemlos von entladenen Akkus unterscheiden. Dazu beispielsweise den geriffelten Schieber nach beendetem Aufladen so verschieben, daß der rote Punkt ① sichtbar ist.

In der Schweiz:
Den verbrauchten, nicht mehr leistungsfähigen Akku der Verkaufsstelle zurückgeben.

ENGLISH

■ Charging Time and Maximum Time for Continuous Recording in the Manual Recording Mode

Battery Model No.	Charging Time	Max. Continuous Recording Time	
		①	②
Supplied	60 min.	40 min.	40 min.
VW-VBS10E	65 min.	40 min.	45 min.
VW-VBS20E	130 min.	80 min.	90 min.
VW-VBH10E	80 min.	50 min.	55 min.
VW-VBH20E	160 min.	100 min.	110 min.

①: Using LCD Monitor ②: Using Finder
(The times shown in the above chart are approximations.)

- Maximum Continuous Recording Time means the duration of continuous recording performed at an ambient temperature of 20°C and 60% relative humidity and with the LCD Monitor turned out.
- In actual recording, however, using the LCD monitor facing forward or using the zoom and other functions increases the power consumption. Furthermore, higher or lower temperatures reduce the Battery's ability to generate electricity. Therefore, the actual recording time per Battery may be approximately 30%–50% shorter than listed above.

■ Using the Charge Confirmation Marker

You can use this marker to easily distinguish between charged and discharged Batteries. For example, slide the knob so that the red dot ① is visible after charging is completed.

Contains a Nickel-Cadmium Battery. Must be recycled or disposed of properly.

FRANÇAIS

■ Durée de charge et durée maximale d'enregistrement continu en mode d'enregistrement manuel

No. de référence de la batterie	Durée de charge	Durée maximale d'enregistrement continu	
		①	②
Fourni	60 mn	40 mn	40 mn
VW-VBS10E	65 mn	40 mn	45 mn
VW-VBS20E	130 mn	80 mn	90 mn
VW-VBH10E	80 mn	50 mn	55 mn
VW-VBH20E	160 mn	100 mn	110 mn

①: Utilisation du moniteur LCD ②: Utilisation du viseur LCD

(Les durées indiquées dans le tableau ci-dessus sont approximatives.)

- Durée maximale d'enregistrement continu signifie la durée d'un enregistrement continu effectué à une température ambiante de 20°C avec 60% d'humidité relative et avec le moniteur LCD hors circuit.
- Cependant, dans les conditions réelles d'enregistrement, l'utilisation du moniteur LCD orienté vers l'avant ou l'utilisation du zoom et des autres fonctions augmente la consommation de courant. En outre, la capacité de production d'électricité de la batterie sera réduite si la température est élevée ou basse. Par conséquent, la durée d'enregistrement réelle par batterie peut être inférieure de 30% à 50% environ aux valeurs indiquées dans le tableau ci-dessus.

■ Utilisation du repère de confirmation de charge

Ce repère permet de déterminer si la batterie est chargée ou non.

Par exemple, faire glisser le bouton de façon que le point rouge ❶ soit visible une fois que la charge est terminée.

Contient une batterie au Nickel-Cadmium. Doit être recyclée ou jetée d'une manière appropriée.

NEDERLANDS

■ Oplaadtijd en maximale opnametijd voor ononderbroken opnemen in de handmatige opnamefunctie

Accu no.	Oplaadtijd	Max. ononderbroken opnametijd	
		①	②
Bijgeleverd	60 min.	40 min.	40 min.
VW-VBS10E	65 min.	40 min.	45 min.
VW-VBS20E	130 min.	80 min.	90 min.
VW-VBH10E	80 min.	50 min.	55 min.
VW-VBH20E	160 min.	100 min.	110 min.

①: Bij gebruik van de LCD-monitor ②: Bij gebruik van de zoeker

(De in de bovenstaande tabel afgebeelde tijden zijn bij benadering.)

- Maximale opnametijd betekent de tijdsduur waarin ononderbroken wordt opgenomen bij een omgevingstemperatuur van 20°C en een relatieve luchtvochtigheid van 60% terwijl de LCD-monitor uitgeklaapt staat.
- Tijdens het opnemen in de praktijk echter, met de LCD-monitor naar voren gericht, of bij gebruik van de zoomfuncties en andere functies, zal het energieverbruik toenemen. Bovendien zal een hogere of lagere temperatuur het vermogen van de accu om stroom te leveren verlagen. Daarom kan de werkelijke opnametijd per accu ongeveer 30% tot 50% korter zijn dan in de bovenstaande tabel is aangegeven.

■ Gebruik van de oplaad-herinnering

Gebruik deze markering om een onderscheid te maken tussen opgeladen en lege accu's.

Nadat het opladen klaar is, schuift u bijv. het schuifje van de oplaad-herinnering naar links zodat de rode punt ❶ zichtbaar is.

Draag bij tot het behoud van het milieu: na gebruik alle soorten batterijen aanbieden als KCA (dus niet in de gewone afvalzak c.q. container!). u kunt batterijen ook inleveren bij de winkelier of rechtstreeks bij een KCA-depot).

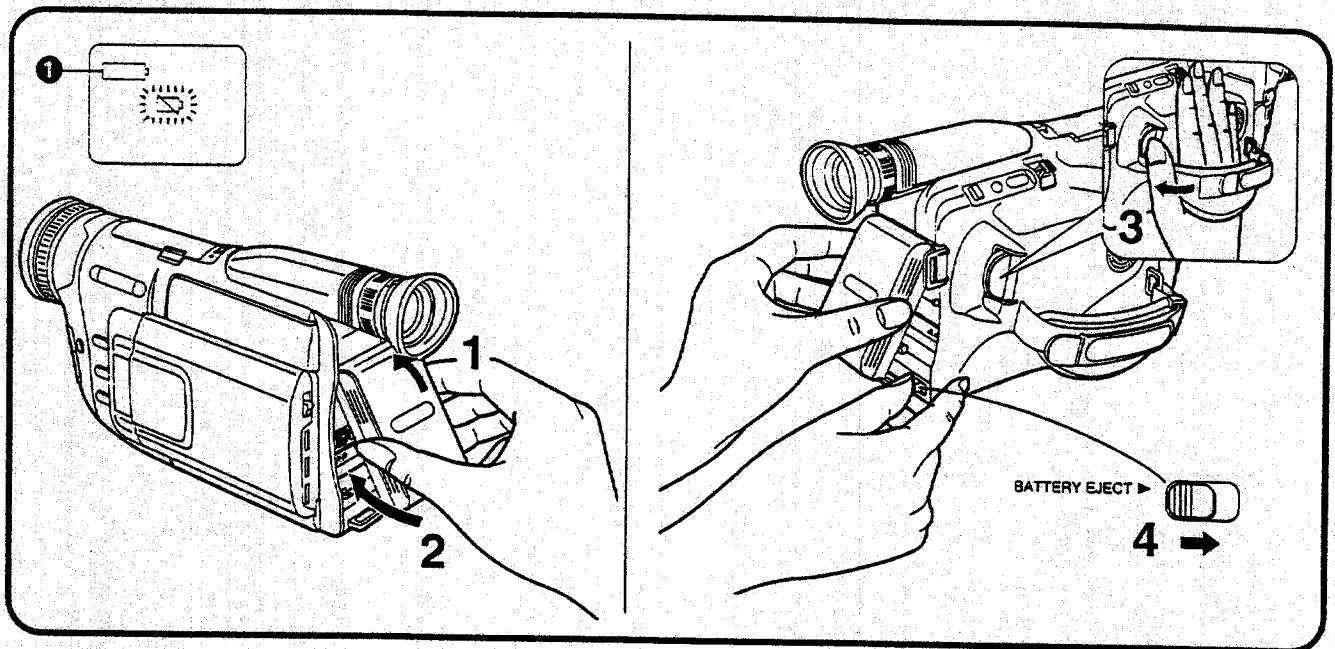

DEUTSCH

Anbringen des geladenen Akkus

- 1 Den Akku mit seinem oberen Teil (das Ende mit der Ladezustands-Markierung) in die obere Akkuhalterung einsetzen.
- 2 Den unteren Teil des Akkus gegen den Camerarecorder drücken, so daß er hörbar einrastet.

- Nach dem Einsetzen des Akkus zeigt die Akkuspannungs-Anzeige unabhängig vom effektiven Ladezustand kurz einen vollständig aufgeladenen Akku an. Nach ein paar Sekunden zeigt sie dann den effektiven Ladezustand an.
- Der Ladezustand des Akkus kann anhand der Akkuspannungs-Anzeige ① auf dem LCD-Monitor festgestellt werden.
- Wenn der Akku entladen ist, blinkt die Anzeige [], und der Camerarecorder schaltet sich automatisch aus.

■ Abnehmen des Akkus

- 3 Den Schalter [POWER] nach innen drehen, um den Camerarecorder auszuschalten.
- 4 Den Akku sicher halten, damit er nicht abfallen kann, und ihn abnehmen, während Sie den Akku-Entriegelungshebel [BATTERY EJECT ►] in Pfeilrichtung schieben.

ENGLISH

Attaching the Charged Battery

- 1 Insert the Battery with its top (the end with the Charge Confirmation Marker) into the top Battery Holder.
- 2 Press the bottom of the Battery toward the Movie Camera until it locks with a click.

- After attaching the Battery, the Remaining Battery Power Indication briefly indicates a fully charged Battery regardless of the actual charging condition. After a few seconds, it indicates the actual remaining battery power.
- The remaining battery power can be confirmed with the Remaining Battery Power Indication ① displayed on the LCD Monitor.
- When the Battery is exhausted, the [] Indication flashes and the Movie Camera automatically turns off.

■ Removing the Battery

- 3 Turn in the [POWER] Switch to turn the Movie Camera off.
- 4 Hold the Battery firmly to prevent it from dropping and pull it off while sliding the [BATTERY EJECT ►] Lever in the direction of the arrow.

FRANÇAIS

Fixation de la batterie chargée

- 1 Insérer le haut de la batterie (c'est-à-dire le côté comportant le repère de confirmation de charge) sur le support supérieur de la batterie.
- 2 Presser le bas de la batterie contre le caméscope jusqu'à ce qu'il se verrouille avec un déclic.

- Une fois que la batterie est insérée, l'indication de puissance de batterie restante indique brièvement que la batterie est complètement chargée, et ce quel que soit l'état de charge réel de la batterie. Quelques secondes plus tard, elle indique l'état de charge réel de la batterie.
- L'indication de puissance de batterie restante **1** apparaissant sur le moniteur LCD permet de vérifier la puissance encore disponible dans la batterie.
- Lorsque la batterie est épuisée, indication [] clignote et le caméscope est mis automatiquement hors circuit.

■ Retrait de la batterie

- 3 Enfoncer l'interrupteur [POWER] pour mettre le caméscope hors circuit.
- 4 Tenir fermement la batterie pour l'empêcher de tomber et l'extraire tout en faisant glisser le levier [BATTERY EJECT ►] dans le sens de la flèche.

NEDERLANDS

Bevestigen van de opgeladen accu

- 1 Bevestig de accu met de bovenrand (de rand met de oplaad-herinnering) in de bovenste accuhouder.
- 2 Druk de onderrand van de accu tegen de camerarecorder totdat deze vastklikt.

- Nadat u de accu hebt geplaatst, zal de resterende acculading indicatie in eerste instantie een volledig opgeladen accu aangeven, ongeacht de werkelijke lading van de accu. Na een paar seconden zal deze de werkelijke resterende acculading aangeven.
- De resterende acculading kan worden gecontroleerd met behulp van de resterende acculading indicatie **1**, afgebeeld op de LCD-monitor.
- In het geval de accu leeg is, knippert de [] indicatie en schakelt de camerarecorder zichzelf automatisch uit.

■ Eraf halen van de accu

- 3 Draai de [POWER] schakelaar naar binnen om de camerarecorder uit te schakelen.
- 4 Houd de accu stevig vast zodat deze niet valt en trek de accu van de camerarecorder af terwijl u de [BATTERY EJECT ►] knop in de richting van de pijl schuift.

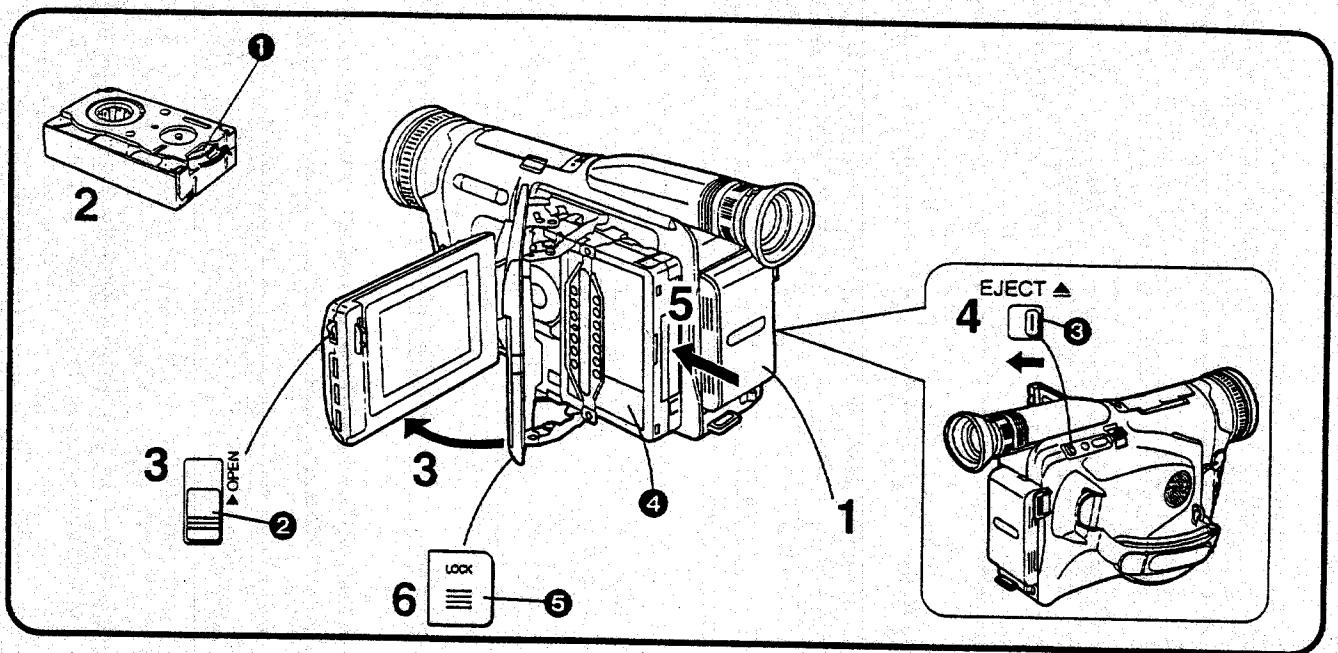

DEUTSCH

Einsetzen der Cassette

- 1 Den Netzadapter an den Camerarecorder anschließen oder einen aufgeladenen Akku daran anbringen. (→ 20, 26)
- 2 Das Zahnrad ❶ an der Cassette drehen, um das Band zu straffen.
- 3 Den Hebel [▶ OPEN] ❷ nach oben schieben und gleichzeitig den LCD-Monitor in Pfeilrichtung um ca. 90° öffnen.
 - Der LCD-Monitor muß unbedingt in senkrechter Stellung sein, damit der sich öffnende Cassettenfachdeckel nicht gegen den LCD-Monitor stößt.
- 4 Den Hebel [EJECT ▲] ❸ in Pfeilrichtung schieben.
- 5 Die Cassette mit dem Cassettenfenster ❹ nach außen gerichtet einsetzen und bis zum Anschlag nach innen schieben.
- 6 Den Cassettenfachdeckel durch Drücken der Taste [LOCK] ❺ schließen.

■ Herausnehmen der Cassette

Den Hebel [EJECT ▲] ❸ in Pfeilrichtung schieben und die Cassette herausziehen. Anschließend das Cassettenfach durch Drücken der Taste [LOCK] ❺ schließen.

ENGLISH

Inserting the Cassette

- 1 Connect the AC Adaptor or attach a charged Battery. (→ 20, 26)
- 2 Turn the cog wheel ❶ to tighten the tape.
- 3 Slide the [▶ OPEN] Lever ❷ upward and simultaneously open the LCD Monitor in the direction of the arrow approximately 90°.
 - Be sure to keep the LCD Monitor in its vertical position, so that the Cassette Compartment Cover, when it opens, does not hit the LCD Monitor.
- 4 Slide the [EJECT ▲] Lever ❸ in the direction of the arrow.
- 5 Insert the cassette with the cassette window ❹ facing outwards and push it all the way in.
- 6 Close the Cassette Compartment by pressing the [LOCK] Button ❺.

■ Ejecting the Cassette

Slide the [EJECT ▲] Lever ❸ in the direction of the arrow and pull out the cassette. Close the Cassette Compartment by pressing the [LOCK] Button ❺.

FRANÇAIS

Insertion de la cassette

- 1** Brancher le bloc d'alimentation/charge ou installer une batterie chargée. (→ 21, 27)
- 2** Tourner la roue dentée ❶ pour serrer la bande.
- 3** Faire glisser le levier [▶ OPEN] ❷ vers le haut et ouvrir simultanément le moniteur LCD d'environ 90° dans le sens indiqué par la flèche.
 - Veiller à garder le moniteur LCD en position verticale, de manière que lorsqu'on ouvre le couvercle du compartiment de cassette, celui-ci ne vienne pas percuter le moniteur LCD.
- 4** Faire glisser le levier [EJECT ▲] ❸ dans le sens de la flèche.
- 5** Insérer la cassette en orientant la fenêtre de cassette ❹ vers l'extérieur, et la pousser à fond vers l'intérieur.
- 6** Refermer le compartiment de cassette en appuyant sur la touche [LOCK] ❺.

■ Ejection de la cassette

Faire glisser le levier [EJECT ▲] ❸ dans le sens de la flèche et retirer la cassette.
Refermer le compartiment de cassette en appuyant sur la touche [LOCK] ❺.

NEDERLANDS

Plaatsen van de cassette

- 1** Sluit de netspanningsadapter aan of bevestig een opgeladen accu. (→ 21, 27)
- 2** Draai het tandwiel ❶ om de band strak te trekken.
- 3** Schuif de [▶ OPEN] ❷ knop naar boven en open tegelijkertijd de LCD-monitor in de richting van de pijl (ongeveer 90°).
 - Zorg ervoor dat de LCD-monitor in de verticale stand blijft staan, zodat wanneer de cassettehouder open gaat deze niet tegen de LCD-monitor komt.
- 4** Schuif de [EJECT ▲] ❸ knop in de richting van de pijl.
- 5** Plaats de cassette met het venster ❹ naar buiten gericht en duw de cassette er zo ver mogelijk in.
- 6** Sluit de cassettehouder door op de cassettehouder [LOCK] toets ❺ te drukken.

■ Verwijderen van de cassette

Schuif de [EJECT ▲] ❸ knop in de richting van de pijl en trek de cassette eruit. Sluit de cassettehouder door op de cassettehouder [LOCK] toets ❺ te drukken.

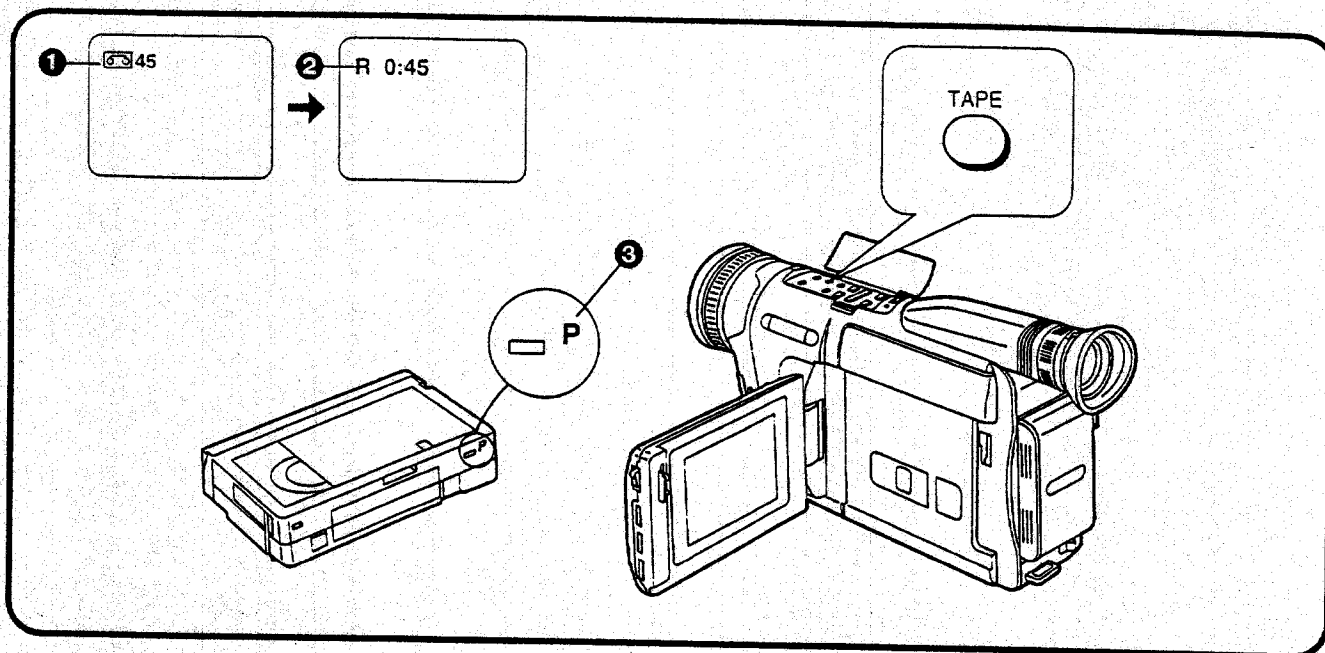

DEUTSCH

Einstellen der korrekten Bandlänge

Um präzise Anzeige der Bandrestzeit während der Aufnahme und Wiedergabe sicherzustellen, muß am Camerarecorder die Bandlänge gewählt werden, die derjenigen der eingesetzten Cassette entspricht. Die Einstellung ab Fabrik ist [30].

• Wenn Sie beispielsweise eine 45-Minuten-Cassette verwenden:

Die Taste [TAPE] drücken, bis die Bandlängen-Anzeige ① im Sucher [45] anzeigt.

• Die Bandlängen-Anzeigen wechseln in folgender Reihenfolge:

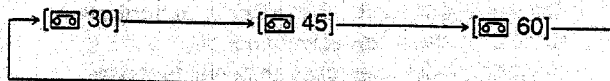

Kontrollieren der Bandrestzeit

Während der Aufnahme und Wiedergabe erscheint die Bandrestzeit-Anzeige ② automatisch auf dem LCD-Monitor, damit Sie jederzeit bequem prüfen können, wieviel Zeit auf der eingesetzten Cassette verbleibt.

- Beim Aufnahme- oder Wiedergabestart verschwindet die Bandlängen-Anzeige, und an ihrer Stelle blinkt die Anzeige [R], während die Bandrestzeit berechnet wird. Nach ein paar Sekunden wird dann die Bandrestzeit in Minuten angezeigt. ([R] ist die Abkürzung für Remaining Tape Time (Bandrestzeit)).
- Wenn die Bandrestzeit unter 2 Minuten absinkt, beginnen die Anzeige [R] und die Bandrestzeit-Anzeige zu blinken.
- Wenn sie die Bandlänge der eingesetzten Cassette feststellen möchten, während die Bandrestzeit-Anzeige im Sucher eingeblendet ist, die Taste [TAPE] drücken. Die Bandlängen-Anzeige erscheint für ca. 2 Sekunden, und danach wird wieder die Bandrestzeit angezeigt.

Bei Verwendung einer Cassette, welche das [P]-Logo ③ trägt, oder anderer spezieller Cassetten ist die Bandzählwerkanzeige u.U. nicht genau.

ENGLISH

Setting the Correct Tape Length

To ensure that the displayed remaining tape time during recording and playback is correct, you need to set the tape length that matches that of the inserted cassette. The initial setting is [30].

• If you use a 45-minute cassette, for example:

Press the [TAPE] Button until the Tape Length Indication ① on the LCD Monitor is [45].

• The Tape Length Indication changes in the following order:

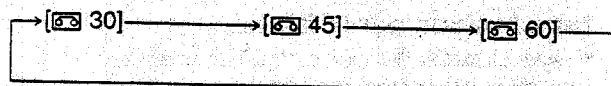

Confirming the Remaining Tape Time

During recording and playback, the Remaining Tape Time Indication ② is automatically displayed on the LCD Monitor, so you always know how much time you have left on the cassette.

- When recording or playback starts, the Tape Length Indication disappears, and in its place the [R] indication flashes while the remaining tape time is being calculated. A few seconds later, the Remaining Tape Time Indication appears. ([R] means Remaining.)
- When the remaining tape time is less than 2 minutes, the [R] Indication and the Remaining Tape Time Indication start to flash.
- If you want to confirm the tape length of the inserted cassette while the Remaining Tape Time Indication is displayed, press the [TAPE] Button. The Tape Length Indication appears for approximately 2 seconds, and then the Remaining Tape Time Indication is displayed again.

When you use a cassette bearing the [P] mark ③ or other special types of cassettes, the Tape Counter Indication may not be very precise.

FRANÇAIS

Réglage de la longueur de bande correcte

Pour être sûr que le temps de bande restant affiché pour l'enregistrement et la lecture soit correct, il faut régler la longueur de bande correspondant à celle de la cassette insérée. Le réglage initial est [30].

- Par exemple, si l'on utilise une cassette de 45 minutes:

Appuyer sur la touche [TAPE] jusqu'à ce que l'indication de longueur de bande ❶ apparaissant dans le viseur soit [45].

- L'indication de longueur de bande change dans l'ordre suivant:

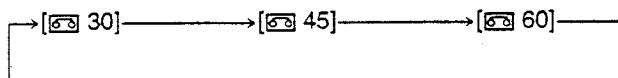

Confirmation du temps restant sur la bande

Pendant l'enregistrement et la lecture, l'indication du temps restant sur la bande ❷ apparaît automatiquement sur le moniteur LCD, de manière que l'on puisse toujours savoir combien de temps il reste sur la cassette.

- Lorsque l'enregistrement ou la lecture commence, l'indication de longueur de bande disparaît, et à sa place l'indication [R] clignote pendant que le temps restant sur la bande est calculé. Quelques secondes plus tard, l'indication du temps restant sur la bande apparaît. ([R] signifie restant.)
- Lorsque le temps restant sur la bande est inférieur à deux minutes, l'indication [R] et l'indication de temps de bande restant se mettent à clignoter.
- Lorsque l'indication du temps restant sur la bande est affichée, on peut vérifier la longueur de la cassette actuellement utilisée en appuyant sur la touche [TAPE]. L'indication de longueur de bande apparaît pendant 2 secondes environ, puis l'indication du temps restant sur la bande réapparaît.

Lorsqu'on utilise une cassette portant la marque [P] ❸ ou d'autres cassettes de type spécial, il est possible que l'indication du compteur de bande manque de précision.

NEDERLANDS

Instellen van de juiste bandlengte

Om ervan verzekerd te zijn dat de afgebeelde resterende bandtijd tijdens het opnemen en weergeven juist is, moet u de bandlengte van de geplaatste cassette instellen. De fabrieksinstelling is [30].

- Voorbeeld voor het gebruik van een 45-minuten cassette:

Druk op de [TAPE] toets totdat de bandlengte-indicatie ❶ in de zoeker [45] aangeeft.

- De bandlengte verandert in de onderstaande volgorde:

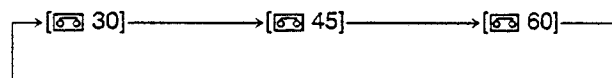

Controleren van de resterende bandtijd

Tijdens het opnemen en weergeven wordt de resterende bandtijd ❷ automatisch op de LCD-monitor afgebeeld, zodat u altijd weet hoeveel tijd u nog over hebt op de cassette.

- Nadat het opnemen of weergeven begint, zal de bandlengte-indicatie uitgaan en zal op die plaats de R-indicatie worden afgebeeld terwijl de resterende bandtijdindicatie wordt uitgerekend. Na enkele seconden zal de resterende bandtijdindicatie worden afgebeeld. ([R] betekent resterende.)
- Nadat de resterende bandtijd korter dan twee minuten is geworden, zullen de [R] indicatie en de resterende bandtijdindicatie beginnen te knipperen.
- In het geval u de bandlengte van de geplaatste cassette wilt controleren terwijl de resterende bandtijdindicatie wordt afgebeeld, drukt u op de [TAPE] toets. De bandlengte-indicatie zal gedurende ongeveer 2 seconden worden afgebeeld en vervolgens zal de resterende bandtijdindicatie weer worden afgebeeld.

In het geval u een cassette gebruikt waarop het [P]-logo ❸ staat afgebeeld of in het geval u een andere speciale cassette gebruikt, is het mogelijk dat de bandtellerindicatie niet erg nauwkeurig is.

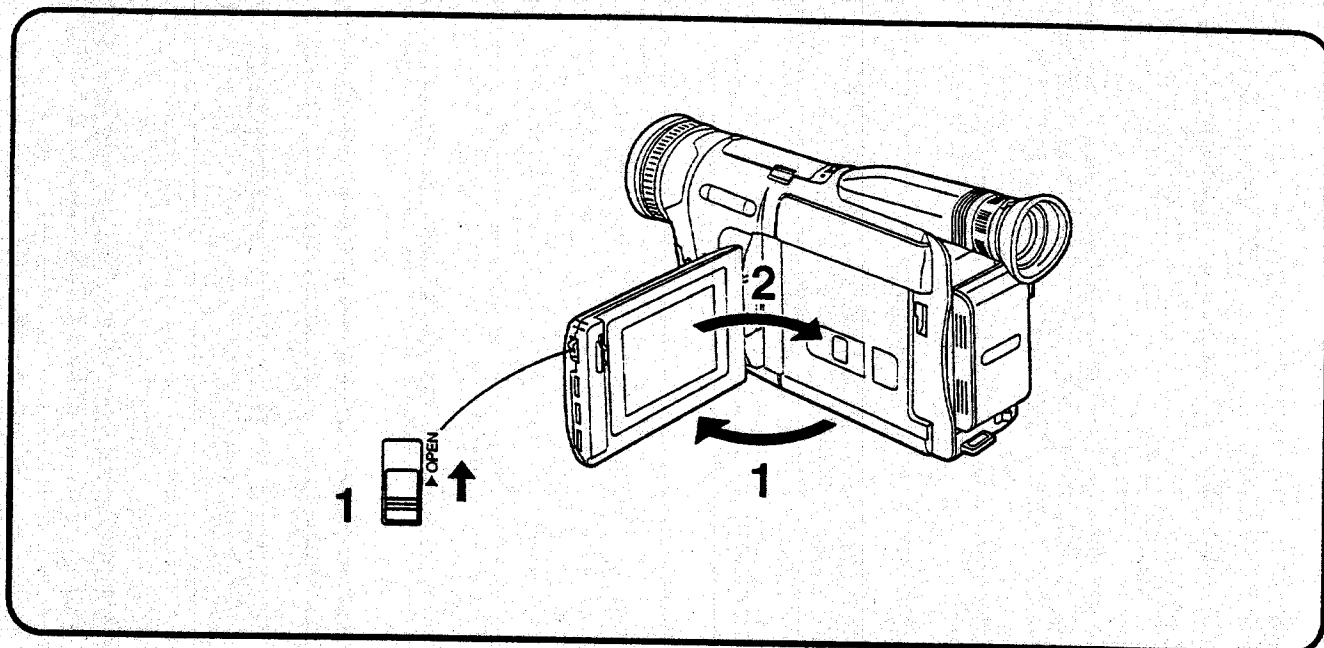

DEUTSCH

Betrachten auf dem LCD-Monitor

Verstärkte Lichtdurchlässigkeit vom Innern des LCD-Bildschirms und hohe Leistungsfähigkeit der Hintergrundbeleuchtung sorgen für extrahelle Bilder. Zur Reduzierung von Blendung streut eine besondere Oberflächenbehandlung das von außen auffallende Licht und macht das Betrachten herrlich angenehm.

■ Öffnen des LCD-Monitors

- 1 Den Hebel [▶ OPEN] nach oben schieben und gleichzeitig den LCD-Monitor in Pfeilrichtung um ca. 90° öffnen.

■ Schließen des LCD-Monitors

- 2 Den LCD-Monitor gegen das Camerarecordergehäuse schwenken, bis er mit einem Klick einrastet.

- Vor dem Schließen des LCD-Monitors diesen vertikal ausrichten. Vor dem Schließen ebenfalls sicherstellen, daß der Cassettenfachdeckel sicher geschlossen ist.
- Beim Öffnen des LCD-Monitors wird der Sucher automatisch ausgeschaltet. Wenn der LCD-Monitor jedoch so gedreht wird, daß er nach vorne weist, schaltet sich der Sucher wieder ein.

ENGLISH

Viewing on the LCD Monitor

Improved LCD backlight transmission makes the picture extra bright. In addition, special coating of the LCD's surface diffuses the light from outside to minimize light reflection, so the picture has vivid colours and is easy to see.

■ Opening the LCD Monitor

- 1 Slide the [▶ OPEN] Lever upward and simultaneously open the LCD Monitor in the direction of the arrow approximately 90°.

■ Closing the LCD Monitor

- 2 Turn the LCD Monitor back toward the Movie Camera body until it locks with a click.

- Return the LCD Monitor to its vertical position before closing it. Also, make sure that the Cassette Compartment is securely closed before closing the LCD Monitor.
- Opening the LCD Monitor automatically turns the Finder off. However, when you turn the LCD Monitor so that it faces forward, the Finder turns on again.

FRANÇAIS

Visionnement sur le moniteur LCD

La transmission de lumière accrue provenant de l'intérieur du LCD permet d'obtenir des images très lumineuses. En outre, un revêtement spécial de la surface du LCD diffuse la lumière provenant de l'extérieur afin de minimiser les réflexions lumineuses; ainsi, les images aux couleurs plus naturelles sont plus faciles à visionner.

■ Ouverture du moniteur LCD

1 Faire glisser le levier [▶ OPEN] vers le haut et ouvrir simultanément le moniteur LCD d'environ 90° dans le sens indiqué par la flèche.

■ Fermeture du moniteur LCD

2 Pousser le moniteur LCD vers le corps du caméscope jusqu'à ce qu'il se verrouille en émettant un déclic.

- Avant de refermer le moniteur LCD, le remettre en position verticale et s'assurer que le compartiment de cassette soit bien fermé.
- Lorsque le moniteur LCD est ouvert, le viseur est mis automatiquement hors circuit. Toutefois, lorsqu'on tourne le moniteur LCD de manière qu'il soit orienté vers l'avant, le viseur est remis en circuit.

NEDERLANDS

Weergeven op de LCD-monitor

Verbeterde LCD achterverlichting zorgt voor een extra helder beeld. Bovendien verspreidt een speciale deklaag op het oppervlak van de LCD-monitor het licht van buitenaf zodat de beelden altijd levendige kleuren hebben en gemakkelijk te zien zijn.

■ Openen van de LCD-monitor

1 Schuif de [▶ OPEN] knop naar boven en open tegelijkertijd de LCD-monitor in de richting van de pijl (ongeveer 90°).

■ Sluiten van de LCD-monitor

2 Duw de LCD-monitor terug tegen de behuizing van de camerarecorder, totdat deze met een klik wordt vergrendeld.

- Zet de LCD-monitor terug in de verticale stand alvorens deze te sluiten. Let er tevens goed op dat de cassettehouder stevig gesloten is, alvorens de LCD-monitor te sluiten.
- Door de LCD-monitor te openen wordt de zoeker automatisch uitgeschakeld. Nadat u echter de LCD-monitor naar voren hebt gedraaid, zal de zoeker weer worden ingeschakeld.

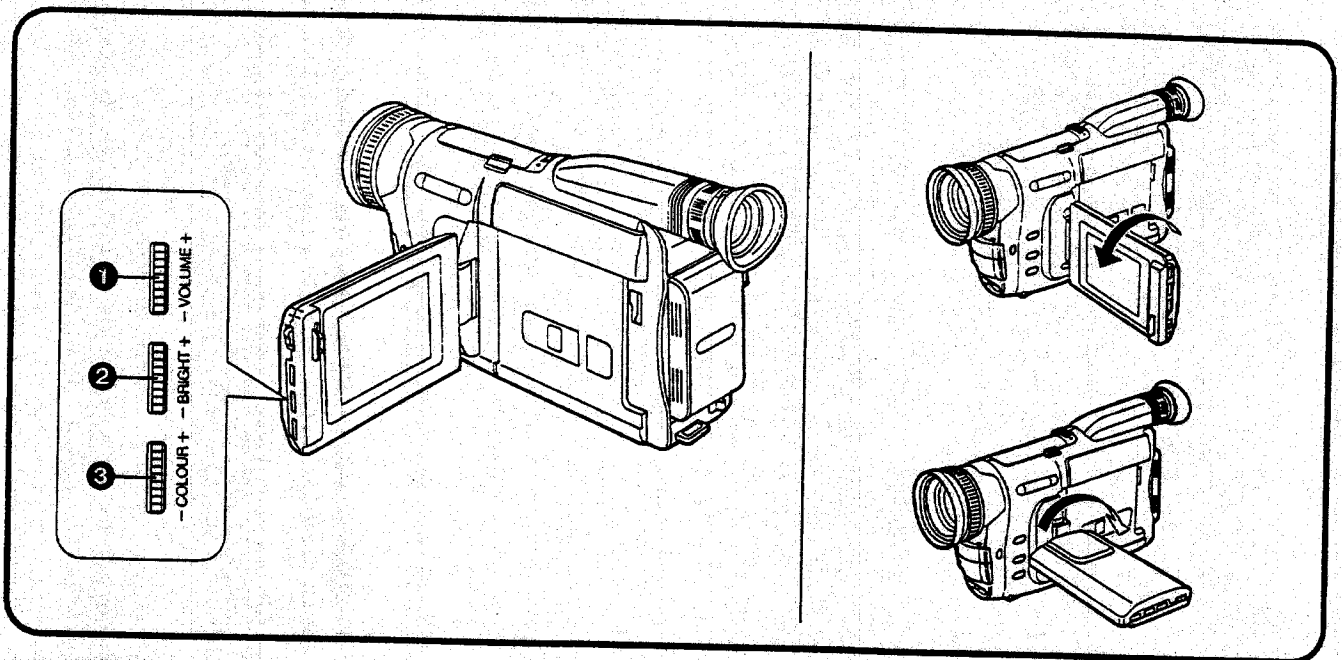

DEUTSCH

Einstellen der Bildqualität des LCD-Monitors

Die Bildqualität kann mit den folgenden Bedienelementen geregelt werden, wenn das Betrachten des Bildes auf dem LCD-Monitor aufgrund der Umgebungsbedingungen erschwert ist.

- 1 **Lautstärker [VOLUME]**
Zum Regeln der Lautstärke der Tonwiedergabe.
- 2 **Bildhelligkeitsregler [BRIGHT]**
Zum Regeln der LCD-Leuchtdichte.
- 3 **Farbkontrastregler [COLOUR]**
Zum Regeln der Farbsättigung des LCD-Bildes.

■ Verstellen des Winkels des LCD-Monitors

Der LCD-Monitor kann aus seiner vertikalen Position um 180° nach oben und 90° nach unten geschwenkt werden.

- Der LCD-Monitor wird nach extrem hohen Präzisions- und Qualitätskriterien gefertigt. Das Ergebnis sind 99.99% aktive Pixel, und nur 0.01% der Pixel bleiben inaktiv oder dauernd beleuchtet.
- Wenn der Camerarecorder beim Einschalten sehr kalt ist, kann das Bild auf dem LCD-Monitor u.U. dunkler sein als normalerweise. Wenn er sich erwärmt, erreicht auch das Bild seine normale Helligkeit.
- Zum Entfernen von Fingerabdrücken den LCD-Monitor mit dem mitgelieferten Reinigungstuch oder einem ähnlichen weichen Tuch abwischen.
- Den LCD-Monitor nicht direkter Sonnenbestrahlung aussetzen. Wenn Sonnenlicht auf den LCD-Monitor fällt, ist das Betrachten des Bildes darauf u.U. erschwert.
- Keinen Druck auf die Oberflächen des LCD-Monitors ausüben und ihn nicht starken Stößen aussetzen.
- Vor dem Transport des Camerarecorders muß der LCD-Monitor sicher geschlossen werden.

ENGLISH

Adjusting the Picture Quality of the LCD Monitor

Use the following controls to adjust the picture quality when the picture on the LCD Monitor is not easy to see because of surrounding conditions.

- 1 **[VOLUME] Control**
For adjusting the volume of the sound.
- 2 **[BRIGHT] Control**
For adjusting the LCD's luminance intensity.
- 3 **[COLOUR] Control**
For adjusting the LCD's colour saturation.

■ Adjusting the Angle of the LCD Monitor

The LCD Monitor rotates upward up to 180° and downward 90° from its normal vertical position.

- Extremely high precision technology is employed in producing the LCD Monitor. The result is more than 99.99% effective pixels with a mere 0.01% of the pixels inactive or always lit.
- When the Movie Camera is very cold when turning it on, the picture on the LCD Monitor is darker than normally. However, as it reaches normal temperature, it regains its normal brightness.
- To remove fingerprints, wipe it with the supplied Cleaning Tissue or similar soft cloth.
- Do not expose the LCD Monitor to direct sunlight. When sunlight falls onto the LCD Monitor, it may be difficult to view the picture.
- Do not apply any pressure to the surface of the LCD Monitor or subject it to strong shocks.
- Before transporting the Movie Camera, securely close the LCD Monitor.

FRANÇAIS

Réglage de la qualité de l'image du moniteur LCD

Lorsque les images du LCD ne sont pas bien nettes en raison des conditions extérieures, régler la qualité de l'image à l'aide des commandes suivantes.

- 1 **Commande [VOLUME]**
Pour régler le volume sonore.
- 2 **Commande [BRIGHT]**
Pour régler l'intensité lumineuse du LCD.
- 3 **Commande [COLOUR]**
Pour régler la saturation de couleurs du LCD.

■ Réglage de l'angle du moniteur LCD

Il est possible de faire tourner le moniteur LCD de 180° vers le haut et de 90° vers le bas par rapport à sa position verticale normale.

- La technologie utilisée pour la fabrication du moniteur LCD est extrêmement sophistiquée. Le résultat est un écran possédant plus de 99,99 % de pixels actifs, avec à peine 0,01 % des pixels restant noirs ou allumés en permanence.
- Si le caméscope est très froid lorsqu'on le met en circuit, l'image sur le moniteur LCD est plus sombre que d'ordinaire. Cependant, au fur et à mesure que sa température revient à la normale, sa luminosité normale se rétablit.
- Pour éliminer les traces de doigts, l'essuyer à l'aide du tissu pour nettoyage d'objectif ou d'un chiffon doux équivalent.
- Ne pas exposer le moniteur LCD directement au soleil. Lorsque le moniteur LCD est illuminé directement par le soleil, l'image peut être difficile à visionner.
- Ne pas appuyer sur la surface du moniteur LCD et ne pas lui faire subir de chocs violents.
- Avant de transporter le caméscope, bien refermer le moniteur LCD.

NEDERLANDS

Afstellen van de beeldkwaliteit van de LCD-monitor

Gebruik de volgende bedieningselementen om de beeldkwaliteit af te stellen in het beeld op de LCD-monitor niet gemakkelijk te zien is als gevolg van de omgevingsomstandigheden.

- 1 **[VOLUME] regelaar**
Voor het instellen van het volumeniveau van het geluid.
- 2 **[BRIGHT] regelaar**
Voor het afstellen van de intensiteit van de verlichtingssterke van de LCD-monitor.
- 3 **[COLOUR] regelaar**
Voor het afstellen van de kleuverzadiging van de LCD-monitor.

■ Afstellen van de hoek van de LCD-monitor

De LCD-monitor kan vanuit de normale verticale stand maximaal 180° omhoog en 90° omlaag gedraaid worden.

- Bij de vervaardiging van de LCD-monitor wordt hoogstaande precisietechnologie gebruikt. Het resultaat is meer dan 99,99% effectieve beeldpunten en slechts 0,01% inactieve of altijd oplichtende beeldpunten.
- In het geval de Movie Camera bijzonder koud is bij het indexsignalen, zal het beeld op de LCD-monitor donkerder zijn dan het normaal is. Nadat de normale temperatuur bereikt is, echter, zal de LCD-monitor zijn normale helderheid terugkrijgen.
- Veeg de LCD-monitor schoon met het bijgeleverde reinigingstissue, of met een soortgelijke zachte doek om vingerafdrukken te verwijderen.
- Stel de LCD-monitor valt, is het mogelijk dat het beeld moeilijk te zien is.
- Oefen geen druk uit op het oppervlak van de LCD-monitor en stel dit niet bloot aan sterke schokken.
- Alvorens de Movie Camera te transporteren, sluit u de LCD-monitor zorgvuldig.

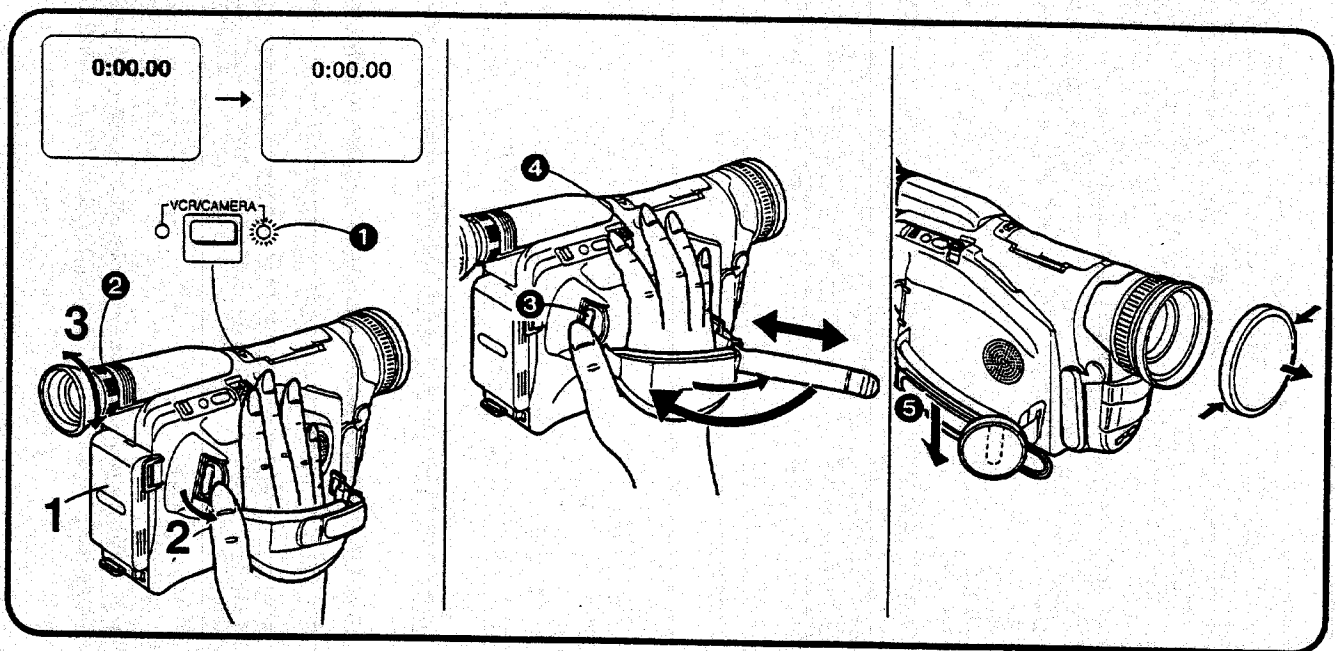

DEUTSCH

Einstellen des Suchers

Vor dem Einstellen des Suchers sicherstellen, daß der LCD-Monitor vollständig geschlossen ist.

- 1** Den Netzadapter an den Camerarecorder anschließen oder einen aufgeladenen Akku daran anbringen.
- 2** Den Schalter [POWER] nach außen drehen, um den Camerarecorder einzuschalten.
 - Die Anzeigelampe [CAMERA] ① leuchtet auf.
- 3** In den Sucher sehen und den Okularkorrekturring ② langsam im oder entgegen dem Uhrzeigersinn drehen.
 - Den Okularkorrekturring so lange drehen, bis die Anzeigen im Sucher am deutlichsten sichtbar sind.

Den Camerarecorder niemals mit dem Sucher oder dem Objektiv direkt gegen die Sonne richten; hierdurch können interne Teile im Gerät beschädigt werden.

Verstellen des Handgriff-Riemens

Die Länge des Handgriff-Riemens so verstellen, daß Sie die Start/Stop-Taste ③ bequem mit dem Daumen drücken und den Zoomhebel [W • T] ④ mit dem Zeige- oder Mittelfinger bedienen können.

Handhaben des Objektivdeckels

Den Objektivdeckel von der Sonnenblende abnehmen und ihn am Handgriff-Riemen ⑤ einhaken.

ENGLISH

Adjusting the Finder

Before adjusting the Finder, make sure that the LCD Monitor is completely closed.

- 1** Connect the AC Adaptor or attach a charged Battery.
- 2** Turn out the [POWER] Switch to turn the Movie Camera on.
 - The [CAMERA] Lamp ① lights.
- 3** Look in the Finder and turn the Eyepiece Corrector Ring ② clockwise or counterclockwise.
 - Stop turning the Eyepiece Corrector Ring at the point where the indications in the Finder are sharpest.

Never aim the Movie Camera with its Finder or Lens directly at the sun; this could damage internal parts of the unit.

Adjusting the Grip Belt

Adjust the length of the Grip Belt so that you can easily press the Start/Stop Button ③ with your thumb and push the [W • T] Zoom Lever ④ with your index or middle finger.

Handling the Lens Cap

Remove the Lens Cap from the Lens Hood and hook it onto the Grip Belt ⑤.

FRANÇAIS

Réglage du viseur

Avant de régler le viseur, veiller à ce que le moniteur LCD soit complètement fermé.

- 1 Brancher le bloc d'alimentation/charge ou installer une batterie chargée.**
- 2 Sortir l'interrupteur [POWER] pour mettre le caméscope en circuit.**
 - Le témoin [CAMERA] ① s'allume.
- 3 Regarder dans le viseur et tourner la bague ② du correcteur d'oculaire dans le sens des aiguilles d'une montre ou dans le sens inverse.**
 - Arrêter de tourner la bague du correcteur d'oculaire lorsque les indications dans le viseur sont les plus nettes possibles.

Ne jamais pointer le caméscope avec le viseur ou l'objectif dirigé face au soleil; ceci risquerait d'endommager les pièces internes de l'appareil.

Réglage de la courroie de poignée

Régler la longueur de la courroie de poignée de manière qu'on puisse facilement appuyer sur la touche marche/arrêt ③ avec le pouce et pousser le levier de zoom [W • T] ④ avec l'index ou le majeur.

Manipulation du capuchon d'objectif

Enlever le capuchon d'objectif du pare-soleil d'objectif et l'accrocher sur la courroie de poignée ⑤.

NEDERLANDS

Afstellen van de zoeker

Alvorens de zoeker af te stellen, controleert u dat de LCD-monitor volledig gesloten is.

- 1 Sluit de netspanningsadapter aan of bevestig een opgeladen accu.**
- 2 Draai de [POWER] schakelaar naar buiten om de camerarecorder in te schakelen.**
 - Het [CAMERA] lampje ① gaat aan.
- 3 Kijk in de zoeker en draai de oculair-afstelling ② rechtsom of linksom.**
 - Stop met het draaien van de oculair-afstelling op het punt waarop de indicaties in de zoeker het scherpst te zien zijn.

Richt de camerarecorder nooit met de zoeker of de lens direct op de zon. Hierdoor kunnen inwendige onderdelen van de camerarecorder beschadigd worden.

Afstellen van de handriem

Stel de lengte van de handriem zodanig af dat u gemakkelijk met uw duim op de start-/stoptoets ③ kunt drukken en met uw wijsvinger of middelvinger op de [W • T] zoomknop ④ kunt duwen.

Behandelen van de lensdop

Neem de lensdop van de lenskap en haak deze aan de handriem ⑤. Hierdoor wordt voorkomen dat deze voor de lens hangt tijdens het opnemen.

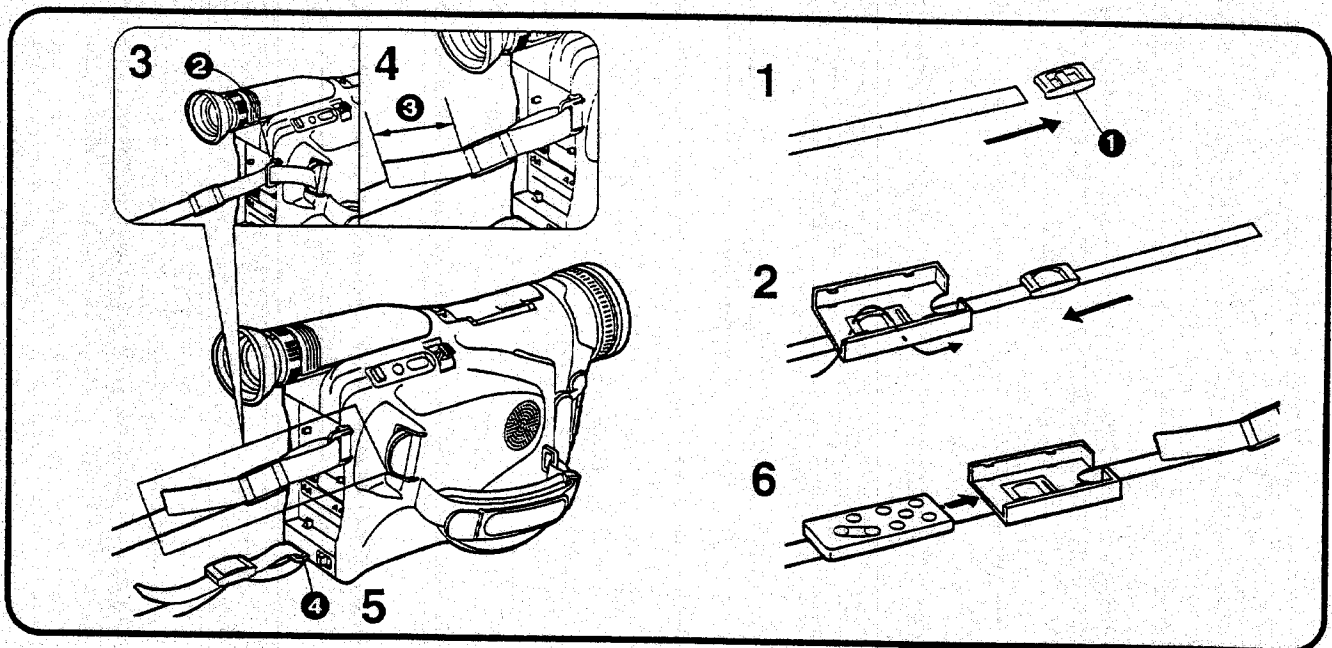

DEUTSCH

Befestigen des Schultertrageriemens und der Fernbedienungs-Halterung

- 1 Die Schnalle für die Längenverstellung ① vom einen Ende des Schultertrageriemens abnehmen.
- 2 Das gleiche Ende des Schultertrageriemens so durch die beiden Schlitze hinten an der Fernbedienungs-Halterung ziehen, daß diese nach außen gerichtet ist. Anschließend die Schnalle für die Längenverstellung wieder am Riemen anbringen.
- 3 Das gleiche Ende des Schultertrageriemens durch die Halterung für den Schultertrageriemen ② ziehen.
- 4 Dieses Ende des Schultertrageriemens sicher befestigen (③ mehr als 2 cm).
- 5 Die obigen Schritte 1, 3 und 4 ausführen, um das andere Ende des Schultertrageriemens ④ an der anderen Halterung für den Schultertrageriemen zu befestigen.
- 6 Die Fernbedienung sicher in die Fernbedienungs-Halterung einsetzen.

ENGLISH

Attaching the Shoulder Strap and Remote Controller Holder

- 1 Remove the Shoulder Strap Length Adjuster ① from one end of the Shoulder Strap, as shown above.
- 2 Pull the same end of the Shoulder Strap through the two slots in the Remote Controller Holder so that it faces outwards. Then re-insert the Shoulder Strap Length Adjuster.
- 3 Pull the same end of the Shoulder Strap through the Shoulder Strap Holder ②.
- 4 Fasten this end of the Shoulder Strap securely (③ more than 2 cm).
- 5 Perform the above steps 1, 3 and 4 to attach the other end of the Shoulder Strap to the other Shoulder Strap Holder ④ on the Movie Camera.
- 6 Insert the Remote Controller securely into the Remote Controller Holder.

FRANÇAIS

Fixation de la bandoulière et du support de télécommande

- 1 Retirer l'élément de réglage de longueur de bandoulière ❶ à une extrémité de la bandoulière, comme indiqué ci-dessus.
- 2 Tirer une extrémité de la bandoulière à travers les deux fentes du support de télécommande de manière qu'elle soit orientée face à l'extérieur. Réinsérer ensuite l'élément de réglage de longueur de bandoulière.
- 3 Tirer la même extrémité de la bandoulière à travers le support de bandoulière ❷.
- 4 Attacher fermement cette extrémité de la bandoulière (❸ plus de 2 cm).
- 5 Effectuer les étapes 1, 3 et 4 ci-dessus pour attacher l'autre extrémité de la bandoulière à l'autre support de bandoulière ❹ du caméscope.
- 6 Insérer fermement la télécommande dans le support de télécommande.

NEDERLANDS

Bevestigen van de schouderriem en de afstandsbedieninghouder

- 1 Haal de afstelgesp ❶ van een uiteinde van de schouderriem af, zoals in de bovenstaande afbeelding is aangegeven.
- 2 Steek dit uiteinde van de schouderriem door de twee gleuven in de afstandsbedieninghouder zodat deze naar buiten wijst. Breng vervolgens de afstelgesp weer op de schouderriem aan.
- 3 Steek hetzelfde uiteinde van de schouderriem door een schouderriem-bevestigingssoog ❷.
- 4 Maak dit uiteinde van de schouderriem goed vast (lengte ❸ dient langer dan twee cm te zijn).
- 5 Voer de bovenstaande stappen 1, 3 en 4 uit om het andere uiteinde van de schouderriem aan het andere schouderriem-bevestigingssoog ❹ op de camerarecorder te bevestigen.
- 6 Plaats de afstandsbediening stevig in de afstandsbedieninghouder.

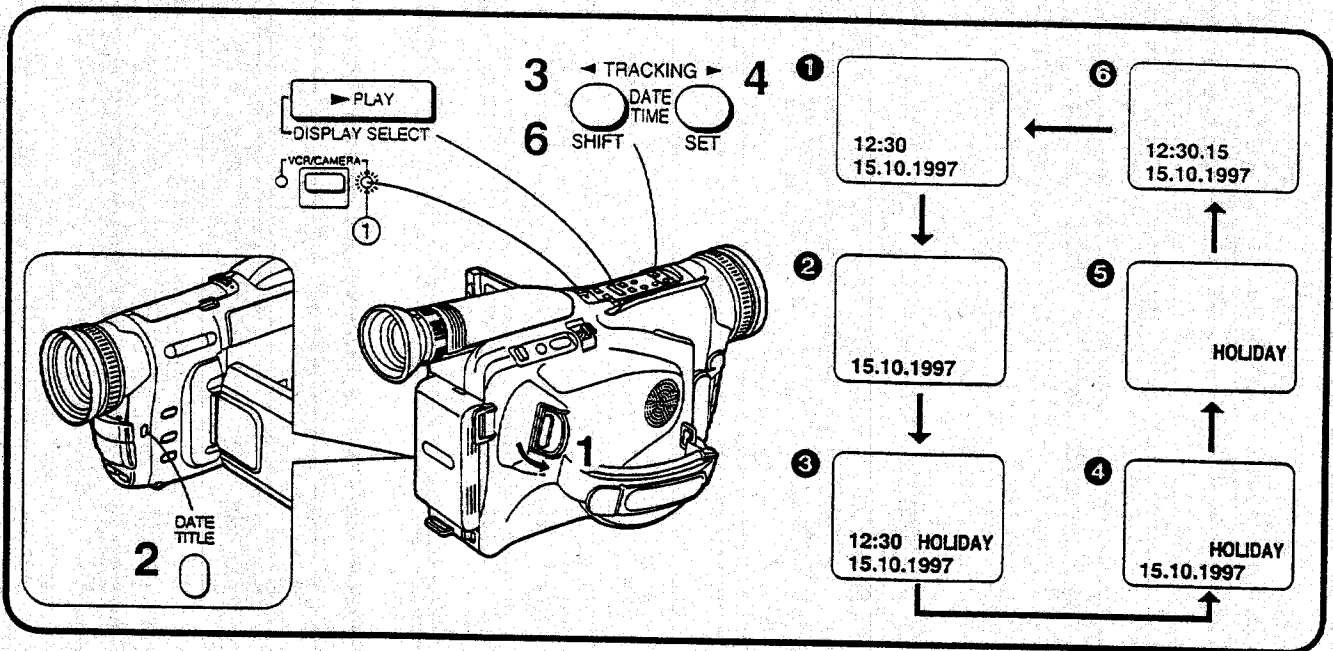

DEUTSCH

Einstellen von Datum und Uhrzeit

- 1** Den Schalter [POWER] nach außen drehen, um den Camerarecorder einzuschalten.
 - Die Anzeigelampe [CAMERA] ① leuchtet auf.
 - 2** Die Taste [DATE/TITLE] drücken, so daß die Datums-/Uhrzeit-/Titel-Anzeige auf dem LCD-Monitor erscheint.
 - Zum Einstellen von Datum und Uhrzeit muß eine der oben gezeigten Anzeigen – jedoch nicht die Titelanzeige allein ⑤ – auf dem LCD-Monitor sichtbar sein. Falls die Titelanzeige ⑤ allein angezeigt wird, die Taste [PLAY/DISPLAY SELECT] einmal drücken.
 - 3** Die Taste [SHIFT] drücken, bis der Anzeigeteil für „Jahr“ blinkt.
 - 4** Die Taste [SET] wiederholt drücken, bis das gegenwärtige Jahr (z.B. 1997) angezeigt wird.
 - Die Zahlen in der Datums-/Uhrzeit-Anzeige ändern sich in folgender Reihenfolge:
- | | | | | | | | | | | | |
|---------|------|---|------|---|-------|---|------|---|------|---|-----|
| Jahr: | 1990 | → | 1991 | → | | → | 2089 | → | 1990 | → | ... |
| Monat: | 1 | → | 2 | → | | → | 12 | → | 1 | → | ... |
| Tag: | 1 | → | 2 | → | | → | 31 | → | 1 | → | ... |
| Stunde: | 0 | → | 1 | → | | → | 23 | → | 0 | → | ... |
| Minute: | 00 | → | 01 | → | | → | 59 | → | 00 | → | ... |
- 5** Anschließend auch „Monat“, „Tag“, „Stunde“, „Minute“ einstellen, wie in den Schritten 3 und 4 erklärt.
 - 6** Nach beendetem Einstellen von Datum und Uhrzeit überprüfen, ob sie korrekt sind, und dann die Taste [SHIFT] drücken.
 - Die Uhr läuft an.

ENGLISH

Setting the Date and Time

- 1** Turn out the [POWER] Switch to turn the Movie Camera on.
 - The [CAMERA] Lamp ① lights.
 - 2** Press the [DATE/TITLE] Button to make the Date/Time/Title Indication appear on the LCD Monitor.
 - To set the date and time, one of the indications other than the Title Indication alone ⑤ shown above must be displayed on the LCD Monitor. If the Title Indication ⑤ alone is displayed, press the [PLAY/DISPLAY SELECT] Button once.
 - 3** Press the [SHIFT] Button until the “Year” portion flashes.
 - 4** Press the [SET] Button repeatedly until the current year (for example: 1997) is displayed.
 - The figures in the Date/Time Indication change in the following order:
- | | | | | | | | | | | | |
|---------|------|---|------|---|-------|---|------|---|------|---|-----|
| Year: | 1990 | → | 1991 | → | | → | 2089 | → | 1990 | → | ... |
| Month: | 1 | → | 2 | → | | → | 12 | → | 1 | → | ... |
| Day: | 1 | → | 2 | → | | → | 31 | → | 1 | → | ... |
| Hour: | 0 | → | 1 | → | | → | 23 | → | 0 | → | ... |
| Minute: | 00 | → | 01 | → | | → | 59 | → | 00 | → | ... |
- 5** Also set the “Month”, “Day”, “Hour”, “Minute” in the same way as explained in steps 3 and 4.
 - 6** After you have set the date and time and confirmed that they are correct, press the [SHIFT] Button.
 - The operation of the clock starts.

FRANÇAIS

Réglage de la date et de l'heure

- 1** Tourner l'interrupteur [POWER] vers l'extérieur pour mettre le caméscope en circuit.
 - Le témoin [CAMERA] ① s'allume.
- 2** Appuyer sur la touche [DATE/TITLE] pour faire apparaître l'indication date/heure/titre sur le moniteur LCD.
 - Pour régler la date et l'heure, une des indications autre que l'indication de titre ⑤ montrée ci-dessus doit apparaître sur le moniteur LCD. Si l'indication de titre ⑤ seulement apparaît, appuyer à nouveau sur la touche [PLAY/DISPLAY SELECT].
- 3** Appuyer sur la touche [SHIFT] jusqu'à ce que la partie "ANNEE" se mette à clignoter.
- 4** Exercer des pressions successives sur la touche [SET] jusqu'à ce que l'année présente (par exemple: 1997) apparaisse.
 - Les chiffres de l'indication date/heure changent dans l'ordre suivant:

Année:	1990	→	1991	→	→	2089	→	1990	→	...
Mois:	1	→	2	→	→	12	→	1	→	...
Jour:	1	→	2	→	→	31	→	1	→	...
Heures:	0	→	1	→	→	23	→	0	→	...
Minutes:	00	→	01	→	→	59	→	00	→	...
- 5** Régler aussi "Mois", "Jour", "Heures", "Minutes" de la même manière qu'aux étapes 3 et 4.
- 6** Après avoir réglé la date et l'heure et s'être assuré qu'elles sont correctes, appuyer sur la touche [SHIFT].
 - L'horloge se met à fonctionner.

NEDERLANDS

Instellen van de datum en tijd

- 1** Draai de [POWER] schakelaar naar buiten om de camerarecorder in te schakelen.
 - Het [CAMERA] lampje ① gaat aan.
- 2** Druk op de [DATE/TITLE] toets om de datum/tijd/titel-indicatie op de LCD-monitor af te beelden.
 - Om de datum en de tijd in te stellen, moet een van de bovenstaande indicaties, anders dan alleen de titelindicatie ⑤, op de LCD-monitor worden afgebeeld. In het geval alleen de titelindicatie ⑤ wordt afgebeeld, drukt u eenmaal op de [PLAY/DISPLAY SELECT] toets.
- 3** Druk op de [SHIFT] toets totdat het "Jaar" gedeelte knippert.
- 4** Druk bij herhaling op de [SET] toets totdat het huidige jaar (bijv. 1997) wordt afgebeeld.
 - De cijfers in de datum/tijd-indicatie veranderen in de onderstaande volgorde:

Jaar:	1990	→	1991	→	→	2089	→	1990	→	...
Maand:	1	→	2	→	→	12	→	1	→	...
Dag:	1	→	2	→	→	31	→	1	→	...
Uur:	0	→	1	→	→	23	→	0	→	...
Minuut:	00	→	01	→	→	59	→	00	→	...
- 5** Stel tevens de "Maand", "Dag", "Uur" en "Minuten" op dezelfde manier in, zoals beschreven in de stappen 3 en 4.
- 6** Nadat u de datum en tijd hebt ingesteld en hebt gecontroleerd dat deze juist zijn, drukt u op de [SHIFT] toets.
 - De klok begint te lopen.

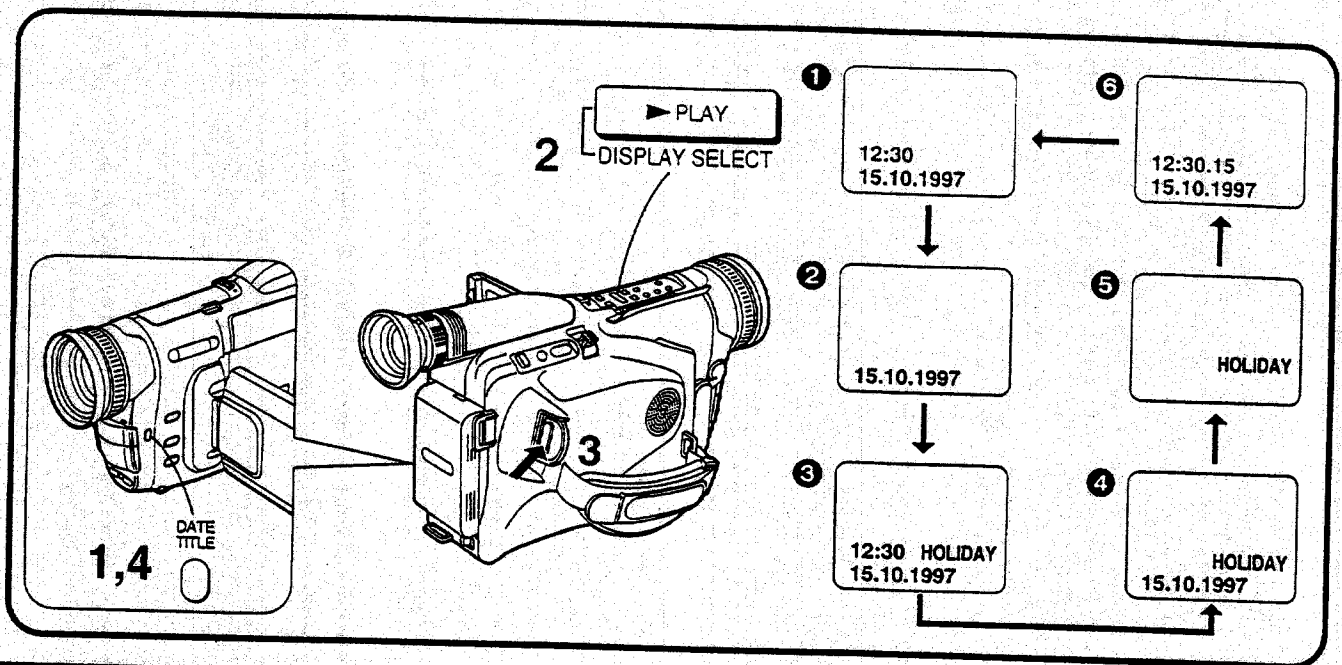

DEUTSCH

Aufnahmen mit im Bild eingebendeter Uhrzeit und/oder Datum

- 1 Die Taste [DATE/TITLE] drücken; so daß die Datums-/Uhrzeit-/Titel-Anzeige auf dem LCD-Monitor erscheint.
 - 2 Die Taste [PLAY/DISPLAY SELECT] wiederholt drücken, bis der gewünschte Typ der Titelanzeige auf dem LCD-Monitor erscheint.
 - Die Anzeigen wechseln in der oben gezeigten Reihenfolge ① bis ⑥.
 - Nach Ausschalten und erneutem Einschalten des Camerarecorders erscheint die vorher gewählte Datums-/Uhrzeit-/Titel-Anzeige nicht auf dem LCD-Monitor. Um sie wieder einzublenden, die Taste [DATE/TITLE] einmal drücken.
 - 3 Die Start-/Stop-Taste drücken, um mit dem Aufnehmen zu beginnen.
- Ausblenden der Datums-/Uhrzeit-/Titel-Anzeige
- 4 Während des Aufnehmens, oder wenn der Camerarecorder im Aufnahmepause-Modus ist, die Taste [DATE/TITLE] drücken, um die Datums-/Uhrzeit-/Titel-Anzeige auf dem LCD-Monitor auszublenden.

Den Camerarecorder unbedingt zuerst ausschalten, bevor Sie den Akku abnehmen oder den Netzadapter von ihm trennen. Wenn Sie die Stromversorgungseinheit vom Camerarecorder trennen, wenn dieser eingeschaltet ist, wird die gespeicherte Datums-/Uhrzeit-/Titel-Anzeige dadurch gelöscht (→ 122).

ENGLISH

Recording with the Time and/or Date Superimposed in the Picture

- 1 Press the [DATE/TITLE] Button to make the Date/Time/Title Indication appear on the LCD Monitor.
 - 2 Press the [PLAY/DISPLAY SELECT] Button repeatedly until the desired type of Title Indication appears on the LCD Monitor.
 - The indications change in the order ① to ⑥ shown above.
 - After turning the Movie Camera off and then on again, the previously selected Date/Time/Title Indication is no longer displayed on the LCD Monitor. To make it appear again, press the [DATE/TITLE] Button once.
 - 3 Press the Start/Stop Button to start recording.
- Deleting the Date/Time/Title Indication
- 4 During recording or when the Movie Camera is in the Recording Pause Mode, press the [DATE/TITLE] Button to make the Date/Time/Title Indication disappear on the LCD Monitor.

Be sure to turn the Movie Camera off before removing the Battery or disconnecting the AC Adaptor. Disconnecting the power supply while the Movie Camera is on erases the Date/Time/Title Indication (→ 122) stored in memory.

FRANÇAIS

Enregistrement avec l'heure et/ou la date superposées dans l'image

- 1 Appuyer sur la touche [DATE/TITLE] pour faire apparaître l'indication date/heure/titre sur le moniteur LCD.
 - 2 Exercer des pressions successives sur la touche [PLAY/DISPLAY SELECT] jusqu'à ce que le type désiré d'indication apparaisse sur le moniteur LCD.
 - L'indication change dans l'ordre ❶ à ❷ indiqué précédemment.
 - Après qu'on ait mis le caméscope hors tension puis à nouveau sous tension, l'indication date/heure/titre précédemment sélectionnée n'apparaît plus sur le moniteur LCD. Pour la faire réapparaître, appuyer une fois sur la touche [DATE/TITLE].
 - 3 Appuyer sur la touche marche/arrêt pour enclencher l'enregistrement.
- Effacement de l'indication date/heure/titre
- 4 Pendant l'enregistrement ou lorsque le caméscope est en mode pause d'enregistrement, appuyer sur la touche [DATE/TITLE] pour faire disparaître l'indication date/heure/titre du moniteur LCD.

Veiller à mettre le caméscope hors circuit avant de retirer la batterie ou de débrancher le bloc d'alimentation/charge. Si l'on coupe l'alimentation électrique pendant que le caméscope est en circuit, l'indication date/heure/titre (→ 123) mémorisée sera effacée.

NEDERLANDS

Opnemen met de datum en/of tijd op het beeld geprojecteerd

- 1 Druk op de [DATE/TITLE] toets om de datum/tijd/titel-indicatie op de LCD-monitor af te beelden.
 - 2 Druk bij herhaling op de [PLAY/DISPLAY SELECT] toets totdat het gewenste soort titelindicatie op de LCD-monitor wordt afgebeeld.
 - De indicaties veranderen in de volgorde ❶ tot en met ❷, zoals bovenstaand is aangegeven.
 - Nadat u de camerarecorder hebt uitgeschakeld en vervolgens weer hebt ingeschakeld, zal de voorheen gekozen datum/tijd/titel-indicatie niet meer op de LCD-monitor worden afgebeeld. Om deze weer te doen afbeelden, drukt u eenmaal op de [DATE/TITLE] toets.
 - 3 Druk op de start-/stoptoets om met het opnemen te beginnen.
- Annuleren van de datum/tijd/titel-indicatie
- 4 Tijdens het opnemen of terwijl de camerarecorder in de opnamepauzefunctie staat, drukt u op de [DATE/TITLE] toets om de datum/tijd/titel-indicatie op de LCD-monitor te doen uitgaan.

Vergeet niet de camerarecorder uit te schakelen alvorens de accu te verwijderen of de netspanningsadapter los te maken. In het geval u de stroomvoorziening onderbreekt terwijl de camerarecorder is ingeschakeld, zal de datum/tijd/titel-indicatie (→ 123) die in het geheugen is opgeslagen worden gewist.

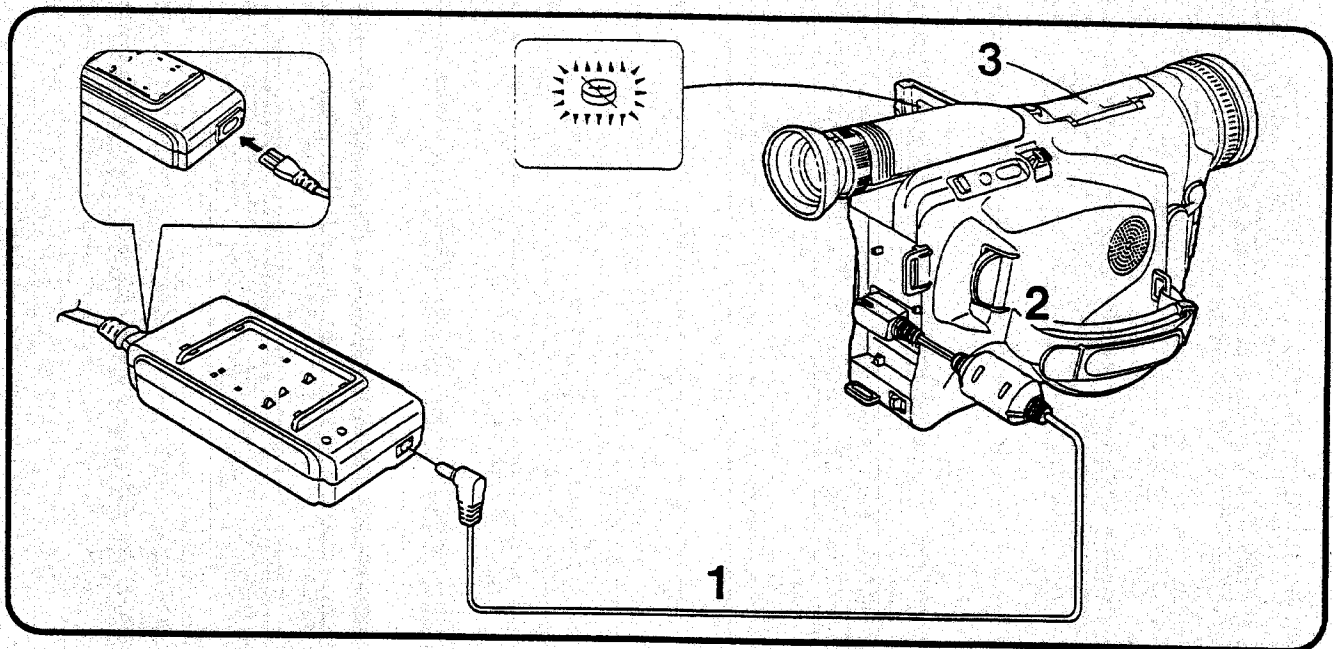

DEUTSCH

Aufladen der eingebauten Lithium-Batterie

Die interne Uhr läuft auch dann, wenn der Camerarecorder ausgeschaltet ist. Den Strom dafür liefert die eingebaute Lithium-Batterie. Bei eingeschaltetem Camerarecorder wird diese Batterie laufend nachgeladen. Wenn der Camerarecorder jedoch lange Zeit nicht benutzt wird, kann sich die Lithium-Batterie entladen. Die entladene Batterie kann auf folgende Weise aufgeladen werden.

■ Feststellen, ob die eingebaute Lithium-Batterie entladen ist

Den Schalter [POWER] nach außen drehen, um den Camerarecorder einzuschalten.

- Wenn die Anzeige [⊖] auf dem LCD-Monitor blinkt, ist die eingebaute Lithium-Batterie erschöpft.

■ Aufladen der eingebauten Lithium-Batterie und weitere nötige Schritte

- 1 Den Netzadapter an den Camerarecorder anschließen.
- 2 Den Camerarecorder ca. 4 Stunden in diesem Zustand lassen. Die Stromzufuhr zum Aufladen erfolgt auch bei ausgeschaltetem Schalter [POWER].
 - Die Ladeanzeigelampe am Netzadapter blinkt oder leuchtet nicht. Nach vierstündigem Aufladen kann die eingebaute Lithium-Batterie den Betrieb der Uhr ca. 3 Monate lang aufrechterhalten.
- 3 Die Uhr auf das gegenwärtige Datum und die Uhrzeit einstellen. (→ 40)

Um Energie zu sparen empfiehlt es sich, den Camerarecorder für die Dauer des Aufladens der eingebauten Lithium-Batterie auszuschalten.

ENGLISH

Charging the Built-in Lithium Battery

The internal clock works even when the Movie Camera is turned off, and it consumes power from the built-in lithium battery. When the Movie Camera is in operation, it automatically charges this battery. However, if the Movie Camera is not used for a very long time, the lithium battery can become discharged. The discharged battery can be charged in the following way:

■ Determining Whether the Built-in Lithium Battery Is Discharged

Turn out the [POWER] Switch to turn the Movie Camera on.

- If the [⊖] Indication on the LCD Monitor flashes, the built-in lithium battery is discharged.

■ Charging the Built-in Lithium Battery and Other Required Operations

- 1 Connect the AC Adaptor to the Movie Camera.
- 2 Leave the Movie Camera in this condition for approximately 4 hours. Power is supplied for charging even with the [POWER] Switch turned in.
 - The Charging Lamp on the AC Adaptor does not flash or light. After charging for 4 hours, the built-in lithium battery can power the clock for approximately 3 months.
- 3 Set the clock to the current date and time. (→ 40)

When you charge the built-in lithium battery, we recommend that you turn the Movie Camera off to conserve energy.

NEDERLANDS

■ Opmerking betreffende lithiumbatterijen

- Bij dit product zijn lithiumbatterijen geleverd. Wanneer deze verbruikt zijn, mag u deze niet weggooien maar moet u deze inleveren als klein chemisch afval.



- Dit apparaat bevat een lithiumbatterij als stroomvoorziening voor de klok.
- Raadpleeg uw leverancier over het verwijderen van de lithiumbatterij op het moment dat u het apparaat aan het einde van de levensduur vervangt.
- Verzekert u ervan dat de ingebouwde lithiumbatterij door vakbekwaam servicepersoneel wordt verwijderd.

■ Alleen voor servicepersoneel:

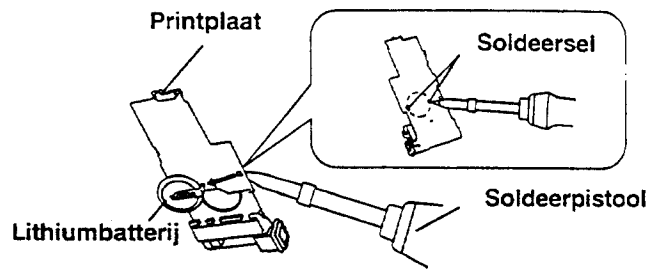

- Gebruik een soldeerpistool voor het verwijderen van de lithiumbatterij van de printplaat, zoals aangegeven in de bovenstaande afbeelding.
- Smelt de twee soldeerpunten waarmee de lithiumbatterij is vastgezet.
- De vorm van de printplaat en de plaats van de soldeerpunten kan iets verschillen afhankelijk van het model camerarecorder.

FRANÇAIS

Charge de la pile au lithium incorporée

L'horloge interne fonctionne même lorsque le caméscope est hors circuit, et il consomme le courant provenant de la pile au lithium incorporée. Lorsque le caméscope fonctionne, il charge automatiquement cette batterie. Toutefois, si on utilise pas le caméscope pendant une très longue période, la pile au lithium pourra se décharger. La pile déchargée peut être chargée de la manière suivante:

■ Pour déterminer si la pile au lithium incorporée est épuisée

Sortir l'interrupteur [POWER] pour mettre le caméscope en circuit.

- Si l'indication [] clignote sur le moniteur LCD, alors la pile au lithium incorporée est épuisée.

■ Charge de la pile au lithium incorporée et autres opérations requises

- 1 Brancher le bloc d'alimentation/charge au caméscope.
- 2 Laisser le caméscope dans cet état pendant 4 heures environ. Le courant est fourni pour la charge même si l'interrupteur [POWER] est enfoncé.
 - Le témoin de charge du bloc d'alimentation/charge ne s'allume pas et ne clignote pas. Après avoir été chargée pendant 4 heures, la pile au lithium incorporée peut faire fonctionner l'horloge pendant environ trois mois.
- 3 Régler l'horloge à la date et à l'heure actuelles. (→ 41)

Lors de la charge de la pile au lithium incorporée, il est recommandé de mettre le caméscope hors circuit afin d'économiser l'énergie.

NEDERLANDS

Opladen van de ingebouwde lithiumbatterij

De inwendige klok werkt zelfs in het geval de camerarecorder is uitgeschakeld en verbruikt stroom geleverd door de ingebouwde lithiumbatterij. Terwijl de camerarecorder wordt gebruikt, laadt deze de lithiumbatterij automatisch op. In het geval de camerarecorder echter gedurende een zeer lange tijd niet wordt gebruikt, kan de lithiumbatterij leeg raken. De lege lithiumbatterij kan op de volgende manier worden opgeladen:

■ Controleren of de ingebouwde lithiumbatterij leeg is

Draai de [POWER] schakelaar naar buiten om de camerarecorder in te schakelen.

- In het geval de [] indicatie op de LCD-monitor knippert, is de ingebouwde lithiumbatterij leeg.

■ Opladen van de ingebouwde lithiumbatterij en overige noodzakelijke bedieningen

- 1 Sluit de netspanningsadapter aan op de camerarecorder.
- 2 Laat de camerarecorder gedurende ongeveer vier uur in deze toestand staan. Zelfs met de [POWER] schakelaar naar binnen gedraaid is stroom beschikbaar voor opladen.
 - Het laadlampje van de netspanningsadapter knippert niet en gaat niet aan. Na 4 uur opladen kan de ingebouwde lithiumbatterij de klok ongeveer 3 maanden van stroom voorzien.
- 3 Stel de klok in op de huidige datum en tijd (→ 41).

In het geval u de ingebouwde lithiumbatterij oplaadt, wordt het aanbevolen de camerarecorder uit te schakelen om energie te besparen.

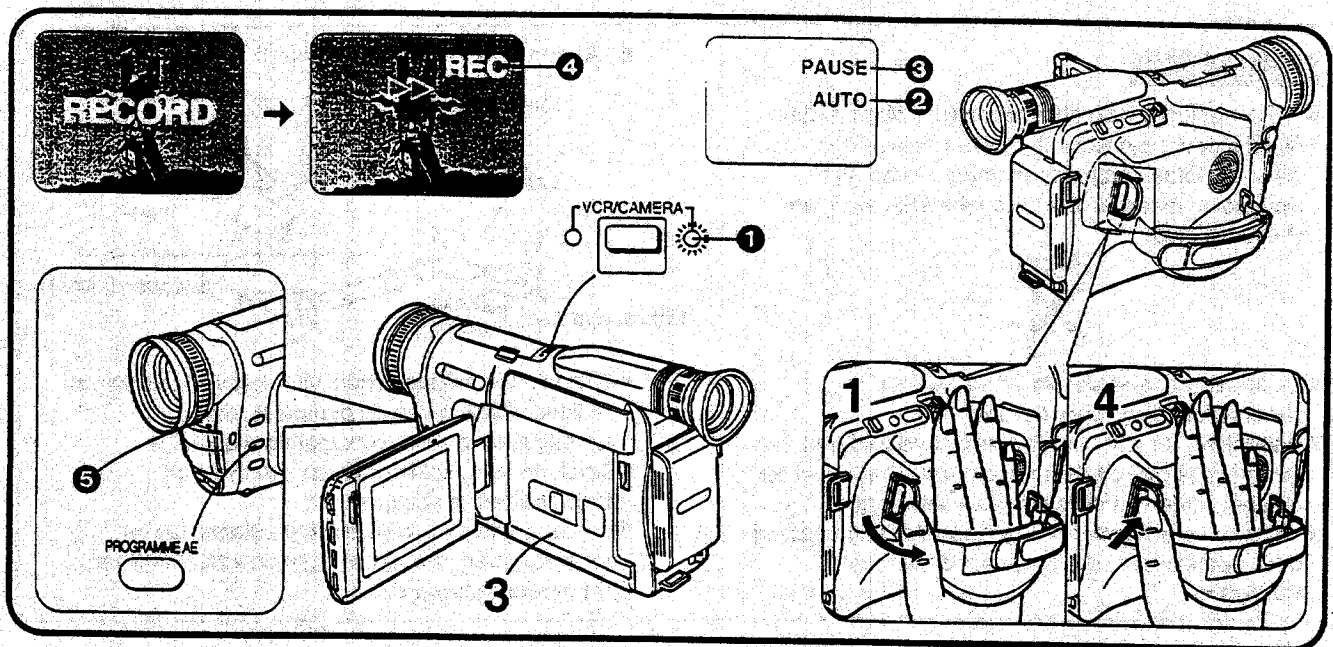

DEUTSCH

Grundsätzliche Bedienung

Aufnehmen im Vollautomatik-Modus

Im Vollautomatik-Modus werden der Weißabgleich und die Scharfeinstellung automatisch vorgenommen. Falls Sie es jedoch vorziehen, können Sie die eine oder beide Einstellung aber auch manuell vornehmen (→ 102, 106).

- 1 Den Schalter [POWER] nach außen drehen, um den Camerarecorder einzuschalten.**
 - Die Anzeigelampe [CAMERA] ① leuchtet auf.
- 2 Sicherstellen, daß die Anzeige [AUTO] ② auf dem Monitor sichtbar ist.**
 - Die Einstellung ab Fabrik ist [AUTO].
 - Wenn die Anzeige [MNL] auf dem LCD-Monitor sichtbar ist, die Taste [PROGRAMME AE] wiederholt drücken, bis die Anzeige [AUTO] erscheint.
([MNL] ist die Abkürzung für Manuell.)
- 3 Eine Cassette mit intakter Löschschutzlasche einsetzen.**
 - Die Anzeige [PAUSE] ③ erscheint auf dem LCD-Monitor.
- 4 Die Start-/Stop-Taste drücken, um mit dem Aufnehmen zu beginnen.**
 - Die Aufnahme beginnt, und die Bandlauf-Anzeige [▷▷] und die Anzeige [REC] ④ erscheinen auf dem LCD-Monitor. Die Aufnahme-Anzeigelampe ⑤ vorne am Camerarecorder leuchtet während der Aufnahme.
([REC] ist die Abkürzung für RECORDING (Aufnahme).)

ENGLISH

Basic Operations

Recording in the Full Auto Mode

The Full Auto Mode adjusts the white balance and focus automatically. However, if you want, you can also adjust either one or both of them manually (→ 102, 106).

- 1 Turn out the [POWER] Switch to turn the Movie Camera on.**
 - The [CAMERA] Lamp ① lights.
- 2 Confirm that the [AUTO] Indication ② is displayed on the LCD Monitor.**
 - The initial setting is [AUTO].
 - If the [MNL] Indication is displayed on the LCD Monitor, press the [PROGRAMME AE] Button repeatedly until the [AUTO] Indication appears. ([MNL] means Manual.)
- 3 Insert a cassette with an intact erasure prevention tab.**
 - The [PAUSE] Indication ③ appears on the LCD Monitor.
- 4 Press the Start/Stop Button to start recording.**
 - Recording starts and the [▷▷] Indication and the [REC] Indication ④ appear on the LCD Monitor. The Tally Lamp ⑤ on the front of the Movie Camera remains lit during recording. ([REC] means Recording.)

Opérations de base

Enregistrement en mode entièrement automatique

Le mode entièrement automatique permet de régler automatiquement la balance des blancs et la mise au point. Toutefois, si on le désire, il est aussi possible de régler manuellement une des deux ou les deux fonctions (→ 103, 107).

- 1** Tourner l'interrupteur [POWER] vers l'extérieur pour mettre le caméscope en circuit.
 - Le témoin [CAMERA] ❶ s'allume.
- 2** S'assurer que l'indication [AUTO] ❷ apparaisse bien sur le moniteur LCD.
 - Le réglage initial est [AUTO].
 - Si l'indication [MNL] apparaît sur le moniteur LCD, exercer des pressions successives sur la touche [PROGRAMME AE] jusqu'à ce que l'indication [AUTO] apparaisse. ([MNL] signifie manuel.)
- 3** Insérer une cassette avec une languette de prévention d'effacement intacte.
 - L'indication [PAUSE] ❸ apparaît sur le moniteur LCD.
- 4** Appuyer sur la touche marche/arrêt pour enclencher l'enregistrement.
 - L'enregistrement commence et l'indication de défilement de la bande [▷▷] et l'indication [REC] ❹ apparaissent sur le moniteur LCD. Le témoin de contrôle ❺ situé à l'avant du caméscope reste allumé pendant l'enregistrement. (REC signifie enregistrement.)

Basisbedieningen

Opnemen in de volautomatische opnamefunctie

De volautomatische-opnamefunctie stelt de witbalans en de beeldscherpte (focus) automatisch in. indien gewenst, kunt u tevens een van deze functies, of beide functies, handmatig instellen (→ 103, 107).

- 1** Draai de [POWER] schakelaar naar buiten om de camerarecorder in te schakelen.
 - Het [CAMERA] lampje ❶ gaat aan.
- 2** Controleer dat de [AUTO] indicatie ❷ op de LCD-monitor wordt afgebeeld.
 - Da fabrieksinstelling is [AUTO].
 - In het geval de [MNL] indicatie op de LCD-monitor wordt afgebeeld, drukt u bij herhaling op de [PROGRAMME AE] toets totdat de [AUTO] indicatie wordt afgebeeld. ([MNL] betekent handmatig.)
- 3** Plaats een cassette met een intact wispreventielipje.
 - De [PAUSE] indicatie ❸ wordt op de LCD-monitor afgebeeld.
- 4** Druk op de start-/stop-toets om met het opnemen te beginnen.
 - Het opnemen begint en de [▷▷] indicatie en de [REC] indicatie ❹ verschijnt op de LCD-monitor. Het opnamelampje ❺ voorop de camerarecorder blijft tijdens het opnemen aan. (REC betekent opname.)

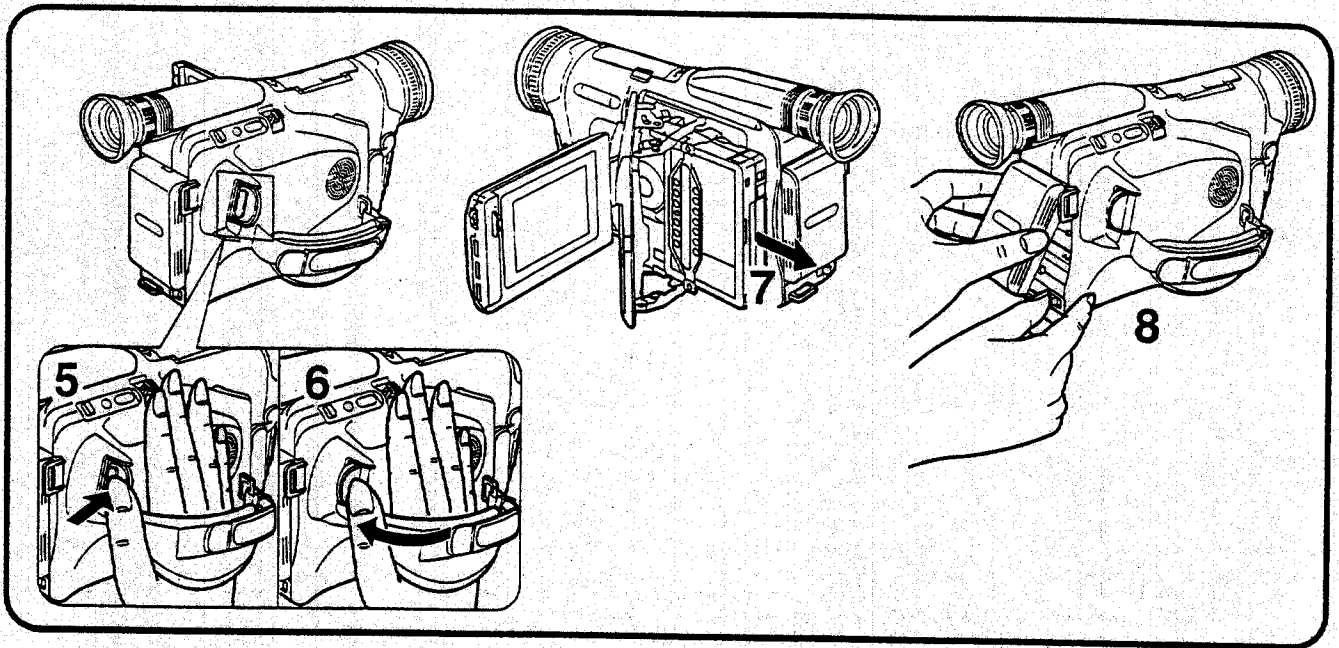

DEUTSCH

■ Beenden der Aufnahme

- 5** Die Start-/Stop-Taste drücken.
 - Die Aufnahme stoppt, und der Camerarecorder schaltet auf Aufnahmepause (Standby) um.
- 6** Den Schalter [POWER] nach innen drehen.
- 7** Die Cassette herausnehmen.
- 8** Den Camerarecorder vom Netzadapter trennen bzw. den Akku vom Camerarecorder abnehmen.

Wenn Sie den Camerarecorder länger als 6 Minuten im Modus Aufnahmepause lassen, schaltet er sich aus, um das Band zu schützen und Akkustrom zu sparen. Um aus diesem Zustand erneut aufzunehmen, den Schalter [POWER] zuerst nach innen drehen (der Camerarecorder schaltet sich aus) und ihn dann wieder nach außen drehen.

ENGLISH

■ Stopping Recording

- 5** Press the Start/Stop Button.
 - Recording stops and the Movie Camera changes over to the Recording Pause (standby) Mode.
- 6** Turn in the [POWER] Switch to turn the Movie Camera off.
- 7** Take out the cassette.
- 8** Disconnect the AC Adaptor or remove the Battery.

If you leave the Movie Camera in the Recording Pause Mode for more than 6 minutes, it automatically switches off to protect the tape and to conserve battery power. To resume recording from this condition, turn in the [POWER] Switch (the Movie Camera switches off) and then turn it out again.

FRANÇAIS

■ Arrêt de l'enregistrement

- 5 Appuyer sur la touche marche/arrêt.**
 - L'enregistrement s'arrête et le caméscope passe en mode pause d'enregistrement (attente).
- 6 Tourner l'interrupteur [POWER] vers l'intérieur pour mettre le caméscope hors circuit.**
- 7 Retirer la cassette.**
- 8 Débrancher le bloc d'alimentation/charge ou retirer la batterie.**

Si on laisse le caméscope en mode pause d'enregistrement pendant plus de 6 minutes, il se met automatiquement hors circuit afin de protéger la bande et de conserver l'énergie de la batterie. Pour reprendre l'enregistrement à partir de cet état, tourner l'interrupteur [POWER] vers l'intérieur (le caméscope est mis hors circuit) puis tourner l'interrupteur [POWER] vers l'extérieur.

NEDERLANDS

■ Stoppen met het opnemen

- 5 Druk op de start-/stop-toets.**
 - Het opnemen stopt en de camerarecorder schakelt over naar de opnamepauzefunctie (stand-by).
- 6 Draai de [POWER] schakelaar naar binnen om de camerarecorder uit te schakelen.**
- 7 Verwijder de cassette.**
- 8 Maak de netspanningsadapter los van de camerarecorder of haal de accu van de camerarecorder af.**

In het geval u de camerarecorder gedurende langer dan 6 minuten in de opnamepauzefunctie laat staan, zal deze zichzelf automatisch uitschakelen om de band te beschermen en accu-energie te besparen. Om vanuit deze toestand opnieuw met het opnemen te beginnen, draait u de [POWER] schakelaar naar binnen (de camerarecorder wordt uitgeschakeld) en vervolgens weer naar buiten.

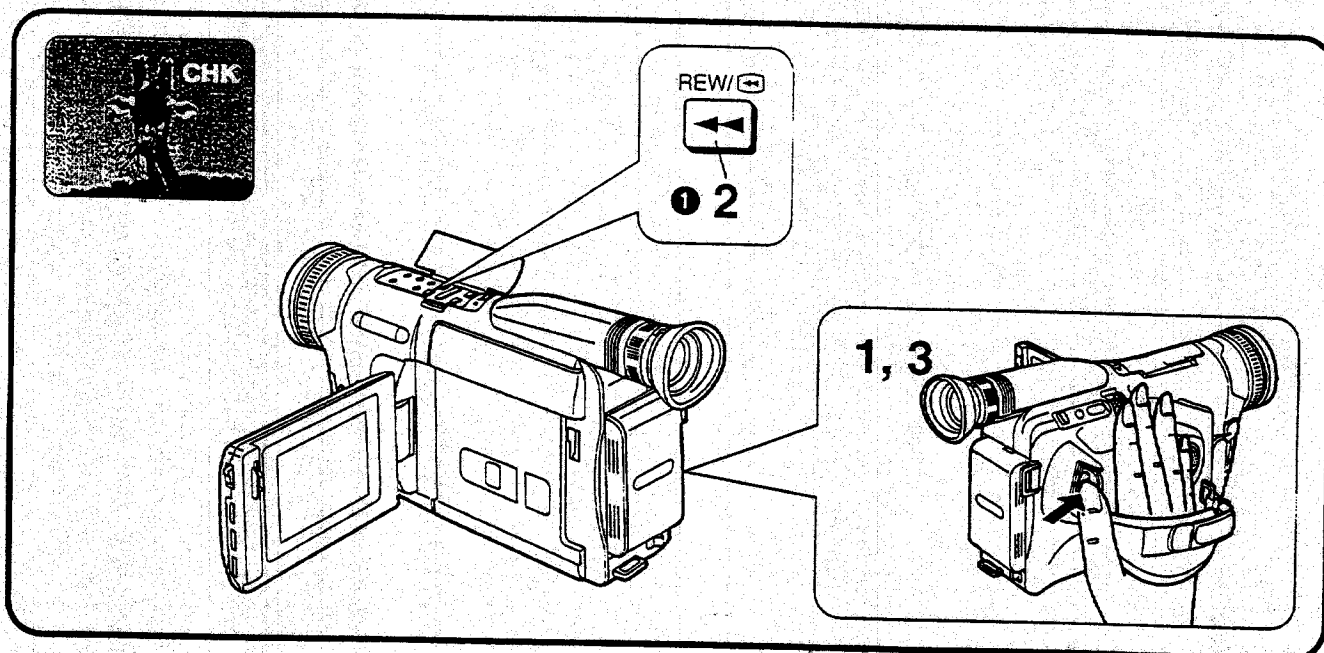

DEUTSCH

Überprüfen des Endes einer aufgenommenen Szene (Aufnahme-Prüffunktion)

Diese Funktion ermöglicht bequemes Überprüfen, ob die zuletzt aufgenommene Szene korrekt aufgenommen worden ist, indem sie die letzten 2 Sekunden der soeben beendeten Aufnahme automatisch wiedergibt. Danach wird die nächste Szene automatisch mit sauberem, störungsfreiem Bildübergang an die letzte Szene angefügt. Beim Aufnehmen wichtiger Szenen sollte diese Prüffunktion von Zeit zu Zeit zur Bestätigung benutzt werden.

- 1 Die Start-/Stop-Taste drücken, um die Aufnahme zu stoppen.**
 - Der Camerarecorder schaltet auf den Aufnahmepause-Modus um.
- 2 Auf den LCD-Monitor sehen und die Taste [REW/◀] ① kurz drücken.**
 - Die Anzeige [CHK] erscheint auf dem LCD-Monitor, und die letzten ca. 2 Sekunden der zuletzt aufgenommenen Szene werden wiedergegeben. Danach schaltet der Camerarecorder wieder auf den Aufnahmepause-Modus um und ist zum Aufnehmen der nächsten Szene bereit. ([CHK] ist die Abkürzung für CHECK (Überprüfen).)
- 3 Die Start-/Stop-Taste drücken, um die nächste Szene aufzunehmen.**

ENGLISH

Checking the End of a Recorded Scene (Recording Check Function)

By automatically playing back the final approximately 2 seconds of the last recorded scene, this function lets you check if a just finished scene has been recorded correctly. After that, the next scene is automatically joined with a smooth transition free from picture distortion. For especially important scenes, use this function from time to time for confirmation.

- 1 Press the Start/Stop Button to stop recording.**
 - The Movie Camera changes over to the Recording Pause Mode.
- 2 Look on the LCD Monitor and briefly press the [REW/◀] Button ①.**
 - The [CHK] Indication appears on the LCD Monitor and the final approximately 2 seconds of the last recorded scene are played back. After that, the Movie Camera returns to the Recording Pause Mode and is ready for recording the next scene. ([CHK] means Check.)
- 3 Press the Start/Stop Button to start recording again.**

FRANÇAIS

Vérification de la fin d'une séquence enregistrée (fonction de vérification d'enregistrement)

Cette fonction permet de vérifier si une séquence que l'on vient d'enregistrer a été correctement enregistrée, en effectuant automatiquement la lecture des 2 dernières secondes environ de la dernière séquence enregistrée. Ensuite, la séquence suivante est automatiquement jointe avec une transition souple sans déformation de l'image. Lorsqu'on filme des séquences particulièrement importantes, utiliser de temps en temps cette fonction pour confirmer que l'enregistrement est correct.

- 1 Appuyer sur la touche marche/arrêt pour arrêter l'enregistrement.**
 - Le caméscope passe en mode pause d'enregistrement.
- 2 Regarder l'écran du moniteur LCD et appuyer brièvement sur la touche [REW/◀] ①.**
 - L'indication [CHK] apparaît sur le moniteur LCD et les 2 dernières secondes environ de la dernière séquence enregistrée sont reproduites. Ensuite, le caméscope repasse en mode pause d'enregistrement et est prêt à enregistrer la séquence suivante.
([CHK] signifie vérification.)
- 3 Appuyer sur la touche marche/arrêt pour reprendre l'enregistrement.**

NEDERLANDS

Controleren van het einde van een opgenomen scène (Opname-controlefunctie)

Door ongeveer de laatste 2 seconden van de laatst opgenomen scène automatisch weer te geven, stelt deze functie u in staat te controleren of de zojuist opgenomen scène goed werd opgenomen. Hierna kan de volgende scène automatisch met een soepele overgang zonder beeldstoring worden opgenomen. Voor bijzonder belangrijke scènes gebruikt u deze functie af en toe ter controle.

- 1 Druk op de start-/stoptoets om met het opnemen te stoppen.**
 - De camerarecorder schakelt over naar de opnamepauzefunctie.
- 2 Kijk op de LCD-monitor en druk kortstondig op de [REW/◀] toets ①.**
 - De [CHK] indicatie wordt op de LCD-monitor afgebeeld en de laatste ongeveer 2 seconden van de laatst opgenomen scène worden weergegeven. Hierna zal de camerarecorder terugkeren naar de opnamepauzefunctie en klaar zijn om de volgende scène op te nemen.
([CHK] betekent controle.)
- 3 Druk op de start-/stoptoets om weer met het opnemen te beginnen.**

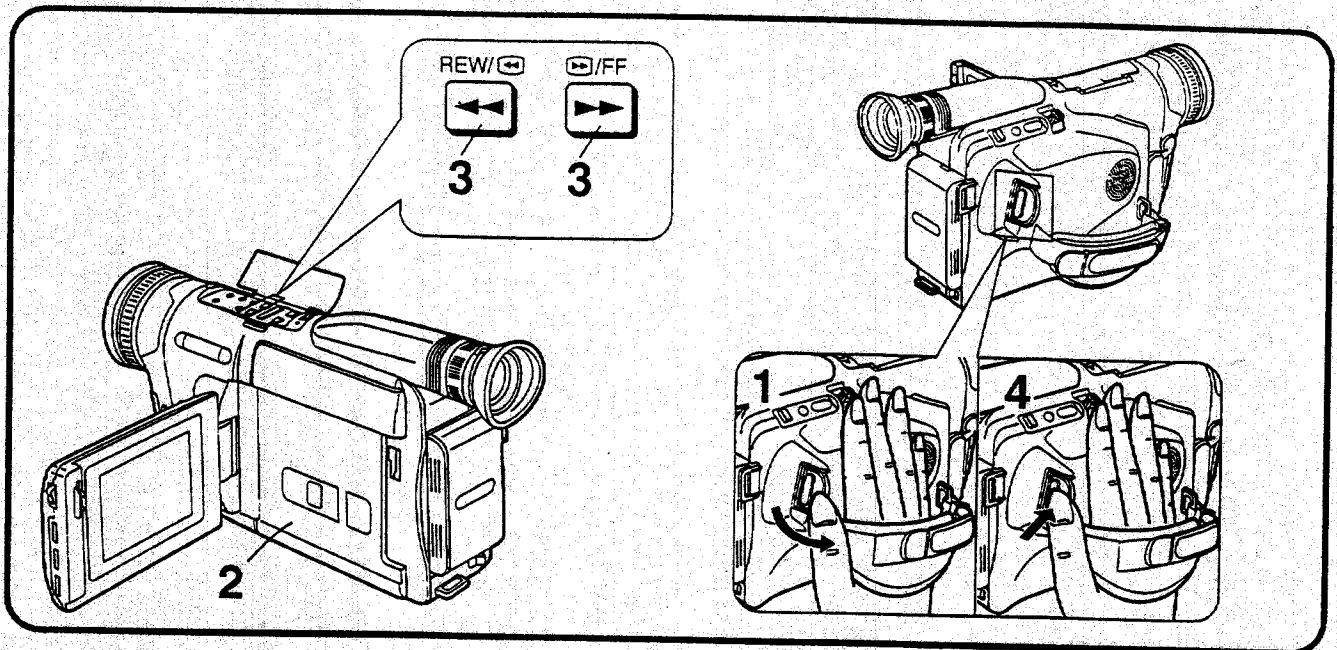

DEUTSCH

Aufsuchen einer Bandstelle vor dem Ende der zuletzt aufgenommenen Szene (Kamerasuchlauf-Funktion)

Diese Funktion ermöglicht bequemes Aufsuchen einer Bandstelle in einer früher aufgenommenen Szene oder Cassette, damit Sie ab dieser Stelle eine neue Szene aufnehmen können. Diese Funktion gewährleistet zudem saubere, störungsfreie Szenenübergänge.

- 1** Den Schalter [POWER] nach außen drehen, um den Camerarecorder einzuschalten.
- 2** Eine bespielte Cassette einsetzen.
 - Der Camerarecorder ist im Aufnahmepause-Modus.
- 3** Auf den LCD-Monitor sehen und die Taste [REW/◀] (oder die Taste [▶/FF]) gedrückt halten. Sobald Sie die Stelle erreichen, an der Sie die neue Aufnahme anfügen möchten, die Taste loslassen.
 - Beim Drücken der Taste [REW/◀] erscheint keine Anzeige auf dem LCD-Monitor.
- 4** Die Start-/Stop-Taste drücken, um die nächste Szene aufzunehmen.

ENGLISH

Searching for a Tape Position Before the End of the Last Recording (Camera Search Function)

This function makes it easy to search for a point in a previously recorded scene or cassette from which you want to start recording a new scene. In addition, it ensures smooth scene-to-scene transitions free from picture distortion.

- 1** Turn out the [POWER] Switch to turn the Movie Camera on.
- 2** Insert a cassette.
 - The Movie Camera is in the Recording Pause Mode.
- 3** Look on the LCD Monitor and keep the [REW/◀] Button (or the [▶/FF] Button) pressed. When you have found the point where you want to join the new recording, release the button.
 - When pressing the [REW/◀] Button, no indication appears on the LCD Monitor.
- 4** Press the Start/Stop Button to start recording again.

FRANÇAIS

Recherche d'un point de la bande précédant la fin du dernier enregistrement (fonction recherche caméra)

Cette fonction permet de faciliter la recherche d'un point d'une séquence précédemment enregistrée ou d'une cassette sur laquelle on veut enregistrer une nouvelle séquence. En outre, elle permet d'assurer des transitions souples de séquence à séquence, sans déformation de l'image.

- 1 Tourner l'interrupteur [POWER] vers l'extérieur pour mettre le caméscope en circuit.
- 2 Insérer une cassette.
 - Le caméscope est alors en mode pause d'enregistrement.
- 3 Regarder l'écran du moniteur LCD et maintenir la touche [REW/◀◀] (ou la touche [▶▶/FF]) enfoncée. Lorsque le point auquel on veut joindre le nouvel enregistrement est atteint, relâcher la touche.
 - Lorsqu'on appuie sur la touche [REW/◀◀], aucune indication n'apparaît sur le moniteur LCD.
- 4 Appuyer sur la touche marche/arrêt pour reprendre l'enregistrement.

NEDERLANDS

Zoeken naar een bandpositie vóór het einde van de laatst opgenomen scène (camera-zoekfunctie)

Met deze functie is het gemakkelijk te zoeken naar een punt in een voorheen opgenomen scène of cassette vanwaar u met het opnemen van een nieuwe scène wilt beginnen. Bovendien verzekert deze functie u van een soepele overgang tussen scènes zonder beeldstoring.

- 1 Draai de [POWER] schakelaar naar buiten om de camerarecorder in te schakelen.
- 2 Plaats een cassette.
 - De camerarecorder staat in de opnamepauzefunctie.
- 3 Kijk op de LCD-monitor en houd de [REW/◀◀] toets (of de [▶▶/FF] toets) ingedrukt. Laat de toets los op het punt waar u met de nieuwe scène wilt beginnen.
 - Terwijl u de [REW/◀◀] toets ingedrukt houdt, zal geen inditie op de LCD-monitor worden afgebeeld.
- 4 Druk op de start-/stoptoets om weer met het opnemen te beginnen.

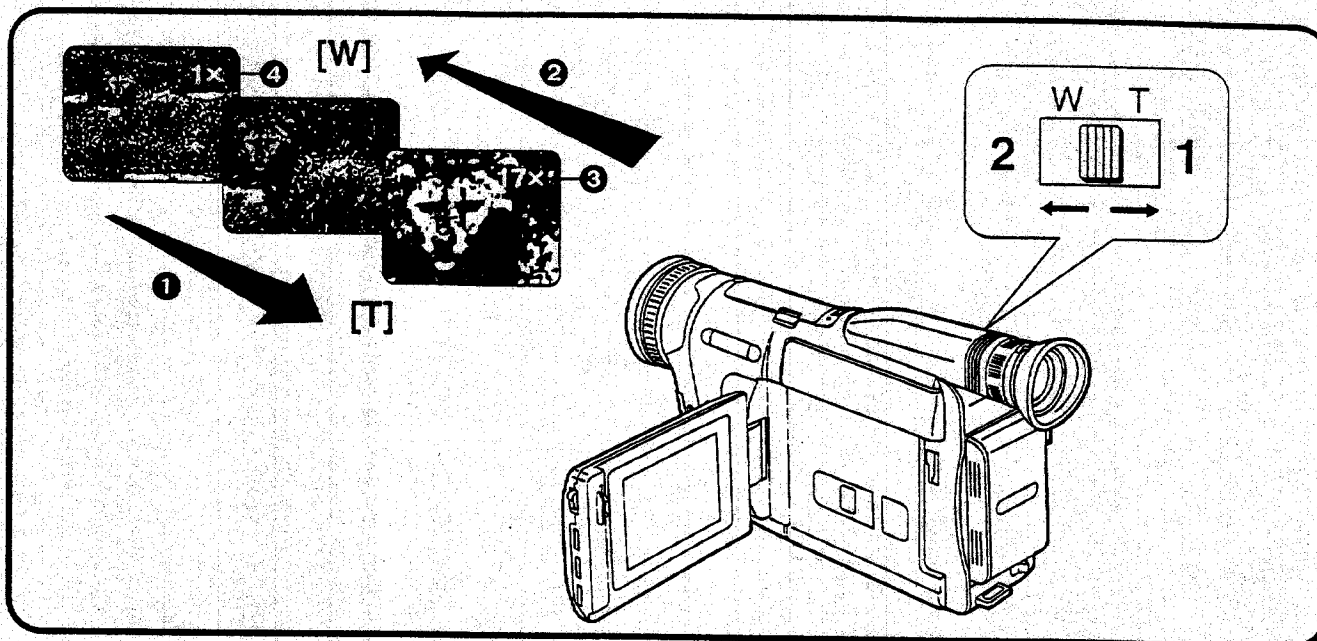

DEUTSCH

Heran- und Zurückzoomen

■ Heranzoomen ①

Durch Heranzoomen können Sie sogar entfernte Motive in Großaufnahme festhalten.

1 Den Zoomhebel [W · T] gegen [T] drücken.

- Die Zoom-Vergrößerungsanzeige ③ erscheint auf dem LCD-Monitor.

■ Zurückzoomen ②

Durch Zurückzoomen können Sie Szenen mit Weitwinkel aufnehmen.

2 Den Zoomhebel [W · T] gegen [W] drücken.

- Die Zoom-Vergrößerungsanzeige ④ erscheint auf dem LCD-Monitor.
- Der mögliche Zoombereich erstreckt sich von Weitwinkel-Einstellung (Zoom-Vergrößerungsanzeige [1x]) bis Tele-Einstellung (Zoom-Vergrößerungsanzeige [17x]).
- Die Zoomgeschwindigkeit ist variabel. Je weiter Sie den Zoomhebel [W · T] gegen [W] oder [T] drücken, desto höher wird die Zoomgeschwindigkeit.
- In der maximalen Tele-Einstellung (wenn Sie ganz herangezoozt haben), ist präzise Scharfeinstellung nur auf Bildgegenstände möglich, die mehr als 1,5 m vom Camerarecorder-Objektiv entfernt sind.

Vermeiden Sie öfteres Zoomen während der Aufnahme, denn dies verleiht den Aufnahmen eine unprofessionelle Wirkung.

ENGLISH

Zooming In/Out

■ Zooming-in ①

Zooming-in lets you record close-ups of distant subjects.

1 Push the [W · T] Zoom Lever toward [T].

- The Zoom Magnification Indication ③ appears on the LCD Monitor.

■ Zooming-out ②

Zooming-out lets you record wider views.

2 Push the [W · T] Zoom Lever toward [W].

- The Zoom Magnification Indication ④ appears on the LCD Monitor.
- Zooming is possible between wide-angle (Zoom Magnification Indication [1x]) and telephoto (Zoom Magnification Indication [17x]).
- The farther you push the [W · T] Zoom Lever toward [W] or [T], the faster the zooming speed becomes.
- In the maximum telephoto setting (when you have zoomed in), precise focusing is only possible for subjects that are more than 1.5 m from the lens.

Avoid too much zooming during recording as it gives videos an unprofessional look.

FRANÇAIS

Rapprochement/éloignement d'un sujet au zoom

■ Rapprochement au zoom ①

Le rapprochement au zoom permet de faire des gros plans sur des sujets distants.

1 Pousser le levier de zoom [W • T] vers [T].

- L'indication d'agrandissement au zoom ③ apparaît sur le moniteur LCD.

■ Eloignement au zoom ②

L'éloignement au zoom permet d'enregistrer des vues plus larges.

2 Pousser le levier de zoom [W • T] vers [W].

- L'indication d'agrandissement au zoom ④ apparaît sur le moniteur LCD.

- La plage d'utilisation du zoom s'étend de grand angle (indication d'agrandissement au zoom [1×]) à téléphoto (indication d'agrandissement au zoom [17×]).
- Plus on pousse le levier de zoom [W • T] vers [W] ou [T], plus la vitesse de zoom augmente.
- Dans le réglage téléphoto maximal (lorsqu'on a rapproché le sujet au zoom), il est possible d'obtenir une mise au point précise seulement pour les sujets situés à plus de 1,5 m de l'objectif.

Eviter de trop utiliser le zoom pendant l'enregistrement car les vidéos manqueront alors d'un caractère professionnel.

NEDERLANDS

Inzoomen/uitzoomen

■ Inzoomen ①

Door in te zoomen kunt u close-ups opnemen van ver verwijderde onderwerpen.

1 Duw de [W • T] zoomknop naar [T].

- De zoomvergrotingindicatie ③ wordt op de LCD-monitor afgebeeld.

■ Uitzoomen ②

Door uit te zoomen kunt u een breed overzicht opnemen.

2 Duw de [W • T] zoomknop naar [W].

- De zoomvergrotingindicatie ④ wordt op de LCD-monitor afgebeeld.

- In- en uitzoomen is mogelijk tussen groothoek (zoomvergrotingindicatie [1×]) en telefoto (zoomvergrotingindicatie [17×]).
- Hoe verder u de [W • T] zoomknop naar [W] of [T] duwt, hoe hoger de zoomsnelheid wordt.
- In de maximale telefoto-instelling (in het geval u maximaal ingezoomd hebt), is nauwkeurig scherpstellen alleen mogelijk voor onderwerpen die zich verder dan 1,5 m van de lens bevinden.

Vermijd te veel zoomen tijdens het opnemen, aangezien dit de opnamen een onprofessionele indruk geeft.

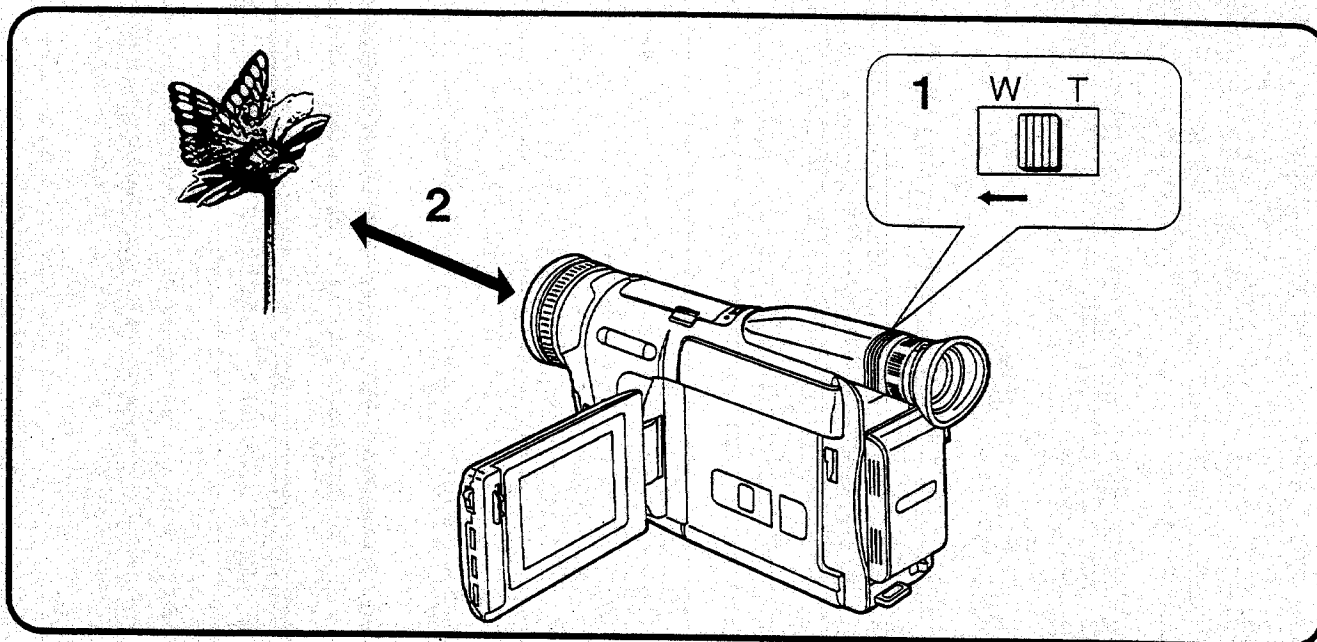

DEUTSCH

Benutzen der Makro-Nahaufnahme-Funktion

Diese Funktion ermöglicht das Aufnehmen von äußerst kleinen Gegenständen und Lebewesen wie Blumen und Insekten.

- 1** Den Zoomhebel [W·T] gegen [W] gedrückt halten, um auf maximale Weitwinkel-Einstellung (Zoom-Vergrößerungsanzeige [1×]) zu zoomen.
- 2** Sich mit dem Camerarecorder dem Bildgegenstand nähern, bis dieser die gewünschte Größe im Sucher erreicht.

- Mit dem Objektiv in der maximalen Weitwinkel-Einstellung kann der Camerarecorder automatisch auf Bildgegenstände von unendlich bis auf eine Mindestentfernung von nur 5 mm zwischen Bildgegenstand und Objektiv-Vorderkante scharf einstellen.
- Für Makro-Nahaufnahmen empfiehlt sich die Verwendung eines Stativs (Sonderzubehör), um verwackelte Aufnahmen zu vermeiden.

ENGLISH

Using the Macro Close-up Function

This function lets you record very small subjects such as insects.

- 1** Keep the [W·T] Zoom Lever pushed toward [W] to zoom to the maximum wide-angle setting ([1×] Indication).
- 2** Approach the subject with the Movie Camera until it reaches the desired size in the picture.

- With the lens in the maximum wide-angle setting, the Movie Camera can automatically focus on subjects from infinity to a minimum distance of only 5 mm between lens and subject.
- To prevent unstable pictures, use a tripod (optional) for macro close-up recording.

FRANÇAIS

Utilisation de la fonction gros plan macro

Cette fonction permet d'enregistrer des sujets de très petite taille, des insectes par exemple.

- 1 Pousser continuellement le levier de zoom [W·T] vers [W] pour mettre le zoom au réglage grand angle maximal (indication [1×]).**
- 2 Approcher le sujet avec le caméscope jusqu'à ce qu'il atteigne la taille désirée dans l'image.**

- Lorsque l'objectif est au réglage grand angle maximal, le caméscope peut effectuer automatiquement la mise au point sur des sujets depuis l'infini jusqu'à une distance minimale de seulement 5 mm entre l'objectif et le sujet.
- Pour éviter que les images soient instables, utiliser un trépied (en option) pour l'enregistrement des gros plans macro.

NEDERLANDS

Gebruik van de macro-close-up functie

Deze functie stelt u in staat zeer kleine onderwerpen, zoals insecten, op te nemen.

- 1 Houd de [W·T] zoomknop naar [W] gedruwd, om tot in de maximale groothoekstand ([1×] indicatie) uit te zoomen.**
- 2 Benader het onderwerp met de camerarecorder totdat dit de gewenste grootte heeft in het beeld.**

- Terwijl de lens in de maximale groothoekstand staat, kan de camerarecorder automatisch onderwerpen scherpstellen van oneindig tot op een minimale afstand van slechts 5 mm tussen de lens en het onderwerp.
- Gebruik een statief (los verkrijgbare accessoire) om onstabiele beelden tijdens het opnemen in de macro-close-up functie te voorkomen.

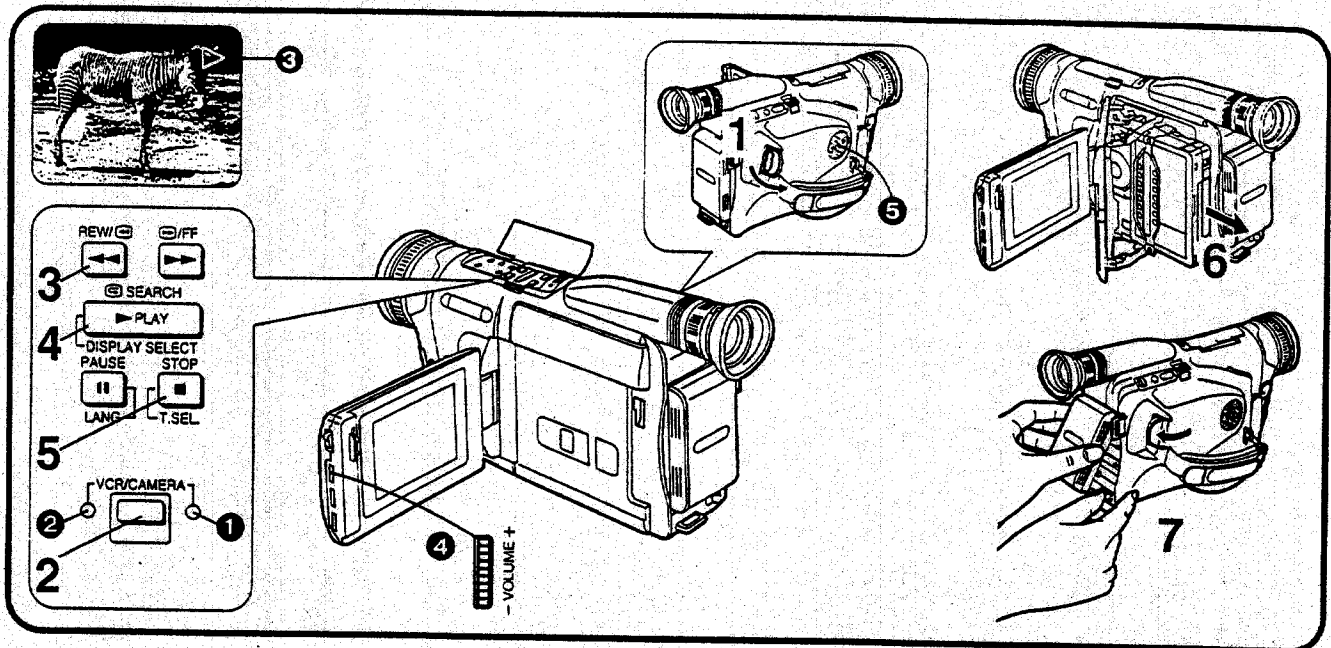

DEUTSCH

Wiedergabe

Wiedergabe auf dem LCD-Monitor

Sie können die Wiedergabe der aufgenommenen Szenen auf dem LCD-Monitor betrachten.

- 1** Den Schalter [POWER] nach außen drehen.
 - Die Anzeigelampe [CAMERA] ① leuchtet auf.
- 2** Die Taste [VCR/CAMERA] drücken, um auf den Modus [VCR] zu schalten.
 - Die Anzeigelampe [VCR] ② leuchtet auf.
- 3** Die Taste [REW/⏮] drücken.
 - Das Band wird zurückgespult. Am Bandanfang wird automatisch gestoppt.
- 4** Die Taste [PLAY/DISPLAY SELECT] drücken.
 - Die Wiedergabe beginnt, und die Anzeige [▷] ③ erscheint auf dem LCD-Monitor. Am Bandende wird automatisch zurückgespult.

■ Einstellen der Lautstärke des Lautsprechers

Die Lautstärke kann mit dem Lautstärkeregler [VOLUME] ④ geregelt werden.

- Bei der Wiedergabe den Lautsprecher ⑤ bicht zudecken.
- Nie eine Videocassette nahe an den Lautsprecher bringen, denn dieser enthält einen Magneten. Dies könnte die Aufzeichnung auf dem Band beeinträchtigen.

■ Stoppen der Wiedergabe

- 5** Die Taste [STOP/T.SEL.] drücken.
- 6** Die Cassette herausnehmen.
- 7** Den Camerarecorder vom Netzadapter trennen bzw. den Akku vom Camerarecorder abnehmen.

ENGLISH

Playback

Playing Back on the LCD Monitor

You can watch playback of the recorded scenes on the LCD Monitor.

- 1** Turn out the [POWER] Switch to turn the Movie Camera on.
 - The [CAMERA] Lamp ① lights.
- 2** Press the [VCR/CAMERA] Button to select the [VCR] Mode.
 - The [VCR] Lamp ② lights.
- 3** Press the [REW/⏮] Button.
 - The tape starts to rewind. When the tape reaches the beginning, the rewinding automatically stops.
- 4** Press the [PLAY/DISPLAY SELECT] Button.
 - Playback starts and the [▷] Indication ③ appears on the LCD Monitor. When the tape reaches the end, it automatically rewinds to the beginning.

■ Adjusting the Volume of the Speaker

The volume of the sound can be adjusted with the [VOLUME] Control ④.

- Do not cover the Speaker ⑤ during playback.
- Because the speaker contains a magnet, do not bring a cassette near the speaker. It could adversely influence the recorded content.

■ Stopping Playback

- 5** Press the [STOP/T.SEL.] Button.
- 6** Take out the cassette.
- 7** Disconnect the AC Adaptor or remove the Battery.

FRANÇAIS

Lecture

Lecture sur le moniteur LCD

Il est possible de reproduire les séquences précédemment enregistrées sur le moniteur LCD.

- 1 Sortir l'interrupteur [POWER] pour mettre le caméscope en circuit.**
 - Le témoin [CAMERA] ❶ s'allume.
- 2 Appuyer sur la touche [VCR/CAMERA] pour sélectionner le mode [VCR].**
 - Le témoin [VCR] ❷ s'allume.
- 3 Appuyer sur la touche [REW/⏮].**
 - Le rebobinage de la bande commence. Lorsque le début de la bande est atteint, le rebobinage s'arrête automatiquement.
- 4 Appuyer sur la touche [PLAY/DISPLAY SELECT].**
 - La lecture commence et l'indication [▷] ❸ apparaît sur le moniteur LCD. Lorsque la fin de la bande est atteinte, elle est rebobinée automatiquement jusqu'au début.

■ Réglage du volume du haut-parleur

Le volume sonore peut être réglé à l'aide de la commande [VOLUME] ❹.

- Ne pas couvrir le haut-parleur ❺ pendant la lecture.
- Le haut-parleur contient un aimant, ne pas approcher une cassette vidéo du haut-parleur. Le contenu de l'enregistrement risquerait en effet d'être négativement affecté.

■ Arrêt de la lecture

- 5 Appuyer sur la touche [STOP/T.SEL.].**
- 6 Retirer la cassette.**
- 7 Débrancher le bloc d'alimentation/charge ou retirer la batterie.**

NEDERLANDS

Weergeven

Weergeven op de LCD-monitor

U kunt de opgenomen scènes op de LCD-monitor weergeven en bekijken.

- 1 Draai de [POWER] schakelaar naar buiten om de camerarecorder in te schakelen.**
 - Het [CAMERA] lampje ❶ gaat aan.
- 2 Druk op de [VCR/CAMERA] toets om de [VCR] functie te kiezen.**
 - Het [VCR] lampje ❷ gaat aan.
- 3 Druk op de [REW/⏮] toets.**
 - De band wordt achteruitgespoeld. Nadat het begin van de band bereikt is, zal het achteruitspoelen automatisch stoppen.
- 4 Druk op de [PLAY/DISPLAY SELECT] toets.**
 - Het weergeven begint en de [▷] indicatie ❸ wordt op de LCD-monitor afgebeeld. Nadat het einde van de band bereikt is, zal deze automatisch tot aan het begin worden achteruitgespoeld.

■ Afstellen van het volume van de luidspreker

Het volume van het geluid kan worden afgesteld met de [VOLUME] regelaar ❹.

- Dek de luidspreker ❺ niet af tijdens weergave.
- Omdat de luidspreker een magneet bevat, dient u een videoband niet in de buurt van de luidspreker te houden. Hierdoor kan het opgenomen beeldmateriaal negatief beïnvloed worden.

■ Stoppen van het weergeven

- 5 Druk op de [STOP/T.SEL.] toets.**
- 6 Verwijder de cassette.**
- 7 Maak de netspanningsadapter los van de camerarecorder of haal de accu van de camerarecorder af.**

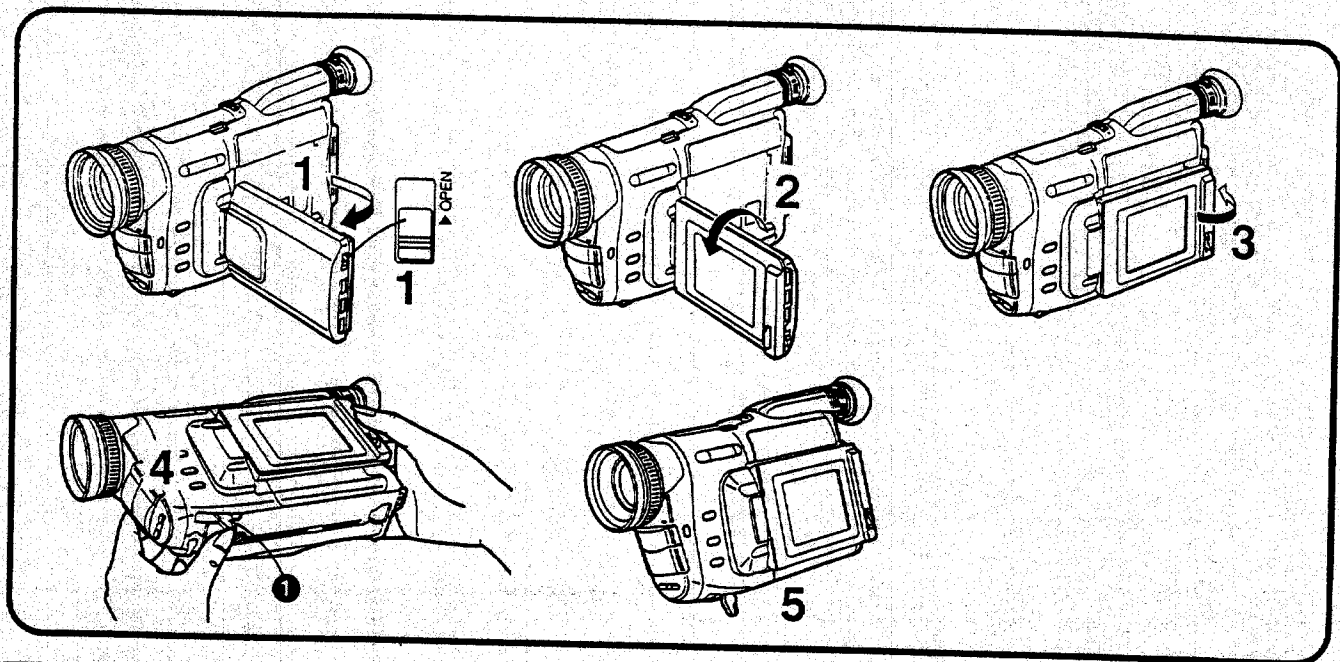

DEUTSCH

Aufstellen des Camerarecorders auf einem Tisch zum Betrachten der Wiedergabe auf dem LCD-Monitor

- 1 Den Hebel [▶ OPEN] nach oben schieben und gleichzeitig den LCD-Monitor in Pfeilrichtung um ca. 90° öffnen.
- 2 Den LCD-Monitor so drehen (um ca. 180°), daß er nach vorne weist.
- 3 Den LCD-Monitor schließen.
- 4 Die LCD-Monitorstütze ❶ nach unten klappen.
- 5 Den Camerarecorder auf einem Tisch oder auf einer anderen flachen, stabilen Oberfläche aufstellen.

- Bei der Bedienung des Camerarecorders mit der Fernbedienung sollte diese innerhalb eines Abstandes von 1 Meter benutzt werden.
- Bei der Wiedergabe von Szenen, die mit nach vorne gerichtetem LCD-Monitor aufgenommen wurden, werden das Datum und die Uhrzeit nicht angezeigt. (Der Grund dafür liegt darin, daß die Datums- und Uhrzeit-Anzeigen beim Aufnehmen mit nach vorne gerichtetem LCD-Monitor nicht im Bild eingeblendet auf genommen werden können.)

ENGLISH

Viewing Playback on the LCD Monitor with the Movie Camera Placed on a Table

- 1 Slide the [▶ OPEN] Lever upwards and simultaneously open the LCD Monitor in the direction of the arrow approximately 90°.
- 2 Turn the LCD Monitor so that it faces forward (approximately 180°).
- 3 Close the LCD Monitor.
- 4 Extend the LCD Monitor Support Leg ❶.
- 5 Place the Movie Camera on a flat, stable surface for playback.

- If you use the Remote Controller to operate the Movie Camera, use it within approximately 1 meter from the Movie Camera.
- During playback of scenes recorded with the LCD Monitor facing forward, the Date and Time Indications are not displayed. (This is because the Date and Time Indication cannot be inserted during recording with the LCD Monitor facing forward.)

FRANCAIS

Visionnement sur le moniteur LCD avec le caméscope placé sur une table

- 1 Faire glisser le levier [▶ OPEN] vers le haut et ouvrir simultanément le moniteur LCD d'environ 90° dans le sens indiqué par la flèche.
- 2 Faire tourner le moniteur LCD de manière qu'il soit orienté vers l'avant (environ 180°).
- 3 Refermer le moniteur LCD.
- 4 Allonger le pied du support du moniteur LCD ❶.
- 5 Placer le caméscope sur une surface horizontale stable pour la lecture.

- Si l'on utilise la télécommande pour faire fonctionner le caméscope, l'utiliser à environ 1 mètre ou moins du caméscope.
- Lors de la lecture de séquences enregistrées avec le moniteur LCD orienté vers l'avant, les indications de la date et de l'heure n'apparaissent pas. (La raison en est que les indications de la date et de l'heure ne sont pas insérées pendant la prise de vues avec le moniteur LCD orienté vers l'avant.)

NEDERLANDS

Weergeven op de LCD-monitor terwijl de camerarecorder op een tafel staat

- 1 Schuif de [▶ OPEN] knop naar boven en open tegelijkertijd de LCD-monitor in de richting van de pijl (ongeveer 90°).
- 2 Draai de LCD-monitor totdat deze naar voren gericht is (ongeveer 180°).
- 3 Sluit de LCD-monitor.
- 4 Zet het steunvoetje van de LCD-monitor ❶ uit.
- 5 Plaats de Movie Camera op een vlak en stabiel oppervlak voor het weergeven.

- In het geval u de afstandsbediening gebruikt voor het bedienen van de Movie Camera, gebruikt u deze binnen ongeveer 1 meter afstand tot de Movie Camera.
- Tijdens het weergeven van scènes die zijn opgenomen met de LCD-monitor naar voren gericht, worden de datum en tijd indicaties niet weergegeven. (Dit komt doordat de datum en tijd indicaties niet in het beeld kunnen worden ingevoegd tijdens het opnemen met de LCD-monitor naar voren gericht.)

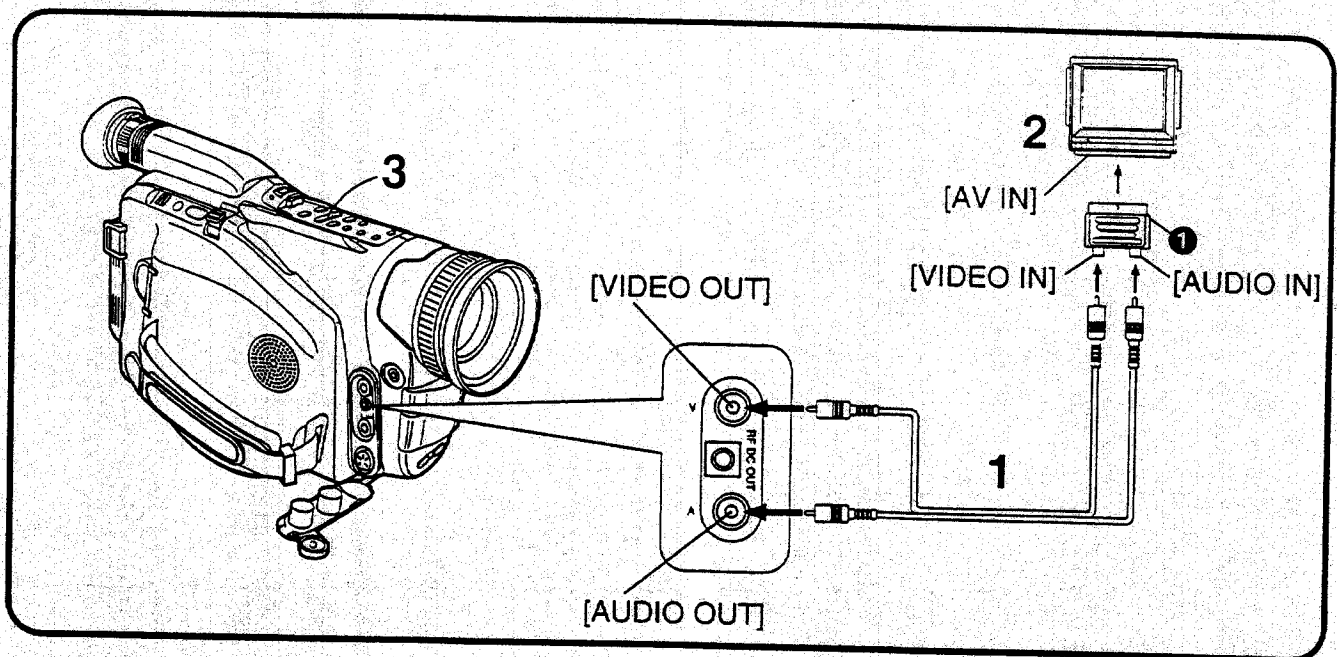

DEUTSCH

Wiedergabe über ein Fernsehgerät

Durch Anschließen des Camerarecorders an ein Fernsehgerät können Sie die Wiedergabe der aufgenommenen Szenen auf dem Fernsehbildschirm betrachten.

• Vor dem Anschließen den Camerarecorder und das Fernsehgerät zur Sicherheit ausschalten.

1 Den Camerarecorder mit dem AV-Kabel (mitgeliefert) an das Fernsehgerät anschließen.

Camerarecorder	Fernsehgerät
	(AV-Eingangsbuchsen)

[VIDEO OUT] → VIDEO IN
[AUDIO OUT] → AUDIO IN

(Falls nötig auch den 21-poligen Adapter ❶ (mitgeliefert) verwenden.)

2 Am Fernsehgerät den Programmplatz bzw. den Videokanal wählen, der zum Anschließen des Camerarecorders programmiert wurde.

(Dazu auch die Bedienungsanleitung des Fernsehgerätes durchlesen.)

3 Am Camerarecorder die Bedienungsschritte für Wiedergabe durchführen. (→ 58)

• Ist das Fernsehgerät nicht mit AV-Eingangsbuchsen ausgestattet, so ist der HF-Adapter (VW-RF7E/EG; Sonderzubehör) erforderlich.

Wenden Sie sich an Ihren Fachhändler.

ENGLISH

Playing Back on a TV

By connecting the Movie Camera to a TV, you can watch playback of the recorded scenes on the TV screen.

• Before connecting, turn off both the Movie Camera and the TV for safety's sake.

1 Use the AV Cable (supplied) to connect the Movie Camera with the TV.

Movie Camera	TV (AV Input Sockets)
[VIDEO OUT] →	VIDEO IN
[AUDIO OUT] →	AUDIO IN

(If necessary, use the supplied 21-pin Adaptor ❶).

2 Select the channel on the TV which corresponds to the video/audio input sockets used for connecting.

(Refer to the operating instructions of your TV).

3 Start playback on the Movie Camera. (→ 58)

• If your TV is not equipped with AV Input Sockets, the RF Adaptor (VW-RF7E/EG; optional) is necessary. Consult your dealer.

FRANÇAIS

Lecture sur téléviseur

En branchant le caméscope à un téléviseur, il est possible de visionner les séquences enregistrées sur l'écran d'un téléviseur.

- Avant d'entreprendre le branchement, mettre le caméscope et le téléviseur hors circuit par mesure de sécurité.

1 Brancher le caméscope au téléviseur au moyen du câble AV (fourni).

Caméscope	Téléviseur (prises d'entrée AV)
-----------	------------------------------------

[VIDEO OUT] → VIDEO IN

[AUDIO OUT] → AUDIO IN

(Si nécessaire, utiliser l'adaptateur péritel ① ; fourni).

2 Sur le téléviseur, sélectionner le canal correspondant aux prises d'entrée vidéo/audio utilisées pour le branchement.

(Se reporter au mode d'emploi du téléviseur.)

3 Enclencher la lecture sur le caméscope. (→ 59)

- Si le téléviseur n'est pas équipé de prises d'entrée AV, il est nécessaire d'utiliser le convertisseur HF (VW-RF7E/EG; en option). S'adresser à son concessionnaire.

NEDERLANDS

Weergeven op een tv

Door de camerarecorder op een tv aan te sluiten, kunt u de opgenomen scènes op een tv weergeven en bekijken.

- Schakel uit veiligheidsoverwegingen zowel de camerarecorder als de tv uit, alvorens deze op elkaar aan te sluiten.

1 Gebruik de bij de camerarecorder geleverde audiovisuele kabel om de camerarecorder aan te sluiten op een tv.

camerarecorder	tv (audio- en video-ingangsaansluitingen)
----------------	--

[VIDEO OUT] → VIDEO IN

[AUDIO OUT] → AUDIO IN

(Indien noodzakelijk gebruikt u de bij de camerarecorder geleverde 21-pins adapter ①.)

2 Kies het kanaal op de tv dat overeenkomt met de audio- en video-ingangsaansluitingen die voor het aansluiten zijn gebruikt.

(Lees de gebruiksaanwijzing van uw tv.)

3 Begin met het weergeven op de camerarecorder. (→ 59)

- Indien uw tv-toestel niet is uitgerust met audio- en video-ingangsaansluitingen is de RF adapter (VW-RF7E/EG; los verkrijgbare accessoire) noodzakelijk. Raadpleeg uw dealer.

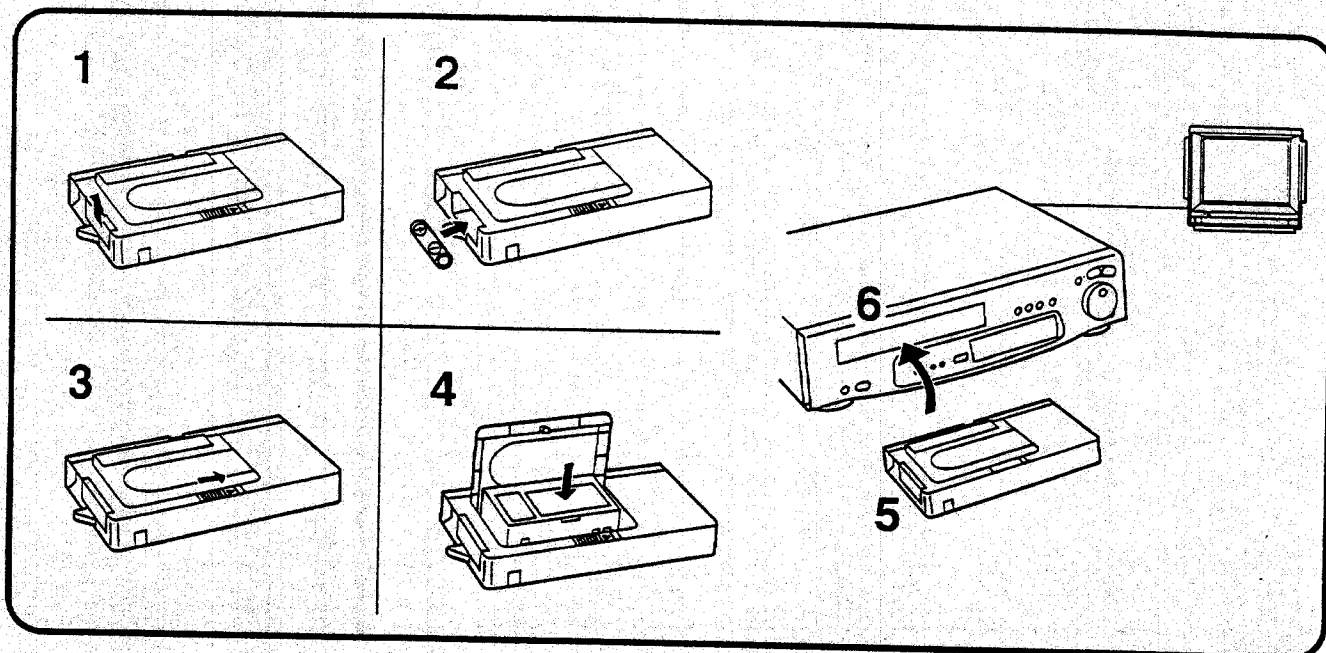

DEUTSCH

Wiedergabe auf einem Videorecorder (mit dem mitgelieferten Cassettenadaptor)

Mit Hilfe des mitgelieferten Cassettenadapters können Sie Kompakt-Cassetten auf gleich bequeme Weise in Ihrem Videorecorder wiedergeben, wie Vollformat-Cassetten.

- 1 Den Batteriefachdeckel nach oben schieben und abziehen.
- 2 Die mitgelieferte Mignon-Batterie einsetzen und den Deckel wieder aufschieben.
- 3 Den geriffelten Öffnungsschieber in Pfeilrichtung schieben.
- 4 Die Cassette einsetzen und den Deckel schließen.
- 5 Den Cassettenadaptor in den Videorecorder einsetzen.
- 6 Den Videorecorder auf Wiedergabe schalten.

Nach dem Gebrauch ist die Cassette aus dem Cassettenadaptor herauszunehmen.

ENGLISH

Playing Back on a VCR (Using the Supplied Cassette Adaptor)

By using the supplied Cassette Adaptor, you can play back compact cassettes in your VCR in the same way as full-size cassettes.

- 1 Push the Battery Compartment Cover upward and remove it.
- 2 Insert the supplied battery and then re-attach the Battery Compartment Cover.
- 3 Slide the Open Lever in the direction of the arrow.
- 4 Insert the recorded cassette and close the Top Cover.
- 5 Insert the Cassette Adaptor into the VCR.
- 6 Start playback on the VCR.

After use, take out the cassette from the Cassette Adaptor.

NEDERLANDS

■ Opmerking betreffende de batterij

Bij dit product zijn batterijen geleverd. Wanneer deze verbruikt zijn mag u deze niet weggooien maar moet u deze inleveren als klein chemisch afval (k.c.a.).

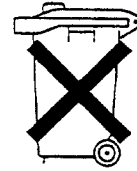

FRANÇAIS

Lecture sur magnétoscope (à l'aide de l'adaptateur de cassette fourni)

En utilisant l'adaptateur de cassette fourni, il est possible de lire des cassettes compactes dans le magnétoscope de la même manière que les cassettes de format standard.

- 1 Soulever le couvercle du logement de pile et l'enlever.**
- 2 Insérer la pile fournie puis remettre le couvercle du logement de pile en place.**
- 3 Faire glisser le levier d'ouverture dans le sens de la flèche.**
- 4 Insérer la cassette enregistrée et refermer le couvercle supérieur.**
- 5 Insérer l'adaptateur de cassette dans le magnétoscope.**
- 6 Enclencher la lecture sur le magnétoscope.**

Retirer la cassette de l'adaptateur de cassette après chaque utilisation.

NEDERLANDS

Weergeven via een videorecorder (met behulp van de bij de camerarecorder geleverde cassetteadapter)

Door de bij de camerarecorder geleverde cassetteadapter te gebruiken, kunt u compact cassettes in uw videorecorder weergeven op dezelfde manier als volformaat cassettes.

- 1 Duw het deksel van het batterijvak omhoog en verwijder dit.**
- 2 Plaats de bij de camerarecorder geleverde batterij en bevestig vervolgens het deksel van het batterijvak weer.**
- 3 Schuif de open-knop in de richting van de pijl.**
- 4 Plaats de opgenomen cassette en sluit het bovendeksel.**
- 5 Plaats de cassetteadapter in de videorecorder.**
- 6 Begin met het weergeven op de videorecorder.**

Verwijder na gebruik de cassette uit de cassetteadapter.

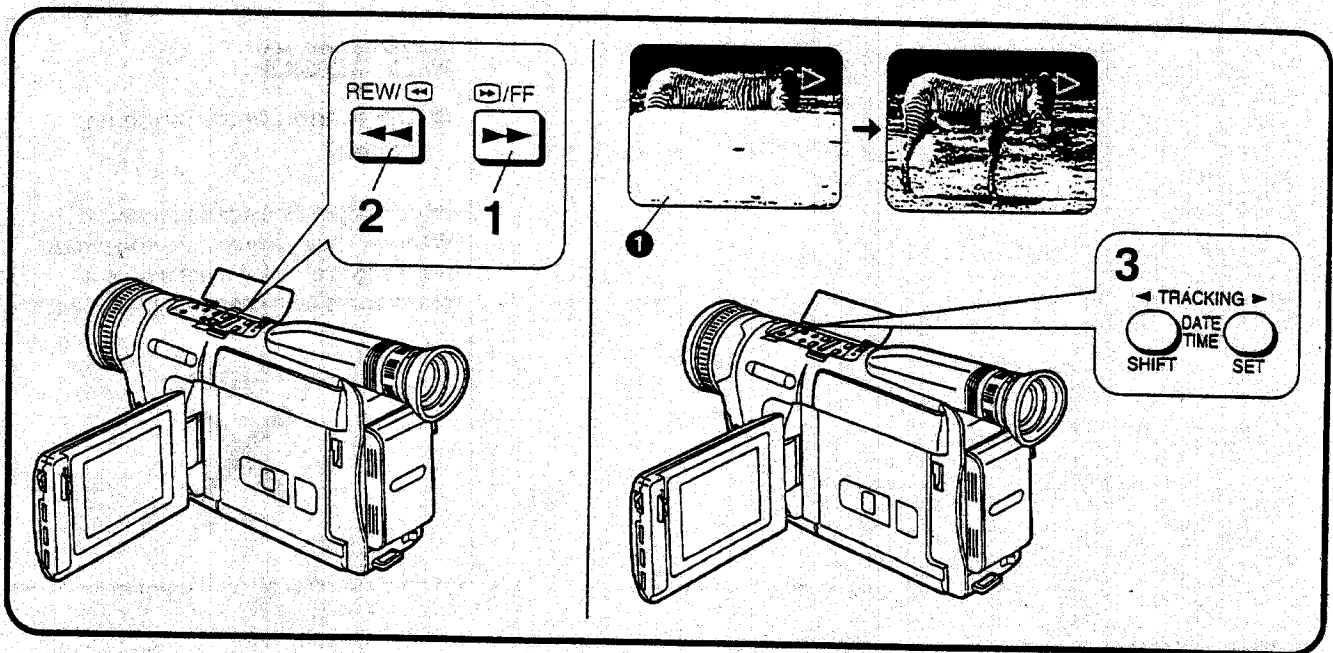

DEUTSCH

Die folgende Bedienung mit dem Camerarecorder im Modus [VCR] (die Anzeigelampe [VCR] leuchtet) und im Stopp-Zustand durchführen.

Vorspulen

- 1** Die Taste [▶▶/FF] drücken.
 - Am Bandende wird automatisch zurückgespult.

Zurückspulen

- 2** Die Taste [REW/◀◀] drücken.
 - Am Bandanfang wird automatisch gestoppt.

Beheben von Bildstörungen (Spurlage-Justierung)

Falls waagerechte, weiße Störstreifen **1** im Bild auftreten, können Sie diese Bildstörung durch folgende Justierung verringern:

- 3** Die Tasten [◀ TRACKING] und [TRACKING ▶] gleichzeitig drücken.
 - Falls durch gleichzeitiges Drücken beider Tasten keine Verbesserung der Bildqualität erreicht wird, die Taste [◀ TRACKING] oder [TRACKING ▶] einzeln drücken. (Die Störstreifen lassen sich u.U. nicht vollständig beseitigen.)

ENGLISH

Perform the following operations with the Movie Camera in the [VCR] Mode (the [VCR] Lamp lights) and in the Stop Mode.

Fast-Forwarding

- 1** Press the [▶▶/FF] Button.
 - When the tape reaches the end, it automatically rewinds to the beginning.

Rewinding

- 2** Press the [REW/◀◀] Button.
 - When the tape reaches the beginning, the rewinding automatically stops.

Eliminating Picture Distortions (Tracking Adjustment)

If horizontal noise bars **1** appear in the playback picture, you can reduce this picture distortion by adjusting as follows:

- 3** Press both the [◀ TRACKING] and the [TRACKING ▶] Buttons simultaneously.
 - If pressing both buttons simultaneously does not improve the picture quality, adjust the tracking by pressing the [◀ TRACKING] or [TRACKING ▶] Button individually. (It may not be possible to remove the noise bars completely.)

FRANÇAIS

Effectuer les opérations suivantes, le caméscope étant en mode [VCR] (le témoin [VCR] s'allume) et en mode arrêt.

Avance rapide

- 1 Appuyer sur la touche /FF].
 - Lorsque la fin de la bande est atteinte, elle est rebobinée automatiquement jusqu'au début.

Rebobinage

- 2 Appuyer sur la touche [REW/].
 - Lorsque le début de la bande est atteint, le rebobinage s'arrête automatiquement.

Élimination des distorsions de l'image (réglage de l'alignement)

Si des barres parasites horizontales ❶ apparaissent dans l'image de lecture, il est possible de réduire ces distorsions en effectuant le réglage suivant:

- 3 Appuyer simultanément sur les touches [◀ TRACKING] et [TRACKING ▶].
 - Si la qualité de l'image ne s'améliore pas lorsqu'on appuie simultanément sur les deux touches, faire le réglage de l'alignement en appuyant uniquement sur la touche [◀ TRACKING] ou bien sur la touche [TRACKING ▶]. (Il peut être impossible d'éliminer complètement ces barres parasites.)

NEDERLANDS

Voer de volgende bedieningen uit terwijl de camerarecorder in de [VCR] functie (het [VCR] lampje is aan) en in de stopstand staat.

Vooruitspoelen

- 1 Drukt u op de /FF] toets.
 - Nadat het einde van de band bereikt is, zal deze automatisch tot aan het begin worden achteruitgespoeld.

Achteruitspoelen

- 2 Drukt u op de [REW/] toets.
 - Nadat het begin van de band bereikt is, zal het achteruitspoelen automatisch stoppen.

Verhelpen van beeldstoring (spoorregeling)

In het geval horizontale storingsstrepen ❶ zich voordoen in het weergavebeeld, kunt u deze beeldstoring verminderen door de camerarecorder als volgt af te stellen:

- 3 Druk tegelijkertijd op zowel de [◀ TRACKING] als de [TRACKING ▶] toets.
 - In het geval het tegelijkertijd drukken op de beide toetsen geen verbetering in de beeldkwaliteit oplevert, stelt u de spoorregeling af door op de [◀ TRACKING] toets of de [TRACKING ▶] toets afzonderlijk te drukken. (Het kan zijn dat het niet mogelijk is de storingsstrepen geheel te laten verdwijnen.)

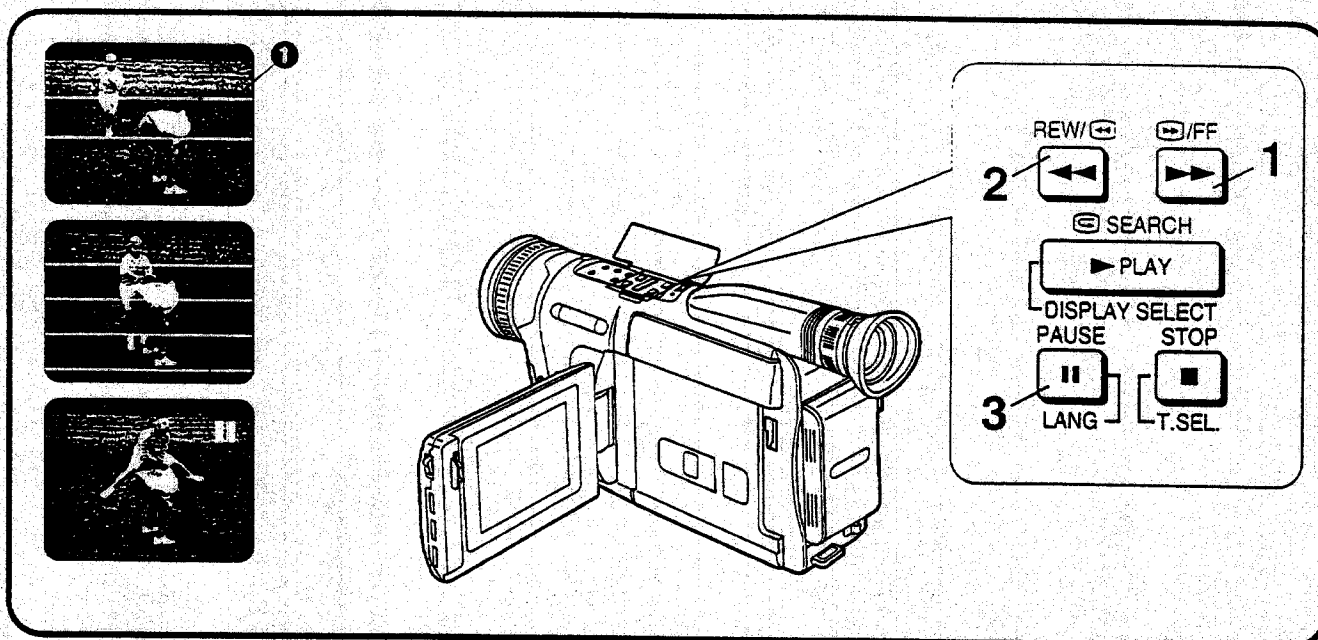

DEUTSCH

Die folgenden Bedienungen mit dem Camerarecorder im Modus [VCR] (die Anzeigelampe [VCR] leuchtet) und im normalen Wiedergabe-Modus durchführen.

Bildsuchlauf vorwärts

1 Die Taste [**▶▶**]/[FF] gedrückt halten.

■ **Zurückschalten auf normale Wiedergabe**

Diese Taste loslassen.

Bildsuchlauf rückwärts

2 Die Taste [REW]/[◀◀] gedrückt halten.

■ **Zurückschalten auf normale Wiedergabe**

Diese Taste loslassen.

Standbild-Wiedergabe

3 Die Taste [PAUSE]/[LANG] drücken.

■ **Zurückschalten auf normale Wiedergabe**

Die Taste [PAUSE]/[LANG] erneut drücken.

- In den Wiedergabe-Modi Bildsuchlauf vorwärts und rückwärts sowie Standbild treten horizontale Störstreifen **1** auf, und das Wiedergabebild kann schwarzweiß oder verzerrt werden.
- Das auf dem LCD-Monitor wiedergegebene Bild enthält weniger Störstreifen, als das Bild im Sucher. Bei der Wiedergabe auf einem Fernsehgerät sind die Störstreifen jedoch gleich wie im Sucher.
- Wenn der LCD-Monitor geöffnet ist, erscheint beim Bildsuchlauf vorwärts oder rückwärts keine Anzeige auf dem LCD-Monitor.
- Falls der Camerarecorder ca. 6 Minuten im Modus Standbild bleibt, schaltet er automatisch auf Stopp um. Wenn der Akku verwendet wird, schaltet sich der Camerarecorder zudem nach weiteren 6 Minuten vollständig aus.

ENGLISH

Perform the following operations with the Movie Camera in the [VCR] mode ([VCR] Lamp lights) and in the Normal Playback Mode.

Cue Playback

1 Keep the [**▶▶**]/[FF] Button pressed.

■ **Resuming Normal Playback**

Release this button.

Review Playback

2 Keep the [REW]/[◀◀] Button pressed.

■ **Resuming Normal Playback**

Release this button.

Still Playback

3 Press the [PAUSE]/[LANG] Button.

■ **Resuming Normal Playback**

Press the [PAUSE]/[LANG] Button again.

- In the Cue, Review and Still Playback Modes, horizontal noise bars **1** appear in the picture, or the picture may become black and white or distorted.
- The picture reproduced on the LCD Monitor contains less noise than the picture in the Finder. During playback on a TV, however, the picture noise is the same as in the Finder.
- If you perform Cue or Review Playback when the LCD Monitor is open, no indication appears on the LCD Monitor.
- If you leave the Movie Camera in the Still Playback Mode for about 6 minutes, it automatically switches over to the Stop Mode. And, if the Movie Camera is being powered by the Battery, it switches off completely after a further 6 minutes.

FRANÇAIS

Effectuer les opérations suivantes, le caméscope étant en mode VCR (le témoin [VCR] s'allume) et en mode lecture normale.

Lecture avec repérage avant

1 Maintenir la touche [▶▶/FF] enfoncée.

■ Reprise de la lecture normale,
Relâcher cette touche.

Lecture avec repérage arrière

2 Maintenir la touche [REW/◀◀] enfoncée.

■ Reprise de la lecture normale,
Relâcher cette touche.

Arrêt sur image

3 Appuyer sur la touche [PAUSE/LANG].

■ Reprise de la lecture normale
Appuyer à nouveau sur la touche [PAUSE/LANG].

- En mode repérage avant, repérage arrière ou arrêt sur image, des barres parasites horizontales ❶ apparaissent sur les images, ou les images peuvent être en noir et blanc ou déformées.
- L'image reproduite sur le moniteur LCD contient moins de bruit que l'image dans le viseur. Lors de la lecture sur téléviseur, toutefois, l'image contiendra autant de bruit que celle du viseur.
- Si l'on effectue la lecture avec repérage avant ou repérage arrière lorsque le moniteur LCD est ouvert, aucune indication n'apparaît sur le moniteur LCD.
- Si on laisse le caméscope en mode arrêt sur image pendant 6 minutes environ, il repasse automatiquement en mode arrêt. En outre, si le caméscope est alimenté par la batterie, il sera mis complètement hors circuit après encore 6 minutes.

NEDERLANDS

Voer de volgende bedieningen uit terwijl de camerarecorder in de [VCR] functie (het [VCR] lampje is aan) en in de normale weergavefunctie staat.

Cue-weergave

1 Houd de [▶▶/FF] toets ingedrukt.

■ Voortzetten van de normale weergave
Laat deze toets los.

Review-weergave

2 Houd de [REW/◀◀] toets ingedrukt.

■ Voortzetten van de normale weergave
Laat deze toets los.

Weergavepauze

3 Druk op de [PAUSE/LANG] toets.

■ Voortzetten van de normale weergave
Druk nogmaals op de [PAUSE/LANG] toets.

- In de cue en review weergavefuncties en de weergavepauzefunctie verschijnen horizontale storingsstrepen ❶ in het beeld, of het beeld kan zwart/wit of vervormd worden.
- Het beeld dat op de LCD-monitor wordt weergegeven bevat minder storing dan het beeld in de zoeker. Tijdens het weergeven op een tv echter, zal de beeldstoring hetzelfde zijn als bij het weergeven in de zoeker.
- In het geval u cue-weergave of review-weergave uitvoert terwijl de LCD-monitor open staat, zal geen indicatie op de LCD-monitor worden afgebeeld.
- In het geval u de camerarecorder gedurende ongeveer 6 minuten in de weergavepauzefunctie laat staan, zal deze automatisch overschakelen naar de stopstand. En in het geval de camerarecorder door de accu van stroom wordt voorzien, zal deze na nogmaals 6 minuten zichzelf volledig uitschakelen.

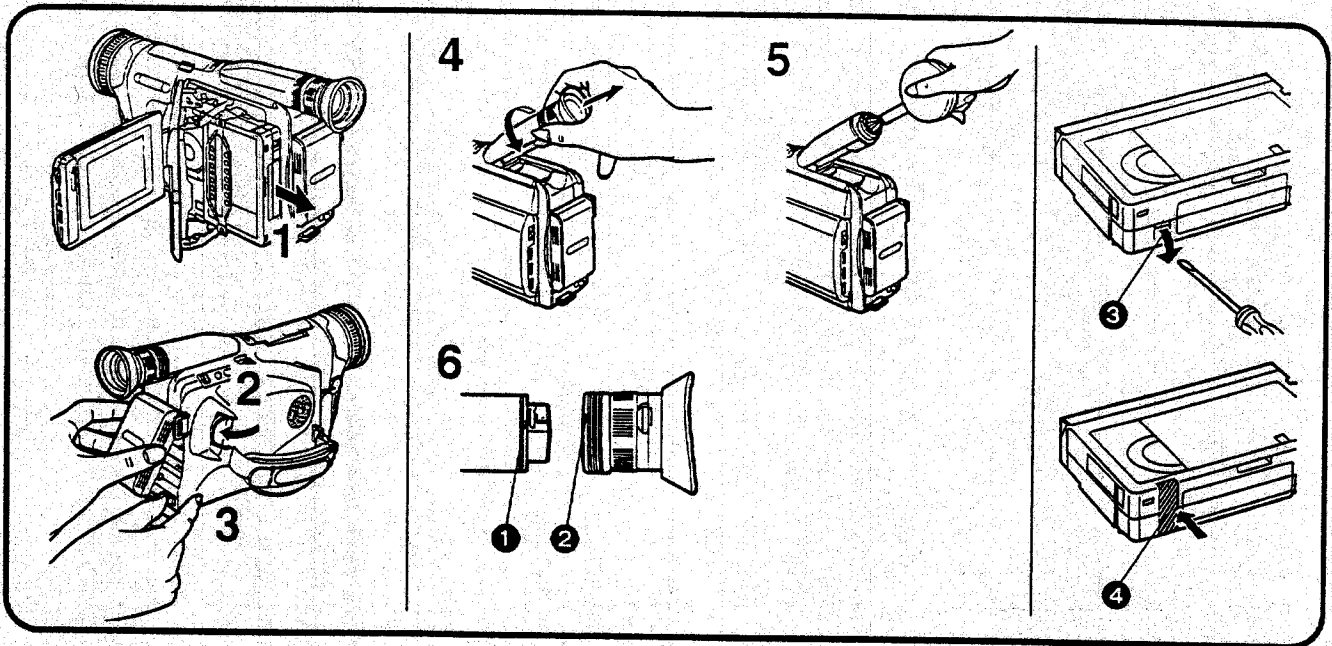

DEUTSCH

Nach dem Gebrauch

- 1 Die Cassette herausnehmen.
- 2 Den Schalter [POWER] nach innen drehen, um den Camerarecorder auszuschalten.
- 3 Den Camerarecorder vom Netzadapter trennen bzw. den Akku vom Camerarecorder abnehmen.

Reinigen des Suchers

Wenn der Sucher durch Staub verunreinigt ist...

- 4 Den Sucher entgegen dem Uhrzeigersinn drehen und abziehen.
- 5 Staub mit einem Blasepinsel (nicht mitgeliefert) entfernen.
- 6 Zum Wiederanbringen des Suchers diesen so aufstecken, daß die Markierungen ① und ② aufeinander ausgerichtet sind, und dann den Sucher im Uhrzeigersinn bis zum Anschlag drehen.

Reinigen des Camerarecorder-Gehäuses

Das Gehäuse mit einem sauberen, weichen Tuch abwischen.

Reinigen der Objektivlinse

Die Objektivlinse mit einem Linsenreinigungstuch oder einem Blasepinsel reinigen.

■ Schützen einer Aufnahme vor unbeabsichtigtem Löschen

- Beim Aufnehmen auf einer bereits bespielten Cassette werden die früher aufgenommenen Szenen mit Ton durch die neue Aufnahme ersetzt.
- Zum Schützen wichtiger Aufnahmen gegen versehentliches Löschen, die Löscheschutzlasche ③ an der Cassette mit einem Schraubendreher herausbrechen. (Manche Cassetten sind mit einer Schiebelasche ausgestattet.)
- Um später auf eine so geschützte Cassette wieder aufnehmen zu können, die Öffnung, an der sich die Lasche befand, mit zwei Schichten Klebeband ④ sicher überdecken.

ENGLISH

After Use

- 1 Take out the cassette.
- 2 Turn in the [POWER] Switch to turn the Movie Camera off.
- 3 Disconnect the AC Adaptor or remove the Battery.

Cleaning the Finder

If dust has entered the Finder...

- 4 Turn the Finder counterclockwise and pull it off.
- 5 Remove dust with a blower brush (not supplied).
- 6 To re-attach the Finder, insert it so that the marks ① and ② are aligned, and then turn the Finder clockwise until it stops.

Cleaning the Movie Camera Body

Wipe it with a clean, soft cloth.

Cleaning the Lens

Clean the lens with a lens cleaning tissue or a blower brush.

■ Preventing Accidental Erasure of Recordings

- Recording on a previously recorded cassette erases the existing scenes and sound.
- To protect important recordings against accidental erasure, use a screwdriver to break off the tab ③ on the cassette (some cassettes have sliding-type tabs).
- To be able to record again on a protected cassette, firmly cover the hole where the tab was with two layers of adhesive tape ④.

FRANÇAIS

Après l'utilisation

- 1 Retirer la cassette.
- 2 Enfoncer l'interrupteur [POWER] pour mettre le caméscope hors circuit.
- 3 Débrancher le bloc d'alimentation/charge ou retirer la batterie.

Nettoyage du viseur

Si de la poussière a pénétré dans le viseur...

- 4 Tourner le viseur dans le sens inverse des aiguilles d'une montre, puis le sortir.
- 5 Retirer la poussière à l'aide d'une brosse soufflante (vendue séparément).
- 6 Pour remettre le viseur en place, l'insérer de manière que les marques ① et ② soient alignées, puis tourner le viseur dans le sens des aiguilles d'une montre jusqu'à ce qu'il s'arrête.

Nettoyage du corps du caméscope

L'essuyer à l'aide d'un chiffon propre et sec.

Nettoyage de l'objectif

Nettoyer l'objectif à l'aide du tissu de nettoyage d'objectif ou d'une brosse soufflante.

■ Contre l'effacement accidentel des enregistrements

- Lorsqu'on enregistre sur une cassette précédemment enregistrée, les images et les sons des séquences existantes seront effacés.
- Pour éviter que des enregistrements auxquels on tient ne soient effacés accidentellement, briser la languette de protection ③ de la cassette à l'aide d'un tournevis (certaines cassettes sont équipées de languettes coulissantes.)
- Pour pouvoir à nouveau enregistrer sur une cassette protégée, couvrir solidement le trou dans lequel la languette était placée de deux couches de bande adhésive ④.

NEDERLANDS

Na gebruik

- 1 Neem de cassette uit de camerarecorder.
- 2 Draai de [POWER] schakelaar naar binnen om de camerarecorder uit te schakelen.
- 3 Maak de netspanningsadapter los van de camerarecorder of haal de accu van de camerarecorder af.

Schoonmaken van de zoeker

In het geval stof in de zoeker is binnengedrongen...

- 4 Draai de zoeker linksom en trek deze eraf.
- 5 Verwijder het stof met een blaasborsteltje (niet bij de camerarecorder geleverd).
- 6 Om de zoeker weer te bevestigen, plaatst u deze zodanig op de camerarecorder dat de twee merktekens ① en ② met elkaar uitgelijnd zijn, en vervolgens draait u de zoeker rechtsom totdat deze stopt.

Schoonmaken van de buitenpanelen

Veeg de buitenpanelen schoon met behulp van een schone, zachte doek.

Schoonmaken van de lens

Maak de lens schoon met lensreinigingstissue of een blaasborstel.

■ Voorkomen van per ongeluk wissen van opnamen

- Bij het opnemen op een voorheen opgenomen cassette worden de bestaande beelden en geluid gewist.
- Om belangrijke opnamen tegen per ongeluk wissen te beschermen, gebruikt u een schroevendraaier om het wispreventielipje ③ af te breken (sommige cassettes hebben een wispreventieschuifje).
- Om nogmaals op een beveiligde cassette te kunnen opnemen, bedekt u de opening waar het wispreventielipje heeft gezeten met twee lagen plakband ④.

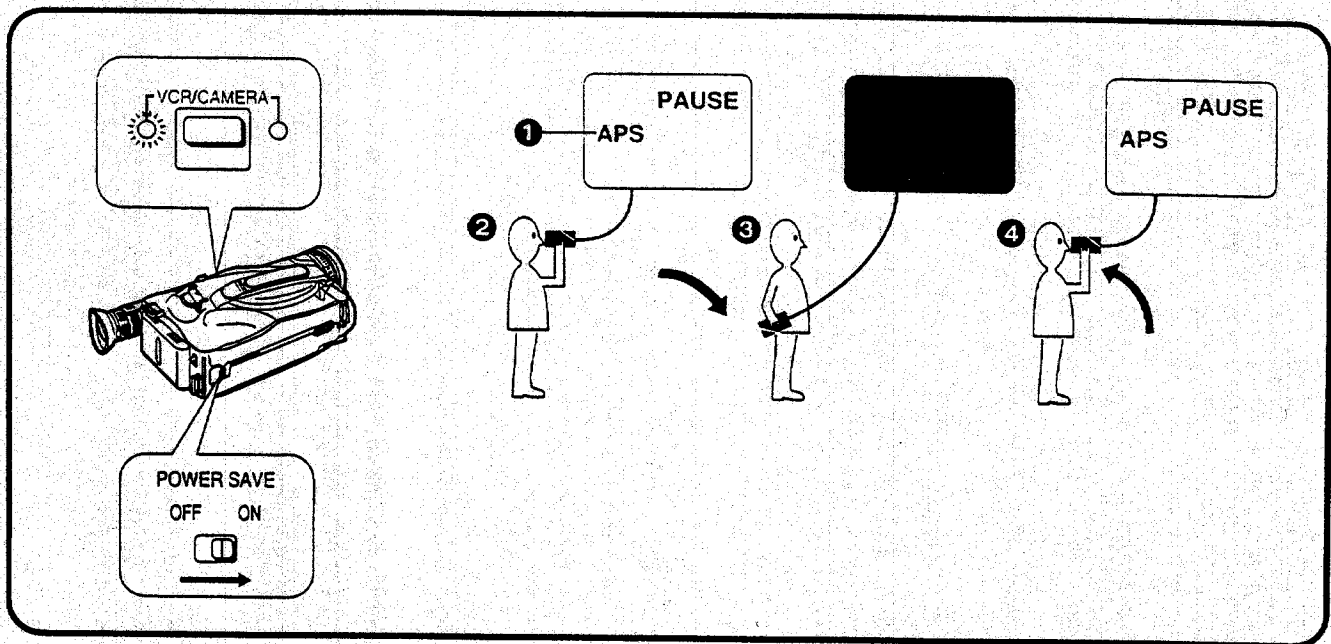

DEUTSCH

Fortgeschrittene Bedienung

Benutzen der Stromspar-Funktionen

Um den Stromverbrauch vom Akku so gering wie möglich zu halten, ist dieser Camerarecorder mit zwei Stromspar-Funktionen ausgestattet:

1. Automatische Stromspar-Funktion (nachstehend erklärt)

2. Anti-Bodenaufnahme-Funktion (→ 74)

Vor der Benutzung dieser Funktionen sicherstellen, daß der LCD-Monitor vollständig geschlossen ist, denn bei geöffnetem LCD-Monitor können diese Funktionen nicht ausgelöst werden.

Wenn Sie diese beiden Funktionen benutzen möchten, stellen Sie den Schalter [POWER SAVE] auf [ON], so daß die Anzeige [APS] ① im Sucher erscheint. ([APS] ist die Abkürzung für Auto Power Save (Automatisches Stromsparen).)

Die Einstellung des Schalters [POWER SAVE] ab Fabrik ist [OFF].

1. Benutzen der automatischen Stromspar-Funktion

Diese Funktion wird nur dann ausgelöst, wenn der Camerarecorder im Aufnahme-pause-Modus ist, und Sie ihn aus der normalen horizontalen Aufnahmestellung ② um mehr als 70° ③ und für mehr als ein paar Sekunden nach unten schwenken.

Beim Auslösen dieser Funktion schaltet sich der Sucher aus, und die Anzeigelampe [VCR] blinkt.

■ Erneutes Aufnehmen

Wenn Sie den Camerarecorder wieder in ungefähr horizontale Position ④ anheben, schaltet er wieder auf den Aufnahme-pause-Modus um. Zum Aufnehmen der nächsten Szene die Start-/Stop-Taste drücken.

■ Ausschalten der automatischen Stromspar-Funktion

Den Schalter [POWER SAVE] auf [OFF] stellen, so daß die Anzeige [APS] im Sucher verschwindet. Dadurch wird auch die Anti-Bodenaufnahme-Funktion (→ 74) ausgeschaltet.

ENGLISH

Advanced Operations

Using the Power Save Functions

To ensure economical use of electric power from your Battery, this Movie Camera is equipped with two Power Save Functions:

1. Auto Power Save Function (explained below)

2. Anti-Ground Recording Function (→ 74)

Before using these functions, make sure that the LCD Monitor is completely closed. (while the LCD Monitor is open, these functions do not become activated.)

If you want to use these functions, set the [POWER SAVE] Switch to [ON] so that the [APS] Indication ① appears in the Finder.

([APS] means Auto Power Save.)

The initial setting of the [POWER SAVE] Switch is [OFF].

1. Using the Auto Power Save Function

This function becomes activated only when the Movie Camera is in the Recording Pause Mode and you tilt the Movie Camera from the normal horizontal recording position ② downwards by more than about 70° ③ for more than a few seconds.

When this function becomes activated, the Finder turns off and the [VCR] Lamp flashes.

■ Resuming Recording

When you return the Movie Camera to a roughly horizontal position ④, the Movie Camera is again in the Recording Pause Mode. Press the Start/Stop Button to restart recording.

■ Cancelling the Auto Power Save Function

Set the [POWER SAVE] Switch to [OFF] so that the [APS] Indication disappears in the Finder.

This also cancels the Anti-Ground Recording Function. (→ 74)

FRANÇAIS

Opérations avancées

Utilisation des fonctions d'économie d'énergie

Pour utiliser le plus économiquement possible l'énergie de la batterie, ce caméscope est équipé de deux fonctions d'économie d'énergie:

1. La fonction veille automatique (expliquée ci-dessous)

2. La fonction veille intelligente (→ 75)

Avant d'utiliser ces fonctions, vérifiez que le moniteur LCD soit bien fermé. (Lorsque le moniteur LCD est ouvert, ces fonctions ne sont pas activées.)

Pour utiliser ces fonctions, mettre l'interrupteur [POWER SAVE] sur [ON] de manière que l'indication [APS] ❶ apparaisse dans le viseur. ([APS] signifie veille automatique.)

Le réglage initial de l'interrupteur [POWER SAVE] est [OFF].

1. Utilisation de la fonction veille automatique

Cette fonction est activée seulement lorsque le caméscope est en mode pause d'enregistrement et qu'on incline le caméscope vers le bas de plus de 70° ❸ par rapport à la position d'enregistrement horizontale normale ❷ pendant plus de quelques secondes.

Lorsque cette fonction est activée, le viseur se met hors circuit et le témoin [VCR] clignote.

■ Reprise de l'enregistrement

Lorsqu'on remet le caméscope à une position approximativement horizontale ❹, le caméscope retrouve le mode pause d'enregistrement. Appuyer sur la touche marche/arrêt pour reprendre l'enregistrement.

■ Annulation de la fonction veille automatique

Mettre l'interrupteur [POWER SAVE] sur [OFF] de manière que l'indication [APS] disparaisse du viseur. Ceci annule aussi la fonction veille intelligente. (→ 75)

NEDERLANDS

Geavanceerde bedieningen

Gebruik van de energiebesparingsfuncties

Om een economisch gebruik van de elektrische lading van de accu te waarborgen, is deze camerarecorder voorzien van twee energiebesparingsfuncties:

1. Automatische energiebesparingsfunctie (hieronder beschreven)

2. Antigronddopnamefunctie (→ 75)

Alvorens deze functies te gebruiken, controleert u dat de LCD-monitor volledig is gesloten. (Terwijl de LCD-monitor open staat zullen deze functies niet in werking treden.)

In het geval u deze functies wilt gebruiken, zet u de [POWER SAVE] schakelaar in de stand [ON] zodat de [APS] indicatie ❶ in de zoeker wordt afgebeeld.

([APS] betekent automatische energiebesparingsfunctie.) De fabrieksinstelling van de [POWER SAVE] schakelaar is [OFF].

1. Gebruik van de automatische energiebesparingsfunctie

Deze functie treedt alleen in werking in het geval de camerarecorder in de opnamepauzefunctie staat en u de camerarecorder gedurende langer dan een paar seconden meer dan ongeveer 70° ❸ omlaag draait vanuit de normale horizontale opnamestand ❷.

In het geval deze functie in werking treedt, zal de zoeker automatisch worden uitgeschakeld en het [VCR] lampje gaan knipperen.

■ Voortzetten van het opnemen

Nadat u de camerarecorder in een ongeveer horizontale stand ❹ hebt teruggedraaid, zal deze weer in de opnamepauzefunctie staan. Druk op de start-/stop-toets om weer met het opnemen te beginnen.

■ Annuleren van de automatische energiebesparingsfunctie

Zet de [POWER SAVE] schakelaar in de stand [OFF] zodat de [APS] indicatie in de zoeker uitgaat.

Hierdoor wordt tevens de antigronddopnamefunctie geannuleerd (→ 75).

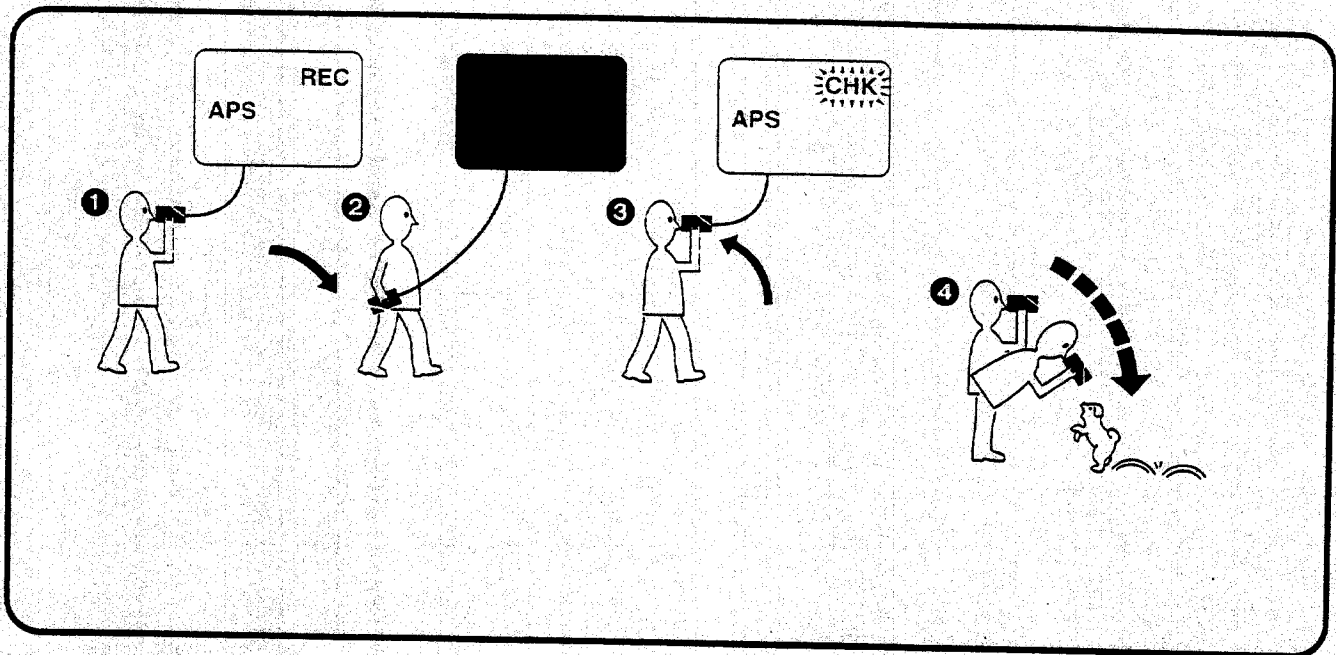

DEUTSCH

2. Benutzen der Anti-Bodenaufnahme-Funktion

Diese Funktion verhindert versehentliches Aufnehmen des Straßenbelags, Ihrer FüÙe usw. Sie wird nur dann ausgelöst, wenn der Camerarecorder im Aufnahme-Modus ist und Sie eine der folgenden Tätigkeiten ausführen:

- Wenn Sie den Camerarecorder schnell nach unten schwenken. (Wenn Sie ihn langsam nach unten schwenken, z.B. für einen vertikalen Schwenk beim Aufnehmen ④, wird sie nicht ausgelöst.)
- Wenn Sie den Camerarecorder aus der normalen horizontalen Aufnahmestellung langsam (um mehr als 70° ② und für mehr als ein paar Sekunden) nach unten schwenken und den Camerarecorder beim Gehen vor- und rückwärts schwingen.

Beim Auslösen dieser Funktion schaltet der Camerarecorder automatisch auf den Aufnahmepause-Modus um, der Sucher schaltet sich aus, und die Anzeigelampe [VCR] blinkt.

■ Erneutes Aufnehmen

- Wenn Sie den Camerarecorder wieder in ungefähr horizontale Position ③ anheben, schaltet er wieder auf den Aufnahmepause-Modus um. Zum Aufnehmen der nächsten Szene die Start-/Stop-Taste drücken.
- Da die Aufnahme u.U. einige Sekunden lang gelaufen ist, blinkt die Anzeige [CHK] im Sucher, um darauf hinzuweisen. Um diesen kurzen unerwünschten Aufnahmeteil zu löschen und die nächste Szene störungsfrei an das Ende der zuletzt absichtlich aufgenommenen Szene anzufügen, das Band mit Hilfe der Kamerasuchlauf-Funktion (→ 52) kurz zurückspulen, um das Ende der letzten absichtlich gemachten Aufnahme aufzufinden. Anschließend mit dem Aufnehmen der nächsten Szene beginnen.

■ Ausschalten der Anti-Bodenaufnahme-Funktion

Den Schalter [POWER SAVE] auf [OFF] stellen, so daß die Anzeige [APS] im Sucher verschwindet. Dadurch wird auch die automatische Stromspar-Funktion (→ 72) ausgeschaltet.

ENGLISH

2. Using the Anti-Ground Recording Function

This function prevents unintentional recording of the ground, your feet, etc. It becomes activated only when the Movie Camera is in the Recording Mode and you do one of the following:

- You tilt the Movie Camera quickly downwards. (When you tilt the Movie Camera slowly downwards for vertical panning during recording ④, it does not become activated.)
- You tilt the Movie Camera slowly downwards (by more than 70° ② from the normal horizontal recording position for more than a few seconds) and walk swinging the Movie Camera back and forth.

When this function becomes activated, the Movie Camera automatically switches over to the Recording Pause Mode, the Finder turns off and the [VCR] Lamp flashes.

■ Resuming Recording

- When you return the Movie Camera to a roughly horizontal position ③, the Movie Camera is again in the Recording Pause Mode. Press the Start/Stop Button to restart recording.
- As recording may have continued for a few seconds, the [CHK] Indication flashes in the Finder. To erase this short unwanted part of the recording and smoothly join the next scene to the end of the last intentionally recorded scene, rewind the tape a little using the Camera Search Function (→ 52) to locate the end of the last intentionally recorded scene. Then start recording the next scene.

■ Cancelling the Anti-Ground Recording Function

Set the [POWER SAVE] Switch to [OFF] so that the [APS] Indication disappears in the Finder. This also cancels the Auto Power Save Function. (→ 72)

FRANÇAIS

2. Utilisation de la fonction veille intelligente

Cette fonction permet d'empêcher les enregistrements involontaires, tels que l'enregistrement du sol, des pieds, etc. Elle est activée seulement lorsque le caméscope est en mode enregistrement et que l'on effectue l'une des actions suivantes:

- Lorsqu'on incline le caméscope rapidement vers le bas. (Lorsqu'on incline le caméscope lentement vers le bas pour effectuer un panoramique vertical pendant l'enregistrement ④, elle n'est pas activée.)
- Lorsqu'on incline le caméscope lentement vers le bas (de plus de 70° ② environ par rapport à la position d'enregistrement horizontale normale pendant plus de quelques secondes) et qu'on marche en balançant le caméscope vers l'avant et l'arrière.

Lorsque cette fonction est activée, le caméscope passe automatiquement en mode pause d'enregistrement, le viseur est mis hors circuit et le témoin [VCR] clignote.

■ Reprise de l'enregistrement

- Lorsqu'on remet le caméscope à une position approximativement horizontale ③, le caméscope retrouve le mode pause d'enregistrement. Appuyer sur la touche marche/arrêt pour reprendre l'enregistrement.
- L'enregistrement ayant pu continuer pendant plusieurs secondes, l'indication [CHK] clignote dans le viseur. Pour effacer cette courte partie indésirable de l'enregistrement et pour joindre souplement la séquence suivante à la fin de la dernière séquence filmée volontairement, rebobiner un peu la bande en utilisant la fonction recherche caméra (→ 53) pour localiser la fin de la dernière séquence filmée volontairement. Ensuite, enclencher l'enregistrement de la séquence suivante.

■ Annulation de la fonction veille intelligente

Mettre l'interrupteur [POWER SAVE] sur [OFF] de manière que l'indication [APS] disparaisse du viseur. Ceci annule aussi la fonction veille automatique. (→ 73)

NEDERLANDS

2. Gebruik van de antigrondopnamefunctie

Deze functie voorkomt het onbedoeld opnemen van de grond, uw voeten, enz. Deze functie treedt alleen in werking in het geval de camerarecorder in de opnamefunctie staat en u een van de volgende handelingen verricht:

- U draait de camerarecorder snel omlaag. (Deze functie treedt niet in werking in het geval u de camerarecorder langzaam omlaag draait om een verticale overzichtsofname te maken tijdens het opnemen ④.)
- U draait de camerarecorder langzaam omlaag (gedurende langer dan een paar seconden meer dan ongeveer 70° ② vanuit de normale horizontale opnamestand) en loopt waarbij de camerarecorder heen en weer zwaait.

In het geval deze functie in werking treedt, zal de camerarecorder automatisch overschakelen naar de opnamepauzefunctie, zal de zoeker worden uitgeschakeld en zal het [VCR] lampje gaan knipperen.

■ Voortzetten van het opnemen

- Nadat u de camerarecorder in een ongeveer horizontale stand ③ hebt teruggedraaid, zal deze weer in de opnamepauzefunctie staan. Druk op de start-/stoptoets om weer met het opnemen te beginnen.
- Aangezien het opnemen gedurende enkele seconden onbedoeld kan zijn voortgezet, knippert de [CHK] indicatie in de zoeker. Om dit korte onbedoelde gedeelte van de opname te wissen en een soepele overgang te krijgen tussen de nieuwe scène en het einde van de laatst bedoeld opgenomen scène, spoelt u de band een klein stukje achteruit met behulp van de camera-zoekfunctie (→ 53) om het einde van de laatste bedoeld opgenomen scène op te zoeken. Vervolgens begint u met het opnemen van de nieuwe scène.

■ Annuleren van de antigrondopnamefunctie

Zet de [POWER SAVE] schakelaar in de stand [OFF] zodat de [APS] indicatie in de zoeker uitgaat. Hierdoor wordt tevens de automatische energiebesparingsfunctie geannuleerd (→ 73).

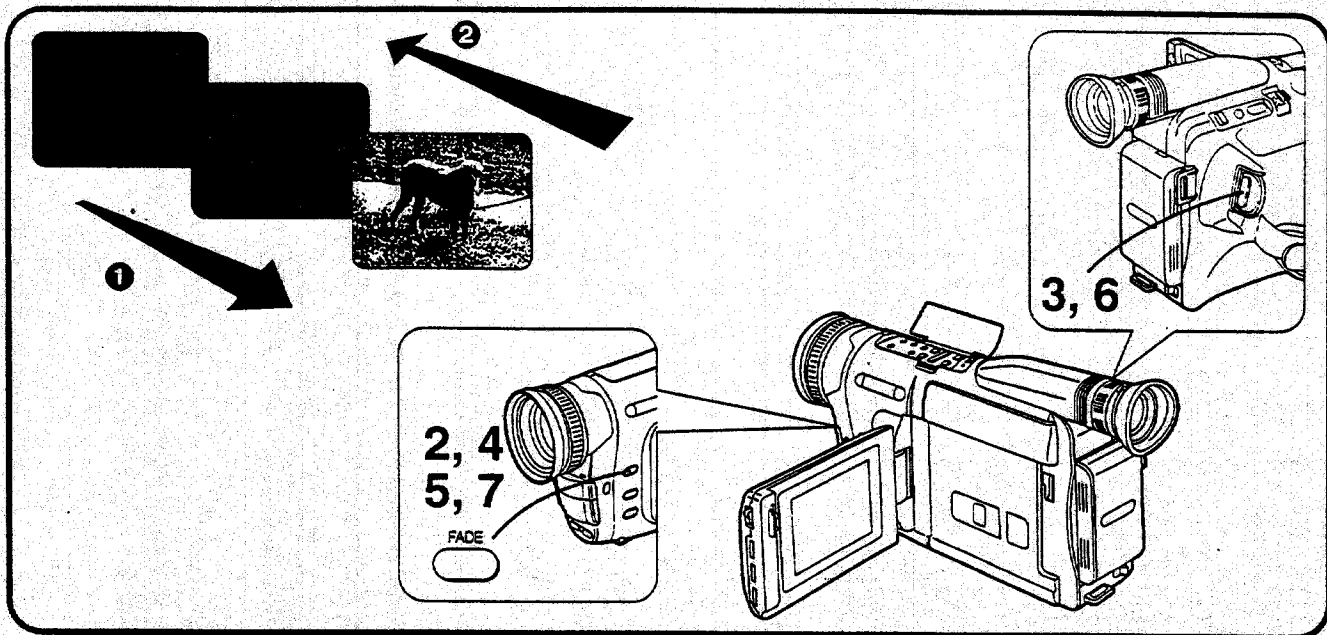

DEUTSCH

Ein- und Ausblenden

■ Einblenden ①

Durch Einblenden wird das Bild (zusammen mit dem Ton) am Anfang einer Aufnahme langsam sichtbar.

- 1 Im Modus Aufnahmepause den Camerarecorder auf die Szene richten, die Sie aufnehmen möchten.
- 2 Die Taste [FADE] drücken und gedrückt halten.
- 3 Nachdem das Bild auf dem LCD-Monitor vollständig verschwunden ist, die Start-/Stop-Taste drücken, um mit dem Aufnehmen zu beginnen.
- 4 Ca. 2 bis 3 Sekunden warten und dann die Taste [FADE] loslassen.

■ Ausblenden ②

Durch Ausblenden verschwindet das Bild (zusammen mit dem Ton) am Ende einer Aufnahme langsam. Durch Ausblenden einer Szene und anschließendes Einblenden der darauffolgenden Szene erhalten Sie ein weiches Überblenden von einer Szene zur nächsten.

- 5 Während des Aufnehmens die Taste [FADE] an der Stelle drücken, ab welcher ausgeblendet werden soll, und weiterhin gedrückt halten.
- 6 Nachdem das Bild im Sucher vollständig verschwunden ist, die Start-/Stop-Taste drücken, um das Aufnehmen zu beenden.
- 7 Die Taste [FADE] loslassen.

ENGLISH

Fading In/Out

■ Fading In ①

Fading-in lets you make the picture (and sound) appear gradually at the beginning of a recording.

- 1 With the Movie Camera in the Recording Pause Mode, aim it at the scene that you want to start recording.
- 2 Press the [FADE] Button and keep it pressed.
- 3 When the picture on the LCD Monitor has completely disappeared, press the Start/Stop Button to start recording.
- 4 Wait 2-3 seconds and then release the [FADE] Button.

■ Fading Out ②

Fading-out lets you make the picture (and sound) disappear gradually at the end of a recording. By fading out a scene and fading in the following one, you can produce smooth scene-to-scene transitions.

- 5 During recording, press the [FADE] Button at the point where you want to fade out, and keep it pressed.
- 6 After the picture on the LCD Monitor has completely disappeared, press the Start/Stop Button to stop recording.
- 7 Release the [FADE] Button.

FRANÇAIS

Ouverture/fermeture en fondu

■ Ouverture en fondu ①

L'ouverture en fondu permet de faire apparaître progressivement l'image (et le son) au début d'un enregistrement.

- 1 Le caméscope étant en mode pause d'enregistrement, le pointer vers la scène que l'on veut enregistrer.
- 2 Appuyer sur la touche [FADE] et la maintenir enfoncée.
- 3 Une fois que l'image a complètement disparu du moniteur LCD, appuyer sur la touche marche/arrêt pour enclencher l'enregistrement.
- 4 Attendre 2 à 3 secondes puis relâcher la touche [FADE].

■ Fermeture en fondu ②

La fermeture en fondu permet de faire disparaître progressivement l'image (et le son) à la fin d'un enregistrement. En effectuant la fermeture en fondu d'une séquence et l'ouverture en fondu de la séquence suivante, il est possible de réaliser des transitions souples entre les séquences.

- 5 Pendant l'enregistrement, appuyer sur la touche [FADE] au point à partir duquel on veut effectuer la fermeture en fondu, et la maintenir enfoncée.
- 6 Une fois que l'image a complètement disparu du viseur, appuyer sur la touche marche/arrêt pour arrêter l'enregistrement.
- 7 Relâcher la touche [FADE].

NEDERLANDS

Infaden/uitfaden

■ Infaden ①

Met infaden kunt u het beeld (en geluid) aan het begin van een opname geleidelijk te voorschijn laten komen.

- 1 Terwijl de camerarecorder in de opnamepauzefunctie staat, richt u deze op de scène die u wilt opnemen.
- 2 Druk op de [FADE] toets en houd deze toets ingedrukt.
- 3 Nadat het beeld op de LCD-monitor volledig is verdwenen, drukt u op de start-/stoptoets om met het opnemen te beginnen.
- 4 Wacht 2 tot 3 seconden en laat vervolgens de [FADE] toets los.

■ Uitfaden ②

Met uitfaden kunt u het beeld (en geluid) aan het einde van een opname geleidelijk laten verdwijnen. Door een scène uit te faden en de volgende scène in te faden, kunt u de ene scène in de andere laten overvloeien.

- 5 Druk tijdens het opnemen op de [FADE] toets op het punt waar u wilt uitfaden en houd de toets ingedrukt.
- 6 Nadat het beeld in de zoeker volledig is verdwenen, drukt u op de start-/stoptoets om met het opnemen te stoppen.
- 7 Laat de [FADE] toets los.



1 SNAPSHOT REC

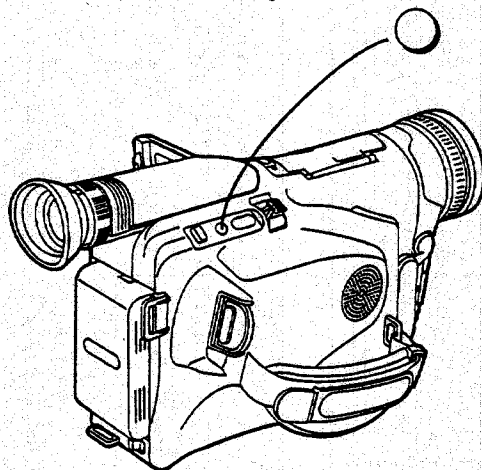

DEUTSCH

Aufnehmen eines Standbildes (Schnappschuß)

Durch Drücken einer einzelnen Taste können Sie ein Standbild ca. 5 Sekunden lang aufnehmen.

- Da das Standbild aus dem digitalen Bildspeicher aufgezeichnet wird, sind Bildqualität und -auflösung im Vergleich zu den auf normale Weise aufgezeichneten bewegten Bildern etwas geringer.
- Um Bildstörungen zu vermeiden, den Camerarecorder während der Schnappschuß-Aufnahme nicht bewegen oder Erschütterungen aussetzen.

1 Die Taste [SNAPSHOT REC] im Modus Aufnahmepause drücken.

- Das Bild auf dem LCD-Monitor steht still, und die Anzeige [SNAP] erscheint auf dem LCD-Monitor.
- Das Standbild wird für eine Dauer von ca. 5 Sekunden aufgezeichnet.

- Bei wiederholt durchgeführter Schnappschuß-Aufnahme sollte jeweils 2 bis 3 Sekunden gewartet werden, bevor die Taste [SNAPSHOT REC] erneut gedrückt wird.
- Wenn die Digital-Effekt-Funktion MIX oder WIPE (→ 86) eingeschaltet ist, kann die Schnappschuß-Funktion nicht ausgelöst werden.
- Nachdem der Sucher durch die Stromspar-Funktion ausgeschaltet worden ist, den Camerarecorder zuerst wieder in ungefähr horizontale Stellung bringen, so daß sich der Sucher erneut einschaltet. Erst dann können Sie die Taste [SNAPSHOT REC] zum Aufnehmen eines Standbildes drücken.

ENGLISH

Recording a Still Picture (Snapshot)

Recording a still picture for approximately 5 seconds can be performed by pressing a single button.

- Since the still picture is recorded from the digital image memory, the picture quality is slightly inferior to that of normally recorded pictures.
- To prevent picture distortion, do not move or shake the Movie Camera during still picture recording.

1 Press the [SNAPSHOT REC] Button in the Recording Pause Mode.

- The image on the LCD Monitor stands still and the [SNAP] indication appears on the LCD Monitor.
- The still picture is recorded for approximately 5 seconds.

- When using the Snapshot Function repeatedly, wait at least 2-3 seconds before pressing the [SNAPSHOT REC] Button again.
- While the Mix or Wipe function (→ 86) is activated, the Snapshot Function cannot be activated.
- After the Finder has been turned off by the Auto Power Save Function, hold the Movie Camera again in a roughly horizontal position so that the Finder turns on again, before you press the [SNAPSHOT REC] Button to record a still picture.

FRANÇAIS

Enregistrement d'une image fixe (instantané)

Il est possible d'enregistrer une image fixe pendant environ 5 secondes en appuyant simplement sur une seule touche.

- L'image fixe étant enregistrée à partir de la mémoire d'image numérique, la qualité d'image sera légèrement inférieure à celle des images enregistrées normalement.
- Pour éviter toute distorsion des images, ne pas bouger ou faire trembler le caméscope pendant l'enregistrement de l'image fixe.

1 Appuyer sur la touche [SNAPSHOT REC] en mode pause d'enregistrement.

- L'image sur le moniteur LCD est immobile et l'indication [SNAP] apparaît sur le moniteur LCD.
- L'image fixe est enregistrée pendant 5 secondes environ.

- Bei wiederholt durchgeführter Schnapsschuß-Aufnahme sollte jeweils 2 bis 3 Sekunden gewartet werden, bevor die Taste [SNAPSHOT REC] erneut gedrückt wird.
- Wenn die Digital-Effekt-Funktion MIX oder WIPE (→ 87) eingeschaltet ist, kann die Schnapsschuß-Funktion nicht ausgelöst werden.
- Nachdem der Sucher durch die Stromspar-Funktion ausgeschaltet worden ist, den Camerarecorder zuerst wieder in ungefähr horizontale Stellung bringen, so daß sich der Sucher erneut einschaltet. Erst dann können Sie die Taste [SNAPSHOT REC] zum Aufnehmen eines Standbildes drücken.

NEDERLANDS

Opnemen van een stilstaand beeld (momentopnamefunctie)

U kunt een stilstaand beeld opnemen gedurende ongeveer 5 seconden met een enkele druk op de toets.

- Aangezien het stilstaande beeld wordt opgenomen vanuit het digitale beeldgeheugen is de beeldkwaliteit enigszins minder dan van normaal opgenomen beelden.
- Om beeldvervalsing te voorkomen mag u de camerarecorder niet bewegen tijdens het opnemen van een stilstaand beeld.

1 Druk op de [SNAPSHOT REC] toets terwijl de camerarecorder in de opnamepauzefunctie staat.

- Het beeld op de LCD-monitor zal stilstaan en de indicatie [SNAP] zal op de LCD-monitor worden afgebeeld.
- Het stilstaande beeld zal gedurende ongeveer 5 seconden worden opgenomen.

- In het geval u de momentopnamefunctie meerdere keren achter elkaar gebruikt, wacht u tenminste 2 tot 3 seconden alvorens weer op de [SNAPSHOT REC] toets te drukken.
- Terwijl u de mengfunctie of wipfunctie (→ 87) gebruikt, kunt u de momentopnamefunctie niet inschakelen.
- Nadat de zoeker is uitgeschakeld door de automatische energiebesparingsfunctie, houdt u de camerarecorder in een ongeveer horizontale stand zodat de zoeker weer wordt ingeschakeld, alvorens u op de [SNAPSHOT REC] toets drukt om een stilstaand beeld op te nemen.

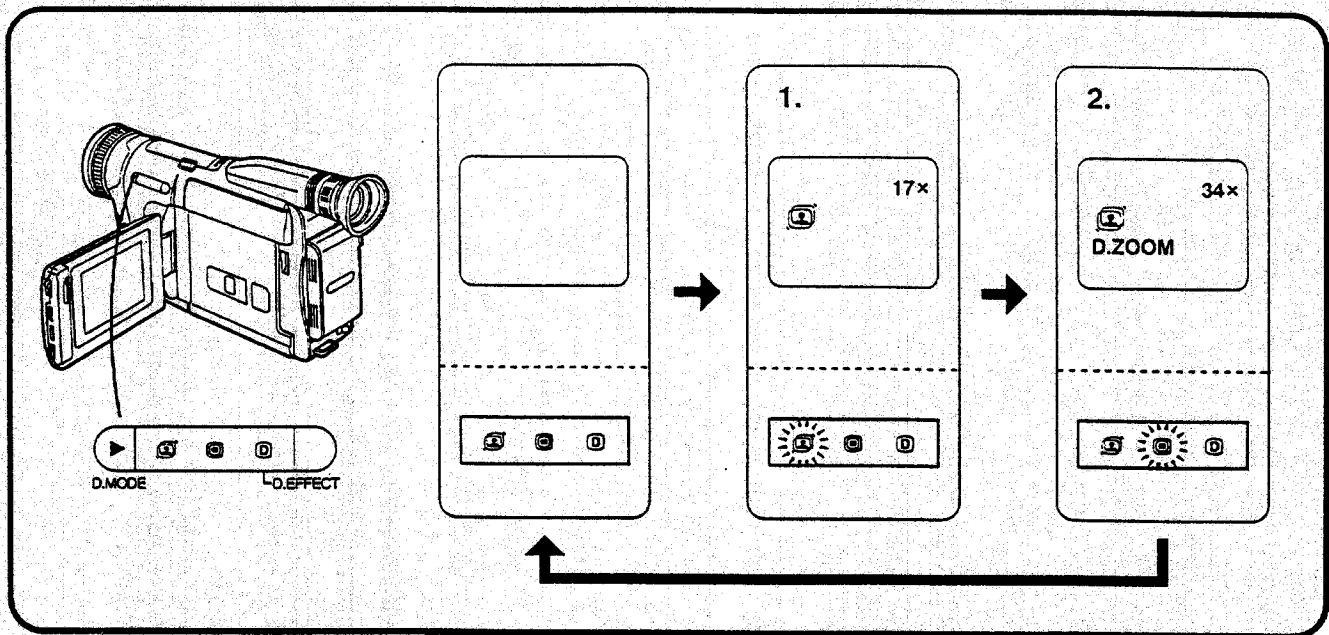

DEUTSCH

Hinweise zu den Funktion Super-Bildstabilisator und Digital-Zoom

Sie können beide dieser Funktionen durch Drücken der Taste [D.MODE] auslösen. Bei wiederholtem Drücken dieser Taste wechseln diese Funktionen in der oben gezeigten Reihenfolge aus. Um die gewählte Funktion auszuschalten, die Taste [D.MODE] wiederholt drücken, bis keine der beiden Anzeigen auf dem LCD-Monitor sichtbar ist.

1. Super-Bildstabilisator-Funktion [S.I.S.] (→ 82)

Diese Funktion kompensiert Kamerawackeln beim Aufnehmen aus freier Hand und sichert stabile Aufnahmen. Dies ist besonders praktisch für die folgenden Aufnahmesituationen:

- Beim Zoomen auf Tele-Einstellung.
- Beim Aufnehmen im Gehen.
- Beim Aufnehmen aus einem fahrenden Fahrzeug.

2. Digital-Zoom-Funktion [D.ZOOM] (→ 84)

Diese Funktion ist praktisch zum Aufnehmen eines sehr weit entfernten Bildgegenstandes, wenn Sie diesen noch stärker vergrößern möchten, als dies mit der normalen (optischen) Zoom-Funktion möglich ist.

Wenn Sie die Taste [D.MODE] zum Auslösen der Super-Bildstabilisator- oder Digital-Zoom-Funktion drücken, während eine der folgenden 8 Digital-Effekt-Funktionen – Mix, Wipe, Stroboskop, Aufhellung, Negativ, Solarisation, Sepia, Schwarzweiß (→ 86) – gewählt ist, wird die gewählte Digital-Effekt-Funktion dadurch ausgeschaltet.

ENGLISH

About the Super Image Stabilizer and Digital Zoom Functions

You can activate both of these functions with the [D.MODE] Button. Repeatedly pressing this button changes these functions in the order shown above. To cancel the selected function, press the [D.MODE] Button repeatedly until neither of the 2 Indications are displayed on the LCD Monitor.

1. Super Image Stabilizer Function [S.I.S.] (→ 82)

This function compensates for camera-shake during hand-held recording and ensures stable pictures. It is especially practical for the following recording situations:

- Zooming in on a distant subject.
- Recording while walking.
- Recording from inside a moving car.

2. Digital Zoom Function [D.ZOOM] (→ 84)

This function is convenient, when you record a very distant subject and want to enlarge it even further than is possible with the normal (optical) zoom function.

If you press the [D.MODE] Button to activate the Super Image Stabilizer Function or the Digital Zoom Function while one of the following 8 Digital Effect Functions – Mix, Wipe, Strobe, Gain-up, Nega, Solari, Sepia, Black-and-White (→ 86) – is being used, this cancels the selected Digital Effect Function.

FRANÇAIS

A propos des fonctions de super stabilisateur d'image et de zoom numérique

Il est possible d'activer ces deux fonctions à l'aide de la touche [D.MODE]. Si l'on exerce des pressions successives sur cette touche, ces fonctions changeront dans l'ordre indiqué ci-dessus. Pour annuler la fonction sélectionnée, exercer des pressions successives sur la touche [D.MODE] jusqu'à ce qu'aucune des indications n'apparaisse plus sur le moniteur LCD.

1. Fonction de super stabilisateur d'image [] (→ 83)

Cette fonction permet de compenser les tremblements du caméscope lorsqu'on tient le caméscope dans la main lors de l'enregistrement, pour assurer une bonne stabilité d'image. Elle est particulièrement utile dans les situations d'enregistrement suivantes:

- Rapprochement d'un sujet au zoom.
- Enregistrement tout en marchant.
- Enregistrement de l'intérieur d'un véhicule en mouvement.

2. Fonction zoom numérique [D.ZOOM] (→ 85)

Cette fonction est fort commode lorsqu'on enregistre un sujet très éloigné et qu'on veut l'agrandir encore plus qu'il n'est possible avec la fonction de zoom normal (optique).

Si l'on appuie sur la touche [D.MODE] pour activer la fonction de super stabilisateur d'image ou la fonction de zoom numérique pendant que l'une des huit fonctions d'effet numérique suivantes - mixage, volet, stroboscope, augmentation du gain, Négatif, Solarisation, Sépia, Noir et Blanc (→ 87) - est utilisée, la fonction d'effet numérique sélectionnée sera annulée.

NEDERLANDS

Super-beeldstabilisatorfunctie en digitale zoomfunctie

U kunt deze twee functies met behulp van de [D.MODE] toets inschakelen. Door bij herhaling op deze toets te drukken, kunt u deze functies in de bovenstaande volgorde veranderen. Om de gekozen functie uit te schakelen, drukt u bij herhaling op de [D.MODE] toets totdat geen van de twee indicaties op de LCD-monitor wordt afgebeeld.

1. Super-beeldstabilisatorfunctie [] (→ 83)

Deze functie compenseert het bewegen van de camerarecorder tijdens het opnemen uit de hand en verzekert u van stabiele beelden. Dit is met name praktisch in de volgende opnamesituaties:

- Inzoomen op een ver verwijderd onderwerp.
- Opnemen onder het lopen.
- Opnemen vanuit een rijdende auto.

2. Digitale zoomfunctie [D.ZOOM] (→ 85)

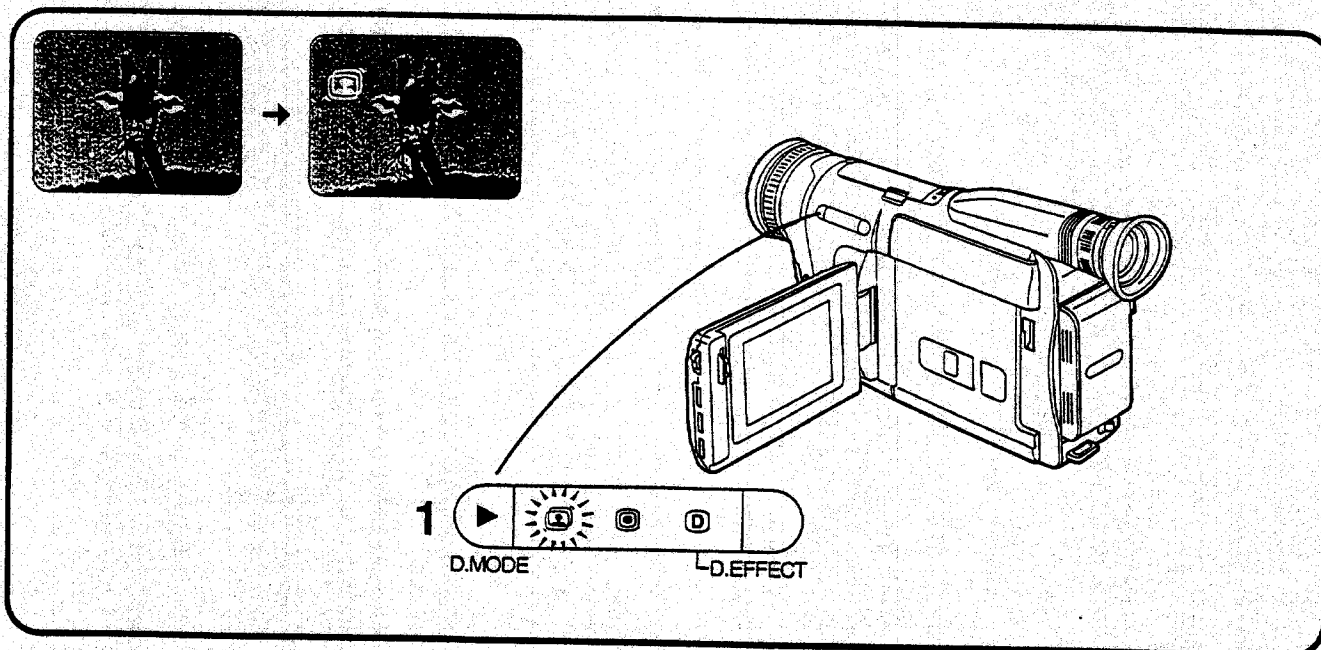

Deze functie is handig in het geval u een ver verwijderd onderwerp opneemt en u dit nog verder wilt vergroten dan met de gebruikelijke (optische) zoomfunctie mogelijk is.

In het geval u op de [D.MODE] toets drukt om de super-beeldstabilisatorfunctie of de digitale zoomfunctie in te schakelen, terwijl een van de 8 digitale effectfuncties (mengfunctie, wpefunctie, strobefunctie, verhoogde gevoeligheidsfunctie, negatieffunctie, solarisatiefunctie, sepiafunctie of zwart-witfunctie) (→ 87) is ingeschakeld, zal de betreffende digitale effectfunctie worden uitgeschakeld.





DEUTSCH

Benutzen der Super-Bildstabilisator-Funktion

- 1 Die Taste [D.MODE] drücken, so daß die Anzeigelampe [] neben der Taste aufleuchtet.
 - Die Anzeige [] erscheint auf dem LCD-Monitor.
 - Bei der Benutzung dieser Funktion wird die Verschlusszeit entsprechend der Szenenhelligkeit automatisch zwischen 1/125 s und 1/50 s geregelt.

■ Ausschalten der Super-Bildstabilisator-Funktion

Die Taste [D.MODE] wiederholt drücken, bis weder die Anzeigelampe [] noch [] neben der Taste leuchtet (und weder die Anzeige [] noch [D.ZOOM] auf dem LCD-Monitor sichtbar ist).

- Beim Ausschalten der Super-Bildstabilisator-Funktion wird automatisch auch die Verschlusszeit auf 1/50 s (Normal) zurückgestellt. Beim Ausschalten der Super-Bildstabilisator-Funktion nach Wahl des Modus Sport oder Porträt hingegen wird die Verschlusszeit nicht auf 1/50 s zurückgestellt.

■ In den folgenden Aufnahmesituationen ist die Wirkung des Super-Bildstabilisators u.U. nicht ausreichend:



- Bildgegenstand mit horizontalen oder vertikalen Streifen
- Flacher Bildgegenstand
- Dunkler Bildgegenstand (In diesem Falle blinkt die Anzeige [] auf dem LCD-Monitor. Für verstärkte Beleuchtung sorgen.)
- Bildgegenstand unter vielen Leuchtstofflampen
- Bildgegenstand mit schneller Bewegung
- Bildgegenstand mit flachem Hintergrund

■ Bei der Benutzung der Super-Bildstabilisator-Funktion verändert sich das Bild wie folgt:



- Die Bildqualität wird geringfügig reduziert.
- Unter Leuchtstofflampen-Beleuchtung schwankt die Bildhelligkeit u.U., und die Farben sind möglicherweise unnatürlich.

ENGLISH

Using the Super Image Stabilizer Function

- 1 Press the [D.MODE] Button so that the [] Indication Lamp next to the button lights.
 - The [] Indication appears on the LCD Monitor.
 - When you use this function, the shutter speed is automatically adjusted between 1/125 s and 1/50 s depending on the brightness of the scene.

■ Cancelling the Super Image Stabilizer Function

Press the [D.MODE] Button repeatedly until neither the [] nor the [] Indication Lamp next to the button is lit any more (and neither the [] nor the [D.ZOOM] Indication is displayed any more on the LCD Monitor).

- Cancelling the Super Image Stabilizer Function also resets the shutter speed to 1/50 s. However, after selecting the Sports Mode or the Portrait Mode, cancelling the Super Image Stabilizer Function does not reset the shutter speed to 1/50 s.

■ In the following recording conditions, the picture stabilizing effect may not be sufficient:

- Subjects with horizontal or vertical stripes
- Flat subjects
- Dark subjects (In this case, the [] Indication flashes on the LCD Monitor. Increase the amount of light)
- Subjects under many fluorescent lamps
- Fast-moving subjects
- Subjects with a flat background

■ When Using the Super Image Stabilizer Function, the Picture Changes as Follows:

- The picture quality deteriorates slightly.
- Under fluorescent lamps, the picture brightness may fluctuate and the colours may be unnatural.

FRANÇAIS

Utilisation de la fonction de super stabilisateur d'image

- 1 Appuyer sur la touche [D.MODE] de manière que le témoin [] situé près de la touche s'allume.**
- L'indication [] apparaît sur le moniteur LCD.
 - Lorsqu'on utilise cette fonction, la vitesse de l'obturateur est automatiquement réglée entre 1/125 s et 1/50 s en fonction de la luminosité de la scène.

■ Annulation de la fonction de super stabilisateur d'image

Exercer des pressions successives sur la touche [D.MODE] jusqu'à ce que ni le témoin [] ni le témoin [] situés près de la touche ne soient plus allumés (et que ni l'indication [] ni l'indication [D.ZOOM] n'apparaissent plus sur le moniteur LCD).

- Lorsque la fonction de super stabilisateur d'image est annulée, la vitesse de l'obturateur est réglée de nouveau à 1/50 s. Toutefois, après avoir sélectionné le mode sport ou le mode portrait, l'annulation de la fonction de super stabilisateur d'image n'entraîne plus le retour du réglage de la vitesse de l'obturateur à 1/50 s.

■ L'effet de stabilisation de l'image ne sera pas suffisant dans les conditions d'enregistrement suivantes:

- Le sujet présente des bandes horizontales ou verticales
- Le sujet est plat
- Le sujet est sombre (Dans ce cas, l'indication [] clignote sur le moniteur LCD. Augmenter l'éclairage.)
- Le sujet est éclairé par de nombreuses lampes fluorescentes
- Le sujet se déplace rapidement
- Le sujet est placé devant un arrière-plan plat

■ Lorsqu'on utilise la fonction de super stabilisateur d'image, l'image change de la manière suivante:

- La qualité d'image est légèrement amoindrie
- Sous un éclairage de lampes fluorescentes, il est possible que la luminosité d'image soit instable et les contours mal définis.

NEDERLANDS

Gebruik van de super-beeldstabilisatorfunctie

- 1 Druk op de [D.MODE] toets zodat het [] lampje naast de toets aan gaat.**
- De [] indicatie wordt op de LCD-monitor afgebeeld.
 - In het geval u deze functie gebruikt, wordt de sluitersnelheid automatisch ingesteld tussen 1/125 seconde en 1/50 seconde, afhankelijk van de helderheid van de scène.

■ Annuleren van de super-beeldstabilisatorfunctie

Druk bij herhaling op de [D.MODE] toets totdat zowel het [] lampje als het [] lampje naast de toets uit is (en zowel de [] indicatie als de [D.ZOOM] indicatie op de LCD-monitor niet meer wordt afgebeeld).

- Het annuleren van de super-beeldstabilisatorfunctie stelt tevens de sluitersnelheid terug op 1/50 seconde. Echter nadat u de sportfunctie hebt gekozen, zal het annuleren van de super-beeldstabilisatorfunctie de sluitertijd niet terugstellen op 1/50 seconde.

■ In de volgende opnamesituaties is het mogelijk dat het beeldstabiliserende effect onvoldoende is:

- Een onderwerp met horizontale of verticale strepen
- Een plat onderwerp
- Een donker onderwerp (In dit geval zal de [] indicatie op de LCD-monitor knipperen. Zorg voor meer licht.)
- Een onderwerp onder tl-buizen
- Een snelbewegend onderwerp
- Een onderwerp met een platte achtergrond

■ In het geval u de super-beeldstabilisatorfunctie gebruikt, verandert het beeld als volgt:

- De beeldkwaliteit vermindert enigszins.
- Onder tl-buizen kan de helderheid van het beeld fluctueren en kunnen de kleuren onnatuurlijk zijn.

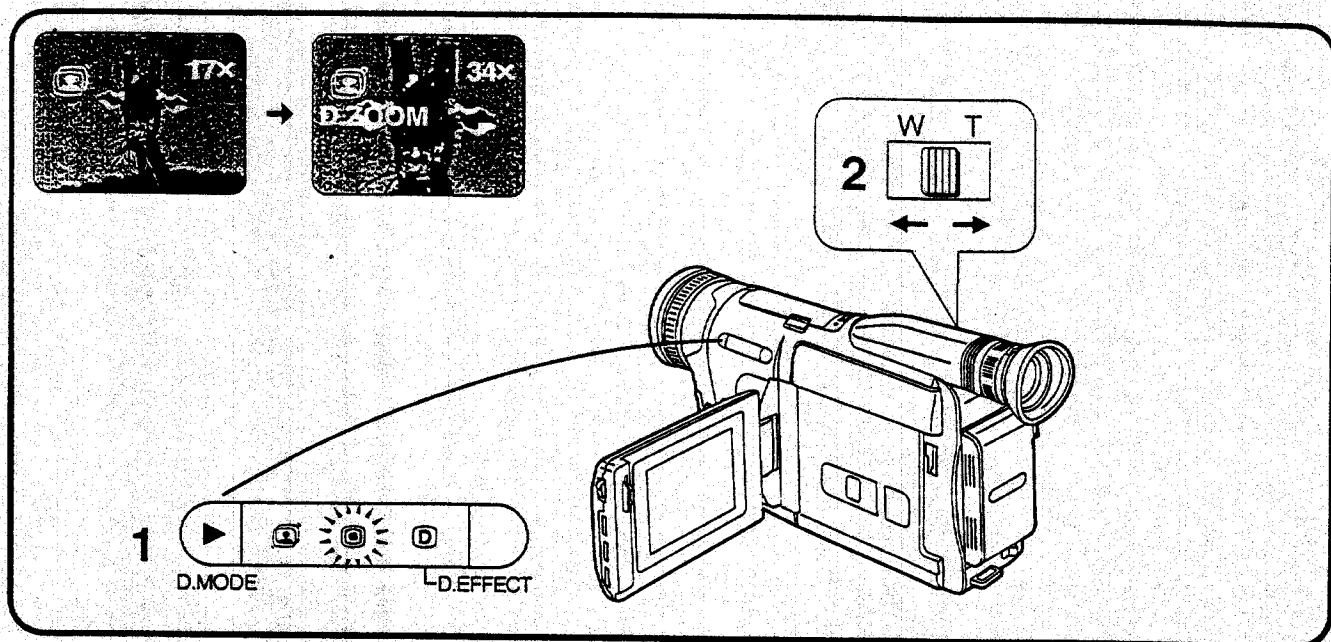

DEUTSCH

Benutzen der Digital-Zoom-Funktion

- 1 Die Taste [D.MODE] wiederholt drücken, bis die Anzeigelampe [☉] neben der Taste aufleuchtet.
 - Die Anzeige [D.ZOOM] erscheint auf dem LCD-Monitor.
 - Die Anzeige [☉] erscheint ebenfalls auf dem LCD-Monitor, da die Super-Bildstabilisator-Funktion automatisch eingeschaltet wird, um ein Verwackeln des stark vergrößerten Bildes zu verhindern. (Die Anzeigelampe [☉] leuchtet jedoch nicht auf.)
- 2 Den Zoomhebel [W • T] gegen [T] oder [W] drücken, um auf den gewünschten Bildausschnitt zu zoomen.
 - Bei eingeschalteter Digital-Zoom-Funktion können Sie zwischen 1× (Weitwinkel) und 17× optisch zoomen, und zudem zwischen 18× und 34× digital zoomen. Die Umschaltung zwischen optischem und digitalem Zoomen erfolgt automatisch.
 - Die Zoomgeschwindigkeit ist variabel. Je weiter Sie den Zoomhebel [W • T] gegen [W] oder [T] drücken, desto höher wird die Zoomgeschwindigkeit.
 - Beim Einsatz der Digital-Zoom-Funktion ist die Bildqualität reduziert.

■ Ausschalten der Digital-Zoom-Funktion

Die Taste [D.MODE] drücken, so daß weder die Anzeigelampe [☉] noch [☉] neben der Taste leuchtet (und weder die Anzeige [D.ZOOM] noch [☉] auf dem LCD-Monitor sichtbar ist).

ENGLISH

Using the Digital Zoom Function

- 1 Press the [D.MODE] Button repeatedly until the [☉] Indication Lamp next to the button lights.
 - The [D.ZOOM] Indication appears on the LCD Monitor.
 - The [☉] Indication also appears on the LCD Monitor as the Super image Stabilizer is automatically activated to prevent shaking of the highly magnified picture. (However, the [☉] Indication Lamp is not lit.)
- 2 Push the [W • T] Zoom Lever towards [T] or [W] to zoom in or out as desired.
 - With the Digital Zoom Function activated, you can optically zoom between 1× (wide-angle) and 17× and digitally between 18× and 34×. The changeover between optical and digital zooming is automatic.
 - The zooming speed is variable. The farther you push the [W • T] Lever towards [W] or [T], the faster the zooming speed becomes.
 - When using the Digital Zoom Function, the picture quality is somewhat reduced.

■ Cancelling the Digital Zoom Function

Press the [D.MODE] Button so that neither the [☉] nor the [☉] Indication Lamp next to the button is lit any more (and neither the [D.ZOOM] nor the [☉] Indication is displayed any more on the LCD Monitor).

FRANÇAIS

Utilisation de la fonction zoom numérique

- 1 Exercer des pressions successives sur la touche [D.MODE] jusqu'à ce que le témoin [] situé près de la touche s'allume.

- L'indication [D.ZOOM] apparaît sur le moniteur LCD.
- L'indication [] apparaît aussi sur le moniteur LCD car la fonction de super stabilisateur d'image est automatiquement activée pour éviter le tremblement de l'image très agrandie. (Toutefois, le témoin [] n'est pas allumé.)

- 2 Pousser le levier [W • T] vers [T] ou vers [W] pour rapprocher ou éloigner le sujet au zoom.

- Lorsque la fonction de zoom numérique est activée, il est possible d'actionner le zoom optiquement entre 1× (grand angle) et 17× et numériquement entre 18× et 34×. La commutation entre zoom optique et zoom numérique est automatique.
- La vitesse de zoom est variable. Plus l'on pousse le levier de zoom [W • T] vers [W] ou [T], plus la vitesse de zoom augmente.
- Lorsqu'on utilise la fonction zoom numérique, la qualité de l'image est quelque peu réduite.

■ Annulation de la fonction de zoom numérique

Appuyer sur la touche [D.MODE] de manière que ni le témoin [] ni le témoin [] situés près de la touche ne soient plus allumés (et que ni l'indication [D.ZOOM] ni l'indication [] n'apparaissent plus sur le moniteur LCD).

NEDERLANDS

Gebruik van de digitale zoomfunctie

- 1 Druk bij herhaling op de [D.MODE] toets totdat het [] lampje naast de toets aan gaat.

- De [D.ZOOM] indicatie wordt op de LCD-monitor afgebeeld.
- De [] indicatie wordt tevens op de LCD-monitor afgebeeld omdat de super-beeldstabilisatorfunctie automatisch wordt ingeschakeld teneinde het bewegen van het sterk vergrote beeld te voorkomen. (Het [] lampje gaat echter niet aan.)

- 2 Duw de [W • T] zoomknop naar [T] of [W] om naar wens in en uit te zoomen.

- Terwijl de digitale zoomfunctie is ingeschakeld, kunt u optisch zoomen tussen 1× (groothoek) en 17×, en digitaal zoomen tussen 18× en 34×. Het overschakelen tussen optisch en digitaal zoomen verloopt automatisch.
- De zoomsnelheid is variabel. Hoe verder u de [W • T] zoomknop naar [W] of [T] duwt, hoe hoger de zoomsnelheid wordt.
- In het geval u de digitale zoomfunctie gebruikt, zal de beeldkwaliteit enigszins worden verminderd.

■ Uitschakelen van de digitale zoomfunctie

Druk op de [D.MODE] toets zodat zowel het [] lampje als het [] lampje naast de toets uit is (en zowel de [D.ZOOM] indicatie als de [] indicatie op de LCD-monitor niet meer wordt afgebeeld).

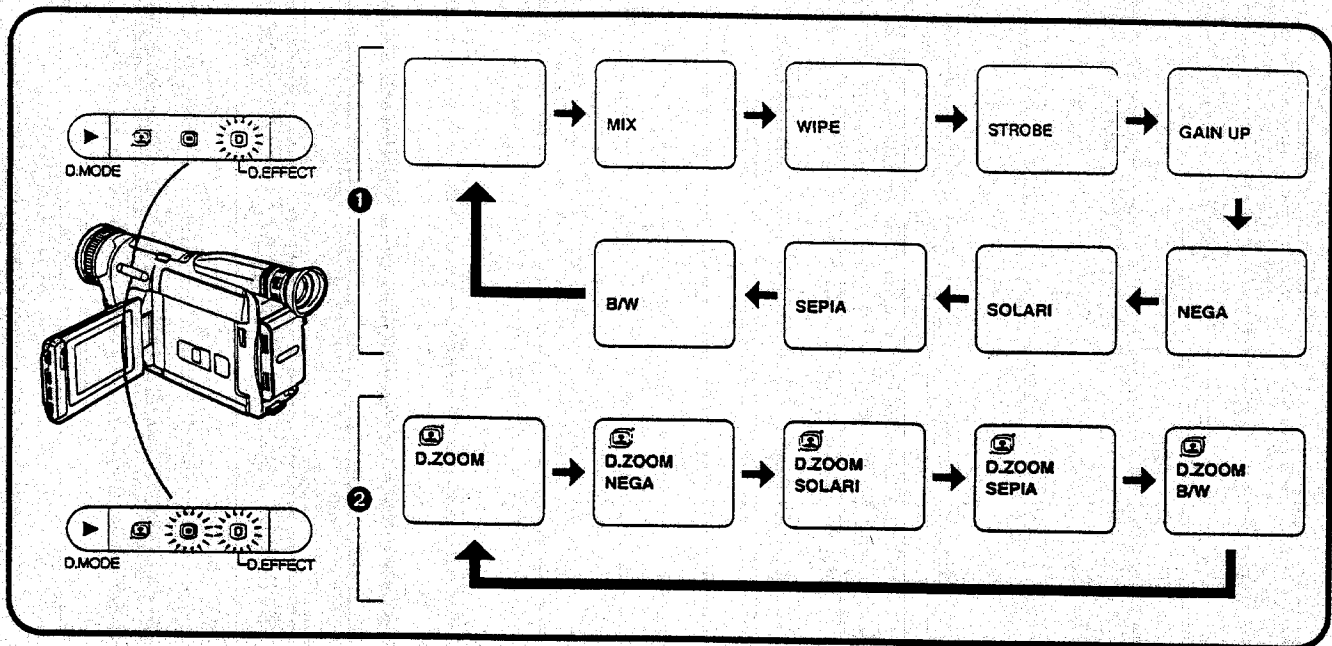

DEUTSCH

Hinweise zu den Digital-Effekt-Funktionen

Mit den nachstehend aufgeführten 8 Funktionen können Sie Ihre Videoaufnahmen durch besondere Bildeffekte kreativ bereichern. Sie können irgendeine dieser Digital-Effekt-Funktionen durch wiederholtes Drücken der Taste [D.EFFECT] wählen. Diese Funktionen wechseln dabei in oben gezeigter Reihenfolge ①. Um die gewählte Digital-Effekt-Funktion wieder auszuschalten, drücken Sie die Taste [D.EFFECT] wiederholt, bis keine der 8 Anzeigen mehr auf dem LCD-Monitor sichtbar ist.

1. Mix-Funktion [MIX] (→ 88)

Beim Aufnahmestart der neuen Szene erscheint zuerst ein Standbild der zuletzt aufgenommenen Szene. Die Mischblende blendet dieses dann langsam aus und blendet gleichzeitig das bewegte Bild der neuen Szene langsam ein und schafft so einen glatten Szenenübergang.

2. Wipe-Funktion [WIPE] (→ 90)

Beim Aufnahmestart der neuen Szene erscheint zuerst ein Standbild der zuletzt aufgenommenen Szene. Die Wischblende blendet dann von rechts nach links (ähnlich dem Öffnen eines Vorhanges) auf das bewegte Bild der neuen Szene über.

3. Stroboskop-Funktion [STROBE] (→ 92)

Sie verleiht den Bildern einen stroboskopartigen Effekt und verschafft so Action-Szenen und Aufnahmen von Sportereignissen erhöhte Wirkung und Spannung.

4. Aufhellungs-Funktion [GAIN UP] (→ 94)

5. Negativ-Funktion [NEGA] (→ 94)

6. Solarisations-Funktion [SOLARI] (→ 94)

7. Sepia-Funktion [SEPIA] (→ 94)

8. Schwarzweiß-Funktion [B/W] (→ 94)

Wenn Sie bei eingeschalteter Super-Bildstabilisator- oder Digital-Zoom-Funktion die Taste [D.EFFECT] wiederholt drücken, um eine Digital-Effekt-Funktion zu wählen, ist die Wahl (in der oben gezeigten Reihenfolge ②) auf die folgenden 4 Funktionen beschränkt: Negativ, Solarisation, Sepia und Schwarzweiß.

ENGLISH

About the Digital Effect Functions

The following 8 functions make it possible to enhance your recordings with special picture effects. You can select any of these Digital Effect Functions by repeatedly pressing the [D.EFFECT] Button. These functions change in the order ① shown above. To cancel the selected Digital Effect Function, press the [D.EFFECT] Button repeatedly until none of the 8 indications are displayed on the LCD Monitor.

1. Mix Function [MIX] (→ 88)

It gradually fades out a still picture of the last scene while fading in the moving picture of the new scene for a smooth scene-to-scene transition.

2. Wipe Function [WIPE] (→ 90)

It gradually replaces a still picture of the last recorded scene by the moving picture of the new scene, starting from the right side, to produce a smooth scene-to-scene transition.

3. Strobe Function [STROBE] (→ 92)

It adds a stroboscope-like effect to pictures to give action shots and recordings of sporting events added impact.

4. Gain-up Function [GAIN UP] (→ 94)

5. Negative Function [NEGA] (→ 94)

6. Solarisation Function [SOLARI] (→ 94)

7. Sepia Function [SEPIA] (→ 94)

8. Black-and-White Function [B/W] (→ 94)

If you press the [D.EFFECT] Button repeatedly to select a Digital Effect Function while the Super Image Stabilizer or Digital Zoom Function is activated, you can select only from among the following 4 functions – Negative, Solarisation, Sepia or Black-and-White – in the order ② shown above.

FRANCAIS

A propos des fonctions d'effet numérique

Les 8 fonctions suivantes permettent d'améliorer les enregistrements avec des effets d'image spéciaux. Il est possible de sélectionner n'importe laquelle de ces fonctions d'effet numérique en exerçant des pressions successives sur la touche [D.EFFECT]. Ces fonctions changent dans l'ordre ❶ indiqué ci-dessus. Pour annuler la fonction d'effet numérique sélectionnée, exercer des pressions successives sur la touche [D.EFFECT] jusqu'à ce qu'aucune des 8 indications n'apparaisse plus sur le moniteur LCD.

1. Fonction de mixage [MIX] (→ 89)

Elle permet de réaliser une reprise naturelle en fondant une image fixe de la séquence précédemment enregistrée dans une image mobile de la nouvelle séquence.

2. Fonction de volet [WIPE] (→ 91)

Elle permet de remplacer progressivement une image fixe de la séquence précédemment enregistrée par l'image mobile de la nouvelle séquence, à partir du côté droit, pour réaliser une reprise naturelle entre les séquences.

3. Fonction de stroboscope [STROBE] (→ 93)

Elle ajoute un effet de stroboscope aux images pour donner plus d'impact aux instantanés et aux enregistrements de scènes d'action ou de sport.

4. Fonction d'augmentation du gain [GAIN UP] (→ 95)

5. Fonction Négatif [NEGA] (→ 95)

6. Fonction Solarisation [SOLARI] (→ 95)

7. Fonction Sépia [SEPIA] (→ 95)

8. Fonction Noir et Blanc [B/W] (→ 95)

Si l'on exerce des pressions successives sur la touche [D.EFFECT] pour sélectionner une fonction d'effet numérique pendant que la fonction de super stabilisateur d'image ou de zoom numérique est activée, il est possible d'effectuer la sélection seulement parmi les quatre fonctions suivantes - Négatif, Solarisation, Sépia ou Noir et Blanc - dans l'ordre ❷ indiqué ci-dessus.

NEDERLANDS

Digitale effectfunctie

De volgende 8 digitale effectfuncties stellen u in staat uw opnamen met speciale beeldeffecten te verbeteren. U kunt een van deze digitale effectfuncties kiezen door bij herhaling op de [D.EFFECT] toets te drukken. Deze functies veranderen in de bovenstaande volgorde ❶. Om de gekozen digitale effectfunctie uit te schakelen, drukt u bij herhaling op de [D.EFFECT] toets totdat geen van de 8 digitale effectindicaties op de LCD-monitor wordt afgebeeld.

1. Mengfunctie [MIX] (→ 89)

Deze functie fadet het stilstaande beeld van de laatste scène uit, terwijl het bewegende beeld van de nieuwe scène wordt ingefaded, met als resultaat een soepele overgang tussen de scènes.

2. Wipefunctie [WIPE] (→ 91)

Deze functie vervangt geleidelijk het stilstaande beeld van de laatste scène door het bewegende beeld van de nieuwe scène, beginnende aan de rechterkant van het beeld, met als resultaat een soepele overgang tussen de scènes.

3. Strobefunctie [STROBE] (→ 93)

Deze functie voegt een stroboscopisch effect toe aan de opname, waardoor actie-opnamen en opnamen van sportevenementen een sterkere impact wordt gegeven.

4. Verhoogde gevoeligheidsfunctie [GAIN UP] (→ 95)

5. Negatieffunctie [NEGA] (→ 95)

6. Solarisatiefunctie [SOLARI] (→ 95)

7. Sepiafunctie [SEPIA] (→ 95)

8. Zwart-witfunctie [B/W] (→ 95)

In het geval u bij herhaling op de [D.EFFECT] toets drukt om een digitale effectfunctie te kiezen terwijl de super-beeldstabilisatorfunctie of de digitale zoomfunctie is ingeschakeld, kunt u alleen uit de volgende 4 functies kiezen in bovenstaande volgorde ❷: negatieffunctie, solarisatiefunctie, sepiafunctie en zwart-witfunctie.



1

2



1

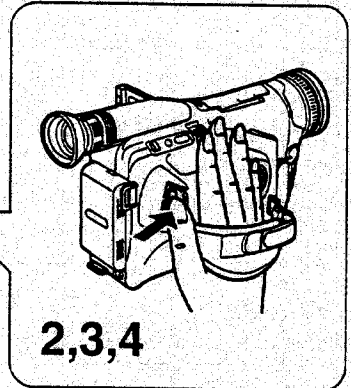
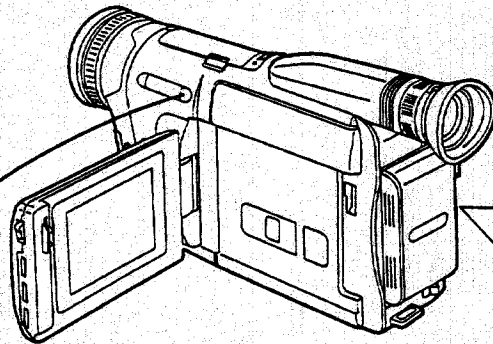

2,3,4

DEUTSCH

Benutzen der Mix-Funktion

Wenn diese Funktion eingeschaltet ist, und Sie mit dem Aufnehmen einer neuen Szene beginnen, erscheint zuerst ein Standbild der zuletzt aufgenommenen Szene. Das bewegte Bild der neuen Szene erscheint dann langsam überlagert auf dem Standbild, welches gleichzeitig langsam ausgeblendet wird.

- 1** Die Taste [D.EFFECT] drücken, bis die Anzeige [MIX] ① auf dem LCD-Monitor erscheint.
 - Die Digital-Effekt-Anzeigelampe [D] leuchtet auf.
- 2** Die Start-/Stop-Taste drücken, um die Aufnahme zu starten.
- 3** Die Start-/Stop-Taste drücken, um die Aufnahme zu stoppen.
 - Der Camerarecorder ist im Aufnahmepause-Modus.
 - Die Anzeige [MIX] wechselt von ① auf ② über, um anzuzeigen, daß ein Standbild der zuletzt aufgenommenen Szene im Digital-Bildspeicher festgehalten wird.
- 4** Die Start-/Stop-Taste drücken, um die Aufnahme der nächsten Szene zu starten.
 - Zuerst erscheint das Standbild der zuletzt aufgenommenen Szene (aus dem Bildspeicher), und es verschwindet dann langsam, während das bewegte Bild der neuen Szene langsam erscheint.
 - Alle folgenden Szenenübergänge werden so lange mit dem Mix-Effekt aufgenommen, bis Sie die Mix-Funktion ausschalten.

■ Ausschalten der Mix-Funktion

Die Taste [D.EFFECT] wiederholt drücken, bis keine der 8 Digital-Effekt-Anzeigen mehr auf dem LCD-Monitor angezeigt wird.

- Durch Benutzen der Aufnahme-Prüffunktion oder das Drücken der Taste [VCR/CAMERA] wird das Standbild im Digital-Bildspeicher nicht gelöscht.
- Beim Ausschalten des Camerarecorders oder bei der erneuten Wahl eines Digital-Effektes (außer Wipe) wird das gespeicherte Standbild jedoch gelöscht.

ENGLISH

Using the Mix Function

When this function is activated and you start recording a new scene, first a still picture of the last recorded scene appears. The moving picture of the new scene then gradually appears superimposed over the still picture which gradually disappears.

- 1** Press the [D.EFFECT] Button until the [MIX] Indication ① appears on the LCD Monitor.
 - The Digital Effect Indication Lamp [D] lights.
- 2** Press the Start/Stop Button to start recording.
- 3** Press the Start/Stop Button to stop recording the scene.
 - The Movie Camera is in the Recording Pause Mode
 - The [MIX] Indication changes from ① to ② to indicate that the last picture of the just recorded scene is now being kept in the digital image memory.
- 4** Press the Start/Stop Button to start recording the next scene.
 - First, the still picture (from the memory) appears and it then gradually disappears while the moving picture of the new scene gradually appears.
 - All subsequent scene-to-scene transitions will be recorded with this Mix Effect until you cancel the Mix Function.

■ Cancelling the Mix Function

Press the [D.EFFECT] Button repeatedly until none of the 8 Digital Effect Indications are displayed on the LCD Monitor.

- Performing Recording Check or pressing the [VCR/CAMERA] Button does not erase the still picture of the last recorded scene stored in the digital image memory.
- However, turning the Movie Camera off or again selecting a Digital Effect Mode except Wipe erases the stored still picture.

FRANÇAIS

Utilisation de la fonction de mixage

Lorsque cette fonction est activée et que l'on commence à enregistrer une nouvelle séquence, une image fixe de la dernière séquence enregistrée apparaît d'abord. L'image mobile de la nouvelle séquence apparaît ensuite progressivement en superposition par-dessus l'image fixe qui disparaît progressivement.

- 1 Appuyer sur la touche [D.EFFECT] jusqu'à ce que l'indication [MIX] ① apparaisse sur le moniteur LCD.**
 - Le témoin d'effet numérique [①] s'allume.
- 2 Appuyer sur la touche marche/arrêt pour enclencher l'enregistrement.**
- 3 Appuyer sur la touche marche/arrêt pour arrêter d'enregistrer la séquence.**
 - Le caméscope est en mode pause d'enregistrement.
 - L'indication [MIX] change de ① à ② pour indiquer que la dernière image de la séquence qui vient d'être enregistrée se trouve mémorisée dans la mémoire d'image numérique.
- 4 Appuyer sur la touche marche/arrêt pour enclencher l'enregistrement de la séquence suivante.**
 - D'abord, l'image fixe (de la mémoire) apparaît puis disparaît progressivement pendant que l'image mobile de la nouvelle séquence apparaît progressivement.
 - Toutes les transitions de séquence à séquence suivantes seront enregistrées avec cet effet de mixage jusqu'à ce qu'on annule la fonction de mixage.

■ Annulation de la fonction de mixage

Exercer des pressions successives sur la touche [D.EFFECT] jusqu'à ce qu'aucune des 8 indications d'effet numérique n'apparaisse plus sur le moniteur LCD.

- Si l'on effectue la vérification d'enregistrement ou si l'on appuie sur la touche [VCR/CAMERA], l'image fixe de la dernière séquence enregistrée mémorisée dans la mémoire d'image numérique ne sera pas effacée.
- Toutefois, si l'on met le caméscope hors circuit ou si l'on sélectionne à nouveau un mode d'effet numérique sauf le mode volet, l'image fixe mémorisée sera effacée.

NEDERLANDS

Gebruik van de mengfunctie

In het geval deze functie is ingeschakeld en u met het opnemen van een nieuwe scène begint, wordt eerst een stilstaand beeld van de laatste opgenomen scène afgebeeld. Het bewegende beeld van de nieuwe scène verschijnt vervolgens geleidelijk, geprojecteerd over het stilstaande beeld dat geleidelijk verdwijnt.

- 1 Druk op de [D.EFFECT] toets totdat de [MIX] indicatie ① op de LCD-monitor wordt afgebeeld.**
 - Het digitale effectlampje [①] gaat aan.
- 2 Druk op de start-/stoptoets om met het opnemen te beginnen.**
- 3 Druk op de start-/stoptoets om met het opnemen van de scène te stoppen.**
 - De camerarecorder staat in de opnamepauzefunctie.
 - De [MIX] indicatie verandert van ① naar ② om aan te geven dat het laatste beeld van de zojuist opgenomen scène in het digitale beeldgeheugen wordt bewaard.
- 4 Druk op de start-/stoptoets om met het opnemen van de volgende scène te beginnen.**
 - Eerst wordt het stilstaande beeld vanuit het digitale beeldgeheugen afgebeeld, en vervolgens zal het geleidelijk verdwijnen terwijl het bewegende beeld van de nieuwe scène geleidelijk verschijnt.
 - Alle volgende scèneovergangen zullen met dit mengeffect worden opgenomen totdat u de mengfunctie uitschakelt.

■ Uitschakelen van de mengfunctie

Druk bij herhaling op de [D.EFFECT] toets totdat geen van de 8 digitale effectindicaties op de LCD-monitor wordt afgebeeld.

- Door het gebruik van de opnamecontrolefunctie of het drukken op de [VCR/CAMERA] toets wordt het stilstaande beeld van de laatste scène dat in het digitale beeldgeheugen wordt bewaard niet uitgewist.
- Door de camerarecorder uit te schakelen of opnieuw een digitale effectfunctie (behalve de wipfunctie) te kiezen, wordt het stilstaande beeld van de laatste scène echter wel uit het digitale beeldgeheugen gewist.

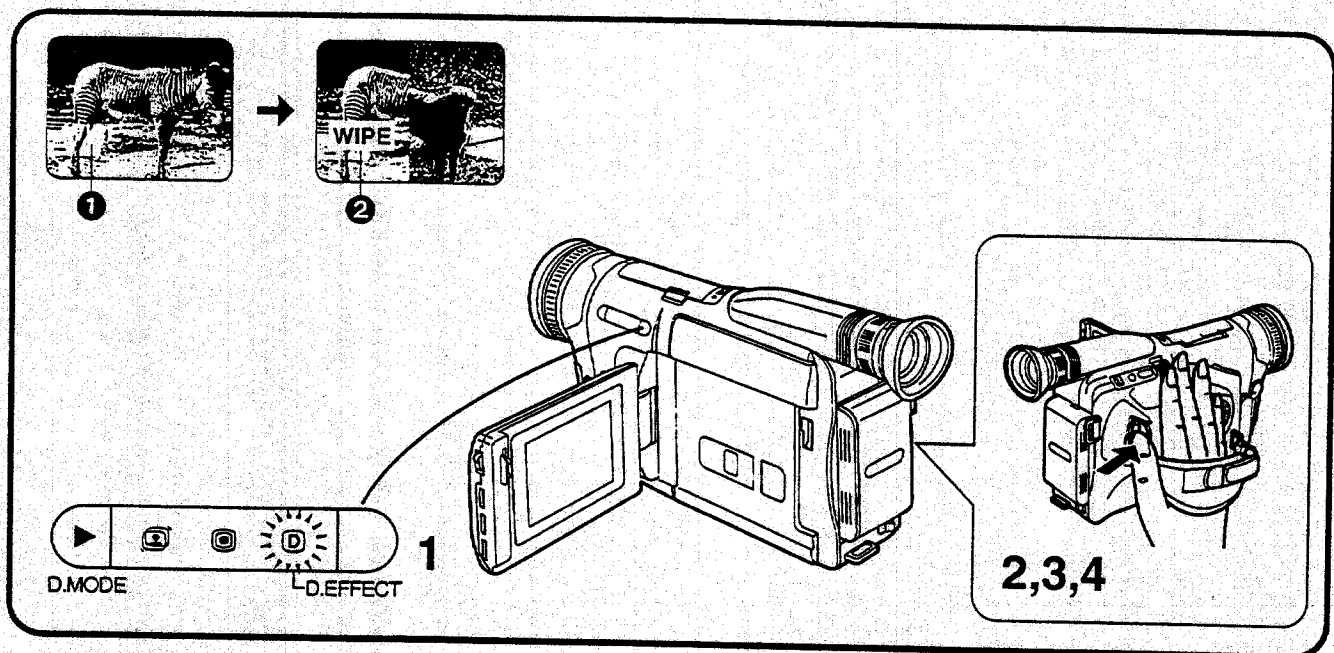

DEUTSCH

Benutzen der Wipe-Funktion

Wenn diese Funktion eingeschaltet ist, und Sie mit dem Aufnehmen einer neuen Szene beginnen, erscheint zuerst ein Standbild der zuletzt aufgenommenen Szene. Das bewegte Bild der neuen Szene erscheint dann langsam von rechts nach links anstelle des Standbildes, ähnlich dem Öffnen eines Vorhanges.

- 1 Die Taste [D.EFFECT] wiederholt drücken, bis die Anzeige [WIPE] ① auf dem LCD-Monitor erscheint.**
 - Die Digital-Effekt-Anzeigelampe [D] leuchtet auf.
- 2 Die Start-/Stop-Taste drücken, um die Aufnahme zu starten.**
- 3 Die Start-/Stop-Taste drücken, um die Aufnahme zu stoppen.**
 - Der Camerarecorder ist im Aufnahmepause-Modus.
 - Die Anzeige [WIPE] wechselt von ① auf ② über, um anzuzeigen, daß ein Standbild der zuletzt aufgenommenen Szene im Digital-Bildspeicher festgehalten wird.
- 4 Die Start-/Stop-Taste drücken, um die Aufnahme der nächsten Szene zu starten.**
 - Zuerst erscheint das Standbild der zuletzt aufgenommenen Szene (aus dem Bildspeicher), und es wird dann langsam von rechts nach links durch das bewegte Bild der neuen Szene ersetzt.
 - Alle folgenden Szenenübergänge werden so lange mit dem Wipe-Effekt aufgenommen, bis Sie die Wipe-Funktion ausschalten.

■ Ausschalten der Wipe-Funktion

Die Taste [D.EFFECT] wiederholt drücken, bis keine der 8 Digital-Effekt-Anzeigen mehr auf dem LCD-Monitor angezeigt wird.

- Durch Benutzen der Aufnahme-Prüffunktion oder das Drücken der Taste [VCR/CAMERA] wird das Standbild im Digital-Bildspeicher nicht gelöscht.
- Beim Ausschalten des Camerarecorders oder bei der erneuten Wahl eines Digital-Effektes wird das gespeicherte Standbild jedoch gelöscht.

ENGLISH

Using the Wipe Function

When this function is activated and you start recording the new scene, first a still picture of the last recorded scene appears. The moving picture of the new scene then gradually appears from the right and replaces the still picture, similar to opening a curtain.

- 1 Press the [D.EFFECT] Button repeatedly until the [WIPE] Indication ① appears on the LCD Monitor.**
 - The Digital Effect Indication Lamp [D] lights.
- 2 Press the Start/Stop Button to start recording.**
- 3 Press the Start/Stop Button to stop recording the scene.**
 - The Movie Camera is in the Recording Pause Mode.
 - The [WIPE] Indication changes from ① to ② to indicate that the last picture of the just recorded scene is now being kept in the digital image memory.
- 4 Press the Start/Stop Button to start recording the next scene.**
 - First, the still picture (from the memory) appears and it is then gradually replaced by the moving picture of the new scene, starting from the right.
 - All subsequent scene-to-scene transitions will be recorded with this Wipe Effect until you cancel the Wipe Function.

■ Cancelling the Wipe Function

Press the [D.EFFECT] Button repeatedly until none of the 8 Digital Effect Indications are displayed on the LCD Monitor.

- Performing Recording Check or pressing the [VCR/CAMERA] Button does not erase the still picture of the last recorded scene stored in the digital image memory.
- However, turning the Movie Camera off or again selecting a Digital Effect Mode erases the stored still picture.

FRANÇAIS

Utilisation de la fonction de volet

Lorsque cette fonction est activée et que l'on commence à enregistrer la nouvelle séquence, une image fixe de la dernière séquence enregistrée apparaît d'abord. L'image mobile de la nouvelle séquence apparaît ensuite progressivement à partir de la droite et remplace l'image fixe, avec un effet d'ouverture de rideau.

- 1 Exercer des pressions successives sur la touche [D.EFFECT] jusqu'à ce que l'indication [WIPE] ① apparaisse sur le moniteur LCD.**
 - Le témoin d'effet numérique [D] s'allume.
- 2 Appuyer sur la touche marche/arrêt pour enclencher l'enregistrement.**
- 3 Appuyer sur la touche marche/arrêt pour arrêter d'enregistrer la séquence.**
 - Le caméscope est en mode pause d'enregistrement.
 - L'indication [WIPE] change de ① à ② pour indiquer que la dernière image de la séquence qui vient d'être enregistrée se trouve mémorisée dans la mémoire d'image numérique.
- 4 Appuyer sur la touche marche/arrêt pour enclencher l'enregistrement de la séquence suivante.**
 - D'abord, l'image fixe (de la mémoire) apparaît puis est remplacée progressivement par l'image mobile de la nouvelle séquence, à partir de la droite.
 - Toutes les transitions de séquence à séquence suivantes seront enregistrées avec cet effet de volet jusqu'à ce qu'on annule la fonction de volet.

■ Annulation de la fonction de volet

Exercer des pressions successives sur la touche [D.EFFECT] jusqu'à ce qu'aucune des 8 indications d'effet numérique n'apparaisse plus sur le moniteur LCD.

- Si l'on effectue la vérification d'enregistrement ou si l'on appuie sur la touche [VCR/CAMERA], l'image fixe de la dernière séquence enregistrée mémorisée dans la mémoire d'image numérique ne sera pas effacée.
- Toutefois, si l'on met le caméscope hors circuit ou si l'on sélectionne à nouveau un mode d'effet numérique, l'image fixe mémorisée sera effacée.

NEDERLANDS

Gebruik van de wipefunctie

In het geval deze functie is ingeschakeld en u met het opnemen van een nieuwe scène begint, wordt eerst een stilstaand beeld van de laatste opgenomen scène afgebeeld. Het bewegende beeld van de nieuwe scène verschijnt geleidelijk vanaf de rechterkant en vervangt het stilstaande beeld, als ware het een gordijn dat ervoor wordt getrokken.

- 1 Druk bij herhaling op de [D.EFFECT] toets totdat de [WIPE] indicatie ① op de LCD-monitor wordt afgebeeld.**
 - Het digitale effectlampje [D] gaat aan.
- 2 Druk op de start-/stoptoets om met het opnemen te beginnen.**
- 3 Druk op de start-/stoptoets om met het opnemen van de scène te stoppen.**
 - De camerarecorder staat in de opnamepauzefunctie.
 - De [WIPE] indicatie verandert van ① naar ② om aan te geven dat het laatste beeld van de zojuist opgenomen scène in het digitale beeldgeheugen wordt bewaard.
- 4 Druk op de start-/stoptoets om met het opnemen van de volgende scène te beginnen.**
 - Eerst wordt het stilstaande beeld vanuit het digitale beeldgeheugen afgebeeld, en vervolgens zal het geleidelijk door het bewegende beeld worden vervangen, beginnende aan de rechterkant van het beeld.
 - Alle volgende scèneovergangen zullen met dit wipe-effect worden opgenomen totdat u de wipefunctie uitschakelt.

■ Uitschakelen van de wipefunctie

Druk bij herhaling, op de [D.EFFECT] toets totdat geen van de 8 digitale effectindicaties op de LCD-monitor wordt afgebeeld.

- Door het gebruik van de opnamecontrolefunctie of het drukken op de [VCR/CAMERA] toets wordt het stilstaande beeld van de laatste scène dat in het digitale beeldgeheugen wordt bewaard niet uitgewist.
- Door de camerarecorder uit te schakelen of opnieuw een digitale effectfunctie te kiezen, wordt het stilstaande beeld van de laatste scène echter wel uit het beeldgeheugen gewist.

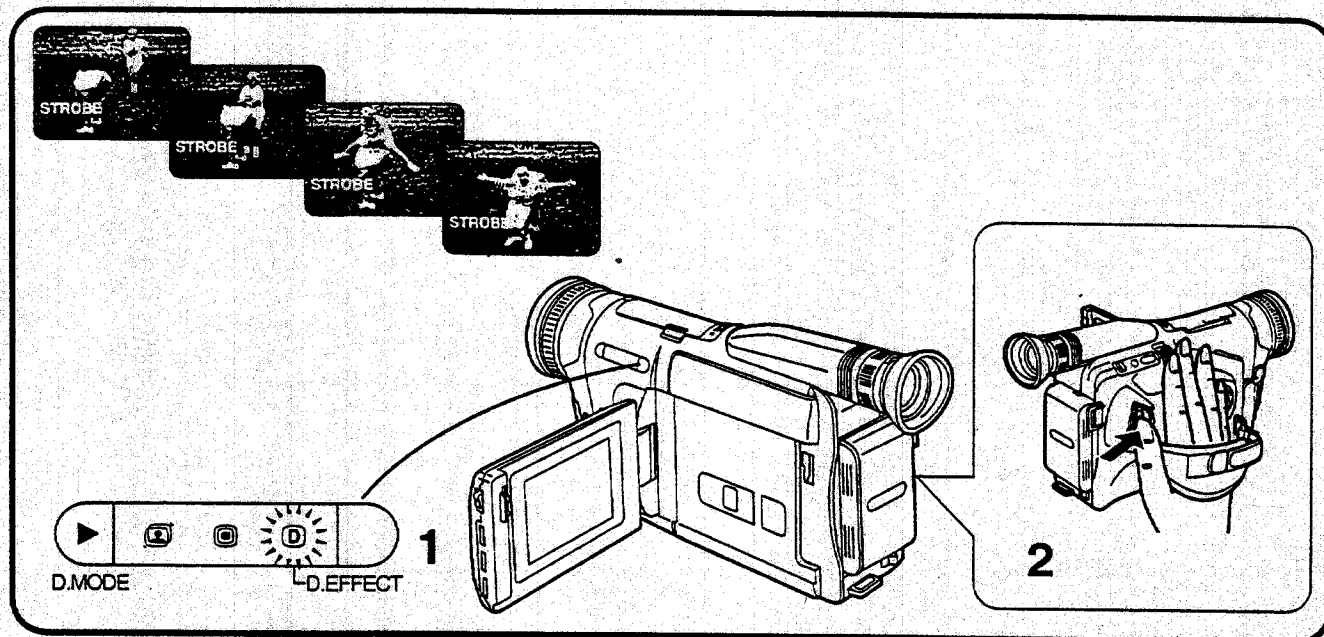

DEUTSCH

Benutzen der Stroboskop-Funktion

Diese Funktion zeichnet kontinuierlich 4 Standbilder pro Sekunde auf und verleiht so dem Bild einen stroboskopartigen Effekt, während der Ton auf normale Weise aufgezeichnet wird.

- 1 Die Taste [D.EFFECT] wiederholt drücken, bis die Anzeige [STROBE] auf dem LCD-Monitor erscheint.**
 - Die Digital-Effekt-Anzeigelampe [D] leuchtet auf.
- 2 Die Start-/Stop-Taste drücken, um die Aufnahme zu starten.**
 - Alle folgenden Szenen werden so lange mit Stroboskop-Effekt aufgenommen, bis Sie die Stroboskop-Funktion ausschalten.

■ Ausschalten der Stroboskop-Funktion

Die Taste [D.EFFECT] wiederholt drücken, bis keine der 8 Digital-Effekt-Anzeigen mehr auf dem LCD-Monitor angezeigt wird.

- Da die Stroboskop-Bilder aus dem digitalen Bildspeicher aufgezeichnet werden, sind Bildqualität und -auflösung im Vergleich zu den auf normale Weise aufgezeichneten Bildern etwas geringer.
- Beim Aufnehmen unter Leuchtstofflampen kann es zu Schwankungen in der Bildhelligkeit kommen.

ENGLISH

Using the Strobe Function

This function continuously records 4 still pictures per second to give the picture a stroboscope-like effect, while the sound is recorded as usual.

- 1 Press the [D.EFFECT] Button repeatedly until the [STROBE] Indication appears on the LCD Monitor.**
 - The Digital Effect Indication Lamp [D] lights.
- 2 Press the Start/Stop Button to start recording.**
 - All subsequent scenes will be recorded with strobe effect until you cancel the Strobe Function.

■ Cancelling the Strobe Function

Press the [D.EFFECT] Button repeatedly until none of the 8 Digital Effect Indications are displayed on the LCD Monitor.

- Since the strobe pictures are recorded from the digital image memory, the picture quality is slightly inferior to that of normally recorded pictures.
- When recording under fluorescent lamps, the brightness of the picture may fluctuate.

FRANÇAIS

Utilisation de la fonction de stroboscope

Cette fonction permet d'enregistrer continuellement 4 images fixes par seconde pour donner un effet de stroboscope à l'image, tout en enregistrant le son normalement.

- 1 Exercer des pressions successives sur la touche [D.EFFECT] jusqu'à ce que l'indication [STROBE] apparaisse sur le moniteur LCD.

- Le témoin d'effet numérique [D] s'allume.

- 2 Appuyer sur la touche marche/arrêt pour enclencher l'enregistrement.

- Toutes les séquences suivantes seront enregistrées avec un effet de stroboscope jusqu'à ce qu'on annule la fonction de stroboscope.

■ Annulation de la fonction de stroboscope

Exercer des pressions successives sur la touche [D.EFFECT] jusqu'à ce qu'aucune des 8 indications d'effet numérique n'apparaisse plus sur le moniteur LCD.

- Les images stroboscopiques étant enregistrées à partir de la mémoire d'image numérique, la qualité d'image sera légèrement inférieure à celle des images enregistrées normalement.
- Si l'enregistrement est effectué sous des lampes fluorescentes, il est possible qu'il y ait des fluctuations de la luminosité des images.

NEDERLANDS

Gebruik van de strobefunctie

In het geval deze functie is ingeschakeld, worden ononderbroken 4 beelden per seconde opgenomen, zodat de opname een stroboscopisch effect krijgt, terwijl het geluid normaal wordt opgenomen.

- 1 Druk bij herhaling op de [D.EFFECT] toets totdat de [STROBE] indicatie op de LCD-monitor wordt afgebeeld.

- Het digitale effectlampje [D] gaat aan.

- 2 Druk op de start-/stop-toets om met het opnemen te beginnen.

- Alle volgende scènes zullen met dit stroboscoopeffect worden opgenomen totdat u de strobefunctie uitschakelt.

■ Uitschakelen van de strobefunctie

Druk bij herhaling op de [D.EFFECT] toets totdat geen van de 8 digitale effectindicaties op de LCD-monitor wordt afgebeeld.

- Aangezien de strobebeelden wordt opgenomen vanuit het digitale beeldgeheugen is de beeldkwaliteit enigszins minder dan van normaal opgenomen beelden.
- In het geval u onder fluorescerende lampen opneemt, kan de helderheid van het beeld fluctueren.

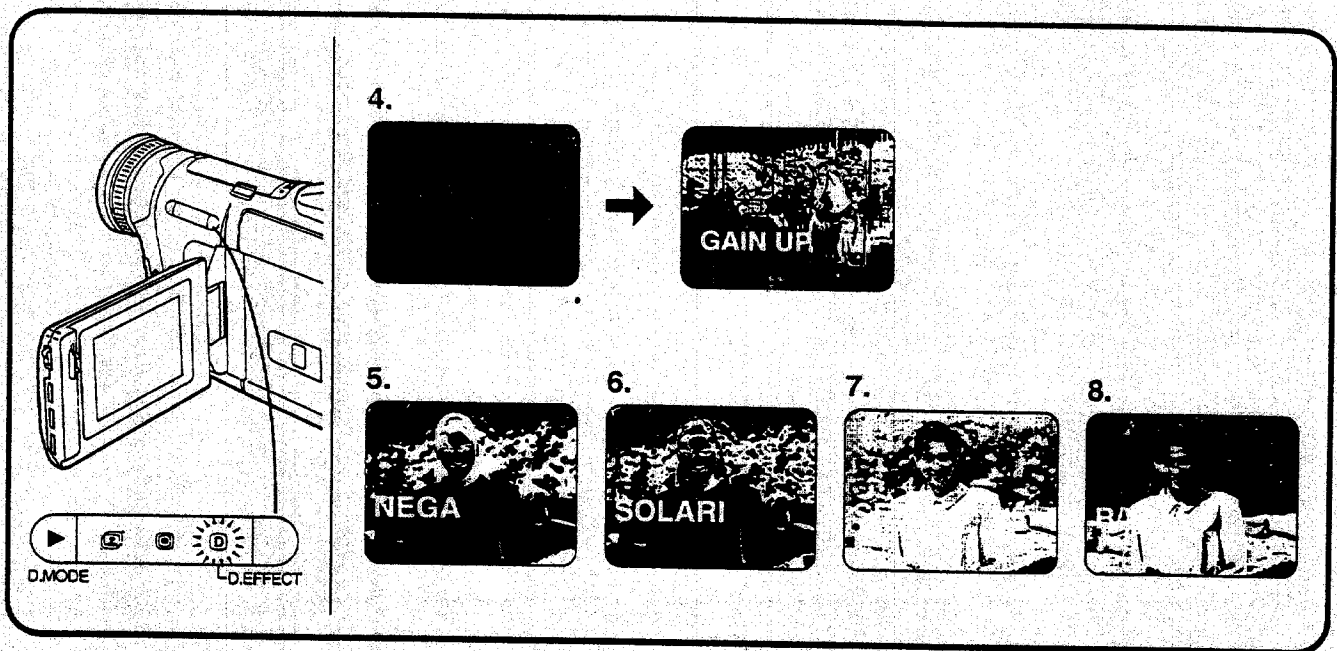

DEUTSCH

Benutzen der anderen Digital-Effekt-Funktionen

Um irgendeine dieser Digital-Effekt-Funktionen zu benutzen, die Taste [D.EFFECT] wiederholt drücken, bis die Anzeige der gewünschten Funktion auf dem LCD-Monitor erscheint. Die Digital-Effekt-Anzeigelampe [D] leuchtet ebenfalls auf.

4. Aufhellungs-Funktion [GAIN UP]

Diese Funktion ist praktisch, z.B. wenn Sie von draußen in ein Haus aufnehmen.

- Durch Einschalten dieser Funktion wird der Camerarecorder automatisch auf den Modus manuelle Scharfeinstellung umgeschaltet, und die Scharfeinstellung muß daher von Hand vorgenommen werden (→ 106).
- Wenn der Modus Sport oder Porträt eingeschaltet ist, wird er durch Einschalten der Aufhellungs-Funktion automatisch ausgeschaltet.
- Beim Aufnehmen mit der Aufhellungs-Funktion kann ein leichtes Nachziehen im Bild auftreten.

5. Negativ-Funktion [NEGA]

Diese Funktion verleiht Szenen einen Spezialeffekt ähnlich dem eines Foto-Negatives, d.h. die hellen und dunklen Bildteile sowie auch die Farben sind verkehrt.

6. Solarisations-Funktion [SOLARI]

Mit dieser Funktion können Sie Szenen einen Spezialeffekt mit reversierten Farben geben.

7. Sepia-Funktion [SEPIA]

Benutzen Sie diese Funktion, um Szenen bräunlich einzufärben, ähnlich dem Farbton alter Fotos.

8. Schwarzweiß-Funktion [B/W]

Mit dieser Funktion können Sie Szenen in Schwarzweiß aufnehmen.

■ Ausschalten der gewählten Digital-Effekt-Funktion

Die Taste [D.EFFECT] wiederholt drücken, bis keine der 8 Digital-Effekt-Anzeigen mehr auf dem LCD-Monitor angezeigt wird.

ENGLISH

Using the Other Digital Effect Functions

To use any of these Digital Effect Functions, press the [D.EFFECT] Button repeatedly until the Indication of the desired function appears on the LCD Monitor. The Digital Effect Indication Lamp [D] also lights.

4. Gain-up Function [GAIN UP]

This function is useful when recording from the outside into a house, etc.

- Activating this function automatically puts the Movie Camera into the Manual Focus Mode and you need to adjust the focus manually (→ 106).
- If the Sports or Portrait Mode was being used, activating the Gain-up Function cancels it automatically.
- Some after-image distortion may occur during recording with the Gain-up Function.

5. Negative Function [NEGA]

This functions lets you record scenes with a special effect similar to a photographic negative, i.e. the bright and dark parts and the colours are reversed.

6. Solarisation Function [SOLARI]

With this function, you can give certain scenes a special effect with reversed colours.

7. Sepia Function [SEPIA]

Use this function, when you want to record scenes with a brown tint similar to that of old photographs.

8. Black-and-White Function [B/W]

This function is convenient for recording scenes in black and white.

■ Cancelling Any of the Above Digital Effect Functions

Press the [D.EFFECT] Button repeatedly until none of the 8 Digital Effect Indications are displayed on the LCD Monitor.

FRANÇAIS

Utilisation des autres fonctions d'effet numérique

Pour utiliser l'une quelconque de ces fonctions d'effet numérique, exercer des pressions successives sur la touche [D.EFFECT] jusqu'à ce que l'indication de la fonction désirée apparaisse sur le moniteur LCD. Le témoin d'effet numérique [D] s'allume aussi.

4. Fonction d'augmentation du gain [GAIN UP]

Cette fonction est utile lorsqu'on filme l'intérieur d'un bâtiment à partir de l'extérieur, etc.

- Lorsque cette fonction est activée, le caméscope passe automatiquement au mode mise au point manuelle et il faut donc régler la mise au point manuellement (→ 107)
- Si l'on utilisait le mode Sport ou Portrait, ce mode sera automatiquement annulé lorsque la fonction d'augmentation du gain est activée.
- Il est possible qu'une distorsion après l'image se produise lors de l'enregistrement avec la fonction d'augmentation du gain.

5. Fonction Négatif [NEGA]

Cette fonction permet d'enregistrer des séquences avec un effet spécial similaire à un négatif photographique, c'est-à-dire avec une inversion des parties claires et sombres et des couleurs de l'image.

6. Fonction Solarisation [SOLARI]

Cette fonction permet de donner un effet spécial d'inversion des couleurs à certaines séquences.

7. Fonction Sépia [SEPIA]

Cette fonction permet de donner une teinte brune similaire à celles des photographies anciennes aux séquences que l'on enregistre.

8. Fonction Noir et Blanc [B/W]

Cette fonction permet d'effectuer commodément des enregistrements en noir et blanc.

■ Annulation des fonctions d'effet numérique mentionnées ci-dessus

Exercer des pressions successives sur la touche [D.EFFECT] jusqu'à ce qu'aucune des 8 indications n'apparaisse plus sur le moniteur LCD.

NEDERLANDS

Gebruik van de andere digitale effectfuncties

Om een van deze digitale effectfuncties te gebruiken, drukt u bij herhaling op de [D.EFFECT] toets totdat de indicatie van de gewenste functie op de LCD-monitor wordt afgebeeld. Het digitale effectlampje [D] gaat tevens aan.

4. Verhoogde gevoeligheidsfunctie [GAIN UP]

Deze functie is nuttig in het geval u zich buitenshuis bevindt en een scène opneemt die zich binnenshuis afspeelt, enz.

- In het geval de verhoogde gevoeligheidsfunctie wordt ingeschakeld, wordt de camerarecorder automatisch in de handmatige scherpstelling gezet en moet u het beeld met de hand scherp stellen. (→ 107)
- In het geval de verhoogde gevoeligheidsfunctie wordt ingeschakeld terwijl de sportfunctie of de portretfunctie wordt gebruikt, zal die functie automatisch worden uitgeschakeld.
- Tijdens het opnemen in de verhoogde gevoeligheidsfunctie kan enige nabeeldvervalsing optreden.

5. Negatieffunctie [NEGA]

Deze functie stelt u in staat uw opnamen het speciale effect van een fotografisch negatief te geven, d.w.z. de lichte en donkere delen en de kleuren zijn omgekeerd.

6. Solarisatiefunctie [SOLARI]

Met deze functie stelt u in staat bepaalde opnamen het speciale effect van omgekeerde kleuren te geven.

7. Sepiafunctie [SEPIA]

Deze functie stelt u in staat uw opnamen het speciale effect van een bruine tint te geven, net zoals bij oude foto's.

8. Zwart-witfunctie [B/W]

Deze functie stelt u in staat uw opnamen het speciale effect van zwart-wit te geven.

■ Uitschakelen van een van de bovenstaande digitale effectfuncties

Druk bij herhaling op de [D.EFFECT] toets totdat geen van de 8 digitale effectindicaties op de LCD-monitor wordt afgebeeld.

STDBY

MOTION SENSOR

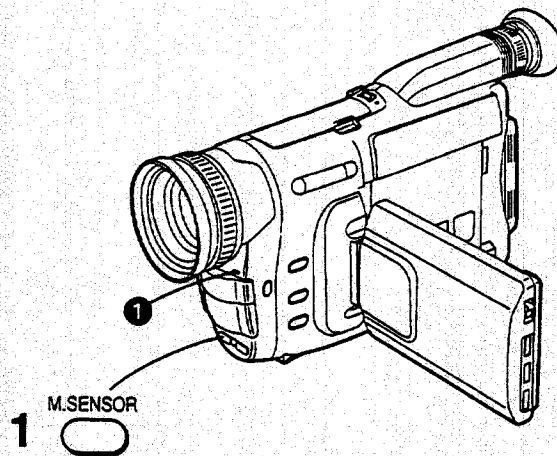

DEUTSCH

Bewegungssensorgesteuerte Aufnahme

In diesem Modus beginnt die Aufnahme automatisch, wenn der eingebaute Bewegungssensor Bewegungen des Bildgegenstandes im Bild feststellt.

- 1 Wenn der Camerarecorder im Modus Aufnahmepause ist, die Taste [M.SENSOR] länger als 2 Sekunden drücken.

- Die Bewegungssensor-Funktionsanzeige [STDBY] erscheint auf dem LCD-Monitor.
- Die Aufnahme-Anzeigelampe 1 leuchtet auf, wenn die Aufnahme beginnt.

Die Aufnahme beginnt automatisch ca. 1 Sekunde, nachdem der im Camerarecorder eingebaute Bewegungssensor eine Bewegung im Bild festgestellt hat. Ungefähr 10 Sekunden nach dem Stoppen der Bewegung im Bild stoppt auch die Aufnahme automatisch, und der Camerarecorder ist wieder in der Bewegungssensor-Funktion.

Wenn der Camerarecorder länger als 6 Minuten in der Bewegungssensor-Funktion bleibt, schaltet sich der LCD-Monitor bzw. der Sucher automatisch aus, um Strom zu sparen. Sobald der Bewegungssensor erneut eine Bewegung im Bild feststellt, wird die Aufnahme ca. 4 Sekunden später wieder gestartet, und der LCD-Monitor bzw. der Sucher schaltet sich dabei ein.

■ Ausschalten der Bewegungssensor-Funktion während des Aufnehmens

Die Taste [M.SENSOR] erneut drücken.

ENGLISH

Motion-Sensor-Controlled Recording

In this mode, recording automatically starts when the built-in Motion Sensor detects some movement in the picture.

- 1 With the Movie Camera in the Recording Pause Mode, press the [M.SENSOR] Button for more than 2 seconds.

- The Motion Sensor Function Stand-by [STDBY] Indication appears on the LCD Monitor.
- The Tally Lamp 1 lights when recording starts.

Approximately 1 second after the Movie Camera's Motion Sensor has detected movement in the picture, the recording automatically starts. Approximately 10 seconds after movement in the picture has stopped, recording automatically stops and the Movie Camera is in the Motion Sensor Stand-by Mode.

When the Movie Camera remains in the Motion Sensor Stand-by Mode for more than 6 minutes, the LCD-Monitor (or the Finder) automatically turns off to conserve power. When the Motion Sensor again detects movement in the picture, recording automatically restarts after approximately 4 seconds and the LCD Monitor (or the Finder) turns on.

■ Cancelling the Motion Sensor Function During Recording

Press the [M.SENSOR] Button one time.

FRANÇAIS

Enregistrement avec contrôle par capteur de mouvement

Dans ce mode, l'enregistrement s'enclenche automatiquement lorsque le capteur de mouvement incorporé détecte un mouvement dans l'image.

1 Le caméscope étant en mode pause d'enregistrement, appuyer sur la touche [M.SENSOR] pendant plus de 2 secondes.

- L'indication d'attente [STDBY] de la fonction de capteur de mouvement apparaît sur le moniteur LCD.
- Le témoin de contrôle ❶ s'allume lorsque l'enregistrement s'enclenche.

Environ 1 seconde après que le capteur de mouvement du caméscope ait détecté un mouvement dans l'image, l'enregistrement s'enclenche automatiquement. 10 secondes après que le mouvement dans l'image ait cessé, l'enregistrement s'arrête automatiquement et le caméscope passe en mode d'attente de fonction de capteur de mouvement.

Si le caméscope reste dans le mode d'attente de fonction de capteur de mouvement pendant plus de six minutes, le moniteur LCD (ou le viseur) est mis automatiquement hors circuit afin d'économiser l'énergie. Lorsque le capteur de mouvement détecte à nouveau un mouvement dans l'image, l'enregistrement recommence automatiquement après environ quatre secondes et le moniteur LCD (ou le viseur) est remis en circuit.

■ Annulation de la fonction de capteur de mouvement pendant l'enregistrement

Appuyer à nouveau sur la touche [M.SENSOR].

NEDERLANDS

Bewegingssensor-gestuurde opname

In deze functie wordt automatisch met het opnemen begonnen zodra de ingebouwde bewegingssensor een beweging in het beeld heeft waargenomen.

1 Druk gedurende langer dan 2 seconden op de [M.SENSOR] toets terwijl de camerarecorder in de opnamepauzefunctie staat.

- De bewegingssensorfunctie-pauze-indicatie [STDBY] wordt op de LCD-monitor afgebeeld.
- Het opnamelampje ❶ gaat aan wanneer het opnemen begint.

Ongeveer 1 seconde nadat de sensor in de camerarecorder een beweging in het beeld in de zoeker heeft waargenomen, zal het opnemen automatisch beginnen. Ongeveer 10 seconden nadat de laatste beweging in het beeld in de zoeker is geëindigd, zal het opnemen automatisch worden gestopt en de camerarecorder in de bewegingssensor-stand-by-functie worden gezet.

In het geval de camerarecorder gedurende langer dan 6 minuten in de bewegingssensor-stand-by-functie blijft staan, wordt de LCD-monitor (of de zoeker) automatisch uitgeschakeld om energie te besparen. In het geval de bewegingssensor weer een beweging in het beeld waarneemt, zal na ongeveer 4 seconden het opnemen automatisch worden voortgezet en de LCD-monitor (of de zoeker) worden ingeschakeld.

■ Annuleren van de bewegingssensor-gestuurde opnamefunctie tijdens het opnemen

Druk nogmaals op de [M.SENSOR] toets.

Aufnahmesituationen, unter welchen die Bewegungssensor-Funktion u.U. ebenfalls ausgelöst wird

- Weiße Wand oder ein anderer einfarbiger Hintergrund hinter dem Bildgegenstand.
- Bildgegenstand mit horizontalen, vertikalen oder schrägen Streifen.
- Plötzlicher Wechsel in der Helligkeit der Szenenbeleuchtung.
- Einwirkung von leichten Stößen oder Vibration auf den Camerarecorder.
- Aufnahmen unter schwacher Beleuchtung. (Die Anzeige [MOTION SENSOR] blinkt dabei auf dem LCD-Monitor oder im Sucher.)

Aufnahmesituationen, unteren welchen die Bewegungssensor-Funktion u.U. nicht ausgelöst wird

- Extrem langsame oder schnelle Bewegung des Bildgegenstandes.
- Sehr geringe Bewegung des Bildgegenstandes.
- Aufnahmen unter schwacher Beleuchtung. (Die Anzeige [MOTION SENSOR] blinkt dabei auf dem LCD-Monitor oder im Sucher.)
- Sehr kleiner Bildgegenstand.
- Bewegung des Bildgegenstandes nahe beim Bildrand.
- Hintergrund mit horizontalen oder vertikalen Streifen.

- Um versehentlichen durch Bewegungen des Camerarecorders verursachten Aufnahmestart zu vermeiden, sollte der Camerarecorder auf einem Stativ montiert oder auf andere Weise in äußerst stabiler Position gesichert werden.
- Die Bewegungssensor-Funktion kann während der normalen Aufnahme nicht ausgelöst werden.
- Wenn sich der Camerarecorder in der Bewegungssensorfunktion befindet, ist es nicht möglich, durch Drücken der Start-/Stop-Taste die Aufnahme manuell auszulösen oder die Super-Bildstabilisator-, Digital-Zoom-, Digital-Effekte-, Aufnahmeprüf- oder Kameraschlauf-Funktion auszulösen.
- Wird der Netzadapter zur Stromversorgung des Camerarecorders verwendet, bleibt der Camerarecorder auch dann weiterhin in der Bewegungssensorfunktion, wenn das Bandende bereits erreicht ist. Das Band sollte daher innerhalb einer Woche geprüft werden. Wird der Akku zur Stromversorgung des Camerarecorders verwendet, bleibt er in der Bewegungssensorfunktion, bis der Akku entladen ist.
- Um korrektes Funktionieren der Bewegungssensor-Funktion sicherzustellen, sollte der sich bewegende Bildgegenstand ziemlich groß im Bild sein. Wenn Sie das Objekt auf maximale Weitwinkel-Einstellung gezoomt haben, sollte der Abstand zwischen Objekt und Bildgegenstand nicht mehr als ca. 2 Meter betragen. Einen Bildgegenstand in größerem Abstand sollten Sie entsprechend heranzoomen.
- Zwischen dem Auslösen der Bewegungssensor-Funktion und dem effektivem Aufnahmestart verstreichen ein paar Sekunden. Daher wird der Beginn der Bewegung nicht aufgenommen.
- Im Falle einer Stromunterbrechung wird die Bewegungssensor-Funktion ausgeschaltet.
- Falls ein Störungscode (→ 144) im Sucher erscheint, wird die Bewegungssensor-Funktion ausgeschaltet.

The Following Recording Situations Could Also Activate the Motion Sensor Function:

- A white wall or another single-colour background behind the subject.
- A subject with horizontal, vertical or oblique stripes.
- Sudden changes in the surrounding brightness.
- Exposure of the Movie Camera to slight shocks or vibration.
- Recording in a dimly lit place. (The [MOTION SENSOR] Indication flashes on the LCD Monitor or in the Finder.)

The Following Recording Situations May Not Activate the Motion Sensor

- Extremely slow or fast movement of the subject.
- Very little movement of the subject.
- Recording in a dimly lit place. (The [MOTION SENSOR] Indication flashes on the LCD Monitor or in the Finder.)
- A very small subject.
- Movement of the subject near the edge of the picture.
- A background with horizontal or vertical stripes.

- To prevent accidental recording start caused by Movie Camera movement, the Movie Camera should be mounted on a tripod or be otherwise secured in a very stable position.
- The Motion Sensor Function does not work during normal recording.
- When the Movie Camera is in the Motion Sensor Function Stand-by Mode, it is not possible to manually start recording by pressing the Start/Stop Button or to activate the Super Image Stabilizer, Digital Zoom, Digital Effect, Recording Check, or Camera Search Function.
- When you use the AC Adaptor to power the Movie Camera, the Motion Sensor Function Stand-by Mode will continue when no movement is detected in the picture, even when the tape has reached the end during recording. Therefore, we recommend that you check the tape within a week.
When you use the Battery to power the Movie Camera, it remains in the Motion Sensor Function Stand-by Mode until the Battery is discharged, at which time the [VCR] Lamp flashes for a few seconds.
- To ensure correct functioning of the Motion Sensor Function, the moving subject should be quite large in the picture. Therefore, when you have zoomed the lens to the maximum wide-angle position, the distance between lens and subject should preferably be within about 2 metres. For subjects at larger distances, be sure to zoom in accordingly.
- The Movie Camera requires time to set up before recording starts. Therefore, the beginning of movement is not recorded.
- If there is a power interruption, the Motion Sensor Function is cancelled.
- If an Error Code (→ 144) appears on the LCD Monitor, the Motion Sensor Function is cancelled.

Les situations d'enregistrement suivantes peuvent aussi activer la fonction de capteur de mouvement

- Mur blanc ou autre fond unicolore placé derrière le sujet
- Sujet à bandes horizontales, verticales ou obliques
- Changements soudains de la luminosité environnante
- Chocs ou vibrations légers subis par le caméscope
- Enregistrement dans un endroit faiblement éclairé (L'indication [MOTION SENSOR] clignote sur le moniteur LCD ou dans le viseur.)

Les situations d'enregistrement suivantes peuvent ne pas activer la fonction de capteur de mouvement

- Mouvements extrêmement lents ou rapides du sujet
- Mouvement très minime du sujet
- Enregistrement dans un endroit faiblement éclairé (L'indication [MOTION SENSOR] clignote sur le moniteur LCD ou dans le viseur.)
- Sujet de très petite taille
- Mouvement du sujet à proximité du bord de l'image
- Arrière-plan à bandes horizontales ou verticales

• Pour éviter que l'enregistrement s'enclenche involontairement à la suite d'un mouvement du caméscope, il faut que le caméscope soit installé sur un trépied ou qu'il soit maintenu dans une position très stable.

- La fonction de capteur de mouvement n'est pas utilisable pendant l'enregistrement normal.
- Lorsque le caméscope est en mode d'attente de fonction de capteur de mouvement, il n'est pas possible d'enclencher manuellement l'enregistrement en appuyant sur la touche marche/arrêt ou d'activer les fonctions super stabilisateur d'image, zoom numérique, effet numérique, vérification d'enregistrement ou recherche caméra.
- Lorsqu'on utilise le bloc d'alimentation/charge pour faire fonctionner le caméscope, le mode d'attente de fonction de capteur de mouvement continuera de fonctionner même si la bande est arrivée en fin de course pendant l'enregistrement. Par conséquent, il est conseillé de vérifier la bande pendant la semaine en cours.
Lorsqu'on utilise la batterie pour faire fonctionner le caméscope, celui-ci reste en mode d'attente de fonction de capteur de mouvement jusqu'à ce que la batterie soit déchargée; le témoin [VCR] se mettra alors à clignoter pendant quelques secondes.
- Pour que la fonction de capteur de mouvement fonctionne correctement, il faut que le sujet soit assez grand dans l'image. Par conséquent, une fois que le zoom a été actionné jusqu'à la position de grand angle maximum, il est préférable que la distance entre l'objectif et le sujet ne dépasse pas deux mètres. Pour des sujets situés à des distances plus grandes, veiller à rapprocher suffisamment au zoom.
- Le caméscope nécessite un certain délai avant de pouvoir enclencher l'enregistrement. Par conséquent, le début du mouvement n'est pas enregistré.
- En cas d'interruption du courant, la fonction de capteur de mouvement est annulée.
- Si un code d'erreur (→ 145) apparaît dans le viseur, la fonction de capteur de mouvement est annulée.

Onder de volgende opname situaties is het tevens mogelijk dat de bewegingssensorfunctie in werking wordt gesteld

- Een witte muur of een ander eenkleurige achtergrond achter het onderwerp.
- Een onderwerp met horizontale, verticale of schuine strepen.
- Plotselinge veranderingen in de helderheid van de omgeving.
- Blootstellen van de camerarecorder aan lichte schokken of trillingen.
- Opnemen op een zwak verlichte plaats. (De [MOTION SENSOR] indicatie knippert op de LCD-monitor of in de zoekker.)

Onder de volgende opname situaties is het mogelijk dat de bewegingssensorfunctie niet in werking wordt gesteld

- Buitengewoon langzame of snelle beweging van het onderwerp.
- Buitengewoon kleine beweging van het onderwerp.
- Opnemen op een zwak verlichte plaats. (De [MOTION SENSOR] indicatie knippert op de LCD-monitor of in de zoekker.)
- Een buitengewoon klein onderwerp.
- Beweging van het onderwerp aan de rand van het zoekerbeeld.
- Een achtergrond met horizontale of verticale strepen.

• Om het per ongeluk beginnen van het opnemen als gevolg van het bewegen van de camerarecorder te voorkomen, dient u de camerarecorder op een statief te bevestigen of deze in een zeer stabiele houding vast te houden.

- De bewegingssensor-gestuurde opnamefunctie kan niet worden gebruikt tijdens normaal opnemen.
- In het geval de camerarecorder in de bewegingssensor-stand-by-functie staat, is het niet mogelijk handmatig met het opnemen te beginnen door op de start-/stoptoets te drukken, of de super-beeldstabilisatorfunctie, digitale zoomfunctie, digitale effectfuncties, opname-controlefunctie of camera-zoekfunctie in werking te stellen.
- In het geval u de netspanningsadapter gebruikt om de camerarecorder van stroom te voorzien, zal de bewegingssensor-stand-by-functie in werking blijven, zelfs nadat de band het einde heeft bereikt tijdens het opnemen. Het wordt daarom aanbevolen dat u de band binnen een week controleert.
In het geval u de accu gebruikt om de camerarecorder van stroom te voorzien, zal de bewegingssensor-stand-by-functie in werking blijven totdat de accu leeg is, op welk moment het [VCR] lampje een paar seconden zal knipperen.
- Om een juiste werking van de bewegingssensorfunctie te garanderen moet het bewegende onderwerp in het zoekerbeeld vrij groot zijn. Nadat u de lens naar de maximale groothoekstand hebt uitgezoomd, dient de afstand tussen de lens en het onderwerp daarom minder dan ongeveer 2 meter te bedragen. Voor verder verwijderde onderwerpen moet u dienovereenkomstig inzoomen.
- De camerarecorder heeft voorbereidingstijd nodig voordat het opnemen begint. Om deze reden wordt het begin van de beweging niet opgenomen.
- In het geval een stroomonderbreking optreedt, zal de bewegingssensorfunctie worden geannuleerd.
- In het geval een foutcode (→ 145) in de zoekker wordt afgebeeld, zal de bewegingssensorfunctie worden geannuleerd.

DEUTSCH

Aufnahmemotive und -situationen, für die der manuelle Aufnahme-Modus besser geeignet ist

Die folgenden Aufnahmemotive und -situationen sind nicht geeignet zum Aufnehmen im Vollautomatik-Modus. In diesen Fällen bringt der manuelle Weißabgleich und/oder die manuelle Scharfeinstellung schönere Bilder. Dazu auch die Seiten durchlesen, welche weitere Informationen zu der in Klammern angegebenen manuellen Einstellung bieten.

■ Weißabgleich

Für den manuellen Weißabgleich, siehe „Aufnahmen mit manuellem Weißabgleich“ (→ 102)

■ Scharfeinstellung

Für die manuelle Scharfeinstellung, siehe „Aufnahmen mit manueller Scharfeinstellung“ (→ 106)

■ Aufnahmemotive und -situationen, für welche der Vollautomatik-Modus nicht geeignet ist (problematische Einstellung in Klammern)

- Bildgegenstände mit dunklen Oberflächen (Weißabgleich, Scharfeinstellung)
- Wenn der Camerarecorder beim Aufnehmen vom Freien in ein Haus (oder umgekehrt) bewegt wird. (Weißabgleich)
- Bildgegenstände unter verschiedenen Lichtquellen (Weißabgleich)
- Bildgegenstände unter Quecksilberdampflampen oder Natriumlampen (Weißabgleich)
- Bildgegenstände mit glänzenden Oberflächen oder viel Lichtreflexion (Scharfeinstellung)
- Bildgegenstände mit schwachem Kontrast (Scharfeinstellung)
- Bildgegenstände, die zum Teil nahe beim Camerarecorder und zum Teil weit davon entfernt sind (Scharfeinstellung)
- Bildgegenstände ohne vertikale Konturen (Scharfeinstellung)
- Bildgegenstände mit schneller Bewegung (Scharfeinstellung)
- Bildgegenstände hinter sich bewegenden Objekten (Scharfeinstellung)
- Bildgegenstände hinter verschmutzten, staubigen oder nassen Fenstern (Scharfeinstellung)

ENGLISH

Subjects and Recording Conditions for Which the Manual Mode Is More Suitable

The following subjects and recording situations are not suitable for recording in the Full Auto Mode. In these cases, adjusting the white balance and/or focus manually will provide more beautiful pictures. Also read the pages related to the manual adjustment indicated in parentheses.

■ White Balance

To adjust the white balance manually, see "Recording with Manual White Balance Adjustment" (→ 102).

■ Focus

To adjust the focus manually, see "Recording with Manual Focus Adjustment" (→ 106).

■ Subjects and Recording Conditions Not Suitable for Recording in the Full Auto Mode (problematic adjustments in parentheses)

- Subjects with dark surfaces (White Balance, Focus)
- When moving the Movie Camera from outdoors to indoors while recording (White Balance)
- Subjects lit by different light sources (White Balance)
- Subjects lit by mercury-vapour or sodium lamps (White Balance)
- Subjects with shiny surfaces or a lot of light reflection (Focus)
- Subjects with weak contrast (Focus)
- Subjects with part of it near and part of it far away from the Movie Camera (Focus)
- Subjects without vertical contours (Focus)
- Subjects with fast movement (Focus)
- Subjects behind moving objects (Focus)
- Subjects behind glass covered by dirt, dust or water drops (Focus)

FRANCAIS

Sujets et conditions d'enregistrement pour lesquels le mode manuel est plus approprié

Pour les sujets et les conditions d'enregistrement mentionnés ci-dessous, le mode entièrement automatique ne convient pas. Dans ces cas, on pourra obtenir de meilleures images en réglant manuellement la balance des blancs et/ou la mise au point. Lire aussi les pages concernant le réglage manuel indiquées entre parenthèses.

- **Balance des blancs:**
Pour régler manuellement la balance des blancs, se reporter à la section "Enregistrement avec réglage manuel de la balance des blancs". (→ 103)
- **Mise au point:**
Pour régler manuellement la mise au point, se reporter à la section "Enregistrement avec réglage manuel de la mise au point" (→ 107)
- **Sujets et conditions d'enregistrement pour lesquels l'enregistrement entièrement automatique n'est pas approprié (réglage posant problème indiqué entre parenthèses)**
 - Sujets aux surfaces sombres (balance des blancs, mise au point)
 - Passage de l'extérieur à l'intérieur pendant qu'on enregistre avec le caméscope (balance des blancs)
 - Sujets placés dans des conditions d'éclairage très différentes (balance des blancs)
 - Sujets éclairés par des lampes à vapeur de mercure ou des lampes au sodium (balance des blancs)
 - Sujets aux surfaces brillantes ou réfléchissant beaucoup de lumière (mise au point)
 - Sujets aux contrastes faibles (mise au point)
 - Sujets dont une partie est rapprochée et l'autre éloignée du caméscope (mise au point)
 - Sujets sans contours verticaux (mise au point)
 - Sujets se déplaçant rapidement (mise au point)
 - Sujets placés derrière des objets mobiles (mise au point)
 - Sujets placés derrière des vitres couvertes de boue, de poussière ou de gouttes d'eau (mise au point)

NEDERLANDS

Onderwerpen en opnamesituaties waarvoor de handmatige opnamefunctie meer geschikt is

De onderstaande onderwerpen en opnamesituaties zijn niet geschikt voor opnemen in de volautomatische opnamefunctie. In deze gevallen zal het gebruik van de handmatige witbalansinstelling en/of de handmatige scherpstelling mooiere beelden opleveren. Lees tevens de tussen haakjes vermelde bladzijden voor een beschrijving van de handmatige instelling.

- **Witbalansinstelling:**
Voor het handmatig instellen van de witbalans, leest u "Opnemen met de handmatige witbalansinstelling" (→ 103)
- **Scherpstelling:**
Voor het handmatig instellen van de scherpstelling, leest u "Opnemen met de handmatige scherpstelling" (→ 107)
- **Onderwerpen en opnamesituaties die niet geschikt zijn voor opnemen in de volautomatische opnamefunctie (de problematische functies staan tussen haakjes)**
 - Onderwerpen met donkere oppervlakken (witbalansinstelling, scherpstelling)
 - Onderwerpen die u opneemt terwijl u met de camerarecorder van buiten naar binnen loopt (witbalansinstelling)
 - Onderwerpen belicht door verschillende lichtbronnen (witbalansinstelling)
 - Onderwerpen belicht door kwikdamlampen of natriumlampen. (witbalansinstelling)
 - Onderwerpen met glimmende oppervlakken of veel lichtweerkaatsing (scherpstelling)
 - Onderwerpen met een zwak contrast (scherpstelling)
 - Onderwerpen die zich deels dichtbij de camerarecorder bevinden en deels ver verwijderd (scherpstelling)
 - Onderwerpen zonder verticale contouren (scherpstelling)
 - Onderwerpen die snel bewegen (scherpstelling)
 - Onderwerpen achter bewegende voorwerpen (scherpstelling)
 - Onderwerpen achter glas waarop vuil, stof en waterdruppels zijn afgezet (scherpstelling)

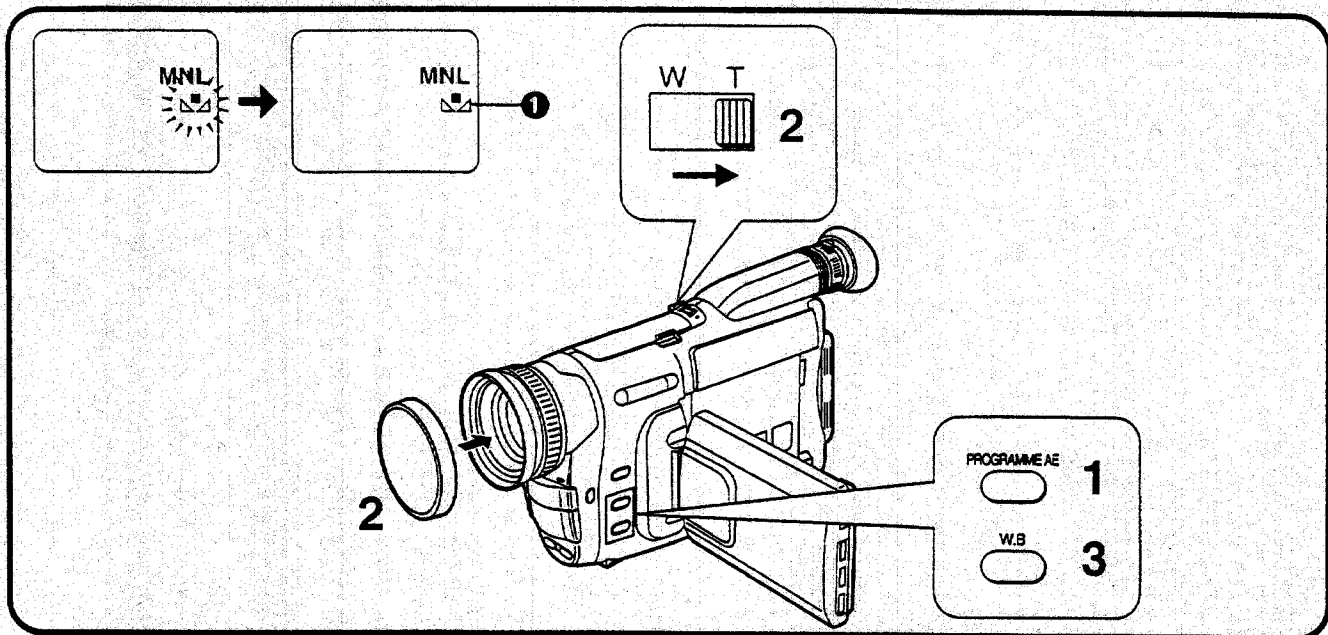

DEUTSCH

Aufnahmen mit manuellem Weißabgleich

Mit diesem Camerarecorder können Sie den Weißabgleich auch von Hand vornehmen. Benutzen Sie diesen Modus für spezielle Aufnahmemotive und -situationen, wie in der Liste (→ 100) aufgeführt, für welche der Vollautomatik-Modus nicht geeignet ist, sowie auch für Lichtquellen außerhalb des Bereichs ① (→ 104). Benutzen Sie ihn auch, wenn Sie den Weißabgleich für jede Szene neu manuell vornehmen möchten, wie es die Profis tun. Wenn die Digital-Zoom-Funktion eingeschaltet ist, kann der Weißabgleich u.U. nicht manuell vorgenommen werden. Zum manuellen Durchführen des Weißabgleichs zuerst die Digital-Zoom-Funktion ausschalten (→ 84) und dann die nachstehenden Schritte 1 bis 3 durchführen. Anschließend können Sie die Digital-Zoom-Funktion wieder einschalten.

- 1** Die Taste [PROGRAMME AE] wiederholt drücken, bis die Anzeige [MNL] auf dem LCD-Monitor erscheint.
- 2** Den weißen Objektivdeckel aufsetzen und heranzoomen, bis das LCD-Monitorbild bildfüllend weiß ist.
- 3** Den Camerarecorder auf den Bildgegenstand richten, der aufgenommen werden soll, und die Taste [W.B] gedrückt halten, bis die Anzeige [MNL] ① auf dem LCD-Monitor zu blinken aufhört aber weiterhin sichtbar ist.

■ Ausschalten des manuellen Weißabgleich-Modus

Die Taste [W.B] drücken.

- Die blinkende Anzeige [MNL] auf dem LCD-Monitor zeigt an, daß die manuell gemachte Weißabgleich-Einstellung beibehalten wird. Diese Einstellung wird so lange beibehalten, bis Sie den Weißabgleich erneut manuell vornehmen oder auf den Vollautomatik-Modus zurückschalten.

ENGLISH

Recording with Manual White Balance Adjustment

With this Movie Camera, you can also adjust the white balance manually.

Use this mode for special subjects and recording conditions, such as listed (→ 100), for which the Full Auto Mode is not suitable, and for light sources outside the range ① (→ 104). Use it also when you want to manually adjust the white balance for each new scene as professionals do.

With the Digital Zoom Function switched on, it may not be possible to adjust the White Balance manually. To adjust the White Balance, first cancel the Digital Zoom Function (→ 84), then follow steps 1 to 3 below. After this, you can activate the Digital Zoom Function again.

- 1** Press the [PROGRAMME AE] Button repeatedly until the [MNL] Indication appears on the LCD Monitor.
- 2** Attach the White Lens Cap and zoom in until the entire LCD Monitor Screen is white.
- 3** Aim the Movie Camera at the subject that you want to record and then keep the [W.B] Button pressed until the [MNL] Indication ① on the LCD Monitor stops flashing and remains lit.

■ Cancelling the Manual White Balance Mode

Press the [W.B] Button once.

- The flashing [MNL] Indication on the LCD Monitor indicates that the manually adjusted white balance setting is being maintained. This setting is maintained until you manually adjust the white balance again or change back to recording in the Full Auto Mode.

FRANÇAIS

Enregistrement avec réglage manuel de la balance des blancs

Avec ce caméscope, il est aussi possible de régler manuellement la balance des blancs.

Utiliser ce mode pour des sujets et des conditions d'enregistrement spéciaux, tels que ceux mentionnés dans la liste (→ 101), pour lesquels le mode entièrement automatique n'est pas approprié, et pour des sources lumineuses non comprises dans la plage ① (→ 105).

Utiliser aussi ce mode lorsqu'on désire régler manuellement la balance des blancs pour chaque séquence à la manière des professionnels.

Lorsque la fonction zoom numérique est activée, le réglage de la balance des blancs peut ne pas se faire manuellement.

Dans un tel cas, pour régler la balance des blancs, annuler tout d'abord la fonction zoom numérique (→ 85), puis effectuer les étapes 1 à 3 ci-dessous.

Après cela, la fonction zoom numérique peut être réactivée.

- 1** Exercer des pressions successives sur la touche [PROGRAMME AE] jusqu'à ce que l'indication [MNL] apparaisse sur le moniteur LCD.
- 2** Fixer le capuchon d'objectif blanc et rapprocher au zoom jusqu'à ce que l'écran du moniteur LCD soit entièrement blanc.
- 3** Diriger le caméscope vers le sujet que l'on veut enregistrer et maintenir la touche [W.B] enfoncée jusqu'à ce que l'indication [MNL] ① sur le moniteur LCD arrête de clignoter et reste continuellement allumée.

■ Annulation du mode de réglage manuel de la balance des blancs

Appuyer sur la touche [W.B].

- L'indication [MNL] clignotant sur le moniteur LCD indique que le réglage de balance des blancs réglé manuellement est conservé. Ce réglage est conservé jusqu'à ce qu'on effectue un nouveau réglage de la balance des blancs ou qu'on recommence à enregistrer en mode entièrement automatique.

NEDERLANDS

Opnemen met de handmatige witbalansinstelling

Met deze camerarecorder kunt u de witbalans tevens handmatig instellen.

Gebruik deze functie voor speciale onderwerpen en opnameomstandigheden, zoals genoemd (→ 101), waarvoor de volautomatische opnamefunctie niet geschikt is, en voor lichtbronnen die buiten het bereik ① (→ 105) vallen. Gebruik deze functie tevens in het geval u de witbalans handmatig wilt instellen voor iedere nieuwe scène net als de professionals.

Terwijl de digitale zoomfunctie is ingeschakeld, kan het onmogelijk zijn de witbalans handmatig in te stellen.

Om de witbalans in te stellen, annuleert u eerst de digitale zoomfunctie (→ 85) en vervolgens voert u de onderstaande stappen 1 tot en met 3 uit.

Hierna kunt u de digitale zoomfunctie weer inschakelen.

- 1** Druk bij herhaling op de [PROGRAMME AE] toets totdat de [MNL] indicatie op de LCD-monitor wordt afgebeeld.
- 2** Bevestig de witte lensdop en zoom in totdat het gehele scherm van de LCD-monitor wit is.
- 3** Richt de camerarecorder op het onderwerp dat u wilt opnemen en houd vervolgens de [W.B] toets ingedrukt totdat de [MNL] indicatie ① op de LCD-monitor ophoudt met knipperen en blijft oplichten.

■ Annuleren van de handmatige witbalansinstelling

Druk op de [W.B] toets.

- De knipperende [MNL] indicatie op de LCD-monitor geeft aan dat de handmatig ingestelde witbalansinstelling gehandhaafd blijft. Deze instelling blijft gehandhaafd totdat u de witbalans nogmaals handmatig instelt of de camerarecorder instelt op het opnemen in de volautomatische opnamefunctie.

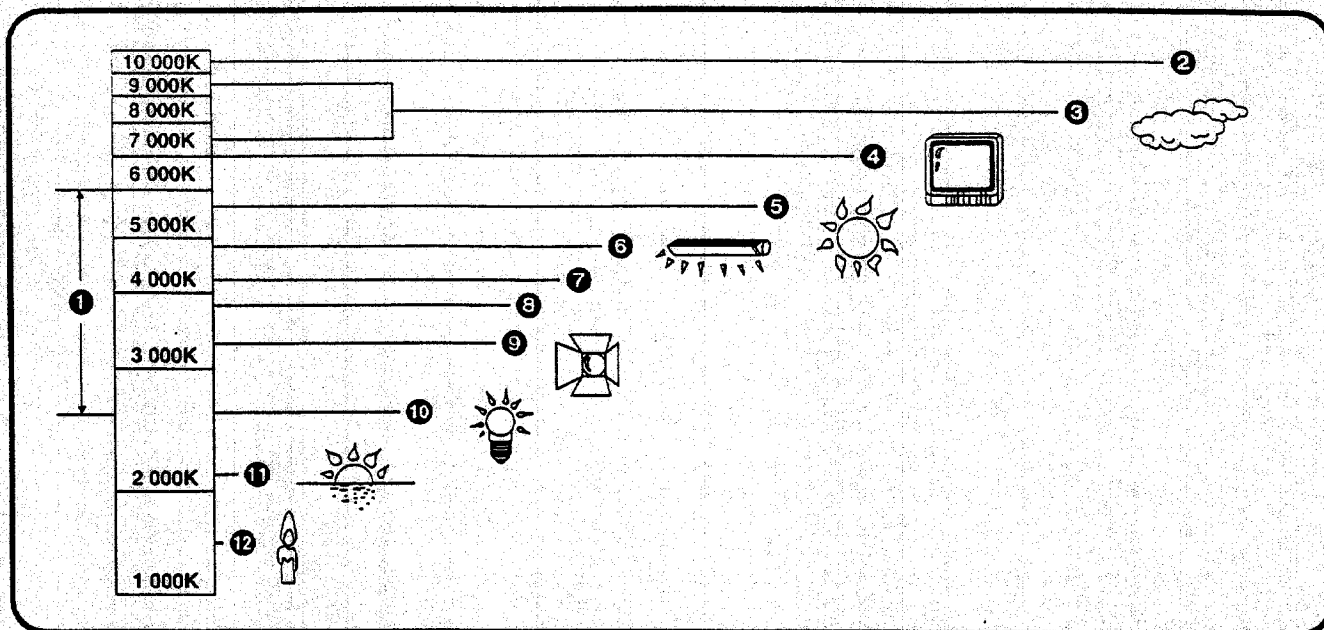

DEUTSCH

Farbtemperatur und Weißabgleich

Jede Lichtquelle besitzt ihre eigene Farbtemperatur, welche in Kelvin (K) gemessen wird. Je höher der Kelvinwert ist, desto bläulicher ist das Licht, und je niedriger er ist, desto rötlicher ist das Licht. Der Kelvinwert steht in direkter Beziehung zum Farbton des Lichtes, jedoch nicht in direkter Beziehung zur Helligkeit des Lichtes.

Der Bereich ① in obiger Übersicht zeigt die Lichtquellen, für welche dieser Camerarecorder im Vollautomatik-Modus präzisen Weißabgleich liefert und somit für natürliche Farben in den aufgezeichneten Bildern sorgt. Für Lichtquellen außerhalb dieses Bereichs sollte der Weißabgleich manuell vorgenommen werden (→ 102). Außerdem ist u. U. zusätzliche Beleuchtung nötig.

- ① Regelbereich der Weißabgleich-Automatik
- ② Blauer Himmel
- ③ Stark bewölkter Himmel (Regen)
- ④ Fernsehbildschirm
- ⑤ Sonnenlicht
- ⑥ Leuchtstofflampe, weißgefärbt
- ⑦ 2 Stunden nach Sonnenaufgang oder vor Sonnenuntergang
- ⑧ 1 Stunde nach Sonnenaufgang oder vor Sonnenuntergang
- ⑨ Halogenlampe
- ⑩ Glühlampe, weißgefärbt
- ⑪ Sonnenaufgang oder Sonnenuntergang
- ⑫ Kerzenlicht

ENGLISH

Colour Temperature and White Balance Adjustment

Every light source has its own colour temperature measured in Kelvin (K). The higher the Kelvin value, the more bluish the light; the lower the value, the more reddish the light. The Kelvin value is related to the tint of the light, but not directly to its brightness.

The range ① indicated in the illustration above shows the light sources for which this Movie Camera can provide precise white balance adjustment and, therefore, natural colours in the recorded pictures, when using the Full Auto Mode. For light sources outside this range, adjust the white balance manually (→ 102). Also, additional lighting may be necessary.

- ① Control range of this Movie Camera's Auto White Balance Adjustment Mode
- ② Blue sky
- ③ Cloudy sky (Rain)
- ④ TV screen
- ⑤ Sunlight
- ⑥ White fluorescent lamp
- ⑦ 2 hours after sunrise or before sunset
- ⑧ 1 hour after sunrise or before sunset
- ⑨ Halogen light bulb
- ⑩ Incandescent light bulb
- ⑪ Sunrise or sunset
- ⑫ Candlelight

FRANÇAIS

Température de couleur et réglage de la balance des blancs

Chaque source lumineuse possède une température de couleur particulière qui est mesurée en Kelvin (K). Plus la valeur en Kelvin est élevée, plus la couleur de la lumière se rapproche du bleu; plus la valeur est basse, plus la couleur de la lumière se rapproche du rouge. La valeur en Kelvin varie en fonction de la teinte de la lumière, et non directement en fonction de sa luminosité. La plage ❶ indiquée dans l'illustration ci-dessus indique les sources lumineuses pour lesquelles ce caméscope peut effectuer un réglage précis de la balance des blancs, et donc produire des couleurs naturelles dans les images enregistrées, lorsqu'on utilise le mode entièrement automatique. Pour les sources lumineuses non comprises dans cette plage, régler manuellement la balance des blancs (→ 103). En outre, un éclairage supplémentaire pourra être nécessaire.

- ❶ Plage de contrôle du mode de réglage automatique de la balance des blancs de ce caméscope
- ❷ Ciel dégagé
- ❸ Ciel couvert (pluie)
- ❹ Ecran de téléviseur
- ❺ Lumière solaire
- ❻ Lampe fluorescente blanche
- ❼ 2 heures après le lever du soleil ou avant le coucher du soleil
- ❽ 1 heure après le lever du soleil ou avant le coucher du soleil
- ❾ Lampe halogène
- ❿ Lampe à incandescence
- ⓫ Lever ou coucher du soleil
- ⓬ Lumière d'une bougie

NEDERLANDS

Kleurtemperatuur en witbalansinstelling

Iedere lichtbron heeft zijn eigen kleurtemperatuur, gemeten in Kelvin (K). Hoe hoger de Kelvin-waarde, hoe blauwachtiger het licht; hoe lager de Kelvin-waarde, hoe roodachtiger het licht. De Kelvin-waarde heeft te maken met de tint van het licht en houdt geen rechtstreeks verband met de helderheid ervan.

Het bereik ❶ in de bovenstaande afbeelding geeft de lichtbronnen aan waarvoor deze camerarecorder de witbalans nauwkeurig kan instellen en dus opnamen met natuurlijke kleuren kan maken in de volautomatische opnamefunctie. Voor lichtbronnen buiten dit bereik, gebruikt u de handmatige witbalansinstelling (→ 103). Tevens kunnen extra lichtbronnen noodzakelijk zijn.

- ❶ Instelbereik van de automatische witbalansinstelling van deze camerarecorder
- ❷ Blauwe lucht
- ❸ Bewolkte lucht (regen)
- ❹ Tv-scherm
- ❺ Zonlicht
- ❻ Wit tl-licht
- ❼ 2 Uur na zonsopgang of voor zonsondergang
- ❽ 1 Uur na zonsopgang of voor zonsondergang
- ❾ Halogeenlamp
- ❿ Gloeilamp
- ⓫ Zonsopgang of zonsondergang
- ⓬ Kaarslicht

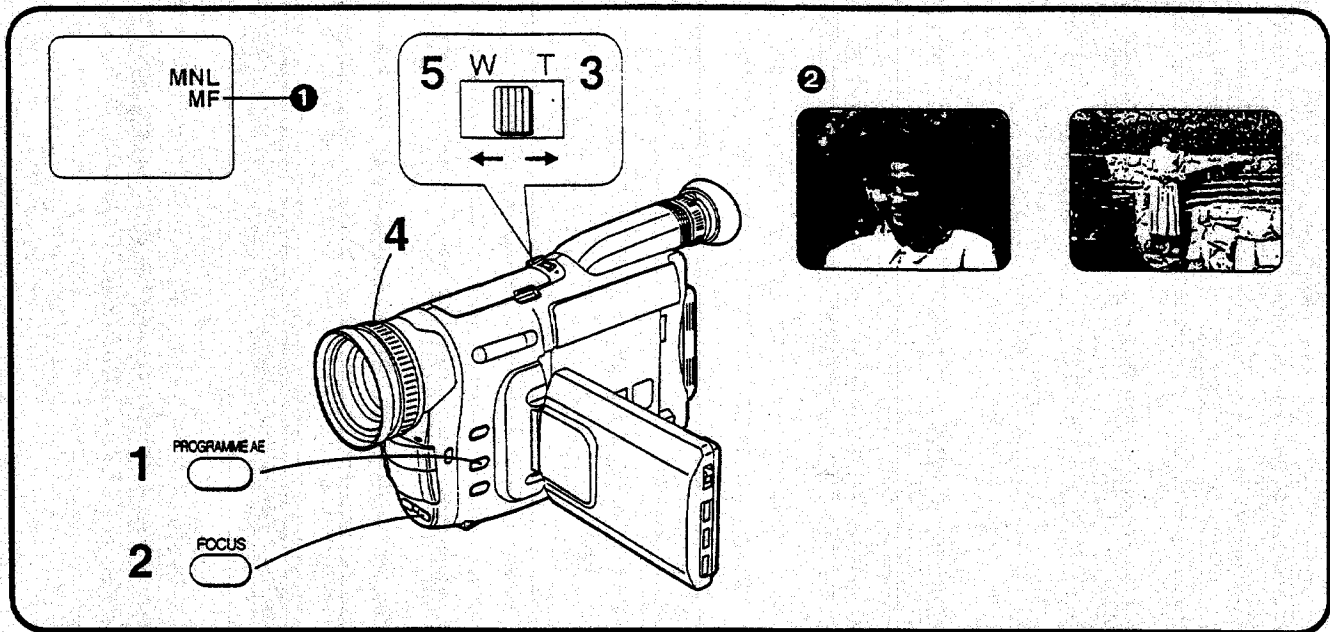

DEUTSCH

Aufnahmen mit manueller Scharfeinstellung

Mit diesem Camerarecorder können Sie die Scharfeinstellung auch von Hand vornehmen. Benutzen Sie diesen Modus für spezielle Aufnahmemotive und -situationen, wie in der Liste (→ 100) aufgeführt, für welche der Vollautomatik-Modus nicht geeignet ist.

- 1** Die Taste [PROGRAMME AE] wiederholt drücken, bis die Anzeige [MNL] auf dem LCD-Monitor erscheint.
- 2** Die Taste [FOCUS] drücken.
 - Die Anzeige [MF] ❶ erscheint im Sucher. ([MF] ist die Abkürzung für Manual Focus [manuelle Scharfeinstellung].)
- 3** Den Zoomhebel [W • T] gegen [T] gedrückt halten, um den Bildgegenstand heranzuzoomen ❷.
- 4** Den Scharfeinstellring drehen, bis der Bildgegenstand scharf ist.
- 5** Den Zoomhebel [W • T] gegen [W] drücken, um auf den gewünschten Bildausschnitt zurückzuzoomen.

■ Ausschalten des manuellen Scharfeinstellungs-Modus

Die Taste [FOCUS] drücken.

ENGLISH

Recording with Manual Focus Adjustment

With this Movie Camera, you can also adjust the focus manually.

Use this mode for special subjects and recording conditions, such as listed (→ 100), for which the Full Auto Mode is not suitable.

- 1** Press the [PROGRAMME AE] Button repeatedly until the [MNL] Indication appears on the LCD Monitor.
- 2** Press the [FOCUS] Button.
 - The [MF] Indication ❶ appears on the LCD Monitor. ([MF] means Manual Focus.)
- 3** Keep the [W • T] Zoom Lever pushed toward [T] to zoom in on the subject ❷.
- 4** Turn the Focus Ring to adjust the focus.
- 5** Push the [W • T] Zoom Lever toward [W] to zoom out as desired.

■ Cancelling the Manual Focus Mode

Press the [FOCUS] Button.

FRANÇAIS

Enregistrement avec réglage manuel de la mise au point

Avec ce caméscope, on peut aussi régler manuellement la mise au point.

Utiliser ce mode pour des sujets et des conditions d'enregistrement particuliers tels que ceux mentionnés (→ 101), pour lesquels le mode entièrement automatique n'est pas approprié.

- 1 Exercer des pressions successives sur la touche [PROGRAMME AE] jusqu'à ce que l'indication [MNL] apparaisse sur le moniteur LCD.**
- 2 Appuyer sur la touche [FOCUS].**
 - L'indication [MF] ❶ apparaît sur le moniteur LCD. ([MF] signifie mise au point manuelle.)
- 3 Maintenir le levier de zoom [W·T] poussé vers [T] pour rapprocher le sujet ❷.**
- 4 Tourner la bague de mise au point pour régler la mise au point.**
- 5 Pousser le levier de zoom [W·T] vers [W] pour éloigner le sujet comme voulu.**

■ Annulation du mode de réglage manuel de la mise au point

Appuyer sur la touche [FOCUS].

NEDERLANDS

Opnemen met de handmatige scherpstelling

Met deze camerarecorder kunt u de scherpstelling tevens handmatig instellen.

Gebruik deze functie voor speciale onderwerpen en opnameomstandigheden, zoals genoemd (→ 101), waarvoor de volautomatische opnamefunctie niet geschikt is.

- 1 Druk bij herhaling op de [PROGRAMME AE] toets totdat de [MNL] indicatie op de LCD-monitor wordt afgebeeld.**
- 2 Druk op de [FOCUS] toets.**
 - De [MF] indicatie ❶ wordt op de LCD-monitor afgebeeld. ([MF] betekent handmatige scherpstelling.)
- 3 Houd de [W·T] zoomknop naar [T] gedruwd om op het onderwerp in te zoomen ❷.**
- 4 Draai de handmatige scherpstelring om scherp te stellen.**
- 5 Duw de [W·T] zoomknop naar [W] om naar wens uit te zoomen.**

■ Annuleren van de handmatige scherpstelling

Druk op de [FOCUS] toets.

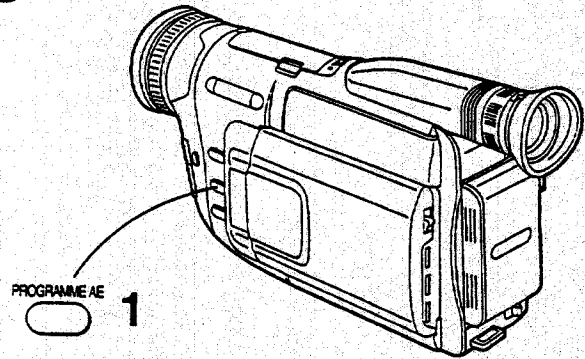
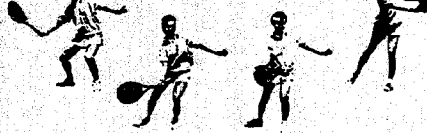
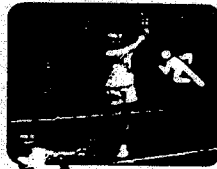

DEUTSCH

Aufnahmen von Motiven mit schneller Bewegung (Aufnahme-Modus Sport)

Im Aufnahme-Modus Sport wird automatisch entsprechend der Helligkeit des Motivs eine Verschlusszeit zwischen 1/50 s und 1/500 s gewählt, wodurch Motive mit schneller Bewegung scharf und klar festgehalten werden. Wenn Sie so aufgenommene Szenen später auf einem Videorecorder wiedergeben, sind gestochene scharfe Standbild- und Zeittupen-Wiedergabe mit hervorragender Detailfülle möglich.

1 Die Taste [PROGRAMME AE] wiederholt drücken, bis die Anzeige [] auf dem LCD-Monitor erscheint.

■ Ausschalten des Aufnahme-Modus Sport

Die Taste [PROGRAMME AE] wiederholt drücken, bis die Anzeige [AUTO] auf dem LCD-Monitor erscheint.

■ Bedingung für den Einsatz des Aufnahme-Modus Sport

• Der Bildgegenstand muß durch Sonnenlicht oder eine andere starke Lichtquelle beleuchtet sein. Wenn die Anzeige [] auf dem LCD-Monitor blinkt, zeigt dies an, daß der Aufnahme-Modus Sport nicht geeignet ist. In diesem Fall für stärkere Szenenbeleuchtung sorgen oder auf den Vollautomatik-Modus zurückschalten.

- Beim Aufnehmen unter der Beleuchtung durch Leuchtstofflampen, Quecksilberdampflampen oder Natriumlampen kann Flimmern im Wiedergabebild auftreten.
- Bei der Wiedergabe einer im Aufnahme-Modus Sport aufgenommenen Szene im normalen Wiedergabe-Modus können die Bewegungen auf dem Bild etwas ruckartig wirken.

ENGLISH

Recording Fast-moving Subjects (Sports Mode)

In the Sports Mode, the shutter speed is automatically adjusted (between 1/50 s and 1/500 s) according to the brightness of the subject, so images are sharp and stable even when recording subjects with fast movements. When you play back scenes recorded in the Sports Mode on a VCR, you can enjoy still and slow motion playback of very sharp images with fine details.

1 Press the [PROGRAMME AE] Button repeatedly until the [] Indication appears on the LCD Monitor.

■ Cancelling the Sports Mode

Press the [PROGRAMME AE] Button repeatedly until the [AUTO] Indication appears on the LCD Monitor.

■ Condition for Using the Sports Mode

• The subject must be brightly lit by sunlight or other strong light. When the [] Indication flashes on the LCD Monitor, it warns you that the Sports Mode is not suitable. In this case, increase the amount of light or change back to recording in the Full Auto Mode.

- When recording under fluorescent, mercury-vapour or sodium lamps, the playback picture may flicker.
- When a scene recorded in the Sports Mode is played back in the normal playback mode, the picture movement may not be as smooth as it normally is.

FRANÇAIS

Enregistrement de sujets se déplaçant rapidement (mode sport)

En mode sport, la vitesse de l'obturateur se règle automatiquement (entre 1/50 s et 1/500 s) selon la luminosité du sujet, de manière que les images soient nettes et stables même si on filme des sujets se déplaçant rapidement. Lorsqu'on effectuera la lecture des séquences enregistrées en mode sport sur un magnétoscope, même les images fixes ou ralenties seront reproduites très fidèlement dans tous leurs détails.

- 1 Exercer des pressions successives sur la touche [PROGRAMME AE] jusqu'à ce que l'indication [] apparaisse sur le moniteur LCD.**

■ Annulation du mode sport

Exercer des pressions successives sur la touche [PROGRAMME AE] jusqu'à ce que l'indication [AUTO] apparaisse sur le moniteur LCD.

■ Conditions pour l'utilisation du mode sport

- Le sujet doit être bien éclairé par le soleil ou une autre source de lumière puissante. Lorsque l'indication [] clignote sur le moniteur LCD, ceci indique que le mode sport n'est pas adéquat. Dans ce cas, augmenter la quantité de lumière ou repasser à l'enregistrement en mode entièrement automatique.

- Si l'on enregistre sous éclairage de lampes fluorescentes, à vapeur de mercure ou au sodium, il est possible que l'image tremble à la lecture.
- Durant la lecture à vitesse normale d'une image enregistrée en mode sport, le mouvement de l'image pourra ne pas être aussi régulier qu'il l'est normalement.

NEDERLANDS

Opnemen van snelbewegende onderwerpen (sportfunctie)

In de sportfunctie wordt de sluitersnelheid automatisch ingesteld (tussen 1/50 seconde en 1/500 seconde) overeenkomstig de helderheid van het onderwerp, zodat de beelden scherp en stabiel zijn, zelfs in het geval snel bewegende onderwerpen worden opgenomen. In het geval scènes opgenomen in de sportfunctie later op een videorecorder worden weergegeven, kunnen slow motion weergave en beeld-voor-beeld weergave met zeer scherpe beelden en schitterende details verkregen worden.

- 1 Druk bij herhaling op de [PROGRAMME AE] toets totdat de [] indicatie op de LCD-monitor wordt afgebeeld.**

■ Annuleren van de sportfunctie

Druk bij herhaling op de [PROGRAMME AE] toets totdat de [AUTO] indicatie op de LCD-monitor wordt afgebeeld.

■ Voorwaarden voor het gebruik van de sportfunctie

- Het onderwerp moet helder belicht zijn onder zonlicht of een andere sterke lichtbron. In het geval de [] indicatie knippert op de LCD-monitor, geeft dit aan dat de sportfunctie niet geschikt is. In dit geval verhoogt u de hoeveelheid licht of schakelt u over naar het opnemen in de volautomatische opnamefunctie.

- In het geval u opneemt onder tl-buizen, kwikdamlampen, natriumlampen, enz., kan het beeld flinkeren.
- In het geval een scène opgenomen in de sportfunctie wordt weergegeven in de normale weergavefunctie, is het mogelijk dat de bewegingen van het beeld niet zo vloeiend zijn als normaal.

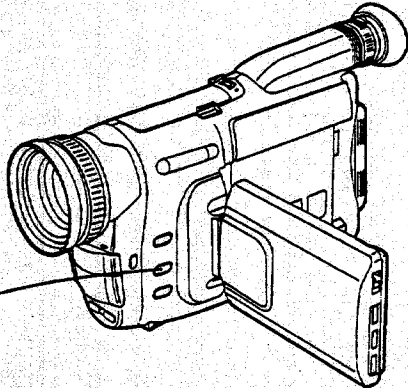

PROGRAMME AE
1

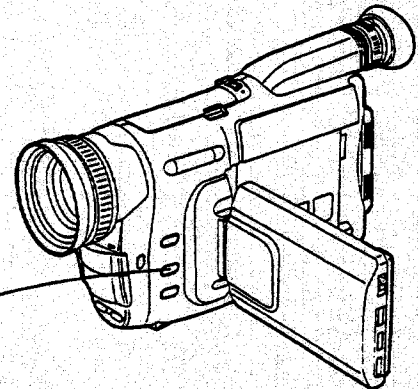
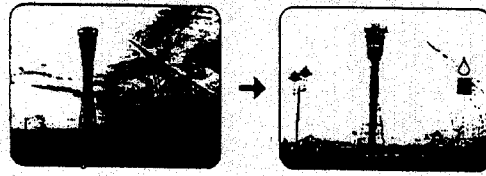

PROGRAMME AE
2

DEUTSCH

Hervorheben des Bildgegenstandes vor unscharfem Hintergrund (Aufnahme-Modus Porträt)

Im Modus Porträt* wird die Blende automatisch voll geöffnet, wodurch die Schärfentiefe sehr gering wird. Dies hat zur Folge, daß der Bildgegenstand in der Bildmitte scharf, der Hintergrund (und eventuell auch der extreme Vordergrund) jedoch unscharf abgebildet wird.

- 1 Die Taste [PROGRAMME AE] wiederholt drücken, bis die Anzeige [👤] auf dem LCD-Monitor erscheint.
 - Durch Heranzoomen des Bildgegenstandes (durch Drücken des Zoomhebels [W•T] gegen [T]) wird die Unschärfe des Hintergrundes noch weiter verstärkt.

■ Ausschalten des Aufnahme-Modus Porträt

Die Taste [PROGRAMME AE] wiederholt drücken, bis die Anzeige [AUTO] auf dem LCD-Monitor erscheint.

Aufhellen von dunklen Szenen (Aufnahme-Modus Schwachlicht)

Mit diesem Modus lassen sich schwach beleuchtete Motive heller aufnehmen. Wenn dieser Modus jedoch für Außenaufnahmen unter Tageslicht benutzt wird, ist das Ergebnis praktisch gleich wie im normalen Aufnahmemodus.

- 2 Die Taste [PROGRAMME AE] drücken, bis die Anzeige [☀] auf dem LCD-Monitor erscheint.

■ Ausschalten des Aufnahme-Modus Schwachlicht

Die Taste [PROGRAMME AE] drücken, so daß die Anzeige [AUTO] auf dem LCD-Monitor erscheint.

ENGLISH

Making Your Subject Stand out Sharply from the Background (Portrait Mode)

In the Portrait Mode, the iris is automatically set to the maximum aperture for a very small depth-of-field. This gives you a sharply focused subject in the centre of the picture with a blurred background and foreground.

- 1 Press the [PROGRAMME AE] Button repeatedly until the [👤] Indication appears on the LCD Monitor.
 - Zooming in on the subject by pushing the [W•T] Zoom Lever towards [T] increases the blurring of the background.

■ Cancelling the Portrait Mode

Press the [PROGRAMME AE] Button repeatedly until the [AUTO] Indication appears on the LCD Monitor.

Recording Dark Scenes More Brightly (Low Light Mode)

With this function, you can record dimly lit subjects more brightly. However, even if you use this mode for outdoor recording in the daytime, the result will be practically the same as when recording in the normal mode.

- 2 Press the [PROGRAMME AE] Button repeatedly until the [☀] Indication appears on the LCD Monitor.

■ Cancelling the Low Light Mode

Press the [PROGRAMME AE] Button repeatedly until the [AUTO] Indication appears on the LCD Monitor.

FRANÇAIS

Comment obtenir un sujet se détachant nettement de l'arrière-plan (mode portrait)

En mode portrait, l'objectif se règle automatiquement sur l'ouverture maximum, ce qui se traduit par une profondeur de champ très réduite. La mise au point se fait ainsi exactement sur le sujet situé au centre de l'image tandis que l'arrière-plan et le premier plan deviennent flous.

- 1 **Exercer des pressions successives sur la touche [PROGRAMME AE] jusqu'à ce que l'indication [] apparaisse sur le moniteur LCD.**

- Si l'on rapproche le sujet en poussant le levier de zoom [W•T] vers [T], l'arrière-plan devient de plus en plus flou.

■ **Annulation du mode portrait**

Exercer des pressions successives sur la touche [PROGRAMME AE] jusqu'à ce que l'indication [AUTO] apparaisse sur le moniteur LCD.

Comment donner de la luminosité à des séquences enregistrées avec peu d'éclairage (mode éclairage faible)

Cette fonction permet d'enregistrer les sujets faiblement éclairés avec une luminosité accrue. Toutefois, même si l'on utilise ce mode pour enregistrer en extérieur pendant la journée, le résultat sera pratiquement le même que pour l'enregistrement en mode normal.

- 2 **Exercer des pressions successives sur la touche [PROGRAMME AE] jusqu'à ce que l'indication [] apparaisse sur le moniteur LCD.**

■ **Annulation du mode éclairage faible**

Appuyer sur la touche [PROGRAMME AE] de façon que l'indication [AUTO] apparaisse sur le moniteur LCD.

NEDERLANDS

Scherp afzetten van een onderwerp tegen de achtergrond (portretfunctie)

In de portretfunctie wordt het diafragma automatisch maximaal open gezet, met als gevolg een zeer geringe dieptescherpte. Hierdoor zal het onderwerp in het midden van het beeld scherp zijn, terwijl de achtergrond en de voorgrond wazig zijn.

- 1 **Druk bij herhaling op de [PROGRAMME AE] toets totdat de [] indicatie op de LCD-monitor wordt afgebeeld.**

- Door in te zoomen op het onderwerp, door de [W•T] zoomknop naar [T] te duwen, wordt de achtergrond steeds waziger.

■ **Annuleren van de portretfunctie**

Druk bij herhaling op de [PROGRAMME AE] toets totdat de [AUTO] indicatie op de LCD-monitor wordt afgebeeld.

Helder opnemen van donkere scènes (onderbelichtingsfunctie)

Met deze functie kunnen onderbelichte onderwerpen helderder worden opgenomen. In het geval u de onderbelichtingsfunctie gebruikt voor het overdag buitenshuis opnemen, zal het resultaat echter nagenoeg hetzelfde zijn als bij opnemen in de normale opnamefunctie.

- 2 **Druk bij herhaling op de [PROGRAMME AE] toets totdat de [] indicatie op de LCD-monitor wordt afgebeeld.**

■ **Annuleren van de onderbelichtingsfunctie**

Druk op de [PROGRAMME AE] toets zodat de [AUTO] indicatie op de LCD-monitor wordt afgebeeld.

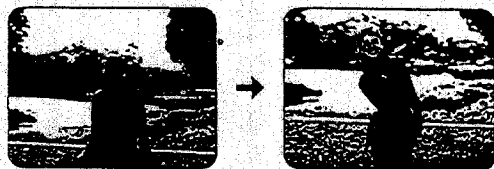

1 BACKLIGHT

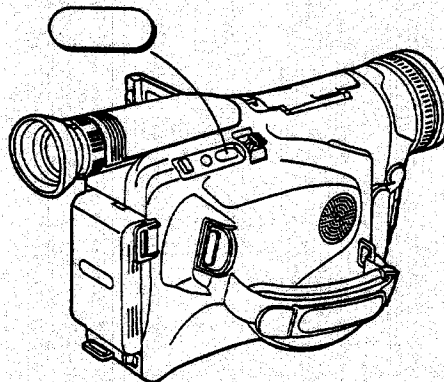

DEUTSCH

Aufnahmen von Szenen mit Gegenlicht (Aufnahme-Modus Gegenlicht)

Um hochqualitative Aufnahmen zu gewährleisten, sollten die Motive generell durch Sonnenlicht oder starkes Kunstlicht von vorne beleuchtet sein. Falls das Aufnehmen eines Motivs mit Gegenlicht unumgänglich ist, kann das Motiv mit dem Aufnahme-Modus Gegenlicht ein wenig aufgehellt werden, um sehr dunkle Gesichter usw. zu verhindern.

Dieser Modus ist auch praktisch beim Aufnehmen in extrem hellen Situation, beispielsweise am Strand im Sommer oder auf einer Skipiste, denn damit können Sie Gesichtsschatten abschwächen, und der Schnee bleibt weiß.

- 1 Beim Aufnehmen einer Szene mit Gegenlicht die Taste [BACKLIGHT] bereits vor dem Drücken der Start-/Stop-Taste zum Starten der Aufnahme gedrückt halten. Und die Taste [BACKLIGHT] erst nach dem erneuten Drücken der Start-/Stop-Taste zum Stoppen der Aufnahme loslassen.

■ Beim Einsatz der Gegenlicht-Aufnahmefunktion

- Der Himmel kann weiß und ausgewaschen erscheinen.
- Wenn Sonnenlicht oder andere starke Beleuchtung schräg von der Seite auf das Motiv fällt, können sternförmige Lichtreflexe im Bild auftreten.
- Beim Aufnehmen eines Bildgegenstands vor sehr hellem Hintergrund kann der Bildgegenstand mit dieser Funktion u.U. nicht ausreichend aufgehellt werden.

ENGLISH

Recording Backlit Scenes (Backlight Mode)

As a general rule, subjects should be lit from the front by sunlight or strong artificial light. However, if recording a backlit subject cannot be avoided, the Backlight Mode lets you brighten up the subject a little, to prevent very dark faces, etc.

This mode is also effective in extremely bright situations, for example on a beach in summer or on a ski slope, as it prevents dark faces and keeps the snow white.

- 1 When recording a backlit scene, keep the [BACKLIGHT] Button pressed from before you press the Start/Stop Button to start recording until after you press it again to stop recording.

■ When Using the Backlight Recording Function

- The sky may appear whitish.
- When recording with the sun striking the subject at an angle, star-shaped light reflections may be recorded in the picture.
- When recording a subject in front of a very bright background, the subject may still appear dark in the picture.

FRANÇAIS

Enregistrement en contre-jour (mode contre-jour)

En règle générale, les sujets doivent être éclairés de face par le soleil ou un éclairage artificiel puissant. Toutefois, si l'on ne peut éviter que le sujet soit placé en contre-jour, le mode contre-jour permettra de rendre le sujet un peu plus clair, d'éviter que son visage soit très sombre, etc.

Ce mode est aussi efficace dans des situations de très forte luminosité, par exemple sur une plage en été ou sur une piste de ski, car elle évite que les visages soient trop sombres et elle n'altère pas le blanc de la neige.

- 1 Lors de l'enregistrement d'une séquence en contre-jour, maintenir la touche [BACKLIGHT] enfoncée depuis le moment où l'on appuie sur la touche marche/arrêt pour commencer l'enregistrement jusqu'au moment où l'on appuie à nouveau sur cette touche pour arrêter l'enregistrement.

■ Lors de l'utilisation de la fonction enregistrement en contre-jour

- Le ciel peut apparaître laiteux.
- Si l'on filme lorsque le soleil donne sur le sujet sous un certain angle, des reflets en forme d'étoile risquent d'être enregistrés sur l'image.
- Si l'on filme un sujet sur un arrière-plan très lumineux, il se peut que le sujet soit sombre sur l'image.

NEDERLANDS

Opnemen van scènes met tegenlicht (tegenlichtfunctie)

Als algemene regel geldt dat onderwerpen vanaf de voorkant belicht moeten worden door zonlicht of een sterke kunstlichtbron. In het geval echter het opnemen van een onderwerp dat van achteren belicht wordt niet kan worden voorkomen, stelt de tegenlichtfunctie u in staat het onderwerp iets helderder te maken, zodat zeer donkere gezichten, enz., worden voorkomen. Deze functie is tevens effectief in zeer heldere opnamesituaties, bijv. op het strand in de zomer of op een skipiste, aangezien donkere gezichten worden voorkomen terwijl de sneeuw toch wit blijft.

- 1 In het geval u een scène met tegenlicht opneemt, houdt u de [BACKLIGHT] toets ingedrukt van voordat u op de start-/stoptoets drukt om met het opnemen te beginnen, tot nadat u nogmaals op de start-/stoptoets drukt om met het opnemen te stoppen.

■ In het geval u de tegenlichtfunctie gebruikt

- De lucht kan witachtig zijn.
- In het geval u een onderwerp opneemt dat onder een hoek door zonnestrallen wordt getroffen, kunnen stervormige lichtweerspiegelingen in het beeld worden opgenomen.
- In het geval u een onderwerp opneemt voor een zeer heldere achtergrond, kan het onderwerp er nog steeds donker uitzien in het beeld.

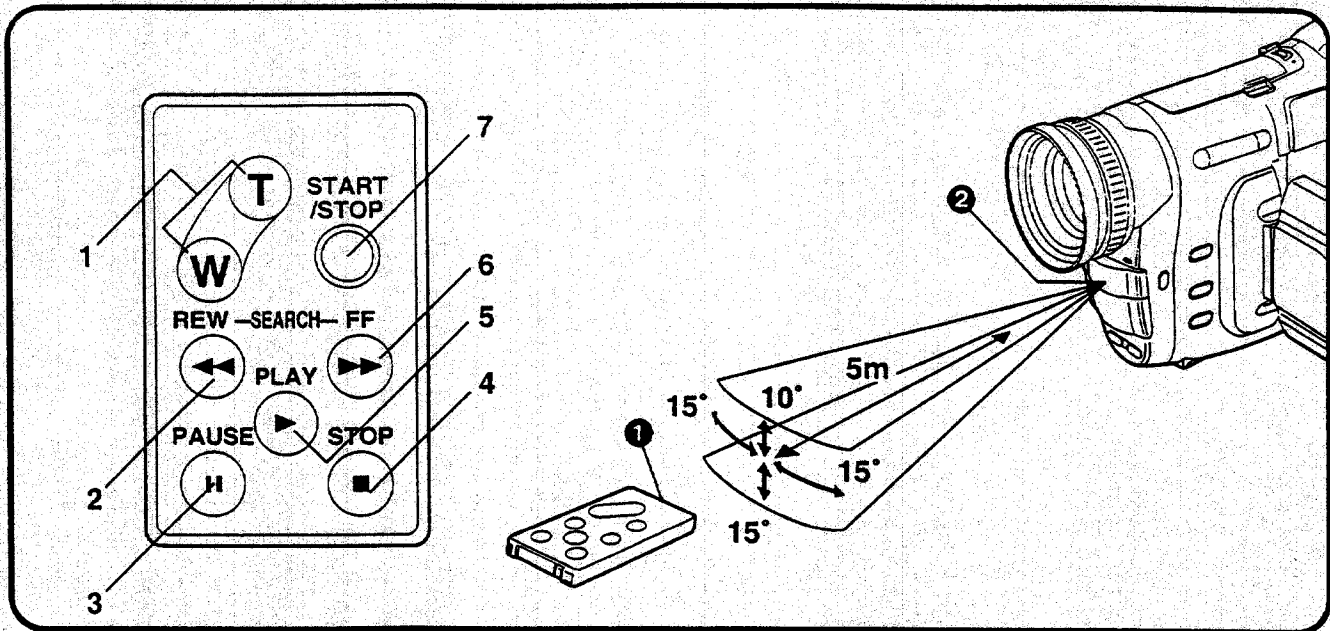

DEUTSCH

Benutzen der Fernbedienung

Die Fernbedienung ermöglicht es Ihnen, selbst im Geschehen vor dem Camerarecorder mitzuwirken und den Camerarecorder aus einiger Entfernung von vorne zu bedienen. Sie ist auch praktisch zum Steuern der Wiedergabefunktionen beim Wiedergeben über ein Fernsehgerät und beim Kopieren auf einen Videorecorder.

■ Tasten auf der Fernbedienung

Die Tasten mit gleichem Symbol bzw. Beschriftung wie auf dem Camerarecorder haben die gleiche Funktion.

- 1 Zoomtasten [W · T] (→ 54, 56, 84, 102, 106)
- 2 Rückspultaste [◀◀] (→ 50, 52, 58, 66, 68, 128)
- 3 Pausentaste [⏸] (→ 68)
- 4 Stopptaste [■] (→ 58)
- 5 Wiedergabetaste [▶] (→ 58, 128)
- 6 Vorspultaste [▶▶] (→ 52, 66, 68, 128)
- 7 Taste [START/STOP] (→ 46)

■ Bedingungen für das korrekte Funktionieren der Fernbedienung

- Die Knopfzelle muß richtig eingesetzt und darf nicht erschöpft sein.
- Der Abstand zum Camerarecorder darf nicht mehr als 5 Meter betragen.
- Das Sendefenster ① vorne an der Fernbedienung und der Fernbedienungssensor ② am Camerarecorder dürfen nicht direkter Sonnenbestrahlung ausgesetzt und nicht durch Bekleidung usw. zugedeckt werden.

Beim Auslösen der Zoom-Funktion mit der Fernbedienung läßt sich die Zoomgeschwindigkeit nicht variieren. Zudem ergibt sich eine geringfügige Verzögerung zwischen dem Drücken der Zoom-Taste und der mechanischen Zoom-Verstellung am Camerarecorder.

ENGLISH

Using the Remote Controller

The Remote Controller lets you take part in the action and control the recording operation from in front of the Movie Camera. It is also convenient for controlling the playback functions for playback via a TV or for dubbing.

■ Buttons on the Remote Controller

The buttons with the same mark as on the Movie Camera have generally the same function.

- 1 [W · T] Zoom Buttons (→ 54, 56, 84, 102, 106)
- 2 Rewind [◀◀] Button (→ 50, 52, 58, 66, 68, 128)
- 3 Pause [⏸] Button (→ 68)
- 4 Stop [■] Button (→ 58)
- 5 Playback [▶] Button (→ 58, 128)
- 6 Fast-forward [▶▶] Button (→ 52, 66, 68, 128)
- 7 [START/STOP] Button (→ 46)

■ Conditions for Correct Operation of the Remote Controller

- The button-type battery must be inserted correctly and not be exhausted.
- The distance to the Movie Camera must not be more than 5 metres.
- The Transmitter Window ① on the Remote Controller or the Remote Control Sensor ② on the Movie Camera must not be exposed to direct sunlight and not be covered with clothes, etc.

When operating the Zoom Function with the Remote Controller, it is not possible to vary the zooming speed. Also, there is a slight delay between pressing the Zoom Buttons on the Remote Controller and the actual operation of the mechanical zoom function on the Movie Camera.

FRANÇAIS

Utilisation de la télécommande

La télécommande vous permet de participer à l'action et de commander l'enregistrement depuis l'avant du caméscope. Elle permet aussi de commander commodément les fonctions de lecture pour la lecture sur téléviseur ou pour le repiquage.

■ Touches de la télécommande

Les touches de la télécommande et celles du caméscope marquées de la même façon ont généralement la même fonction.

- 1 Touches de zoom [W·T] (→ 55, 57, 85, 103, 107)
- 2 Touche de rebobinage [◀◀] (→ 51, 53, 59, 67, 69, 129)
- 3 Touche de pause [||] (→ 69)
- 4 Touche d'arrêt [■] (→ 59)
- 5 Touche de lecture [▶] (→ 59, 129)
- 6 Touche d'avance rapide [▶▶] (→ 53, 67, 69, 129)
- 7 Touche [START/STOP] (→ 47)

■ Conditions pour une utilisation correcte de la télécommande

- La pile-bouton doit être insérée correctement et ne pas être épuisée.
- La distance au caméscope ne doit pas être supérieure à 5 mètres.
- La fenêtre de transmission ① de la télécommande ou le capteur de télécommande ② du caméscope ne doivent pas être exposés aux rayons du soleil ou être couverts de vêtements, etc.

Lorsqu'on utilise la fonction zoom avec la télécommande, il n'est pas possible de faire varier la vitesse du zoom. Il y a aussi un léger décalage entre le moment où l'on appuie sur les touches de zoom de la télécommande et le moment où la fonction de zoom mécanique du caméscope est effectivement actionnée.

NEDERLANDS

Gebruik van de afstandsbediening

Met de afstandsbediening bent u in staat zelf onderdeel van de scène uit te maken en het opnemen te bedienen terwijl u voor de camerarecorder staat. De afstandsbediening is tevens handig voor het bedienen van de weergavefuncties bij het weergeven op een tv of bij het dubben.

■ Toetsen op de afstandsbediening

De toetsen op de afstandsbediening die hetzelfde gemerkt zijn als de toetsen op de camerarecorder hebben doorgaans dezelfde werking.

- 1 [W·T] zoomtoetsen (→ 55, 57, 85, 103, 107)
- 2 Achteruitspoeltoets [◀◀] (→ 51, 53, 59, 67, 69, 129)
- 3 Pauzetoets [||] (→ 69)
- 4 Stoptoets [■] (→ 59)
- 5 Weergavetoets [▶] (→ 59, 129)
- 6 Vooruitspoeltoets [▶▶] (→ 53, 67, 69, 129)
- 7 [START/STOP] toets (→ 47)

■ Voorwaarden voor een juiste bediening van de afstandsbediening

- De knoopbatterij moet op de juiste wijze geplaatst zijn en niet leeg zijn.
- De afstand tussen de afstandsbediening en de camerarecorder mag niet groter dan 5 meter zijn.
- Het zendvenster ① op de afstandsbediening of de afstandsbedieningsensor ② op de camerarecorder mogen niet blootgesteld zijn aan direct zonlicht en niet bedekt worden door kleding, enz.

In het geval u de zoomfunctie met de afstandsbediening bedient, kan de zoomsnelheid niet worden veranderd. Bovendien treedt een korte vertraging op tussen het drukken op de zoomtoetsen op de afstandsbediening en de werkelijke bediening van de mechanische zoomfunctie op de camerarecorder.

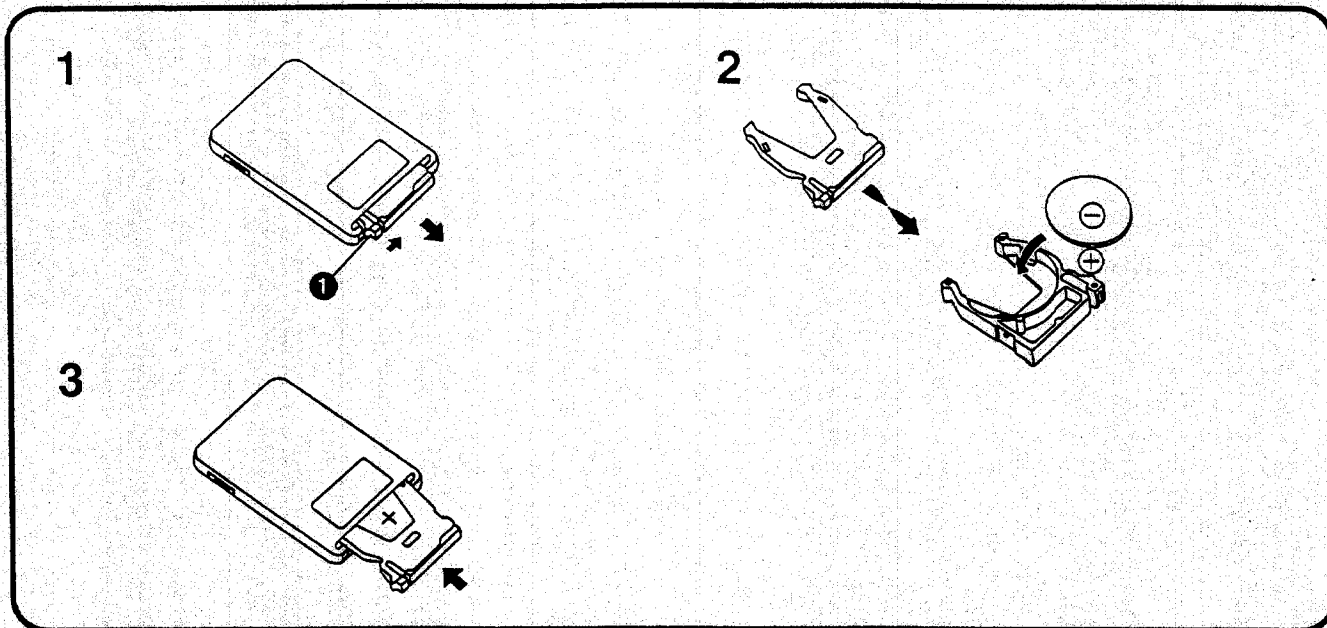

DEUTSCH

Einsetzen der Knopfzelle

- 1 Den Stopper ❶ drücken und die Knopfzellen-Halterung herausziehen.
- 2 Die Knopfzelle mit ihrer (+)-Seite nach unten gerichtet so einsetzen, wie in der Abbildung gezeigt.
- 3 Die Knopfzellen-Halterung wieder in die Fernbedienung einsetzen.

■ Auswechseln der Knopfzelle

Die Lebensdauer der Knopfzelle beträgt ca. 1 Jahr. Wenn die Knopfzelle erschöpft ist, eine neue vom Typ CR2025 kaufen und sie wie oben beschrieben einsetzen.

VORSICHT

Bei einer falsch eingesetzten Batterie besteht Explosionsgefahr. Nur mit einer vom Hersteller empfohlenen Batterie vom gleichen Typ ersetzen. Verbrauchte Batterien beim Fachhändler oder einer Sammelstelle für Sonderstoffe abliefern.

ENGLISH

Inserting the Button-Type Battery

- 1 Pull out the Battery Holder while pushing the Stopper ❶.
- 2 Insert the battery with the stamped (+) mark facing downward as shown in the illustration.
- 3 Insert the Battery Holder into the Remote Controller.

■ Replacing the Button-Type Battery

The life of the battery is about 1 year. When the battery is exhausted, purchase a new CR2025 battery and replace in the same way as explained above.

CAUTION

Danger of explosion if battery is incorrectly replaced. Replace only with the same or equivalent type recommended by the equipment manufacturer. Discard used batteries according to manufacturer's instructions.

NEDERLANDS

■ Opmerking betreffende de batterij

Bij dit product zijn batterijen geleverd. Wanneer deze verbruikt zijn mag u deze niet weggooien maar moet u deze inleveren als klein chemisch afval (k.c.a.).



FRANÇAIS

Insertion de la pile-bouton

- 1 Extraire le support de pile-bouton tout en poussant la butée ❶.
- 2 Insérer la batterie en dirigeant sa marque (+) vers le bas, comme indiqué sur l'illustration.
- 3 Insérer le support de pile-bouton dans la télécommande.

■ Remplacement de la pile-bouton

La durée de vie de la pile-bouton est d'environ 1 an. Lorsque la pile-bouton est épuisée, acheter une pile-bouton CR2025 neuve et la remplacer comme indiqué ci-dessus.

PRECAUTION

Le fait de remplacer incorrectement la pile peut présenter des risques d'explosion. Remplacer la pile uniquement avec une pile identique ou de type équivalent recommandée par le fabricant. Se débarrasser des piles usagées en tenant compte des instructions du fabricant.

NEDERLANDS

Plaatsen van de knoopbatterij

- 1 Trek de knoopbatterijhouder naar buiten terwijl u de stopper ❶ indrukt.
- 2 Plaats de knoopbatterij met het (-) merkteken naar beneden gericht, zoals in de bovenstaande afbeelding is aangegeven.
- 3 Plaats de knoopbatterijhouder in de afstandsbediening.

■ Vervangen van de knoopbatterij

De levensduur van de knoopbatterij is ongeveer een jaar. In het geval de knoopbatterij leeg is, let u er goed op een nieuwe CR2025 knoopbatterij te kopen en de lege knoopbatterij te vervangen op dezelfde manier als bovenstaand is beschreven.

VOORZICHTIG

Er bestaat explosiegevaar indien de batterij op verkeerde wijze verwisseld wordt. Gebruik uitsluitend batterijen van hetzelfde of een gelijkwaardig type zoals aanbevolen door de fabrikant van de apparatuur. Lever de oude batterijen in bij het K.C.A. (Klein Chemisch Afval).

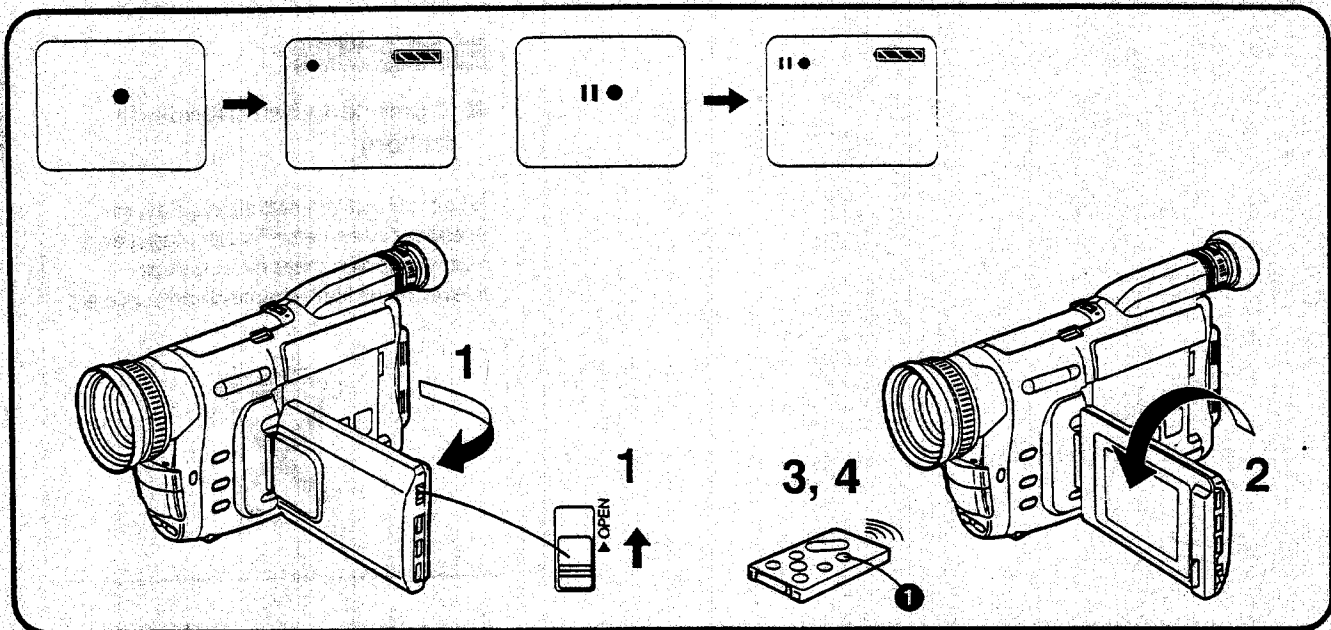

DEUTSCH

Mit nach vorne gedrehtem LCD-Monitor sich selbst aufnehmen

Wenn Sie den LCD-Monitor so drehen, daß er nach vorne weist, können Sie das Motiv hinter dem Camerarecorder durch den Sucher anvisieren, und die Personen vor dem Camerarecorder können gleichzeitig das Bild während des Aufnehmens auf dem LCD-Monitor kontrollieren. Das Montieren des Camerarecorders auf einem Stativ und Benutzen der Fernbedienung bietet ihnen zudem die Möglichkeit, auch selbst im Geschehen, das Sie aufnehmen, mitzuwirken, und Sie können das Bild auch dabei von vorne auf dem LCD-Monitor kontrollieren.

- 1** Den Hebel [▶ OPEN] nach oben schieben und gleichzeitig den LCD-Monitor in Pfeilrichtung um ca. 90° öffnen.
- 2** Den LCD-Monitor so drehen (um ca. 180°), daß er nach vorne weist.
- 3** Die Start-/Stop-Taste **1** drücken.
 - Die Anzeige [●] erscheint auf dem LCD-Monitor.

■ Beenden der Aufnahme

- 4** Die Start-/Stop-Taste **1** drücken.
 - Die Anzeige [●●] erscheint auf dem LCD-Monitor.

ENGLISH

Recording Yourself with the LCD Monitor Facing Forward

Turning the LCD Monitor so that it faces forward, allows you to aim the Movie Camera and view the picture in the Finder, while the persons in front of the camera can check the picture on the LCD Monitor during recording. If you mount the Movie Camera on a tripod and use the Remote Controller, you can also take part in the action that you are recording and check the picture from the front on the LCD Monitor.

- 1** Slide the [▶ OPEN] Lever upward and simultaneously open the LCD Monitor in the direction of the arrow approximately 90°.
- 2** Turn the LCD Monitor until it faces forward (approximately 180°).
- 3** Press the Start/Stop Button **1**.
 - The [●] Indication appears on the LCD Monitor.
- Stopping Recording
- 4** Press the Start/Stop Button **1**.
 - The [●●] Indication appears on the LCD Monitor.

FRANÇAIS

S'enregistrer soi-même avec le moniteur LCD orienté vers l'avant

Si l'on tourne le moniteur LCD de manière qu'il soit orienté vers l'avant, on pourra pointer le caméscope dans la direction de son choix et visionner l'image dans le viseur, tout en permettant aux personnes placées devant le caméscope de vérifier l'image sur le moniteur LCD pendant l'enregistrement. Si l'on monte le caméscope sur un trépied et utilise la télécommande, on pourra aussi participer à la scène enregistrée et vérifier l'image à partir de l'avant sur le moniteur LCD.

- 1** Faire glisser le levier [▶ OPEN] vers le haut et ouvrir simultanément le moniteur LCD d'environ 90° dans le sens indiqué par la flèche.
- 2** Tourner le moniteur LCD jusqu'à ce qu'il soit orienté vers l'avant (environ 180°).
- 3** Appuyer sur la touche marche/arrêt ①.
 - L'indication [●] apparaît sur le moniteur LCD.
- Arrêt de l'enregistrement
- 4** Appuyer sur la touche marche/arrêt ①.
 - L'indication [■●] apparaît sur le moniteur LCD.

NEDERLANDS

Een opname van uzelf maken terwijl de LCD-monitor naar voren is gericht

Door de LCD-monitor naar voren te draaien, kunt u de camerarecorder richten aan de hand van het beeld in de zoeker, terwijl de personen vóór de camerarecorder tijdens het opnemen het beeld op de LCD-monitor kunnen controleren. In het geval u de camerarecorder op een statief bevestigt en de afstandsbediening gebruikt, kunt u zelf deelnemen aan de scène die u opneemt en het beeld op de LCD-monitor vanaf de voorkant controleren.

- 1** Schuif de [▶ OPEN] knop naar boven en open tegelijkertijd de LCD-monitor in de richting van de pijl (ongeveer 90°).
- 2** Draai de LCD-monitor totdat deze naar voren gericht is (ongeveer 180°).
- 3** Druk op de start-/stoptoets ①.
 - De [●] indicatie wordt op de LCD-monitor afgebeeld.
- Stoppen met het opnemen
- 4** Druk op de start-/stoptoets ①.
 - De [■●] indicatie wordt op de LCD-monitor afgebeeld.

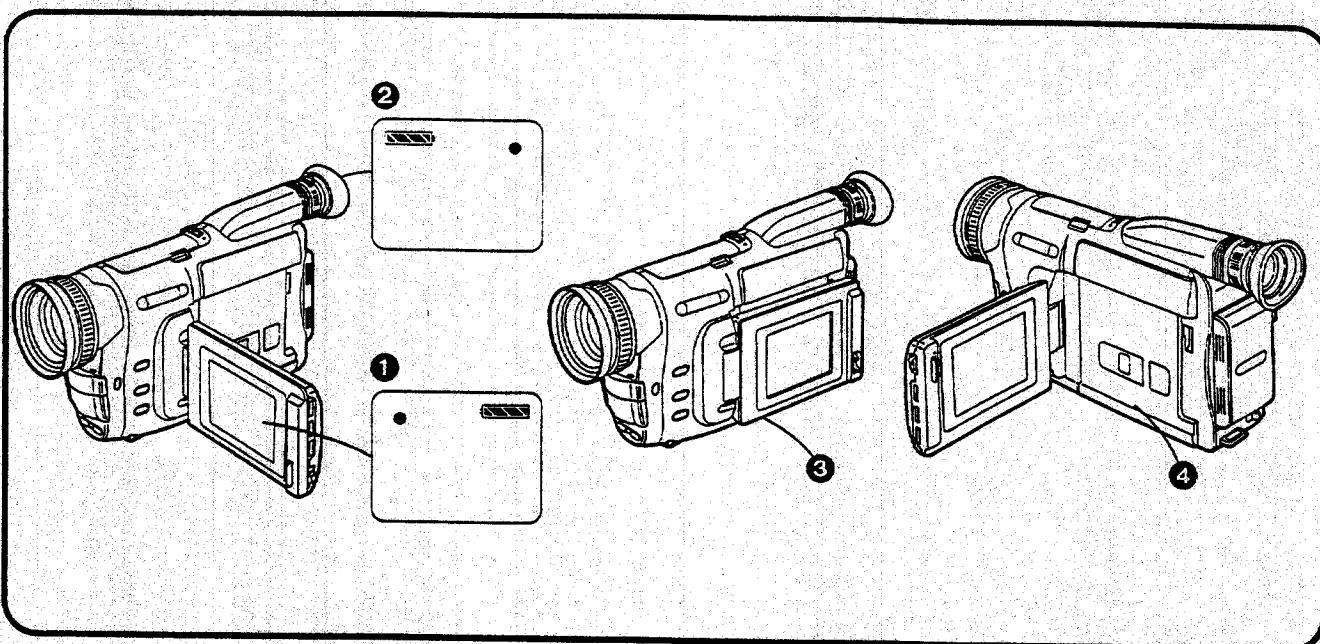

DEUTSCH

Überprüfen der Anzeigen auf dem LCD-Monitor oder im Sucher

Beim Aufnehmen mit nach vorne gerichtetem LCD-Monitor können nur die folgenden Anzeigen auf dem LCD-Monitor oder im Sucher erscheinen: Akkuspannungs-Anzeige [▬], Aufnahme-Anzeige [●], Aufnahmepause-Anzeige [||●] und Allgemeine Warn- und Alarm-Anzeige [□] (→ 144). Auf dem LCD-Monitor erscheinen diese Anzeigen als Spiegelbilder der Anzeigen im Sucher, wie oben gezeigt.

- ① Anzeige auf dem LCD-Monitor
- ② Anzeige im Sucher

Um auch diejenigen Anzeigen überprüfen zu können, die nicht auf dem LCD-Monitor oder im Sucher eingeblendet werden können, wenn der LCD-Monitor nach vorne gerichtet ist, können Sie auf folgende Weise vorgehen:

Den LCD-Monitor so drehen, daß er wieder nach hinten weist, wie oben ④ gezeigt, oder den LCD-Monitor mit nach außen gerichtetem Bildschirm schließen, wie oben ③ gezeigt.

- Wenn Sie den LCD-Monitor so drehen, daß er nach vorne weist, schaltet sich auch der Sucher automatisch ein. In den folgenden Fällen schaltet sich der Sucher jedoch aus:
 - Beim Drücken der Taste [VCR/CAMERA] zum Umschalten auf den Modus [VCR].
 - Beim Schließen des LCD-Monitors mit nach außen gerichtetem Bildschirm, wie oben ③ gezeigt.
- Wenn die allgemeine Warn- und Alarm-Anzeige [□] auf dem LCD-Monitor erscheint, den LCD-Monitor drehen, so daß er nach hinten weist. Daraufhin erscheint die effektive Warn- oder Alarm-Anzeige auf dem LCD-Monitor.
- Wenn der LCD-Monitor nach vorne gerichtet ist, kann die Datums- und Uhrzeit-Anzeige nicht eingeblendet werden.
- Bei nach vorne gerichtetem LCD-Monitor ist das darauf eingeblendete Bild ein Spiegelbild. Das Bild wird jedoch korrekt (seitenrichtig) aufgezeichnet.

ENGLISH

Confirming the Indications on the LCD Monitor

When you record with the LCD Monitor facing forward, the following indications can appear on the LCD Monitor or in the Finder: Remaining Battery Indication [▬], Recording Mode Indication [●], the Recording Pause Mode Indication [||●] and General Warning/Alarm Indication [□] (→ 144). On the LCD Monitor, they appear as mirror-images of the indications in the Finder as shown above.

- ① Indication on the LCD Monitor
- ② Indication in the Finder



If you want to confirm indications that cannot be displayed on the LCD Monitor and in the Finder, when the LCD Monitor turned forward, proceed as follows:

Turn the LCD Monitor so that it faces backward as shown above ④, or close the LCD Monitor with the screen facing outwards, as shown above ③.

- If you turn the LCD Monitor so that it faces forward, the Finder also automatically turns on. However, in the following cases, the Finder turns off:
 - Pressing the [VCR/CAMERA] Button to switch the Movie Camera over to the [VCR] Mode.
 - Closing the LCD Monitor with the screen facing outward (as shown above ③).
- When the General Warning/Alarm Indication [□] appears on the LCD Monitor, turn the LCD Monitor so that it faces backward, and the actual warning/alarm indication then appears on the LCD Monitor.
- It is not possible to insert the Date and Time Indications while recording with the LCD Monitor facing forward.
- When the LCD Monitor is facing forward, the picture on the LCD Monitor is a mirror image. However, the picture is recorded correctly (non reversed).

FRANÇAIS

Confirmation des indications sur le moniteur LCD ou dans le viseur

Lorsque l'on enregistre avec le moniteur LCD orienté vers l'avant, seules les indications suivantes peuvent apparaître sur le moniteur LCD ou dans le viseur: indication de puissance restante de la batterie [], indication du mode enregistrement [●], indication du mode de pause d'enregistrement [II ●] et indication d'avertissement/alarme générale [] (→ 145). Sur le moniteur LCD, elles apparaissent sous forme d'images en miroir des indications dans le viseur, comme montré ci-dessus.

① Indication dans le viseur

② Indication sur le moniteur LCD



Pour vérifier les indications qui ne peuvent pas apparaître sur le moniteur LCD et dans le viseur, lorsque le moniteur LCD est orienté vers l'avant, procéder de la manière suivante:

Tourner le moniteur LCD de manière qu'il soit orienté vers l'arrière, comme montré ci-dessus ④, ou fermer le moniteur LCD avec l'écran orienté vers l'extérieur, comme montré ci-dessus ③.

- Si l'on tourne le moniteur LCD de manière qu'il soit orienté vers l'avant, le viseur est aussi mis automatiquement en circuit. Toutefois, dans les cas suivants, le viseur est mis hors circuit:
 - Lorsqu'on appuie sur la touche [VCR/CAMERA] pour passer au mode [VCR].
 - Lorsqu'on ferme le moniteur LCD avec l'écran orienté vers l'extérieur (comme montré ci-dessous ③).
- Lorsque l'indication d'avertissement/alarme générale [] apparaît sur le moniteur LCD, tourner le moniteur LCD de manière qu'il soit orienté vers l'arrière; l'indication d'avertissement/alarme actuelle apparaîtra alors sur le moniteur LCD.
- Il n'est pas possible d'insérer les indications de date et heure lorsqu'on enregistre avec le moniteur LCD orienté vers l'avant.
- Lorsque le moniteur LCD est orienté vers l'avant, l'image apparaissant sur le moniteur LCD est une image en miroir. Toutefois, l'image est enregistrée correctement (non inversée).

NEDERLANDS

Controleren van de indicaties op de LCD-monitor of in de zoeker

In het geval u opneemt terwijl de LCD-monitor naar voren is gericht, kunnen alleen de volgende indicaties op de LCD-monitor of in de zoeker worden afgebeeld: resterende acculading indicatie [], opnamefunctie indicatie [●], opnamepauzefunctie indicatie [II ●] en algemene waarschuwings- en alarmindicatie [] (→ 145). Deze indicaties zullen op de LCD-monitor worden afgebeeld als spiegelbeeld van de indicaties in de zoeker, zoals aangegeven in de bovenstaande afbeelding.

① Indicatie in de zoeker

② Indicatie op de LCD-monitor

In het geval u indicaties die niet op de LCD-monitor en in de zoeker kunnen worden afgebeeld wilt controleren, terwijl de LCD-monitor naar voren is gericht, gaat u als volgt te werk:

Draai de LCD-monitor zodat deze naar achteren is gericht, zoals in de bovenstaande afbeelding ④ is aangegeven, of sluit de LCD-monitor met het scherm naar buiten gericht, zoals in de bovenstaande afbeelding ③ is aangegeven.

- In het geval u de LCD-monitor draait zodat deze naar voren is gericht, zal de zoeker tevens automatisch worden ingeschakeld. In de volgende gevallen echter, zal de zoeker worden uitgeschakeld:
 - In het geval u op de [VCR/CAMERA] toets drukt om naar de [VCR] functie over te schakelen.
 - In het geval u de LCD-monitor sluit met het scherm naar buiten gericht, zoals in de bovenstaande afbeelding ③ is aangegeven.
- In het geval de algemene waarschuwings- en alarmindicatie [] op de LCD-monitor wordt afgebeeld, draait u de LCD-monitor zodat deze naar achteren is gericht, en vervolgens zal de specifieke waarschuwings- en alarmindicatie op de LCD-monitor worden afgebeeld.
- Het is niet mogelijk de datum/tijd-indicatie in het beeld in te voegen, terwijl de LCD-monitor naar voren is gericht.
- Terwijl de LCD-monitor naar voren is gericht, wordt het beeld op de LCD-monitor in spiegelbeeld weergegeven. Het beeld wordt echter correct opgenomen (niet gespiegeld).

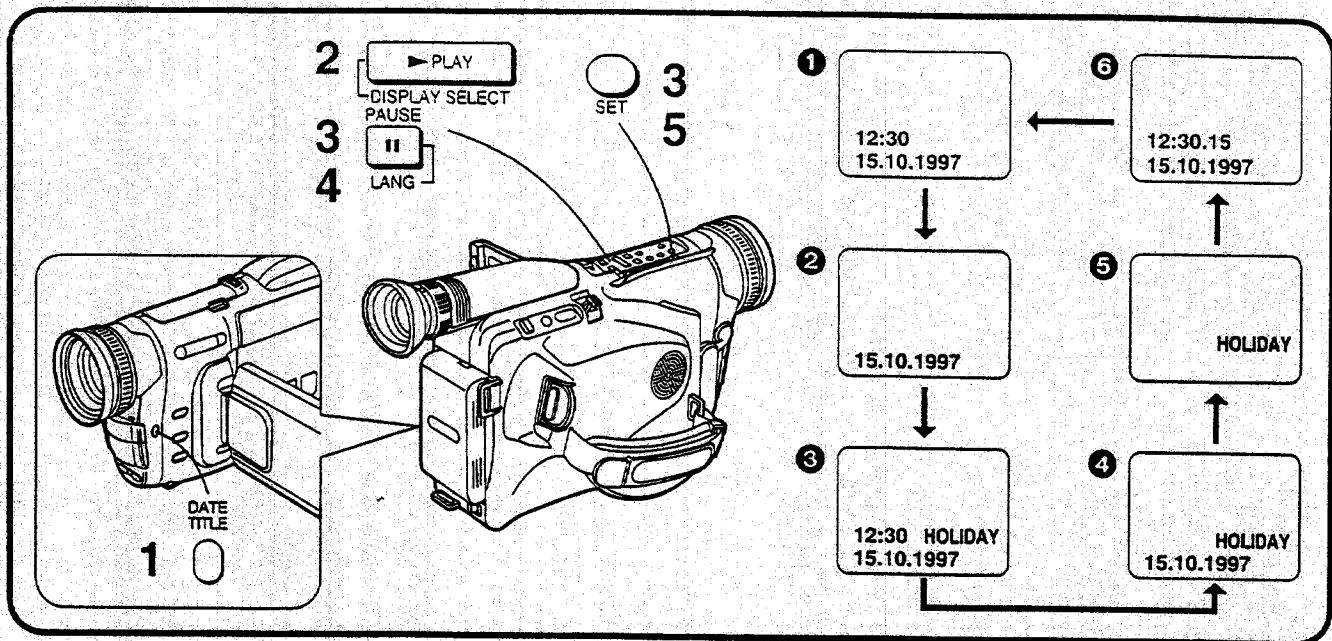

DEUTSCH

Aufnahmen mit im Bild eingblendeten vorprogrammierten Titeln

Sie können jeweils einen von insgesamt 10 vorprogrammierten Titeln für besondere Anlässe wie eine Hochzeit oder Geburtstagsfeier ins Bild einblenden. Diese Titel sind in 6 Sprachen verfügbar.

1. Wählen der gewünschten Sprache

- 1** Im Aufnahmepause-Modus die Taste [DATE/TITLE] drücken.
 - Die Datums-/Uhrzeit-/Titel-Anzeige erscheint auf dem LCD-Monitor.
 - 2** Die Taste [PLAY/DISPLAY SELECT] wiederholt drücken, um den gewünschten Typ der Titelanzeige (3, 4 oder 5) zu wählen.
 - Die Einstellung ab Fabrik ist [HOLIDAY] (auf Englisch).
 - 3** Die Tasten [PAUSE/LANG] und [SET] gleichzeitig ca. 1 Sekunde lang drücken.
 - Der gewählte Typ der Titelanzeige blinkt auf dem LCD-Monitor.
 - 4** Die Taste [PAUSE/LANG] wiederholt drücken, bis der Titel in der gewünschten Sprache erscheint.
 - Die Sprachen wechseln in folgender Reihenfolge:
- Englisch → Deutsch → Französisch

← Russisch ← Spanisch ← Italienisch
- 5** Die Taste [SET] drücken, um die Wahl der Sprache zu beenden.
 - Die gewählte Sprache wird so lange beibehalten, bis Sie eine andere Sprache wählen.

ENGLISH

Recording with Programmed Titles Inserted in the Picture

You can insert one of 10 programmed titles in recordings of special occasions such as weddings and birthday parties. These titles are available in 6 languages.

1. Selecting the Desired Language

- 1** Press the [DATE/TITLE] Button in the Recording Pause Mode.
 - The Date/Time/Title Indication appears on the LCD Monitor.
 - 2** Press the [PLAY/DISPLAY SELECT] Button repeatedly to select the desired type of Title Indication (3, 4 or 5).
 - The initially selected title is [HOLIDAY] (in English).
 - 3** Press the [PAUSE/LANG] Button and the [SET] Button simultaneously for approximately 1 second.
 - The selected type of Title Indication flashes on the LCD Monitor.
 - 4** Press the [PAUSE/LANG] Button repeatedly until the title appears in the desired language.
 - The languages change in the following order:
- English → German → French

← Russian ← Spanish ← Italian
- 5** Press the [SET] Button to finish the language selection.
 - The selected language is maintained until you select another language.

FRANÇAIS

Enregistrement avec des titres programmés insérés dans l'image

Il est possible d'insérer l'un des dix titres programmés dans des enregistrements lors d'occasions spéciales telles que des mariages et des anniversaires. Ces titres sont disponibles en 6 langues.

1. Sélectionner la langue désirée

- 1 Appuyer sur la touche [DATE/TITLE] en mode pause d'enregistrement.
 - L'indication de date/heure/titre apparaît sur le moniteur LCD.
- 2 Exercer des pressions successives sur la touche [PLAY/DISPLAY SELECT] pour sélectionner le type désiré d'indication de titre (③, ④ ou ⑤).
 - Le titre sélectionné initialement est [HOLIDAY] (en anglais).
- 3 Appuyer simultanément sur les touches [PAUSE/LANG] et [SET] pendant environ 1 seconde.
 - Le type sélectionné d'indication de titre clignote sur le moniteur LCD.
- 4 Exercer des pressions successives sur la touche [PAUSE/LANG] jusqu'à ce que le titre apparaisse dans la langue désirée.
 - Les langues changent dans l'ordre suivant:
- 5 Appuyer sur la touche [SET] pour terminer la sélection de la langue.

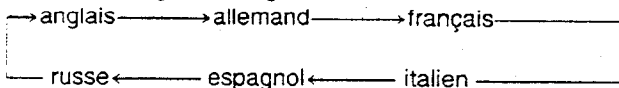

La langue sélectionnée est conservée jusqu'à ce qu'on sélectionne une autre langue.

NEDERLANDS

Opnemen met geprogrammeerde titels in het beeld geprojecteerd

U kunt een van de 10 geprogrammeerde titels op de beelden van speciale gelegenheden, zoals trouwpartijen en verjaardagsfeestjes, projecteren. Deze titels zijn beschikbaar in 6 talen.

1. Kiezen van de gewenste taal

- 1 Druk op de [DATE/TITLE] toets terwijl de camerarecorder in de opnamepauzefunctie staat.
 - De datum/tijd/titel-indicatie wordt op de LCD-monitor afgebeeld.
- 2 Druk bij herhaling op de [PLAY/DISPLAY SELECT] toets om het gewenste soort titelindicatie (③, ④ of ⑤) te kiezen.
 - De fabrieksinstelling voor de titel is [HOLIDAY] (in het Engels).
- 3 Druk tegelijkertijd gedurende ongeveer 1 seconde op de [PAUSE/LANG] toets en de [SET] toets.
 - Het gekozen soort titelindicatie knippert op de LCD-monitor.
- 4 Druk bij herhaling op de [PAUSE/LANG] toets totdat de titel in de gewenste taal wordt afgebeeld.
 - De talen veranderen in de onderstaande volgorde:
- 5 Druk op de [SET] toets om de gekozen taal in te stellen.
 - De gekozen taal blijft gehandhaafd totdat u een andere taal kiest.

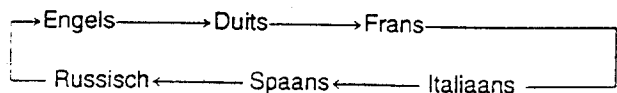

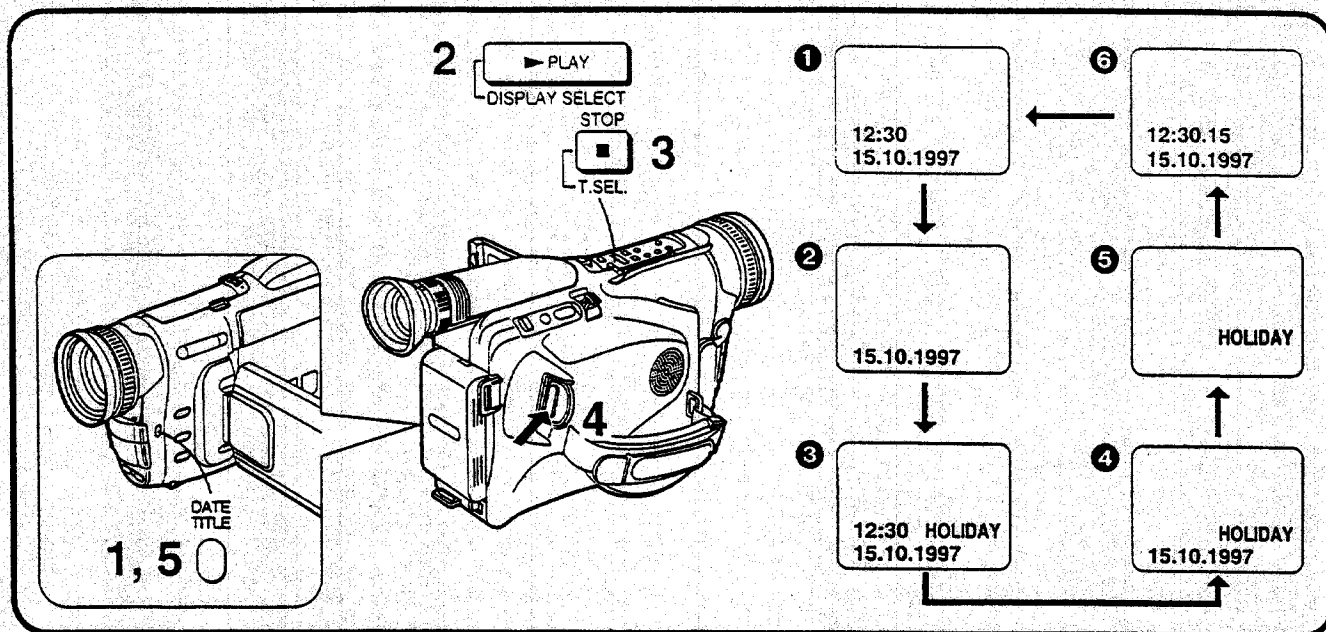

DEUTSCH

2. Wählen und Aufnehmen eines Titels

- 1** Im Aufnahmepause-Modus die Taste [DATE/TITLE] drücken.
 - Die Datums-/Uhrzeit-/Titel-Anzeige erscheint auf dem LCD-Monitor.
- 2** Die Taste [PLAY/DISPLAY SELECT] wiederholt drücken, um den gewünschten Typ der Titelanzeige (3, 4 oder 5) zu wählen.
- 3** Die Taste [STOP/T.SEL.] wiederholt drücken, bis der gewünschte Titel erscheint.
 - Die Titel wechseln in nachstehender Reihenfolge. (In den anderen Sprachen wechseln sie in gleicher Reihenfolge.)

[URLAUB] → [GEBURTSTAG] →
 [HOCHZEIT] → [FAMILIE] → [PARTY] →
 [ENDE] → [GLÜCKWUNSCH] →
 [WEIHNACHTEN] → [ERINNERUNG] →
 [PROST NEUJAHR] → [URLAUB] →

 - Falls Sie nach der Wahl des Titels die Sprache wechseln möchten, die Bedienungsschritte 3 bis 5 (→ 122) durchführen, um die gewünschte Sprache zu wählen.
- 4** Die Start-/Stop-Taste drücken, um mit dem Aufnehmen zu beginnen.
 - Der gewählte Titel wird so lange beibehalten, bis Sie einen anderen Titel wählen.
- Ausblenden der Titelanzeige
- 5** Während des Aufnehmens, oder wenn der Camerarecorder im Aufnahmepause-Modus ist, die Taste [DATE/TITLE] drücken, um die Titelanzeige auf dem LCD-Monitor auszublenden.

ENGLISH

2. Selecting and Recording a Title

- 1** Press the [DATE/TITLE] Button in the Recording Pause Mode.
 - The Date/Time/Title Indication appears on the LCD Monitor.
- 2** Press the [PLAY/DISPLAY SELECT] Button repeatedly to select the desired type of Title Indication (3, 4 or 5).
- 3** Press the [STOP/T.SEL.] Button repeatedly until the desired title is displayed.
 - The titles change in the order shown below. (In the other available languages, they are arranged in the same order.)

[HOLIDAY] → [HAPPY BIRTHDAY] →
 [WEDDING] → [FAMILY] → [PARTY] →
 [THE END] → [CONGRATULATIONS] →
 [MERRY CHRISTMAS] → [HAPPY MEMORIES] →
 [HAPPY NEW YEAR] → [HOLIDAY] →

 - If you want to change the language after selecting the title, perform steps 3 to 5 (→ 122) to change to the desired language.
- 4** Press the Start/Stop Button to start recording.
 - The selected title is maintained until you select another title.
- Deleting the Title Indication
- 5** During recording or when the Movie Camera is in the Recording Pause Mode, press the [DATE/TITLE] Button to make the Title Indication disappear on the LCD Monitor.

FRANÇAIS

2. Sélection et enregistrement d'un titre

- 1 Appuyer sur la touche [DATE/TITLE] en mode pause d'enregistrement.**
 - L'indication de date/heure/titre apparaît sur le moniteur LCD.
 - 2 Exercer des pressions successives sur la touche [PLAY/DISPLAY SELECT] pour sélectionner le type voulu d'indication de titre (3, 4 ou 5).**
 - 3 Exercer des pressions successives sur la touche [STOP/T.SEL.] jusqu'à ce que le titre voulu apparaisse.**
 - Les titres changent dans l'ordre indiqué ci-dessous.
(Dans les autres langues disponibles, ils sont classés dans le même ordre.)
[VACANCES] → [BON ANNIVERSAIRE] → [MARIAGE] → [FAMILLE] → [SOIRÉE] → [FIN] → [FÉLICITATIONS] → [JOYEUX NOËL] → [SOUVENIRS] → [BONNE ANNÉE] → [VACANCES]
 - Si l'on veut changer la langue après avoir sélectionné le titre, effectuer les étapes 3 à 5 (→ 123) pour passer à la langue désirée.
 - 4 Appuyer sur la touche marche/arrêt pour enclencher l'enregistrement.**
 - Le titre sélectionné est conservé jusqu'à ce qu'on ait sélectionné un autre titre.
- **Effacement de l'indication de titre**
- 5 Pendant l'enregistrement ou lorsque le caméscope est en mode pause d'enregistrement, appuyer sur la touche [DATE/TITLE] pour faire disparaître l'indication de titre du moniteur LCD.**

NEDERLANDS

2. Kiezen en opnemen van een titel

- 1 Druk op de [DATE/TITLE] toets terwijl de camerarecorder in de opnamepauzefunctie staat.**
 - De datum/tijd/titel-indicatie wordt op de LCD-monitor afgebeeld.
 - 2 Druk bij herhaling op de [PLAY/DISPLAY SELECT] toets om het gewenste soort titelindicatie (3, 4 of 5) te kiezen.**
 - 3 Druk bij herhaling op de [STOP/T.SEL.] toets totdat de gewenste titel wordt afgebeeld.**
 - De titels veranderen in de onderstaande volgorde.
(In de overige beschikbare talen zijn de titels in dezelfde volgorde gerangschikt.)
[HOLIDAY] → [HAPPY BIRTHDAY] → [WEDDING] → [FAMILY] → [PARTY] → [THE END] → [CONGRATULATIONS] → [MERRY CHRISTMAS] → [HAPPY MEMORIES] → [HAPPY NEW YEAR] → [HOLIDAY]
 - In het geval u de taal wilt veranderen nadat u de titel hebt gekozen, voert u de stappen 3 tot en met 5 uit (→ 123) om naar de gewenste taal te veranderen.
 - 4 Druk op de start-/stoptoets om met het opnemen te beginnen.**
 - De gekozen titel blijft gehandhaafd totdat u een andere titel kiest.
- **Annuleren van de titelindicatie**
- 5 Tijdens het opnemen of terwijl de camerarecorder in de opnamepauzefunctie staat, drukt u op de [DATE/TITLE] toets om de titelindicatie op de LCD-monitor te doen uitgaan.**

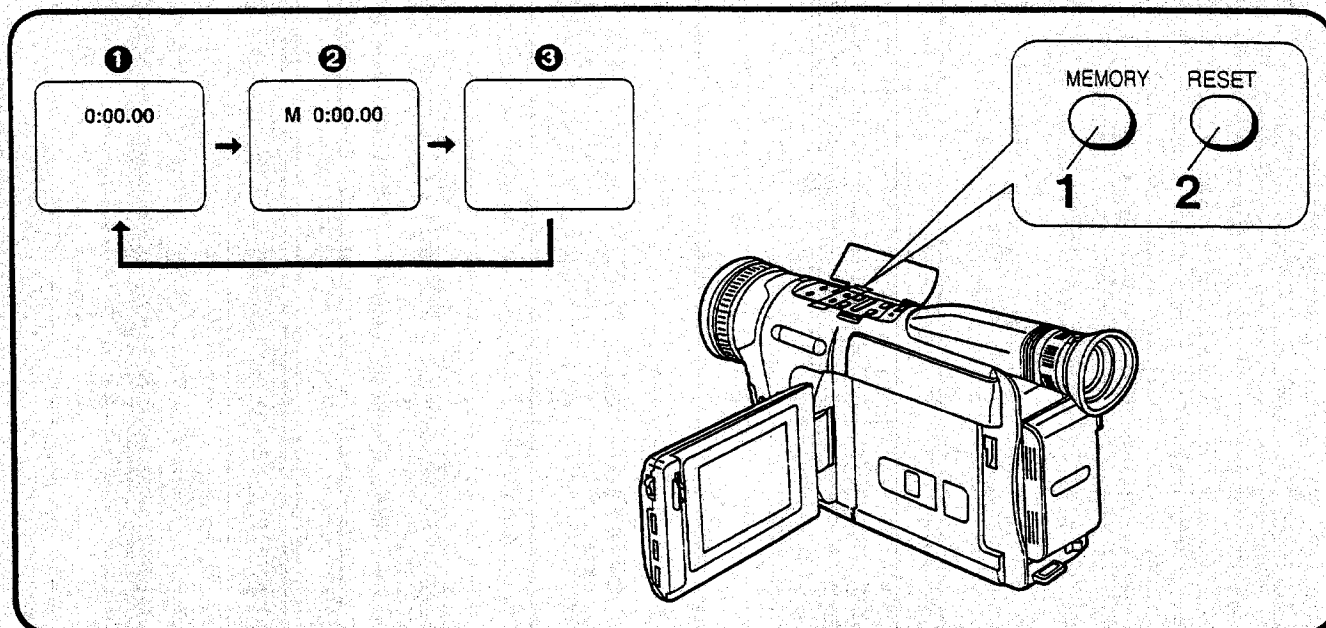

DEUTSCH

Benutzen der Bandzählwerk-Anzeige

Die Bandzählwerk-Anzeige ist praktisch für die folgenden zwei Einsatzzwecke: Zum Überprüfen der verstrichenen Bandlaufzeit (nachstehend beschrieben) und zum Benutzen der Speicherstopp-Funktion (→ 128).

1. Überprüfen der verstrichenen Bandlaufzeit

Die Anzeige der verstrichenen Bandlaufzeit zeigt, wieviel Zeit seit Beginn der Aufnahme oder Wiedergabe verstrichen ist.

- 1** Die Taste [MEMORY] wiederholt drücken, bis die Anzeige der verstrichenen Bandlaufzeit ① auf dem LCD-Monitor erscheint.
- 2** Vor dem Aufnahme- oder Wiedergabebeginn die Taste [RESET] drücken, um die Anzeige der verstrichenen Bandlaufzeit auf [0:00.00] zurückzustellen.
 - Nach dem Start der Aufnahme oder Wiedergabe wird die verstrichene Bandlaufzeit in Stunden, Minuten und Sekunden angezeigt. Während der Wiedergabe unbespielter Bandabschnitte verändert sich diese Anzeige nicht.
 - Beim Herausnehmen der Cassette oder Abnehmen des Akkus stellt sich die Anzeige automatisch auf [0:00.00] zurück.

■ Umschalten der Bandzählwerk-Anzeige

Bei wiederholtem Drücken der Taste [MEMORY] wechselt die Bandzählwerk-Anzeige in folgender Reihenfolge:

- ① Anzeige der verstrichenen Bandlaufzeit (Einstellung ab Fabrik)
- ② Speicherstopp-Anzeige zusammen mit Anzeige der verstrichenen Bandlaufzeit (→ 128)
- ③ Keine Anzeige

ENGLISH

Using the Tape Counter Indication

The Tape Counter Indication is convenient for the following two purposes: For Checking the Elapsed Tape Time (described below) and for Using the Memory Stop Function (→ 128).

1. Checking the Elapsed Tape Time

The Elapsed Tape Time Indication shows the amount of time that has elapsed during recording or playback.

- 1** Press the [MEMORY] Button repeatedly until the Elapsed Tape Time Indication ① is displayed on the LCD Monitor.
 - 2** Press the [RESET] Button before starting to record or play back in order to reset the Elapsed Tape Time Indication to [0:00.00].
 - When recording or playback starts, the elapsed tape time is indicated in hours, minutes and seconds. During playback of parts of the tape on which no recording has been made, this indication does not change.
 - Taking out the cassette or removing the Battery automatically resets the indication to [0:00.00].
- **Changing the Tape Counter Indication**
Every press of the [MEMORY] Button changes the Tape Counter Indication in the following order:

- ① Elapsed Tape Time Indication (initial setting)
- ② Memory Stop Indication and Elapsed Tape Time Indication (→ 128)
- ③ No Indication

FRANÇAIS

Utilisation de l'indication du compteur de bande

L'indication du compteur de bande peut être commodément utilisée pour vérifier le temps de bande écoulé (voir ci-dessous) et pour employer la fonction arrêt mémoire (→ 129).

1. Vérification du temps de bande écoulé

L'indication de temps de bande écoulé indique la quantité de temps qui s'est écoulée pendant l'enregistrement ou la lecture.

- 1 Exercer des pressions successives sur la touche [MEMORY] jusqu'à ce que l'indication de temps de bande écoulé ❶ apparaisse sur le moniteur LCD.**
- 2 Appuyer sur la touche [RESET] avant d'enclencher l'enregistrement ou la lecture afin de remettre l'indication de temps de bande écoulé à [0:00.00].**
 - Lorsque l'enregistrement ou la lecture commence, le temps de bande écoulé est indiqué en heures, minutes et secondes. Pendant la lecture de parties de la bande sur lesquelles aucun enregistrement n'a été effectué, cette indication ne change pas.
 - Lorsqu'on retire la cassette ou la batterie, l'indication est remise automatiquement à [0:00.00].

■ Changement de l'indication du compteur de bande

A chaque pression sur la touche [MEMORY], l'indication du compteur de bande change dans l'ordre suivant:

- ❶** Indication de temps de bande écoulé (réglage initial)
- ❷** Indication d'arrêt mémoire et indication de temps de bande écoulé (→ 129)
- ❸** Aucune indication

NEDERLANDS

Gebruik van de bandtellerindicatie

De bandtellerindicatie is handig in de volgende twee gevallen: het controleren van de verstreken bandtijd (hieronder beschreven) en het gebruik van de geheugenstopfunctie (→ 129).

1. Controleren van de verstreken bandtijd

De verstreken bandtijdindicatie geeft de tijdsduur aan die is verstreken tijdens het opnemen of weergeven.

- 1 Druk bij herhaling op de [MEMORY] toets totdat de verstreken bandtijdindicatie ❶ op de LCD-monitor wordt afgebeeld.**
- 2 Druk op de [RESET] toets alvorens met het opnemen of weergeven te beginnen om de verstreken bandtijdindicatie op [0:00.00] terug te stellen.**
 - Nadat het opnemen of weergeven is begonnen, wordt de verstreken bandtijd afgebeeld in uren, minuten en seconden. Tijdens het weergeven van banddelen waarop geen opnamen zijn gemaakt, verandert de verstreken bandtijdindicatie niet.
 - Door de cassette te verwijderen of de accu van de camerarecorder af te halen wordt de verstreken bandtijdindicatie automatisch op [0:00.00] teruggesteld.

■ Veranderen van de bandtellerindicatie

Bij iedere druk op de [MEMORY] toets verandert de bandtellerindicatie in de onderstaande volgorde:

- ❶** Verstreken bandtijdindicatie (fabrieksinstelling)
- ❷** Geheugenstopindicatie en verstreken bandtijdindicatie (→ 129)
- ❸** Geen indicatie

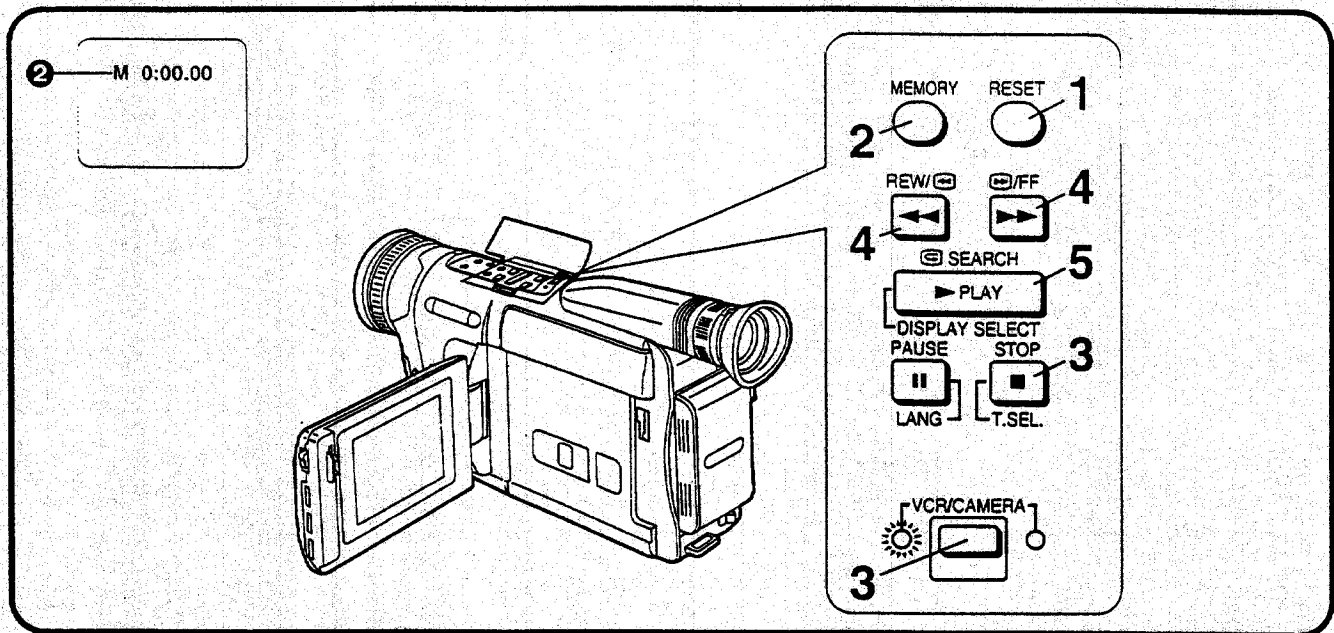

DEUTSCH

2. Benutzen der Speicherstopp-Funktion

Diese Funktion ist praktisch zum temporären Markieren einer Bandstelle während der Aufnahme oder Wiedergabe, damit Sie diese später zum Wiedergeben schnell und bequem wieder finden können.

- 1** Die Taste [RESET] während der Aufnahme oder Wiedergabe an der gewünschten Bandstelle drücken, um die Anzeige der verstrichenen Bandlaufzeit auf [0:00.00] zurückzustellen.
- 2** Die Taste [MEMORY] drücken, so daß die Speicherstopp-Anzeige [M] ② vor der Anzeige der verstrichenen Bandlaufzeit erscheint.
[M] ist die Abkürzung für Memory (Speicher).
- 3** Während der Wiedergabe:
Die Taste [STOP/T.SEL.] drücken, um die Wiedergabe zu stoppen.
Während der Aufnahme:
Die Start-/Stop-Taste drücken, um den Camerarecorder auf Aufnahmepause umzuschalten. Anschließend die Taste [VCR/CAMERA] drücken, um den Camerarecorder auf den Videorecorder-Modus umzuschalten (die Anzeigelampe [VCR] leuchtet auf).
- 4** Die Taste [▶/FF] oder [REW/◀] drücken.
•Das Band stoppt automatisch ungefähr an der Position [M 0:00.00].
- 5** Die Taste [PLAY/DISPLAY SELECT] drücken, um die Wiedergabe zu starten.

ENGLISH

2. Using the Memory Stop Function



This function is convenient for temporarily marking a tape position during recording or playback so that you can easily find it again later for playback.

- 1** Press the [RESET] Button during recording or playback at the desired tape position to reset the Elapsed Tape Time Indication to [0:00.00].
- 2** Press the [MEMORY] Button so that the Memory Stop Indication [M] ② appears in front of the Elapsed Tape Time Indication.
[M] means Memory.
- 3** During playback:
Press the [STOP/T.SEL.] Button to stop playback.
During recording:
Press the Start/Stop Button to switch the Movie Camera over to the Recording Pause Mode. Then, press the [VCR/CAMERA] Button to switch the Movie Camera over to the [VCR] Mode (the [VCR] Lamp lights.)
- 4** Press the [▶/FF] or [REW/◀] Button.
•The tape automatically stops approximately at the [M0:00.00] position.
- 5** Press the [PLAY/DISPLAY SELECT] Button to start playback.

FRANÇAIS

2. Utilisation de la fonction arrêt mémoire



Cette fonction commode permet de marquer provisoirement un point de la bande pendant l'enregistrement ou la lecture afin de pouvoir le retrouver facilement lors de la lecture effectuée ultérieurement.

- 1 Appuyer sur la touche [RESET] pendant l'enregistrement ou la lecture au point voulu de la bande pour remettre l'indication de temps de bande écoulé à [0:00.00].
- 2 Appuyer sur la touche [MEMORY] de manière que l'indication d'arrêt mémoire [M]  apparaisse en face de l'indication de temps de bande écoulé. [M] signifie mémoire.
- 3 Pendant la lecture:
Appuyer sur la touche [STOP/T.SEL.] pour arrêter la lecture.
Pendant l'enregistrement:
Appuyer sur la touche marche/arrêt pour faire passer le caméscope au mode pause d'enregistrement.
Ensuite, appuyer sur la touche [VCR/CAMERA] pour faire passer le caméscope au mode [VCR] (Le témoin [VCR] s'allume.).
- 4 Appuyer sur la touche []/FF ou REW/.
- La bande s'arrête automatiquement à la position [M0:00.00].
- 5 Appuyer sur la touche [PLAY/DISPLAY SELECT] pour enclencher la lecture.

NEDERLANDS

2. Gebruik van de geheugenstopfunctie

Deze functie is handig voor het tijdelijk markeren van een bandpositie tijdens het opnemen of weergeven zodat u dit later gemakkelijk kan terugvinden voor het weergeven.

- 1 Druk op de [RESET] toets tijdens het opnemen of weergeven op de gewenste bandpositie om de verstreken bandtijdindicatie op [0:00.00] terug te stellen.
- 2 Druk op de [MEMORY] toets zodat de geheugenstopindicatie [M]  voor de verstreken bandtijdindicatie wordt afgebeeld. [M] betekent geheugen.
- 3 Tijdens het weergeven:
Druk op de [STOP/T.SEL.] toets om met het weergeven te stoppen.
Tijdens het opnemen:
Druk op de start-/stoptoets om de camerarecorder in de opnamepauzefunctie te zetten. Druk vervolgens op de [VCR/CAMERA] toets om de camerarecorder in de [VCR] functie te zetten (het [VCR] lampje gaat aan).
- 4 Druk op de []/FF toets of de [REW/] toets.
• De band zal automatisch stoppen op bandpositie [M0:00.00].
- 5 Druk op de [PLAY/DISPLAY SELECT] toets om met het weergeven te beginnen.

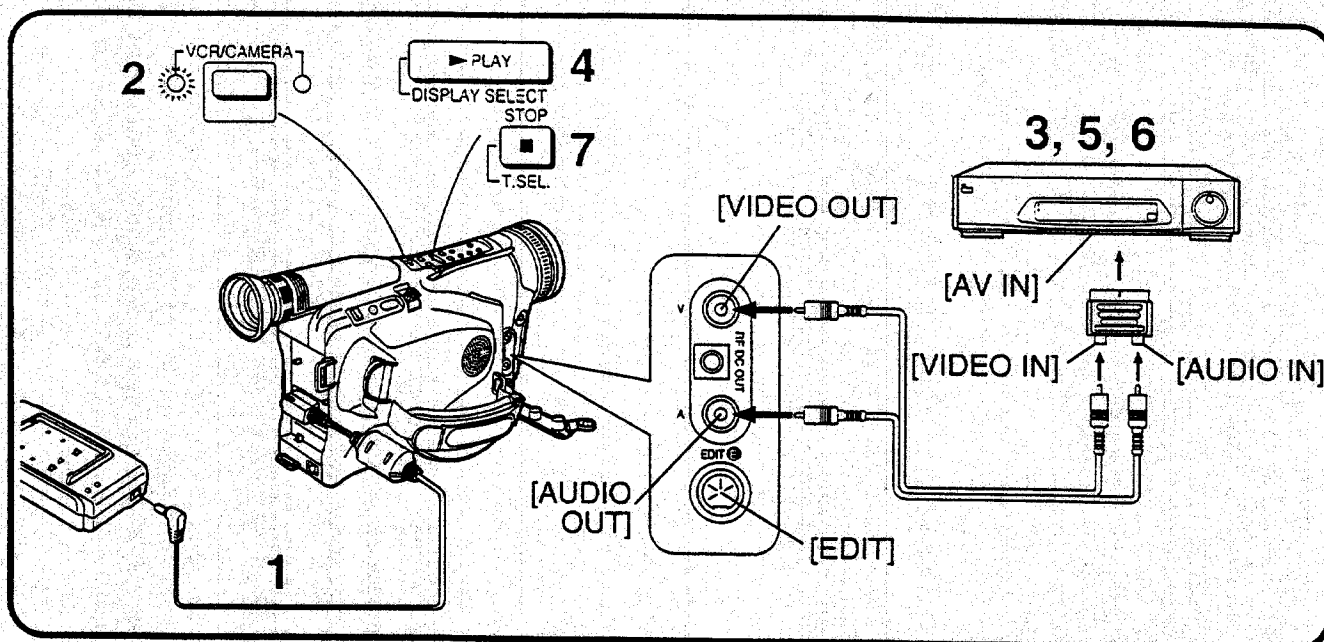

DEUTSCH

Kopieren auf einen Videorecorder (Überspielen)

Durch Anschließen des AV-Kabels (mitgeliefert) können Sie eine mit diesem Camerarecorder aufgezeichnete Cassette auf einen Videorecorder überspielen.

- 1 Den Netzadapter an den Camerarecorder anschließen.
- 2 Die bespielte Cassette in den Camerarecorder einsetzen und diesen auf den Modus [VCR] schalten.
- 3 Eine unbespielte Cassette in den Videorecorder einsetzen und diesen auf Aufnahmepause schalten.
- 4 Die Wiedergabe auf dem Camerarecorder starten.
- 5 Die Aufnahme auf dem Videorecorder starten.

Nach Erreichen des Endes der Originalaufnahme:

- 6 Die Aufnahme auf dem Videorecorder stoppen.
- 7 Die Wiedergabe auf dem Camerarecorder stoppen.

- Da die Bildqualität der kopierten Cassette geringfügig reduziert ist, empfiehlt es sich, am Videorecorder für die Überspielung die Standard-Aufnahmegeschwindigkeit (Modus SP) zu wählen. (SP ist die Abkürzung für Standard Play (Standard-Wiedergabegeschwindigkeit).)
- Falls der Videorecorder mit einem Edit-Schalter ausgestattet ist, sollte dieser für erhöhte Bildqualität der Überspielung eingeschaltet werden.

■ Editierbuchse [EDIT]

Wenn Sie eine Schnittsteuereinheit (Sonderzubehör) an diese Buchse sowie an einen ebenfalls mit einer Editierbuchse ausgestatteten Videorecorder anschließen, können Sie das Editieren schnell und mit hoher Präzision durchführen.

ENGLISH

Copying to a VCR (Dubbing)

By connecting the AV Cable (supplied), you can copy the cassette recorded with this Movie Camera onto a VCR.

- 1 Connect the AC Adaptor.
 - 2 Insert the recorded cassette into the Movie Camera and put it in the [VCR] Mode.
 - 3 Insert an unrecorded cassette into the VCR and put it in the Recording Pause Mode.
 - 4 Start playback on the Movie Camera.
 - 5 Start recording on the VCR.
- After reaching the end of the original recording:
- 6 Stop recording on the VCR.
 - 7 Stop playback on the Movie Camera.

- As the dubbing process causes a slight reduction in the picture quality of the new recording, we recommend that you select the standard recording speed (SP Mode) on the VCR for dubbing. (SP means Standard Play.)
- If your VCR is equipped with an Edit Switch, turn it on to ensure optimum picture quality of the dubbed cassette.

■ Edit Socket [EDIT]

If you connect an Editing Controller (optional) to this socket as well as to a VCR equipped with an Edit Socket, you can edit quickly and precisely.

FRANÇAIS

Copie sur un magnétoscope (repiquage)

Si l'on branche le câble AV (fourni), il est possible de copier la cassette enregistrée avec ce caméscope sur un magnétoscope.

- 1 Brancher le bloc d'alimentation/charge.**
- 2 Insérer la cassette enregistrée dans le caméscope et le mettre en mode [VCR].**
- 3 Insérer une cassette vierge dans le magnétoscope et le mettre en mode pause d'enregistrement.**
- 4 Enclencher la lecture sur le caméscope.**
- 5 Enclencher l'enregistrement sur le magnétoscope.**

Après avoir atteint la fin de l'enregistrement initial:

- 6 Arrêter l'enregistrement sur le magnétoscope.**
- 7 Arrêter la lecture sur le caméscope.**

• La qualité de l'image étant légèrement détériorée sur la cassette copiée, il est recommandé de sélectionner la vitesse normale (mode SP) sur le magnétoscope pour le repiquage.
(SP signifie lecture normale.)

• Si votre magnétoscope est équipé d'une prise de montage, la mettre en circuit afin d'obtenir une qualité d'image optimale pour le repiquage.

■ **Prise de montage [EDIT]**

Si l'on branche une table de montage (en option) à cette prise et à un magnétoscope équipé d'une prise de montage, il est possible de réaliser un montage rapide et précis.

NEDERLANDS

Overnemen op een videorecorder (dubben)

Door de bij de camerarecorder geleverde audiovisuele kabel aan te sluiten, kunt u de op deze camerarecorder opgenomen cassette overnemen op een videorecorder.

- 1 Sluit de netspanningsadapter aan.**
- 2 Plaats de opgenomen cassette in de camerarecorder en zet deze in de [VCR] functie.**
- 3 Plaats een blanco cassette in de videorecorder en zet deze in de opnamepauzefunctie.**
- 4 Begin met het weergeven op de camerarecorder.**
- 5 Begin met het opnemen op de videorecorder.**

Nadat het einde van de originele opname bereikt is:

- 6 Stop met het opnemen op de videorecorder.**
- 7 Stop met het weergeven op de camerarecorder.**

• Aangezien de beeldkwaliteit op de gedubde cassette enigszins is verminderd, wordt het aanbevolen dat u de standaard opnamesnelheid (SP-functie) op de videorecorder gebruikt voor het dubben.
(SP betekent standaard opnamesnelheid.)

• In het geval uw videorecorder is uitgerust met een montageschakelaar, schakelt u deze in om verzekerd te zijn van een optimale beeldkwaliteit van de gedubde cassette.

■ **Montage-aansluiting [EDIT]**

Door een montageregelapparaat (los verkrijgbare accessoire) aan te sluiten op zowel deze aansluiting van de camerarecorder als op de montage-aansluiting van een videorecorder, kunt u snel en nauwkeurige monteren.

Vorsichtshinweise, technische Informationen usw.

Vorsichtshinweise

Vorsichtshinweise für den Camerarecorder

Im Falle anomalen Betriebs (z. B. wenn Rauch oder ungewöhnlicher Geruch austritt) den Betrieb sofort einstellen und sich an einen Kundendiensttechniker wenden.

- **Zur Vermeidung von Brandausbruch, elektrischem Schlag und Funktionsstörung die folgenden Punkte beachten:**
 - Den Camerarecorder nicht zerlegen oder bauliche Veränderungen daran vornehmen.
 - Von Wasser fernhalten.
 - Keine Fremdgegenstände in ihn einsetzen.
 - Während des Betriebs nicht mit einem Tuch bedecken.
 - Nicht starker Vibration oder Stößen aussetzen.
 - Nicht an Orten mit ölhaltigem Rauch und viel Staub benutzen.
 - Beim Heranziehen eines Gewitters den Betrieb einstellen. (Bei Verwendung des Netzadapters seinen Netzkabelstecker aus der Netzsteckdose ziehen und dabei darauf achten, daß Sie keine Metallteile berühren.)
 - Nicht in der Nähe magnetisierter Gegenstände benutzen.
 - Nicht nahe bei einem Radio oder Fernsehgerät benutzen.
 - Bei der Benutzung nicht so halten, daß das Cassettenfach nach unten weist.
 - Das Objektiv oder den Sucher nicht gegen die Sonne richten; das Objektiv bündelt das Licht, und die dadurch entstehende Hitze könnte Präzisionsteile im Innern verformen und den Camerarecorder ernsthaft beschädigen.
 - An einem Sommertag den Camerarecorder nicht in einem geschlossenen Auto lassen. Die Innentemperatur kann schnell sehr hoch ansteigen, und dies könnte den Camerarecorder ernsthaft beschädigen.
 - Nicht mit Wasser waschen. Dadurch könnte Wasser in den Camerarecorder eindringen und einen elektrischen Schlag oder Brand verursachen.
 - Keine Reinigungsmittel, Benzin, Verdünnern oder andere Chemikalien verwenden. Diese könnten das Gehäuse verfärben oder anderweitig beschädigen und sogar die Gefahr eines Brandausbruches erhöhen, wenn eine offene Flamme oder ein Heizgerät in unmittelbarer Nähe ist.

■ Vorsichtshinweise für die Aufbewahrung des Camerarecorders

Vor der Aufbewahrung unbedingt die Cassette herausnehmen und den Akku abnehmen.

Folgende Orte vermeiden:

- Orte mit hoher Temperatur und hoher relativer Luftfeuchtigkeit.
 - Empfohlener Temperaturbereich: 15 °C bis 25 °C
 - Empfohlener Luftfeuchtigkeitsbereich: 40% bis 60% (rel.)
- Orte mit direkter Sonnenbestrahlung
- In direktem Kontakt mit Gummi- oder Kunststoffartikeln während längerer Zeit
- In Reichweite von Kindern

Vorsichtshinweise für den Netzadapter

■ Die folgenden Punkte beachten:

- Den Netzadapter nur für den vorgeschriebenen Camerarecorder und den Akku verwenden.
- Den Netzadapter nicht mit nassen Händen anfassen. Beim Herausziehen des Netzkabels immer am Stecker ziehen, nicht am Kabel.
- Die Kabel nicht übermäßig biegen oder Veränderungen daran vornehmen.
- Nicht in unmittelbarer Nähe eines Radios, Fernsehgerätes usw. verwenden.

Precautions, Technical Information, etc.

Precautions

Precautions for the Movie Camera

In the event of abnormal operation (e.g. if the unit emits smoke or an unusual smell), immediately stop operating the unit and consult qualified service personnel.

■ To prevent fire, electric shock and malfunction, observe the following points:

- Do not disassemble the Movie Camera or make any alterations to it.
- Keep away from water.
- Do not insert any foreign objects.
- Do not cover with a cloth during use.
- Do not subject to strong vibrations or mechanical shocks.
- Do not use in places with oily smoke and a lot of dust.
- If a thunderstorm approaches, stop using the Movie Camera. (If you are using the AC Adaptor, disconnect it from the AC mains socket taking care not to touch any metal parts.)
- Do not use near magnetized equipment.
- Do not use near a radio or TV.
- Do not use with the cassette compartment facing down.
- Do not aim the Lens or Finder directly at the sun; the lens collects light and the resulting heat could deform internal precision parts and cause irreparable damage to the Movie Camera.
- Do not leave in a closed car on a summer day. The inside temperature becomes higher than you imagine and this could damage the Movie Camera.
- Do not wash it with water. Water might leak into the Movie Camera and cause an electric shock or fire.
- Do not use a cleaning fluid, benzine, thinner or other chemicals for cleaning. They might not only change the colour and damage the surface of the camera body, but might also increase the risk of fire if there is an open flame or heater nearby.

■ Precautions for Storing the Movie Camera

Be sure to take out the cassette and remove the Battery before storing.

Avoid the following places:

- Places with high temperature and high relative humidity.
 - Recommended temperature: 15°C–25°C
 - Recommended relative humidity: 40%–60%
- Places exposed to direct sunlight
- In direct contact with rubber or plastic products for a long time
- In reach of children

Precautions for the AC Adaptor

■ Observe the following points:

- Use only for the specified Movie Camera and Battery.
- Do not handle with wet hands. To unplug the Mains Cable, be sure to pull it out by the plug, not by the cable.
- Do not forcefully bend the cables or alter them.
- Do not operate very close to a radio, TV etc.

Précautions, informations techniques, etc.**Précautions****Précautions concernant le caméscope**

En cas de fonctionnement anormal (par exemple si l'appareil dégage de la fumée ou une odeur inhabituelle), interrompre immédiatement le fonctionnement de l'appareil et consulter un spécialiste.

■ **Afin d'éviter les risques d'incendie, d'électrocution ou les anomalies de fonctionnement, observer les points suivants:**

- Ne pas démonter ou modifier le caméscope..
- Éviter de le mettre en contact avec de l'eau.
- Ne pas introduire d'objets étrangers dans l'appareil.
- Ne pas le couvrir avec un tissu pendant l'utilisation.
- Ne jamais soumettre cet appareil à des vibrations ou à des chocs mécaniques violents.
- Ne pas l'utiliser dans des endroits contenant des fumées grasses ou beaucoup de poussière.
- A l'approche d'un orage, ne plus utiliser le caméscope. (Si l'on utilise le bloc d'alimentation/charge, le débrancher de la prise secteur en prenant soin de ne toucher aucune pièce métallique.)
- Ne pas l'utiliser à proximité d'appareils magnétiques.
- Ne pas l'utiliser à proximité d'une radio ou d'un téléviseur.
- Ne pas l'utiliser en dirigeant le compartiment de cassette vers le bas.
- Ne pas diriger l'objectif ou le viseur directement vers le soleil; l'objectif exposé aux rayons lumineux chaufferait, ce qui risque de déformer les pièces internes et d'endommager définitivement le caméscope.
- Ne pas laisser l'appareil dans un véhicule fermé pendant l'été. L'élévation de la température de l'habitacle risque d'endommager le caméscope.
- Ne pas le laver à l'eau.
De l'eau risque de s'infiltrer dans le caméscope et de provoquer un choc électrique ou un incendie.
- Ne pas utiliser de liquide de nettoyage, de benzine, de diluant ou d'autres produits chimiques pour le nettoyage. En effet, ils risquent non seulement d'altérer la couleur et d'endommager la surface du corps du caméscope, mais aussi d'augmenter les risques d'incendie si une flamme ou un appareil de chauffage se trouvent à proximité.

■ **Précautions pour ranger le caméscope**

Enlever la cassette et la batterie avant de ranger l'appareil.

Éviter les endroits suivants:

- Endroits à température très élevée et à très haute humidité relative
Température recommandée: 15°C–25°C
Humidité relative: 40%–60%
- Endroits directement exposés à la lumière du soleil
- Contact direct prolongé avec des objets en caoutchouc ou en plastique
- A la portée des enfants

Précautions concernant le bloc d'alimentation/charge

■ **Observer les points suivants:**

- L'utiliser uniquement pour le caméscope et la batterie spécifiés.
- Ne pas le manipuler avec les mains mouillées.
Pour débrancher le câble secteur, le tirer en saisissant la fiche, et non le câble.
- Ne pas plier excessivement ni modifier les câbles.
- Ne pas l'utiliser à proximité immédiate d'une radio, d'un téléviseur, etc.

Voorzorgsmaatregelen, technische informatie, enz.**Voorzorgsmaatregelen****Voorzorgsmaatregelen bij de camerarecorder**

Bij een abnormale werking van de camerarecorder (bijv. in het geval er rook of een ongebruikelijke geur uit komt), stopt u onmiddellijk met het bedienen ervan en neemt u contact op met het servicepersoneel.

■ **Ter voorkoming van brand, elektrische schokken en storingen, neemt u de volgende punten goed in acht:**

- Neem de camerarecorder niet uit elkaar en breng er geen veranderingen in aan.
- Houd de camerarecorder uit de buurt van water.
- Steek geen vreemde voorwerpen in de camerarecorder.
- Bedek de camerarecorder niet met uw kleding tijdens het gebruik.
- Stel de camerarecorder niet bloot aan sterke trillingen of mechanische schokken.
- Gebruik de camerarecorder niet op plaatsen met vette dampen of veel stof.
- Stop met het gebruiken van de camerarecorder in het geval een onweersbui nadert. (In het geval u de netspanningsadapter gebruikt, trekt u de stekker ervan uit het stopcontact, zonder daarbij enige metalen onderdelen aan te raken.)
- Gebruik de camerarecorder niet in de buurt van gemagnetiseerde apparatuur.
- Gebruik de camerarecorder niet in de buurt van een radio of tv.
- Gebruik de camerarecorder niet met de cassettehouder naar beneden gericht.
- Richt de lens of de zoeker van de camerarecorder niet direct op de zon. De lens verzamelt licht en de hieruit voortkomende warmte kan inwendige precisie onderdelen vervormen en onherstelbare schade aan de camerarecorder toebrengen.
- Laat de camerarecorder niet in een gesloten auto liggen op een zomerdag.
De temperatuur in de auto kan hoger oplopen dan u denkt en hierdoor kan de camerarecorder beschadigd worden.
- Maak de buitenpanelen niet schoon met water.
Water kan in de camerarecorder binnendringen en een elektrische schok of brand veroorzaken.
- Gebruik geen schoonmaakvloeistoffen, benzine, verdunner of andere chemicaliën voor het schoonmaken van de buitenpanelen. Deze kunnen niet alleen de kleur van de buitenpanelen veranderen en het oppervlak van de buitenpanelen beschadigen, maar kunnen tevens het gevaar van brand verhogen in het geval de camerarecorder dicht bij een open vlam of verwarmingstoestel wordt gehouden.

■ **Voorzorgsmaatregelen bij bewaren van de camerarecorder**

Haal altijd de cassette eruit en de accu eraf, alvorens de camerarecorder op te bergen.

Vermijd bij bewaren de volgende plaatsen:

- Plaatsen met een hoge temperatuur of een hoge relatieve luchtvochtigheid
Aanbevolen temperatuur: 15°C–25°C
Aanbevolen relatieve luchtvochtigheid: 40%–60%
- Plaatsen die blootstaan aan direct zonlicht
- Rechtstreeks contact met rubber of plastic producten gedurende een lange tijd
- Plaatsen binnen het bereik van kinderen

Voorzorgsmaatregelen bij de netspanningsadapter

■ **Neem bij gebruik de volgende regels goed in acht:**

- Gebruik de netspanningsadapter uitsluitend voor de aangegeven camerarecorder en accu.
- Raak de netspanningsadapter niet met natte handen aan.
Let erop, wanneer u de stekker uit het stopcontact trekt, dat u aan de stekker trekt en niet aan het netsnoer.
- Buig de kabels niet krachtig en vervorm ze niet.
- Gebruik de netspanningsadapter niet erg dichtbij een radio, tv, enz.

Vorsichtshinweise für den Akku

Das Stromerzeugungsprinzip des Akkus beruht auf einer chemischen Reaktion. Unvorschriftsmäßige Handhabung des Akkus könnte Auslaufen, übermäßigen Temperaturanstieg, Feuer oder Explosion verursachen.

Die folgenden Punkte beachten:

- Nur den vorgeschriebenen Netzadapter oder das Auto-Ladegerät zum Aufladen des Akkus verwenden, und den Akku nur zur Stromversorgung für diesen Camerarecorder benutzen.
- Nach beendetem Einsatz des Camerarecorders unbedingt den Akku abnehmen.
Wenn der Akku am Camerarecorder angeschlossen bleibt, wird auch dann geringfügig Strom von ihm entnommen, wenn der Schalter [POWER] nach innen gedreht ist, und dies reduziert die Ladekapazität. Bleibt er extrem lange Zeit am Camerarecorder angeschlossen, so könnte er sich übermäßig entladen, und dies könnte u.U. ein erneutes Aufladen unmöglich machen.
- Darauf achten, daß keine Metallgegenstände wie Schlüssel und Halsschmuck die Anschlußkontakte berühren. Durch Kurzschluß verursachte Hitzeentwicklung könnte zu einer Explosion führen. Besondere Vorsicht ist beim Aufbewahren oder Mitführen des Camerarecorders in einer Tasche geboten.
- Den Akku nicht verformen oder baulich verändern.
- Wenn die Betriebsdauer auch nach korrekt durchgeführtem Aufladen des Akkus so kurz ist, daß ein normaler Einsatz zum Aufnehmen nicht mehr möglich ist, hat er das Ende seiner Lebensdauer erreicht.
- Falls sich der Akku übermäßig erhitzt, wird er durch eine Schutzfunktion vorübergehend außer Betrieb gesetzt.
- Den Akku nicht in ein Feuer werfen. Er könnte explodieren.

Vorsichtshinweise für die Aufbewahrung des Akkus

Folgende Orte vermeiden, denn sie könnten die Lebensdauer des Akkus verkürzen:

- Orte mit extrem hoher Temperatur und hoher relativer Luftfeuchtigkeit
Empfohlene Temperatur: 15 °C–25 °C
Empfohlene Luftfeuchtigkeit: 40 %–60 % (rel.)
- Orte mit öhaltigem Rauch und viel Staub. Die Anschlußkontakte könnten rosten.
- Vor langer Aufbewahrung des Akkus, die in ihm verbleibende Ladung vollständig aufbrauchen (z.B. durch Wiedergabe). Anschließend den Akku vom Camerarecorder abnehmen und aufbewahren. Es empfiehlt sich, den Akku ca. einmal pro Jahr zur Regenerierung aufzuladen, seine Ladung anschließend wieder vollständig aufzubrauchen, und ihn dann erneut aufzubewahren.

Vorsichtshinweise für die Cassette

Nach beendetem Einsatz des Camerarecorders das Band bis zum Anfang zurückspulen und dann die Cassette aus dem Camerarecorder herausnehmen. Bei langer Aufbewahrung der Cassette diese mindestens einmal pro Jahr vorspulen und dann wieder zurückspulen, um das Band frischer Luft auszusetzen.

Um Verformung des Cassettengehäuses und Verschlechterung der Bild- und Tonqualität zu vermeiden, die folgenden Punkte sorgfältig beachten:

- Die Cassette nicht starker Vibration oder Stößen aussetzen.
- Nicht nahe bei magnetisierten Geräten plazieren.
- Orte vermeiden, an denen hoher Temperaturanstieg möglich ist.

Precautions for the Battery

The Battery's ability to generate electric energy is based on a chemical reaction. If the Battery is incorrectly handled, it could cause leakage, excessive rise in temperature, fire or explosion.

Observe the Following Points:

- Use only the specified AC Adaptor or Car Battery Charger to charge the Battery, and use the Battery only for this Movie Camera.
- When you have finished using the Movie Camera, be sure to remove the Battery.
If you leave the Battery attached to the Movie Camera, a small amount of electricity is consumed even if the [POWER] Switch is turned in, and this reduces the Battery's charge. Leaving the Battery attached to the Movie Camera for a very long time could discharge it excessively and this could make charging impossible.
- Do not allow metal objects such as keys and necklaces to touch the battery terminals.
Short-circuiting may occur and generate heat, and this could cause the Battery to explode. Be especially careful when storing or carrying the Battery in a bag.
- Do not deform or alter the Battery.
- When the operation time even after proper charging is too short for normal use, the service life of the Battery has reached its end.
- If the Battery becomes too warm, a protection function is activated and it puts the Battery temporarily out of operation.
- Do not throw the Battery into a fire.
This could cause it to explode.

Precautions for Storing the Battery

Avoid the following places, as they could shorten the service life of the Battery:

- Places with extremely high temperature and high relative humidity
Recommended temperature: 15°C–25°C
Recommended relative humidity: 40%–60%
- Places with oily smoke and a lot of dust
The terminals of the Battery might rust.
- Before you store the Battery for a long time, perform playback or other operations to completely use up the remaining charge in the Battery. Then remove it from the Movie Camera and store it.
We recommend that you reactivate the Battery about once a year by charging it and then completely using up the charge before storing it again.

Precautions for the Cassette

When you have finished using the Movie Camera, rewind the tape to the beginning and take the cassette out of the Movie Camera. If you store the cassette for a long time, fast-forward and then rewind it at least once a year to expose the tape to fresh air.

Observe the following points to prevent deformation of the cassette case and deterioration of the picture and sound quality.

- Do not subject the cassette to strong vibration or mechanical shocks.
- Do not place it near magnetized equipment.
- Avoid places where the temperature can become very high.

Précautions concernant la batterie

La capacité de production d'énergie électrique de la batterie est basée sur une réaction chimique. Une manipulation incorrecte de la batterie risque de provoquer des fuites, une élévation excessive de température, un incendie ou une explosion.

■ Observer les points suivants:

- Utiliser seulement le bloc d'alimentation/charge ou le chargeur sur allume cigare spécifiés pour charger la batterie, et utiliser la batterie seulement avec ce caméscope.
- Après avoir utilisé le caméscope, veiller à retirer la batterie. Si on laisse la batterie fixée au caméscope, une petite quantité d'énergie continuera d'être consommée même si l'interrupteur [POWER] est enfoncé, diminuant la charge de la batterie. Si on laisse la batterie fixée au caméscope pendant très longtemps, elle risquera de se décharger excessivement et de ne plus pouvoir être chargée.
- Ne pas mettre en contact les bornes de la batterie avec des objets métalliques tels que des clés ou des colliers. Ceci peut provoquer un court-circuit produisant une élévation de température qui risque de faire exploser la batterie. Faire particulièrement attention lorsqu'on range ou qu'on transporte la batterie dans un sac.
- Ne pas déformer ou modifier la batterie.
- Si, même lorsque la batterie est correctement chargée, la durée de fonctionnement est trop courte pour assurer une utilisation normale, alors la durée de vie de la batterie arrive à son terme.
- Si la batterie chauffe excessivement, une fonction de protection est activée et arrête temporairement le fonctionnement de la batterie.
- Ne pas jeter la batterie au feu. Elle risquerait d'exploser.

■ Précautions pour ranger la batterie

Éviter les endroits suivants, car la durée de vie de la batterie risquerait d'être diminuée:

- Endroits à température très élevée et à très haute humidité relative.
Température recommandée: 15°C–25°C
Humidité relative: 40%–60%
- Endroits contenant des fumées grasses et beaucoup de poussière.
Les bornes de la batterie sont sujettes à la rouille.
- Avant de ranger la batterie pour une longue période, effectuer une lecture ou une autre opération pour finir d'utiliser complètement la charge restant dans la batterie. La retirer ensuite du caméscope et la ranger. Nous recommandons de réactiver la batterie environ une fois par an en la chargeant puis en utilisant complètement la charge restant dans la batterie avant de la ranger à nouveau.

Précautions concernant la cassette

Après avoir utilisé le caméscope, rebobiner la cassette jusqu'au début et retirer la cassette du caméscope. Si l'on range la cassette pour une longue période, l'avancer rapidement puis la rebobiner au moins une fois par an afin d'aérer la bande.

Observer les points suivants pour éviter de déformer le boîtier de la cassette et de détériorer la qualité de l'image et du son.

- Ne pas exposer la cassette à des vibrations ou des chocs mécaniques violents.
- Ne pas la placer à proximité d'appareils magnétiques.
- Éviter les endroits sujets à d'importantes élévations de température.

Voorzorgsmaatregelen bij de accu

Het vermogen van de accu om elektrische stroom op te wekken is gebaseerd op een chemische reactie. In het geval de accu onjuist wordt behandeld, kan deze lekkage, buitengewone temperatuurverhoging, brand of ontploffing veroorzaken. Neem daarom bij gebruik de volgende regels goed in acht:

■ Neem de volgende regels goed in acht:

- Gebruik uitsluitend de aangegeven netspanningsadapter of auto-acculader om de accu op te laden en gebruik de accu uitsluitend voor deze camerarecorder.
- Nadat u klaar bent met het gebruik van de camerarecorder, vergeet u niet de accu van de camerarecorder af te halen. In het geval u de accu aan de camerarecorder bevestigd laat, wordt een kleine hoeveelheid elektriciteit verbruikt, zelfs in het geval de [POWER] schakelaar naar binnen is gedraaid, waardoor de lading van de accu wordt verminderd. Door de accu gedurende een zeer lange tijd aan de camerarecorder bevestigd te laten, zou deze buitengewoon leeg kunnen raken, waardoor opnieuw opladen onmogelijk zou kunnen zijn.
- Voorkom dat metalen voorwerpen, zoals sleutels en halskettingen, de contactpunten van de accu kunnen raken. Wanneer dit gebeurt kan kortsluiting optreden en warmte worden geproduceerd, waardoor de accu zou kunnen ontploffen. Wees bijzonder voorzichtig in het geval u de accu in een tas opbergt of draagt.
- Vervorm of verander de accu niet.
- In het geval de bedieningstijd zelfs na juist opladen te kort is voor normaal gebruik, is het einde van de levensduur van de accu bereikt. (De accu kan ongeveer 500 maal worden opgeladen.)
- In het geval de accu te warm wordt, treedt een beschermingsfunctie in werking die de accu tijdelijk buiten bedrijf stelt.
- Gooi de accu niet in het vuur. Hierdoor kan de accu ontploffen.

■ Voorzorgsmaatregelen bij bewaren van de accu

Vermijd bij bewaren de volgende plaatsen, aangezien deze de levensduur van de accu kunnen verkorten:

- Plaatsen met een buitengewone hoge temperatuur en hoge relatieve luchtvochtigheid.
Aanbevolen temperatuur: 15°C–25°C
Aanbevolen relatieve luchtvochtigheid: 40%–60%
- Plaatsen met vette dampen en veel stof.
Hierdoor kunnen de contactpunten van de accu gaan roesten.
- In het geval u de accu gedurende een lange tijd niet gebruikt, voert u weergeven of andere bedieningen uit om de resterende lading in de accu volledig op te gebruiken. Neem de accu vervolgens van de camerarecorder af en berg deze op. Wij bevelen aan dat u de accu ongeveer eenmaal per jaar reactiveert door deze op te laden en vervolgens de lading volledig op te gebruiken, alvorens de accu weer op te bergen.

Voorzorgsmaatregelen bij de cassette

Nadat u klaar bent met het gebruik van de camerarecorder, spoelt u de band achteruit en neemt u de cassette uit de camerarecorder. In het geval u de cassette gedurende een lange tijd opbergt, spoelt u deze minstens eenmaal per jaar vooruit en vervolgens achteruit om de band aan frisse lucht bloot te stellen.

Neem de volgende punten goed in acht om vervorming van de cassette en vermindering van de beeld- en geluidskwaliteit te voorkomen.

- Stel de cassette niet bloot aan sterke trillingen of mechanische schokken.
- Leg de cassette niet in de buurt van gemagnetiseerde apparatuur.
- Vermijd plaatsen waar de temperatuur hoog kan oplopen.

Ursachen von Kondensatbildung und Abhilfe

Wenn sich im Innern des Camerarecorders und auf dem Band Kondensat gebildet hat, wird das Aufnehmen unmöglich. Zudem kann dabei das Band mit den Videoköpfen in Berührung bleiben, und dies könnte den Camerarecorder ernsthaft beschädigen.

■ Hauptursachen von Kondensatbildung:

- Wenn der Camerarecorder von einem kalten an einen warmen Ort gebracht wird.
- Wenn der Camerarecorder aus einem klimatisierten Auto oder Gebäude ins Freie gebracht wird.
- Wenn in einem kalten Zimmer die Heizung eingeschaltet wird.
- Wenn der Camerarecorder dem kalten Luftstrom von einem Klimagerät ausgesetzt ist.
- Wenn der Camerarecorder an einem Ort mit heißer oder feuchter Luft oder mit Dampf ist.

■ Symptome von Kondensatbildung

Beim Einschalten des Camerarecorders erscheint die Kondensationsanzeige [U10/☒] auf dem LCD-Monitor. (Einige Sekunden danach schaltet sich der Camerarecorder automatisch aus.)

■ Auf folgende Weise Abhilfe schaffen:

1. Die Cassette herausnehmen.
2. Das Cassettenfach geöffnet lassen und einige Stunden warten.
3. Nach einigen Stunden den Camerarecorder wieder einschalten und prüfen, ob die Kondensationsanzeige nicht mehr leuchtet.
Zur Sicherheit eine weitere Stunde warten.

■ Zur Verhütung von Kondensatbildung

Wenn Sie den Camerarecorder von einem sehr kalten an einen warmen Ort bringen, ihn in einem Plastiksack oder dergleichen dicht verpacken und 1 bis 2 Stunden warten, bevor er wieder verwendet wird.

■ Beim Anlaufen der Objektivlinse

Den Camerarecorder einschalten und ca. 1 Stunde warten, bis er sich der Umgebungstemperatur angepaßt hat.

Verschmutzte Videoköpfe und Abhilfe

Wenn die Videoköpfe durch Staub und Bandabrieb verschmutzt und verstopft werden, verschlechtert sich die Bildqualität.

■ Symptome von verschmutzten Videoköpfen

- Beim Einschalten des Camerarecorders erscheint die Anzeige [U11/☉] auf dem LCD-Monitor für einige Sekunden.
- Bei der Wiedergabe einer Cassette auf dem Camerarecorder und Betrachten des Bildes auf einem angeschlossenen Fernsehgerät enthält das Bild weiße Störstreifen. Bei extrem starker Verschmutzung ist das Bild u.U. überhaupt nicht sichtbar.

■ Auf folgende Weise Abhilfe schaffen:

Eine Kopfreinigungscassette zum Reinigen der Köpfe verwenden. Die Gebrauchsanweisung der Kopfreinigungscassette sorgfältig beachten, denn zu häufiges Reinigen kann Abnutzung der Videoköpfe verursachen. Falls das Wiedergabebild auch nach der Reinigung nicht klar und sauber ist, sind die Videoköpfe übermäßig abgenutzt. Sich umgehend an einen Kundendiensttechniker wenden.

Causes of Condensation and Remedy

When condensation has formed inside the Movie Camera and on the tape, recording becomes impossible. In addition, the tape might remain in contact with the heads and this could seriously damage the Movie Camera.

■ Main Causes of Condensation:

- When the Movie Camera is brought from a cold to a warm place.
- When the Movie Camera is taken outdoors from inside an air-conditioned car or house.
- When the heating is turned on in a cold room.
- When the Movie Camera is exposed to the cold breeze from an air-conditioner.
- When the Movie Camera is in a very hot or humid place or in a place with steam.

■ Symptoms of Condensation

When turning on the Movie Camera, the Condensation Indication [U10/☒] appears on the LCD Monitor. (A few seconds later, the Movie Camera automatically turns itself off.)

■ Remedy as Follows:

1. Take out the cassette.
2. Keep the Cassette Compartment open and wait a few hours.
3. A few hours later, turn on the Movie Camera and confirm that the Condensation Indication is not displayed any more.
For added safety, wait about 1 more hour.

■ To Prevent Condensation from Forming

When bringing the Movie Camera from a very cold to a warm place, keep it in a tightly closed plastic bag or something similar for 1 to 2 hours before using it again.

■ When the Lens Is Fogged up

Turn the Movie Camera on and wait for about 1 hour until it has reached about the same temperature as its surroundings.

Video Head Clogging and Remedy

If the video heads become dirty and clogged with dust, the picture quality deteriorates.

■ Symptoms of Dirty Video Heads

- When turning on the Movie Camera, the [U11/☉] Indication appears on the LCD Monitor for the first few seconds.
- When playing back a cassette on the Movie Camera and watching the picture on a connected TV, white noise bars appear in the picture. However, if the heads are extremely dirty, the playback picture cannot be seen at all.

■ Remedy as Follows:

Use a video head cleaning cassette to clean the heads. Carefully follow the instructions for its use as too much cleaning wears down the heads. If the playback picture is not clear after cleaning, it means that the video heads are worn out. Consult qualified service personnel.

Causes de condensation et remède

Si de la condensation se forme dans le caméscope et sur la bande, il ne sera plus possible d'enregistrer. En outre, si la bande reste en contact avec les têtes, le caméscope risquera d'être gravement endommagé.

■ Causes principales de la condensation:

- On fait passer le caméscope d'un endroit froid à un endroit chaud.
- On fait passer le caméscope de l'intérieur d'un véhicule ou d'un logement climatisé à l'extérieur.
- On enclenche le chauffage dans une salle froide.
- On expose le caméscope au courant d'air froid d'un climatiseur.
- Le caméscope se trouve dans un endroit très chaud ou humide, ou en présence de vapeur.

■ Symptômes de condensation

Lorsqu'on met le caméscope en circuit, l'indication de condensation [U10/▲] apparaît sur le moniteur LCD. (Quelques secondes plus tard, le caméscope se remet automatiquement hors circuit.)

■ Remède:

1. Retirer la cassette.
2. Laisser le compartiment de cassette ouvert et attendre quelques heures.
3. Quelques heures plus tard, mettre le caméscope en circuit et s'assurer que l'indication de condensation n'apparaît plus. Par mesure de sécurité, attendre environ 1 heure de plus.

■ Pour éviter la formation de condensation

Lorsqu'on fait passer le caméscope d'un endroit très froid à un endroit chaud, l'enfermer hermétiquement dans un sac en plastique ou dans un récipient similaire pendant 1 à 2 heures avant de l'utiliser à nouveau.

■ Si l'objectif est embué

Mettre le caméscope en circuit et attendre environ une heure jusqu'à ce que la température du caméscope et celle de l'environnement soient voisines.

Encrassement des têtes vidéo et remède

Si les têtes vidéo sont encrassées, la qualité d'image diminue.

■ Symptômes d'encrassement des têtes vidéo

- Lorsqu'on met le caméscope en circuit, l'indication [U11/☉] apparaît sur le moniteur LCD pendant les quelques secondes suivantes.
- Lorsqu'on effectue la lecture d'une cassette dans le caméscope et qu'on visionne l'image sur un téléviseur branché, des barres parasites blanches apparaissent dans l'image. Toutefois, si les têtes sont très sales, les images seront complètement brouillées.

■ Remède:

Utiliser une cassette de nettoyage de tête vidéo pour nettoyer les têtes. Se conformer rigoureusement à son mode d'emploi car des nettoyages trop fréquents usent les têtes. Si, malgré le nettoyage, l'image reproduite n'est pas nette, alors les têtes vidéo sont usées. Consulter un spécialiste.

Oorzaken van en maatregelen tegen condensatie

In het geval zich condens heeft gevormd in de camerarecorder en op de band, zal opnemen onmogelijk zijn. Bovendien, is het mogelijk dat de band in contact blijft met de videokoppen, waardoor de camerarecorder ernstig beschadigd kan worden.

■ Hoofdoorzaken van condensatie:

- In het geval de camerarecorder van een koude naar een warme omgeving wordt overgebracht.
- In het geval de camerarecorder mee naar buiten wordt genomen vanuit een auto of huis met airconditioning.
- In het geval de camerarecorder zich in een koud vertrek bevindt waarin de verwarming wordt aangezet.
- In het geval de camerarecorder wordt blootgesteld aan de koude luchtstroom van een airconditioner.
- In het geval de camerarecorder zich op een zeer hete of vochtige plaats bevindt, of op een plaats waar stoom voorkomt.

■ Symptomen van condensatie:

Nadat u de camerarecorder hebt ingeschakeld, wordt de condensindicatie [U10/▲] op de LCD-monitor afgebeeld. (Een paar seconden later schakelt de camerarecorder zichzelf automatisch uit.)

■ Maatregelen tegen condensatie:

1. Neem de cassette uit de camerarecorder.
2. Laat de cassettehouder open staan en wacht een paar uur.
3. Na een paar uur, schakelt u de camerarecorder in en controleert u dat de condensindicatie niet meer wordt afgebeeld. Wacht voor de zekerheid nog een uur langer.

■ Voorkomen van condensatie

In het geval u de camerarecorder vanuit een zeer koude naar een warme omgeving overbrengt, houdt u deze bijv. in een goed gesloten plastic zak, of iets dergelijks, gedurende 1 of 2 uur alvorens de camerarecorder weer te gebruiken.

■ In het geval de lens beslagen is

Schakel de camerarecorder in en wacht ongeveer een uur totdat de camerarecorder ongeveer dezelfde temperatuur als de omgeving bereikt heeft.

Symptomen van en maatregelen tegen vuil geworden videokoppen

In het geval de videokoppen vuil geworden zijn met stof, vermindert de beeldkwaliteit.

■ Symptomen van vuil geworden videokoppen

- In het geval u de camerarecorder inschakelt, zal de [U11/☉] indicatie gedurende de eerste paar seconden op de LCD-monitor worden afgebeeld.
- In het geval u een cassette weergeeft via de camerarecorder en het beeld op een aangesloten tv bekijkt, zullen witte storingsstrepen in het beeld voorkomen. In het geval de videokoppen echter bijzonder vuil geworden zijn, wordt het beeld in het geheel niet weergegeven.

■ Maatregelen tegen vuil geworden videokoppen:

Gebruik een videokoppen-reinigingscassette om de videokoppen te reinigen. Volg de gebruiksaanwijzing nauwkeurig aangezien de videokoppen van te veel reinigen verslijten. In het geval het beeld niet helder is na het reinigen van de videokoppen, betekent dit dat de videokoppen versleten zijn. Neem contact op met het servicepersoneel.

Funktionsprinzip des Weißabgleichs (Farbtonjustierung)

Das Videofilmen erfolgt unter verschiedensten Beleuchtungstypen, von natürlichen Lichtquellen wie Sonnenschein bis zu einem großen Bereich an künstlichen Lichtquellen wie Leuchtstofflampen. Da alle diese Lichtquellen eine unterschiedliche Farbtemperatur besitzen, färben sie den Bildgegenstand unterschiedlich ein.

Das Menschaugenauge kann sich ohne jegliche Schwierigkeiten auf verschiedenste Arten von Beleuchtung einstellen, und es sieht daher die Farbe eines Gegenstandes sogar unter verschiedensten Lichtquellen immer gleich.

Das Auge des Camerarecorders (Objektiv) hingegen besitzt diese hervorragende Anpassungsfähigkeit nicht. Daher würde das Bild entsprechend der Lichtquelle mit einem leichten Blaustich oder Rotstich aufgezeichnet. Um den Einfluß des Lichtes auf die Farben des Motivs zu minimieren, muß am Camerarecorder eine als Weißabgleich bezeichnete Einstellung durchgeführt werden. Es ist darauf zu achten, daß beim Einschalten des Camerarecorders das Objektiv auf das Motiv gerichtet wird. Nur dadurch wird der optimale automatische Weißabgleich erreicht.

■ Automatischer Weißabgleich

Dieser Camerarecorder bietet sowohl automatischen als auch manuellen Weißabgleich. Wenn der Camerarecorder auf den Vollautomatik-Modus umgeschaltet wird, ermittelt ein internes Meß- und Justiersystem die Farbtemperatur des Lichtes und kompensiert den Farbton des Motivs entsprechend. Weiß ist die Grundfarbe des Lichtes. Und da diese Einstellung auf Weiß erfolgt, wird sie als Weißabgleich bezeichnet. Die optimalen Einstellungen für einige Lichtquellen sind im Camerarecorder gespeichert. Der eingebaute Mikrocomputer vergleicht die Farbtemperatur des vom Weißabgleichsensor vorne am Camerarecorder empfangenen Lichtes mit den gespeicherten Farbtemperaturen und wählt die Einstellung für die ähnlichste Farbtemperatur.

Darauf achten, daß Sie den Weißabgleich-Sensor beim Aufnehmen nicht mit der Hand o.ä. zudecken.

■ Manueller Weißabgleich

Obwohl in diesem Camerarecorder für die korrekte Bestimmung von reinem Weiß die optimalen Einstellungen für mehrere Lichtquellen gespeichert sind, kann dieses System nicht für alle Lichtquellen korrekten Abgleich bieten. Zum Aufnehmen unter Beleuchtungstypen, für die der automatische Weißabgleich nicht geeignet ist (→ 100, 104), sollte der Weißabgleich daher manuell vorgenommen werden (→ 102).

How the White Balance (Tint) Adjustment Works

Video recording takes place under various light sources, from sunlight as the main natural light source to a wide range of artificial light sources such as fluorescent lamps. As each of these light sources has a different colour temperature, each of them gives the colours of the subject a slightly different tint.

Human eyes can easily adjust to different kinds of lighting and recognize an object as having the same colour, even under different light.

The eye of the Movie Camera (lens), however, cannot adapt to the change in lighting and is influenced by the lighting. Therefore, depending on the light source, the picture is recorded with a bluish or reddish tint. To minimize the influence of the lighting on the colours of the subject, an adjustment called White Balance Adjustment is necessary.

■ Auto White Balance

This Movie Camera offers both Auto White Balance Adjustment and Manual White Balance Adjustment. When the Movie Camera is in the Full Auto Mode, the internal system of the Movie Camera automatically determines the temperature of the light and compensates the tint of the subject accordingly. White is the basic colour by which the tint is determined. Because this adjustment is performed based on the white colour, it is called White Balance Adjustment. The optimum settings of several light sources are stored in the memory of the Movie Camera. The internal microcomputer compares the colour temperature of the light received by the White Balance Sensor positioned on the front of the Movie Camera with the colour stored in memory, and selects the setting for the most similar tint. Be careful not to cover the White Balance Sensor with your hand, etc.

■ Manual White Balance

Although this Movie Camera stores the optimum settings for several light sources in memory to correctly judge the white colour, it cannot cope with all light sources. Therefore, to record under those types of lighting (→ 100, 104) which cannot be correctly adjusted with Auto White Balance Adjustment, use Manual White Balance Adjustment (→ 102).

Principe de la fonction de réglage de la balance des blancs (teinte)

Les enregistrements vidéo peuvent être effectués sous des éclairages variés, de la lumière naturelle du soleil à une grande variété de sources lumineuses artificielles telles que des lampes fluorescentes. Chacune de ces sources lumineuses possédant une température de couleur différente, chacune d'elles donnera une teinte légèrement différente aux couleurs du sujet.

L'œil humain s'adapte facilement à divers types d'éclairage et peut reconnaître qu'un objet a une seule et même couleur, même sous différents éclairages.

L'œil du caméscope (l'objectif), cependant, ne peut pas s'adapter aux changements d'éclairage et il est influencé par l'éclairage. Par conséquent, selon la source lumineuse utilisée, l'image sera enregistrée avec une teinte bleuâtre ou rougeâtre. Pour réduire l'influence de l'éclairage sur les couleurs du sujet, il est nécessaire d'effectuer un réglage appelé réglage de la balance des blancs.

■ Balance des blancs automatique

Ce caméscope permet d'effectuer le réglage automatique de la balance des blancs et le réglage manuel de la balance des blancs. Si le caméscope est en mode entièrement automatique, le système interne du caméscope détermine la température de la couleur de la lumière et compense automatiquement la teinte du sujet en fonction de cette température. Le blanc est la couleur de base par laquelle la teinte est déterminée. Et comme ce réglage est effectué sur la base de la couleur blanche, on l'appelle réglage de la balance des blancs. Les réglages optimaux correspondant à plusieurs sources lumineuses sont mémorisés dans le caméscope. Le microprocesseur interne compare la température de la couleur de la lumière reçue par le capteur de la balance des blancs situé à l'avant du caméscope avec les températures des couleurs de lumière mémorisées, et sélectionne le réglage correspondant à la teinte la plus proche.

Veiller à ne pas couvrir le capteur de la balance des blancs avec la main, etc.

■ Balance des blancs manuelle

Bien que la mémoire de ce caméscope contienne les réglages optimaux de plusieurs sources lumineuses pour évaluer correctement la couleur blanche, il n'est pas possible de prendre en compte toutes les sources lumineuses existantes. Par conséquent, pour enregistrer sous des éclairages (→ 101, 105) dont le type ne peut pas être correctement réglé en utilisant le réglage automatique de la balance des blancs, utiliser le réglage manuel de la balance des blancs (→ 103).

Werkingsprincipe van de witbalansinstelling (kleurinstelling)

Video-opnamen worden gemaakt onder verschillende soorten lichtbronnen, van zonlicht als de belangrijkste, natuurlijke lichtbron, tot een breed scala aan kunstmatige lichtbronnen, zoals tl-buizen. Omdat ieder van deze lichtbronnen een andere kleurtemperatuur heeft, zal ieder van hen de kleur van een onderwerp een iets andere tint geven.

Het menselijk oog kan zich gemakkelijk aanpassen aan verschillende soorten licht en zelfs onder verschillend licht een onderwerp waarnemen met dezelfde kleur.

Het oog van de camerarecorder (de lens) kan zich echter niet aanpassen aan de veranderingen in de belichting en zal dus worden beïnvloed door die belichting. Daarom zal, afhankelijk van de lichtbron, het beeld opgenomen worden met een blauwachtige of een roodachtige tint. Om de invloed van de belichting op de kleuren van het onderwerp te minimaliseren, is een instelling, genaamd witbalansinstelling, noodzakelijk.

■ Automatische witbalansinstelling

Deze camerarecorder biedt de keuze uit automatische witbalansinstelling en handmatige witbalansinstelling. In het geval de camerarecorder in de volautomatische opnamefunctie staat, zal het inwendige systeem van de camerarecorder de kleurtemperatuur van het licht automatisch vaststellen en de tint van het onderwerp dienovereenkomstig compenseren. Wit is de basiskleur aan de hand waarvan de tint wordt vastgesteld en omdat deze instelling wordt gebaseerd op de witte kleur, wordt deze de witbalansinstelling genoemd. De optimale instellingen voor verschillende lichtbronnen zijn in het geheugen van deze camerarecorder opgeslagen. De ingebouwde microcomputer vergelijkt de kleurtemperatuur van het licht dat op de witbalanssensor op de voorkant van de camerarecorder valt, met de kleurtemperaturen opgeslagen in het geheugen en kiest vervolgens die witbalansinstelling die de meest overeenkomende tint oplevert.

Let erop dat u de witbalanssensor niet met uw hand of iets anders bedekt.

■ Handmatige witbalansinstelling

Alhoewel de optimale instellingen voor verschillende lichtbronnen in het geheugen van deze camerarecorder zijn opgeslagen om de witte kleur juist in te schatten, kan de camerarecorder dit niet voor alle lichtbronnen. Voor het opnemen onder (→ 101, 105) die soorten lichtbronnen die niet juist ingesteld kunnen worden door de automatische witbalansinstelling, gebruikt u daarom de handmatige witbalansinstelling. (→ 103)

DEUTSCH

Funktionsprinzip der Scharfeinstellung

Wenn Sie einen Gegenstand unter der Lupe betrachten und diese dem Gegenstand nähern oder davon entfernen, erreichen Sie einen Punkt, wo der Gegenstand deutlich sichtbar wird. Das Einstellen des Objektivs, um den Bildgegenstand am klarsten und schärfsten sichtbar zu machen, wird als Scharfeinstellung bezeichnet. Der Abstand zwischen Objektiv-Vorderseite und dem Punkt, an dem sich die Lichtstrahlen treffen oder bündeln heißt Brennweite, und diese hängt von der Größe und Form der Linse ab.

Auch das Menschaugen hat eine Linse, und wenn wir Gegenstände in unterschiedlicher Entfernung betrachten, verändert sich die Form der Linse automatisch und sofort, damit wir diese Gegenstände immer scharf und deutlich sehen.

■ **Automatische Scharfeinstellung (Auto Focus)**

Der Bildgegenstand wird durch die Objektivlinse auf den Bildwandler im Innern des Camerarecorders gespiegelt und durch diesen für die Aufzeichnung auf Magnetband in ein elektrisches Signal (Video-Signal) umgewandelt. Im Camerarecorder regelt das Autofocus-System die Brennweite, indem es die Fokussierlinse hinter dem Objektiv vorwärts oder rückwärts bewegt. Die Scharfeinstellung erfolgt auf den Bildgegenstand in der Mitte des Sucherbildes.

ENGLISH

How the Focus Adjustment Works

If you look at an object through a magnifying glass and move it closer or further away from your eye, you will reach a point where the object becomes clearly visible. Being focused or in focus means that the subject can be seen with optimum clarity and sharpness. The distance between the lens and the point where the rays of light come together is called Focal Distance or Focal Length and depends on the size and shape of the lens.

Human eyes have lenses too, and when we look at objects at different distances, the shape of these lenses changes automatically so that we can always see the objects clearly.

■ **Auto Focus Adjustment**

The image of the subject enters the Movie Camera through the lens and is converted into an electrical signal (video signal) for recording onto tape. Based on this signal, the Auto Focus System automatically adjusts the focal distance by moving the focusing lens forward or backward.

The focus is adjusted to the subject in the centre of the Finder.

FRANÇAIS

Principe de la fonction de réglage de la mise au point

Si l'on regarde un objet à travers une loupe et qu'on le rapproche ou qu'on l'éloigne de l'œil, à un certain point l'objet sera clairement visible. On dit que la mise au point est précise lorsqu'on peut voir le sujet avec la clarté et la netteté optimales. La distance entre l'objectif et le point auquel les rayons de lumière se rejoignent est appelée "distance focale" ou "longueur focale", et elle dépend de la taille et de la forme de l'objectif.

L'œil humain est aussi doté d'objectifs, et lorsque nous regardons des objets à différentes distances, la forme de ces objectifs change automatiquement de manière qu'on puisse toujours voir ces objets clairement.

■ Réglage automatique de la mise au point

L'image du sujet pénètre dans le caméscope par l'objectif et est convertie en un signal électrique (signal vidéo) pour l'enregistrement sur bande. Dans le caméscope, le système de mise au point automatique règle automatiquement la distance focale en déplaçant l'objectif de mise au point vers l'avant ou vers l'arrière. La mise au point est effectuée sur le sujet situé au centre du viseur.

NEDERLANDS

Werkingsprincipe van de scherpstelling

In het geval u door een vergrootglas naar een voorwerp kijkt en het vergrootglas dichterbij en verder van uw oog houdt, bereikt u een punt waarop het onderwerp scherp gezien kan worden. Wanneer een onderwerp optimaal helder en scherp gezien kan worden, is het "scherpgesteld", oftewel "in focus". De afstand tussen de lens en het punt waar de lichtstralen tezamen komen wordt de "brandpuntsafstand" genoemd. De brandpuntsafstand hangt af van de grootte en de vorm van de lens.

Ook menselijke ogen hebben lenzen en wanneer wij naar voorwerpen op verschillende afstanden kijken, verandert de vorm van deze lenzen automatisch zodat we de voorwerpen altijd scherp zien.

■ Automatische scherpstelling

Het beeld van het onderwerp valt door de lens de camerarecorder binnen en wordt omgezet in een elektrisch signaal (videosaal) dat op een band wordt opgenomen. Aan de hand van dit videosaal stelt het systeem voor de automatische scherpstelling de brandpuntsafstand automatisch in door de scherpstellingslens naar voren of naar achteren te bewegen.

Deze camerarecorder stelt scherp op het onderwerp in het midden van de zoeker.

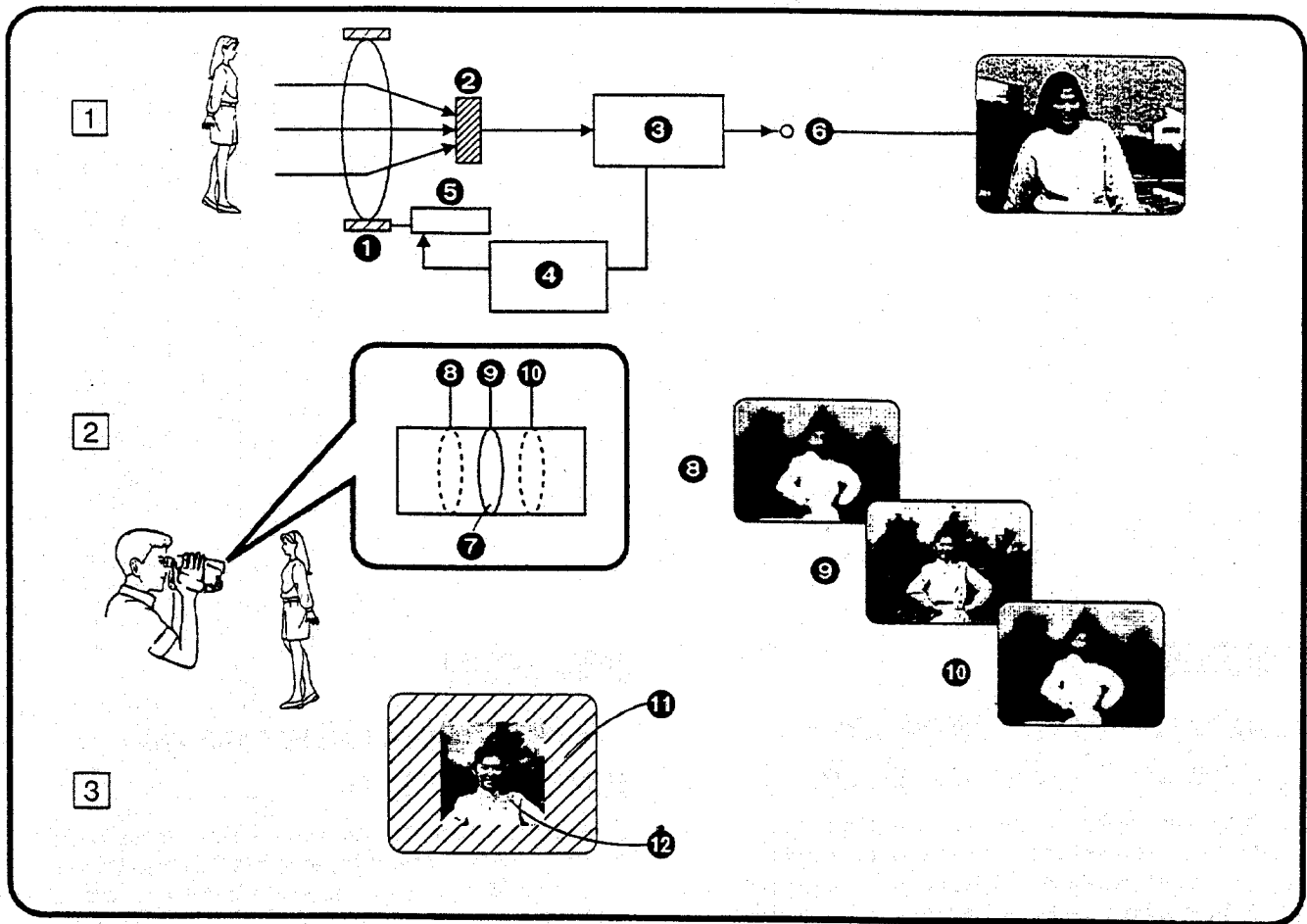

DEUTSCH

Funktionsschema der Autofocus-Funktion

- ① Fokussierlinse ② CCD-Bildwandler
- ③ Signalverarbeitung ④ Mikroprozessor
- ⑤ Fokussierlinsen-Motor ⑥ Bildsignal für die Aufnahme
- ⑦ Fokussierlinse ⑪ Sucherbildschirm
- ⑫ Bildausschnitt, auf welchen die Autofocus-Funktion scharf einstellt.

Wenn Sie den Camerarecorder auf den aufzunehmenden Bildgegenstand richten, stellt der Mikroprozessor anhand der Informationen über die vertikalen Konturen im Bildsignal fest, ob der Gegenstand in der Bildmitte scharf eingestellt ist. Ist er nicht optimal scharf, bewegt der Mikroprozessor die Fokussierlinse schnell in winzigen Schritten aus der bisherigen Fokus-Einstellung ⑧ oder ⑩, bis die vertikalen Konturen im Bild am schärfsten sind ⑨.

- Da dieser Camerarecorder automatisch aufgrund der Informationen über die vertikalen Konturen im Bild scharf einstellt, ist präzise Scharfeinstellung auf Motive mit schwachen vertikalen Konturen nicht möglich. (→ 100)
- Anders als das Menschaugen ist das Scharfeinstellungs-System des Camerarecorders nicht in der Lage, die Scharfeinstellung ohne jegliche Verzögerung von einem entfernten auf einen nahen Bildgegenstand zu ändern.

ENGLISH

Functional Diagram of the Auto Focus Function

- ① Focusing Lens ② CCD Image Sensor
- ③ Signal Processing ④ Microprocessor
- ⑤ Focusing Lens Motor ⑥ Picture Signal for Recording
- ⑦ Focusing Lens ⑪ Finder Screen
- ⑫ Image area on which the Auto Focus Function adjusts the focus

When you aim the Movie Camera at the subject that you want to record, the microprocessor determines (based on the information about the vertical contours in the picture signal received by the CCD Image Sensor) whether the subject in the middle of the picture is properly focused. If not optimally focused, it quickly moves the focusing lens in tiny steps from the previous focus setting ⑧ or ⑩ until the vertical contours of the subject become sharpest ⑨.

- As this Movie Camera automatically adjusts the focus based on the information on the subject's vertical contours, precise focusing is not possible for subjects with weak vertical contours (→ 100).
- Unlike the human eye, the Movie Camera's Auto Focus System cannot change the focus from a distant to a close subject instantaneously.

FRANÇAIS

Schéma fonctionnel de la fonction de mise au point automatique

- | | |
|---|--|
| ① Lentille de mise au point | ② Capteur d'image CCD |
| ③ Traitement des signaux | ④ Microprocesseur |
| ⑤ Moteur de la lentille de mise au point | ⑥ Signal d'image pour l'enregistrement |
| ⑦ Lentille de mise au point | ⑪ Ecran du viseur |
| ⑫ Zone d'image dans laquelle la fonction de mise au point automatique règle la mise au point. | |

Lorsqu'on dirige le caméscope vers le sujet que l'on veut enregistrer, le microprocesseur détermine (sur la base des informations concernant les contours verticaux des signaux d'image reçus par le capteur d'image CCD) si le sujet cadré au milieu de l'image est correctement mis au point. Si la mise au point n'est pas parfaite, il déplace rapidement par pas minuscules la lentille de mise au point du réglage de mise au point précédent ③ ou ⑩ jusqu'à ce que les contours verticaux du sujet soient le plus nets possible ⑨.

- Comme ce caméscope règle automatiquement la mise au point sur la base des informations concernant les contours verticaux du sujet, il n'est pas possible d'obtenir une mise au point précise sur les sujets dont les contours verticaux sont trop faibles (→ 101).
- Contrairement à l'œil humain, le système de mise au point automatique du caméscope ne peut pas changer instantanément la mise au point d'un sujet distant à un sujet proche.

NEDERLANDS

Werkingschema van de automatische witbalansinstelling

- | | |
|--|----------------------------|
| ① Scherpstellingslens | ② CCD-beeldsensor |
| ③ Signaalbewerking | ④ Microprocessor |
| ⑤ Motor van de scherpstellingslens | ⑥ Beeldsignaal voor opname |
| ⑦ Scherpstellingslens | ⑪ Zoekerbeeld |
| ⑫ Gedeelte van het beeld waarop wordt scherpgesteld door de automatische scherpstelling. | |

In het geval u de camerarecorder richt op het onderwerp dat u wilt opnemen, zal de microprocessor (aan de hand van de informatie betreffende de verticale contouren in het beeldsignaal dat door de CCD-beeldsensor wordt ontvangen) bepalen of het onderwerp in het midden van het beeld juist is scherpgesteld. In het geval dit niet optimaal is scherpgesteld, zal deze de scherpstellingslens vanuit de voorgaande scherpstellingspositie ③ of ⑩ in kleine stapjes snel bewegen totdat de verticale contouren van het onderwerp het scherpst zijn ⑨.

- Aangezien de werking van de automatische scherpstelling van deze camerarecorder gebaseerd is op de informatie over de verticale contouren van het onderwerp, is het niet mogelijk nauwkeurig scherp te stellen op onderwerpen met zwakke verticale contouren (→ 101).
- Anders dan het menselijk oog, kan het systeem voor automatische scherpstelling van deze camerarecorder niet scherpstellen op een ver verwijderd onderwerp en vervolgens ogenblikkelijk scherpstellen op een nabij onderwerp.

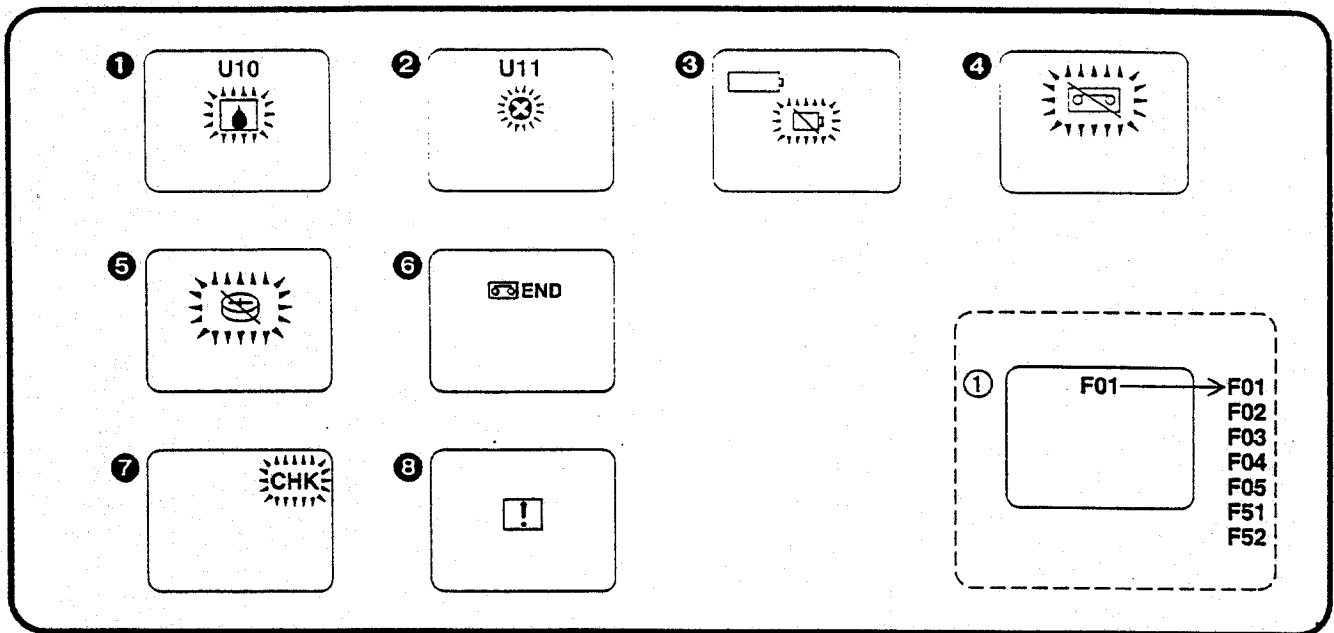

DEUTSCH

Anzeigen im Sucher

■ Warn- und Alarm-Anzeigen

- 1 Kondensation (→ 136)
- 2 Verschmutzte Videoköpfe (→ 136)
- 3 Akkuspannung
Wenn das letzte Segment dieser Anzeige verschwunden ist, schaltet sich der Camerarecorder automatisch aus. Den erschöpften Akku durch einen frisch aufgeladenen ersetzen.
- 4 Cassette
Es ist keine Cassette eingesetzt. Oder die Löschschutzlasche der Cassette ist herausgebrochen. Eine Cassette mit intakter Löschschutzlasche einsetzen.
- 5 Eingebaute Lithium-Batterie (→ 44)
Die eingebaute Lithium-Batterie ist erschöpft; die Batterie wieder aufladen.
- 6 Bandende
Wenn das Bandende erreicht ist, erscheint diese Anzeige. Eine neue Cassette einsetzen.
- 7 Anti-Bodenaufnahme-Funktion (→ 74)
- 8 Allgemeine Warn- und Alarm-Anzeige (→ 120)
Beim Einsatz des Camerarecorders mit nach vorne gerichtetem LCD-Monitor erscheint diese Anzeige auf dem LCD-Monitor und im Sucher anstelle der Warn- und Alarm-Anzeigen und der Störungscode-Anzeigen.

1 Störungscode

(Die Störungscode sind nur als Information für das Servicepersonal bestimmt.)

- Wenn die Anzeige [F] zusammen mit einer zweistelligen Zahl auf dem LCD-Monitor oder im Sucher erscheint, ist eine Betriebsstörung eingetreten.
- Wird ein Störungscode zwischen [F01] und [F05] angezeigt, so schaltet sich der Camerarecorder ca. eine Minute, nachdem die Anzeigelampe [CAMERA] zu blinken begonnen hat, automatisch aus.
- Im Falle von Störungscode [F51] oder [F52] schaltet sich der Camerarecorder nicht automatisch aus.

F01: Blockierte Aufwickelspule
 F02: Blockierte Abwickelspule
 F03: Blockierter Entlademechanismus
 F04: Blockierter Lademechanismus
 F05: Blockierte Kopftrommel
 F51: Blockierter Fokussiermotor
 F52: Blockierter Zoom-Motor

ENGLISH

Indications on the LCD Monitor/in the Finder

■ Warning/Alarm Indications

- 1 Condensation (→ 136)
- 2 Video Head Clogging (→ 136)
- 3 Remaining Battery Power
When the last segment of this indication has disappeared, the Movie Camera automatically switches off. Replace the Battery with a fully charged one.
- 4 Cassette
No cassette is inserted. Or the tab of the inserted cassette is broken out. Insert a cassette with an intact tab.
- 5 Built-in Lithium Battery (→ 44)
The built-in Lithium Battery is exhausted. Charge it.
- 6 End of the Tape
When the tape has reached its end, this indication appears. Insert a new cassette.
- 7 Anti-Ground Recording (→ 74)
- 8 General Warning /Alarm Indication (→ 120)
When you use the Movie Camera with the LCD Monitor facing forward, this indication is displayed on the LCD Monitor and in the Finder instead of the Warning/Alarm Indications and the Error Code Indications.

1 Error Code

(Error codes are information for service personnel.)

- If the [F] indication with a 2-digit number appears on the LCD Monitor or in the Finder, a malfunction has occurred.
- If the indicated error code is between [F01] and [F05], the Movie Camera will turn off automatically one minute after the [CAMERA] Lamp has started to flash.
- If the indication is [F51] or [F52], the Movie Camera will not turn off automatically.

F01: Locked Take Up-Reel
 F02: Locked Supply-Reel
 F03: Locked Unloading Mechanism
 F04: Locked Loading Mechanism
 F05: Locked Cylinder
 F51: Locked Focus Motor
 F52: Locked Zoom Motor

FRANÇAIS

Indications dans le viseur

■ Indications d'avertissement/alarme

- ① **Condensation** (→ 137)
 - ② **Encrassement des têtes vidéo** (→ 137)
 - ③ **Puissance restante de la batterie**
Lorsque le dernier segment de cette indication a disparu, le caméscope se met de lui-même hors circuit. Remplacer la batterie par une batterie complètement chargée.
 - ④ **Cassette**
Aucune cassette n'est insérée. Ou bien, la languette de protection de la cassette insérée est rompue. Insérer une cassette dont la languette est intacte.
 - ⑤ **Pile au lithium incorporée** (→ 45)
La pile au lithium incorporée est épuisée. La charger.
 - ⑥ **Fin de bande**
Lorsque la bande arrive à la fin, cette indication s'allume. Insérer une nouvelle cassette.
 - ⑦ **Mode veille intelligent** (→ 75)
 - ⑧ **Indication d'avertissement/alarme générale** (→ 121)
Lorsqu'on utilise le caméscope avec le moniteur LCD orienté vers l'avant, cette indication apparaît sur le moniteur LCD ou dans le viseur à la place des indications d'avertissement/alarme et des indications de code d'erreur.
 - ① **Code d'erreur**
(Les codes d'erreur sont des informations destinées au personnel de service.)
 - Si l'indication [F] avec un numéro à deux chiffres apparaît sur le moniteur LCD ou dans le viseur, une anomalie s'est produite.
 - Si le code d'erreur indiqué est compris entre [F01] et [F05], le caméscope s'arrêtera automatiquement une minute après que le témoin [CAMERA] aura commencé à clignoter.
 - Si l'indication est [F51] ou [F52], le caméscope ne s'arrête pas automatiquement.
- F01: La bobine réceptrice est bloquée
F02: La bobine d'alimentation est bloquée
F03: Le mécanisme de décharge de la bande est bloqué
F04: Le mécanisme de charge de la bande est bloqué
F05: Le cylindre des têtes est bloqué
F51: Le moteur de la mise au point est bloqué
F52: Le moteur du zoom est bloqué

NEDERLANDS

Indicaties in de zoeker

■ Waarschuwings- en alarmindicaties

- ① **Condensvorming** (→ 137)
 - ② **Vuil geworden videokoppen** (→ 137)
 - ③ **Resterende acculading**
Nadat het laatste blokje van deze indicatie is uitgegaan, zal de camerarecorder zichzelf automatisch uitschakelen. Vervang de lege accu door een volledig opgeladen accu.
 - ④ **Cassette**
Er is geen cassette geplaatst of het wispreventielipje van de geplaatste cassette is uitgebroken. Plaats een cassette met een intact wispreventielipje.
 - ⑤ **Ingebouwde lithiumbatterij** (→ 45)
De ingebouwde lithiumbatterij is leeg. Laad deze op.
 - ⑥ **Einde band**
Nadat de band het einde heeft bereikt, zal deze indicatie worden afgebeeld. Plaats een nieuwe cassette.
 - ⑦ **Antigrondopname** (→ 75)
 - ⑧ **Algemene waarschuwings- en alarmindicatie** (→ 121)
In het geval u de camerarecorder gebruikt terwijl de LCD-monitor naar voren is gericht, wordt deze indicatie op de LCD-monitor en in de zoeker afgebeeld in plaats van de waarschuwings- en alarmindicaties en de foutcode-indicaties.
 - ① **Foutcode**
(De foutcode informatie is bestemd voor het servicepersoneel.)
 - In het geval de [F] indicatie met een tweecijferige foutcode op de LCD-ynmonitor of in de zoeker wordt afgebeeld, heeft zich een storing voorgedaan.
 - In het geval één foutcode van [F01] tot en met [F05] wordt afgebeeld, zal de camerarecorder zichzelf automatisch uitschakelen een minuut nadat het [CAMERA] lampje is gaan knipperen.
 - In het geval de foutcode [F51] of [F52] is, zal de camerarecorder zichzelf niet automatisch uitschakelen.
- F01: Geblokkeerde opwikkelspoel
F02: Geblokkeerde toevoerspoel
F03: Geblokkeerd uitlaadmechanisme
F04: Geblokkeerd laadmechanisme
F05: Geblokkeerde koppencilinder
F51: Geblokkeerde scherpstellingsmotor
F52: Geblokkeerde zoommotor

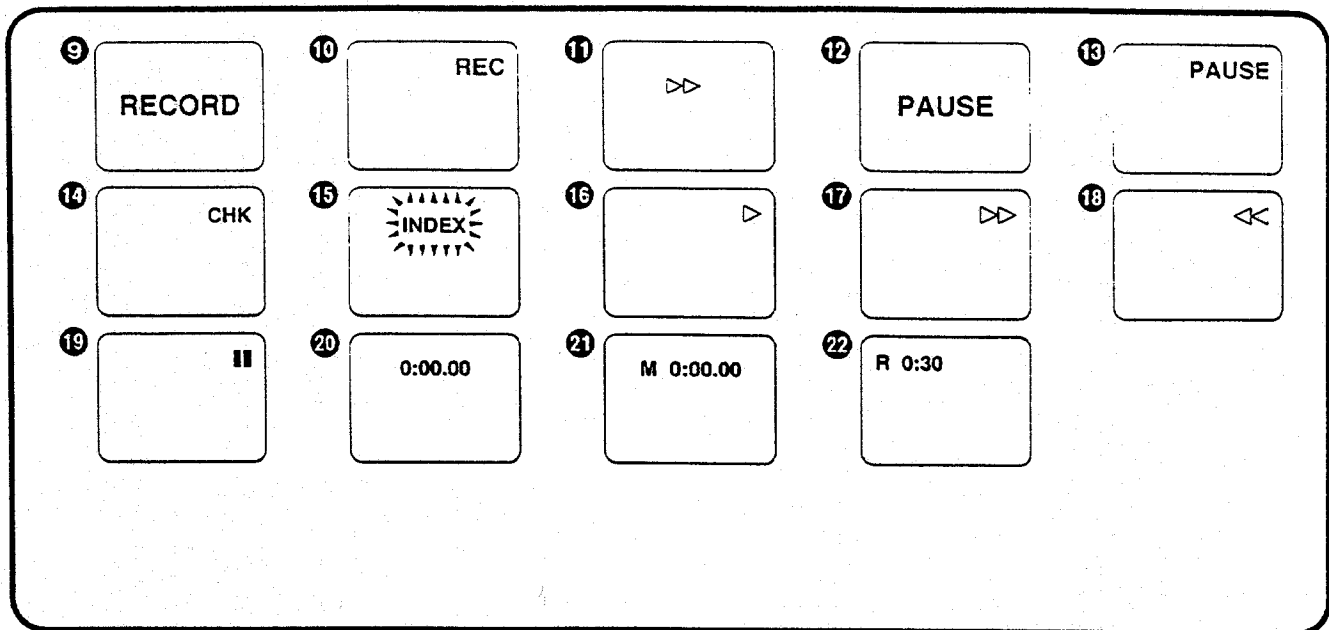

DEUTSCH

■ Aufnahme- und Wiedergabe-Anzeigen

- 9 Aufnahme (große Anzeige) (→ 46)
- 10 Aufnahme (kleine Anzeige) (→ 46)
- 11 Bandlauf (→ 46)
- 12 Aufnahmepause (große Anzeige) (→ 46)
- 13 Aufnahmepause (kleine Anzeige) (→ 46)
- 14 Aufnahmeprüfung (→ 50)
- 15 Aufnahme eines Indexsignals
Ein Indexsignal wird automatisch aufgezeichnet (die Anzeige [INDEX] blinkt kurz auf dem LCD-Monitor oder im Sucher, während es aufgezeichnet wird), wenn Sie:
 - Den Camerarecorder einschalten und mit dem Aufnehmen beginnen.
 - Mit dem Aufnehmen nach Einsetzen einer Cassette beginnen.
 - Die Taste [VCR/CAMERA] drücken, um vom Modus [VCR] auf den Modus [CAMERA] oder umgekehrt umzuschalten.
 Das Aufzeichnen von Indexsignalen ermöglicht die Benutzung der Funktionen VHS-Index-Suchlauf und Intro-Scan bei der Wiedergabe auf einem Videorecorder, der mit diesen Funktionen ausgestattet ist.
(Dazu auch die Bedienungsanleitung des Videorecorders durchlesen.)
- 16 Wiedergabe (→ 58)/Kamerasuchlauf (→ 52)
- 17 Vorspulen des Bandes/Bildsuchlauf vorwärts (→ 66, 68)
- 18 Rückspulen des Bandes/Bildsuchlauf rückwärts (→ 58, 66, 68)/Kamerasuchlauf (→ 52)
- 19 Standbild-Wiedergabe (→ 68)
- 20 Verstrichene Bandlaufzeit (→ 126)
Wenn das Band weiter als bis zur Position [0:00.00] zurückgespult wird, erscheint das Minus-Zeichen [-] vor der Anzeige der verstrichenen Bandlaufzeit.
- 21 Verstrichene Bandlaufzeit und aktivierte Speicherstopp-Funktion (→ 128)
- 22 Bandrestzeit (→ 30)

ENGLISH

■ Recording and Playback Indications

- 9 Recording Mode (large indication) (→ 46)
- 10 Recording Mode (small indication) (→ 46)
- 11 Tape Run Mode (→ 46)
- 12 Recording Pause Mode (large indication) (→ 46)
- 13 Recording Pause Mode (small indication) (→ 46)
- 14 Recording Check Mode (→ 50)
- 15 Index Signal Recording Mode
An index signal is automatically recorded (and the [INDEX] indication flashes briefly on the LCD Monitor or in the Finder while it is being recorded) when you:
 - Turn the Movie Camera on and start recording.
 - Start recording after inserting a cassette.
 - Press the [VCR/CAMERA] Button to change from the [VCR] to the [CAMERA] Mode or vice versa.
 The recording of index signals makes it possible to use the VHS Index Search or Intro Scan Function during playback on a VCR equipped with these functions.
(Refer to the operating instructions of your VCR.)
- 16 Playback Mode (→ 58)/Camera Search Mode (→ 52)
- 17 Fast Forward/Cue Mode (→ 66, 68)
- 18 Rewind/Review Mode (→ 58, 66, 68)/Camera Search Mode (→ 52)
- 19 Still Playback Mode (→ 68)
- 20 Elapsed Tape Time (→ 126)
When the tape is rewound further than the Elapsed Tape Time Position [0:00.00], the minus sign [-] appears in front of the Elapsed Tape Time Indication
- 21 Elapsed Tape Time with activated Memory Stop Function (→ 128)
- 22 Remaining Tape Time (→ 30)

FRANÇAIS

■ Indications d'enregistrement et de lecture

- 9 Mode enregistrement (indication en grand) (→ 47)
- 10 Mode enregistrement (indication en petit) (→ 47)
- 11 Mode défilement de bande (→ 47)
- 12 Mode pause d'enregistrement (indication en grand) (→ 47)
- 13 Mode pause d'enregistrement (indication en petit) (→ 47)
- 14 Mode vérification d'enregistrement (→ 51)
- 15 **Mode enregistrement de signal d'index**
Un signal d'index est automatiquement enregistré (et l'indication [INDEX] clignote brièvement sur le moniteur LCD ou dans le viseur pendant qu'il est enregistré) lorsque:
 - On met le caméscope en circuit et on enclenche l'enregistrement.
 - On enclenche l'enregistrement après avoir inséré une cassette.
 - On appuie sur la touche [VCR/CAMERA] pour passer du mode [VCR] au mode [CAMERA] ou vice versa.L'enregistrement de signaux d'index permet d'utiliser la fonction de recherche d'index VHS ou la fonction de balayage intro pendant la lecture sur un magnétoscope équipé de ces fonctions.
(Se reporter au mode d'emploi du magnétoscope.)
- 16 Mode lecture (→ 59)/ mode recherche caméra (→ 53)
- 17 Mode avance rapide/repérage avant (→ 67, 69)
- 18 Mode rebobinage/repérage arrière (→ 59, 67, 69)/mode recherche caméra (→ 53)
- 19 Mode arrêt sur image (→ 69)
- 20 Temps de bande écoulé (→ 127)
Lorsque la bande est rebobinée au-delà de la position [0:00.00] du temps de bande écoulé, le signe moins [-] apparaît en face de l'indication de temps de bande écoulé.
- 21 Temps de bande écoulé avec fonction arrêt mémoire activée (→ 129)
- 22 Indication du temps restant sur la bande (→ 31)

NEDERLANDS

■ Opname- en weergave-indicaties

- 9 Opnamefunctie (grote indicatie) (→ 47)
- 10 Opnamefunctie (kleine indicatie) (→ 47)
- 11 Bandloopfunctie (→ 47)
- 12 Opnamepauzefunctie (grote indicatie) (→ 47)
- 13 Opnamepauzefunctie (kleine indicatie) (→ 47)
- 14 Opname-controlefunctie (→ 51)
- 15 **Indexsignaalopnamefunctie**
Een indexsignaal wordt automatisch opgenomen (en de [INDEX] indicatie knippert kort op de LCD-monitor of in de zoekker terwijl deze wordt opgenomen) in het geval u ...
 - ...de camerarecorder inschakelt en met het opnemen begint;
 - ...met het opnemen begint nadat u een cassette hebt geplaatst;
 - ...op de [VCR/CAMERA] toets hebt gedrukt om de camerarecorder van de [VCR] functie over te schakelen naar de [CAMERA] functie, of vice versa.Het opnemen van indexsignalen maakt het mogelijk de VHS indexzoekfunctie of de introscanfunctie te gebruiken tijdens het weergeven op een videorecorder die is voorzien van deze functies.
(Lees de gebruiksaanwijzing van uw videorecorder.)
- 16 Weergavefunctie(→ 59)/camera-zoekfunctie (→ 53)
- 17 Vooruitspoelen/cue-weergave(→ 67, 69)
- 18 Achteruitspoelen/review-weergave (→ 59, 67, 69)/camera-zoekfunctie (→ 53)
- 19 Weergavepauzefunctie (→ 69)
- 20 Verstreken bandtijd (→ 127)
In het geval de band verder wordt achteruitgespoeld dan de verstreken bandtijdindicatie [0:00.00], zal een minteken [-] voor de verstreken bandtijdindicatie worden afgebeeld.
- 21 Verstreken bandtijd met ingestelde geheugenstopfunctie (→ 129)
- 22 Resterende bandtijd (→ 31)

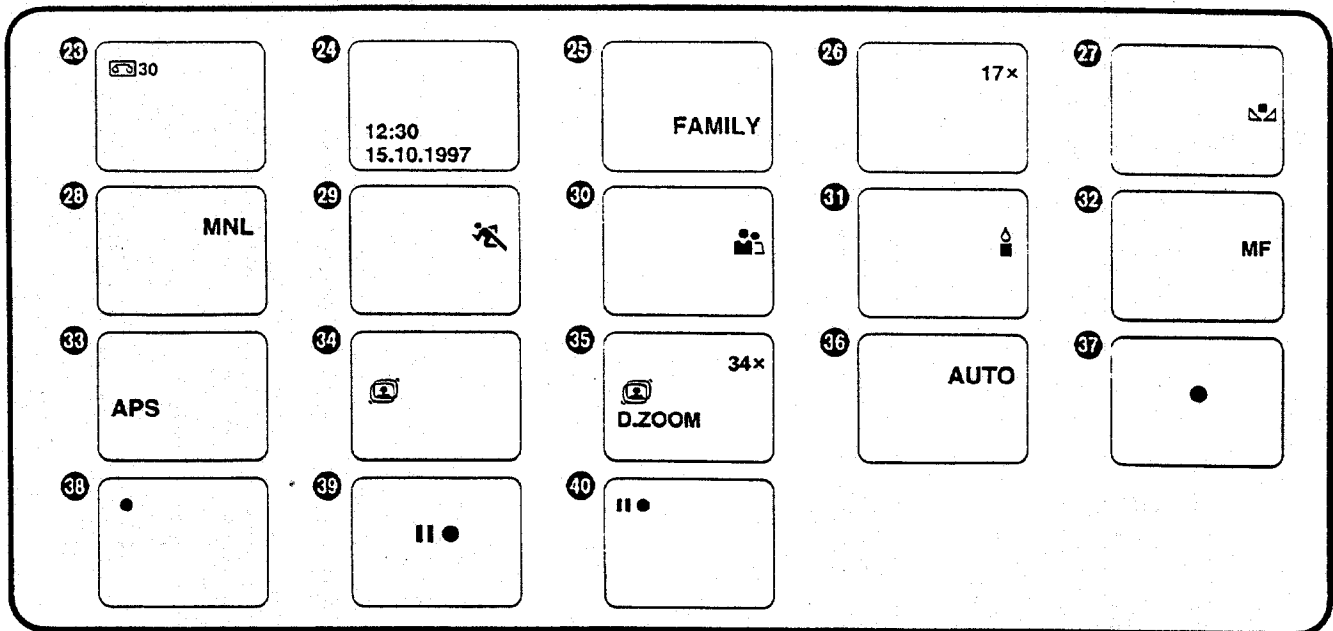

DEUTSCH

- 23 Bandlänge (→ 30)
 - 24 Datum und Uhrzeit (→ 40)
 - 25 Titel (→ 122)
 - 26 Zoom-Vergrößerungsgrad (→ 54)
 - 27 Modus manueller Weißabgleich (→ 102)
 - 28 Modus manuelle Aufnahme (→ 102, 106)
 - 29 Aufnahmemodus Sport (→ 108)
 - 30 Aufnahmemodus Porträt (→ 110)
 - 31 Aufnahmemodus Schwachlicht (→ 110)
 - 32 Modus manuelle Scharfeinstellung (→ 106)
 - 33 Stromspar-Modus (→ 72)
 - 34 Modus Super-Bildstabilisator (→ 82)
 - 35 Modus Digital-Zoom (→ 84)
 - 36 Vollautomatik-Aufnahmemodus (→ 46)
 - 37 Aufnahme (große Anzeige) (→ 118)
 - 38 Aufnahme (kleine Anzeige) (→ 118)
 - 39 Aufnahmepause (große Anzeige) (→ 118)
 - 40 Aufnahmepause (kleine Anzeige) (→ 118)
- Die obigen Anzeigen 37 bis 40 werden nur beim Aufnehmen mit nach vorne gerichtetem LCD-Monitor angezeigt.

ENGLISH

- 23 Tape Length (→ 30)
 - 24 Date and Time (→ 40)
 - 25 Title (→ 122)
 - 26 Zoom Magnification (→ 54)
 - 27 Manual White Balance Mode (→ 102)
 - 28 Manual Recording Mode (→ 102, 106)
 - 29 Sports Mode (→ 108)
 - 30 Portrait Mode (→ 110)
 - 31 Low Light Mode (→ 110)
 - 32 Manual Focus Mode (→ 106)
 - 33 Power Save Mode (→ 72)
 - 34 Super Image Stabilizer Mode (→ 82)
 - 35 Digital Zoom Mode (→ 84)
 - 36 Full Auto Recording Mode (→ 46)
 - 37 Recording Mode (large indication) (→ 118)
 - 38 Recording Mode (small indication) (→ 118)
 - 39 Recording Pause Mode (large indication) (→ 118)
 - 40 Recording Pause Mode (small indication) (→ 118)
- The above Indication 37 to 40 are only displayed when recording with the LCD Monitor facing forward.

FRANÇAIS

- 23 Longueur de bande (→ 31)
 - 24 Indication de la date et de l'heure (→ 41)
 - 25 Titre (→ 123)
 - 26 Agrandissement (au zoom) (→ 55)
 - 27 Mode de réglage manuel de la balance des blancs (→ 103)
 - 28 Mode enregistrement manuel (→ 103, 107)
 - 29 Mode sport (→ 109)
 - 30 Mode portrait (→ 111)
 - 31 Mode éclairage faible (→ 111)
 - 32 Mode de réglage manuel de la mise au point (→ 107)
 - 33 Mode veille automatique (→ 73)
 - 34 Mode super stabilisateur d'image (→ 83)
 - 35 Mode zoom numérique (→ 85)
 - 36 Mode d'enregistrement entièrement automatique (→ 47)
 - 37 Mode enregistrement (indication en grand) (→ 119)
 - 38 Mode enregistrement (indication en grand) (→ 119)
 - 39 Mode pause d'enregistrement (indication en grand) (→ 119)
 - 40 Mode pause d'enregistrement (indication en grand) (→ 119)
- Les indications 37 à 40 ci-dessus apparaissent seulement lorsqu'on enregistre avec le moniteur LCD orienté vers l'avant.

NEDERLANDS

- 23 Bandlengte (→ 31)
 - 24 Datum en tijd (→ 41)
 - 25 Titelfunctie (→ 123)
 - 26 Zoomvergroting (→ 55)
 - 27 Handmatige witbalansinstelling (→ 103)
 - 28 Handmatige opnamefunctie (→ 103, 107)
 - 29 Sportfunctie (→ 109)
 - 30 Portretfunctie (→ 111)
 - 31 Onderbelichtingsfunctie (→ 111)
 - 32 Handmatige scherpstelling (→ 107)
 - 33 Energiebesparingsfuncties (→ 73)
 - 34 Super-beeldstabilisatorfunctie (→ 83)
 - 35 Digitale zoomfunctie (→ 85)
 - 36 Fulldautomatisk optageindstilling (→ 47)
 - 37 Optagefunktion (stor indikator) (→ 119)
 - 38 Optagefunktion (lille indikator) (→ 119)
 - 39 Optagepause (stor indikator) (→ 119)
 - 40 Optagepause (lille indikator) (→ 119)
- De ovenstående indikatorer 37 til 40 vises kun, når der optages med LCD monitoren vendende fremad.

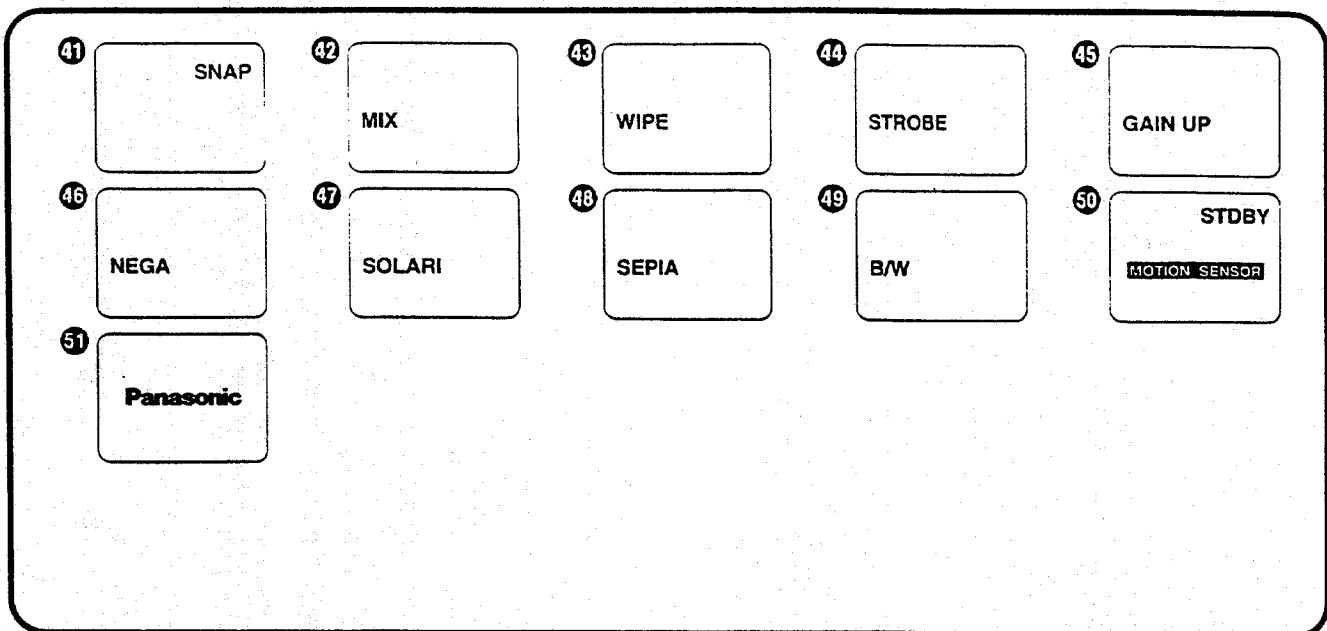

DEUTSCH

- 41 Aufnahmemodus Schnappschuß (→ 78)
- 42 Überblendmodus Mix (→ 88)
- 43 Überblendmodus Wipe (→ 90)
- 44 Aufnahmemodus Stroboskop (→ 92)
- 45 Aufnahmemodus Aufhellung (→ 94)
- 46 Aufnahmemodus Negativ (→ 94)
- 47 Aufnahmemodus Solarisation (→ 94)
- 48 Aufnahmemodus Sepia (→ 94)
- 49 Aufnahmemodus Schwarzweiß (→ 94)
- 50 Bewegungssensorgesteuerter Aufnahmemodus (→ 96)

51 Demonstrations-Modus

Demonstrations-Modus

Wenn Sie den Netzadapter an den Camerarecorder anschließen, den Camerarecorder einschalten, ohne daß eine Cassette eingesetzt ist, und ihn ohne Auslösen irgendeiner Funktion ca. 10 Minuten eingeschaltet lassen, schaltet er automatisch auf den Demonstrations-Modus um. Der Camerarecorder bleibt so lange in diesem Modus, bis Sie ihn ausschalten und den Netzadapter von ihm trennen.

■ Manuelles Auslösen des Demonstrations-Modus

Die Taste [PLAY/DISPLAY SELECT] gedrückt halten und gleichzeitig den Schalter [POWER] nach außen drehen. Der Demonstrations-Modus startet 6 Sekunden später.

■ Ausschalten des Demonstrations-Modus

Den Schalter [POWER] nach innen drehen, um den Camerarecorder auszuschalten. Diesen Schalter anschließend wieder nach außen drehen, während Sie die Taste [STOP/T.SEL.] gedrückt halten.

ENGLISH

- 41 Snapshot Recording Mode (→ 78)
- 42 Mix Mode (→ 88)
- 43 Wipe Mode (→ 90)
- 44 Strobe Mode (→ 92)
- 45 Gain-up Mode (→ 94)
- 46 Negative Mode (→ 94)
- 47 Solarisation Mode (→ 94)
- 48 Sepia Mode (→ 94)
- 49 Black-and-White Mode (→ 94)
- 50 Motion-Sensor-Controlled Recording Mode (→ 96)

51 Demonstration Mode

Demonstration Mode

If you connect the AC Adaptor to the Movie Camera, turn the Movie Camera on without any cassette inserted, and leave it on for approximately 10 minutes without performing any operation, it automatically switches over to the Demonstration Mode. The Movie Camera remains in this mode until you turn it off and disconnect the AC Adaptor.

■ Manually Activating the Demonstration Mode

While pressing the [PLAY/DISPLAY SELECT] Button, turn out the [POWER] Switch. The Demonstration Mode starts after 6 seconds.

■ Cancelling the Demonstration Mode

Turn in the [POWER] Switch to turn the Movie Camera off. Then turn it out again while pressing the [STOP/T.SEL.] Button.

FRANCAIS

- 41 Mode enregistrement d'instantanés (→ 79)
- 42 Mode mixage (→ 89)
- 43 Mode volet (→ 91)
- 44 Mode stroboscope (→ 93)
- 45 Mode augmentation du gain (→ 95)
- 46 Mode négatif (→ 95)
- 47 Mode solarisation (→ 95)
- 48 Mode sépia (→ 95)
- 49 Mode noir et blanc (→ 95)
- 50 Mode de contrôle par capteur de mouvement (→ 97)
- 51 Mode démonstration

Mode démonstration

Lorsqu'on branche le bloc d'alimentation/charge au caméscope, mettre le caméscope en circuit sans y avoir inséré de cassette, et le laisser en circuit pendant dix minutes environ sans effectuer aucune opération; il passera alors automatiquement au mode démonstration. Le caméscope reste dans ce mode jusqu'à ce qu'on le mette hors circuit et qu'on débranche le bloc d'alimentation/charge.

■ Activation manuelle du mode démonstration

Tout en maintenant la touche [PLAY/DISPLAY SELECT] enfoncée, faire sortir l'interrupteur [POWER]. Le mode démonstration s'enclenche alors après 10 secondes.

■ Annulation du mode démonstration

Enfoncer l'interrupteur [POWER] pour mettre le caméscope hors circuit. Le faire ensuite à nouveau sortir tout en appuyant sur la touche [STOP/T.SEL.].

NEDERLANDS

- 41 Momentopnamefunctie (→ 79)
- 42 Mengfunctie (→ 89)
- 43 Wipefunctie (→ 91)
- 44 Strobefunctie (→ 93)
- 45 Verhoogde gevoeligheidsfunctie (→ 95)
- 46 Negatiefunctie (→ 95)
- 47 Solarisatiefunctie (→ 95)
- 48 Sepiafunctie (→ 95)
- 49 Zwart-witfunctie (→ 95)
- 50 Bewegingssensor-gestuurde opnamefunctie (→ 97)

51 Demonstratiefunctie

Demonstratiefunctie









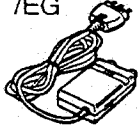
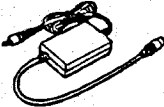
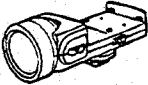
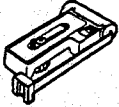

In het geval u de netspanningsadapter aansluit op de camerarecorder, de camerarecorder vervolgens inschakelt zonder er een cassette in te plaatsen en deze gedurende ongeveer 10 minuten laat aanstaan zonder enige bediening uit te voeren, zal de camerarecorder automatisch overschakelen naar de demonstratiefunctie. De camerarecorder zal vervolgens in de demonstratiefunctie blijven staan totdat u deze uitschakelt en de netspanningsadapter losmaakt.

■ Handmatig inschakelen van de demonstratiefunctie

Terwijl u de [PLAY/DISPLAY SELECT] toets ingedrukt houdt, draait u de [POWER] schakelaar naar buiten. De demonstratiefunctie zal na 10 seconden beginnen.

■ Annuleren van de demonstratiefunctie

Draai de [POWER] schakelaar naar binnen om de camerarecorder uit te schakelen. Draai deze vervolgens weer naar buiten terwijl u op de [STOP/T.SEL.] toets drukt.

1. VW-VBS10E VW-VBH10E 	2. VW-VBS20E VW-VBH20E 	3. VW-KBC2E 	4. VW-RF7E /EG 	5. VW-K10E 	6. VZ-LDCS13E 
7. VW-SK9E 	8. VW-LF43WE 	9. VW-LT4314WE 	10. VW-LW4307WE 	11. VZ-CT55E 	12. VW-TCA7E 
13. VW-VT1E 	14. VW-EC310E 	15. VW-EC1E 			

DEUTSCH

Sonderzubehör-Sortiment

1. VW-VBS10E (Ni-Cd-Akku)
VW-VBH10E (Ni-MH-Akku)
2. VW-VBS20E (Ni-Cd-Akku)
VW-VBH20E (Ni-MH-Akku)
3. Auto-Ladegerät (Batterie)
4. HF-Adapter
5. 5-poliges Synchro-Überspielkabel
6. Videolampe (für den Einsatz am Camerarecorder ist auch der Schuhadapter erforderlich)
7. Schuhadapter (zum Befestigen der Videolampe am Camerarecorder)
8. Filtersatz
9. Tele-Vorsatzlinse
10. Weitwinkel-Vorsatzlinse
11. Standard-Stativ
12. Cassettenadapter
13. Video-Titelgerät
14. Schnittsteuereinheit
15. Schnittsteuereinheit

• Nicht jedes Sonderzubehör ist in allen Ländern erhältlich.

ENGLISH

Optional Accessories

1. VW-VBS10E (Ni-Cd Battery)
VW-VBH10E (Ni-MH Battery)
2. VW-VBS20E (Ni-Cd Battery)
VW-VBH20E (Ni-MH Battery)
3. Car Battery Charger
4. RF Adaptor
5. 5-Pin Synchro Cord
6. Video DC Light (requires the Shoe Adaptor for attaching to the Movie Camera)
7. Shoe Adaptor (for attaching the Video DC Light)
8. Filter Kit
9. Tele Conversion Lens
10. Wide Conversion Lens
11. Standard Tripod
12. Cassette Adaptor
13. Video Titler
14. Editing Controller
15. Editing Controller

• Some accessories are not available in some countries.

NEDERLANDS

■ Opmerking betreffende de batterij

Bij dit product zijn batterijen geleverd. Wanneer deze verbruikt zijn mag u deze niet weggooien maar moet u deze inleveren als klein chemisch afval (k.c.a.).



FRANÇAIS

Accessoires en option

1. VW-VBS10E (Bloc-batterie Ni-Cd)
VW-VBH10E (Bloc-batterie Ni-MH)
 2. VW-VBS20E (Bloc-batterie Ni-Cd)
VW-VBH20E (Bloc-batterie Ni-MH)
 3. Chargeur sur allume cigare
 4. Convertisseur HF
 5. Cordon de synchronisation à 5 broches
 6. Torche autonome (L'adaptateur de griffe pour accessoires est nécessaire pour la fixation sur le caméscope.)
 7. Adaptateur de griffe pour accessoires (Pour fixer la torche autonome)
 8. Jeu de filtres
 9. Convertisseur téléobjectif
 10. Convertisseur grand angle
 11. Trépied standard
 12. Adaptateur de cassette
 13. Titreur vidéo
 14. Table de montage
 15. Table de montage
- Certains accessoires ne sont pas disponibles dans tous les pays.

NEDERLANDS

Los verkrijgbare accessoires

1. VW-VBS10E (Ni-Cd accu)
VW-VBH10E (Ni-MH accu)
 2. VW-VBS20E (Ni-Cd accu)
VW-VBH20E (Ni-MH accu)
 3. Auto-acculader
 4. RF adapter
 5. 5-pins synchro-kabel
 6. Video-gelijkstroomlamp (vereist gebruik van de accessoire-aansluitschoenadapter voor bevestiging op de camerarecorder)
 7. Accessoire-aansluitschoenadapter (voor het bevestigen van de video-gelijkstroomlamp op de camerarecorder)
 8. Filterset
 9. Telelens
 10. Groothoeklens
 11. Standaard-statief
 12. Cassetteadapter
 13. Video-titelgenerator
 14. Montageregelapparaat
 15. Montageregelapparaat
- Sommige accessoires zijn in bepaalde landen niet verkrijgbaar.

DEUTSCH**Technische Daten****VHS-C-Camerarecorder**

Informationen für Ihre Sicherheit

Stromversorgung:	4,8 V (Akku) 6,0 V (Netzadapter)
Leistungsaufnahme:	8,0 W (Aufnahmebetrieb mit LCD-Monitor) 6,9 W (Aufnahmebetrieb mit Sucher)
Bandformat:	VHS-C-Cassetten
Aufnahme-/Wiedergabe- Zeit:	1 Stunde mit Cassette EC60
VIDEO	
Fernsehsystem:	CCIR; 625 Zeilen, 50 Halbbilder, PAL-Farbsignal
Ausgangspegel:	VIDEO OUT-Buchse (Cinch); 1,0 V _{ss} , 75 Ohm, mit Abschluß
AUDIO	
Ausgangspegel/ Impedanz:	AUDIO OUT-Buchse (Cinch); -6 dBV (47 kOhm belastet)/ weniger als 1 kOhm
Eingangspegel/ Impedanz:	MIC IN-Buchse (M3); -70dBV/ 4,7 kOhm oder mehr, asymmetrisch
Tonspur:	1 Spur (Normal-Mono)
Bildwandler-System:	1/3-Zoll-CCD-Bildwandler
Objektiv:	Weitwinkel-Motor-Zoom-Objektiv 17:1 (optische Leistungsfähigkeit) F1:1,4 Brennweite 3,9-66,3 mm Digital-AI-Autofocus Automatische Blendeneinstellung Durchmesser des Filtergewindes 43 mm
Sucher:	3-Zoll Farb-LCD-Monitor Elektronischer Sucher, 1/2-Zoll
Standardbeleuchtung:	1.400 Lux
Mindestbeleuchtung:	0,7 Lux (Modus Schwachlicht)
Betriebstemperatur:	0°C-40°C
Luftfeuchtigkeit (rel.):	10%-80%
Gewicht:	ca. 920 g (ohne Akku)
Abmessungen:	ca. 87 (B)×143 (H)×267 (T) mm

Netzadapter

Informationen für Ihre Sicherheit

Stromversorgung:	Wechselstrom 100-240 V, 50/60 Hz
Leistungsaufnahme:	27 Watt
Gleichstrom-Ausgang:	6 V, 10 W (Camerarecorder-Betrieb) 4,8 V, 1,2 A (Aufladen des Akkus)
Gewicht:	ca. 210 g (ohne Netzkabel)
Abmessungen:	ca. 72 (B)×39 (H)×143 (T) mm

Bei Gewicht und Abmessungen handelt es sich um Näherungswerte.
Änderungen der technischen Daten vorbehalten.

ENGLISH**Specifications****VHS-C Movie Camera**

Information for your safety

Power Source:	4.8 V (Battery) 6.0 V (AC Adaptor)
Power Consumption:	8.0 W (during recording using the LCD Monitor) 6.9 W (during recording using the Finder)
Tape Format:	VHS-C Cassette
Recording/Playback Time:	1 hour with EC60
VIDEO	
Television System:	CCIR; 625 lines, 50 fields PAL colour signal
Output Level:	VIDEO OUT (PHONO); 1.0 V _{p-p} , 75 ohm terminated
AUDIO	
Output Level/ Impedance:	AUDIO OUT (PHONO); -6 dBV (47 kohm loaded)/less than 1 kohm
Input Sensitivity/ Impedance:	Mic In (M3) -70dBV 4.7 kohm or more unbalanced
Audio Track:	1 track (Normal-Monaural)
Image Sensor:	1/3-inch CCD Image Sensor
Lens:	17:1 Wide-angle Power Zoom Lens (Optical capability) F1.4 Focal Length; 3.9-66.3 mm Digital AI Auto Focus/Auto Iris Filter Diameter; 43 mm
Finder:	3-inch Color LCD Monitor 0.5-inch Electronic Finder 1,400 lx
Standard Illumination:	1,400 lx
Minimum Required Illumination:	0.7 lx (Low Light Mode)
Operating Temperature:	0°C-40°C
Operating Humidity:	10%-80%
Weight:	Approx. 920 g (without Battery)
Dimensions:	Approx. 87 (W)×143 (H)× 267 (D) mm

AC Adaptor

Information for your safety

Power Source:	AC 100-240 V, 50/60 Hz
Power Consumption:	27 W
DC Output:	DC 6 V, 10 W (Movie Camera Operation) DC 4.8 V, 1.2 A (Battery Charging)
Weight:	Approx. 210 g (without AC Mains Cable)
Dimensions:	Approx. 72 (W)×39 (H)× 143 (D) mm

Weight and dimensions shown are approximate.
Specifications are subject to change without notice.

FRANÇAIS

Caméscope VHS-C

Spécifications

Informations pour votre sécurité

Alimentation:	4,8 V CC (Batterie) 6,0 V CC (Bloc d'alimentation/charge)
Consommation:	8,0 W (pendant l'enregistrement en utilisant le moniteur LCD) 6,9 W (pendant l'enregistrement en utilisant le viseur)
Format de bande:	Cassette vidéo VHS-C
Durée d'enregistrement/lecture:	1 heure avec cassette EC60
VIDEO	
Système de télévision:	CCIR; système PAL couleur 625 lignes, 50 trames
Niveau de sortie:	SORTIE VIDEO (PHONO); 1,0 Vc-c, 75 ohms terminé
AUDIO	
Niveau/impédance de sortie:	SORTIE AUDIO (PHONO); -6 dBV (47 kohms chargé)/moins de 1 kohm
Sensibilité/Impédance d'entrée:	Mic in (M3); -70dBV/4,7 kohms ou plus asymétrique
Piste audio:	1 piste (normal-monaural)
Élément capteur:	Capteur d'image CCD de 1/3 pouce
Objectif:	Objectif grand angle avec zoom assisté 17:1 (capabilité optique) F1,4 Distance focale; 3,9-66,3 mm Mise au point automatique à intelligence artificielle numérique/ Réglage automatique du diaphragme Diamètre frontal de l'objectif; 43 mm
Viseur:	Moniteur LCD en couleurs de 3 pouces Viseur électronique de 0,5 pouce
Norme d'éclairage:	1.400 lux
Eclairage minimum requis:	0,7 lux (mode faible luminosité)
Température de fonctionnement:	0°C-40°C
Humidité:	10%-80%
Poids:	Environ 920 g (sans la batterie)
Dimensions:	Environ 87 (L) x 143 (H) x 267 (P) mm

Bloc d'alimentation/charge

Informations pour votre sécurité

Alimentation:	100-240 V, secteur, 50/60 Hz
Consommation:	27 W
Sortie CC:	6 V CC 10 W (Alimentation du caméscope) 4,8 V CC 1,2 A (Chargement de la batterie)
Poids:	Environ 210 g (sans le câble secteur)
Dimensions:	Environ 72 (L) x 39 (H) x 143 (P) mm

Les poids et les dimensions sont approximatifs.

Cette fiche technique peut être modifiée sans avis préalable.

NEDERLANDS

VHS-C camerarecorder

Veiligheidsinformatie

Technische gegevens

Stroombron:	4,8 V (accu) 6,0 V (netspanningsadapter)
Stroomverbruik:	8,0 W (tijdens het opnemen met gebruik van de LCD-monitor) 6,9 W (tijdens het opnemen met gebruik van de zoekers)
Cassettetype:	VHS-C cassette
Opname-/weergavetijd:	1 uur met EC60
VIDEO	
Televisiesysteem:	CCIR: 625 lijnen, 50 velden PAL-kleursignaal
Uitgangsniveau:	VIDEO OUT (PHONO); 1,0 Vp-p, 75 ohm afsluitweerstand
AUDIO	
Uitgangsniveau/impedantie:	AUDIO OUT (PHONO); -6 dBV (47 kohm belast)/minder dan 1 kohm
Ingangsgevoeligheid/impedantie:	MIC IN (M3) -70 dBV, 4,7 kohm of meer, asymmetrisch
Audiospoor:	1 spoor (Normaal-Mono)
Beeldsensor:	1/3-inch CCD beeldsensor
Lens:	17:1 Groothoek motorzoomlens (optisch vermogen) F1,4 Brandpuntsafstand: 3,9-66,3 mm Digitaal AI automatische scherpstelling/automatische diafragma-instelling Filterdiameter: 43 mm 3-inch kleuren LCD Monitor 0,5-inch elektronische zoekers 1400 lux
Zoeker:	
Standaardbelichting:	
Minimale vereiste belichting:	0,7 lux (onderbelichtingsfunctie)
Toegestane omgevings temperatuur:	0°C-40°C
Toegestane relatieve luchtvochtigheid:	10%-80%
Gewicht:	Ongeveer 920 g (zonder accu)
Afmetingen:	Ongeveer 87 (B) x 143 (H) x 267 (D) mm

Netspanningsadapter

Veiligheidsinformatie

Stroombron:	100-240 V wisselstroom, 50/60 Hz
Stroomverbruik:	27 W
Gelijkstroom-uitgangsspanning:	6 V gelijkstroom, 10 W (bij gebruik van de camerarecorder) 4,8 V gelijkstroom, 1,2 A (tijdens het opladen van de accu)
Gewicht:	Ongeveer 210 g (zonder netsnoer)
Afmetingen:	Ongeveer 72 (B) x 39 (H) x 143 (D) mm

Het gewicht en de afmetingen zijn bij benadering.
De technische gegevens zijn onderhevig aan veranderingen zonder voorafgaande kennisgeving.

Vor Inanspruchnahme des Kundendienstes

Stromversorgung

Symptom	Ursache	Abhilfe	Seite
•Der Camerarecorder kann nicht eingeschaltet werden.	•Beim Einsatz des Akkus als Stromquelle: Der angebrachte Akku ist entladen.	•Einen vollständig aufgeladenen Akku anbringen.	26
•Der Camerarecorder hat sich automatisch ausgeschaltet.	•Die Aufnahmepause dauerte länger als 6 Minuten.	•Den Camerarecorder aus- und dann wieder einschalten.	48
•Der Camerarecorder schaltet sich sofort aus.	•Im Innern des Camerarecorders hat sich Kondensat gebildet.	•Warten, bis sich das Kondensat aufgelöst hat (ca. 2 bis 3 Stunden).	136

Cassette

•Die Bandrestzeit-Anzeige ist nicht korrekt.	•Die Bandlänge der eingesetzten Cassette ist nicht richtig eingestellt.	•Die richtige Bandlänge einstellen.	30
•Werden die Cassetten durch die Sicherheitskontrollen mit Röntgenstrahlen an Flughäfen negativ beeinflusst?	•Nein, dies hat keinen negativen Einfluß.	—	—
•Bei der Wiedergabe einer lange aufbewahrten Cassette ist das Bild gestört.	•Das Band in der Cassette ist möglicherweise durch andere Geräte magnetisiert worden.	•Leider besteht keine Möglichkeit zur Abhilfe. Die Cassetten vorschriftsgemäß aufbewahren.	134
	•Die Cassette wurde an einem ungeeigneten Ort aufbewahrt.	•Leider besteht keine Möglichkeit zur Abhilfe. Die Cassetten vorschriftsgemäß aufbewahren.	134

Aufnahme

•Es erscheint kein Bild auf dem LCD-Monitor.	•Der LCD-Monitor ist geöffnet (außer beim Aufnehmen mit nach vorne gerichtetem LCD-Monitor).	•Den LCD-Monitor sicher schließen.	36
•Das Bild auf dem LCD-Monitor ist nicht klar.	•Die Bildqualität ist nicht eingestellt.	•Die Bildqualität einstellen.	34
•Der Camerarecorder ist eingeschaltet, aber es erscheint kein Bild im Sucher.	•Die Stromspar-Funktionen sind ausgelöst worden.	•Den Camerarecorder wieder in horizontaler Stellung halten. Oder den Schalter [POWER SAVE] auf [OFF] stellen.	72
•Die Aufnahme beginnt nicht, wenn die Start-/Stop-Taste gedrückt wird.	•Die Löschschutzlasche der eingesetzten Cassette ist herausgebrochen.	•Eine Cassette mit intakter Löschschutzlasche einsetzen. Oder die Öffnung mit zwei Lagen Klebeband überdecken.	70
•Die Datums-/Uhrzeit-Anzeige oder Titel-Anzeige erscheint nicht auf dem LCD-Monitor.	•Falsche Betätigung der Taste [DATE/TITLE] und/oder [PLAY/DISPLAY SELECT].	•Die Taste [DATE/TITLE] drücken, so daß die Datums-/Uhrzeit-Anzeige oder die Titel-Anzeige erscheint, und dann die Taste [PLAY/DISPLAY SELECT] drücken, bis die gewünschte Anzeige erscheint.	40, 122
•Die Datums-/Uhrzeit-Anzeige erscheint nicht auf dem LCD-Monitor.	•Die eingebaute Lithium-Batterie ist entladen.	•Die eingebaute Lithium-Batterie aufladen.	44

Wiedergabe

•Bei der Wiedergabe vom Camerarecorder auf das angeschlossene Fernsehgerät erscheint kein Bild auf dem Fernsehgerät.	•Der Schalter [POWER] am Camerarecorder ist nicht nach außen gedreht.	•Den Schalter [POWER] nach außen drehen und die Taste [VCR/CAMERA] drücken, so daß die Anzeigelampe [VCR] aufleuchtet.	58
•Bei der Wiedergabe vom Camerarecorder auf das angeschlossene Fernsehgerät ist das Wiedergabebild gestört oder enthält Störstreifen.	•Das Band ist lose.	•Das Band straffen.	28
	•Die Videoköpfe sind verschmutzt.	•Die Videoköpfe mit einer Videokopf-Reinigungscassette (nicht im Lieferumfang) reinigen.	136
•Das Wiedergabebild ist nicht in Farbe.	•Die Farbeinstellung am Fernsehgerät ist nicht korrekt.	•Am Fernsehgerät die Farbeinstellung exakt vornehmen.	—
	•Die Spurlage ist nicht exakt eingestellt.	•Die Spurlage exakt einstellen.	66

Fernbedienung

Symptom	Ursache	Abhilfe	Seite
<ul style="list-style-type: none"> Die Fernbedienung funktioniert nicht. 	<ul style="list-style-type: none"> Die Knopfzelle in der Fernbedienung ist erschöpft. 	<ul style="list-style-type: none"> Eine neue Knopfzelle (CR2025) einsetzen 	116
	<ul style="list-style-type: none"> Die Fernbedienung und/oder der Camerarecorder sind starkem Licht ausgesetzt. 	<ul style="list-style-type: none"> Dafür sorgen, daß kein starkes Licht auf die Fernbedienung und/oder den Camerarecorder fällt. 	114

Demonstrations-Modus

<ul style="list-style-type: none"> Der Camerarecorder bleibt dauernd im Demonstrations-Modus 	<ul style="list-style-type: none"> Der Demonstrations-Modus ist zum Erklären der Funktionen dieses Camerarecorders bestimmt. 	<ul style="list-style-type: none"> Den Schalter [POWER] nach innen drehen und ihn anschließend wieder nach außen drehen, während Sie die Taste [STOP/T.SEL.] gedrückt halten. 	150
---	---	--	-----

Before Requesting Service

Power Source

Symptom	Cause	Action	Page
•Movie Camera does not turn on.	•When using Battery as power source: Attached Battery is discharged.	•Attach fully charged Battery.	26
•Movie Camera has turned off automatically.	•Recording was paused for more than 6 minutes.	•Turn Movie Camera off and then on again.	48
•Movie Camera quickly turns off.	•Condensation has formed inside Movie Camera.	•Wait until condensation has cleared up (approximately 2 - 3 hours).	136

Cassette

•Remaining Tape Time Indication is not correct.	•Tape length of inserted cassette is not correctly selected.	•Select correct tape length.	30
•X-ray inspection was done at airport. Did it affect cassettes?	•No, it has no adverse influence.	_____	—
•When playing back stored cassette, picture is distorted.	•Cassette may have been magnetized by other equipment.	•Unfortunately, there is no remedy. Store cassettes correctly.	134
	•Cassette was stored in unsuitable place.	•Unfortunately, there is no remedy. Store cassettes correctly.	134

Recording

•No picture appears in Finder.	•LCD Monitor is open (Except when recording with LCD Monitor facing forward).	•Securely close LCD Monitor.	36
•Picture on LCD Monitor is not clear.	•Picture quality is not properly adjusted.	•Adjust picture quality.	34
•Movie Camera is turned on but no picture appears in Finder.	•Power Save Functions have become activated.	•Hold Movie Camera in horizontal position. Or set [POWER SAVE] Switch to [OFF].	72
•Recording does not start when pressing Start/Stop Button.	•Tab of inserted cassette is broken out.	•Insert cassette with intact tab. Or cover hole with two layers of adhesive tape.	70
•Date/Time or Title Indication is not displayed on LCD Monitor or in Finder.	•Incorrect operation of [DATE/TITLE] and/or [PLAY/DISPLAY SELECT] Buttons.	•Press [DATE/TITLE] Button so that Date/Time/Title Indication appears, and then press [PLAY/DISPLAY SELECT] Button until desired Indication appears.	40,122
•Date/Time Indication is not displayed on LCD Monitor or in Finder.	•Built-in lithium battery is discharged.	•Charge built-in lithium battery.	44

Playback

•When playing back from Movie Camera to connected TV, no playback picture is reproduced on TV.	•[POWER] Switch of Movie Camera is not turned out.	•Turn [POWER] Switch out and press [VCR/CAMERA] Button so that [VCR] Lamp lights.	58
•When playing back from Movie Camera to connected TV, playback picture is distorted or contains noise bars.	•Tape is loose.	•Tighten tape.	28
	•Video heads are dirty.	•Clean video heads with optional video head cleaning cassette.	136
•Picture is not in colour.	•Colour adjustment on TV is not made properly.	•Adjust colour control on TV.	—
	•Tracking is not adjusted correctly.	•Adjust tracking correctly.	66

Remote Controller

Symptom	Cause	Action	Page
<ul style="list-style-type: none"> Remote Controller does not work 	<ul style="list-style-type: none"> Button-type battery in Remote Controller is exhausted. 	<ul style="list-style-type: none"> Replace button-type battery with a new CR2025 battery. 	116
	<ul style="list-style-type: none"> Strong light falls on Remote Controller and/or Movie Camera. 	<ul style="list-style-type: none"> Prevent strong light from falling on Remote Controller and/or Movie Camera. 	114

Demonstration Mode

<ul style="list-style-type: none"> Movie Camera remains in Demonstration Mode. 	<ul style="list-style-type: none"> Demonstration Mode is designed for explaining the functions of this Movie Camera. 	<ul style="list-style-type: none"> Turn in [POWER] Switch and then turn it out again while pressing [STOP/T.SEL.] Button. 	150
---	---	--	-----

Avant de faire appel à un technicien

Alimentation

Symptômes	Cause	Marche à suivre	Page
•Le caméscope ne se met pas en marche.	•Lorsqu'on utilise la batterie comme source d'alimentation: la batterie fixée est déchargée.	•Fixer une batterie complètement chargée.	27
•Le caméscope s'est mis automatiquement hors circuit.	•L'enregistrement a été interrompu pendant plus de 6 minutes.	•Mettre le caméscope hors circuit puis à nouveau en circuit..	49
•Le caméscope se met très vite hors circuit.	•De la condensation s'est formée à l'intérieur du caméscope.	•Attendre jusqu'à ce que la condensation ait disparu (environ 2 à 3 heures).	137

Cassette

•L'indication de temps de bande restant est incorrecte.	•La longueur de bande de la cassette insérée n'a pas été correctement sélectionnée.	•Sélectionner correctement la longueur de bande.	31
•Une inspection aux rayons X a été effectuée à l'aéroport. Ceci affecte-t-il les cassettes?	•Non, pas du tout.		—
•Lors de la lecture d'une cassette rangée, l'image est déformée.	•La cassette peut avoir été magnétisée par un autre appareil.	•Malheureusement, il n'y a aucun remède. Ranger correctement les cassettes.	135
	•La cassette a été rangée dans un endroit inadéquat.	•Malheureusement, il n'y a aucun remède. Ranger correctement les cassettes.	135

Enregistrement

•Aucune image n'apparaît dans le viseur.	•Le moniteur LCD est ouvert (sauf lorsqu'on enregistre avec le moniteur LCD orienté vers l'avant).	•Bien refermer le moniteur LCD.	37
•L'image n'apparaît pas clairement sur le moniteur LCD.	•La qualité de l'image n'est pas réglée.	•Régler la qualité de l'image.	35
•Aucune image n'apparaît dans le viseur bien que le caméscope soit en circuit.	•Les fonctions d'économie d'énergie ont été activées.	•Garder le caméscope en position horizontale. Ou encore, mettre l'interrupteur [POWER SAVE] sur [OFF].	73
•L'enregistrement ne s'enclenche pas lorsqu'on appuie sur la touche marche/arrêt.	•La languette de la cassette insérée est rompue.	•Insérer une cassette dont la languette est intacte. Ou encore, couvrir le trou de deux couches de bande adhésive.	71
•L'indication de date/heure ou de titre n'apparaît pas sur le moniteur LCD ou dans le viseur.	•Utilisation incorrecte des touches [DATE/TITLE] et/ou [PLAY/DISPLAY SELECT].	•Appuyer sur la touche [DATE/TITLE] de manière que l'indication date/heure/titre apparaisse, puis appuyer sur la touche [PLAY/DISPLAY SELECT] jusqu'à ce que l'indication désirée apparaisse.	41, 123
•L'indication de date/heure n'apparaît pas sur le moniteur LCD ou dans le viseur.	•La pile au lithium incorporée est déchargée.	•Charger la pile au lithium incorporée.	45

Lecture

•Lors de la lecture d'un caméscope à un téléviseur branché, aucune image n'est reproduite sur le téléviseur.	•L'interrupteur [POWER] du caméscope n'est pas sorti.	•Faire sortir l'interrupteur [POWER] et appuyer sur la touche [VCR/CAMERA] de manière que le témoin [VCR] s'allume.	59
•Lors de la lecture d'un caméscope à un téléviseur branché, l'image de lecture est déformée ou elle contient des barres parasites.	•La bande est détendue.	•Tendre la bande.	29
	•Les têtes vidéo sont encrassées.	•Nettoyer les têtes vidéo avec la cassette de nettoyage de têtes vidéo en option.	137
•L'image n'est pas en couleur.	•Le réglage de la couleur n'a pas été fait correctement sur le téléviseur.	•Effectuer le réglage de la couleur sur le téléviseur.	—
	•L'alignement n'est pas correctement réglé.	•Régler correctement l'alignement.	67

Télécommnde

Symptômes	Cause	Marche à suivre	Page
● La télécommande ne fonctionne pas.	● La pile-bouton de la télécommande est épuisée.	● La remplacer par une pile-bouton CR2025 neuve.	117
	● La télécommande et/ou le caméscope sont violemment éclairés.	● Eviter que la télécommande et/ou le caméscope soient éclairés trop violemment.	115

Mode démonstration

● Le caméscope reste en mode démonstration	● Le mode démonstration sert à expliquer les fonctions de ce caméscope	● Enfoncer l'interrupteur [POWER] puis le faire à nouveau sortir tout en appuyant sur la touche [STOP/T.SEL].	151
--	--	---	-----

Alvorens de servicedienst te bellen

Stroomvoorziening

Symptoom	Oorzaak	Oplossing	Blz.
•De camerarecorder schakelt niet in.	•Bij het gebruik van de accu als stroomvoorzieningsbron: De bevestigde accu is leeg.	•Bevestig een volledig opgeladen accu.	27
•De camerarecorder heeft zichzelf automatisch uitgeschakeld.	•Het opnemen werd langer dan 6 minuten onderbroken.	•Schakel de camerarecorder uit en vervolgens weer in.	49
•De camerarecorder schakelt zichzelf snel weer uit.	•Binnen in de camerarecorder heeft zich condens gevormd.	•Wacht totdat het condens is verdwenen (ongeveer 2 tot 3 uur).	137

Cassette

•De resterende bandtijdindicatie is niet juist.	•De bandlengte van de geplaatste cassette is niet juist ingesteld.	•Stel de bandlengte juist in.	31
•Op het vliegveld werd een röntgencontrole uitgevoerd. Heeft dit de cassettes nadelig beïnvloed?	•Nee, dit heeft geen nadelige invloed.		—
•Bij het weergeven van een langdurig bewaarde cassette is het beeld vervormd.	•Het is mogelijk dat de cassette door andere apparatuur is gemagnetiseerd.	•Helaas bestaat hiervoor geen oplossing. Bewaar cassettes op een geschikte plaats.	135
	•De cassette werd op een ongeschikte plaats bewaard.	•Helaas bestaat hiervoor geen oplossing. Bewaar cassettes op een geschikte plaats.	135

Opnemen

•Er wordt geen beeld in de zoeker weergegeven.	•De LCD-monitor staat open (behalve in het geval u opneemt terwijl de LCD-monitor naar voren is gericht).	•Sluit de LCD-monitor zorgvuldig.	37
•Het beeld op de LCD-monitor is niet scherp.	•De beeldkwaliteit is niet ingesteld.	•Stel de beeldkwaliteit in.	35
•De camerarecorder is ingeschakeld maar er wordt geen beeld in de zoeker afgebeeld.	•De energiebesparingsfuncties zijn in werking getreden.	•Houd de camerarecorder in een horizontale stand of zet de [POWER SAVE] schakelaar in de stand [OFF].	73
•Het opnemen begint niet nadat op de start-/stop-toets is gedrukt.	•Het wispreventielipje van de geplaatste cassette is uitgebroken.	•Plaats een cassette met een intact wispreventielipje of bedek de opening met twee lagen plakband.	71
•De datum/tijd/titel-indicatie wordt niet op de LCD-monitor of in de zoeker afgebeeld.	•Onjuiste bediening van de [DATE/TITLE] toets en/of de [PLAY/DISPLAY SELECT] toets.	•Druk op de [DATE/TITLE] toets zodat de datum/tijd/titel-indicatie wordt afgebeeld en druk vervolgens op de [PLAY/DISPLAY SELECT] toets totdat de gewenste indicatie wordt afgebeeld.	41, 123
•De datum/tijd-indicatie wordt niet op de LCD-monitor of in de zoeker afgebeeld.	•De ingebouwde lithiumbatterij is leeg.	•Laad de ingebouwde lithiumbatterij op.	45

Weergeven

•Bij het weergeven vanaf de camerarecorder op een aangesloten tv, wordt geen beeld op de tv weergegeven.	•De [POWER] schakelaar op de camerarecorder is niet naar buiten gedraaid.	•Draai de [POWER] schakelaar naar buiten en druk op de [VCR/CAMERA] toets zodat het [VCR] lampje aan gaat.	59
•Bij het weergeven vanaf de camerarecorder op een aangesloten tv, is het weergavebeeld vervormd of het bevat storingsstrepen.	•De band in de cassette zit los.	•Trek de band in de cassette strak.	29
	•De videokoppen zijn vuil geworden.	•Raadpleeg uw vakhandelaar met behulp van een los verkrijgbare videokoppen-service organisatie.	137
•Het beeld is niet in kleur.	•De kleurregeling op de tv is niet juist ingesteld.	•Stel de kleurregeling op de tv juist in.	—
	•De spoorregeling is niet juist ingesteld.	•Stel de spoorregeling juist in.	67

Afstandsbediening

Symptoom	Oorzaak	Oplossing	Blz.
<ul style="list-style-type: none"> • De afstandsbediening werkt niet. 	<ul style="list-style-type: none"> • De knoopbatterij in de afstandsbediening is leeg. 	<ul style="list-style-type: none"> • Vervang de knoopbatterij door een nieuwe CR2025 knoopbatterij. 	117
	<ul style="list-style-type: none"> • Er valt sterk licht op de afstandsbediening en/of de camerarecorder. 	<ul style="list-style-type: none"> • Voorkom dat sterk licht op de afstandsbediening en/of de camerarecorder valt. 	115

Demonstratiefunctie

<ul style="list-style-type: none"> • De camerarecorder blijft in de demonstratiefunctie staan. 	<ul style="list-style-type: none"> • De demonstratiefunctie is ontworpen om de functies van deze camerarecorder uit te leggen. 	<ul style="list-style-type: none"> • Draai de [POWER] schakelaar naar binnen en draai deze vervolgens weer naar buiten terwijl u de [STOP/T.SEL.] toets ingedrukt houdt. 	151
---	---	---	-----



Printed in Japan

VQT7057

F0697Y0-4000 (A)



Matsushita Electric Industrial Co., Ltd.
Central P.O. Box 288, Osaka 530-91, Japan