

Panasonic

MagnétoSCOPE / Lecteur DVD/CD NV-VP30

Mode d'emploi



CVC super

SHOWVIEW

SUPER DRIVE



Veuillez lire attentivement ce manuel d'utilisation avant de raccorder, d'utiliser ou d'entreprendre les réglages de cet appareil.

Table des matières		Page
Mise en place	2	Menu CONFIGURATION
Sécurité	3	Disque 37
Façade	4	Restriction par classe 38
Télécommande	5-7	Vidéo 39
Branchements	8	Audio 40
Branchements DVD	9	Affichage/Autres 41
VCR AUTO SETUP	10	Particularités des DVD 42
Enregistrement	11	Codes de télécommande 43
Programmation d'enregistrem.	12-13	Piles 43
INTELLIGENT TIMER	14	Avant d'appeler le Service
ShowView	15	Après-Vente 44-46
Contrôle d'enregistrement externe	16	Spécifications techniques 47
Appareils externes		Index dernière page
Branchement d'un décodeur	17	Codes pays dernière page
Raccordement à la prise AV3	17	
Réglages manuels	18-20	
Menu Autres réglages	21	
Date et heure	22	
Langue du menu	22	
Système audio NICAM	22	
Fonctions générales	23-24	
DVD CONFIGURATION RAPIDE	25	
Lecture générale	26-28	
Enregistrement synchrone	29	
MUSIC with PICTURE	29	
Lecture programmée	30	
JPEG	31	
MENU MP3 / WMA	32	
Menu DVD-RAM	32	
HighMAT	33	
Menus d'écran	34-36	

Chère Cliente, Cher Client,

Nous vous remercions de la confiance que vous nous témoignez en ayant fait l'acquisition de cet appareil haut de gamme. Panasonic est l'un des leaders mondiaux sur le marché de l'électronique grand public, et nous sommes certains que ce produit vous apportera entière satisfaction.

Matsushita Electric Industrial Co., Ltd.





<http://www.panasonic.co.jp/global/>

Mise en place

Tension: Utilisez exclusivement des sources de tension qui correspondent à la spécification. Une surcharge de l'appareil - pouvant provoquer un incendie - ne peut sinon pas être exclue. N'alimentez jamais l'appareil en courant continu. Contrôlez la source de courant si l'appareil est exploité p. ex. sur un bateau ou là où normalement du courant continu est utilisé.

Protection du câble d'alimentation secteur: Veillez à raccorder le câble d'alimentation secteur correctement. Le câble utilisé doit être exempt de vices. En effet, des raccords ou câbles défectueux risquent de provoquer un incendie ou une électrocution.

Entretien: Ne tentez jamais de réparer vous-même l'appareil. Si l'affichage ne s'allume plus, si e la fumée sort de l'appareil, si le son n'est plus audible ou si un dérangement semblable se manifeste qui n'est pas décrit dans ce mode d'emploi, coupez immédiatement l'alimentation en énergie et contactez votre revendeur spécialisé resp. un Service Après-Vente autorisé.

Accessoires inclus	
Télécommande EUR7615KS0	
Câble Peritel à 21 broches VJA1057	
Câble d'alimentation secteur RJA0043-1C	
Câble coaxial HF (RF)	
Piles AA, UM3 ou R6	
Mode d'emploi	
Carte de garantie	

 Cet appareil est conforme aux normes européennes en matière de compatibilité électronique et de sécurité.

 Cet appareil est conforme aux exigences de la classe de protection 2.

 Cet appareil est conforme aux exigences de sécurité de la VDE.

Sécurité

A l'intérieur de l'appareil

CAUTION	- LASER RADIATION WHEN OPEN. DO NOT STARE INTO BEAM.	FDA 21 CFR / Class II
CAUTION	- VISIBLE AND INVISIBLE LASER RADIATION WHEN OPEN. AVOID EXPOSURE TO BEAM.	IEC60825-1 / Class 3b
ATTENTION	- RAYONNEMENT LASER VISIBLE ET INVISIBLE EN CAS D'OUVERTURE. EXPOSITION DANGEREUSE AU FAISCEAU.	
ADVARSEL	- SYNLIG OG USYNLIG LASERSTRÅLING VED ÅBNING. UNNGÅ UDSÆTTELSE FOR STRÅLING.	
VARO!	- AVATTAESSA OLET ALTTIINA NÄKYMÄÄ JA NÄKYMÄTÖN LASERISÄTELYLLE. ÄLÄ KATSO SÄTEESEEN.	
VARNING	- SYNLIG OCH OSYNLIG LASERSTRÅLNING NÄR DENNA DEL ÄR ÖPPNAD. BETRÄKTA EJ STRÅLEN.	
ADVARSEL	- SYNLIG OG USYNLIG LASERSTRÅLING NÄR DEKSEL ÅPNES. UNNGÅ EKSPONERING FOR STRÅLEN.	
VORSICHT	- SICHTBARE UND UNSICHTBARE LASERSTRAHLUNG, WENN ABDECKUNG GEÖFFNET. NICHT DEM STRAHL AUSSETZEN.	
注意	- 打穿時有可见及不可见激光辐射。避免激光束照射。	
注意	- ここを開くと可視及び不可視レーザー光が出ます。 ビームを見たり、触れたりしないで下さい。 R0LCA0141	



Au dos de l'appareil, cf. page 8.

AVERTISSEMENT:

POUR RÉDUIRE LES RISQUES D'INCENDIE, D'ÉLECTROCUTION OU DE DOMMAGES AU PRODUIT, N'EXPOSEZ PAS CET APPAREIL À LA PLUIE, L'HUMIDITÉ, L'ÉGOUTTEMENT OU L'ÉCLABOUSSEMENT ET NE PLACEZ PAS D'OBJETS REMPLIS DE LIQUIDES TELS QUE VASES DESSUS.

AVERTISSEMENT!

- NE PAS INSTALLER NI PLACER L'APPAREIL DANS UNE BIBLIOTHÈQUE, UN PLACARD RENFERMÉ NI AUCUN AUTRE ESPACE RÉDUIT DE FAÇON À ASSURER UNE BONNE VENTILATION. VÉRIFIER QU'AUCUN RIDEAU NI AUCUN AUTRE MATÉRIAU NE BLOQUE LA VENTILATION DE FAÇON À ÉVITER TOUT RISQUE DE CHOC ÉLECTRIQUE OU DE FEU DÛ À UNE SURCHAUFFE.
- NE BOUCHEZ PAS LES OUVERTURES D'AÉRATION DE L'APPAREIL AVEC DES JOURNAUX, NAPPES, RIDEAUX OU OBJETS SIMILAIRES.
- NE PLACEZ PAS DE SOURCES DE FLAMMES VIVES TELLES QUE BOUGIES ALLUMÉES SUR L'APPAREIL.
- JETEZ LES PILES D'UNE MANIÈRE COMPATIBLE AVEC L'ENVIRONNEMENT.

CET APPAREIL EST DESTINÉ AUX CLIMATS TEMPÉRÉS.

AVERTISSEMENT!

CET APPAREIL UTILISE UN LASER. L'UTILISATION DE COMMANDES OU DE RÉGLAGES OU L'EXÉCUTION DE PROCÉDURES AUTRES QUE CELLES SPÉCIFIÉES ICI PEUVENT PROVOQUER UNE EXPOSITION À DES RADIATIONS DANGEREUSES. NE PAS OUVRIR LES COUVERCLES NI ESSAYER DE RÉPARER SOI-MÊME. CONFIER TOUT TRAVAIL D'ENTRETIEN À UN PERSONNEL QUALIFIÉ.

Ce produit peut être perturbé par les ondes des téléphones mobiles pendant l'utilisation. Si vous constatez une telle interférence, éloignez le téléphone mobile du produit.

Façade



Panneau d'affichage VCR Panneau d'affichage DVD

Boutons de commande sur l'appareil

	Interrupteur d'attente/marche $\text{\textcircled{I}}$		Affichage de l'enregistrement programmé.
	Ejection des cassettes.		Effacement d'une cassette vidéo.
	Ouverture et fermeture du tiroir de chargement des disques.		Chargement des enregistrements programmés.
	Le menu Programmation enreg. ou une information concernant l'enregistrement en cours s'affiche.		Lecture d'un CD musical avec image vidéo.





Certaines des touches situées sur le panneau avant de l'appareil sont expliquées à la section Télécommande.













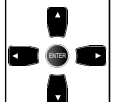

Panneaux d'affichage

	Signal d'image actif. Ce symbole apparaît sur le panneau d'affichage VCR ou DVD. Utilisez la touche VCR/DVD OUTPUT pour commuter le signal d'image. Si vous utilisez simultanément le commutateur VCR/TV/DVD et une touche de fonction (par ex. PLAY \blacktriangleright) vous pouvez commuter directement l'image de sortie VCR ou DVD.		Lecture
	Témoin de présence d'une cassette vidéo dans l'appareil.		Arrêt sur image
	Témoin de présence d'un disque dans l'appareil.		Ralenti
			Lecture avant/arrière accélérée
			VCR : avance/retour rapides

Télécommande





Certains téléviseurs peuvent être commandés à l'aide de la télécommande du VCR/DVD (page 43).











Commandes TV	
	Permet la mise sous et hors tension du téléviseur.
	Permet de sélectionner l'entrée AV du téléviseur.
	Permet de commuter le format d'image à l'écran (par ex. sur format cinéma).
	Permet de sélectionner une chaîne de programme.
	Permet de régler le volume sonore du téléviseur.





Commandes générales	
	Interrupteur d'attente/marche  /I Appuyer sur cet interrupteur pour commuter l'appareil du mode d'attente au mode de marche et vice versa. En mode d'attente, l'appareil continue à consommer une petite quantité de courant.
	Touches de direction pour la navigation dans les menus. ENTER : sélection ou mémorisation d'une fonction.
	Permet de quitter le menu en cours.
	OFF TIMER : Durant l'enregistrement, la lecture ou à l'arrêt, cette touche permet de commuter l'appareil en état de veille après un délai sélectionné.
	Commutateur de la télécommande entre les fonctions VCR, DVD et TV
	Bouton de commutation d'entrée AV Sélectionnez A1, A2, A3 (Front) ou dc (DVD) par pressions successives sur la touche.
	Ejection des cassettes / disques Pressez sur STOP  pendant plus de 3 secondes
	Touche d'effacement
	Bouton de commutation de sortie entre VCR et DVD, (pour AV1, VCR/DVD OUT)
	Saisie directe à l'aide des touches numérotées (exemple : 18 =   )





Télécommande









Fonctions de lecture VCR	
	<ul style="list-style-type: none"> Pressez sur PLAY ► pour commencer la lecture.
	<ul style="list-style-type: none"> STOP ■ permet d'arrêter l'enregistrement, la lecture ou l'avance/le retour rapides.
	<p>Arrêt sur image : appuyez sur cette touche durant la lecture. Pressez une nouvelle fois cette touche ou la touche PLAY ► pour reprendre la lecture.</p> <p>Ralenti : maintenez cette touche enfoncée durant 2 secondes au minimum. Reprise de la lecture normale avec PLAY ►.</p>
	<p>Avance/Recul rapides / Lecture avant/arrière accélérée</p> <ul style="list-style-type: none"> Avance ou recul rapide à partir de l'arrêt. Lancer la lecture accélérée durant la lecture normale. Une seconde pression sur cette touche (JET SEARCH) permet d'accroître la vitesse. Retour à la lecture normale avec PLAY ►. Lecture accélérée tant que la touche reste enfoncée.
	Recherche le début d'un enregistrement.

Fonctions d'enregistrement VCR	
	Enregistrement vidéo (page 11)
	Menu ShowView (page 15)
	Menu Programmation enreg. (page 12)
	Permet de commuter le magnétoscope en mode enregistrement (page 12)
	Programmation d'émissions diffusées sur une même chaîne et à des heures identiques (page 14).
	Réglage de la vitesse de la bande (page 11).
	Commande du début et de la fin de l'enregistrement par un signal spécifique (page 13).
	Commutation du magnétoscope en mode enregistrement par commande externe (page 16).
	Affichage de la liste des enregistrements programmés (page 13).
	Affichage du menu Programmation enreg. ou d'informations sur l'enregistrement en cours.















Commandes générales VCR	
	Affiche par pressions successives, l'heure, le compteur ou le temps restant sur la cassette.
	Permet de commuter entre l'image TV et le canal vidéo.
	Touche de sélection des chaînes / Ajustement de l'image en cas de brouillage de l'image VCR.
	Affichage du menu principal.

	<p>CANCEL : pour effacer une entrée.</p> <p>RESET : remise à zéro du compteur (0:00.00).</p>
	<p>Sélection du mode de rendu sonore par pressions successives sur la touche.</p> <p>Son stéréo : Affichage L R</p> <p>Canal gauche : Affichage L -</p> <p>Canal droit : Affichage - R</p> <p>Son mono : Affichage - -</p>

Fonctions de lecture DVD

	<ul style="list-style-type: none"> • Pressez sur PLAY ► pour commencer la lecture. 		Arrêt sur image
	Pressez 2x de suite sur STOP ■ pour arrêter la lecture.		<ul style="list-style-type: none"> • Ralenti avant ou arrière à partir de la position Pause. La vitesse du ralenti augmente de 5 niveaux lorsque la touche est maintenue enfoncée. • Fonction de recherche durant la lecture. Lorsque vous maintenez la touche enfoncée, la vitesse de la recherche augmente de 5 niveaux. • PLAY ► pour reprendre la lecture normale. * Le ralenti en arrière n'est pas possible avec un VCD.
	<p>Fonction de reprise. Cette fonction permet d'interrompre la lecture d'un disque.</p> <ul style="list-style-type: none"> • STOP ■ durant la lecture permet de mémoriser la position actuelle. • PLAY ► lorsque « ▷ » clignote au panneau d'affichage. La lecture reprend là où elle avait été interrompue. <p>Pour annuler la fonction de reprise</p> <ul style="list-style-type: none"> • Ouvrir le tiroir de chargement des disques   mettre l'appareil en veille ou STOP ■ jusqu'à ce que « ▷ » disparaisse du panneau d'affichage. <p>* La fonction de reprise n'est disponible que lorsque la durée de lecture du disque est affichée au panneau d'affichage durant la lecture.</p>		Reprise de la lecture après interruption (page 26)
			Saut de chapitres, pistes ou images durant la lecture ou en pause.

Commandes DVD

	Fonction zoom durant la lecture (page 28)		Répétition d'une scène durant la lecture. Chaque pression permet de répéter les dernières secondes d'un titre ou d'un programme. Permet de revenir sur une série d'images précédente d'un disque JPEG.
	PLAY MODE : lecture aléatoire/lecture programmée (page 27)		Améliore le contraste du réglage de l'image. (page 36)
	Changement de piste son (page 37)		Affichage à l'écran des groupes de pistes. (page 34)
	Affichage des menus à l'écran (page 34)		Affiche à l'écran le menu CONFIGURATION (réglage initial du lecteur DVD). (page 25)
	Affichage du menu principal d'un DVD (page 42)		Fonction de répétition (page 28)
	Affichage du menu d'un disque		Sélection des différents angles caméra/changement de page du menu.
	Masquage des menus		
	Sélection de la langue du sous-titrage (page 37)		

Certaines fonctions DVD présentées ici ne sont pas accessibles à tous les formats de disque.

Branchements

Raccordement à un téléviseur ou à un amplificateur (home cinéma) avec ou sans prise PériTel

- Veuillez consulter le manuel d'utilisation de votre téléviseur ou amplificateur.
- Procédez aux différents branchements en suivant les indications de couleur et d'identification mentionnées sur l'illustration.
- Branchez le câble d'alimentation secteur après avoir effectué toutes les connexions de l'appareil.

Raccordez l'appareil par la sortie audio/vidéo VCR/DVD ou la prise PériTel AV1.

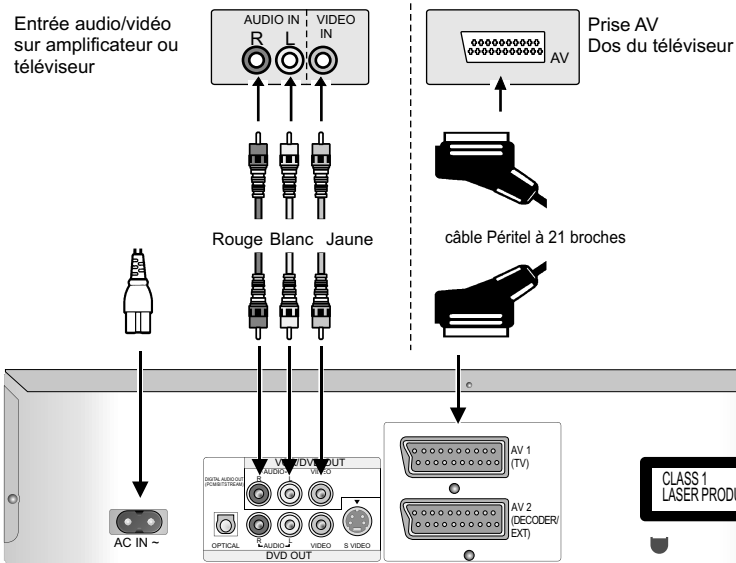

Raccordez l'appareil par la prise d'antenne RF.

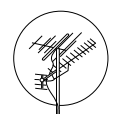

Pour pouvoir recevoir les émissions TV, vous devez brancher le câble coaxial HF (RF) même si l'appareil est relié par un câble PériTel à 21 broches ou à la sortie vidéo.

câble coaxial HF (RF)

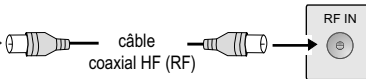
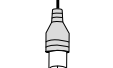

Remarque concernant les branchements illustrés

Raccordez l'appareil directement à votre téléviseur. En raccordant votre lecteur DVD via un magnétoscope, vous risquez d'obtenir une image brouillée lors de la lecture de DVD protégés contre la copie. Si vous connectez un amplificateur Dolby Pro Logic, désactivez la fonction Ambiphonie virtuelle évoluée (page 36).

Branchements DVD

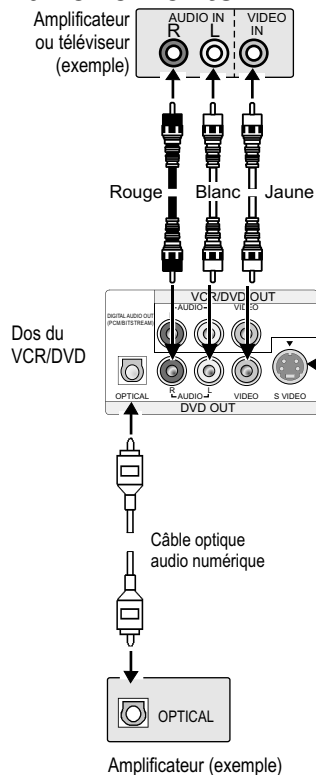

Introduire le connecteur dans la prise jusqu'à la butée dans le sens indiqué sur cette illustration.

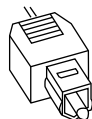

Sortie audio/vidéo DVD directe

Vous pouvez connecter les connecteurs DVD à un appareil externe adapté indépendamment des connecteurs VCR/DVD.

Le lecteur DVD peut jouer un disque par la sortie DVD OUT pendant que le magnétoscope enregistre une autre émission ou lit une cassette.

- Connectez la sortie audio analogique (L/blanc et R/rouge) à un amplificateur « Dolby Pro Logic » par exemple.
- Si vous raccordez un amplificateur « Dolby Pro Logic », désactivez la fonction Ambiphonie virtuelle évoluée pour préserver une qualité de son irréprochable (page 36).

Sortie S-VIDEO

Un raccordement par la prise S-VIDEO assure une qualité d'image supérieure à celle pouvant être obtenue via la prise VIDEO OUT (pour DVD OUT uniquement)

Connecteurs numériques (OPTICAL)

Pour obtenir une ambiophonie optimale, raccordez un amplificateur numérique ou une composante audio numérique.

Raccordez la sortie audio numérique (OPTICAL) par ex. à un amplificateur Dolby Digital multicanal externe pour pouvoir rendre le son d'ambiophonie 5.1 de certains programmes.

Conditions requises à l'enregistrement avec un enregistreur numérique externe :

- Le disque d'origine n'est pas protégé contre la copie.
- L'enregistreur doit être en mesure de traiter des signaux d'une fréquence de 48 kHz/16 bits.
- L'enregistrement de fichiers MP3/WMA n'est pas possible.

Modifiez les réglages dans le menu Audio de CONFIGURATION (cf. page 40) comme suit :

- Conv.-abaissement PCM : PCM
- Dolby Digital : PCM
- DTS Digital Surround : PCM
- MPEG : PCM

Désactivez la fonction Ambiphonie virtuelle évoluée (cf. page 36).

VCR AUTO SETUP

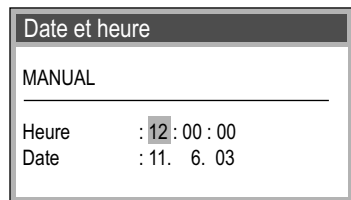
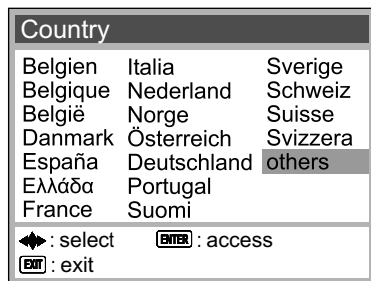

VCR AUTO SETUP avec connexion d'un câble Péritel à 21 broches



- Allumez votre téléviseur.
- Commutez le bouton **VCR/TV/DVD** sur VCR.
- Allumez le VCR/DVD à l'aide de l'**interrupteur d'attente/marche**. Le menu Country s'affiche à l'écran.
- Sélectionnez votre pays à l'aide des touches de direction ◀▶▲▼.
- Confirmez votre choix avec **ENTER**.



Commence alors la recherche automatique de tous les émetteurs TV réceptibles (durée env. 5 minutes).

- * Si le menu Country n'apparaît pas à l'allumage, vous pouvez lancer manuellement les réglages automatiques (page 20).

Lorsque le menu Date et heure apparaît

Normalement, la date et l'heure sont transmises par un émetteur TV. Si ce n'est pas le cas, vous devez régler manuellement la date et l'horloge.

- Saisissez l'Heure et Date avec ▲▼ ◀▶ ou ① ② ③...④ puis mémorisez avec **ENTER**.
- * Si la date et l'heure ne sont pas correctement réglées, l'enregistrement des émissions télévisées sera perturbé (Pensez au passage à l'heure d'été/hiver).

Après le VCR AUTO SETUP
vous devez réaliser un CONFIGURATION RAPIDE
pour le lecteur DVD (page 25).

Enregistrement

Canaux AV



A1 : entrée Scart AV1
 A2 : entrée Scart AV2
 A3 : entrée en façade AV3
 dc : DVD (disque interne)



Réglez le téléviseur sur le canal vidéo et introduisez une cassette non protégée contre l'enregistrement dans le magnétoscope.

- Sélectionnez le canal à enregistrer.
- Si l'enregistrement s'effectue par le câble Péritel à 21 broches sélectionnez le canal AV.
- Pressez sur la touche **REC** pour commencer l'enregistrement.
- Pressez sur **STOP** ■ pour arrêter l'enregistrement.
- Appuyez sur **||▶** pour interrompre momentanément l'enregistrement.
- Appuyez une nouvelle fois sur **||▶** pour reprendre l'enregistrement.

Indication du temps restant sur la bande

Le panneau d'affichage VCR affiche : heure - compteur - durée de bande restante.

- Appuyez sur la touche **DISPLAY** jusqu'à ce que 'REMAIN' apparaisse à l'écran.

- Avant l'enregistrement, sélectionnez la vitesse de bande avec la touche **SP/LP/EP**.

SP : durée d'enregistrement normale - qualité d'image optimale
LP : durée d'enregistrement double - qualité d'image standard
EP : durée d'enregistrement triple - qualité d'image réduite

- * Des défauts d'image peuvent apparaître lors de la lecture d'enregistrements effectués en mode LP ou EP, notamment sur certaines cassettes E-300. Ce problème n'est pas dû à l'appareil.

Programmation d'enregistrements



Programmation enreg. 1 / 3						
Pos	Date	Début	Fin		VPS/PDC	
1	TF 1	31/12	10:30	11:30	SP	NON
1	TF 1	31/12	11:30	12:30	SP	NON
2	FR 2	31/12	12:30	13:30	SP	NON
4	C +	31/12	13:30	14:30	SP	OUI
6	****	31/12	14:30	15:30	SP	NON
--	----	--/--	--:--	--:--	SP	---

: choix **ENTER** : mémoriser
CANCEL : effacer **EXIT** : sortie



PROG/CHECK



La fonction de programmation vous permet de programmer des enregistrements sur une période pouvant s'étaler jusqu'à 1 mois. Le menu d'écran vous permet de programmer jusqu'à 16 enregistrements.

- Appuyez sur **PROG/CHECK** et choisissez un numéro d'enregistrement non encore affecté avec **▲▼**.
- Faites **ENTER** pour valider.
- Sélectionnez la chaîne avec **▲▼**, puis appuyez sur **▶** pour régler la date, la semaine ou le jour de la semaine avec **▲▼**.
- Entrez ensuite l'heure de début et l'heure de fin avec **▲▼**, **▶**. Maintenez les touches enfoncées pour faire avancer l'horloge par tranches de 30 minutes.
- Sélectionnez la vitesse de bande : **A** (automatique), **SP**, **LP**, **EP**, **▲▼**, **▶**. Vous pouvez modifier le paramètre VPS/PDC avec **▲▼** ou avec la touche **VPS/PDC**.
- Mémorisez votre programmation en pressant sur la touche **ENTER**.
- Répétez cette procédure pour programmer d'autres enregistrements.
- Commutez le magnéscope en mode d'attente d'enregistrement à l'aide de la touche **TIMER**.
Vérifiez que le panneau d'affichage VCR affiche bien le symbole .
- * N'oubliez pas de vérifier la durée de bande restante. La durée d'enregistrement ne doit pas dépasser la durée encore disponible sur la cassette.

TIMER



Désactiver le mode d'attente d'enregistrement

- Pressez sur la touche **TIMER** pour que le symbole disparaisse du panneau d'affichage VCR.
Vous pouvez alors visionner une cassette ou effectuer un enregistrement manuel. Vous devrez ensuite appuyer une nouvelle fois sur la touche **TIMER** pour réactiver le mode d'attente d'enregistrement.

TIMER



TIMER CHECK

Affichage des programmations (sur l'appareil uniquement)

Des pressions successives sur cette touche permettent de consulter les enregistrements programmés qui s'affichent au panneau d'affichage VCR.

Programmation d'enregistrements



Commutation SP/LP automatique

A : Si, au démarrage d'un enregistrement programmé, la durée restante sur la cassette n'est pas suffisante, la fonction SP/LP commute automatiquement sur la vitesse de bande LP afin d'assurer l'enregistrement complet de l'émission. Toutefois, si même en mode LP la durée de bande reste insuffisante, l'émission ne pourra être enregistrée dans son intégralité.

* Une commutation automatique en mode EP est impossible.

Fonction VPS/PDC

Si l'heure de début ou de fin d'une émission est décalée, cette fonction permet grâce à l'envoi d'un signal VPS par la chaîne en question, de synchroniser les heures de début et de fin de l'enregistrement avec celles effectives de l'émission.

OUI : L'émetteur envoie des signaux VPS/PDC. La durée d'enregistrement programmée doit correspondre à celle indiquée dans votre magazine TV. Si une durée VPS spéciale est indiquée, c'est celle-ci qu'il vous faudra utiliser.

- - - : L'émetteur n'envoie aucun signal VPS/PDC. Réglez les heures de début et de fin d'enregistrement de sorte que l'émission puisse être enregistrée dans son intégralité même en cas de dépassement d'horaire.

Vérification des programmations

- Appuyez sur la touche **PROG/CHECK** pour faire apparaître le menu Programmation enreg.
- Pressez de nouveau sur **PROG/CHECK** ou sur **EXIT** pour quitter ce menu.

Suppression ou modification d'une programmation

- Appuyez sur la touche **PROG/CHECK** pour faire apparaître le menu Programmation enreg.
- Sélectionnez l'entrée à modifier avec **▲▼**, et validez avec la touche **ENTER**.
- Modifiez les entrées avec les touches **◀▶** puis validez avec **ENTER**.
- Appuyez sur la touche **CANCEL/RESET** pour supprimer la programmation d'un enregistrement.

Visionner un enregistrement

Le magnétoscope rembobine la cassette jusqu'au début de l'enregistrement et commence la lecture.

* Vous pouvez également lancer la lecture d'un enregistrement programmé directement sur l'appareil.

INTELLIGENT TIMER



INTELLIGENT TIMER							25/10/03
Pos	Date	Début	Fin		VPS PDC		
1	TF 1	25/10	10:30	11:30	SP	NON	
1	FR 2	25/10	18:30	19:30	SP	NON	
	2	FR 2	25/10	12:30	A	NON	

: choix : mémoriser
 : modif. ◀ : ouvrir ▶ : bloquer
 : effacer : sortie

Cette fonction permet de simplifier la programmation des enregistrements pour des émissions diffusées sur une même chaîne, à des horaires identiques et à des jours différents. Tous ces réglages peuvent être ajustés après les avoir transférés dans le menu de programmation des enregistrements. Les informations concernant les 5 dernières programmations sont transférées dans le menu INTELLIGENT TIMER. Pour pouvoir utiliser la fonction INTELLIGENT TIMER, vous devez préalablement avoir programmé au moins un enregistrement.

Transfert de programmations mémorisées

- Appuyez sur la touche **I-TIMER**.
- Sélectionnez l'enregistrement qui vous intéresse avec les touches ▲▼ ou **I-TIMER**.
- Pressez sur la touche **TIMER** pour activer le mode d'attente d'enregistrement.

Programmation enreg.							1 / 3
Pos	Date	Début	Fin		VPS PDC		
1	TF 1	26/10	10:30	11:30	SP	OUI	
1	TF 1	26/10	18:30	19:30	SP	NON	
-	-	-	-	-	-	-	
-	-	-	-	-	-	-	
-	-	-	-	-	-	-	
-	-	-	-	-	-	-	

: choix : mémoriser
 : effacer : sortie

Modification de la programmation

- Pressez sur la touche **I-TIMER**.
- Sélectionnez l'enregistrement à modifier avec les touches ▲▼ ou **I-TIMER**.
- Validez avec la touche **ENTER** pour faire apparaître le menu Programmation enreg.
- Modifiez les données avec les touches ◀▶▲▼.
- Mémorisez vos modifications avec **ENTER**.
- Appuyez sur la touche **TIMER** pour activer le mode d'attente d'enregistrement.

Protéger la programmation I-Timer

Lorsque la programmation par minuterie comporte déjà 5 entrées, l'entrée d'une nouvelle programmation efface automatiquement la plus ancienne programmation.

- Sélectionnez la programmation souhaitée avec les touches ▲▼.
- Appuyez sur la touche ▶ pour protéger l'entrée choisie. Le symbole apparaît.
- Pour désactiver cette protection, pressez la touche ◀. Le symbole disparaît.

ShowView

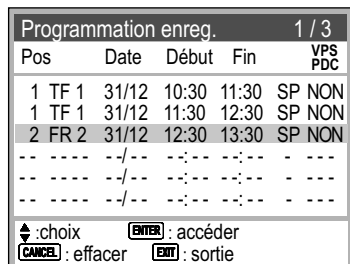
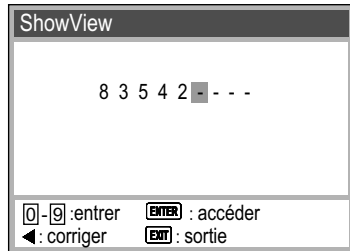

Programmation d'enregistrements avec la fonction ShowView

Le code ShowView simplifie la saisie des informations relatives à la programmation d'enregistrements d'émissions TV et satellite.

- Pressez la touche **ShowView**.
- Entrez le numéro ShowView. (Corrections possibles avec la touche ◀)
- Validez votre saisie avec la touche **ENTER**.

Le menu Programmation enreg. s'affiche à l'écran.

Si la chaîne n'est pas détectée de façon automatique, saisissez-la à l'aide des touches ▲▼. Cette information sera définitivement mémorisée par le magnétoscope et vous n'aurez plus besoin de l'entrer ultérieurement.

Activer la programmation d'enregistrements

- Appuyez sur la touche **TIMER** pour activer le mode d'attente d'enregistrement. Le symbole ⌚ apparaît au panneau d'affichage VCR.

Modification de la programmation

- Appuyez sur la touche **ENTER** pour modifier les données de la programmation.
- Sélectionnez la chaîne avec les touches ▲▼, ►.
- Réglez la date, la semaine ou le jour avec les touches ▲▼, ►.
- Entrez l'heure de début avec les touches : ▲▼, ►.
- Entrez l'heure de fin avec les touches : ▲▼, ►.
- Sélectionnez la vitesse de bande : **A** (automatique), **SP**, **LP**, **EP** ▲▼, ►. Vous pouvez modifier le paramètre VPS /PDC avec ▲▼ ou avec la touche **VPS/PDC**.
- Appuyez sur la touche **ENTER** pour mémoriser ces modifications.
- Appuyez sur la touche **TIMER** pour activer le mode d'attente d'enregistrement. Le symbole ⌚ apparaît au panneau d'affichage VCR.

* ShowView est une marque déposée par Gemstar Development Corporation.
Le système ShowView est fabriqué sous licence de Gemstar Development Corporation.

Contrôle d'enregistrement externe

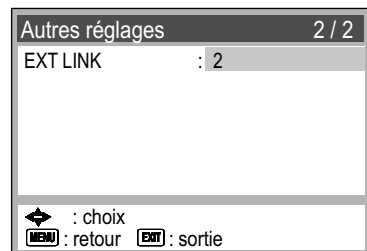
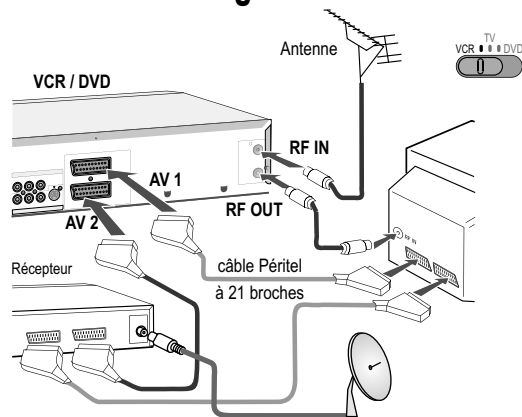

Contrôle d'enregistrement externe

- Appuyez sur la touche **MENU** et sélectionnez Autres réglages ▼.
- Validez avec la touche **ENTER**.
- Sélectionnez EXT LINK 2 ou 1.
- Revenez à l'affichage des menus avec la touche **MENU**.

EXT LINK 2 : commande d'enregistrement externe de certains récepteurs satellites ou numériques (signal vidéo).

EXT LINK 1 : pour récepteurs numériques émettant un signal de commande d'enregistrement spécifique, par ex. récepteur F.U.N. (TU-DSF31).

Pressez la touche **EXT LINK** pour commuter le magnéto en mode d'attente d'enregistrement. Le magnéto enregistre tant qu'une image vidéo est émise par un émetteur satellite ou numérique.

Si vous choisissez EXT LINK 2, vous obtenez l'écran suivant :



- Appuyez sur **ENTER** pour faire disparaître ce message.
- Choisissez **EXT LINK** pour interrompre l'enregistrement.
- * Les enregistrements programmés sur votre magnéto ne doivent pas se chevaucher avec ceux du récepteur satellite ou numérique.
- * Certains appareils externes ne prennent pas en charge la fonction EXT LINK. Pour le savoir, veuillez vous reporter au mode d'emploi de votre appareil externe.

Appareils externes

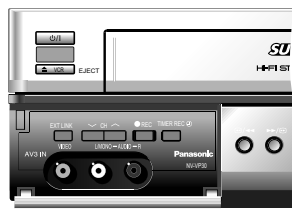
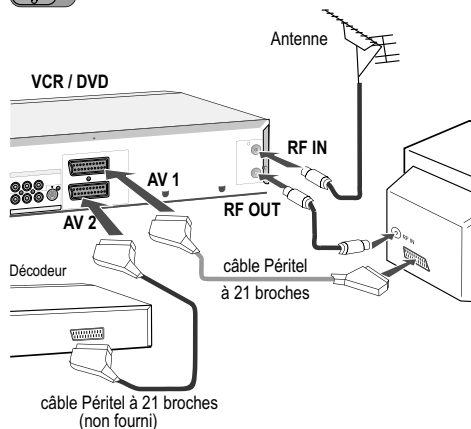

Video
Audio
L R

Branchement d'un décodeur

Comme son nom l'indique, un décodeur est un appareil permettant de décoder des émissions télé (des chaînes payantes par exemple). Raccordez le décodeur à la prise AV2 de l'appareil avec le câble Péritel à 21 broches (non fourni).

Réglage du canal du décodeur

- Appuyez sur la touche **MENU**.
- Sélectionnez Régl. canaux avec ▲▼ puis validez avec la touche **ENTER**.
- Sélectionnez Manuel puis validez avec **ENTER**.
- Sélectionnez le canal codé avec les touches ▲▼, puis validez avec **ENTER**.
- Sélectionnez Décodeur avec les touches ▲▼.
- Réglez Décodeur sur MARCHE avec les touches ◀▶ (l'image en arrière-plan apparaît en clair)
- Appuyez sur la touche **EXIT** pour quitter ce menu.

* La prise AV2 doit être réglée sur DECODER (page 21).

Raccordement à la prise AV3

- Branchez votre appareil externe (par exemple une caméra vidéo) sur la prise située sur le panneau avant du magnétoscope.
Ne branchez que l'entrée L/Mono si vous souhaitez enregistrer le son au format mono.
- Sélectionnez A3 avec **AV INPUT SELECT**.



Réglages manuels

Régl. canaux						
Pos	Nom	Can	Pos	Nom	Can	
1	TF 1	25	6	****	33	
2	FR 2	22	7	----	---	
3	FR 3	28	8	----	---	
4	C+	6	9	----	---	
5	FR 5	30	10	----	---	

: effacer	: changer
: choix	: accéder
: retour	: sortie

Pos	: 7
Nom	: ----
Canal	: ---
Réglage Fin	: AUTO
Décodeur	: ARRET
Sys.couleur	: AUTO
Réception	: BG
Mono	: ARRET

: choix	: sortie
: retour	



Le magnétoscope peut mémoriser 99 chaînes (canaux).

Le réglage et la désignation de ces chaînes peuvent s'effectuer manuellement.

Réglage des chaînes TV

- Appuyez sur la touche **MENU**
- Sélectionnez Régl. canaux et validez avec la touche **ENTER**.
- Sélectionnez Manuel et validez avec la touche **ENTER**.
- Choisissez un numéro de chaîne et validez avec la touche **ENTER**.
- Appuyez sur les touches pour lancer la recherche automatique des chaînes ou entrez directement le numéro de canal à l'aide des touches numérotées. Attendez que le canal souhaité soit réglé.
- Revenez à Régl. canaux avec la touche **MENU**.

* Si vous avez programmé un enregistrement avec le système ShowView avant d'avoir effectué le réglage manuel des chaînes TV, il se peut que le nouveau nom de l'émetteur apparaisse par la désignation [- -].

Options disponibles pour l'accord fin des canaux







Pos		Réglage du numéro de chaîne
Nom		Réglage du nom de la chaîne
Canal		Réglage du canal
Réglage Fin	AUTO / MAN.	Accord fin en cas de perturbations d'image
Décodeur	MARCHE / ARRET	Pour la réception d'une chaîne codée
Sys couleur	AUTO / PAL / MESECAM / SECAM	Réglage du système de télévision
Réception	BG / L	Réglage du système audio
Mono	MARCHE / ARRET	Commutation entre les modes stéréo et mono

Réglages manuels

Régl. canaux						
Pos	Nom	Can	Pos	Nom	Can	
1	TF 1	25	6	****	33	
2	FR 2	22	7	****	56	
3	FR 3	28	8	----	---	
4	C +	6	9	----	---	
5	FR 5	30	10	----	---	







Pos : 1
 Nom : **TF 1**
 Canal : 25
 Réglage Fin : AUTO
 Décodeur : ARRET
 Sys couleur : AUTO
 Réception : BG
 Mono : ARRET

Régl. canaux						
Pos	Nom	Can	Pos	Nom	Can	
▶ 1	TF 1	25	6	****	33	
2	FR 2	22	7	****	56	
3	FR 3	28	8	----	---	
4	C +	6	9	----	---	
5	FR 5	30	10	----	---	

 : effacer  : changer
 : changer  : mémoriser
 : retour  : sortie







Modifier le nom d'une chaîne TV

- Appuyez sur la touche **MENU**.
- Sélectionnez Régl. canaux  puis confirmez avec **ENTER**.
- Sélectionner Manuel  puis validez avec **ENTER**.
- Sélectionnez l'émetteur  puis validez avec **ENTER**.
- Sélectionnez le nom de l'émetteur avec les touches .
Le curseur se place sur la première lettre du nom **TF 1**.
- Modifiez cette lettre à l'aide des touches .
- Passez à la lettre suivante avec la touche , **TF 1**.
- Appuyez sur la touche **MENU**.
Le nouveau nom est mémorisé dans Régl. canaux.



Modifier l'ordre des chaînes ou supprimer une chaîne

- Appuyez sur la touche **MENU**.
- Sélectionnez Régl. canaux  puis validez avec **ENTER**.
- Validez Manuel avec **ENTER**.
- Sélectionnez la chaîne qui vous intéresse avec .
- Appuyez sur la touche , la ligne sélectionnée est signalisée par une flèche placée sur le côté gauche.
- Vous pouvez maintenant déplacer la chaîne choisie vers l'emplacement désiré avec .
- Validez avec **ENTER**.
- Appuyez sur la touche  pour supprimer la chaîne en question.

Réglages manuels

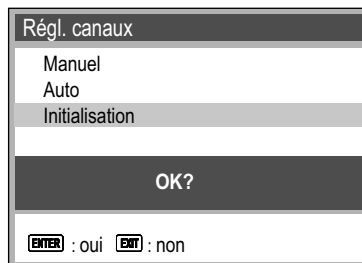
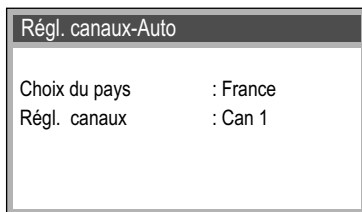
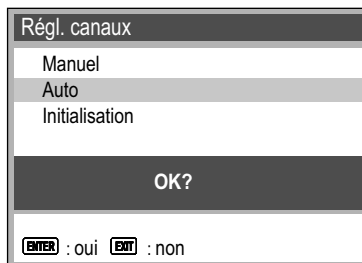

Nouveau Régl. canaux

- Appuyez sur la touche **MENU**.
- Sélectionnez Régl. canaux ▲▼ et validez avec **ENTER**.
- Sélectionnez Auto ▲▼ puis validez avec **ENTER**.
- Appuyez sur la touche **ENTER** pour confirmer votre choix.

Le menu Choix du pays s'affiche.

- Sélectionnez le pays avec ◀▶▲▼ puis validez avec **ENTER**.

Le menu Régl. canaux-Auto s'affiche à l'écran.

Le balayage automatique des chaînes démarre.



Initialisation / Restauration du réglage d'origine

- Appuyez sur la touche **MENU**.
- Sélectionnez Régl. canaux ▲▼ puis validez avec **ENTER**.
- Sélectionnez Initialisation ▲▼ puis validez avec **ENTER**.
- Appuyez sur la touche **ENTER** pour confirmer votre choix.

* Pour rétablir l'état d'origine du magnétoscope, débranchez le câble d'alimentation secteur pour quelques instants.

Menu Autres réglages



- Appuyez sur la touche **MENU**
- Sélectionnez Autres réglages ▲▼
- Validez avec **ENTER**
- Sélectionnez le menu souhaité ▲▼
- Modifiez avec ◀▶
- Quittez le menu avec **MENU**

Autres réglages		1 / 2
Durée bande	: AUTO(◀E-240)	
AV2	: DECODER	
Sys couleur	: AUTO	
SQPB	: AUTO	
Aff. écran	: 4:3	
VCR/DVD OUTPUT	: AUTO	
Télécom.	: VCR 1	
◀ : choix		
[MENU] : retour [EXIT] : sortie		

Affichez le second écran à l'aide des touches ▲▼.

Autres réglages		2 / 2
EXT LINK	: 2	

Durée bande	Réglage de la longueur de bande de la cassette. AUTO (◀E - 240), E - 195, E - 260, E - 300
AV2	Permet de sélectionner le type d'appareil connecté à la prise AV2 du VCR/DVD. DECODER : pour la connexion d'un décodeur. EXT : pour la connexion d'un autre magnétoscope ou récepteur satellite.
Sys couleur	AUTO : distingue automatiquement PAL, MESECAM, SECAM. PAL : si vous utilisez le système PAL. MESECAM : lorsque le système MESECAM est utilisé. SECAM : Si le système SECAM est utilisé.
SQPB	AUTO : le magnétoscope détecte automatiquement le type d'enregistrement. MARCHE : pour la lecture d'une cassette S-VHS au format quasi-S-VHS. ARRET : pour la lecture d'enregistrements au format VHS.
Aff. écran	4:3 : l'affichage se situe en bordure d'écran (au format 16:9, les affichages sont invisibles). 16:9 : l'affichage se situe en bordure d'écran (au format 4:3, les affichages sont au centre de l'écran). ARRET : pas d'affichage à l'écran
VCR/DVD OUTPUT	AUTO : lorsque vous appuyez sur une touche de fonction, l'appareil active, selon le commutateur VCR/TV/DVD, la sortie vidéo ou DVD correspondante. MANUAL : Vous devez commuter manuellement la sortie vidéo ou DVD à l'aide de la touche VCR/DVD OUTPUT.
Télécom.	L'appareil et la télécommande peuvent être commutés sur une autre fréquence. Pour cela, sélectionnez au menu VCR1 ou VCR2. Maintenez les touches ENTER et ① ou ② de la télécommande enfoncées pour régler le canal de fréquence correspondant de l'appareil.
EXT LINK	2 : commande externe d'enregistrement pour récepteur satellite ou numérique (signal vidéo). 1 : pour les récepteurs numériques qui émettent un signal de commande d'enregistrement spécifique, tel que le récepteur F.U.N. (TU-DSF31).

Date et heure

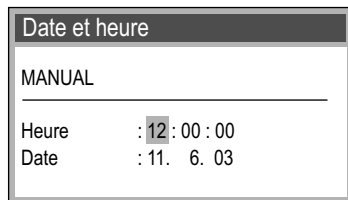

Généralement, la date et l'heure sont transmises par une chaîne télé. Si ce n'est pas le cas, ces réglages doivent être effectués manuellement.

- Appuyez sur la touche **MENU**.
- Sélectionnez Date et heure avec les touches ▲▼ puis validez avec **ENTER**.
- Sélectionnez MANUAL puis validez avec la touche **ENTER**.
- Saisissez l'Heure et la Date avec les touches ▲▼◀▶ ou 1 2 3...0.
- Validez avec la touche **ENTER**.
- Quittez le menu avec la touche **EXIT**.

Langue du menu



Le réglage de la langue du menu vidéo est indépendant de celui du menu DVD CONFIGURATION

- Appuyez sur la touche **MENU**.
- Sélectionnez Langue avec les touches ▲▼.
- Sélectionnez la langue désirée avec les touches ◀▶.
- Quittez le menu avec la touche **EXIT**.

Système audio NICAM



Cet appareil peut recevoir des émissions diffusées en son NICAM. Il s'agit là d'un système de son numérique composé de deux canaux sonores qui émettent, au choix, un son stéréo ou deux sons mono séparés (M1 et M2).

ARRET : pour un enregistrement en stéréo.

MARCHE : pour un enregistrement en mono, sur pistes audio HiFi, d'une émission diffusée en NICAM, ou d'une émission dont le son stéréo n'est pas net.

- Appuyez sur la touche **MENU**.
- Sélectionnez Régl. canaux avec ▼ puis validez avec **ENTER**.
- Sélectionnez Manuel et validez avec **ENTER**.
- Sélectionnez Canal avec les touches ◀▶▲▼ puis validez avec **ENTER**.
- MONO sur MARCHE ou ARRET avec les touches ◀▶.

Pos	:	1
Nom	:	TF 1
Canal	:	25
Réglage Fin	:	AUTO
Décodeur	:	ARRET
Sys couleur	:	AUTO
Réception	:	BG
Mono	:	ARRET

Régl. canaux					
Pos	Nom	Can	Pos	Nom	Can
1	TF 1	25	6	****	33
2	FR 2	22	7	****	56
3	FR 3	28	8	----	---
4	C+	6	9	----	---
5	FR 5	30	10	----	---

A	: effacer	B	: changer
◀▶	: choix	ENTER	: accéder
MENU	: retour	EXIT	: sortie

Fonctions générales



R 0:05.57

Menus d'écran



QUICK ERASE

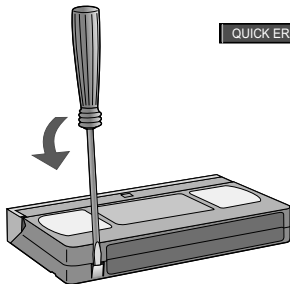

Lecture en boucle

Le magnéscope répète la lecture d'un enregistrement jusqu'à la fin de l'enregistrement.

- A l'état Stop ou Lecture, appuyez sur la touche **PLAY** ► durant env. 5 secondes. La lettre « R » apparaît durant un bref instant à l'écran.
- Appuyez sur **STOP** ■ pour finir la lecture.

Recherche du début d'un enregistrement

Pour localiser rapidement le début d'un enregistrement durant la lecture ou lorsque l'appareil est sur Stop.

- ►► avance rapide de la cassette / ◀◀ recul rapide de la cassette
A chaque nouvelle pression de touche (20 fois au maximum), le magnéscope avance (ou recule) jusqu'au début de l'enregistrement suivant (ou précédent). La lecture commence automatiquement.
- Appuyez sur **STOP** ■ pour arrêter la recherche.

Compteur de bande

Remise à zéro « 0:00 00 » du compteur.

- Le compteur se remet automatiquement à zéro « 0:00 00 » lors de l'insertion d'une cassette.
- Vous pouvez également remettre le compteur à « 0:00 00 » en appuyant sur la touche **RESET** de la télécommande.

Effacer une cassette

Pour effacer tous les enregistrements figurant sur une cassette, appuyez sur la touche **QUICK ERASE** et maintenez-la enfoncée durant quelques secondes. Pour une cassette E-180, cette procédure dure env. 30 minutes. Ceci permet d'éviter l'apparition d'images brouillées en début et fin d'enregistrement lors d'enregistrements successifs.

Protection des cassettes contre l'effacement

Brisez la languette de protection des cassettes afin d'éviter tout effacement inopportun. Si vous souhaitez enregistrer sur une cassette dont la languette a été brisée, il vous suffit d'obturer l'orifice par un morceau de ruban adhésif.

Fonctions générales



Enregistrement et lecture minutés

Met l'appareil en état de veille durant l'enregistrement, la lecture ou à l'arrêt après une durée de votre choix.

- Appuyez sur la touche **OFF TIMER**.

Chaque nouvelle pression sur cette touche permet d'augmenter la minuterie de 30 à 60, 120, 180 ou 240 minutes. La durée choisie apparaît sur le panneau d'affichage VCR.

Mise en marche automatique

Le VCR se met automatiquement en marche lorsque vous introduisez une cassette dans l'appareil.

Rembobinage automatique

Lorsque la cassette arrive en fin de bande, le VCR la rembobine automatiquement au début.
(Cette fonction n'est pas disponible durant l'enregistrement programmé d'une émission).

Lecture à partir de l'état de veille

Si vous insérez une cassette et appuyez sur la touche **PLAY** ►, l'appareil se met automatiquement en marche et commence la lecture de la cassette.

Lecture de cassettes vidéo NTSC

Vous pouvez lire des cassettes NTSC pour les visionner sur un téléviseur PAL (PAL 60). Il est impossible d'enregistrer et de réenregistrer des cassettes au format NTSC.

Démarrage de la lecture automatique

Lorsque vous introduisez une cassette dont la languette de protection a été brisée, la lecture démarre automatiquement sans que vous n'ayez besoin d'appuyer sur la touche **PLAY** ►.

Fonction d'arrêt automatique

Les fonctions de recherche avant/arrière normale et accélérée, de ralenti et d'arrêt sur image sont automatiquement interrompues après 5 à 10 minutes afin de ne pas endommager les têtes de lecture. Images brouillées et bruits mécaniques ne sont pas le reflet de problèmes de fonctionnement.

Lecture de cassettes S-VHS (SQPB=S-VHS Quasi Playback)

Il est possible de visionner les cassettes enregistrées sur un S-VHS VCR.

- La qualité de l'image correspond à celle d'un enregistrement VHS.
- Il est impossible d'effectuer un enregistrement S-VHS avec ce VCR.

CVC Super - Crystal View Control Super

La fonction CVC assure une qualité d'image exceptionnelle. L'image est automatiquement réglée au maximum de sa netteté et de sa clarté.

Mise à l'arrêt automatique et éjection de cassette

Si le VCR est en état de veille, vous pouvez éjecter la cassette en appuyant sur la touche **EJECT**. Le VCR repasse ensuite automatiquement en état de veille.

DVD CONFIGURATION RAPIDE



DVD CONFIGURATION RAPIDE

Après avoir effectué le VCR AUTO SETUP, vous devez maintenant exécuter le DVD CONFIGURATION RAPIDE.

- Commutez le bouton-poussoir **VCR/TV/DVD** sur DVD.
- Appuyez sur la touche **SETUP** pour accéder au menu CONFIGURATION RAPIDE et procéder au réglage de base de votre appareil.

Utilisez les touches de direction ◀▶▲ de votre télécommande pour naviguer dans le menu d'écran de façon simple et conviviale.

Chaque point de menu contient des informations complémentaires sur les différentes possibilités de réglage.

- Appuyez sur la touche **ENTER** pour valider vos choix.
- Appuyez sur la touche **RETURN** pour revenir au menu d'écran précédent.

Commencez par choisir la langue des menus d'écran.

Sélectionnez la langue audio/Sélectionnez la langue des sous-titres

Si vous souhaitez une autre langue, saisissez le code correspondant au pays de votre choix (dernière page) à l'aide des touches numérotées de votre télécommande sous Autre.

Sélectionnez le format d'écran de votre téléviseur

Les téléviseurs sont au format 4:3 (standard) ou 16:9 (format cinéma). Sélectionnez le format d'écran correspondant à votre téléviseur.

Lecture générale

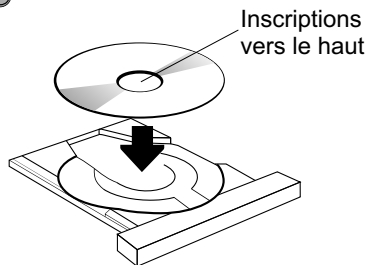

Lecture

DVD-V | DVD-A | RAM | VCD | CD | MP3 | WMA | JPEG | HighMAT

- Appuyez sur le bouton **OPEN/CLOSE** ▲ pour ouvrir le tiroir de chargement des disques.
- Placez le disque dans le lecteur.
- Appuyez sur la touche **PLAY** ►. Le tiroir se referme automatiquement et la lecture commence. La lecture des informations contenues sur le disque peut prendre quelques instants !
- * MP3, WMA, CD-Text : des informations concernant le CD s'affichent à l'écran.
- **SUBTITLE** pour masquer ou afficher ces informations.

Interrompre la lecture

- **PAUSE** ■■ durant la lecture.
- **PLAY** ► pour reprendre la lecture.

Arrêter la lecture

- **STOP** ■ deux fois de suite.

Avance image par image

DVD-V | DVD-A | RAM | VCD

En état de Pause, appuyez sur les touches ◀► de la télécommande. Chaque nouvelle pression sur l'une de ces touches permet de faire avancer ou reculer la lecture d'une image. Si vous maintenez l'une de ces touches enfoncée, la lecture se produit image par image. Vous pouvez également activer l'avance image par image en utilisant la touche ■■.

- * La lecture arrière image par image n'est pas possible sur un disque VCD.

POSITION MEMORY

DVD-V | DVD-A | RAM | VCD | CD | MP3 | WMA | JPEG | HighMAT

Position Memory permet de reprendre la lecture à partir d'une position mémorisée. L'indexation reste maintenue lors d'un changement de disque ou si l'appareil se met en veille. Vous pouvez indexer et sélectionner directement 5 disques au maximum. Cette fonction n'est disponible que lorsque la durée de lecture écoulée est affichée durant la lecture du disque.

- **POSITION MEMORY** durant la lecture.
- La mention « Position mémorisée » s'affiche à l'écran.
- Vous pouvez maintenant activer l'état de veille avec le bouton ⏻ ou changer de disque.
- **PLAY** ► quand vous souhaitez reprendre la lecture du disque. La lecture reprend là où la position a été mémorisée et l'index est supprimé.
- * Certains disques ne permettent pas l'exécution de cette fonction.

Position mémorisée



Position retirée de la mémoire



Lecture générale

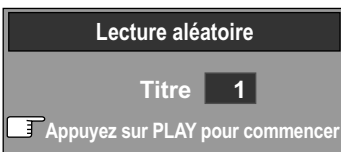

Rappel des chapitres précédents

DVD-V

Permet de visionner les premières secondes de chaque chapitre d'un DVD-V.

- **STOP** ■ durant la lecture.
- **PLAY** ►. L'écran « Appuyez sur PLAY pour prévisualiser le chapitre » s'affiche.
- **PLAY** ►. La lecture des premières secondes de chaque chapitre commence. La lecture reprend là où elle avait été interrompue.

Lecture aléatoire (Random)

DVD-V | DVD-A | VCD | CD | MP3 | HighMAT

La lecture de tous les chapitres/pistes s'effectue selon un ordre aléatoire.

- **PLAY MODE** lorsque l'appareil est à l'arrêt. L'écran « PROGRAMME » s'affiche.
- Appuyez une nouvelle fois sur la touche **PLAY MODE**. L'écran « Lecture aléatoire » s'affiche.
- * DVD-V/-Audio : à l'aide des touches ▼▲ ou numérotées de la télécommande, vous pouvez choisir le titre ou le groupe à lire de façon aléatoire.
- **PLAY** ► pour lancer la lecture aléatoire.
- **PLAY MODE** lorsque l'appareil est à l'arrêt pour quitter la fonction de lecture aléatoire.
- * Si vous souhaitez exécuter cette fonction avec un disque HighMAT, vous devez désactiver HighMAT au menu CONFIGURATION. Insérez ensuite votre disque HighMAT dans le lecteur (page 33).

Lecture générale



Mode zoom préréglé :

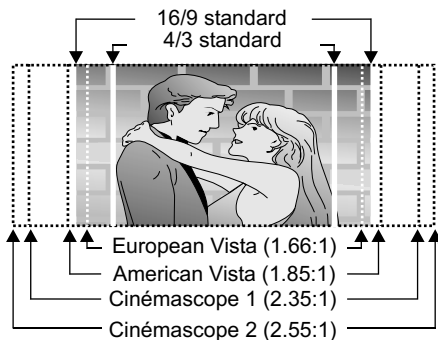

Fonction ZOOM

DVD-V | DVD-A | RAM | VCD

La fonction zoom permet d'agrandir l'image au format plein écran.

- **ZOOM** durant la lecture.
- Réglage de la taille du zoom avec ▼▲, réglage du mode Zoom avec: **ENTER** puis ◀▶.

Restaurer le réglage de base

- **ZOOM** jusqu'à ce que x 1.00 apparaisse.
Le réglage de base est également rétabli dès lors que le tiroir de chargement du disque est ouvert ou que l'appareil se met en veille.
- * La fonction zoom peut être limitée selon le format du disque.

Fonction de répétition

DVD-V | DVD-A | RAM | VCD | CD | MP3 | WMA | JPEG | HighMAT

- **REPEAT** durant la lecture. Chaque nouvelle pression de touche modifie l'affichage comme ceci :

DVD-V	↻	Chapitre	→	Titre	→	OFF
DVD-A	↻	Piste	→	Groupe	→	OFF
RAM	↻	Program	→	Tous	→	OFF
	↻	Scène	→	Playlist	→	OFF
VCD/CD	↻	Piste	→	Tous	→	OFF
MP3/WMA	↻	Piste	→	Groupe	→	OFF
JPEG	↻	Groupe	→	OFF		
HighMAT	↻	Contenu	→	Groupe	→	OFF

- * La fonction de répétition n'est disponible que lorsque la durée de lecture écoulée est affichée durant la lecture. Cette fonction ne permet pas de relire un disque DVD, WMA, JPEG ou MP3 complet.

Répétition d'un CD vidéo avec pilotage de lecture (PBC)

- **STOP** ■ durant la lecture jusqu'à ce que l'inscription « PBC » disparaisse.
- Entrer le numéro de titre du CD souhaité avec les touches de la télécommande.
- **REPEAT**. « TRACK REPEAT » ou « ALL REPEAT » apparaît à l'écran.



Enregistrement synchrone

DVD-V | DVD-A | RAM | VCD | CD | MP3 | WMA | JPEG | HighMAT

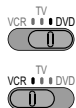

Copie d'un disque non protégé contre la copie sur une cassette VHS.

- Sélectionnez le début du disque avec **PLAY ►** et **II/►**.
- Choisissez le canal **dc** avec **AV INPUT SELECT**.
- Sélectionnez la position d'enregistrement souhaitée sur la bande avec les touches **◀◀ ►►**, **PLAY ►** et **II/►**.
- Activez le mode d'attente d'enregistrement en appuyant sur la touche **REC**
- Appuyez sur la touche **II/►** pour démarrer l'enregistrement synchrone.
- * Des défauts d'image peuvent apparaître lors de l'enregistrement de musique ou de films au format NTSC ou si les disques sont protégés contre la copie.

MUSIC with PICTURE

MUSIC with PICTURE

DVD-V | DVD-A | RAM | VCD | CD | MP3 | HighMAT

Vous pouvez simultanément écouter un disque musical dans le lecteur DVD et visionner une image vidéo.

- Commutez le bouton **VCR/TV/DVD** sur **DVD**.
- Lancez la lecture du disque musical en appuyant sur la touche **PLAY ►**.
- Pressez la touche **MUSIC w/ PICTURE**
L'appareil commute sur l'image vidéo et sélectionne l'entrée avant AV3.
- Vous pouvez alors utiliser le signal d'image d'une source externe ou sélectionner le canal TV avec **CH**.
- Pour visionner une cassette vidéo, commutez le bouton **VCR/TV/DVD** en position **VCR** et commencez la lecture en appuyant sur la touche **PLAY ►**.



- Pour désactiver cette fonction, appuyez simplement sur la touche **MUSIC w/ PICTURE** lorsque l'appareil est sur **STOP**.

Lecture programmée

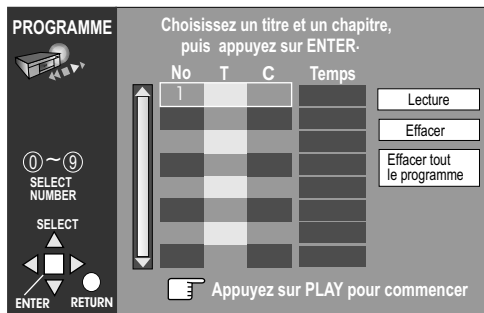

Pour exécuter cette fonction avec un disque HighMAT, désactivez HighMAT au menu CONFIGURATION. Insérez ensuite votre disque HighMAT (page 33).

Lecture programmée

DVD-V | DVD-A | VCD | CD | MP3 | WMA | HighMAT

Vous pouvez programmer jusqu'à 32 chapitres/pistes à lire dans un ordre de votre choix.

- **PLAY MODE** lorsque l'appareil est à l'arrêt jusqu'à ce que l'affichage «PROGRAMME» apparaisse. Entrez les numéros de votre choix à l'aide des touches numérotées de votre télécommande.
- * MP3 et WMA : confirmez impérativement avec la touche **ENTER**.
- **PLAY ►**. La lecture débute dans l'ordre programmé.
- * Cette fonction n'est pas disponible sur certains disques.

Sélectionner un numéro avec les touches de direction

- **ENTER**
- Choix du titre souhaité ▼▲.
- **ENTER** pour mémoriser le numéro.
- **PLAY ►**. La lecture débute dans l'ordre programmé.

Modification des entrées

- Sélection de l'entrée à modifier ▼▲.
- **ENTER**.
- Modification de l'entrée.
- **ENTER** pour mémoriser la nouvelle entrée.

Suppression des entrées

- Sélection de l'entrée à supprimer ▼▲.
- Sélectionnez «Effacer».
- «Effacer tout le programme» supprime toutes les entrées.
- **ENTER** pour confirmer votre sélection.

Quitter le mode de lecture programmée

- **PLAY MODE** lorsque l'appareil est à l'arrêt jusqu'à ce que l'indicateur de lecture programmée disparaisse de l'écran. La programmation est toutefois conservée.
- * La mise à l'arrêt du lecteur ou l'ouverture du tiroir de chargement du disque suffit à effacer la programmation.

DVD-V | DVD-A | RAM | VCD | CD | MP3 | WMA | JPEG | HighMAT

Lecture d'un titre précis

Entrez un numéro à l'aide des touches de la télécommande. Exemple : titre n° 23 :

DVD/RAM/VCD/CD : appuyez successivement sur les touches 2 + 3 + 2.

MP3/WMA/JPEG/HighMAT : appuyez successivement sur les touches 2 + 3 + **ENTER**.

La lecture du titre choisi commence automatiquement.

- * Sur certains disques, cette fonction n'est pas disponible, ou uniquement lorsque l'appareil est sur « Stop ».

JPEG



Votre lecteur VCR/DVD est capable d'afficher des images JPEG (Exif, version 2.1) enregistrées par un appareil photo numérique ou d'autres systèmes. La résolution de ces images doit être comprise entre 320 x 240 ppp et 6144 x 4096 ppp maxi. Les fichiers JPEG doivent avoir l'extension « .JPG », « .jpg », « .JPEG » ou « .jpeg » et être enregistrés au format de compression 4:2:2 ou 4:2:0.

- **MENU** pour afficher l'ALBUM JPEG.
- Sélectionner les images souhaitées à l'aide des touches ◀▶ et **ENTER**.
- Avec « Préc » ou « Suivante » et **ENTER** vous pouvez passer d'une page à l'autre de l'album.
- La structure des répertoires (groupes) est affichée sous « Arbre ».
- La sélection s'effectue avec les touches ▼▶ puis **ENTER**.
- Utilisez **RETURN** ou **MENU** pour quitter le menu.

Rotation d'image

- **ANGLE/PAGE** durant la lecture des images.
- Les touches ▼▲ vous permettent de déterminer le sens de rotation des images.
- L'image prend l'orientation désirée avec **ENTER**.
- **RETURN** pour quitter ce menu.

Saut de groupes

- A l'aide des touches ▼▲ vous pouvez passer d'un groupe à l'autre.

Affichage du menu d'écran pour JPEG

- **DISPLAY** au cours de la lecture.
Les menus apparaissent à l'écran.



- **DISPLAY**.
Le Progress Indicator s'affiche.



Veillez vous reporter aux pages 34-36 pour connaître la manipulation des menus d'écran (OSD).

MENU MP3 / WMA



MP3 | WMA | CD-Text

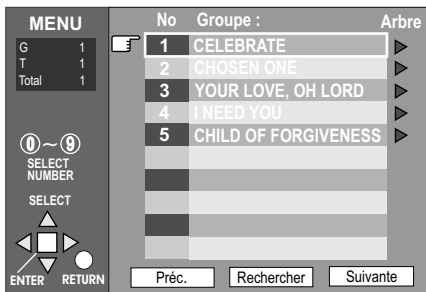

- **MENU** pour afficher/quitter le MENU.
- Sélectionnez le titre souhaité avec les touches ▲▼ puis **ENTER**.
- ► vous permet d'accéder à l'« Arbre » (sommaire).
- Sélectionnez un groupe avec les touches ▲▼◀▶ et validez par **ENTER**.

Recherche de titres

- Sélectionnez le champ « Rechercher » ▲▼ et **ENTER**, le champ d'entrée s'affiche.
- Entrez l'un des mots du titre avec les touches ▲▼.
- Confirmez chaque caractère par **ENTER**. Pour supprimer une entrée, utilisez la touche ◀.
- Après votre saisie, utilisez ► pour « Rechercher » et **ENTER**. Une liste affichant tous les titres contenant le mot saisi apparaît.
- Sélectionnez le titre souhaité à l'aide des touches ▲▼ puis **ENTER**.
- Vous pouvez supprimer l'étoile avec ◀ afin de rechercher le premier mot d'un titre. Une liste affichant tous les titres commençant par le mot saisi s'affiche.
- En cas de recherche infructueuse (mention : « Introuvable ») : **RETURN** pour procéder à une autre recherche.
- « Préc »/« Suivante » permet d'afficher le groupe précédent/suivant.

Menu DVD-RAM

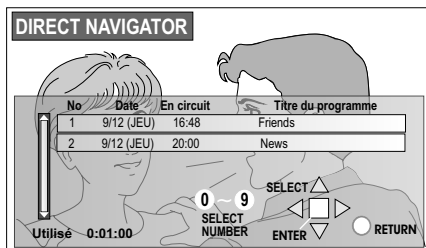

Votre lecteur est capable de lire les disques DVD RAM enregistrés à l'aide d'un enregistreur DVD, d'une caméra vidéo DVD, d'un ordinateur, etc. au format d'enregistrement vidéo version 1.1.

- **DIRECT NAVIGATOR** pour afficher/quitter le menu.
- Les noms de programme n'apparaissent que s'ils ont été définis lors de la création du RAM.
- Sélectionnez un programme à l'aide des touches numérotées ou ▲▼. La lecture du programme choisi s'exécute en arrière-plan.
- **ENTER** pour confirmer votre choix, le menu disparaît de l'écran.

Lecture d'une liste de lecture (Playlist)

Cette fonction permet de lire des groupes de scènes qui ont été réalisées par exemple à partir d'un enregistreur DVD.

- **PLAY LIST**, le menu Playlist apparaît à l'écran.
- Sélectionnez une liste de lecture avec les touches numérotées ou ▲▼.
- **ENTER** pour lancer la lecture.
- Utilisez les touches ◀▶ pour sauter certaines scènes.
- **PLAY LIST** pour quitter ce menu.

HighMAT

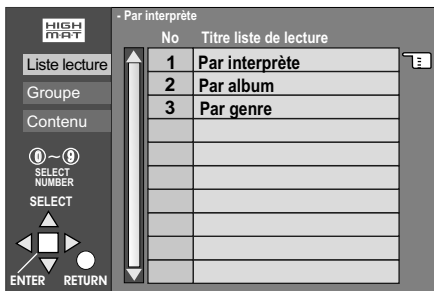
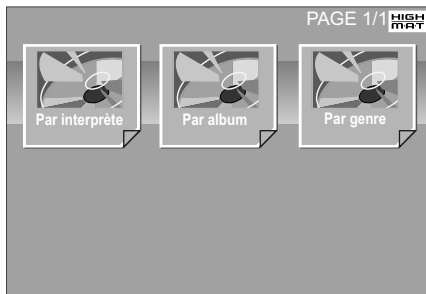

La technologie HighMAT élaborée en étroite collaboration entre Panasonic et Microsoft (High-Performance Media Access Technology) permet une lecture rapide et simple grâce au menu convivial de différentes données (WMA, MP3 et/ou JPEG) gravées sur CD à l'aide d'un PC au format HighMAT. Le format HighMAT est compatible avec l'ISO 9660 Joliet Standard.

Lorsque le menu est affiché

- Sélectionnez à l'aide des touches ▲▼◀▶ et validez avec **ENTER**.



Menu : vous permet d'accéder au sous-menu comportant d'autres listes de lecture ou menus.



- Liste lecture : lancement de la lecture.

- Appuyez sur la touche **TOP MENU** pour accéder au menu.
- **RETURN** permet de revenir au menu précédent.
- Appuyez sur la touche **DISPLAY**. L'arrière plan enregistré sur le disque s'affiche ou disparaît de l'écran.

Sélection à partir de la Liste lecture

- Appuyez sur la touche **MENU** durant la lecture.
- La Liste lecture apparaît (☐ affiche la position actuelle de la lecture).
- Appuyez sur ◀ puis ▲▼ pour naviguer entre les listes Liste lecture, Groupe et Contenu.
- Appuyez sur ▶ puis ▲▼ pour sélectionner une position. Validez ensuite votre choix avec la touche **ENTER**.
- Appuyez sur la touche **MENU** pour quitter la liste de lecture.

HighMAT et le logo HighMAT sont des marques commerciales ou marques déposées de Microsoft Corporation aux Etats-Unis et/ou dans d'autres pays.

Technologie de décodage MPEG audio layer 3 sous licence de Fraunhofer IIS et Thomson Multimedia.

Windows Media et le logo Windows sont des marques ou marques déposées par Microsoft Corporation aux Etats-Unis et/ou d'autres pays.

Menus d'écran

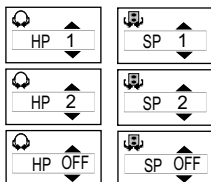

Ambiophonie virtuelle évoluée

DVD-V | RAM | VCD

Avec uniquement 2 canaux audio ou avec plusieurs canaux audio

L'affichage se modifie à chaque nouvelle pression de touche. Vous pouvez passer de SP sur HP à l'aide des touches ◀ et ▼▲ :

- ↓ SP 1/HP 1 : effet normal
- ↓ SP 2/HP 2 : effet accentué
- ↓ SP OFF/HP OFF : ambiophonie virtuelle évoluée désactivée (réglage initial usine)

- * La fonction Ambiophonie virtuelle évoluée n'est pas compatible avec tous les disques.
- * Désactivez la fonction d'ambiophonie virtuelle évoluée si vous percevez des distorsions sonores.
- * Si vous utilisez Dolby Pro Logic, désactivez la fonction Ambiophonie virtuelle évoluée. Dolby Pro Logic ne fonctionne pas correctement lorsque Ambiophonie virtuelle évoluée est activé.

Optimisation des dialogues

DVD-V

Uniquement au format Dolby Digital et DTS avec 3 ou plusieurs canaux.

Chaque nouvelle pression sur cette touche permet de modifier l'affichage comme suit :

- ↓ Optimisation des dialogues ON
- ↓ Optimisation des dialogues OFF : réglage initial usine.

- * La fonction Optimisation des dialogues n'est pas compatible avec tous les disques.

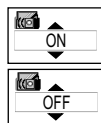

Mode image

DVD-V | DVD-A | RAM | VCD | JPEG

Vous pouvez sélectionner la fonction Mode image dans les menus d'écran ou directement en appuyant sur la touche **CINEMA** de la télécommande.

Vous avez la possibilité de modifier la qualité d'image des films :

• CINEMA

Les touches ▼▲ vous permettent de choisir entre différents réglages :

- ↓ Cinéma 1 : améliore le contraste des détails dans les scènes sombres.
- ↓ Cinéma 2 : améliore la luminosité dans les scènes sombres.
- ↓ Utilisateur: réglage personnalisé de la couleur, du contraste et de la luminosité.
- ↓ Normal : réglage initial usine.

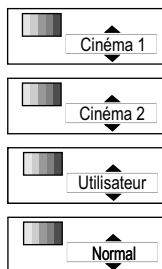

Menu CONFIGURATION Disque

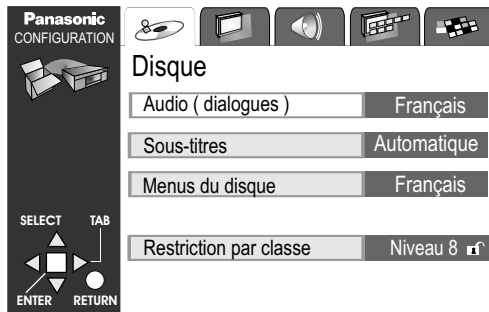

Affichage du menu CONFIGURATION

Le menu CONFIGURATION vous permet d'effectuer les réglages de votre appareil concernant les options « Disque », « Vidéo », « Audio », « Affichage » et « Autres ». Le menu affiché à l'écran vous permet de naviguer facilement à travers les différents points de menu.

- **SETUP**, l'écran CONFIGURATION apparaît à l'écran.
- Sélection du menu CONFIGURATION désiré (par ex. « Disque ») avec ◀▶.
- Sélection du paramètre à modifier avec ▼▲ puis **ENTER**.
- Sélection des différentes possibilités de réglage avec ◀▶▼▲ puis **ENTER**.
- **RETURN** pour revenir à l'écran précédemment affiché.
- **SETUP** pour quitter le menu.

Audio (dialogues)

Sélectionnez la langue des dialogues souhaitée.

Le menu vous permet de choisir parmi huit langues.

« Version Originale » : pour écouter les dialogues en version originale. Si vous souhaitez une autre langue que celles affichées, sélectionnez « Autre » et entrez le code pays (dernière page) correspondant à l'aide des touches numérotées de la télécommande.

Sous-titres

Sélectionnez la langue du sous-titrage souhaitée.

Pour l'affichage du sous-titrage, sélectionnez « Automatique » lorsque la langue des dialogues n'est pas enregistrée sur le disque.

Si vous souhaitez une autre langue de sous-titrage que celles affichées, procédez comme décrit à la section Audio (dialogues).

Menu du disque

Sélectionnez la langue souhaitée pour le menu du disque.

Procédez au réglage comme décrit à la section Audio (dialogues).

Menu CONFIGURATION Disque



Restriction par classe

Selon le niveau de verrouillage sélectionné, certaines scènes (1-7) ou certaines vidéos entières (0) ne pourront être visionnées.

Cette fonction n'est pas disponible sur tous les DVD vidéo.

Restriction par classe	
8	Autoriser tous les disques
7	
6	
5	
4	
3	
2	
1	
0	Interdire tous les disques

Sélection d'un niveau de verrouillage (réglé au départ usine sur « 8 »)

Lorsque vous sélectionnez un niveau compris entre 0 et 7, vous devez ensuite obligatoirement entrer un code d'accès.

- A l'aide des touches numérotées de la télécommande, entrez un code composé de 4 chiffres.
- Appuyez sur **ENTER** pour confirmer votre entrée.
- Utilisez les touches ◀ ou **CANCEL** pour supprimer une saisie erronée.

Une icône en forme de cadenas fermé indique que le verrouillage est activé.

Notez bien votre code d'accès pour ne pas l'oublier.

Déverrouiller le lecteur
Changer le code
Sélection du niveau de restriction
Déverrouillage temporaire

Modification du réglage

- Saisie du code d'accès.
- **ENTER** pour confirmer votre entrée.
- Sélection du nouveau niveau de verrouillage.
- **ENTER** pour confirmer votre choix.

Menu CONFIGURATION Vidéo

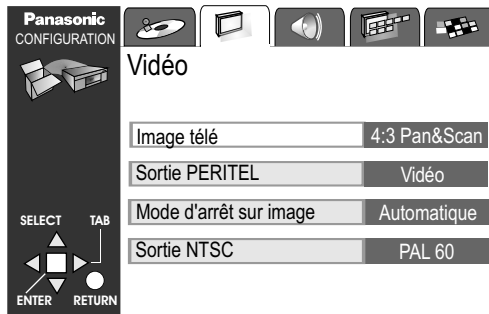

Image télé:

Les téléviseurs offrent deux formats d'écran : 4:3 (standard) ou 16:9 (format cinéma). Si votre appareil est raccordé à un téléviseur au format 16:9, sélectionnez le format 16:9. S'il est connecté à un téléviseur au format d'écran standard, vous pouvez choisir entre 4:3 Pan&Scan (format recadré) et 4:3 Letterbox (boîte aux lettres) (cf. illustration):

Pan&Scan:

Une image au format 16:9 d'origine est automatiquement recadrée afin de pouvoir la visionner sur toute la surface d'un écran 4:3. Aucune bande noire ni distorsion n'apparaît.



Letterbox:

Une bande noire apparaît en haut et en bas de l'écran permettant ainsi de reproduire sur un écran de téléviseur standard le format cinéma d'origine.



Sortie PERITEL:

Renseignez-vous sur le type de réglages compatibles avec votre téléviseur. Veuillez consulter à ce sujet le mode d'emploi de votre téléviseur.

Vidéo: qualité d'image standard.

RVB: assure une qualité d'image maximale pour la lecture de DVD.

Mode d'arrêt sur image:

Chaque image se compose de deux trames affichées l'une après l'autre à l'écran.

Automatique: L'appareil choisit automatiquement la meilleure qualité d'image optique possible.

Champ Définition d'image plus faible que pour une image. L'image est moins floue.

Image: Chacune des deux trames composant l'image est affichée alternativement à l'écran. L'image peut être légèrement floue mais la définition reste toutefois meilleure que celle d'un arrêt sur image de trame.

Sortie NTSC:

Pour lire un disque NTSC, réglez le standard (NTSC/PAL60) en fonction de votre téléviseur.

Veuillez consulter à cet égard le manuel d'utilisation de votre téléviseur.

Menu CONFIGURATION Audio

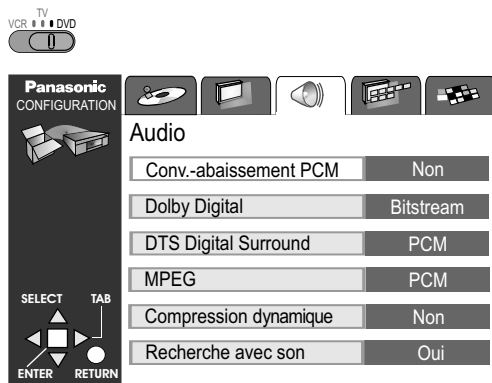

Fabriqué sous licence de Dolby Laboratories. Les symboles "Dolby", "Pro Logic" et double D sont des marques déposées de Dolby Laboratories.

"DTS" et "DTS Digital Surround" sont des marques commerciales de Digital Theater Systems, Inc.



Décodeur : Cet appareil est équipé d'un décodeur Dolby Digital intégré et d'un décodeur DTS. Ceci vous permet de bénéficier d'un son stéréo sans devoir connecter de décodeur externe. La mention « D.Mix » (Down Mix) apparaît sur le panneau d'affichage de l'appareil lorsque le son multicanal peut être émis sur deux canaux.

Conv.-abaissement PCM: modulation par impulsions et codage

PCM est un procédé standard utilisé pour l'enregistrement des signaux numériques sonores sur des CD audio. Les DVD vidéo sont lisibles grâce au procédé PCM linéaire utilisant une fréquence d'échantillonnage allant jusqu'à 96 kHz. La sortie numérique des signaux sonores PCM peut toutefois être limitée à 48 kHz/16 bits pour des raisons de protection des droits d'auteur.

Sélectionnez PCM, si le lecteur est raccordé à un amplificateur au moyen d'un cordon optique audio numérique ne traitant des fréquences d'échantillonnage qu'à concurrence de 48 kHz.

Dolby Digital/DTS Digital Surround/MPEG:

Veuillez effectuer les réglages adaptés à votre système audio.

	Votre équipement ne peut décoder le signal	Votre équipement peut décoder le signal
Dolby Digital	PCM	Bitstream
DTS Digital Surround	PCM	Bitstream
MPEG	PCM	Bitstream

* Si l'équipement que vous avez branché n'est pas en mesure de décoder le signal, réglez alors sur PCM. Un niveau sonore élevé risquerait sinon d'endommager les oreilles ou d'affecter les tympans.

Compression dynamique:

Disponible uniquement en format Dolby Digital (DVD).

La plage dynamique est comprimée en augmentant le niveau sonore des passages les plus faibles et en abaissant celui des passages les plus forts afin, par ex., de réduire les nuisances sonores en fin de soirée.

Vous pouvez déterminer ici si vous souhaitez comprimer la plage dynamique ou non.

Recherche avec son:

Vous pouvez déterminer ici si vous souhaitez entendre le son lors d'une recherche.

Menu CONFIGURATION

Affichage/Autres

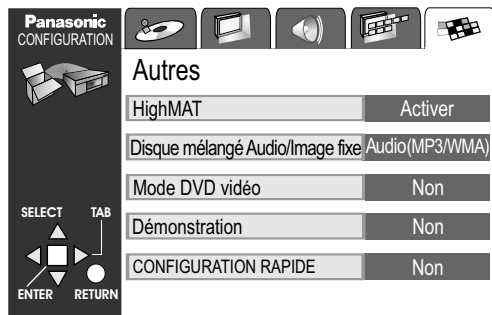

Langues des Menus:

Sélectionnez la langue de menu désirée.

Affichage à l'écran:

A chaque pression de touche sur la télécommande, les commandes effectuées s'affichent à l'écran du téléviseur.

Pour éviter que les fonctions ne s'affichent automatiquement, sélectionnez « Non ».

HighMAT

Activer: active la fonction de lecture HighMAT. (page 33)

Désactiver: la lecture du disque HighMAT s'effectue comme pour un disque MP3/WMA/JPEG.

Disque mélangé Audio/Image fixe:

Votre lecteur DVD peut lire des disques aux formats MP3/WMA (audio) et JPEG (image). Sélection du format de lecture (JPEG ou MP3/WMA) lorsque le disque comporte ces deux formats.

Mode DVD vidéo:

Lecture d'un disque audio DVD en mode DVD vidéo (« Oui ») permet de visionner un extrait DVD vidéo d'un disque DVD audio.

Cette fonction n'est pas disponible sur tous les disques

Démonstration:

En sélectionnant « Oui », vous lancez la présentation des différents affichages que le lecteur peut afficher à l'écran.

Appuyez sur **SETUP** pour revenir au menu CONFIGURATION.

CONFIGURATION RAPIDE:

Veuillez vous reporter à ce sujet à la section « DVD CONFIGURATION RAPIDE », page 25.

Particularités des DVD

Les DVD peuvent contenir des titres (Title) et chapitres (Chapter) organisés dans un ordre défini par l'éditeur. Les DVD affichent sous forme de menu une synthèse des titres et chapitres disponibles. Ils vous permettent donc de ne sélectionner et lire que les titres et chapitres qui vous intéressent. La lecture des DVD peut être contrôlée et commandée à partir du menu du lecteur DVD qui s'affiche à l'écran de votre téléviseur. De nombreux DVD offrent des pistes sonores en différentes versions de langues (jusqu'à 8 parfois). Vous pouvez sélectionner la langue souhaitée dans le menu du DVD. De nombreux DVD proposent également un sous-titrage en différentes versions de langue. Leur lecture peut s'effectuer avec 32 langues différentes. Certaines fonctions du lecteur DVD peuvent également être commandées par le DVD.

Ce produit est équipé d'un système antipiratage destiné à protéger le droit d'auteur. Sa technologie est protégée par des brevets américains et droits de propriété intellectuelle appartenant à Macrovision Corporation et à d'autres propriétaires. L'utilisation de ce dispositif antipiratage doit faire l'objet d'une autorisation de la part de Macrovision Corporation et est exclusivement prévu pour une utilisation privée. Toute rétroconception de cet appareil visant à une reproduction illicite de celui-ci est strictement interdite.

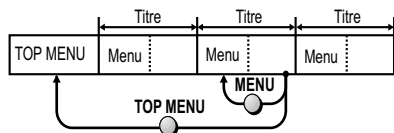

Zones: Ce lecteur réagit aux codes de zone enregistrés sur les DVD. Les disques portant le code de zone «2» ou «ALL» peuvent être lus sur ce lecteur. **Angleterre et Europe continentale: «2».**

Menu DVD: Certains DVD proposent plusieurs menus. Après avoir affiché le menu principal «TOP MENU», vous voyez apparaître dans certains cas un autre menu que celui affiché après l'affichage du menu «MENU».

* Ces touches n'ont pas les mêmes fonctions selon le disque utilisé.
Veuillez consulter à ce sujet la brochure accompagnant le disque.

Lecture de DVD et VCD: L'éditeur du support peut avoir défini la façon dont ses disques seront lus. En d'autres termes, cela signifie que le cas échéant, vous n'aurez pas la possibilité d'intervenir sur le mode de lecture du disque et ne pourrez donc pas mettre en oeuvre toutes les fonctions que vous propose le lecteur. Pour le savoir, veuillez consulter la brochure qui accompagne le disque.

N'introduisez dans le lecteur que des disques de forme circulaire d'un diamètre de 8 cm (3") ou 12 cm (5"). Toute autre forme risquerait de l'endommager.

Entretien de l'appareil : à l'aide d'un chiffon sec et doux. N'utilisez ni alcool, ni essence.

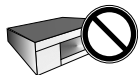

Codes de télécommande

Cette télécommande permet de commander la plupart des fonctions de téléviseurs de marques diverses. Si vous ne parvenez pas à commander votre téléviseur, essayez avec un autre code.

Fermeture de la télécommande

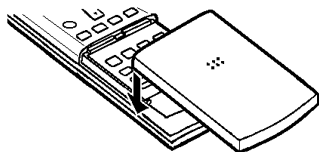

Si le couvercle de la télécommande s'ouvre, refermez-le comme illustré ci-dessous.

• Maintenez cette touche enfoncée tout en saisissant les deux chiffres du code.

Marque	Code	Marque	Code	Marque	Code	Marque	Code
Panasonic	01-04,44	GOODMANS	05,06,31	NOKIA	25-27	SANYO	21
AIWA	35	GRUNDIG	09	NORDMENDE	10	SBR	06
AKAI	27,30	HITACHI	22,23,31,40-42	ORION	37	SCHNEIDER	05,06,29-31
BLAUPUNKT	09	INNO HIT	34	PHILIPS	05,06	SELECO	06,25
BRANDT	10,15	IRRADIO	30	PHONOLA	31,33	SHARP	18
BUSH	05,06	ITT	25	PIONEER	38	SIEMENS	09
CURTIS	31	JVC	17,39	PYE	05,06	SINUDYNE	05,06,33
DESMET	05,31,33	LOEWE	07	RADIOLA	05,06	SONY	08
DUAL	05,06	METZ	28,31	SABA	10	TELEFUNKEN	10-14
ELEMIS	31	MITSUBISHI	06,19,20	SALORA	26	THOMSON	10,15
FERGUSON	10	MIVAR	24	SAMSUNG	31,32,43	TOSHIBA	16
GOLDSTAR/LG	31	NEC	36	SANSUI	05,31,33	WHITE WESTINGHOUSE	05,06



Remarque : Si votre téléviseur est de la marque Panasonic et que vous pouvez le commander à distance avec le code 44, votre télécommande peut vous permettre d'effectuer d'autres manipulations.

 = rouge,  = vert,  = jaune,  = bleu

Sélectionnez par exemple l'entrée AV du téléviseur Panasonic à l'aide des touches : **INPUT SELECT AV** et A, B, C ou D.

Remarques concernant l'introduction des piles dans la télécommande :

La longévité des piles est d'un an, selon la fréquence d'utilisation.

- Ne jamais utiliser à la fois de nouvelles et d'anciennes piles ou même des piles différentes.
- N'utilisez que des piles exemptes de substances toxiques telles que plomb, cadmium, mercure.
- Ne pas utiliser de piles de type rechargeable.
- Si vous n'utilisez pas la télécommande pendant un certain temps, retirez les piles.
- Les piles ne doivent jamais être chauffées ou court-circuitées.
- Remplacez immédiatement les piles usagées par de nouvelles de type AA, UM3 ou R6.
- Lors de la mise en place, observez la polarité + et -.

Les piles, emballages et anciens appareils doivent être éliminés conformément aux prescriptions en vigueur.

Ces matériaux ne doivent pas être jetés avec les ordures domestiques.

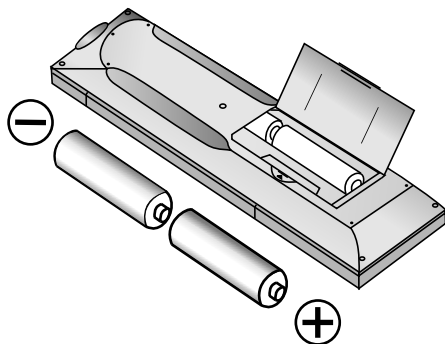

Avant d'appeler le Service Après-Vente

PROBLEMES D'ORDRE GENERAL

Je n'entends rien, le son est parasité:	<ul style="list-style-type: none"> • Vérifiez les branchements. • Désactivez l'effet Ambiphonie virtuelle évoluée
Le panneau d'affichage VCR n'est pas allumé:	<ul style="list-style-type: none"> • Assurez-vous que le câble d'alimentation est correctement branché.
Le panneau d'affichage VCR est allumé, mais l'appareil ne répond pas:	<ul style="list-style-type: none"> • L'appareil est en mode d'attente d'enregistrement, désactivez ce mode en pressant sur la touche TIMER.
L'erreur « H □ □ » ou « F □ □ » est affichée:	<ul style="list-style-type: none"> • Il y a un problème de fonctionnement. Les chiffres mentionnés après le « H » diffèrent selon l'état du lecteur. • Appuyez sur la touche [⏻/1] pour commuter le lecteur en veille, débranchez le câble d'alimentation puis rebranchez l'appareil. • Si le problème persiste, veuillez vous adresser au service après-vente en n'oubliant pas de mentionner le numéro d'erreur affiché.
L'image est brouillée durant la recherche:	<ul style="list-style-type: none"> • C'est normal, votre lecteur ne présente aucun problème.
Je ne vois aucune image à l'écran:	<ul style="list-style-type: none"> • Vérifiez les branchements. • Assurez-vous que l'entrée vidéo sélectionnée sur le téléviseur est correcte.
L'image est rognée à gauche ou à droite:	<ul style="list-style-type: none"> • Vérifiez l'« Image télé » au menu Vidéo de l'écran CONFIGURATION. • Assurez-vous que le lecteur est directement raccordé à l'« entrée AV (Péritel) » du téléviseur et non par l'intermédiaire d'un magnétoscope. • Contrôlez la fonction zoom (page 28).
La télécommande ne fonctionne pas correctement:	<ul style="list-style-type: none"> • Contrôlez si la télécommande commande VCR1 ou VCR2 (page 21). • Rapprochez-vous de l'appareil (distance maxi. 7 mètres) • Contrôlez l'état des piles de la télécommande (page 43) • Orientez la télécommande en direction du capteur de signaux situé sur le panneau avant de l'appareil.
Je n'obtiens aucun menu d'affichage à l'écran:	<ul style="list-style-type: none"> • Dans l'écran DVD CONFIGURATION, réglez « Affichage à l'écran - Oui » dans le menu Affichage. • Modifiez « Image télé » dans l'écran DVD CONFIGURATION du menu Vidéo. • Modifiez l'affichage OSD au menu VCR « Aff. écran ».

Avant d'appeler le Service Après-Vente

PROBLEMES AVEC LE MAGNETOSCOPE (VCR)

Mise au point manuelle en cas de défaut d'image:	<ul style="list-style-type: none">• Si l'image n'est pas nette en mode lecture, arrêt sur image ou ralenti, poussez la touche TRACKING / V-LOCK en direction du + ou - du moins pour améliorer la qualité de l'image.• Appuyez simultanément sur + et - pour un réglage automatique. La piste de certaines cassettes vidéo est impossible à régler ; ce problème n'est pas dû à votre magnéscope.
Le réglage automatique de l'horloge ne fonctionne pas correctement:	<ul style="list-style-type: none">• Réglez la Date / Heure sur AUTO (page 22).• Si l'appareil ne parvient pas à détecter une chaîne émettant la date et l'heure, réglez ces paramètres manuellement.
Problèmes d'image ou de son:	<ul style="list-style-type: none">• Des problèmes peuvent se poser si vous utilisez des cassettes E-300 enregistrées en mode LP ou EP.• Contrôlez le réglage PAL, MESECAM (page 21), SECAM (page 18, 21).• Vérifiez le branchement et l'état des câbles d'antenne et Péritel.• Contrôlez le réglage SQPB pour les cassettes S-VHS (page 21).• Les problèmes survenus lors de l'enregistrement en mode lent (EP) en MESECAM ne sont pas dus à votre magnéscope.• Si les têtes de lecture sont sales ou usées, veuillez vous adresser au Service Après-Vente. Le nettoyage des têtes de lecture vidéo par l'atelier du Service Après-Vente n'est pas un service couvert par la garantie.
L'enregistrement ne fonctionne pas correctement :	<ul style="list-style-type: none">• Si le symbole  clignote sur le panneau d'affichage de l'appareil, vérifiez la languette de protection de la cassette.• Contrôlez la Date / Heure (page 22).• Contrôlez l'heure de début et l'heure de fin programmées pour l'enregistrement (page 12).• S'il s'agit d'un enregistrement programmé, assurez-vous que l'appareil a bien été activé en mode d'attente d'enregistrement à l'aide de la touche TIMER (page 12).• S'il s'agit d'un enregistrement VPS/PDC, contrôlez l'heure de début et l'heure de fin (page 13).





Le modèle et le numéro de série de ce produit sont indiqués à l'arrière de l'appareil. Veuillez les noter ici comme référence.

Model No. _____

Serial No. _____

Avant d'appeler le Service Après-Vente

PROBLEMES AVEC LE DVD









<p>Les enceintes émettent des bruits très forts:</p>	<ul style="list-style-type: none"> • Dans le menu Audio de l'écran CONFIGURATION, vérifiez les réglages «Dolby Digital», «DTS Digital Surround» et «MPEG».
<p>Le message «NO PLAY» apparaît à l'écran:</p>	<ul style="list-style-type: none"> • Le format du disque n'est pas compatible avec le lecteur. • Le disque n'est pas enregistré. • Le verrouillage parental est activé.
<p>Les menus d'affichage à l'écran (OSD) sont rognés sur leur partie supérieure:</p>	<ul style="list-style-type: none"> • Descendez la position d'affichage des menus.
<p>Le lecteur ne répond pas aux commandes effectuées à partir des touches de fonction:</p>	<ul style="list-style-type: none"> • Certains disques ne permettent pas de réaliser toutes les manipulations proposées. • Dérangements dus à la foudre ou à l'électricité statique. Appuyez sur le bouton [⏻/I] pour mettre le lecteur en veille, puis remettez-le en marche.
<p>J'appuie sur PLAY mais la lecture ne démarre pas:</p>	<ul style="list-style-type: none"> • De la condensation s'est formée à l'intérieur du lecteur. Attendez 1 ou 2 heures. • Le lecteur ne peut lire que les DVD de zone «2», «ALL» ou d'un groupe de zones comprenant la zone «2». • Le disque est sale. • Vous n'avez pas inséré le disque du bon côté. L'inscription doit être en haut.
<p>Je ne parviens pas à changer la langue de la bande son ou du sous-titrage:</p>	<ul style="list-style-type: none"> • Vous ne pouvez choisir que parmi les langues enregistrées sur le disque. • Sur certains disques, vous devez procéder à ce réglage dans le menu du disque.
<p>Le sous-titrage ne s'affiche pas:</p>	<ul style="list-style-type: none"> • Le disque ne comporte aucun sous-titrage. • L'affichage du sous-titrage est désactivé. • La position d'affichage du sous-titrage est mal réglée. Veuillez-la changer.
<p>La langue sélectionnée au menu ne correspond pas à la bande son ni au sous-titrage:</p>	<ul style="list-style-type: none"> • La langue choisie n'est pas enregistrée sur le disque.
<p>Je ne parviens pas à modifier l'angle de vision de la caméra :</p>	<ul style="list-style-type: none"> • Cette fonction n'est pas disponible sur tous les disques.
<p>J'ai oublié mon code d'accès :</p>	<ul style="list-style-type: none"> • Lorsque l'appareil est à l'arrêt, appuyez simultanément sur les touches  /  et  ainsi que sur la touche  OPEN/CLOSE de l'appareil et maintenez ces touches enfoncées jusqu'à ce que «Initialized» disparaisse de l'écran. Cette procédure restaure tous les réglages sur les paramètres initialement définis au départ usine. Mettez ensuite l'appareil à l'arrêt puis de nouveau en marche. Vous devrez ensuite redéfinir tous les réglages de base au menu CONFIGURATION RAPIDE (page 25).

Spécifications techniques

Alimentation	220-240 V AC, 50/60 Hz
Consommation	27 W (en service) / env. 6 W (en veille)
Commande	Télécommande multifonction (VCR, TV et DVD), VCR / DVD Fonctions de base sur l'appareil Lecture SECAM, PAL et NTSC sur PAL TV / S-VHS Quasi Playback (SQPB)
Fonctions de lecture VCR	
Têtes vidéo et son	4 têtes vidéo, 2 têtes Hi-Fi
Système d'enregistrement vidéo	2 têtes hélicoïdales
VCR Vitesse de bande	SP: 23.39 mm/s, 240 min / LP: 11.7 mm/s, 480min (cassette E-240)
VCR Durée de rembobinage	env. 60 sec. (cassette E-180)
Standards de télévision	VCR: SECAM/PAL 625/50 / DVD: PAL 625/50, PAL 525/60, NTSC
Niveau d'entrée et de sortie vidéo	1,0 Vc-c (75 Ohm)
DVD Sortie S-vidéo	Niveau de sortie Y: 1 Vc-c (75 Ohm) / Niveau de sortie C: PAL : 0,300 Vc-c (75 Ohm) NTSC: 0.286 Vc-c (75 Ohm) Connecteur de sortie: connecteur S-vidéo
DVD Sortie vidéo RVB	Niveau de sortie RVB: 0,7 Vc-c (75 Ohm) / Connecteur de sortie: AV1

VCR Résolution horizontale	sup. à 240 lignes (SP)
VCR Rapport signal/bruit vidéo	sup. à 43 dB (SP)
Niveau d'entrée audio	0.5V eff., sup. à 10 kOhm
Niveau de sortie audio	VCR: 0.5V eff., inf. à 1 kOhm / DVD: 2V eff. (1 kHz, 0 dB Fs) Connecteurs de sortie : cinchs, AV, 2 canaux (L/R)
Plage dynamique audio	VCR: sup. à 90 dB (piste son Hi-Fi) DVD: (audio linéaire): 100dB / CD Audio: 96dB,
	CD Audio Distorsion harmonique totale : 0.0025 %, CD Audio Rapport signal/bruit : 115dB
VCR Réponse en fréquence audio	20 Hz à 20 kHz (piste son Hi-Fi)
DVD Réponse en fréquence audio (audio linéaire)	4 Hz à 22 kHz (fréq. d'échantill. 48 kHz) / 4 Hz à 44 kHz (fréq. d'échantill. 96 kHz), CD Audio: 4 Hz à 20 kHz
DVD Sortie son numérique	Sortie audio numérique optique
Rayonnement laser	Longueur d'ondes: 658 nm/790 nm / Puissance laser: classe 2/classe1
Température de service / Humidité	5°C à 35°C / 35-80% humidité relative
Poids et dimensions (env.)	4,2 kg / 430 (largeur) x 89 (hauteur) x 266 mm (profondeur)

Sous réserve de modifications techniques.

DVD-Vidéo	DVD-R	DVD-Audio	DVD-RAM	SVCD	Video-CD	CD	CD-R/RW
							---
							
DVD-V	DVD-A	RAM	VCD	CD	WMA MP3	JPEG	

Formats disques compatibles :
DVD-V, DVD-A, DVD-RAM, DVD-R, VCD, SVCD,
CD-audio (CD-DA), CD-R/CD-RW (disques
formatés au format CD-DA ou Vidéo-CD).
WMA, MP3: 999 titres / 99 groupes maxi.

Taux de compression compatibles :
MP3: 32 - 320 ko/s
WMA: 48 - 192 ko/s.
JPEG: Exif version 2.1.
3000 images et 300 groupes maxi ;
résolution comprise entre 320 x 240
et 6144 x 4096 ;
Format JPEG: 4:2:2 ou 4:2:0.
HighMAT: Level 2 (Audio and Image)

* Selon le type de disque utilisé ou les conditions d'enregistrement, il peut arriver dans certains cas que la lecture de disques aux formats CD-R, CD-RW, DVD-R et DVD-RAM soit impossible.

Index

	Date	10,22	Langue des dialogues	37	QUICK ERASE	23
	Page	17	Laser	3		
Aff.écran	21	32	Letterbox	39	Réglage diaporama	35
Affichage débit binaire	35	9,36,40,46	Luminosité de l'affichage sur écran	35	Repère	35
Ambiophonie virtuelle évoluée	8,9,35,36,44	8,9,36			Répétition A-B	35
Angle	34	9,40,46	MESECAM	21		
Arrêt sur image	35,39,45	21	Mode image	35,36	SECAM	18,21
Audio	34,37	32	Mode répétition	35	Sous-titrage	34,37
AUDIO IN/OUT	9		MP3	28,32	SQPB	21
AV2	21	21	MPEG	9,40,46	Sys. couleur	21
		21				
			NICAM	22	Télécom.	21
Câble coaxial HF (RF)	8,10	28,34	NTSC	24,29	Titre	28,34,42
Câble PériTel	8					
Canaux AV	11		OPTICAL	9	VCR/DVD OUTPUT	21
Cassettes S-VHS	24	10,22,34	Optimisation des dialogues	35,36	VIDEO IN	8
Champ	39	28,33			Vitesse de bande	11
Chapitre	28,34,42				VPS/PDC	13
Code d'accès	46	35,39	PAL	21		
Commutation SP/LP	13	7,23	Pan&Scan	39	WMA	28,32
Compteur	23	11	PBC	28		
Conv.-abaissement PCM	9,40	14	Position de la barre	34	Zoom	28,35
Country	10		Programme	28,34		
CVC Super	24	6	Progress Indicator	31		
		28,31	Protection contre l'effacement	23		

Codes pays											
Espagnol	6983	Haoussa	7265	Moldavien	7779	Latin	7665	Serbe	8382	Télougou	8469
Espéranto	6979	Hébreu	7387	Mongolien	7778	Letton	7686	Serbo-croate	8372	Thaï	8472
Estonien	6984	Hindi	7273	Nauru	7865	Lingala	7678	Shona	8378	Tibétain	6679
Féroïen	7079	Hongrois	7285	Néerlandais	7876	Lithuanien	7684	Sindhi	8368	Tigrigna	8473
Fidjien	7074	Indonésien	7378	Népalais	7869	Macédonien	7775	Singhalais	8373	Tongan	8479
Finois	7073	Interlingue	7365	Norvégien	7879	Pachto	8083	Slovaque	8375	Turc	8482
Français	7082	Irlandais	7165	Oriya	7982	Pendjabi	8065	Slovène	8376	Turkmène	8475
Frison	7089	Islandais	7383	Ourdou	8582	Persan	7065	Somali	8379	Twi	8487
Gaélique d'Ecos.	7168	Italien	7384	Ouzbek	8590	Polonais	8076	Soudanais	8385	Ukrainien	8575
Galicien	7176	Japonais	7465	Malais	7783	Portugais	8084	Suédois	8386	Vietnamien	8673
Gallois	6789	Javanais	7487	Malayalam	7776	Quécha	8185	Swahili	8387	Volapük	8679
Géorgien	7565	Kannada	7578	Malgache	7771	Rhétio-roman	8277	Tagalog	8476	Wolof	8779
Grec	6976	Kasmiri	7583	Maltais	7784	Roumain	8279	Tajik	8471	Xhosa	8872
Groenlandais	6779	Kazakh	7576	Maori	7773	Russe	8285	Tamoul	8465	Yiddish	7473
Guarani	7178	Kirghize	7589	Marathi	7782	Samoan	8377	Tatar	8484	Yoruba	8979
Gujarati	7185	Kurde	7585	Laotien	7679	Sanskrit	8365	Tchèque	6783	Zoulou	9085