

Panasonic

Digital Video Camera

NV-DS5EG

Bedienungsanleitung

Operating Instructions

Mode d'emploi

Instrucciones de funcionamiento

Model No. **NV-DS5EG**

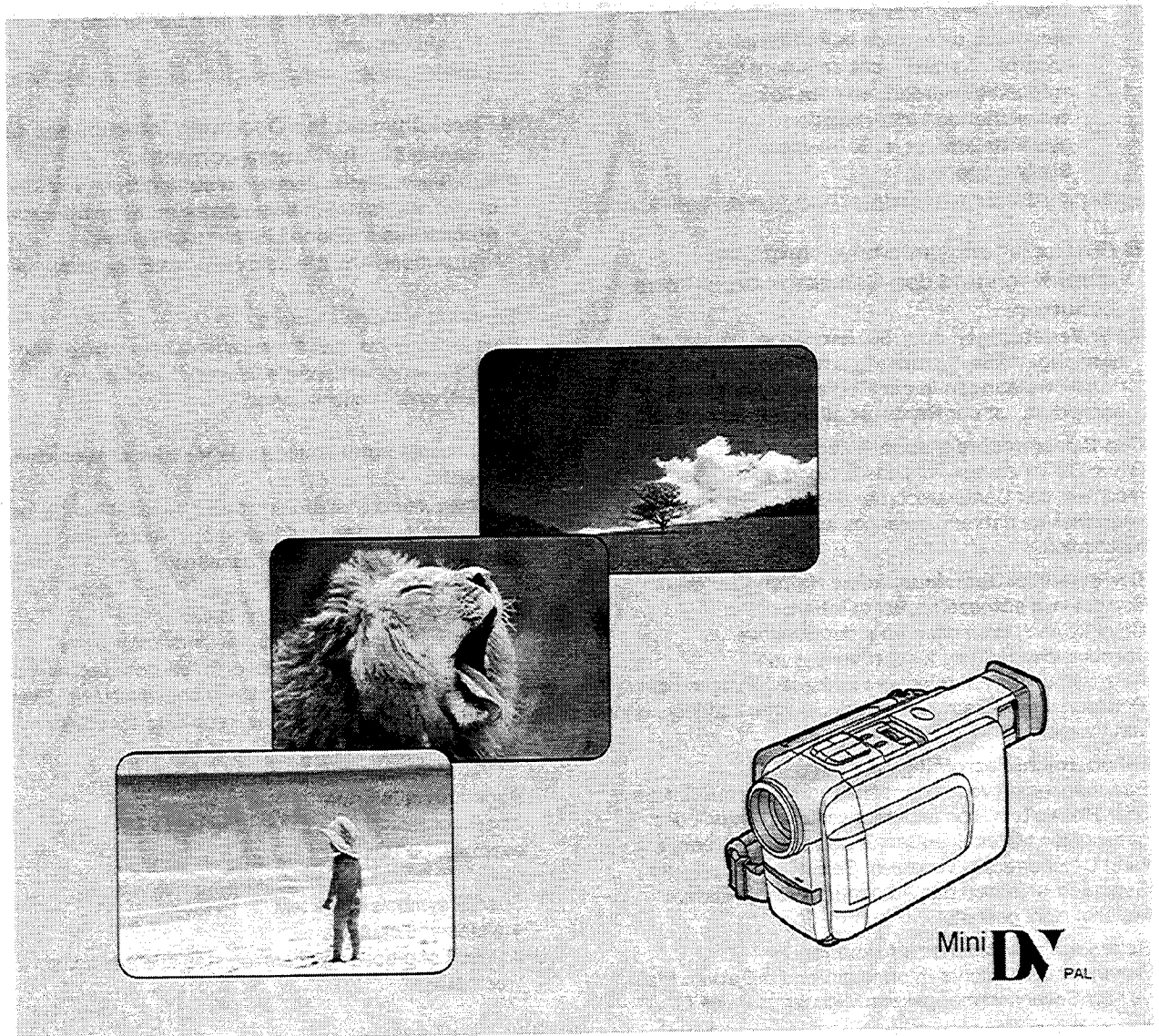

Before use, please read these instructions completely.

VQT7151

Informationen für Ihre Sicherheit**WICHTIGER HINWEIS**

Um die Gefahr eines elektrischen Schlages oder Störungen zu vermeiden, nur das empfohlene Zubehör verwenden und dieses Gerät weder Regen noch Feuchtigkeit aussetzen. Das Gehäuse nie öffnen; im Geräteinneren gibt es keine Teile, die von Laien gewartet werden können. Wenden Sie sich für Reparaturarbeiten bitte an das Fachpersonal.

Digital-Camerarecorder

- Das Typenschild befindet sich an der Unterseite des Camerarecorders.

Netzadapter

- Das Typenschild befindet sich an der Unterseite des Netzadapters.
- Dieses Gerät an einen gut belüfteten Ort betreiben, da es beim Betrieb erwärmt. Es darf nicht an einem Ort aufgestellt werden, an dem keine ausreichende Luftzirkulation gewährleistet ist, z. B. in einem Bücherregal o.ä.

- Die Bedienungsanleitung sorgfältig durchlesen und den Camerarecorder korrekt benutzen.

- Für Verletzungen oder Sachschäden, die durch unsachgemäße Benutzung entstehen, welche nicht den Anweisungen in der Bedienungsanleitung entspricht, ist der Benutzer allein verantwortlich.

Den Camerarecorder ausprobieren.

Bevor Sie Ihr erstes wichtiges Ereignis aufnehmen möchten, den Camerarecorder ausprobieren und sich vergewissern daß er problemlos aufnimmt und korrekt funktioniert.

Der Hersteller übernimmt keine Haftung für den Verlust von aufgezeichnetem Inhalt.

Unter keinen Umständen trägt der Hersteller irgendwelche Haftung für den Verlust von Aufzeichnungen aufgrund von Betriebsstörungen oder Defekten dieses Camerarecorders, seines Zubehörs oder von Cassetten.

Urheberrechte sorgfältig beachten.

Das Aufnehmen von kommerziell vorbespielten Bändern oder Platten bzw. von anderem veröffentlichten oder gesendeten Material, außer für den privaten Gebrauch, kann Urheberrechte verletzen. Selbst für den privaten Gebrauch ist jedoch das Aufnehmen von gewissem Material nicht gestattet.

Seiten mit zusätzlicher Information

Seiten mit zusätzlicher Information sind mit einem Pfeil vor der Seitennummer gekennzeichnet, z. B. (→ 00).

Besondere Symbole im Text

- ◆ Anmerkungen und Vorsichtshinweise
- Resultat des vorhergehenden Bedienungsschrittes und zusätzliche Erklärungen.

Information for Your Safety**WARNING**

To reduce the risk of fire or shock hazard and annoying interference, use only the recommended accessories and do not expose this equipment to rain or moisture. Do not remove the cover (or back); there are no user serviceable parts inside. Refer servicing to qualified service personnel.

Movie Camera

- The rating plate is on the underside of the Movie Camera

AC Adaptor

- The rating plate is on the underside of the AC Adaptor.
- As this equipment gets hot during use, operate it in a well ventilated place; do not install this equipment in a confined space such as a book case or similar unit.

- Carefully read the Operating Instructions and use the Movie Camera correctly.
- Injury or material damage resulting from any kind of use that is not in accordance with the operating procedures explained in these Operating Instructions are the sole responsibility of the user.

Try out the Movie Camera.

Be sure to try out the Movie Camera before recording your first important event and check that it records properly and functions correctly.

The manufacturer is not liable for loss of recorded contents.

The manufacturer shall in no event be liable for the loss of recordings due to malfunction or defect of this Movie Camera, its accessories or cassettes.

Carefully observe copyright laws.

Recording of pre-recorded tapes or discs or other published or broadcast material for purposes other than your own private use may infringe copyright laws. Even for the purpose of private use, recording of certain material may be restricted.

Pages for reference

Pages for reference are indicated with an arrow, for example: (→ 00)

Special symbols in the text

- ◆ Notes and cautions
- Result of preceding operation step and additional comments.

Informations pour votre sécurité**AVERTISSEMENT**

Pour réduire les risques d'incendie ou d'électrocution et les interférences indésirables, utilisez seulement les accessoires recommandés et n'exposez pas cet appareil à la pluie ou à l'humidité. N'enlevez pas le boîtier (ou le dos) de l'appareil; celui-ci ne contient aucune pièce pouvant être réparée par l'utilisateur. Confiez toute réparation à un spécialiste.

Caméscope

- La plaque signalétique se trouve sous le caméscope.

Bloc d'alimentation/charge

- La plaque signalétique se trouve sous le bloc d'alimentation/charge.
- Cet appareil s'échauffe lorsqu'il fonctionne; veuillez donc l'utiliser dans un endroit bien aéré. N'installez pas cet appareil dans un endroit confiné (bibliothèque, etc.).

- Lisez attentivement le mode d'emploi et utilisez correctement le caméscope.
- Toute blessure ou dégât matériel résultant d'un usage non conforme aux instructions données dans le mode d'emploi sont sous l'entière responsabilité de l'utilisateur.

Essayez le caméscope.

Veillez à essayer le caméscope avant d'enregistrer vos premières séquences importantes et vérifiez qu'il enregistre et qu'il fonctionne correctement.

Le fabricant ne peut être tenu pour responsable de la perte de données enregistrées.

Le fabricant ne peut en aucun cas être tenu pour responsable de la perte d'enregistrements causée par une anomalie ou un défaut de ce caméscope, de ses accessoires ou des cassettes.

Respectez scrupuleusement les lois sur les droits d'auteur.

L'enregistrement de bandes pré-enregistrées ou de disques ainsi que d'informations publiées ou transmises sur les ondes peut constituer une violation des lois sur les droits d'auteur. L'enregistrement de certaines œuvres peut faire l'objet de limitations, même pour une utilisation privée.

Pages de référence

Les pages de référence sont indiquées par une flèche, par exemple: (→ 00)

Symboles spéciaux dans le texte

- ◆ Remarques et précautions
- Résultat de l'opération précédente et commentaires supplémentaires.

Información para su seguridad**ADVERTENCIA**

Para evitar los riesgos de un incendio, descarga eléctrica o interferencias molestas, utilice sólo los accesorios recomendados y no exponga este equipo a la lluvia o humedad. No abra la cubierta (o respaldo) ya que no hay piezas en el interior que pueda reparar por sí mismo. Acuda al personal de servicio calificado para cualquier reparación o servicio.

Videocámara

- La placa de especificaciones está debajo de la videocámara.

Adaptador de CA

- La placa de especificaciones está debajo del adaptador de CA.
- Como el equipo se calienta durante su uso, haga funcionar en un lugar bien ventilado; no instale este equipo en un lugar cerrado por ejemplo en un estante de libros o mueble similar.

- Lea cuidadosamente las instrucciones de funcionamiento y utilice correctamente la videocámara.
- Cualquier herida o daños materiales derivados del uso por no seguir los procedimientos de uso de este manual de instrucciones son exclusiva responsabilidad del usuario.

Pruebe la videocámara.

Pruebe la videocámara antes de grabar su primer acontecimiento importante y verifique que graba y funciona correctamente.

El fabricante no se hace responsable por la pérdida de una grabación.

El fabricante no se responsabiliza bajo ninguna circunstancia por la pérdida de grabaciones debido a un mal funcionamiento o defecto de la videocámara, sus accesorios o cassetes.

Respete los derechos de autor.

La grabación de cintas grabadas comercialmente o de discos u otro material publicado o transmitido para otro propósito que no sea su uso en privado puede infringir las leyes de derechos de autor. Incluso aunque sea para uso privado, puede estar prohibida la grabación de algunos materiales.

Páginas de referencia

Las páginas de referencia se indican mediante una flecha, por ejemplo: (→ 00)

Símbolos especiales a lo largo del texto

- ◆ Notas y precauciones
- Resultado de la operación anterior y comentarios adicionales.

Inhalt**Vor dem Aufnehmen**

Mitgeliefertes Zubehör.....	8
Bedienungselemente und Bauteile.....	10
Die 3 Arten der Stromversorgung.....	16
■ Stromversorgung von einer Netzsteckdose.....	16
■ Stromversorgung von der Zigarettenanzünderbuchse im Auto.....	16
■ Stromversorgung mit dem Akku.....	18
Einsetzen der Cassette.....	22
■ LP-Modus.....	24
Benutzen des Suchers.....	26
Benutzen des LCD-Monitors.....	26
Handhaben des Objektivdeckels.....	28
Verstellen des Handgriffriemens.....	28
Befestigen des Schultertrageriemens.....	28

Grundsätzliche Bedienung

Aufnehmen.....	30
Überprüfen des Endes einer aufgenommenen Szene (Aufnahme-Prüfung).....	32
Aufnehmen von Szenen mit Gegenlicht (Gegenlicht-Kompensation).....	32
Sich selbst aufnehmen (Aufnahmen mit nach vorne gerichtetem LCD-Monitor).....	34
Manuelle Scharfeinstellung des Bildgegenstands (Manual Focus).....	36
Den Bildgegenstand oder den Aufnahmewinkel vergrößern (Heran- und Zurückzoomen).....	38
Benutzen des Camerarecorders als Digital-Fotokamera (Photoshot).....	40
Aufnehmen im Kinoformat-Modus (Kinoformat-Modus).....	42
Aufnahmen mit minimiertem Verwackeln (Super-Bildstabilisator).....	44
Aufnahmen von Standbildern.....	44
Betrachten der soeben aufgenommenen Szenen auf dem Camerarecorder (Wiedergabe).....	46
■ Aussteuern des Tonaufnahmepegels.....	46
Auffinden einer gewünschten Szene für die Wiedergabe.....	48
Wiedergabe in Zeitlupe (Zeitlupe-Wiedergabe).....	50
Wiedergabe von Standbildern und Einzelbild-Fortschaltung (Standbild-/Einzelbild-Wiedergabe).....	52
Wiedergabe über einen Fernseher (mit angesteckter Anschluß-Box [AV ONE TOUCH STATION]).....	54
Nach dem Gebrauch.....	56

Fortgeschrittene Bedienung

Betrachten der aufgenommenen Szenen Während der Aufnahmepause (Kamerasuchlauf).....	58
Auffinden des Endes des aufgezeichneten Bandabschnittes auf der Cassette (Leerstellen-Suchlauf).....	60
Auffinden des Anfangs aufgezeichneter Szenen, die mit Index-Signal markiert sind. (Index-Suchlauf).....	62
Ein- und Ausblenden.....	68
Aufnahmen in verschiedenen Situationen (Belichtungsautomatik-Programme).....	70
Aufnahmen mit besonderen Effekten.....	74
■ Szenenübergänge mit Wischblende (Wipe).....	78
■ Szenenübergänge mit Mischblende (Mix).....	80
Aufnahmen mit natürlichen Farben (Weißabgleich).....	82
Manueller Weißabgleich.....	84
Manuelles Einstellen der Verschlusszeit.....	86
Manuelles Einstellen der Blende.....	88
Hinzufügen von neuem Ton auf einer aufgezeichneten Cassette (Nachvertonung).....	90
Fernbedienung.....	94
■ Einsetzen der Knopfzelle.....	100
■ Benutzen der Fernbedienung.....	102

Editieren

Kopieren auf eine S-VHS- oder VHS-Cassette.....	104
Kopieren mit Hilfe einer Schnittsteuereinheit.....	108
Benutzen des Camerarecorders mit einem Video-Drucker.....	112
Benutzen der automatischen Druckfunktion (AUTOPRINT).....	114
Benutzen des Camerarecorders mit einem Computer.....	118

Hinweise, andere Informationen

Benutzen des Menüs.....	120
Menü-Funktionen.....	122
Einstellen von Datum und Uhrzeit.....	128
Einstellen des LCD-Monitors.....	132
Vorsichtshinweise für den Betrieb.....	134
■ Kondensationsbildung.....	138
■ Verschmutzte Videoköpfe und Abhilfe.....	140
■ Optimale Benutzung des Akkus.....	142
■ Vorsichtshinweise für die Aufbewahrung.....	144
■ LCD-Monitor und Sonnenblende.....	146
■ Reinigen des Suchers.....	146
■ Wiedergabe-Wiederholung.....	146
Glossar.....	148
■ Digital-Video-System.....	148
■ Scharfeinstellung.....	150
■ Weißabgleich.....	154
■ Farbtemperatur.....	156
■ Zeitcode.....	158
■ Speicherstopp-Funktion.....	158
Anzeigen auf dem LCD-Monitor/im Sucher.....	160
Vor Inanspruchnahme des Kundendienstes.....	172
Sonderzubehör.....	180
Technische Daten.....	182

Contents

Before Recording

Standard Accessories8
 Controls and Components.....10
 The 3 Types of Power Supplies16
 ■ Supplying Power from an AC Mains Socket.....16
 ■ Supplying Power from the Cigarette Lighter
 Socket in a Car.....16
 ■ Supplying Power with the Battery.....18
 Inserting the Cassette22
 ■ LP Mode24
 Using the Finder.....26
 Using the LCD Monitor.....26
 Handing the Lens Caps.....28
 Adjusting the Grip Belt.....28
 Attaching the Shoulder Strap28

Basic Operations

Recording30
 Checking If the Picture Is Recorded
 (Recording Check).....32
 Recording Backlit Scenes (Backlight Compensation)32
 Recording Yourself (Recording with
 the LCD Monitor Facing Forward)34
 Manually Focusing on the Subject (Manual Focus)36
 Enlarging Your Subject or Widening
 the Recording Angle (Zooming In/Out)38
 Using the Movie Camera as a Still Camera
 (Photoshot)40
 Recording in the Cinema Mode (Cinema Mode)42
 Recording with Minimised Camera Shake
 (Super Image Stabilizer)44
 Recording Still Pictures44
 Viewing the Just Recorded Scenes on
 the Movie Camera (Playback)46
 ■ Adjusting the Sound Volume46
 Searching for a Scene You Want to Play Back48
 Playing Back in Slow Motion (Slow-Motion Playback) ...50
 Playing Back Still Pictures and Advancing Them
 One by One (Still Playback/Still-Advance Playback) ...52
 Playing Back on a TV (With the Output
 Terminal Box Attached)54
 After Use56

Advanced Operations

Viewing Recorded Scenes During Recording
 Pause (Camera Search).....58
 Searching for the End of the Recorded Part
 on a Cassette (Blank Search).....60
 Searching for Beginning of Recorded Scenes
 Marked the Index Signal (Index Search)62
 Fading In/Out.....68
 Recording in Various Situations (Programme AE)70
 Recording with Special Effects (Digital Effects)74
 ■ Wipe Mode78
 ■ Mix Mode.....80
 Recording with Natural Colours (White Balance)82
 Adjusting the White Balance Manually84
 Adjusting the Shutter Speed Manually86
 Adjusting the Iris (F Number) Manually88
 Adding New Sound on a Recorded Cassette
 (Audio Dubbing)90
 Remote Controller94
 ■ Inserting the Button-type Battery100
 ■ Using the Remote Controller102

Editing

Copying onto an S-VHS (VHS) Cassette
 (Dubbing).....104
 Copying with the Help of an Editing Controller.....108
 Using the Movie Camera with a Video Printer.....112
 Using the Automatic Printing Function
 (AUTOPRINT).....114
 Using the Movie Camera with a Computer.....118

Notes, Others

Using the Menu Screen.....120
 Menu Functions.....122
 Setting the Date and Time.....128
 Adjusting the LCD Monitor132
 Cautions for Use.....134
 ■ Condensation138
 ■ Video Heads Clogging and Remedy140
 ■ Optimum Use of the Battery142
 ■ Precautions for Storage.....144
 ■ LCD Monitor and Lens Hood.....146
 ■ Cleaning the Finder146
 ■ Repeat Playback146
 Glossary148
 ■ Digital Video System148
 ■ Focus.....150
 ■ White Balance Adjustment154
 ■ Colour Temperature156
 ■ Time Code158
 ■ Memory Stop Function158
 Indications on the LCD Monitor / in the Finder.....160
 Before Requesting Service (Problems & Solutions).....172
 Optional Accessories.....180
 Specifications182

Table des matières

Avant l'enregistrement

Accessoires standard.....	9
Commandes et composants.....	11
Les trois types d'alimentation.....	17
■ Alimentation à partir d'une prise secteur.....	17
■ Alimentation à partir de l'allume-cigare d'une voiture.....	17
■ Alimentation à partir de la batterie.....	19
Insertion de la cassette.....	23
■ Mode LP.....	25
Utilisation du viseur.....	27
Utilisation du moniteur LCD.....	27
Manipulation du capuchon d'objectif.....	29
Réglage de la courroie de poignée.....	29
Fixation de la bandoulière.....	29

Opérations de base

Enregistrement.....	31
Vérification du bon déroulement de l'enregistrement (vérification d'enregistrement).....	33
Enregistrement de séquences à contre-jour (compensation de contre-jour).....	33
Enregistrement de soi-même (enregistrement avec le moniteur LCD orienté vers l'avant).....	35
Mise au point manuelle sur le sujet (mise au point manuelle).....	37
Agrandissement du sujet ou élargissement de l'angle d'enregistrement (rapprochement/éloignement au zoom).....	39
Utilisation du caméscope comme appareil photo (instantané).....	41
Enregistrement en mode cinéma (mode cinéma).....	43
Enregistrement avec le moins de tremblement possible (super stabilisateur d'image).....	45
Enregistrement d'images fixes.....	45
Visionnement sur le caméscope des séquences que l'on vient d'enregistrer (lecture).....	47
■ Réglage du volume sonore.....	47
Recherche d'une séquence que l'on désire visionner.....	49
Lecture au ralenti.....	51
Lecture d'images fixes et d'images avancées une par une (lecture d'images fixes/trame par trame).....	53
Lecture sur un téléviseur (avec le support d'accueil vidéo [AV ONE TOUCH STATION] raccordé).....	55
Après l'utilisation.....	57

Opérations plus poussées

Visionnement de séquences enregistrées pendant la pause d'enregistrement (recherche caméscope).....	59
Recherche de la fin d'une partie enregistrée sur une cassette (recherche d'espace vierge).....	61
Recherche du début d'enregistrements marqués du signal d'index (recherche d'index).....	63
Ouverture/fermeture en fondu.....	69
Enregistrement en diverses situations (programme AE).....	71
Enregistrement avec effets spéciaux (effets numériques).....	75
■ Mode volet.....	79
■ Mode mixage.....	81
Enregistrement aux couleurs naturelles (balance des blancs).....	83
Réglage manuel de la balance des blancs.....	85
Réglage manuel de la vitesse d'obturateur.....	87
Réglage manuel du diaphragme.....	89
Ajout de nouveaux sons sur une cassette enregistrée (repiquage sonore).....	91
Télécommande.....	95
■ Insertion de la pile-bouton.....	101
■ Utilisation de la télécommande.....	103

Montage

Copie sur une cassette S-VHS (VHS) (repiquage).....	105
Copie à l'aide d'une table de montage.....	109
Utilisation du caméscope avec une imprimante vidéo.....	113
Utilisation de la fonction impression automatique (AUTOPRINT).....	115
Utilisation du caméscope avec un ordinateur.....	119

Remarques, divers

Utilisation de l'écran de menu.....	121
Fonctions de menu.....	123
Réglage de la date et de l'heure.....	129
Réglage du moniteur LCD.....	133
Précautions d'utilisation.....	135
■ Condensation.....	139
■ Encrassement des têtes vidéo et remède.....	141
■ Bon usage de la batterie.....	143
■ Précautions pour le rangement.....	145
■ Moniteur LCD et pare-soleil d'objectif.....	147
■ Nettoyage du viseur.....	147
■ Lecture répétée.....	147
Glossaire.....	149
■ Système vidéo numérique.....	149
■ Mise au point.....	151
■ Réglage de la balance des blancs.....	155
■ Température de la couleur.....	157
■ Code temporel.....	159
■ Fonction arrêt mémoire.....	159
Indications sur le moniteur LCD/dans le viseur.....	161
Avant de faire appel à un technicien (Problèmes & Solutions).....	173
Accessoires en option.....	181
Spécifications.....	183

Indice

Antes de grabar

Accesorios básicos.....9
 Controles y componentes.....11
 Tres tipos de fuentes de alimentación.....17
 ■ Alimentación del tomacorriente17
 ■ Alimentación del encendedor de cigarrillos de un coche17
 ■ Alimentación de la batería19
 Colocación del casete23
 ■ Mode del larga duración25
 Utilización del visor.....27
 Utilización del monitor de cristal líquido27
 Utilización de la tapa del objetivo29
 Ajuste de la correa de la empuñadura29
 Ajuste de la correa al hombro29

Funciones básicas

Grabación.....31
 Verificación de imagen grabada (confirmación de la grabación)33
 Grabación de escenas con iluminación de fondo (compensación del fondo)33
 Autograbación (grabación con el monitor de cristal líquido hacia adelante).....35
 Enfoque manual del objeto (enfoque manual)37
 Ampliación del objeto o gran ángulo de grabación (acercamiento/alejamiento con zoom).....39
 Utilización de la videocámara como cámara fotográfica (toma fotográfica).....41
 Grabación en el modo de cine (modo de cine).....43
 Grabación con mínimo movimiento de la cámara (súper estabilizador de imagen)45
 Grabación de imágenes fijas.....45
 Reproducción de la escena que se acaba de grabar en la videocámara (Reproducción).....47
 ■ Ajuste del volumen del sonido.....47
 Búsqueda de una escena que se desea reproducir.....49
 Reproducción en cámara lenta (Detalle de movimientos)51
 Reproducción de imágenes fijas y avance cuadro por cuadro (imagen fija/avance de imágenes fijas)53
 Reproducción en un televisor (con la estación conectora instalada)55
 Después de utilizar57

Funciones de avanzada

Reproducción de escenas grabadas durante la pausa de grabación (búsqueda de cámara).....59
 Búsqueda del final de la parte grabada en un casete (búsqueda de espacio en blanco).....61
 Búsqueda del principio de las escenas grabadas que están marcadas con una señal índice (Búsqueda de índices).....63
 Esfumado de aparición/desaparición69
 Grabación en distintas condiciones (EA programada)71
 Grabación con efectos especiales (efectos digitales).....75
 ■ Modo de cortinilla79
 ■ Modo de mezcla81
 Grabación con colores naturales (balance del blanco)83
 Ajuste manual del balance del blanco.....85
 Ajuste manual de velocidad de obturación.....87
 Ajuste manual del iris (número f).....89
 Adición de nuevos sonidos en el casete grabado (doblaje de audio)91
 Mando a distancia95
 ■ Colocación de la pila tipo botón.....101
 ■ Utilización del mando a distancia103

Edición

Copia en un casete S-VHS (VHS) (Doblaje)105
 Copia utilizando un control de edición.....109
 Utilización de la videocámara con una impresora de video113
 Utilización de la función de impresión automática (AUTOPRINT).....115
 Utilización de la videocámara con una computadora.....119

Notas, Otros

Utilización de la pantalla del menú.....121
 Funciones del menú.....123
 Ajuste de la fecha y la hora129
 Ajuste del monitor de cristal líquido.....133
 Precauciones para el uso.....135
 ■ Condensación.....139
 ■ Cabezas de video sucias y solución.....141
 ■ Uso óptimo de la batería143
 ■ Precauciones al guardar145
 ■ Monitor de cristal líquido y protector de objetivo147
 ■ Limpieza del visor.....147
 ■ Reproducción repetida147
 Glosario149
 ■ Sistema de video digital.....149
 ■ Enfoque151
 ■ Ajuste del balance del blanco.....155
 ■ Temperatura de color157
 ■ Código de tiempo159
 ■ Función de parada de memoria.....159
 Indicaciones en el monitor de cristal líquido/en el visor161
 Antes de acudir al servicio técnico (Problemas y Soluciones).....173
 Accesorios opcionales.....181
 Especificaciones.....183

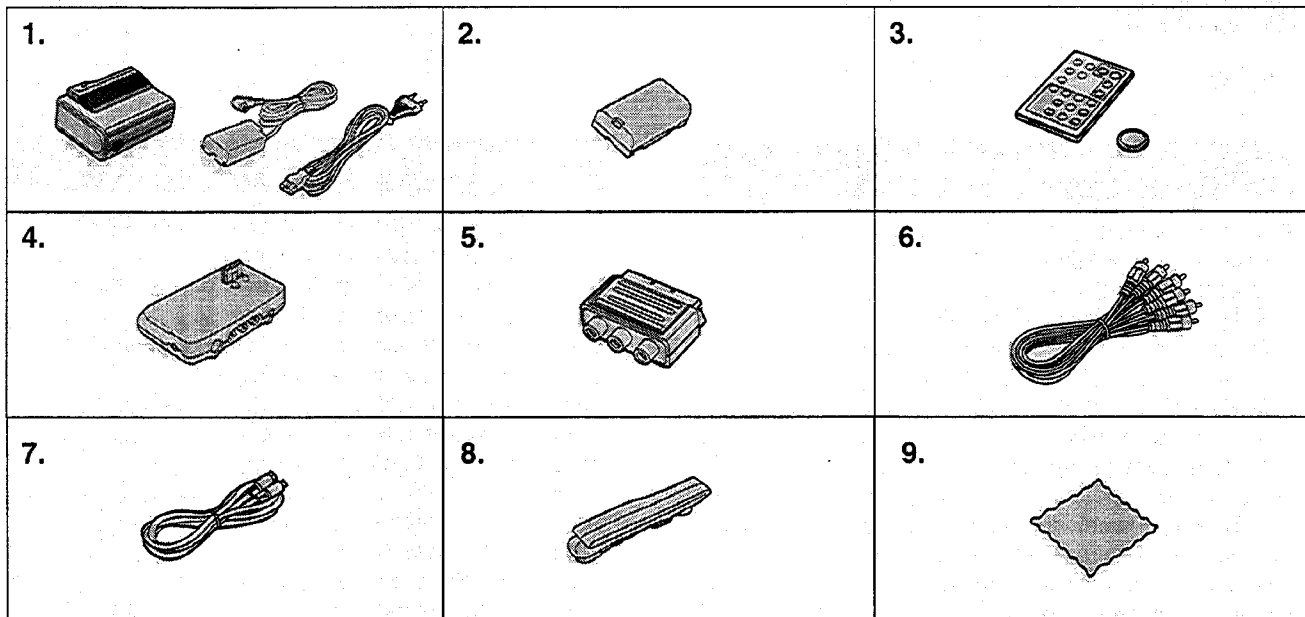

DEUTSCH

Mitgeliefertes Zubehör

1. **Netzadapter (→ 16, 18)**
Zur Versorgung des Camerarecorders mit Strom.
Zum Aufladen des Akkus.
Gleichstrom-Anschlußkabel und Netzkabel (→ 16, 18)
Zum Anschließen des Netzadapters an den Camerarecorder und an eine Netzsteckdose.
2. **Akku (→ 18)**
Zur Versorgung des Camerarecorders mit Strom.
3. **Fernbedienung und Knopfzelle (→ 94, 100)**
4. **Anschluß-Box [AV ONE TOUCH STATION] (→ 54, 104)**
Ausgestattet mit AV-Buchsen, Edit-Buchse und Digital-Standbild-Buchse sowie kopfhörerbuchse.
5. **21-poliger Adapter (Scart) (→ 106, 108, 110)**
6. **AV-Kabel (→ 106, 108, 110)**
7. **S-Video-Kabel (→ 106, 108, 110)**
8. **Schultertrageriemen (→ 28)**
9. **Linienreinigungstuch**
Zum Reinigen der Objektivlinse und des LCD-Monitors.

ENGLISH

Standard Accessories

1. **AC Adaptor (→ 16, 18)**
To supply power to the Movie Camera.
To charge the Battery.
DC Input Cable and AC Mains Cable (→ 16, 18)
To connect the AC Adaptor to the Movie Camera and to an AC mains socket.
2. **Battery Pack (→ 18)**
To supply the Movie Camera with power.
3. **Remote Controller and Button-Type Battery (→ 94, 100)**
4. **Output Terminal Box [AV ONE TOUCH STATION] (→ 54, 104)**
Equipped with AV Sockets, Edit Socket and Digital Still Picture Terminal and Headphones Socket.
5. **21-pin Adaptor (→ 106, 108, 110)**
6. **AV Cable (→ 106, 108, 110)**
7. **S-Video Cable (→ 106, 108, 110)**
8. **Shoulder Strap (→ 28)**
9. **Cleaning Tissue**
For cleaning the Lens and the Monitor.

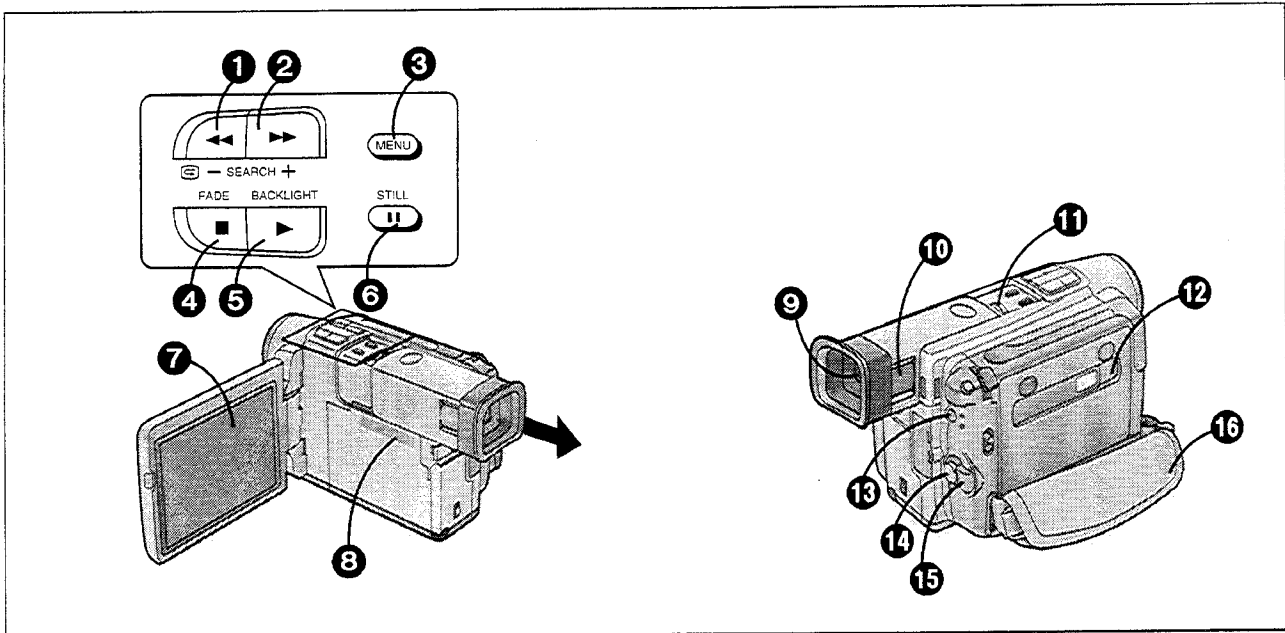

DEUTSCH

Bedienungselemente und Bauteile

- ➊ Rückwärts-Suchlauf-Taste/Rückspul-/Rückwärts-Bildsuchlauf-Taste/Aufnahmeprüf-Taste [◀◀] (→ 32, 46, 48, 58)
- ➋ Vorwärts-Suchlauf-Taste/Vorspul-/Vorwärts-Bildsuchlauf-Taste [▶▶] (→ 48, 58)
- ➌ Menü-Taste [MENU] (→ 42, 120)
- ➍ Ein-/Ausblend-Taste/Stopp-Taste [■] (→ 46, 68)
- ➎ Gegenlicht-Taste/Wiedergabe-Taste [▶] (→ 32, 46)
- ➏ Standbild-/Pausentaste [||] (→ 44, 52)
- ➐ LCD-Monitor (→ 26)
- ➑ Lautsprecher (→ 46)
- ➒ Sucher (→ 26)
- ➓ Okularkorrektur-Regler (→ 26)
- ➑ Multifunktions-Regler/Taste [PUSH] (→ 36, 46, 52, 76, 82, 84, 86, 88, 120)
- ➒ Cassettenfach-Verriegelungstaste [△ LOCK] (→ 22)
- ➓ Umschalttaste für den Wiedergabe-Modus/Aufnahme-Modus und Lampen [VCR] und [CAMERA] (→ 30, 46)
- ➑ Aufnahme-Start-/Stopp-Taste (→ 30)
- ➒ Ein-/Aus-Schalter [POWER ON/OFF] (→ 26, 30)
- ➓ Handgriff-Riemen (→ 28)

ENGLISH

Controls and Components

- ➊ Reverse Search Button/Rewind/Review Button/Recording Check Button [◀◀] (→ 32, 46, 48, 58)
- ➋ Forward Search Button/Fast Forward/Cue Button [▶▶] (→ 48, 58)
- ➌ Menu Button [MENU] (→ 42, 120)
- ➍ Fade Button/Stop Button [■] (→ 46, 68)
- ➎ Backlight Button/Play Button [▶] (→ 32, 46)
- ➏ Still Button/Pause Button [||] (→ 44, 52)
- ➐ LCD Monitor (→ 26)
- ➑ Speaker (→ 46)
- ➒ Finder (→ 26)
- ➓ Eyepiece Corrector Dial (→ 26)
- ➑ Multi-Function [PUSH] Dial (→ 36, 46, 52, 76, 82, 84, 86, 88, 120)
- ➒ Cassette Compartment Lock Button [△ LOCK] (→ 22)
- ➓ VCR (Playback) Mode/Camera (Recording) Mode Button (and Lamps) (→ 30, 46)
- ➑ Recording Start/Stop Button (→ 30)
- ➒ Power Switch [POWER ON/OFF] (→ 26, 30)
- ➓ Grip Belt (→ 28)

FRANÇAIS

Accessoires standard

- 1. Bloc d'alimentation/charge (→ 17, 19)**
Pour alimenter le caméscope.
Pour charger la batterie.
Câble d'entrée CC et câble d'alimentation secteur (→ 17, 19)
Pour raccorder le bloc d'alimentation/charge au caméscope et à une prise d'alimentation secteur.
- 2. Batterie (→ 19)**
Pour alimenter le caméscope.
- 3. Télécommande et pile-bouton (→ 95, 101)**
- 4. Support d'accueil vidéo [AV ONE TOUCH STATION] (→ 55, 105)**
Equipé de prises audio/vidéo, d'une prise de montage, d'une borne d'image fixe numérique et d'une prise de casque d'écoute.
- 5. Adaptateur péritel (→ 107, 109, 111)**
- 6. Câble audio/vidéo (→ 107, 109, 111)**
- 7. Câble S-Vidéo (→ 107, 109, 111)**
- 8. Bandoulière (→ 29)**
- 9. Tissu de nettoyage d'objectif**
Pour nettoyer l'objectif et le moniteur LCD.

ESPAÑOL

Accesorios básicos

- 1. Adaptador de CA (→ 17, 19)**
Para alimentar la videocámara.
Para cargar la batería.
Cable de entrada de CC y cable eléctrico de CA (→ 17, 19)
Para conectar el adaptador de CA en la videocámara y en un tomacorriente de CA.
- 2. Batería (→ 19)**
Para alimentar eléctricamente la videocámara.
- 3. Mando a distancia y pila tipo botón (→ 95, 101)**
- 4. Puerto de conexiones [AV ONE TOUCH STATION] (→ 55, 105)**
Tiene tomas AV, toma de edición, terminal de imagen fija digital y toma para auriculares.
- 5. Adaptador de 21 patillas (→ 107, 109, 111)**
- 6. Cable AV (→ 107, 109, 111)**
- 7. Cable S-Video (→ 107, 109, 111)**
- 8. Correa al hombro (→ 29)**
- 9. Paño para limpieza de lentes**
Para limpiar el objetivo y el monitor de cristal líquido.

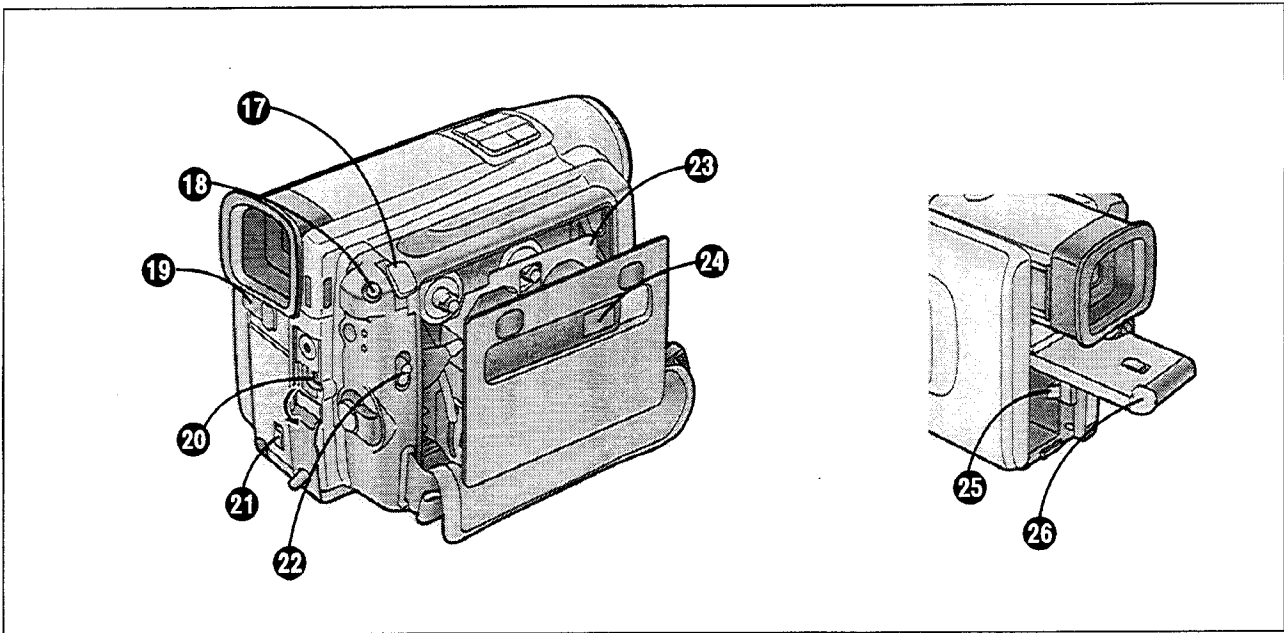

DEUTSCH

- 17 Zoomhebel [W/T] (→ 38)
- 18 Standbild-Aufnahmetaste [PHOTO SHOT] (→ 40)
- 19 Öffnungshebel für den LCD-Monitor [PUSH OPEN] (→ 26)
- 20 DV-Buchse [DV]
Für die Ausgabe von Digital-Signalen
Diese Buchse mit einem Digital-Video-Gerät
verbinden, das mit einer IEEE1394-kompatiblen DV-
Buchse ausgestattet ist.
♦ Diese Buchse kann nicht zum Eingeben von
Digital-Signalen in diesen Camerarecorder benutzt
werden.
- 21 Akkufach-Öffnungshebel [▲ BATTERY] (→ 18)
- 22 Cassettenauswurf-Taste [▲ EJECT] (→ 22)
- 23 Cassettenfach (→ 22)
- 24 Cassettenfach-Fenster (→ 22)
- 25 Akku-Auswurfhebel (→ 18)
- 26 Abdeckung für den Gleichstrom-
Eingangskabel-Schlitz (→ 16)

ENGLISH

- 17 Zoom Lever [W/T] (→ 38)
- 18 Photoshot Button [PHOTO SHOT] (→ 40)
- 19 LCD Monitor Open Lever [PUSH OPEN] (→ 26)
- 20 DV Terminal [DV]
To output digital signals.
Connect it to digital video equipment with IEEE1394-
compatible DV input terminal.
♦ This terminal cannot be used to input digital signals
into this Movie Camera.
- 21 Battery Compartment Cover Open Lever [▲ BATTERY] (→ 18)
- 22 Cassette Eject Button [▲ EJECT] (→ 22)
- 23 Cassette Compartment (→ 22)
- 24 Cassette Compartment Window (→ 22)
- 25 Battery Eject Lever (→ 18)
- 26 Cover for DC Input Cable Slot (→ 16)

FRANÇAIS

Commandes et composants

- ① Touche de repérage arrière/touche de rebobinage/repérage arrière/touche de vérification d'enregistrement [◀◀] (→ 33, 47, 49, 59)
- ② Touche de repérage avant/touche d'avance rapide/repérage avant [▶▶] (→ 49, 59)
- ③ Touche de menu [MENU] (→ 43, 121)
- ④ Touche de fondu/touche d'arrêt [■] (→ 47, 69)
- ⑤ Touche de contre-jour/touche de lecture [▶] (→ 33, 47)
- ⑥ Touche d'image fixe/touche de pause [||] (→ 45, 53)
- ⑦ Moniteur LCD (→ 27)
- ⑧ Haut-parleur (→ 47)
- ⑨ Viseur (→ 27)
- ⑩ Molette du correcteur d'oculaire (→ 27)
- ⑪ Molette multifonctions/bouton-poussoir [PUSH] (→ 37, 47, 53, 77, 83, 85, 87, 89, 121)
- ⑫ Touche de verrouillage du compartiment de cassette [△ LOCK] (→ 23)
- ⑬ Touche (et témoins) du mode magnétoscope (lecture)/mode caméscope (enregistrement) (→ 31, 47)
- ⑭ Touche de départ/arrêt d'enregistrement (→ 31)
- ⑮ Interrupteur d'alimentation [POWER ON/OFF] (→ 27, 31)
- ⑯ Courroie de poignée (→ 29)

ESPAÑOL

Controles y componentes

- ① Botón de búsqueda hacia atrás/rebobinado/localización regresiva/verificación de la grabación [◀◀] (→ 33, 47, 49, 59)
- ② Botón de búsqueda hacia adelante/avance rápido/localización progresiva [▶▶] (→ 49, 59)
- ③ Botón de menú [MENU] (→ 43, 121)
- ④ Botón de esfumado/botón de parada [■] (→ 47, 69)
- ⑤ Botón de luz de fondo/botón de reproducción [▶] (→ 33, 47)
- ⑥ Botón de imagen fija/botón de pausa [||] (→ 45, 53)
- ⑦ Monitor de cristal líquido (→ 27)
- ⑧ Altavoz (→ 47)
- ⑨ Visor (→ 27)
- ⑩ Dial del corrector del ocular (→ 27)
- ⑪ Botón pulsador/dial multifuncional [PUSH] (→ 37, 47, 53, 77, 83, 85, 87, 89, 121)
- ⑫ Botón del seguro del casetero [△ LOCK] (→ 23)
- ⑬ Botón de modo de videograbadora (reproducción)/videocámara (grabación) (y luces) (→ 31, 47)
- ⑭ Botón de inicio/parada de grabación (→ 31)
- ⑮ Interruptor principal [POWER ON/OFF] (→ 27, 31)
- ⑯ Empuñadura (→ 29)

FRANÇAIS

- ⑰ Levier du zoom [W/T] (→ 39)
- ⑱ Touche d'instantané [PHOTO SHOT] (→ 41)
- ⑲ Levier d'ouverture du moniteur LCD [PUSH OPEN] (→ 27)
- ⑳ Borne DV [DV]
Pour la sortie des signaux numériques.
La raccorder à l'appareil vidéo numérique par une borne d'entrée DV compatible IEEE1394.
♦ Cette borne ne peut pas être utilisée pour entrer des signaux numériques dans ce caméscope.
- ㉑ Levier d'ouverture du couvercle du compartiment de batterie [▲ BATTERY] (→ 19)
- ㉒ Touche d'éjection du compartiment de cassette [▲ EJECT] (→ 23)
- ㉓ Compartiment de cassette (→ 23)
- ㉔ Fenêtre du compartiment de cassette (→ 23)
- ㉕ Levier d'éjection de batterie (→ 19)
- ㉖ Couvercle de la fente du câble d'entrée CC (→ 17)

ESPAÑOL

- ⑰ Palanca del zoom [W/T] (→ 39)
- ⑱ Botón de fotografía [PHOTO SHOT] (→ 41)
- ⑲ Palanca de apertura del monitor de cristal líquido [PUSH OPEN] (→ 27)
- ⑳ Terminal de video digital [DV]
Para que salgan señales digitales.
Conecte en el equipo de video digital con terminal de entrada de video digital compatible con IEEE-1394.
♦ Este terminal no puede utilizarse para entrar señales digitales en esta videocámara.
- ㉑ Palanca de expulsión de la tapa del compartimiento de la batería [▲ BATTERY] (→ 19)
- ㉒ Botón de expulsión del compartimiento de cassetes [▲ EJECT] (→ 23)
- ㉓ Portacasete (→ 23)
- ㉔ Ventana del compartimiento de casete (→ 23)
- ㉕ Palanca de expulsión de batería (→ 19)
- ㉖ Cubierta para la ranura del cable de entrada de CC (→ 17)

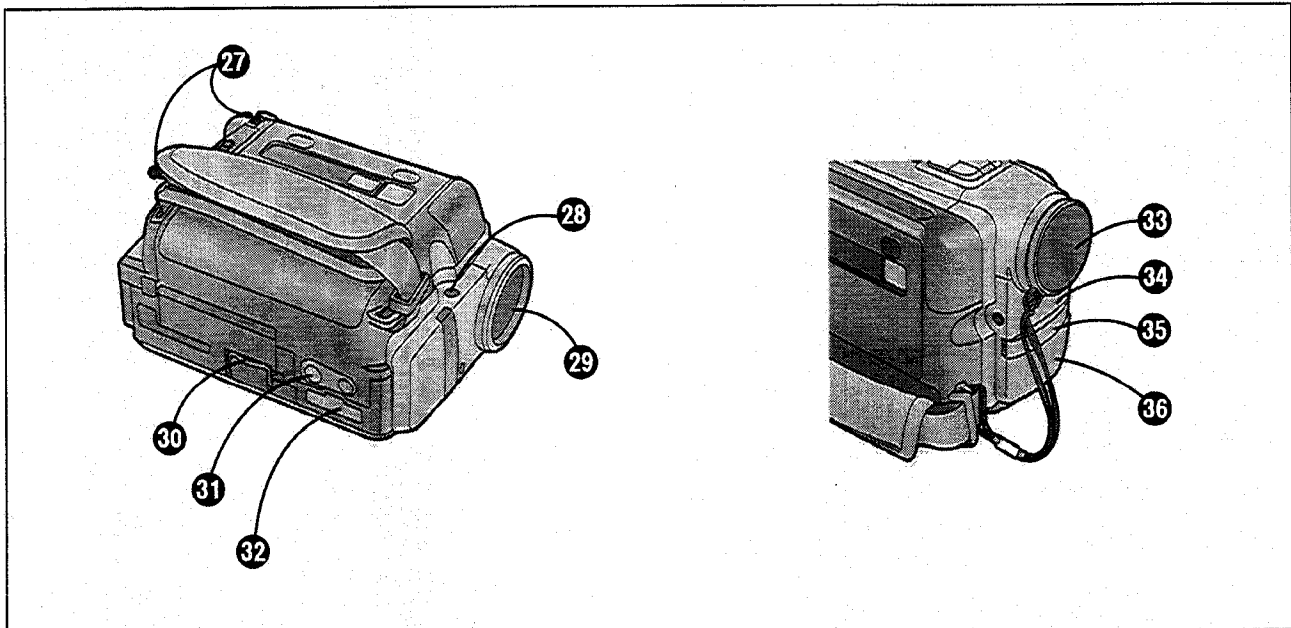

DEUTSCH

- 27 Halterungen für den Schultertrageriemen (→ 28)**
- 28 Mikrophonbuchse [MIC]**
 Zum Anschließen eines externen Mikrofons oder einer Stereoanlage. (Durch Anschluß an diese Buchse wird das eingebaute Mikrophon ausgeschaltet.)
 Buchse: Mini-Klinke (M3)
 Impedanz: Weniger als 4,7 kohm
 Typ: Stereo
 (Beim Anschluß eines Mono-Mikrofons wird auf dem rechten Tonkanal kein Ton aufgezeichnet.)
 Empfindlichkeit: Ca. -70 dB
 Stromversorgung für das Mikrophon: Nicht nötig
- 29 Objektiv**
- 30 Monitorstütze (→ 46)**
- 31 Stativanschluß**
 Zum Befestigen des Camerarecorders auf einem Stativ (nicht im Lieferumfang).
- 32 Multi-Anschluß [MULTI] (→ 54, 104)**
- 33 Objektivdeckel (→ 56, 84)**
- 34 Aufnahme-Anzeigelampe (→ 30)**
- 35 Weißabgleich-Sensor (→ 154)/ Fernbedienungs-Sensor (→ 102)**
- 36 Mikrophon (eingebaut, Stereo)**

ENGLISH

- 27 Shoulder Strap Holders (→ 28)**
- 28 Microphone Socket [MIC]**
 To connect an external microphone or audio equipment. (Connecting to this socket deactivates the built-in microphone.)
 Socket: M3-type
 Impedance: Less than 4.7 kohm
 Type: Stereo
 (When connecting a mono microphone, no sound is recorded on the right channel.)
 Approx. -70 dB
 Sensitivity:
 Power Source for Microphone: Unnecessary
- 29 Lens**
- 30 Support Leg (→ 46)**
- 31 Tripod Receptacle**
 To mount the Movie Camera on an optional tripod.
- 32 Multi Terminal [MULTI] (→ 54, 104)**
- 33 Lens Cap (→ 56,84)**
- 34 Recording Lamp (→ 30)**
- 35 White Balance Sensor (→ 154)/Remote Control Sensor (→ 102)**
- 36 Microphone (built-in, stereo)**

FRANÇAIS

- 27 Pattes d'attache de la bandoulière (→ 29)**
- 28 Prise de micro [MIC]**
Pour raccorder un micro extérieur ou un appareil audio. (La connexion à cette prise met le micro incorporé hors circuit.)
- | | |
|--------------------------------------|--|
| Prise: | Type M3 |
| Impédance: | Moins de 4,7 kohms |
| Type: | Stéréo
(Lorsqu'on raccorde un micro mono, aucun son n'est enregistré sur le canal droit.) |
| Sensibilité: | Environ -70 dB |
| Source d'alimentation pour le micro: | Inutile |
- 29 Objectif**
- 30 Support Leg (→ 47)**
- 31 Réceptacle du trépied**
Pour monter le caméscope sur un trépied en option.
- 32 Borne multi [MULTI] (→ 55, 105)**
- 33 Capuchon d'objectif (→ 57, 85)**
- 34 Témoin d'enregistrement (→ 31)**
- 35 Capteur de la balance des blancs (→ 155)/
Capteur de télécommande (→ 103)**
- 36 Micro (incorporé, stéréo)**

ESPAÑOL

- 27 Argollas de la correa al hombro (→ 29)**
- 28 Toma para micrófono [MIC]**
Para conectar un micrófono externo o equipo de audio (Conecte a esta toma para desactivar el micrófono incorporado.)
- | | |
|---------------------------------------|---|
| Toma: | Tipo M3 |
| Impedancia: | Menos de 4,7 kiloomio |
| Tipo: | Estéreo
(Cuando se conecta un micrófono monoaural, no se graba ningún sonido en el canal derecho.) |
| Sensibilidad: | Aprox. -70 dB |
| Alimentación eléctrica del micrófono: | No es necesario |
- 29 Objetivo**
- 30 Pata de soporte (→ 47)**
- 31 Rosca para trípode**
Para instalar la videocámara en un trípode opcional.
- 32 Terminal múltiple [MULTI] (→ 55, 105)**
- 33 Tapa del objetivo (→ 57, 85)**
- 34 Luz de grabación (→ 31)**
- 35 Sensor de balance del blanco (→ 155)/
sensor de mando a distancia (→ 103)**
- 36 Micrófono (incorporado, estéreo)**

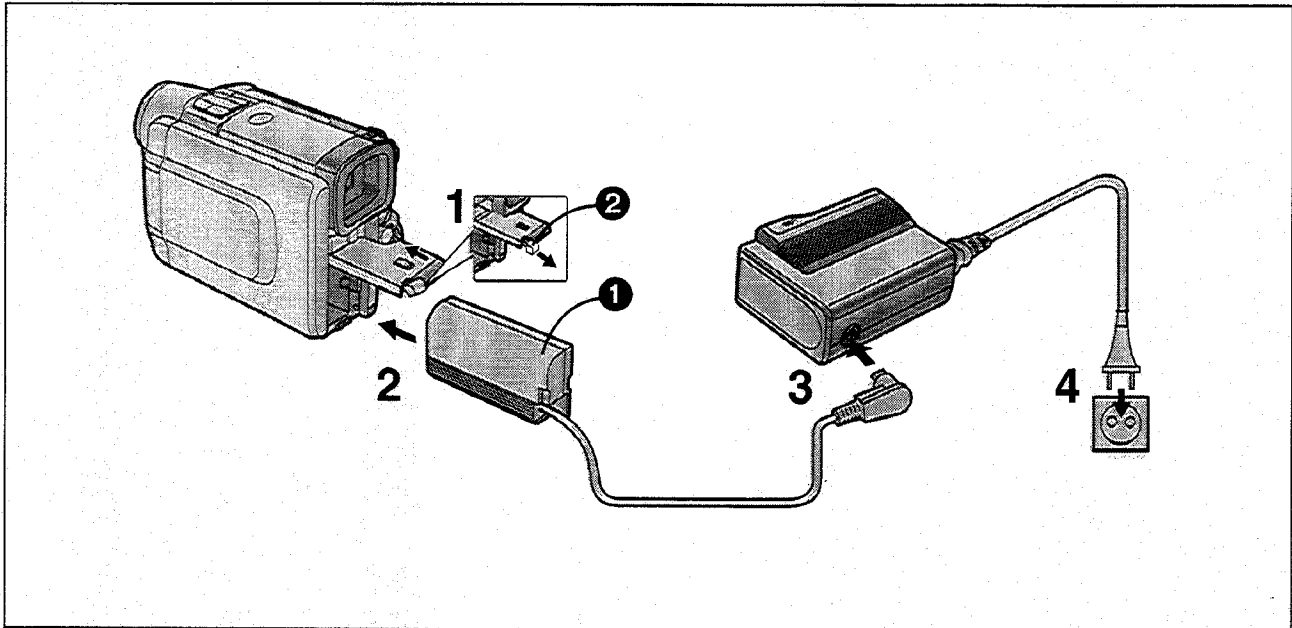

DEUTSCH

Die 3 Arten der Stromversorgung

- 1) Netzadapter (mitgeliefert) zur Stromversorgung von einer Netzsteckdose
- 2) Auto-Ladegerät (Batterie) zur Stromversorgung von einer Zigarettenanzünderbuchse
- 3) Akku (mitgeliefert) (→ 18)

■ Stromversorgung von einer Netzsteckdose

1 Den Hebel [**▲ BATTERY**] nach oben schieben, um den Akkufachdeckel zu öffnen.

2 Den Akku-förmigen Stecker des Gleichstrom-Eingangskabels **1** in das Akkufach einstecken.

Die Abdeckung für den Gleichstrom-Eingangskabel-Schlitz **2** zurückziehen und abheben. Das Kabel durch den Schlitz führen und den Akkufachdeckel schließen.

3 Das andere Ende des Gleichstrom-Eingangskabels an den Netzadapter anschließen.

4 Das Netzkabel an eine Netzsteckdose anschließen.

- ◆ Vor dem Herausziehen des Netzkabels den Ein-/Aus-Schalter am Camerarecorder unbedingt auf [OFF] stellen.
- ◆ Bei längerem Einsatz des Camerarecorders erhitzt er sich; dies ist jedoch normal.

■ Stromversorgung von der Zigarettenanzünderbuchse im Auto

Mit Hilfe des Auto-Ladegerätes (Batterie) VW-KBD1E; Sonderzubehör) können Sie den Camerarecorder von der Zigarettenanzünderbuchse in einem Auto mit Strom versorgen.

Sie können ihn zudem zum Aufladen des Akkus des Camerarecorders verwenden.

- ◆ Nach dem Gebrauch das Auto-Ladegerät (Batterie) unbedingt aus der Zigarettenanzünderbuchse herausziehen.
- ◆ Unbedingt zuerst den Motor anlassen, bevor Sie das Auto-Ladegerät (Batterie) anschließen, andernfalls könnte die Sicherung durchbrennen.

ENGLISH

The 3 Types of Power Supplies

- 1) AC Adaptor (supplied) to supply power from an AC mains socket
- 2) Car Battery Charger (optional) to supply power from a Cigarette Lighter Socket
- 3) Battery (supplied) (→ 18)

■ Supplying Power from an AC Mains Socket

1 Slide the [**▲ BATTERY**] Lever upward to open the Battery Compartment Cover.

2 Insert the battery-shaped connector of the DC Input Cable **1** into the Movie Camera.

Pull back the Cover for DC Input Cable Slot **2** and lift it. Pass the DC Input Cable through this slot and close the Battery Compartment Cover.

3 Connect the other end of the DC Input Cable to the AC Adaptor.

4 Connect the AC Mains Cable to an AC mains socket.

- ◆ Before disconnecting the AC Mains Cable, set the [POWER ON/OFF] Switch to [OFF].
- ◆ If you use the Movie Camera for a long time, it becomes warm. However, this is normal.

■ Supplying Power from the Cigarette Lighter Socket in a Car

You can use the optional Car Battery Charger VW-KBD1E to supply the Movie Camera with power from the Cigarette Lighter Socket in a car.

In addition, you can also use it to charge the Movie Camera's Battery.

- ◆ After use, be sure to disconnect the Car Battery Charger from the Cigarette Lighter Socket.
- ◆ Be sure to start the car engine before you connect the Car Battery Charger, otherwise the fuse may blow.

FRANÇAIS

Les trois types d'alimentation

- 1) Bloc d'alimentation/charge (fourni) pour alimenter le caméscope à partir d'une prise secteur
- 2) Chargeur sur allume-cigare (en option) pour alimenter le caméscope à partir d'une prise pour allume-cigare
- 3) Batterie (fournie) (→ 19)

■ Alimentation à partir d'une prise secteur

1 Faire glisser le levier [▲ BATTERY] vers le haut pour ouvrir le couvercle du compartiment de batterie.

2 Insérer le connecteur en forme de batterie du câble d'entrée CC ① dans le caméscope.

Tirer le couvercle de la fente du câble d'entrée CC ② vers soi et le soulever. Faire passer le câble d'entrée CC par cette fente et refermer le couvercle du compartiment de batterie.

3 Raccorder l'autre extrémité du câble d'entrée CC au bloc d'alimentation/charge.

4 Raccorder le câble d'alimentation secteur à une prise secteur.

- ◆ Avant de débrancher le câble d'alimentation secteur, mettre l'interrupteur [POWER ON/OFF] sur [OFF].
- ◆ Lorsque le caméscope fonctionne pendant une longue durée, il s'échauffe. Ceci est normal.

■ Alimentation à partir de la prise pour allume-cigare d'une voiture

Il est possible d'utiliser le chargeur sur allume-cigare VW-KBD1E pour alimenter le caméscope à partir de la prise pour allume-cigare d'une voiture.

En outre, on peut aussi l'utiliser pour charger la batterie du caméscope.

- ◆ Après l'utilisation, veiller à débrancher le chargeur sur allume-cigare de la prise pour allume-cigare.
- ◆ Veiller à faire démarrer le moteur de la voiture avant de brancher le chargeur sur allume-cigare, sinon le fusible risquera de sauter.

ESPAÑOL

Tres tipos de fuentes de alimentación

- 1) Adaptador de CA (suministrado) para enchufar en el tomacorriente de CA.
- 2) Cargador de batería del coche (opcional) para conectar en el encendedor de cigarrillos
- 3) Batería suministrada (→ 19)

■ Alimentación del tomacorriente

1 Deslice la palanca [▲ BATTERY] hacia arriba para abrir la tapa del compartimiento de la batería.

2 Colocación del conector con forma de batería, del cable de entrada de CC ① en la videocámara.

Abra la cubierta de la ranura del cable de entrada de CC ② y levántela. Pase el cable de entrada de CC por esta ranura y cierre la tapa del compartimiento de la batería.

3 Conecte la otra punta del cable de entrada de CC en el adaptador de CA.

4 Conecte el cable eléctrico en un tomacorriente de CA.

- ◆ Antes de desconectar el cable eléctrico de CA mueva el interruptor [POWER ON/OFF] a [OFF].
- ◆ Si utiliza la videocámara durante un largo período de tiempo, se calienta. Sin embargo esto es normal.

■ Alimentación del encendedor de cigarrillos de un coche

Se puede utilizar el cargador de batería del coche opcional VW-KBD1E para alimentar la videocámara con el encendedor de cigarrillos del coche.

Además, se puede utilizar para cargar la batería de la videocámara.

- ◆ Después de utilizar, desconecte el cargador de la batería del coche, del encendedor de cigarrillos.
- ◆ Arranque el motor antes de conectar el cargador de batería del coche porque, de lo contrario, puede fundirse el fusible.

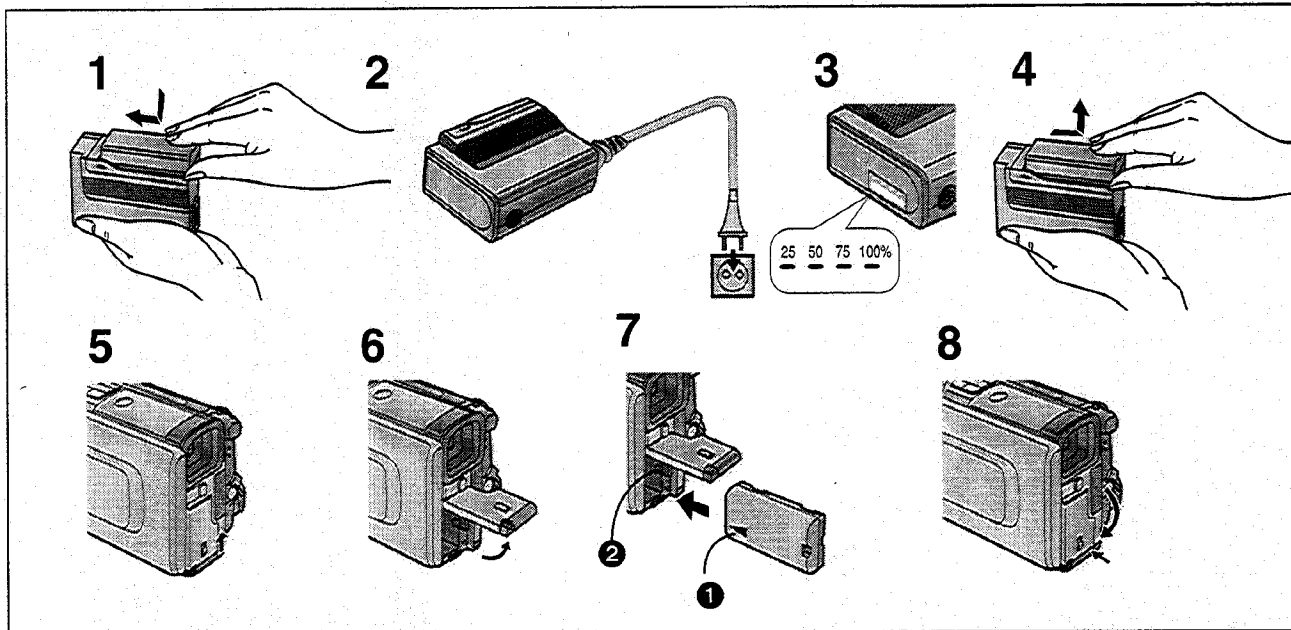

DEUTSCH

■ Stromversorgung mit dem Akku

Vor der Auslieferung aus der Fabrik wurde der Akku nur minimal aufgeladen. Er muß daher vor der Inbetriebnahme zuerst vollständig aufgeladen werden.

- 1** Den Akku waagrecht bis zum Anschlag auf den Netzadapter aufschieben.
- 2** Das Netzkabel an den Netzadapter und an eine Netzsteckdose anschließen.
- 3** Sobald alle vier Ladeanzeigelampen am Netzadapter leuchten, ist das Aufladen beendet.
- 4** Zum Abnehmen des Akkus diesen in entgegengesetzter Richtung zum Schritt 1 schieben.
 - Auch das Netzkabel aus der Netzsteckdose ziehen.
- 5** Den Hebel [▲ BATTERY] schieben.
- 6** Den Akkufachdeckel öffnen.
- 7** Den Akku mit der Markierung ① nach innen gerichtet einsetzen.
- 8** Den Akkufachdeckel so schließen, daß er mit einem Klick verriegelt.

Herausnehmen des Akkus

Den Akkufachdeckel öffnen und den Akku-Auswurfhebel ② drücken.

- ◆ Die Hand über das Akkufach halten, damit der Akku nicht herausfallen kann.
- ◆ Vor dem Herausnehmen des Akkus den Schalter [POWER ON/OFF] auf [OFF] stellen.

Vorsicht

Den Akku mit der Markierung (▲) ins Innere des Camerarecorders gerichtet einsetzen, wie oben gezeigt. Das Einsetzen des Akkus mit nach außen gerichteter Markierung könnte den Camerarecorder ernsthaft beschädigen.

ENGLISH

■ Supplying Power with the Battery

The Battery was only minimally charged before shipping. Therefore, fully charge it before you use it for the first time.

- 1** Place the Battery on the AC Adaptor as shown above and slide it horizontally until it stops.
- 2** Connect the AC Mains Cable to the AC Adaptor and an AC mains socket.
- 3** When all four Charge Lamps are lit, charging is finished.
- 4** Remove the Battery by sliding it in the opposite direction of Step 1 above.
 - Also disconnect the AC Mains Cable.
- 5** Slide the [▲ BATTERY] Lever.
- 6** Open the Battery Compartment Cover.
- 7** Insert the Battery with ① pointing inside.
- 8** Close the Battery Compartment Cover so that it locks with a click.

Removing the Battery

Open the Battery Compartment Cover and push the Battery Eject Lever ②.

- ◆ Hold your hand over the Battery Compartment Cover to prevent the Battery from dropping.
- ◆ Before removing the Battery, set the [POWER ON/OFF] Switch to [OFF].

Caution

Be sure to insert the Battery with the [▲] mark pointing into the Movie Camera. If you insert it with the mark pointing outside, it could damage the Movie Camera.

FRANÇAIS

■ Alimentation à partir de la batterie

Avant l'expédition, la batterie a été chargée au minimum. Par conséquent, il faut la charger complètement avant de l'utiliser pour la première fois.

- 1 Placer la batterie sur le bloc d'alimentation/charge comme indiqué sur l'illustration ci-dessus, et la faire glisser bien à fond horizontalement.**
- 2 Raccorder le câble d'alimentation secteur au bloc d'alimentation/charge et à une prise secteur.**
- 3 Lorsque les quatre témoins de charge du bloc d'alimentation/charge sont tous allumés, la charge est terminée.**
- 4 Retirer la batterie en la faisant glisser dans la direction opposée à celle de l'étape 1 ci-dessus.**
 - Débrancher aussi le câble d'alimentation secteur.
- 5 Faire glisser le levier [▲ BATTERY].**
- 6 Ouvrir le couvercle du compartiment de batterie.**
- 7 Insérer la batterie de manière que la marque ❶ soit orientée vers l'intérieur.**
- 8 Refermer le couvercle du compartiment de batterie de manière qu'il s'encliquette.**

Retrait de la batterie

Ouvrir le couvercle du compartiment de batterie et pousser le levier d'éjection de batterie ❷.

- ◆ Placer la main au-dessus du couvercle du compartiment de batterie pour éviter que la batterie tombe.
- ◆ Avant de retirer la batterie, mettre l'interrupteur [POWER ON/OFF] sur [OFF].

Attention

Veiller à insérer la batterie en orientant la marque [▲] vers l'intérieur du caméscope, comme indiqué ci-dessus. Si on l'insère avec la marque orientée vers l'extérieur, on risque d'endommager le caméscope.

ESPAÑOL

■ Alimentación de la batería

La batería se ha cargado sólo ligeramente a su salida de fábrica. Deberá cargarla totalmente antes de utilizarla por primera vez.

- 1 Coloque la batería en el adaptador de CA tal como en la figura anterior y deslice horizontalmente hasta su tope.**
- 2 Conecte el cable eléctrico de CA en el adaptador de CA y en el tomacorriente de CA.**
- 3 Cuando se enciendan las cuatro luces de carga del adaptador de CA, se ha terminado de cargar.**
- 4 Saque la batería deslizando en el otro sentido del paso 1.**
 - Desenchufe también el cable eléctrico de CA.
- 5 Mueva la palanca [▲ BATTERY].**
- 6 Abra la tapa del compartimento de la batería.**
- 7 Coloque la batería con ❶ apuntando hacia adentro.**
- 8 Cierre la tapa del compartimento de la batería de forma de escuchar un chasquido.**

Para sacar la batería

Abra la tapa del compartimento de la batería y empuje la palanca de expulsión de batería ❷.

- ◆ Ponga la mano sobre la tapa del compartimento de la batería para evitar que la batería se caiga.
- ◆ Antes de sacar la batería, mueva el interruptor [POWER ON/OFF] a [OFF].

Precaución

Coloque la batería con la marca [▲] hacia la videocámara tal como se indica arriba. Si lo coloca con la marca hacia afuera puede dañar la videocámara.

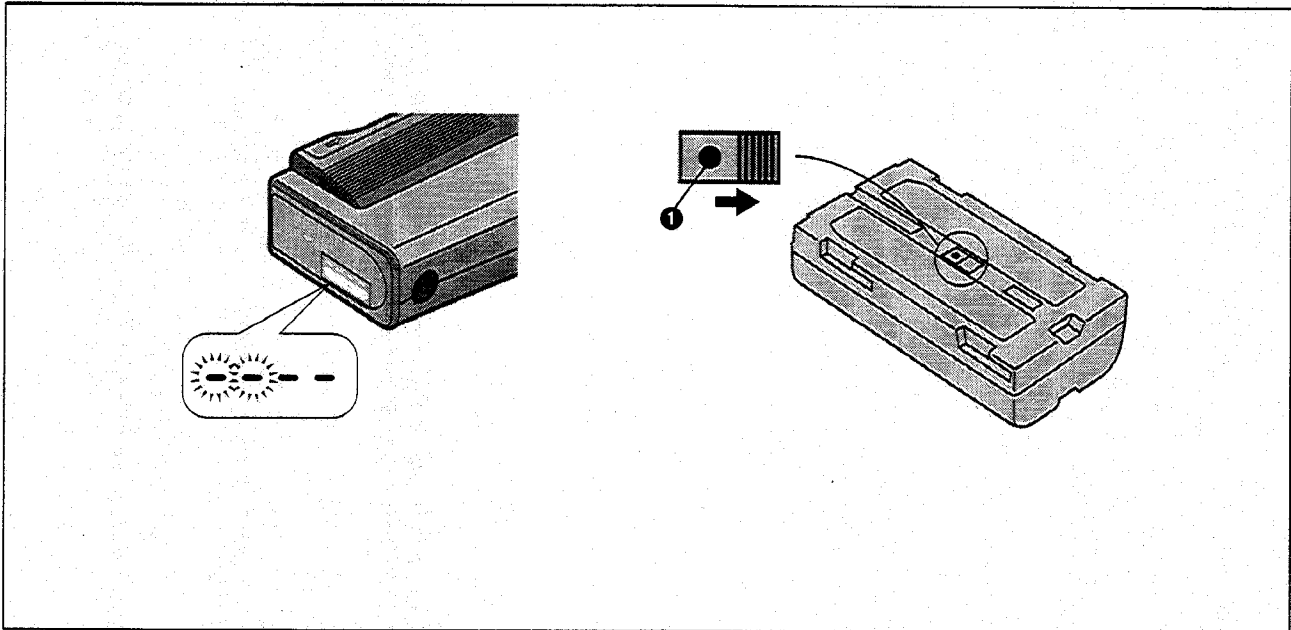

DEUTSCH

Aufladedauer und maximale Aufnahmedauer für Daueraufnahme

Akku-Modell-No.	Aufladedauer	Max. ununterbrochene Aufnahmedauer
Mitgeliefert	80 Min.	100 Min. (75 Min.)
VW-VBD1	80 Min.	100 Min. (75 Min.)
VW-VBD2	160 Min.	180 Min. (140 Min.)
CGR-B/814	320 Min.	420 Min. (330 Min.)

(Bei den in der obigen Tabelle aufgeführten Zeiten handelt es sich um Näherungswerte. Die Zeiten in Klammern gelten für den Aufnahmebetrieb mit LCD-Monitor.)

Die obigen zu Ihrer Information angegebenen Zeiten geben die Aufnahmedauer bei einer Umgebungstemperatur von 20°C und einer relativen Luftfeuchtigkeit von 60% an. Bei niedrigerer oder höherer Temperatur kann eine längere Aufladedauer nötig sein.

- Während des Betriebs und des Aufladens kann sich der Akku erwärmen. Auch der Camerarecorder kann während des Einsatzes warm werden.
- Bei oft wiederholtem Aufnahmestart und -stopp ist die mögliche Aufnahmedauer kürzer als oben angegeben.
- Wenn Sie den Akku längere Zeit nicht benutzen, bitte die Vorsichtshinweise für die Aufbewahrung durchlesen (→ 144).

Wenn die Ladeanzeigelampen blinken

Wenn die Temperatur im Akku oder die Umgebungstemperatur sehr stark ansteigt oder absinkt, blinken die Ladeanzeigelampen am Netzadapter.

Wenn die Ladeanzeigelampen langsam blinken

Der Akku wird aufgeladen, aber die Aufladedauer ist länger als gewöhnlich.

Wenn die Ladeanzeigelampen zu zweit blinken

Das Aufladen ist nicht möglich. Wenn die Temperatur wieder im normalen Bereich ist, stoppt das Blinken der Ladeanzeigelampen, und das Aufladen beginnt.

Benutzung der Ladezustands-Markierung

Mit Hilfe dieser Markierung lassen sich vollständig aufgeladene Akkus problemlos von entladenen Akkus unterscheiden.

Dazu beispielsweise den geriffelten Schieber so verschieben, daß für vollständig aufgeladene Akkus der rote Punkt (●) ① sichtbar ist.

ENGLISH

Charging Time and Maximum Time for Continuous Recording

Battery No.	Charging Time	Max. Continuous Recording Time
Supplied	80 min.	100 min. (75 min.)
VW-VBD1	80 min.	100 min. (75 min.)
VW-VBD2	160 min.	180 min. (140 min.)
CGR-B/814	320 min.	420 min. (330 min.)

(The times shown in the above chart are approximations. The figures in parentheses show the recording time when using the LCD Monitor.)

The times listed above for your information indicate the duration of recording performed at an ambient temperature of 20°C and 60% relative humidity. The charging time may be longer when you charge the Battery at higher or lower temperature.

- ♦ During use and charging, the Battery becomes warm. The Movie Camera, too, becomes warm during use.
- ♦ When you repeatedly stop and restart recording, the recording time per Battery may be shorter than listed above.
- If you do not use the Battery for a long time, please read the Precautions for Storage (→ 144).

When the Charge Lamps Flash

When the internal temperature of the Battery or the ambient temperature is extremely high or low, the Charge Lamps on the AC Adaptor flash.

When the Charge Lamps flash slowly

The Battery is being charged, but charging takes longer than normally.

When the Charge Lamps flash in groups of 2

Charging is not possible. When the temperature becomes appropriate for charging, the Charge Lamps stop flashing and charging starts.

Using the Charge Confirmation Marker

You can use this marker to easily distinguish between charged and discharged Batteries.

For example, slide the knob so that the red dot (●) ① is visible after the charging is completed.

FRANÇAIS

Durée de charge et durée maximale d'enregistrement continu

N° de batterie	Durée de charge	Durée maximale d'enregistrement continu
Fournie	80 mn	100 mn (75 mn)
VW-VBD1	80 mn	100 mn (75 mn)
VW-VBD2	160 mn	180 mn (140 mn)
CGR-B/814	320 mn	420 mn (330 mn.)

(Les durées indiquées dans le tableau ci-dessus sont approximatives. Les nombres entre parenthèses indiquent la durée d'enregistrement lorsque le moniteur LCD est utilisé.)

Les durées figurant dans le tableau ci-dessus indiquent la durée d'enregistrements effectuée à une température ambiante de 20°C et avec une humidité relative de 60%. Il est possible que la durée de charge soit plus longue lorsqu'on charge la batterie à une température plus élevée ou plus basse.

- ◆ Pendant l'utilisation et la charge, la batterie s'échauffe. Le caméscope s'échauffe aussi lorsqu'il fonctionne.
- ◆ Lorsqu'on arrête et qu'on reprend l'enregistrement à plusieurs reprises, il est possible que la durée d'enregistrement par batterie soit plus courte que les valeurs indiquées dans le tableau ci-dessus.
- Si l'on n'utilise pas la batterie pendant une longue durée, lire la section Précautions pour le rangement (→ 145).

Lorsque les témoins de charge clignotent

Lorsque la température interne de la batterie ou la température ambiante sont excessivement hautes ou basses, les témoins de charge du bloc d'alimentation/charge clignotent.

Lorsque les témoins de charge clignotent lentement

La charge de la batterie est en cours, mais la charge prend plus de temps qu'à l'ordinaire.

Lorsque les témoins de charge clignotent par groupes de deux Il est impossible d'effectuer la charge

Lorsque la température redevient adéquate pour la charge, les témoins de charge cessent de clignoter et la charge commence.

Utilisation du repère de confirmation de charge

Ce repère permet de déterminer facilement si les batteries sont chargées ou non.

Par exemple, faire glisser le bouton de manière que le point rouge (●) ① soit visible après que la charge ait été effectuée.

ESPAÑOL

Tiempo de carga y máximo tiempo de grabación continua

No. de batería	Tiempo de carga	Máximo tiempo de grabación continua
Suministrado	80 min.	100 min. (75 min.)
VW-VBD1	80 min.	100 min. (75 min.)
VW-VBD2	160 min.	180 min. (140 min.)
CGR-B/814	320 min.	420 min. (330 min.)

(Los tiempos del cuadro son aproximados. Las cifras entre paréntesis son tiempos de grabación cuando se utiliza el monitor de cristal líquido.)

Los tiempos anteriores indican la duración de la grabación a temperatura ambiente de 20°C y humedad relativa del 60%. El tiempo de carga puede ser más largo cuando cargue la batería a mayor o menor temperatura.

- ◆ La batería se calienta durante su uso y durante la carga. La videocámara también se calienta durante el funcionamiento.
- ◆ Cuando se para y vuelve a grabar repetidamente, el tiempo de grabación con la batería es más corto.
- Si no utiliza la batería durante largo tiempo, lea las Precauciones al guardar (→145).

Cuando destellan las luces de carga

Cuando la temperatura de la batería o la temperatura ambiente es muy alta o muy baja, las luces de carga del adaptador de CA destellan.

Cuando destellan lentamente las luces de carga

La batería se está cargando pero la carga es más lenta de lo acostumbrado.

Cuando destellan las luces de carga en grupos de 2

No se puede cargar. Cuando llega a la temperatura apropiada para cargar, las luces se cargan dejan de destellar y empieza a cargar.

Utilización de la marca de confirmación de carga

Se puede mover la marca para distinguir fácilmente entre las baterías cargadas y las que no tienen carga.

Por ejemplo, mueva la perilla para que se vea el punto rojo (●) ① después de cargarla.

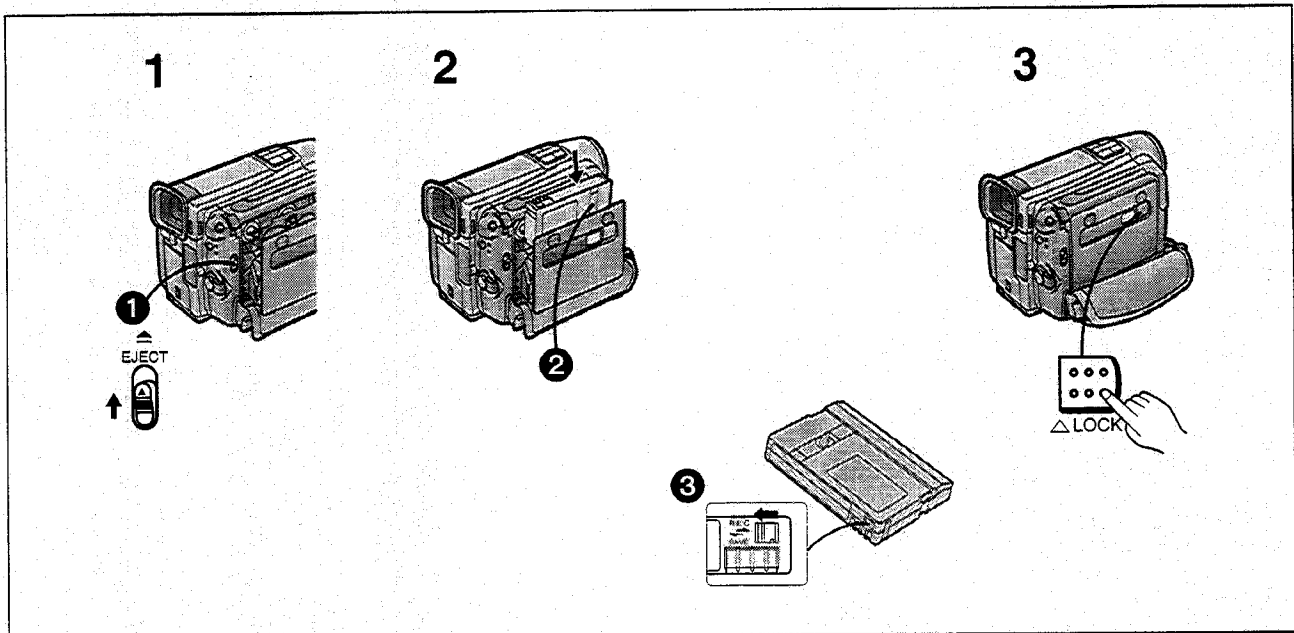

DEUTSCH

Einsetzen der Cassette

- 1** Den Hebel [▲ EJECT] ❶ nach oben schieben, um das Cassettenfach zu öffnen.
- 2** Die Cassette einsetzen.
Die Cassette so ausrichten, wie in ❷ oben gezeigt.
- 3** Den Cassettenfachdeckel schließen und durch Drücken der Taste [△ LOCK] verriegeln.

- Wenn der Camerarecorder mit Strom versorgt wird, kann Schritt 1 auch ohne Einschalten des Camerarecorders durchgeführt werden.
- ♦ Beim Öffnen und Schließen des Cassettenfaches den Handgriffriemen nach unten drücken, damit er das Öffnen und Schließen des Cassettenfachdeckels nicht behindert. Andernfalls kann sich der Cassettenfachdeckel u.U. nicht vollständig öffnen, oder der Handgriffriemen kann sich unter dem Cassettenfachdeckel verfangen, so daß sich dieser nicht richtig öffnen oder schließen kann.
- ♦ Beim Einsetzen der Cassette sicherstellen, daß sie richtig ausgerichtet ist, und sie dann bis zum Anschlag gerade nach unten schieben.
- Beim Einsetzen einer Cassette, auf der bereits aufgenommen wurde, zuerst mit der Funktion Kamerasuchlauf (→ 58) die Position auffinden, ab welcher die neue Aufnahme gemacht werden soll.

Schutz einer Aufnahme vor unbeabsichtigtem Löschen

Das Öffnen des Löschschiebers an der Cassette ❸ (in Richtung des Pfeils [SAVE] schieben) verhindert ein Aufnehmen. Um auf eine so geschützte Cassette wieder aufnehmen zu können, den Löschschieber schließen (in Richtung des Pfeils [REC] schieben).

ENGLISH

Inserting the Cassette

- 1** Slide the [▲ EJECT] Lever ❶ upward to open the Cassette Compartment.
- 2** Insert the cassette.
Insert the cassette with its window in position ❷.
- 3** Close the Cassette Compartment and press the [△ LOCK] Button to lock the Cassette Compartment.

- If the Movie Camera is supplied with power, Step 1 can be operated without turning on the Movie Camera.
- ♦ When opening or closing the Cassette Compartment, push down the Grip Belt so that it does not obstruct the opening and closing of the Cassette Compartment. Otherwise the Grip Belt may prevent the Cassette Compartment from opening completely, or it may get caught under the Cassette Compartment Cover and prevent it from closing properly.
- ♦ When inserting the cassette, make sure it faces in the right direction and then push in straight down until it stops.
- When you insert a cassette onto which you have recorded before, use the Camera Search Function (→ 58) to search for the position from which you want to continue recording.
- When you insert a new cassette, rewind the tape to the beginning before starting to record.

Preventing Accidental Erasure of Recordings

Opening the cassette's erasure prevention slider ❸ (sliding it in the direction of the [SAVE] arrow) prevents recording. To record again, close the erasure prevention slider (slide it in the direction of the [REC] arrow).

FRANÇAIS

Insertion de la cassette

- 1 Faire glisser le levier [▲ EJECT] ① vers le haut pour ouvrir le compartiment de cassette.**
- 2 Insérer la cassette.**
Insérer la cassette en plaçant sa fenêtre à la position ②.
- 3 Refermer le compartiment de cassette et appuyer sur la touche [△ LOCK] pour verrouiller le compartiment de cassette.**

- Lorsque le caméscope est alimenté, il est possible d'effectuer l'étape 1 sans qu'il soit nécessaire d'allumer le caméscope.
- ♦ Lorsqu'on ouvre ou qu'on ferme le compartiment de cassette, abaisser la courroie de poignée de manière qu'elle ne gêne pas l'ouverture ou la fermeture du compartiment de cassette. Sinon, la courroie de poignée risquera d'empêcher le compartiment de cassette de s'ouvrir complètement, ou elle pourra se coincer sous le couvercle du compartiment de cassette et l'empêcher de se refermer correctement.
- ♦ Lorsqu'on insère la cassette, veiller à ce qu'elle soit orientée dans le bon sens puis la pousser à fond vers le bas.
- Lorsqu'on insère une cassette sur laquelle on a déjà enregistré, utiliser la fonction recherche caméscope (→ 59) pour rechercher la position à partir de laquelle on veut poursuivre l'enregistrement.
- Lorsqu'on insère une nouvelle cassette, rebobiner la bande jusqu'au début avant d'enclencher l'enregistrement.

Prévention de l'effacement accidentel des enregistrements

Lorsqu'on ouvre la glissière de protection contre l'effacement de la cassette ③ (lorsqu'on la fait glisser dans le sens de la flèche [SAVE]), il est impossible d'enregistrer. Pour enregistrer à nouveau, fermer la glissière de protection contre l'effacement (la faire glisser dans le sens de la flèche [REC]).

ESPAÑOL

Colocación del casete

- 1 Mueva la palanca [▲ EJECT] ① hacia arriba para abrir el casetero.**
- 2 Coloque un casete.**
Coloque el casete con la ventana en la posición ②.
- 3 Cierre el casetero y presione el botón [△ LOCK] para fijar el casetero.**

- Si se está alimentando corriente a la videocámara, puede hacerse el paso 1 sin conectar la videocámara.
- ♦ Cuando abra o cierre el casetero, baje la correa de la empuñadura para que no moleste al abrir o cerrar el casetero. De lo contrario, la correa puede impedir que se abra completamente el casetero o puede quedar atrapada en la tapa del casetero y evitar que pueda cerrar.
- ♦ Cuando coloque el casete, compruebe que mira en el sentido correcto y empuje hacia adentro hasta que se pare.
- Cuando coloque un casete que contenga grabaciones, utilice la función de búsqueda de la cámara (→ 59) para buscar la posición en la que desea seguir grabando.
- Cuando coloque un nuevo casete, rebobine la cinta al principio antes de grabar.

Para evitar el borrado accidental de una grabación

Abra la palanca para evitar el borrado del casete ③ (en el sentido de la flecha [SAVE]) para evitar que pueda grabar. Para seguir grabando, cierre la palanca para evitar el borrado (en el sentido de la flecha [REC]).

DEUTSCH

■ LP-Modus

Die gewünschte Aufnahmegeschwindigkeit kann mit [REC SPEED] im Menü [MENU (OTHERS)] gewählt werden. (→ 120-124)

Wenn Sie den Modus [LP] wählen, ist die mögliche Aufnahmedauer pro Cassette 50% länger als im SP-Modus.

Das Aufnehmen im LP-Modus hat keinen negativen Einfluß auf die Bildqualität. Das Wiedergabebild kann jedoch mosaikartige Muster enthalten und gewisse Funktionen können nur beschränkt nutzbar sein.

- In den folgenden Fällen können mosaikartige Muster im Wiedergabebild auftreten oder normale Bildwiedergabe ist nicht möglich:
- Wenn eine mit diesem Camerarecorder im LP-Modus aufgezeichnete Cassette mit einem anderen Digital-Video-Gerät wiedergegeben wird.
- Wenn eine mit einem anderen Digital-Video-Gerät im LP-Modus aufgezeichnete Cassette mit diesem Camerarecorder wiedergegeben wird.
- Wenn eine mit diesem Cassettenrecorder im LP-Modus aufgezeichnete Cassette mit einem anderen Digital-Video-Gerät wiedergegeben wird, das nicht mit LP-Modus ausgestattet ist.
- Im Wiedergabe-Modus Zeitlupe oder Einzelbild. (→ 50, 52)
- Beim Einsatz der Kamerasuchlauf-Funktion. (→ 58)
- Da die Aufnahmespur im LP-Modus schmaler ist als die Kopfbreite, ist es nicht möglich, neuen Ton auf eine bereits bespielte Cassette aufzunehmen (Nachvertonung) (→ 90).

ENGLISH

■ LP Mode

The desired recording speed can be selected with [REC SPEED] on the [MENU (OTHERS)] Menu. (→ 120-124)

If you select the [LP] Mode, the possible recording time is 1.5 times as long as in the SP Mode.

Recording in the LP mode does not deteriorate the picture quality. However, the playback picture may contain mosaic-like patterns and functions may be restricted.

- In the following cases, mosaic-like patterns may appear in the playback picture or the picture may not be played back correctly.
- When a cassette recorded in the LP Mode on this Movie Camera is played back on other digital video equipment.
- When a cassette recorded in the LP Mode on other digital video equipment is played back on this Movie Camera.
- When a cassette recorded in the LP Mode on this Movie Camera is played back on digital video equipment not featuring the LP Mode.
- In the Slow Motion or Still Advance Playback Mode. (→ 50, 52)
- When using the Camera Search Function. (→ 58)
- As the recording track width in the LP Mode is smaller than the head width, recording new sound onto an already recorded cassette (audio dubbing) (→ 90) is impossible.

FRANÇAIS

■ Mode LP

La vitesse d'enregistrement désirée peut être sélectionnée à l'aide de [REC SPEED] sur le menu [MENU (OTHERS)]. (→ 121-125)

Lorsqu'on sélectionne le mode [LP], la durée d'enregistrement possible est 1,5 fois plus longue qu'en mode SP.

L'enregistrement en mode LP ne détériore pas la qualité de l'image. Toutefois, il se peut que l'image de lecture contienne des motifs en mosaïque et que certaines fonctions ne soient pas correctement utilisables.

- Dans les cas suivants, il est possible que des motifs en mosaïque apparaissent dans l'image de lecture ou que l'image ne soit pas correctement lue.
- Lorsqu'une cassette enregistrée en mode LP sur ce caméscope est lue sur un autre appareil vidéo numérique.
- Lorsqu'une cassette enregistrée en mode LP sur un autre appareil vidéo numérique est lue sur ce caméscope.
- Lorsqu'une cassette enregistrée en mode LP sur ce caméscope est lue sur un appareil vidéo numérique ne possédant pas le mode LP.
- En mode lecture au ralenti ou lecture trame par trame. (→ 51, 53)
- Lorsqu'on utilise la fonction recherche caméscope. (→ 59)
- Comme la largeur de la plage d'enregistrement en mode LP est plus petite que la largeur de la tête, il est impossible d'enregistrer de nouveaux sons sur une cassette déjà enregistrée (repiquage sonore) (→ 91).

ESPAÑOL

■ Modo de larga duración

Se puede seleccionar la velocidad de grabación deseada con [REC SPEED] en el menú [MENU (OTHERS)]. (→ 121-125)

Si se selecciona el modo [LP], el tiempo de grabación posible es 1,5 veces el modo SP.

La grabación en el modo LP no significa un deterioro en la calidad de la imagen. Pero la imagen reproducida puede tener patrones de mosaico y puede no poder utilizar todas las funciones.

- En los siguientes casos pueden aparecer patrones en mosaico en la imagen reproducida o la imagen puede no reproducir correctamente.
- Cuando se reproduce un casete grabado en el modo LP de esta videocámara en otro equipo de video digital.
- Cuando se reproduce en esta videocámara un casete grabado en el modo LP en otro equipo de video digital.
- Cuando se reproduce un casete grabado en el modo LP de esta videocámara en otro equipo de video digital que no tenga el modo LP.
- En el modo de cámara lenta o avance de imágenes fijas. (→ 51, 53)
- Cuando se utiliza la función de búsqueda de cámara. (→ 59)
- Como el ancho de pista de grabación en el modo LP es menor que el ancho de la cabeza, no se puede grabar un nuevo sonido (doblaje de audio) en un casete ya grabado. (→ 91)

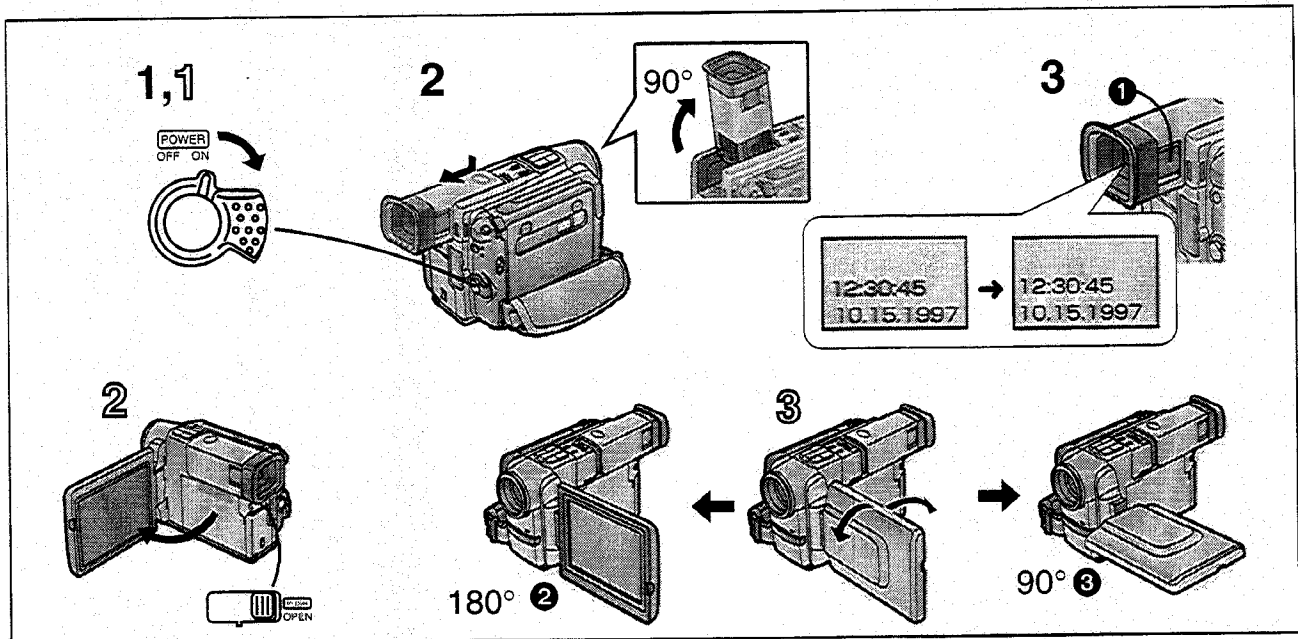

DEUTSCH

Benutzen des Suchers

Vor dem Benutzen des Suchers diesen präzise so auf die Sehkraft Ihrer Augen abstimmen, daß die Anzeigen im Sucher klar und deutlich sichtbar sind.

- 1** Den Schalter [POWER ON/OFF] auf [ON] stellen.
- 2** Den Sucher nach hinten schieben.
Der Winkel des Suchers läßt sich nach oben verstellen. Jedoch unbedingt zuerst den Sucher bis zum Anschlag nach hinten schieben, bevor Sie ihn nach oben schwenken.
- 3** Den Okularkorrekturring ① drehen, bis die Anzeigen im Sucher klar und deutlich sind.
Sie können zudem die Helligkeit des Sucherbildes im Menü [MENU (OTHERS)] regeln. (→ 120-124, 132)

Benutzen des LCD-Monitors

Sie können auch aufnehmen, während Sie das Motiv auf dem geöffneten LCD-Monitor betrachten.

- 1** Den Schalter [POWER ON/OFF] auf [ON] stellen.
- 2** Den Hebel [PUSH OPEN] schieben und den LCD-Monitor in Pfeilrichtung um ca. 90° öffnen.
Der Sucher schaltet automatisch ab.

Einstellen des Winkels

- 3** Den Winkel des LCD-Monitors dem gewünschten Aufnahmewinkel entsprechend einstellen.
 - ◆ Der LCD-Monitor läßt sich aus seiner normalen senkrechten Stellung um maximal 180° nach oben ② und 90° nach unten ③ drehen. Ein gewaltsames Drehen über diesen Bereich hinaus könnte den Camerarecorder ernsthaft beschädigen.
 - ◆ Sie können die Farbsättigung und Helligkeit des LCD-Monitors im Menü [MENU (OTHERS)] regeln. (→ 120-124, 132)

Schließen des LCD-Monitors

Den LCD-Monitor gegen das Cameragehäuse schwenken, bis der Hebel [PUSH OPEN] mit einem Klick einrastet.

ENGLISH

Using the Finder

Before using the Finder, adjust it to your eyesight so that the indications in the Finder are clear and easy to read.

- 1** Set the [POWER ON/OFF] Switch to [ON].
- 2** Slide the Finder backward.
The angle of the Finder can be adjusted upward. However, be sure to slide it backward until it stops, before turning the Finder upward.
- 3** Adjust by turning the Eyepiece Corrector Dial ①.
You can adjust the brightness of the Finder on the [MENU (OTHERS)] Menu. (→ 120-124, 132)

Using the LCD Monitor

It is also possible to record while viewing the picture on the opened LCD Monitor.

- 1** Set the [POWER ON/OFF] Switch to [ON].
- 2** Push the [PUSH OPEN] Lever and turn out the LCD Monitor approximately 90° in the direction of the arrow.
The Finder turns off.

Adjusting the Angle

- 3** Adjust the angle of the LCD Monitor according to the recording angle
 - ◆ The LCD Monitor rotates upward a maximum of 180° ② and downward a maximum of 90° ③ from its normal vertical position. Trying to forcefully rotate it beyond this range could seriously damage the Movie Camera.
 - ◆ You can adjust the colour and brightness of the LCD Monitor on the [MENU (OTHERS)] Menu. (→ 120-124, 132)

Closing the LCD Monitor

Push the LCD Monitor close until the [PUSH OPEN] Lever locks with a click.

FRANÇAIS

Utilisation du viseur

Avant d'utiliser le viseur, le régler à sa vue de manière que les indications dans le viseur soient claires et bien lisibles.

- 1 Mettre l'interrupteur [POWER ON/OFF] sur [ON].**
- 2 Faire glisser le viseur vers l'arrière.**
L'angle du viseur peut être réglé vers le haut. Toutefois, veiller à faire glisser le viseur à fond vers l'arrière avant de le tourner vers le haut.
- 3 Régler en tournant la molette du correcteur d'oculaire ❶.**
On peut régler la luminosité du viseur sur le menu [MENU (OTHERS)]. (→ 121-125, 133)

Utilisation du moniteur LCD

Il est aussi possible d'enregistrer tout en visionnant l'image sur le moniteur LCD ouvert.

- 1 Mettre l'interrupteur [POWER ON/OFF] sur [ON].**
- 2 Pousser le levier [PUSH OPEN] et tourner le moniteur LCD d'environ 90° dans le sens de la flèche.**
Le viseur s'éteint.

Réglage de l'angle

- 3 Régler l'angle du moniteur LCD selon l'angle d'enregistrement.**
 - ♦ Le moniteur LCD peut être tourné vers le haut de 180° ❷ et vers le bas de 90° ❸ au maximum par rapport à sa position verticale normale. Si l'on essaie de le faire tourner en forçant au-delà de ces limites, on risque d'endommager le caméscope.
 - On peut régler la couleur et la luminosité du moniteur LCD sur le menu [MENU (OTHERS)]. (→ 121-125, 133)

Fermeture du moniteur LCD

Pousser le moniteur LCD jusqu'à ce que le levier [PUSH OPEN] s'encliquette.

ESPAÑOL

Utilización del visor

Antes de utilizar el visor, ajústelo a su visión para que pueda ver y leer claramente las indicaciones del visor.

- 1 Mueva el interruptor [POWER ON/OFF] a [ON].**
- 2 Deslice el visor hacia atrás.**
El ángulo del visor puede ajustarse hacia arriba. Pero debe moverlo hacia atrás hasta su tope antes de levantar el visor.
- 3 Ajuste girando el dial del corrector del ocular ❶.**
Se puede ajustar el brillo del visor en el menú [MENU (OTHERS)]. (→ 121-125, 133)

Utilización del monitor de cristal líquido

Se puede grabar controlando la imagen en el monitor de cristal líquido abierto.

- 1 Mueva el interruptor [POWER ON/OFF] a [ON].**
- 2 Empuje la palanca [PUSH OPEN] y gire el monitor de cristal líquido hacia afuera en unos 90° en el sentido de la flecha.**
El visor se desconecta.

Ajuste del ángulo

- 3 Ajuste el ángulo del monitor de cristal líquido de acuerdo al ángulo de grabación.**
 - ♦ El monitor de cristal líquido gira hacia arriba un máximo de 180° ❷ y hacia abajo un máximo de 90° ❸ de su posición vertical normal. No trate de forzar el monitor más allá de esos ángulos porque puede provocar una avería importante en la videocámara.
 - Se puede ajustar el color y brillo del monitor de cristal líquido en el en el menú [MENU (OTHERS)]. (→ 121-125, 133)

Cierre del monitor de cristal líquido

Cierre el monitor de cristal líquido hasta que la palanca [PUSH OPEN] se trabe con un chasquido

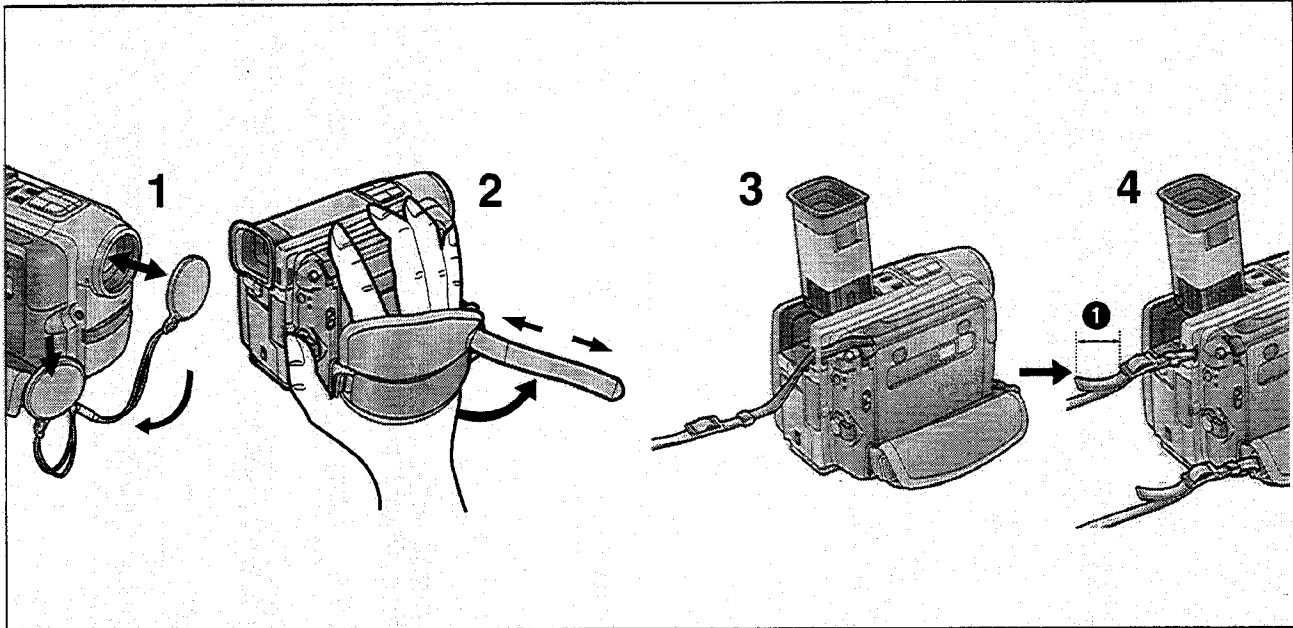

DEUTSCH

Handhaben des Objektivdeckels

Bevor Sie mit dem Aufnehmen beginnen, den Objektivdeckel vom Objektiv abnehmen.

1 Sie können den Objektivdeckel am Handgriffriemen einhaken.

Wenn Sie nicht aufnehmen, sollten Sie den Objektivdeckel zum Schutz der Objektivlinse immer aufsetzen.

Verstellen des Handgriffriemens

Sie können den Handgriffriemen auf die Größe Ihrer Hand einstellen.

2 Den Verschuß des Handgriffriemens öffnen und seine Länge Ihrer Hand anpassen.

Befestigen des Schultertrageriemens

Bevor Sie zum Aufnehmen aus dem Hause gehen, empfiehlt es sich, den Schultertrageriemen zu befestigen, um den Camerarecorder gegen Stürze zu sichern.

3 Das eine Ende des Schultertrageriemens durch die eine Halterung für den Schultertrageriemen am Camerarecorder ziehen.

4 Das Ende des Riemens zurückbiegen und durch die Schnalle für die Längenverstellung führen.

Das Ende des Schultertrageriemens sollte mehr als 2 cm **1** über die Schnalle herausragen, so daß es nicht herausrutschen kann.

ENGLISH

Handling the Lens Cap

Before you start recording, remove the lens cap.

1 You can hook the removed Lens Cap onto the Grip Belt.

When not actually recording, attach the Lens Cap to the Lens to protect it.

Adjusting the Grip Belt

You can adjust the Grip Belt to the size of your hand.

2 Open the Grip Belt Cover and adjust the length of the Grip Belt.

Attaching the Shoulder Strap

Before you go recording outside, we recommend that you attach the Shoulder Strap to prevent the Movie Camera from dropping accidentally.

3 Pull one end of the Shoulder Strap through one of the Shoulder Strap Holders on the Movie Camera.

4 Fold the end of the Shoulder Strap back and pull it through the Shoulder Strap Length Adjuster.

Pull it out more than 2 cm **1** from the Shoulder Strap Length Adjuster so that it cannot slip off.

FRANÇAIS

Manipulation du capuchon d'objectif

Avant de commencer à enregistrer, retirez le capuchon d'objectif.

1 Il est possible d'accrocher le capuchon d'objectif retiré sur la courroie de poignée.

Lorsqu'on n'enregistre pas, fixez le capuchon d'objectif sur l'objectif pour protéger celui-ci.

Réglage de la courroie de poignée

Il est possible de régler la courroie de poignée à la taille de sa main.

2 Ouvrir la patte de la courroie de poignée et régler la longueur de la courroie de poignée.

Fixation de la bandoulière

Avant d'aller enregistrer en extérieur, nous vous recommandons de fixer la bandoulière afin d'empêcher une chute accidentelle du caméscope.

3 Tirer une extrémité de la bandoulière par l'un des supports de bandoulière du caméscope.

4 Plier l'extrémité de la bandoulière vers l'arrière et la tirer par l'élément de réglage de longueur de bandoulière.

La tirer à plus de 2 cm ❶ de l'élément de réglage de longueur de bandoulière afin qu'elle ne risque pas de se défaire.

ESPAÑOL

Utilización de la tapa del objetivo

Antes de empezar a grabar, abra la tapa del objetivo.

1 Se puede enganchar la tapa del objetivo sacada en la correa de la empuñadura.

Cuando no está grabando, coloque la tapa en el objetivo para protegerlo.

Ajuste de la correa de la empuñadura

Se puede ajustar la correa de la empuñadura al tamaño de su mano.

2 Abra la cubierta de la correa de la empuñadura y ajuste la longitud de la correa.

Colocación de la correa al hombro

Antes de grabar en exteriores se recomienda colocar la correa al hombro para evitar que la videocámara se caiga por accidente.

3 Tire de una punta de la correa al hombro por una de las argollas en la videocámara.

4 Doble la punta de la correa al hombro y pase por el ajustador de longitud de la correa al hombro.

Tire para que sobresalga más de 2 cm ❶ del ajustador de la correa al hombro, para que no se salga.

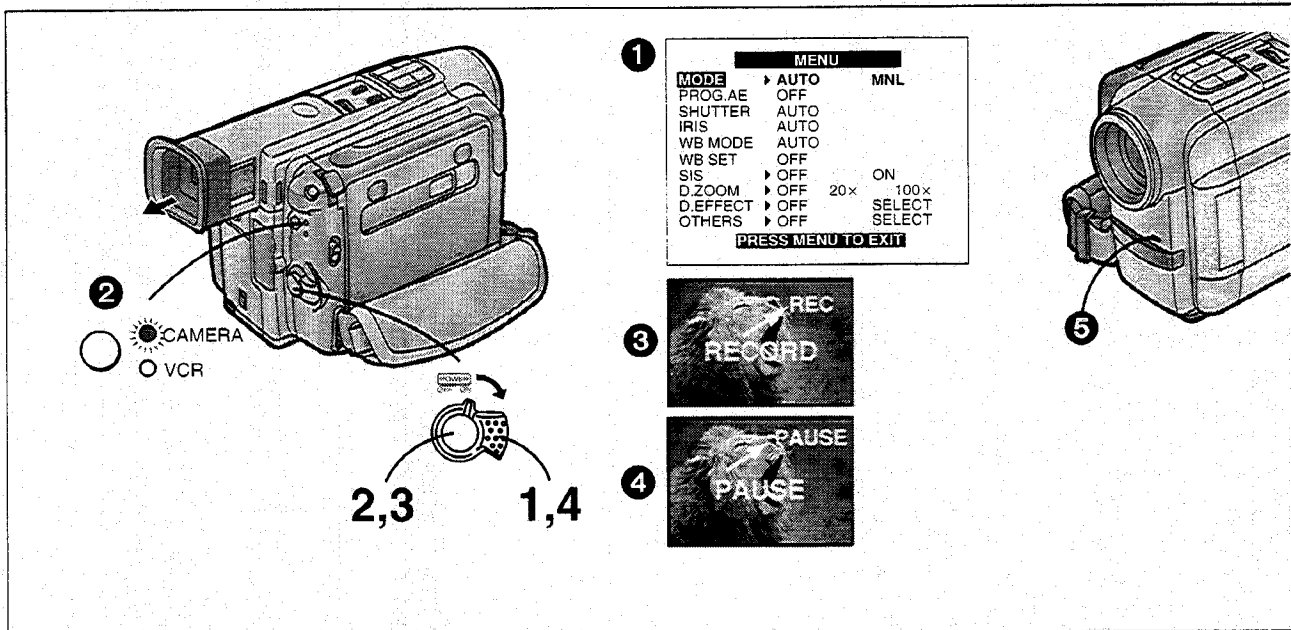

DEUTSCH

Aufnehmen

Wenn Sie [MODE] im Menü auf [AUTO] ❶ (→ 120, 122) eingestellt haben, können Sie ganz einfach den Camerarecorder einschalten und durch Drücken der Start-/Stopp-Taste mit dem Aufnehmen beginnen. Der Camerarecorder erledigt die Scharfeinstellung und den Weißabgleich automatisch.

- Je nach Aufnahmesituation und Beleuchtung sind korrekte automatische Scharfeinstellung und Weißabgleich u.U. nicht möglich. In solchen Fällen sollten Sie diese manuell durchführen.

(Scharfeinstellung: → 36) (Weißabgleich: → 82, 84)

1 Den Schalter [POWER ON/OFF] auf [ON] stellen.

Die Lampe [CAMERA] leuchtet auf. ❷

2 Die Start-/Stopp-Taste drücken.

Die Aufnahme beginnt.

Die Anzeige [RECORD] erscheint kurz und wechselt dann auf [REC]. ❸

3 Zum Umschalten auf Aufnahmepause: Die Start-/Stopp-Taste erneut drücken.

Die Anzeige [PAUSE] erscheint. ❹

4 Zum Beenden der Aufnahme: Den Schalter [POWER ON/OFF] auf [OFF] stellen.

- Wenn Sie den Camerarecorder länger als 6 Minuten im Modus Aufnahmepause lassen, schaltet er sich automatisch aus, um das Band zu schützen und Akkustrom zu sparen. Um aus diesem Zustand erneut aufzunehmen, den Schalter [POWER ON/OFF] zuerst auf [OFF] und dann wieder auf [ON] stellen.

Aufnahmeanzeigelampe

Die Aufnahmeanzeigelampe ❺ leuchtet, damit Ihre Akteure wissen, wann die Aufnahme läuft.

Wenn Sie [OTHERS] im Menü wählen und dann [REC LAMP] auf [OFF] einstellen, leuchtet die Aufnahmeanzeigelampe während der Aufnahme nicht mehr. (→ 120-124)

ENGLISH

Recording

When [MODE] on the Menu has been set to [AUTO] ❶ (→ 120, 122), you can simply turn on the Movie Camera and press the Start/Stop Button to start recording, and the focus and white balance are adjusted automatically.

- Depending on the light source and recording situation, correct automatic focusing and white balance adjustment may not be possible. In such cases, adjust them manually.

(Focus: → 36) (White Balance: → 82, 84)

1 Set the [POWER ON/OFF] Switch to [ON].

The [CAMERA] Lamp lights. ❷

2 Press the Start/Stop Button.

Recording starts.

The [RECORD] Indication appears briefly and then changes to [REC]. ❸

3 To pause recording: Press the Start/Stop Button again.

The [PAUSE] Indication appears. ❹

4 To finish recording: Set the [POWER ON/OFF] Switch to [OFF].

- If you leave the Movie Camera in the Recording Pause Mode for more than 6 minutes, it automatically switches off to protect the tape and to conserve battery power. To resume recording from this condition, set the [POWER ON/OFF] Switch to [OFF] and then to [ON] again.

Recording Lamp

The Recording Lamp lights ❺ during recording to indicate that recording is being performed.

If you select [OTHERS] on the Menu and set [REC LAMP] to [OFF], the Recording Lamp does not light. (→ 120-124)

FRANÇAIS

Enregistrement

Lorsque l'indication [MODE] du menu a été mise sur [AUTO] ❶ (→ 121, 123), il suffit de mettre le caméscope en circuit et d'appuyer sur la touche marche/arrêt pour enclencher l'enregistrement; la mise au point et la balance des blancs seront automatiquement réglées.

- Selon la source lumineuse et la situation d'enregistrement, le réglage correct de la mise au point automatique et de la balance des blancs peut s'avérer impossible. Dans ce cas, les régler manuellement. (Mise au point: → 37) (Balance des blancs: → 83, 85)

1 Mettre l'interrupteur [POWER ON/OFF] sur [ON].

Le témoin [CAMERA] s'allume. ❷

2 Appuyer sur la touche marche/arrêt.

L'enregistrement s'enclenche.

L'indication [RECORD] apparaît brièvement puis est remplacée par [REC]. ❸

3 Pour interrompre momentanément l'enregistrement:

Appuyer à nouveau sur la touche marche/arrêt.

L'indication [PAUSE] apparaît. ❹

4 Pour arrêter l'enregistrement: Mettre l'interrupteur [POWER ON/OFF] sur [OFF].

- ♦ Si on laisse le caméscope en mode pause d'enregistrement pendant plus de six minutes, il se mettra automatiquement hors circuit afin de protéger la bande et d'économiser l'énergie de la batterie. Pour reprendre l'enregistrement à partir de cet état, mettre l'interrupteur [POWER ON/OFF] sur [OFF] puis à nouveau sur [ON].

Témoin d'enregistrement

Le témoin d'enregistrement ❺ s'allume pendant l'enregistrement pour indiquer que l'enregistrement est en cours.

Si l'on sélectionne [OTHERS] sur le menu et qu'on met [REC LAMP] sur [OFF], le témoin d'enregistrement ne s'allume pas. (→ 121-125)

ESPAÑOL

Grabación

Cuando se ha conmutado el [MODE] en el menú a [AUTO] ❶ (→ 121, 123) simplemente conecte la videocámara y oprima el botón de inicio/parada para grabar; el enfoque y el balance del blanco se ajustan automáticamente.

- Según las condiciones de iluminación y de grabación, puede no ser posible ajustar automáticamente el enfoque y balance del blanco. Haga un ajuste manual. (Enfoque: → 37) (Balance del blanco: → 83, 85)

1 Mueva el interruptor [POWER ON/OFF] a [ON].

Se enciende la luz [CAMERA]. ❷

2 Oprima el botón de inicio/parada.

Empieza la grabación.

La indicación [RECORD] aparece brevemente y cambia a [REC]. ❸

3 Para hacer una pausa en la grabación: Oprima otra vez el botón de inicio/parada.

Aparece la indicación [PAUSE]. ❹

4 Para terminar de grabar: Mueva el interruptor [POWER ON/OFF] a [OFF].

- ♦ Si deja la videocámara en la pausa de grabación durante más de 6 minutos, se desconecta automáticamente para proteger la cinta y el ahorro de la batería. Para seguir grabando, mueva una vez el interruptor [POWER ON/OFF] a [OFF] y después a [ON].

Luz de grabación

La luz de grabación ❺ se enciende al grabar para indicar que está grabando.

Si selecciona [OTHERS] en el menú y ajusta [REC LAMP] a [OFF], la luz de grabación no se enciende. (→ 121-125)

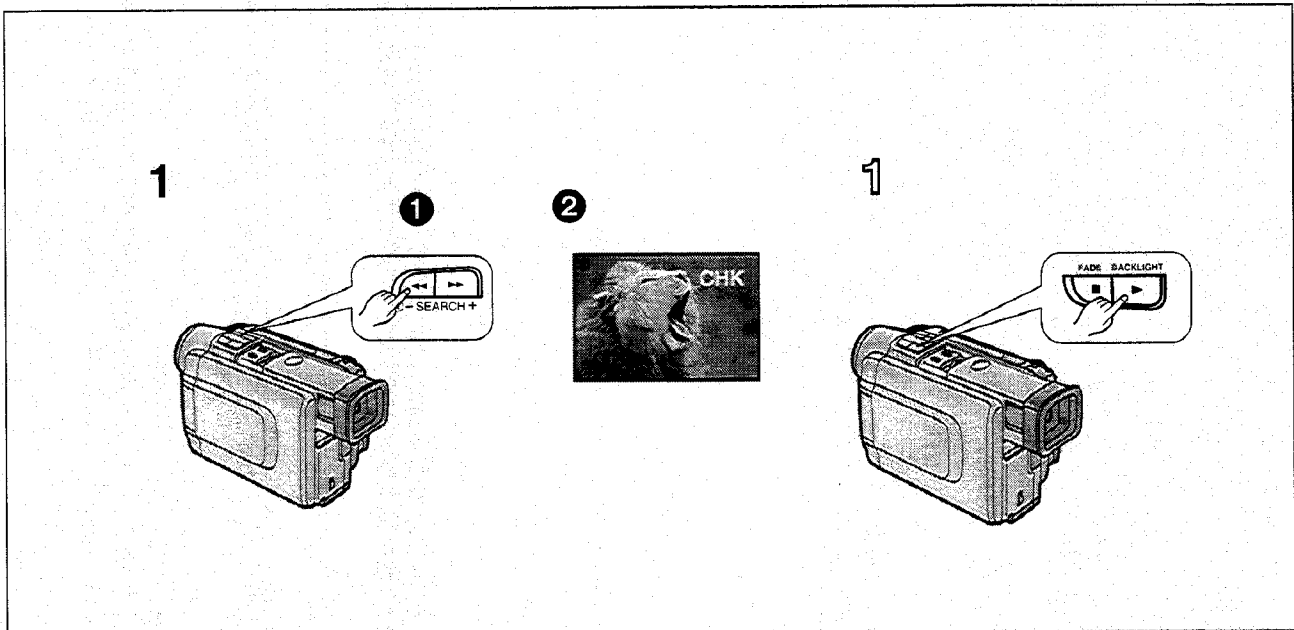

DEUTSCH

Überprüfen des Endes einer aufgenommenen Szene (Aufnahme-Prüfung)

Zum Wiedergeben der letzten paar Sekunden einer eben aufgenommenen Szene im Aufnahmepause-Modus.

- 1 Im Aufnahmepause-Modus die Rückwärts-Suchlauf-Taste [◀◀] ① kurz drücken.

Die Anzeige [CHK] erscheint. ②

Nach beendeter Aufnahme-Prüfung schaltet der Camerarecorder wieder auf Aufnahmepause um.

- ◆ Für die Aufnahme-Prüfung muß der Camerarecorder im gleichen Modus (SP oder LP) sein, der für die Aufnahme benutzt wurde, ansonsten ist das Wiedergabebild gestört.

Aufnahmen von Szenen mit Gegenlicht (Gegenlicht-Kompensation)

Zum Verhindern, daß der Bildgegenstand aufgrund von Gegenlicht zu dunkel aufgenommen wird. (Wenn sich der Bildgegenstand zwischen dem Camerarecorder und einer starken Lichtquelle befindet, nennt man dies Gegenlicht.)

- 1 Die Gegenlicht-Taste [▶] gedrückt halten.

Das Gegenlicht wird so lange kompensiert, wie Sie die Taste gedrückt halten, und der Bildgegenstand wird dadurch heller aufgezeichnet. (Das Bild wird gesamthaft heller.)

Zurückschalten auf normale Aufnahme

Die Gegenlicht-Taste [▶] loslassen.

ENGLISH

Checking If the Picture Is Recorded (Recording Check)

To play back the final few seconds of the last recorded scene in the Recording Pause Mode.

- 1 Press the Reverse Search Button [◀◀] ① briefly in the Recording Pause Mode.

The [CHK] Indication appears ②.

After checking, the Movie Camera returns to the Recording Pause Mode.

- ◆ To check the last recorded scene, use the same mode as the one you used for recording (SP or LP). If you use the other mode, the playback picture is distorted.

Recording Backlit Scenes (Backlight Compensation)

To prevent the backlit subject from being recorded very dark. (Backlight means that the light falls on the subject from behind.)

- 1 Keep the Backlight Button [▶] pressed.

The backlight is being compensated as long as you keep the Button pressed, and the subject is recorded more brightly. (The picture brightens up as a whole.)

Returning to Normal Recording

Release the Backlight Button [▶]

FRANÇAIS

Vérification du bon déroulement de l'enregistrement

(vérification d'enregistrement)

Pour visionner les dernières secondes de la dernière séquence enregistrée en mode pause d'enregistrement.

1 Appuyer brièvement sur la touche de repérage arrière [◀◀] ① en mode pause d'enregistrement.

L'indication [CHK] apparaît. ②

Une fois la vérification effectuée, le caméscope repasse au mode pause d'enregistrement.

- ◆ Pour vérifier la dernière séquence enregistrée, utiliser le même mode que celui que l'on avait utilisé pour l'enregistrement (SP ou LP). Si on utilise l'autre mode, l'image de lecture sera déformée.

Enregistrement de séquences à contre-jour (compensation de contre-jour)

Pour éviter que le sujet enregistré placé à contre-jour soit trop foncé.

(Contre-jour signifie que la source lumineuse se trouve derrière le sujet.)

1 Maintenir la touche de contre-jour [▶] enfoncée.

Le contre-jour sera compensé aussi longtemps que l'on maintient la touche enfoncée, et le sujet sera alors enregistré plus clairement.

(L'image entière sera plus claire.)

Retour à l'enregistrement normal

Relâcher la touche de contre-jour [▶].

ESPAÑOL

Verificación de imagen grabada

(Confirmación de la grabación)

Permite reproducir los últimos segundos de la última escena grabada, desde el modo de pausa de grabación.

1 Oprima brevemente el botón de búsqueda hacia atrás [◀◀] ①, en el modo de pausa de grabación.

Aparece la indicación [CHK] ②.

Después de verificar, la cámara vuelve al modo de pausa de grabación.

- ◆ Para verificar la última escena grabada, utilice el mismo modo que la grabación (SP o LP). Si utiliza otro modo, la imagen se reproduce distorsionada.

Grabación de escenas con iluminación de fondo

(Compensación del fondo)

Para que los objetos con fondo brillante no queden oscuros.

(Iluminación de fondo es cuando la luz incide sobre el objeto desde atrás.)

1 Mantenga el botón de luz de fondo [▶] oprimido.

La iluminación del fondo se compensa mientras mantenga oprimido el botón y el objeto se graba más brillante.

(Toda la imagen se vuelve más brillante.)

Retorno a la grabación normal

Suelte el botón de luz de fondo [▶].

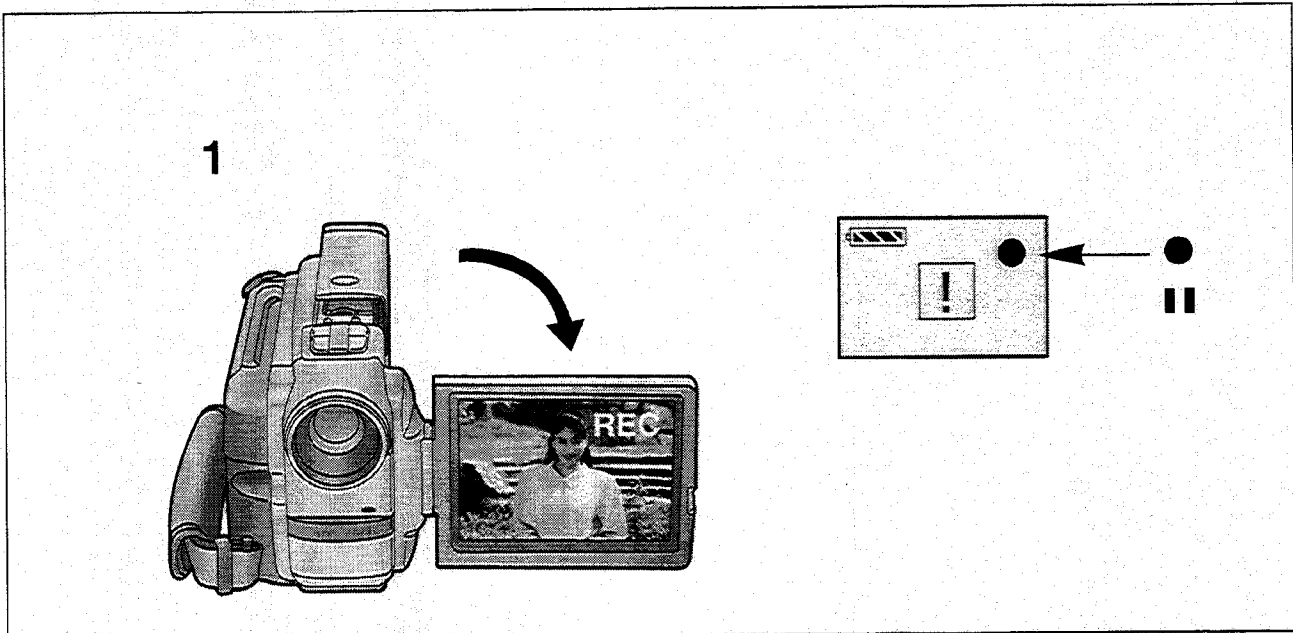

DEUTSCH

Sich selbst aufnehmen

(Aufnehmen mit nach vorne gerichtetem LCD-Monitor)

Um sich selbst aufnehmen zu können, während Sie das Bild auf dem LCD-Monitor betrachten, oder um den Personen vor dem Camerarecorder das Bild zu zeigen, das aufgenommen wird.

1 Den LCD-Monitor öffnen und so drehen, daß der Bildschirm nach vorne (Objektivseite) gerichtet ist.

Beim Öffnen des LCD-Monitors schaltet sich der Sucher automatisch aus. Wenn Sie den LCD-Monitor jedoch nach vorne richten, erscheint das Bild auch im Sucher.

Auf diese Weise können Sie beim Aufnehmen das Bild im Sucher betrachten, während die Personen vor dem Camerarecorder das Bild auf dem LCD-Monitor prüfen können.

Spiegelbild-Modus

Wenn Sie [OTHERS] im Menü wählen und dann [SELFSHOOT] auf [MIRROR] einstellen, erscheint das Bild auf dem LCD-Monitor als Spiegelbild. (→ 120-124) Wenn Sie sich selbst mit nach vorne gerichtetem LCD-Monitor aufnehmen, ist das Bild auf dem Bildschirm seitenrichtig (so wie es aufgenommen wird), und Sie können dies u.U. als ungewöhnlich empfinden. Wenn Sie es vorziehen, Ihr Gesicht als Spiegelbild zu sehen, können Sie auf Spiegelbild-Modus umschalten. Das Bild wird dabei trotzdem seitenrichtig aufgezeichnet.

♦ Im Spiegelbild-Modus werden nur die folgenden Anzeigen angezeigt:

- : Aufnahme
- || : Aufnahmepause
- ⎓ : Akkuspannung

Wenn die allgemeine Warn-/Alarm-Anzeige [!] erscheint, sollten Sie den LCD-Monitor nach hinten richten, damit Sie die effektive Warn-/Alarm-Anzeige überprüfen können.

ENGLISH

Recording Yourself

(Recording with the LCD Monitor Facing Forward)

To record yourself while viewing the picture on the LCD Monitor or to show the persons in front of the movie camera the picture being recorded.

1 Open the LCD Monitor and turn it so that it faces forward (lens side).

Opening the LCD Monitor automatically turns off the Finder. However, when you turn the LCD Monitor forward, the picture also appears in the Finder.

You can aim the Movie Camera and view the picture in the Finder, while the persons in front of the movie camera can check the picture on the LCD Monitor during recording.

Mirror Mode

When recording yourself with the LCD Monitor facing forward, the picture as it is being recorded might look unusual too you. If you prefer seeing yourself on the LCD Monitor the way you see yourself in a mirror, select the Mirror Mode:

Selecting [OTHERS] on the Menu and then setting [SELFSHOOT] to [MIRROR] reverses the picture on the LCD Monitor and shows it as a mirror-image. (→ 120-124)

However, even if you record in the Mirror Mode, the picture is recorded in the normal way.

♦ In the Mirror Mode, only the following indications are displayed.

- : Recording
- || : Recording Pause Mode
- ⎓ : Remaining Battery Power

When the General Warning/Alarm Indication [!] appears, turn the LCD Monitor backward so that you can confirm the actual Warning/Alarm Indication.

FRANÇAIS

Enregistrement de soi-même

(enregistrement avec le moniteur LCD orienté vers l'avant)

Pour s'enregistrer soi-même tout en visionnant l'image sur le moniteur LCD, ou pour montrer l'image en cours d'enregistrement aux personnes placées en face du caméscope.

1 Ouvrir le moniteur LCD et le tourner de manière qu'il soit face à l'avant (côté objectif).

Lorsqu'on ouvre le moniteur LCD, le viseur est mis automatiquement hors circuit. Toutefois, lorsqu'on tourne le moniteur LCD vers l'avant, l'image apparaît aussi dans le viseur.

On peut pointer le caméscope dans la direction voulue et visionner l'image dans le viseur, tandis que les personnes placées devant le caméscope peuvent vérifier l'image sur le moniteur LCD pendant l'enregistrement.

Mode miroir

Lorsqu'on s'enregistre soi-même avec le moniteur LCD orienté vers l'avant, l'image—telle qu'elle est enregistrée—pourra vous paraître inhabituelle. Si vous préférez vous voir sur le moniteur LCD de la même manière que dans un miroir, sélectionner le mode Miroir: Lorsqu'on sélectionne [OTHERS] sur le menu et qu'on règle [SELFSHOOT] sur [MIRROR], l'image est renversée sur le moniteur LCD et apparaît comme une image en miroir. (→ 121-125)

Toutefois, même si l'on enregistre en mode miroir, l'image est enregistrée en mode normal.

◆ En mode miroir, les indications suivantes seulement apparaissent.

- : Enregistrement
- II : Pause d'enregistrement
-  : Energie restant dans la batterie

Lorsque l'indication d'avertissement/alarme générale [!] apparaît, tourner le moniteur LCD vers l'arrière de manière à pouvoir vérifier l'indication d'avertissement/alarme actuelle.

ESPAÑOL

Autograbación

(Grabación con el monitor de cristal líquido hacia adelante)

Permite grabarse a sí mismo mientras ve su imagen en el monitor de cristal líquido o mostrar a las personas que están delante de la videocámara cómo va la grabación.

1 Abra el monitor de cristal líquido y gire hacia adelante (lado del objetivo).

Al abrir el monitor de cristal líquido se desconecta automáticamente el visor. Pero cuando lo gire hacia adelante, la imagen vuelve a aparecer en el visor. Apunte la videocámara en el visor mientras que las personas delante de la videocámara pueden verse en el monitor de cristal líquido, durante la grabación en sí.

Modo de espejo

Cuando haga una autograbación con el monitor de cristal líquido hacia adelante, la imagen—que se está grabando—puede verse rara. Si prefiere verse en el monitor de cristal líquido como si se estuviera viendo en el espejo, seleccione el modo de espejo: Seleccione [OTHERS] en el menú y ajuste [SELFSHOOT] a [MIRROR] para invertir la imagen en el monitor de cristal líquido y verlo como una imagen en el espejo. (→ 121-125)

Pero incluso en el modo de espejo la imagen en sí se graba normalmente.

◆ En el modo de espejo sólo aparecen las siguientes indicaciones.

- : Grabación
- II : Pausa de grabación
-  : Carga remanente de la batería

Cuando aparece la indicación de aviso/alarma general [!], vuelva el monitor de cristal líquido hacia atrás para que pueda confirmar la indicación de aviso/alarma general en sí.

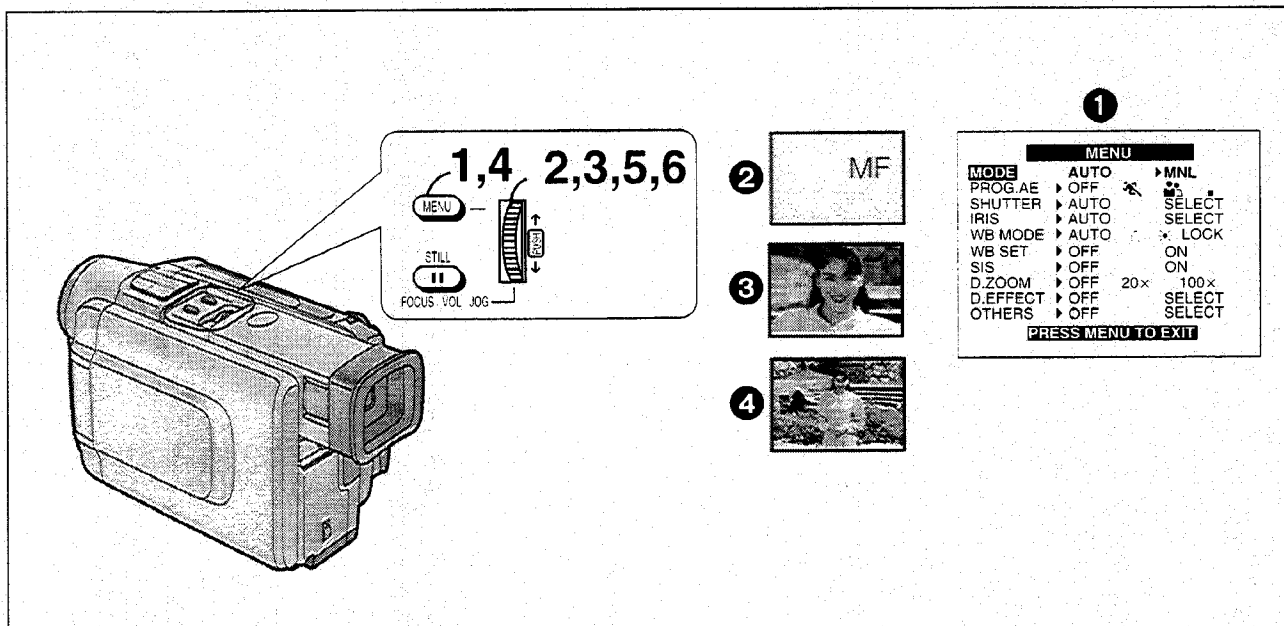

DEUTSCH

Manuelle Scharfeinstellung des Bildgegenstands

(Manual Focus)

Zum manuellen Durchführen der Scharfeinstellung für Motive und Aufnahmesituationen, bei welchen die automatische Scharfeinstellung nicht präzise funktioniert.

- 1 Die Taste [MENU] drücken.**
Das Menü erscheint.
- 2 Den Regler [PUSH] drehen und [MODE] wählen.**
- 3 Den Regler [PUSH] drücken, um [MNL] zu wählen. ①**
- 4 Die Taste [MENU] drücken, um das Menü auszublenden.**
- 5 Den Regler [PUSH] so lange gedrückt halten, bis die Anzeige [MF] ② erscheint.**
- 6 Den Regler [PUSH] drehen, bis der Bildgegenstand scharf eingestellt ist.**

Zurückschalten auf automatische Scharfeinstellung

Den Regler [PUSH] so lange gedrückt halten, bis die Anzeige [MF] verschwindet.

Tip für die manuelle Scharfeinstellung

- ◆ Wenn Sie die Scharfeinstellung in der Weitwinkel-Einstellung des Objektivs durchführen, ist der Bildgegenstand nach dem Heranzoomen u.U. nicht mehr scharf. Um dies zu vermeiden empfiehlt es sich, zuerst den Bildgegenstand bildfüllend heranzuzoomen ③, bevor Sie auf ihn scharf einstellen, damit er auch beim späteren Zurückkommen immer scharf bleibt ④.

ENGLISH

Manually Focusing on the Subject

(Manual Focus)

To adjust the focus manually for subjects and recording situations for which automatic focusing is not precise.

- 1 Press the [MENU] Button.**
The Menu appears.
- 2 Turn the [PUSH] Dial to select [MODE].**
- 3 Press the [PUSH] Dial to select [MNL] ①.**
- 4 Press the [MENU] Button to exit the Menu.**
- 5 Keep the [PUSH] Dial pressed until the [MF] Indication ② appears.**
- 6 Turn the [PUSH] Dial until the subject is sharp.**

Changing Back to Automatic Focusing

Keep the [PUSH] Dial pressed until the [MF] Indication disappears.

Hint for Manual Focus Adjustment

- ◆ If you adjust the focus in the wide-angle setting, the subject may go out of focus when it is enlarged. Therefore, enlarge the subject ③ before you adjust the focus, so that the picture remains focused ④.

FRANÇAIS

Mise au point manuelle sur le sujet (mise au point manuelle)

Pour régler manuellement la mise au point pour les sujets et les situations d'enregistrement pour lesquels la mise au point automatique manque de précision.

- 1 Appuyer sur la touche [MENU].**
Le menu apparaît.
- 2 Tourner la molette [PUSH] pour sélectionner [MODE].**
- 3 Appuyer sur la molette [PUSH] pour sélectionner [MNL] ①.**
- 4 Appuyer sur la touche [MENU] pour abandonner le menu.**
- 5 Maintenir la molette [PUSH] enfoncée jusqu'à ce que l'indication [MF] ② apparaisse.**
- 6 Tourner la molette [PUSH] jusqu'à ce que le sujet soit bien net.**

Retour à la mise au point automatique

Maintenir la molette [PUSH] enfoncée jusqu'à ce que l'indication [MF] disparaisse.

Suggestion pour le réglage manuel de la mise au point

♦ Si l'on règle la mise au point dans le réglage grand angulaire, il se peut que le sujet soit flou lorsqu'il est agrandi. Par conséquent, agrandir le sujet ③ avant de régler la mise au point, de manière que l'image reste bien mise au point ④.

ESPAÑOL

Enfoque manual del objeto (Enfoque manual)

Permite ajustar manualmente el enfoque de los objetos y situaciones que no pueden enfocarse precisamente con el enfoque automático.

- 1 Oprima el botón [MENU].**
Aparece el menú.
- 2 Gire el dial [PUSH] y seleccione [MODE].**
- 3 Oprima el dial [PUSH] y seleccione [MNL] ①.**
- 4 Oprima el botón [MENU] y salga del menú.**
- 5 Mantenga oprimido el dial [PUSH] hasta que aparezca la indicación [MF] ②.**
- 6 Gire el dial [PUSH] hasta que el objeto se vea nítidamente.**

Conmutación al enfoque automático

Mantenga oprimido el dial [PUSH] hasta que desaparezca la indicación [MF].

Consejo para el ajuste de enfoque manual

♦ Si ajusta el enfoque en el gran angular, el objeto puede desenfocarse al ampliarla. Amplíe el objeto ③ antes de ajustar el enfoque para que la imagen esté siempre enfocada ④.

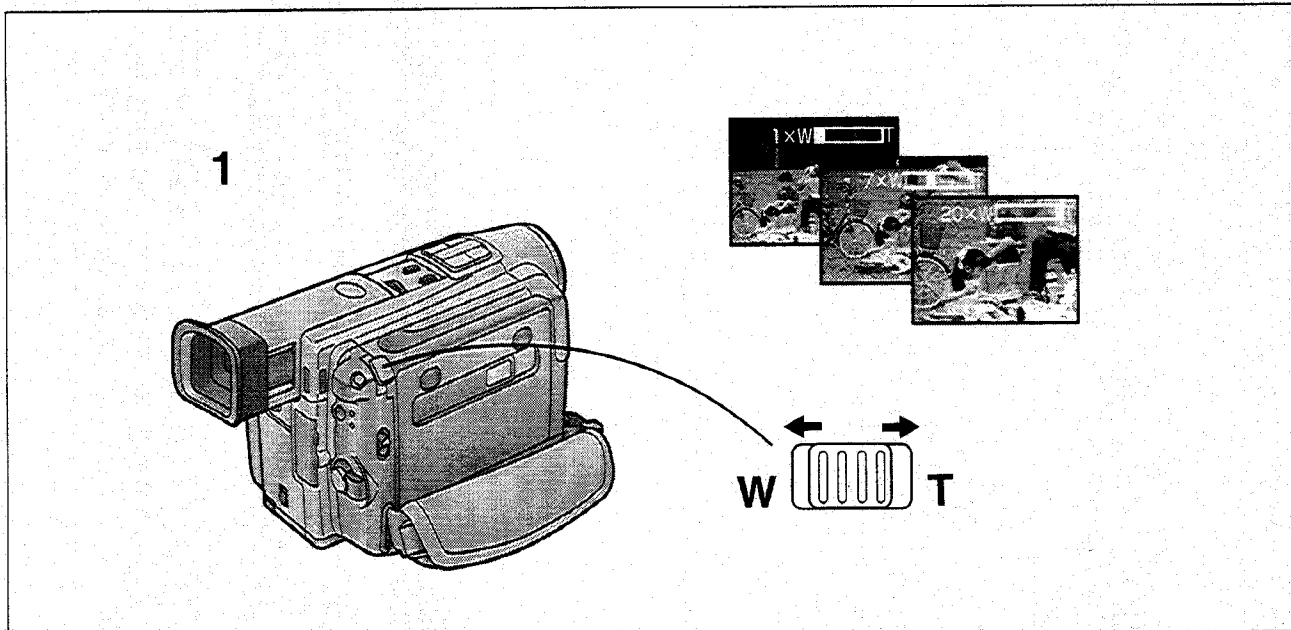

DEUTSCH

Den Bildgegenstand oder den Aufnahmewinkel vergrößern

(Heran- und Zurückzoomen)

Mit Großaufnahmen von Personen und Gegenständen und mit Weitwinkel-Aufnahmen von Gruppen und Landschaften geben Sie Ihren Videofilmen besondere Wirkung.

- 1 Um den Bildausschnitt zu verbreitern (Zurückzoomen):**
Den Zoomhebel [W/T] gegen [W] drücken.
- Um den Bildgegenstand zu vergrößern (Heranzoomen):**
Den Zoomhebel [W/T] gegen [T] drücken.
- Die Zoom-Vergrößerungsanzeige erscheint für einige Sekunden.
 - Je weiter Sie den Zoomhebel [W/T] gegen [W] oder [T] drücken, desto höher ist die Zoomgeschwindigkeit.
 - ♦ Während des Aufnehmens ist die Zoomgeschwindigkeit langsamer als im Aufnahme-pause-Modus.

Noch stärkeres Vergrößern des Bildgegenstandes (Digital-Zoom)

Durch Wahl einer der beiden Einstellungen für [D.ZOOM] im Menü können Sie den Bildgegenstand noch weiter vergrößern. (→ 120, 122)

- **20x**: Digitales Zoomen bis 20fach
- **100x**: Digitales Zoomen bis 100fach
- Bis 10fach erfolgt das Zoomen auf optische Weise.
- ♦ Je höher der Vergrößerungsgrad ist, desto niedriger ist die Bildqualität.
- ♦ Wenn Sie [D.ZOOM] im Menü auf [20x] oder [100x] einstellen, erscheint die Anzeige [D.ZOOM].

Aufnehmen von extrem kleinen Gegenständen in Großaufnahme (Makro-Nahaufnahme)

Wenn die Zoomeinstellung 1x beträgt, kann der Camerarecorder bis auf eine Mindestentfernung von ca. 25 mm zwischen Objektiv und Bildgegenstand scharf einstellen. Dies ermöglicht Großaufnahmen von Insekten, Blumen und anderen kleinen Bildgegenständen.

- Wenn Sie auf Tele-Einstellung zoomen, kann der Camerarecorder nur auf Gegenstände scharf einstellen, die mindestens 1,2 Meter entfernt sind.

ENGLISH

Enlarging Your Subject or Widening the Recording Angle

(Zooming In/Out)

Recording close-ups of your subjects and recording a wide-angle shots adds special effects to your videos.

- 1 To record a wider view (Zooming-out):**
Push the [W/T] Zoom Lever toward [W].
- To enlarge your subject (Zooming-in):**
Push the [W/T] Zoom Lever toward [T].
- The Zoom Magnification Indication appears for a few seconds.
 - The farther you push the [W/T] Zoom Lever toward [W] or [T], the faster the zooming speed becomes.
 - ♦ During recording, the zooming speed is slower than during recording pause.

Enlarging Your Subjects Even More (Digital Zooming)

Selecting one of the settings for [D.ZOOM] on the Menü makes it possible to further enlarge the subject. (→ 120, 122)

- **20x**: Digital zooming up to 20x.
- **100x**: Digital zooming up to 100x.
- Up to 10x, the zooming is done optically.
- ♦ The higher the Digital Zoom Magnification is, the lower is the picture quality.
- ♦ If you set [D.ZOOM] on the Menü to [20x] or [100x], the [D.ZOOM] Indication appears.

Recording Extra Close-up Shots of Small Subjects (Macro Close-up Function)

When the zoom magnification is 1x, the Movie Camera can focus on subjects down to a distance of approximately 25 mm between lens and subject. This allows recording very small subjects such as insects.

- When you have zoomed to the tele setting, precise focussing is only possible on subjects no closer than 1.2 metres.

FRANÇAIS

Agrandissement du sujet ou élargissement de l'angle d'enregistrement

(rapprochement/éloignement au zoom)

L'enregistrement de gros plans des sujets ou l'enregistrement en grand angulaire ajoutent des effets spéciaux à vos vidéos.

1 Pour enregistrer une vue plus large (éloignement au zoom):
Pousser le levier de zoom [W/T] vers [W].
Pour agrandir le sujet (rapprochement au zoom):

- Pousser le levier de zoom [W/T] vers [T].**
- L'indication d'agrandissement au zoom apparaît pendant quelques secondes.
 - Plus on pousse le levier de zoom [W/T] vers W] ou [T], plus la vitesse de zoom augmente.
 - ◆ Pendant l'enregistrement, la vitesse de zoom est plus lente que pendant le mode pause d'enregistrement.

Pour agrandir encore les sujets (zoom numérique)

On peut agrandir davantage les sujets en sélectionnant l'un des réglages de [D.ZOOM] sur le menu. (→ 121, 123)

- **20X:** Zoom numérique jusqu'à 20x.
- **100X:** Zoom numérique jusqu'à 100x.
- Jusqu'à 10x, le zoom est optique.
- ◆ Plus l'agrandissement au zoom numérique est grand, plus la qualité de l'image est médiocre.
- ◆ Si l'on règle [D.ZOOM] sur le menu à [20x] ou [100x], l'indication [D.ZOOM] apparaît.

Enregistrement de petits sujet en très gros plan (fonction gros plan macro)

Lorsque l'agrandissement au zoom est de 1x, le caméscope peut effectuer la mise au point sur les sujets placés à une distance minimale d'environ 25 mm de l'objectif. Ceci permet d'enregistrer de très petits sujets, des insectes par exemple.

- Lorsqu'on a mis le zoom au réglage téléobjectif, la mise au point ne sera précise que sur des sujets placés à au moins 1,2 mètres de l'objectif.

ESPAÑOL

Ampliación del objeto o gran ángulo de grabación

(Acercamiento/alejamiento con zoom)

Produce efectos especiales con acercamientos y gran angular.

1 Grabación de gran angular (alejamiento):
Oprima la palanca de zoom [W/T] hacia [W].

Para ampliar el objeto (acercamiento):
Oprima la palanca de zoom [W/T] hacia [T].

- Aparece la indicación de porcentaje del zoom durante unos segundos.
- Empuje más la palanca del zoom [W/T] para que el zoom se mueva más rápido.
- ◆ Durante la grabación, la velocidad del zoom es más lenta que durante la pausa de grabación.

Mayor aumento de los objetos (zoom digital)

Seleccione uno de los ajustes para [D.ZOOM] en el menú para ampliar todavía más el objeto. (→ 121, 123)

- **20X:** Zoom digital a 20x.
- **100X:** Zoom digital a 100x.
- Hasta 10x, funciona el zoom óptico.
- ◆ A mayor aumento del zoom digital menor será la calidad de la imagen.
- ◆ Si se ajusta el [D.ZOOM] en el menú a [20x] o [100x], aparece la indicación [D.ZOOM].

Grabación con gran acercamiento de objetos pequeños (Función de acercamiento macro)

Cuando el aumento del zoom es 1x, la videocámara puede enfocar sobre objetos a distancias de hasta 25 mm entre el objetivo y el objeto. Esto permite grabar objetos muy pequeños tales como insectos.

- Cuando se ha hecho un acercamiento en el ajuste de teleobjetivo, el enfoque es preciso sólo en objetos que están a más de 1,2 metros.

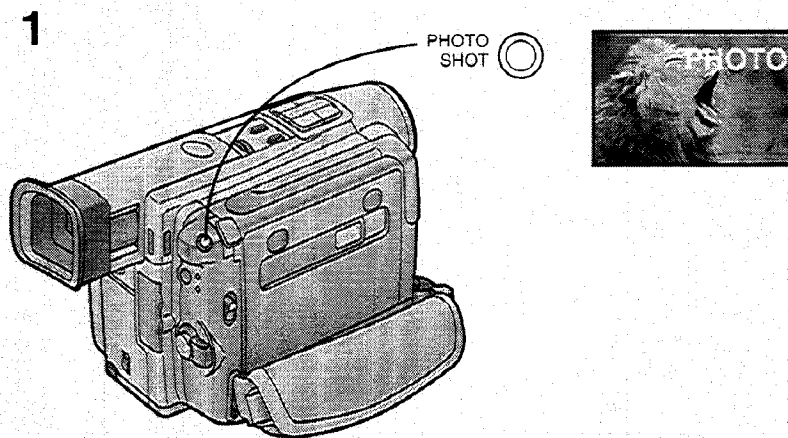

DEUTSCH

Benutzen des Camerarecorders als Digital-Fotokamera (Photoshot)

Mit dieser Funktion können Sie Standbilder je 7 Sekunden lang zusammen mit laufendem Ton aufnehmen.

Dies ist beispielsweise praktisch für Bilder, die Sie auf einem Video-Drucker drucken möchten.

1 Die Taste [PHOTO SHOT] drücken. (Diese Funktion kann auch während einer laufenden Aufnahme ausgelöst werden.)

Der Camerarecorder nimmt ein Standbild ca. 7 Sekunden lang auf und schaltet dann auf Aufnahmepause um.

- Das Bild auf dem LCD-Monitor oder im Sucher steht ebenfalls still.
Wenn Sie [OTHERS] im Menü wählen und dann [SHTR EFFECT] auf [ON] einstellen, blinkt der Bildschirm kurz, und ein Verschluss-Klickgeräusch ist hörbar, wenn Sie die Taste [PHOTO SHOT] drücken.
- Mit den Standbildern, die Sie im Photoshot-Modus aufgenommen haben, können Sie folgendes durchführen:
 - Index-Suchlauf (→ 62)
(Ganz nahe am Bandanfang aufgenommene Bilder lassen sich damit u.U. nicht finden.)
 - Automatisches Drucken (→ 114)
- ◆ Wenn Sie [OTHERS] im Menü wählen und [SHTR EFFECT] auf [ON] stellen, werden der visuelle Verschluss effekt und das Verschlussgeräusch ebenfalls mit aufgezeichnet. (Der effektive Aufnahmestart erfolgt mit geringfügiger Verzögerung nach Drücken der Taste [PHOTO SHOT]. Der visuelle Verschluss effekt und das Klickgeräusch können u.U. mit geringer Verzögerung nach Aufnahmebeginn auftreten.)
- ◆ Die Bildqualität ist etwas schlechter.
- ◆ Beim Einsatz der Photoshot-Funktion verschwindet die Bandrestzeit-Anzeige. Beim erneuten Starten der normalen Aufnahme erscheint die Bandrestzeit-Anzeige wieder.

ENGLISH

Using the Movie Camera as a Still Camera (Photoshot)

With this function, you can record still pictures with sound for approximately 7 seconds each.

This function is convenient for example for pictures that you want to print on a Video Printer.

1 Press the [PHOTO SHOT] Button. (This function can be used during recording, too.)

The Movie Camera records a still picture for approximately 7 seconds and then switches over to the Recording Pause Mode.

- The image on the LCD Monitor or in the Finder also stands still.
If you select [OTHERS] on the Menu and set [SHTR EFFECT] to [ON], the screen blinks briefly and a simulated shutter click sound can be heard when you press the [PHOTO SHOT] Button.
- With the still pictures that you have recorded in the Photoshot Mode, you can do the following.
 - Index search (→ 62)
(However, searching for the picture(s) recorded at the beginning of the tape may not be possible.)
 - Automatic printing (→ 114)
- ◆ If you select [OTHERS] on the Menu and set [SHTR EFFECT] to [ON], the visual shutter effect and the click sound are also recorded. (There is a slight delay between pressing the [PHOTO SHOT] Button and the actual start of recording. The visual shutter effect and click sound may occur with slight delay after recording of the still picture has started.)
- ◆ The picture quality deteriorates slightly.
- ◆ Using the Photoshot Function makes the Remaining Tape Time Indication disappear. Resuming the normal recording makes the Remaining Tape Time Indication appear again.

FRANÇAIS

Utilisation du caméscope comme appareil photo (instantané)

Cette fonction permet d'enregistrer des images fixes d'environ sept secondes chacune avec des sons. Cette fonction permet commodément d'imprimer des images sur une imprimante vidéo par exemple.

1 Appuyer sur la touche [PHOTO SHOT]. (Cette fonction peut être aussi utilisée pendant l'enregistrement.)

Le caméscope enregistre une image fixe pendant environ sept secondes puis passe au mode pause d'enregistrement.

- L'image sur le moniteur LCD ou dans le viseur est aussi immobile.
Si l'on sélectionne [OTHERS] sur le menu et qu'on règle [SHTR EFFECT] sur [ON], l'écran clignote brièvement et un déclic d'obturateur simulé est émis lorsqu'on appuie sur la touche [PHOTO SHOT].
- Avec l'image fixe que l'on a enregistrée en mode instantané, on peut utiliser les fonctions suivantes.
 - Recherche d'index (→ 63) (Toutefois, il pourra être impossible de rechercher les images enregistrées au début de la bande.)
 - Impression automatique (→ 115)
- ◆ Si l'on sélectionne [OTHERS] sur le menu et qu'on règle [SHTR EFFECT] sur [ON], l'effet d'obturateur visuel et le déclic sonore sont aussi enregistrés. (Il y a un certain décalage entre le moment où l'on appuie sur la touche [PHOTO SHOT] et le début de l'enregistrement réel. L'effet d'obturateur visuel et le déclic sonore pourront se produire avec un léger retard après que l'enregistrement de l'image fixe a commencé.)
- ◆ La qualité de l'image est légèrement dégradée.
- ◆ Lorsqu'on utilise la fonction instantané, l'indication du temps restant sur la bande disparaît. Lorsqu'on reprend l'enregistrement normal, l'indication du temps restant sur la bande réapparaît.

ESPAÑOL

Utilización de la videocámara como cámara fotográfica (Toma fotográfica)

Permite grabar imágenes fijas con sonido de 7 segundos cada una.

Es conveniente para seleccionar imágenes a imprimir con una impresora de video.

1 Oprima el botón [PHOTO SHOT]. (Puede utilizarlo en medio de la grabación.)

La videocámara graba una imagen fija durante unos 7 segundos y se conmuta al modo de pausa de grabación.

- La imagen en el monitor de cristal líquido o visor también se ve fija.
Seleccione [OTHERS] en el menú y ajuste [SHTR EFFECT] a [ON]; la pantalla destella brevemente y se escucha un sonido como de obturador de una cámara fotográfica al oprimir el botón [PHOTO SHOT].
- Las imágenes fijas grabadas en el modo de toma fotográfica permiten hacer lo siguiente.
 - Búsqueda de índices (→ 63)
(Puede no ser posible buscar imagen(es) grabadas al principio de la cinta.)
 - Impresión automática (→ 115)
- ◆ Seleccione [OTHERS] en el menú y ajuste [SHTR EFFECT] a [ON]; se graba también el efecto visual y el ruido de obturación de una cámara fotográfica. (Hay un retardo desde que se oprime el botón [PHOTO SHOT] hasta el inicio de la grabación. El efecto de obturación visual y sonido del obturador pueden producirse con un cierto retardo después de que ha empezado la grabación de la imagen fija.)
- ◆ La calidad de la imagen se deteriora ligeramente.
- ◆ Utilice la función de toma fotográfica para que desaparezca la indicación de tiempo de cinta remanente. La indicación de tiempo de cinta remanente aparece al volver a la grabación normal.

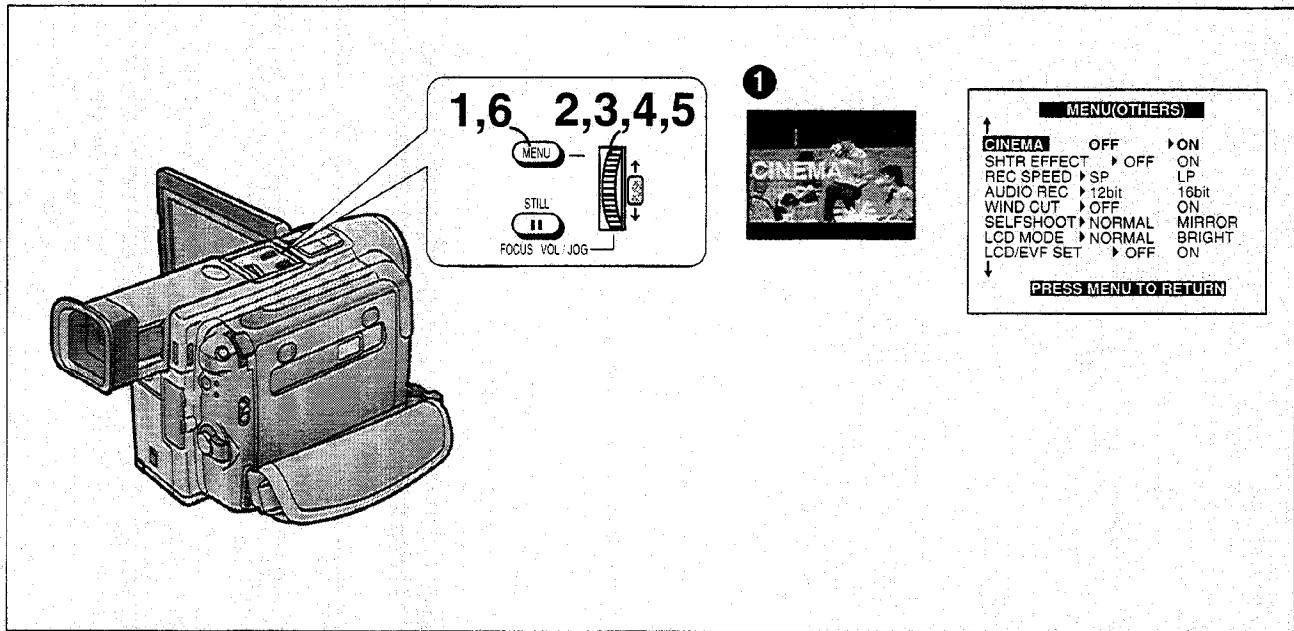

DEUTSCH

Aufnahmen im Kinoformat-Modus (Kinoformat-Modus)

Dieser Modus ermöglicht das Aufnehmen in einem kinobildschirm-ähnlichen Format.

- 1** Die Taste [MENU] drücken.
Das Menü erscheint.
- 2** Den Regler [PUSH] drehen, um [OTHERS] zu wählen.
- 3** Den Regler [PUSH] drücken, um [SELECT] zu wählen.
Das Menü [MENU (OTHERS)] erscheint.
- 4** Den Regler [PUSH] drehen, um [CINEMA] zu wählen.
- 5** Den Regler [PUSH] drücken, um [ON] zu wählen.
- 6** Die Taste [MENU] zweimal drücken, um das Menü auszublenden.

♦ Im Kinoformat-Modus erscheinen schwarze Balken am oberen und unteren Bildrand auf dem LCD-Monitor und Sucherbildschirm. ❶

Ausschalten der Super-Bildstabilisator-Funktion
[CINEMA] auf dem Menü [MENU (OTHERS)] auf [OFF] stellen.

ENGLISH

Recording in the Cinema Mode (Cinema Mode)

This mode lets you record in the cinema-like wide-screen format.

- 1** Press the [MENU] Button.
The Menu appears.
- 2** Turn the the [PUSH] Dial to select [OTHERS].
- 3** Press the the [PUSH] Dial to select [SELECT].
The [MENU (OTHERS)] Menu appears.
- 4** Turn the [PUSH] Dial to select [CINEMA].
- 5** Press the [PUSH] Dial to select [ON].
- 6** Press the [MENU] Button twice to exit the Menu.

♦ In the Cinema Mode, black bars appear at the top and bottom of the LCD Monitor and the Finder screen. ❶

Cancelling the Cinema Mode

Set [CINEMA] on the [MENU (OTHERS)] Menu to [OFF].

FRANÇAIS

Enregistrement en mode cinéma (mode cinéma)

Ce mode permet d'enregistrer en mode de grand écran cinématographique.

- 1 Appuyer sur la touche [MENU].**
Le menu apparaît.
- 2 Tourner la molette [PUSH] pour sélectionner [OTHERS].**
- 3 Appuyer sur la molette [PUSH] pour sélectionner [SELECT].**
Le menu [MENU (OTHERS)] apparaît.
- 4 Tourner la molette [PUSH] pour sélectionner [CINEMA].**
- 5 Appuyer sur la molette [PUSH] pour sélectionner [ON].**
- 6 Appuyer deux fois sur la touche [MENU] pour abandonner le menu.**

- ◆ En mode cinéma, des barres noires apparaissent en haut et en bas du moniteur LCD et de l'écran du viseur. **1**

Annulation du mode cinéma

Régler l'élément [CINEMA] du menu [MENU (OTHERS)] sur [OFF].

ESPAÑOL

Grabación en el modo de cine (modo de cine)

Permite grabar en pantalla panorámica como en el cine.

- 1 Oprima el botón [MENU].**
Aparece el menú.
- 2 Gire el dial [PUSH] y seleccione [OTHERS].**
- 3 Oprima el dial [PUSH] y seleccione [SELECT].**
Aparece el menú [MENU (OTHERS)].
- 4 Gire el dial [PUSH] y seleccione [CINEMA].**
- 5 Oprima el dial [PUSH] y seleccione [ON].**
- 6 Oprima el botón [MENU] dos veces y salga del menú.**

- ◆ En el modo de cine aparecen franjas negras arriba y abajo del monitor de cristal líquido y en el visor. **1**

Cancelación del modo de cine

Ajuste [CINEMA] en el menú [MENU (OTHERS)] a [OFF].

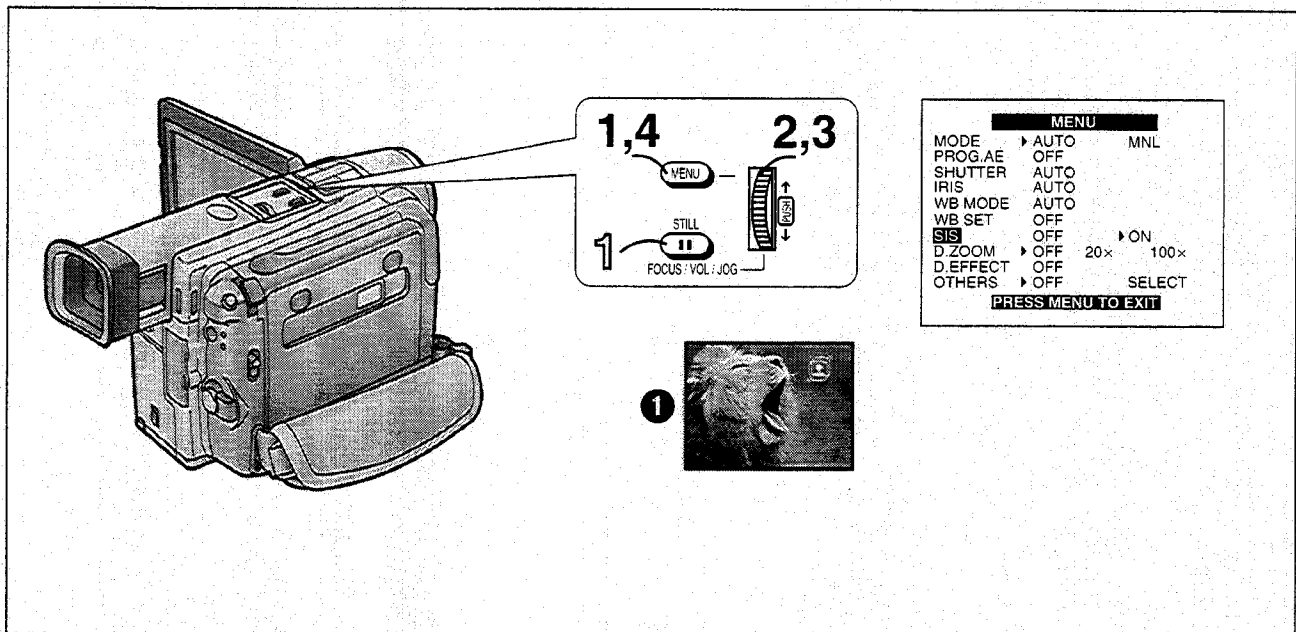

DEUTSCH

Aufnahmen mit minimiertem Verwackeln (Super-Bildstabilisator)

In Aufnahmesituationen, wo Kamerawackeln oft auftritt, beispielsweise bei Tele-Aufnahmen oder beim Aufnehmen im Gehen, können Sie mit dieser Funktion das Bild stabilisieren.

- ◆ Bei extrem starkem Kamerawackeln läßt sich das Bild u.U. nicht stabilisieren.

- 1 Die Taste [MENU] drücken.**
Das Menü erscheint.
- 2 Den Regler [PUSH] drehen, um [SIS] zu wählen.**
- 3 Den Regler [PUSH] drücken, um [ON] zu wählen.**
- 4 Die Taste [MENU] drücken, um das Menü auszublenden.**
Die Anzeige [] 1 erscheint.

- ◆ An einem dunklen Ort funktioniert die Super-Bildstabilisator-Funktion u.U. nicht. In diesem Falle blinkt die Anzeige [].
- ◆ Unter Leuchtstofflampen-Beleuchtung schwankt die Bildhelligkeit u.U., und die Farben sind möglicherweise unnatürlich.
- ◆ Die Bildqualität verschlechtert sich u.U. geringfügig.
- ◆ Beim Einsatz eines Stativs, empfiehlt es sich, [SIS] auf [OFF] einzustellen.

Ausschalten der Super-Bildstabilisator-Funktion

[SIS] auf dem Menü auf [OFF] stellen.

Aufnahmen von Standbildern

Mit dieser Funktion können Sie Standbilder von beliebiger Länge zusammen mit laufendem Ton entweder während einer normalen Aufnahme oder aus dem Aufnahmepause-Modus aufnehmen.

- 1 Die Standbild-Taste [] drücken.**
- Ausschalten der Standbild-Aufnahmefunktion**
Die Standbild-Taste [] erneut drücken.

ENGLISH

Recording with Minimised Camera Shake (Super Image Stabilizer)

In recording situations where shaking of the Movie Camera is likely to happen, for example when you have zoomed in on a distant subject or when you record while walking, you can use this function to stabilize the image.

- ◆ In case of very strong camera shake, it may not be possible to stabilize the picture.

- 1 Press the [MENU] Button.**
The Menu appears.
- 2 Turn the [PUSH] Dial to select [SIS].**
- 3 Press the [PUSH] Dial to select [ON].**
- 4 Press the [MENU] Button to exit the Menu.**
The [] Indication 1 appears.

- ◆ In a dimly lit place, the Super Image Stabilizer Function may not work. In this case, the [] Indication flashes.
- ◆ Under fluorescent lamps, the picture brightness may fluctuate and the colours may be unnatural.
- ◆ The picture quality may deteriorate slightly.
- ◆ When you use a tripod, we recommend that you set [SIS] to [OFF].

Cancelling the Super Image Stabilizer Function
Set [SIS] on the Menu to [OFF].

Recording Still Pictures

You can record still pictures of any desired length together with sound either in the middle of a normal recording or from the Recording Pause Mode.

- 1 Press the Still Button [].**

Cancelling the Still Recording Mode
Press the Still Button [] again.

FRANÇAIS

Enregistrement avec le moins de tremblement possible

(super stabilisateur d'image)

Dans certaines situations d'enregistrement durant lesquelles le caméscope risque fort de trembler, par exemple lorsqu'on rapproche un sujet distant au zoom ou qu'on enregistre tout en marchant, on peut utiliser cette fonction pour stabiliser l'image.

- ◆ Si le caméscope tremble excessivement, il peut être impossible de stabiliser l'image.

1 Appuyer sur la touche [ME.NU].

Le menu apparaît.

2 Tourner la molette [PUSH] pour sélectionner [SIS].

3 Appuyer sur la molette [PUSH] pour sélectionner [ON].

4 Appuyer sur la touche [MENU] pour abandonner le menu.

L'indication [] 1 apparaît.

- ◆ Dans un endroit trop faiblement éclairé, il est possible que la fonction super stabilisateur d'image ne soit pas utilisable. Dans ce cas, l'indication [] clignote.
- ◆ Sous éclairage de lampes fluorescentes, il est possible qu'il y ait des fluctuations de la luminosité de l'image et que les couleurs manquent de naturel.
- ◆ Il est possible que la qualité de l'image soit légèrement dégradée.
- Lorsqu'on utilise un trépied, il est conseillé de régler [SIS] sur [OFF].

Annulation de la fonction super stabilisateur d'image

Régler l'indication [SIS] du menu sur [OFF].

Enregistrement d'images fixes

Il est possible d'enregistrer des images fixes de la durée que l'on désire avec le son, soit en cours d'enregistrement normal, soit à partir du mode pause d'enregistrement.

1 Appuyer sur la touche d'image fixe [■]. Annulation du mode d'enregistrement d'image fixe

Appuyer à nouveau sur la touche d'image fixe [■].

ESPAÑOL

Grabación con mínimo movimiento de la cámara (Súper estabilizador de imagen)

En condiciones de grabación donde el movimiento de la cámara es probable, por ejemplo cuando se ha acercado un objeto distante con el zoom o cuando graba mientras camina, permite estabilizar la imagen.

- ◆ Si la cámara se mueve mucho puede no ser posible estabilizar la imagen.

1 Oprima el botón [MENU].

Aparece el menú.

2 Gire el dial [PUSH] y seleccione [SIS].

3 Oprima el dial [PUSH] y seleccione [ON].

4 Oprima el botón [MENU] y salga del menú.

Aparece la indicación [] 1.

- ◆ La función del súper estabilizador de imagen puede no funcionar en lugares poco iluminados. En este caso, destella la indicación [].
- ◆ Bajo luces fluorescentes el brillo de la imagen puede fluctuar y los colores pueden verse poco naturales.
- ◆ La calidad de la imagen se deteriora ligeramente.
- Cuando utilice un trípode se recomienda dejar [SIS] en [OFF].

Cancelación de la función del súper estabilizador de imagen

Ajuste [SIS] del menú a [OFF].

Grabación de imágenes fijas

Se pueden grabar imágenes fijas de cualquier longitud junto con el sonido, en el medio de una grabación normal o desde el modo de pausa de grabación.

1 Oprima el botón de imagen fija [■].

Cancelación del modo de grabación fija

Oprima otra vez el botón de imagen fija [■].

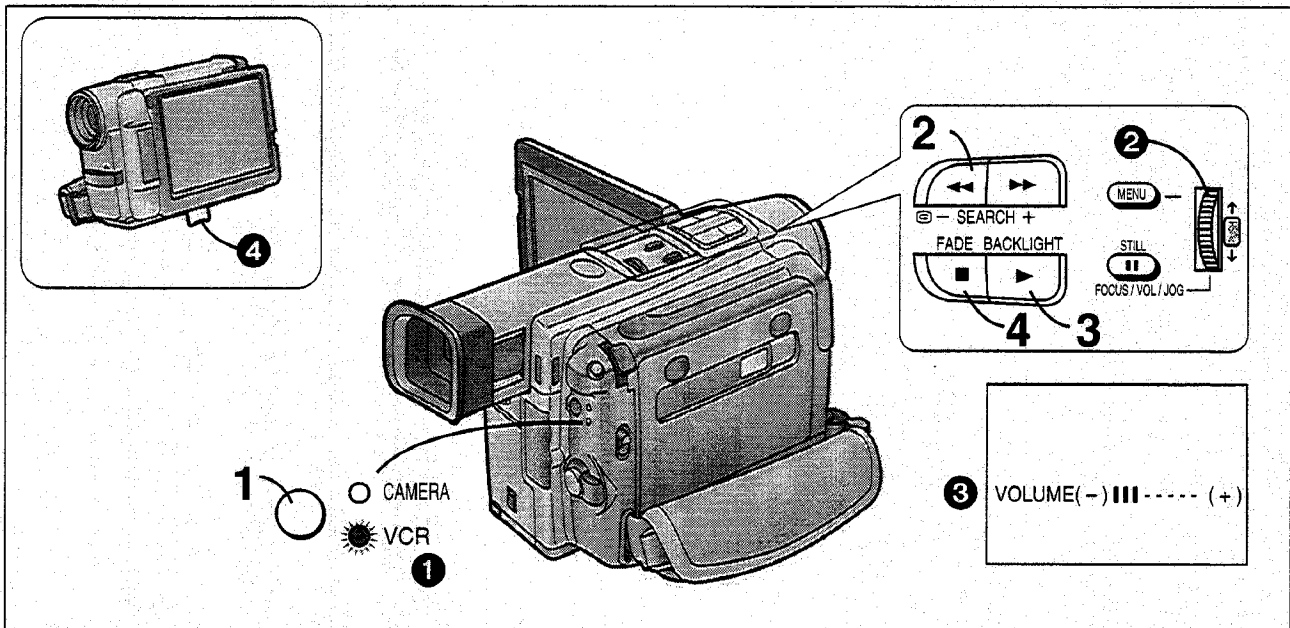

DEUTSCH

Betrachten der soeben aufgenommenen Szenen auf dem Camerarecorder (Wiedergabe)

Sie können aufgezeichnete Szenen sofort nach dem Aufnehmen wiedergeben.

- 1** Die Taste [VCR/CAMERA] drücken, so daß die Lampe [VCR] **1** aufleuchtet.
- 2** Die Rückspultaste [◀◀] drücken, um das Band zurückzuspulen.
 - Das Band bis zu der Bandstelle zurückspulen, an der Sie mit dem Aufnehmen begannen.
 - Am Bandanfang wird das Rückspulen automatisch gestoppt.
- 3** Die Wiedergabe-Taste [▶] drücken, um die Wiedergabe zu starten.
- 4** Zum Stoppen der Wiedergabe: Die Stopp-Taste [■] drücken.

■ Aussteuern des Tonaufnahmepegels

Den Regler [PUSH] **2** so lange gedrückt halten, bis die Anzeige [VOLUME] **3** erscheint. Anschließend den Regler [PUSH] drehen, um den Tonaufnahmepegel zu regeln.

Um die Anzeige [VOLUME] auszublenden, den Regler [PUSH] so lange gedrückt halten, bis die Anzeige [VOLUME] verschwunden ist.

Einblenden der Datum-/Uhrzeit-Anzeige

Dieser Camerarecorder zeichnet das Aufnahmedatum und die Uhrzeit automatisch als Teils des Zusatzcodes (→ 148) auf.

Um die Datum-/Uhrzeit-Anzeige einzublenden, [DATE/TIME] im Menü auf die gewünschte Anzeige einstellen.

Benutzen der Monitorstütze für bequemes Betrachten der Wiedergabe

Durch Herabklappen der Monitorstütze **4** an der Unterseite des Camerarecorders läßt sich der Camerarecorder leicht angewinkelt aufstellen und das Bild auf dem LCD-Monitor bequemer betrachten.

ENGLISH

Viewing the Just Recorded Scenes on the Movie Camera (Playback)

You can play back recorded scenes right after recording.

- 1** Press the [VCR/CAMERA] Button so that the [VCR] Lamp **1** lights.
- 2** Press the Rewind Button [◀◀] to rewind the tape.
 - Rewind the tape to the point where the recording started.
 - If the tape reaches the beginning, rewinding automatically stops.
- 3** Press the Play Button [▶] to start playback.
- 4** To stop playback: Press the Stop Button [■].

■ Adjusting the Sound Volume

Keep the [PUSH] Dial **2** pressed until the [VOLUME] Indication **3** appears. Then, turn the [PUSH] Dial to adjust the volume.

To make the [VOLUME] Indication disappear, press the [PUSH] Dial again until the [VOLUME] Indication disappears.

Making the Date/Time Indication Appear

This Movie Camera automatically records the date and time as part of the sub code (→ 148).

To make the Date/Time Indication appear, set [DATE/TIME] on the Menu to the desired setting.

Using the Support Leg for Easy-to-View Playback

Extending the Support Leg **4** from the underside of the Movie Camera makes it easier to view the playback picture on the LCD Monitor.

FRANÇAIS

Visionnement sur le caméscope des séquences que l'on vient d'enregistrer (lecture)

Il est possible d'effectuer la lecture des séquences que l'on vient d'enregistrer.

1 Appuyer sur la touche [VCR/CAMERA] de manière que le témoin [VCR] ❶ s'allume.

2 Appuyer sur la touche de rebobinage [◀◀] pour rebobiner la bande.

- Rebobiner la bande jusqu'au point où l'enregistrement a commencé.
- Lorsque la bande atteint le début, le rebobinage s'arrête automatiquement.

3 Appuyer sur la touche de lecture [▶] pour enclencher la lecture.

**4 Pour arrêter la lecture:
Appuyer sur la touche d'arrêt [■].**

■ Réglage du volume sonore

Maintenir la molette [PUSH] ❷ enfoncée jusqu'à ce que l'indication [VOLUME] ❸ apparaisse. Ensuite, tourner la molette [PUSH] pour régler le volume.

Pour annuler l'indication [VOLUME], maintenir la molette [PUSH] enfoncée jusqu'à ce que l'indication [VOLUME] ait disparu.

Affichage de l'indication de date/heure

Ce caméscope enregistre automatiquement la date et l'heure comme partie du sous-code (→ 149).

Pour faire apparaître l'indication de date/heure, mettre l'indication [DATE/TIME] du menu au réglage désiré.

Utilisation du pied de support pour faciliter le visionnement

Lorsqu'on déploie le pied de support ❹ du dessous du caméscope, il sera plus facile de visionner l'image sur le moniteur LCD.

ESPAÑOL

Reproducción de la escena que se acaba de grabar en la videocámara (Reproducción)

Permite reproducir las escenas en seguida de grabarlas.

1 Oprima el botón [VCR/CAMERA] para que se encienda la luz [VCR] ❶.

2 Oprima el botón de rebobinado [◀◀] para rebobinar la cinta.

- Rebobine la cinta al punto donde empezó la grabación.
- Cuando la cinta llega al principio, se detiene automáticamente el rebobinado.

3 Oprima el botón de reproducción [▶] para empezar a reproducir.

**4 Para parar la reproducción:
Oprima el botón de parada [■].**

■ Ajuste del volumen del sonido

Mantenga el dial [PUSH] ❷ oprimido hasta que aparezca la indicación [VOLUME] ❸. Gire el dial [PUSH] para ajustar el volumen.

Para cancelar la indicación [VOLUME], mantenga el dial [PUSH] oprimido hasta que se apague la indicación [VOLUME].

Para que aparezca la indicación de la fecha/hora

Esta videocámara graba automáticamente la fecha y hora como parte de un subcódigo (→149).

Para que aparezca la fecha/hora, seleccione [DATE/TIME] en el menú para el ajuste deseado.

Utilización de la pata de soporte para reproducción fácil

Alargue la pata de soporte ❹ desde debajo de la videocámara para que pueda ver fácilmente la imagen reproducida en el monitor de cristal líquido.

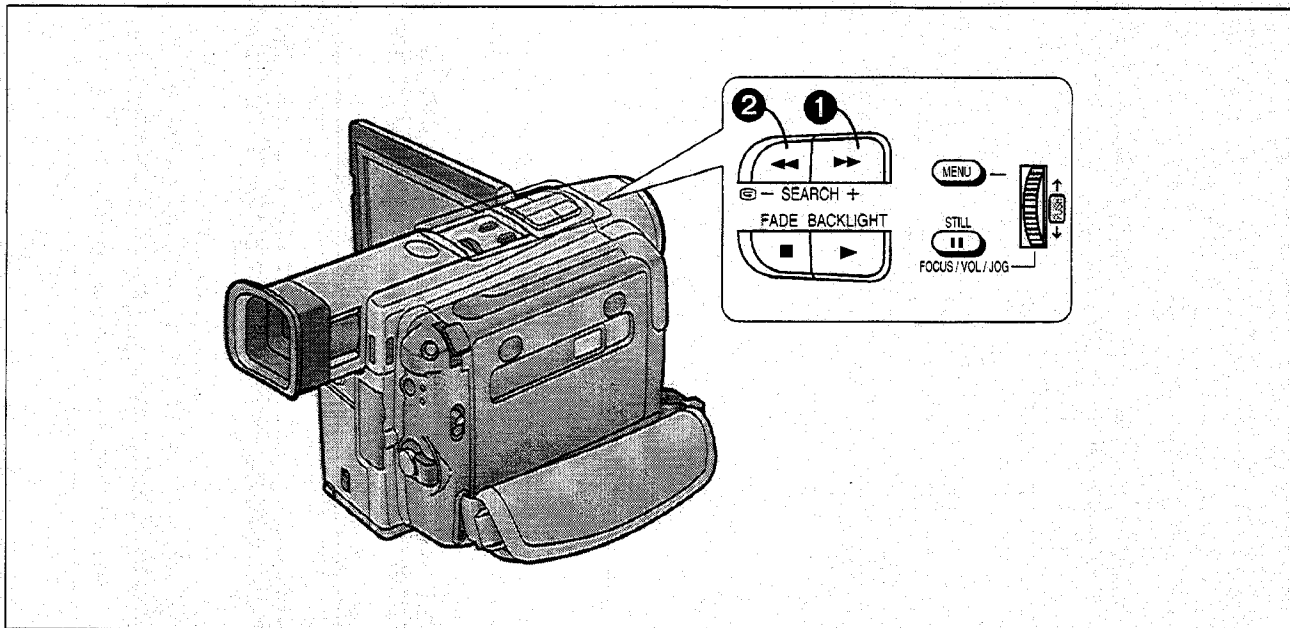

DEUTSCH

Auffinden einer gewünschten Szene für die Wiedergabe

Bildsuchlauf vorwärts (Cue)

Die Vorwärts-Suchlauf-Taste [▶▶] ① während der Wiedergabe gedrückt halten.

Bildsuchlauf rückwärts (Review)

Die Rückwärts-Suchlauf-Taste [◀◀] ② während der Wiedergabe gedrückt halten.

Suchlauf-Verriegelungs-Funktion

Für längeren Bildsuchlauf vorwärts (Cue) oder rückwärts (Review) die Vorwärts-Suchlauf-Taste [▶▶] bzw. die Rückwärts-Suchlauf-Taste [◀◀] nur kurz drücken. Dadurch wird die entsprechende Funktion verriegelt, und die Taste muß nicht dauernd gedrückt gehalten werden.

- Zum Zurückschalten auf normale Wiedergabe, die Wiedergabe-Taste [▶] drücken.
- Beim Bildsuchlauf vorwärts (Cue) und rückwärts (Review) können Bilder mit schnellen Bewegungen mosaikartige Muster enthalten.

Hyper-Check-Funktion

- Wenn Sie während dem Vorspulen die Vorwärts-Suchlauf-Taste [▶▶] oder während dem Rückspulen die Rückwärts-Suchlauf-Taste [◀◀] drücken, schaltet der Camerarecorder so lange auf Bildsuchlauf vorwärts (Cue) bzw. Bildsuchlauf rückwärts (Review) um, wie Sie die Taste gedrückt halten.
- Am Anfang und Ende des Bildsuchlaufs vorwärts oder rückwärts treten u.U. vorübergehend Bildstörungen auf.

ENGLISH

Searching for a Scene You Want to Play Back

Cue Playback

Keep the Cue Button [▶▶] ① pressed during playback.

Review Playback

Keep the Review Button [◀◀] ② pressed during playback.

Search Lock Function

For longer Cue or Review Playback, press the Cue Button [▶▶] or the Review Button [◀◀] only briefly. As this locks the search function, you do not need to keep the button pressed for a long time.

- To resume normal playback, press the Play Button [▶].
- In Cue and Review Playback, pictures with fast-moving subjects may contain mosaic-like patterns.

Hyper Check Function

- If you press the Fast-forward Button [▶▶] during fast-forwarding of the tape or the Rewind Button [◀◀] during rewinding of the tape, Cue Playback or Review Playback continues for as long as you keep the Button pressed.
- ♦ Before and after activating the Cue Playback or Review Playback, the screen may momentarily distorted.

FRANÇAIS

Recherche d'une séquence que l'on désire visionner

Lecture repérage avant

Maintenir la touche de repérage avant [▶▶] ① enfoncée pendant la lecture.

Lecture repérage arrière

Maintenir la touche de repérage arrière [◀◀] ② enfoncée pendant la lecture.

Fonction verrouillage de recherche

Pour effectuer une lecture repérage avant ou arrière plus longue, appuyer brièvement sur la touche de repérage avant [▶▶] ou de repérage arrière [◀◀]. La fonction de recherche étant alors verrouillée, il n'est pas nécessaire de maintenir la touche longtemps enfoncée.

- Pour reprendre la lecture normale, appuyer sur la touche de lecture [▶].
- Lors de la lecture repérage avant ou arrière, les images de sujets en déplacement rapide peuvent contenir des motifs en mosaïque.

Fonction hyper-vérification

- Si l'on appuie sur la touche de repérage avant [▶▶] pendant l'avance rapide de la bande, ou sur la touche de repérage arrière [◀◀] pendant le rebobinage de la bande, la lecture repérage avant ou arrière continuera aussi longtemps que l'on maintient la touche enfoncée.
- ◆ Au début et à la fin de la lecture repérage avant ou arrière, il est possible que l'image soit momentanément déformée sur l'écran.

ESPAÑOL

Búsqueda de una escena que se desea reproducir

Localización progresiva

Mantenga oprimido el botón de localización progresiva [▶▶] ① durante la reproducción.

Localización regresiva

Mantenga oprimido el botón de localización regresiva [◀◀] ② durante la reproducción.

Función de bloqueo de la búsqueda

Para una localización progresiva o regresiva más larga oprima el botón de localización progresiva [▶▶] o el botón de localización regresiva [◀◀] sólo brevemente. Esto bloquea la función de búsqueda y no es necesario mantener el botón oprimido durante largo tiempo.

- Para seguir reproduciendo normalmente, oprima el botón de reproducción [▶].
- Las imágenes con objetos en rápido movimiento de la localización progresiva o regresiva pueden contener patrones de tipo mosaico.

Función de hiper-verificación

- Si oprime el botón de localización progresiva [▶▶] durante el avance rápido de la cinta o el botón de localización regresiva [◀◀] durante el rebobinado de la cinta, se produce una localización progresiva o regresiva mientras mantenga oprimido el botón.
- ◆ Al principio y al final de la localización progresiva o regresiva, la imagen puede verse momentáneamente distorsionada.

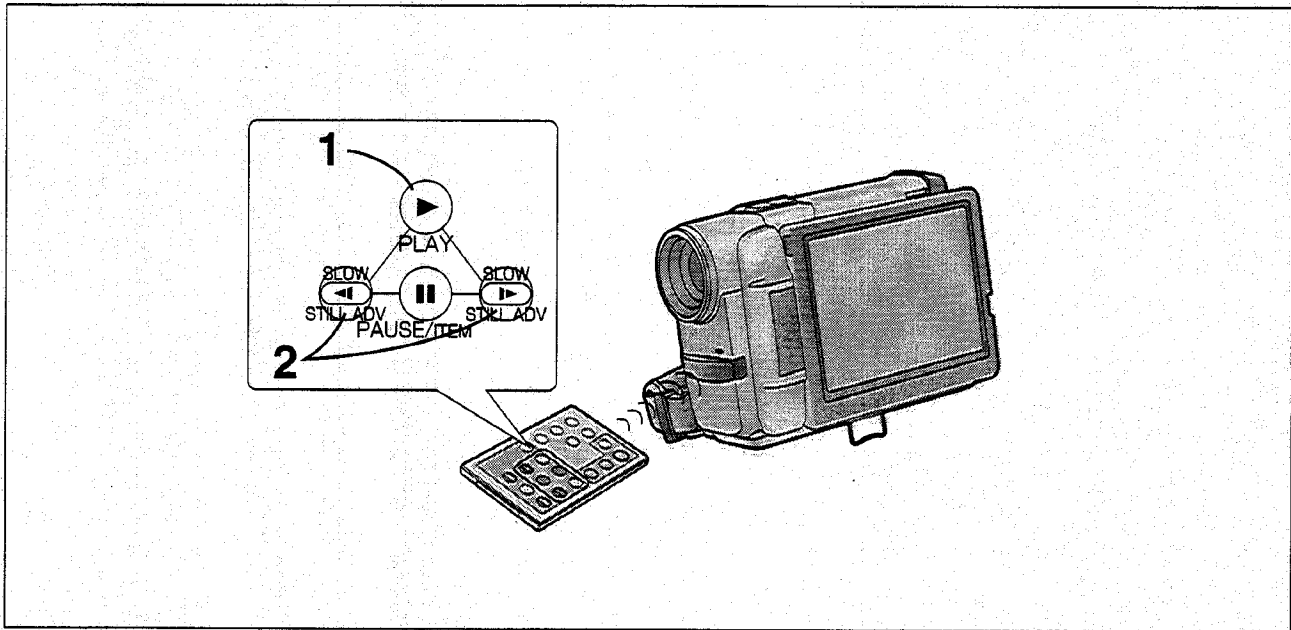

DEUTSCH

Wiedergabe in Zeitlupe

(Zeitlupen-Wiedergabe)

1 Die Wiedergabe-Taste [▶] drücken.

2 Die Zeitlupen-/Einzelbild-Taste [◀] oder [▶] auf der Fernbedienung drücken.

Beim Drücken der Taste [◀] erfolgt die Zeitlupen-Wiedergabe in Rückwärtsrichtung und beim Drücken der Taste [▶] in Vorwärtsrichtung.

Im SP-Modus aufgenommene Szenen werden mit 1/5 der Normalgeschwindigkeit wiedergegeben.

Im LP-Modus aufgenommene Szenen werden mit 1/3 der Normalgeschwindigkeit wiedergegeben.

Zurückschalten auf normale Wiedergabe

Die Wiedergabe-Taste [▶] drücken.

Die Wiedergabe wird mit Normalgeschwindigkeit fortgesetzt.

- Während der Zeitlupen-Wiedergabe in Rückwärtsrichtung ist die Zeitcode-Anzeige u.U. nicht präzise.

ENGLISH

Playing Back in Slow Motion

(Slow Motion Playback)

1 Press the Play Button [▶].

2 Press the Slow Motion/Still Advance Button [◀] or [▶] on the Remote Controller.

Pressing the [◀] Button starts slow motion playback in reverse direction, and pressing the [▶] Button starts slow motion playback in forward direction.

Scenes recorded in the SP Mode are played back at approximately 1/5th of the normal speed.

Scenes recorded in the LP Mode are played back at approximately 1/3rd of the normal speed.

Resuming Normal Playback

Press the Play Button [▶].

Playback continues with normal speed.

- During slow motion playback in reverse direction, the Time Code Indication may not be accurate.

FRANÇAIS

Lecture au ralenti

- 1 Appuyer sur la touche de lecture [▶].**
- 2 Appuyer sur la touche de lecture au ralenti/trame par trame [◀] ou [▶] de la télécommande.**

Lorsqu'on appuie sur la touche [◀], la lecture au ralenti s'enclenche vers l'arrière, et lorsqu'on appuie sur la touche [▶], la lecture au ralenti s'enclenche vers l'avant.

Les séquences enregistrées en mode SP sont reproduites à environ un cinquième de la vitesse normale.

Les séquences enregistrées en mode LP sont reproduites à environ un tiers de la vitesse normale.

Reprise de la lecture normale

Appuyer sur la touche de lecture [▶].

La lecture se poursuit à la vitesse normale.

- Pendant la lecture au ralenti vers l'arrière, il est possible que l'indication de code temporel manque de précision.

ESPAÑOL

Reproducción en cámara lenta

(Detalle de movimientos)

- 1 Oprima el botón de reproducción [▶].**
- 2 Oprima el botón de cámara lenta/avance de imágenes fijas [◀] o [▶] en el mando a distancia.**

Oprima el botón [◀] para empezar la reproducción lenta hacia atrás y oprima [▶] para empezar la reproducción lenta en avance.

Las escenas grabadas en el modo SP se reproducen a 1/5 de la velocidad normal.

Las escenas grabadas en el modo LP se reproducen a aproximadamente la velocidad normal.

Retorno a la reproducción normal

Oprima el botón de reproducción [▶].

Se reproduce a la velocidad normal.

- En la reproducción lenta hacia atrás, la indicación de código de tiempo puede no ser precisa.

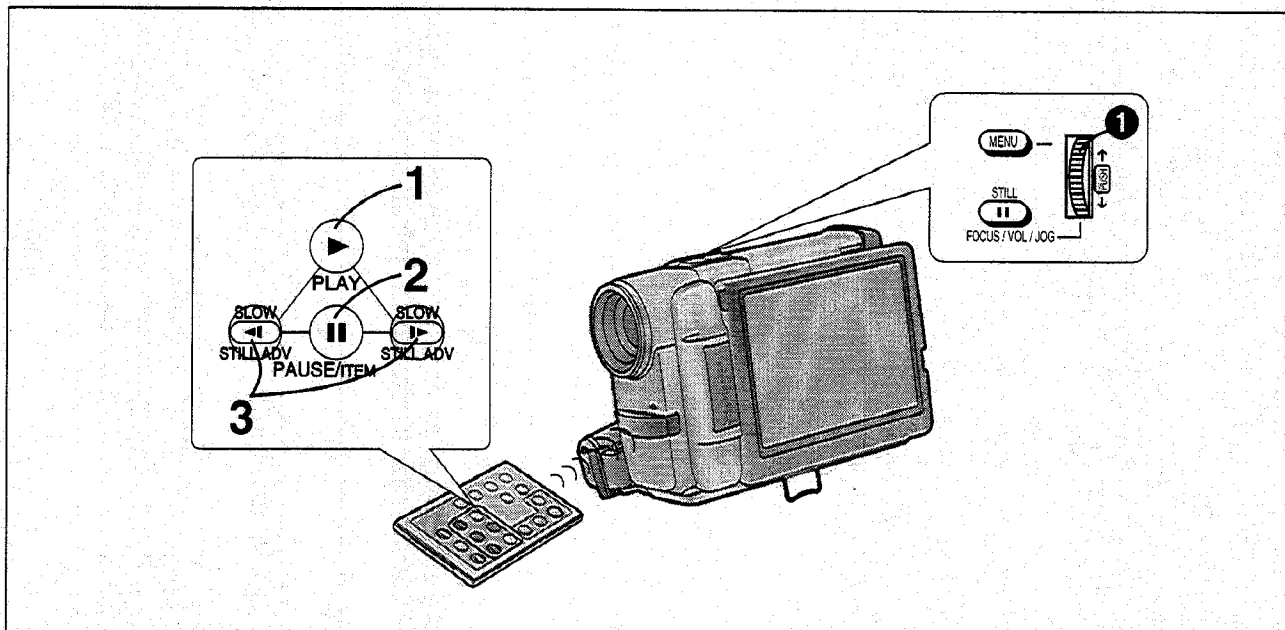

DEUTSCH

Wiedergabe von Standbildern und Einzelbild-Fortschaltung (Standbild-/Einzelbild-Wiedergabe)

Sie können das Geschehen auf dem Bildschirm während der Wiedergabe stoppen und dann Standbilder Bild um Bild wiedergeben.

1 Die Wiedergabe-Taste [▶] drücken.

2 Die Pausentaste [||] drücken.

Die Wiedergabe wird im Standbild-Modus gestoppt.

3 Die Zeitlupen-/Einzelbild-Taste [◀] oder [▶] auf der Fernbedienung drücken.

Beim Drücken der Taste [◀] erfolgt die Einzelbild-Wiedergabe in Rückwärtsrichtung und beim Drücken der Taste [▶] in Vorwärtsrichtung.

Zurückschalten auf normale Wiedergabe

Die Wiedergabe-Taste [▶] drücken.

Die Wiedergabe wird mit Normalgeschwindigkeit fortgesetzt.

- Wenn Sie während der Einzelbild-Wiedergabe die Taste [▶] auf der Fernbedienung länger als 1 Sekunde gedrückt halten, schaltet der Camerarecorder auf Zeitlupen-Wiedergabe mit langsamerer Geschwindigkeit als im normalen Zeitlupen-Modus um.
- ♦ Wenn Sie den Camerarecorder länger als 6 Minuten im Modus Standbild-Wiedergabe lassen, schaltet er automatisch auf den Stopp-Modus um, damit die Videoköpfe gegen übermäßige Abnutzung geschützt werden.
- ♦ Während Einzelbild-Wiedergabe ist die Zeitcode-Anzeige u.U. nicht präzise.

Benutzen der Jog-Wiedergabe-Funktion

Durch Drehen des Jog-Reglers (Regler [PUSH]) ① am Camerarecorder im Standbild-Modus, können Sie ebenfalls Einzelbild-Wiedergabe in Vorwärts- oder Rückwärtsrichtung durchführen.

ENGLISH

Playing Back Still Pictures and Advancing Them One by One (Still Playback/Still Advance Playback)

You can freeze the action during playback and advance the still pictures one by one.

1 Press the Play Button [▶].

2 Press the Pause Button [||].

The playback picture stops in the Still Playback Mode.

3 Press the Slow Motion/Still Advance Button [◀] or [▶] on the Remote Controller.

Pressing the [◀] Button advances the still picture frame by frame in reverse direction. Pressing the [▶] Button advances the still picture frame by frame in forward direction.

Resuming Normal Playback

Press the Play Button [▶].

Playback continues with normal speed.

- If you keep the [▶] Button on the Remote Controller pressed for more than 1 second during Still Advance Playback, the Movie Camera switches over to the Slow Motion Playback Mode with slower speed than in the normal Slow Motion Playback Mode.
- ♦ If you leave the Movie Camera in the Still Playback Mode for more than 6 minutes, it switches over to the Stop Mode to protect the video heads against excessive wear.
- ♦ During Still Advance Playback, the Time Code Indication may not be accurate.

Using the Jog Dial (Jog Playback)

By turning the Jog Dial ([PUSH] Dial) ① on the Movie Camera in the Still Playback Mode, you can advance the still pictures one by one in forward or reverse direction.

FRANÇAIS

Lecture d'images fixes et d'images avancées une par une

(lecture d'images fixes/trame par trame)

Il est possible de "geler" les actions pendant la lecture et d'avancer image par image.

1 Appuyer sur la touche de lecture [▶].

2 Appuyer sur la touche de pause [⏏].
L'image lue s'arrête en mode image fixe.

3 Appuyer sur la touche de lecture au ralenti/trame par trame [◀] ou [▶] de la télécommande.

Lorsqu'on appuie sur la touche [◀], l'image fixe avance trame par trame vers l'arrière. Lorsqu'on appuie sur la touche [▶], l'image fixe avance trame par trame vers l'avant.

Reprise de la lecture normale

Appuyer sur la touche de lecture [▶].

La lecture se poursuit à la vitesse normale.

- Si l'on maintient la touche [▶] de la télécommande enfoncée pendant plus de une seconde pendant la lecture trame par trame, le caméscope passera au mode lecture au ralenti avec une vitesse de lecture inférieure à celle du mode lecture au ralenti normal.
- ♦ Si on laisse le caméscope dans le mode lecture image fixe pendant plus de six minutes, il passera au mode arrêt pour éviter que les têtes vidéo s'usent excessivement.
- ♦ Pendant la lecture trame par trame, il est possible que l'indication du code temporel manque de précision.

Utilisation du cadran Jog (lecture Jog)

Si l'on tourne le cadran Jog (molette [PUSH]) ① du caméscope en mode image fixe, il est possible d'avancer les images fixes une par une vers l'avant ou vers l'arrière.

ESPAÑOL

Reproducción de imágenes fijas y avance cuadro por cuadro

(Imagen fija/avance de imágenes fijas)

Se puede congelar la acción durante la reproducción y avanzar las imágenes uno a uno.

1 Oprima el botón de reproducción [▶].

2 Oprima el botón de pausa [⏏].
La imagen reproducida se para en el modo de reproducción fija.

3 Oprima el botón de cámara lenta/ avance de imágenes fijas [◀] o [▶] en el mando a distancia.

Oprima el botón [◀] para retroceder las imágenes una a una y oprima [▶] para avanzar las imágenes una a una.

Retorno a la reproducción normal

Oprima el botón de reproducción [▶].

Se reproduce a la velocidad normal.

- Si se mantiene oprimido el botón [▶] del mando a distancia durante más de 1 segundo en el avance de imágenes, la videocámara se conmuta a la cámara lenta con una velocidad más lenta que en el modo de cámara lenta normal.
- ♦ Si se deja la videocámara en el modo de reproducción fija durante más de 6 minutos se conmuta automáticamente al modo de parada para proteger las cabezas de video contra desgaste excesivo.
- ♦ Durante la reproducción de avance de imágenes fijas, la indicación de código de tiempo puede no ser muy precisa.

Utilización del Jog de velocidad (reproducción con Jog)

Gire el dial Jog (dial [PUSH]) ① en la videocámara en el modo de reproducción fija para avanzar las imágenes fijas una a una en avance o retroceso.

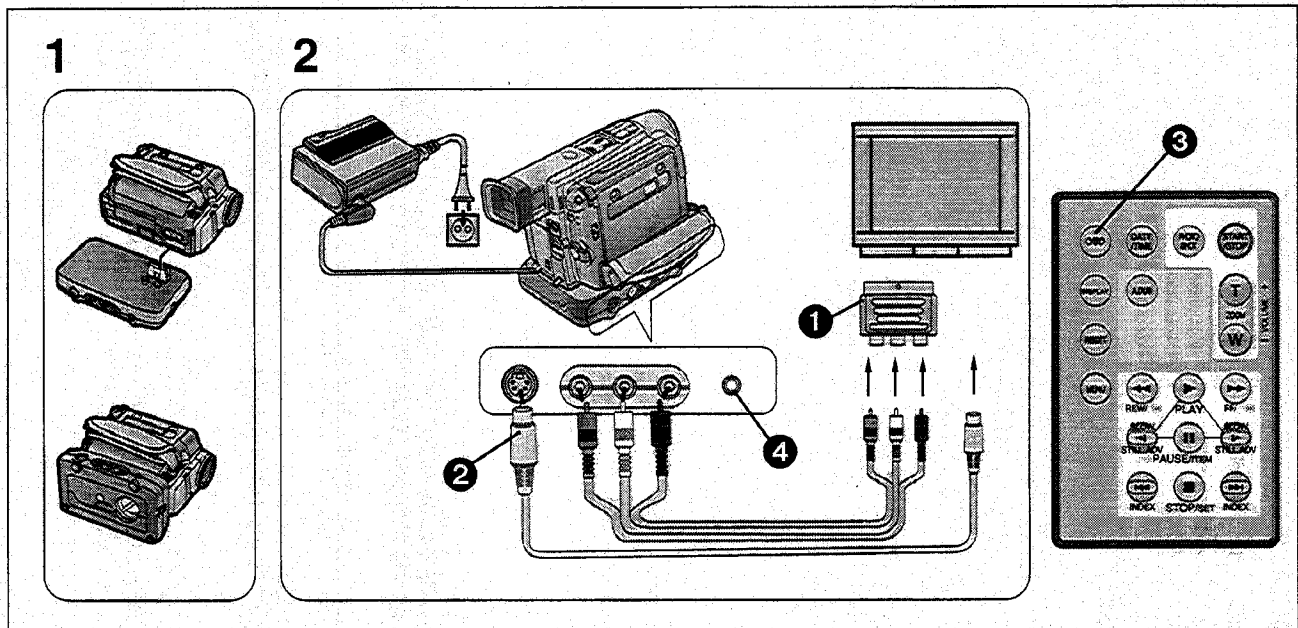

DEUTSCH

Wiedergabe auf einem Fernseher (mit angesteckter Anschluß-Box [AV ONE TOUCH STATION])

Das Anbringen der Anschluß-Box [AV ONE TOUCH STATION] am Camerarecorder ermöglicht die Wiedergabe der aufgenommenen Szenen auf einem Fernsehgerät.

- 1 Die Anschluß-Box [AV ONE TOUCH STATION] befestigen. (→ 104)**
- 2 Die Video- und Audio-Ausgangsbuchsen mit den Video- und Audio-Eingangsbuchsen am Fernsehgerät verbinden.**

Das AV-Kabel und den 21-poligen Adapter **1** für die Anschlußverbindung zum Fernsehgerät verwenden. Falls das Fernsehgerät mit einer S-Video-Buchse ausgestattet ist, auch das S-Video-Kabel **2** anschließen.

- ♦ Vor dem Anschließen den Camerarecorder und das Fernsehgerät ausschalten.
- ♦ Bei der Wiedergabe einer Cassette, deren Aufzeichnung Kopierschutzsignale enthält, wird der Bildschirm schwarz. Die mit diesem Camerarecorder aufgezeichneten Szenen enthalten selbstverständlich keine Kopierschutzsignale.

Einblenden der Anzeigen auf dem Fernsehbildschirm

Die Taste [OSD] **3** auf der Fernbedienung drücken. Die Anzeigen des Camerarecorders erscheinen dadurch auf dem Fernsehbildschirm.

Tonwiedergabe durch Kopfhörer

Für die Tonwiedergabe durch einen Kopfhörer können Sie diesen an die Buchse [PHONE] **4** an der Anschluß-Box [AV ONE TOUCH STATION] anschließen. In diesem Fall wird der Ton jedoch auch durch den eingebauten Lautsprecher wiedergegeben. Um den Ton vom Lautsprecher abzuschalten, können Sie die Lautstärke ganz senken (→ 46).

ENGLISH

Playing Back on a TV (With the Output Terminal Box [AV ONE TOUCH STATION] Attached)

Attaching the Output Terminal Box [AV ONE TOUCH STATION] to the Movie Camera makes it possible to playback recorded scenes on a TV.

- 1 Attach the Output Terminal Box [AV ONE TOUCH STATION]. (→ 104)**
- 2 Connect to the Video and Audio Input Sockets on the TV.**
Use the AV Cable and 21-pin Adaptor **1** to connect to the TV. If your TV is equipped with an S-Video Socket, also connect the S-Video Cable **2**.

- ♦ Before connecting, turn off both the Movie Camera and the TV.
- ♦ If a cassette recorded with copyright protection signal is played back, the screen becomes black. However, scenes recorded with this Movie Camera do not contain a copyright protection signal.

Making the Indications Appear on the TV Screen

Press the [OSD] Button **3** on the Remote Controller. The On-Screen Indications also appear on the TV screen.

Playing Back the Sound via Headphones

Using the [PHONE] Socket **4** on the Output Terminal Box [AV ONE TOUCH STATION] lets you play back the sound on the headphones.

Even if the sound via played back from the headphones, the sound from the Movie Camera's built-in speaker can also be heard. If you want to mute the sound from the speaker, lower the volume (→ 46).

FRANÇAIS

Lecture sur un téléviseur

(avec le support d'accueil vidéo [AV ONE TOUCH STATION] raccordé)

Si l'on raccorde le support d'accueil vidéo [AV ONE TOUCH STATION] au caméscope, il est possible d'effectuer la lecture des séquences enregistrées sur un téléviseur.

1 Raccorder le support d'accueil vidéo [AV ONE TOUCH STATION]. (→ 105)

2 Effectuer le raccordement aux prises d'entrée vidéo et audio du téléviseur.

Utiliser le câble audio/vidéo et l'adaptateur péritel ❶ pour effectuer le raccordement au téléviseur. Si le téléviseur est équipé d'une prise S-Vidéo, raccorder aussi le câble S-Vidéo ❷.

- ◆ Avant d'effectuer le raccordement, mettre le caméscope et le téléviseur hors circuit.
- ◆ Si une cassette enregistrée avec un signal de protection de droits d'auteur est lue, l'écran devient noir. Toutefois, les séquences enregistrées avec ce caméscope ne contiennent pas de signal de protection de droits d'auteur.

Affichage des indications sur l'écran du téléviseur

Appuyer sur la touche [OSD] ❸ de la télécommande. Les indications à l'écran apparaissent aussi sur l'écran du téléviseur.

Reproduction du son au casque

En utilisant la prise [PHONE] ❹ du support d'accueil vidéo [AV ONE TOUCH STATION], on peut reproduire le son au casque d'écoute.

Même si le son est émis par le casque d'écoute, le son sera aussi audible sur le haut-parleur incorporé du caméscope. Si l'on veut couper le son sur le haut-parleur, baisser le volume (→ 47).

ESPAÑOL

Reproducción en un televisor

(Con el puerto de conexiones [AV ONE TOUCH STATION] instalado)

Instale el puerto de conexiones [AV ONE TOUCH STATION] en la videocámara para reproducir las escenas grabadas en un televisor.

1 Instale el puerto de conexiones [AV ONE TOUCH STATION] (→ 105)

2 Conecte a las tomas de entrada de video y audio del televisor.

Utilice el cable AV y el adaptador de 21 patillas ❶ para conectar en el televisor. Si su televisor tiene una toma S-Video puede conectar el cable S-Video ❷.

- ◆ Antes de hacer las conexiones, desconecte la videocámara y el televisor.
- ◆ Si reproduce un casete grabado con la señal de protección de derechos de autor, la pantalla se ve negra. Las escenas grabadas en la videocámara no contienen estas señales de protección de derechos de autor.

Aparición de las indicaciones en la pantalla de TV

Oprima el botón [OSD] ❸ del mando a distancia. Las indicaciones en la pantalla también aparecen en el televisor.

Reproducción del sonido a través de los auriculares

Utilice la toma [PHONE] ❹ del puerto de conexiones [AV ONE TOUCH STATION] para que pueda reproducir el sonido por los auriculares.

Aunque se reproduzca el sonido por los auriculares, también puede escuchar el sonido del altavoz incorporado de la videocámara. Si deseara silenciar el sonido del altavoz, baje el volumen (→ 47).

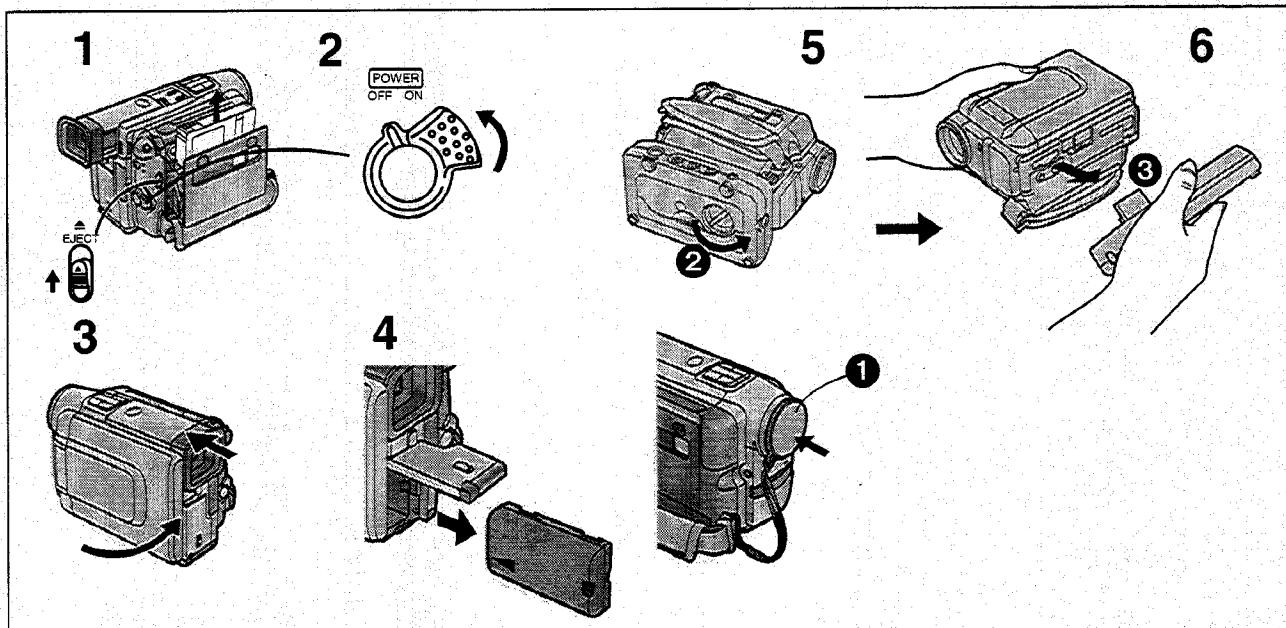

DEUTSCH

Nach dem Gebrauch

- 1** Die Cassette herausnehmen. (→ 22)
- 2** Den Schalter [POWER ON/OFF] auf [OFF] stellen.
- 3** Den Sucher in den Camerarecorder zurückschieben und den LCD-Monitor schließen.
- 4** Den Akku herausnehmen. (→ 18)

Aufsetzen des Objektivdeckels ①

Nach dem Gebrauch immer den Objektivdeckel auf das Objektiv aufsetzen, um die Objektivlinse zu schützen.

Abnehmen der Anschluß-Box [AV ONE TOUCH STATION]

Wenn die Anschluß-Box [AV ONE TOUCH STATION] am Camerarecorder angebracht ist, diese auf folgende Weise abnehmen:

- 5** Den Feststellgriff in Pfeilrichtung ② drehen.
- 6** Die Anschluß-Box [AV ONE TOUCH STATION] in Pfeilrichtung ③ abziehen.

ENGLISH

After Use

- 1** Take out the cassette. (→22)
- 2** Set the [POWER ON/OFF] Switch to [OFF].
- 3** Retract the Finder and close the LCD Monitor.
- 4** Take out the Battery. (→18)

Attaching the Lens Cap ①.

After use, attach the supplied Lens Cap to the Lens to protect it.

Removing the Output Terminal Box [AV ONE TOUCH STATION]

When the Output Terminal Box [AV ONE TOUCH STATION] is attached to the Movie Camera, remove it in the following way.

- 5** Turn the Locking Handle in the direction of the arrow ②.
- 6** Pull off the Output Terminal Box [AV ONE TOUCH STATION] in the direction of the arrow ③.

FRANÇAIS

Après l'utilisation

- 1** Retirer la cassette. (→ 23)
- 2** Mettre l'interrupteur [POWER ON/OFF] sur [OFF].
- 3** Rétracter le viseur et fermer le moniteur LCD.
- 4** Retirer la batterie. (→ 19)

Fixation du capuchon d'objectif ❶

Après l'utilisation, fixer le capuchon d'objectif fourni à l'objectif pour le protéger.

Retrait du support d'accueil vidéo [AV ONE TOUCH STATION]

Lorsque le support d'accueil vidéo [AV ONE TOUCH STATION] est raccordé au caméscope, l'enlever de la manière suivante.

- 5** Tourner la poignée de verrouillage dans le sens de la flèche ❷.
- 6** Détacher le support d'accueil vidéo [AV ONE TOUCH STATION] dans le sens de la flèche ❸.

ESPAÑOL

Después de utilizar

- 1** Saque el casete. (→ 23)
- 2** Mueva el interruptor [POWER ON/OFF] a [OFF].
- 3** Baje el visor y cierre el monitor de cristal líquido.
- 4** Saque la batería. (→ 19)

Ponga la tapa ❶ en el objetivo

Al terminar de utilizar, instale la tapa en el objetivo para protegerlo.

Desmontaje del puerto de conexiones [AV ONE TOUCH STATION]

Cuando hay un puerto de conexiones [AV ONE TOUCH STATION] instalado en la videocámara, desmóntela de la siguiente forma.

- 5** Gire el mango de fijación en el sentido de la flecha ❷.
- 6** Tire del puerto de conexiones [AV ONE TOUCH STATION] en el sentido de la flecha ❸.

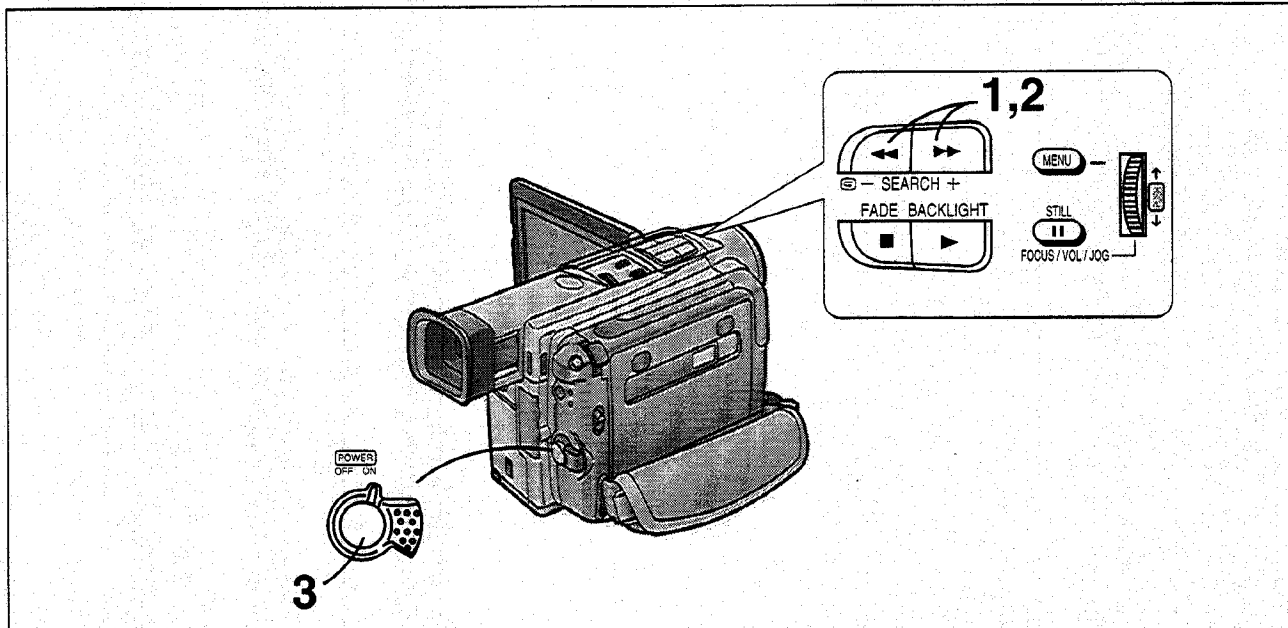

DEUTSCH

Betrachten der aufgenommenen Szenen während der Aufnahmepause (Kamerasuchlauf)

Wenn der Camerarecorder im Aufnahmepause-Modus ist, können Sie die aufgenommenen Szenen wiedergeben. Die Kamerasuchlauf-Funktion ist praktisch zum Auffinden einer Szene, ab welcher Sie eine neue Szene mit sauberem Szenenübergang aufnehmen möchten.

1 Die Rückwärts-Suchlauf-Taste [◀◀] oder die Vorwärts-Suchlauf-Taste [▶▶] länger als 1 Sekunde gedrückt halten.

Durch Drücken der Taste [◀◀] wird das Bild in Rückwärtsrichtung wiedergegeben.

Durch Drücken der Taste [▶▶] wird das Bild in Vorwärtsrichtung wiedergegeben.

Aufnehmen ab der gewünschten Stelle

2 Die gedrückt gehaltene Taste loslassen.

Der Camerarecorder ist im Aufnahmepause-Modus.

3 Die Start-/Stopp-Taste drücken, um mit dem Aufnehmen zu beginnen.

Der Camerarecorder beginnt mit der Aufnahme der neuen Szene und fügt diese mit sauberem Szenenübergang an.

- Im Kamerasuchlauf-Modus enthält das Bild u.U. mosaikartige Muster. Dies ist jedoch eine systembedingte Eigenart von Digital-Video und völlig normal.
- ♦ Falls der Aufnahmegeschwindigkeits-Modus (SP/LP) der alten und neuen Szene nicht gleich ist, können bei der Wiedergabe Bildstörungen auftreten.

ENGLISH

Viewing Recorded Scenes During Recording Pause (Camera Search)

You can view recorded scenes when the Movie Camera is in the Recording Pause Mode.

The Camera Search Function is convenient to search for a scene from which you want to start recording a new scene with smooth scene-to-scene transition.

1 Keep the Reverse Search Button [◀◀] or the Forward Search Button [▶▶] pressed for more than 1 second.

Pressing the [◀◀] Button plays back the picture in reverse direction.

Pressing the [▶▶] Button plays back the picture in forward direction.

Starting to Record from the Desired Position

2 Release the pressed Search Button.

The Movie Camera is in the Recording Pause Mode.

3 Press the Start/Stop Button to start recording.

The Movie Camera starts recording a new scene with smooth scene-to-scene transition.

- In the Camera Search Mode, the picture may contain mosaic-like patterns. However, this is a phenomenon particular to digital video and completely normal.
- ♦ If the Recording Speed Mode (SP/LP) of the previous and the new recording are different, the playback picture may be distorted.

FRANÇAIS

Visionnement de séquences enregistrées pendant la pause d'enregistrement (recherche caméscope)

Il est possible de visionner des séquences enregistrées lorsque le caméscope est en mode pause d'enregistrement.

La fonction recherche caméscope permet de rechercher commodément une séquence à partir de laquelle on désire enclencher l'enregistrement d'une nouvelle séquence avec une transition souple entre les séquences.

1 Maintenir enfoncée la touche de repérage arrière [◀◀] ou de repérage avant [▶▶] pendant plus de une seconde.

Lorsqu'on appuie sur la touche [◀◀], l'image est lue vers l'arrière.

Lorsqu'on appuie sur la touche [▶▶], l'image est lue vers l'avant.

Enclenchement de l'enregistrement à partir d'une position voulue

2 Relâcher la touche de recherche enfoncée.

Le caméscope est en mode pause d'enregistrement.

3 Appuyer sur la touche marche/arrêt pour enclencher l'enregistrement.

Le caméscope commence à enregistrer une nouvelle séquence avec une transition souple entre les séquences.

- En mode recherche caméscope, il se peut que l'image contienne des motifs en mosaïque. Toutefois, ce phénomène particulier à la vidéo numérique est tout à fait normal.
- ♦ Si le mode de vitesse d'enregistrement (SP/LP) de l'enregistrement précédent et du nouvel enregistrement ne sont pas identiques, l'image de lecture pourra être déformée.

ESPAÑOL

Reproducción de escenas grabadas durante la pausa de grabación (Búsqueda de cámara)

Permite reproducir las escenas grabadas cuando la videocámara está en la pausa de grabación.

La función de búsqueda de la cámara es conveniente para buscar la escena a partir de la que desea grabar la nueva escena, con una transición suave entre escenas.

1 Mantenga oprimido durante más de 1 segundo el botón de búsqueda hacia atrás [◀◀] o hacia adelante [▶▶].

El botón [◀◀] reproduce la imagen hacia atrás.

El botón [▶▶] reproduce la imagen en avance.

Inicio de la grabación del punto deseado

2 Suelte el botón de búsqueda oprimido.

La videocámara entra en la pausa de grabación.

3 Oprima el botón de inicio/parad para grabar.

La videocámara empieza a grabar una nueva escena con una transición suave de escena a escena.

- En el modo de búsqueda de cámara, la imagen puede tener patrones de mosaico. Sin embargo este es un fenómeno específico del video digital y es completamente normal.
- ♦ Si el modo de velocidad de grabación (SP/LP) de la grabación anterior y de la nueva son diferentes, la imagen reproducida puede verse con distorsiones.

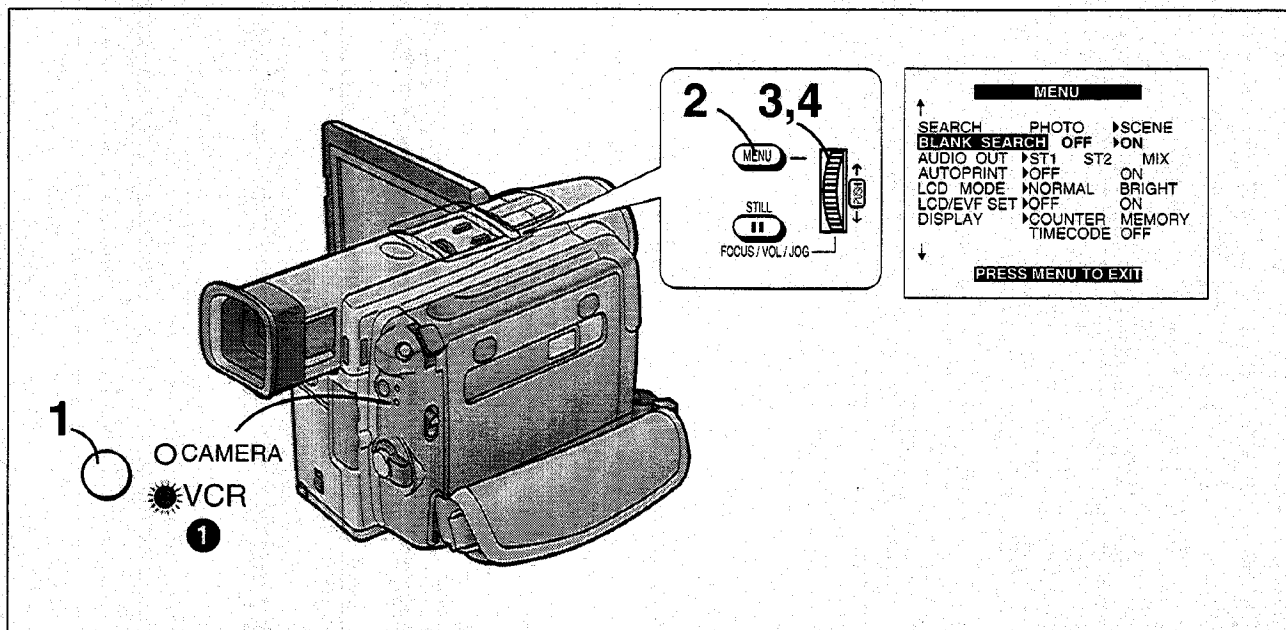

DEUTSCH

Auffinden des Endes des aufgezeichneten Bandabschnittes auf der Cassette (Leerstellen-Suchlauf)

Mit der Leerstellen-Suchlauf-Funktion können Sie das Ende des aufgezeichneten Bandabschnittes auf einer Cassette (oder einen aufnahmefreien Bandabschnitt zwischen Aufnahmen) schnell und bequem auffinden.

- 1 Die Taste [VCR/CAMERA] drücken, so daß die Lampe [VCR] ❶ aufleuchtet.**
- 2 Die Taste [MENU] drücken.**
Das Menü erscheint.
- 3 Den Regler [PUSH] drehen, um [BLANK SEARCH] zu wählen.**
- 4 Den Regler [PUSH] drücken, um [ON] zu wählen.**
Ca. 1 Sekunde vor dem Ende der letzten aufgezeichneten Szene schaltet der Camerarecorder auf Standbild-Wiedergabe um.

- Falls sich auf der ganzen Cassette kein aufnahmefreier Bandabschnitt befindet, schaltet der Camerarecorder am Bandende auf Stopp um.
- Nach beendetem Leerstellen-Suchlauf können Sie die Taste [VCR/CAMERA] drücken, so daß die Lampe [CAMERA] aufleuchtet, und dann mit dem Aufnehmen beginnen. Die neue Szene wird mit sauberem Szenenübergang an das Ende der vorhergehenden Szene angefügt.

ENGLISH

Searching for the End of the Recorded Part on a Cassette (Blank Search)

With the Blank Search Function you can quickly locate the end of the recorded part on a cassette (or a blank part between recordings).

- 1 Press the [VCR/CAMERA] Button so that the [VCR] Lamp lights. ❶**
- 2 Press the [MENU] Button.**
The Menu appears.
- 3 Turn the [PUSH] Dial to select [BLANK SEARCH].**
- 4 Press the [PUSH] Dial to select [ON].**
Approximately 1 second before the end of the last recorded scene, the Movie Camera switches over to the Still Playback Mode.

- If there is no blank part on a cassette, the Movie Camera stops at the end of the tape.
- When the Blank Search has finished, you can press the [VCR/CAMERA] Button so that the [CAMERA] Lamp lights and start recording. The new scene is recorded with a smooth transition from the last to the new scene.

FRANÇAIS

Recherche de la fin d'une partie enregistrée sur une cassette (recherche d'espace vierge)

La fonction recherche d'espace vierge permet de repérer rapidement la fin d'une partie enregistrée sur une cassette (ou un intervalle vierge entre des enregistrements).

- 1 Appuyer sur la touche [VCR/CAMERA] de manière que le témoin [VCR] s'allume. ❶**
- 2 Appuyer sur la touche [MENU].**
Le menu apparaît.
- 3 Tourner la molette [PUSH] pour sélectionner [BLANK SEARCH].**
- 4 Appuyer sur la molette [PUSH] pour sélectionner [ON].**
Environ une seconde avant la fin de la dernière séquence enregistrée, le caméscope passe au mode image fixe.
 - Si la cassette ne contient pas d'espace vierge, le caméscope s'arrête à la fin de la bande.
 - Une fois que la recherche d'espace vierge est terminée, on peut appuyer sur la touche [VCR/CAMERA] de manière que le témoin [CAMERA] s'allume et commencer à enregistrer. La nouvelle séquence est enregistrée avec une transition souple entre la séquence précédente et la nouvelle séquence.

ESPAÑOL

Búsqueda del final de la parte grabada en un casete (Búsqueda de espacio en blanco)

Permite buscar rápidamente el final de la parte grabada de un casete (o un blanco entre grabaciones).

- 1 Oprima el botón [VCR/CAMERA] para que se encienda la luz [VCR]. ❶**
- 2 Oprima el botón [MENU].**
Aparece el menú.
- 3 Gire el dial [PUSH] y seleccione [BLANK SEARCH].**
- 4 Oprima el dial [PUSH] y seleccione [ON].**
Aproximadamente 1 segundo antes del final de la última escena grabada, la videocámara se conmuta al modo de reproducción fija.
 - Si no hay blancos en el casete, la videocámara se detiene al final de la cinta.
 - Cuando termina la búsqueda de blancos, puede oprimir el botón [VCR/CAMERA] para que se encienda la luz [CAMERA] y empiece a grabar. Una nueva escena se graba con una transición suave entre escenas.

DEUTSCH

Auffinden des Anfangs aufgezeichneter Szenen, die mit Index-Signal markiert sind

(Index-Suchlauf)

Index-Suchlauf

Um das Auffinden gewünschter Szenen zu vereinfachen, zeichnet dieser Camerarecorder beim Aufnehmen automatisch Index-Signale wie folgt auf:

1 Photoshot-Index-Signal

Zum schnellen Auffinden des Anfangs von Standbildern, die im Photoshot-Modus (→ 40) aufgezeichnet wurden, und zum Benutzen der automatischen Druckfunktion (→ 114).

Bei jedem Aufzeichnen eines Standbildes im Photoshot-Modus wird automatisch ein Photoshot-Index-Signal aufgezeichnet.

2 Szenen-Index-Signal

Zum schnellen Auffinden des Anfangs von aufgezeichneten Szenen.

In den folgenden Fällen wird automatisch ein Index-Signal aufgezeichnet:

- Beim Aufnahmebeginn nach Einsetzen einer Cassette.

- Je nach der gewählten Einstellung für [SCENEINDEX] im Menü [MENU (OTHERS)] (→ 120-124):

[2HOUR]: Bei erneutem Aufnahmestart nach mehr als 2 Stunden wird ein Indexsignal aufgezeichnet.

[DAY]: Bei erneutem Aufnahmestart nach Datumwechsel wird ein Indexsignal aufgezeichnet.

(Während des Aufnehmens eines Index-Signals blinkt die Anzeige [INDEX] für einige Sekunden.)

ENGLISH

Searching for the Beginning of Recorded Scenes Marked the Index Signal

(Index Search)

Index Search

To allow easy searching for desired scenes, this Movie Camera automatically records index signals during recording as follows:

1 Photoshot Index Signal

To search for still pictures recorded in the Photoshot Mode (→ 40) and to use for automatic printing (→ 114).

A photoshot index signal is automatically recorded every time you record a still picture in the Photoshot Mode.

2 Scene Index Signal

To search for the beginning of recorded scenes.

A scene index signal is automatically recorded in the following cases:

- When you start recording after inserting a cassette.
- Depending on the setting of [SCENEINDEX] on the [MENU (OTHERS)] Menu (→ 120-124):

[2HOUR]: An index signal is recorded when recording is restarted after a lapse of more than 2 hours.

[DAY]: An index signal is recorded when recording is restarted after the date has changed since the last recording.

(While an index signal is being recorded, the [INDEX] Indication flashes for a few seconds.)

FRANÇAIS

Recherche du début d'enregistrements marqués d'un signal d'index (recherche d'index)

Recherche d'index

Pour permettre de rechercher facilement les séquences désirées, ce caméscope enregistre automatiquement des signaux d'index pendant l'enregistrement, comme indiqué ci-dessous:

- ❶ Signal d'index d'instantané
Pour rechercher des images fixes enregistrées en mode instantané (→ 41) et utiliser l'impression automatique (→ 115).
Un signal d'index d'instantané est automatiquement enregistré à chaque fois que l'on enregistre une image fixe en mode instantané.
- ❷ Signal d'index de séquence
Pour rechercher le début de séquences enregistrées. Un signal d'index de séquence est automatiquement enregistré dans les cas suivants:
 - Lorsqu'on enclenche l'enregistrement après avoir inséré une cassette.
 - Selon le réglage de [SCENEINDEX] sur le menu [MENU (OTHERS)] (→121-125):
 - [2HOUR]: Un signal d'index est enregistré lorsque l'enregistrement est relancé après un délai de plus de deux heures.
 - [DAY]: Un signal d'index est enregistré lorsque l'enregistrement est relancé après que la date ait changé après le dernier enregistrement.

(Lorsque l'enregistrement d'un signal d'index est en cours, l'indication [INDEX] clignote pendant quelques secondes.)

ESPAÑOL

Búsqueda del principio de las escenas grabadas que están marcadas con una señal índice (Búsqueda de índices)

Búsqueda de índices

Para buscar fácilmente las escenas deseadas, esta videocámara graba automáticamente señales índice durante la grabación.

- ❶ Señales índice fotográficos
Para buscar las imágenes fijas grabadas en el modo de fotografías (→ 41) y para utilizarlas en la impresión automática (→ 115).
Se graba automáticamente una señal índice fotográfico cada vez que se grabe una imagen fija en el modo de fotografías.
- ❷ Señales índice de escenas
Para buscar el principio de las escenas grabadas. Se graba automáticamente una señal índice de escenas en los siguientes casos:
 - Cuando empieza a grabar después de colocar un casete.
 - Según el ajuste de [SCENEINDEX] del menú [MENU (OTHERS)] (→121-125):
 - [2HOUR]: Se graba una señal índice cuando empieza a grabar después de que hayan transcurrido 2 horas.
 - [DAY]: Se graba una señal índice cuando empieza a grabar después de que haya cambiado el día desde la última grabación.

(La indicación [INDEX] destella unos segundos mientras se graba la señal índice.)

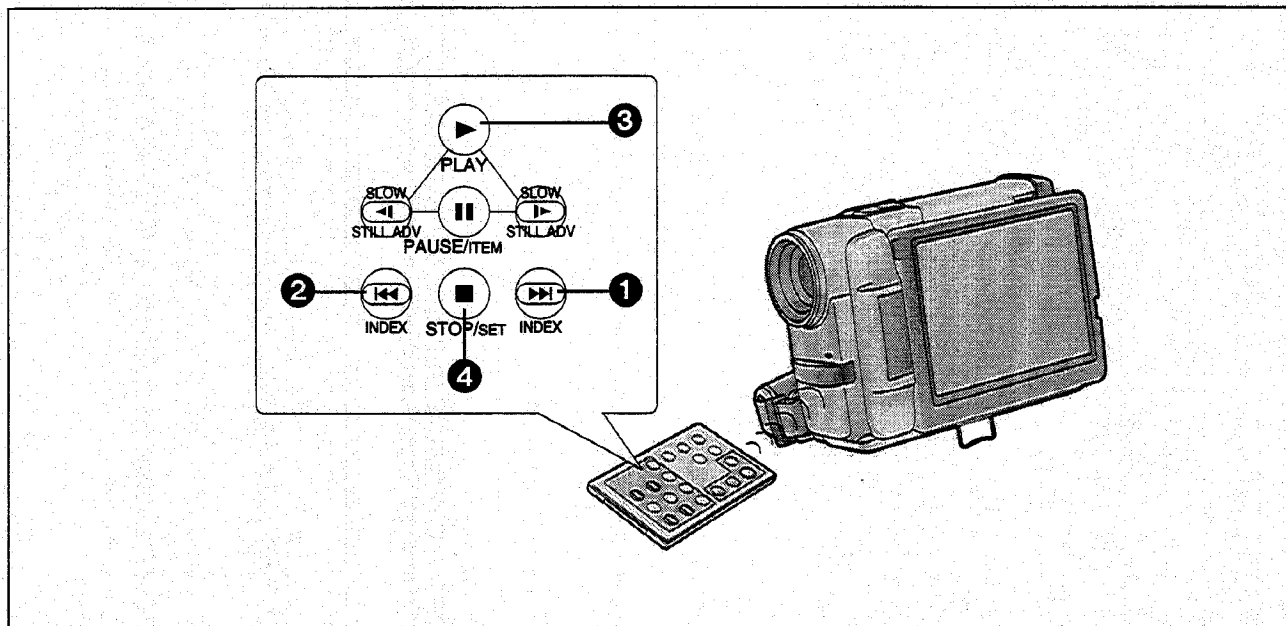

DEUTSCH

Auffinden des Anfangs von Standbildern, die im Photoshot-Modus aufgezeichnet wurden (Photoshot-Index-Suchlauf)

- Am Camerarecorder die Taste [VCR/CAMERA] drücken, so daß die Lampe [VCR] aufleuchtet.
- [SEARCH] im Menü auf [PHOTO] einstellen. (→ 120, 126)
(Die Einstellung ab Fabrik ist [PHOTO].)

Photoshot-Index-Suchlauf vorwärts

Die Index-Taste [▶▶] ① auf der Fernbedienung drücken.

Photoshot-Index-Suchlauf rückwärts

Die Index-Taste [◀◀] ② auf der Fernbedienung drücken.

- Bei jedem Druck auf die entsprechende Taste wird das Band bis zum nächsten Standbild, das im Photoshot-Modus aufgezeichnet wurde, vor- bzw. zurückgespult. Nach Erreichen des nächsten Standbildes wird dieses fortdauernd und der Ton ca. 4 Sekunden lang wiedergegeben. (Wenn Sie den Camerarecorder länger als 6 Minuten im Standbild-Wiedergabe-Modus lassen, schaltet er auf Stopp um, um die Videoköpfe gegen übermäßige Abnutzung zu schützen.)
- ◆ Bei nahe am Bandanfang aufgezeichneten Standbildern funktioniert der Photoshot-Index-Suchlauf u.U. nicht richtig.
- Wenn Sie die Taste [◀◀ INDEX] oder [▶▶ INDEX] während der Wiedergabe länger als 2 Sekunden gedrückt halten, wird die Funktion Intro-Suchlauf ausgelöst. Mit dieser Funktion werden alle im Photoshot-Modus aufgezeichneten Standbilder nacheinander ein paar Sekunden lang wiedergegeben. (Um die Intro-Suchlauf-Funktion zu beenden, die Wiedergabe-Taste [▶] ③ oder die Stopp-Taste [■] ④ drücken.)

ENGLISH

Searching for the beginning of Still Pictures Recorded in the Photoshot Mode (Photoshot Index Search)

- Press the [VCR/CAMERA] Button on the Movie Camera so that the [VCR] Lamps lights.
- Set [SEARCH] on the Menu to [PHOTO]. (→ 120, 126)
(The initial setting is [PHOTO].)

Photoshot Index Search in Forward Direction

Press the Index Button [▶▶] ① on the Remote Controller.

Photoshot Index Search in Reverse Direction

Press the Index Button [◀◀] ② on the Remote Controller.

- At every press of the corresponding button, the tape is fast-forwarded or rewound to the next still picture recorded in the Photoshot Mode. After reaching the next still picture, the still picture is played back continually together with the sound (only for approx. 4 seconds). (If you leave the Movie Camera in the Still Playback Mode for more than 6 minutes, it switches over to the Stop Mode to protect the video heads against excessive wear).
- ◆ The Photoshot Index Search may not work correctly for still pictures recorded near the beginning of the tape.
- If you keep the [◀◀] or [▶▶] Button pressed for more than 2 seconds, the Intro Search Function is activated and it plays back all still pictures recorded in the Photoshot Mode on the cassette one after another for a few seconds each.
(To cancel the Intro Search Function, press the Play Button [▶] ③ or the Stop Button [■] ④.)

FRANÇAIS

Recherche du début d'images fixes (Recherche d'index d'instantané)

- Appuyer sur la touche [VCR/CAMERA] du caméscope de manière que le témoin [VCR] s'allume.
- Régler l'élément [SEARCH] du menu sur [PHOTO]. (→ 121, 127)
(Le réglage initial est [PHOTO].)

Recherche d'index d'instantané vers l'avant

Appuyer sur la touche d'index [▶▶] ❶ de la télécommande.

Recherche d'index d'instantané vers l'arrière

Appuyer sur la touche d'index [◀◀] ❷ de la télécommande.

- A chaque pression sur la touche correspondante, la bande est avancée rapidement ou rebobinée jusqu'à l'image fixe suivante enregistrée en mode instantané. Après avoir atteint l'image fixe suivante, l'image fixe est lue continuellement avec le son (pendant environ quatre secondes seulement). (Si on laisse le caméscope en mode image fixe pendant plus de six minutes, il passe au mode arrêt pour éviter une usure excessive des têtes vidéo.)
- ◆ Il est possible que la recherche d'index d'instantané ne fonctionne pas correctement pour des images fixes enregistrées près du début de la bande.
- Si l'on maintient la touche [◀◀] ou [▶▶] enfoncée pendant plus de deux secondes, la fonction recherche d'intro est activée et elle effectue la lecture de toutes les images fixes enregistrées en mode instantané sur la cassette individuellement pendant quelques secondes chacune. (Pour annuler la fonction recherche d'intro, appuyer sur la touche de lecture [▶] ❸ ou sur la touche d'arrêt [■] ❹.)

ESPAÑOL

Búsqueda de principio de imágenes fijas (Búsqueda de índices fotográficos)

- Oprima el botón [VCR/CAMERA] en la videocámara para que se encienda la luz [VCR].
- Ajuste [SEARCH] en el menú a [PHOTO]. (→ 121, 127)
(El ajuste inicial es [PHOTO].)

Búsqueda de índices fotográficos en avance

Oprima el botón de índice [▶▶] ❶ en el mando a distancia.

Búsqueda de índices fotográficos hacia atrás

Oprima el botón de índice [◀◀] ❷ en el mando a distancia.

- Cada vez que oprima el correspondiente botón, la cinta avanza o rebobina a la siguiente imagen fija grabada en el modo de fotografías. Esa imagen se reproduce continuamente, con el sonido (durante aprox. 4 segundos). (Si deja la videocámara en reproducción fija durante más de 6 minutos se conmuta al modo de parada para proteger las cabezas de video contra desgaste excesivo.)
- ◆ La búsqueda de índices fotográficos puede no funcionar bien con imágenes grabadas al principio de la cinta.
- Si mantiene oprimido el botón [◀◀] o [▶▶] durante más de 2 segundos, se activa la función de búsqueda de inicios y se reproducen todas las imágenes fijas grabadas en el modo de fotografías en el casete, una a una durante varios segundos cada una.
(Cancele la función de búsqueda de inicios oprimiendo el botón de reproducción [▶] ❸ o de parada [■] ❹.)

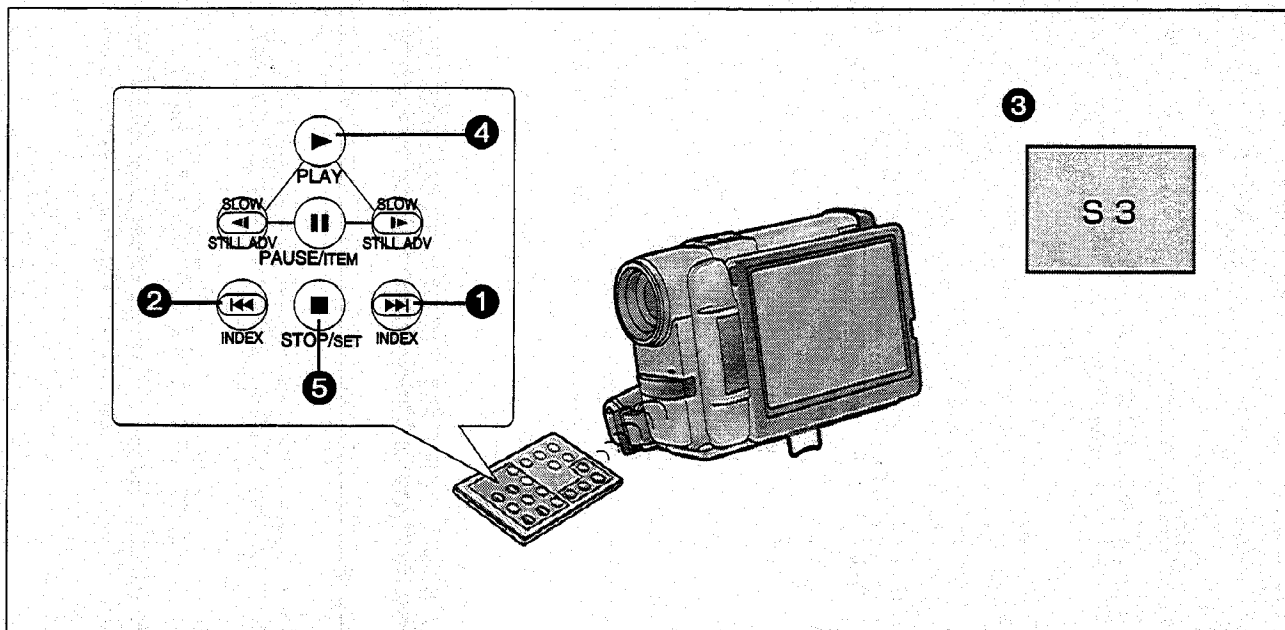

DEUTSCH

Auffinden des Anfangs aufgezeichneter Szenen (Szenen-Index-Suchlauf)

- Am Camerarecorder die Taste [VCR/CAMERA] drücken, so daß die Lampe [VCR] aufleuchtet.
- [SEARCH] im Menü auf [SCENE] einstellen. (→ 120, 126)

Szenen-Index-Suchlauf in Vorwärtsrichtung

Die Index-Taste [▶▶] ① auf der Fernbedienung drücken.

Szenen-Index-Suchlauf in Rückwärtsrichtung

Die Index-Taste [◀◀] ② auf der Fernbedienung drücken.

- Bei kurzem Druck auf die entsprechende Taste erscheint die Anzeige [S1], und der Suchlauf nach der nächsten mit einem Index-Signal markierten Szene beginnt. Bei wiederholtem Drücken der Taste nachdem der Szenen-Index-Suchlauf ausgelöst worden ist, wechselt die Anzeige dementsprechend von [S2 bis auf [S9], und die der angezeigten Zahl entsprechende Szene wird angelaufen. ③
Nach Auffinden der gewünschten Szene beginnt die Aufnahme automatisch. (Auf einmal ist Szenen-Index-Suchlauf vorwärts oder rückwärts bis zur neunten Szene von der gegenwärtigen Bandstelle aus möglich.)

- ♦ Wenn der Abstand zwischen zwei Szenen-Index-Signalen auf dem Band weniger als 1 Minute beträgt, funktioniert der Szenen-Index-Suchlauf u.U. nicht richtig.
- ♦ Bei nahe am Bandanfang aufgezeichneten Standbildern funktioniert der Szenen-Index-Suchlauf u.U. nicht richtig.
- ♦ Wenn Sie die Taste [◀◀ INDEX] oder [▶▶ INDEX] während der Wiedergabe länger als 2 Sekunden gedrückt halten, wird die Funktion Intro-Suchlauf ausgelöst. In dieser Funktion werden die ersten paar Sekunden aller mit einem Index-Signal markierten Szenen nacheinander wiedergegeben. (Um die Intro-Suchlauf-Funktion zu beenden, die Wiedergabe-Taste [▶] ④ oder die Stopp-Taste [■] ⑤ drücken.)

ENGLISH

Searching for the Beginning of Recorded Scenes (Scene Index Search)

- Press the [VCR/CAMERA] Button on the Movie Camera so that the [VCR] Lamps lights.
- Set [SEARCH] on the Menu to [SCENE]. (→ 120, 126)

Scene Index Search in Forward Direction

Press the Index Button [▶▶] ① on the Remote Controller.

Scene Index Search in Reverse Direction

Press the Index Button [◀◀] ② on the Remote Controller.

- When you briefly press the corresponding button once, the [S1] Indication appears and the search for the next scene marked with an index signal starts. After the Scene Index Search has started, every time you press the button, the indication changes successively from [S2] to [S9], and the beginning of the scene corresponding to the number is located. ③
After reaching the desired scene, playback starts automatically. (At a time, Scene Index Search in forward or reverse direction is possible up to the ninth scene from the present tape position.)
- ♦ If the distance between two scene index signals is less than 1 minute, the Scene Index Search may not work correctly.
- ♦ The Scene Index Search may not work correctly for scenes recorded near the beginning of the tape.
- ♦ If you keep the [◀◀] or [▶▶] Button pressed for more than 2 seconds, the Intro Search Function is activated and it plays back the beginning of all scenes marked with an index signal on the cassette one after another for a few seconds each. (To cancel the Intro Search Function, press the Play Button [▶] ④ or the Stop Button [■] ⑤.)

FRANÇAIS

Recherche du début de séquences enregistrées (recherche d'index de séquence)

- Appuyer sur la touche [VCR/CAMERA] du caméscope de manière que le témoin [VCR] s'allume.
- Régler l'élément [SEARCH] du menu sur [SCENE]. (→ 121, 127)

Recherche d'index de séquence vers l'avant

Appuyer sur la touche d'index [▶▶] ① de la télécommande.

Recherche d'index de séquence vers l'arrière

Appuyer sur la touche d'index [◀◀] ② de la télécommande.

- Lorsqu'on appuie une fois brièvement sur la touche correspondante, l'indication [S1] apparaît et la recherche de la séquence suivante marquée d'un signal d'index commence. Une fois que la recherche d'index de séquence a commencé, à chaque pression sur la touche, l'indication passe successivement de [S2] à [S9], et le début de la séquence correspondant au numéro est repéré. ③ Après que la séquence désirée a été atteinte, la lecture s'enclenche automatiquement. (En une seule fois, la recherche d'index de séquence vers l'avant ou vers l'arrière est possible jusqu'à la neuvième séquence à partir de la position de bande actuelle.)
- ◆ Si l'écart entre deux signaux d'index de séquence est inférieur à une minute, il est possible que la recherche d'index de séquence ne fonctionne pas correctement.
- ◆ Il est possible que la recherche d'index de séquence ne fonctionne pas correctement pour les séquences enregistrées près du début de la bande.
- Si l'on maintient la touche [◀◀] ou [▶▶] enfoncée pendant plus de deux secondes, la fonction recherche d'intro est activée et elle effectue la lecture du début de toutes les séquences marquées d'un signal d'index sur la cassette individuellement pendant quelques secondes chacune. (Pour annuler la fonction recherche d'intro, appuyer sur la touche de lecture [▶] ④ ou sur la touche d'arrêt [■] ⑤.)

ESPAÑOL

Búsqueda del principio de escenas grabadas (Búsqueda de índices de escena)

- Oprima el botón [VCR/CAMERA] en la videocámara para que se encienda la luz [VCR],
- Ajuste [SEARCH] en el menú a [SCENE]. (→ 121, 127)

Búsqueda de índices de escena en avance

Oprima una vez el botón de índice [▶▶] ① en el mando a distancia.

Búsqueda de índices de escena hacia atrás

Oprima una vez el botón de índice [◀◀] ② en el mando a distancia.

- Cuando oprima el correspondiente botón una vez, brevemente, aparece la indicación [S1] y empieza la búsqueda de la siguiente escena marcada con una señal índice. Cuando empieza la búsqueda de índices de escena, cada vez que oprima el botón la indicación cambia de [S2] a [S9] y se ubica la escena correspondiente a ese número. ③ Cuando llega a la escena deseada, empieza a reproducir automáticamente. (Se puede hacer una búsqueda de índices de escena en avance o hacia atrás de hasta la novena escena desde la posición actual de la cinta.)
- ◆ Si la distancia entre dos señales índice de escena es de menos de 1 minuto, la búsqueda de índices de escena puede no funcionar correctamente.
- ◆ La búsqueda de índices de escena puede no funcionar bien con imágenes grabadas al principio de la cinta.
- Si mantiene oprimido el botón [◀◀] o [▶▶] durante más de 2 segundos, se activa la función de búsqueda de inicios y se reproducen todas las imágenes fijas marcadas con una señal índice en el casete, una a una durante varios segundos cada una. (Cancele la función de búsqueda de inicios oprimiendo el botón de reproducción [▶] ④ o de parada [■] ⑤.)

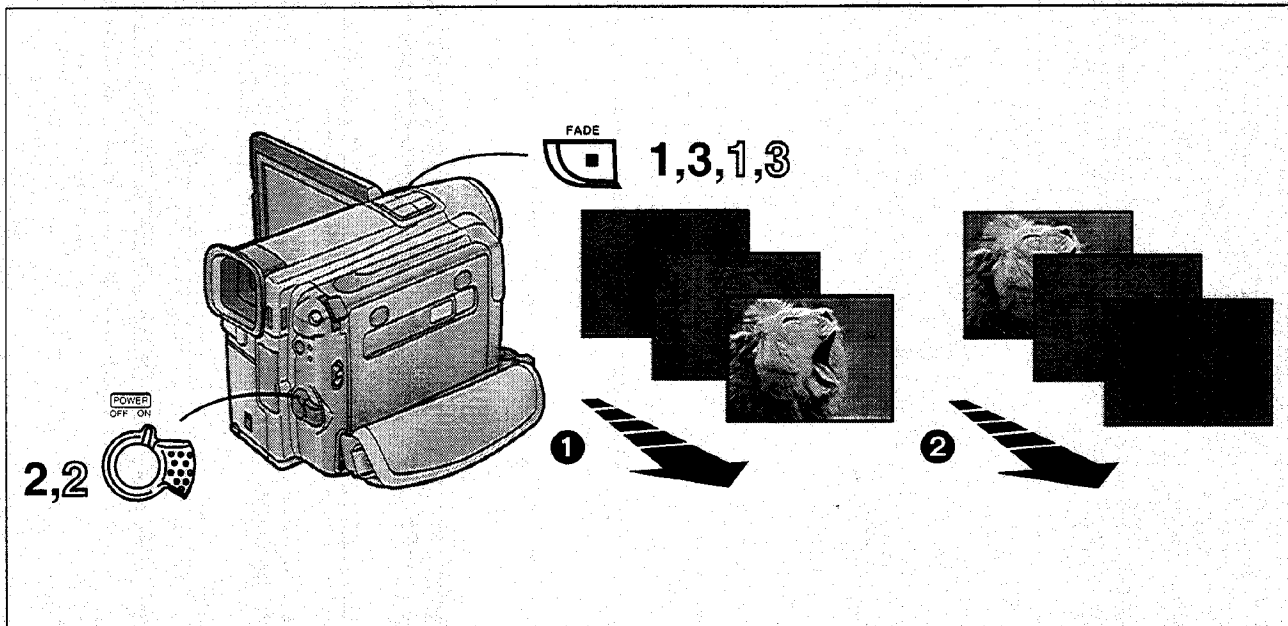

DEUTSCH

Ein- und Ausblenden

Einblenden ①

Mit der Einblendfunktion können Sie das Bild zusammen mit dem Ton am Anfang einer Szene langsam von Schwarz einblenden.

- 1** Im Aufnahmepause-Modus die Ein-/Ausblend-Taste [■] gedrückt halten.
Das Bild verschwindet langsam.
- 2** Wenn das Bild vollständig verschwunden ist, die Start-/Stopp-Taste drücken, um mit dem Aufnehmen zu beginnen.
- 3** Ca. 3 Sekunden nach Aufnahmebeginn die Ein-/Ausblend-Taste [■] loslassen.
Das Bild erscheint langsam wieder.

Ausblenden ②

Mit der Ausblendfunktion können Sie das Bild zusammen mit dem Ton am Ende einer Szene langsam auf Schwarz ausblenden.

- 1** Während des Aufnehmens die Ein-/Ausblend-Taste [■] an der gewünschten Stelle drücken und gedrückt halten.
Das Bild verschwindet langsam.
- 2** Während des Aufnehmens die Ein-/Ausblend-Taste [■] an der gewünschten Stelle drücken und gedrückt halten.
Das Bild verschwindet langsam.
- 3** Die Ein-/Ausblend-Taste [■] loslassen.

ENGLISH

Fading In/Out

Fading In ①

Fading-in lets you make the picture and sound appear gradually from a black screen at the beginning of a scene.

- 1** With the Movie Camera in the Recording Pause Mode, keep the Fade Button [■] pressed.
The picture gradually disappears.
- 2** When the picture has completely disappeared, press the Start/Stop Button to start recording.
- 3** Approximately 3 seconds after the recording has started, release the Fade Button [■].
The picture gradually appears again.

Fading Out ②

Fading-out lets you make the picture and sound disappear gradually into a black screen at the end of a scene.

- 1** During recording, keep the Fade Button [■] pressed.
The picture gradually disappears.
- 2** After the picture has completely disappeared, press the Start/Stop Button to stop recording.
The Movie Camera is in the Recording Pause Mode.
- 3** Release the Fade Button [■].

FRANÇAIS

Ouverture/fermeture en fondu

Ouverture en fondu ①

L'ouverture en fondu permet de faire apparaître progressivement l'image et le son à partir d'un écran noir au début d'une séquence.

- 1 Le caméscope étant en mode pause d'enregistrement, maintenir la touche de fondu [■] enfoncée.**
L'image disparaît progressivement.
- 2 Une fois que l'image a complètement disparu, appuyer sur la touche marche/arrêt pour enclencher l'enregistrement.**
- 3 Environ trois secondes après le début de l'enregistrement, relâcher la touche de fondu [■].**
L'image réapparaît progressivement.

Fermeture en fondu ②

La fermeture en fondu permet de faire disparaître progressivement l'image et le son vers un écran noir à la fin d'une séquence.

- 1 Pendant l'enregistrement, maintenir la touche de fondu [■] enfoncée.**
L'image disparaît progressivement.
- 2 Une fois que l'image a complètement disparu, appuyer sur la touche marche/arrêt pour arrêter l'enregistrement.**
Le caméscope est en mode pause d'enregistrement.
- 3 Relâcher la touche de fondu [■].**

ESPAÑOL

Esfumado de aparición/ desaparición

Aparición ①

La imagen y sonido aparecen gradualmente a partir de una imagen negra al principio de la escena.

- 1 Con la videocámara en la pausa de grabación, mantenga oprimido el botón de esfumado [■].**
La imagen desaparece gradualmente.
- 2 Cuando haya desaparecido completamente, oprima el botón de inicio/parada para empezar a grabar.**
- 3 Unos 3 segundos después de empezar a grabar, suelte el botón de esfumado [■].**
La imagen vuelve a aparecer gradualmente.

Desaparición ②

Permite hacer que se desvanezca la imagen y sonido gradualmente hacia una imagen negra al final.

- 1 Durante la grabación, mantenga oprimido el botón de esfumado [■].**
La imagen desaparece gradualmente.
- 2 Cuando haya desaparecido completamente, oprima el botón de inicio/parada para dejar de grabar.**
La videocámara se conmuta a la pausa de grabación.
- 3 Suelte el botón de esfumado [■].**

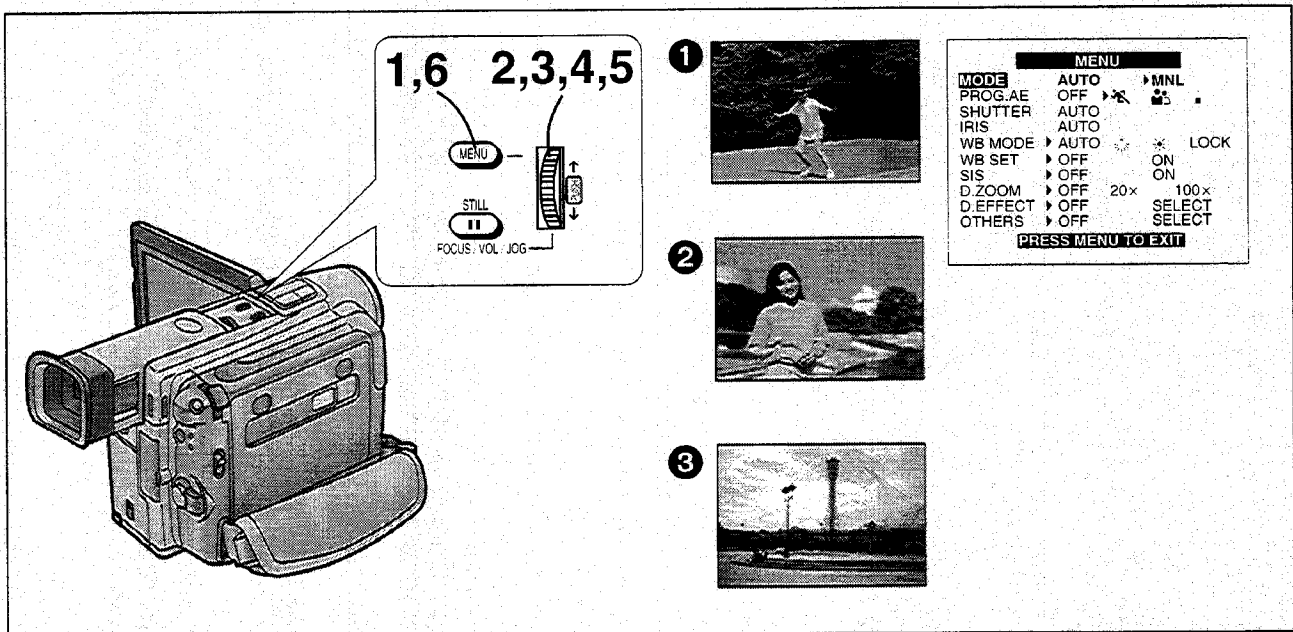

DEUTSCH

Aufnahmen in verschiedenen Situationen

(Belichtungsautomatik-Programme)

Dieser Camerarecorder bietet Ihnen verschiedene Belichtungsautomatik-Programme, die für spezielle Aufnahmesituationen optimiert sind.

- 1 Die Taste [MENU] drücken.**
Das Menü erscheint.
- 2 Den Regler [PUSH] drehen, um [MODE] zu wählen.**
- 3 Den Regler [PUSH] drücken, um [MNL] zu wählen.**
- 4 Den Regler [PUSH] drehen, um [PROG.AE] zu wählen.**
- 5 Den Regler [PUSH] drücken, um den gewünschten Modus ([], [] oder []) zu wählen.**
Diese Einstellung verhindert das Einstellen von [SHUTTER] und [IRIS] im Menü auf [SELECT].
- 6 Die Taste [MENU] drücken, um das Menü auszublenden.**
Die Anzeige des gewählten Belichtungsautomatik-Modus erscheint.
 - [] Sport-Modus ①
Zum Aufnehmen von Szenen mit viel schneller Bewegung, beispielsweise Sportszenen.
 - [] Porträt-Modus ②
Zum Hervorheben eines scharfen eingestellten Bildgegenstandes vor einem unscharfen Hintergrund.
 - [] Schwachlicht-Modus ③
Zum Aufhellen von dunklen Szenen.

Ausschalten der Belichtungsautomatik-Programm-Funktion

[PROG.AE] im Menü auf [OFF] stellen.

ENGLISH

Recording In Various Situations (Programme AE)

This function lets you select Automatic Exposure settings optimized for special recording situation.

- 1 Press the [MENU] Button.**
The Menu appears.
- 2 Turn the [PUSH] Dial to select [MODE].**
- 3 Press the [PUSH] Dial to select [MNL].**
- 4 Turn the [PUSH] Dial to select [PROG.AE].**
- 5 Press the [PUSH] Dial to select the desired mode ([], [] or []).**
This makes it impossible to set [SHUTTER] and [IRIS] on the Menu to [SELECT].
- 6 Press the [MENU] Button to exit the Menu.**
The indication of the selected mode appears.
 - [] Sports Mode ①
To record scenes with fast-moving subjects such as sports scenes.
 - [] Portrait Mode ②
To make subjects stand out sharply from the background.
 - [] Low Light Mode ③
To record dark scenes more brightly.



Cancelling the Programme AE Function

Set [PROG.AE] on the Menu to [OFF].

FRANÇAIS

Enregistrement en diverses situations (programme AE)

Cette fonction permet de sélectionner les réglages d'exposition automatique convenant le mieux pour différentes situations d'enregistrement.

- 1 Appuyer sur la touche [MENU].**
Le menu apparaît.
- 2 Tourner la molette [PUSH] pour sélectionner [MODE].**
- 3 Appuyer sur la molette [PUSH] pour sélectionner [MNL].**
- 4 Tourner la molette [PUSH] pour sélectionner [PROG.AE].**
- 5 Appuyer sur la molette [PUSH] pour sélectionner le mode voulu ([, [] ou []).**
Il sera alors impossible de régler les éléments [SHUTTER] et [IRIS] du menu sur [SELECT].
- 6 Appuyer sur la touche [MENU] pour abandonner le menu.**
L'indication du mode sélectionné apparaît.

[] Mode sport ①

Pour enregistrer des séquences contenant des sujets se déplaçant rapidement, des images de sport par exemple.

[] Mode portrait ②

Pour que les sujets se détachent nettement de l'arrière-plan.

[] Mode faible luminosité ③

Pour enregistrer plus clairement des séquences sombres.



Annulation de la fonction de programme AE

Régler l'élément [PROG.AE] du menu sur [OFF].

ESPAÑOL

Grabación en distintas condiciones (EA programada)

Permite seleccionar los ajustes de exposición automática óptimos para situaciones de grabación especiales.

- 1 Oprima el botón [MENU].**
Aparece el menú.
- 2 Gire el dial [PUSH] y seleccione [MODE].**
- 3 Oprima el dial [PUSH] y seleccione [MNL].**
- 4 Gire el dial [PUSH] y seleccione [PROG.AE].**
- 5 Oprima el dial [PUSH] y seleccione el modo deseado ([, [] o []).**
Esto hace imposible ajustar [SHUTTER] e [IRIS] en el menú a [SELECT].
- 6 Oprima el botón [MENU] y salga del menú.**
Aparece la indicación del modo seleccionado.

[] Modo deportivo ①
Para grabar escenas de rápido movimiento como deportes.

[] Modo de retrato ②
Para que el objeto sobresalga nítidamente del fondo.

[] Modo de baja iluminación ③
Para grabar escenas oscuras con más brillo.

Cancelación de la función de EA programada

Ajuste [PROGR.AE] en el menú a [OFF].

DEUTSCH

Aufnahmemodus Sport

- ◆ Bei der Wiedergabe von Szenen, die im Aufnahmemodus Sport aufgezeichnet wurden, können Sie Zeitlupen- und Standbild-Wiedergabe mit klaren Bildern und feinen Details genießen.
- ◆ Vermeiden Sie das Aufnehmen in diesem Modus unter Leuchtstofflampen, denn die Farben und die Helligkeit des Wiedergabebildes sind u.U. nicht stabil.
- ◆ Beim Aufnehmen von Motiven, die extrem stark beleuchtet sind oder mit viel Lichtreflexion, können im Wiedergabebild u.U. vertikale Lichtstrahlen auftreten.
- ◆ Wenn das Motiv nicht ausreichend beleuchtet ist, blinkt die Anzeige [].
- ◆ Wenn dieser Modus für Innenaufnahmen benutzt wird, kann im Wiedergabebild Flimmern auftreten.

Aufnahmemodus Porträt

- ◆ Wenn dieser Modus für Innenaufnahmen benutzt wird, kann im Wiedergabebild Flimmern auftreten.

Aufnahmemodus Schwachlicht

- ◆ Bei extrem dunklen Szenen können diese u.U. nicht ausreichend aufgehellt werden.
- ◆ Wenn Sie [GAINUP] auf dem [MENU (D.EFFECT)] (→ 76) wählen, wenn der Aufnahmemodus Sport oder Porträt eingeschaltet ist, so wird dieser Modus automatisch ausgeschaltet.

ENGLISH

Sports Mode

- ◆ When playing back scenes recorded in the Sports Mode, you can enjoy slow motion and still playback of very sharp images with fine details.
- ◆ Avoid recording under fluorescent, mercury-vapour or sodium lamps as the colour and the brightness of the playback picture might fluctuate.
- ◆ When recording subjects lit by strong lights or with much light reflection, the playback picture may contain vertical streaks of light.
- ◆ When the scene is not sufficiently lit, the [] Indication flashes.
- ◆ When using this mode for recording indoors, the playback picture may flicker.

Portrait Mode

- ◆ When using this mode for recording indoors, the playback picture may flicker.

Low Light Mode

- ◆ It may not be possible to sufficiently brighten up extremely dark scenes.
- ◆ If you select [GAINUP] on the [MENU (D.EFFECT)] Menu (→ 76) while you are using the Sports Mode or Portrait Mode this mode is cancelled.

FRANÇAIS

Mode sport

- ◆ Lorsqu'on effectue la lecture de séquences enregistrées en mode sport, les images tournées au ralenti et les images fixes pourront être reproduites très nettement dans tous leurs détails.
- ◆ Éviter d'enregistrer sous l'éclairage de lampes fluorescentes, à vapeur de mercure ou au sodium, car les couleurs et la luminosité des images lues pourraient être irrégulières.
- ◆ Lorsqu'on enregistre des sujets intensément éclairés ou avec beaucoup de réflexions lumineuses, il est possible que les images lues contiennent des stries lumineuses verticales.
- ◆ Lorsque l'éclairage est insuffisant, l'indication [] clignote.
- ◆ Lorsqu'on utilise ce mode pour enregistrer en intérieur, il est possible que l'image lue tremble.

Mode portrait

- ◆ Lorsqu'on utilise ce mode pour enregistrer en intérieur, il est possible que l'image lue tremble.

Mode faible luminosité

- ◆ Il peut être impossible d'éclaircir suffisamment des séquences excessivement sombres.
- ◆ Si l'on sélectionne [GAINUP] sur le menu [MENU (D.EFFECT)] (→ 77) pendant qu'on utilise le mode sport ou le mode portrait, ce mode sera annulé.

ESPAÑOL

Modo deportivo

- ◆ Al reproducir escenas grabadas en el modo deportivo, disfrute de la cámara lenta e imagen fija con imágenes nítidas en todos sus detalles.
- ◆ No grabe bajo luces fluorescentes, de vapor de mercurio o natrium que pueden hacer que el color y brillo de la imagen fluctúen.
- ◆ Cuando grabe objetos bajo luces fuertes o que reflejan la luz, la imagen puede tener rayas de luz verticales.
- ◆ Cuando la escena no tiene suficiente iluminación, destella la indicación [].
- ◆ Cuando utilice este modo para grabar en interiores, la imagen puede parpadear.

Modo de retrato

- ◆ Cuando utilice este modo para grabar en interiores, la imagen puede parpadear.

Modo de baja iluminación

- ◆ Si la escena está muy oscura puede no ser posible grabarla con suficiente brillo.
- ◆ Si selecciona [GAINUP] en el menú [MENU (D.EFFECT)] (→77) mientras utilice el modo deportivo o de retrato, se cancela este modo.

1



2



3



4

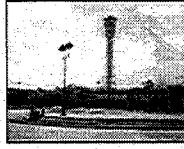

5



6



7



8

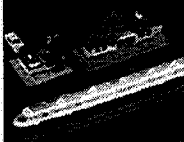

9



DEUTSCH

Aufnahmen mit besonderen Effekten (Digital-Effekte)

Sie haben die Wahl zwischen 9 verschiedenen Modi, um Ihre Videofilme durch spezielle digitale Bildeffekte zu bereichern.

- 1 **Wipe-Modus [WIPE]**
Mit dieser Funktion erzielen Sie saubere Szenenübergänge, wobei das neue Bild von rechts nach links eingeblendet wird, ähnlich dem Ziehen eines Vorhanges. Für nähere Einzelheiten, (→ 78)
- 2 **Mix-Modus [MIX]**
Mit dieser Funktion erzielen Sie ebenfalls saubere Szenenübergänge, wobei die letzte Szene langsam ausgeblendet und die neue Szene langsam darüber eingeblendet wird. Für nähere Einzelheiten, (→ 80)
- 3 **Stroboskop-Modus [STROBE]**
Die Bilder werden mit einem stroboskopartigen Effekt aufgenommen.
- 4 **Aufhellungs-Modus [GAINUP]**
Das Bild wird elektronisch aufgehellt.
 - In diesem Modus sollte die Scharfeinstellung manuell vorgenommen werden.
 - ♦ Beim Aufnehmen im Aufhellungs-Modus kann ein Nachziehen des Bildes auftreten.
- 5 **Negativ-/Positiv-Modus [NEGA]**
Die Bilder werden mit umgekehrten Farben aufgezeichnet, ähnlich einem Foto-Negativ.
- 6 **Sepia-Modus [SEPIA]**
Die Szenen werden mit einem Braunstich aufgezeichnet, ähnlich der Farbe alter Fotos.
- 7 **Schwarzweiß-Modus [B/W]**
Die Bilder werden in Schwarzweiß aufgezeichnet.
- 8 **Nachzieheffekt-Modus [TRACER]**
Bildgegenstände mit schneller Bewegung erhalten einen Nachzieheffekt.
- 9 **Solarisation [SOLARI]**
Die Bilder werden mit reversierten Farben aufgezeichnet.
 - ♦ Die Digital-Effekte können nicht benutzt werden, wenn der Super-Bildstabilisator-Funktion oder die Digital-Zoom-Funktion eingeschaltet ist. Wenn Sie daher einen Digital-Effekt benutzen möchten, müssen [D.ZOOM] und [SIS] im Menü auf [OFF] eingestellt sein.

ENGLISH

Recording with Special Effects (Digital Effects)

There are 9 different modes available for adding special digital picture effects.

- 1 **Wipe Mode [WIPE]**
It gradually replaces a picture of the last recorded scene with the picture of the new scene, like drawing the curtain. For details, (→ 78)
- 2 **Mix Mode [MIX]**
It gradually fades out the picture of the last recorded scene while fading in the picture of the new scene. For details, (→ 80)
- 3 **Strobe Mode [STROBE]**
It records the pictures with a stroboscope-like effect.
- 4 **Gain-up Mode [GAINUP]**
It electronically brightens up the picture.
 - In this mode, adjust the focus manually.
 - ♦ Some after-image distortion may occur during recording with the Gain-up Function.
- 5 **Negative/Positive Mode [NEGA]**
The recorded pictures have reversed colours similar to photographic negatives.
- 6 **Sepia Mode [SEPIA]**
Scenes are recorded with a brown tint similar to the colour of old photographs.
- 7 **Monotone Mode [B/W]**
The picture is recorded in black and white.
- 8 **Trailing Effect Mode [TRACER]**
The picture is recorded with a trailing effect.
- 9 **Solarisation Mode [SOLARI]**
The picture is recorded with reversed colours.
 - ♦ The Digital Effects cannot be used when the Super Image Stabilizer Function or the Digital Zoom Function is activated. When you want to use a digital effect, be sure to set both [D.ZOOM] and [SIS] on the Menu to [OFF].

FRANÇAIS

Enregistrement avec effets spéciaux (effets numériques)

Neuf modes différents sont disponibles pour ajouter des effets d'image numérique spéciaux.

- ❶ **Mode volet [WIPE]**
Il remplace progressivement un image de la dernière séquence enregistrée par une image de la nouvelle séquence, avec un effet d'ouverture de rideau. Pour plus de détails, (→ 79).
- ❷ **Mode mixage [MIX]**
Il effectue progressivement une fermeture en fondu de l'image de la dernière séquence enregistrée tout en effectuant une ouverture en fondu dans l'image de la nouvelle séquence. Pour plus de détails, (→ 81).
- ❸ **Mode stroboscope [STROBE]**
Il enregistre les images avec un effet de stroboscope.
- ❹ **Mode augmentation du gain [GAINUP]**
Il éclaircit électroniquement l'image.
 - Dans ce mode, régler manuellement la mise au point.
 - ◆ Il est possible que des distorsions suivant l'image se produisent pendant l'enregistrement avec la fonction d'augmentation du gain.
- ❺ **Mode négatif/positif [NEGA]**
Les couleurs des images enregistrées sont inversées, comme celles des négatifs photographiques.
- ❻ **Mode sépia [SEPIA]**
Les séquences sont enregistrées avec une teinte brune similaire à la couleur des photographies anciennes.
- ❼ **Mode monochrome [B/W]**
L'image est enregistrée en noir et blanc.
- ❽ **Mode d'effet de traçage [TRACER]**
L'image est enregistrée avec un effet de traçage.
- ❾ **Mode solarisation [SOLARI]**
L'image est enregistrée avec des couleurs inversées.
 - ◆ Les effets numériques ne peuvent pas être utilisés lorsque la fonction super stabilisateur d'image ou la fonction zoom numérique est activée. Lorsqu'on veut utiliser un effet numérique, veiller à régler les indications [D.ZOOM] et [SIS] du menu sur [OFF].

ESPAÑOL

Grabación con efectos especiales (Efectos digitales)

Hay 9 diferentes modos de efectos digitales especiales.

- ❶ **Modo de cortinilla [WIPE]**
Sustituye gradualmente la imagen de la última escena grabada por la imagen de la nueva escena, como si abriera una cortina. Para más detalles, (→ 79)
- ❷ **Modo de mezcla [MIX]**
Desvanece gradualmente la imagen de la última escena grabada y se va fundiendo en la imagen de la nueva escena. Para más detalles, (→ 81)
- ❸ **Modo estroboscópico [STROBE]**
Graba las imágenes con un efecto estroboscópico.
- ❹ **Modo de aumento del brillo [GAINUP]**
Aumenta electrónicamente el brillo de la imagen.
 - En este modo ajuste el enfoque manualmente.
 - ◆ Puede aparecer una distorsión con fantasmas de imagen durante la grabación con la función de aumento de brillo.
- ❺ **Modo negativo/positivo [NEGA]**
Las imágenes grabadas tienen colores invertidos como si fuera un negativo fotográfico.
- ❻ **Modo de sepia [SEPIA]**
Las escenas se graban con un tono marrón como el de las fotografías viejas.
- ❼ **Modo monocromático [B/W]**
La imagen se graba en blanco y negro.
- ❽ **Modo de efecto de fantasma [TRACER]**
La imagen tiene fantasmas que persiguen la imagen.
- ❾ **Modo de solarización [SOLARI]**
La imagen se graba con los colores invertidos.
 - ◆ No se pueden utilizar los efectos digitales cuando está activada la función del súper estabilizador de imágenes o la función del zoom digital. Si desea utilizar uno de los efectos digitales, tanto el [D.ZOOM] como [SIS] del menú deben estar en [OFF].

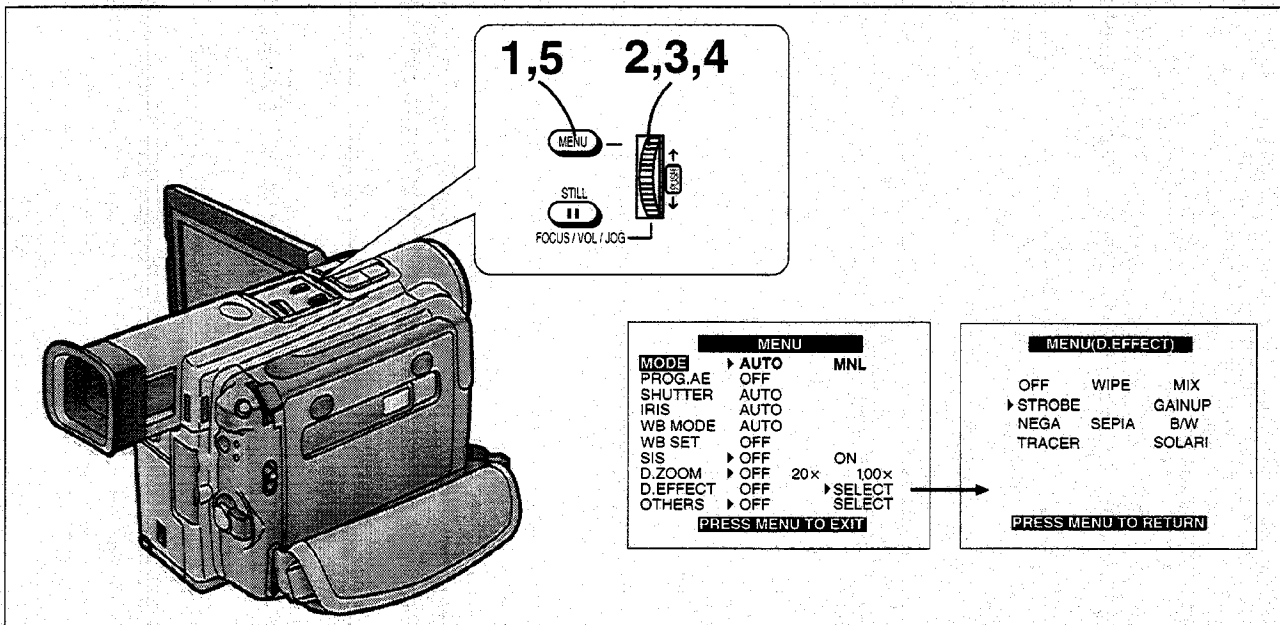

DEUTSCH

Aufnehmen mit Spezial-Effekten (Digital-Effekte) (Fortsetzung)

Wählen des gewünschten Digital-Effektes

- 1 Die Taste [MENU] drücken.**
Das Menü erscheint.
 - 2 Den Regler [PUSH] drehen, um [D.EFFECT] zu wählen.**
♦ [D.ZOOM] und [SIS] im Menü auf [OFF] stellen, ansonsten kann kein Digital-Effekt gewählt werden.
 - 3 Den Regler [PUSH] drücken, um [SELECT] zu wählen.**
Das Menü [MENU (D.EFFECT)] erscheint.
 - 4 Den Regler [PUSH] drücken, um den gewünschten Digital-Effekt zu wählen.**
 - 5 Die Taste [MENU] zweimal drücken, um das Menü auszublenden.**
• Das Bild hat jetzt den gewählten Digital-Effekt. Der Effekt der Funktionen Wipe und Mix wird erst sichtbar, wenn im entsprechenden Modus aufgezeichnet wird. (→ 78, 80)
- ♦ Wenn Sie nach manuellem Regeln der Verschlusszeit [GAINUP] auf dem Menü [MENU (D.EFFECT)] wählen, oder wenn Sie entweder [] oder [] für [PROG.AE] wählen, wird die gewählte Verschlusszeit oder die Belichtungsautomatik-Programm-Funktion ausgeschaltet.

Ausschalten des Digital-Effektes

[D.EFFECT] im Menü auf [OFF] einstellen.

ENGLISH

Recording with Special Effects (Digital Effects) (Continued)

Selecting the Desired Digital Effect

- 1 Press the [MENU] Button.**
The Menu appears.
 - 2 Turn the [PUSH] Dial to select [D.EFFECT].**
♦ Set [D.ZOOM] and [SIS] on the Menu to [OFF], otherwise you cannot select a Digital Effect.
 - 3 Press the [PUSH] Dial to select [SELECT].**
The [MENU (D.EFFECT)] Menu appears.
 - 4 Press the [PUSH] Dial to select the desired digital effect.**
 - 5 Press the [MENU] Button twice to exit the Menu.**
• The picture has the selected digital effect now. However, the effect of the Wipe Function and the Mix Function only become visible when actually recording in the respective mode. (→ 78, 80)
- ♦ If you select [GAINUP] on the [MENU (D.EFFECT)] Menu after adjusting the shutter speed manually or if you select either [] or [] for [PROG.AE], the selected shutter speed or the Programme AE Mode is cancelled.

Canceling the Digital Effect

Set [D.EFFECT] on the Menu to [OFF].

FRANÇAIS

Enregistrement avec effets spéciaux (effets numériques) (suite)

Sélection de l'effet numérique voulu

- 1 Appuyer sur la touche [MENU].**
Le menu apparaît.
- 2 Tourner la molette [PUSH] pour sélectionner [D.EFFECT].**
 - ◆ Régler les indications [D.ZOOM] et [SIS] du menu sur [OFF], sinon il sera impossible de sélectionner un effet numérique.
- 3 Appuyer sur la molette [PUSH] pour sélectionner [SELECT].**
Le menu [MENU (D.EFFECT)] apparaît.
- 4 Appuyer sur la molette [PUSH] pour sélectionner l'effet numérique voulu.**
- 5 Appuyer deux fois sur la touche [MENU] pour abandonner le menu.**
 - L'image aura alors l'effet numérique sélectionné. Toutefois, l'effet de la fonction volet et de la fonction mixage sera visible seulement lorsqu'on enregistrera dans le mode correspondant (→ 79, 81).
 - ◆ Si l'on sélectionne [GAINUP] sur le menu [MENU (D.EFFECT)] après avoir réglé manuellement la vitesse d'obturateur ou si l'on sélectionne [] ou bien [] pour [PROG.AE], la vitesse d'obturateur sélectionnée ou le mode programme AE sera annulé.

Annulation de l'effet numérique

Régler l'élément [D.EFFET] du menu sur [OFF].

ESPAÑOL

Grabación con efectos especiales (Efectos digitales) (continúa)

Selección del efecto digital deseado

- 1 Oprima el botón [MENU].**
Aparece el menú.
- 2 Gire el dial [PUSH] y seleccione [D.EFFECT].**
 - ◆ Ajuste [D.ZOOM] y [SIS] en el menú a [OFF], de lo contrario no podrá seleccionar ningún efecto digital.
- 3 Oprima el dial [PUSH] y seleccione [SELECT].**
Aparece el menú [MENU (D.EFFECT)].
- 4 Oprima el dial [PUSH] y seleccione el efecto digital deseado.**
- 5 Oprima dos veces el botón [MENU] y salga del menú.**
La imagen tiene el efecto digital seleccionado. Las funciones de cortinilla y de mezcla sólo se vuelven visibles cuando se graba en el correspondiente modo (→ 79, 81)
 - ◆ Si selecciona [GAINUP] en el menú [MENU (D.EFFECT)] después de ajustar manualmente la velocidad del obturador o si se seleccionó [] o [] para [PROG.AE] se cancela la velocidad de obturador seleccionada o el modo de EA programado.

Cancelación del efecto digital

Ajuste [D.EFFECT] en el menú a [OFF].

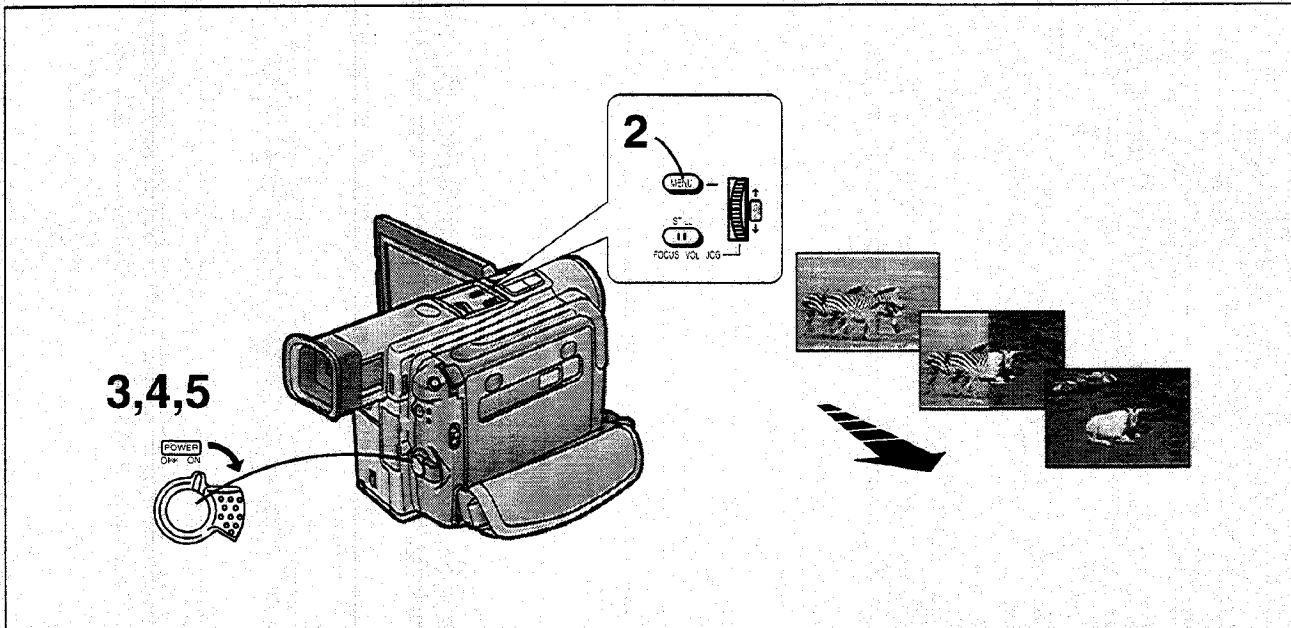

DEUTSCH

Aufnahmen mit Spezial-Effekten (Digital-Effekte) (Fortsetzung)

■ Szenenübergänge mit Wischblende (Wipe)

Diese Funktion ersetzt ein Standbild der zuletzt aufgenommenen Szene langsam durch das laufende Bild der neuen Szene von rechts nach links, ähnlich dem Ziehen eines Vorhanges.

Nach Durchführen der Bedienschritte 1-3 auf Seite 76:

- 1** [WIPE] auf dem Menü [MENU (D.EFFECT)] wählen. (→ 76)
- 2** Die Taste [MENU] zweimal drücken, um das Menü auszublenden.
- 3** Die Start-/Stopp-Taste drücken, um die Aufnahme zu starten.
Die normale Aufnahme beginnt.
- 4** Die Start-/Stopp-Taste drücken, um eine Aufnahmepause einzulegen.
Das letzte Bild wird im Speicher festgehalten.
- 5** Die Start-/Stopp-Taste drücken, um die Aufnahme erneut zu starten.
Das letzte Bild der vorhergehenden Szene wird jetzt langsam vom rechten Bildrand ausgehend durch die neue Szene ersetzt.

ENGLISH

Recording with Special Effects (Digital Effects) (Continued)

■ Wipe Mode

It gradually replaces a still picture of the last recorded scene with the moving picture of the new scene, like drawing the curtain.

After performing steps 1-3 page 76:

- 1** Select [WIPE] on the [MENU (D.EFFECT)] Menu. (→ 76)
- 2** Press the [MENU] Button twice to exit the Menu.
- 3** Press the Start/Stop Button to start recording.
The normal recording starts.
- 4** Press the Start/Stop Button to pause recording.
The last picture is stored in memory.
- 5** Press the Start/Stop Button to start recording again.
The last picture of the previous scene is gradually replaced by the new scene.

FRANÇAIS

Enregistrement avec effets spéciaux (effets spéciaux) (suite)

■ Mode volet

Il remplace progressivement une image fixe de la séquence enregistrée en dernier par une image mobile de la nouvelle séquence, avec un effet d'ouverture de rideau.

Après avoir effectué les étapes 1 à 3 de la page 77:

- 1 Sélectionner [WIPE] sur le menu [MENU (D.EFFECT)]. (→ 77)**
- 2 Appuyer deux fois sur la touche [MENU] pour abandonner le menu.**
- 3 Appuyer sur la touche marche/arrêt pour enclencher l'enregistrement.**
L'enregistrement normal s'enclenche.
- 4 Appuyer sur la touche marche/arrêt pour interrompre momentanément l'enregistrement.**
La dernière image est mémorisée.
- 5 Appuyer sur la touche marche/arrêt pour poursuivre l'enregistrement.**
La dernière image de la séquence précédente est progressivement remplacée par la nouvelle séquence.

ESPAÑOL

Grabación con efectos especiales (Efectos digitales) (continúa)

■ Modo de cortinilla

Sustituye gradualmente la imagen fija de la última escena grabada por la imagen en movimiento de la nueva escena, como si abriera una cortina.

Después de realizar los pasos 1-3 de la página 77:

- 1 Seleccione [WIPE] en el menú [MENU (D.EFFECT)]. (→ 77)**
- 2 Oprima dos veces el botón [MENU] y salga del menú.**
- 3 Oprima el botón de inicio/parada para empezar a grabar.**
Empieza a grabar normalmente.
- 4 Oprima el botón de inicio/parada para hacer una pausa de grabación.**
Se memoriza la última imagen grabada.
- 5 Oprima el botón de inicio/parada para empezar a grabar otra vez.**
La última imagen de la escena anterior se reemplaza gradualmente por la nueva escena.

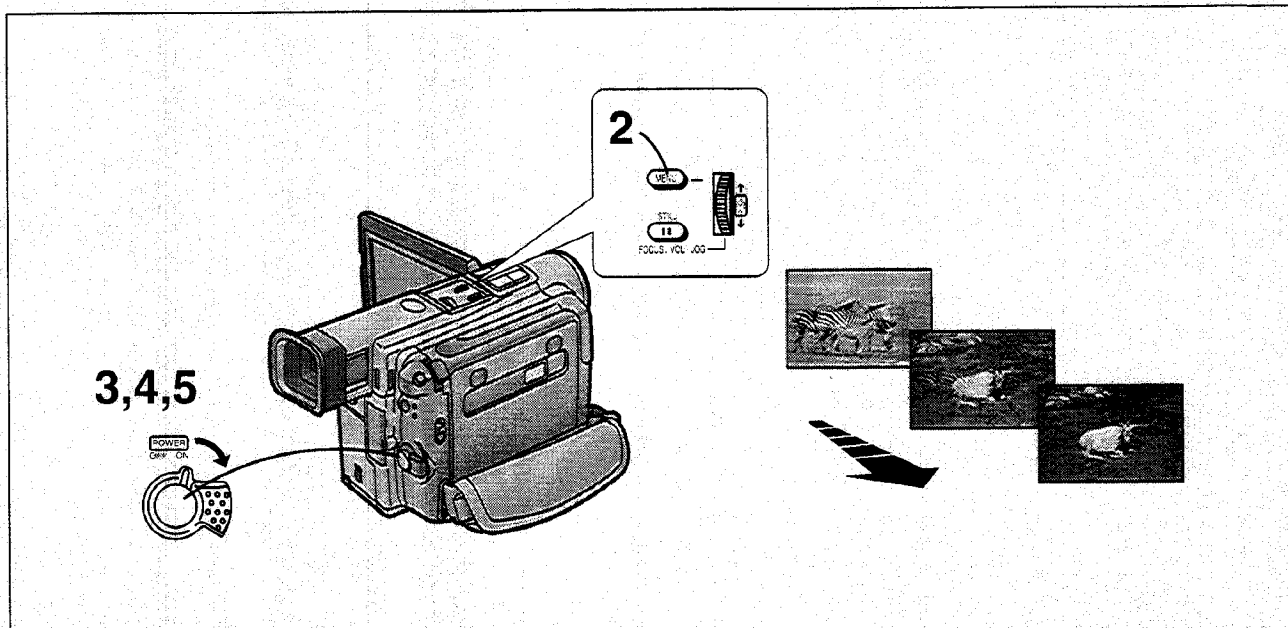

DEUTSCH

ENGLISH

Aufnahmen mit Spezial-Effekten
(Digital-Effekte) (Fortsetzung)

Recording with Special Effects
(Digital Effects) (Continued)

■ **Szenenübergänge mit Mischblende**
(Mix)

■ **Mix Mode**

Diese Funktion blendet ein Standbild der zuletzt aufgenommenen Szene langsam aus und blendet gleichzeitig das laufende Bild der neuen Szene darüber ein.

It gradually fades out a still picture of the last recorded scene while fading in the moving picture of the new scene.

After performing steps 1-3 page 76):

Nach Durchführen der Bedienschritte 1-3 auf Seite 76:

- 1** [MIX] auf dem Menü [MENU (D.EFFECT)] wählen. (→ 76)
- 2** Die Taste [MENU] zweimal drücken, um das Menü auszublenden.
- 3** Die Start-/Stopp-Taste drücken, um die Aufnahme zu starten.
Die normale Aufnahme beginnt.
- 4** Die Start-/Stopp-Taste drücken, um eine Aufnahmepause einzulegen.
Das letzte Bild wird im Speicher festgehalten.
- 5** Die Start-/Stopp-Taste drücken, um die Aufnahme erneut zu starten.
Das letzte Bild der vorhergehenden Szene wird jetzt langsam ausgeblendet und gleichzeitig die neue Szene darüber eingeblendet.

- 1** Select [MIX] on the [MENU (D.EFFECT)] Menu. (→ 76)
- 2** Press the [MENU] Button twice to exit the Menu.
- 3** Press the Start/Stop Button to start recording.
The normal recording starts.
- 4** Press the Start/Stop Button to pause recording.
The last picture is stored in memory.
- 5** Press the Start/Stop Button to start recording again.
The last picture gradually fades out while the new scene fades in.

FRANÇAIS

Enregistrement avec effets spéciaux (effets spéciaux) (suite)

■ Mode mixage

Il effectue progressivement une fermeture en fondu de la dernière séquence enregistrée tout en effectuant une ouverture en fondu dans l'image mobile de la nouvelle séquence.

Après avoir effectué les étapes 1 à 3 de la page 77:

- 1 Sélectionner [MIX] sur le menu [MENU (D.EFFECT)]. (→ 77)**
- 2 Appuyer deux fois sur la touche [MENU] pour abandonner le menu.**
- 3 Appuyer sur la touche marche/arrêt pour enclencher l'enregistrement.**
L'enregistrement normal s'enclenche.
- 4 Appuyer sur la touche marche/arrêt pour interrompre momentanément l'enregistrement.**
La dernière image est mémorisée.
- 5 Appuyer sur la touche marche/arrêt pour poursuivre l'enregistrement.**
La dernière image s'efface progressivement pendant que la nouvelle séquence apparaît.

ESPAÑOL

Grabación con efectos especiales (Efectos digitales) (continúa)

■ Modo de mezcla

Desvanece gradualmente la imagen fija de la última escena grabada y se va fundiendo en la imagen en movimiento de la nueva escena.

Después de realizar los pasos 1-3 de la página 77:

- 1 Seleccione [MIX] en el menú [MENU (D.EFFECT)]. (→ 77)**
- 2 Oprima dos veces el botón [MENU] y salga del menú.**
- 3 Oprima el botón de inicio/parada para empezar a grabar.**
Empieza a grabar normalmente.
- 4 Oprima el botón de inicio/parada para hacer una pausa de grabación.**
Se memoriza la última imagen grabada.
- 5 Oprima el botón de inicio/parada para empezar a grabar otra vez.**
La última imagen se desvanece y aparece gradualmente la nueva.

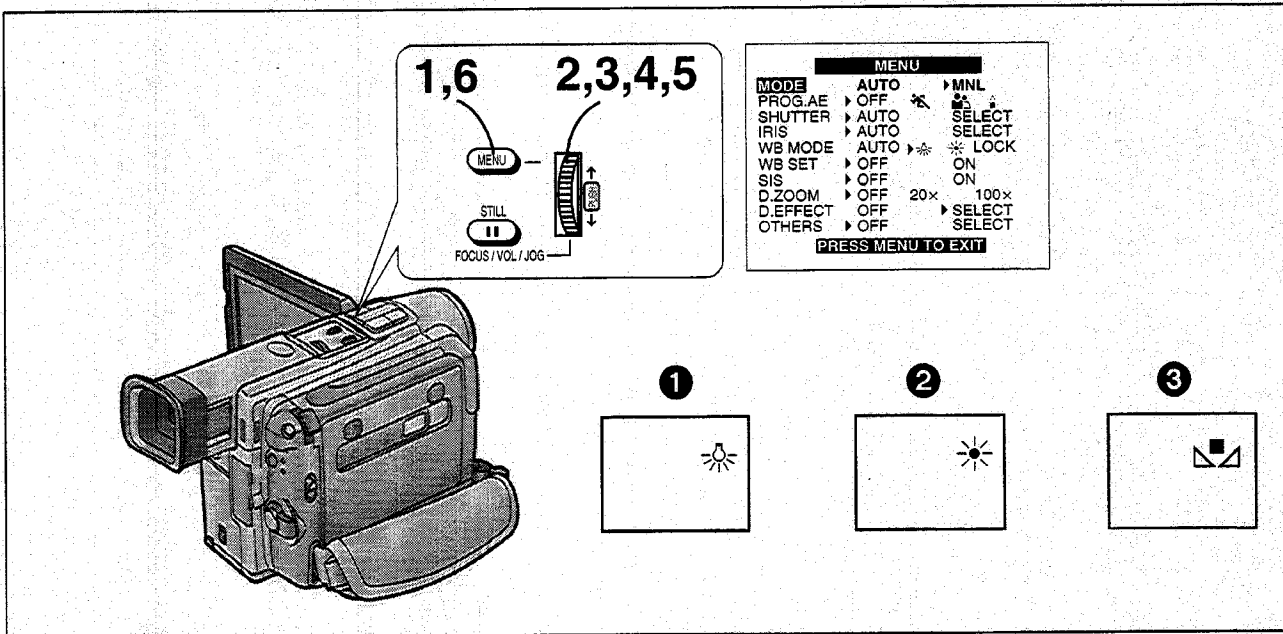

DEUTSCH

**Aufnahmen mit natürlichen Farben
(Weißabgleich)**

Dieser Camerarecorder nimmt den Weißabgleich automatisch vor, damit die Bilder mit natürlichen Farben aufgezeichnet werden. Für gewisse Motive und Aufnahmesituationen (→ 154, 156) kann die automatische Weißabgleich-Funktion jedoch nicht natürliche Farben gewährleisten. In diesen Fällen empfiehlt es sich, den Weißabgleich manuell vorzunehmen.

- 1 Die Taste [MENU] drücken.**
Das Menü erscheint.
- 2 Den Regler [PUSH] drehen, um [MODE] zu wählen.**
- 3 Den Regler [PUSH] drücken, um [MNL] zu wählen.**
- 4 Den Regler [PUSH] drehen, um [WB MODE] zu wählen.**
- 5 Den Regler [PUSH] drücken, um den gewünschten Modus zu wählen.**
Sie haben die Wahl zwischen den folgenden Weißabgleich-Modi:
 - ① Innenaufnahme-Modus (Glühlampen) (☼)
 - ② Außenaufnahme-Modus (☼)
 - ③ Verriegelungs-Modus (🔒)
 Wenn Sie [WB MODE] im Menü auf [LOCK] einstellen, müssen Sie auch [WB SET] im Menü auf [ON] stellen und den Weißabgleich manuell vornehmen. (→ 84)

- 6 Die Taste [MENU] drücken, um das Menü auszublenden.**
 - ◆ Wenn Sie [GAINUP], [SEPIA] oder [B/W] im Menü [MENU D.EFFECT] wählen, können Sie den Weißabgleich-Modus nicht wählen oder ändern.

Zurückschalten auf automatischen Weißabgleich
[WB MODE] im Menü auf [AUTO] einstellen.

ENGLISH

**Recording with Natural Colours
(White Balance)**

This Movie Camera automatically adjusts the white balance to ensure that the pictures are recorded with natural colours. For certain types of subjects and lighting conditions, however, this Auto White Balance Adjustment Mode may not be able to ensure natural colours (→ 154, 156). In these cases, adjust the white balance manually.

- 1 Press the [MENU] Button.**
The Menu appears.
- 2 Turn the [PUSH] Dial to select [MODE].**
- 3 Press the [PUSH] Dial to select [MNL].**
- 4 Turn the [PUSH] Dial to select [WB MODE].**
- 5 Press the [PUSH] Dial to select the desired mode.**
The following White Balance Mode settings are possible:
 - ① Indoor (incandescent Lamp) Mode (☼)
 - ② Outdoor Mode (☼)
 - ③ Lock Mode (🔒)
 If you set [WB MODE] on the Menu to [LOCK], it is necessary to set [WB SET] on the Menu to [ON] and adjust the white balance manually. (→ 84)

- 6 Press the [MENU] Button to exit the Menu.**
 - ◆ If you select [GAINUP], [SEPIA] or [B/W] on the [MENU(D.EFFECT)] Menu, you cannot select or change the White Balance Mode.

Returning to the Auto White Balance Mode
Set [WB MODE] on the Menu to [AUTO].

FRANÇAIS

Enregistrement aux couleurs naturelles (balance des blancs)

Ce caméscope règle automatiquement la balance des blancs afin d'obtenir des enregistrements aux couleurs naturelles. Toutefois, pour certains types de sujets et de conditions d'éclairage, il est possible que ce mode de réglage automatique de la balance des blancs ne permette pas d'obtenir des couleurs naturelles (→ 155, 157). Dans ces cas, régler manuellement la balance des blancs.

1 Appuyer sur la touche [MENU].
Le menu apparaît.

2 Tourner la molette [PUSH] pour sélectionner [MODE].

3 Appuyer sur la molette [PUSH] pour sélectionner [MNL].

4 Tourner la molette [PUSH] pour sélectionner [WB MODE].

5 Appuyer sur la molette [PUSH] pour sélectionner le mode désiré.

Il est possible d'effectuer les réglages de mode de balance des blancs suivants:

- ❶ Mode intérieur (lampe à incandescence) (☼)
- ❷ Mode plein air (☼)
- ❸ Mode verrouillage (☼)

Lorsqu'on règle l'indication [WB MODE] du menu sur [LOCK], il faut régler l'élément [WB SET] du menu sur [ON] et régler manuellement la balance des blancs. (→ 85)

6 Appuyer sur la touche [MENU] pour abandonner le menu.

- ◆ Si l'on sélectionne [GAINUP], [SEPIA] ou [B/W] sur le menu [MENU (D.EFFECT)], il ne sera pas possible de sélectionner ou de changer le mode balance des blancs.

Retour au mode réglage automatique de la balance des blancs

Régler l'élément [WB MODE] du menu sur [AUTO].

ESPAÑOL

Grabación con colores naturales (Balance del blanco)

Esta videocámara ajusta automáticamente el balance del blanco para que las imágenes se graben en sus colores naturales. Para algunos objetos y condiciones de luz, el ajuste automático del balance del blanco puede no garantizar colores naturales (→ 155, 157). En estos casos, ajuste manualmente el balance del blanco.

1 Oprima el botón [MENU].
Aparece el menú.

2 Gire el dial [PUSH] y seleccione [MODE].

3 Oprima el dial [PUSH] y seleccione [MNL].

4 Gire el dial [PUSH] y seleccione [WB MODE].

5 Oprima el dial [PUSH] y seleccione el efecto digital deseado.

Se pueden seleccionar los siguientes modos de balance del blanco:

- ❶ Modo interior (luz incandescente) (☼)
- ❷ Modo exterior (☼)
- ❸ Modo de bloqueo (☼)

Si ajusta [WB MODE] en el menú [LOCK] es necesario ajustar [WB SET] en el menú a [ON] y ajustar manualmente el balance del blanco. (→ 85)

6 Oprima el botón [MENU] y salga del menú.

- ◆ Si selecciona [GAINUP], [SEPIA] O [B/W] en el menú [MENU (D.EFFECT)] no puede seleccionar o cambiar el modo de balance del blanco.

Retorno al modo de ajuste automático del balance del blanco

Ajuste [WB MODE] en el menú a [AUTO].

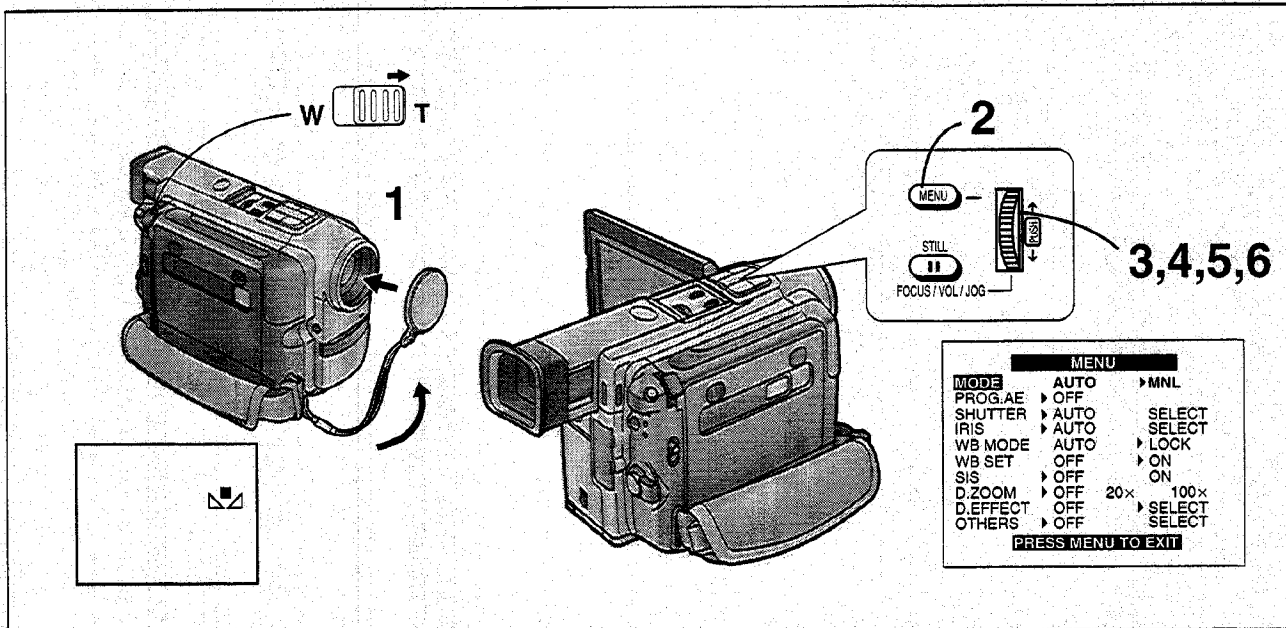

DEUTSCH

Manueller Weißabgleich

Benutzen Sie den manuellen Weißabgleich-Modus für alle Beleuchtungstypen außerhalb des Bereichs ❶ (→ 156), da der automatische Weißabgleich-Modus nur für die Beleuchtungstypen innerhalb dieses Bereichs Bilder mit natürlichen Farben gewährleisten kann. Für optimale Farbwiedergabe unter fast allen Beleuchtungstypen empfehlen empfiehlt es sich, den Weißabgleich für jede einzelne Szene manuell durchzuführen.

- 1 Den Objektivdeckel aufsetzen und heranzoomen, bis der Bildschirm weiß wird.**
- 2 Die Taste [MENU] drücken.**
Das Menü erscheint.
- 3 Den Regler [PUSH] drehen, um [MODE] zu wählen.**
- 4 Den Regler [PUSH] drücken, um [MNL] zu wählen.**
- 5 Den Regler [PUSH] drehen, um [WB SET] zu wählen.**
- 6 Den Camerarecorder auf den Bildgegenstand richten und den Regler [PUSH] drücken, um [ON] zu wählen.**
 - Wenn die Anzeige [] zu blinken aufhört und weiterhin leuchtet, ist der Weißabgleich beendet. Falls Sie diese Einstellung später erneut verwenden möchten, beispielsweise nach Benutzen des automatischen Weißabgleichs, können Sie sie abrufen, indem Sie [WB MODE] im Menü auf [LOCK] einstellen.
 - ♦ Wenn die Anzeige [] unter schwacher Beleuchtung dauernd blinkt, kann der Weißabgleich nicht manuell eingestellt werden.

Zurückschalten auf automatischen Weißabgleich

[WP MODE] im Menü auf [AUTO] einstellen.

ENGLISH

Adjusting the White Balance Manually

Use the Manual White Balance Adjustment Mode for all types of lighting outside the range ❶ (→ 156), as the Auto White Balance Adjustment Mode can only ensure natural colours for the types of lighting within that range. For optimum results under almost any types of lighting, we recommend that you adjust the white balance manually for each new scene, as professionals do.

- 1 Attach the Lens Cap and zoom in until the entire screen becomes white.**
- 2 Press the [MENU] Button.**
The Menu appears.
- 3 Turn the [PUSH] Dial to select [MODE].**
- 4 Press the [PUSH] Dial to select [MNL].**
- 5 Turn the [PUSH] Dial to select [WB SET].**
- 6 Aim the Movie Camera to the subject and press the [PUSH] Dial to select [ON].**
 - When the [] Indication stops flashing and remains lit, the Manual White Balance Adjustment is finished. If you want to use this setting again later on, for example after having used Automatic White Balance Adjustment, you can recall it by setting [WB MODE] to [LOCK] on the Menu. (In this case, the [] Indication flashing.)
 - ♦ When the [] Indication remains flashing under weak illumination, the Manual White Balance Adjustment can not setting.

Returning to the Auto White Balance Adjustment Mode

Set [WB MODE] on the Menu to [AUTO].

FRANÇAIS

Réglage manuel de la balance des blancs

Utiliser le mode de réglage manuel de la balance des blancs pour tous les types d'éclairage non compris dans la plage ❶ (→ 157), car le mode de réglage automatique de la balance des blancs permet d'assurer l'obtention de couleurs naturelles pour les types d'éclairage compris dans cette plage seulement. Pour obtenir des résultats optimaux dans pratiquement toutes les conditions d'éclairage, nous recommandons de régler manuellement la balance des blancs à chaque nouvelle séquence.

- 1 Fixer le capuchon d'objectif et rapprocher au zoom jusqu'à ce que l'écran devienne entièrement blanc.**
- 2 Appuyer sur la touche [MENU].**
Le menu apparaît.
- 3 Tourner la molette [PUSH] pour sélectionner [MODE].**
- 4 Appuyer sur la molette [PUSH] pour sélectionner [MNL].**
- 5 Tourner la molette [PUSH] pour sélectionner [WB SET].**
- 6 Pointer le caméscope vers le sujet et appuyer sur la molette [PUSH] pour sélectionner [ON].**
 - Lorsque l'indication [WB] arrête de clignoter et reste continuellement allumée, le réglage manuel de la balance des blancs est terminé. Si l'on prévoit d'utiliser à nouveau ce réglage ultérieurement, par exemple après avoir utilisé le réglage automatique de la balance des blancs, on pourra le rappeler en réglant [WB MODE] sur [LOCK] dans le menu.
 - ♦ Lorsque l'indication [WB] clignote par faible luminosité, il n'est pas possible de régler manuellement la balance des blancs.

Retour au mode réglage automatique de la balance des blancs

Régler l'élément [WB MODE] du menu sur [AUTO].

ESPAÑOL

Ajuste manual del balance del blanco

Utilice el modo de ajuste manual del balance del blanco para todos los tipos de luces fuera de la gama ❶ (→ 157), ya que el modo de ajuste automático del balance del blanco sólo sirve para que los colores sean naturales para los tipos de luces que están dentro de esa gama. Para un resultado óptimo en casi cualquier tipo de luz se recomienda ajustar manualmente el balance del blanco para cada nueva escena.

- 1 Instale la tapa del objetivo y acerque el zoom hasta que toda la pantalla se vea blanca.**
- 2 Oprima el botón [MENU].**
Aparece el menú.
- 3 Gire el dial [PUSH] y seleccione [MODE].**
- 4 Oprima el dial [PUSH] y seleccione [MNL].**
- 5 Gire el dial [PUSH] y seleccione [WB SET].**
- 6 Apunte la videocámara hacia el objeto y oprima el dial [PUSH] para seleccionar [ON].**
 - Cuando la indicación [WB] deja de destellar y se enciende, se termina el ajuste manual del balance del blanco. Si desea utilizar este ajuste posteriormente, por ejemplo después de utilizar el ajuste automático del balance del blanco, puede llamarlo seleccionando [WB MODE] a [LOCK] en el menú.
 - ♦ Cuando la indicación [WB] sigue destellando y hay poca iluminación, no es posible el ajuste manual del balance del blanco.

Retorno al modo de ajuste automático del balance del blanco

Ajuste [WB MODE] en el menú a [AUTO].

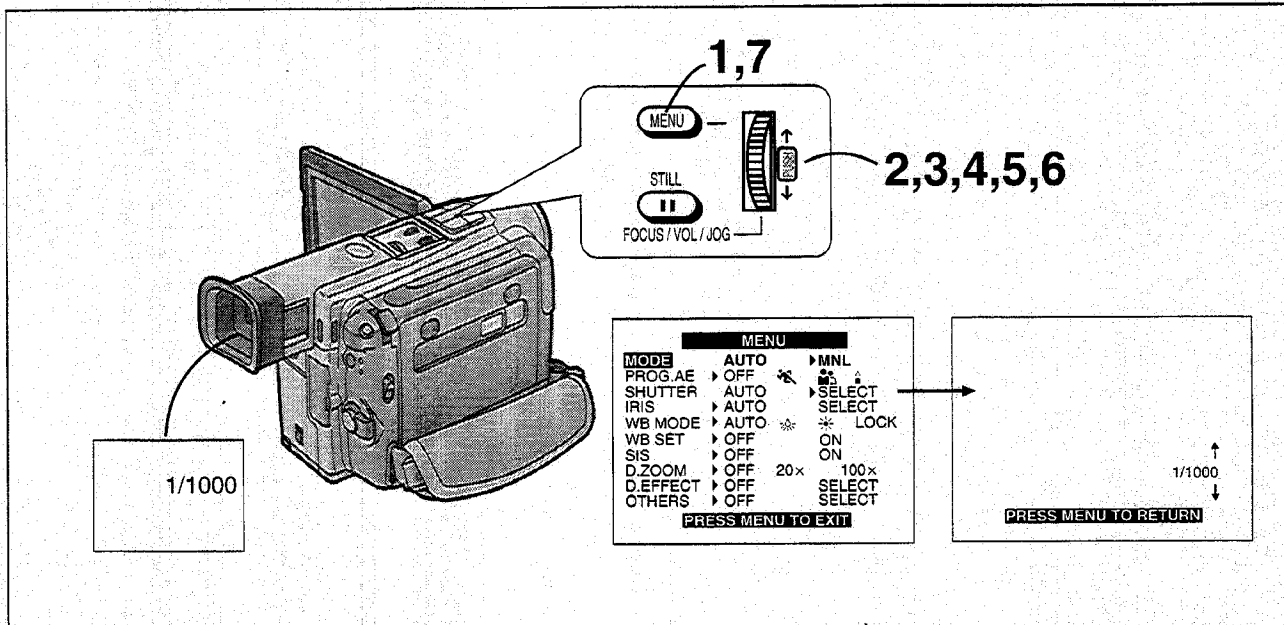

DEUTSCH

Manuelles Einstellen der Verschlusszeit

Zum Erzielen spezieller kreativer Effekte, oder auch für spezielle Beleuchtungssituationen oder Motive mit viel schneller Bewegung, können Sie die Verschlusszeit manuell regeln.

- 1 Die Taste [MENU] drücken.**
Das Menü erscheint.
- 2 Den Regler [PUSH] drehen, um [MODE] zu wählen.**
- 3 Den Regler [PUSH] drücken, um [MNL] zu wählen.**
- 4 Den Regler [PUSH] drehen, um [SHUTTER] zu wählen.**
Wenn Sie [PROG.AE] auf irgendeine andere Einstellung als [OFF] einstellen, kann [SHUTTER] nicht gewählt werden.
- 5 Den Regler [PUSH] drücken, um [SELECT] zu wählen.**
- 6 Den Regler [PUSH] drehen, um die Verschlusszeit zu regeln.**
- 7 Die Taste [MENU] zweimal drücken, um das Menü auszublenden.**
Die Anzeige der gewählten Verschlusszeit erscheint.

Einstellbereich für die Verschlusszeit

1/50–1/8000 s

Die normale Verschlusszeit ist 1/50 s.

Je näher bei [1/8000] die gewählte Einstellung ist, desto kürzer wird die Verschlusszeit.

Zurückschalten auf die normale Verschlusszeit
[MODE] im Menü auf [AUTO] einstellen.

ENGLISH

Adjusting the Shutter Speed Manually

To achieve special creative effects or to cope with special lighting situations or fast-action scenes, you can adjust the shutter manually.

- 1 Press the [MENU] Button.**
The Menu appears.
- 2 Turn the [PUSH] Dial to select [MODE].**
- 3 Press the [PUSH] Dial to select [MNL].**
- 4 Turn the [PUSH] Dial to select [SHUTTER].**
If you set [PROG.AE] to any setting other than [OFF], you cannot select [SHUTTER].
- 5 Press the [PUSH] Dial to select [SELECT].**
- 6 Turn the [PUSH] Dial to adjust the shutter speed.**
- 7 Press the [MENU] Button twice to exit the Menu.**
The indication of the selected shutter speed appears.

Range of Shutter Speed Adjustment

1/50–1/8000 s

The standard shutter speed is 1/50 s.

The nearer to [1/8000] a setting you select, the faster the shutter speed becomes.

Returning to the Normal Shutter Speed

Set [MODE] on the Menu to [AUTO].

FRANÇAIS

Réglage manuel de la vitesse d'obturateur

Pour obtenir certains effets créatifs ou pour s'adapter à certaines situations d'éclairage ou aux séquences aux mouvements rapides, on peut régler manuellement l'obturateur.

- 1 Appuyer sur la touche [MENU].**
Le menu apparaît.
- 2 Tourner la molette [PUSH] pour sélectionner [MODE].**
- 3 Appuyer sur la molette [PUSH] pour sélectionner [MNL].**
- 4 Tourner la molette [PUSH] pour sélectionner [SHUTTER].**
Si l'on met l'indication [PROG.AE] sur un autre réglage que [OFF], il sera impossible de sélectionner [SHUTTER].
- 5 Appuyer sur la molette [PUSH] pour sélectionner [SELECT].**
- 6 Tourner la molette [PUSH] pour régler la vitesse d'obturateur.**
- 7 Appuyer sur la touche [MENU] pour abandonner le menu.**
L'indication de la vitesse d'obturateur sélectionnée apparaît.

Plage de réglage de la vitesse d'obturateur

1/50 à 1/8000 s

La vitesse d'obturateur normale est de 1/50 s.

Plus la vitesse d'obturateur sélectionnée est proche de [1/8000], plus la vitesse d'obturateur est rapide.

Retour à la vitesse d'obturateur normale

Régler l'élément [MODE] du menu sur [AUTO].

ESPAÑOL

Ajuste manual de velocidad de obturación

Produce efectos creativos especiales o hace frente a iluminaciones especiales o de acción rápida con un ajuste manual del obturador.

- 1 Oprima el botón [MENU].**
Aparece el menú.
- 2 Gire el dial [PUSH] y seleccione [MODE].**
- 3 Oprima el dial [PUSH] y seleccione [MNL].**
- 4 Gire el dial [PUSH] y seleccione [SHUTTER]**
Si ajusta [PROG.AE] a otro ajuste que no sea [OFF] no puede seleccionar [SHUTTER].
- 5 Oprima el dial [PUSH] y seleccione [SELECT].**
- 6 Gire el dial [PUSH] y ajuste la velocidad de obturación.**
- 7 Oprima dos veces el botón [MENU] y salga del menú.**
Aparece indicación de la velocidad de obturación seleccionada.

Gama de ajustes de velocidad de obturación

1/50–1/8000 de seg.

La velocidad de obturación normal es 1/50 de seg.

Si selecciona un valor hacia [1/8000] mayor es la velocidad de obturación.

Retorno a la velocidad de obturación normal

Ajuste [MODE] en el menú a [AUTO].

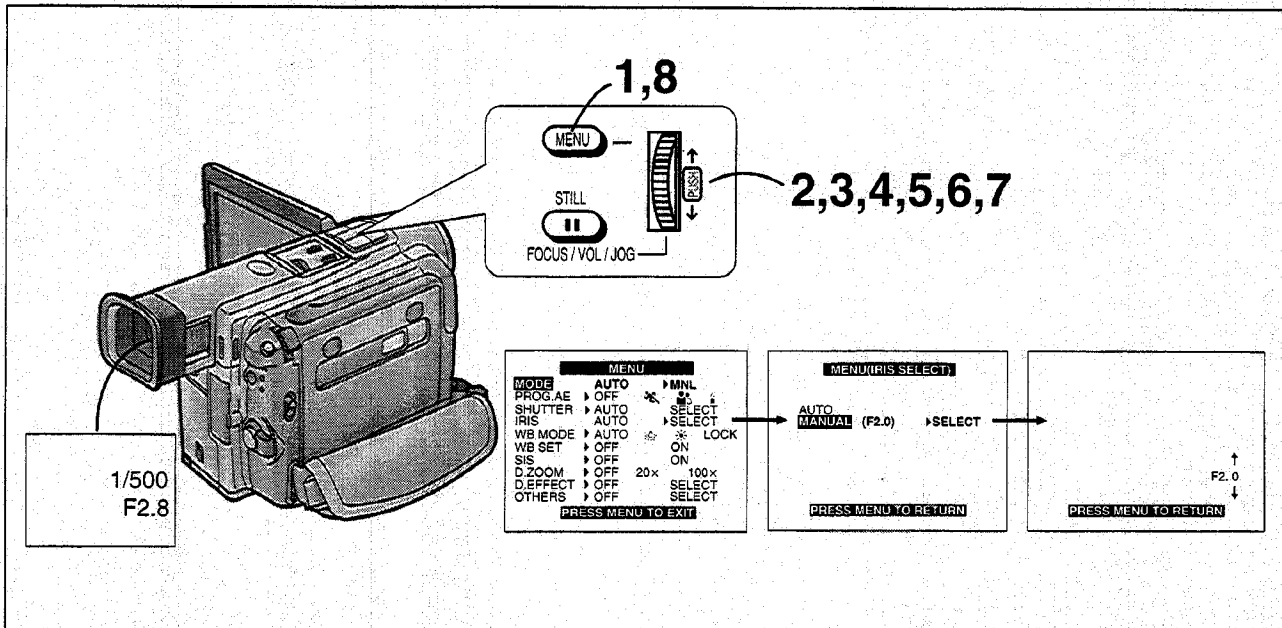

DEUTSCH

Manuelles Einstellen der Blende

Zum Erzielen spezieller kreativer Effekte, oder für spezielle Beleuchtungssituationen oder Motive mit viel schneller Bewegung, können Sie auch die Blende manuell regeln.

- 1 Die Taste [MENU] drücken.**
Das Menü erscheint.
- 2 Den Regler [PUSH] drehen, um [MODE] zu wählen.**
- 3 Den Regler [PUSH] drücken, um [MNL] zu wählen.**
- 4 Den Regler [PUSH] drehen, um [IRIS] zu wählen.**
- 5 Den Regler [PUSH] drücken, um [SELECT] zu wählen.**
Das Menü für die manuelle Blendeneinstellung [MANUAL (IRIS)] erscheint.
- 6 Den Regler [PUSH] drehen, um [MANUAL] zu wählen, und dann den Regler [PUSH] drücken.**
- 7 Den Regler [PUSH] drehen, um die Blende zu regeln.**
- 8 Die Taste [MENU] zweimal drücken, um das Menü auszublenden.**
Die Anzeige der gewählten Blende erscheint.

Einstellbereich für die Blende

CLOSE (geschlossen) → F16.0 ... F1.7 → OP (voll geöffnet) +0 dB ... +18 dB

Je näher bei [CLOSE] die gewählte Einstellung, desto dunkler wird das Bild.

Je näher bei [OP] die gewählte Einstellung, desto heller wird das Bild.

Die Zahlen mit +dB zeigen Aufhellungswerte an. Wenn Sie einen zu hohen Wert wählen, kann sich die Bildqualität verschlechtern.

Zurückschalten auf die normale Blende

[MODE] im Menü auf [AUTO] einstellen.

ENGLISH

Adjusting the Iris (F Number) Manually

To achieve special creative effects or to cope with special lighting situations or fast-action scenes, you can adjust the iris (F number) manually.

- 1 Press the [MENU] Button.**
The Menu appears.
- 2 Turn the [PUSH] Dial to select [MODE].**
- 3 Press the [PUSH] Dial to select [MNL].**
- 4 Turn the [PUSH] Dial to select [IRIS].**
- 5 Press the [PUSH] Dial to select [SELECT].**
The Manual Iris Adjustment Menu [MANUAL (IRIS SELECT)] appears.
- 6 Turn the [PUSH] Dial to select [MANUAL] and then press the [PUSH] Dial.**
- 7 Turn the [PUSH] Dial to adjust the iris value (F number).**
- 8 Press the [MENU] Button twice to exit the Menu.**
The indication of the selected iris value (F number) appears.

Range of iris adjustment

CLOSE (Closed) → F16.0 ... F1.7 → OP (Opened) +0dB...+18dB

The nearer to [CLOSE] a value you select, the darker the picture becomes.

The nearer to [OP] a value you select, the brighter the picture becomes.

The figures with +dB show the Gain-up value. If you increase the value too much, the picture deteriorates.

Returning to the Normal Iris Value (F Number)

Set [MODE] on the Menu to [AUTO].

FRANÇAIS

Réglage manuel du diaphragme

Pour obtenir certains effets créatifs ou pour s'adapter à certaines situations d'éclairage ou aux séquences aux mouvements rapides, on peut régler manuellement le diaphragme.

- 1 Appuyer sur la touche [MENU].**
Le menu apparaît.
- 2 Tourner la molette [PUSH] pour sélectionner [MODE].**
- 3 Appuyer sur la molette [PUSH] pour sélectionner [MNL].**
- 4 Tourner la molette [PUSH] pour sélectionner [IRIS].**
- 5 Appuyer sur la molette [PUSH] pour sélectionner [SELECT].**
L'écran de réglage manuel du diaphragme [MANUAL (IRIS SELECT)] apparaît.
- 6 Tourner la molette [PUSH] pour sélectionner [MANUAL], puis appuyer sur la molette [PUSH].**
- 7 Tourner la molette [PUSH] pour régler la valeur de diaphragme.**
- 8 Appuyer deux fois sur la touche [MENU] pour abandonner le menu.**
L'indication de la valeur de diaphragme sélectionnée apparaît.

Plage de réglage du diaphragme

CLOSE (fermé) → F16.0 ... F1.7 → OP (ouvert) +0dB ... +18 dB

Plus la valeur sélectionné est proche de [CLOSE], plus l'image devient foncée.

Plus la valeur sélectionné est proche de [OP], plus l'image devient claire.

Les nombres accompagnés de +dB indiquent la valeur d'augmentation du gain. Si l'on augmente excessivement la valeur, l'image devient médiocre.

Retour à la valeur de diaphragme normale

Régler l'élément [MODE] du menu sur [AUTO].

ESPAÑOL

Ajuste manual del iris (Número F)

Produce efectos creativos especiales o hace frente a iluminaciones especiales o de acción rápida con un ajuste manual del iris (número F).

- 1 Oprima el botón [MENU].**
Aparece el menú.
- 2 Gire el dial [PUSH] y seleccione [MODE].**
- 3 Oprima el dial [PUSH] y seleccione [MNL].**
- 4 Gire el dial [PUSH] y seleccione [IRIS].**
- 5 Oprima el dial [PUSH] y seleccione [SELECT].**
Aparece la pantalla de ajuste manual del iris [MANUAL (IRIS SELECT)].
- 6 Gire el dial [PUSH] para seleccionar [MANUAL] y oprima el dial [PUSH].**
- 7 Gire el dial [PUSH] y ajuste el valor del iris (número F).**
- 8 Oprima dos veces el botón [MENU] y salga del menú.**
Aparece la indicación del valor de iris (número F) seleccionado.

Gama de ajustes del iris

CLOSE (Cerrado) → F16.0...F1.7 → OP (Abierto) +0dB ... +18dB

Si selecciona un valor hacia [CLOSE] la imagen es más oscura.

Si selecciona un valor hacia [OP] la imagen es más brillante.

Las cifras con +dB muestran el valor de aumento de brillo. Si aumentas demasiado este valor la imagen aparece deteriorada.

Retorno al valor de iris normal (número F)

Ajuste [MODE] en el menú a [AUTO].

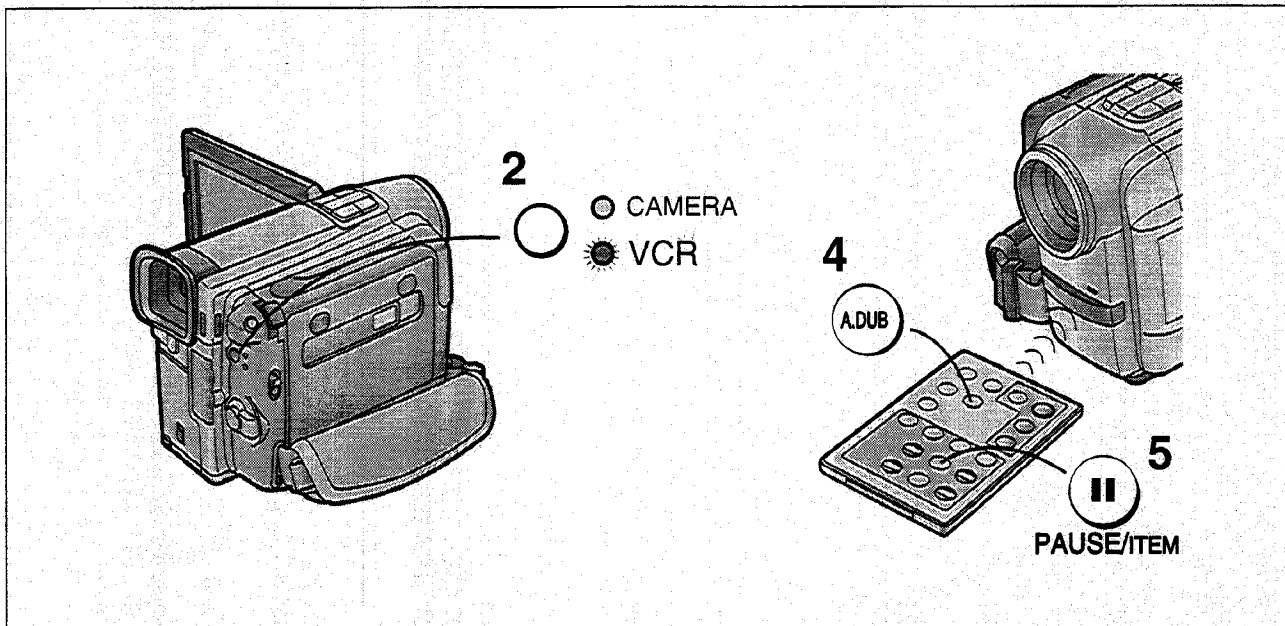

DEUTSCH

Hinzufügen von neuem Ton auf einer aufgezeichneten Cassette (Nachvertonung)

Mit Nachvertonung können Sie den Ton der Originalaufnahme durch Musik, Kommentar und spezielle Toneffekte bereichern. Zum Durchführen der Nachvertonung ist die Fernbedienung notwendig.

- ♦ Wenn [AUDIO REC] im Menü [MENU (OTHERS)] auf [16bit] eingestellt worden ist, wird durch die Nachvertonung der Originalton vollständig gelöscht.

Wenn Sie daher vorhaben, später Nachvertonung durchzuführen, aber auch den Originalton behalten möchten, müssen Sie unbedingt [AUDIO REC] im Menü [MENU (OTHERS)] auf [12bit] einstellen, bevor Sie die Originalaufnahme machen.

- ♦ Auf Aufnahmen, welche im LP-Modus gemacht wurden, kann Nachvertonung nicht durchgeführt werden. (→ 24)

- 1** Die Cassette mit der Originalaufnahme einsetzen und den Schalter [POWER ON/OFF] auf [ON] stellen.
- 2** Die Taste [VCR/CAMERA] drücken, so daß die Lampe [VCR] aufleuchtet.
- 3** An der Stelle, wo Sie den neuen Ton einfügen möchten, den Camerarecorder auf Standbild-Wiedergabe umschalten.
- 4** Die Taste [A.DUB] drücken auf der Fernbedienung drücken.
- 5** Die Pausentaste [II] auf der Fernbedienung drücken, um die Nachvertonung zu starten.

Stoppen der Nachvertonung

Die Pausentaste [II] auf der Fernbedienung drücken. Der Camerarecorder ist erneut im Standbild-Wiedergabemodus.

ENGLISH

Adding New Sound on a Recorded Cassette (Audio Dubbing)

To perform audio dubbing, the Remote Controller is necessary. You can add music or narration to a recorded cassette.

- ♦ If [AUDIO REC] on the [MENU (OTHERS)] Menu has been set to [16bit], performing audio dubbing will completely erase the previously recorded sound.

Therefore, if you intend to perform audio dubbing but also want to keep the original sound, be sure to set [AUDIO REC] on the [MENU (OTHERS)] Menu to [12bit] before making the original recording.

- ♦ It is not possible to perform audio dubbing onto recordings made in the LP Mode. (→ 24)

- 1** Insert the recorded cassette and set the [POWER ON/OFF] Switch to [ON].
- 2** Press the [VCR/CAMERA] Button so that the [VCR] Lamp lights.
- 3** At the point where you want to insert the sound, switch the Movie Camera over to the Still Playback Mode.
- 4** Press the [A.DUB] Button on the Remote Controller.
- 5** Press the Pause Button [II] on the Remote Controller to start audio dubbing.

Stopping Audio Dubbing

Press the Pause Button [II] on the Remote Controller. The Movie Camera is again in the Still Playback Mode.

FRANÇAIS

Ajout de nouveaux sons sur une cassette enregistrée (repiquage sonore)

Le repiquage sonore permet d'ajouter de la musique, une narration ou des effets sonores spéciaux au son enregistré initialement sur une cassette.

Pour effectuer le repiquage sonore, il faut utiliser la télécommande.

- ◆ Si l'on a réglé l'indication [AUDIO REC] du menu [MENU (OTHERS)] sur [16bit], la réalisation du repiquage sonore effacera complètement les sons précédemment enregistrés.

Par conséquent, lorsqu'on veut effectuer un repiquage sonore mais qu'on veut aussi conserver le son initial, veiller à régler l'élément [AUDIO REC] du menu [MENU (OTHERS)] sur [12bit] avant d'effectuer l'enregistrement initial.

- ◆ Il n'est pas possible de réaliser un repiquage sonore sur des enregistrements effectués en mode LP. (→ 25)

- 1 Insérer la cassette enregistrée et mettre l'interrupteur [POWER ON/OFF] sur [ON].**
- 2 Appuyer sur la touche [VCR/CAMERA] de manière que le témoin [VCR] s'allume.**
- 3 Au point où l'on veut insérer le son, faire passer le caméscope au mode image fixe.**
- 4 Appuyer sur la touche [A.DUB] de la télécommande.**
- 5 Appuyer sur la touche de pause [■] de la télécommande pour enclencher le repiquage sonore.**

Arrêt du repiquage sonore

Appuyer sur la touche de pause [■] de la télécommande. Le caméscope retournera au mode image fixe.

ESPAÑOL

Adición de nuevos sonidos en el casete grabado (Doblaje de audio)

El doblaje de audio permite agregar música, una narración o efectos de sonido especiales al sonido original del casete.

El doblaje de audio se debe hacer con el mando a distancia.

- ◆ Si se ajusta el [AUDIO REC] del menú [MENU (OTHERS)] a [16bit], el doblaje de audio borra completamente el sonido grabado anteriormente.

Si desea hacer un doblaje de audio manteniendo el sonido original, ajuste [AUDIO REC] en el menú [MENU (OTHERS)] a [12bit] antes de hacer la grabación original.

- ◆ No se puede hacer el doblaje de audio para grabaciones en el modo LP. (→ 25)

- 1 Coloque el casete grabado y mueva el interruptor [POWER ON/OFF] a [ON].**
- 2 Oprima el botón [VCR/CAMERA] para que se encienda la luz [VCR].**
- 3 En el punto donde desee colocar el sonido, conmute la videocámara al modo de reproducción fija.**
- 4 Oprima el botón [A.DUB] en el mando a distancia.**
- 5 Oprima el botón de pausa [■] en el mando a distancia para empezar el doblaje de audio.**

Parada del doblaje de audio

Oprima el botón de pausa [■] en el mando a distancia. La videocámara está otra vez en la reproducción fija.

DEUTSCH

Wiedergabe des mit Nachvertonung aufgezeichneten Tons

- ◆ Wenn Sie für die Originalaufnahme [AUDIO REC] im Menü [MENU (OTHERS)] auf [12bit] eingestellt hatten, werden der mit Nachvertonung hinzugefügte Ton und der Originalton je nach der für [AUDIO OUT] im Menü für die Wiedergabefunktionen gewählten Einstellung wiedergegeben (→ 120-126):
 - ST1: Der Originalton allein wird wiedergegeben.
 - ST2: Der Ton der Nachvertonung allein wird wiedergegeben.
 - MIX: Der Originalton und der mit Nachvertonung hinzugefügte Ton werden zusammen wiedergegeben.
- ◆ **Nachvertonung nicht auf Bandabschnitten ohne Originalaufnahme durchführen. Dies könnte Störungen in der Bild- und Tonwiedergabe verursachen.**
- Wenn Sie das Bandzählwerk an der Stelle, wo die Nachvertonung enden soll, auf Null zurückstellen und die Speicherstopp-Funktion (→ 158) einschalten, stoppt die Nachvertonung beim Erreichen dieser Bandstelle automatisch.

ENGLISH

Playing Back the Sound Recorded with Audio Dubbing

- ◆ If you set [AUDIO REC] on the [MENU (OTHERS)] Menu to [12bit] for the original recording, the sound added with audio dubbing and the original sound are played back as follows depending on the setting of [AUDIO OUT] on the VCR Mode Menu (→120-126):
 - ST1: The original sound alone is played back.
 - ST2: The dubbed sound alone is played back.
 - MIX: The original sound and the sound added with audio dubbing are played back together.
- ◆ **Do not perform audio dubbing onto unrecorded parts of the tape. This could cause the playback picture and sound to be distorted.**
- If you reset the Tape Counter to zero and turn on the Memory Stop Function (→ 158) at the point where you want the audio dubbing to end, the audio dubbing automatically stops when the tape reaches that point.

FRANÇAIS

Lecture des sons enregistrés avec le repiquage sonore

- ◆ Lorsqu'on règle l'indication [AUDIO REC] du menu [MENU (OTHERS)] sur [12bit] pour l'enregistrement original, les sons ajoutés avec le repiquage sonore et les sons originaux seront reproduits de la manière suivante, selon le réglage de l'élément [AUDIO OUT] sur le menu du mode magnéscope (→ 121-127):
ST1: Lecture du son original seulement.
ST2: Lecture du son repiqué seulement.
MIX: Lecture simultanée du son original et du son ajouté avec le repiquage sonore.
- ◆ **Ne pas effectuer de repiquage sonore sur les parties non enregistrées de la bande. Ceci risquerait de déformer l'image et le son à la lecture.**
- Si l'on remet le compteur de bande à zéro au point où l'on veut que le repiquage sonore finisse et qu'on met la fonction arrêt mémoire (→ 159) en circuit, le repiquage sonore s'arrêtera automatiquement lorsque la bande aura atteint ce point.

ESPAÑOL

Reproducción de los sonidos grabados con el doblaje de audio

- ◆ Si se ajusta el [AUDIO REC] del menú [MENU (OTHERS)] a [12bit] para la grabación original, se pueden reproducir el sonido del doblaje de audio y el original de acuerdo al ajuste de [AUDIO OUT] en el menú de modo de videograbadora (→ 121-127):
ST1: Sólo reproduce el sonido original.
ST2: Sólo se reproduce el sonido doblado.
MIX: Se reproducen juntos el sonido original y el del doblaje de audio.
- ◆ **No realice el doblaje de audio en una parte sin grabar de la cinta. La imagen reproducida y el sonido se distorsionan.**
- Si vuelve el contador de cinta al cero en el punto donde desea que termine el doblaje del audio y se active la función de parada de memoria (→ 159), el doblaje de audio se parará automáticamente en ese punto.

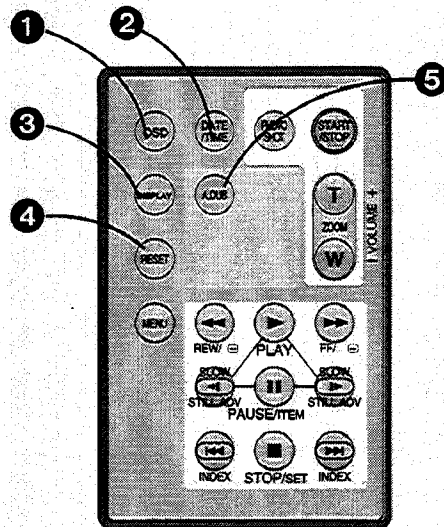

DEUTSCH

Fernbedienung

Mit der mitgelieferten Fernbedienung können Sie einen Großteil der wichtigsten Funktionen dieses Camerarecorder aus einiger Entfernung auslösen.

Tasten auf der Fernbedienung

- 1 Anzeigenausgabe-Taste [OSD] (→ 54)**
Zum Einblenden der Funktions- und Betriebsanzeigen auf einem angeschlossenen Fernsehgerät.
- 2 Datums- und Uhrzeit-Taste [DATE/TIME] (→ 46)**
Zum Ein- und Ausblenden der Datums-/Uhrzeit-Anzeige im Bild während der Aufnahme oder Wiedergabe.
- 3 Anzeige-Umschalttaste [DISPLAY] (→ 166)**
Zum Wählen der gewünschten Zählwerk-Anzeige.
- 4 Rückstelltaste [RESET] (→ 158)**
Zum Zurückstellen des Bandzählwerkes auf Null.
- 5 Nachvertonungstaste [A.DUB] (→ 90)**
Zum Durchführen von Nachvertonung.

ENGLISH

Remote Controller

Using the wireless Remote Controller supplied with the Movie Camera allows operating most of the Movie Camera's major functions from a distance.

Buttons on the Remote Controller

- 1 Indication Output Button [OSD] (→ 54)**
To display the function and operation indications on a connected TV.
- 2 Date and Time Button [DATE/TIME] (→ 46)**
To make the date/time Indication appear or disappear in the picture during recording and playback.
- 3 Indication Shift Button [DISPLAY] (→ 166)**
To change the indications.
- 4 Reset Button [RESET] (→ 158)**
To reset the Tape Counter to zero.
- 5 Audio Dubbing Button [A.DUB] (→ 90)**
To perform audio dubbing.

FRANÇAIS

Télécommande

Lorsqu'on utilise la télécommande fournie avec le caméscope, on peut commander à distance la plupart des fonctions principales du caméscope.

Touches de la télécommande

- ❶ **Touche de sortie d'indications [OSD] (→ 55)**
Pour faire apparaître les indications de fonctions et de fonctionnement sur un téléviseur raccordé.
- ❷ **Touche de date et heure [DATE/TIME] (→ 47)**
Pour faire apparaître ou disparaître l'indication de date/heure dans l'image pendant l'enregistrement et la lecture.
- ❸ **Touche de changement d'indications [DISPLAY] (→ 167)**
Pour changer les indications.
- ❹ **Touche de remise à zéro [RESET] (→ 159)**
Pour remettre le compteur de bande à zéro.
- ❺ **Touche de repiquage sonore [A.DUB] (→ 91)**
Pour réaliser un repiquage sonore.

ESPAÑOL

Mando a distancia

Utilice el mando a distancia sin cable que viene con la videocámara para la mayoría de sus funciones.

Botones del mando a distancia

- ❶ **Indicación del botón de salida [OSD] (→ 55)**
Permite mostrar la función e indicaciones de funcionamiento en el televisor conectado.
- ❷ **Botón de fecha y hora [DATE/TIME] (→ 47)**
Para que aparezca o desaparezca la fecha/hora en la imagen durante la grabación y reproducción.
- ❸ **Indicación del botón de cambio [DISPLAY] (→ 167)**
Permite cambiar las indicaciones.
- ❹ **Botón de puesta a cero [RESET] (→ 159)**
Permite volver el contador de cinta al cero.
- ❺ **Botón de doblaje de audio [A.DUB] (→ 91)**
Permite hacer el doblaje de audio.

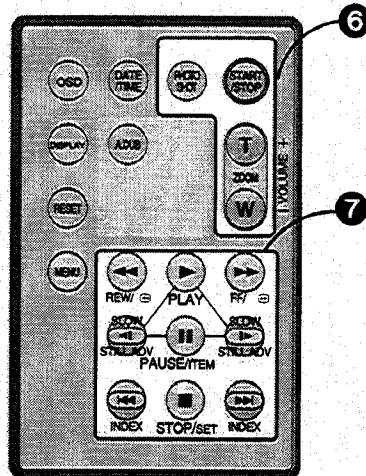

DEUTSCH

6 Tasten für Aufnahme und Tonaussteuerung

Standbild-Aufnahmetaste [PHOTO SHOT] (→ 40)

Zum Aufnehmen von Standbildern.

Aufnahme-Start-/Stopp-Taste [START/STOP] (→ 30)

Zum Starten und Stoppen der Aufnahme.

Zoom-/Lautstärkereger-Tasten [ZOOM/VOLUME]

Zum Heran- und Zurückzoomen. (→ 38)

Zum Regeln der Lautstärke des Wiedergabetons.
(→ 46)

7 Tasten für die Wiedergabe/Menü-Einstellungen

Rückspul-/Rückwärts-Bildsuchlauf-Taste [◀◀]

Beim Drücken während normaler Wiedergabe: Zum Starten des Bildsuchlaufs rückwärts (→ 48); und beim Drücken im Stopp-Modus: Zum Rückspulen des Bandes.

Außerdem beim Gedrückthalten im Aufnahmepause-Modus: Zum Auslösen der Kamera-Suchlauf-Funktion (→ 58) in Rückwärtsrichtung. Bei kurzem Drücken wird die Aufnahmeprüfungs-Funktion (→ 32) ausgelöst.

Vorspul-/Vorwärts-Bildsuchlauf-Taste [▶▶]

Beim Drücken während normaler Wiedergabe: Zum Starten des Bildsuchlaufs vorwärts (→ 48); und beim Drücken im Stopp-Modus: Zum Vorspulen des Bandes.

Außerdem beim Gedrückthalten im Aufnahmepause-Modus: Zum Auslösen der Kamera-Suchlauf-Funktion (→ 58) in Vorwärtsrichtung.

Wiedergabe-Taste [▶] (→ 46)

Zum Starten der Wiedergabe.

ENGLISH

6 Controls for Recording and Sound Volume

Photoshot Button [PHOTO SHOT] (→ 40)

To record still pictures.

Recording Start/Stop Button [START/STOP] (→ 30)

To start and pause recording.

Zoom/Sound Volume Buttons [ZOOM/VOLUME]

To zoom in and out. (→ 38)

To adjust the volume of the playback sound. (→ 46)

7 Controls for Playback/Menu Setting

Rewind/Review Button [◀◀]

To start review playback (→ 48) if pressed during normal playback; and to rewind the tape if pressed in the Stop Mode.

Also to activate the Camera Search Function (→ 58) in reverse direction if kept pressed in the Recording Pause Mode. Pressing it briefly activates the Recording Check Function (→ 32).

Fast-forward/Cue Button [▶▶]

To start cue playback (→ 48) if pressed during normal playback; and to fast-forward the tape if pressed in the Stop Mode.

Also to activate the Camera Search Function (→ 58) in forward direction if kept pressed in the Recording Pause Mode.

Play Button [▶] (→ 46)

To start playback.

FRANÇAIS

⑥ Commandes d'enregistrement et de volume sonore

Touche instantané [PHOT OSHOT] (→ 41)

Pour enregistrer des images fixes.

Touche de marche/arrêt d'enregistrement [START/STOP] (→ 31)

Pour enclencher et interrompre l'enregistrement.

Touches de zoom/volume sonore [ZOOM/VOLUME]

Pour rapprocher et éloigner au zoom. (→ 39)

Pour régler le volume du son à la lecture. (→ 47)

⑦ Commandes de lecture/réglage du menu

Touche de rebobinage/repérage arrière [◀◀]

Pour enclencher la lecture repérage arrière (→ 49) lorsqu'on enfonce la touche pendant la lecture normale; et pour rebobiner la bande lorsqu'on l'enfonce en mode arrêt.

Et aussi pour activer la fonction recherche caméscope (→ 59) vers l'arrière lorsqu'on maintient la touche enfoncée en mode pause d'enregistrement. Si on l'enfonce brièvement, la fonction de vérification d'enregistrement sera activée (→ 33).

Touche d'avance rapide/repérage avant [▶▶]

Pour réaliser la lecture repérage avant (→ 49) si l'on appuie sur la touche pendant la lecture normale; et pour avancer rapidement la bande lorsqu'on l'enfonce en mode arrêt.

Et aussi pour activer la fonction recherche caméscope (→ 59) vers l'avant lorsqu'on maintient la touche enfoncée en mode pause d'enregistrement.

Touche de lecture [▶] (→ 47)

Pour enclencher la lecture.

ESPAÑOL

⑥ Controles de volumen de grabación y reproducción

Botón de fotografía [PHOTO SHOT] (→ 41)

Permite grabar imágenes fijas.

Botón de inicio/parada de grabación [START/STOP] (→ 31)

Permite iniciar y hacer una pausa de grabación.

Botones de zoom/volumen del sonido [ZOOM/VOLUME]

Permite acercarse y alejarse con el zoom. (→ 39)

Permite ajustar el volumen del sonido reproducido. (→ 47)

⑦ Controles de reproducción/ajustes del menú

Botón de rebobinado/localización regresiva [◀◀]

Permite iniciar la localización regresiva (→ 49) al oprimir durante la reproducción normal; también rebobina la cinta si lo oprime en el modo de parada. También activa las funciones de búsqueda de la cámara (→ 59) en el otro sentido si lo mantiene oprimido en el modo de pausa de grabación. Oprima brevemente para activar la función de verificación de la grabación (→ 33).

Botón de avance rápido/localización progresiva [▶▶]

Permite iniciar la localización progresiva (→ 49) al oprimir durante la reproducción normal; también avanza rápidamente la cinta si lo oprime en el modo de parada.

También activa las funciones de búsqueda de la cámara (→ 59) en el avance si lo mantiene oprimido en el modo de pausa de grabación.

Botón de reproducción [▶] (→ 47)

Para empezar a reproducir.

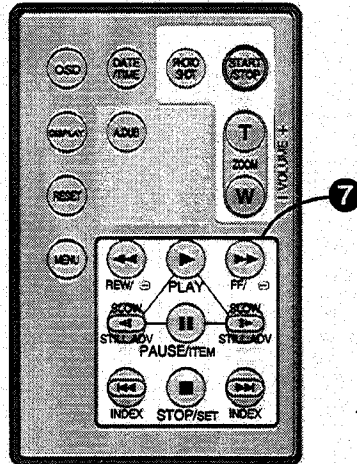

DEUTSCH

7 Zeitlupen-/Einzelbild-Taste [◀, ▶] (→ 50, 52)

Beim Drücken während normaler Wiedergabe: Zum Auslösen der Zeitlupen-Wiedergabe; und beim Drücken im Standbild-Wiedergabe-Modus: Zur Wiedergabe Standbild um Standbild.

(◀: In Rückwärtsrichtung; ▶: In Vorwärtsrichtung)

Index-Suchlauf-Taste [◀◀, ▶▶] (→ 64, 66)

Zum schnellen Auffinden des Anfangs aufgezeichneter Szenen, die mit Index-Signal markiert sind, und von Standbildern, die im Photoshot-Modus aufgezeichnet worden sind.

(◀◀: In Rückwärtsrichtung; ▶▶: In Vorwärtsrichtung)

Stopp-Taste [■] (→ 46)

Zum Stoppen des Bandlaufs.

Pausentaste [||] (→ 52)

Zum Stoppen der Wiedergabe und Umschalten auf Standbild-Wiedergabe.

Benutzen der Menü-Taste

Beim Drücken der Menü-Taste wird das Menü eingeblendet.

In diesem Falle haben die folgenden Tasten geänderte Funktionen:

Pausentaste → Einstellpunkt

Zum Wählen von Einstellpunkten im Menü.

Stopp-Taste → Einstelltaste

Zum Einstellen des gewünschten Modus für den gewählten Einstellpunkt.

- ♦ Die Blende und die Verschlusszeit können nicht mit der Fernbedienung eingestellt werden. Wenn Sie diese manuell einstellen möchten, benutzen Sie dafür den Regler [PUSH] am Camerarecorder. (→ 86, 88)

ENGLISH

7 Slow Motion/Still Advance Button [◀, ▶] (→ 50, 52)

To perform Slow Motion Playback if pressed in the Normal Playback Mode; and to perform Still Advance Playback if pressed in the Still Playback Mode.

(◀: in reverse direction, ▶: in forward direction)

Index Search Button [◀◀, ▶▶] (→ 64, 66)

To search for recorded scenes marked with an index signal and for still images recorded in the Photoshot Mode.

(◀◀: in reverse direction, ▶▶: in forward direction)

Stop Button [■] (→ 46)

To stop the tape.

Pause Button [||] (→ 52)

To pause playback. The playback picture stands still.

Using the Menu Button

Pressing the Menu Button displays the Menu.

In this case, the functions of the following buttons are changed:

Pause Button → Item Button

To select items on the Menu.

Stop Button → Setting Button

To set the mode for the selected item.

- ♦ The Iris and the shutter speed cannot be adjusted with the Remote Controller. If you want to adjust them manually, use the [PUSH] Dial on the Movie Camera. (→ 86, 88)

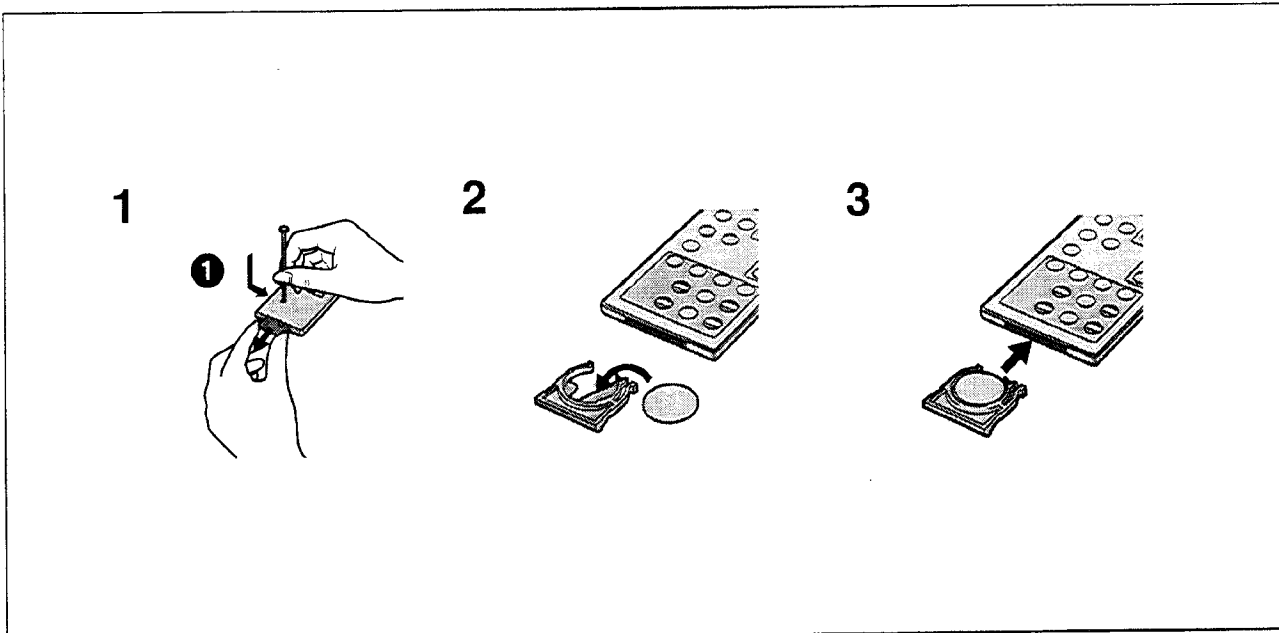

DEUTSCH

Fernbedienung (Fortsetzung)

■ Einsetzen der Knopfzelle

Vor dem Benutzen der Fernbedienung die mitgelieferte Knopfzelle einsetzen.

- 1** Den Stopper mit einem spitzen Gegenstand in Pfeilrichtung ❶ schieben und gleichzeitig die Knopfzellen-Halterung herausziehen.
- 2** Die Knopfzelle mit der eingepprägten (+)-Marke nach unten gerichtet einsetzen.
- 3** Die Knopfzellen-Halterung wieder in die Fernbedienung einsetzen.
 - Wenn die Knopfzelle erschöpft ist, durch eine neue vom Typ CR2025 ersetzen. (Die Lebensdauer der Knopfzelle beträgt ca. 1 Jahr. Dies hängt jedoch von der Häufigkeit des Einsatzes ab.)
 - Die Knopfzelle außer Reichweite von Kindern halten.
 - Beim Einsetzen der Knopfzelle auf richtige Polarität achten.

VORSICHT

Bei einer falsch eingesetzten Batterie besteht Explosionsgefahr. Nur mit einer vom Hersteller empfohlenen Batterie vom gleichen Typ ersetzen. Verbrauchte Batterien beim Fachhändler oder einer Sammelstelle für Sonderstoffe abliefern.

ENGLISH

Remote Controller

(Continued)

■ Inserting the Button-type Battery

Insert the supplied button-type battery before using the Remote Controller.

- 1** Pull out the Battery Holder while sliding the Stopper with a pointed object in the direction of the arrow ❶.
- 2** Insert the button-type battery with the stamped (+) mark facing downward.
- 3** Insert the Battery Holder into the Remote Controller.
 - When the button-type battery is exhausted, replace with a new CR2025 battery. (The life of the battery is about 1 year. However, it depends on the frequency of use.)
 - ◆ **Keep the button-type battery out of the reach of children.**
 - ◆ Make sure you insert the battery with its poles correctly aligned.

CAUTION

Danger of explosion if battery is incorrectly replaced. Replace only with the same or equivalent type recommended by the equipment manufacturer. Discard used batteries according to manufacturer's instructions.

FRANÇAIS

7 Touche de lecture au ralenti/trame par trame [◀, ▶] (→ 51, 53)

Pour effectuer la lecture au ralenti lorsqu'on l'enfonce en mode lecture normale; et pour effectuer la lecture trame par trame lorsqu'on l'enfonce en mode lecture d'image fixe.

(◀: vers l'arrière, ▶: vers l'avant)

Touche de recherche d'index

[◀◀, ▶▶] (→ 65, 67)

Pour rechercher des séquences enregistrées marquées d'un signal d'index et des images fixes enregistrées en mode instantané.

(◀◀: vers l'arrière, ▶▶: vers l'avant)

Touche d'arrêt [■] (→ 47)

Pour arrêter la bande.

Touche de pause [||] (→ 53)

Pour interrompre momentanément la lecture. L'image de lecture reste immobile.

Utilisation de la touche de menu

Le menu apparaît lorsqu'on appuie sur la touche de menu.

Dans ce cas, les fonctions des touches suivantes sont changées:

Touche de pause → touche d'élément

Pour sélectionner les éléments sur le menu.

Touche d'arrêt → touche de réglage

Pour régler le mode de l'élément sélectionné.

- ◆ Le diaphragme et la vitesse d'obturateur ne peuvent pas être réglés avec la télécommande. Pour les régler manuellement, tourner la molette [PUSH] du caméscope. (→ 87, 89)

ESPAÑOL

7 Botón de cámara lenta/avance de imágenes fijas [◀, ▶] (→ 51, 53)

Permite una reproducción de cámara lenta si se oprime en el modo de reproducción normal y realiza un avance de imágenes fijas si se oprime en el modo de reproducción de imagen fija.

(◀: en el sentido inverso, ▶: en avance)

Botón de búsqueda de índices

[◀◀, ▶▶] (→ 65, 67)

Permite buscar las escenas grabadas marcadas con una señal índice y las imágenes fija grabadas en el modo de fotografías.

(◀◀: en el sentido inverso, ▶▶: en avance)

Botón de parada [■] (→ 47)

Para parar la cinta.

Botón de pausa [||] (→ 53)

Para hacer una pausa de reproducción. La imagen reproducida queda fija.

Utilización del botón de menú

Oprima el botón del menú para mostrar el menú.

En este casos cambian las funciones de los siguientes botones:

Botón de pausa → Botón de ítem

Selecciona los ítems del menú.

Botón de parada → Botón de ajuste

Permite ajustar el modo del ítem seleccionado.

- ◆ El iris y la velocidad de obturación no se pueden ajustar con el mando a distancia. Si desea ajustarlos manualmente, gire el dial [PUSH] en al videocámara (→ 87, 89)

FRANÇAIS

Télécommande (suite)

■ Insertion de la pile-bouton

Insérer la pile-bouton fournie avant d'utiliser la télécommande.

1 Extraire le support de pile-bouton tout en faisant glisser la butée à l'aide d'un objet pointu dans le sens de la flèche ①.

2 Insérer la pile-bouton en orientant la marque (+) gravée vers le bas.

3 Insérer le support de pile-bouton dans la télécommande.

● Lorsque la pile-bouton est épuisée, la remplacer par une pile CR2025 neuve. (La durée de vie de la pile-bouton est d'environ un an. Toutefois, cette durée dépend de la fréquence d'utilisation.)

◆ **Conserver la pile-bouton hors de portée des enfants.**

◆ Veiller à insérer la pile-bouton en orientant correctement ses polarités.

PRECAUTION

Le fait de remplacer incorrectement la pile peut présenter des risques d'explosion. Remplacer la pile uniquement avec une pile identique ou de type équivalent recommandée par le fabricant. Se débarrasser des piles usagées en tenant compte des instructions du fabricant.

ESPAÑOL

Mando a distancia (continuación)

■ Colocación de la pila tipo botón

Coloque la pila tipo botón antes de utilizar el mando a distancia.

1 Saque el portapila deslizando el tope con un objeto puntiagudo, en el sentido de la flecha ①.

2 Coloque la pila tipo botón con la marca (+) estampada hacia abajo.

3 Coloque el portapila en el mando a distancia.

● Cuando la pila tipo botón se agote, cambie por una nueva pila CR2025. (La vida de la pila es de 1 año. Pero esto depende de la frecuencia de uso.)

◆ **No deje la pila tipo botón al alcance de los niños.**

◆ Coloque las pilas con los polos correctamente orientados.

PRECAUCION

El aparato puede explotar si se coloca una pila con especificaciones incorrectas. Coloque sólo las pilas recomendadas por el fabricante u otras con las mismas especificaciones. Siga las instrucciones del fabricante de las pilas y los reglamentos locales para el desecho de las pilas.

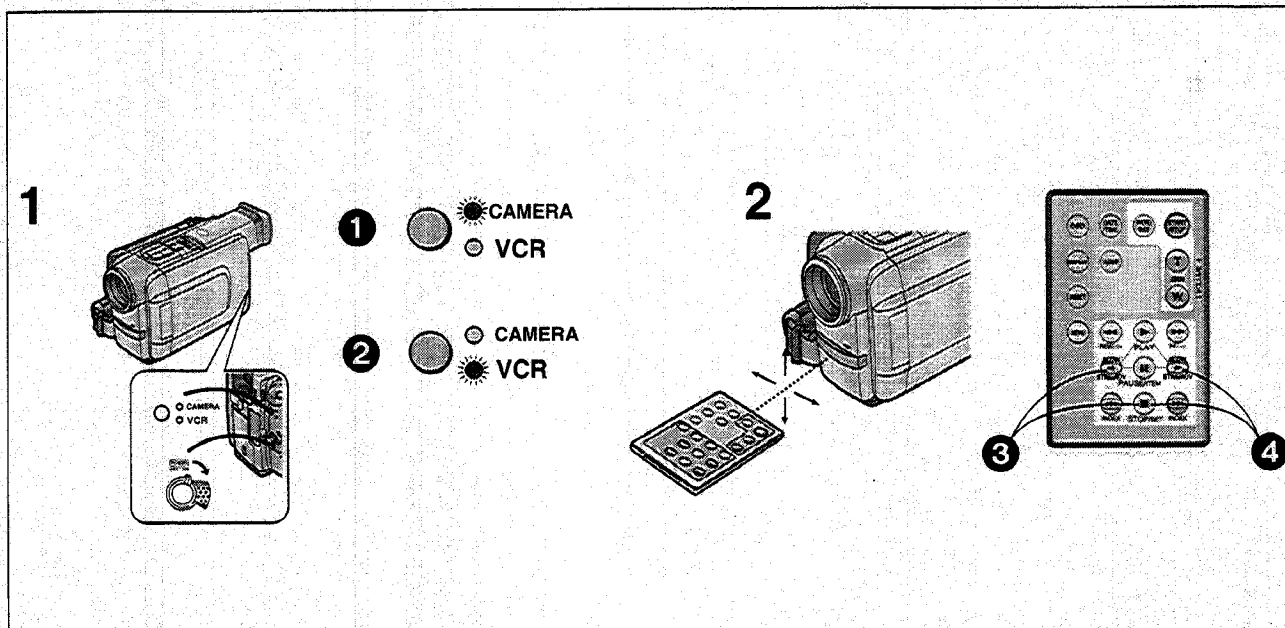

DEUTSCH

■ Benutzen der Fernbedienung

1 Den Schalter [POWER ON/OFF] am Camerarecorder auf [ON] stellen.

- Wenn die Lampe [CAMERA] leuchtet, können Sie die Aufnahmefunktionen benutzen. ①
- Wenn Sie die Wiedergabefunktionen benutzen möchten, drücken Sie die Taste [VCR/CAMERA], so daß die Lampe [VCR] aufleuchtet. ②

2 Die Fernbedienung auf den Fernbedienungs-Sensor am Camerarecorder richten und die entsprechende Taste drücken.

Entfernung zum Camerarecorder: Weniger als 5 Meter.
Winkel: Ca 15° aufwärts, abwärts, links und rechts von der Mittelachse.

- ♦ Der vorstehend beschriebene Bedienungsbereich gilt für die Benutzung im Hause.
Bei der Benutzung im Freien oder unter starker Beleuchtung ist u.U. korrektes Funktionieren auch in diesem Bereich nicht gewährleistet.
- Innerhalb eines Abstandes von 1 Meter kann die Fernbedienung auch von der Seite des Camerarecorders (LCD-Monitor-Seite) benutzt werden.

Wählen des Fernbedienungs-Modus

Bei gleichzeitiger Benutzung von zwei Camerarecordern können Sie unterschiedliche Fernbedienungs-Modi wählen, damit Sie beide individuell fernbedienen können.

- ♦ Wenn an der Fernbedienung und am Camerarecorder nicht der gleiche Fernbedienungs-Modus gewählt ist, erscheint die Anzeige [REMOTE].
- ♦ Beim Auswechseln der Knopfzelle in der Fernbedienung wird sie automatisch auf den Modus [VCR1] umgeschaltet.
- [REMOTE] im Menü [MENU (OTHERS)] auf den gewünschten Fernbedienungs-Modus einstellen. (→ 120-124)
- ③ Die Taste [←] und die Taste [■] gleichzeitig drücken.
Dadurch wird der Modus [VCR2] gewählt.
- ④ Die Taste [→] und die Taste [■] gleichzeitig drücken.
Dadurch wird der Modus [VCR1] gewählt.

ENGLISH

■ Using the Remote Controller

1 Set the [POWER ON/OFF] Switch on the Movie Camera to [ON].

- When the [CAMERA] Lamp lights, you can use the recording functions. ①
- If you want to use the playback functions, press the [VCR/CAMERA] Button so that the [VCR] Lamp lights. ②

2 Aim the Remote Controller at the Remote Control Sensor on the Movie Camera and press the appropriate button.

Distance to the Movie Camera: Less than 5 metres.
Angle: Approximately 15° up, down, left and right from centre axis.

- ♦ The operative range described above is valid for using the Remote Controller indoors.
When using it outdoors or under strong lights, it may not work correctly even within the above range.
- Within a distance of about 1 metre, it is also possible to use the Remote Controller from the side (LCD Monitor side).

Selecting the Remote Controller Mode

When using two Movie Cameras at the same time, selecting different Remote Controller Modes makes it possible to operate them separately.

- ♦ If the Remote Controller Mode set on the Movie Camera and on its Remote Controller are not matched, the [REMOTE] Indication appears.
- ♦ Replacing the button-type battery in the Remote Controller automatically resets it to the [VCR1] Mode.
- Set [REMOTE] on the [MENU(OTHERS)] Menu to the desired Remote Controller Mode. (→120-124)
- ③ Press the [←] Button and the [■] Button simultaneously.
This selects the [VCR2] Mode.
- ④ Press the [→] Button and the [■] Button simultaneously.
This selects the [VCR1] Mode.

FRANÇAIS

■ Utilisation de la télécommande

1 Mettre l'interrupteur [POWER ON/OFF] du caméscope sur [ON].

- Lorsque le témoin [CAMERA] est allumé, il est possible d'utiliser les fonctions d'enregistrement. ❶
- Pour utiliser les fonctions de lecture, appuyer sur la touche [VCR/CAMERA] de manière que le témoin [VCR] s'allume. ❷

2 Pointer la télécommande vers le capteur de télécommande du caméscope et appuyer sur la touche adéquate.

Distance au caméscope: moins de cinq mètres.

Angle: Environ 15° vers le haut, le bas, la gauche et la droite par rapport à l'axe central.

- ◆ La plage d'utilisation décrite ci-dessus est applicable pour l'utilisation de la télécommande en intérieur. Si l'on utilise la télécommande en plein air ou sous un éclairage intense, elle risque de ne pas fonctionner correctement, même dans la limite de la plage indiquée ci-dessus.
- Dans une distance d'environ un mètre, il est aussi possible d'utiliser la télécommande sur le côté (côté du moniteur LCD).

Sélection du mode de télécommande

Si l'on utilise simultanément deux télécommandes, on pourra utiliser séparément les deux télécommandes en sélectionnant des modes de télécommande différents.

- ◆ Si le mode de télécommande réglé sur le caméscope et celui réglé sur sa télécommande ne correspondent pas, l'indication [REMOTE] apparaît.
- ◆ Lorsqu'on remplace la pile-bouton de la télécommande, celle-ci sera automatiquement remise au mode [VCR1].
- Régler l'élément [REMOTE] du menu [MENU (OTHERS)] au mode de télécommande désiré. (→ 121-125)

- ❸ Appuyer simultanément sur la touche [◀] et sur la touche [■].
Ceci sélectionne automatiquement le mode [VCR2].
- ❹ Appuyer simultanément sur la touche [▶] et sur la touche [■].
Ceci sélectionne automatiquement le mode [VCR1].

ESPAÑOL

■ Utilización del mando a distancia

1 Mueva el interruptor [POWER ON/OFF] de la videocámara a [ON].

- Cuando se enciende la luz [CAMERA] puede utilizar las funciones de grabación. ❶
- Si desea utilizar las funciones de reproducción, oprima el botón [VCR/CAMERA] para que se encienda la luz [VCR]. ❷

2 Apunte el mando a distancia hacia el sensor del mando a distancia en la videocámara y oprima el correspondiente botón.

Distancia a la videocámara: Menos de 5 metros

Angulo: Unos 15° hacia arriba, abajo, izquierda y derecha del eje central.

- ◆ La gama de funcionamiento descrita anteriormente es para uso del mando a distancia en interiores. Cuando utilice en exteriores con una luz fuerte, puede no funcionar incluso a esas distancias.
- A una distancia de 1 metro puede utilizar el mando a distancia desde el lado (lado del monitor de cristal líquido).

Selección del modo de mando a distancia

Cuando utilice simultáneamente dos videocámaras, seleccione dos modos de mando a distancia para accionarlos por separado.

- ◆ Si el modo del mando a distancia seleccionado en la videocámara y en el mando a distancia no coinciden, aparece la indicación [REMOTE].
 - El cambio de la pila tipo botón en el mando a distancia hace que vuelva automáticamente al modo [VCR1].
 - Ajuste [REMOTE] en el menú [MENU (OTHERS)] al modo del mando a distancia deseado. (→ 121-125)
- ❸ Oprima simultáneamente los botones [◀] y [■].
Se selecciona el modo [VCR2].
 - ❹ Oprima simultáneamente los botones [▶] y [■].
Se selecciona el modo [VCR1].

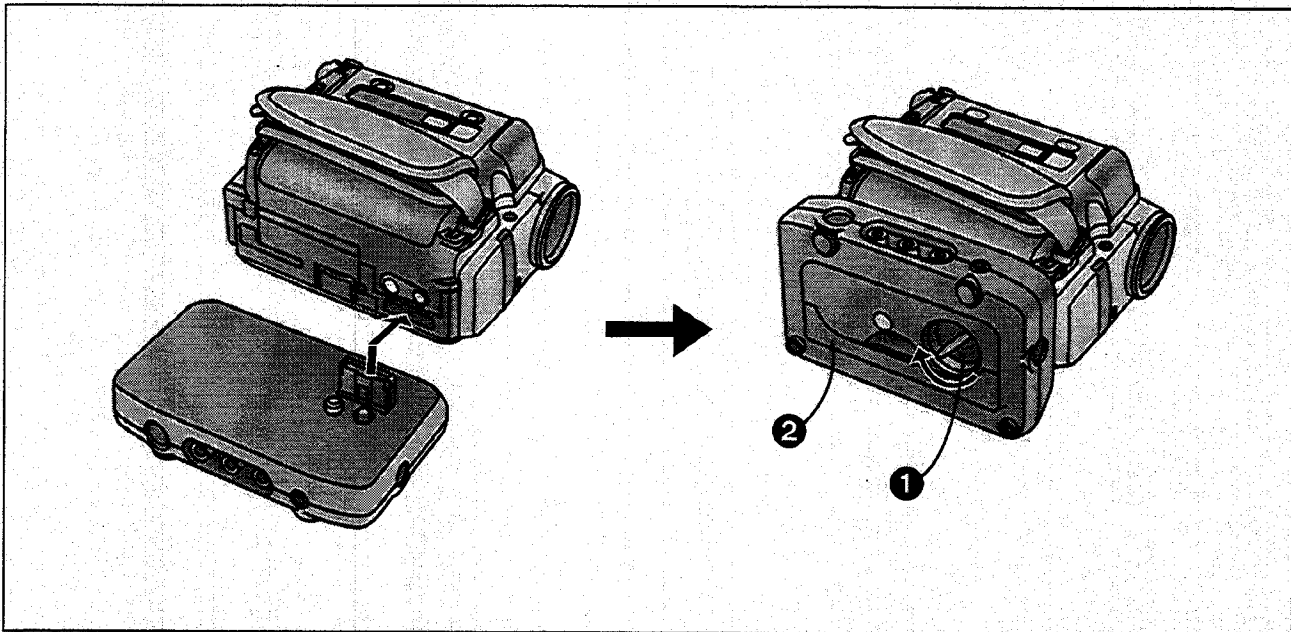

DEUTSCH

Kopieren auf eine S-VHS- oder VHS-Cassette (Kopieren)

Wenn Sie die Anschluß-Box [AV ONE TOUCH STATION] am Camerarecorder befestigen, können Sie die mit diesem Camerarecorder aufgezeichneten Cassetten auf S-VHS- oder VHS-Cassetten überspielen.

Befestigen der Anschluß-Box [AV ONE TOUCH STATION]

1 Die Anschluß-Box [AV ONE TOUCH STATION] in die Unterseite des Camerarecorders einstecken und mit dem Feststellgriff ① festschrauben.

- Vor dem Kopieren die Taste [OSD] (→ 54) auf der Fernbedienung drücken, so daß keine Anzeigen eingeblendet sind. Ansonsten werden beim Kopieren auch die Zählwerk-Anzeige und andere Funktionsanzeigen auf die Cassette aufgezeichnet.
- Durch Herabklappen der Monitorstütze ② an der Unterseite des Camerarecorders läßt sich der Camerarecorder leicht angewinkelt aufstellen und das Bild auf dem LCD-Monitor bequemer betrachten.

ENGLISH

Copying onto an S-VHS (VHS) Cassette (Dubbing)

If you attach the Output Terminal Box [AV ONE TOUCH STATION], you can copy cassettes recorded with this Movie Camera onto S-VHS or VHS cassettes.

Attaching the Output Terminal Box [AV ONE TOUCH STATION]

1 Attach the Output Terminal Box [AV ONE TOUCH STATION] to the underside of the Movie Camera with the Screw ①.

- Before copying, press the [OSD] Button on the Remote Controller (→ 54) so that no indications appear. Otherwise, the Counter Indication and function indications are also recorded onto the cassette.
- Extending the Support Leg ② from the underside of the Output Terminal Box makes it easier to view the playback picture on the LCD Monitor.

FRANÇAIS

Copie sur une cassette S-VHS (VHS) (repiquage)

Si l'on raccorde le support d'accueil vidéo [AV ONE TOUCH STATION], il est possible de copier des cassettes enregistrées avec ce caméscope sur des cassettes S-VHS ou VHS.

Fixation de le support d'accueil vidéo [AV ONE TOUCH STATION]

1 Fixer le support d'accueil vidéo [AV ONE TOUCH STATION] sous le caméscope à l'aide de la vis ❶.

- Avant d'effectuer la copie, appuyer sur la touche [OSD] de la télécommande (→ 55) de manière qu'aucune indication n'apparaisse. Sinon, l'indication du compteur et les indications de fonction seront aussi enregistrées sur la cassette.
- Lorsqu'on déploie le pied de support ❷ du dessous du caméscope, il sera plus facile de visionner l'image sur le moniteur LCD.

ESPAÑOL

Copia en un casete S-VHS (VHS) (Doblaje)

Si instala el puerto de conexiones [AV ONE TOUCH STATION] puede copiar los casetes grabados en esta videocámara en casetes S-VHS o VHS.

Instalación del puerto de conexiones [AV ONE TOUCH STATION]

1 Instale el puerto de conexiones [AV ONE TOUCH STATION] en el lado inferior de la videocámara, con el tornillo ❶.

- Antes de copiar, oprima el botón [OSD] del mando a distancia (→ 55) para que no aparezca ninguna indicación. De lo contrario se grabarán también las indicaciones del contador y de función en el casete.
- Alargue la pata de soporte ❷ desde debajo de la videocámara para que pueda ver fácilmente la imagen reproducida en el monitor de cristal líquido.

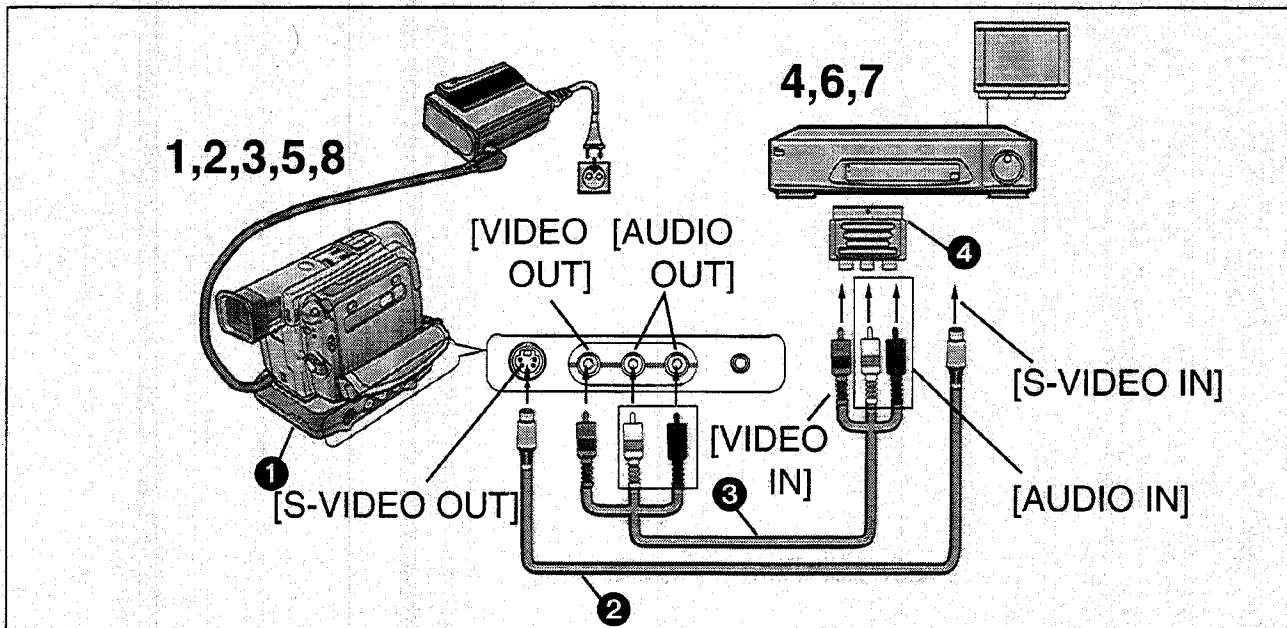

DEUTSCH

Nach dem Anschließen aller Geräte auf oben gezeigte Weise die folgenden Bedienungen durchführen:

- 1 Camerarecorder:**
Den Schalter [POWER ON/OFF] auf [ON] stellen.
- 2 Camerarecorder:**
Die bespielte Cassette einsetzen.
- 3 Camerarecorder:**
Die Taste [VCR/CAMERA] drücken, so daß die Lampe [VCR] aufleuchtet.
- 4 Videorecorder:**
Eine unbespielte Cassette mit intakter Löschschutzlasche einsetzen.
- 5 Camerarecorder:**
Die Wiedergabe-Taste [▶] drücken, um die Wiedergabe zu starten.
- 6 Videorecorder:**
Die Aufnahme starten.
- 7 Videorecorder:**
Die Pausen- oder Stopp-Taste drücken, um die Aufnahme zu stoppen.
- 8 Camerarecorder:**
Die Stopp-Taste [■] drücken, um die Wiedergabe zu stoppen.

- ① Anschluß-Box [AV ONE TOUCH STATION]
- ② S-Video-Kabel
- ③ AV-Kabel
- ④ 21poliger Adapter

ENGLISH

After connecting all equipment as shown above perform the following operations:

- 1 Movie Camera:**
Set the [POWER ON/OFF] Switch to [ON].
- 2 Movie Camera:**
Insert the recorded cassette.
- 3 Movie Camera:**
Press the [VCR/CAMERA] Button so that the [VCR] Lamp lights.
- 4 VCR:**
Insert an unrecorded cassette with intact erasure prevention tab.
- 5 Movie Camera:**
Press the Play Button [▶] to start playback.
- 6 VCR:**
Start recording.
- 7 VCR:**
Press the Pause or Stop Button to stop recording.
- 8 Movie Camera:**
Press the Stop Button [■] to stop playback.

- ① Output Terminal Box [AV ONE TOUCH STATION]
- ② S-Video Cable
- ③ AV Cable
- ④ 21-Pin Adaptor

FRANÇAIS

Après avoir raccordé tous les appareils comme indiqué ci-dessus, effectuer les opérations suivantes:

- 1 Caméscope:**
Mettre l'interrupteur [POWER ON/OFF] sur [ON].
- 2 Caméscope:**
Insérer la cassette enregistrée.
- 3 Caméscope:**
Appuyer sur la touche [VCR/CAMERA] de manière que le témoin [VCR] s'allume.
- 4 Magnétoscope:**
Insérer une cassette vierge dont la languette de protection contre l'effacement est intacte.
- 5 Caméscope:**
Appuyer sur la touche de lecture [▶] pour enclencher la lecture.
- 6 Magnétoscope:**
Enclencher l'enregistrement.
- 7 Magnétoscope:**
Appuyer sur la touche de pause ou d'arrêt pour arrêter l'enregistrement.
- 8 Caméscope:**
Appuyer sur la touche d'arrêt [■] pour arrêter la lecture.

- ❶ Support d'accueil vidéo [AV ONE TOUCH STATION]
- ❷ Câble S-Vidéo
- ❸ Câble audio/vidéo
- ❹ Adaptateur péritel

ESPAÑOL

Después de conectar todos los equipos tal como en la figura, realice lo siguiente:

- 1 Videocámara:**
Mueva el interruptor [POWER ON/OFF] a [ON].
- 2 Videocámara:**
Coloque el casete grabado.
- 3 Videocámara:**
Oprima el botón [VCR/CAMERA] para que se encienda la luz [VCR].
- 4 Videograbadora:**
Coloque un casete sin grabar con la lengüeta para evitar el borrado intacta.
- 5 Videocámara:**
Oprima el botón de reproducción [▶] para empezar a reproducir.
- 6 Videograbadora:**
Empiece a grabar.
- 7 Videograbadora:**
Oprima el botón de pausa o parada para parar la grabación.
- 8 Videocámara:**
Oprima el botón de parada [■] para parar la reproducción.

- ❶ Puerto de conexiones [AV ONE TOUCH STATION]
- ❷ Cable S-Video
- ❸ Cable AV
- ❹ Adaptador de 21 patillas

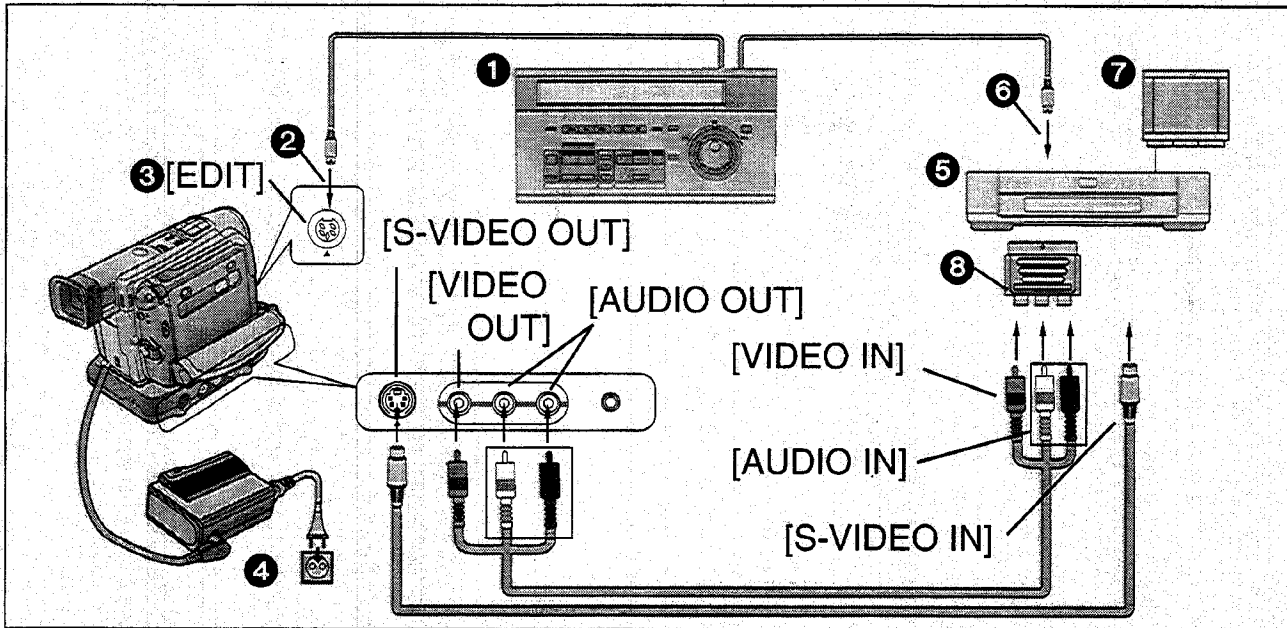

DEUTSCH

Kopieren mit Hilfe einer Schnittsteuereinheit

Wenn Sie den Camerarecorder an eine Schnittsteuereinheit anschließen, die mit 5poliger Edit-Buchse ausgestattet ist, können Sie die Wiedergabe-Funktionen dieses Camerarecorders von der Schnittsteuereinheit aus steuern.
(Die Anschluß-Box [AV ONE TOUCH STATION] ist ebenfalls notwendig.)

Beim Anschließen der Schnittsteuereinheit VW-500E ❶ (Sonderzubehör)

- Ein Videorecorder mit 5poliger Edit-Buchse ist notwendig.
- Wenn Sie die Schnittsteuereinheit VW-EC500E an den Camerarecorder anschließen, muß an der VW-EC500E eine Justierung durchgeführt werden. Nähere Einzelheiten zur Justierung und die sonstige Bedienung der Schnittsteuereinheit können Sie seiner Bedienungsanleitung entnehmen.

Beim Editieren mit Zeitcode

Die Taste [DISPLAY] auf der Fernbedienung drücken, damit der Zeitcode eingeblendet wird.

- Wenn der Zeitcode angezeigt ist, wird das Zeitcode-Signal von der Edit-Buchse ausgegeben.
- Wenn das Bandzählwerk angezeigt ist, wird das gewöhnliche Echtzeit-Bandzählwerk-Signal ausgegeben.

- ❷ An die Edit-Buchse
- ❸ Edit-Buchse
- ❹ Den Netzadapter anschließen.
- ❺ Videorecorder (Sonderzubehör)
- ❻ An die Edit-Buchse
- ❼ Fernsehgerät (Sonderzubehör)
- ❽ 21poliger Adapter

ENGLISH

Copying with the Help of an Editing Controller

If you connect the Movie Camera to an Editing Controller equipped with 5-pin Edit Socket, this Movie Camera's playback functions can be controlled from the Editing Controller.

(The Output Terminal Box [AV ONE TOUCH STATION] is necessary.)

When Connecting the Editing Controller VW-EC500E ❶ (optional)

- A VCR equipped with 5-pin Edit Socket is necessary.
- When you connect the VW-EC500E to the Movie Camera, an adjustment on the VW-EC500E is necessary. For the operation of the Editing Controller, refer to its operating instructions.

When Editing with Time Code

Press the [DISPLAY] Button on the Remote Controller to make the Time Code appear.

- When the Time Code is displayed, the Time Code Signal is output from the Edit Socket.
- When the Counter Indication is displayed, the Linear Tape Counter Signal is output.

- ❷ To Edit Socket
- ❸ Edit Socket
- ❹ Connect the AC Adaptor.
- ❺ VCR (optional)
- ❻ To Edit Socket
- ❼ TV (optional)
- ❽ 21-Pin Adaptor

FRANÇAIS

Copie à l'aide d'une table de montage

Si l'on raccorde le caméscope à une table de montage équipée d'une prise de montage à cinq broches, les fonctions de lecture de ce caméscope pourront être commandées à partir de la table de montage. (Il faut alors utiliser le support d'accueil vidéo [AV ONE TOUCH STATION].)

Raccordement de la table de montage VW-EC500E ❶ (en option)

- Il faut utiliser un caméscope équipé d'une prise de montage à cinq broches.
- Lorsqu'on raccorde la VW-EC500E au caméscope, il faut régler la VW-EC500E. Pour plus de détails concernant l'utilisation de la table de montage, se reporter à son mode d'emploi.

Montage avec code temporel

Appuyer sur la touche [DISPLAY] de la télécommande pour faire apparaître le code temporel.

- Lorsque le code temporel apparaît, le signal de code temporel est émis par la prise de montage.
- Lorsque l'indication du compteur apparaît, le signal de compteur de bande linéaire est émis.

- ❷ Vers la prise de montage
- ❸ Prise de montage
- ❹ Raccorder le bloc d'alimentation/charge.
- ❺ Magnétoscope (en option)
- ❻ Vers la prise de montage
- ❼ Téléviseur (en option)
- ❽ Adaptateur péritel

ESPAÑOL

Copia utilizando un control de edición

Si se conecta la videocámara a un control de edición con toma de edición de 5 patillas, pueden controlarse las funciones de reproducción de esta videocámara desde el control de edición. (Es necesaria el puerto de conexiones [AV ONE TOUCH STATION].)

Cuando se conecta el control de edición VW-EC500E ❶ (opcional)

- Es necesario una videograbadora con toma de edición de 5 patillas.
- Cuando conecte el VW-EC500E a la videocámara, es necesario un ajuste en el VW-EC500E. Para el funcionamiento del Control de edición, lea el manual de instrucciones.

Cuando se edita con el código de tiempo

Oprima el botón [DISPLAY] en el mando a distancia para que aparezca el código de tiempo.

- Cuando aparezca el código de tiempo, sale la señal de código de tiempo de la toma de edición.
- Cuando aparece la indicación del contador, sale la señal del contador de cinta lineal.

- ❷ A la toma de edición
- ❸ Toma de edición
- ❹ Conecte el adaptador de CA
- ❺ Videograbadora (opcional)
- ❻ A la toma de edición
- ❼ TV (opcional)
- ❽ Adaptador de 21 patillas

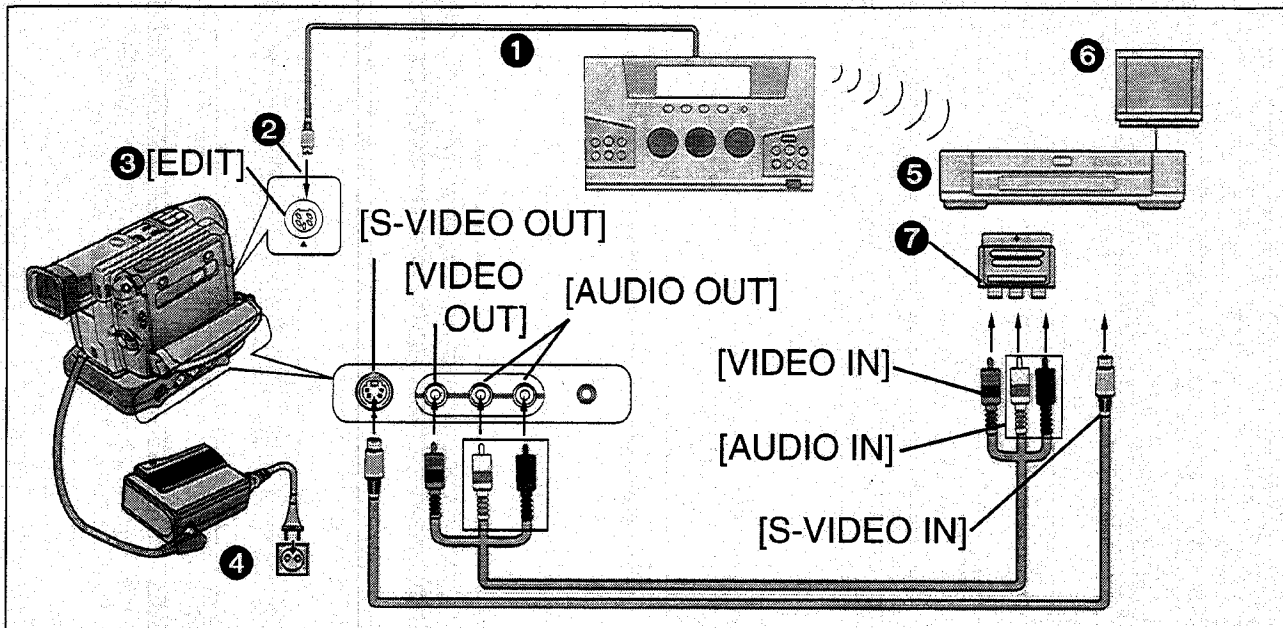

DEUTSCH

Beim Anschließen der Schnittsteuereinheit VW-EC1E (Sonderzubehör)

- Wenn Sie die Schnittsteuereinheit VW-EC1E ① an den Camerarecorder anschließen, muß die VW-EC1E nicht an die Edit-Buchse des Videorecorders angeschlossen werden, da die Steuerung des Videorecorders über Infrarot-Fernsteuerung von der VW-EC1E aus erfolgt. Daher kann auch ein Videorecorder zum Editieren verwendet werden, der nicht mit einer Edit-Buchse ausgestattet ist.
- Nähere Einzelheiten zur Bedienung der Schnittsteuereinheit können Sie seiner Bedienungsanleitung entnehmen.

Beim Anschließen der Schnittsteuereinheit VW-EC310E an den Camerarecorder können Probleme wie die folgenden auftreten:

- Die Editierpräzision kann mangelhaft sein.
- Editieren kann nicht durchgeführt werden.

Wir empfehlen daher die Verwendung der Schnittsteuereinheit VW-EC500E oder VW-EC1E zusammen mit diesem Camerarecorder.

- ② An die Edit-Buchse
- ③ Edit-Buchse
- ④ Den Netzadapter anschließen.
- ⑤ Videorecorder (Sonderzubehör)
- ⑥ Fernsehgerät (Sonderzubehör)
- ⑦ 21poliger Adapter

ENGLISH

When Connecting the Editing Controller VW-EC1E (optional)

- When you use the Editing Controller VW-EC1E ①, it is not necessary to connect it to the Edit Socket on the VCR, as the VCR's operation is performed via remote controller. Therefore, editing is also possible onto VCRs not equipped with an Edit Socket.
- For the operation of the Edit Controller, refer to its operating instructions.

When Connecting the Editing Controller VW-EC310E to this Movie Camera, such events as described below may occur:

- The editing precision may be bad.
- Editing cannot be performed correctly.

Therefore, we recommend that you use the VW-EC500E or the VW-EC1E as Editing Controller with this Movie Camera.

- ② To Edit Socket
- ③ Edit Socket
- ④ Connect the AC Adaptor.
- ⑤ VCR (optional)
- ⑥ TV (optional)
- ⑦ 21-pin Adaptor

FRANÇAIS

Raccordement de la table de montage VW-EC1E (en option)

- Lorsqu'on utilise la table de montage VW-EC1E ❶, il n'est pas nécessaire de la raccorder à la prise de montage du magnétoscope, car le fonctionnement du magnétoscope est commandé par la télécommande. Par conséquent, il est aussi possible d'effectuer le montage sur des magnétoscopes non équipés d'une prise de montage.
- Pour plus de détails concernant la table de montage, se reporter à son mode d'emploi.

Lorsque la table de montage VW-EC310E est raccordée à ce caméscope, les anomalies suivantes risquent de se produire:

- La précision du montage peut être médiocre.
- Le montage peut ne pas être effectué correctement.

Par conséquent, nous recommandons d'utiliser les tables de montage VW-EC500E ou VW-EC1E avec ce caméscope.

- ❷ Vers la prise de montage
- ❸ Prise de montage
- ❹ Raccorder le bloc d'alimentation/charge.
- ❺ Magnétoscope (en option)
- ❻ Téléviseur (en option)
- ❼ Adaptateur péritel

ESPAÑOL

Cuando se conecta el control de edición VW-EC1E (opcional)

- Cuando utilice el control de edición VW-EC1E ❶ no es necesario conectarlo a la toma de edición de la videograbadora ya que la videograbadora funciona por el mando a distancia. Por lo tanto, también se puede editar con videograbadoras que no tengan la toma de edición.
- Para el funcionamiento del Control de edición, lea el manual de instrucciones.

Cuando conecte el control de edición VW-EC310E en la videocámara puede ocurrir lo siguiente:

- La precisión de la edición puede ser mala.
- No puede hacerse correctamente la edición

Recomendamos utilizar el VW-EC500 o el VW-EC1E como control de edición para esta videocámara.

- ❷ A la toma de edición
- ❸ Toma de edición
- ❹ Conecte el adaptador de CA
- ❺ Videgrabadora (opcional)
- ❻ TV (opcional)
- ❼ Adaptador de 21 patillas

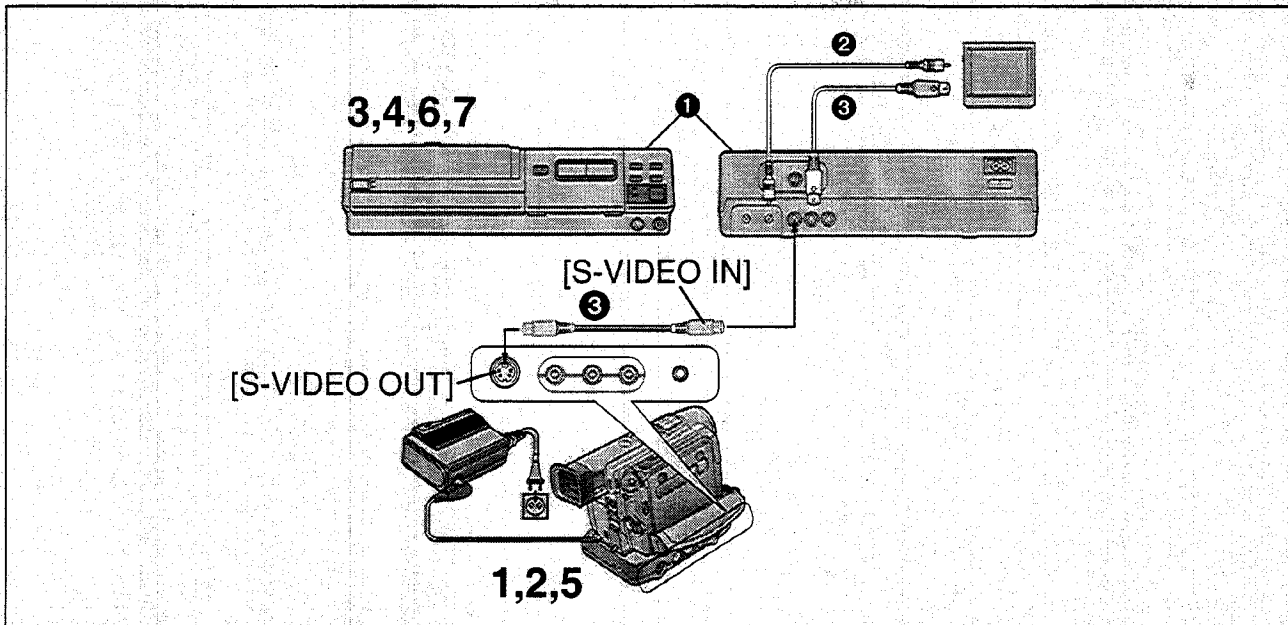

DEUTSCH

Benutzen des Camerarecorders mit einem Video-Drucker

Wenn Sie den Camerarecorder an einen Video-Drucker anschließen, können Sie von den aufgezeichneten Szenen Standbilder ausdrucken.

Camerarecorder:

- 1** Den Schalter [POWER ON/OFF] auf [ON] stellen, um den Camerarecorder einzuschalten.
- 2** Eine bespielte Cassette einsetzen und die Taste [VCR/CAMERA] drücken, so daß die Lampe [VCR] aufleuchtet.
- 5** Die Wiedergabe-Taste [▶] drücken.

Video-Drucker:

- 3** Den Video-Drucker einschalten.
- 4** Wenn der Video-Drucker mit Super-Bildstabilisator-Funktion und/oder mit Modus-Umschaltung für laufendes Bild/Standbild ausgestattet ist, regeln Sie diese entsprechend dem Bild das eingegeben wird.
- 6** Das Bild in den Druckerspeicher eingeben.
- 7** Das Drucken starten.

- Die Bedienungsanleitung des Video-Druckers **1** durchlesen.
- 2** Video-Kabel (mit dem Video-Drucker mitgeliefert)
- 3** S-Video-Kabel (mit dem Camerarecorder und Video-Drucker mitgeliefert)

ENGLISH

Using the Movie Camera with a Video Printer

If you connect the Movie Camera to a Video Printer, you can print still picture from scenes recorded with the Movie Camera.

Movie Camera:

- 1** Set the [POWER ON/OFF] Switch to [ON] to turn the Movie Camera on.
- 2** Insert a recorded cassette and press the [VCR/CAMERA] Button so that the [VCR] Lamp lights.
- 5** Press the Play Button [▶].

Video Printer:

- 3** Turn the Video Printer on.
- 4** If the Video Printer is equipped with Super Image Stabilizer Function and/or Moving/Still Picture Mode, adjust them according to the picture being input.
- 6** Store the image in memory.
- 7** Start printing.

- Read the operating instructions of the Video Printer **1**.
- 2** Video Cable (supplied with the Video Printer)
- 3** S-Video Cables (supplied with the Movie Camera and Video Printer)

FRANÇAIS

Utilisation du caméscope avec une imprimante vidéo

Si l'on raccorde le magnétoscope à une imprimante vidéo, il est possible d'imprimer des images fixes tirées de séquences enregistrées avec le caméscope.

Caméscope:

- 1** Mettre l'interrupteur [POWER ON/OFF] sur [ON] pour mettre le caméscope en circuit.
- 2** Insérer une cassette enregistrée et appuyer sur la touche [VCR/CAMERA] de manière que le témoin [VCR] s'allume.
- 5** Appuyer sur la touche de lecture [▶].

Imprimante vidéo:

- 3** Mettre l'imprimante vidéo en circuit.
- 4** Si l'imprimante vidéo est équipée de la fonction super stabilisateur d'image et/ou du mode image fixe/mobile, les régler selon l'image entrée.
- 6** Mémoriser l'image.
- 7** Enclencher l'impression.

• Lire le mode d'emploi de l'imprimante vidéo ❶.

- ❷ Câble vidéo (fourni avec l'imprimante vidéo)
- ❸ Câbles S-Vidéo (fournis avec le caméscope et l'imprimante vidéo)

ESPAÑOL

Utilización de la videocámara con una impresora de video

Si conecta la videocámara a una impresora de video, podrá imprimir imágenes fijas de las escenas grabadas con la videocámara.

Videocámara:

- 1** Mueva el interruptor [POWER ON/OFF] a [ON] para conectar la videocámara.
- 2** Coloque el casete grabado y oprima el botón [VCR/CAMERA] para que se encienda la luz [VCR].
- 5** Oprima el botón de reproducción [▶].

Impresora de video:

- 3** Conecte la impresora de video.
- 4** Si la impresora de video tiene una función de súper estabilizador de imagen o modo de imagen en movimiento/fija, ajuste de acuerdo a la imagen a imprimir.
- 6** Memorice la imagen.
- 7** Empiece a imprimir.

• Lea el manual de instrucciones de la impresora de video ❶.

- ❷ Cable de video (incluido con la impresora de video)
- ❸ Cables S-Video (incluido con la videocámara y con la impresora de video)

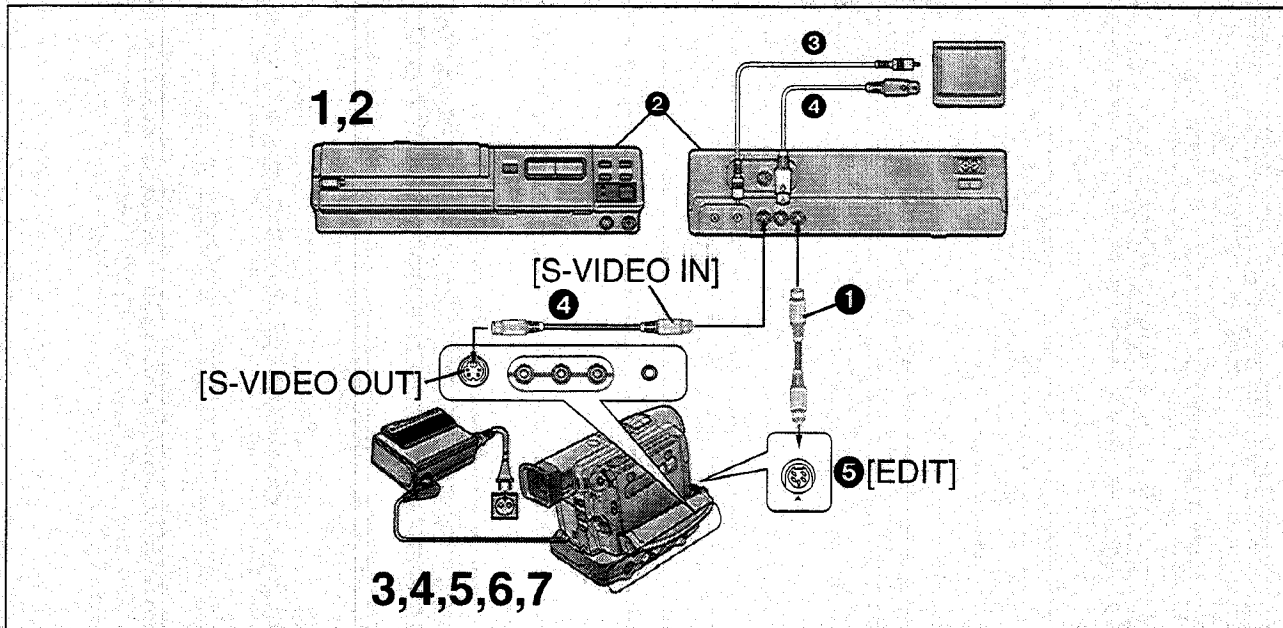

DEUTSCH

Benutzen der automatischen Druckfunktion (AUTOPRINT)

Wenn Sie den Camerarecorder an einen Video-Drucker ② anschließen, der mit einer 5poligen Edit-Buchse ausgestattet ist, können Sie mit der Auto-Print-Funktion die in der Standbild-Aufnahmefunktion (Photoshot) aufgezeichneten Standbilder automatisch drucken.

Video-Drucker:

- 1 Den Video-Drucker einschalten.
- 2 Am Video-Drucker die nötigen Einstellungen gemäß dem eingegebenen Signal vornehmen.

Camerarecorder:

- 3 Den Schalter [POWER ON/OFF] auf [ON] stellen, um den Camerarecorder einzuschalten.
- 4 Die Taste [VCR/CAMERA] drücken, so daß die Lampe [VCR] aufleuchtet.
- 5 Das erste Standbild suchen, ab welchem Sie mit der Auto-Print-Funktion drucken möchten.

Wenn Sie alle auf der Cassette aufgezeichneten Standbilder drucken möchten, zuerst das Band zum Anfang zurückspulen.

- 6 Die Taste [MENU] drücken.
- 7 [AUTOPRINT] im Menü auf [ON] einstellen. Das automatisch Drucken beginnt.

• Wenn Sie das automatische Drucken vorzeitig beenden möchten, drücken Sie die Stopp-Taste [■] am Camerarecorder.

- ① Edit-Kabel VW-K5E (Sonderzubehör)
- ② Videokabel (mit dem Video-Drucker mitgeliefert)
- ③ S-Video-Kabel (mit dem Camerarecorder und Video-Drucker mitgeliefert)
- ④ Edit-Buchse

ENGLISH

Using the Automatic Printing Function (AUTOPRINT)

If you connect the Movie Camera to a Video Printer ② equipped with 5-pin Edit Socket, you can use the Auto Print Function to automatically print still pictures recorded in the Photoshot Function.

Video Printer:

- 1 Turn the Video Printer on.
- 2 Make the necessary setting on the Video Printer according to the input signal.

Movie Camera:

- 3 Set the [POWER ON/OFF] Switch to [ON] to turn the Movie Camera on.
- 4 Press the [VCR/CAMERA] Button so that the [VCR] Lamp lights.
- 5 Search for the first still picture from which you want to start printing with the Auto Print Function.
If you want to print all still pictures recorded on the cassette, rewind the tape to its beginning.
- 6 Press the [MENU] Button.
- 7 Set [AUTOPRINT] on the Menu to [ON]. Automatic printing starts.

• If you want to stop the automatic printing in the middle, press the Fade/Stop Button [■] on the Movie Camera.

- ① Edit Cable VW-K5E (optional)
- ② Video Cable (supplied with the Video Printer)
- ③ S-Video Cables (supplied with the Movie Camera and Video Printer)
- ④ Edit Socket

FRANÇAIS

Utilisation de la fonction impression automatique (AUTOPRINT)

Si l'on raccorde le caméscope à une imprimante vidéo ② équipée d'une prise de montage à cinq broches, il est possible d'utiliser la fonction impression automatique pour imprimer automatiquement des images fixes enregistrées avec la fonction instantané.

Imprimante vidéo:

- 1 Mettre l'imprimante vidéo en circuit.
- 2 Effectuer les réglages nécessaires sur l'imprimante vidéo en fonction du signal d'entrée.

Caméscope:

- 3 Mettre l'interrupteur [POWER ON/OFF] sur [ON] pour mettre le caméscope en circuit.
- 4 Appuyer sur la touche [VCR/CAMERA] de manière que le témoin [VCR] s'allume.
- 5 Rechercher la première image fixe à partir de laquelle on enclenche l'impression avec la fonction impression automatique.

Si l'on veut imprimer toutes les images fixes enregistrées sur la cassette, rebobiner la bande jusqu'au début.

- 6 Appuyer sur la touche [MENU].
- 7 Régler l'élément [AUTOPRINT] du menu sur [ON].

L'impression automatique s'enclenche.

- Si l'on veut arrêter l'impression automatique en cours, appuyer sur la touche d'arrêt [■] du caméscope.

- ① Câble de montage VW-K5E (en option)
- ② Câble vidéo (fourni avec l'imprimante vidéo)
- ③ Câbles S-Vidéo (fournis avec le caméscope et l'imprimante vidéo)
- ④ Prise de montage

ESPAÑOL

Utilización de la función de impresión automática (AUTOPRINT)

Si conecta la videocámara a una impresora de video ② con toma de edición de 5 patillas puede utilizar la función de impresión automática para imprimir automáticamente las imágenes fijas grabadas con la función de fotografía.

Impresora de video:

- 1 Conecte la impresora de video.
- 2 Haga los ajustes necesarios en la impresora de video de acuerdo a la señal de entrada.

Videocámara:

- 3 Mueva el interruptor [POWER ON/OFF] a [ON] para conectar la videocámara.
- 4 Oprima el botón [VCR/CAMERA] para que se encienda la luz [VCR].
- 5 Busque la primera imagen fija desde la que puede empezar a imprimir con la función de impresión automática.

Si desea imprimir todas las imágenes fijas grabadas en el casete, rebobine la cinta al principio.

- 6 Oprima el botón [MENU].
- 7 Ajuste [AUTOPRINT] en el menú a [ON].
Empieza la impresión automática.

- Si desea parar la impresión automática en el medio, oprima el botón de parada [■] en la videocámara.

- ① Cable de edición VW-K5E (opcional)
- ② Cable de video (incluido con la impresora de video)
- ③ Cables S-Video (incluido con la videocámara y la impresora de video)
- ④ Toma de edición

DEUTSCH

- Wenn die Kühlfunktion des Video-Druckers eingeschaltet wird und sich die Druckgeschwindigkeit verlangsamt, kann der automatische Druckvorgang dadurch u.U. gestoppt werden. In diesem Fall [AUTOPRINT] erneut auf [ON] einstellen.
- Beim Auswechseln der Farbfolien-Cassette oder des Papiers während des Druckvorgangs kann das gleiche Bild u.U. zweimal gedruckt werden.
- Wenn mehrere Standbilder nacheinander im Photoshot-Modus aufgenommen werden, können einige Bilder beim Drucken u.U. übersprungen werden.
- Vor dem Eingeben eines Bildes in den Speicher des Druckers die Taste [OSD] (→ 54) auf der Fernbedienung des Camerarecorders drücken, damit keine Anzeigen im Bild eingeblendet sind. Ansonsten werden die Zählwerk-Anzeige und andere Funktionsanzeigen im Bild eingeblendet gedruckt.
- In den folgenden Fällen können bei der Benutzung der automatischen Druckfunktion u.U. einige Bilder ausgelassen werden.
 - Wenn Sie Standbilder drucken, die auf dem Camerarecorder einer anderen Marke im Photoshot-Modus aufgezeichnet worden sind.
 - Wenn Sie zwischen dem Aufzeichnen von zwei Standbildern im Photoshot-Modus den Camerarecorder mehrmals (dreimal oder mehr) ein und wieder ausschalten.
 - Wenn Sie ein Standbild im Photoshot-Modus auf einer Bandstelle aufzeichnen, an welcher vorher bereits ein Photoshot-Standbild aufgezeichnet wurde.
 - Wenn Sie zwischen dem Aufnehmen von zwei Standbildern im Photoshot-Modus eine andere Aufnahmegeschwindigkeit (SP/LP) wählen.
 - Beim ersten zu druckenden Photoshot-Standbild.

ENGLISH

- When the cooling function of the Video Printer is activated and the printing speed slows down, the automatic printing may stop. In this case, set [AUTOPRINT] to [ON] again.
- If you replace the ink cassette or paper during printing, the same picture may be printed twice.
- If still pictures are recorded successively in the Photoshot Mode, some pictures may be skipped during printing.
- Before storing an image in memory on the Video Printer, press the [OSD] Button (→ 54) on the Remote Controller of the Movie Camera so that no indications appear in the picture. Otherwise, the Counter Indication and other function indications are also printed in the picture.
- In the following cases, some pictures may be skipped when printing by using the Auto Print Function.
 - When you print still pictures recorded in the Photoshot Mode on the video camera of another brand.
 - If you turn the Movie Camera on and several times (3 times or more) between recording two still pictures in the Photoshot Mode.
 - When you record a still picture in the Photoshot Mode on the same part of a cassette where a photoshot picture was recorded before.
 - When you selected a different recording speed (SP/LP) between the recording two still picture in the Photoshot Mode.
 - At the first Photoshot Picture to be printed.

FRANÇAIS

- Lorsque la fonction de refroidissement de l'imprimante vidéo est activée et que la vitesse d'impression diminue, il est possible que l'impression automatique s'arrête. Dans ce cas, régler à nouveau l'élément [AUTOPRINT] sur [ON].
- Si l'on remplace la cassette d'encre ou le papier en cours d'impression, il est possible que la même image soit imprimée deux fois.
- Si des images fixes sont enregistrées successivement en mode instantané, il est possible que des images soient sautées pendant l'impression.
- Avant de mémoriser une image dans l'imprimante vidéo, appuyer sur la touche [OSD] (→ 55) de la télécommande du caméscope de manière qu'aucune indication n'apparaisse dans l'image. Sinon, l'indication du compteur et les autres indications de fonctions seront aussi imprimées dans l'image.
- Dans les cas suivants, il est possible de sauter certaines images lorsqu'on imprime en utilisant la fonction impression automatique.
 - Lorsqu'on imprime des images fixes enregistrées en mode instantané sur un caméscope d'une autre marque.
 - Lorsqu'on met le caméscope en et hors circuit plusieurs fois (trois fois ou plus) dans l'intervalle séparant les enregistrements de deux images fixes en mode instantané.
 - Lorsqu'on enregistre une image fixe en mode instantané sur la même partie d'une cassette sur laquelle une image fixe d'instantané a été enregistrée auparavant.
 - Lorsqu'on a sélectionné une vitesse d'enregistrement différente (SP/LP) dans l'intervalle séparant les enregistrements de deux images fixes en mode instantané.
- A la première image instantanée à imprimer.

ESPAÑOL

- Cuando la función de enfriamiento de la impresora de video está activada y se enlentece la impresión, puede pararse la impresión automática. Vuelva a ajustar [AUTOPRINT] a [ON].
- Si cambia el casete de tinta o el papel durante la impresión, la misma imagen puede imprimirse dos veces.
- Si se han grabado imágenes fijas en serie una tras otra en el modo de fotografía, algunas imágenes pueden saltarse durante la impresión.
- Antes de memorizar una imagen en la impresora de video, oprima el botón [OSD] (→ 55) en el mando a distancia de la videocámara para que no aparezcan las indicaciones en la impresión. Si no lo hiciera la indicación del contador y de las otras funciones aparecen también en la impresión.
- En los siguientes casos, algunas imágenes pueden saltarse cuando las imprima con la función de impresión automática.
 - Cuando se imprimen las imágenes fijas grabadas en el modo de fotografía en una videocámara de otra marca.
 - Cuando se conecta y desconecta la videocámara varias veces (3 veces o más) entre dos grabaciones de imágenes fijas en el modo de fotografías.
 - Cuando graba una imagen fija en el modo de fotografías en la misma parte de un casete donde estaba grabado anteriormente otra imagen fija fotográfica.
 - Cuando se ha seleccionado velocidades de grabación (SP/LP) diferentes entre dos grabaciones de imagen fija en el modo de fotografías.
 - Se imprime la primera imagen fotográfica.

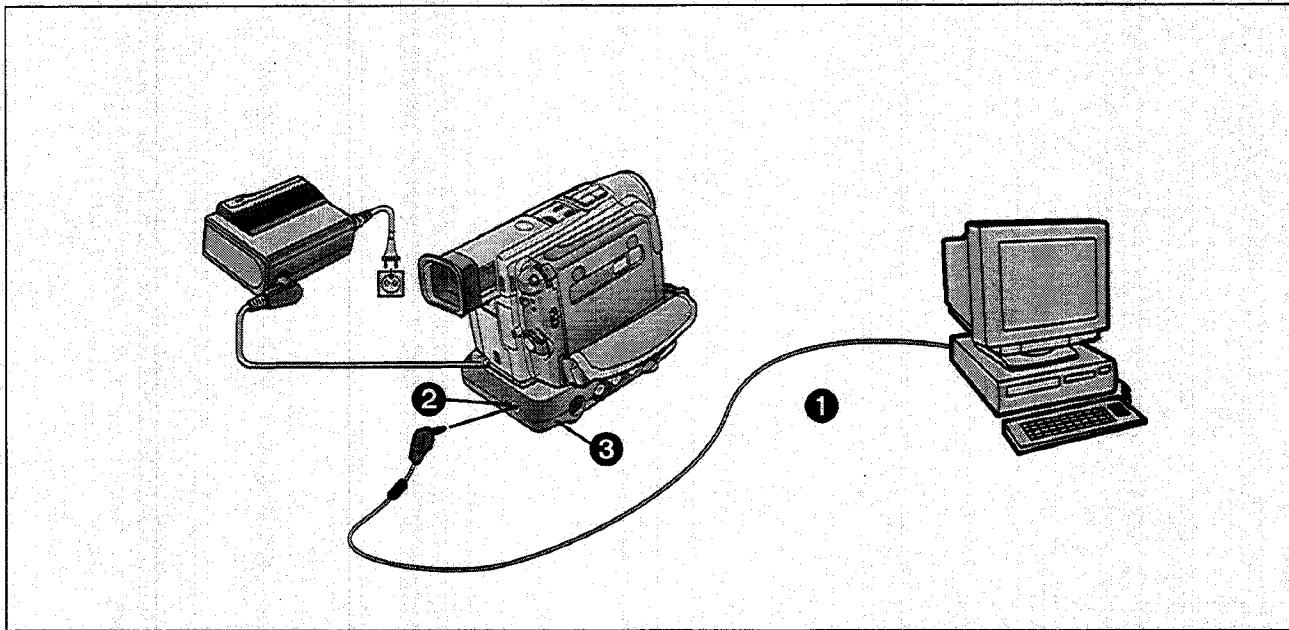

DEUTSCH

Benutzen des Camerarecorders mit einem Computer

Der PC-Anschlußsatz VW-DTA1E (Sonderzubehör) für Digital-Camerarecorder ermöglicht es, den Camerarecorder an einen Computer anzuschließen und Standbilder zu übertragen. (Die Anschluß-Box [AV ONE TOUCH STATION] ist ebenfalls notwendig.)

Computer-Systemanforderungen

DV STUDIO kann auf einem Personalcomputer vom Typ PC/AT installiert werden, der unter Microsoft® Windows® 95 läuft.

Kompatible

Computer: Personalcomputer mit 80486DX4 oder besserem Prozessor (Pentium™ oder besser empfohlen)

Grafikkarte: „True Color“ (ca. 16,7 Millionen Farben) empfohlen
Betrieb mit 256 Farben ebenfalls möglich

Eingebauter

Speicher: 16 MByte RAM oder mehr (32 MByte oder mehr empfohlen)

Freier

Speicherplatz auf

Festplatte: Mindestens 10 MByte

Laufwerk: CD-ROM-Laufwerk

Serielle

Schnittstelle: RS-232C (D-sub 9polig)

Sonstige

Anforderungen: Maus

Zum Anschluß des Camerarecorders an den Computer ist der im PC-Anschlußsatz enthaltene spezielle Schnittstellen-Adapter ① zu verwenden.

- Bilder, die Sie auf den Computer übertragen möchten, sollten im SP-Modus aufgezeichnet werden.
- Beim Aufnehmen ist darauf zu achten, daß der Zeitcode vom Bandanfang an ununterbrochen bleibt.
- Windows® 95 ist ein Warenzeichen der Microsoft Corporation U.S.A.
- Alle anderen Firmen- und Produktnamen in dieser Bedienungsanleitung sind Warenzeichen der entsprechenden Firmen.

② Digitalstandbild-Buchse

③ Anschluß-Box [AV ONE TOUCH STATION]

ENGLISH

Using the Movie Camera with a Computer

The Personal Computer Connection Kit VW-DTA1E (optional) for digital video cameras makes it possible to connect the Movie Camera to a computer and transmit still video images to it. (The Output Terminal Box [AV ONE TOUCH STATION] is also necessary.)

Computer System Requirements

DV STUDIO can be installed in a PC/AT personal computer which can run Microsoft® Windows® 95.

Compatible machines: Personal computer with 80486DX4 or higher CPU (Pentium™ or higher recommended)

Graphic card: True Color (approx. 16.7 million colours) recommended (operation also possible even with 256 colours)

Installed memory: 16 MB or more (32MB or more recommended)

Free hard disk space: At least 10MB

Disk drive: CD-ROM drive

Serial port: RS-232C (D-sub 9pin)

Other requirements: Mouse

To connect the Movie Camera to the computer, use the special Interface Adaptor ① contained in the Personal Computer Connection Kit.

- Pictures that you intend to import into computer application should be recorded in the SP Mode.
- When recording, take care that the Time Code is uninterrupted from the beginning of the tape.
- Windows® 95 is a trademark of Microsoft Corporation U.S.A.
- All other company and product names in the operating instructions are trademarks of their respective corporations.

② Digital Still Picture Terminal

③ Output Terminal Box [AV ONE TOUCH STATION]

FRANÇAIS

Utilisation du caméscope avec un ordinateur

Le kit de raccordement d'ordinateur personnel VW-DTA1E (en option) pour caméscopes numériques permet de raccorder le caméscope à un ordinateur et de lui transmettre des images vidéo fixes.

(Le support d'accueil vidéo [AV ONE TOUCH STATION] est aussi nécessaire.)

Spécifications requises pour l'ordinateur

DV STUDIO peut être installé dans un ordinateur personnel PC/AT utilisant Microsoft® Windows® 95.

Machines compatibles:	Ordinateur personnel avec unité centrale de 80486DX4 ou plus (Pentium™ ou plus recommandé)
Carte graphique:	La carte graphique True Color (environ 16.700.000 couleurs) est recommandée (utilisable même avec 256 couleurs).
Mémoire installée:	16 Mo. ou plus (32 Mo. ou plus recommandé)
Espace libre sur le disque dur:	Au moins 10 Mo.
Unité de disque:	Lecteur de CD-ROM
Port série:	RS-232C (D-sub 9 broches)
Autres composants nécessaires:	Souris

Pour raccorder le caméscope à l'ordinateur, utiliser l'adaptateur d'interface spécial ❶ contenu dans le kit de raccordement d'ordinateur personnel.

- Les images que l'on veut importer dans l'application de l'ordinateur doivent être enregistrées en mode SP.
- Lors de l'enregistrement, veiller à ce que le code temporel ne soit pas interrompu depuis le début de la bande.
- Windows® 95 est une marque commerciale de Microsoft Corporation U.S.A.
- Tous les autres noms de sociétés et de produits mentionnés dans le mode d'emploi sont des marques commerciales de leurs sociétés respectives.

- ❷ Borne d'image fixe numérique
- ❸ Support d'accueil vidéo [AV ONE TOUCH STATION]

ESPAÑOL

Utilización de la videocámara con una computadora

El juego de conexión a computadora personal VW-DTA1E (opcional) para las videocámaras permite conectar la videocámara a una computadora personal y transmitir las imágenes de video fijas. (También necesita el puerto de conexiones [AV ONE TOUCH STATION].)

Requisitos del sistema de computadora

Se puede instalar DV STUDIO en las computadoras personales PC/AT que funcionan con Microsoft® Windows® 95.

Máquinas compatibles:	Computadora personal con CPU 80486DX4 o mejor (se recomienda Pentium™ o mejor)
Tarjeta para gráficos:	Se recomienda utilizar True Color (aprox. 16.7 millones de colores) (también puede utilizarse aunque haya 256 colores)
Memoria instalada:	16 MB o más (se recomienda 32 MB o más)
Espacio libre en el disco duro:	Por lo menos 10 MB
Ranura para disco:	Ranura para CD-ROM
Terminal en serie:	RS-232C (sub D de 9 patillas)
Otros accesorios necesarios:	Ratón

Para conectar la videocámara a la computadora utilice el adaptador de interface especial ❶ incluido en el juego de conexión a computadora personal.

- Las imágenes que desea incluir en la aplicación de su computadora deben estar grabadas en el modo SP.
- Cuando las grabe, cuide que el código de tiempo quede interrumpido desde el principio de la cinta.
- Windows® 95 es una marca registrada por Microsoft Corporation U.S.A.
- Todos los demás nombres de empresas y de productos a lo largo del manual de instrucciones son marcas registradas por sus respectivas empresas.

- ❷ Terminal de imagen fija digital
- ❸ Puerto de conexiones [AV ONE TOUCH STATION]

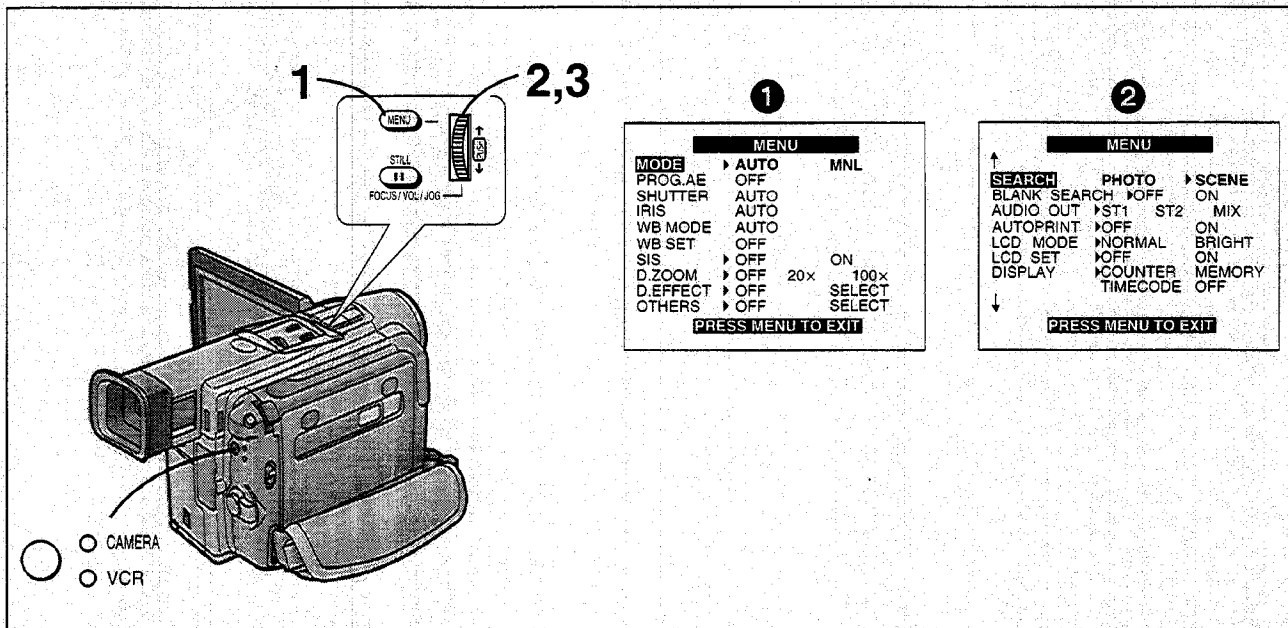

DEUTSCH

Benutzen des Menüs

Bei diesem Camerarecorder sind die Einstellungen für verschiedene Funktionen in Menüs zusammengefaßt, wodurch sich die gewünschten Funktionen und Einstellungen bequem wählen lassen.

- 1 Die Taste [MENU] drücken.**
Das Menü erscheint.
- 2 Den Regler [PUSH] drehen, um den gewünschten Einstellpunkt zu wählen.**
Beim Drehen des Reglers [PUSH] bewegt sich der Leuchtbalken zum nächsten Einstellpunkt.
- 3 Den Regler [PUSH] drücken, um den gewählten Einstellpunkt auf die gewünschte Einstellung einzustellen.**
Bei jedem Druck bewegt sich der Cursor [▶] zum nächsten Modus.

Einblenden des Menüs für die Aufnahmefunktionen ①

Im Aufnahmepause-Modus die Taste [MENU] drücken.

- Solange das Menü eingeblendet ist, kann nicht aufgenommen werden.
- Während des Aufnehmens kann das Menü nicht eingeblendet werden.

Einblenden des Menüs für die Wiedergabefunktionen ②

Die Taste [MENU] drücken, wenn die Lampe [VCR] leuchtet.

- Wenn das Menü zuerst eingeblendet wird, können keine Funktionen benutzt werden.
- Während der Wiedergabe kann das Menü nicht eingeblendet werden.

Ausblenden des Menüs

Die Taste [MENU] erneut drücken.

Hinweise zu den im Menü gemachten Einstellungen

Die Einstellungen, die Sie im Menü gewählt haben, werden auch beim Ausschalten des Camerarecorders beibehalten. Wenn Sie jedoch die Stromversorgungseinheit (Akku, Netzadapter) vom Camerarecorder trennen, bevor Sie diesen ausschalten, werden die gewählten Einstellungen u.U. nicht beibehalten.

ENGLISH

Using the Menu Screen

This Movie Camera displays the settings of various functions in Menus to make it easy to select the desired functions and settings.

- 1 Press the [MENU] Button.**
The Menu appears.
- 2 Turn the [PUSH] Dial to select the item to set.**
Turning the [PUSH] Dial changes the highlighted item.
- 3 Press the [PUSH] Dial to set the selected item to the desired mode.**
Every press moves the cursor [▶] to the next mode.

Displaying the Camera Mode Menu ①

Press the [MENU] Button in the Recording Pause Mode.

- While the Menu is displayed, recording is not possible.
- During recording, displaying the Menu is not possible.

Displaying the VCR Mode Menu ②

Press the [MENU] Button when the [VCR] Lamp is lit.

- While the Menu is displayed, playback is not possible.
- During playback, displaying the Menu is possible.

Exiting the Menu

Press the [MENU] Button again.

Note About the Settings Made on the Menu

The settings you selected on the Menu are maintained when you turn the Movie Camera off. However, if you disconnect the power supply unit (Battery or AC Adaptor) from the Movie Camera before turning it off, the selected settings may not be maintained.

FRANÇAIS

Utilisation de l'écran de menu

Ce caméscope fait apparaître les réglages de diverses fonctions dans des menus pour faciliter la sélection des fonctions et des réglages désirés.

1 Appuyer sur la touche [MENU].

Le menu apparaît.

2 Tourner la molette [PUSH] pour sélectionner l'élément à régler.

Lorsqu'on tourne la molette [PUSH], l'élément mis en valeur est changé.

3 Appuyer sur la molette [PUSH] pour régler l'élément sélectionné au mode désiré.

A chaque pression sur la molette, le curseur [▶] passe au mode suivant.

Affichage du menu du mode caméscope ①

Appuyer sur la touche [MENU] en mode pause d'enregistrement.

- Pendant que le menu apparaît, il n'est pas possible d'enregistrer.
- Pendant l'enregistrement, il n'est pas possible de faire apparaître le menu.

Affichage du menu du mode magnétoscope ②

Appuyer sur la touche [MENU] lorsque le témoin VCR est allumé.

- Pendant que le menu apparaît, il n'est pas possible d'effectuer la lecture.
- Pendant la lecture, il est possible de faire apparaître le menu.

Abandon du menu

Appuyer à nouveau sur la touche [MENU].

Remarques concernant les réglages effectués sur le menu

Les réglages que l'on a sélectionnés sur le menu sont conservés si l'on met le caméscope hors circuit. Toutefois, si l'on débranche l'unité d'alimentation (batterie ou bloc d'alimentation/charge) du caméscope avant de le mettre hors circuit, les réglages sélectionnés risquent d'être annulés.

ESPAÑOL

Utilización de la pantalla del menú

Esta videocámara muestra los ajustes de las distintas funciones en los menús para facilitar la selección de las funciones y ajustes deseados.

1 Oprima el botón [MENU].

Aparece el menú.

2 Gire el dial [PUSH] y seleccione el ítem a ajustar.

3 Oprima el dial [PUSH] y ajuste el ítem seleccionado al modo deseado.

Cada presión mueve el cursor [▶] al siguiente modo.

Visualice el menú de videocámara ①

Oprima el botón [MENU] en la pausa de grabación.

- No puede grabar cuando aparece el menú.
- El menú no puede aparecer durante la grabación.

Visualice el menú de videograbadora ②

Oprima el botón [MENU] con la luz [VCR] encendida.

- No puede reproducir cuando aparece el menú.
- El menú no puede aparecer durante la reproducción.

Salida del menú

Oprima otra vez el botón [MENU].

Notas sobre los ajustes del menú

Los ajustes seleccionados en el menú se mantienen aunque desconecte la videocámara. Pero si se desconecta la fuente de alimentación (batería o adaptador de CA) de la videocámara antes de desconectarla, no se conservarán estos ajustes.

		MENU		
1	MODE	▶ AUTO		MNL
2	PROG.AE	OFF		
3	SHUTTER	AUTO		
4	IRIS	AUTO		
5	WB MODE	AUTO		
6	WB SET	OFF		
7	SIS	▶ OFF		ON
8	D.ZOOM	▶ OFF	20x	100x
9	D.EFFECT	▶ OFF		SELECT
10	OTHERS	▶ OFF		SELECT

PRESS MENU TO EXIT

DEUTSCH

Menü-Funktionen

Menü für die Aufnahmefunktionen

- 1 Aufnahme-Modus [MODE] (→ 30)
- 2 Belichtungsautomatik-Modi [PROG.AE] (→ 70)
- 3 Verschlußzeit [SHUTTER] (→ 86)
- 4 Blende [IRIS] (→ 88)
- 5 Weißabgleich-Modus [WB MODE] (→ 82)
- 6 Weißabgleich-Einstellmodus [WB SET] (→ 84)
- 7 Super-Bildstabilisator [SIS] (→ 44)
- 8 Digital-Zoom [D.ZOOM] (→ 38)
- 9 Digital-Effekte [D.EFFECT] (→ 76, 78, 80)
- 10 Andere Einstellpunkte [OTHERS] (→ 124)
Wenn Sie [OTHERS] auf [SELECT] einstellen, erscheint das Menü [MENU (OTHERS)].

ENGLISH

Menu Functions

Camera Mode Menu

- 1 Recording Mode [MODE] (→ 30)
- 2 Auto Exposure Modes [PROG.AE] (→ 70)
- 3 Shutter Speed [SHUTTER] (→ 86)
- 4 Iris [IRIS] (→ 88)
- 5 White Balance Mode Selection [WB MODE] (→ 82)
- 6 Manual White Balance Adjustment Mode [WB SET] (→ 84)
- 7 Super Image Stabilizer [SIS] (→ 44)
- 8 Digital Zoom [D.ZOOM] (→ 38)
- 9 Digital Effects [D.EFFECT] (→ 76, 78, 80)
- 10 Other Items [OTHERS] (→ 124)
If you set [OTHERS] to [SELECT], the [MENU (OTHERS)] Menu appears.

FRANÇAIS

Fonctions des menus

Menu du mode caméscope

- ❶ Mode enregistrement [MODE] (→ 31)
- ❷ Modes d'exposition automatique [PROG.AE] (→ 71)
- ❸ Vitesse d'obturateur [SHUTTER] (→ 87)
- ❹ Diaphragme [IRIS] (→ 89)
- ❺ Sélection du mode de balance des blancs [WB MODE] (→ 83)
- ❻ Mode de réglage manuel de la balance des blancs [WB SET] (→ 85)
- ❼ Super stabilisateur d'image [SIS] (→ 45)
- ❽ Zoom numérique [D.ZOOM] (→ 39)
- ❾ Effets numériques [D.EFFECT] (→ 77, 79, 81)
- ❿ Autres éléments [OTHERS] (→ 125)
Si l'on règle l'élément [OTHERS] sur [SELECT], le menu [MENU (OTHERS)] apparaît.

ESPAÑOL

Funciones del menú

Menú de modo de cámara

- ❶ Modo de grabación [MODE] (→ 31)
- ❷ Modos de exposición automática [PROG.AE] (→ 71)
- ❸ Velocidad de obturación [SHUTTER] (→ 87)
- ❹ Iris [IRIS] (→ 89)
- ❺ Selección de modo de balance del blanco [WB MODE] (→ 83)
- ❻ Modo de ajuste de balance del blanco manual [WB SET] (→ 85)
- ❼ Súper estabilizador de imagen [SIS] (→ 45)
- ❽ Zoom digital [D.ZOOM] (→ 39)
- ❾ Efectos digitales [D.EFFECT] (→ 77, 79, 81)
- ❿ Otros puntos [OTHERS] (→ 125)
Si ajusta [OTHERS] a [SELECT], aparece el menú [MENU (OTHERS)].

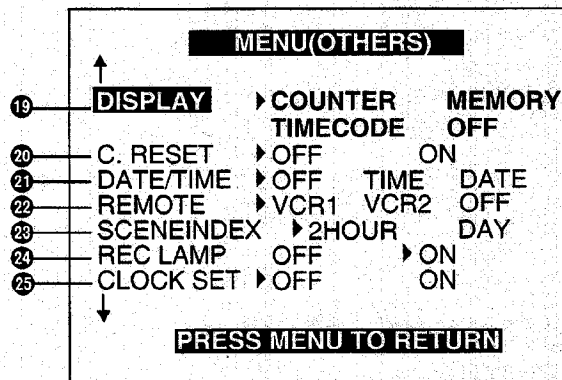
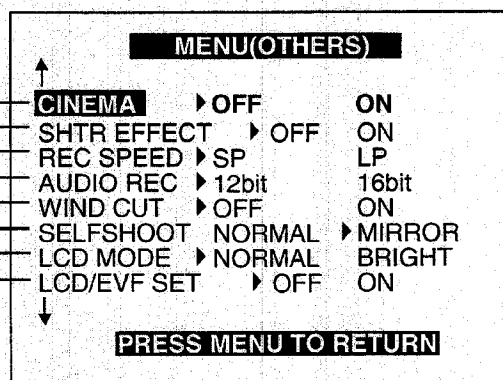

DEUTSCH

- 11 Aufnahme im Kinoformat-Modus [CINEMA] (→ 42)
- 12 Verschlusseffekt [SHTR EFFECT] (→ 40)
- 13 Aufnahmegeschwindigkeits-Modus [REC SPEED] (→ 24)
- 14 Tonaufnahme-Modus [AUDIO REC] (→ 90)
- 15 Windschutzfilter [WIND CUT]
Wenn Sie [WIND CUT] auf [ON] stellen, werden Windgeräusche unterdrückt. Dies hat jedoch auch eine geringe Verschlechterung der Tonwiedergabe im Baßbereich zur Folge.
- 16 Selbstaufnahme [SELFSHOOT] (→ 34)
- 17 LCD-Beleuchtungsmodus [LCD MODE] (→ 132)
- 18 LCD- und Sucher-Einstellung [LCD/EVF SET] (→ 132)
- 19 Zählwerkanzeige-Modus [DISPLAY] (→ 166)
- 20 Zählwerk-Rückstellung [C.RESET] (→ 158)
Zum Zurückstellen des Zählwerkes auf Null. Der Zeitcode kann jedoch nicht auf Null zurückgestellt werden.
- 21 Datums- und Uhrzeit-Anzeige [DATE/TIME] (→ 46)
- 22 Fernbedienungs-Modus [REMOTE] (→ 102)
- 23 Szenen-Index-Modus [SCENEINDEX] (→ 62)
- 24 Aufnahme-Anzeigelampe [REC LAMP] (→ 30)
- 25 Datums- und Uhrzeit-Einstellung [CLOCK SET] (→ 128)

ENGLISH

- 11 Cinema-like Format Recording [CINEMA] (→ 42)
- 12 Shutter Effect [SHTR EFFECT] (→ 40)
- 13 Recording Speed Mode [REC SPEED] (→ 24)
- 14 Audio Recording Mode [AUDIO REC] (→ 90)
- 15 Wind Buffer [WIND CUT]
If you set [WIND CUT] to [ON], the noise of the wind hitting the Microphone is reduced. However, this also causes a slight deterioration of the sound reproduction in the bass range.
- 16 Self-Recording [SELFSHOOT] (→ 34)
- 17 LCD Lighting Mode [LCD MODE] (→ 132)
- 18 LCD and Finder Adjustment [LCD/EVF SET] (→ 132)
- 19 Counter Display Mode [DISPLAY] (→ 166)
- 20 Counter Reset [C.RESET] (→ 158)
To reset the counter to zero. However, the Time Code cannot be reset.
- 21 Date and Time Indication [DATE/TIME] (→ 46)
- 22 Remote Controller Mode [REMOTE] (→ 102)
- 23 Scene Index Mode [SCENEINDEX] (→ 62)
- 24 Recording Lamp [REC LAMP] (→ 30)
- 25 Date and Time Setting [CLOCK SET] (→ 128)

FRANÇAIS

- 11 Enregistrement en format grand écran [CINEMA] (→ 43)
- 12 Effet d'obturateur [SHTR EFFECT] (→ 41)
- 13 Mode vitesse d'enregistrement [REC SPEED] (→ 25)
- 14 Mode enregistrement audio [AUDIO REC] (→ 91)
- 15 Réducteur de souffle [WIND CUT]
Lorsqu'on règle l'élément [WIND CUT] sur [ON], le souffle du vent sur le micro est réduit. Toutefois, ceci cause aussi une légère dégradation de la reproduction sonore dans les graves.
- 16 Enregistrement de soi-même [SELFSHOOT] (→ 35)
- 17 Mode éclairage LCD [LCD MODE] (→ 133)
- 18 Réglage du LCD et du viseur [LCD/EVF SET] (→ 133)
- 19 Mode affichage de compteur [DISPLAY] (→ 167)
- 20 Remise à zéro du compteur [C.RESET] (→ 159)
Pour remettre le compteur à zéro. Toutefois, il n'est pas possible de remettre le code temporel à zéro.
- 21 Indication de la date et de l'heure [DATE/TIME] (→ 47)
- 22 Mode télécommande [REMOTE] (→ 103)
- 23 Mode index de séquence [SCENEINDEX] (→ 63)
- 24 Témoin d'enregistrement [REC LAMP] (→ 31)
- 25 Réglage de la date et de l'heure [CLOCK SET] (→ 129)

ESPAÑOL

- 11 Grabación en cine panorámico [CINEMA] (→ 43)
- 12 Efecto de obturación [SHTR EFFECT] (→ 41)
- 13 Modo de velocidad de grabación [REC SPEED] (→ 25)
- 14 Modo de grabación de audio [AUDIO REC] (→ 91)
- 15 Corte de viento [WIND CUT]
Si ajusta [WIND CUT] a [ON], el ruido del viento contra el micrófono se reduce. Sin embargo, esto a su vez deteriora la reproducción del sonido en la gama de graves.
- 16 Autograbación [SELFSHOOT] (→ 35)
- 17 Modo de luces LCD [LCD MODE] (→ 133)
- 18 Ajuste de LCD y visor [LCD/EVF SET] (→ 133)
- 19 Modo de visualización del contador [DISPLAY] (→ 167)
- 20 Vuelta a cero del contador [C.RESET] (→ 159)
Para volver el contador al cero.
Sin embargo, no puede volver el código de tiempo al cero.
- 21 Indicación de la fecha y hora [DATE/TIME] (→ 47)
- 22 Modo de control remoto [REMOTE] (→ 103)
- 23 Modo de índice de escena [SCENEINDEX] (→ 63)
- 24 Luz de grabación [REC LAMP] (→ 31)
- 25 Ajuste de la fecha y hora [CLOCK SET] (→ 129)

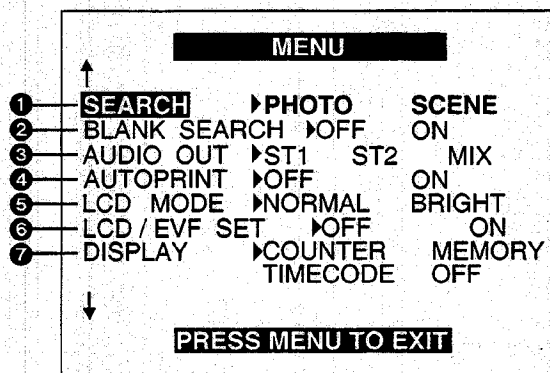

DEUTSCH

Menü für die Wiedergabe-Funktionen

- 1 Index-Suchlauf [SEARCH] (→ 64, 66)
 - 2 Leerstellen-Suchlauf [BLANK SEARCH] (→ 60)
 - 3 Audio-Ausgangsmodus [AUDIO OUT] (→ 92)
 - 4 Automatik-Druck [AUTO PRINT] (→ 114)
 - 5 LCD-Beleuchtungsmodus [LCD MODE] (→ 132)
 - 6 LCD- und Sucher-Einstellung [LCD/EVF SET] (→ 132)
 - 7 Zählwerkanzeige-Modus [DISPLAY] (→ 166)
- Alle anderen Einstellpunkte im Menü für die Wiedergabe-Funktionen sind gleich wie im Menü für die Aufnahmefunktionen. (→ 124)

ENGLISH

VCR Mode Menu

- 1 Index Search [SEARCH] (→ 64, 66)
 - 2 Blank Search [BLANK SEARCH] (→ 60)
 - 3 Audio Output Mode [AUDIO OUT] (→ 92)
 - 4 Automatic Printing [AUTO PRINT] (→ 114)
 - 5 LCD Lighting Mode [LCD MODE] (→ 132)
 - 6 LCD and Finder Adjustment [LCD/EVF SET] (→ 132)
 - 7 Counter Display Mode [DISPLAY] (→ 166)
- All other items on the VCR Mode Menu not shown above are the same as on the Camera Mode Menu. (→ 124)

FRANÇAIS

Menu du mode magnétoscope

- ❶ Recherche d'index [SEARCH] (→ 65, 67)
 - ❷ Recherche d'espace vierge [BLANCK SEARCH] (→ 61)
 - ❸ Mode de sortie audio [AUDIO OUT] (→ 93)
 - ❹ Impression automatique [AUTOPRINT] (→ 115)
 - ❺ Mode d'éclairage LCD [LCD MODE] (→ 133)
 - ❻ Réglage du LCD et du viseur [LCD/EVF SET] (→ 133)
 - ❼ Mode d'affichage de compteur [DISPLAY] (→ 167)
- Tous les autres éléments du menu du mode magnétoscope non indiqués ci-dessus sont identiques à ceux du mode caméscope. (→ 125)

ESPAÑOL

Menú de modo de videgrabadora

- ❶ Búsqueda de índice [SEARCH] (→ 65, 67)
 - ❷ Búsqueda de blancos [BLANK SEARCH] (→ 61)
 - ❸ Modo de salida de audio [AUDIO OUT] (→ 93)
 - ❹ Impresión automática [AUTOPRINT] (→ 115)
 - ❺ Modo de iluminación de LCD [LCD MODE] (→ 133)
 - ❻ Ajuste de LCD y del visor [LCD/EVF SET] (→ 133)
 - ❼ Modo de visualización del contador [DISPLAY] (→ 167)
- Los demás puntos del menú de modo de videgrabadora no indicados son los mismos del menú de modo de la cámara. (→ 125)

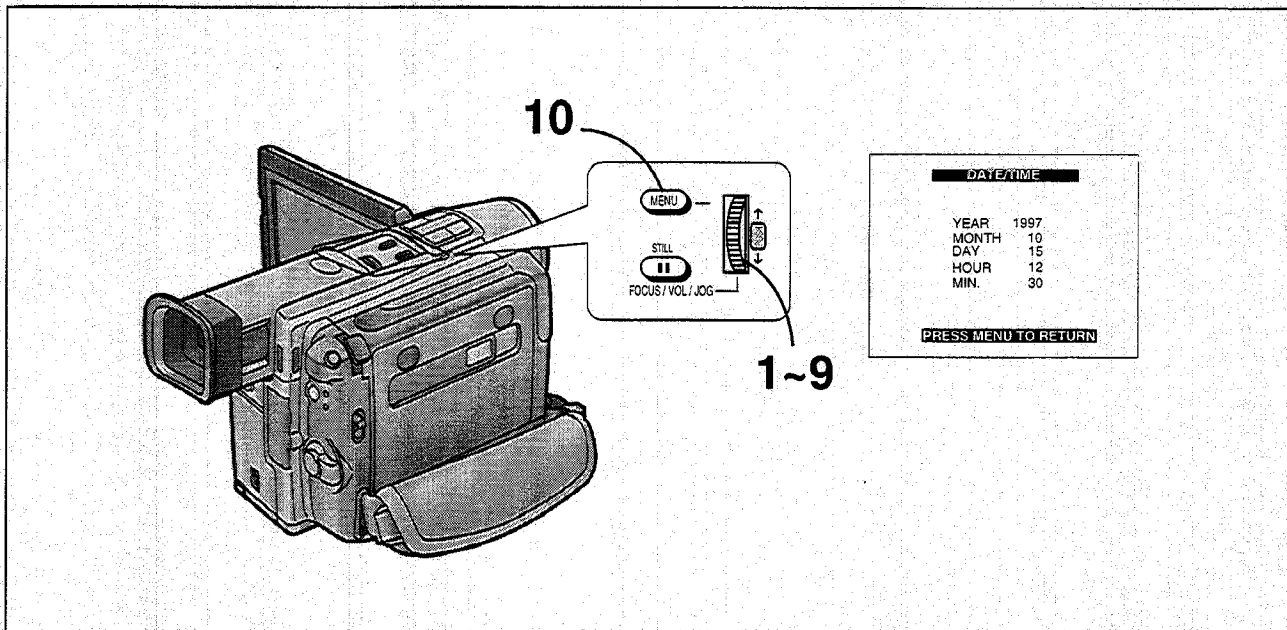

DEUTSCH

Einstellen von Datum und Uhrzeit

Beim Wählen von [OTHERS] auf dem Menü (entweder Menü für die Aufnahmefunktionen oder für die Wiedergabe-Funktionen) und Einstellen von [CLOCK SET] auf [ON] wird das oben gezeigte Datums-/Uhrzeit-Einstellmenü eingeblendet. (→ 124)

Beispiel: Einstellen der Uhr auf 15. Oktober 1997, 12:30 Uhr

- 1 Den Regler [PUSH] drehen, um auf [1997] einzustellen.
- 2 Den Regler [PUSH] drücken, um [MONTH] (Monat) zu wählen.
- 3 Den Regler [PUSH] drehen, um auf [10] einzustellen.
- 4 Den Regler [PUSH] drücken, um [DAY] (Tag) zu wählen.
- 5 Den Regler [PUSH] drehen, um auf [15] einzustellen.
- 6 Den Regler [PUSH] drücken, um [HOUR] (Stunde) zu wählen.
- 7 Den Regler [PUSH] drehen, um auf [12] einzustellen.
- 8 Den Regler [PUSH] drücken, um [MIN] (Minute) zu wählen.
- 9 Den Regler [PUSH] drehen, um auf [30] einzustellen.
- 10 Die Taste [MENU] drücken, um das Einstellen von Datum und Uhrzeit zu beenden.
Die Uhr läuft an von [00] Sekunden.

ENGLISH

Setting the Date and Time

Selecting [OTHERS] on the Menu (either Camera or VCR Mode Menu) and setting [CLOCK SET] to [ON] displays the menu shown above. (→ 124)

For example: To set the clock to 15th October 1997, 12:30.

- 1 Turn the [PUSH] Dial to set to [1997].
- 2 Press the [PUSH] Dial to select [MONTH].
- 3 Turn the [PUSH] Dial to set to [10].
- 4 Press the [PUSH] Dial to select [DAY].
- 5 Turn the [PUSH] Dial to set to [15].
- 6 Press the [PUSH] Dial to select [HOUR].
- 7 Turn the [PUSH] Dial to set to [12].
- 8 Press the [PUSH] Dial to select [MIN.].
- 9 Turn the [PUSH] Dial to set to [30].
- 10 Press the [MENU] Button to finish the date and time setting.
The operation of the clock starts from [00] seconds.

FRANÇAIS

Réglage de la date et de l'heure

Lorsqu'on sélectionne l'élément [OTHERS] sur le menu (menu du mode caméscope ou du mode magnétoscope) et lorsqu'on règle l'élément [CLOCK SET] sur [ON], le menu ci-dessus apparaît. (→ 125)

Par exemple: Pour régler l'horloge au 15 octobre 1997, 12:30

- 1 Tourner la molette [PUSH] pour régler à [1997].
- 2 Appuyer sur la molette [PUSH] pour sélectionner [MONTH] (mois).
- 3 Tourner la molette [PUSH] pour régler à [10].
- 4 Appuyer sur la molette [PUSH] pour sélectionner [DAY] (jour).
- 5 Tourner la molette [PUSH] pour régler à [15].
- 6 Appuyer sur la molette [PUSH] pour sélectionner [HOUR] (heure).
- 7 Tourner la molette [PUSH] pour régler à [12].
- 8 Appuyer sur la molette [PUSH] pour sélectionner [MIN] (minutes).
- 9 Tourner la molette [PUSH] pour régler à [30].
- 10 Appuyer sur la touche [MENU] pour terminer le réglage de la date et de l'heure.
Le compte des secondes s'enclenche alors à partir de [00].

ESPAÑOL

Ajuste de la fecha y la hora

Seleccione [OTHERS] en el menú (de la videocámara o videograbadora) y ajuste [CLOCK SET] a [ON] para que aparezca el menú mostrado anteriormente. (→125)

Por ejemplo: Para ajustar el reloj al 15 de octubre de 1997, 12:30.

- 1 Gire el dial [PUSH] y ajuste a [1997].
- 2 Oprima el dial [PUSH] y seleccione [MONTH] (mes).
- 3 Gire el dial [PUSH] y ajuste a [10].
- 4 Oprima el dial [PUSH] y seleccione [DAY] (día).
- 5 Gire el dial [PUSH] y ajuste a [15].
- 6 Oprima el dial [PUSH] y seleccione [HOUR] (hora).
- 7 Gire el dial [PUSH] y ajuste a [12].
- 8 Oprima el dial [PUSH] y seleccione [MIN] (minutos).
- 9 Gire el dial [PUSH] y ajuste a [30].
- 10 Oprima el botón [MENU] para terminar el ajuste de la fecha y hora.
El reloj empieza a funcionar desde [00] segundos.

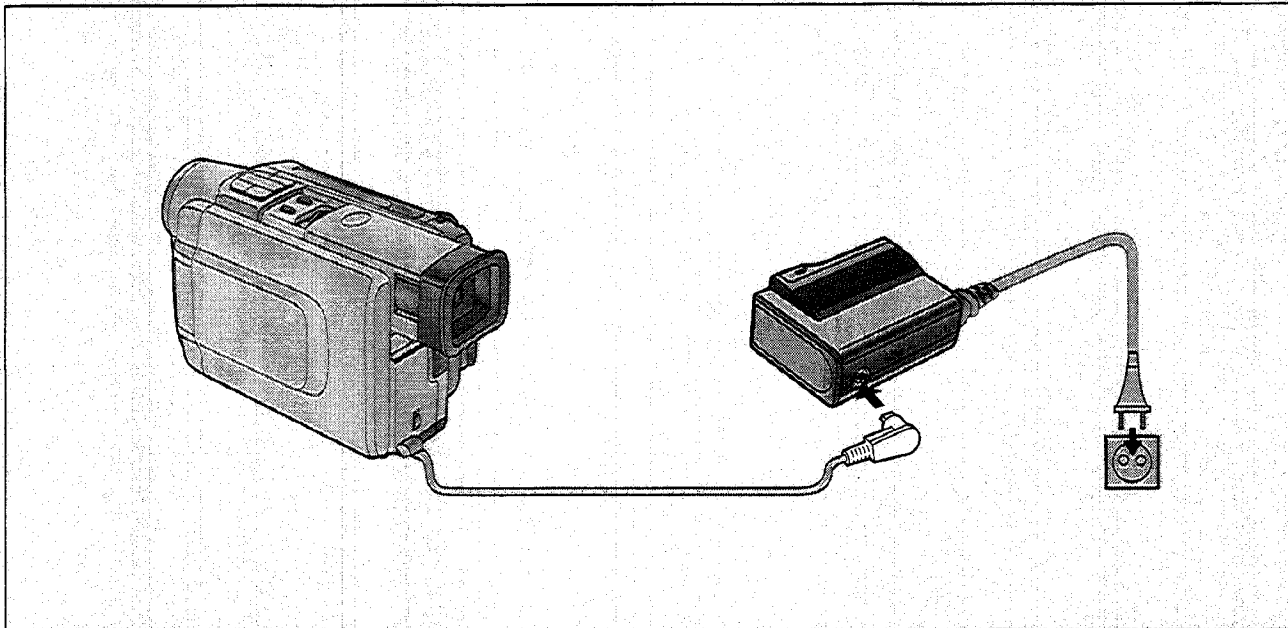

DEUTSCH

- Da geringfügige Abweichung in der Zeitanzeige auftreten können, empfehlen wir Ihnen, vor dem Aufnahmebeginn zu prüfen, ob die Uhrzeit im Camerarecorder korrekt ist. Wenn die Anzeige [⌚] erscheint, muß die eingebaute Batterie aufgeladen und das Datum und die Uhrzeit neu eingestellt werden.
- Die Jahre wechseln in folgender Reihenfolge:
1990 → 1991 → ... → 2089 → 1990 → ..

Aufladen der eingebauten Batterie

Die eingebaute Batterie versorgt die Uhr im Camerarecorder mit Strom. Wenn die Anzeige [⌚] erscheint, ist die eingebaute Batterie entladen. Die Batterie auf nachstehend beschriebene Weise aufladen und anschließend das Datum und die Uhrzeit neu einstellen.

- 1 Den Netzadapter an den Camerarecorder und an eine Netzsteckdose anschließen. (→ 16)**
- 2 Den Camerarecorder ausgeschaltet lassen.**
- 3 Den Camerarecorder während ca. 4 Stunden in diesem Zustand lassen.**
Nach ca. 4stündigem Aufladen der eingebauten Lithium-Batterie kann sie den Betrieb der Uhr ca. 3 Monate lang aufrechterhalten.

ENGLISH

- As small imprecisions in the time indication can occur, we recommend that you confirm that the time shown is correct before you start recording. When the [⌚] Indication appears, charge the built-in battery and set the date and time.
- The years change in the following order:
1990 → 1991 → ... → 2089 → 1990 → ..

Charging the Built-in Battery

The built-in battery maintains the operation of the clock. When the [⌚] Indication appears, the built-in battery is discharged. Charge the discharged battery in the following way and after charging is finished, set the date and time.

- 1 Connect the AC Adaptor to the Movie Camera and to an AC mains socket. (→ 16)**
- 2 Leave the Movie Camera turned off.**
- 3 Leave the Movie Camera in this condition for approximately 4 hours.**
After charging for 4 hours, the built-in lithium battery can power the clock for approximately 3 months.

FRANÇAIS

- De légères imprécisions de l'indication de l'heure pouvant se produire, nous recommandons de vérifier si l'heure indiquée est correcte avant de commencer à enregistrer. Lorsque l'indication [] apparaît, charger la batterie incorporée et régler la date et l'heure.
- Les années changent dans l'ordre suivant:
1990 → 1991 → ... → 2089 → 1990 → ..

Charge de la batterie incorporée

La batterie incorporée assure le fonctionnement de l'horloge. Lorsque l'indication [] apparaît, la batterie incorporée est déchargée. Charger la batterie déchargée de la manière suivante, et une fois la charge terminée, régler la date et l'heure.

- 1 Brancher le bloc d'alimentation/charge au caméscope et à une prise secteur.**
(→ 17)
- 2 Laisser le caméscope hors circuit.**
- 3 Laisser le caméscope dans cet état pendant environ quatre heures.**
Lorsque la pile au lithium a été chargée pendant 4 heures environ, elle peut assurer une durée de fonctionnement de l'horloge de 3 mois environ.

ESPAÑOL

- La hora puede atrasar o adelantar; se recomienda confirmar la hora antes de empezar a grabar. Cuando aparezca [], cargue la batería incorporada y ajuste la fecha y la hora.
- Los años cambian en el siguiente orden:
1990 → 1991 → ... → 2089 → 1990 → ..

Cambio de la batería incluida

La batería incluida mantiene el reloj en funcionamiento. Cuando aparezca [] la batería incluida está agotada. Cargue la batería de la siguiente forma y después de cargar ajuste la fecha y la hora.

- 1 Conecte el adaptador de CA a la videocámara y al tomacorriente de CA.**
(→ 17)
- 2 Deje la videocámara desconectada.**
- 3 Deje la videocámara en este estado unas 4 horas.**
Una vez que la pila de litio se haya cargado aproximadamente 4 horas, podrá mantener el reloj funcionando aproximadamente 3 meses.

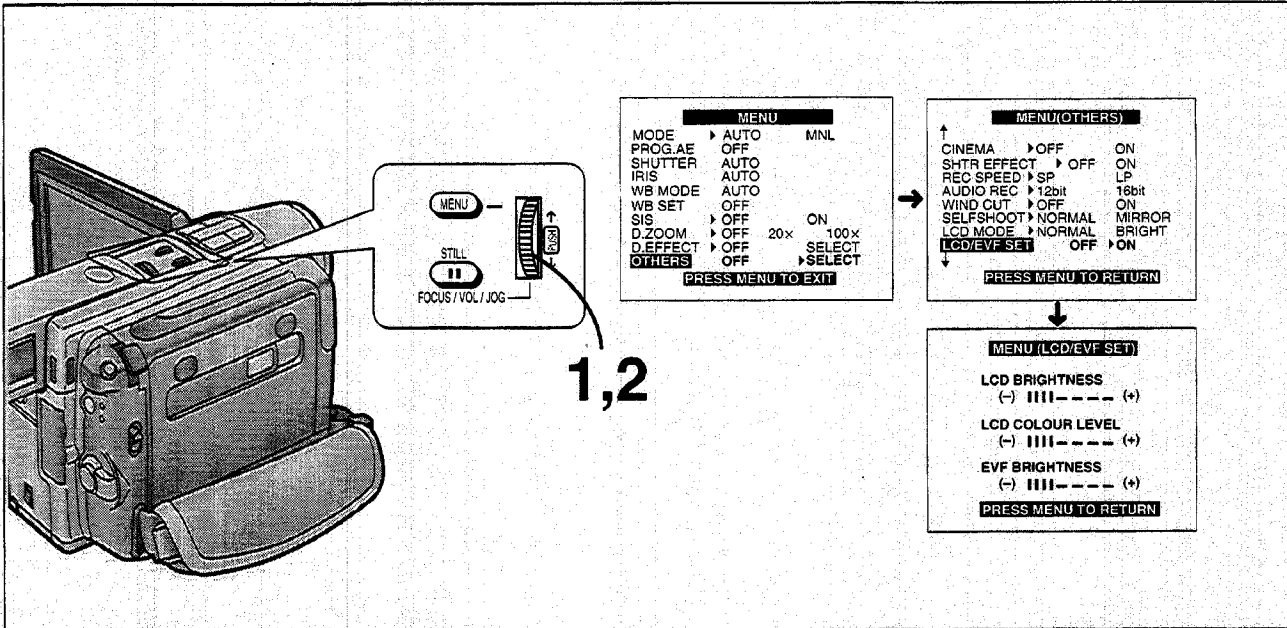

DEUTSCH

Einstellen des LCD-Monitors

Beim Einstellen von [OTHERS] im Menü (entweder im Menü für die Aufnahmefunktionen oder im Menü für die Wiedergabe-Funktionen) und Einstellen von [LCD/EVF SET] auf [ON] wird das oben gezeigte LCD-Monitor-/Sucher-Einstellmenü eingeblendet. (→ 120-124)

Helligkeit des LCD-Monitors [LCD BRIGHTNESS]

Zum Justieren der Helligkeit des Flüssigkristall-Bildschirms. Die Balkenanzeige ist in 8 Stufen unterteilt. Je mehr vertikale Balken sichtbar sind, desto heller ist der Bildschirm.

Farbsättigung des LCD-Monitors [LCD COLOUR LEVEL]

Zum Justieren der Intensität der Farben auf dem Flüssigkristall-Bildschirm. Die Balkenanzeige ist in 8 Stufen unterteilt. Je mehr vertikale Balken sichtbar sind, desto stärker sind die Farben.

Helligkeit des Sucherbildes [EVF BRIGHTNESS]

Zum Justieren der Helligkeit des Sucherbildes. Die Balkenanzeige ist in 8 Stufen unterteilt. Je mehr vertikale Balken sichtbar sind, desto heller ist das Sucherbild.

1 Den Regler [PUSH] drücken, um den gewünschten Einstellpunkt zu wählen. Auf jeden Druck wird zum nächsten Einstellpunkt weitergeschaltet.

2 Den Regler [PUSH] drehen. Durch Drehen werden mehr oder weniger vertikale Balken angezeigt.

Gesamthafte Anheben der Helligkeit des LCD-Monitors

Durch Einstellen von [LCD MODE] im Menü [MENU (OTHERS)] auf [BRIGHT] wird der LCD-Monitor aufgehellt.

- Diese Einstellungen haben keinen Einfluß auf das aufgenommene Bild.

ENGLISH

Adjusting the LCD Monitor

Selecting [OTHERS] on the Menu (either Camera or VCR Mode Menu) and setting [LCD/EVF SET] to [ON] displays the following items. (→ 120-124)

LCD Brightness [LCD BRIGHTNESS]

To adjust the brightness of the LCD screen. The Bar Indication is divided into 8 steps. The more vertical bars are shown, the brighter is the screen.

LCD Colour Level [LCD COLOUR LEVEL]

To adjust the colour saturation of the LCD screen. The Bar Indication is divided into 8 steps. The more vertical bars are shown, the stronger are the colours.

Finder Brightness [EVF BRIGHTNESS]

To adjust the brightness of the Finder. The Bar Indication is divided into 8 steps. The more vertical bars are shown, the brighter is the screen.

1 Press the [PUSH] Dial to select the item that you want to adjust.

2 Turn the [PUSH] Dial. Turning it increases or decreases the vertical bars of the Bar Indication.

Boosting the Brightness of the Whole LCD Monitor

Setting [LCD MODE] on the [MENU (OTHERS)] Menu to [BRIGHT] brightens up the LCD Monitor.

- These adjustments have no influence on the actually recorded picture.

FRANÇAIS

Réglage du moniteur LCD

Lorsqu'on sélectionne l'élément [OTHERS] sur le menu (menu du mode caméscope ou du mode magnétoscope) et lorsqu'on règle l'élément [LCD/EVF SET] sur [ON], les éléments suivants apparaissent. (→ 121-125)

Luminosité du LCD [LCD BRIGHTNESS]

Pour régler la luminosité de l'écran LCD. L'indication à barres comprend huit éléments. Plus les barres verticales sont nombreuses, plus l'écran est clair.

Niveau de couleur du LCD [LCD COLOUR LEVEL]

Pour régler la saturation de couleur de l'écran LCD. L'indication à barres comprend huit éléments. Plus les barres verticales sont nombreuses, plus les couleurs sont accentuées.

Luminosité du viseur [EVF BRIGHTNESS]

Pour régler la luminosité du viseur. L'indication à barres comprend huit éléments. Plus les barres verticales sont nombreuses, plus l'écran est clair.

- 1 Appuyer sur la molette [PUSH] pour sélectionner l'élément que l'on veut régler. A chaque nouvelle pression, on passe à l'élément suivant.**
- 2 Tourner la molette [PUSH]. Lorsqu'on la tourne, le nombre de barres verticales de l'indication à barres augmente ou diminue.**

Accentuation de la luminosité générale du moniteur LCD

Lorsqu'on règle l'élément [LCD MODE] du menu [MENU (OTHERS)] sur [BRIGHT], le moniteur LCD s'éclaircit.

- Ces réglages n'ont pas d'effet sur l'image enregistrée.

ESPAÑOL

Ajuste del monitor de cristal líquido

Selecione [OTHERS] en el menú (de la videocámara o videograbadora) y ajuste [LCD/EVF SET] a [ON] para mostrar los siguientes ítems. (→ 121-125)

Brillo del cristal líquido [LCD BRIGHTNESS]

Permite ajustar el brillo de la pantalla de cristal líquido. La indicación de barras está dividida en 8 niveles. A más barras verticales, más brillante es la pantalla.

Nivel de color de la pantalla de cristal líquido [LCD COLOUR LEVEL]

Permite ajustar la saturación de color de la pantalla de cristal líquido. La indicación de barras está dividida en 8 niveles. A más barras verticales, más fuertes son los colores.

Brillo del visor [EVF BRIGHTNESS]

Permite ajustar el brillo del visor. La indicación de barras está dividida en 8 niveles. A más barras verticales, más brillante es la pantalla.

- 1 Oprima el dial [PUSH] y seleccione el ítem que desea ajustar. Cada presión cambia al siguiente ítem.**
- 2 Gire el dial [PUSH]. Aumenta o disminuye la indicación de barras verticales.**

Refuerzo del brillo de todo el monitor de cristal líquido

Ajuste [LCD MODE] del menú [MENU (OTHERS)] a [BRIGHT] para que el monitor de cristal líquido sea más brillante.

- Estos ajustes no influyen sobre la imagen grabada en sí.

Vorsichtshinweise für den Betrieb

Beim Einsatz im Regen und Schnee oder am Strand darauf achten, daß nie Wasser in den Camerarecorder eindringt.

- Das Eindringen von Wasser könnte den Camerarecorder und die Cassette ernsthaft beschädigen. (Solche Schäden sind u.U. nicht reparierbar.)

Den Camerarecorder von magnetisierten Geräten (Fernsehgeräte, TV-Spiele usw.) fernhalten.

- Wenn Sie den Camerarecorder auf oder sehr nahe bei einem Fernsehgerät benutzen, können Bild und Ton durch elektromagnetische Strahlung gestört werden.
- Durch Lautsprecher und Elektromotoren erzeugte starke Magnetfelder können die Aufzeichnungen auf dem Band negativ beeinträchtigen und das Bild stören.
- Elektromagnetische Ausstrahlung von Mikroprozessoren können den Camerarecorder negativ beeinflussen und Bild- und Tonstörungen verursachen.
- Wenn der Camerarecorder durch magnetisierte Geräte negativ beeinflusst wird und nicht korrekt funktioniert, den Camerarecorder ausschalten, den Akku herausnehmen oder den Netzadapter vom Camerarecorder trennen. Anschließend den Akku wieder einsetzen bzw. den Netzadapter anschließen und den Camerarecorder wieder einschalten.

Den Camerarecorder nicht nahe bei einer Radio-Sendestation oder einer Hochspannungsleitung benutzen.

- Beim Aufnehmen nahe bei einer Radio-Sendestation oder einer Hochspannungsleitung können Störungen im aufgezeichneten Bild und Ton auftreten.

Den Camerarecorder nicht für den Überwachungseinsatz oder anderen industriellen Einsatz verwenden.

- Wenn der Camerarecorder sehr lange im Einsatz bleibt, kann die Temperatur in seinem Innern stark ansteigen und Betriebsstörungen verursachen.
- Dieser Camerarecorder ist nicht für den industriellen Einsatz bestimmt.

Beim Einsatz am Strand oder an ähnlichen Orten darauf achten, daß nicht Sand oder feiner Staub in den Camerarecorder eindringt.

- Sand und Staub können den Camerarecorder und die Cassette ernsthaft beschädigen. (Dieser Punkt ist auch beim Einsetzen und Herausnehmen der Cassette zu beachten.)

Cautions for Use

Take care that no water enters the Movie Camera when using it in the rain and snow or on the beach.

- The Movie Camera and the cassette could become damaged. (It may not be repairable.)

Keep the Movie Camera away from magnetized equipment (TVs, TV games, etc.).

- If you use the Movie Camera on or near a TV, the electromagnetic radiation may cause picture and sound distortion.
- Strong magnetic fields generated by speakers and large motors may damage the recordings on tape and distort the picture.
- The electromagnetic radiation from micro-computers can adversely influence the Movie Camera and cause picture and sound distortion.
- If the Movie Camera is adversely influenced by magnetized equipment and does not work correctly, turn the Movie Camera off, remove the Battery or disconnect the AC Adaptor and insert the Battery or connect the AC Adaptor again. Then turn the Movie Camera on.

Do not use the Movie Camera near a radio transmitter or high-voltage power line.

- If you record near a radio transmitter or high-voltage power line, the recorded picture and sound may be adversely influenced.

Do not use the Movie Camera for surveillance and other industrial applications.

- If the Movie Camera is being used for a long time, the inside temperature rises and this may cause malfunction.
- This Movie Camera is not designed for industrial use.

Take care that no sand and fine dust enters the Movie Camera when using it on a beach or similar places.

- The sand and dust could damage the Movie Camera and cassette. (Be careful when inserting and removing the cassette.)

Précautions d'utilisation

Veiller à ce que de l'eau ne pénètre pas dans le caméscope lorsqu'on l'utilise sous la pluie ou la neige ou à la plage.

- Le caméscope et la cassette risquent d'être irrémédiablement endommagés.

Ne pas placer le caméscope à proximité immédiate d'appareils magnétiques (téléviseurs, jeux vidéo, etc.).

- Si l'on utilise le caméscope sur ou à proximité d'un téléviseur, il est possible que les radiations électromagnétiques déforment l'image et le son.
- Les champs magnétiques puissants produits par les enceintes et les gros moteurs risquent d'endommager les enregistrements sur bande et de déformer l'image.
- Les radiations électromagnétiques émises par les micro-ordinateurs risquent de perturber le caméscope et de causer des déformations de l'image et du son.
- Si le fonctionnement du caméscope est perturbé par des appareils magnétiques, mettre le caméscope hors circuit, enlever la batterie ou débrancher le bloc d'alimentation/charge, puis remettre la batterie en place ou rebrancher le bloc d'alimentation/charge. Remettre ensuite le caméscope en circuit.

Ne pas utiliser le caméscope à proximité d'un émetteur de radio ou d'une ligne à haute tension.

- Si l'on enregistre à proximité d'un émetteur de radio ou d'une ligne à haute tension, l'image et le son enregistrés pourront être perturbés.

Ne pas utiliser le caméscope pour la surveillance ou pour d'autres applications industrielles.

- Si l'on fait fonctionner le caméscope pendant une longue durée, sa température interne risque de s'élever excessivement et de causer des anomalies.
- Ce caméscope n'est pas destiné à un usage industriel.

Veiller à ce que du sable ou des petites particules ne pénètrent pas dans le caméscope lorsqu'on l'utilise à la plage ou en plein air.

- Le sable et la poussière risquent d'endommager le caméscope et la cassette. (Faire particulièrement attention en insérant et en retirant la cassette.)

Precauciones para el uso

Cuide de que no entre agua en la videocámara cuando lo utilice bajo la lluvia o nieve o en la playa.

- La videocámara y el casete pueden dañarse (y no podrá repararlos).

Mantenga la videocámara lejos de equipos magnéticos (TV, videojuegos, etc.).

- Si utiliza la videocámara en o cerca del televisor, su radiación electromagnética puede distorsionar la imagen y sonido.
- Un campo magnético fuerte generado por los altavoces y motores grandes puede dañar las grabaciones en cinta y distorsionar la imagen.
- La radiación electromagnética de las microcomputadoras pueden influir adversamente en la videocámara y provocar distorsión de imagen y sonido.
- Si la videocámara se ve afectada adversamente por el equipo magnetizado y no funciona correctamente, desconecte la videocámara, desmonte la batería o desconecte el adaptador de CA y coloque la batería o conecte nuevamente el adaptador de CA. Conecte la videocámara.

No utilice la videocámara cerca de un transmisor de radio o línea de alta tensión.

- Si se graba cerca de un transmisor de radio o línea de alta tensión, la imagen y sonido grabados pueden verse afectados.

No utilice la videocámara como equipo de vigilancia o uso industrial.

- Si se utiliza la videocámara durante mucho tiempo seguido, la temperatura en su interior sube mucho y puede provocar un mal funcionamiento.
- Esta videocámara no fue diseñada para uso industrial.

Cuide que no entre arena y polvo fino en la videocámara cuando la utilice en la playa o lugares similares.

- La arena y el polvo pueden dañar la videocámara y el casete. (Tenga especial cuidado cuando coloque o saque el casete.)

DEUTSCH

Darauf achten, daß der Camerarecorder beim Tragen nicht fallengelassen wird.

- Starke Stöße können das Gehäuse des Camerarecorders beschädigen und Betriebsstörungen verursachen.
- Beim Tragen den Camerarecorder am Handgriffriemen oder Schultertrageriemen halten und vorsichtig handhaben.

Insektenspray und andere flüchtige Chemikalien vom Camerarecorder fernhalten.

- Solche Mittel könnten das Gehäuse verformen und Abblättern der Oberflächenbeschichtung verursachen.
- Den Camerarecorder nicht lange Zeit in direkten Kontakt mit Gegenständen aus Gummi oder Kunststoff lassen.

Für die Reinigung nicht Benzin oder Verdüner verwenden.

- Vor dem Reinigen den Akku herausnehmen oder das Netzkabel aus der Netzsteckdose ziehen.
- Benzin oder Verdüner können das Gehäuse verformen oder Abblättern der Oberflächenbeschichtung verursachen.
- Den Camerarecorder mit einem weichen, trockenen Tuch abwischen. Hartnäckige Flecken mit einem leicht mit mildem Reinigungsmittel und Wasser angefeuchteten Tuch behandeln und sofort mit trockenem Tuch nachwischen.

Nach beendetem Einsatz immer die Cassette herausnehmen und den Akku entfernen oder das Netzkabel aus der Netzsteckdose ziehen.

- Wenn Sie die Cassette im Camerarecorder lassen, kann sich die Bandwicklung lockern und das Band dadurch beschädigt werden.
- Wenn der Akku sehr lange im Camerarecorder bleibt, könnte er sich übermäßig entladen, so daß ein erneuter Einsatz selbst nach Aufladen unmöglich würde.

ENGLISH

Take care not to drop the Movie Camera when carrying it.

- Strong shocks could damage the body of the Movie Camera and cause malfunction.
- When carrying, hold the Movie Camera by the Grip Belt or Shoulder Strap and handle it with care.

Do not spray an insecticide or volatile agents on the Movie Camera.

- Such agents could deform the body and cause the surface coating to peel off.
- Do not bring the Movie Camera in direct contact with rubber or plastic products for a long time.

Do not use benzine or thinner for cleaning.

- Before cleaning, remove the Battery or unplug the AC Mains Cable from the AC mains socket.
- They could deform the body and cause the surface coating to peel off.
- Wipe the Movie Camera with a soft, clean cloth. To remove persistent stains, wipe with a cloth moistened with mild detergent diluted with water and finish with a dry cloth.

After use, always take out the cassette and remove the Battery or unplug the AC Mains Cable from the AC mains socket.

- If you leave the cassette in the Movie Camera, the tape can become loosened and damaged.
- If you leave the battery in the Movie Camera for a long time, the voltage level may drop very low so that the Battery cannot be used any more even after charging.

FRANÇAIS

Veiller à ne pas laisser tomber le caméscope lorsqu'on le transporte.

- Les chocs violents risquent d'endommager le corps du caméscope et de causer des anomalies de fonctionnement.
- Lorsqu'on transporte de caméscope, le tenir par la courroie de poignée ou par la bandoulière, et le manipuler avec soin.

Ne pas vaporiser d'insecticides ou d'agents volatils sur le caméscope.

- De tels agents risquent de déformer le corps du caméscope et d'écailler sa surface.
- Ne pas mettre le caméscope directement en contact avec des produits en caoutchouc ou en plastique pendant une longue durée.

Ne pas utiliser de benzine ou de diluant pour le nettoyage.

- Avant de nettoyer le caméscope, retirer la batterie ou débrancher le câble d'alimentation secteur de la prise secteur.
- Ces produits risquent de déformer le corps du caméscope et d'écailler sa surface.
- Essuyer le caméscope avec un chiffon doux et sec. Pour éliminer les taches persistantes, essuyer avec un chiffon humecté d'un détergent doux dilué à l'eau puis avec un chiffon sec.

Après l'utilisation, toujours retirer la cassette et enlever la batterie, ou débrancher le câble d'alimentation secteur de la prise secteur.

- Si on laisse la cassette dans le caméscope, la bande risque de se détendre et de s'abîmer.
- Si on laisse la cassette dans le caméscope pendant une longue durée, le niveau de tension risque de baisser excessivement, et il sera alors impossible de réutiliser la batterie, même après l'avoir chargée.

ESPAÑOL

No deje caer la videocámara durante su transporte.

- Un golpe fuerte puede dañar su exterior y provocar un mal funcionamiento.
- Transporte sujetando la videocámara por la correa de la empuñadura o la correa al hombro y hágalo con cuidado.

No rocíe insecticida o productos volátiles en la videocámara.

- Estos líquidos pueden deformar el exterior y hacer que la capa superficial se despele.
- No ponga la videocámara en contacto directo permanente con productos de caucho o plástico.

No utilice bencina o diluyente para su limpieza.

- Antes de limpiar, desmonte la batería o desenchufe el cable eléctrico de CA del tomacorriente.
- Puede deformarse el exterior y hacer que la capa superficial se despele.
- Limpie la videocámara con un paño suave y limpio. Para eliminar las manchas, limpie con un paño empapado en un detergente neutro diluido en agua y frote después con un paño seco.

Después de usar, saque siempre el casete y la batería o desenchufe el cable eléctrico del tomacorriente.

- Si deja el casete en la videocámara, la cinta puede aflojarse y dañarse.
- Si deja la batería en la videocámara durante mucho tiempo, el nivel de la tensión puede caer mucho y no podrá utilizar más la batería ni siquiera después de cargarla.

■ Kondensationsbildung

Feststellen, ob sich im Innern Kondensation gebildet hat, und Abhilfe gegen Kondensation

Wenn nach Einschalten des Camerarecorders die Kondensationsanzeige blinkt, hat sich in seinem Innern Kondensation gebildet. In diesem Falle schaltet sich der Camerarecorder nach einigen Sekunden automatisch aus.

Auf folgende Weise Abhilfe schaffen:

- 1 Die Cassette herausnehmen.**
Keine anderen Funktionen können ausgelöst werden. Je nachdem, wieviel Kondensation sich gebildet hat, kann die Cassette u.U. nicht herausgenommen werden. In diesem Falle ca. 2 - 3 Stunden warten, bevor Sie die Cassette herausnehmen.
- 2 Das Cassettenfach geöffnet lassen und ca. 2 - 3 Stunden warten.**
Die nötige Wartezeit hängt davon ab, wieviel Kondensation sich gebildet hat sowie auch von der Umgebungstemperatur.
- 3 Nach ca. 2 - 3 Stunden den Camerarecorder einschalten und prüfen, ob die Kondensationsanzeige nicht mehr sichtbar ist.**
Auch wenn die Kondensationsanzeige nicht mehr sichtbar ist, empfiehlt es sich, zur Sicherheit eine weitere Stunde zu warten.

Auf Kondensation achten, auch wenn die Kondensationsanzeige nicht erscheint.

- Da sich Kondensation allmählich bildet, kann es von der Kondensationsbildung 10 - 15 Minuten dauern, bevor die Kondensationsanzeige erscheint.
- An einem extrem kalten Ort könnte die Kondensation gefrieren. In einem solchen Fall dauert es zusätzliche 2 - 3 Stunden, da das Eis zuerst schmelzen muß, bevor sich die Kondensation auflösen kann.

Abhilfe für angelaufene Objektivlinse

Den Schalter [POWER ON/OFF] auf [OFF] stellen und den Camerarecorder ca. 1 Stunde lang in diesem Zustand lassen. Sobald die Temperatur der Objektivlinse auf die Umgebungstemperatur angestiegen ist, wird auch die Linse wieder klar.

■ Condensation

Determining Whether the Condensation Has Formed Inside and Remedy for Condensation

If the Condensation indication flashes after you turn on the Movie Camera, condensation has formed inside the Movie Camera. In this case, the Movie Camera automatically switches off after a few seconds.

Remedy as follows:

- 1 Take out the cassette.**
All other functions do not work. Depending on the amount of condensation, it may not be possible to take out the cassette. In this case, wait 2 - 3 hours before taking out the cassette.
- 2 Leave the Cassette Compartment open and wait for 2 - 3 hours.**
The required time depends on the amount of condensation and the ambient temperature.
- 3 After 2 - 3 hours, turn the Movie Camera on and check if the Condensation Indication is not displayed.**
Even if the Condensation Indication is no longer displayed, wait 1 more hour for added safety before using the Movie Camera again.

Pay Attention to Condensation Even Before the Condensation Indication Appears.

- As condensation forms gradually, the Condensation Indication may not appear for 10 - 15 minutes after the condensation has formed inside.
- In an extremely cold place, the condensation could freeze and turn into frost. In such a case, it takes an additional 2 - 3 hours for the frost to first melt into condensation and then to be dissolved.

Remedy for a Fogged-up Lens

Set the [POWER ON/OFF] Switch to [OFF] and leave the Movie Camera in this condition for about 1 hour. When the lens has reached about the same temperature as its surroundings, it automatically clears up.

■ Condensation

Pénétration de la condensation dans le caméscope et remède

Si l'indication de condensation clignote après qu'on ait mis le caméscope en circuit, alors de la condensation s'est formée à l'intérieur du caméscope. Dans ce cas, le caméscope est mis automatiquement hors circuit quelques secondes plus tard.

Y remédier de la manière suivante:

1 Enlever la cassette.

Toutes les autres fonctions sont inutilisables. Selon la quantité de condensation, il peut être impossible d'enlever la cassette. Dans ce cas, attendre deux à trois heures avant d'enlever la cassette.

2 Laisser le compartiment de cassette ouvert et attendre deux à trois heures.

La durée nécessaire dépend de la quantité de condensation et de la température ambiante.

3 Deux ou trois heures plus tard, mettre le caméscope en circuit et vérifier si l'indication de condensation n'est plus affichée.

Même si l'indication de condensation n'est plus affichée, attendre encore une heure par mesure de précaution supplémentaire avant de recommencer à utiliser le caméscope.

Faire attention à la condensation avant même que l'indication de condensation n'apparaisse.

- La condensation se formant progressivement, il est possible que l'indication de condensation n'apparaisse pas pendant les dix à quinze minutes suivant le début de la formation de condensation.
- Dans un endroit très froid, la condensation risque de geler. Dans ce cas, il faudra encore deux à trois heures de plus pour que le gel fonde puis se dissolde.

Remède à la formation de buée sur l'objectif

Mettre l'interrupteur [POWER ON/OFF] sur [OFF] et laisser le caméscope dans cet état pendant une heure environ. L'objectif s'éclaircira automatiquement une fois que sa température sera identique à la température environnante.

■ Condensación

Confirmación de si hay humedad en el interior y solución

Si la indicación de condensación destella después de conectar la videocámara, se ha condensado la humedad dentro de la videocámara. Esta se desconecta automáticamente después de unos segundos.

Solucione de la siguiente forma:

1 Saque el casete.

No puede utilizar ninguna de las demás funciones. De acuerdo al nivel de la condensación puede no ser posible sacar el casete. En este caso espere 2 - 3 horas antes de sacar el casete.

2 Deje el casetero abierto y espere 2 - 3 horas.

El tiempo necesario dependen de la humedad condensada y la temperatura ambiente.

3 Después de 2 - 3 horas conecte la videocámara y verifique que la indicación de condensación está apagada.

Aunque no aparezca más la indicación de condensación, espere 1 hora adicional para mayor seguridad antes de volver a utilizar la videocámara.

Preste atención a la condensación antes de que aparezca la indicación de condensación.

- Como la humedad se va condensando gradualmente, el indicador puede no aparecer durante 10 - 15 minutos después de haberse condensado la humedad.
- En lugares muy fríos la condensación puede congelarse y formar una capa de hielo. Espere 2 - 3 horas adicionales para que se derrita el hielo y se forme la condensación y después para que ésta desaparezca.

Solución para objetivos nublados

Mueva el interruptor [POWER ON/OFF] a [OFF] y deje la videocámara en este estado durante 1 hora. Cuando el objetivo llega a la misma temperatura ambiente, se aclara automáticamente.

■ Verschmutzte Köpfe und Abhilfe

Wenn die Köpfe (welche mit dem Band in Berührung kommen) verschmutzt werden, treten im Wiedergabebild rechteckige Bildstörungen auf, oder der ganze Bildschirm wird blau. Wenn die Köpfe sehr stark verschmutzt sind, verschlechtert sich die Aufnahmeleistung, und im Extremfall ist kein Aufnehmen mehr möglich.

Ursache von verschmutzten Köpfen

- Stark staubhaltige Luft
- Hohe Umgebungstemperatur und Luftfeuchtigkeit
- Beschädigtes Band
- Extrem lange Verwendung

Periodische Inspektion

Um optimale Bildqualität zu gewährleisten, empfehlen wir das Auswechseln von abgenutzten Teilen wie den Köpfen nach ca. 1000 Betriebsstunden. (Dies ist jedoch stark von den Einsatzbedingungen wie Temperatur, Luftfeuchtigkeit und Staub abhängig.)

■ Video Heads Clogging and Remedy

If the video heads (which contact the tape) are dirty, the playback picture contains rectangular blocks of picture noise or the whole screen becomes blue. If they are very dirty, the recording performance deteriorates and in the worst case, recording may not be possible at all.

Causes of Dirty Video Heads

- A lot of dust in the air.
- High-temperature and high-humidity environment.
- Damaged tape.
- Long-time use.

Periodic Inspection

To ensure optimum picture quality, we recommend that you have worn out parts such as video heads replaced after approximately 1000 hours of use. (However, this depends considerably on the conditions of use such as temperature, humidity and dust.)

■ Remède à l'encrassement des têtes vidéo

Lorsque les têtes vidéo (qui sont en contact avec la bande) sont encrassées, l'image lue contient des parasites rectangulaires ou l'écran devient entièrement bleu. Si les têtes sont très encrassées, la qualité de l'enregistrement diminue et l'enregistrement peut même devenir tout à fait impossible.

Causes de l'encrassement des têtes vidéo

- Air très poussiéreux
- Environnement très chaud et très humide
- Bande endommagée
- Utilisation très longue

Inspection périodique

Pour garantir une qualité d'image optimale, nous recommandons de remplacer les pièces usées telles que les têtes vidéo toutes les mille heures d'utilisation environ. (Toutefois, ceci dépend considérablement des conditions d'utilisation telles que la température, l'humidité et la poussière.)

■ Obstrucción de las cabezas de video y solución

Si las cabezas de video (en contacto con la cinta) están sucias, la imagen reproducida mostrará bloques rectangulares como ruido de imagen o toda la imagen aparece azul. Si están muy sucias se deteriora la capacidad de grabación y en el peor de los casos no puede grabar mas.

Causas de suciedad en las cabezas

- Mucho polvo en el aire.
- Alta temperatura o humedad en el ambiente
- Cinta dañada
- Largo tiempo de uso

Inspección periódica

Para que la calidad de imagen sea óptica recomendamos cambiar las piezas gastadas, tales como las cabezas de video, cada 1000 horas de uso. (Sin embargo esto depende de las condiciones de uso tales como la temperatura, humedad y polvo.)

■ Optimale Benutzung des Akkus

Bei diesem Akku handelt es sich um eine aufladbare Lithium-Ionen-Batterie.

Sein Stromerzeugungsprinzip beruht auf einer chemischen Reaktion in seinem Innern. Diese Reaktion wird von der Umgebungstemperatur und der Luftfeuchtigkeit beeinflusst, und bei hoher oder tiefer Temperatur verkürzt sich die Betriebsdauer des Akkus. Beim Einsatz in extrem kalter Umgebung kann daher der Akku u.U. nur eine Betriebsdauer von ca. 5 Minuten liefern. Wenn sich der Akku übermäßig erhitzt, wird er durch eine Schutzfunktion vorübergehend außer Betrieb gesetzt.

Nach beendetem Gebrauch immer den Akku herausnehmen.

Nach dem Gebrauch unbedingt den Akku herausnehmen. (Wenn er eingesetzt bleibt, wird auch bei ausgeschaltetem Camerarecorder ein wenig Strom von ihm entnommen.) Wenn der Akku extrem lange Zeit im Camerarecorder eingesetzt bleibt, könnte er sich übermäßig entladen, so daß ein erneuter Einsatz selbst nach Aufladen unmöglich würde.

Entsorgung eines nicht mehr leistungsfähigen Akkus

- Die Lebensdauer des Akkus ist beschränkt.
- Den Akku nicht in ein Feuer werfen, denn er könnte explodieren.

Die Anschlußkontakte des Akkus sauber halten.

Darauf achten, daß die Anschlußkontakte (die beiden runden Öffnungen) nicht durch Staub, Schmutz oder andere Substanzen verstopft werden.

Wenn der Akku aus Versehen fallen gelassen wird, überprüfen, daß die Kontakte nicht verformt sind. Das Einsetzen eines Akkus mit verformten Kontakten in den Camerarecorder oder das Aufschieben auf den Netzadapter könnte den Camerarecorder oder den Netzadapter beschädigen.

■ Optimum Use of the Battery

Special Characteristics of the Battery

This Battery is a rechargeable lithium-ion battery. Its ability to generate electric energy is based on an internal chemical reaction. This reaction is easily influenced by ambient temperature and humidity, and the useful operation time that the Battery can provide becomes shorter at high and low temperatures. When used in extremely cold surroundings, the Battery may only be able to provide approximately 5 minutes of operation time. If the Battery becomes extremely hot, a protection function is activated and prevents the use of the Battery for some time.

After Use Always Take Out the Battery.

Be sure to remove the Battery from the Movie Camera. (If it is left in the Movie Camera, a small amount of electric current is consumed even if the Movie Camera is turned off.) Leaving the Battery inserted in the Movie Camera for a very long time could cause it to become excessively discharged, so that it cannot be used any more even after charging.

Discarding a Battery That Has Become Unusable

- The usable life of the Battery is limited.
- Do not throw the Battery in a fire because it could explode.

Keep the Battery's Terminals Clean.

Be careful that the terminals (the two small round opening) do not get plugged up with dust, dirt or other substances.

If you accidentally drop the Battery, confirm that the terminals are not deformed.

Inserting a deformed Battery in the Movie Camera or attaching it to the AC Adaptor could damage the Movie Camera or the AC Adaptor.

■ Bon usage de la batterie

Caractéristiques particulières de la batterie

Cette batterie est une batterie aux ions-lithium rechargeable. Sa capacité de production d'énergie est basée sur une réaction chimique interne. Cette réaction est facilement influencée par la température et l'humidité ambiantes, et la durée de fonctionnement utile de la batterie diminue lorsque la température est excessivement haute ou basse. Si on l'utilise par temps très froid, la batterie pourra assurer seulement cinq minutes de fonctionnement. Si la batterie s'échauffe excessivement, une fonction de protection s'enclenche pour empêcher l'utilisation de la batterie pendant un certain temps.

Toujours retirer la batterie après l'utilisation.

Veiller à retirer la batterie du caméscope. (Si on la laisse dans le caméscope, une petite quantité de courant sera consommée même si l'on met le caméscope hors circuit.)

Si on laisse la batterie dans le caméscope pendant une très longue durée, elle risquera de se décharger excessivement et de ne plus pouvoir être réutilisée, même après avoir été chargée.

Élimination d'une batterie inutilisable

- La durée de vie de la batterie est limitée.
- Ne pas jeter la batterie au feu car elle risquerait d'exploser.

Veiller à la propreté des bornes de la batterie.

Veiller à ce que les bornes (les deux petites ouvertures rondes) ne soient pas obstruées par de la poussière ou d'autres substances.

Si la batterie tombe, s'assurer que les bornes ne soient pas déformées.

Si l'on insère une batterie déformée dans le caméscope ou si on la fixe au bloc d'alimentation/charge, on risquera d'endommager le caméscope ou le bloc d'alimentation/charge.

■ Uso óptimo de la batería

Características especiales de la batería

Es una batería recargable de litio-ion. Genera electricidad por una reacción química en su interior. Esta reacción depende mucho de la temperatura y humedad ambiente y su duración se acorta a altas y bajas temperaturas. Cuando utilice en lugares muy fríos, la batería puede funcionar sólo 5 minutos. Si la batería se calienta mucho, se activa una función protectora que evita su uso durante un cierto período de tiempo.

Saque siempre la batería después de su uso.

Desmonte la batería de la videocámara. (Si se deja en la videocámara, seguirá consumiendo un poco de electricidad aunque la videocámara esté desconectada.)

Si deja la batería en la videocámara durante mucho tiempo puede descargarse excesivamente y no podrá cargarla más.

Eliminación de la batería con los residuos

- La batería tiene una vida útil limitada.
- No quemar la batería porque puede explotar.

Mantenga los terminales de la batería limpios.

Compruebe que los terminales (dos aberturas redondas pequeñas) no están tapados por el polvo, suciedad u otras sustancias.

Si deja caer accidentalmente la batería, confirme que los terminales no están deformados.

La colocación de una batería deformada en la videocámara o en el adaptador de CA puede dañar la videocámara o el adaptador de CA.

■ Vorsichtshinweise für die Aufbewahrung

Vor dem Aufbewahren des Camerarecorders die Cassette herausnehmen und den Akku entfernen.

Alle Geräte an einem trockenen Ort aufbewahren, wo die Temperatur relativ konstant bleibt.

(Der empfohlene Temperaturbereich ist 15°C - 25°C und der Luftfeuchtigkeitsbereich (rel.) ist 40% - 60%.)

Camerarecorder

- In ein weiches Tuch einhüllen, damit kein Staub eindringen kann.

Akku

- Extrem niedrige oder hohe Temperatur verkürzt die Betriebsdauer des Akkus.
- Beim Aufbewahren an Orten mit ölhaltigem Rauch und viel Staub können die Anschlußkontakte rosten und dies kann Betriebsstörungen verursachen.
- **Darauf achten, daß keine Metallgegenstände (wie Halsschmuck, Haarnadeln und Schlüssel) die Anschlußkontakte berühren. Durch Kurzschluß könnte starke Hitzeentwicklung entstehen, und beim Berühren zu Brandwunden führen.**
- Den Akku in entlademem Zustand aufbewahren. Bei extrem langem Aufbewahren des Akkus empfehlen wir, den Akku mindestens einmal pro Jahr aufzuladen und die Ladekapazität vollständig aufzubauchen, bevor Sie ihn in entlademem Zustand erneut aufbewahren.

Cassette

- Vor dem Aufbewahren das Band immer vollständig zurückspulen. Wenn das Band teilweise vorgespult länger als 6 Monate aufbewahrt wird, könnten sich (je nach Aufbewahrungsbedingungen) die Bandwicklungen lockern. Daher unbedingt vollständig zurückspulen.
- Die Cassette zum Aufbewahren immer in seine Box einsetzen.
Staub, direkte Sonnenbestrahlung (ultraviolette Strahlen) und hohe Luftfeuchtigkeit können das Band beschädigen. Staub kann harte Mineralpartikel enthalten, und staubhaltige Cassetten können die Köpfe und andere Präzisionsteile im Camerarecorder beschädigen. Machen Sie es sich zur Regeln, die Cassette immer in ihre Box einzusetzen.
- Einmal pro Jahr das Band vollständig vor- und anschließend wieder zurückspulen. Wenn es länger als ein Jahr ohne vor- und zurückspulen aufbewahrt wird, kann es sich durch Ausdehnen und Zusammenziehen aufgrund von Änderungen in der Temperatur und Luftfeuchtigkeit verformen. Zudem könnte es zu Zusammenkleben der Bandwicklungen kommen.
- Die Cassette nicht nahe bei stark magnetisierten Gegenständen oder Geräten aufbewahren.
- Die Bandoberfläche ist mit mikroskopischen Magnetpartikeln beschichtet, in welchen die Signale aufgezeichnet werden. Die magnetische Kraft von Gegenständen wie magnetische Halsketten oder Spielzeug kann weit stärker sein, als man sich vorstellt, und dies kann zu Löschen des aufgezeichneten Inhalts und Bild- und Tonstörungen führen.

■ Precautions for Storage

Before storing the Movie Camera, take out the cassette and remove the Battery.

Store all equipment in a dry place where the temperature remains relatively constant.

(Recommended temperature is 15°C - 25°C and recommended relative humidity is 40% - 60%.)

Movie Camera

- Wrap it with a soft cloth to prevent dust from entering.

Battery

- Extremely low or high temperature shortens the Battery life.
- Storing it in places with oily smoke and a lot of dust could cause the terminals to get rusty and this can result in malfunction.
- **Do not allow metal objects (such as necklaces and hair pins) to touch the battery terminals. Short-circuiting may occur and generate heat, and touching it in this condition could inflict serious burns.**
- Store the Battery in discharged condition. If you store the Battery for a long time, we recommend that you charge it once a year and completely use up the charge before storing it again in discharged condition.

Cassette

- Rewind the tape to its beginning before storing. Leaving the cassette with the tape stopped halfway for more than 6 months (depending on the storing condition) loosens the tape. Be sure to rewind it to the beginning.
- Put the cassette in its case and store it.
Dust, direct sunlight (ultraviolet rays) and humidity could damage the tape. Dust contains hard mineral particles and cassettes with dust damage the video heads and other parts of the Movie Camera. Make it a habit to always put the cassette back in its case.
- Completely wind the tape forward and then rewind it once every half year. Leaving the cassette for more than a year without winding/rewinding it may deform the cassette because of swelling and shrinking of the tape due to changes in temperature and humidity. Also, the tape may stick together.
- Do not place the cassette near strongly magnetized objects or equipment.
- The tape surface is coated with microscopic magnetic particles and they record signals. Such objects as magnetic necklaces and toys have stronger magnetic force than commonly thought, and this could erase the recorded contents and cause noise in picture and sound.

■ Précautions pour le rangement

Avant de ranger le caméscope, retirer la cassette et enlever la batterie.

Ranger tous les appareils dans un endroit sec à température relativement constante.

(La température recommandée est de 15°C à 25°C et l'humidité relative recommandée est de 40% à 60%.)

Caméscope

- L'envelopper dans un chiffon doux pour empêcher la poussière d'entrer.

Batterie

- Des températures excessivement basses ou hautes diminuent la durée de vie de la batterie.
- Éviter de la ranger dans un endroit contenant des fumées huileuses ou de la poussière, car les bornes pourraient rouiller et causer des anomalies de fonctionnement.
- **Ne pas mettre les bornes de la batterie en contact avec des objets métalliques (colliers ou épingles à cheveux par exemple). Un court-circuit risquerait de produire de la chaleur et de causer des brûlures corporelles graves.**
- Veiller à ce que la batterie soit complètement déchargée avant de la ranger. Si l'on range la batterie pendant une longue période, il est conseillé de la charger une fois par an et d'en utiliser complètement la charge avant de la ranger à nouveau à l'état déchargé.

Cassette

- Rebobiner la bande jusqu'au début avant de la ranger. Si on laisse la cassette rangée pendant plus de six mois avec sa bande enroulée à mi-course, la bande risquera de se détendre (selon les conditions de rangement). Veiller à la rebobiner jusqu'au début.
- Mettre la cassette dans son boîtier avant de la ranger. La poussière, les rayons (ultraviolets) directs du soleil et l'humidité risquent d'endommager la bande. La poussière contient des particules minérales dures qui peut endommager les têtes vidéo et les autres pièces du caméscope. Prendre l'habitude de toujours ranger la cassette dans son boîtier.
- Bobiner complètement la bande vers l'avant puis la rebobiner une fois tous les six mois. Si on laisse la cassette pendant plus d'une année sans la bobiner/rebobiner, la cassette risquera de se déformer et la bande de se dilater ou de rétrécir sous l'effet des changements de température et d'humidité. La bande pourrait aussi présenter des adhérences.
- Ne pas placer la cassette à proximité d'appareils ou d'objets fortement magnétiques.
- La surface de la bande est recouverte de particules magnétiques microscopiques permettant d'enregistrer des signaux. Des objets tels que des colliers ou des jouets possèdent un champ magnétique plus puissant que ce que l'on pense habituellement, qui peut effacer le contenu des enregistrements et causer des parasites dans l'image et le son.

■ Precauciones al guardar

Antes de guardar la videocámara, saque el casete y la batería.

Guarde todo el equipo en un lugar seco y con una temperatura relativamente constante.

(Temperatura recomendada de 15°C - 25°C y humedad relativa de 40% - 60%.)

Videocámara

- Envuelva en un paño suave para evitar que entre el polvo.

Batería

- Las temperaturas muy bajas o altas acortan la vida de la batería.
- No guarde en lugares con humo con aceite o mucho polvo porque los terminales pueden corroerse y provocar un mal funcionamiento.
- **No permita que objetos de metal (cadenas y alfileres del cabello) toque los terminales de la batería. Puede producirse un cortocircuito que genera calor y al tocarlo puede recibir quemaduras graves.**
- Guarde la batería después de descargarla. Si se va a guardar la batería durante un largo período de tiempo se recomienda cargarla completamente una vez al año y utilizar toda su carga antes de volver a guardarla descargada.

Casete

- Rebobine la cinta hasta el principio antes de guardar. Si deja el casete con la cinta por la mitad durante más de 6 meses (según las condiciones en las que lo guarde) se puede aflojar la cinta. Rebobínela al principio.
- Ponga el casete en su caja y guarde. El polvo, los rayos directos del sol (rayos ultravioleta) y la humedad pueden dañar la cinta. El polvo con partículas minerales duras y los casetes sucios pueden dañar las cabezas de video y otras partes de la videocámara. Acostúmbrese a guardar siempre los casetes en sus cajas.
- Bobine completamente la cinta hacia adelante y rebobine por lo menos cada medio año. Si deja el casete durante más de un año sin bobinar/rebobinar puede deformarse el casete porque se hincha o encoge la cinta por los cambios de temperatura y humedad. También puede pagarse la cinta.
- No coloque el casete cerca de objetos o equipos con campo magnético fuerte.
- La superficie de la cinta tiene una capa de partículas magnéticas microscópicas que permiten grabar las señales. Estos objetos tales como cadenas y juegos con imanes tienen más magnetismo de lo que la gente piensa y pueden borrar el contenido de la cinta o provocar ruidos en la imagen y sonido.

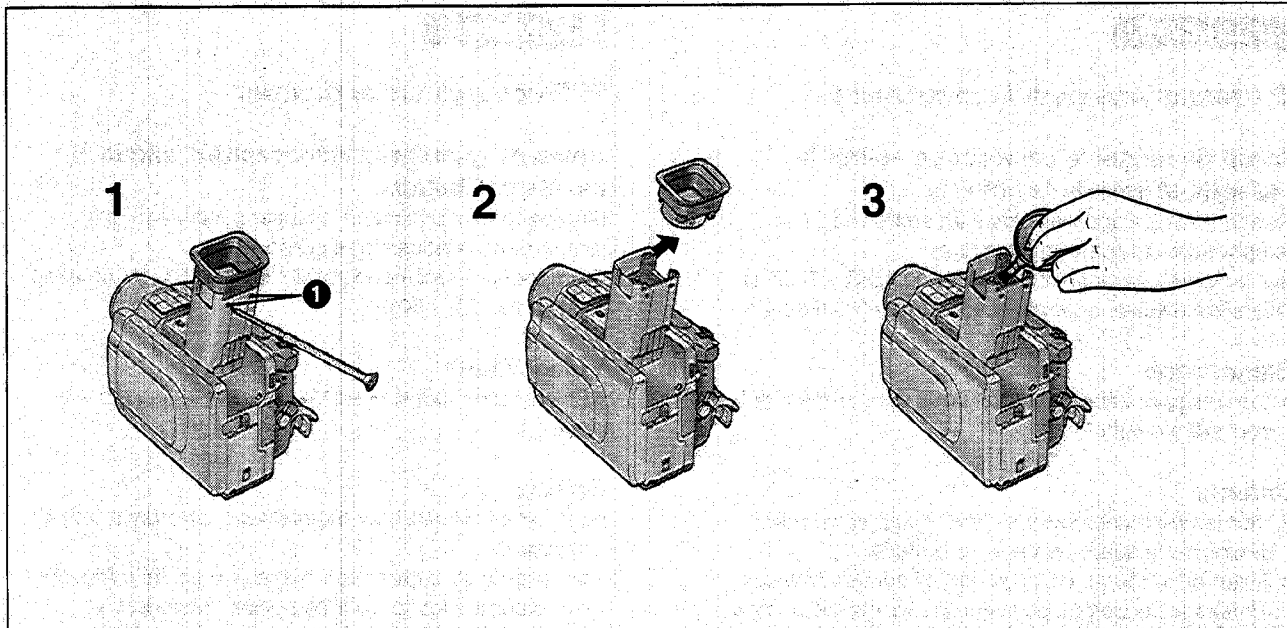

DEUTSCH

■ LCD-Monitor und Sonnenblende

LCD-Monitor

- An Orten mit hohem Temperaturwechsel kann Kondensation auf dem LCD-Monitor-Bildschirm auftreten. Wischen Sie ihn mit einem weichen, trockenen Tuch ab.
- Wenn der Camerarecorder beim Einschalten extrem kalt ist, kann das Bild auf dem LCD-Monitor etwas dunkler sein, als normalerweise. Beim Anstieg der Temperatur erreicht jedoch auch der LCD-Monitor wieder seine normale Helligkeit.
- Der LCD-Monitor wird nach extrem hohen Qualitätskriterien gefertigt. Das Ergebnis sind 99,99% aktive Pixel, und nur 0,01% der Pixel bleiben inaktiv oder dauernd beleuchtet.

Sonnenblende

- Wenn Sie einen Filter vom Filtersatz (Sonderzubehör) verwenden möchten, müssen Sie zuerst die Sonnenblende abschrauben. Beim Aufnehmen mit aufgeschraubtem Filter im Kinoformat-Modus können in den Ecken und am Bildrand Abschattungen entstehen (Vignettiereffekt), wenn Sie durch Drücken des Zoomhebels [W/T] gegen [W] auf Weitwinkel-Einstellung zoomen.

■ Reinigen des Suchers

Wenn Staub in den Sucher eingedrungen ist, diesen wie folgt reinigen:

- 1 Die Schraube ❶ lösen.
- 2 Die Augenmuschel abnehmen.
- 3 Den Staub mit einem Blasepinsel (nicht mitgeliefert) entfernen.
- 4 Die Augenmuschel wieder aufsetzen.
- 5 Die Schraube ❶ wieder festdrehen.

■ Wiedergabe-Wiederholung

- Wenn Sie die Wiedergabe-Taste [▶] länger als 5 Sekunden gedrückt halten, schaltet der Camerarecorder auf Wiedergabe-Wiederholung um, und die Anzeige [R>] erscheint. Zum Ausschalten des Modus Wiedergabe-Wiederholung den Schalter [POWER ON/OFF] auf [OFF] stellen.

ENGLISH

■ LCD Monitor and Lens Hood

LCD Monitor

- In places where large differences in temperatures occur, condensation may form on the LCD Monitor. Wipe it with a soft, dry cloth.
- When the Movie Camera is very cold when it is turned on, the LCD Monitor is initially a little darker than normally. However, as the internal temperature rises, the LCD Monitor regains its normal brightness.
- Extremely high precision technology is employed in producing the LCD Monitor. The result is more than 99.99% effective pixels with a mere 0.01% of the pixels inactive or always lit.

Lens Hood

- If you want to attach a filter from the Filter Kit (optional), be sure to first remove the Lens Hood. However, during recording in the Cinema Mode with a filter attached, the four corners of the picture may become dark (vignetting effect), when you push the [W/T] Zoom Lever toward [W].

■ Cleaning the Finder

If dust has entered the Finder, clean it in the following way:

- 1 Unscrew the screw ❶.
- 2 Remove the Eyecup.
- 3 Remove the dust with a blower brush (not supplied).
- 4 Reattach the Eyecup.
- 5 Tighten the screw ❶.

■ Repeat Playback

- If you keep the Playback Button [▶] pressed for more than 5 seconds, the Movie Camera switches over to the Repeat Playback Mode and the [R>] Indication appears. (To cancel the Repeat Playback Mode, set the [POWER ON/OFF] Switch to [OFF].)

FRANÇAIS

■ Moniteur LCD et pare-soleil d'objectif

Moniteur LCD

- Dans des endroits soumis à des variations importantes de la température, il est possible que de la condensation se forme sur le moniteur LCD. L'essuyer avec un chiffon doux et sec.
- Si le caméscope est très froid lorsqu'on le met en circuit, le moniteur LCD apparaît d'abord un peu plus foncé que d'habitude. Toutefois, au fur et à mesure que la température interne s'élève, le moniteur LCD retrouve sa luminosité normale.
- Le moniteur LCD a été fabriqué en utilisant une technologie sophistiquée. Le résultat est que 99,99% des pixels sont efficaces, et seulement 0,01% des pixels sont inactifs ou continuellement allumés.

Pare-soleil d'objectif

- Si l'on veut fixer un filtre du jeu de filtres (en option), veiller à enlever d'abord le pare-soleil d'objectif. Toutefois, lors de l'enregistrement en mode cinéma avec un filtre fixé, les quatre coins de l'image risquent de devenir foncés (effet vignette) lorsqu'on pousse le levier du zoom [W/T] vers [W].

■ Nettoyage du viseur

Si de la poussière a pénétré dans le viseur, l'éliminer de la manière suivante:

- 1 Desserrer la vis ①.
- 2 Retirer l'ocillon.
- 3 Retirer la poussière à l'aide d'une brosse soufflante (vendue séparément).
- 4 Remettre l'ocillon en place.
- 5 Serrer la vis ①.

■ Lecture répétée

- Si l'on maintient la touche de lecture [▶] enfoncée pendant plus de cinq secondes, le caméscope passe au mode lecture répétée et l'indication [R>] apparaît. (Pour annuler le mode lecture répétée, mettre l'interrupteur [POWER ON/OFF] sur [OFF].)

ESPAÑOL

■ Monitor de cristal líquido y protector de objetivo

Monitor de cristal líquido

- En lugares donde hay grandes diferencias en la temperatura, puede condensarse la humedad en el monitor de cristal líquido. Limpie con un paño suave y seco.
- Cuando la videocámara está muy fría, al conectarla, el monitor de cristal líquido es, al principio, más oscura de lo normal. Sin embargo, a medida que sube la temperatura, el monitor de cristal líquido recupera su brillo normal.
- El monitor de cristal líquido fue creado con una tecnología de gran precisión. Tiene pixeles efectivos al 99,99% con sólo un 0,01% de los pixeles inactivos o permanentemente encendidos.

Protector del objetivo

- Si desea instalar un filtro del juego de filtros (opcional) desmonte primero el protector del objetivo. Durante la grabación en el modo de cine panorámico con el filtro instalado, las cuatro esquinas de la imagen pueden aparecer oscuras (efecto de viñetado) al mover la palanca del zoom [W/T] hacia [W].

■ Limpieza del visor

Si ha entrado polvo en el visor, limpie de la siguiente forma:

- 1 Destornille el tornillo ①.
- 2 Desmonte el ocular.
- 3 Limpie el polvo con un cepillo soplador (no incluido).
- 4 Vuelva a instalar el ocular.
- 5 Apriete el tornillo ①.

■ Reproducción repetida

- Si mantiene oprimido el botón de reproducción [▶] durante más de 5 segundos, la videocámara se conmuta al modo de reproducción repetida y aparece la indicación [R>]. (Para cancelar el modo de reproducción repetida, ajuste el interruptor [POWER ON/OFF] a [OFF].)

Glossar

■ Digital-Video-System

Beim Digital-Video-System werden Bild und Ton in Digitalsignale umgesetzt und anschließend auf das Band aufgezeichnet.

Dieses rein digitale Aufzeichnungsverfahren ermöglicht Aufnahme und Wiedergabe mit einem absoluten Minimum an Qualitätsverlust.

Zusätzlich werden verschiedene Daten wie Zeitcode, Datum und Uhrzeit automatisch als digitale Signale mit aufgezeichnet.

Qualitätsmerkmale

- Überlegene Bildauflösung
- Hervorragender Signal-/Störabstand
- Stabiles Bild
- Minimierter Qualitätsverlust beim Kopieren
- Minimierter Farbversatz
- Digitaler PCM-Ton
- Kein Bildqualitätsverlust im LP-Modus
- 6,35 mm Bandbreite
- Kompakte Cassette und lange Aufnahmedauer
- Minimierter Qualitätsverlust beim Editieren
- Zeitcode-gesteuertes Editieren

Kompatibilität mit S-VHS- oder VHS-Cassetten

Da dieser Camerarecorder ein rein digitales Verfahren für die Aufzeichnung von Bild und Ton verwendet, besteht keine Kompatibilität mit dem konventionellen S-VHS- und VHS-System, welche analoge Aufzeichnungsverfahren verwenden.

Zudem besteht ein sehr großer Unterschied in der Größe und Form der Cassetten.

Kompatibilität mit Ausgangssignalen

Da die durch die Video- und Audio-Ausgangsbuchsen ausgegebenen Bild- und Tonsignale analog sind — also gleich wie die Signale in den konventionellen Videosystemen —, können Sie den Camerarecorder für die Wiedergabe an einen S-VHS- oder VHS-Videorecorder oder auch direkt an ein Fernsehgerät anschließen.

PCM-Digital-Ton

Für die Aufzeichnung des Tons bietet dieser Camerarecorder die Wahl zwischen zwei PCM-Tonaufzeichnungs-Modi:

- 16 Bit, 47 kHz, 2 Kanäle
- 12 Bit, 32 kHz, 4 Kanäle

Der Modus „16 Bit, 48 kHz, 2 Kanäle“ bietet eine überlegene Stereo-Tonqualität.

Der Modus „12 Bit, 32 kHz, 4 Kanäle“ bietet die Möglichkeit, den Originalton in Stereo auf 2 Kanälen und Nachvertonung in Stereo auf zwei weiteren Kanälen aufzuzeichnen.

Zusatzcode

Das digitale Aufzeichnungsverfahren ermöglicht auch das Aufzeichnen von Zusatzcode, der verschiedene Daten enthält.

Dieser Camerarecorder zeichnet die folgenden Daten im Zusatzcode mit auf:

- Zeitcode
- Aufnahme von Datum und Uhrzeit
- Indexsignale für schnelles Auffinden von Standbildern, die im Photoshot-Modus aufgezeichnet wurden.
- Indexsignale für schnelles Auffinden des Anfangs von Szenen, die mit Indexsignal markiert sind.

Glossary

■ Digital Video System

In the digital video system, picture and sound are converted into the digital signals and recorded onto tape. This completely digital recording allows recording and playback of picture and sound with minimum quality deterioration.

In addition, such data as Time Code, Date and Time are also automatically recorded as digital signals.

Features

- Superior picture resolution
- Excellent signal-to-noise ratio
- Stable pictures
- Minimised quality deterioration in dubbing
- Minimised cross colour distortion
- PCM digital sound
- No picture deterioration in LP Mode
- 6.35 mm-wide tape
- Compact cassette with long recording time
- Minimised quality deterioration in editing
- Time Code editing

Compatibility with S-VHS or VHS Cassettes

As this Movie Camera uses a digital method for recording picture and sound, there is no compatibility with conventional S-VHS or VHS video equipment using analog recording methods.

In addition, the size and shape of the cassette are completely different.

Compatibility with Output Signals

As the video and audio signals output from the audio and video output sockets are analog — the same as in conventional video systems — you can connect this Movie Camera to your S-VHS or VHS VCR or TV for playback.

PCM Sound

For recording of the sound, this Movie Camera offers the choice between two different PCM Audio Recording Modes.

- 16 bit 48 kHz 2 channels
- 12 bit 32 kHz 4 channels

The “16-bit, 48 kHz, 2 channels” Mode offers superior recording sound quality.

The “12 bit, 32 kHz, 4 channels” Mode lets you record the original sound on two channels and the dubbed sound on two separate channels.

Sub Code

The digital recording system offers the added capability of recording sub code containing various data.

The following data is recorded as sub code on this Movie Camera:

- Time code
- Recording date and time
- Index signals for locating the recorded still images recorded in the Photoshot Mode
- Index signals for locating the beginning of scenes marked with index signal

Glossaire

■ Système vidéo numérique

Dans le système vidéo numérique, l'image et le son sont convertis en signaux numériques et enregistrés sur la bande. Cet enregistrement entièrement numérique permet d'enregistrer et de lire l'image et le son avec une perte de qualité minimale.

En outre, les données telles que le code temporel, la date et l'heure sont aussi automatiquement enregistrées sous forme de signaux numériques.

Caractéristiques

- Très bonne résolution des images
- Excellent rapport signal/bruit
- Images stables
- Perte de qualité minimale lors du repiquage
- Distorsion minimale des couleurs
- Son numérique PCM
- Aucune détérioration de l'image en mode LP
- Bande de 6,35 mm de large
- Cassette compacte à longue durée d'enregistrement
- Perte de qualité minimale lors du montage
- Montage à code temporel

Compatibilité avec les cassettes S-VHS ou VHS

Ce caméscope utilisant une méthode numérique d'enregistrement de l'image et du son, il n'est pas compatible avec les appareils vidéo S-VHS ou VHS traditionnels utilisant des méthodes d'enregistrement analogiques.

En outre, la taille de la cassette est considérablement réduite.

Compatibilité avec les signaux de sortie

Les signaux vidéo et audio émis par les prises de sortie audio et vidéo étant analogiques — comme ceux des systèmes vidéo traditionnels —, il est possible de raccorder ce caméscope à un magnétoscope S-VHS ou VHS ou à un téléviseur pour la lecture.

Son PCM

Pour enregistrer le son, ce caméscope offre le choix entre deux modes d'enregistrement audio PCM différents.

- 16 bits 48 kHz 2 canaux
- 12 bits 32 kHz 4 canaux

Le mode "16 bits, 48 kHz, 2 canaux" offre une très bonne qualité de son d'enregistrement.

Le mode "12 bits, 32 kHz, 4 canaux" permet d'enregistrer le son original sur deux canaux et le son repiqué sur deux canaux séparés.

Sous-code

Le système d'enregistrement numérique offre aussi la possibilité d'enregistrer un sous-code contenant diverses données.

Les données suivantes sont enregistrées comme sous-code sur ce caméscope:

- Code temporel
- Enregistrement de la date et de l'heure
- Signaux d'index pour repérer les images fixes enregistrées en mode instantané
- Signaux d'index pour repérer le début des séquences marquées d'un signal d'index

Glosario

■ Sistema de video digital

Este sistema convierte la imagen y sonido en señales digitales grabadas en la cinta. Esta grabación completamente digital permite grabar y reproducir la imagen y sonido con mínimo deterioro en la calidad. Además, los datos tales como el código de tiempo, Fecha y hora se graban automáticamente como señales digitales.

Detalles

- Superior resolución de imagen
- Excelente relación de señal a ruido
- Imágenes estables
- Mínimo deterioro de la calidad en el doblaje
- Mínima distorsión por cruce de colores
- Sonido digital PCM
- No hay deterioro de imagen en el modo LP
- Cinta con 6,35 mm de ancho
- Casete compacto con largo tiempo de grabación
- Mínimo deterioro de calidad en la edición
- Edición por códigos de tiempo

Compatible con cassetes S-VHS y VHS

Esta videocámara utiliza un método digital para grabar la imagen y sonido donde no existe compatibilidad con los equipos de vídeo S-VHS o VHS convencionales, utilizando métodos de grabación analógicos. Además, el tamaño y la forma del casete son completamente diferentes.

Compatible con señales de salida

Como las señales de video y audio que salen por las tomas de audio y video son analógicas — al igual que un sistema de video convencional — puede conectar esta videocámara a su videogradora S-VHS o VHS o TV para reproducir.

Sonido PCM

Para grabar el sonido esta videocámara puede elegir dos modos de grabación de audio PCM.

- 16 bit 48 kHz en 2 canales
- 12 bit 32 kHz en 4 canales

El modo de "16 bit 48 kHz en 2 canales" tiene superior calidad de sonido de grabación.

El modo de "12 bit 32 kHz en 4 canales" permite grabar el sonido original en dos canales y el sonido del doblaje en dos canales separados.

Subcódigos

El sistema de grabación digital es capaz de grabar subcódigos que contienen distintos datos.

Los siguientes datos se graban como subcódigos en esta videocámara:

- Código de tiempo
- Grabación de la fecha y hora
- Señales índice para ubicar las imágenes fijas grabadas en el modo de fotografías
- Señales índice para ubicar el principio de las escenas marcadas con señales índices.

■ Scharfeinstellung

Wenn Sie einen Gegenstand unter der Lupe betrachten und diese dem Gegenstand nähern oder davon entfernen, erreichen Sie einen Punkt, wo der Gegenstand deutlich sichtbar wird. Das Einstellen des Objektivs, um den Bildgegenstand am klarsten und schärfsten sichtbar zu machen, wird als Scharfeinstellung bezeichnet.

Menschenauge

Auch das Menschenauge hat eine Linse, und wenn wir Gegenstände in unterschiedlicher Entfernung betrachten, verändert sich die Form der Linse automatisch und sofort, damit wir diese Gegenstände immer scharf und deutlich sehen.

Camerarecorder

Der Bildgegenstand wird durch die Objektivlinse auf den Bildwandler im Innern des Camerarecorders gespiegelt und durch diesen für die Aufzeichnung auf Magnetband in ein elektrisches Signal (Video-Signal) umgewandelt. Die Scharfeinstellung erfolgt entweder automatisch oder manuell, indem die Fokussierlinse hinter dem Objektiv verschoben wird.

Automatische Scharfeinstellung (Auto-Focus)

Das Auto-Focus-System in diesem Camerarecorder bewegt die Fokussierlinse vorwärts oder rückwärts bis das Bild scharf eingestellt ist.

Das Auto-Focus-System hat die folgenden Eigenschaften:

- Es stellt so scharf ein, daß die vertikalen Konturen des Bildgegenstandes optimal klar und sauber sind.
- Es stellt auf einen Bildgegenstand mit starkem Kontrast scharf ein.
- Es stellt auf den Bildgegenstand in der Bildmitte scharf ein.

Anders als das Menschenauge ist das Scharfeinstellungs-System des Camerarecorders jedoch nicht in der Lage, die Scharfeinstellung ohne jegliche Verzögerung von einem entfernten auf einen nahen Bildgegenstand zu ändern.

■ Focus

If you look at an object through a magnifying glass and move it closer or further away from your eye, you will reach a point where the object becomes clearly visible. Being focused or in focus means that the subject can be seen with optimum clarity and sharpness.

Human Eyes

Human eyes have lenses as well, and when we look at objects at different distances, the shape of these lenses changes automatically so that we can always see these objects clearly.

Movie Camera

The image of the subject enters the Movie Camera through the lens and is converted into an electric signal (video signal) for recording onto magnetic tape. The focus is adjusted either manually or automatically by moving a focusing lens.

Auto Focus Adjustment

The Auto Focus System automatically moves the internal focusing lens forward or backward and adjusts the focus so that the subject can be seen clearly.

The Auto Focus Adjustment has the following characteristics:

- It adjusts until the vertical contours of the subject are as sharp and clean as possible.
- It adjusts the focus on the subjects with strong contrast.
- It adjusts the focus on the subject in the centre of the LCD Monitor or Finder.

Unlike human eyes, the lens of the Movie Camera cannot instantaneously change the focus from a nearby to a distant subject.

■ Mise au point

Lorsqu'on regarde un objet avec une loupe et qu'on la rapproche ou qu'on l'éloigne de l'œil, on atteindra un point auquel l'objet est nettement visible. On dit que le sujet est mis au point lorsqu'il peut être vu avec la clarté et la netteté optimales.

Œil humain

L'œil humain possède aussi des lentilles, et lorsqu'on regarde des objets placés à différentes distances, la forme de ces lentilles change automatiquement, de manière que les objets soient toujours nettement visibles.

Caméscope

L'image du sujet entre dans le caméscope par l'objectif et est converti en signal électrique (signal vidéo) pour l'enregistrement sur bande magnétique. La mise au point est réglée soit manuellement soit automatiquement par le déplacement d'une lentille de mise au point.

Mise au point automatique

Le système de mise au point automatique déplace la lentille de mise au point interne vers l'avant ou vers l'arrière et règle la mise au point de manière que le sujet soit nettement visible.

Le réglage automatique de la mise au point possède les caractéristiques suivantes:

- Il effectue le réglage jusqu'à ce que les contours verticaux du sujet soient aussi clairs et nets que possible.
- Il règle la mise au point sur les sujets possédant un fort contraste.
- Il règle la mise au point sur le sujet placé au centre du moniteur LCD ou du viseur.

A la différence de l'œil humain, l'objectif du caméscope ne peut pas changer la mise au point d'un objet proche à un objet éloigné sans un certain retard.

■ Enfoque

Si mira un objeto a través de una lupa y lo acerca o aleja de su ojo llega un punto en el que el objeto se ve más nítido. El enfoque significa que el objeto puede verse con total claridad y nitidez.

Ojo humano

El ojo humano tiene lentes y cuando miramos objetos a distintas distancias, la forma de estas lentes cambia automáticamente para que los podamos ver siempre nítidos.

Videocámara

La imagen del objeto entra en la cámara a través del objetivo y se convierte en una señal eléctrica (señal de video) para grabar en cinta magnética. El enfoque se ajusta manual o automáticamente con un movimiento de las lentes de enfoque.

Ajuste del enfoque automático

El sistema de enfoque automático mueve automáticamente la lente de enfoque interna hacia adelante o atrás y ajusta el foco para que el objeto se vea claramente.

El ajuste de enfoque automático tiene las siguientes características:

- Se ajusta hasta que el contorno vertical del objeto esté lo más nítido y claro como sea posible.
- Se ajusta el enfoque sobre objetos con mucho contraste.
- Se ajusta el enfoque sobre objetos en el centro del monitor de cristal líquido o visor.

A diferencia del ojo humano, los objetivos de la cámara no pueden cambiar inmediatamente para enfocar de un objetivo cercano a otro lejano.

DEUTSCH

Für die folgenden Bildgegenstände und Aufnahmesituationen kann das Auto-Focus-System nicht präzise Scharfeinstellung liefern. In diese Fällen sollte die Scharfeinstellung daher manuell vorgenommen werden. (→ 36)

- ① **Bildgegenstände, die zum Teil nahe beim Camerarecorder und zum Teil weit davon entfernt sind.**
Da die automatische Scharfeinstellung auf den zentralen Bildausschnitt vorgenommen wird, ist es oft unmöglich, sowohl auf den nahen Teil des Bildgegenstandes als auch auf den entfernten Teil scharf einzustellen.
Wenn Sie zum Beispiel eine Person vor einem entfernten Berg aufnehmen möchten, kann nicht gleichzeitig auf beide scharf eingestellt werden.
- ② **Bildgegenstände hinter verschmutzten oder nassen Fenstern**
Da die automatische Scharfeinstellung auf das verschmutzte Glas vorgenommen wird, bleibt der Bildgegenstand hinter dem Glas unscharf. Beim Aufnehmen eines Bildgegenstandes auf der anderen Straßenseite wird die Scharfeinstellung u.U. wiederholt auf dazwischen vorbeifahrende Autos vorgenommen.
- ③ **Bildgegenstände in dunkler Umgebung**
Da die durch das Objektiv empfangene Lichtinformation sehr gering ist, kann der Camerarecorder nicht präzise scharf einstellen.
- ④ **Bildgegenstände, die vom glänzenden Oberflächen oder viel Lichtreflexion umgeben sind.**
Da der Camerarecorder bevorzugt auf Gegenstände mit glänzenden Oberflächen oder viel Lichtreflexion scharf einstellt, ist der Bildgegenstand u.U. nicht scharf.
Beim Aufnehmen von Strandszenen, Abendszenen, Feuerwerk und Situation unter besonderen Beleuchtungstypen bleibt der Bildgegenstand u.U. unscharf.
- ⑤ **Bildgegenstände mit schneller Bewegung**
Da die interne Fokussierlinse mechanisch bewegt wird, kann sie den sich schnell bewegenden Objekten nicht ohne Verzögerung folgen. Bei Motiven, wie Kindern, die hin und her laufen, werden diese vorübergehend unscharf.
- ⑥ **Bildgegenstände mit schwachem Kontrast**
Da der Camerarecorder auf die vertikalen Bildkonturen scharf einstellt, kann es bei Motiven mit wenig Kontrast, wie etwa bei einer weißen Mauer, zu Unschärfe kommen.

ENGLISH

For the following subjects and recording situations, the Auto Focus System cannot provide precise adjustment. Use the Manual Focus Mode instead. (→ 36)

- ① **Recording subjects with a part of it near the Movie Camera and another part far away from it**
As the Auto Focus adjusts on the centre part of the image, it is often impossible to bring the nearby and distant parts of the subject into focus.
When you want to record a person with a distant mountain in the back, it is not possible to focus on both.
- ② **Recording subjects behind glass covered with dirt or dust**
As the focus is adjusted on the dirty glass, the subject behind the glass is out of focus. When recording a subject across a street on which cars are running, the focus may be adjusted on the cars.
- ③ **Recording subjects in dark surroundings**
As the amount of light information entering through the lens is greatly reduced, the Movie Camera cannot adjust the focus precisely.
- ④ **Recording subjects surrounded by the objects with shiny surfaces or much light reflection**
As the Movie Camera adjusts the focus on the objects with shiny surfaces or much light reflection, the subject may go out of focus.
Therefore, when recording at a lake or the sea, evening scenes, fireworks or under special types of lighting, the subject may be out of focus.
- ⑤ **Recording fast-moving subjects**
As the internal focusing lens is moved mechanically, it cannot follow fast-moving subjects without delay. Therefore, subjects like children running back and forth may temporarily go out of focus.
- ⑥ **Subjects with weak contrast**
As the Movie Camera adjusts the focus based on vertical contours in the picture, subjects with little contrast such as a white wall may be out of focus.

Le système de mise au point automatique ne peut pas réaliser un réglage précis pour les sujets et les situations d'enregistrement suivants.

Dans ces cas, utiliser le mode de mise au point manuelle. (→ 37)

- ❶ **Enregistrement de sujets dont une partie est rapprochée et l'autre éloignée du caméscope**
Comme la mise au point s'effectue sur la partie centrale de l'image, il est souvent impossible d'obtenir une bonne mise au point à la fois sur les parties distantes et les parties proches du sujet. Si l'on veut enregistrer une personne placée devant une montagne, il n'est pas possible d'obtenir une mise au point satisfaisante sur les deux plans à la fois.
- ❷ **Enregistrement de sujets placés derrière des vitres couvertes de poussière ou de boue**
Comme la mise au point est réglée sur la vitre sale, le sujet placé derrière la vitre sera flou. Si l'on enregistre un sujet placé de l'autre côté d'une rue dans laquelle des voitures circulent, il est possible que la mise au point se règle sur les voitures.
- ❸ **Enregistrement de sujets dans un environnement sombre**
Comme la quantité de lumière entrant par l'objectif est considérablement réduite, le caméscope ne peut pas effectuer une mise au point précise.
- ❹ **Enregistrement de sujets entourés d'objets aux surfaces brillantes ou très réfléchissantes**
Comme le caméscope règle la mise au point sur les objets aux surfaces brillantes ou très réfléchissantes, il est possible que le sujet soit flou. Par conséquent, lorsqu'on enregistre à proximité d'un lac ou de la mer des séquences de soirée, des feux d'artifice ou sous certains types d'éclairage, il est possible que le sujet soit flou.
- ❺ **Enregistrement de sujets se déplaçant rapidement**
Comme la lentille de mise au point interne se déplace mécaniquement, elle ne peut pas suivre les mouvements de sujets se déplaçant rapidement sans un certain retard. Par conséquent, les sujets tels que des enfants courant en tous sens pourront être momentanément flous.
- ❻ **Sujets aux contrastes faibles**
Comme le caméscope règle la mise au point sur la base des contours verticaux de l'image, les sujets faiblement contrastés tels que des murs blancs pourront être flous.

Para los siguientes objetos y situaciones de grabación, el sistema de enfoque automático no es muy preciso.

Utilice el modo de enfoque manual. (→ 37)

- ❶ **Grabación de objetos con una parte que está cerca de la videocámara y otra alejada**
Como el enfoque automático se ajusta en el centro de la imagen, muchas veces es imposible hacer que las partes cercana y lejana del objeto queden enfocadas. Cuando desea grabar una persona y, a la vez, una montaña en el fondo, no es posible enfocar ambos simultáneamente.
- ❷ **Grabación de objetos detrás de un vidrio cubierto con polvo o sucio**
El foco queda ajustado sobre el vidrio y el objeto detrás del vidrio está desenfocado. Cuando grabe un objeto al otro lado de la calle, con coches que pasan, el enfoque puede quedar ajustado en los coches.
- ❸ **Grabación de objetos en un entorno oscuro**
Como la cantidad de información de luz que entra por el objetivo es muy poca, la videocámara no puede enfocar precisamente.
- ❹ **Grabación de objetos rodeados por otros objetos con superficies brillantes o que reflejan mucho la luz**
Como la videocámara ajusta el enfoque sobre objetos con superficies brillante o que reflejan la luz, el objeto mismo puede quedar desenfocado. Por lo tanto, cuando grabe escenas nocturnas en un lago o en el mar, fuegos artificiales o con algunos tipos de iluminación, el objeto puede quedar desenfocado.
- ❺ **Grabación de objetos que se mueven rápido**
Como el objetivo de enfoque interno se mueve mecánicamente tiene un cierto retardo al tratar de seguir objetos que se mueven rápidamente. Un objeto, por ejemplo los niños que corren para todos lados, puede quedar temporalmente desenfocado.
- ❻ **Objetos con poco contraste**
Como la videocámara ajusta el enfoco sobre la base de contornos verticales, los objetos con poco contraste, por ejemplo una pared blanca pueden quedar desenfocados.

■ Weißabgleich

Während mit dem Camerarecorder wohl überwiegend im Freien unter Sonnenlicht aufgenommen wird, findet man immer wieder interessante Motive die durch verschiedensten Arten von Kunstlicht beleuchtet sind, sowohl drinnen wie draußen. Jede dieser Lichtquelle färbt jedoch den Bildgegenstand unterschiedlich ein.

Menschenauge

Unsere Augen und unser Hirn können sich ohne jegliche Schwierigkeiten auf verschiedenste Arten von Beleuchtung einstellen, und wir sehen daher die Farbe eines Gegenstandes sogar unter verschiedensten Lichtquellen immer gleich.

Camerarecorder

Camerarecorder hingegen besitzen diese hervorragende Anpassungsfähigkeit nicht. Würde daher ein Bildgegenstand ohne Farbkompensierung aufgenommen, würde die Beleuchtung seine Farbe beeinflussen, und die Bilder hätten einen Rot- oder Blaustich. Um dies zu verhindern und immer natürliche Farben zu gewährleisten, muß am Camerarecorder eine als „Weißabgleich“ bezeichnete Einstellung — entweder automatisch oder manuell — durchgeführt werden.

Weißabgleich

Der Camerarecorder stellt die Farbe der Beleuchtung fest und kompensiert diese so, daß Weiß rein weiß bleibt. Weiß die Grundfarbe des Farbspektrums ist, und wenn daher Weiß korrekt wiedergegeben wird, sind auch alle anderen Farben korrekt und natürlich.

Automatischer Weißabgleich

In diesem Camerarecorder sind die optimalen Weißabgleich-Einstellungen für einige allgemein übliche Beleuchtungssituationen gespeichert. Er stellt die Farbe des durch das Objektiv und das Weißabgleichsensor-Fenster (→ 14) einfallenden Lichtes fest und wählt die entsprechende Farbeinstellung aus den gespeicherten Einstellungen aus. Diese Funktion wird als „automatischer Weißabgleich“ bezeichnet.

Da jedoch nur die optimalen Einstellungen für eine beschränkte Anzahl an Lichtquellen gespeichert sind, funktioniert der automatische Weißabgleich nicht mit ausreichender Präzision unter anderen Bedingungen.

Der Bereich an Beleuchtungstypen, unter denen die automatische Weißabgleich-Funktion präzise Resultate liefern kann, ist auf Seite (→ 156) gezeigt. Beim Aufnehmen unter Beleuchtungstypen außerhalb dieses Bereichs funktioniert der Weißabgleich nicht präzise, und die Bilder können einen Rot- oder Blaustich haben. Das gleiche gilt auch beim Aufnehmen einer Szene unter mehr als einem Beleuchtungstyp, selbst wenn diese Beleuchtungstypen innerhalb dieses Bereichs liegen.

■ White Balance Adjustment

While most recording with a Movie Camera is probably done outdoors under sunlight, video recording is also done very often under artificial light sources, both indoors and outdoors. However, each of these light sources gives the subject slightly different colours.

Human Eyes

Human eyes can easily adjust to different kinds of lighting and see an object with the same colours even under different lighting.

Movie Camera

Unlike human eyes, the Movie Camera does not have the innate ability to adapt to changes in lighting, and they influence the colours being recorded. Therefore, depending on the light source, the picture may be recorded with a bluish or reddish tint. To minimise the influence of the lighting on the colours of the subject, an adjustment called White Balance Adjustment is necessary.

White Balance Adjustment

The White Balance Adjustment determines the colour of the light and adjusts the colours so that white remains pure white. As white is the basic colour of the entire colour spectrum, if white is reproduced correctly, the other colours are correct and natural, too.

Auto White Balance Adjustment

This Movie Camera stores the optimum settings for several common light sources in memory. The Movie Camera judges the recording situation by determining the tint of the image received through the lens and by the **White Balance Sensor** (→ 14), and it selects the setting for the most similar tint. This function is called Auto White Balance Adjustment.

However, as the white balance settings for only several light sources are stored in memory, the white balance is not correctly adjusted for lighting conditions other than those stored in memory.

For the range of different types of lighting within which the Auto White Balance Function can provide precise adjustment, refer to the chart above (→ 156). For recording under lighting conditions outside this range, the Auto White Balance Function does not work correctly, and the recorded picture has a red or blue cast. However, the same applies, if the subject is lit by more than one light source, even if these light sources are within the above range.

■ Réglage de la balance des blancs

Bien que la plupart des enregistrements au caméscope soient effectués sous la lumière solaire, ils peuvent aussi être effectués sous éclairage artificiel, en plein air ou en intérieur. Toutefois, chacune des différentes sources d'éclairage donne au sujet des couleurs bien particulières.

L'œil humain

L'œil humain s'adapte facilement à divers types d'éclairage et peut reconnaître qu'un objet a une seule et même couleur, même sous différents éclairages.

Caméscope

A la différence de l'œil humain, le caméscope n'a pas la capacité de s'adapter à des changements d'éclairage, et ceux-ci influencent l'enregistrement des couleurs. Par conséquent, selon la source d'éclairage, l'image enregistrée pourra avoir une teinte bleutée ou rougeâtre. Pour minimiser l'influence de l'éclairage sur les couleurs du sujet, il faut effectuer un réglage appelé réglage de la balance des blancs.

Réglage de la balance des blancs

Le réglage de la balance des blancs détermine la couleur de la lumière et règle les couleurs de manière que le blanc reste purement blanc. Comme le blanc est la couleur de base du spectre des couleurs tout entier, si le blanc est reproduit correctement, les autres couleurs seront aussi reproduites correctement et naturellement.

Réglage automatique de la balance des blancs

Ce caméscope mémorise les réglages optimaux des quelques sources lumineuses habituelles. Le caméscope évalue la situation d'enregistrement en déterminant la teinte de l'image reçue par l'objectif et par le capteur de la balance des blancs (→ 15), et il sélectionne le réglage pour la teinte la plus similaire. Cette fonction est appelée réglage automatique de la balance des blancs.

Toutefois, comme le nombre de réglages de la balance des blancs correspondant aux plusieurs sources d'éclairage mémorisées est limité, la balance des blancs ne sera pas réglée correctement pour des conditions d'éclairage différentes de celles qui sont mémorisées.

Pour la gamme des différents types d'éclairage dans laquelle la fonction de réglage automatique de la balance des blancs permet d'obtenir un réglage précis, se reporter au tableau ci-dessus (→ 157). Pour enregistrer dans des conditions d'éclairage différentes de celles de cette gamme, la fonction de réglage automatique de la balance des blancs ne fonctionne pas correctement, et l'image enregistrée a une teinte bleuâtre ou rougeâtre. Toutefois, ceci sera aussi le cas si le sujet est éclairé par plusieurs sources d'éclairage, même si ces sources d'éclairage sont comprises dans la gamme mentionnée ci-dessus.

■ Ajuste del balance del blanco

La mayoría de las grabaciones de videocámara se hacen en exteriores, bajo la luz solar pero, muchas veces se hacen bajo luz artificial, tanto en interiores como en exteriores. Estas luces hacen que el objeto tenga un color ligeramente diferente.

Ojo humano

El ojo humano se ajusta fácilmente a las diferentes clases de luz y ve los objetos siempre con los mismos colores, incluso aunque estén bajo diferentes luces.

Videocámara

A diferencia del ojo humano, la videocámara no tiene la habilidad innata de adaptarse a los cambios en la luz y los colores del objeto grabado pueden cambiar de acuerdo a la luz. Es decir, la imagen puede grabarse con un tono azulado o rojizo. Para evitarlo, es necesario hacer lo que se denomina un ajuste del balance del blanco.

El ajuste del balance del blanco

El ajuste del balance del blanco determina los colores de la luz y ajusta los colores para que el blanco sea un blanco puro. Como el blanco es el color básico de todo el espectro de color, si el blanco se reproduce correctamente los otros colores también se ven naturales.

Ajuste automático del balance del blanco

Esta videocámara tiene una memoria de los ajustes óptimos para las luces más comunes. La videocámara determina la situación de la grabación de acuerdo al tinte de la imagen recibida por el objetivo y el sensor del balance del blanco (→ 15) y selecciona el ajuste para el tinte más parecido. Es el ajuste automático del balance del blanco.

Sin embargo, como la memoria de ajustes del balance del blanco sólo tiene varias fuentes de luz en la memoria, el balance del blanco puede no ajustarse correctamente para otros tipos de luces.

Para una gama de luces para las que el balance automático del blanco hace un ajuste preciso consulte el cuadro anterior (→ 157). Para grabar con otras luces, el balance automático del blanco no funciona correctamente y la imagen se graba con un tono rojizo o azulado. Sin embargo, lo mismo se puede decir cuando el objeto está iluminado por varias fuentes de luz, incluso cuando todas las fuentes de luz estén dentro de la gama anterior.

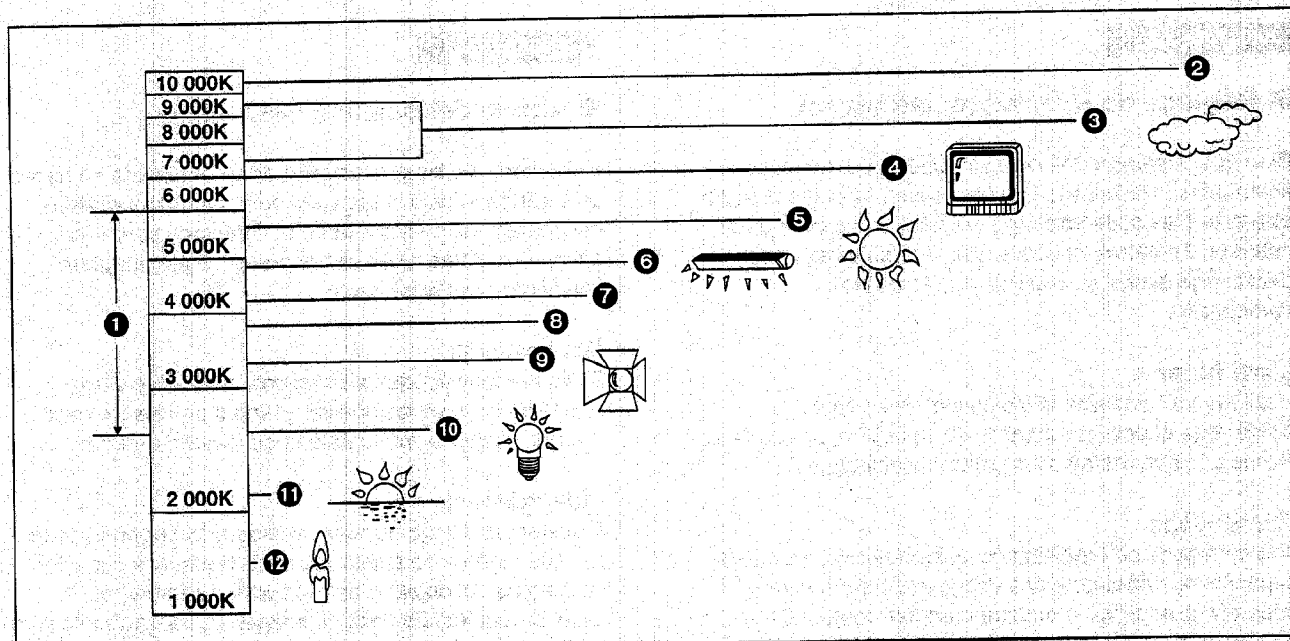

DEUTSCH

■ Farbtemperatur

Jede Lichtquelle hat ihre eigene Farbtemperatur, und diese wird in Kelvin (K) gemessen. Je höher der Kelvinwert ist, desto bläulicher ist das Licht, und je niedriger er ist, desto rötlicher ist das Licht. Der Kelvinwert steht in direkter Beziehung zur Farbe des Lichtes, jedoch nicht direkt zu seiner Helligkeit. Der Bereich ① in obiger Übersicht zeigt die Lichtquellen, unter denen die automatische Weißabgleich-Funktion präzise funktioniert und Bilder mit natürlichen Farben gewährleisten kann. Für Lichtquellen außerhalb dieses Bereichs sollte der Weißabgleich manuell vorgenommen werden (→ 84). Zudem ist eventuell für verstärkte Beleuchtung zu sorgen.

- ① Regelbereich der Weißabgleich-Automatik
- ② Blauer Himmel
- ③ Stark bewölkter Himmel (Regen)
- ④ Fernsehbildschirm
- ⑤ Sonnenlicht
- ⑥ Leuchtstofflampe, weißgefärbt
- ⑦ 2 Stunden nach Sonnenaufgang oder vor Sonnenuntergang
- ⑧ 1 Stunde nach Sonnenaufgang oder vor Sonnenuntergang
- ⑨ Halogenlampe
- ⑩ Glühlampe, weißgefärbt
- ⑪ Sonnenaufgang oder Sonnenuntergang
- ⑫ Kerzenlicht

ENGLISH

■ Colour Temperature

Every light source has its own colour temperature measured in Kelvin (K). The higher the Kelvin value, the more bluish the light; the lower the value, the more reddish the light. The Kelvin value is related to the tint of the light, but not directly to its brightness.

The range ① indicated in the illustration above shows the light sources for which this Movie Camera can provide precise white balance adjustment and, therefore, natural colours in the recorded pictures, when using the Full Auto Mode. For light sources outside this range, adjust the white balance manually (→ 84). Also, additional lighting may be necessary.

- ① Control range of this Movie Camera's Auto White Balance Adjustment Mode
- ② Blue sky
- ③ Cloudy sky (Rain)
- ④ TV screen
- ⑤ Sunlight
- ⑥ White fluorescent lamp
- ⑦ 2 hours after sunrise or before sunset
- ⑧ 1 hour after sunrise or before sunset
- ⑨ Halogen light bulb
- ⑩ Incandescent light bulb
- ⑪ Sunrise or sunset
- ⑫ Candlelight

FRANÇAIS

■ Température de couleur

Chaque source lumineuse possède une température de couleur particulière, et cette valeur est mesurée en Kelvin (K). Plus la valeur en Kelvin est élevée, plus la couleur de la lumière se rapproche du bleu; plus la valeur est basse, plus la couleur de la lumière se rapproche du rouge. La valeur en Kelvin varie selon la teinte de la lumière, et non directement selon sa luminosité.

La plage ❶ indiquée dans l'illustration ci-dessus indique les sources lumineuses pour lesquelles ce caméscope peut effectuer un réglage précis de la balance des blancs, et donc produire des couleurs naturelles dans les images enregistrées, lorsqu'on utilise le mode entièrement automatique. Pour les sources lumineuses non comprises dans cette plage, régler manuellement la balance des blancs (→ 85). En outre, un éclairage supplémentaire pourra être nécessaire.

- ❶ Plage de contrôle de la balance des blancs automatique de ce caméscope
- ❷ Ciel dégagé
- ❸ Ciel couvert (pluie)
- ❹ Ecran de téléviseur
- ❺ Lumière solaire
- ❻ Lampe fluorescente blanche
- ❼ Deux heures après le lever du soleil ou avant le coucher du soleil
- ❽ Une heure après le lever du soleil ou avant le coucher du soleil
- ❾ Lampe halogène
- ❿ Lampe à incandescence
- ⓫ Lever ou coucher du soleil
- ⓬ Lumière d'une bougie

ESPAÑOL

■ Temperatura de color

Cada fuente de luz tiene su propia temperatura de color, medida en Kelvin (K). A mayor valor Kelvin, más azulada es la luz, a menor valor más rojiza es la luz. El valor Kelvin está relacionado con el tinte de la luz pero no directamente con el brillo.

La gama ❶ indicada en la figura anterior muestra las fuentes de luz para las cuales la videocámara puede darle un ajuste preciso del balance del blanco, para que la grabación tenga colores naturales, utilizando el modo totalmente automático. Para fuentes de luz que están fuera de la gama, ajuste el balance del blanco manualmente (→ 85). Puede ser necesario iluminar más la escena.

- ❶ Gama de control del ajuste manual del balance del blanco
- ❷ Cielo azul
- ❸ Cielo nublado (lluvia)
- ❹ Pantalla de TV
- ❺ Rayos del sol
- ❻ Luz fluorescente blanca
- ❼ 2 horas después del amanecer o antes del atardecer
- ❽ 1 hora después del amanecer o antes del atardecer
- ❾ Luz halógena
- ❿ Luz incandescente
- ⓫ Amanecer o atardecer
- ⓬ Luz de una vela

■ Zeitcode

Beim Zeitcode handelt es sich um Daten, welche die Zeit in Stunden, Minuten, Sekunden und Vollbildern (25 Vollbilder pro Sekunde) angegeben und automatisch mit aufgezeichnet werden. Dadurch besitzt jedes Vollbild auf dem Band seine eigene Adresse (Nummer), und dies ermöglicht extrem präzises Editieren.

- Der Zeitcode wird automatisch bei jeder Aufnahme als Teil des Zusatzcodes mit aufgezeichnet.
- Beim Einsetzen einer neuen (noch nie bespielten) Cassette beginnt der Zeitcode automatisch von Null. Beim Einsetzen einer bereits teilweise bespielten Cassette läuft der Zeitcode ab dem bei der letzten Aufnahme erreichten Stand weiter. (Obwohl in diesem Fall u.U. die Zeitcode-Anzeige „0h:00m:00s:00f“ erscheinen kann, wird der Zeitcode beim Aufnahmestart korrekt vom zuletzt aufgezeichneten Zeitcodewert an aufgenommen.)
- Der Zeitcodewert kann nicht durch Drücken der Taste [RESET] auf Null zurückgestellt werden.
- In den Sonderwiedergabe-Funktionen (also mit Ausnahme normaler Wiedergabe) wird der Zeitcode u.U. nicht angezeigt, oder er ist nicht korrekt.
- Hohe Editierpräzision ist nur dann gewährleistet, wenn der Zeitcode vom Bandanfang an kontinuierlich aufgezeichnet wird. Um sicherzustellen, daß der Zeitcode ohne Unterbruch aufgezeichnet wird, empfehlen wir die Benutzung der Funktionen Kamera-Suchlauf (→ 58) und Leerstellen-Suchlauf (→ 60) vor dem erneuten Aufnahmebeginn.

■ Speicherstopp-Funktion

Die Speicherstopp-Funktion ist besonders praktisch für folgende Einsatzmöglichkeiten:

Zurück- oder Vorspulen des Bandes zu einer gewünschten Stelle

1 Das Bandzählwerk an der Bandstelle, ab welcher Sie später wiedergeben möchten, auf Null zurückstellen.

2 [DISPLAY] im Menü auf [MEMORY] einstellen. (→ 120-126)

3 Die Wiedergabe oder Aufnahme starten.

4 Nach beendeter Wiedergabe oder Aufnahme:

Die Taste [VCR/CAMERA] drücken, so daß die Lampe [VCR] leuchtet.

5 Das Band zurückspulen.

Das Band stoppt automatisch ungefähr an der Stelle, an der das Bandzählwerk auf Null zurückgestellt wurde.

Automatisches Stoppen des Editiervorgangs bei Nachvertonung

1 Das Bandzählwerk an der Bandstelle, an welcher die Nachvertonung enden soll, auf Null zurückstellen.

2 [DISPLAY] im Menü auf [MEMORY] einstellen. (→ 120-126)

3 An der Bandstelle, an welcher die Nachvertonung beginnen soll, auf Standbild-Wiedergabe umschalten.

4 Die Nachvertonung starten.

Die Nachvertonung stoppt automatisch ungefähr an der Stelle, an der das Bandzählwerk auf Null zurückgestellt wurde.

■ Time Code

Time Code signals are the data which indicates the time in hours, minutes, seconds and frames (25 frames/sec). Having this data included in the recording gives every single picture on the tape its own address.

- Time Code is automatically recorded as part of the sub code with every recording you make.
- When you insert a new (previously unrecorded) cassette, the Time Code automatically starts from zero. If you insert a recorded cassette, the Time Code continues where the time code of the last previous scene stopped. (In this case, the zero indication (0h:00m:00s:00f) may appear after inserting the cassette, but when the recording starts, the Time Code records from the previous value.)
- You cannot reset the Time Code to zero by pressing the [RESET] Button.
- In playback modes other than the Normal Playback Mode, the Time Code may not be displayed (or not be correct).
- Unless the Time Code is recorded continuously from the beginning of the tape, precise editing may not be possible. To ensure that the Time Code will be recorded without interruption, we recommend that you use the Camera Search Function (→ 58) or Blank Search Function (→ 60) before starting to record a new scene.

■ Memory Stop Function

The Memory Stop Function is convenient for the following operations.

Rewinding or fast-forwarding the tape to a desired position

1 Reset the Tape Counter at the tape position from which you want to play back later.

2 Set [DISPLAY] on the Menu to [MEMORY]. (→ 120-126)

3 Start playback or recording.

4 After playback or recording is finished: Press the [VCR/CAMERA] Button so that the [VCR] Lamp lights.

5 Rewind the tape.

The tape automatically stops approximately at the position at which you reset the counter to zero.

Stopping the editing automatically in the audio dubbing

1 Reset the Tape Counter to zero at the tape position at which you want the editing to stop.

2 Set [DISPLAY] on the Menu to [MEMORY]. (→ 120-126)

3 Play back a still picture at the point at which you want the audio dubbing to start.

4 Start the audio dubbing.

The audio dubbing automatically stops approximately at the position at which you reset the counter to zero.

■ Code temporel

Les signaux de code temporel sont les données qui indiquent le temps en heures, minutes, secondes et trames (25 trames/s). En intégrant ces données à l'enregistrement, on donnera une adresse individuelle à chacune des images de la bande.

- Le code temporel est automatiquement enregistré comme partie du code auxiliaire à chaque enregistrement que l'on effectue.
- Lorsqu'on insère une cassette neuve (vierge), le code temporel s'enclenche automatiquement à partir de zéro. Si l'on insère une cassette enregistrée, le code temporel se poursuit à partir du point où la dernière séquence précédemment enregistrée s'est terminée. (Dans ce cas, il est possible que l'indication zéro (0h:00m:00s:00f) apparaisse après qu'on ait inséré la cassette, mais lorsque l'enregistrement commence, le code temporel enregistre à partir de la valeur précédente.
- Il n'est pas possible de remettre le code temporel à zéro en appuyant sur la touche [RESET].
- Dans les modes de lecture autres que le mode lecture normale, il est possible que le code temporel n'apparaisse pas (ou qu'il soit incorrect).
- Sauf si le code temporel est enregistré de manière continue depuis le début de la bande, il peut être impossible d'effectuer un montage précis. Pour garantir que le code temporel soit enregistré sans interruption, il est conseillé d'utiliser la fonction recherche caméscope (→ 59) ou la fonction recherche d'espace vierge (→ 61) avant d'enclencher l'enregistrement d'une nouvelle séquence.

■ Fonction arrêt mémoire

La fonction arrêt mémoire est commode pour les opérations suivantes.

Rebobinage ou avance rapide de la bande jusqu'à la position désirée

- 1 Remettre le compteur de bande à la position de la bande à partir de laquelle on désire effectuer la lecture ultérieurement.
- 2 Régler l'élément [DISPLAY] du menu sur [MEMORY]. (→ 121-127)
- 3 Enclencher la lecture ou l'enregistrement.
- 4 Après la lecture ou à la fin de l'enregistrement:
Appuyer sur la touche [VCR/CAMERA] de manière que le témoin [VCR] s'allume.
- 5 Rebobiner la bande.
La bande s'arrête approximativement à la position à laquelle on a remis le compteur à zéro.

Arrêt automatique du montage pour le repiquage sonore

- 1 Remettre le compteur de bande à zéro à la position de la bande à laquelle on veut que le montage s'arrête.
- 2 Régler l'élément [DISPLAY] du menu sur [MEMORY]. (→ 121-127)
- 3 Effectuer la lecture d'une image fixe au point de la bande auquel on veut que le repiquage sonore commence.
- 4 Enclencher le repiquage sonore.
Le repiquage sonore s'arrête automatiquement vers la position à laquelle on a remis le compteur à zéro.

■ Código de tiempo

Las señales de código de tiempo es un dato de tiempo en horas, minutos, segundos y cuadros (25 cuadros/segundo). Se incluye en la grabación para que cada imagen de la cinta tenga su propia dirección.

- El código de tiempo se graba automáticamente en el subcódigo de cada grabación que haga.
- Cuando grabe un nuevo casete (sin grabación), el código de tiempo empieza automáticamente desde el cero. Si coloca un casete grabado, el código de tiempo continúa desde la parada de la escena anterior. (En este caso, puede aparecer una indicación de cero (0h:00m:00s:00f) al colocar el casete, pero al empezar a grabar, el código de tiempo empieza a grabar desde el último valor anterior.
- No se puede volver el código de tiempo al cero con el botón [RESET].
- En los otros modos de reproducción que no sea la reproducción normal, el código de tiempo puede no aparecer (o puede no ser el correcto).
- A menos que se grabe continuamente el código de tiempo, desde el principio de la cinta, no es posible hacer una edición precisa. Para que el código de tiempo se grabe sin interrupción, se recomienda utilizar la función de búsqueda de la cámara (→ 59) o búsqueda de espacios en blanco (→ 61) antes de grabar una nueva escena.

■ Función de parada de memoria

La función de parada de memoria es conveniente en los siguientes casos.

Rebobinado o avance rápido de la cinta a la posición deseada

- 1 Vuelva a cero del contador de cinta en el punto al que quiere volver para reproducir.
- 2 Ajuste [DISPLAY] en el menú a [MEMORY]. (→ 121-127)
- 3 Empiece a reproducir o grabar.
- 4 Después de terminar la reproducción o grabación:
Oprima el botón [VCR/CAMERA] para que se encienda la luz [VCR].
- 5 Rebobine la cinta.
La cinta se detiene automáticamente en la posición de cero del contador.

Parada automática de la edición en el doblaje de audio

- 1 Vuelva a cero del contador de cinta en el punto donde desea parar la edición.
- 2 Ajuste [DISPLAY] en el menú a [MEMORY]. (→ 121-127)
- 3 Empiece a reproducir una imagen fija en el punto donde desea empezar el doblaje de audio.
- 4 Empiece el doblaje de audio.
El doblaje de audio se detiene automáticamente en el cero del contador.

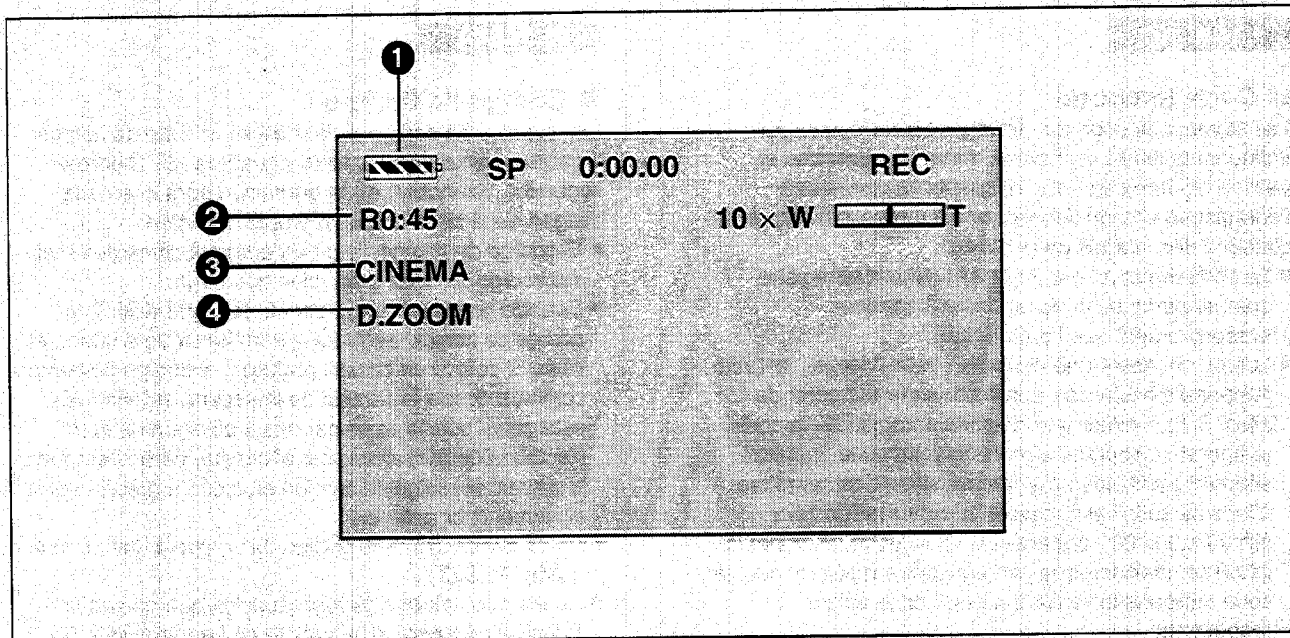

DEUTSCH

Anzeigen auf dem LCD-Monitor/im Sucher

1 Akkuspannung

Beim Abnehmen der Akkuspannung ändert sich die Anzeige wie folgt: → → → →

Wenn der Akku vollständig entladen ist, blinkt die Anzeige ().

(Beim Einsatz des Netzadapters erscheint u.U. die Anzeige ; dies ist jedoch in diesem Falle ohne Bedeutung.)

2 Bandrestzeit

Die Bandrestzeit wird in Minuten angezeigt. (Wenn sie unter 3 Minuten absinkt, beginnt die Anzeige zu blinken.)

- Wenn eine Aufnahme weniger als 15 Sekunden dauert, kann die Bandrestzeit nicht korrekt angezeigt werden.
- Die angezeigte Bandrestzeit kann u.U. etwas kürzer sein, als die effektiv auf dem Band verbleibende Zeit.

3 Kinoformat-Aufnahmemodus (→ 42)

Beim Aufnehmen im Kinoformat erscheint diese Anzeige.

4 Digital-Zoom (→ 38)

Wenn die Digital-Zoom-Funktion eingeschaltet wird, erscheint diese Anzeige.

Digital-Effekte (→ 76)

Wenn ein Digital-Effekt eingeschaltet wird, erscheint die entsprechende Anzeige.

ENGLISH

Indications on the LCD Monitor / in the Finder

1 Remaining Battery Power

As the remaining battery power decreases, the indication changes as follows: → → → →

When the battery is completely discharged, the () Indication flashes.

(When you are using the AC Adaptor, the Indication may appear, however, this has no meaning in this case.)

2 Remaining Tape Time

The remaining tape time is displayed in minutes. (When it becomes less than 3 minutes, the indication starts to flash.)

- If a recording lasts less than 15 seconds, the Remaining Tape Time cannot be displayed correctly.
- The displayed remaining tape time may be shorter than the actual remaining tape time.

3 Cinema Mode (→ 42)

When recording in the Cinema Mode, this indication is displayed.

4 Digital Zoom (→ 38)

When the Digital Zoom Function is activated, this indication is displayed.

Digital Effects (→ 76)



When a digital effect is activated, the corresponding indication is displayed.

FRANÇAIS

Indications sur le moniteur LCD/dans le viseur

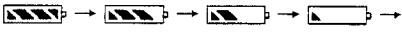
① Energie restant dans la batterie

Au fur et à mesure que l'énergie restant dans la batterie diminue, l'indication change de la manière suivante: 

Lorsque la batterie est complètement déchargée, l'indication  () clignote. (Lorsqu'on utilise le bloc d'alimentation/charge, il est possible que l'indication  apparaisse; toutefois, ceci peut être ignoré dans ce cas.)

② Temps restant sur la bande

Le temps restant sur la bande apparaît en minutes. (Lorsque ce temps devient inférieur à trois minutes, l'indication se met à clignoter.)

- Si un enregistrement dure moins de quinze secondes, le temps restant sur la bande ne pourra pas apparaître correctement.
- Il est possible que le temps restant sur la bande indiqué soit plus court que le temps restant sur la bande réel.

③ Mode cinéma (→ 43)

Lorsqu'on enregistre en mode cinéma, cette indication apparaît.

④ Zoom numérique (→ 39)

Lorsque la fonction de zoom numérique est activée, cette indication apparaît.

Effets numériques (→ 77)



Lorsqu'un effet numérique est activé, l'indication correspondante apparaît.

ESPAÑOL

Indicaciones en el monitor de cristal líquido/en el visor

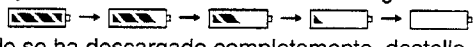
① Carga remanente de la batería

A medida que la carga de la batería va disminuyendo, la indicación cambia de la siguiente forma: 

Cuando se ha descargado completamente, destella la indicación  (.

(Cuando utilice el adaptador de CA, puede aparecer la indicación  pero no tiene significado alguno.)

② Tiempo de cinta remanente

El tiempo de cinta remanente aparece en minutos. (Cuando hay menos de 3 minutos, la indicación empieza a destellar.)

- Si se grabó menos de 15 segundos, el tiempo de cinta remanente puede no ser el correcto.
- El tiempo de cinta remanente que aparece puede ser más corto que el tiempo remanente real.

③ Modo de cine (→ 43)

Esta indicación aparece cuando graba en el modo de cine.

④ Zoom digital (→ 39)

Esta indicación aparece cuando se activa el zoom digital.

Efectos digitales (→ 77)

La correspondiente indicación aparece cuando se activa un efecto digital.

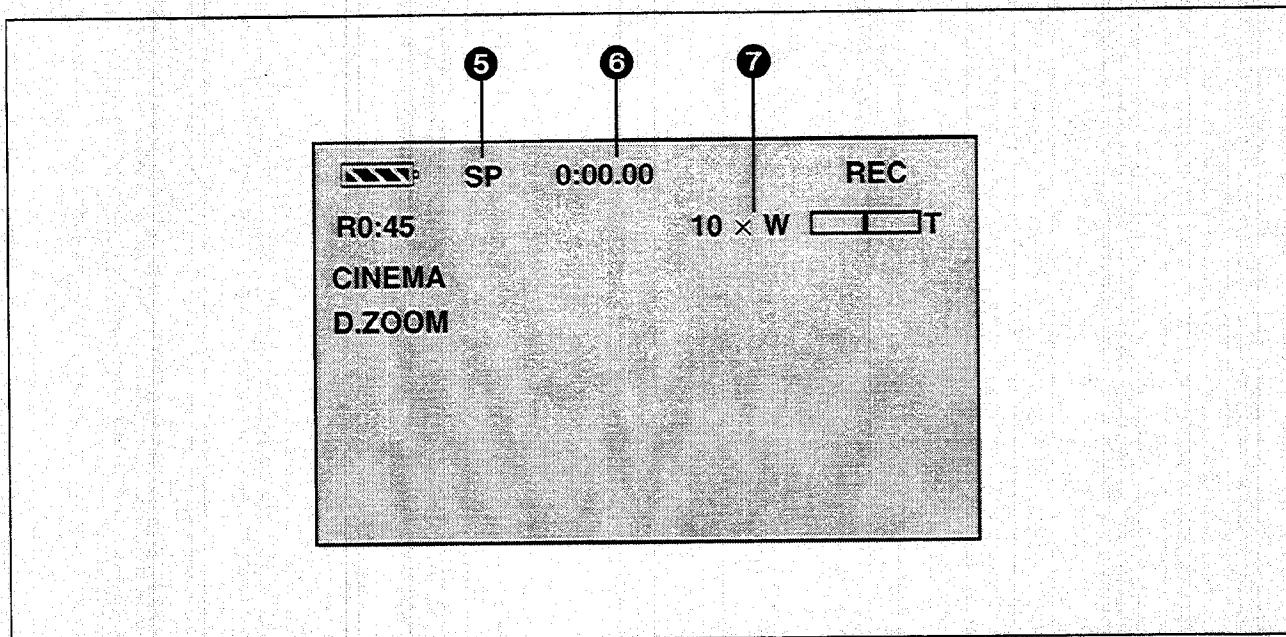

DEUTSCH

- 5 Aufnahmegeschwindigkeits-Modus (→ 24)**
Der gewählte Aufnahmegeschwindigkeits-Modus wird angezeigt.
SP: Standard-Modus
LP: Long-Play-Modus

- 6 Bandzählwerk, Zeitcode**
Das Bandzählwerk, die Speicherstopp-Funktion oder die Zeitcode-Anzeige wird angezeigt.

- 7 Zoom-Vergrößerung (→ 38)**
Wenn der Zoomhebel [W/T] nach oben oder unten gedrückt wird, erscheinen die Zoom-Vergrößerungsgrad-Anzeige und die Zoom-Skala.

Aufnahmemodus (→ 30)

- AUTO:** Wenn [MODE] im Menü auf [AUTO] eingestellt wird, erscheint diese Anzeige.
MNL: Wenn [MODE] im Menü auf [MNL] eingestellt wird, erscheint diese Anzeige.

Super-Bildstabilisator (→ 44)

- : Wenn die Super-Bildstabilisator-Funktion eingeschaltet wird, erscheint diese Anzeige.

Tonaufnahme-Modus (→ 90)

- 12bit/16bit:** Die Anzeige des für die Aufnahme gewählten Tonaufnahme-Modus erscheint während der Wiedergabe.

Drucken aller Standbilder (→ 114)

- AUTOPRINT:** Wenn die automatische Druckfunktion benutzt wird, erscheint diese Anzeige.

ENGLISH

- 5 Recording Speed Mode (→ 24)**
The selected Recording Speed Mode is displayed.
SP: Standard Mode
LP: Long-play Mode

- 6 Tape Counter, Time Code**
The Tape Counter, Memory Stop Function or Time Code Indications are displayed.

- 7 Zoom Magnification (→ 38)**
When you push the [W/T] Zoom Lever up or down, the Zoom Magnification indication and the Zoom Gauge are displayed.

Recording Mode Indication (→ 30)

- AUTO:** This appears when [MODE] is set to [AUTO] on the Menu.
MNL: This appears when [MODE] is set to [MNL] on the Menu.

Super Image Stabilizer (→ 44)

- : When the Super Image Stabilizer Function is activated, this indication is displayed.

Audio Recording Mode (→ 90)

- 12bit/16bit:** The indication of the Audio Recording Mode that was selected for recording is displayed during playback.

All Photoshorts Pictures Printing (→ 114)

- AUTOPRINT:** This indication is displayed when the Auto Print Function is being used.

FRANÇAIS

5 Mode de vitesse d'enregistrement (→ 25)

Le mode de vitesse d'enregistrement sélectionné apparaît.

SP: Mode standard

LP: Mode longue durée

6 Compteur de bande, code temporel

Le compteur de bande, la fonction arrêt mémoire ou les indications de code temporel apparaissent.

7 Agrandissement au zoom (→ 39)

Lorsqu'on pousse le levier de zoom [W/T] vers le haut ou vers le bas, l'indication d'agrandissement au zoom et la jauge de zoom apparaissent.

Mode d'enregistrement (→ 31)

AUTO: Cette indication apparaît lorsque l'élément [MODE] est mis sur [AUTO] dans le menu.

MNL: Cette indication apparaît lorsque l'élément [MODE] est mis sur [MNL] dans le menu.

Super stabilisateur d'image (→ 45)

: Lorsque la fonction super stabilisateur d'image est activée, cette indication apparaît.

Mode d'enregistrement audio (→ 91)

12bit/16bit: L'indication du mode d'enregistrement audio qui avait été sélectionnée pour l'enregistrement apparaît pendant la lecture.

Impression de toutes les images fixes (→ 115)

AUTO PRINT: Cette indication apparaît lorsque la fonction impression automatique est utilisée.

ESPAÑOL

5 Modo de velocidad de grabación (→ 25)

Aparece el modo velocidad de grabación seleccionado.

SP: Estándar

LP: Larga duración

6 Contador de cinta, código de tiempo

Aparecen el contador de cinta, función de parada de memoria o código de tiempo.

7 Porcentaje del zoom (→ 39)

Cuando oprima la palanca del zoom [W/T] hacia arriba o abajo, aparecen el porcentaje de zoom y el calibre del zoom.

Modo de grabación (→ 31)

AUTO: Aparece cuando se selecciona el [MODE] a [AUTO] en el menú.

MNL: Aparece cuando se selecciona el [MODE] A [MNL] en el menú.

Súper estabilizador de imagen (→ 45)

: Esta indicación aparece cuando se activa la función del súper estabilizador de imagen.

Modo de grabación de audio (→ 91)

12bit/16bit: La indicación del modo de grabación de audio seleccionado al grabar aparece durante su reproducción.

Impresión de todas las imágenes fijas (→ 115)

AUTO PRINT: Esta indicación aparece cuando utilice la función de impresión automática.

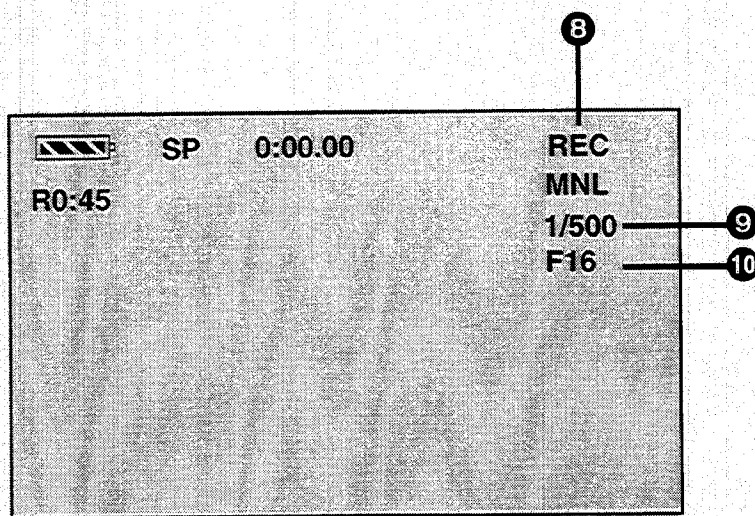

DEUTSCH

③ Bandlauf-Anzeigen

RECORD:	Aufnahme (→ 30)
PAUSE:	Aufnahmepause (→ 30)
▷:	Wiedergabe (→ 46)/Kamera-Suchlauf vorwärts (→ 58)
◁:	Kamerasuchlauf rückwärts (→ 58)
:	Standbild-Wiedergabe (→ 52)
▷▷:	Vorspulen/Bildsuchlauf vorwärts (Cue) (→ 46, 48)
◁◁:	Rückspulen/Bildsuchlauf rückwärts (→ 46, 48)
▷ / ◁ :	Zeitlupen-Wiedergabe vorwärts/Zeitlupen-Wiedergabe rückwärts (→ 50)
/ ◁ :	Einzelbild-Wiedergabe vorwärts/Einzelbild-Wiedergabe rückwärts (→ 52)
▷▷ / ◁◁ :	Index-Suchlauf vorwärts/Index-Suchlauf rückwärts (→ 64, 66)
CHK:	Aufnahmeprüfung (→ 32)
A.DUB▷:	Nachvertonung (→ 90)
A.DUB :	Nachvertonungspause (→ 90)
PHOTO:	Standbild-Aufnahme im Photoshot-Modus (→ 40)
BLANK:	Leerstellen-Suchlauf (→ 60)
R▷:	Aufnahme-Wiederholung (→ 146)

- Beim Aufnehmen mit nach vorne gerichtetem LCD-Monitor und Benutzung des Spiegelbild-Modus erscheinen die obigen Anzeigen nicht. Nur die Akkuspannungs-Anzeige, die Aufnahme-Anzeige [●] und die Aufnahmepause-Anzeige [●||] erscheinen.

⑨ Verschlusszeit

Diese Anzeige erscheint, wenn Sie die Verschlusszeit manuell einstellen. (→ 86)

⑩ Blendenwert

Diese Anzeige erscheint, wenn Sie die Blende manuell einstellen. (→ 88)

ENGLISH

⑧ Tape Run Indications

RECORD:	Recording (→ 30)
PAUSE:	Recording pause (→ 30)
▷:	Playback (→ 46) / Camera Search in forward direction (→ 58)
◁:	Camera Search in reverse direction (→ 58)
:	Still playback (→ 52)
▷▷:	Fast-forward/Cue playback (→ 46, 48)
◁◁:	Rewind/Review playback (→ 46, 48)
▷ / ◁ :	Slow playback in forward direction / Slow playback in reverse direction (→ 50)
/ ◁ :	Still Advance playback in forward direction / Still Advance playback in reverse direction (→ 52)
▷▷ / ◁◁ :	Index Search in forward direction / Index Search in reverse direction (→ 64, 66)
CHK:	Recording check (→ 32)
A.DUB▷:	Audio dubbing (→ 90)
A.DUB :	Audio dubbing pause (→ 90)
PHOTO:	Recording in the Photoshot Mode (→ 40)
BLANK:	Blank search (→ 60)
R▷:	Repeat playback (→ 146)

- When recording with the LCD Monitor facing forward using the Mirror Mode, the above indications do not appear. Only the Remaining Battery Power Indication, the Recording Indication [●] and the Recording Pause Indication [●||] are displayed.

⑨ Shutter Speed

It appears when you manually adjust the shutter speed. (→ 86)

⑩ Iris Value (F Number)

It appears when you manually adjust the iris. (→ 88)

FRANÇAIS

8 Indications du défilement de la bande

RECORD:	Enregistrement (→ 31)
PAUSE:	Pause d'enregistrement (→ 31)
▷:	Lecture (→ 47)/recherche caméscope vers l'avant (→ 59)
◁:	Recherche caméscope vers l'arrière (→ 59)
II:	Lecture d'image fixe (→ 53)
▷▷:	Avance rapide/lecture repérage avant (→ 47, 49)
◁◁:	Rebobinage/lecture repérage arrière (→ 47, 49)
▷ / ◁ :	Lecture au ralenti vers l'avant/lecture au ralenti vers l'arrière (→ 51)
▷ / ◁ :	Lecture trame par trame vers l'avant/lecture trame par trame vers l'arrière (→ 53)
▷▷ /◁◁ :	Recherche d'index vers l'avant/recherche d'index vers l'arrière (→ 65, 67)
CHK:	Vérification d'enregistrement (→ 33)
A.DUB▷:	Repiquage sonore (→ 91)
A.DUB II:	Pause de repiquage sonore (→ 91)
PHOTO:	Enregistrement en mode instantané (→ 41)
BLANK:	Recherche d'espace vierge (→ 61)
R▷:	Lecture répétée (→ 147)

- Lorsqu'on enregistre avec le moniteur LCD orienté vers l'avant en utilisant le mode miroir, les indications ci-dessus n'apparaissent pas. L'indication d'énergie restant dans la batterie, l'indication d'enregistrement [●] et l'indication de pause d'enregistrement [●II] seulement apparaissent.

9 Vitesse d'obturation

Elle apparaît lorsqu'on règle manuellement la vitesse d'obturation. (→ 87)

10 Valeur de diaphragme

Elle apparaît lorsqu'on règle manuellement le diaphragme. (→ 89)

ESPAÑOL

8 Indicaciones de funciones de la cinta

RECORD:	Grabación (→ 31)
PAUSE:	Pausa de grabación (→ 31)
▷:	Reproducción (→ 47)/Búsqueda en la cámara en avance (→ 59)
◁:	Búsqueda en la cámara hacia atrás (→ 59)
II:	Reproducción fija (→ 53)
▷▷:	Avance rápido/localización progresiva (→ 47, 49)
◁◁:	Rebobinado/localización regresiva (→ 47, 49)
▷ / ◁ :	Reproducción lenta en avance/hacia atrás (→ 51)
▷ / ◁ :	Avance de imágenes fijas en avance/hacia atrás (→ 53)
▷▷ /◁◁ :	Búsqueda de índices en avance/hacia atrás (→ 65, 67)
CHK:	Verificación de la grabación (→ 33)
A.DUB▷:	Doblaje de audio (→ 91)
A.DUB II:	Pausa en el doblaje de audio (→ 91)
PHOTO:	Grabación en el modo de fotografía (→ 41)
BLANK:	Búsqueda de espacios en blanco (→ 61)
R▷:	Reproducción repetida (→ 147)

- Estas indicaciones no aparecen en la grabación con el monitor de cristal líquido hacia adelante en el modo de espejo. Sólo aparecen las indicaciones de carga remanente de la batería, indicación de grabación [●] e indicación de pausa de grabación [●II].

9 Velocidad de obturación

Aparece cuando ajuste manualmente la velocidad de obturación. (→ 87)

10 Valor de iris (número F)

Aparece cuando ajuste manualmente el iris. (→ 89)

①

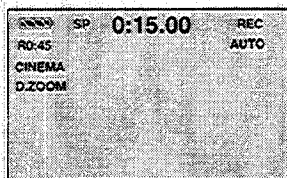

②

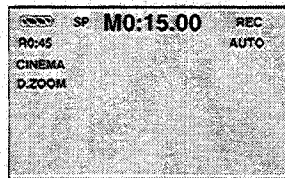

③

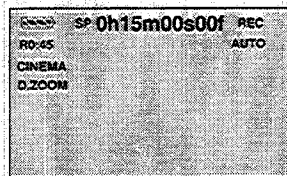

④



DEUTSCH

Umschalten der Anzeigen

Durch Ändern der Einstellung für [DISPLAY] im Menü (→ 120-126) oder durch wiederholtes Drücken der Taste [DISPLAY] auf der Fernbedienung (→ 94) kann der Zählwerk-Anzeigemodus in der Reihenfolge geändert werden, wie in den obigen Abbildungen ①–④ gezeigt.

- ① Bandzählwerk-Anzeige
- ② Bandzählwerk-Anzeige mit Speicherstopp-Funktionsanzeige
- ③ Zeitcode-Anzeige
- ④ Keine Anzeige

(Dans ce mode, les indications suivantes seulement peuvent être affichées:

Indications de défilement de bande, indications d'avertissement/alarme, indications de date/heure, indications du mode programme AE, indications du mode mise au point manuelle, indications du mode balance des blancs, et indication des agrandissements au zoom.)

ENGLISH

Changing the Indications

By changing the setting for [DISPLAY] on the Menu (→ 120-126) or by repeatedly pressing the [DISPLAY] Button on the Remote Controller (→ 94), the Counter Display Mode can be changed in the order shown in the above illustrations ① to ④:

- ① Tape Counter Indication
- ② Tape Counter Indication with activated Memory Stop Indication
- ③ Time Code Indication
- ④ No Indication

(In this mode, only the Tape Run Indications, Warning/Alarm Indications, Date/Time Indications, the Programme AE Mode Indications, MF Mode Indications, White Balance Mode Indications and Zoom Magnification Indication can be displayed.)

FRANÇAIS

Changement des indications

En changeant le réglage de l'élément [DISPLAY] du menu (→ 121-127) ou en exerçant des pressions successives sur la touche [DISPLAY] de la télécommande (→ 95), le mode d'affichage de compteur peut être changé dans l'ordre indiqué dans les illustrations ① à ④ ci-dessus:

- ① Indication du compteur de bande
 - ② Indication du compteur de bande avec indication d'arrêt mémoire activée
 - ③ Indication du code temporel
 - ④ Aucune indication
- (Dans ce mode, les indications du défilement de la bande, les indications d'avertissement/alarme, les indication de date/heure et les indications du mode de programme AE seulement apparaissent.)

ESPAÑOL

Cambio de las indicaciones

Se puede cambiar el modo de contador cambiando el ajuste [DISPLAY] en el menú (→ 121-127) u oprimiendo varias veces el botón [DISPLAY] del mando a distancia (→ 95), en el orden de las figuras ① a ④:

- ① Indicación del contador de cinta
- ② Indicación del contador de cinta con parada de memoria activada
- ③ Indicación de códigos de tiempo
- ④ Sin indicación

(En este caso sólo pueden aparecer las siguientes indicaciones:

Indicaciones de funcionamiento de la cinta, indicaciones de aviso/alarma, indicaciones de la fecha/hora, indicaciones de modo de programa de EA, indicaciones de modo de enfoque manual, indicaciones de modo de balance del blanco e indicación de aumento del zoom)

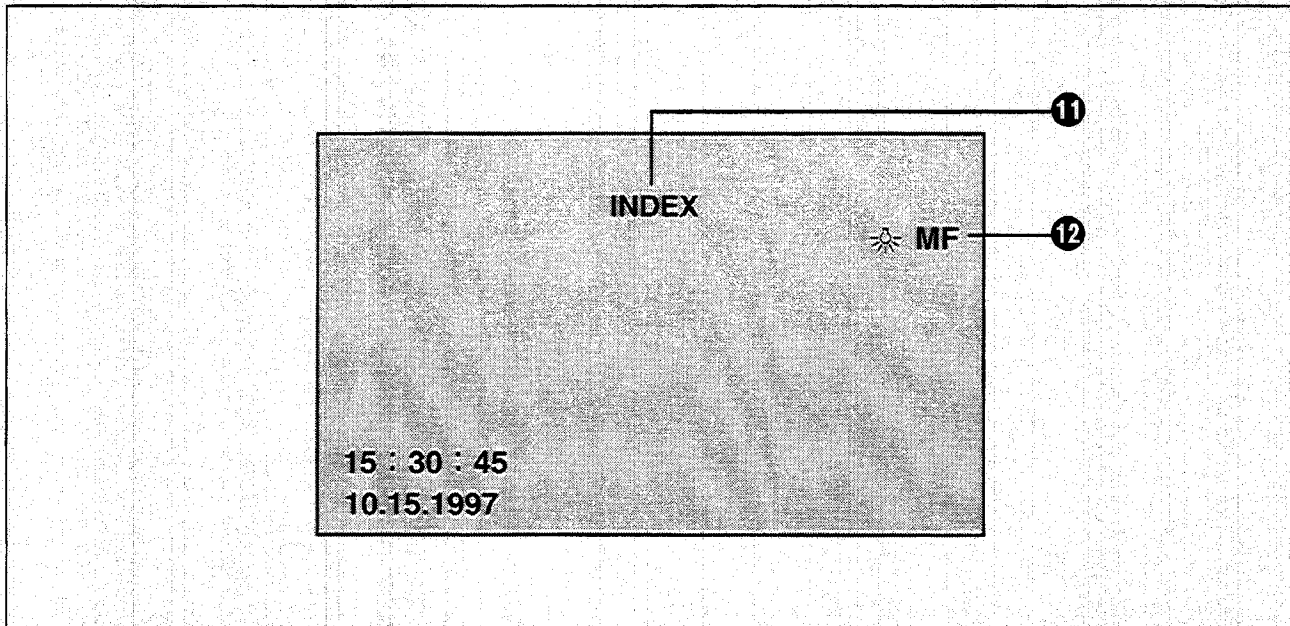

DEUTSCH

① Index (→ 62)

INDEX: Diese Anzeige blinkt für einige Sekunden, während ein Index-Signal aufgezeichnet wird.

Suchlauf-Nummer (→ 66)

S1: Die angezeigte Zahl zeigt an, die wievielte Szene von der gegenwärtigen Szene aus abgespielt werden soll.

⑫ Manuelle Scharfeinstellung (→ 36)

Wenn Sie den manuellen Scharfeinstellungs-Modus wählen, erscheint die Anzeige [MF]. Wenn der Camerarecorder im Automatik-Modus ist, erscheint diese Anzeige nicht.

Weißabgleich-Modus (→ 82)

Der Weißabgleich-Modus bietet die folgenden möglichen Einstellungen mit den entsprechenden Anzeigen:

- ☀: Innenaufnahme-Modus (Glühlampen-Beleuchtung)
- *: Außenaufnahme-Modus
- 🔒: Modus verriegelte Weißabgleich-Einstellung [LOCK]

Wenn der Camerarecorder im Automatik-Modus ist, erscheint keine der obigen 3 Anzeigen.

ENGLISH

① Index (→ 62)

INDEX: The [INDEX] Indication flashes for a few seconds while an index signal is being recorded.

Search Number (→ 66)

S1: The figure indicates which number of scene ahead from the present scene is to be played back.

⑫ Manual Focus (→ 36)

If you select the Manual Focus Mode, the [MF] Indication is displayed. When the Movie Camera is in the Auto Mode, this indication is not displayed.

White Balance Mode (→ 82)

The White Balance Mode offers the following possible settings:

- ☀: Indoor (incandescent lamp) Mode
- *: Outdoor Mode
- 🔒: Lock Mode

When the movie Camera is in the Auto Mode, none of the above 3 indications are displayed.

FRANÇAIS

11 Index (→ 63)

INDEX: L'indication [INDEX] clignote pendant quelques secondes pendant qu'un signal d'index est enregistré.

Numéro de recherche (→ 67)

S1: Le nombre indique le numéro de la séquence précédant la séquence actuelle qui doit être lue.

12 Mise au point manuelle (→ 37)

Lorsqu'on sélectionne le mode mise au point manuelle, l'indication [MF] apparaît.
Lorsque le caméscope est en mode automatique, cette indication n'apparaît pas.

Mode balance des blancs (→ 83)

Le mode balance des blancs possède les réglages suivants:

- ☀: Mode intérieur (lampe à incandescence)
- ☀: Mode plein air
- ☒: Mode verrouillage

Lorsque le caméscope est en mode automatique, aucune des trois indications ci-dessus n'apparaît.

ESPAÑOL

11 Índice (→ 63)

INDEX: La indicación [INDEX] destella unos segundos mientras se graba la señal índice.

Número de búsquedas (→ 67)

S1: La cifra cuenta el número de escenas más allá de la actual que desea reproducir.

12 Enfoque manual (→ 37)

Cuando seleccione el enfoque manual aparece la indicación [MF].
Cuando la videocámara está en el modo automático, no aparece la indicación.

Modo de balance del blanco (→ 83)

El balance del blanco tiene los siguientes ajustes:

- ☀: Modo en interiores (luz incandescente)
- ☀: Modo en exteriores
- ☒: Modo de bloqueo

Cuando la videocámara está en el modo automático, no aparece ninguna de las 3 indicaciones anteriores.

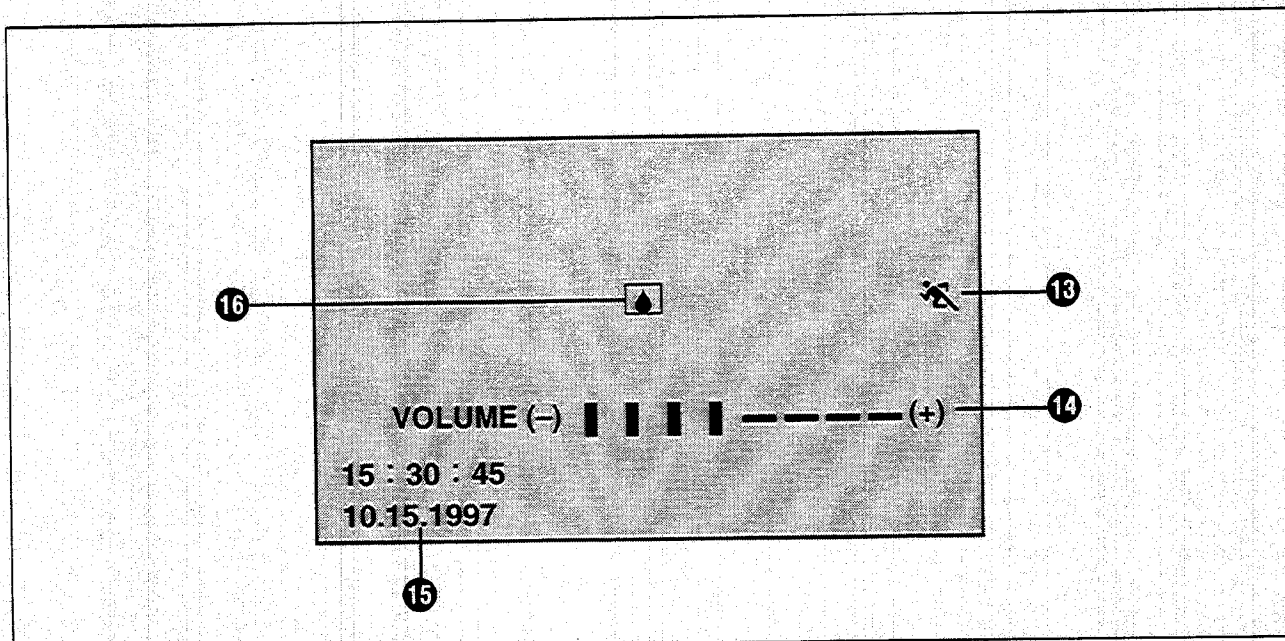

DEUTSCH

13 Belichtungsautomatik-Programm-Modus

(→ 70)

Die Belichtungsautomatik-Programmfunktion bietet folgende Einstellung mit den entsprechenden Anzeigen:

- : Aufnahmemodus Sport
- : Aufnahmemodus Porträt
- : Aufnahmemodus Schwachlicht

14 Lautstärke (→ 46)

Anhand dieser Anzeigen können Sie die Lautstärke des Wiedergabetons vom eingebauten Lautsprecher regeln.

Wenn die Lampe [VCR] leuchtet, den Regler [PUSH] gedrückt halten, bis die Anzeige [VOLUME] erscheint. Anschließend können Sie durch Drehen des Reglers [PUSH] die Lautstärke regeln.

15 Datum und Uhrzeit (→ 46)

Die Zeit wird im 24-Stunden-System angezeigt.

16 Warnung/Alarm

Wenn eine der folgenden Anzeigen leuchtet oder blinkt, sollte der Zustand des Camerarecorders geprüft werden.

- : Im Camerarecorder hat sich Kondensation gebildet. (→ 138)
- : Der Löschschieber der eingesetzten Cassette ist geschlossen (auf [SAVE] eingestellt).
Es ist keine Cassette eingesetzt.
- : Der eingesetzte Akku ist entladen. (→ 130)
- : Die Videoköpfe sind verschmutzt.
- : Während der Aufnahme: Das Band hat sein Ende erreicht.
- REMOTE: Falscher Fernbedienungs-Modus ist gewählt. (→ 102)

ENGLISH

13 Programme AE Mode (→ 70)

The Programme AE has the following settings:

- : Sports Mode
- : Portrait Mode
- : Low Light Mode

14 Sound Volume (→ 46)

Use this indication to adjust the volume of the playback sound from the built-in speaker. With the [VCR] Lamp lit, keep the [PUSH] Dial pressed until the [VOLUME] Indication appears. Turn the [PUSH] Dial to adjust the volume.

15 Date and Time (→ 46)

The time is indicated in the 24-hour system.

16 Warning/Alarm



When any of the following indications lights or flashes, confirm the condition of the Movie Camera.

- : Condensation has occurred. (→ 138)
- : The erasure prevention slider of the inserted cassette is closed (set to [SAVE]).
No cassette is inserted.
- : The built-in battery is discharged. (→ 130)
- : The heads are dirty.
- : During recording, the tape has reached its end.
- REMOTE: Wrong Remote Controller Mode is selected. (→ 102)

FRANÇAIS

13 Mode programme AE (→ 71)

Le programme AE possède les réglages suivants:

-  : Mode sport
-  : Mode portrait
-  : Mode faible luminosité

14 Volume sonore (→ 47)





Utiliser cette indication pour régler le volume du son de lecture émis par le haut-parleur incorporé. Le témoin [VCR] étant allumé, maintenir la molette [PUSH] enfoncée jusqu'à ce que l'indication [VOLUME] apparaisse. Tourner la molette [PUSH] pour régler le volume.

15 Date et heure (→ 47)

L'heure est indiquée en système 24 heures.

16 Avertissement/alarme



Lorsque l'une quelconque des indications suivantes s'allume ou clignote, vérifier l'état du caméscope.

-  : De la condensation s'est formée. (→ 139)
-  : La glissière de protection contre l'effacement de la cassette insérée est fermée (la mettre sur [SAVE]).
La cassette n'a pas été mise en place.
-  : La batterie incorporée est déchargée. (→ 131)
-  : Les têtes vidéo sont encrassées.
-  : Pendant l'enregistrement, la bande est arrivée en fin de course.
- REMOTE: Un mode de télécommande inadéquat a été sélectionné. (→ 103)

ESPAÑOL

13 Modo de EA programada (→ 71)

La EA programada tiene los siguientes ajustes:

-  : Modo deportivo
-  : Modo de retrato
-  : Modo de baja iluminación

14 Volumen del sonido (→ 47)





Esta indicación permite ajustar el volumen del sonido reproducido por el altavoz incorporado. Cuando se encienda la luz [VCR], mantenga oprimido el dial [PUSH] hasta que aparezca la indicación [VOLUME]. Gire el dial [PUSH] para ajustar el volumen.

15 Fecha y hora (→ 47)

La hora aparece en un sistema de 24 horas.

16 Aviso/alarma

Cuando se enciende o destella una de las siguientes indicaciones, inspeccione el estado de la videocámara.

-  : Se condensó la humedad (→ 139)
-  : La palanca para evitar el borrado por descuido del casete colocado está cerrada (en [SAVE]).
No hay casete.
-  : La batería incorporada está agotada. (→ 131)
-  : Durante la grabación, la cinta llegó al final.
- REMOTE: Se seleccionó un modo de mando a distancia equivocado. (→ 103)

Vor Inanspruchnahme des Kundendienstes (Probleme und Abhilfe)

Stromversorgung

- P1: Der Camerarecorder kann nicht eingeschaltet werden.**
- A1: Ist der Akku oder der Netzadapter richtig angeschlossen? Die Anschlußverbindung überprüfen. (→ 16)
- P2: Der Camerarecorder hat sich automatisch ausgeschaltet.**
- A2: Wenn Sie den Camerarecorder länger als 5 Minuten im Aufnahme-pause-Modus lassen, schaltet er sich automatisch aus, um das Band zu schützen und Akkustrom zu sparen. (→ 30)
- P3: Der Camerarecorder schaltet sich sofort wieder aus.**
- A3-1: Ist der Akku entladen? Wenn die Akkuspannungs-Anzeige blinkt, oder die Anzeige [] erscheint, ist der Akku entladen. Den Akku aufladen oder einen anderen vollständig aufgeladenen Akku einsetzen. (→ 160)
- A3-2: Hat sich im Innern des Camerarecorders Kondensation gebildet? Wird er von einem kalten an einen warmen Ort gebracht, kann sich Kondensation bilden. In diesem Fall schaltet er sich automatisch aus und, mit Ausnahme von Herausnehmen der Cassette, lassen sich am Camerarecorder keine Funktionen auslösen. Warten, bis die Kondensationsanzeige verschwindet. (→ 138)

Akku

- P1: Der Akku entlädt sich schnell.**
- A1-1: Ist der Akku vollständig aufgeladen? Den Akku immer solange aufladen, bis alle 4 Ladeanzeigelampen am Netzadapter leuchten. (→ 18)
- A1-2: Benutzen Sie den Akku an einem sehr kalten Ort? Die Leistung des Akkus hängt stark von der Umgebungstemperatur ab. In kalter Umgebung sinkt die Betriebsdauer beträchtlich. (→ 142)
- A1-3: Hat der Akku das Ende seiner Lebenszeit erreicht? Die Lebenszeit des Akkus ist beschränkt, sie hängt jedoch stark davon ab, wie der Akku benutzt und aufgeladen wird. Wenn seine mögliche Betriebszeit sogar nach korrekten Aufladen für den normalen Einsatz zu kurz ist, so hat er das Ende seiner Lebenszeit erreicht.

Before Requesting Service (Problems & Solutions)

Power Supply

- P1: The Movie Camera does not turn on.**
- S1: Is the Battery or the AC Adaptor connected correctly? Confirm the connection. (→ 16)
- P2: The Movie Camera has turned off automatically.**
- S2: If you leave the Movie Camera in the Recording Pause Mode for more than 6 minutes, it automatically switches off to protect the tape and to conserve battery power. (→ 30)
- P3: The Movie Camera quickly turns off.**
- S3-1: Is the Battery discharged? When the Remaining Battery Power Indication is flashing or the [] Indication is displayed, the Battery is discharged. Charge the Battery or insert a fully charged Battery. (→ 160)
- S3-2: Has condensation formed? If the Movie Camera is brought from a cold to warm place, condensation may form inside. In this case, the Movie Camera automatically switches off and not operations can be performed except taking out the cassette. Wait until the Condensation Indication disappears. (→ 138)

Battery

- P1: The Battery discharges quickly.**
- S1-1: Is the Battery fully charged? Charge it until all 4 Charge Lamps on the AC Adaptor light. (→ 18)
- S1-2: Are you using the Battery in a place where the temperature is very low? The ambient temperature greatly influences the Battery's performance. Its operation time becomes shorter in a cold place. (→ 142)
- S1-3: Has the Battery reached the end of its service life? The service life of the Battery is limited. It depends on the way the Battery is used, but when the operation time even after proper charging is too short for normal use, the service life of the Battery has reached its end.

Avant de faire appel à un technicien (Problèmes & Solutions)

Alimentation

- P1: Le caméscope ne se met pas en circuit.**
S1: La batterie ou le bloc d'alimentation/charge sont-ils correctement branchés? Vérifier le branchement. (→ 17)
- P2: Le caméscope s'est mis automatiquement hors circuit.**
S2: Si vous laissez le caméscope en mode pause d'enregistrement pendant plus de cinq minutes, il se met automatiquement hors circuit afin de protéger la bande et de conserver l'énergie de la batterie. (→ 31)
- P3: Le caméscope se met rapidement hors circuit.**
S3-1: La batterie est-elle déchargée? Si l'indication d'énergie restant dans la batterie clignote ou si l'indication [] apparaît, alors la batterie est déchargée. Chargez la batterie ou insérez une batterie complètement chargée. (→ 161)
S3-2: De la condensation s'est-elle formée? Si le caméscope est transporté d'un endroit froid à un endroit chaud, il peut y avoir formation de condensation dans le caméscope. Dans ce cas, le caméscope se met automatiquement hors circuit et aucune opération n'est plus possible à l'exception du retrait de la cassette. Attendez que l'indication de condensation ait disparu. (→ 139)

Batterie

- P1: La batterie se décharge rapidement.**
S1-1: La batterie est-elle complètement chargée? Chargez-la jusqu'à ce que tous les quatre témoins de charge du bloc d'alimentation/charge s'allument. (→ 19)
S1-2: La batterie est-elle utilisée dans un endroit à température très basse? La température ambiante a une influence considérable sur le fonctionnement de la batterie. Sa durée de fonctionnement diminue dans un endroit froid. (→ 143)
S1-3: La durée de vie de la batterie est-elle terminée? La durée de vie de la batterie est limitée. Elle dépend de la manière dont on utilise la batterie, mais si la durée de fonctionnement est trop courte pour assurer une utilisation normale même après qu'on ait chargé la batterie, alors la durée de vie de la batterie est terminée.

Antes de acudir al servicio técnico (Problemas y Soluciones)

Alimentación

- P1: La videocámara no se conecta.**
S1: ¿Se conecta bien la batería o el adaptador de CA? Inspeccione el estado de la conexión. (→ 17)
- P2: La videocámara se desconecta automáticamente.**
S2: Si deja la videocámara en la pausa de grabación durante más de 5 minutos se conmuta automáticamente para proteger la cinta y ahorro de la batería. (→ 31)
- P3: La videocámara se desconecta inmediatamente.**
S3-1: ¿La batería está sin carga? Cuando la indicación de carga remanente de la batería destella o aparece la indicación [], la batería está sin carga. Cargue la batería o coloque otra batería con carga. (→ 161)
S3-2: ¿Se ha condensado la humedad? Si se lleva la videocámara de un lugar frío a otro caliente, la humedad se condensa en el interior. La videocámara se desconecta automáticamente y sólo funciona para sacar el casete. Espere hasta que se apague la indicación de condensación. (→ 139)

Batería

- P1: La batería se descarga rápidamente.**
S1-1: ¿La batería se ha cargado al máximo? Cargue hasta que se enciendan las 4 luces de carga del adaptador de CA. (→ 19)
S1-2: ¿Está utilizando la batería en un lugar muy frío? La temperatura ambiente influye en la duración de la batería. Es más corto en ambientes fríos. (→ 143)
S1-3: ¿La batería está en el final de su vida útil? La batería tiene una vida limitada. Esta depende del uso que se le dé pero si su carga dura muy poco, la batería ya está vieja.

Aufnahme

Normales Aufnehmen

- P1: Die Aufnahme kann nicht gestartet werden, obwohl der Camera mit Strom versorgt wird und die Cassette richtig eingesetzt ist.**
- A1-1: Ist der Löschschieber der Cassette geöffnet? Falls er geöffnet ist (auf [SAVE] gestellt), kann nicht aufgenommen werden. (→ 22)
- A1-2: Hat das Band sein Ende erreicht? Eine neue Cassette einsetzen. (→ 22)
- A1-3: Ist der Camerarecorder eingeschaltet?
- A1-4: Leuchtet die Lampe [VCR]? Falls sie leuchtet, kann nicht aufgenommen werden. (→ 46)
- A1-5: Ist die Kondensationsanzeige [] sichtbar? Wenn sich Kondensation gebildet hat, können, mit Ausnahme von Herausnehmen der Cassette, am Camerarecorder keine Funktionen ausgelöst werden. Warten, bis die Kondensationsanzeige nicht mehr erscheint. (→ 138)

Anderes Aufnehmen

- P1: Das Bild auf dem LCD-Monitor steht für einige Sekunden still.**
- A1-1: Haben Sie die Taste [PHOTO SHOT] gedrückt? Durch Drücken der Taste [PHOTO SHOT] wird für ca. 7 Sekunden ein Standbild aufgezeichnet. Danach schaltet der Camerarecorder wieder auf Aufnahmepause um. (→ 40)
- A1-2: Haben Sie die Standbild-Taste [] gedrückt? Wenn Sie die Standbild-Taste [] drücken, steht das Bild still. Ganz einfach diese Taste erneut drücken, um auf das laufende Bild zurückzuschalten. (→ 44)
- P2: Die automatische Scharfeinstellung funktioniert nicht.**
- A2-1: Ist die manuelle Scharfeinstellungs-Funktion gewählt? Wenn Sie die automatische Scharfeinstellungs-Funktion wählen, stellt der Camerarecorder automatisch scharf ein. (→ 36)
- A2-2: Ist der Bildgegenstand oder die Aufnahmesituation für automatische Scharfeinstellung geeignet? Für gewisse Motive und Aufnahmesituation ist der Auto Focus-Modus nicht zweckmäßig. In diesen Fällen sollte mit der manuellen Scharfeinstellungs-Funktion scharf eingestellt werden. (→ 152)

Editieren

- P1: Nachvertonung kann nicht durchgeführt werden.**
- A1-1: Ist der Löschschieber der Cassette geöffnet? Wenn er auf [SAVE] gestellt ist, ist das Editieren nicht möglich. (→ 22)
- A1-2: Versuchen Sie, auf Bandabschnitte, die im LP-Modus aufgezeichnet wurden, Nachvertonung durchzuführen? Da die im LP-Modus aufgezeichneten Spuren schmaler sind als die Köpfe, ist Nachvertonung nicht möglich. (→ 24)

Normal Recording

- P1: Recording cannot be started even though the Movie Camera is supplied with power and the cassette is inserted correctly.**
- S1-1: Is the erasure prevention slider of the cassette open? If it is open (set to [SAVE]), recording is not possible. (→ 22)
- S1-2: Has the tape reached its end? Insert a new cassette. (→ 22)
- S1-3: Is the Movie Camera turned on? (→ 30)
- S1-4: Is the [VCR] Lamp lit? If it is lit, recording is not possible. (→ 46)
- S1-5: Is the Condensation Indication [] displayed? When condensation has formed, no functions except taking out the cassette can be operated. Wait until the Condensation Indication disappears. (→ 138)

Other Recording

- P1: The picture on the LCD Monitor/Finder suddenly stands still for a few seconds.**
- S1-1: Did you press the [PHOTO SHOT] Button? If you press the [PHOTO SHOT] Button, a still picture is recorded for approximately 7 seconds. After approximately 7 seconds, the Movie Camera switches back to the Recording Pause Mode. (→ 40)
- S1-2: Did you press the Still Button []? If you press the Still Button [], the picture stands still. Simply pressing this button again to return to the normal moving picture. (→ 44)
- P2: The Auto Focus Function does not work.**
- S2-1: Is the Manual Focus Mode selected? If you select the Auto Focus Mode, the focus is adjusted automatically. (→ 36)
- S2-2: Is the recording subject or situation suitable for the Auto Focus Mode? The Auto Focus Function does not work correctly for some kinds of subjects and recording situations. In this case, use the Manual Focus Mode to adjust the focus. (→ 152)

Editing

- P1: Audio dubbing cannot be performed.**
- S1-1: Is the erasure prevention slider of the cassette open? If it is open (set to [SAVE]), editing is not possible. (→ 22)
- S1-2: Are you trying to edit parts of the tape recorded in the LP Mode? As the tracks recorded in the LP Mode are narrower than the heads, audio dubbing is not possible. (→ 24)

Enregistrement

Enregistrement normal

- P1:** L'enregistrement ne peut pas être enclenché même si le caméscope est alimenté et la cassette correctement insérée.
- S1-1: La glissière de protection contre l'effacement de la cassette est-elle ouverte? Si elle est ouverte (mise sur [SAVE]), il n'est pas possible d'enregistrer. (→ 23)
- S1-2: La bande est-elle arrivée en fin de course? Insérez une nouvelle cassette. (→ 23)
- S1-3: Le caméscope est-il en circuit? (→ 31)
- S1-4: Le témoin [VCR] est-il allumé? Lorsqu'il est allumé, l'enregistrement n'est pas possible. (→ 47)
- S1-5: L'indication de condensation [] apparaît-elle? Lorsque de la condensation s'est formée, aucune opération n'est plus possible à l'exception du retrait de la cassette. Attendez que l'indication de condensation ait disparu. (→ 139)

Autre enregistrement

- P1:** L'image du moniteur LCD/viseur s'immobilise soudain pendant quelques secondes.
- S1-1: Avez-vous appuyé sur la touche [PHOTO SHOT]? Si vous appuyez sur la touche [PHOTO SHOT], une image fixe est enregistrée pendant environ sept secondes. Après environ sept secondes, le caméscope repasse au mode pause d'enregistrement. (→ 41)
- S1-2: Avez-vous appuyé sur la touche d'image fixe []? Lorsqu'on appuie sur la touche d'image fixe [], l'image s'immobilise. Il suffit d'appuyer à nouveau sur cette touche pour retourner à l'image animée normale. (→ 45)
- P2:** La fonction mise au point automatique ne fonctionne pas.
- S2-1: Le mode mise au point manuelle est-il sélectionné? Lorsque vous sélectionnez le mode mise au point automatique, la mise au point est réglée automatiquement. (→ 37)
- S2-2: Le sujet ou la situation d'enregistrement convient-il au mode mise au point automatique? La fonction mise au point automatique ne fonctionne pas correctement pour certains types de sujets et de situations d'enregistrement. Dans ce cas, régler la mise au point en utilisant le mode mise au point manuelle. (→ 153)

Montage

- P1:** Impossible d'effectuer le repiquage sonore.
- S1-1: La glissière de protection contre l'effacement de la cassette est-elle ouverte? Si elle est ouverte (mise sur [SAVE]), il n'est pas possible d'effectuer le montage. (→ 23)
- S1-2: Essayez-vous de monter des parties de la bande enregistrées en mode LP? Les plages enregistrées en mode LP étant plus étroites que les têtes, il n'est pas possible d'effectuer le repiquage sonore. (→ 25)

Grabación

Grabación normal

- P1:** La videocámara no graba a pesar de que hay una fuente de alimentación y el casete está bien instalado.
- S1-1: ¿La palanca para evitar el borrado está abierta? Si está abierta (en [SAVE]) no puede grabar. (→ 23)
- S1-2: ¿La cinta está en el final? Coloque un nuevo casete. (→ 23)
- S1-3: ¿La videocámara está conectada? (→ 31)
- S1-4: ¿La luz [VCR] está encendida? Si lo está, no puede grabar. (→ 47)
- S1-5: ¿Aparece la indicación de condensación []? Cuando se ha condensado la humedad, sólo puede sacarse el casete. Espere hasta que se apague la indicación de condensación. (→ 139)

Otras grabaciones

- P1:** La imagen en el monitor de cristal líquido/visor queda fija durante unos segundos
- S1-1: ¿Se oprimió el botón [PHOTO SHOT]? Si oprime el botón [PHOTO SHOT] se graba una imagen fija de unos 7 segundos. Después de 7 segundos la videocámara se conmuta al modo de pausa de grabación. (→ 41)
- S1-2: Se oprimió el botón de imagen fija []? Si se oprime el botón de imagen fija [] la imagen permanece fija. Simplemente oprima otra vez este botón para seguir grabando las imágenes normales. (→ 45)
- P2:** No funciona el enfoque automático.
- S2-1: ¿Se ha seleccionado el modo de enfoque automático? En el modo de enfoque automático, el enfoque se ajusta automáticamente. (→ 37)
- S2-2: ¿El objeto o situación de grabación son apropiados para el modo de enfoque automático? El enfoque automático no funciona correctamente para algunos objetos y situaciones de grabación. En este caso ajuste con el modo de enfoque manual. (→ 153)

Edición

- P1:** No se puede hacer el doblaje de audio.
- S1-1: ¿La palanca para evitar el borrado está abierta? Si está abierta (en [SAVE]) no puede editar. (→ 23)
- S1-2: ¿Está tratando de editar partes de la cinta grabadas en el modo LP? Las pistas grabadas en el modo LP son más angostas que las cabezas y no es posible el doblaje del audio. (→ 25)

DEUTSCH

Anzeigen

- P1: Der angezeigte Zeitcode ist nicht korrekt.**
A1: Bei Zeitlupen-Wiedergabe rückwärts ist das Zählwerk der Zeitcode-Anzeige nicht stabil. Dies ist jedoch keine Funktionsstörung.
- P2: Die Bandrestzeit-Anzeige verschwindet.**
A2: Wenn Sie ein Standbild im Photoshot-Modus aufzeichnen, verschwindet die Bandrestzeit-Anzeige vorübergehend. Wenn Sie jedoch erneut im normalen Aufnahmemodus aufzeichnen, erscheint sie erneut.
- P3: Die Bandrestzeit-Anzeige entspricht nicht der effektiv auf dem Band verbleibenden Zeit.**
A3-1: Wenn Sie wiederholt Szenen von weniger als 15 Sekunden aufzeichnen, wird die Bandrestzeit nicht korrekt angezeigt.
A3-2: Die angezeigte Bandrestzeit kann u.U. 2 - 3 Minuten kürzer sein, als die effektiv auf dem Band verbleibende Zeit.

Wiedergabe (Bild)

- P1: Beim Drücken der Gegenlicht-/Wiedergabe-Taste wird kein Bild wiedergegeben.**
A1: Haben Sie die Taste [VCR/CAMERA] gedrückt, so daß die Lampe [VCR] leuchtet? Wenn die Lampe [VCR] nicht leuchtet, kann keine Wiedergabe-Funktion ausgelöst werden. (→ 46)
- P2: Mosaikartige Muster erscheinen im Bild während Bildsuchlauf vorwärts und rückwärts oder Zeitlupen-Wiedergabe.**
A2: Dabei handelt es sich um eine für das Digital-Video-System typische Erscheinung. Dies ist keine Funktionsstörung. (→ 48)
- P3: Ich möchte das Bild auf dem Fernsehgerät wiedergeben.**
A3: Wenn Sie die Anschluß-Box [AV ONE TOUCH STATION] am Camerarecorder anbringen, können Sie diesen mit dem Fernsehgerät verbinden. (→ 54)
- P4: Der Camerarecorder ist korrekt an ein Fernsehgerät angeschlossen, aber es erscheint kein Wiedergabebild.**
A4: Haben Sie am Fernsehgerät „Video-Eingang“ gewählt. Lesen Sie bitte die Bedienungsanleitung Ihres Fernsehgerätes durch und wählen Sie das Programm, das den für die Anschlußverbindung benutzten Eingangsbuchsen entspricht.
- P5: Das Wiedergabebild ist nicht klar und sauber.**
A5: Sind die Videoköpfe des Camerarecorders verschmutzt? Wenn die Köpfe verschmutzt sind, kann das Bild nicht sauber wiedergegeben werden.

ENGLISH

Indications

- P1: The Time Code becomes incorrect.**
S1: In the Slow Motion Playback Mode in reverse direction, the counter of the Time Code Indication may not be stable, however, this is not a malfunction.
- P2: The Remaining Tape Time Indication disappears.**
S2: If you record a still picture in the Photoshot Mode, the Remaining Tape Time Indication disappears temporarily. However, if you switch the Movie Camera over to the Normal Recording Mode, it appears again.
- P3: The Remaining Tape Time Indication does not match the actual remaining tape time.**
S3-1: If scenes of less than 15 seconds are recorded successively, the remaining tape time is not indicated correctly.
S3-2: The Remaining Tape Time Indication may show a remaining tape time that is 2 - 3 minutes shorter than the actual remaining tape time.

Playback (Picture)

- P1: No playback picture is reproduced when pressing the Play Button [▶].**
S1: Did you press the [VCR/CAMERA] Button so that the [VCR] Lamp lights? When the [VCR] Lamp is not lit, no playback functions can be operated. (→ 46)
- P2: Mosaic-like patterns appear in the picture during Cue, Review or Slow Motion Playback.**
S2: This phenomenon is a characteristic of the digital video system. This is not a malfunction. (→ 48)
- P3: I want to play back the picture on a TV.**
S3: If you attach the Output Terminal Box to the Movie Camera, you can connect the Movie Camera to a TV. (→ 54)
- P4: The Movie Camera is correctly connect to a TV correctly, but no playback picture is reproduced.**
S4: Did you select "Video Input" on the TV? Carefully read the operating instructions for your TV and select the channel that matches the input sockets used for connection.
- P5: The playback picture is not reproduced clearly.**
S5: Are the video heads on the Movie Camera dirty? If the video heads are dirty, the picture cannot be played back clearly.

Indications

- P1: Le code temporel est incorrect.**
 S1: En mode lecture au ralenti vers l'arrière, il est possible que le compteur de l'indication du code temporel ne soit pas régulier; ceci n'est pas une anomalie.
- P2: L'indication du temps restant sur la bande disparaît.**
 S2: Si vous enregistrez une image fixe en mode instantané, l'indication du temps restant sur la bande disparaît momentanément. Toutefois, si vous faites passer le caméscope au mode enregistrement normal, elle réapparaît.
- P3: L'indication du temps restant sur la bande ne correspond pas au temps restant sur la bande réel.**
 S3-1: Si des séquences de moins de quinze secondes ont été enregistrées successivement, le temps restant sur la bande n'est pas indiqué correctement.
 S3-2: Il est possible que l'indication du temps restant sur la bande indique une durée inférieure de deux à trois minutes au temps restant sur la bande réel.

Lecture (image)

- P1: Aucune image de lecture n'est reproduite lorsque vous appuyez sur la touche de contre-jour/lecture [▶].**
 S1: Avez-vous appuyé sur la touche [VCR/CAMERA] de manière que le témoin [VCR] s'allume? Lorsque le témoin [VCR] n'est pas allumé, aucune fonction de lecture n'est utilisable. (→ 47)
- P2: Des motifs en mosaïque apparaissent dans l'image pendant la lecture repérage avant, repérage arrière ou la lecture au ralenti.**
 S2: Ce phénomène est particulier au système vidéo numérique. Ce n'est pas une anomalie. (→ 49)
- P3: Je désire visionner l'image sur un téléviseur.**
 S3: Si vous raccordez le support d'accueil vidéo [AV ONE TOUCH STATION] au caméscope, vous pouvez raccorder le caméscope à un téléviseur. (→ 55)
- P4: Le caméscope est correctement raccordé à un téléviseur, mais aucune image de lecture n'est reproduite.**
 S4: Avez-vous sélectionné "Entrée vidéo" sur le téléviseur? Lisez attentivement le mode d'emploi du téléviseur et sélectionnez le canal qui correspond aux prises d'entrée utilisées pour le raccordement.
- P5: L'image de lecture n'est pas reproduite nettement.**
 S5: Les têtes vidéo du caméscope sont-elles encrassées? Si les têtes vidéo sont encrassées, l'image ne peut pas être reproduite nettement.

Indicaciones

- P1: El código de tiempo no es el correcto.**
 S1: En el modo de cámara lenta hacia atrás, el contador del código de tiempo puede no ser estable sin que esto sea un mal funcionamiento.
- P2: Desaparece la indicación de tiempo de cinta remanente.**
 S2: Si se graba una imagen fija en el modo de fotografía, la indicación de tiempo de cinta remanente desaparece temporalmente. Aparece nuevamente cuando vuelva al modo de grabación normal.
- P3: La indicación de tiempo de cinta remanente no coincide con el tiempo de la cinta.**
 S3-1: Si se graban una a continuación de otra escenas de menos de 1 segundos, el tiempo de cinta remanente no es el correcto.
 S3-2: La indicación de tiempo de cinta remanente puede mostrar un tiempo de cinta remanente de 2 - 3 minutos más corto que el real.

Reproducción (imagen)

- P1: No se reproduce la imagen cuando oprima el botón de luz de fondo/reproducción [▶].**
 S1: ¿Se opresió el botón [VCR/CAMERA] para que se encienda la luz [VCR]? Cuando la luz [VCR] está apagada no funciona la reproducción. (→ 47)
- P2: Aparece patrones de mosaico en la imagen durante la localización progresiva, regresiva o en cámara lenta.**
 R2: Esta es una característica del sistema de video digital. No es un mal funcionamiento. (→ 49)
- P3: Deseo reproducir la imagen en un televisor.**
 S3: Instale el puerto de conexiones [AV ONE TOUCH STATION] en la videocámara y podrá conectar la videocámara al televisor. (→ 55)
- P4: La videocámara está correctamente conectada al televisor pero no se reproduce la imagen.**
 S4: ¿Se seleccionó "Video input" en el televisor? Lea el manual de instrucciones del televisor y seleccione el canal correspondiente a las tomas de entrada utilizadas para la conexión.
- P5: No se reproduce nítidamente la imagen reproducida.**
 S5: ¿Las cabezas de video de la videocámara están sucias? Si están sucias la imagen no puede reproducirse nítidamente.

DEUTSCH

Wiedergabe (Ton)

- P1: Vom eingebauten Lautsprecher des Camerarecorders wird kein Ton wiedergegeben.**
- A1: Ist die Lautstärke zu niedrig eingestellt? Wenn die Lampe [VCR] leuchtet, den Regler [PUSH] gedrückt halten, bis die Anzeige [VOLUME] erscheint. Anschließend durch Drehen des Reglers [PUSH] die Lautstärke einstellen. (→ 46)
- P2: Verschiedener Ton wird gemischt wiedergegeben.**
- A2: Ist [AUDIO OUT] im Menü für die Wiedergabefunktionen auf [MIX] eingestellt? Wenn Sie auf einer Cassette, für die Sie vor dem Aufnehmen [AUDIO] auf [12bit] eingestellt hatten, Nachvertonung durchgeführt haben, werden der Ton der Originalaufnahme und der mit Nachvertonung hinzugefügte Ton zusammen wiedergegeben. Es ist aber auch möglich, den Tone getrennt wiederzugeben. (→ 92)
- P3: Der Ton der Originalaufnahme wurde durch die Nachvertonung gelöscht.**
- A3: Wenn Sie auf einer Aufnahme, die Sie im [16bit]-Modus (→ 90) gemacht haben, Nachvertonung durchführen, wird der Originalton gelöscht. Wenn Sie den Originalton behalten möchten, müssen Sie vor Aufnahmebeginn unbedingt den [12bit]-Modus wählen.

Diverses

- P1: Die Cassette kann nicht herausgenommen werden.**
- A1: Wird der Camerarecorder mit Strom versorgt? Ist der Netzadapter korrekt angeschlossen bzw. der Akku richtig eingesetzt? Zum Herausnehmen des Akkus muß der Camerarecorder mit Strom versorgt werden, der Schalter [POWER ON/OFF] muß jedoch nicht auf [ON] gestellt werden.
- P2: Mit Ausnahme von Herausnehmen der Cassette kann keine Funktion ausgelöst werden.**
- A2: Ist die Kondensationsanzeige [] sichtbar? Wenn sich im Innern des Camerarecorders Kondensation gebildet hat, schaltet er automatisch ab, und, mit Ausnahme von Herausnehmen der Cassette, ist jeglicher Betrieb vorübergehend gesperrt. Warten, bis die Kondensationsanzeige verschwindet. (→ 138)
- P3: Die Fernbedienung funktioniert nicht.**
- A3-1: Ist die Knopfzelle in der Fernbedienung erschöpft? Wenn die Fernbedienung auch ganz nahe beim Fernbedienungs-Sensor am Camerarecorder nicht funktioniert, ist die Knopfzelle erschöpft. Durch eine neue Knopfzelle ersetzen. (→ 100)
- A3-2: Ist der richtige Fernbedienungs-Modus gewählt? Wenn die Einstellung für [REMOTE] im Menü und der an der Fernbedienung gewählte Modus nicht übereinstimmen, kann der Camerarecorder nicht fernbedient werden, und die Anzeige [REMOTE] erscheint. (→ 102)

ENGLISH

Playback (Sound)

- P1: No sound is played back from the Movie Camera's built-in speaker.**
- S1: Is the volume set too low? With the [VCR] Lamp lit, keep the [PUSH] Dial pressed until the [VOLUME] Indication appears. Then turn the [PUSH] Dial to adjust the volume. (→ 46)
- P2: Different sounds are played back together.**
- S2: Is [AUDIO OUT] set to [MIX] on the VCR Mode Menu? If you have performed audio dubbing on a cassette for which you set [AUDIO REC] to [12bit] when recording, the original sound and the sound dubbed with audio dubbing are played back together. It is also possible to play them back individually. (→ 92)
- P3: The original sound was erased by performing audio dubbing.**
- S3: If you perform audio-dubbing on a recording made in the [16bit] Mode (→ 90), the original sound is erased. If you want to keep the original sound, be sure to select the [12bit] Mode for the original recording.

Others

- P1: The cassette cannot be taken out.**
- S1: Is the Movie Camera supplied with power? Is the AC Adaptor correctly connected or the Battery correctly inserted? To remove the cassette, the Movie Camera must be supplied with power, however, it is not necessary to set the [POWER ON/OFF] Switch to [ON].
- P2: No operation except taking out the cassette can be performed.**
- S2: Is the Condensation Indication [] displayed? If condensation has formed inside the Movie Camera, it automatically switches off and prevents any operation except taking out the cassette. Wait until the Condensation Indication disappears. (→ 138)
- P3: The Remote Controller does not work.**
- S3-1: Is the button-type battery in the Remote Controller exhausted? If the Remote Controller does not work if you use it near the Remote Controller Sensor on the Movie Camera, the button-type battery is exhausted. Replace it with a new battery. (→ 100)
- S3-2: Is the correct Remote Controller Mode selected? If the Movie Camera's setting for [REMOTE] on the Menu and the mode selected on the Remote Controller are not matched, operating the Movie Camera with the Remote Controller is not possible and the [REMOTE] Indication is displayed. (→ 102)

Lecture (son)

- P1: Aucun son n'est émis par le haut-parleur incorporé du caméscope.**
- S1: Le volume est-il réglé trop bas? Le témoin [VCR] étant allumé, maintenir la molette [PUSH] enfoncée jusqu'à ce que l'indication [VOLUME] apparaisse. Tourner ensuite la molette [PUSH] pour régler le volume. (→ 47)
- P2: Différents sons sont émis simultanément.**
- S2: L'élément [AUDIO OUT] est-il réglé sur [MIX] dans le menu du mode magnétoscope? Si vous avez effectué le repiquage sonore sur une cassette pour laquelle vous avez réglé [AUDIO REC] sur [12bit] lors de l'enregistrement, le son original et le son repiqué avec le repiquage sonore sont reproduits simultanément. Il est aussi possible de les reproduire séparément. (→ 93)
- P3: Le son original a été effacé lors du repiquage sonore.**
- S3: Si vous réalisez le repiquage sonore sur un enregistrement effectué en mode [16bit] (→ 91), le son original sera effacé. Si vous voulez conserver le son original, veillez à sélectionner le mode [12bit] pour l'enregistrement original.

Divers













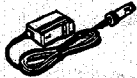



- P1: Il est impossible de retirer la cassette.**
- S1: Le caméscope est-il allumé? Le bloc d'alimentation/charge est-il correctement raccordé ou la batterie est-elle correctement insérée? Pour retirer la cassette, le caméscope doit être allumé; toutefois, il n'est pas nécessaire de mettre l'interrupteur [POWER ON/OFF] sur [ON].
- P2: Aucune opération n'est possible à l'exception du retrait de la cassette.**
- S2: L'indication de condensation [] apparaît-elle? Si de la condensation s'est formée dans le caméscope, il se met automatiquement hors circuit et aucune opération n'est plus possible à l'exception du retrait de la cassette. Attendez que l'indication de condensation ait disparu. (→ 139)
- P3: La télécommande ne fonctionne pas.**
- S3-1: La pile-bouton de la télécommande est-elle épuisée? Si la télécommande ne fonctionne pas lorsqu'on l'utilise à proximité du capteur de télécommande du caméscope, alors la pile-bouton est épuisée. La remplacer. (→ 101)
- S3-2: Le mode de télécommande adéquat a-t-il été sélectionné? Si le réglage du caméscope pour l'élément [REMOTE] du menu ne correspond pas au mode sélectionné sur la télécommande, il ne sera pas possible de faire fonctionner le caméscope avec la télécommande et l'indication [REMOTE] apparaîtra. (→ 103)

Reproducción (sonido)

- P1: No se reproduce el sonido por el altavoz incorporado de la videocámara.**
- S1: ¿El volumen está bajo? Si la luz [VCR] está encendida, mantenga oprimido el dial [PUSH] hasta que aparezca la indicación [VOLUME]. Gire el dial [PUSH] para ajustar el volumen. (→ 47)
- P2: Se reproducen distintos sonidos al mismo tiempo.**
- S2: ¿Se ha seleccionado [AUDIO OUT] a [MIX] del menú de modo de videograbadora? Si se hizo el doblaje de audio de un casete grabado con [AUDIO REC] en [12bit], el sonido original y el sonido del doblaje de audio se reproducen al mismo tiempo. También puede reproducirlos individualmente. (→ 93)
- P3: El sonido original se borró al hacer el doblaje de audio.**
- S3: Si se hizo el doblaje de audio en una grabación hecha originalmente en el modo [16bit] (→ 91), se borrará el sonido original. Si desea conservar el sonido original, seleccione el modo [12bit] para hacer la grabación original.

Otros

- P1: El casete no sale.**
- S1: ¿La alimentación está conectada a la videocámara? Si el adaptador de CA o la batería está bien conectado? Para sacar el casete, alimente la videocámara aunque no necesita mover el interruptor [POWER ON/OFF] a [ON].
- P2: No puede hacer nada excepto sacar el casete.**
- S2: ¿Aparece la indicación de condensación []? Si se ha condensado la humedad en el interior de la videocámara se desconecta automáticamente y no se puede hacer nada excepto sacar el casete. Espere hasta que se apague la indicación de condensación. (→ 139)
- P3: No funciona el mando a distancia.**
- S3-1: ¿La pila tipo botón del mando a distancia está sin carga? Si no funciona el mando a distancia incluso cerca del sensor del mando a distancia de la videocámara, la pila tipo botón se ha quedado sin carga. Cambie por una nueva pila. (→ 101)
- S3-2: ¿Se ha seleccionado el modo de mando a distancia correcto? Si el ajuste de la videocámara para [REMOTE] en el menú y el modo seleccionado en el mando a distancia no son iguales, no puede hacer funcionar la videocámara con el mando a distancia y aparece la indicación [REMOTE]. (→ 103)

1 VW-VBD1E 	2 VW-VBD2E 	3 CGR-B/814 	4 VW-KBD1E 	5 VW-K10E 	6 VW-LW3007E 
7 VW-LT3014E 	8 VW-LF30E 	9 VW-VMS1E 	10 VW-SK9E 	11 VZ-CT55E 	12 VW-EC500E 
13 VW-EC1E 	14 VW-VT1E 	15 VW-DTA1E 	16 VW-K5E 	17 VW-CD1E 	

DEUTSCH

Sonderzubehör

- 1 Akku (Lithium)
- 2 Akku (Lithium, große Kapazität)
- 3 Akku (Lithium, große Kapazität)
- 4 Akku-Ladegerät (Autobatterie)
- 5 5poliges Synchro-Überspielkabel
- 6 Weitwinkel-Vorsatzlinse
- 7 Tele-Vorsatzlinse
- 8 Filtersatz
- 9 Stereo-Zoom-Mikrofon
- 10 Schuhadapter
- 11 Stativ
- 12 Schnittsteuergerät
- 13 Schnittsteuergerät
- 14 Video-Titelgerät
- 15 Computer Anschluß-Kit
- 16 Edit-Kabel
- 17 DV-Kabel

ENGLISH

Optional Accessories

- 1 Battery Pack (Lithium)
- 2 Battery Pack (Lithium, Large Capacity)
- 3 Battery Pack (Lithium, Large Capacity)
- 4 Car Battery Charger
- 5 5-Pin Synchro Cord
- 6 Wide Conversion Lens
- 7 Tele Conversion Lens
- 8 Filter Kit
- 9 Stereo Zoom Microphone
- 10 Shoe Adaptor
- 11 Tripod
- 12 Editing Controller
- 13 Editing Controller
- 14 Video Titler
- 15 Personal Computer Connection Kit
- 16 Edit Cable
- 17 DV Cable

FRANÇAIS

Accessoires en option

- ❶ Bloc-batterie (lithium)
- ❷ Bloc-batterie (lithium, grande capacité)
- ❸ Bloc-batterie (lithium, grande capacité)
- ❹ Chargeur de batterie sur allume-cigare
- ❺ Câble de synchro-montage à 5 broches
- ❻ Convertisseur grand angle
- ❼ Téléobjectif
- ❽ Jeu de filtres
- ❾ Microphone zoom stéréo
- ❿ Adaptateur de griffe porte accessoires
- ⓫ Trépied
- ⓬ Table de montage
- ⓭ Table de montage
- ⓮ Titreur vidéo
- ⓯ Kit de raccordement à un ordinateur personnel
- ⓰ Câble de montage
- ⓱ Câble DV

ESPAÑOL

Accesorios opcionales

- ❶ Batería estándar (litio)
- ❷ Batería (litio, gran capacidad)
- ❸ Batería (litio, gran capacidad)
- ❹ Cargador para batería de automóvil
- ❺ Cable de edición sincronizada de 5 patillas
- ❻ Convertidor gran angular
- ❼ Convertidor teleobjetivo
- ❽ Kit de filtros
- ❾ Micrófono zoom estereo
- ❿ Zapata adaptadora de accesorios
- ⓫ Trípode
- ⓬ Controlador de edición
- ⓭ Controlador de edición
- ⓮ Títulos en vídeo
- ⓯ Juego de conexión a ordenador personal
- ⓰ Cable de edición
- ⓱ Cable DV

DEUTSCH**Technische Daten**

Digital-Camerarecorder Informationen für Ihre Sicherheit

Stromversorgung:	Gleichstrom 7,9 V/7,2 V
Leistungsaufnahme:	Aufnahmebetrieb 5,5 W (Einsatz des Suchers) 6,7 W (Einsatz des LCD-Monitors)

Video-Aufnahmesystem: Mini DV (Consumer-Use Video SD Format)

Band: 6,35mm digital video tape

Aufnahme-/Wiedergabe-Zeit: SP: 60 Min.
LP: 90 Min. (mit Cassette DVM60)

Video Aufnahmeformat: Digitale Komponenten-Aufzeichnung

Fernsehsystem: CCIR; 625 Zeilen, 50 Halbbilder, PAL-Farbsignal

Audio Aufnahmeformat: Digital PCM Stereo
16 Bit (48 kHz/2 Kanäle)
12 Bit (32 kHz/4 Kanäle)

Bildwandler-System: 1/3 Zoll CCD-Bildwandler

Objektiv: F1:1,4, Brennweite: 4,7 - 47 mm, Vollbereich-Auto-Focus, Automatische Blendeneinstellung, Makro

Durchmesser des Filtergewindes: 30,5 mm

Zoom: Motor-Zoom-Objektiv 10:1

Monitor: 3,8 Zoll LCD

Mikrofon: Stereo

Lautsprecher: 1 runder Lautsprecher H 20 mm

Standardbeleuchtung: 1.400 lx

Mindestbeleuchtung: 1 lx (Aufhellungs-Modus)

Video-Ausgangspegel: 1,0 V_{ss}, 75 Ohm

S-Video-Ausgangspegel: Y-Ausgang: 1,0 V_{ss}, 75 Ohm
C-Ausgang: 0,3 V_{ss}, 75 Ohm

Audio-Ausgangspegel: 316 mV, 600 Ohm

Digitalstandbild: Digitalstandbild-Ausgang, Steuersignal-Eingang/Ausgang (Übertragungsrate: max. 115 KBit/s)

Digital-Schnittstelle: DV-Ausgangsbuchse (gemäß IEEE1394, 4polig)

Abmessungen: ca. 78 (B) × 95 (H) × 132 (T) mm

Gewicht: ca. 640 g (ohne Akku)
ca. 750 g (mit VW-VBD1 und DVM60)

Betriebstemperatur: 0°C - 40°C

Luftfeuchtigkeit (rel.): 10% - 80%

Netzadapter Informationen für Ihre Sicherheit

Stromversorgung:	Wechselstrom 100-240 V, 50/60 Hz
Leistungsaufnahme:	20 Watt
Gleichstrom-Ausgang:	Gleichstrom 7,9 V, 11 W (Camerarecorder-Betrieb) 7,9 V, 1,2 A (Aufladen des Akkus)

Abmessungen: 72 (B) × 43 (H) × 98 (T) mm

Gewicht: ca. 170 g (ohne Akku)

Bei Gewicht und Abmessungen handelt es sich um Näherungswerte.
Änderungen der technischen Daten vorbehalten.

ENGLISH**Specifications**

Digital Video Camera Information for your safety

Power Source:	DC 7.9/7.2 V
Power Consumption:	Recording 5.5 W (When using Finder) 6.7 W (When using LCD Monitor)

Recording Format: Mini DV (Consumer-use Digital Video SD Format)

Tape Used: 6.35 mm digital video tape

Recording/Playback Time: SP: 60 min.,
LP: 90 min. (with DVM60)

Video Recording System: Digital Component

Television System: CCIR:625 lines, 50 fields PAL colour signal

Audio Recording System: PCM Digital Recording
16 bit (48 kHz/2ch),
12 bit (32 kHz/4ch)

Image Sensor: 1/3-inch CCD Image Sensor

Lens: Auto Iris, F1.4, Focal Length: 4.7 - 47 mm, Macro (Full range AF)

Filter Diameter: 30.5 mm

Zoom: 10:1 Power Zoom

Monitor: 3.8-inch LCD

Microphone: Stereo

Speaker: 1 round speaker Ø 20 mm

Standard Illumination: 1,400 lx

Minimum Required Illumination: 1 lx (Digital Gain-up Mode)

Video Output Level: 1.0 V_{p-p}, 75 ohm

S-Video Output Level: Y Output: 1.0 V_{p-p}, 75 ohm
C Output: 0.3 V_{p-p}, 75 ohm

Audio Output Level: 316 mV, 600 ohm

Digital Still Picture: Digital Still Picture Output, Control Signal Input/Output (Transfer rate: max. 115 kbps)
DV Output Terminals (compliant with IEEE1394, 4-pin)

Digital Interface: Approx. 78 (W) × 95 (H) × 132 (D) mm

Dimensions: Approx. 640 g (without Battery)
Approx. 750 g (with VW-VBD1 and DVM60)

Weight: Approx. 640 g (without Battery)
Approx. 750 g (with VW-VBD1 and DVM60)

Operating Temperature: 0°C - 40°C

Operating Humidity: 10% - 80%

AC Adaptor Information for your safety

Power Source:	AC 100-240 V, 50/60 Hz
Power Consumption:	20W
DC Output:	DC 7.9 V, 11 W (Movie Camera Operation) DC 7.9 V, 1.2 A (Battery Charging)

Dimensions: 72 (W) × 43 (H) × 98 (D) mm

Weight: Approx. 170 g

Weight and dimensions shown are approximate.
Specifications are subject to change without notice.

Spécifications

Caméscope numérique Informations pour votre sécurité

Alimentation:	7,9 / 7,2 V CC
Consommation:	5,5 W (en utilisant le viseur) 6,7 W (en utilisant le moniteur LCD)
Format	
d'enregistrement:	Mini DV (format vidéo numérique SD)
Bande utilisée:	Bande vidéo numérique de 6,35 mm
Durée d'enregistrement/lecture:	SP: 60 mn LP: 90 mn (avec cassette DVM60)
Vidéo	
Système d'enregistrement:	Composant numérique
Système de télévision:	CCIR; système PAL couleur 625 lignes, 50 trames
Audio	
Système d'enregistrement:	Stéréo numérique PCM 16 bits (48 KHz/2 can.) 12 bits (32 KHz/4 can.)
Capteur d'image:	Capteur d'image CCD de 1/3 pouces
Objectif:	Diaphragme automatique, F1,4 Distance focale: 4,7 - 47 mm, macro (gamme AF intégrale)
Diamètre de filtre:	30,5 mm
Zoom:	Zoom assisté 10:1
Moniteur:	LCD de 3,8 pouces
Micro:	Stéréo
Haut-parleur:	Un haut-parleur rond de 20 mm de diamètre
Norme d'éclairage:	1.400 lux
Eclairage minimum requis:	1 lux (Mode augmentation du gain)
Niveau de sortie vidéo:	1,0 Vc-c, 75 ohms
Niveau de sortie S-Vidéo:	Sortie Y: 1,0 Vc-c, 75 ohms Sortie C: 0,3 Vc-c, 75 ohms
Niveau de sortie audio:	316 mV, 600 ohms
Image fixe numérique:	Sortie d'image fixe numérique, entrée/sortie de signal de commande (taux de transfert: 115 kbps max.)
Interface numérique:	Bornes de sortie DV (conforme à IEEE1394, 4 broches)
Dimensions:	Environ 78 (L) × 95 (H) × 132 (P) mm
Poids:	Environ 640 g (sans la batterie) Environ 750 g (avec VW-VBD1 et DVM60)
Température:	0°C - 40°C
Humidité:	10% - 80%

Bloc d'alimentation/charge Informations pour votre sécurité

Alimentation:	100-240 V CA, 50/60 Hz
Consommation:	20 W
Sortie CC:	7,9 V CC 11 W (alimentation du caméscope) 7,9 V CC 1,2 A (charge de la batterie)
Dimensions:	72 (L) × 43 (H) × 98 (P) mm
Poids:	Environ 170 g

Le poids et les dimensions sont approximatifs.
Cette fiche technique peut être modifiée sans avis préalable.

Especificaciones

Cámara de video digital Información para su seguridad

Fuente de alimentación:	CC de 7,9/7,2 V
Consumo de corriente:	Grabación 5,5 W (con el visor) 6,7 W (con el monitor de cristal líquido)
Formato de grabación: Mini DV (Formato SD de video digital para uso doméstico)	
Cinta utilizada: Cinta de video digital de 6,35 mm	
Tiempo de grabación/reproducción: SP: 60 min LP: 90 min (con DVM60)	
Video	
Sistema de grabación: Componente digital	
Sistema de televisión: CCIR: 625 líneas, 50 campos, señal de color PAL	
Audio	
Sistema de grabación: Grabación digital PCM 16 bit (48 kHz/2 canales) 12 bit (32 kHz/4 canales)	
Sensor de imagen: Sensor de imagen por CCD de 1/3 pulg	
Objetivo: Iris automático, F1,4, Distancia focal: 4,7 - 47 mm, Macro (enfoque automático en toda la gama)	
Diámetro de filtro: 30,5 mm	
Zoom: Zoom eléctrico 10:1	
Monitor: Cristal líquido de 3,8 pulg	
Micrófono: Estéreo	
Altavoz: 1 altavoz redondo, diám. 20 mm	
Iluminación normalizada: 1.400 lx	
Iluminación mínima necesaria: 1 lx (Mode de aumento del brillo)	
Nivel de salida del video: 1,0 Vp-p, 75 ohms	
Nivel de salida del S-Vidéo: Salida Y: 1,0 Vc-c, 75 ohms Salida C: 0,3 Vc-c, 75 ohms	
Nivel de salida de audio: 316 mV, 600 ohms	
Imagen fija digital: Salida de imagen fija digital, entrada/salida de señal de control (relación de transferencia: Máx. 115 kbps)	
Interface digital: Terminales de salida de video digital (cumple con IEEE 1394, 4 patillas)	
Dimensiones: Aprox. 78 (An.) × 95 (Al.) × 132 (Prof.) mm	
Peso: Aprox. 750 g (con VW-VBD1 y DVM60)	
Temperatura de funcionamiento: 0°C - 40°C	
Humedad de funcionamiento: 10% - 80%	
Adaptador de CA Información sobre su seguridad	
Fuente de alimentación:	CA de 100-240 V, 50/60 Hz
Consumo de corriente:	20 W
Salida de CC:	CC de 7,9 V, 11 W (funcionamiento de la videocámara) CC de 7,9 V, 1,2 A (Carga de la batería)
Dimensiones:	72 (An.) × 43 (Al.) × (Prof.) mm
Peso:	Aprox. 170 g

El peso y las dimensiones son aproximados.
Las especificaciones están sujetas a cambios sin previo aviso.

G

Printed in Japan
VQT7151
F0797R0-3500 Ⓐ

D



Matsushita Electric Industrial Co., L
Central P.O. Box 288, Osaka 530-91, Jap