

Panasonic

Digital Video Camera

Model No.

NV-DS29EG

NV-DS30EG

Bedienungsanleitung
Mode d'emploi
Istruzioni per l'uso
Gebruiksaanwijzing

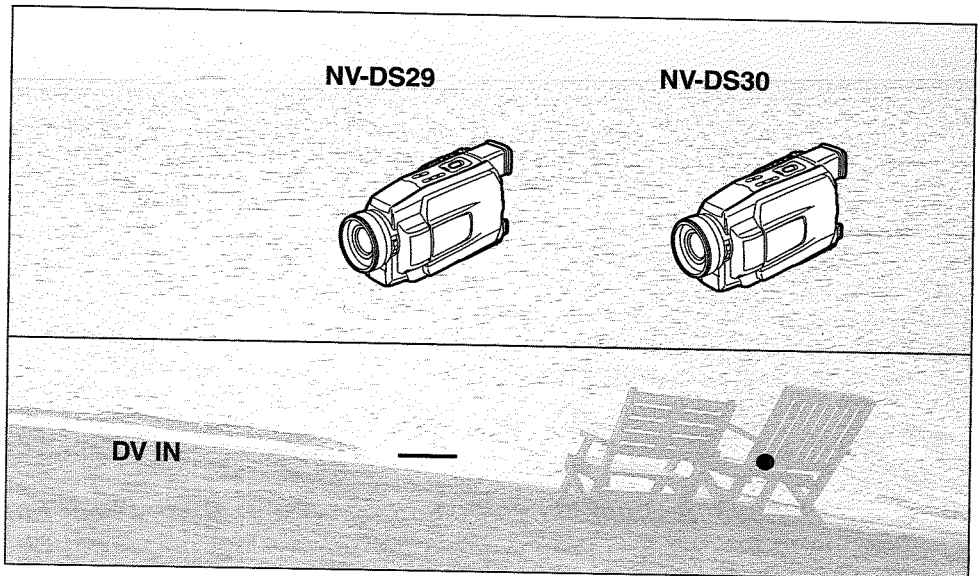

Bitte lesen Sie diese Bedienungsanleitung vor der Inbetriebnahme des Gerätes vollständig durch.

Lire intégralement ces instructions avant d'utiliser l'appareil.

Leggere completamente queste istruzioni prima dell'uso.

Gelieve deze gebruiksaanwijzing volledig door te lezen alvorens dit apparaat in gebruik te nemen.

Mini **DV** PAL

VQT9687

A	
Adaptateur secteur CA	62, 96
Arrêt mémoire	102
B	
Balance des blancs	102
C	
Casque	94
Code temps	102
Compensation contre-jour	75
Condensation	96
D	
Doublage	88, 89
Doublage audio	87
E	
Ecran visualisation menu	66
Ecran à cristaux liquides (LCD)	65
Effets numériques	80
Effets numériques de lecture	86
Enregistrement automatique	71
F	
Fondu	74
G	
Gros-plan macro	73
I	
Image fixe numérique	72
Indication date/heure	91
Iris	79
L	
Languette de protection anti-effacement	64
Lecture au ralenti	83
Lecture avance fixe	84
Lecture des images une par une	84
Lecture repérage avant	83
M	
Microphone	73
Mise au point automatique	101
Mise au point manuelle	79
Mode accroissement du gain	80
Mode cinéma	75
Mode effet traînée	80
Mode Extension	80
Mode faible éclairage	76
Mode Fuselé	80
Mode Image dans Image	80
Mode mer & neige	76
Mode miroir	80
Mode mixage	80
Mode monochrome	86
Mode mosaïque	80
Mode pause d'enregistrement	70
Mode portrait	76
Mode projecteur	76
Mode sports	76
Mode standard et défilement lent (SP/LP)	71
Mode stroboscopique	80
Mode sépia	86
Mode volet	80
N	
Nombre F	79
P	
Photoshot	72
Photoshot continu	72
Programme AE	76
R	
Recharger la batterie	62
Recherche des blancs	84
Recherche à vitesse variable	83
Réglage automatique de la balance des blancs	102
Réglage de la date et de l'heure	69
T	
Temps restant sur la cassette	90
Télécommande	60
Têtes vidéo encrassées	97
V	
Viseur	65, 99
Vitesse d'enregistrement	71
Vitesse d'obturation	78
Volume du son	82
Vérification de l'enregistrement	70
Z	
Zoom	73
Zoom du microphone	73
Zoom lecture	86
Zoom numérique	73

Préface

Informations pour votre sécurité

Caméscope

- La plaque signalétique se trouve sous le caméscope.

Adaptateur secteur CA

- La plaque signalétique se trouve sous l'adaptateur CA.
- Cet appareil s'échauffe pendant le fonctionnement, veuillez l'utiliser dans un lieu bien aéré. Ne pas installer cet appareil dans un endroit confiné (tel qu'une bibliothèque ou une unité similaire).

Afin de réduire tout risque de feu, de choc électrique ou de dommage du produit, ne pas exposer cet appareil à la pluie, aux éclaboussures, à l'égouttement ni à l'humidité et veiller à ce qu'aucun objet contenant de liquide tel un vase ne soit placé dessus.

■ Veuillez lire attentivement le présent manuel d'emploi et utiliser correctement le caméscope.

- Toute blessure ou tout dégât matériel résultant d'un usage non conforme aux instructions figurant dans le présent manuel d'emploi sont sous l'entière responsabilité de l'utilisateur.

Manuel d'emploi

- Les indications fournies dans le présent manuel d'emploi s'appliquent aux modèles NV-DS29 et NV-DS30.
- Les illustrations figurant dans ce manuel d'emploi montrent le modèle NV-DS30, mais certaines parties des explications font allusion à des modèles différents.
- Selon le modèle, certaines fonctions ne sont pas disponibles.

Essayer le caméscope.

Veuillez essayer le caméscope avant d'enregistrer vos premières séquences importantes, afin de vérifier qu'il enregistre et fonctionne correctement.

Le fabricant n'est pas responsable de la perte de données enregistrées.

Le fabricant ne pourra en aucun cas être tenu pour responsable de la perte d'enregistrements causée par une anomalie ou par un défaut du caméscope, de ses accessoires ou des cassettes.

Veuillez respecter soigneusement les lois sur les droits d'auteur.

L'enregistrement de bandes préenregistrées ou de disques, ainsi que d'informations publiées ou transmises sur des ondes, peut constituer une violation des lois sur les droits d'auteur.

L'enregistrement de certaines œuvres, même si destiné à une utilisation privée, peut faire l'objet de limitations.

- Toutes les autres Sociétés et noms de produits figurant dans ce manuel sont des marques déposées ou des marques déposées enregistrées par les corporations respectives.

Pages de référence

Les pages de référence sont indiquées par une flèche, par exemple:

(→ 00)

■ AVERTISSEMENT

Ne pas enlever le boîtier (ou le dos) de l'appareil; celui-ci ne contient aucune pièce susceptible d'être réparée par l'utilisateur.

Pour les réparations, veuillez vous adresser à un technicien spécialisé.

■ Compatibilité électrique et magnétique CEM

Ce symbole (CE) est situé sur la plaque signalétique.

N'utilisez que les accessoires conseillés.

Table des matières

Préface

Informations pour votre sécurité.....	54
Table des matières.....	55
Accessoires standard.....	56
Accessoires en option.....	56
Préparatifs.....	57
Commandes et composants.....	58
Télécommande.....	60
Alimentation.....	62
Temps de recharge et autonomie d'enregistrement.....	63
Capuchon d'objectif et courroie de poignée.....	63
Fixation de la bandoulière.....	64
Introduction de la cassette.....	64
Mise en marche du caméscope et sélection des modes.....	64
Utilisation du viseur/écran à cristaux liquides.....	65
Utilisation de l'écran visualisation menu.....	66
Liste des menus.....	67
Réglage de la date et de l'heure.....	69
Recharge de la pile au lithium interne.....	69

Mode Caméra

Enregistrement.....	70
Photoshot.....	72
Fonctions zoom avant/arrière.....	73
Fonction zoom numérique.....	73
Fonction stabilisateur d'image.....	74
Fonctions ouverture et fermeture en fondu.....	74
Fonction cinéma.....	75
Fonction Visualisation Nocturne 0-lux.....	75
Fonction compensation contre-jour.....	75
Enregistrement en situations particulières.....	76
Fonction réduction du bruit du vent.....	76
Enregistrement aux couleurs naturelles.....	77
Réglage manuel de la balance des blancs.....	77
Réglage manuel de la vitesse d'obturation.....	78
Réglage manuel de l'iris.....	79
Réglage de la mise au point manuelle.....	79
Fonctions effets numériques.....	80

Mode VCR

Lecture.....	82
Trouver une scène que l'on souhaite lire.....	83
Lecture au ralenti.....	83
Lecture fixe/lecture avance fixe.....	84
Trouver la fin de l'enregistrement.....	84
Fonctions recherche de l'index.....	85
Lecture des fonctions effets numérique.....	86
Reproduction sur votre téléviseur.....	87
Doublage audio.....	87
Copie sur une cassette S-VHS (ou VHS).....	88
Utilisation du câble DV pour l'enregistrement.....	89
Kit de raccordement à l'ordinateur.....	89

Autres

Indications.....	90
Signaux d'avertissement/alarme.....	91
Notes et conseils.....	92
Précautions d'utilisation.....	95
Avant de faire appel à un technicien (Problèmes et Solutions).....	99
Explication des termes.....	101
Spécifications.....	104
Index.....	105

1)

LSJA0310



VSK0581 (A)

K2CR2DA00004



2)

CGR-D08R



3)

CR2025



LSSQ0336

4)

LSGQ0046



LSYF0521

5)

LSJA0280



6)

VFC3506



Accessoires standard

La figure à gauche montre les accessoires fournis avec le caméscope.

- 1) Adaptateur CA, câble d'entrée CC et câble d'alimentation secteur (→ 62)
- 2) Bloc batterie (→ 62)
- 3) Télécommande et pile-bouton (→ 60, 61)
- 4) Capuchon d'objectif (→ 63)
- 5) Câble AV (→ 87, 88)
- 6) Bandoulière (→ 64)

Accessoires en option

- 1) Adaptateur CA (VW-AD9E)
 - 2) Bloc batterie (Lithium/CGR-D08S/CGR-D120/800mAh)
 - 3) Bloc batterie (Lithium/CGP-D14S/CGP-D210/1400mAh)
 - 4) Bloc batterie (Lithium/CGR-D16S/CGR-D220/1600mAh)
 - 5) Bloc batterie (Lithium/CGP-D28S/CGP-D320/2800mAh)
 - 6) Bloc batterie (Lithium/CGR-D53S/CGR-D815/5300mAh)
 - 7) Bloc batterie (Lithium/CGA-D54S/5400mAh)
 - 8) Chargeur de batterie voiture (VW-KBD2E)
 - 9) Jeu de filtres (VW-LF43WE)
 - 10) Objectif de conversion en mode grand angle (VW-LW4307ME)
 - 11) Objectif de conversion en mode téléphoto (VW-LT4314ME)
 - 12) Microphone stéréo (VW-VMS2E)
 - 13) Adaptateur de griffe pour accessoires (VW-SK11E)
 - 14) Trépied (VZ-CT55E)
 - 15) Kit de raccordement à l'ordinateur (VW-DTA10E/VW-DTA9E)
 - 16) Logiciel de montage DV avec carte d'acquisition DV (VW-DTM21E)
 - 17) Logiciel de montage DV avec carte d'interface DV (type PC card) (VW-DTM22E)
 - 18) Logiciel de montage DV (VW-DTM20E)
 - 19) Câble DV (VW-CD1E)
- Certains accessoires pourraient ne pas être disponibles dans tous les pays.

■ Remarque concernant les batteries et piles

Les batteries rechargeables ou piles usagées ne peuvent être ajoutées aux déchets ménagers. Informez-vous auprès de l'autorité locale compétente afin de connaître les endroits où vous pouvez déposer celles-ci.



Préparatifs

1 Recharge de la batterie. (→ 62)

- Raccorder la batterie à l'adaptateur CA.
- Connecter le câble d'alimentation secteur CA. (Le chargement commence.)
- Lorsque le voyant de chargement [CHARGE] s'éteint, la batterie est complètement rechargée.

2 Fixer la batterie rechargée au caméscope. (→ 62)

3 Introduire la cassette. (→ 64)

- Glisser le levier ① pour ouvrir.
- Introduire la cassette.
- Appuyer sur la touche ② pour rembobiner la cassette.

4 Mettre en marche le caméscope et commencer l'enregistrement. (→ 64, 70)

- Régler l'interrupteur ③ sur [CAMERA]. (Le voyant [POWER] s'allume.)
- Appuyer sur la touche ④. (L'enregistrement démarre)
- Appuyer une nouvelle fois sur la touche ④ pour l'arrêt momentané de l'enregistrement.

Visualisation des séquences enregistrées

5 Passer au mode VCR, rembobiner la bande et commencer la lecture. (→ 82)

- Mettre l'interrupteur ⑤ sur [VCR].
- Appuyer sur la touche ⑥. (Rembobiner la bande.)
- Appuyer sur la touche ⑦. (La lecture commence.)
- Appuyer sur la touche ⑧. (La lecture s'arrête.)

6 Mettre hors marche le caméscope. (→ 64)

- Mettre l'interrupteur ⑨ sur [OFF].

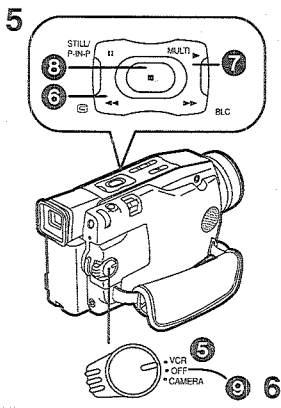
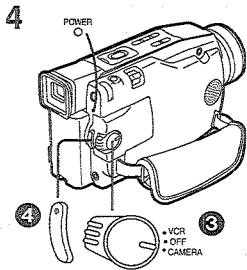
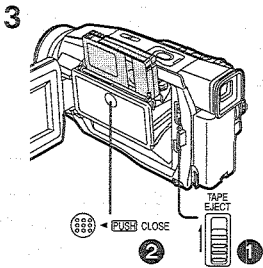
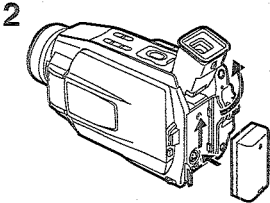
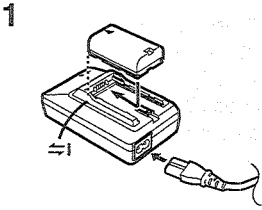

Commandes et composants

- 1) Touche Sélecteur de mode [AUTO/MNL] (→ 70, 77, 78, 79)
- 2) Touche de mise au point [FOCUS] (→ 79)
- 3) Touche Lumière Vidéo [LIGHT] (→ 71)
- 4) Touche Super Stabilisateur d'image [SIS] (→ 74)
Touche Stabilisateur d'Image de Lecture Numérique [P.B.DIS] (→ 82)
- 5) Touche de fondu [FADE] (→ 74)
Touche d'enregistrement [REC] (NV-DS30 seulement) (→ 89)
- 6) Touche d'image fixe [STILL] (→ 72, 81)
Touche Image dans Image [P-IN-P] (→ 81)
Touche de pause [||] (→ 84)
- 7) Touche de lecture [▶] (→ 82)
Touche Multi Lecture [MULTI] (→ 82)
- 8) Touche d'arrêt [■] (→ 82)
- 9) Touche de vérification d'enregistrement [Ⓞ] (→ 70)
Touche de retour rapide/repérage arrière [◀◀] (→ 82, 83)
- 10) Touche de contre-jour [BLC] (→ 75)
Touche d'avance rapide/repérage avant [▶▶] (→ 83)
- 11) Oculaire
- 12) Viseur (→ 65, 99)

• En raison des limitations de la technologie de production des LCD, il est possible qu'il y ait de minuscules points brillants ou sombres sur l'écran du viseur. Toutefois, ceci n'est pas une anomalie, et n'affecte pas l'image enregistrée.

- 13) Bouton de correction du viseur (→ 65)
- 14) Fiche entrée DC [DC IN] (→ 62)
- 15) Support de la pile
- 16) Prise S-Vidéo sortie [S-VIDEO] (→ 87, 88)
- 17) Touche d'ouverture de l'écran à cristaux liquides [PUSH OPEN] (→ 65)
- 18) Levier de déblocage de la Batterie [BATT RELEASE] (→ 62)
- 19) Microphone (incorporé, stéréo) (→ 73)
- 20) Objectif
- 21) Interrupteur d'Enregistrement 0-Lux [0 LUX ON/OFF] (→ 75)
- 22) Lumière Vidéo intégrée (→ 71)
- 23) Levier d'éjection de la cassette [TAPE EJECT] (→ 64)
- 24) Borne DV
(Fonction entrée sur le modèle NV-DS30 seulement) (→ 89)
• Connecter ceci à l'appareil vidéo numérique.
- 25) Borne d'image fixe numérique [TO PC] (→ 89)

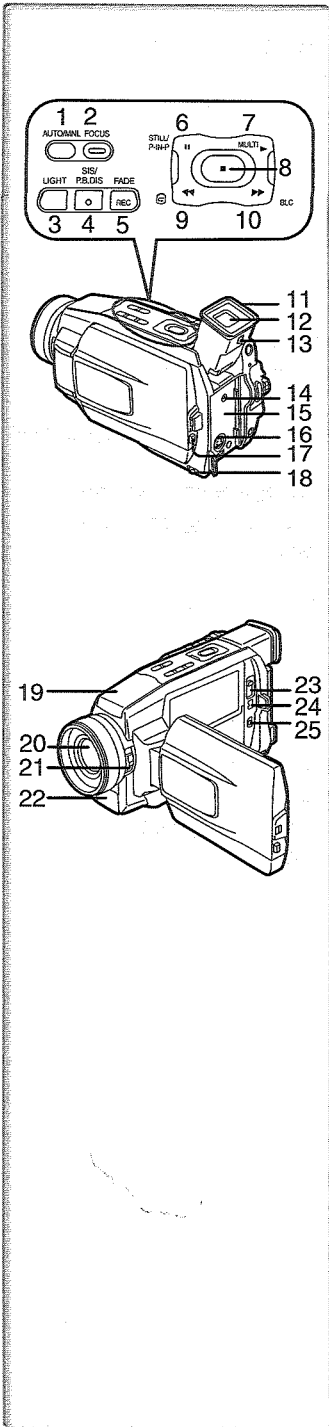

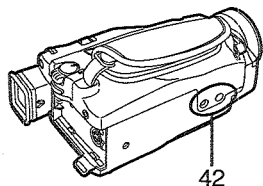
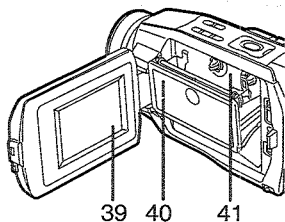
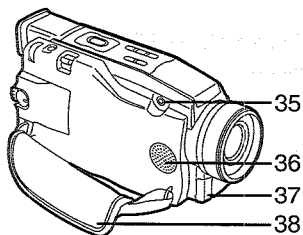
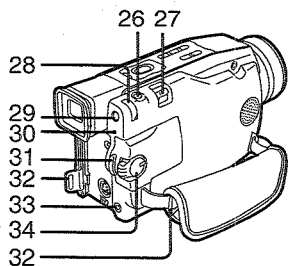

- 26) Touche Photoshot [PHOTOSHOT] (→ 72)
 27) Levier Zoom [W/T] (→ 73)
 Levier du volume [VOLUME] (→ 82)
 28) Cadran multi-fonctions [PUSH] (→ 66, 77, 78, 79)
 29) Touche Menu [MENU] (→ 66)
 30) Lampe d'alimentation [POWER] (→ 70, 82)
 31) Touche d'enregistrement Marche/Arrêt (Start/Stop) (→ 70)
 32) Supports de la bandoulière (→ 64)
 33) Prise Audio-Vidéo sortie [A/V OUT] (→ 87, 88)
 Prise de casque d'écoute [PHONES] (→ 94)
 • En branchant un câble AV à cette prise on active le haut-parleur incorporé du caméscope, alors qu'en branchant un casque etc., le haut-parleur est mis hors fonction.
 34) Interrupteur Sélecteur de mode Off/On [VCR/OFF/CAMERA] (→ 64, 70, 82, 95)
 35) Prise de micro [MIC]
 • Pour raccorder un micro extérieur ou un appareil audio.
 (Lorsqu'on emploie cette prise, le microphone incorporé ne fonctionne pas.)
 36) Haut-parleur (→ 82)
 37) Capteur de la télécommande (→ 61)
 Emetteurs Rayons Infrarouges incorporés (→ 75)
 38) Courroie de poignée (→ 63)
 39) Ecran à cristaux liquides (→ 65, 98)

.....
 • En raison des limitations de la technologie de production des LCD, il est possible qu'il y ait de minuscules points brillants ou sombres sur l'écran du moniteur LCD. Toutefois, ceci n'est pas une anomalie, et n'affecte pas l'image enregistrée.

- 40) Couvercle du logement de la cassette (→ 64)
 41) Support Cassette (→ 64)
 42) Réceptacle du trépied
 • Utilisé pour monter le caméscope sur un trépied fourni en option.
 • Appuyer fermement sur chaque touche pour vous assurer que le Caméscope fonctionne correctement.

Télécommande

En employant la télécommande fournie avec le caméscope, il est possible de commander à distance la plupart des fonctions du caméscope.

Touches de la Télécommande

- 1) Touche Date/heure [DATE/TIME] (→ 91)
- 2) Touche de sortie d'indications [OSD] (→ 87)
- 3) Touche de déplacement d'indication du compteur [COUNTER] (→ 91)
- 4) Touche de remise à zéro [RESET] (→ 102)
- 5) Touche d'Enregistrement [REC] (Disponible seulement avec NV-DS30) (→ 89)
- 6) Touche de doublage audio [A.DUB] (→ 87)
- 7) Touches de lecture au ralenti/avance fixe [◀, ▶] (◀: arrière, ▶: avant) (→ 83)
- 8) Touche recherche index [◀◀, ▶▶] (◀◀: arrière, ▶▶: avant) (→ 85)
- 9) Touche zoom/volume [ZOOM/VOL] (→ 73, 82)

Les touches ci-après fonctionnent de la même façon que les touches correspondantes situées sur le caméscope.

- 10) Touche Photoshot [PHOTOSHOT] (→ 72)
- 11) Touche d'enregistrement Marche/Arrêt (Start/Stop) [START/STOP] (→ 70)
- 12) Touche d'avance rapide/repérage avant [▶▶] (→ 83)
- 13) Touche de retour rapide/repérage arrière [◀◀] (→ 82, 83)
- 14) Touche de lecture [▶] (→ 82)
- 15) Touche pause [||] (→ 84)
Touche de sélection d'élément [ITEM] (→ 66)
- 16) Touche d'arrêt [■] (→ 82)
Touche de réglage d'élément [SET] (→ 66)
- 17) Touche Menu [MENU] (→ 66)

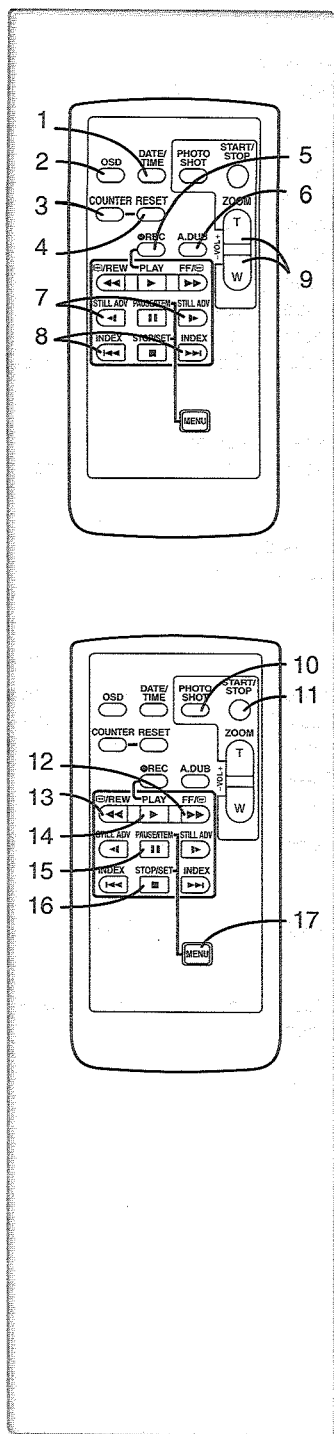

Mise en place d'une Pile de type Bouton

Avant d'utiliser la télécommande, introduire la pile de type bouton fournie.

- 1 Tout en appuyant sur le butoir ①, retirer le support de la pile.
- 2 Installer la pile de type bouton en dirigeant (+) sa face vers le haut.
- 3 Remettre le support de la pile dans la télécommande.

- Lorsque la pile de type bouton est faible, la remplacer par une nouvelle pile modèle CR2025 (La durée de vie normale d'une pile-bouton est d'environ 1 an. Cela dépend toutefois de la fréquence de son utilisation.)
- Lors de la mise en place de la pile, s'assurer de bien respecter les pôles.

ATTENTION

Danger d'explosion si la batterie est remplacée de manière incorrecte. La remplacer par une batterie de même type ou équivalent conseillée par le fabricant. Jeter les piles usagées selon les instructions du fabricant.

AVERTISSEMENT

Risque d'incendie, explosion et brûlures. Ne pas recharger, démonter, exposer à la chaleur au-delà de 100°C ou brûler. Tenir la batterie de type bouton hors de la portée des enfants. Ne jamais mettre la pile de type bouton -dans la bouche. Si elle est avalée, consultez un médecin.

Utilisation de la télécommande

- 1 Pointer la télécommande vers le capteur de télécommande du caméscope et appuyer sur la touche adéquate.

- Distance au caméscope: jusqu'à 5 mètres
- Angle: environ 15° dans les directions verticales et horizontales par rapport à l'axe central
- La plage d'utilisation ci-dessus s'applique à l'emploi de la télécommande en l'intérieur. En cas d'utilisation en plein air ou sous un éclairage intense, le caméscope risque de ne pas fonctionner correctement, même en respectant les distances limite susmentionnées.

- Pour plus d'informations sur ce sujet, voir page 92.

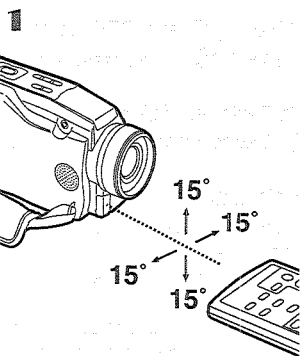
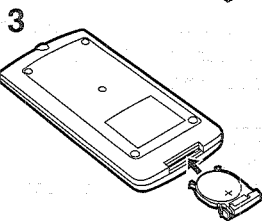
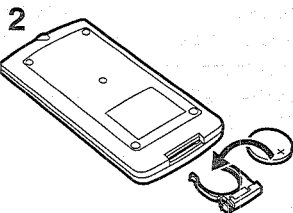
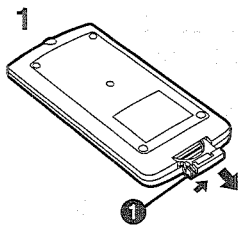

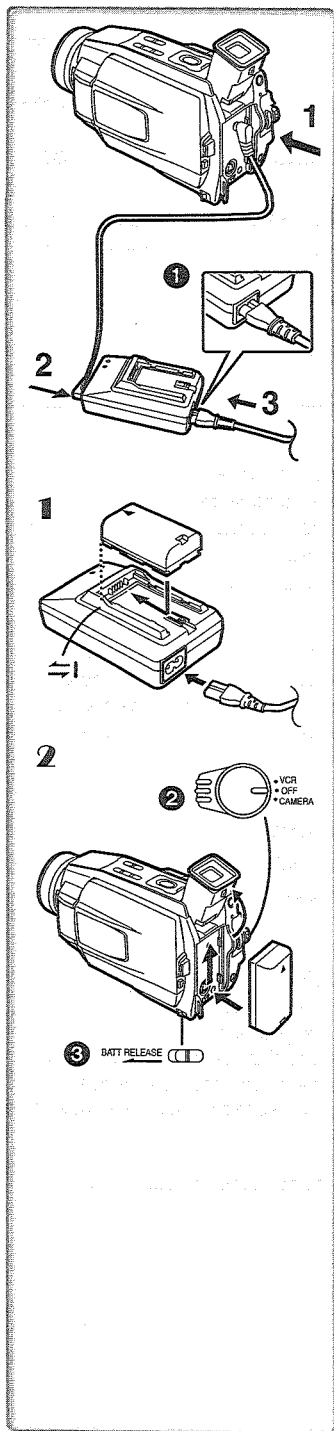

Alimentation

■ Utilisation de l'adaptateur secteur CA

- 1 Connecter le câble d'entrée CC à la prise [DC IN] du Caméscope.
- 2 Brancher le câble d'entrée CC à l'adaptateur secteur CA.
- 3 Connecter le câble d'alimentation secteur CA à l'adaptateur CA et à la prise d'alimentation CA.

- La fiche du câble d'alimentation secteur CA ne peut pas être complètement enfoncée dans la prise de l'adaptateur CA. Il reste un certain espace, comme le montre la figure ①.

- Avant de brancher ou de débrancher l'alimentation électrique, régler l'interrupteur [VCR/OFF/CAMERA] du Caméscope sur [OFF] et s'assurer que le Témoin [POWER] n'est pas allumé.

■ Utiliser la Batterie

Avant l'emploi, charger complètement la batterie.

1 Raccorder la batterie à l'adaptateur CA et la charger.

- Comme il n'est pas possible de charger la batterie si le câble d'alimentation CC est raccordé à l'adaptateur CA, il faut les débrancher.
- Le voyant d'alimentation [POWER] ou le voyant [CHARGE] s'allume, et le rechargement commence.
- Lorsque le voyant [CHARGE] s'éteint, le chargement est terminé.

2 Introduire la batterie chargée dans le caméscope. Pour enlever la batterie

Régler l'interrupteur [VCR/OFF/CAMERA] ② sur [OFF], et en appuyant sur la touche [BATT RELEASE] ③, faire glisser la batterie pour la retirer.

- Lorsque vous fixez ou retirez la Batterie, régler l'Interrupteur [VCR/OFF/CAMERA] sur [OFF] et assurez-vous que le témoin [POWER] n'est pas allumé.

■ Utilisation du chargeur de batterie voiture

En utilisant le chargeur de batterie voiture (VW-KBD2E; en option), on peut alimenter le caméscope dans une voiture et charger la batterie à l'intérieur de celle-ci. Pour plus d'informations, veuillez lire le mode d'emploi du chargeur de batterie voiture.

- Veiller à faire démarrer le moteur de la voiture avant de connecter le câble adaptateur pour voiture, autrement le plomb pourrait sauter.

- Pour plus d'informations sur ce sujet, voir page 92.

Temps de recharge et autonomie d'enregistrement

		NV-DS29/NV-DS30
CGR-D08R	(A)	1h
CGR-D08S	(B)	2h5min.(1h20min.)
CGR-D120	(C)	1h5min.(40min.)
CGP-D14S	(A)	1h50min.
CGP-D210	(B)	3h30min.(2h15min.)
	(C)	1h45min.(1h10min.)
CGR-D16S	(A)	2h
CGR-D220	(B)	4h10min.(2h45min.)
	(C)	2h5min.(1h25min.)
CGP-D28S	(A)	3h15min.
CGP-D320	(B)	7h15min.(4h40min.)
	(C)	3h40min.(2h20min.)
CGA-D54S	(A)	5h30min.
	(B)	14h5min.(9h5min.)
	(C)	7h5min.(4h35min.)

(A) Temps de Recharge

(B) Temps d'enregistrement continu maximum

(C) Temps d'enregistrement Intermittent

(Le temps d'enregistrement intermittent correspond à la durée d'enregistrement possible à partir d'enregistrements répétés avec arrêts.)

• "1h10min." signifie 1 heure et 10 minutes.

• La batterie CGR-D08R est fournie avec l'appareil.

• Les indications temporelles indiquées dans le tableau sont approximatives. Les nombres figurant entre parenthèses indiquent l'heure d'enregistrement quand on emploie l'écran à cristaux liquides. Dans l'usage effectif, le temps d'enregistrement disponible peut être plus court.

• Les heures indiquées dans le tableau correspondent à un enregistrement continu à une température de 20°C et à une humidité de 60%. Si la batterie est rechargée à une température plus élevée ou plus basse, le temps de recharge peut-être plus long.

~~~~~ Capuchon d'objectif et courroie de poignée

Pour protéger la surface de l'objectif, fixer le capuchon. Régler la longueur de la bandoulière en fonction de la taille de la main.

- 1 Passez le cordon du bouchon d'objectif dans l'œillet fixé sur celui-ci et l'enfiler comme indiqué dans l'illustration ①.
- 2 Fixer le capuchon d'objectif à la courroie de poignée.
- 3 Passer la main dans la bandoulière et régler la longueur.

• Le bouchon d'objectif retiré peut être accroché sur le Porte Accessoires ②.

• Pour enlever le capuchon d'objectif, appuyez fermement sur le bouchon.

• Lorsque vous n'enregistrez pas, veillez à ce que le capuchon d'objectif soit toujours fixé sur l'objectif pour le protéger.

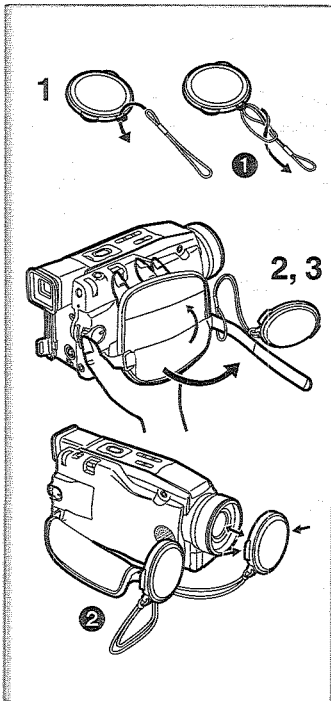

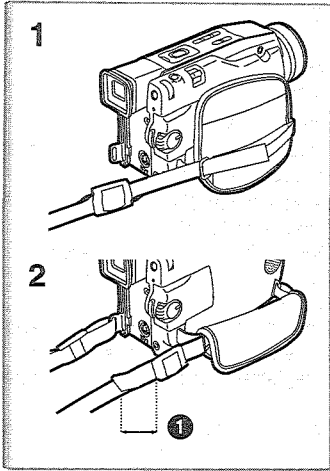

Fixation de la bandoulière

Avant d'enregistrer en plein air, il est recommandé de fixer la bandoulière pour empêcher une chute accidentelle du caméscope.

- 1 Tirer l'extrémité de la bandoulière par le support de bandoulière présent sur le caméscope.
- 2 Plier l'extrémité de la bandoulière, la faire passer par la sangle de réglage de la longueur de la bandoulière et la tirer.

- La tirer à plus de 2 cm de la sangle de réglage de longueur de la bandoulière, de façon à ce qu'elle ne puisse pas glisser.

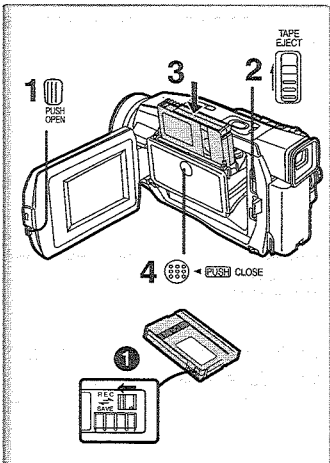

Introduction de la cassette

Lorsque le caméscope est sous tension, la cassette peut être retirée sans mettre en marche le caméscope en le réglant sur [ON].

- 1 Appuyer sur la touche [PUSH OPEN] et ouvrir l'écran à cristaux liquides.
- 2 Glisser le levier [TAPE EJECT] pour ouvrir le Couverture du logement cassette.
- 3 Introduire une cassette.
- 4 Fermer le Couverture et appuyer sur l'inscription [PUSH CLOSE] pour verrouiller le couvercle.

Protection anti-effacement accidentel

Ouvrir la languette de protection anti-effacement de la cassette (en la faisant glisser dans la direction de la flèche [SAVE]) pour empêcher l'enregistrement accidentel. Pour rétablir la fonction d'enregistrement, fermer la languette de protection anti-effacement (en la faisant glisser dans la direction de la flèche [REC]).

- Pour plus d'informations sur ce sujet, voir page 92.

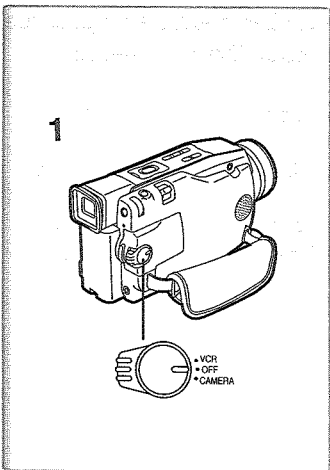

Mise en marche du caméscope et sélection des modes

- 1 Régler l'interrupteur [VCR/OFF/CAMERA] sur [CAMERA] ou [VCR].

- Le voyant [POWER] s'allume.

CAMERA: Mode caméra

VCR: Mode VCR

Pour mettre l'appareil hors tension

Régler l'interrupteur [VCR/OFF/CAMERA] sur [OFF].

Utilisation du viseur/écran à cristaux liquides

■ Utilisation du viseur

Avant d'utiliser le viseur, régler le champ d'image de manière à ce que les indications dans le viseur soient claires et bien lisibles.

- 1 Déployer le viseur vers le haut.
- 2 Le régler en faisant glisser le bouton de correction du viseur ①.

■ Utilisation de l'écran à cristaux liquides (LCD)

Lorsque l'écran à cristaux liquides est ouvert, il est aussi possible d'enregistrer l'image en la visualisant sur celui-ci.

- 1 Appuyer sur la touche [PUSH OPEN] et, en même temps, sortir l'écran à cristaux liquides d'environ 90° dans la direction de la flèche.

• Le viseur s'ouvre.

- 2 Régler l'angle de l'écran à cristaux liquides selon l'angle d'enregistrement souhaité.

• L'écran à cristaux liquides peut être tourné de 180° ②

maximum vers le haut et de 90° ③ maximum vers le bas par rapport à sa position verticale. Si l'on essaie de le faire tourner en le forçant au-delà de ces limites, on risque d'endommager le caméscope.

Fermeture de l'écran à cristaux liquides

Pousser le Monteur LCD jusqu'à ce qu'il soit bien verrouillé.

■ Réglage de la luminosité et du niveau de couleur

Lorsque [LCD/EVF SETUP] du menu principal [CAMERA FUNCTIONS] ou [VCR FUNCTIONS] est sélectionné, les éléments suivants sont affichés. (→ 66)

Luminosité LCD [LCD BRIGHTNESS]

Pour régler la luminosité de l'image sur l'écran LCD.

Niveau Couleur LCD [LCD COLOUR]

Pour régler la saturation de couleur de l'image sur l'écran LCD.

Luminosité du viseur [EVF BRIGHTNESS]

Pour régler la luminosité de l'image sur le viseur.

Réglage

Appuyer sur le cadran [PUSH] et sélectionner l'élément que l'on veut régler; appuyer ensuite sur le cadran [PUSH] pour augmenter ou diminuer les barres verticales de l'indication à barres.

• Un nombre de barres verticales supérieur indique une plus grande luminosité ou saturation de couleur.

• Pour plus d'informations sur ce sujet, voir page 98.

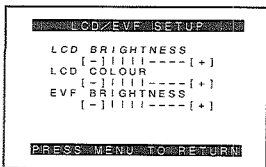
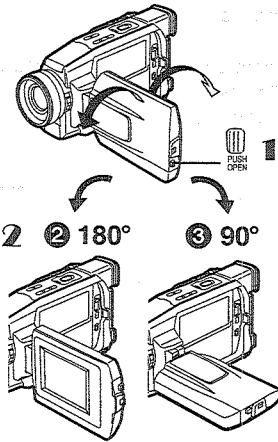
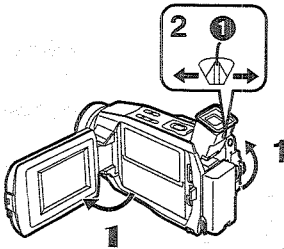
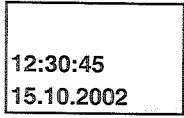

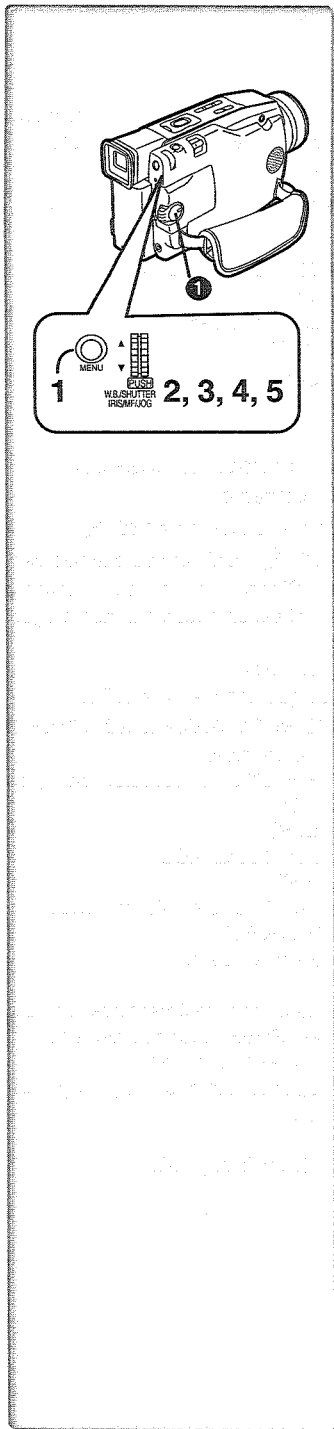

Utilisation de l'écran visualisation menu

Pour faciliter la sélection d'une fonction ou d'un réglage, le caméscope affiche plusieurs réglages de fonctions dans des menus.

1 Appuyer sur la touche [MENU].

- Le menu correspondant au mode sélectionné en appuyant sur la touche [VCR/OFF/CAMERA] ① est visualisé.

2 Tourner le cadran [PUSH] pour sélectionner le sous-menu souhaité.

- Tourner le cadran [PUSH] pour visualiser l'élément sélectionné.

3 Appuyer sur le cadran [PUSH] pour afficher le sous-menu sélectionné.

4 Tourner le cadran [PUSH] pour sélectionner l'élément à régler.

5 Appuyer sur le cadran [PUSH] pour régler l'élément sélectionné sur le mode souhaité.

- A chaque pression du Cadran [PUSH], le curseur [▶] passe au mode suivant.

- Lorsqu'un menu est affiché, il n'est pas possible d'enregistrer ou de reproduire d'images. Les menus peuvent être affichés pendant la lecture mais non pas pendant l'enregistrement. Pour effectuer les opérations ci-dessus on peut utiliser la touche [MENU], la touche [SET] et la touche [ITEM] de la télécommande. (→ 60)

Pour quitter l'écran visualisation menu

Appuyer sur la touche [MENU] une nouvelle fois.

A propos du réglage mode menu

Le réglage sélectionné sur le menu sera conservé même lorsque le caméscope est éteint. Toutefois, si l'on débranche la batterie ou l'adaptateur CA avant d'éteindre le caméscope, le réglage sélectionné pourrait être annulé.

- Le diagramme des opérations de menu est montré dans ce texte par >>.

Liste des menus

Les figures représentant les menus ne sont fournies qu'à titre d'exemple et d'explication, et elles sont différentes des vrais menus.

Menu principal du mode caméra [CAMERA FUNCTIONS]

Sous-menu [CAMERA SETUP]

- 1) Mode exposition automatique [PROG.AE] (→ 76)
- 2) Mode photoshot progressif [PROGRESSIVE] (→ 72)
- 3) Zoom numérique [D.ZOOM] (→ 73)
- 4) Enregistrement en format grand écran [CINEMA] (→ 75)
- 5) Retourner au Menu Principal [RETURN]

Sous-menu [DIGITAL EFFECT]

- 6) Effets numériques [EFFECT] (→ 80)

Sous-menu [RECORDING SETUP]

- 7) Mode vitesse d'enregistrement [REC SPEED] (→ 71)
- 8) Mode enregistrement audio [AUDIO REC] (→ 71)
- 9) Mode index de scènes [SCENEINDEX] (→ 85)
- 10) Réduction du bruit du vent [WIND CUT] (→ 76)
- 11) Zoom microphone [ZOOM MIC] (→ 73)

Sous-menu [DISPLAY SETUP]

- 12) Indication de la date et de l'heure [DATE/TIME] (→ 91)
- 13) Mode affichage compteur [C.DISPLAY] (→ 91)
- 14) Remise à zéro du compteur [C.RESET] (→ 102)

● Cette fonction permet de remettre à zéro le compteur.

Cependant, elle ne peut pas remettre à zéro le code temporel.

- 15) Mode affichage [DISPLAY] (→ 91)

Sous-menu [LCD/EVF SETUP]

- 16) Luminosité LCD [LCD BRIGHTNESS] (→ 65)
- 17) Niveau de couleur LCD [LCD COLOUR] (→ 65)
- 18) Luminosité du viseur [EVF BRIGHTNESS] (→ 65)

Sous-menu [OTHER FUNCTIONS]

- 19) Mode télécommande [REMOTE] (→ 92)
- 20) Bip [BEEP SOUND] (→ 92)
- 21) Effet d'obturation [SHTR EFFECT] (→ 72)
- 22) Réglage de la date et de l'heure [CLOCK SET] (→ 69)
- 23) Enregistrement automatique (de soi-même) [SELFSHOOT] (→ 71)
- 24) Régler ID du propriétaire [OWNER ID SET] (→ 103)
- 25) Mode Démonstration [DEMO MODE] (→ 103)

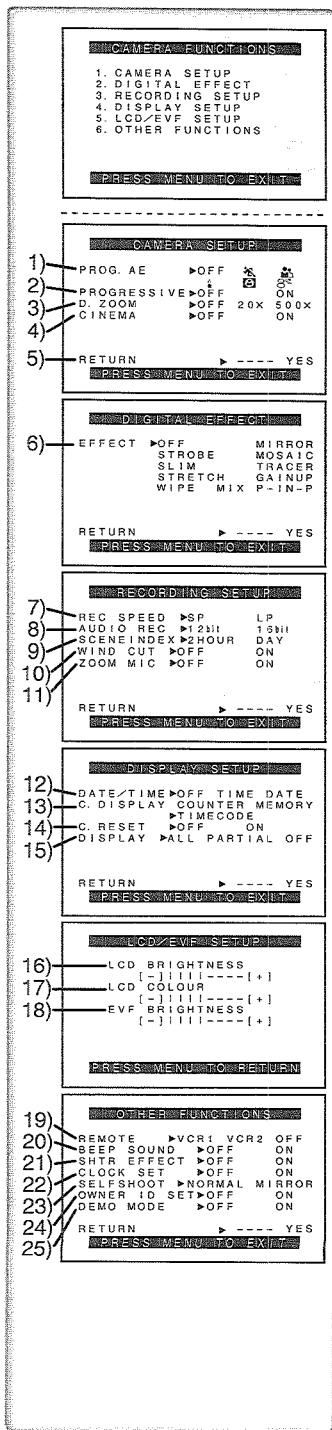

Menu principal du mode VCR [VCR FUNCTIONS]

Sous-menu [PLAYBACK FUNCTIONS]

- 1) Recherche des blancs [BLANK SEARCH] (→ 84)
- 2) Mode recherche d'index [SEARCH] (→ 85)
- 3) Sélecteur audio [12bit AUDIO] (→ 87)
- 4) Mode Multi-Images [MULTI SPEED] (→ 82)
- 5) Retourner au Menu Principal [RETURN]

Sous-menu [DIGITAL EFFECT]

- 6) Effets numériques 1 [EFFECT1] (→ 86)
- 7) Effets numériques 2 [EFFECT2] (→ 86)
- 8) Zoom numérique [D.ZOOM] (→ 86)

Sous-menu [RECORDING SETUP]

- 9) Mode vitesse d'enregistrement [REC SPEED] (NV-DS30 seulement) (→ 71)
- 10) Doublage audio [AUDIO DUB] (→ 87)

Sous-menu [DISPLAY SUB]

Tous les éléments du sous-menu [DISPLAY SETUP] sont les mêmes que ceux du sous-menu [DISPLAY SETUP] du menu principal [CAMERA FUNCTIONS].

Sous-menu [LCD/EVF SETUP]

Tous les éléments du sous-menu [LCD/EVF SETUP] sont les mêmes que ceux du sous-menu [LCD/EVF SETUP] du menu principal [CAMERA FUNCTIONS].

Sous-menu [OTHER FUNCTIONS]

Tous les éléments du sous-menu [OTHER FUNCTIONS] sont les mêmes que ceux du sous-menu [OTHER FUNCTIONS] du menu principal [CAMERA FUNCTIONS].

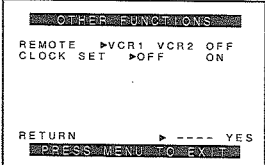
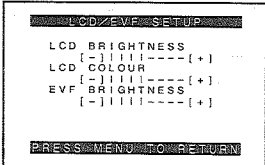
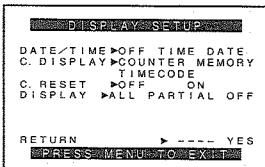
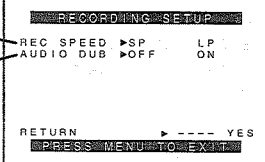
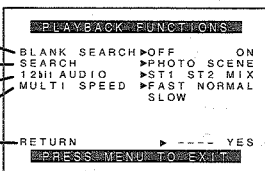
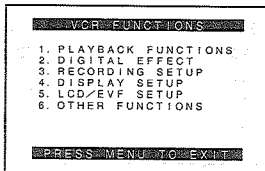

Réglage de la date et de l'heure

L'heure de l'horloge incorporée dans le caméscope pouvant être légèrement imprécise, veiller à vérifier l'heure avant de la régler.

- 1 Régler [OTHER FUNCTIONS] >> [CLOCK SET] >> [ON].
 - 2 Appuyer sur le cadran [PUSH] pour sélectionner [YEAR]/[MONTH]/[DAY]/[HOUR]/[MIN.] et le tourner pour régler l'heure et la date souhaitées.
 - L'année défilera dans l'ordre indiqué ci-dessous. 2000, 2001, ..., 2089, 1990, ...
 - 3 Appuyer sur la touche [MENU] pour terminer le réglage de la date et de l'heure.
 - L'horloge part à [00] secondes.
 - En appuyant de nouveau sur la touche [MENU], le menu disparaît.
- Si la pile incorporée est faible, l'indication [🔋] ❶ clignote. Dans ce cas, charger la pile incorporée.
 - L'horloge utilise le système de 24 heures.

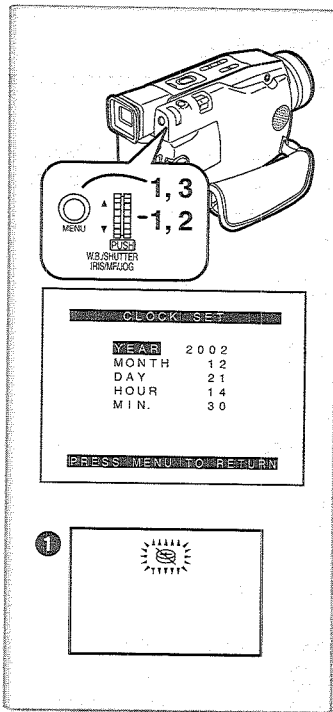

~~~~~ Recharge de la pile au lithium interne

• La pile interne au lithium alimente l'horloge. Lorsque l'indication [🔋] clignote, la pile interne au lithium est presque épuisée.

- 1 Connecter l'adaptateur CA au caméscope en absence d'alimentation, puis le connecter à la prise d'alimentation CA.
 - Après une charge de 4 heures, la pile au lithium peut alimenter l'horloge pour 3 mois environ.

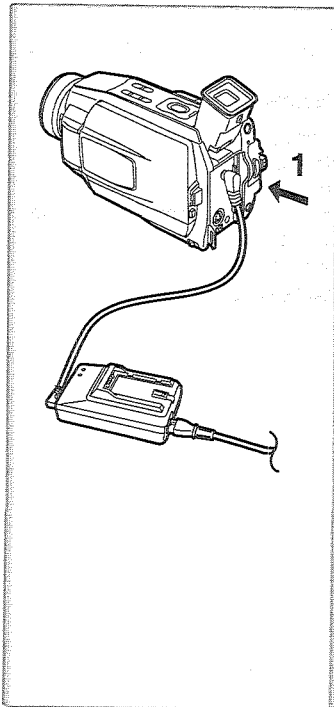

Mode Caméra

Enregistrement

Lorsque l'indication [AUTO] ① s'affiche sur l'écran, le caméscope règle automatiquement la mise au point et la balance des blancs. Dans certains cas, celles-ci ne peuvent pas être réglées automatiquement et nécessitent donc d'un réglage manuel. (→ 77, 79)

1 Mettre l'interrupteur [VCR/OFF/CAMERA] sur [CAMERA].

• Le voyant [POWER] s'allume. ②

2 Appuyer sur la touche [AUTO/MNL] pendant 1 seconde environ pour afficher l'indication [AUTO].

3 Appuyer sur la touche d'enregistrement Arrêt/Marche.

• L'enregistrement commence.

• Après que l'élément [RECORD] a été affiché, il passe sur [REC]. ③

■ **Pour interrompre momentanément l'enregistrement**

Appuyer à nouveau sur la touche Marche/Arrêt (Start/Stop)

L'indication [PAUSE] est affichée. ④

• Si on laisse le caméscope en mode pause d'enregistrement pendant plus de 6 minutes, l'alimentation sera coupée automatiquement pour préserver la bande et pour économiser l'énergie. Pour reprendre l'enregistrement, allumer à nouveau le caméscope.

■ **Pour vérifier l'enregistrement**

En appuyant brièvement sur la touche [CHK] ⑤ en mode pause d'enregistrement, il est possible de visualiser les dernières secondes de la séquence enregistrée.

• L'indication [CHK] apparaît. Une fois la vérification effectuée, le caméscope revient au mode pause d'enregistrement.

■ **Pour terminer l'enregistrement**

Régler l'interrupteur [VCR/OFF/CAMERA] sur [OFF].

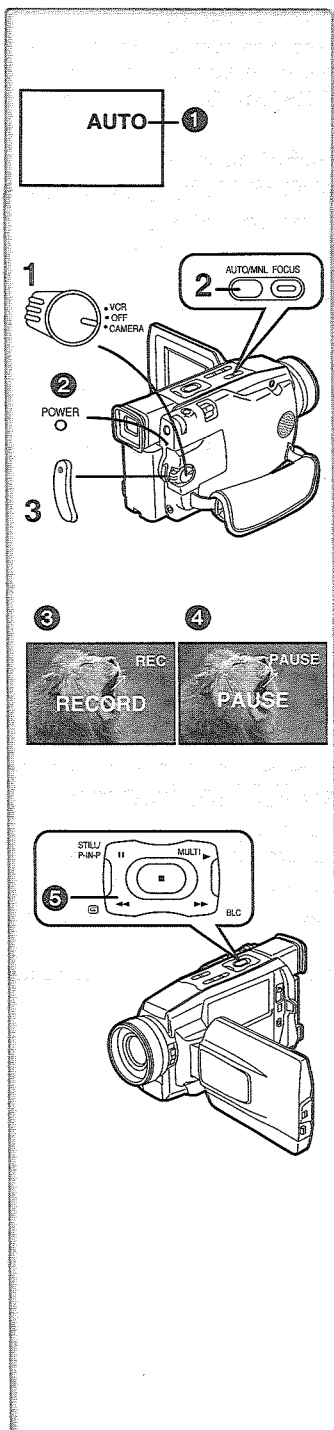

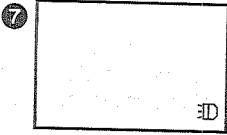
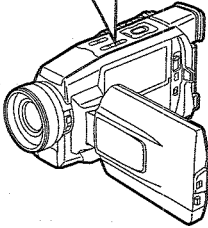
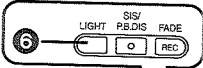
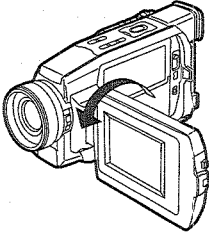

■ Enregistrement soi-même

En ouvrant l'écran à cristaux liquides et en le tournant face en avant (côté objectif), le sujet placé devant le caméscope peut s'enregistrer soi-même tout en visionnant l'image sur l'écran pendant l'enregistrement.

- Lorsque l'écran à cristaux liquides est ouvert, le viseur est automatiquement désactivé. Cependant, lorsque l'écran à cristaux liquides est tourné vers l'avant, il est également possible de voir l'image dans le viseur.
- Si l'on préfère de voir l'image sur l'écran à cristaux liquides comme si elle était une image dans un miroir, régler l'élément [SELFSHOOT] du sous-menu [OTHER FUNCTIONS] sur [MIRROR].

Les images sont enregistrées normalement et aucune inversion gauche ou droite ne se produit.

■ Enregistrement avec lumière vidéo intégrée

En utilisant la lumière vidéo intégrée, vous pouvez enregistrer les scènes dans les endroits sombres.

- Si vous appuyez sur la touche [LIGHT] ⑥ pendant environ 1 seconde, la lumière vidéo intégrée s'allume. (L'indication [LD] ⑦ est affichée.)
- Pour éteindre la lumière vidéo intégrée, appuyer sur la touche [LIGHT] pendant environ 1 seconde.
- Le sujet devrait se trouver à 2 mètres du Caméscope.

■ Mode défilement lent (LP)

La vitesse d'enregistrement désirée peut être sélectionnée au moyen de [REC SPEED] à partir du sous-menu [RECORDING SETUP]

Si le mode défilement lent est sélectionné, le temps d'enregistrement sera 1,5 fois et demie plus long que pour le mode standard (SP).

Bien que la qualité de l'image ne diminue pas en mode défilement lent (LP), des parasites de type mosaïque peuvent apparaître lors de la lecture de l'image ou certaines fonctions standard peuvent subir des contraintes.

- Les contenus enregistrés en mode LP ne sont pas forcément compatibles avec d'autres équipements.
- Le doublage audio n'est pas possible en mode LP. (→ 87)

■ Mode enregistrement audio

La qualité sonore du son enregistré peut être sélectionnée avec [AUDIO REC] du sous-menu [RECORDING SETUP]. Les enregistrements de haute qualité sonore sont possibles avec le Mode "2 pistes 16 bit 48 kHz". Avec le Mode "4 pistes 12 bit 32 kHz", le son original peut être enregistré sur 2 pistes en stéréo tandis que les 2 autres pistes peuvent être utilisées pour le doublage Audio.

- Pour plus d'informations sur ce sujet, voir page 92.

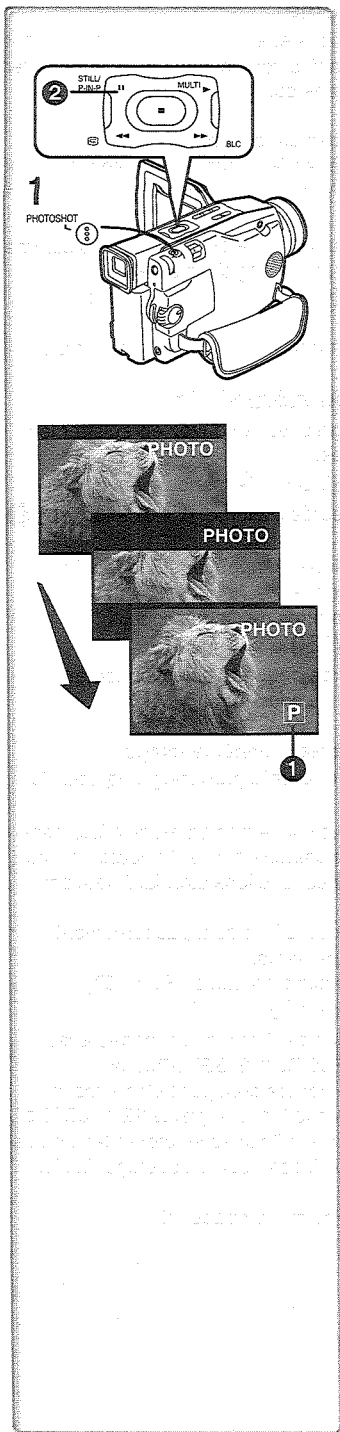

Photoshot

Ce caméscope permet d'enregistrer des images fixes d'environ 7 secondes chacune, comprenant des sons.

1 Appuyer sur la touche [PHOTOSHOT] en mode pause d'enregistrement.

- Le caméscope enregistre une image fixe pendant environ 7 secondes, puis il revient au mode pause d'enregistrement.

■ Photoshot progressif

La fonction photoshot progressif permet d'enregistrer des images fixes ayant une résolution supérieure à celle de la fonction photoshot standard.

- Lorsque [PROGRESSIVE] dans le sous-menu [CAMERA SETUP] est réglé sur [ON], L'indication [P] est affichée. Lorsque l'indication [P] est affichée, appuyer sur la touche [PHOTOSHOT] dans le mode de pause d'enregistrement.
- Cette fonction ne fonctionne pas par certains réglages de mode.

■ Photoshot continu

En maintenant appuyé sur la touche [PHOTOSHOT] lorsque l'élément [SHTR EFFECT] du sous-menu [OTHER FUNCTIONS] est réglé sur [ON], le caméscope enregistrera en succession des images fixes par des intervalles d'environ 0,7 secondes, jusqu'à ce que la touche ne soit relâchée. (Toutefois, cette fonction n'est pas possible lorsqu'on utilise le mode photoshot progressif)

- L'écran clignote et, en même temps, un son sec d'obturation est enregistré.

■ Image fixe numérique

En maintenant la touche [STILL] (2) enfoncée pendant environ 1 seconde, les images deviennent des images fixes. Pour désactiver le mode images fixes numériques, il suffit d'appuyer sur la touche une nouvelle fois.

- Il est recommandé d'appuyer sur la touche [STILL] tout d'abord dans le point où l'on souhaite enregistrer l'image, de façon à activer le mode image fixe numérique, et d'appuyer ensuite sur la touche [PHOTOSHOT].

- Pour plus d'informations sur ce sujet, voir page 92.

Fonctions zoom avant/arrière

Cette fonction permet de créer des effets spéciaux en enregistrant de gros plans de sujets et des vues grand angle.

1 Pour des prises de vue grand angle (zoom arrière):

Pousser le levier du zoom [W/T] vers [W].

Pour des gros-plans (zoom avant):

Pousser le levier du zoom [W/T] vers [T].

Pour enregistrer des petits sujets en très gros plan (Fonction gros-plan macro)

Lorsque l'agrandissement au zoom correspond à 1×, le caméscope peut mettre au point un sujet qui se trouve à seulement 30 mm seulement de l'objectif. Cela permet d'enregistrer de très petits sujets, tels que des insectes.

Pour utiliser la fonction zoom du microphone

Lorsqu'on utilise la fonction d'agrandissement au zoom, l'angle directionnel et la sensibilité du microphone changent en vue de l'enregistrement des sons.

● Régler l'élément [ZOOM MIC] du sous-menu

[RECORDING SETUP] sur [ON]. (L'indication [Z.MIC] apparaît.

①

● La fonction de zoom du microphone pourrait ne pas fonctionner d'une façon appropriée si le bruit environnant est trop fort.

● Pour plus d'informations sur ce sujet, voir page 92.

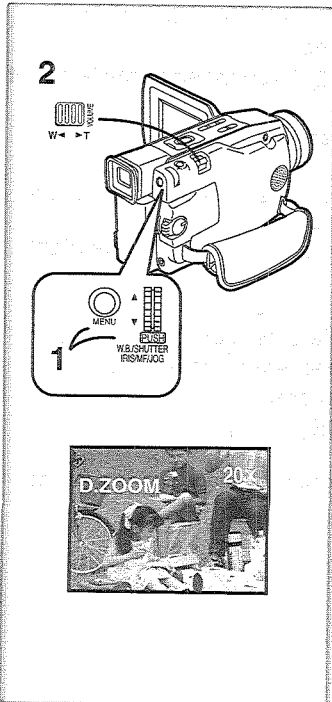
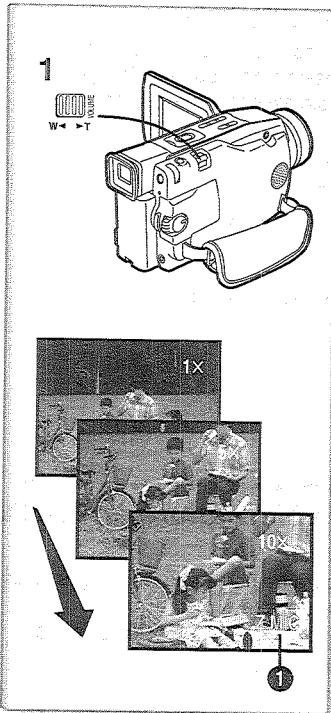

Fonction zoom numérique

Cette fonction est particulièrement utile lorsqu'on veut agrandir l'image de sujets placés en dehors de la plage normale comprise entre 1× et 10×. Grâce à la fonction zoom numérique, il est possible de sélectionner une plage d'agrandissement jusqu'à 20× ou jusqu'à 500×.

1 Régler [CAMERA FUNCTIONS] >> [CAMERA SETUP] >> [D.ZOOM] >> [20×] ou [500×].

● 20×: Zoom numérique sur 20×

● 500×: Zoom numérique sur 500×

2 Pour utiliser le zoom avant et arrière, déplacer le levier du zoom [W/T] respectivement vers [W] ou vers [T].

Pour annuler la fonction de zoom lecture

Régler l'élément [D.ZOOM] du sous-menu [CAMERA SETUP] sur [OFF].

● Au fur et à mesure que l'agrandissement au zoom numérique augmente, la qualité de l'image risque de se détériorer.

● La balance des blancs ne peut pas être réglée dans la plage de réglage du zoom numérique.

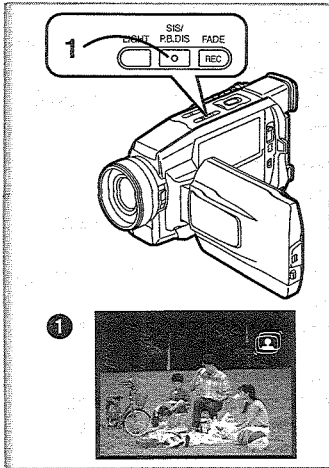

Fonction stabilisateur d'image

Dans des situations où le caméscope risque de fort trembler pendant l'enregistrement, il est possible de stabiliser l'image.

- Toutefois, si le caméscope tremble excessivement, il peut être impossible de stabiliser l'image.

1 Appuyer sur la touche [SIS].

- L'indication []  apparaît.

Pour annuler le stabilisateur d'image

Appuyer sur la touche [SIS].

- Pour plus d'informations sur ce sujet, voir page 92.

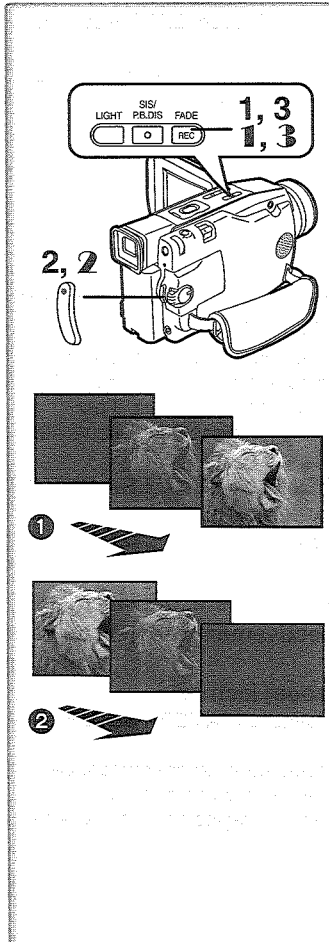

Fonctions ouverture et fermeture en fondu

Ouverture en fondu ①

L'effet ouverture en fondu fait apparaître peu à peu les images et les sons à partir du noir au début d'une scène.

1 Maintenir appuyé sur la touche [FADE] pendant le mode pause d'enregistrement.

- L'image s'évanouit vers le noir graduellement.

2 Lorsque l'image a complètement disparu, appuyer sur la touche d'enregistrement Marche/Arrêt pour commencer l'enregistrement.

3 Relâcher la touche [FADE] 3 secondes après le début de l'enregistrement.

- L'image réapparaît graduellement.

Fermeture en fondu ②

L'effet fermeture en fondu fait disparaître peu à peu les images et les sons vers le noir à la fin d'une scène.

1 Continuer d'appuyer sur la touche [FADE] pendant l'enregistrement.

- L'image s'évanouit vers le noir graduellement.

2 Lorsque l'image a complètement disparu, appuyer sur la touche d'enregistrement Marche/Arrêt pour interrompre l'enregistrement.

3 Relâcher la touche [FADE].

- L'ouverture et la fermeture en fondu de l'image fixe ne sont pas possibles.

Fonction cinéma

Cette fonction permet l'enregistrement en mode grand écran cinématographique.

1 Régler [CAMERA FUNCTIONS] >> [CAMERA SETUP] >> [CINEMA] >> [ON].

- Des barres noires apparaissent en haut et au bas de l'écran.



Pour annuler le mode cinéma

Régler [CAMERA FUNCTIONS] >> [CAMERA SETUP] >> [CINEMA] >> [OFF].

- Pour plus de plus amples informations sur ce sujet, voir page 93.

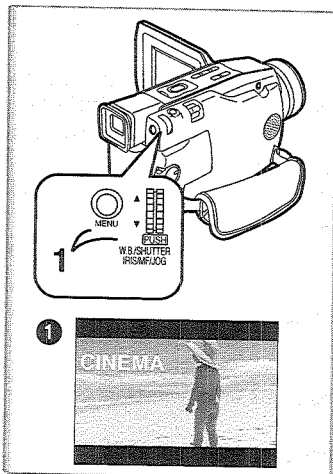

Fonction Visualisation Nocturne 0-lux

Votre Caméscope émet des rayons infra-rouges de manière à enregistrer les sujets qui ne peuvent pas être perçus à l'œil nu.

1 Régler l'interrupteur [0 LUX ON/OFF] sur [ON] pour que l'Indication [0LUX] apparaisse.

- Les Emetteurs à rayons infrarouges incorporés **1** s'allument.

Veiller à ne pas les couvrir avec les mains lorsque vous enregistrez.

Pour annuler la Fonction Visualisation Nocturne 0 Lux

Régler l'interrupteur [0 LUX ON/OFF] sur [OFF] pour faire disparaître l'indication [0LUX].

- Pour plus de plus amples informations sur ce sujet, voir page 93.

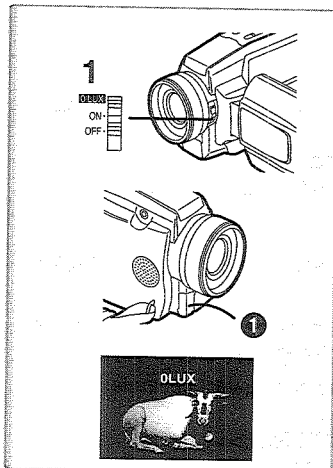

Fonction compensation contre-jour

Cette fonction empêche qu'un sujet enregistré et placé à contre-jour soit trop sombre. (Contre-jour signifie que la lumière éclaire le sujet par derrière.)

1 Appuyer sur la touche [BLC].

- L'indication [P] **1** apparaît.

Pour revenir à l'enregistrement normal

Appuyer sur la touche [BLC].

- Lorsqu'on appuie sur la touche [BLC], l'écran tout entier s'éclaircit.

- En manœuvrant l'interrupteur [VCR/OFF/CAMERA] sur [OFF], la Fonction de Compensation de l'Arrière-plan est annulée.

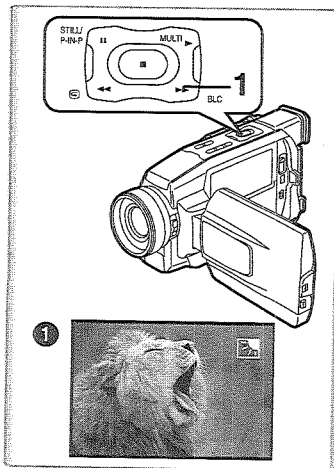

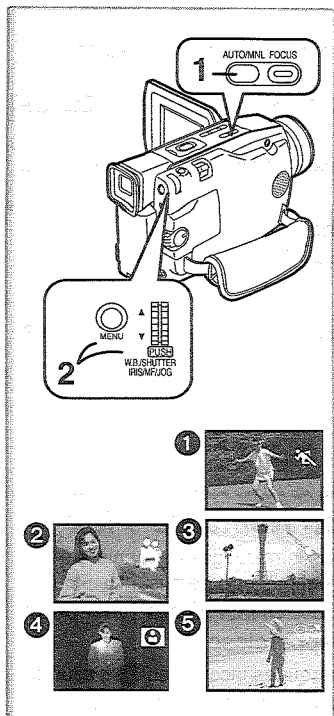

Enregistrement en situations particulières

(Programme AE)

Cette fonction permet de sélectionner les expositions automatiques les plus adéquates à des situations d'enregistrement particulières.

- 1 Appuyer sur la touche [AUTO/MNL] pendant environ 1 seconde pour afficher l'Indication [MNL].
- 2 Régler [CAMERA FUNCTIONS] >> [CAMERA SETUP] >> [PROG.AE] >> au mode désiré.

• L'indication correspondant au mode sélectionné apparaît.

[] Mode sports ①

Pour enregistrer des séquences contenant des actions rapides, telles que des images de sport.

[] Mode portrait ②

Pour faire apparaître clairement les sujets en arrière-plan.

[] Mode faible éclairage ③

Pour enregistrer plus clairement des séquences sombres.

[] Mode projecteur ④

Pour enregistrer un sujet placé sous un projecteur, par exemple lors d'une fête, au théâtre, etc.

[] Mode mer & neige ⑤

Pour enregistrer des environnements intensément éclairés, tels que des pistes de ski, des plages, etc.

Pour annuler la fonction Programme AE

Régler [CAMERA FUNCTIONS] >> [CAMERA SETUP] >> [PROG.AE] >> [OFF].

• Pour plus de plus amples informations sur ce sujet, voir page 93.

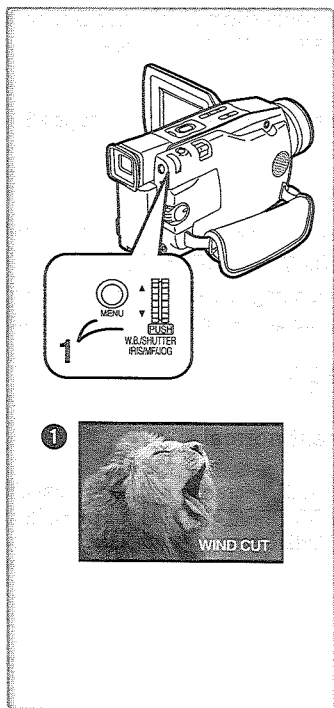

~~~~~ Fonction réduction du bruit du vent

Cette fonction permet de réduire le son du vent contre le microphone pour l'enregistrement.

- 1 Régler [CAMERA FUNCTIONS] >> [RECORDING SETUP] >> [WIND CUT] >> [ON].

• L'indication [WIND CUT] ① apparaît.

Enregistrement aux couleurs naturelles

(Balance des blancs)

En fonction de la séquence à enregistrer ou des conditions d'éclairage, le réglage automatique de la balance des blancs peut ne pas reproduire les couleurs naturelles. (→ 78, 102) Dans ce cas, la balance des blancs peut être réglée manuellement.

- 1 Appuyer sur la touche [AUTO/MNL] pendant environ 1 seconde pour afficher l'Indication [MNL].
- 2 Appuyer sur le cadran [PUSH].
 - L'indication [AWB] apparaît.
- 3 Tourner le cadran [PUSH] pour sélectionner le mode de la balance des blancs souhaité.

- ① Réglage de la balance des blancs automatique [AWB]
- ② Permet de passer du réglage manuel [MNL]
- ③ Mode plein air [☼]
- ④ Mode à l'intérieur (enregistrement sous lampe à incandescence) [☼]

Pour rétablir le réglage automatique.

Tourner le cadran [PUSH] jusqu'à ce que l'indication [AWB] apparaisse. Ou bien appuyer sur la touche [AUTO/MNL] pendant environ 1 seconde pour afficher l'indication [AUTO].

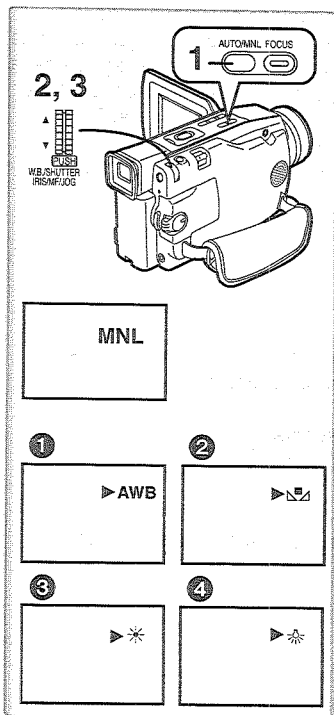

~~~~~ Réglage manuel de la balance des blancs

Pour tous les types d'éclairages non compris dans la plage de réglage automatique de la balance des blancs, utiliser le mode réglage manuel de la balance des blancs.

- 1 Orienter le Caméscope sur un sujet pleine page blanc.
- 2 Appuyer sur la touche [AUTO/MNL] pendant environ 1 seconde pour afficher l'Indication [MNL]
- 3 Appuyer sur le cadran [PUSH].
 - L'indication [AWB] apparaît.
- 4 Tourner le cadran [PUSH] jusqu'à faire apparaître l'indication [☼].
- 5 Continuer d'appuyer sur le cadran [PUSH] jusqu'à ce que l'indication [☼] ne cesse de clignoter.

Pour rétablir le réglage automatique.

Tourner le cadran [PUSH] jusqu'à ce que l'Indication [AWB] s'affiche. Ou bien, appuyer sur la touche [AUTO/MNL] pendant environ 1 seconde pour afficher l'indication [AUTO].

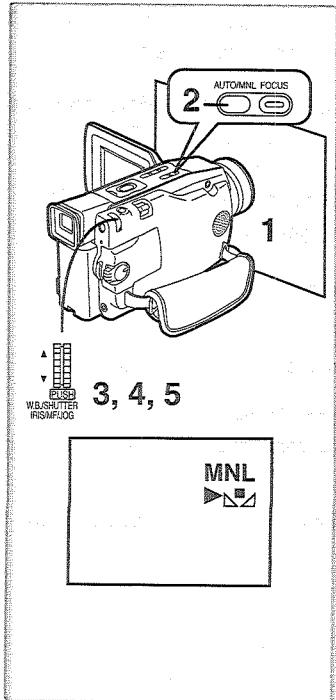

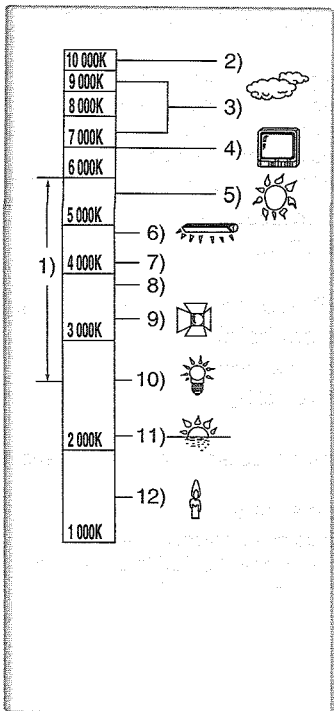

En dehors de la plage effective de réglage automatique de la balance des blancs, l'image deviendra bleuâtre ou rougeâtre. Même pour des valeurs comprises dans la plage effective de réglage de la balance des blancs, cette option pourrait ne pas fonctionner d'une manière appropriée s'il y a plus d'une source de lumière. Dans ce cas, il faut régler manuellement la balance des blancs.

- 1) La plage effective de réglage automatique de la balance des blancs sur ce caméscope
- 2) Ciel bleu
- 3) Ciel nuageux (Pluie)
- 4) Ecran TV
- 5) Lumière du soleil
- 6) Lampe fluorescente blanche
- 7) 2 heures après le lever du soleil ou avant le coucher du soleil
- 8) 1 heure après le lever du soleil ou avant le coucher du soleil
- 9) Ampoule halogène
- 10) Ampoule de lumière incandescente
- 11) Lever du soleil ou coucher du soleil
- 12) Lumière de bougie

• Pour plus de plus amples informations sur ce sujet, voir page 93.

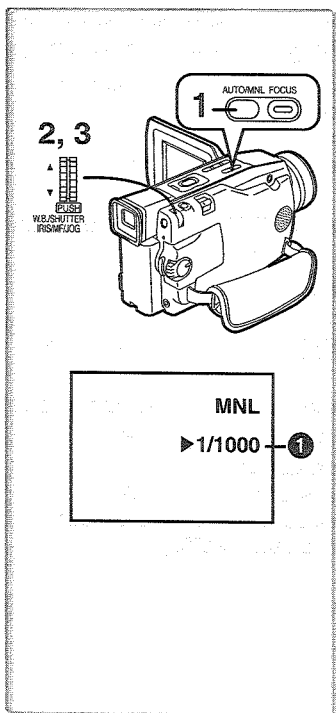

~~~~~ Réglage manuel de la vitesse d'obturation

Cette fonction est utile lorsqu'on doit enregistrer des sujets faisant des mouvements rapides.

- 1 Appuyer sur la Touche [AUTO/MNL] pendant environ 1 seconde pour afficher l'Indication [MNL].
- 2 Appuyer sur le cadran [PUSH] jusqu'à faire apparaître l'indication ❶ de la vitesse d'obturation.
- 3 Tourner le cadran [PUSH] pour régler la vitesse d'obturation.

Plage de réglage de la vitesse d'obturation

1/500-1/8000 s

La vitesse d'obturation est 1/50 s.

La sélection d'une vitesse plus proche de [1/8000] entraîne une vitesse d'obturation plus rapide.

Pour rétablir le réglage automatique.

Appuyer sur la touche [AUTO/MNL] pendant environ 1 seconde pour afficher l'indication [AUTO].

• Pour plus de plus amples informations sur ce sujet, voir page 94.

Réglage manuel de l'iris

(Nombre F)

Il est possible d'utiliser cette fonction lorsque l'écran est trop clair ou trop foncé.

- 1 Appuyer sur la touche [AUTO/MNL] pendant environ 1 seconde pour afficher l'Indication [MNL].
- 2 Appuyer sur le cadran [PUSH] jusqu'à ce que l'indication d'iris ① apparaisse.
- 3 Tourner le cadran [PUSH] pour régler l'iris.

Plage de réglage de l'iris

CLOSE (Fermé), F16, ..., F2.0, OPEN (Ouvert)+0dB, ..., OP+18dB
Lorsqu'on emploie le mode accroissement du [GAINUP] (→ 80), le réglage de l'iris se fait par OP+12dB.

Lorsqu'une valeur plus proche de [CLOSE] est sélectionnée, l'image devient plus foncée.

Lorsqu'une valeur plus proche de [OP+18dB] est sélectionnée, l'image devient plus claire.

La valeur associée à +dB indique un accroissement du gain. Si cette valeur est trop élevée, la qualité de l'image sera médiocre.

Pour rétablir le réglage automatique.

Appuyer sur la touche [AUTO/MNL] pendant environ 1 seconde pour afficher l'indication [AUTO].

• Pour plus d'informations sur ce sujet, voir page 94.

Réglage de la mise au point manuelle

La mise au point peut être ajustée manuellement lors d'un enregistrement où la mise au point automatique ne fonctionne pas correctement.

- 1 Appuyer sur la la touche [AUTO/MNL] pendant environ 1 seconde pour afficher l'Indication [MNL].
- 2 Appuyer sur la touche [FOCUS].
 - L'indication [MF] (Manual Focus Mode) ① apparaît.
- 3 Tourner le cadran [PUSH] pour régler la mise au point.

Pour rétablir le réglage automatique.

Appuyer sur la touche [FOCUS] pour éteindre l'Indication [MF]. Ou bien, appuyer sur la touche [AUTO/MNL] pendant environ 1 seconde pour afficher l'Indication [AUTO].

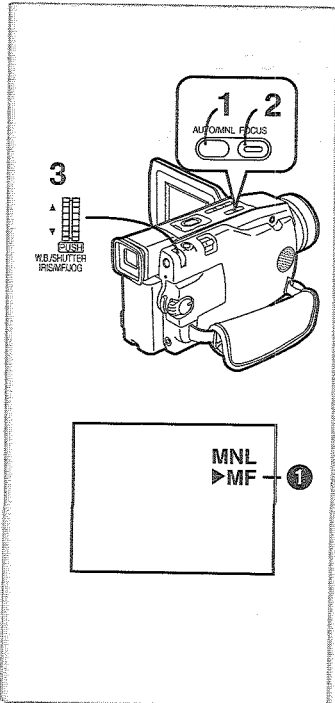
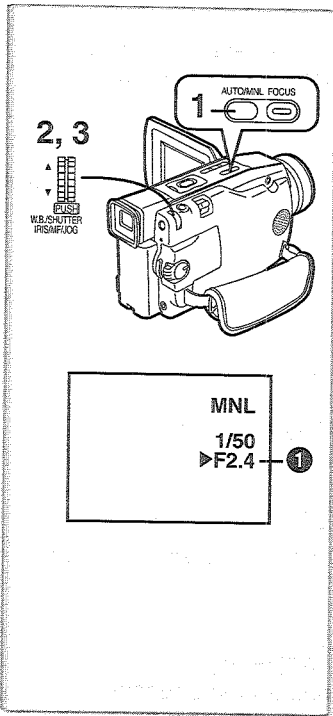

Fonctions effets numériques

Ce caméscope offre plusieurs fonctions d'effets numériques qui permettent d'ajouter des effets spéciaux aux séquences enregistrées.

Effet numériques [EFFECT]

- 1) Mode miroir [MIRROR]
 - La moitié droite de l'image devient une image miroir sur le côté gauche (image symétrique).
- 2) Mode stroboscopique [STROBE]
 - Il enregistre des images avec un effet stroboscopique.
- 3) Mode mosaïque [MOSAIC]
 - L'image est présentée dans un motif en mosaïque.
- 4) Mode fuselé [SLIM]
 - L'image est étendue verticalement.
- 5) Mode effet traînée [TRACER]
 - Il enregistre les images avec un effet de traînée.
- 6) Mode extension [STRETCH]
 - L'image est étendue horizontalement.
- 7) Mode accroissement du gain [GAINUP]
 - Il éclaircit les images électroniquement.
 - Lorsqu'on utilise ce mode, régler manuellement la mise au point. (→ 79)
- 8) Mode volet [WIPE] (→ 81)
- 9) Mode mixage [MIX] (→ 81)
- 10) Mode Image dans Image [P-IN-P] (→ 81)

Pour sélectionner un effet numérique souhaité

Régler [CAMERA FUNCTIONS] >> [DIGITAL EFFECT] >> [EFFECT] >> selon l'effet numérique souhaité.

Pour annuler l'effet numérique

Régler [CAMERA FUNCTIONS] >> [DIGITAL EFFECT] >> [EFFECT] >> [OFF].

• Pour plus d'informations sur ce sujet, voir page 94.

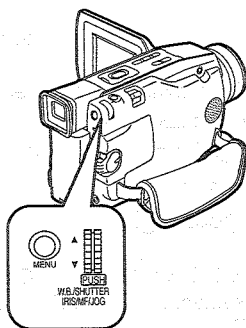

1) MIRROR



2) STROBE



3) MOSAIC



4) SLIM



5) TRACER



6) STRETCH



7) GAINUP



8) WIPE



9) MIX



10) P-IN-P



Mode volet et mode mixage

Mode volet:

Tel un rideau qui est tiré, l'image fixe de la dernière scène enregistrée passe peu à peu à l'image en mouvement d'une nouvelle scène.

Mode mixage:

Alors que l'image en mouvement d'une nouvelle scène apparaît en fondu, l'image fixe de la dernière scène enregistrée s'évanouit en fondu.

- 1 Régler [DIGITAL EFFECT] >> [EFFECT] >> [WIPE] ou [MIX].
 - L'indication [WIPE] ou [MIX] apparaît.
- 2 Appuyer sur la touche Marche/Arrêt (Start/Stop) pour commencer l'enregistrement.
- 3 Appuyer sur la touche Marche/Arrêt (Start/Stop) pour interrompre l'enregistrement.
 - La dernière scène est mise en mémoire. L'indication [WIPE] ou [MIX] change en [WIPE] ou [MIX].
- 4 Appuyer sur la touche d'enregistrement Marche/Arrêt (Start/Stop) pour recommencer l'enregistrement.
 - La dernière image de la scène précédente passe graduellement à la nouvelle scène.

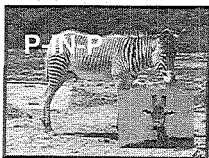
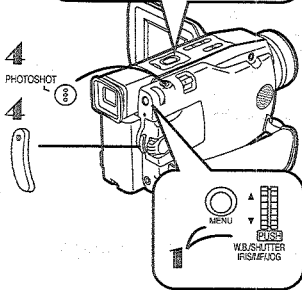
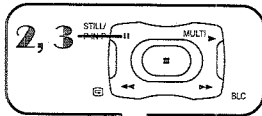
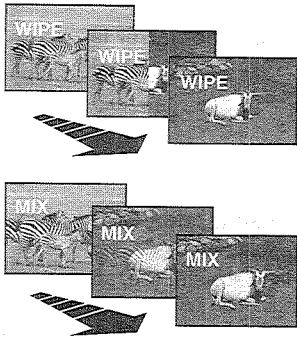
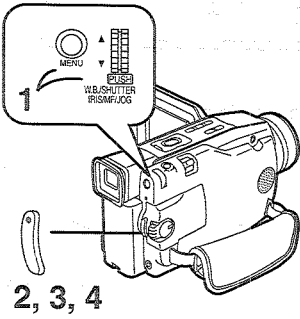

Mode Image dans Image

Vous pouvez afficher un sous écran (image fixe) à l'intérieur de l'écran.

- 1 Régler [CAMERA FUNCTIONS] >> [DIGITAL EFFECT] >> [EFFECT] >> [P-IN-P].
- 2 Orientez le Caméscope vers la scène que vous désirez capturer et appuyer sur la touche [STILL] pendant environ 1 seconde.
- 3 Appuyer sur la touche [P-IN-P].
 - Une petite image fixe s'affiche dans une image normale.
 - Si on appuie une nouvelle fois sur la touche [STILL], la petite image fixe est effacée.
- 4 Appuyer sur la touche d'enregistrement Marche/arrêt (Start/Stop) ou sur la touche [PHOTOSHOT] pour enregistrer sur la cassette.

Mode VCR

Lecture

La scène enregistrée peut être visionnée immédiatement après l'enregistrement.

1 Régler l'interrupteur [VCR/OFF/CAMERA] sur [VCR].

- Le voyant [POWER] clignote. ①

2 Appuyer sur la touche [◀◀] pour rembobiner la cassette.

- Rembobiner la cassette au point où l'on souhaite commencer la lecture.
- Lorsque la cassette arrive au début, le rembobinage s'arrête automatiquement.

3 Appuyer sur la touche [▶] pour démarrer la reproduction.

- L'indication [▷] apparaît. ②

Pour arrêter la lecture

Appuyer sur la touche [■]. ③

■ Réglage du volume du son

1 Pousser le levier [VOLUME] en mode VCR.

- L'indication [VOLUME] ④ apparaît.

Afin de régler le volume à partir de la télécommande, appuyer sur la touche [T] ou [W] pour visualiser l'indication [VOLUME]. Appuyer ensuite sur la touche [T] pour augmenter le volume ou sur la touche [W] pour le faire baisser. L'indication [VOLUME] disparaît 2 à 3 secondes après que le réglage s'est terminé.

- Si l'on effectue la lecture d'une cassette enregistrée avec un signal de protection de droits d'auteur, l'image sera déformée par des motifs en forme de mosaïque.

■ Fonction Stabilisateur d'Image

Appuyer sur la touche [P.B.DIS] ⑤. (→ 74)

- Lors de l'utilisation de la Fonction Stabilisateur d'Image de Lecture Numérique, le format de l'image est légèrement plus grand.
- Toutefois, si le caméscope tremble excessivement, il peut être impossible de stabiliser l'image.

■ Mode Multi-images

Vous pouvez saisir et enregistrer 9 petites images fixes consécutives.

1 Régler [VCR FUNCTIONS] >>

[PLAYBACK FUNCTIONS] >> [MULTI SPEED] >> [FAST], [NORMAL] ou [SLOW].

- Régler [MULTI SPEED] à une vitesse stroboscopique désirée. Au réglage [FAST], 9 images fixes consécutives sont capturées en 1 seconde environ, au réglage [NORMAL] en 2 secondes environ, et au réglage [SLOW] en 3 secondes environ.

2 Appuyer sur la touche [▶].

3 Appuyer sur la touche [MULTI].

- Après que les 9 petites images se soient affichées, le Caméscope est en mode Lecture Fixe.

Annuler toutes les Multi-images saisies.

Lorsque les 9 petites images sont affichées, appuyer sur la touche [MULTI].

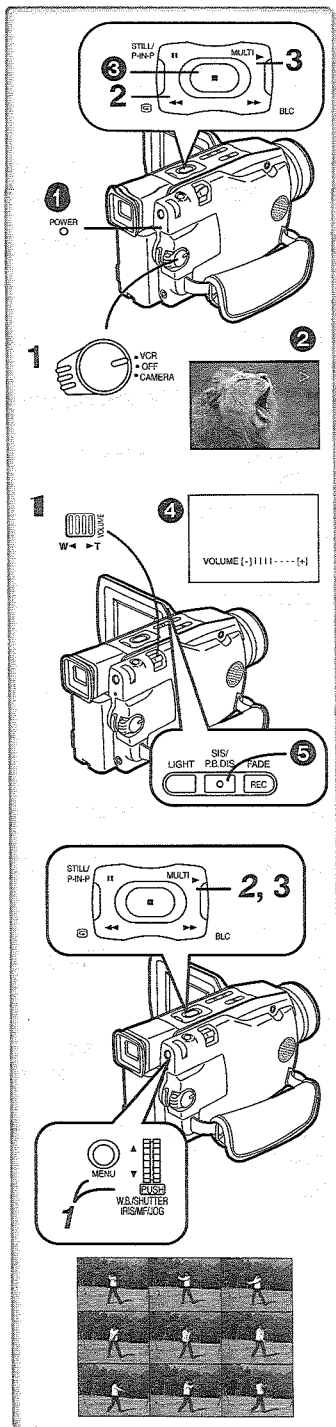

Trouver une scène que l'on souhaite lire.

■ Lecture repérage avant/arrière

Si pendant la lecture on appuie sur la touche [▶▶] ① ou sur la touche [◀◀] ②, on passe à la lecture repérage avant (A) ou à la lecture repérage arrière (B).

- En continuant à tenir appuyé sur la touche, on passe à la lecture repérage avant ou à la lecture repérage arrière jusqu'à ce qu'on ne la relâche.
- En appuyant brièvement sur la touche, les modes lecture repérage avant ou lecture repérage arrière continuent même lorsque la touche est relâchée.

■ Fonction recherche à vitesse variable (C)

Les vitesses de lecture ou de recherche d'image peuvent varier.

- 1 Maintenir enfoncé le cadran [PUSH] pendant la lecture.
- 2 Tourner le cadran [PUSH] pour sélectionner la vitesse de recherche souhaitée.

La fonction recherche à vitesse variable permet de choisir entre les six vitesses de lecture ci-dessous, aussi bien vers l'avant que vers l'arrière:

1/5× (lecture lente en mode SP seulement), 1/3× (lecture lente en mode LP seulement), 1×, 2×, 5×, 10× et 20×

■ Pour retourner à la lecture normale

Appuyer sur la touche [▶].

- Pendant le rembobinage, les images en mouvement rapide peuvent présenter des parasites de type mosaïque.
- Le son est coupé pendant la recherche.

~~~~~ Lecture au ralenti

Ce caméscope permet la lecture à une vitesse lente.

- 1 Appuyer sur la touche [▶].
- 2 Appuyer sur la touche [◀] ou sur la touche [▶] de la télécommande.

- Lorsqu'on appuie sur la touche [◀], la lecture au ralenti s'enclenche vers l'arrière, tandis qu'en appuyant sur la touche [▶] la lecture au ralenti s'enclenche vers l'avant.

Les scènes enregistrées en mode SP sont reproduites à environ 1/5ème de la vitesse normale.

Les scènes enregistrées en mode LP sont reproduites à environ 1/3ème de la vitesse normale.

Pour retourner à la lecture normale

Appuyer sur la touche [▶].

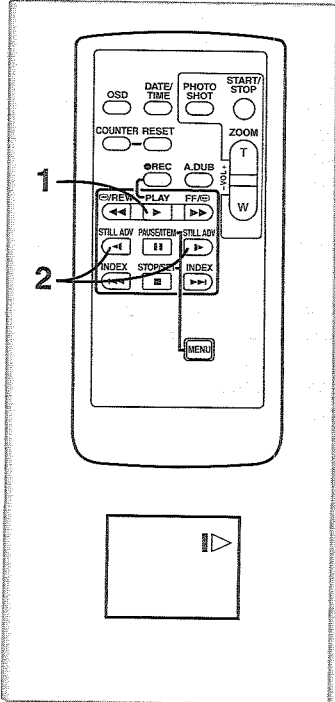
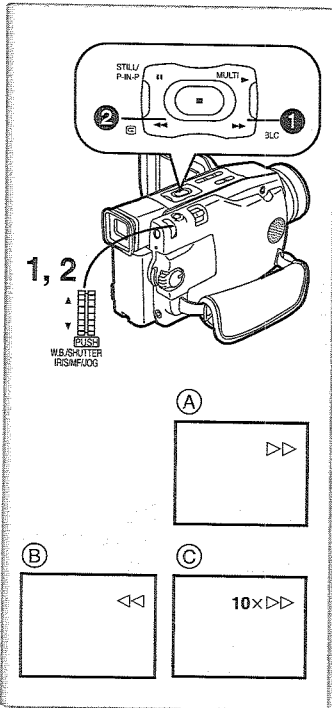

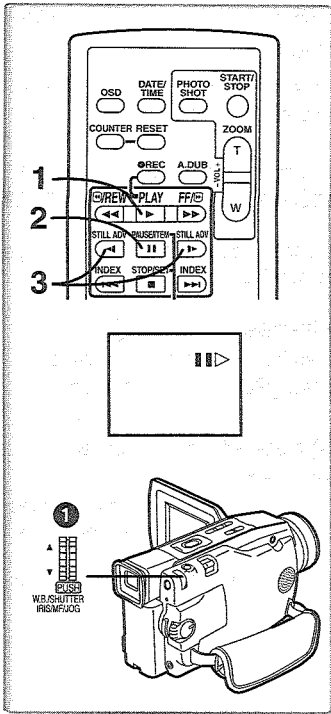

Lecture fixe/lecture avance fixe

Ce caméscope permet la lecture d'images fixes et d'images avançant une par une.

1 Appuyer sur la touche [▶].

2 Appuyer sur la touche [II].

• La lecture de l'image s'arrête en mode lecture fixe.

3 Appuyer sur la touche [◀] ou sur la touche [▶] de la télécommande.

• A chaque pression sur la touche [◀], les images fixes avancent vers l'arrière. A chaque pression sur la touche [▶], les images fixes avancent vers l'avant. Si l'on continue d'appuyer sur l'une ou l'autre de ces touches, les images fixes avancent sans interruption, une par une, jusqu'à ce que l'on ne relâche la touche.

Pour retourner à la lecture normale

Appuyer sur la touche [▶].

■ Lecture en discontinuité (Jog)

En tournant le cadran de discontinuité (cadran [PUSH]) ① du caméscope en mode lecture fixe, il est possible de faire défiler les images fixes, une par une, vers l'avant ou vers l'arrière.

• Si on laisse le caméscope en mode lecture fixe pendant plus de 3 minutes, il passera automatiquement au mode arrêt pour empêcher que les têtes vidéo ne s'usent excessivement.

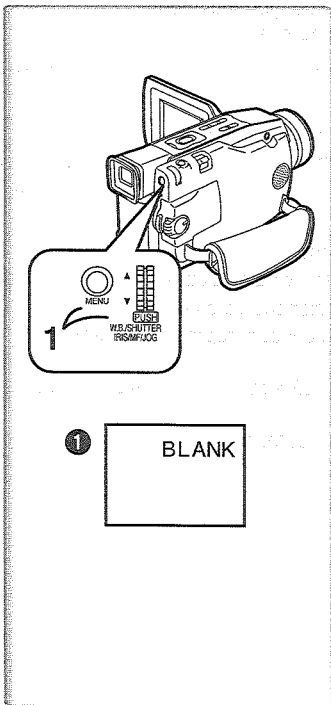

~~~~~ Trouver la fin de l'enregistrement

(Fonction recherche des blancs)

La fonction recherche des blancs permet de repérer rapidement la fin d'une séquence enregistrée sur la cassette.

1 Régler [VCR FUNCTIONS] >>

[PLAYBACK FUNCTIONS] >> [BLANK SEARCH] >>

[YES].

• L'indication [BLANK] apparaît ① pendant la recherche des blancs.

• A peu près 1 seconde avant la fin de la dernière scène enregistrée, le caméscope passe au mode lecture fixe.

• Si la cassette ne contient plus de parties blanches, le caméscope s'arrête à la fin de la bande.

Pour interrompre la recherche des blancs

Appuyer sur la Touche [■].

Fonctions recherche de l'index

Afin de faciliter la recherche d'une scène, ce caméscope enregistre automatiquement les signaux d'index lors de l'enregistrement, comme expliqué ci-après.

Signaux d'index photoshot

Ces signaux sont enregistrés automatiquement chaque fois qu'on enregistre des images fixes en mode photoshot. (→ 72) Les signaux d'index de photoshot ne sont pas enregistrés lorsque le caméscope est sélectionné sur le mode photoshot continu.

Signaux d'index de scène

Les signaux d'index de scène sont automatiquement enregistrés lorsqu'on commence l'enregistrement, après avoir introduit une cassette.

- Si l'élément [SCENEINDEX] du sous-menu [RECORDING SETUP] du menu -principal [CAMERA FUNCTIONS] est réglé sur [2HOUR], un signal d'index est enregistré lorsque l'enregistrement est relancé après un délai de 2 heures ou plus. A l'envers, s'il est réglé sur [DAY], un signal d'index est enregistré lorsque l'enregistrement est relancé après que la date a changé depuis le dernier enregistrement. (Lorsque le signal d'index est enregistré, l'indication [INDEX] clignote pendant quelques secondes. (A))
- Si l'on fait passer le caméscope du mode magnéto (VCR) au mode caméra ou que la date et l'heure sont réglées avant le début de l'enregistrement, le signal d'index ne sera pas enregistré.

Recherche de l'index photoshot

- 1 Régler [VCR FUNCTIONS] >> [PLAYBACK FUNCTIONS] >> [SEARCH] >> [PHOTO].
- 2 Appuyer sur la touche [▶▶] ① ou sur la touche [◀◀] ② de la télécommande.

- A chaque pression de la touche correspondante, les images fixes enregistrées en mode photoshot sont recherchées.
- Les sons sont reproduits pendant environ 4 secondes.

Recherche de l'index de scène

- 1 Régler [VCR FUNCTIONS] >> [PLAYBACK FUNCTIONS] >> [SEARCH] >> [SCENE].
- 2 Appuyer sur la touche [▶▶] ou sur la touche [◀◀] de la télécommande.

- Lorsque la touche correspondante est pressée une fois, l'indication [S 1] (B) apparaît et la recherche de la scène successive marquée par le signal d'index commence. Chaque fois que l'on appuie sur la touche après le commencement de la recherche de l'index de scène, l'indication change de [S 2] à [S 9], et le début de la scène correspondant au numéro sélectionné sera recherché.
- Il est possible de sélectionner jusqu'à neuf numéros maximum de scènes.

Recherche d'index continue

En maintenant appuyé sur la touche [▶▶] ou sur la touche [◀◀] pendant secondes ou plus, il est possible de poursuivre la recherche par des intervalles de plusieurs secondes. (Pour annuler cette fonction, appuyer sur la touche [▶] ③ ou sur la touche [■] ④.)

- Pour plus de plus amples informations sur ce sujet, voir page 94.

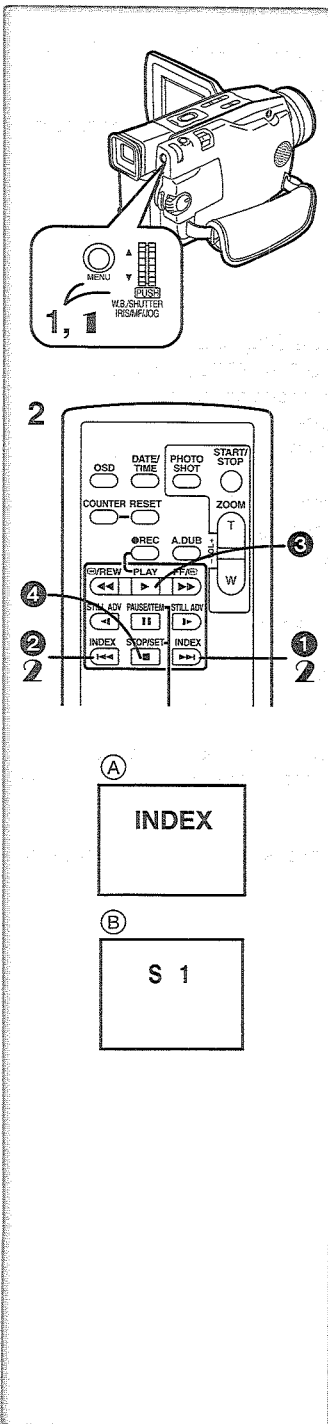

1) SEPIA



2) B/W

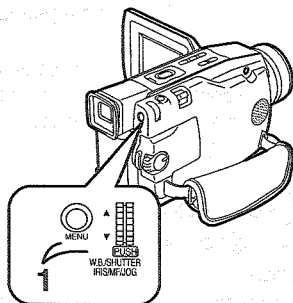

Lecture des fonctions effets numérique

Pendant la lecture il est possible d'ajouter des effets numériques spéciaux aux images enregistrées.

Effets numériques 1 [EFFECT1]

On obtient des effets identiques à ceux des effets Numériques qui sont utilisés pendant l'enregistrement. (→ 80)

Effets numériques 2 [EFFECT2]

- 1) Mode sépia [SEPIA]
 - Les séquences enregistrées présentent un teint sépia, semblable à la couleur des photos anciennes.
- 2) Mode monochrome [B/W]
 - Il enregistre une image en noir et blanc.

Pour sélectionner un effet numérique souhaité

Régler [VCR FUNCTIONS] >> [DIGITAL EFFECT] >> [EFFECT1] ou [EFFECT2] >> selon l'effet numérique souhaité.

Pour annuler l'effet numérique

Régler [VCR FUNCTIONS] >> [DIGITAL EFFECT] >> [EFFECT1] ou [EFFECT2] >> [OFF].

- Si le caméscope est éteint, les réglages [EFFECT2] sont annulés.

Fonction zoom numérique en lecture

Pendant la lecture la partie centrale de l'image est agrandie d'environ 2 fois.

- 1 Set [VCR FUNCTIONS] >> [DIGITAL EFFECT] >> [D.ZOOM] >> [ON].

Pour annuler la fonction zoom numérique de lecture

Régler l'élément [D.ZOOM] du sous-menu [DIGITAL EFFECT] sur [OFF].

- Lorsqu'on éteint le caméscope ou qu'on le fait passer du mode magnéto-scope au mode caméscope, la fonction zoom lecture est automatiquement annulée.

- Pour plus de plus amples informations sur ce sujet, voir page 94.

Reproduction sur votre téléviseur

En branchant votre caméscope à un téléviseur, il est possible de visionner les scènes enregistrées sur l'écran du téléviseur.

• Avant d'effectuer le raccordement entre le caméscope et le téléviseur, veuillez éteindre les deux appareils.

1 Connecter la prise [AV OUT] du caméscope aux prises d'entrée vidéo et audio du téléviseur.

• En utilisant le câble AV ①, effectuer le raccordement au téléviseur. Si celui-ci est équipé d'une prise S-vidéo, connecter aussi le câble S-vidéo ② pas fourni.

Pour visualiser les indications sur l'écran

Appuyer sur la touche [OSD] ③ de la télécommande.

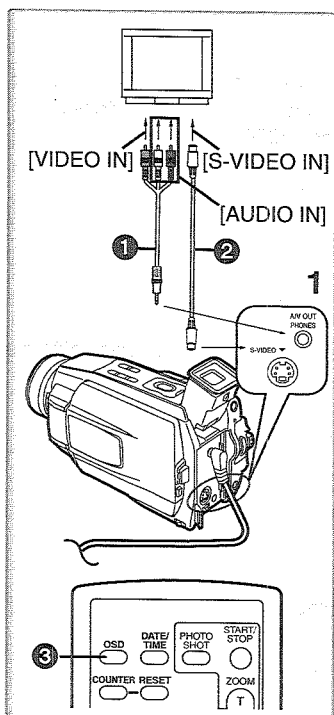

~~~~~ Doublage audio

Il est possible d'ajouter de la musique ou un texte sur la bande enregistrée.

• Si la bande enregistrée en mode [16bit] est doublée à l'aide de la fonction doublage audio, le son d'origine est effacé. (Si l'on souhaite conserver le son d'origine, utiliser le mode [12bit] lors de l'enregistrement.)

• Le doublage audio n'est pas possible pour les enregistrements effectués en mode LP. (→ 71)

1 Sélectionner le caméscope sur le mode de lecture fixe, au point où l'on souhaite ajouter le nouveau son.

2 Appuyer sur la touche [A.DUB] de la télécommande.

• Le même type de réglage est possible à partir de l'élément du sous-menu [RECORDING SETUP] du menu principal [VCR FUNCTIONS].

3 Pour démarrer le Doublage Audio, appuyer sur la touche [II].

Pour annuler le doublage audio

Appuyer sur la touche [III].

Le caméscope retourne alors au mode lecture fixe.

Pour reproduire le son enregistré par le doublage audio à 12bit

Régler [VCR FUNCTIONS] >> [PLAYBACK FUNCTIONS] >> [12bit AUDIO] >> [ST2] ou [MIX].

ST1: ne reproduit que le son original.

ST2: ne reproduit que le son ajouté par doublage audio.

MIX: reproduit simultanément le son original et le son ajouté par doublage audio.

• Pour plus de plus amples informations sur ce sujet, voir page 95.

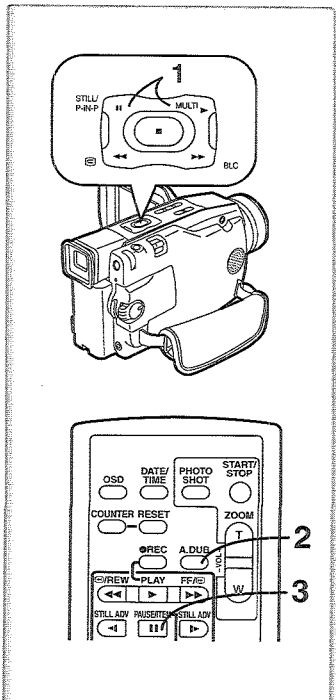

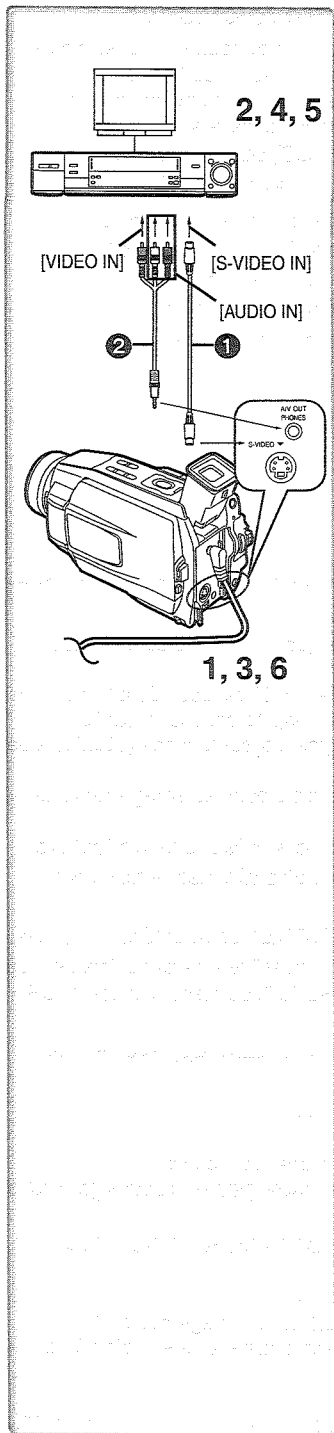

Copie sur une cassette S-VHS (ou VHS)

(Doublage)

Après avoir connecté le caméscope et le caméscope comme le montre la figure à gauche, suivre la procédure ci-dessous.

- S'assurer d'appuyer sur la touche [OSD] (→ 60) de la télécommande avant de commencer la copie, de manière qu'aucune indication ne soit affichée. Dans le cas contraire, les indications de compteur de bande et de fonction affichées seront aussi copiées.

Caméscope:

1 Introduire la cassette enregistrée.

VCR:

2 Introduire une cassette vierge munie de languette de protection anti-effacement intacte.

- Plusieurs réglages (tels qu'entrée extérieure, vitesse de la bande, etc.) devant être effectués, veuillez consulter le mode d'emploi du magnéscope.

Caméscope:

3 Appuyer sur la touche [▶] pour commencer la lecture.

VCR:

4 Commencer l'enregistrement.

5 Appuyer sur la touche pause ou arrêt pour arrêter l'enregistrement.

Caméscope:

6 Appuyer sur la touche [■] pour arrêter la lecture.

① Câble S-vidéo (non fourni)

② Câble audio/vidéo (AV)

Utilisation du câble DV pour l'enregistrement

(Doublage numérique)

En connectant ce caméscope à un autre appareil vidéo numérique muni d'une borne d'entrée/sortie DV à l'aide du câble DV VW-CD1E (en option) , il est possible d'effectuer le doublage en format numérique.

- Seul le modèle NV-DS30 peut être utilisé comme appareil d'enregistrement.

[Appareil de lecture/appareil d'enregistrement]

1 Introduire la cassette et sélectionner le mode VCR.

[Appareil de lecture]

2 Appuyer sur la touche [▶] pour commencer la lecture.

[Appareil d'enregistrement]

3 Tout en appuyant sur la touche [REC], appuyer sur la touche [▶].

- L'enregistrement commence.

Pour arrêter le doublage

Appuyer sur la touche [II] ou sur la touche [■].

- Pour plus de plus amples informations sur ce sujet, voir page 95.

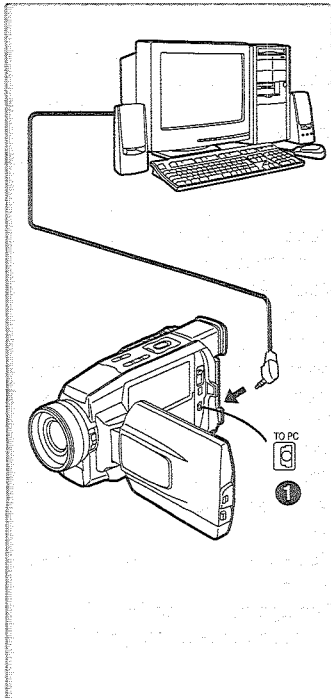
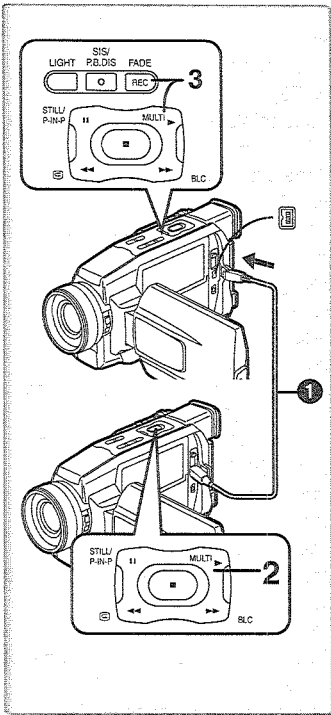

Kit de raccordement à l'ordinateur

En utilisant le kit de raccordement à l'ordinateur (en option), il est possible d'importer des images fixes sur son propre ordinateur.

- Utiliser la borne d'image fixe numérique [TO PC]  lorsqu'on emploie le kit de raccordement à l'ordinateur.
- Lors de l'enregistrement, veiller à ce que le code temps ne soit pas interrompu depuis le début de la bande.
- Pour plus de détails concernant l'environnement de fonctionnement, les connexions et les procédures, veuillez consulter le mode d'emploi du kit de raccordement à l'ordinateur.



Autres



Indications

Plusieurs fonctions et l'état du caméscope sont visualisés sur l'écran.

• Suivant le modèle, quelques indications pourraient ne pas être affichées.

: Autonomie de la batterie

• Lorsque la batterie est faible, l'indication change. Lorsque la batterie est complètement déchargée, l'indication  () clignote.

: (Lorsqu'on utilise un adaptateur CA, l'indication  pourrait apparaître; cependant, il ne s'agit pas d'un mauvais fonctionnement.)

R0:45: Temps restant sur la cassette

• Le temps restant sur la cassette est indiqué en minutes. (Lorsqu'il arrive à moins de 3 minutes, l'indication commence à clignoter)

CINEMA: Mode cinéma (→ 75)

D.ZOOM: Zoom numérique (→ 73)

P-IN-P: Mode image dans l'image (→ 80)

WIPE: Mode volet (→ 80)

MIX: Mode mixage (→ 80)

STROBE: Mode stroboscopique (→ 80)

GAINUP: Mode gain (→ 80)

TRACER: Mode effet traînée (→ 80)

MOSAIC: Mode mosaïque (→ 80)

MIRROR: Mode miroir (→ 80)

SLIM: Mode fuselé (→ 80)

STRETCH: Mode extension (→ 80)

SEPIA: Mode sépia (→ 86)

B/W: Mode monochrome (→ 86)

ZOOM: Lecture zoom numérique (→ 86)

SP: Mode standard (Mode vitesse d'enregistrement) (→ 71)

LP: Mode défilement lent (LP) (Mode vitesse d'enregistrement) (→ 71)

INDEX: Enregistrement de signal d'index (→ 85)

S 1: Recherche numéro (→ 85)

5x: Indication d'agrandissement au zoom (→ 73)

AUTO: Mode automatique (→ 70)

MNL: Mode manuel (→ 77, 78, 79)

: Stabilisateur d'image (→ 74)

12 bit, 16 bit: Mode d'enregistrement audio (→ 71)

MF: Mise au point manuelle (→ 79)

: Mode contre-jour (→ 75)

: Mode sports (Programme AE) (→ 76)

: Mode portrait (Programme AE) (→ 76)

: Mode faible éclairage (Programme AE) (→ 76)

: Mode projecteur (Programme AE) (→ 76)

: Mode mer & neige (Programme AE) (→ 76)

REC: Enregistrement (→ 70)

PAUSE: Pause d'enregistrement (→ 70)

: Lecture (→ 82)

: Lecture fixe (→ 84)

: Lecture avance rapide/recherche avant (→ 83)

: Lecture retour rapide/recherche arrière (→ 82)

: Lecture au ralenti (→ 83)

: Lecture avance fixe (→ 84)

SEARCH: Recherche d'index (→ 85)

CHK: Vérification d'enregistrement (→ 70)

A.DUB : Doublage audio (→ 87)



A.DUB : Pause de doublage audio (→ 87)

PHOTO: Enregistrement en mode photoshot (→ 72)

BLANK: Recherche des blancs (→ 84)

2x : Recherche à vitesse variable (→ 83)

1/500: Lorsque le réglage de la vitesse d'obturation est effectué manuellement, l'indication suivante apparaît. (→ 78)

F2.4: Lorsque le réglage du Numéro F est effectué manuellement, l'indication suivante apparaît. (→ 79)

AWB: Mode balance des blancs automatique (→ 77)

: Mode réglage de la balance des blancs (→ 77)

: Mode plein air (→ 77)

: Mode à l'intérieur (enregistrement sous lumière incandescente) (→ 77)

Z.MIC: Zoom du microphone (→ 73)

WIND CUT: Réduction du bruit du vent (→ 76)

: Mode photoshot progressif (→ 72)

: La lumière vidéo est allumée. (→ 71)

0LUX: Mode Visualisation Nocturne 0-lux (→ 75)

VOLUME: Réglage du volume (→ 82)

15:30:45: Indication date/heure (→ 91)

Spécifications

Caméscope numérique Informations pour votre sécurité

Source d'alimentation: DC 7,9/7,2 V
Consommation d'énergie: Enregistrement
2,7 W (en utilisant le viseur)
4,3 W (en utilisant l'écran à
cristaux liquides)

Format d'enregistrement: Mini DV (Usage consommateur-
Format SD vidéo-numérique)
Bande utilisée: Bande vidéo numérique 6,35
mm
Temps d'enregistrement/
de lecture: Mode standard (SP): 80 min.:
Mode défilement lent (LP): 120
min. (avec DVM80)

Vidéo
Système d'enregistrement: Composant numérique
Système de télévision: CCIR: 625 lignes, 50 trames
signal couleur PAL

Audio
Système d'enregistrement: Enregistrement numérique
PCM

Capteur d'image: Capteur d'image 1/4-po CCD
Objectif: Iris automatique, F1,8, Distance
focale; 3,6-36 mm,
Macro (gamme AF intégrale)
43 mm

Diamètre du filtre: 43 mm
Zoom: Zoom assisté 10:1
Moniteur: 2,5 pouces LCD
Viseur: Viseur électronique
Micro: Stéréo
Haut-parleur: 1 haut-parleur rond Ø 20 mm
Eclairage standard: 1.400 lux
Eclairage minimum
Eclairage: 1 lux (mode accroissement
numérique du gain)

Niveau sortie vidéo: 1,0 Vp-p, 75 ohms
Niveau sortie S-Vidéo: Sortie Y: 1,0 Vp-p, 75 ohms
Sortie C: 0,3 Vp-p, 75 ohms

Niveau sortie audio (Ligne): 316 mV, 600 ohms
Entrée micro: Sensibilité micro -50 dB (0
dB=1 V/Pa, 1 kHz)
(Mini fiche stéréo)

Image fixe numérique: Sortie d'image fixe numérique,
contrôle
Entrée/sortie signaux
(taux de transfert: max. 115
kpbs)

Interface numérique: (NV-DS29)
Borne de sortie DV (IEEE1394,
4-broches)
(NV-DS30)
Borne d'entrée/sortie DV
(IEEE1394, 4-broches)

Dimensions: Environ 74 (L) × 89 (H) × 188
(P) mm

Poids: Environ 570 g (sans batterie ni
cassette DV)
Environ 650 g (avec CGR-D08R
et DVM60)

Température d'exercice: 0 °C - 40 °C

Humidité d'exercice: 10% - 80%

Adaptateur CA Informations pour votre sécurité

Alimentation: CA 100-240 V, 50/60 Hz
Consommation d'énergie: 20 W
Sortie CC: CC 7,9 V, 9 W (alimentation du
caméscope)
CC 8,4 V, 1,2 A (charge de la
batterie)

Dimensions: 70 (L) × 45 (H) × 116 (P) mm
Poids: Environ 165 g
Les poids et les dimensions sont approximatifs.
Cette fiche technique peut être modifiée sans avis
préalable.