

Panasonic®

Mode d'emploi des caractéristiques avancées

Appareil photo numérique

Modèle n° **DMC-CM1**

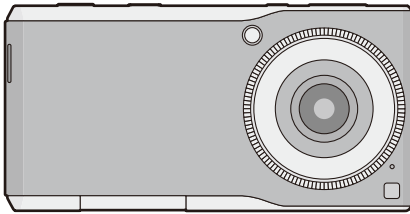

LUMIX

Veillez lire attentivement les présentes instructions avant d'utiliser ce produit, et conserver ce manuel pour utilisation ultérieure.

En cas de problème

P183

Contenu

P2

SQW0018-3
F1014MR3045

Contenu

1. Avant utilisation

Comment utiliser ce mode d'emploi.....	5
Accessoires standard	5
Noms et Fonctions des Composants	6
Casque téléphonique stéréo.....	9
Insertion/retrait de la carte microSIM (en option).....	10
À propos de la mémoire interne/carte microSD (en option).....	11
Chargement	14
Mise en marche/arrêt de l'appareil.....	16
Paramètres par défaut d'Android™	17
Déverrouillez l'écran	17

2. Commandes de base

Utilisation de l'écran tactile	18
Basculement de l'affichage de l'écran entre les modes portrait et paysage	20
Écran d'accueil	21
Barre de notification	23
Panneau des notifications/Menu Rapide	24
Icônes de commande	25
Utilisation des applis	26
Saisie d'un texte	28
Paramètres de base	29

3. Connexion aux réseaux

Connexion aux réseaux mobiles.....	32
Connexion aux réseaux Wi-Fi®.....	34
Connexion aux VPN	36
Pour configurer un point d'accès Wi-Fi portable	37
Pour configurer le mode avion.....	38

4. Appareil photo

Avant d'utiliser l'appareil photo	39
Flux d'enregistrement	41
Utilisation des fonctions de l'appareil photo.....	42
Visualisation des écrans Enregistrement.....	43
Prendre une photo	46
Pour enregistrer des films.....	47
Pour sélectionner le Mode Enregistrement.....	51
Zoom et Flash.....	79
Action de la bague de commande	84
Configuration du Menu	91

Utilisation du menu [Enr.].....	96
Utilisation du menu [Personnalisée]	116
Paramètres de base de l'appareil photo (menu [Configurer]).....	122
5. Visionneuse	
Galerie	124
6. Photo Search	
Lancement de Photo Search	129
7. Téléphone	
Appels d'urgence	132
Pour effectuer un appel	132
Répondre à un appel	134
Journal d'appels.....	135
Messagerie vocale.....	136
Identité de l'appelant.....	137
Numérotation fixe.....	137
8. Contacts	
Sauvegarde des contacts	138
Affichage des contacts.....	139
Gestion des contacts	140
9. E-mail/Message	
E-mail.....	142
Gmail™.....	145
Google Hangouts™	146
10. Navigateur Web	
Lancement du navigateur web.....	148
Favoris	151
11. Musique	
Google Play Musique™	152
12. Maps	
Services de localisation	154
Google Maps™	155

13. Autres applis et fonctions

NFC	156
Google Drive™	156
Google Keep™	158
Calendrier	161
YouTube™	163

14. Google Play

Google Play™ Store	164
Suppression des applis.....	165
Autorisations d'accès.....	166
Installation d'applis provenant de sources inconnues.....	166

15. Connexion à un dispositif externe

Technologie sans fil Bluetooth®.....	167
Connexions USB	170
Impression	172

16. Synchronisation/Sauvegarde/Réinitialisation

Synchronisez et supprimez des comptes	173
Sauvegarde	174
Réinitialisation.....	174

17. Sécurité

Verrouillage de l'écran	175
Verrouillage de la carte SIM.....	176

18. Mises à jour

Mises à jour du système	177
-------------------------------	-----

19. Liste des paramètres

Liste des paramètres	179
----------------------------	-----

20. Autres

En cas de problème	183
Précautions à prendre	189

1. Avant utilisation

Comment utiliser ce mode d'emploi

- Cliquez sur une croix de référence dans le texte pour aller sur la page correspondante.
- En saisissant des mots clés dans le champ de recherche en haut de l'écran Adobe Reader, vous pouvez lancer une recherche par mot clé et accéder à la page correspondante.
- Les actions et les autres détails de ce mode d'emploi peuvent varier en fonction de la version d'Adobe Reader que vous utilisez.

■ A propos des symboles dans le texte



Signale une notification générale.



Signale un conseil qui facilite l'utilisation, ou un point clé pour prendre des photos avec l'appareil photo.



Signale les conditions qui empêchent une certaine fonction d'être utilisée en prenant des photos avec l'appareil photo.

(P**): Signale une page de référence. Cliquez pour naviguer jusqu'à cette page.

Dans ce mode d'emploi, les étapes pour configurer un élément du menu sont décrites comme suit.

À partir de l'écran d'accueil → [📱] → [⚙️].

Accessoires standard

Vérifiez que tous les accessoires censés être fournis sont présents avant d'utiliser cet appareil.

- Les accessoires et leur forme seront différents selon le pays ou la région où cet appareil a été acheté. Pour plus de détails sur les accessoires, référez-vous à la section "Mode d'emploi de base".
- La carte mémoire microSD, la carte mémoire microSDHC et la carte mémoire microSDXC sont appelées **carte microSD** dans le texte.
- **La carte microSIM et la carte microSD sont en option.**

Noms et Fonctions des Composants

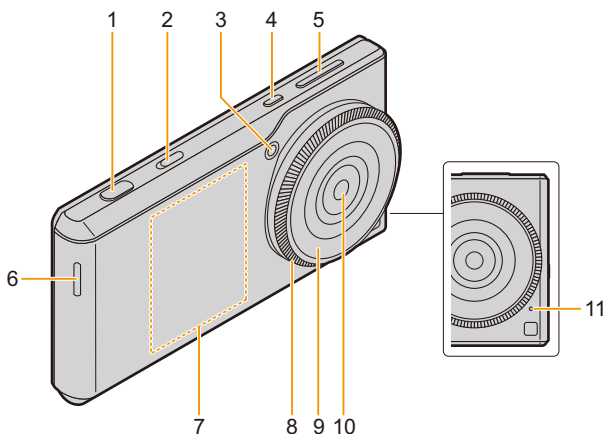

1	Déclencheur (P46) Appuyez pour prendre une photo avec l'appareil photo. Appuyez à mi-course (légèrement) pour régler la mise au point.
2	Sélecteur Appareil photo (P42) Démarre ou éteint l'appareil photo.
3	Flash (P81)/ Lampe d'assistance pour la mise au point automatique (P118) Clignote ou reste fixe en prenant une photo avec l'appareil photo.
4	Touche [] (P16) Met en marche et éteint l'appareil, ou active/désactive la veille.
5	Touches [▲]/[▼] (P30, 121) Règle le volume des appels entrants, des récepteurs ou de la musique. En utilisant la fonction appareil photo, les fonctions fréquemment utilisées durant l'enregistrement peuvent être attribuées à ces touches.

6	Haut-parleur (P133) Faites sonner la sonnerie, écoutez de la musique ou la voix de l'appelant en mode mains-libres.
7	Antenne NFC (P156) L'antenne NFC est intégrée.
8	Bague de commande (P84) Les fonctions attribuées peuvent être utilisées en faisant tourner la bague de commande tout en prenant des photos avec l'appareil photo.
9	Bague avant de l'objectif (Diamètre: 37 mm) (P190)
10	Appareil photo orienté vers l'avant (P39) Prend des photos ou filme.
11	Microphone (P40, 133) Enregistre le son tout en filmant et limite les parasites pour faciliter l'écoute de la voix de l'appelant. Capture et transmet votre voix en mode mains-libres.

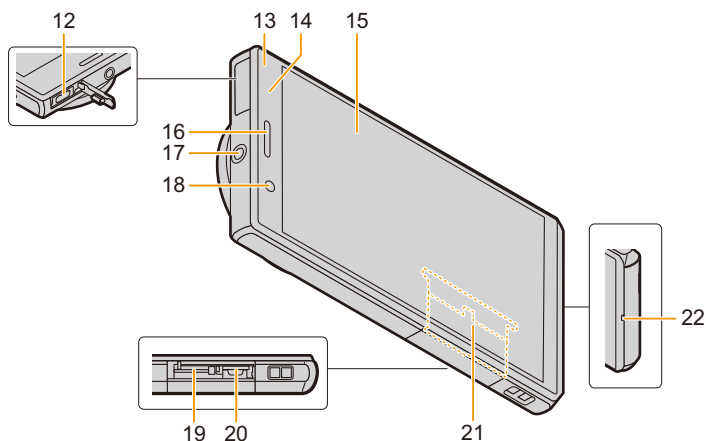



12	Prise microUSB (P14, 170) Utilisez ceci pour charger ou pour raccorder un dispositif externe.	17 Prise pour écouteurs (P9) Branchez des écouteurs.
13	Témoin de sonnerie/Témoin de chargement (P14, 180) Clignote s'il y a un appel manqué ou un nouvel e-mail, et s'allume fixement pendant le chargement.	18 Appareil photo orienté vers l'arrière (P42) Prend des photos ou filme.
14	Capteur de lumière/Capteur de proximité Capteur permettant de détecter la luminosité ambiante et de régler automatiquement la luminosité de l'écran, et d'éviter également une mauvaise manipulation de l'écran tactile pendant un appel. Ne couvrez pas la zone du capteur avec votre main et ne collez pas d'étiquette par-dessus cela pourrait l'empêcher de fonctionner correctement.	19 Logement de la carte microSIM (P10) Introduisez une carte microSIM.
15	Écran d'affichage (P18) A la fonction d'un écran tactile. Utilisez-le en le touchant directement avec vos doigts.	20 Logement de la carte microSD (P11) Introduisez une carte microSD.
16	Écouteurs Sert à entendre la voix de l'appelant.	21 Plaque nominative Plaque nominative escamotable. Contient certaines informations comme le numéro d'identification mobile.
		22 Micro du téléphone/Microphone (P40, 132) Enregistre le son pendant que vous filmez et retransmet votre voix lorsque vous parlez.

■ A propos du numéro d'identification mobile

Cet appareil possède un numéro d'identification mobile spécifique ^(A).
Le numéro d'identification mobile peut être contrôlé ainsi.

Pour vérifier le numéro à l'écran:

- 1 À partir de l'écran d'accueil → [] → [].
- 2 [À propos du téléphone] → [État] → contrôlez l'option [IMEI].

Pour vérifier le numéro en contrôlant la plaque nominative:

- 1 Ouvrez le cache du logement de la carte.
- 2 Retirez le plateau de la carte microSIM.
- 3 Tirez la plaque nominative vers vous.
 - Faites attention car la plaque nominative peut être endommagée si elle est retirée trop brusquement.

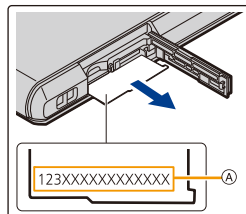

Casque téléphonique stéréo

Vous pouvez utiliser des écouteurs pour écouter de la musique ou en regardant des vidéos.

Si les écouteurs possèdent un micro, vous pouvez également les utiliser pour parler au téléphone.

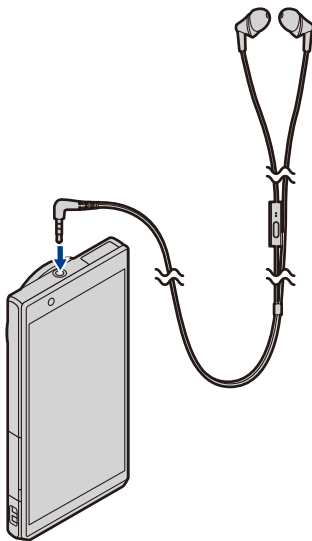

- Vérifiez que la prise des écouteurs est correctement branchée dans la prise de l'écouteur.

Insertion/retrait de la carte microSIM (en option)

Une carte microSIM est un circuit intégré qui stocke les numéros de téléphone du client ainsi que d'autres informations.

Les appels et les messages (SMS) ne peuvent être ni envoyés ni reçus si aucune carte microSIM n'est présente.

Si vous avez inséré/retiré la carte microSIM, ne touchez pas ou n'endommagez pas délibérément les bornes IC.

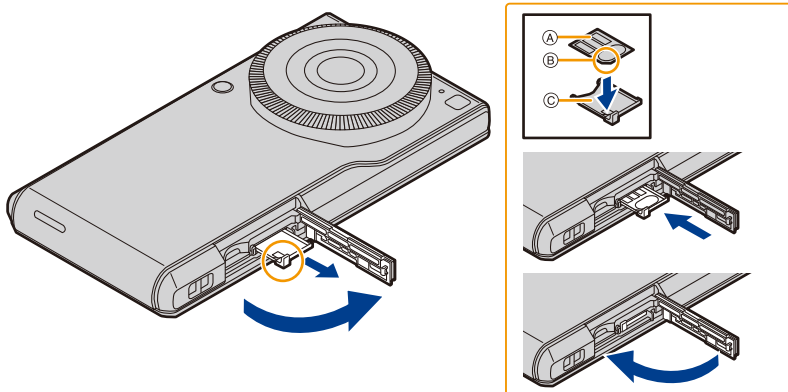

- 1** Ouvrez le cache du logement de la carte en mettant le côté de la bague de commande de cet appareil vers le haut.
- 2** Tenez les accroches du plateau du bout des doigts et retirez le plateau horizontalement.
- 3** Placez la carte microSIM dans le plateau **C** avec le côté IC **A** vers le haut.
 - Notez la position de l'encoche **B** sur la carte microSIM et installez cette dernière dans la bonne direction.
- 4** Vérifiez l'orientation de cet appareil et insérez le plateau horizontalement dans le logement de la carte microSIM.
- 5** Fermez le cache du logement de la carte.

■ Retrait de la carte microSIM

- 1** Ouvrez le cache du logement de la carte en mettant le côté de la bague de commande de cet appareil vers le haut.
- 2** Tenez les accroches du plateau du bout des doigts, retirez le plateau horizontalement et retirez la carte microSIM.
- 3** Vérifiez l'orientation de cet appareil et insérez le plateau horizontalement dans le logement de la carte microSIM.
- 4** Fermez le cache du logement de la carte.



- Conservez la carte microSIM hors de portée des enfants pour éviter qu'ils puissent l'avaler.
- Conservez le tiroir de la carte microSIM hors de portée des enfants pour éviter qu'ils puissent l'avaler.

À propos de la mémoire interne/carte microSD (en option)

À propos de la mémoire interne

- **Taille de la mémoire:** Environ 10 Go
- Le temps d'accès à la mémoire interne peut être plus long que le temps d'accès à la carte microSD.
- Vous pouvez copier les photos enregistrées sur une carte microSD. (P126)

À propos des cartes microSD qui peuvent être utilisées avec cet appareil

Les cartes microSD conformes à la norme SD suivantes peuvent être utilisées avec cet appareil.





(Ces cartes sont appelées **carte microSD** dans le texte.)

Carte mémoire microSD (64 Mo à 2 Go)	<ul style="list-style-type: none"> • Les cartes mémoire microSDHC et les cartes mémoire microSDXC ne peuvent être utilisées qu'avec des dispositifs compatibles. • Contrôlez que le PC et les autres équipements sont compatibles lorsque vous utilisez les cartes mémoire microSDXC. • Consultez le fabricant correspondant, la capacité et les dernières informations sur la compatibilité en visitant le site d'assistance suivant http://panasonic.jp/support/global/cs/dsc/ (Ce site est uniquement en anglais.) Veuillez noter que ceci ne garantit pas la compatibilité de toutes les commandes. • Un message peut apparaître vous demandant de formater la carte microSD pendant la connexion avec un autre dispositif, mais ne formatez pas.
Carte mémoire microSDHC (4 Go à 32 Go)	
Carte mémoire microSDXC (64 Go à 128 Go)	

■ A propos de l'enregistrement d'un film et de la classe de vitesse SD

En fonction de la [Qualité enr.] (P48) du film, la carte microSD nécessaire est différente. Utilisez une carte microSD répondant à l'indice suivant de la classe de vitesse SD.

- La classe de vitesse SD est une norme de vitesse d'écriture en continu. Vérifiez-la à l'aide de l'étiquette présente sur la carte microSD, etc.
- La classe de vitesse SD représente le niveau de performances des cartes microSD. La classe de vitesse SD ne sert pas de garantie de performance pour toutes les opérations.

[Qualité enr.]	Classe de vitesse SD	Exemple d'étiquette
FHD/HD/VGA/1:1	Classe 4 ou plus élevée	CLASS  
4K	Classe 10	CLASS  

- Les données de la mémoire interne ou de la carte microSD peuvent être endommagées ou perdues à cause des ondes électromagnétiques, de l'électricité statique, ou d'une panne de cet appareil ou de la carte microSD. Nous vous recommandons de sauvegarder les données importantes sur un ordinateur, etc.
- Conservez la carte microSD hors de portée des enfants pour éviter qu'ils puissent l'avaler.

Nombre approximatif d'images enregistrables et durée d'enregistrement disponible

■ Nombre d'images enregistrables

- [9999+] est affiché s'il y a plus de 10000 images restantes.

Format [3:2], Qualité [sRGB]

[Format imag]	8 Go	32 Go	64 Go	128 Go
L (20M)	720	2910	5790	11600
M (10M)	1310	5310	10570	21190
S (5M)	2290	9250	18020	36100
XS (2.5M)	6010	24300	48660	97480

Format [3:2], Qualité [RAW]

[Format imag]	8 Go	32 Go	64 Go	128 Go
L (20M)	220	920	1840	3690
M (10M)	260	1070	2150	4310
S (5M)	290	1170	2350	4700
XS (2.5M)	310	1270	2540	5100

■ Durée d'enregistrement disponible (En enregistrant des films)

- "h" est l'abréviation de heure, "m" de minute et "s" de seconde.
- La durée enregistrable est la durée totale de tous les films qui ont été enregistrés.

[Qualité enr.]	8 Go	32 Go	64 Go	128 Go
[4K 15p]	20m58s	1h24m39s	2h49m30s	5h39m36s
[FHD 30p]	52m09s	3h30m35s	7h01m41s	14h04m49s
[HD 30p]	1h43m28s	6h57m44s	13h56m28s	27h55m49s
[VGA 30p]	4h12m27s	16h59m17s	34h01m00s	68h09m04s
[1:1 30p]	4h12m27s	16h59m17s	34h01m00s	68h09m04s

- La durée enregistrable sans interruption maximale d'un film est de 29 minutes et 59 secondes, ce qui équivaut à un fichier d'environ 4 Go.

Vous pouvez contrôler la durée enregistrable à l'écran. (Avec [4K 15p]/[FHD 30p], la taille du fichier est plus grande, ce qui fait que la durée enregistrable sera plus courte que 29 minutes et 59 secondes)



- Le nombre d'images enregistrables et le temps d'enregistrement disponible sont approximatifs. (Ceci change en fonction des conditions d'enregistrement et du type de la carte microSD.)
- Le nombre d'images enregistrables et la durée d'enregistrement disponible varient selon les sujets.
- La durée d'enregistrement maximale disponible sans interruption s'affiche à l'écran.

Insertion/retrait de la carte microSD

- 1 Ouvrez le logement de la carte, assurez-vous que les connecteurs de la carte microSD sont dirigés vers le bas, et introduisez-la fermement dans la bonne direction jusqu'à entendre un "clic".

(A) Ne touchez pas les connecteurs de la carte microSD.

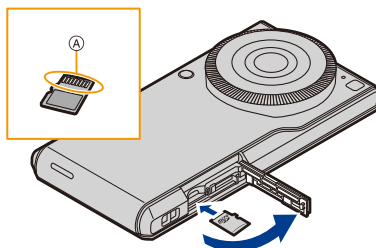

- 2 Fermez le cache du logement de la carte.

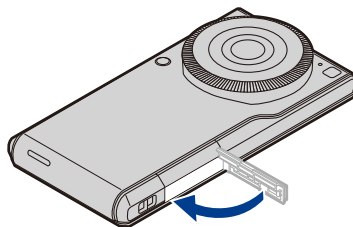

■ Retrait de la carte microSD

Poussez la carte microSD jusqu'à ce que vous entendiez un "clic" puis retirez-la sans la plier.

Chargement

- La batterie n'est pas chargée lorsque cet appareil est vendu. Chargez la batterie avant utilisation.

Chargez avec un adaptateur secteur

Branchez l'appareil et l'adaptateur secteur pour le charger.

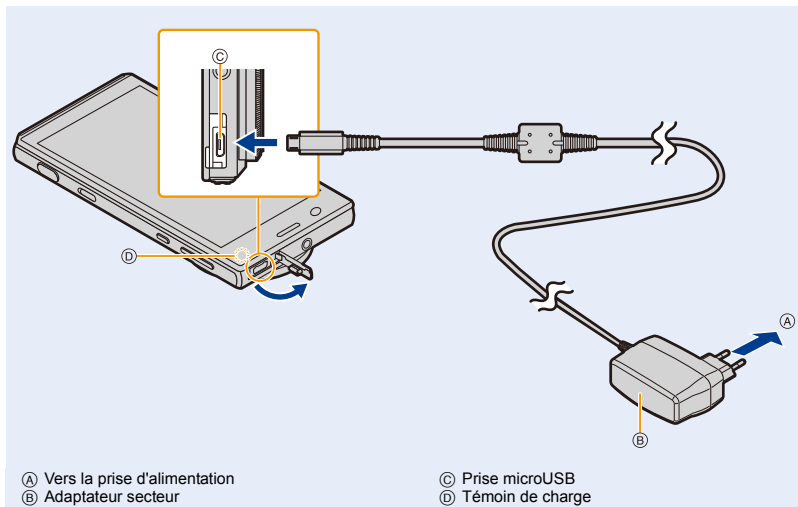

1 Ouvrez le cache de la prise microUSB, vérifiez le sens du câble de l'adaptateur secteur, puis introduisez-le dans la prise microUSB.

2 Branchez la fiche de l'adaptateur secteur à la prise électrique.

Lorsque le chargement est terminé

1 Débranchez la fiche de l'adaptateur secteur de la prise électrique.

2 Débranchez le câble de l'adaptateur secteur de l'appareil.

- L'appareil et l'adaptateur secteur chauffent pendant le chargement, mais cela n'est pas un mauvais fonctionnement.
- La forme de la fiche de l'adaptateur secteur et de la prise électrique murale peut être différente en fonction du pays/région.
- N'utilisez pas d'adaptateurs secteurs autres que celui fourni.
- Ne laissez aucun élément métallique (comme des pinces) près des bornes de contact de la prise d'alimentation. Dans le cas contraire, un feu et/ou un choc électrique peuvent être causés par un court-circuit ou par la chaleur générée.

A propos du témoin de chargement

Allumé: Chargement.

Éteint: Le chargement est terminé.

- Lorsque vous démarrez le chargement d'une batterie vide, le témoin de chargement peut clignoter. Il ne s'agit pas d'un dysfonctionnement. Le témoin de chargement arrête de clignoter et devient fixe lorsque la batterie se sera un peu rechargée.

Durée de chargement

Durée de chargement	Env. 150 min
---------------------	--------------

- Durée de chargement approximative lorsque la batterie est complètement déchargée et que l'appareil est éteint.

La durée de chargement est plus longue si, pendant ce temps, l'appareil est en marche.

Lorsque la charge de la batterie s'affaiblit (notification de charge)

Si le niveau de charge de la batterie descend en dessous de 15%, un message s'affichera pour vous indiquer que la batterie est faible et qu'il faut charger l'appareil. Si la batterie est déchargée, un message s'affichera pour vous indiquer que la batterie est épuisée et que l'appareil va s'éteindre.

Durée approximative de fonctionnement et nombre d'images enregistrables

- La durée pendant laquelle vous pouvez utiliser l'appareil change en fonction de la manière dont il est utilisé et l'environnement de son utilisation.

Enregistrement de photos (Par la norme CIPA dans le Mode du programme EA)

Nombre d'images enregistrables	Env. 300 images
Durée d'enregistrement	Env. 150 min

Conditions des prises de vues établies par la CIPA

- CIPA est l'acronyme de [Camera & Imaging Products Association].
- Température: 23 °C/Humidité: 50%RH lorsque l'affichage est allumé.
- Utilisation de la carte mémoire microSDHC de marque Panasonic.
- Démarrage de l'application appareil-photo et enregistrement 30 secondes après la mise en marche de cet appareil.
- **Prise de vue une fois toutes les 30 secondes** en utilisant le flash une fois sur deux.
- Éteindre cette application appareil-photo tous les 10 enregistrements et la laisser jusqu'à ce que la température de l'appareil baisse.

Le nombre d'images enregistrables change selon la durée de l'intervalle des enregistrements. Si la durée de l'intervalle des enregistrements devient plus longue, le nombre d'images enregistrables diminue.

[Par exemple, si vous avez pris une photo toutes les deux minutes, alors le nombre d'image sera réduit d'environ un quart du nombre d'image donné ci-dessus (basé sur une photo prise toutes les 30 secondes).]

Enregistrement de films

(Enregistrement avec la qualité de photo paramétrée sur [FHD 30p])

Durée d'enregistrement	Env. 130 min
Durée enregistrable réelle	Env. 90 min

- La durée enregistrable sans interruption maximale d'un film est de 29 minutes et 59 secondes, ce qui équivaut à un fichier d'environ 4 Go.
Vous pouvez contrôler la durée enregistrable à l'écran. (Avec [4K 15p]/[FHD 30p], la taille du fichier est plus grande, ce qui fait que la durée enregistrable sera plus courte que 29 minutes et 59 secondes)
- Ces durées concernent une température ambiante de 23 °C et un taux d'humidité de 50%RH.
Veuillez prendre note que ces durées sont approximatives.
- La durée enregistrable réelle est la durée d'enregistrement possible en prenant compte des démarrages/arrêts répétés des fonctions de l'appareil photo et de l'enregistrement.

Mise en marche/arrêt de l'appareil

Mettez en marche l'appareil en appuyant sur [⏻] pendant 2 secondes ou plus.

- L'écran de verrouillage s'affichera après un court instant. (P17)
- L'écran des paramètres par défaut s'affiche lorsque vous mettez en marche l'appareil pour la première fois. (P17)
- Appuyez sur [⏻] pour passer en mode veille ou le quitter, lorsque l'appareil est en marche.

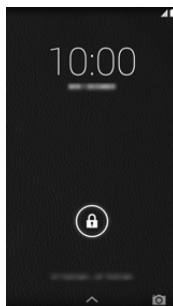

■ Pour éteindre l'appareil

Appuyez sur [⏻] pendant 1 seconde ou plus → [Éteindre] → [OK].

■ Pour redémarrer

Appuyez sur [⏻] pendant 1 seconde ou plus → [Redémarrer] → [OK].

Paramètres par défaut d'Android™

La première fois que vous mettez en marche l'appareil après son achat, suivez les instructions à l'écran et configurez la langue ainsi que les paramètres Wi-Fi®.

1 Sélectionnez la langue → [▶].

2 Suivez les instructions à l'écran pour configurer différents paramètres.

3 Après la configuration des différents paramètres, lisez la description sur les informations de diagnostic → [Refuser]/[Autoriser].

- Les informations concernant l'état du terminal et les informations requises pour la résolution sont envoyées au fabricant c.à.d. durant la mise à jour du système ou lorsqu'une erreur se produit. Ces informations sont uniquement utilisées dans le but d'améliorer la qualité et les services. Des frais de communication peuvent être engagés lors de l'envoi des données.
- Le tutoriel s'affiche lorsque la configuration par défaut est terminée. Vérifiez les détails à l'écran, puis tapotez sur [OK].

- L'appareil réglera automatiquement la date et l'heure à partir du réseau, cependant, en fonction de l'environnement qu'utilise l'appareil, celles-ci pourraient ne pas être exactes. Dans ce cas, réglez manuellement la date et l'heure. (P29)

Déverrouillez l'écran

Faites glisser [🔒] jusqu'au guide (ligne blanche sur la circonférence extérieure) (A).

- Si les paramètres du [Verrouillage de l'écran] n'ont pas été changés, utilisez la méthode configurée pour déverrouiller.

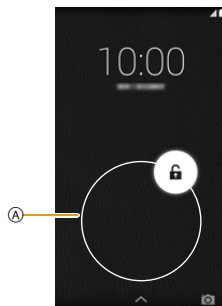

2. Commandes de base

Utilisation de l'écran tactile

L'appareil possède un écran tactile, que vous pouvez actionner en le touchant directement avec vos doigts.

- Décollez la feuille sur l'écran tactile lors de la première utilisation après l'achat.
- L'écran tactile est conçu pour être effleuré avec un doigt.
N'appuyez pas trop fort avec votre doigt sur l'écran tactile et n'appuyez pas d'objets pointus (barrettes/stylo à bille/broches etc.) dessus.
- L'écran tactile pourrait ne pas fonctionner même s'il est touché dans les cas suivants. Veuillez noter que cela peut également être causé par une commande incorrecte.
 - Utilisation en portant des gants
 - Utilisation avec le bout de vos doigts
 - Utilisation avec des objets étrangers présents sur la surface de commande
 - Utilisation avec une feuille de protection, d'étanchéité, etc. collée sur la surface
 - Utilisation avec l'écran tactile mouillé
 - Utilisation avec vos doigts mouillés par de la sueur ou de l'eau

Tapotement

Tapotez une fois sur un élément, ou une icône, pour le sélectionner.



Double-tapotement

Tapotez rapidement deux fois sur l'écran tactile lorsque vous désirez faire un zoom avant ou arrière sur les pages web, etc.



Appui prolongé

Appuyez quelques instants votre doigt sur un élément ou une icône.

Effectuez ceci pour afficher un menu contextuel.



Balayage

Effleurer rapidement l'écran tactile avec votre doigt fera défiler vers l'avant ou l'arrière les nombreuses photos.

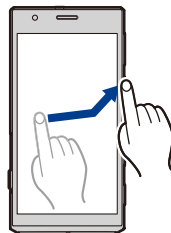

Glissement

Appuyez sur un élément, ou une icône, et faites-le glisser.



Défilement

Faites glisser votre doigt sur tout l'écran pour faire défiler le reste de l'affichage.



Pincement

Lorsque vous affichez une page web ou une photo, touchez l'écran avec deux doigts en les écartant pour effectuer un zoom avant (étirement), ou en les rapprochant pour effectuer un zoom arrière (pincement).

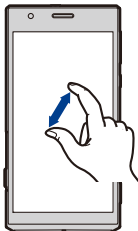

 • Les commandes peuvent être différentes ou peuvent ne pas être disponibles en fonction de l'appli utilisée.

Basculement de l'affichage de l'écran entre les modes portrait et paysage

L'appareil fait basculer l'écran entre le mode portrait et le mode paysage en fonction de l'orientation et du déplacement de l'appareil détecté par son capteur de mouvement.

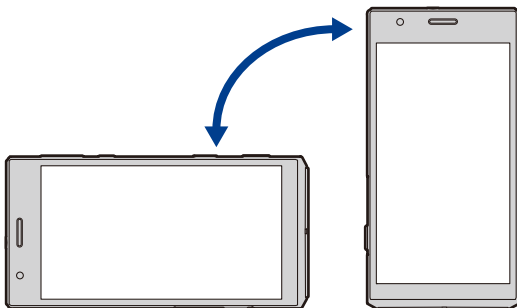

- L'affichage de l'écran pourrait ne pas basculer en fonction de l'appli en cours d'utilisation ou d'autres raisons.

Écran d'accueil

L'écran d'accueil est l'écran principal pour le lancement des applis.

Tapoter sur [🏠] lorsqu'un autre écran est affiché fera réapparaître l'écran d'accueil.

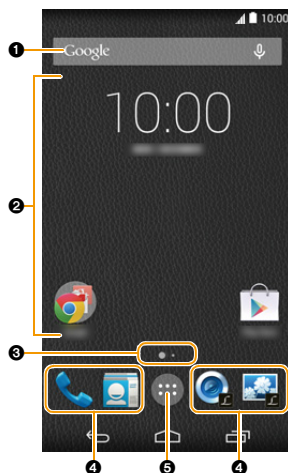

- 1 Recherche Google™
- 2 Zone d'ajout des raccourcis, widgets et dossiers.
- 3 Affiche la page en cours si l'écran d'accueil possède plusieurs pages.
La page peut être changée en balayant horizontalement l'écran.
- 4 Raccourcis et dossiers fréquemment utilisés
Faites glisser les raccourcis fréquemment utilisés pour les ranger ici.
- 5 Affiche la liste des applis. (P27)

Commandes de l'écran d'accueil

Lancement d'une appli

Tapotez sur l'icône de l'appli.

Déplacement d'un élément de l'écran d'accueil

- 1 Faites un appui prolongé sur l'élément.
- 2 Faites glisser l'élément à l'endroit désiré.
 - Faire glisser un élément sur le bord de l'écran fait apparaître la page suivante.

Ajout d'un widget à l'écran d'accueil

- 1 Faites un appui prolongé sur une partie vide de l'arrière-plan → [].
- 2 Faites un appui prolongé sur le widget que vous désirez ajouter.
- 3 Faites glisser l'élément à l'endroit désiré.

Ajout d'un raccourci à l'écran d'accueil

- 1 Tapotez sur [].
- 2 Faites un appui prolongé sur l'appli que vous désirez ajouter.
- 3 Faites glisser l'élément à l'endroit désiré.

Création d'un dossier

- 1 Faites un appui prolongé sur l'élément.
- 2 Faites-le glisser sur un autre élément.

Pour renommer un dossier

- 1 Tapotez sur le raccourci du dossier.
- 2 Tapotez sur le nom du dossier → Saisissez le nom du dossier.
 - Le nom du nouveau dossier créé est [Dossier sans nom].

Suppression d'un élément de l'écran d'accueil

- 1 Faites un appui prolongé sur l'élément.
- 2 Faites glisser l'élément et déposez-le sur [Supprimer].

Changement du fond d'écran de l'écran d'accueil

- 1 Faites un appui prolongé sur une partie vide de l'arrière-plan → [].
- 2 Sélectionnez le fond d'écran désiré.
- 3 Tapotez sur [Définir comme fond d'écran].

Barre de notification

La barre d'état affiche les icônes qui vous permettent de connaître l'état de l'appareil et les icônes de notification.

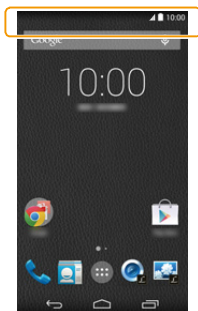

Barre de notification

Liste des icônes d'état principales

	Force du signal réseau		Mode avion activé
	Itinérance		Bluetooth® activé
	Réseau GPRS disponible		Le dispositif Bluetooth est connecté
	Réseau EDGE disponible		Aucune carte microSIM présente
	Réseau 3G disponible		Connecté au réseau Wi-Fi
	Réseau LTE disponible		Mode vibreur activé
	Paquet haut débit disponible		Mode muet activé
	Niveau de la batterie		Alarme activée
	La batterie est en charge		Le microphone est en sourdine
	GPS activé		Haut-parleur activé

Liste des icônes de notification principales

	Nouveau courrier Gmail™ reçu		Message d'erreur
	Nouvel e-mail reçu		Appel manqué
	Nouveau SMS reçu		Appel en cours
	Nouveau message vocal reçu		Appel en attente
	Synchronisation des données		Téléchargement des données
	Un réseau sans fil ouvert (non sécurisé) est disponible		Envoi de données
	Notification de Google Play™		

- En fonction de l'appli utilisée, la barre de notification peut disparaître s'il n'y a aucune entrée pendant un certain temps. Tapoter sur l'écran fait apparaître la barre de notification.

Panneau des notifications/Menu Rapide

Panneau des notifications

Le panneau des notifications vous permet de contrôler les notifications comme les appels manqués et l'arrivée d'un nouvel e-mail.

Faites glisser la barre de notification vers le bas.

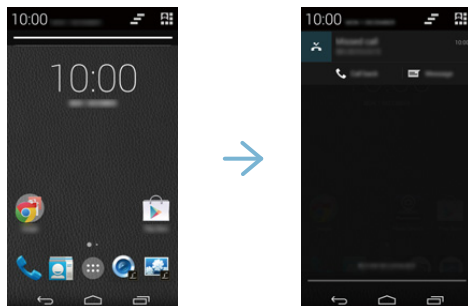

Menu rapide

Plusieurs paramètres peuvent être changés et le profil vérifié à partir du menu rapide.

1 Tapotez sur [📱] dans le panneau des notifications.

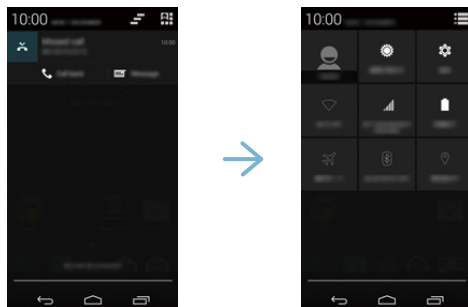

2 Tapotez sur chaque paramètre.

- Tapoter sur [📱] dans le menu rapide fait réapparaître le panneau des notifications.

Icônes de commande

Les icônes de commande s'affichent en bas de l'écran.

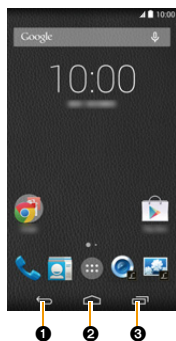

- ❶ Retour sur l'écran précédent.
- ❷ Affiche l'écran d'accueil.
- ❸ Affiche les vignettes des applis récemment utilisées.
Tapoter sur une vignette lance l'appli concernée.

- Tapotez sur [X] pendant que la vignette est affichée pour effacer l'appli la plus récemment utilisée.

- En fonction de l'appli utilisée, les icônes de commande peuvent disparaître s'il n'y a aucune entrée pendant un certain temps.
Tapoter sur l'écran fait apparaître les icônes de commande.
- Sur l'écran des applis de l'appareil photo, les icônes de commande s'affichent en balayant l'écran de droite à gauche.

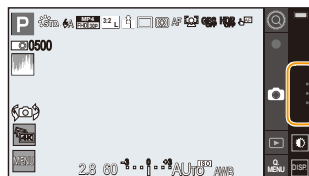

Utilisation des applis

Lancement d'une appli

- 1 À partir de l'écran d'accueil → [].
- 2 Tapotez sur l'appli que vous désirez lancer.

Quittez l'appli

Tapotez sur [].

- L'appli peut se mettre en pause ou tourner en arrière-plan en fonction de ses caractéristiques.

Affiche le menu des options de l'appli

Tapotez sur [] lorsque l'appli est en marche.

- Les commandes peuvent être différentes ou le menu des options peut ne pas être disponible en fonction de l'appli.

Liste des applis

	[Appareil photo]	Consultez la P39 pour plus de détails.
	Google Agenda™	Consultez la P161 pour plus de détails.
	[Galerie]	Consultez la P124 pour plus de détails.
	[Téléchargements]	Affichez les fichiers téléchargés.
	Google Drive™	Consultez la P156 pour plus de détails.
	Google Hangouts™	Consultez la P146 pour plus de détails.
	Google Maps™	Consultez la P155 pour plus de détails.
	[E-mail]	Consultez la P142 pour plus de détails.
	Google Recherche vocale™	Recherchez des informations sur les applis ou sur les pages web de l'appareil à l'aide de votre voix.
	[Horloge]	Affichez l'heure, ou bien utilisez l'alarme ou le retardateur.
	[Photos]	Affichez les photos ou les films que vous avez pris.
	[Paramètres]	Consultez la P179 pour plus de détails.
	[Calculatrice]	Utilisez les quatre fonctions de calcul.
	[Téléphone]	Consultez la P132 pour plus de détails.
	[Contacts]	Consultez la P138 pour plus de détails.
	Google Chrome™	Consultez la P148 pour plus de détails.
	Google Earth™	Parcourez les photos satellite du mode entier.
	[Gmail]	Consultez la P145 pour plus de détails.
	Recherche Google™	Recherchez des informations sur les applis ou sur les pages web de l'appareil.
	Google+™	Partagez des mises à jour et des photos avec d'autres utilisateurs, ou utilisez [Hangouts] pour communiquer avec eux.
	Paramètres Google™	Configurez plusieurs services Google™.
	Google Keep™	Consultez la P158 pour plus de détails.
	[Photo Search]	Consultez la P129 pour plus de détails.
	Google Play Jeux™	Jouez aux jeux du Play Store.
	Google Play Kiosque™	Consultez les nouvelles de Play Newsstand.
	Google Play™ Store	Consultez la P164 pour plus de détails.
	Google Play Livres™	Achetez des e-books sur le Play Store, et visitez Play Books.
	Google Play Musique™	Consultez la P152 pour plus de détails.
	Google Play Films™	Achetez des vidéos et des programmes TV sur le Play Store, et visitez Play Movies.
	YouTube™	Consultez la P163 pour plus de détails.
	[4K Pre-Burst]	Consultez la P50 pour plus de détails.
	[4K PhotoCapture]	Consultez la P127 pour plus de détails.

- La liste des applis s'étend sur plusieurs pages. La page peut être changée en balayant horizontalement l'écran.
- Les mises à jour du firmware peuvent ajouter des applis supplémentaires et changer les méthodes de commande ainsi que l'affichage des écrans des applis déjà installées sur l'appareil sans avertissement.

Saisie d'un texte

Le clavier s'affiche automatiquement lorsque vous tapotez sur le champ de saisie de texte.

- Le clavier peut être différent, ou le texte et les symboles pouvant être saisis sont limités en fonction de l'appli utilisée, de la langue ou du champ de saisie de texte sélectionné.

Sélectionnez la méthode de saisie

La méthode de saisie peut être choisie en fonction de la langue utilisée.

- À partir de l'écran d'accueil → [⋮] → [⚙️].
- [Langue et saisie] → [Par défaut].
- Sélectionnez la méthode de saisie à utiliser.

Utilisation du clavier Google

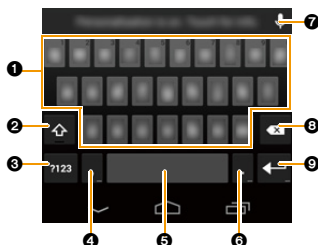

- Tapotez pour saisir le texte.
- Tapotez pour changer la casse du caractère.
Tapotez deux fois pour activer les majuscules.
- Tapotez pour commuter le type de texte saisi.
- Tapotez pour saisir le texte.
Effectuez un appui prolongé pour configurer les options de saisie.
- Tapotez pour saisir une espace.
- Tapotez pour saisir le texte.
Faites un appui prolongé pour saisir des symboles.
- Tapotez sur et utilisez la saisie vocale.
- Supprimez le caractère avant le curseur.
- Tapotez pour saisir un retour à la ligne.
Faites un appui prolongé pour saisir des pictogrammes.

Paramètres de base

Réglage de la date et de l'heure

■ Réglez la date, l'heure et la zone horaire

- 1 À partir de l'écran d'accueil → [⋮] → [⚙️].
- 2 Tapotez sur [Date et heure].
- 3 Pour régler automatiquement la date et l'heure
Cochez les cases [Date/Heure automatique] et [Fuseau horaire automatique].
 - Ceci termine la configuration.

Pour régler manuellement la date et l'heure
Décochez les cases [Date/Heure automatique] et [Fuseau horaire automatique], puis poursuivez à l'étape suivante.
- 4 [Définir la date] → définissez la date → [OK].
- 5 [Définir l'heure] → définissez l'heure → [OK].
- 6 [Définir le fuseau horaire] → sélectionnez le fuseau horaire.



- Si la date et l'heure ne sont pas exactes, réglez-les manuellement.
- Si l'heure réglée n'est pas exacte, certaines applis pourraient ne pas fonctionner correctement.

■ Permuter entre le format d'affichage 12 heures et le format d'affichage 24 heures

- 1 À partir de l'écran d'accueil → [⋮] → [⚙️].
- 2 [Date et heure] → activez/désactivez [Utiliser le format 24 h].

Paramètres son, vibreur



Réglez le volume

- 1 À partir de l'écran d'accueil →  → .
- 2 [Son] → [Volume] → faites glisser la barre coulissante vers la gauche ou la droite pour régler le son → [OK].
 - Le volume de la sonnerie peut également être réglé en appuyant sur []/[].



Changez la sonnerie des appels téléphoniques

- 1 À partir de l'écran d'accueil →  → .
- 2 [Son] → [Sonnerie du téléphone] → sélectionnez la sonnerie désirée → [OK].

Activez/désactivez le vibreur pour les appels entrants



- 1 À partir de l'écran d'accueil →  → .
- 2 [Son] → cochez/décochez la case [Vibreur quand téléphone sonne].

Activez/désactivez la tonalité des touches



- 1 À partir de l'écran d'accueil →  → .
- 2 [Son] → cochez/décochez la case [Sons des touches].







- La tonalité des touches est désactivée lorsque l'appareil photo est en cours d'utilisation, même si [Sons des touches] est sélectionné.

Activez/désactivez le retour tactile



- 1 À partir de l'écran d'accueil →  → .
- 2 [Son] → cochez/décochez la case [Vibrer au toucher].





Sélectionnez le mode vibreur

Appuyez sur [] pendant 1 seconde ou plus → .

- Ceci peut également être réglé en appuyant plusieurs fois sur [] ou en appuyant sur [] en mode muet.
- Pour annuler, appuyez sur [] pendant 1 seconde ou plus puis tapotez sur [] ou [], ou bien appuyez sur []/[].

Sélectionnez le mode muet

Appuyez sur [] pendant 1 seconde ou plus → .

- Ceci peut également être réglé en appuyant plusieurs fois sur [].
- Pour annuler, appuyez sur [] pendant 1 seconde ou plus puis tapotez sur [] ou [], ou bien appuyez sur [].

Paramètres de l'écran

Changez la langue de l'affichage

- 1 À partir de l'écran d'accueil → [⋮] → [⚙️].
- 2 [Langue et saisie] → [Langue] → sélectionnez la langue désirée.

Change la luminosité de l'écran

- 1 À partir de l'écran d'accueil → [⋮] → [⚙️].
- 2 [Affichage] → [Luminosité] → faites glisser la barre coulissante vers la gauche ou la droite pour régler la luminosité.
 - Tapoter sur [AUTO] règle automatiquement la luminosité de l'écran pour qu'il s'adapte à la clarté environnante.

- Augmenter la luminosité de l'écran fait diminuer les performances de la batterie.

Définissez la durée au bout de laquelle l'appareil passe en mode veille

Définissez la durée au bout de laquelle l'appareil passe automatiquement en mode veille lorsqu'aucune action n'est effectuée.

- 1 À partir de l'écran d'accueil → [⋮] → [⚙️].
- 2 [Affichage] → [Veille] → sélectionnez la durée.

- Appuyez sur [🔌] pour passer en mode veille indépendamment de la durée définie.

Configuration du compte

Ajoutez un compte

Ajouter un compte vous permet de synchroniser des données avec des services comme Google.

- Configurer un compte Google permet de télécharger les applis du Play Store, et permet de mettre à jour différents types de données.
La configuration d'un compte Google est recommandée.

- 1 À partir de l'écran d'accueil → [⋮] → [⚙️].
- 2 [Ajouter un compte] → tapotez sur les services à ajouter.
 - Suivez les instructions à l'écran et saisissez les informations du compte.

Activez/désactivez la synchronisation des données

La synchronisation des différentes données peut être activée/désactivée pour chaque compte.

- 1 À partir de l'écran d'accueil → [⋮] → [⚙️].
- 2 Tapotez sur les services du compte.
 - Vous devez tapoter de nouveau sur le compte en fonction du service.
- 3 Cochez/décochez la case pour chaque type de données.

3. Connexion aux réseaux

Connexion aux réseaux mobiles

Les réseaux 2G/3G/LTE peuvent être utilisés pour accéder aux e-mails, aux messages et à Internet.

Avec la plupart des opérateurs de réseau mobile, la connexion se configure automatiquement lorsque la carte microSIM est mise en place.

Si la connexion ne se configure pas automatiquement, un point d'accès doit être configuré manuellement.

Vérifiez auprès de l'opérateur de réseau mobile avec lequel vous avez signé un contrat téléphonique pour connaître les informations nécessaires pour paramétrer les points d'accès.

Configurez le point d'accès

- 1 À partir de l'écran d'accueil → [⋮] → [⚙️].
- 2 [Plus...] → [Réseaux mobiles] → [Noms des points d'accès] → [+].
- 3 [Nom] → saisissez le nom pour les nouveaux paramètres → [OK].
- 4 [APN] → saisissez le nom du point d'accès → [OK].
- 5 Saisissez les autres informations requises.
 - Les détails à saisir sont différents en fonction de votre opérateur de réseau mobile.
- 6 [⋮] → [Enregistrer].

Vérifiez le point d'accès en cours

- 1 À partir de l'écran d'accueil → [⋮] → [⚙️].
- 2 [Plus...] → [Réseaux mobiles] → [Noms des points d'accès].
 - Si plusieurs points d'accès sont configurés, celui qui est connecté sera indiqué.

Pour configurer en détail le réseau mobile

Désactivation des connexions au réseau mobile

Désactivez la connexion au réseau 2G/3G/LTE.

Ceci est utilisé pour éviter de télécharger ou de synchroniser involontairement.

- Les paramètres du réseau Wi-Fi ne seront pas modifiés.

- 1 À partir de l'écran d'accueil → [] → [].
- 2 [Plus...] → [Réseaux mobiles].
- 3 Décochez la case [Données activées].



Pour configurer l'itinérance des données

Lorsque l'itinérance des données est activée, vous pouvez utiliser le réseau d'un autre opérateur de réseau mobile pour la connexion aux données même si vous êtes hors de portée du réseau de votre opérateur.

Pour avoir plus de détails, contactez votre opérateur de réseau mobile.

- Des frais d'itinérance seront engagés.

Certaines applis peuvent utiliser la connexion aux données sans vous en avertir.

- 1 À partir de l'écran d'accueil → [] → [].
- 2 [Plus...] → [Réseaux mobiles].
- 3 Cochez la case [Itinérance des données].



Configurez le type de réseau prioritaire

- 1 À partir de l'écran d'accueil → [] → [].
- 2 [Plus...] → [Réseaux mobiles] → [Type de réseau préféré] → sélectionnez l'élément.



Pour sélectionner manuellement un opérateur de réseau mobile

Vous pouvez sélectionner et vous connecter à un opérateur de réseau mobile spécifique tout en étant à l'extérieur ou en déplacement.

Si un opérateur de réseau mobile est sélectionné manuellement, l'appareil ne se connectera pas aux autres opérateurs de réseau mobile si vous trouvez hors de portée de l'opérateur de réseau mobile sélectionné.

- 1 À partir de l'écran d'accueil → [] → [].
- 2 [Plus...] → [Réseaux mobiles] → [Opérateurs de réseau].
 - L'appareil commence la recherche des réseaux. Veuillez patienter.
- 3 Sélectionnez un réseau.
 - Tapez sur [Rechercher les réseaux] pour effectuer une nouvelle recherche de réseaux.

Pour sélectionner automatiquement un opérateur de réseau mobile

- 1 À partir de l'écran d'accueil → [] → [].
- 2 [Plus...] → [Réseaux mobiles] → [Opérateurs de réseau].
 - L'appareil commence la recherche des réseaux. Veuillez patienter.
- 3 Tapez [Sélectionner automatiquement].

Connexion aux réseaux Wi-Fi®

Cet appareil est compatible avec les réseaux Wi-Fi.

Vous pouvez utiliser votre e-mail et Internet avec les services LAN sans fil.

Activez la fonction Wi-Fi

1 À partir de l'écran d'accueil → [⋮] → [⚙️].

2 Activez le [Wi-Fi].

- [📶] s'affiche dans la barre de notification si les paramètres de connexion ont déjà été établis.

- Lorsque le Wi-Fi est actif, la connexion Wi-Fi est prioritaire même si une connexion au réseau mobile est active.
- Lorsque le Wi-Fi est désactivé, l'appareil passe automatiquement sur la connexion au réseau mobile.

Connexion au réseau Wi-Fi

1 À partir de l'écran d'accueil → [⋮] → [⚙️].

2 Tapotez sur [Wi-Fi].

- La liste des réseaux Wi-Fi détectés s'affiche.

3 Sélectionnez un réseau Wi-Fi.

- Si un réseau Wi-Fi sécurisé est sélectionné, saisissez le mot de passe et tapotez sur [Se connecter].
- Si le réseau Wi-Fi désiré ne s'affiche pas, ajoutez le réseau Wi-Fi manuellement. (P35)

- Une fois que vous vous êtes connecté à un réseau Wi-Fi, l'appareil se connectera à ce réseau Wi-Fi chaque fois qu'il sera à portée.
- Certains réseaux Wi-Fi vous demande de saisir un nom d'utilisateur et un mot de passe en accédant à une page web.
Pour plus de détails, contactez l'administrateur réseau.

■ Pour ajouter manuellement un réseau Wi-Fi

Certains réseaux Wi-Fi ne peuvent pas être détectés automatiquement. Dans ce cas, vous devez ajouter le réseau Wi-Fi manuellement.

Pour plus de détails, contactez l'administrateur réseau.

- 1 À partir de l'écran d'accueil → [⋮] → [⚙️].
- 2 [Wi-Fi] → [➕].
- 3 Saisissez le réseau SSID.
- 4 Sélectionnez le type de sécurité du réseau et saisissez son mot de passe → [Enregistrer].

■ Déconnexion d'un réseau Wi-Fi connecté

- 1 À partir de l'écran d'accueil → [⋮] → [⚙️].
- 2 [Wi-Fi] → tapotez sur le réseau Wi-Fi connecté → [Retirer].

Paramètres du réseau Wi-Fi

■ Activation de la notification du réseau Wi-Fi

Configure l'appareil pour qu'il vous avertisse lorsqu'un réseau Wi-Fi est disponible.

- 1 À partir de l'écran d'accueil → [⋮] → [⚙️].
- 2 [Wi-Fi] → [⋮] → [Options avancées] → cochez la case [Notification de réseau].



■ Pour configurer les paramètres de la connexion Wi-Fi pendant le mode veille

- 1 À partir de l'écran d'accueil → [⋮] → [⚙️].
- 2 [Wi-Fi] → [⋮] → [Options avancées].
- 3 Tapotez sur [Wi-Fi actif en veille] → sélectionnez l'élément.

Connexion aux VPN

Si votre entreprise ou votre école utilise un VPN (Virtual Private Network pour Réseau Privé Virtuel), vous devez configurer votre appareil pour qu'il puisse utiliser le VPN. Pour plus de détails à propos de la configuration de votre appareil, contactez l'administrateur réseau.

Connexion à un VPN

- 1 À partir de l'écran d'accueil → [] → [].
- 2 [Plus...] → [VPN].
- 3 Tapotez sur le VPN auquel vous connecter.
- 4 Saisissez les informations requises → [Se connecter].
 - [] s'affiche dans la barre de notification.

Pour ajouter un VPN



- 1 À partir de l'écran d'accueil → [] → [].
- 2 [Plus...] → [VPN] → [].
- 3 Configurez chaque fois comme vous l'a appris l'administrateur réseau → [Enregistrer].

Déconnexion d'un VPN



Ouvrez le panneau des notifications → tapotez sur les notifications affichées lorsque vous êtes connecté au VPN → [Déconnecter].

Pour configurer un point d'accès Wi-Fi portable

Utiliser cet appareil comme point d'accès Wi-Fi portable permet aux ordinateurs possédant un accès sans fil de se connecter à Internet.

- 1 À partir de l'écran d'accueil → [] → [].
- 2 [Plus...] → [Partage de connexion] → [Configurer le point d'accès Wi-Fi].
- 3 Configurez le réseau SSID, la sécurité et le mot de passe → [Enregistrer].
- 4 Cochez la case [Point d'accès Wi-Fi mobile].
 - [] s'affiche dans la barre de notification.

■ Pour désactiver le point d'accès Wi-Fi portable



- 1 À partir de l'écran d'accueil → [] → [].
- 2 [Plus...] → [Partage de connexion].
- 3 Décochez la case [Point d'accès Wi-Fi mobile].

Pour configurer le mode avion

Ceci désactive toutes les fonctionnalités sans fil de l'appareil afin d'éviter des interférences avec un équipement aéronautique.

1 À partir de l'écran d'accueil → [] → [].

2 [Plus...] → cochez la case [Mode Avion].

- [] s'affiche dans la barre de notification.
- Ceci peut également être configuré en appuyant sur [] pendant 1 seconde ou plus, et en tapotant sur [Mode Avion].

4. Appareil photo

Avant d'utiliser l'appareil photo

- Vérifiez si l'objectif est sale. (P190)
- En démarrant l'appli appareil photo, faites attention de ne pas interférer avec la commande de l'objectif.
- Assurez-vous que ni vos doigts ni vos cheveux ne cachent l'objectif lorsque vous prenez des photos.
- Faites toujours des tests de prises de vue au préalable.
Faites toujours des tests de prises de vue pour les photos importantes (comme pour les mariages) pour vérifier que l'image et le son sont correctement enregistrés.
- Si la fonction appareil photo a été interrompue par un appel entrant ou le son de l'alarme dans certaines circonstances, y compris durant l'exposition ou lorsque l'appareil élimine les parasites causés par une lente vitesse d'obturation, l'image pourrait ne pas être enregistrée.
- La correction ne peut pas être effectuée sur les prises de vue ratées.
La correction ne peut pas être effectuée sur les prises de vue ratées si des problèmes techniques avec l'appareil ou la carte microSD empêchent l'enregistrement.
- L'effet de la vitesse d'obturation sélectionnée ne se répercute pas sur l'écran Enregistrement (l'image apparaît sur l'affichage).
- La valeur d'ouverture sélectionnée se répercute sur l'écran Enregistrement uniquement lorsque le déclencheur est pressé à mi-course.
- Il peut exister un léger décalage entre le démarrage de l'enregistrement et le contenu réellement enregistré. Lorsque vous enregistrez un sujet se déplaçant rapidement, la position affichée à l'écran au moment du démarrage de l'enregistrement peut être légèrement différente de la position effectivement enregistrée.
- Si la température de l'appareil augmente lorsque vous prenez des photos sous haute température ou si vous prenez des photos sans interruption, arrêtez l'enregistrement et quittez l'appli appareil photo.
- **Assurez-vous de porter une attention particulière sur la vie privée, les droits de ressemblance, etc. du sujet lorsque vous utilisez cet appareil. Utilisez-le à vos propres risques.**

■ Conseils pour prendre de bonnes photos

Tenez l'appareil délicatement entre vos deux mains, gardez vos bras immobiles sur les côtés et tenez-vous debout, les pieds légèrement écartés.

- Ne couvrez pas la lampe d'assistance MPA (A), le microphone (B) ou le haut-parleur (C) avec vos doigts ou d'autres objets.
- Faites attention de ne pas bouger l'appareil en appuyant sur le déclencheur. Si l'appareil bouge, les images peuvent être floues. Les zones sombres deviennent facilement floues, en particulier.

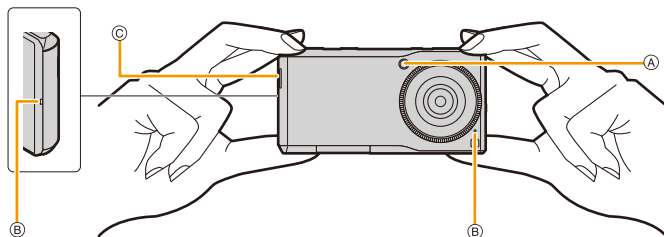

■ Problèmes pour enregistrer (P186)

A propos de l'indicateur du mode applicable dans le texte

Modes applicables: P A S M C1 C2 SCN

Les icônes indiquent les modes disponibles pour une fonction.

- Icônes noires: Modes applicables
- Icônes grises: Modes indisponibles

C1 et **C2** seront différents en fonction des Modes Enregistrement mémorisés dans les paramètres personnalisés.

Flux d'enregistrement

1 Faites glisser le sélecteur de l'appareil photo pour démarrer l'appareil photo. (P42)

- Écran d'accueil → [📷] permet également de démarrer l'appareil photo.

2 Sélectionnez le Mode Enregistrement désiré. (P51)

3 Démarrez l'enregistrement.

Pour prendre une photo (P46)

- 1 Appuyez à mi-course sur le déclencheur pour effectuer la mise au point.
- 2 Appuyez à fond sur le déclencheur (poussez-le plus loin), et prenez la photo.

Pour enregistrer un film (P47)

- 1 À partir de l'écran Enregistrement → [●].
 - Démarrez l'enregistrement d'un film.
- 2 Tapotez sur [■].
 - Arrêtez l'enregistrement d'un film.



Changement des paramètres pour qu'ils s'adaptent à la situation désirée et démarrage de l'enregistrement

Réglage de la zone à enregistrer

- Pour utiliser le zoom 🔄P79

Réglage de la luminosité ou des ombres de couleur

- Pour actionner la bague de commande 🔄P84

Enregistrement pour correspondre aux conditions

- Pour prendre des photos en utilisant le Mode Rafale 🔄P97
- Pour utiliser le Retardateur 🔄P100

4 Tapotez sur [▶] pour contrôler les images enregistrées. (P124)

- Faire glisser le sélecteur de l'appareil photo, ou appuyez sur le déclencheur permet de revenir sur l'écran Enregistrement.

- Pour enregistrer sans manquer l'occasion de prendre une photo**
 L'utilisation de l'appli [4K Pre-Burst] pour enregistrer est recommandé. (P50)
- Configuration de votre environnement d'exploitation favori pour correspondre au style d'enregistrement**
 Configurez ceci à partir du menu [Personnalisée]. (P116)
- Configuration des paramètres de base de l'appareil photo, comme changer la destination de sauvegarde des images**
 Configurez ceci à partir du menu [Configurer]. (P122)

Utilisation des fonctions de l'appareil photo

Lancement de l'appareil photo

Faites glisser le sélecteur de l'appareil photo.

- Écran d'accueil → [📷] permet également de démarrer l'appareil photo.

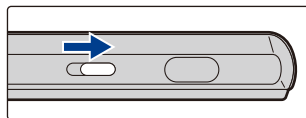

- L'appareil photo peut également être démarré en balayant [📷] vers la gauche sur l'écran de verrouillage.

Pour quitter l'appareil photo

Faire glisser le sélecteur de l'appareil photo, ou utiliser les étapes ci-dessous permet de revenir sur l'écran d'accueil.

- 1 Balayez l'écran de droite à gauche.
- 2 Tapez sur [←]. (P25)

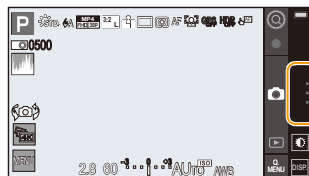

Permutation du mode appareil photo (appareil photo orienté vers l'avant/autoportrait)

À partir de l'écran Enregistrement → [📷].



Seuls les menus suivants peuvent être sélectionnés dans le mode autoportrait de l'appareil photo.

Menu	Rubrique	
[Enr.]	[Mode d'entraînement]	[Simple]/[Retardateur]
	[Format imag]	[HD]/[VGA]
[Image animée]	[Qualité enr.]	[HD 30p]/[VGA 30p]
[Personnalisée]	[Mode discret]	[OUI]/[NON]
	[Grille de réf.]	[9 divisions]/[8 divisions]/[NON]
	[Prév.auto]	[1 s]/[2 s]/[En attente]/[NON]
	[Réglage de l'obturateur tactile]	[OUI]/[NON]
	[Réglage du bouton de volume]	[Exposition]/[Éq.blancs]/[NON]
[Configurer]	Tous les éléments de menu peuvent être définis. (Sauf [Mode Aperçu]/[Bip]) (P122)	

Visualisation des écrans Enregistrement

Changement de l'Information Affichée sur l'écran d'enregistrement

À partir de l'écran Enregistrement → [DISP].

A propos de l'afficheur du capteur d'inclinaison

Lorsque le capteur d'inclinaison est affiché, il est facile de corriger l'inclinaison de l'appareil etc.

- 1 Tapotez sur [DISP] pour afficher le capteur d'inclinaison.
- 2 Vérifiez l'inclinaison de l'appareil.

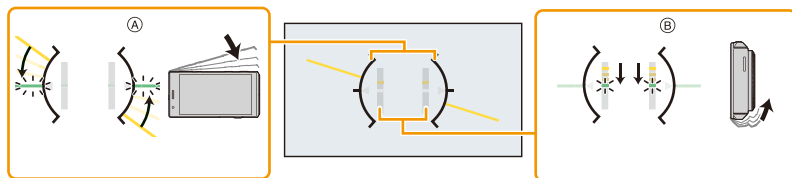

(A) Direction horizontale:

Correction de l'inclinaison vers la gauche

(B) Direction verticale:

Correction en inclinant vers le bas

- Lorsque l'inclinaison de l'appareil est légère, l'indicateur devient vert.
- Lorsque vous enregistrez dans le sens vertical, l'affichage s'oriente automatiquement dans le sens vertical.

- Avec [Réglage du capteur d'inclinaison] dans le menu [Configurer], vous pouvez régler l'inclinaison de la ligne d'horizon de référence lorsque l'appareil est tenu horizontalement. (P123)
 - Même après la correction de l'inclinaison, il peut y avoir une erreur de $\pm 1^\circ$.
-  • L'affichage du capteur d'inclinaison peut ne pas apparaître correctement lorsque cet appareil est en mouvement.

Affichage à l'écran

L'affichage sur l'écran montre l'état de fonctionnement de l'appareil.

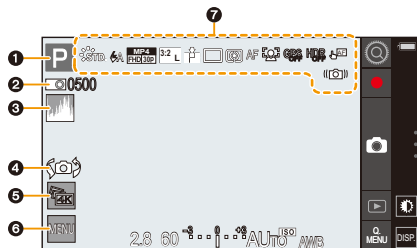

1		Mode enregistrement (P51)
	C 1 C 2	Paramètres personnalisés (P62)
2		Emplacement de stockage (P122)
	0500	Nombre d'images enregistrables (P12)
	XXmXXs	Durée d'enregistrement disponible*1 (P12)
3		Histogramme (P120)
4		Commutateur du Mode appareil photo (appareil photo orienté vers l'avant/autportrait) (P42)
5		4K Pre-Burst (P50)
6		Menu (P91)

7		Style Photo (P101)
		Mode flash (P81)
		Qualité d'enregistrement (P48)
		Taille des images/Format (P103)
		Qualité (P105)
		Mode d'entraînement (P96)
		Mode photométrique (P109)
		Mode de mise au point (P106, 108)
		Verrouillage MPA/EA (P117, 121)
		Mode MPA (P106)
		Enregistrement de localisation (P122)
		HDR (P111)
		Paramètres tactiles (P121)
		Mode Silencieux (P116)
		Indicateur d'instabilité (P46)

*1 m: minute, s: seconde

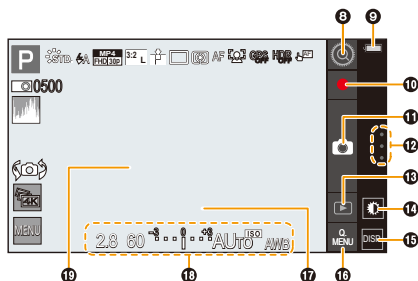

8		Menu de la bague de commande (P84)	9		Indicateur de l'état de la batterie
10		Démarre/arrête l'enregistrement d'un film (P47)	11		Prise de photo (P46)
11		Prise de photo (P46)	12		Commandes de l'appli (P25)
12		Commandes de l'appli (P25)	13		Lecture de l'image (P124)
13		Lecture de l'image (P124)	14		Change pour le Mode Haute Luminosité (P122)
14		Change pour le Mode Haute Luminosité (P122)	15		Changement de l'affichage (P43)
15		Changement de l'affichage (P43)	16		Menu rapide (P95)
16		Menu rapide (P95)	17		Action avec la bague de commande (P84)
			18		Décalage de programme (P57)
				2.8	Valeur de l'ouverture (P46)
				60	Vitesse d'obturation (P46)
					Valeur de compensation de l'exposition (P86)
					Luminosité (P56)
					Assistance de l'exposition manuelle (P61)
					Sensibilité ISO (P87)
					Balance des blancs (P88)
					Réglage fin de la balance des blancs (P90)
					Couleur (P56)
			19		Zone de mise au point automatique (P46)

Prendre une photo

- 1 Sélectionnez le Mode Enregistrement. (P51)
- 2 Appuyez à mi-course sur le déclencheur pour effectuer la mise au point.

- La valeur d'ouverture et la vitesse d'obturation sont affichées. (Clignote en rouge si la bonne exposition n'a pas été effectuée.)

(A) Valeur de l'ouverture

(B) Vitesse d'obturation

Mise au point	Lorsque le sujet est mis au point	Lorsque le sujet n'est pas mis au point
Indicateur de mise au point (C)	Oui	Clignote
Zone de mise au point automatique (D)	Vert	Rouge
Son	2 bips	—

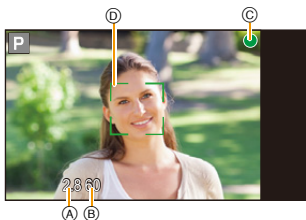
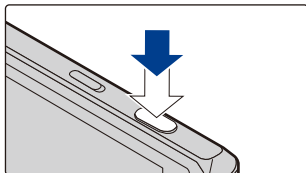

- Faire la mise au point dans un environnement sombre peut prendre plus de temps que d'habitude.

- 3 Appuyez à fond sur le déclencheur (poussez-le plus loin), et prenez la photo.

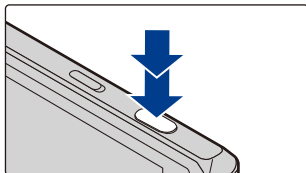

🔦 Sujets et conditions d'enregistrement avec lesquels il est difficile de faire la mise au point

- Sujets se déplaçant rapidement, sujets extrêmement lumineux ou sujets sans contraste
- En enregistrant les sujets à travers une fenêtre ou près d'objets brillants
- Lorsqu'elle est sombre ou lorsque des instabilités surviennent
- Lorsque l'appareil est trop proche du sujet ou en prenant une photo de sujets qui sont proches et éloignés

🔦 Pour prendre des photos avec les commandes tactiles

- 1 Faites un appui prolongé sur [📷] et réglez la mise au point.
- 2 Retirez votre doigt pour prendre une photo.

- Pour plus de détails sur la fonction tactile, consultez la P121.

🔦 Prévention des secousses

Lorsque vous prenez des photos dans le noir, la vitesse d'obturation ralentit. L'alerte des secousses [📷] peut apparaître.

Pour éviter que l'appareil soit secoué, tenez-le fermement ou bien utilisez un objet qui garde l'appareil immobile en prenant des photos.

Pour enregistrer des films

Modes applicables:

Les films peuvent être enregistrés au format MP4.
L'audio sera enregistrée en stéréo.

1 À partir de l'écran Enregistrement → [●].

- (A) Durée d'enregistrement disponible
(B) Durée d'enregistrement écoulée

- Démarrez l'enregistrement d'un film.
- Un enregistrement approprié pour chaque mode est possible.
- L'indicateur de l'état de l'enregistrement (rouge) (C) clignotera pendant l'enregistrement d'un film.
- Vous pouvez actionner le zoom même lorsque vous enregistrez un film.
- Pendant l'enregistrement d'un film, ne couvrez pas le microphone avec vos doigts ou autres.



2 Tapotez sur [■].

- Arrêtez l'enregistrement d'un film.
- L'enregistrement de photos est également possible durant l'enregistrement d'un film en appuyant à fond sur le déclencheur. (P49)

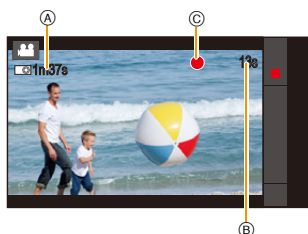





- Si vous utilisez le zoom avant de filmer, le facteur du zoom sera conservé, mais le type de zoom peut changer.
- La mise au point s'effectue à l'endroit où l'enregistrement du film démarre. Pour régler la mise au point tout en enregistrant, tapotez sur [] pour refaire la mise au point.
- Lorsque vous prenez des photos, la tonalité des commandes de l'appareil photo comme la bague de commande ou les touches de commande peut être enregistrée.
- La durée d'enregistrement disponible affichée à l'écran peut ne pas diminuer régulièrement.
- L'enregistrement d'un film durant moins de 1 seconde n'est pas possible.
- La fonction [Sensibilité] sera réglée sur [AUTO] (pour les films) pour enregistrer des films. De plus, [Régl. limite ISO] ne fonctionnera pas.
- Il sera enregistré dans les catégories suivantes pour certains Modes d'enregistrement. Un enregistrement de film correspondant à chaque mode d'enregistrement sera effectué pour ceux qui ne sont pas listés ci-dessous.

Mode Enregistrement sélectionné	Mode Enregistrement pendant l'enregistrement de film
<ul style="list-style-type: none"> • Mode du Programme EA • Mode EA avec priorité à l'ouverture • Mode EA avec priorité à la vitesse d'obturation • Mode Exposition Manuelle 	Film normal
<ul style="list-style-type: none"> • [Paysage nocturne clair]/[Paysage nocturne artistique]/[Prise noct. manu.]/[Portrait nuit claire] (Mode Scène Guidée) 	Mode éclairage faible

- Les films ne peuvent pas être enregistrés dans les cas suivants.
 - [Eau scintillante]/[Illuminations scintillantes] (Mode Scène Guidée)
 - [Effet miniature]/[Filtre étoile] (Mode de Contrôle Créatif)

■ Configuration de la qualité de l'enregistrement

- 1 À partir de l'écran Enregistrement → [MENU] → [Image animée] → [Qualité enr.].
- 2 Sélectionnez l'élément.

Rubrique	Taille	Fréquence de l'image	Débit
 ((4K 15p))	3840×2160	15p	50 Mbit/s
 ((FHD 30p))	1920×1080	30p	20 Mbit/s
 ((HD 30p))	1280×720	30p	10 Mbit/s
 ((VGA 30p))	640×480	30p	4 Mbit/s
 ((1:1 30p))	640×640	30p	4 Mbit/s

■ À propos du menu [Image animée]

- Les fonctionnalités [Style photo], [Mode mesure], [i.dynamique] et [i. résolution] sont communes au menu [Enr.] et au menu [Image animée].
Un changement effectué dans un de ces menus est répercuté dans l'autre menu.

■ À propos de la compatibilité des films enregistrés

Même si un dispositif compatible est utilisé, les films enregistrés peuvent être lus avec une qualité du son et de l'image réduite, ou bien ne peuvent pas être lus du tout.

De plus, les informations d'enregistrement peuvent ne pas s'afficher correctement. Utilisez cet appareil pour lire dans un tel cas.

■ Indicateur de l'icône

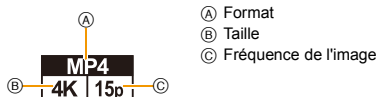

- Qu'est ce que le débit binaire
Il s'agit du volume de donnée pour une durée définie, la qualité est plus élevée si le nombre est plus grand. Cet appareil utilise la méthode d'enregistrement "VBR". "VBR" est l'abréviation de "Variable Bit Rate", et le débit binaire (volume de donnée pour une durée définie) change automatiquement selon le sujet à enregistrer. Par conséquent, la durée d'enregistrement est raccourcie si un sujet à mouvements rapides est enregistré.

■ Enregistrement d'images fixes pendant l'enregistrement d'un film

Modes applicables:   **P** **A** **S** **M** **C1** **C2**   

Vous pouvez prendre des photos tout en enregistrant un film. (Enregistrement simultané)

Pendant l'enregistrement du film, appuyez à fond sur le déclencheur pour enregistrer une image fixe.

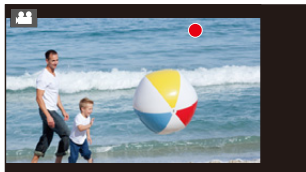

- Tapoter sur  permet également de prendre des photos.



4K Pre-Burst

Les fichiers rafale sont enregistrés 1,5 secondes avant et après l'instant où l'obturateur clique, et votre image favorite peut être sélectionnée puis l'image fixe capturée.

1 À partir de l'écran Enregistrement → [].

- Écran d'accueil → [] → [] permet également de démarrer l'appli.

2 Pour prendre une image fixe. (P46)

- Les images fixes prises avant et après que l'obturateur ait cliqué s'affichent.
- Tapez sur [] pour capturer l'image fixe à partir du fichier rafale enregistré précédemment.

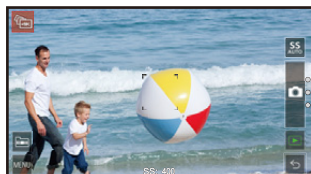

3 Sélectionnez l'image à capturer.

- Pincez/étirez ou tapez deux fois pour faire un zoom avant/zoom arrière sur une photo.

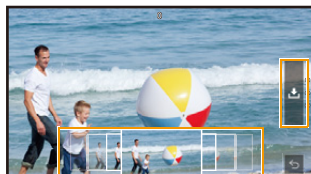

4 Tapez sur [].

- Les images fixes capturées sont stockées dans le dossier "PRE-BURST" si [Stocker dans] est paramétré sur [Espace de stockage interne].
Si [Stocker dans] est paramétré sur [Carte microSD], les images fixes sont stockées dans le dossier "PRE-BURST[SD]" de la carte microSD.

- Les paramètres suivants peuvent également être configurés avec [4K Pre-Burst].

Menu	Rubrique	
[RÉGLAGES D'ENREGIST.]	[Qualité enr.]	[3840×2160 15fps]/[1920×1080 30fps]
	[Vitesse obtur.]	[Auto] [Manuel]: Actionnez la bague de commande pour définir la vitesse d'obturation. (P84)
	[Fichier d'images en rafale]	[Sauvegarder]/[Ne pas sauvegarder]
[CONFIGURER]	[Journalisation du lieu]/[Stocker dans]/[Sauvegarde automatique]/[Extinction automatique]/[Bip]/[Obturateur]/[Remarque]/[Restaurer]	

- Les fichiers Rafale enregistrés avec l'appli [4K Pre-Burst] ne peuvent pas être lus avec d'autres applis. Ils sont également exclus de la sauvegarde automatique.
- Les paramètres lors de l'enregistrement d'un fichier rafale sont mis à jour avec les informations de localisation et sauvegardent les paramètres de localisation de la photo capturée.
- Des stries ou des scintillements pourraient être perceptibles sous un éclairage fluorescent et un éclairage LED, il s'agit cependant d'une caractéristique des capteurs MOS qui servent de capteur de lecture à l'appareil et il ne s'agit pas d'un dysfonctionnement.
Baisser la vitesse d'obturation peut réduire l'effet des stries horizontales.

Pour sélectionner le Mode Enregistrement



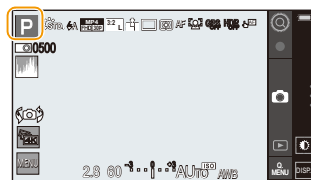

- 1 À partir de l'écran Enregistrement → Icône du Mode Enregistrement.



- 2 Sélectionnez le Mode Enregistrement.

- Il peut également être sélectionné en faisant tourner la bague de contrôle. (P84)



	Mode Auto Intelligent (P52) Les sujets sont enregistrés en utilisant les paramètres automatiquement sélectionnés par cet appareil.
	Mode Auto Intelligent Plus (P52) Vous permet de régler la luminosité et la teinte de la couleur en Mode auto intelligent.
P	Mode du Programme EA (P57) Enregistre la valeur d'ouverture et la vitesse d'obturation définies par cet appareil.
A	Mode EA avec priorité à l'ouverture (P58) La vitesse d'obturation est automatiquement déterminée par la valeur d'ouverture que vous avez réglée.
S	Mode EA avec priorité à la vitesse d'obturation (P59) La valeur d'ouverture est automatiquement déterminée par la vitesse d'obturation que vous avez réglée.
M	Mode Exposition Manuelle (P60) L'exposition est ajustée par la valeur d'ouverture et la vitesse d'obturation qui ont été manuellement ajustés.
C1 C2	Mode Personnalisé (P62) Dans ce mode, l'appareil réutilise les paramétrages programmés au préalable.
	Mode Scène Guidée (P63) Ceci vous permet de prendre des photos qui correspondent à la scène qui doit être enregistrée.
	Mode de Contrôle Créatif (P70) Enregistre tout en vérifiant l'effet sur l'image.
	Mode Panorama (P77) Ce mode vous permet de prendre des photos panoramiques.

Pour prendre des photos en utilisant la Fonction automatique

Mode Enregistrement:  

Si vous désirez laisser la configuration de cet appareil et enregistrer sans avoir à y penser, utilisez le Mode auto Plus intelligent ou le Mode auto intelligent, qui effectueront les réglages optimaux pour le sujet et la scène.

Les fonctions pouvant être définies sont différentes entre le Mode Auto Plus Intelligent et le Mode auto intelligent.
(○ : possible, — : impossible)

	Mode Auto Intelligent Plus	Mode Auto Intelligent
Configuration de la luminosité (P56)	○	—
Configuration de la tonalité de la couleur (P56)	○	—
Contrôle de la Perte de Focalisation (P55)	○	○
Menus pouvant être définis	Consultez la P54 pour avoir des détails.	Consultez la P54 pour avoir des détails.

1 Paramétrez le Mode Enregistrement sur /. (P51)

2 Alignez l'écran avec le sujet.









- Lorsque l'appareil détecte la scène optimale, l'icône de la scène concernée devient bleue pendant 2 secondes, après quoi sa couleur change pour redevenir rouge.





- Si l'exposition n'est pas appropriée, la valeur de diaphragme et la vitesse d'obturation passent au rouge et clignotent quand le déclencheur est enfoncé à mi-course.



■ Détection de scène

Lorsque vous prenez des photos

	→		[i-Portrait]
			[i-Paysage]
			[i-Macro]
			[i-Portrait noct.]
			[i-Paysage noct.]
			[i-Nourriture]
			[i-Crépuscule]

Pour enregistrer des films

	→		[i-Portrait]
			[i-Paysage]
			[i-Lumière basse]
			[i-Macro]

-  est sélectionné si aucune des scènes n'est applicable, et les réglages standards sont sélectionnés.
- Lorsque  ou  est sélectionné, l'appareil détecte automatiquement le visage d'une personne, et il règle la mise au point et l'exposition. (**Détection visage**)
- Durant le Suivi MPA, la détection de scène ne fonctionne pas avant le verrouillage du sujet.

- À cause des conditions citées ci-dessous, une scène différente peut être détectée pour le même sujet.
 - Conditions du sujet: Lorsque le visage est lumineux ou sombre, la taille, la couleur et la forme du sujet, la distance avec le sujet, le contraste du sujet, lorsque le sujet se déplace
 - Conditions de l'enregistrement: Crépuscule, aube, lumières tamisées, lorsque l'appareil est secoué, lorsque le zoom est utilisé

Fonctions qui marchent automatiquement

Les fonctions suivantes marchent automatiquement pour permettre à l'appareil de configurer les meilleurs paramètres possibles.

- Détection de scène
- Compensation du contre-jour
- Détection visage
- Balance automatique des blancs
- Contrôle intelligent de la sensibilité ISO
- [Sans yeux r.]
- [I. résolution]
- [i.dynamique]
- [Lampe ass. AF]



Compensation du contre-jour

- Lorsqu'il y a un contre-jour, le sujet apparaît plus sombre et l'appareil essaiera de le corriger en augmentant la luminosité de l'image.

Dans le Mode Auto Plus Intelligent ou le Mode auto intelligent, la compensation du contre-jour fonctionne automatiquement.

Menus pouvant être définis

Seuls les menus suivants peuvent être définis.



Mode Auto Intelligent Plus	
Menu	Rubrique
[Enr.]	[Mode d'entraînement]/[Style photo]/[Format]/[Format imag]/[Qualité]/[Mode AF]/[Mode m-a-p]/[Flash]/[Type d'obturateur]/[Espace coul.]
[Image animée]	[Style photo]/[Qualité enr.]
[Personnalisée]	[Mode discret]/[Focus Peaking]/[Niveau détection Focus Peaking]/[Histogramme]/[Grille de réf.]/[Prév.auto]/[Régl.touche]/[Réglage du bouton de volume]
[Configurer]	Tous les éléments de menu peuvent être définis. (P122)
Mode Auto Intelligent	
Menu	Rubrique
[Enr.]	[Mode d'entraînement]/[Format]/[Format imag]/[Mode AF]/[Mode m-a-p]/[Flash]
[Image animée]	[Qualité enr.]
[Personnalisée]	[Mode discret]/[Grille de réf.]/[Régl.touche]/[Réglage du bouton de volume]
[Configurer]	Tous les éléments de menu peuvent être définis. (P122)

■ Pour prendre une photo avec un arrière-plan flou (Contrôle de Perte de Focalisation)

Mode Enregistrement:  

Vous pouvez facilement régler le flou de l'arrière-plan tout en vérifiant sur l'écran.

Sélectionnez une valeur de l'ouverture plus élevée si vous désirez un arrière-plan mis au point de façon nette. Sélectionnez une valeur de l'ouverture plus basse si vous désirez un arrière-plan mis au point de façon plus douce.

1  → . (P84)

2 **Actionnez la bague de commande pour définir le flou.**



Perte de focalisation forte



Perte de focalisation faible

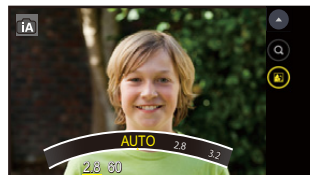

3 **Pour prendre des photos.**





- Pendant l'enregistrement d'un film, le flou se règle automatiquement.

■ Pour enregistrer des images en changeant la luminosité ou le ton de la couleur

Mode Enregistrement: 



Ce mode vous permet de changer la luminosité et le ton de la couleur de vos paramètres préférés pour ceux définis par l'appareil.

Configuration de la luminosité

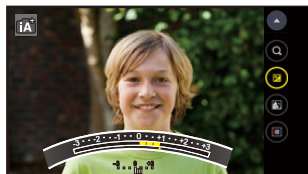
- 1  → . (P84)
- 2 **Actionnez la bague de commande pour régler la luminosité.**
 - Tapotez sur  pour revenir sur l'écran Enregistrement.



Configuration de la couleur (Réglage fin de la Balance des blancs)

- 1  → . (P84)
- 2 **Actionnez la bague de commande pour régler la couleur.**
 - Ceci permet d'ajuster la couleur de l'image du rougeâtre au bleuâtre.
 - Tapotez sur  pour revenir sur l'écran Enregistrement.

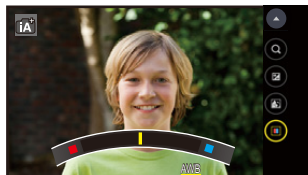

- La couleur définie redeviendra normale (point central) si cet appareil est éteint, si vous quittez la fonction appareil photo ou si le Mode Enregistrement est changé.

Mode EA avec priorité à l'ouverture

Mode Enregistrement: **[A]**

Sélectionnez une valeur de l'ouverture plus élevée si vous désirez un arrière-plan mis au point de façon nette. Sélectionnez une valeur de l'ouverture plus basse si vous désirez un arrière-plan mis au point de façon plus douce.

1 Paramétrez le Mode Enregistrement sur **[A]**. (P51)

2 Actionnez la bague de commande pour définir la valeur d'ouverture. (P84)

[A] Valeur de l'ouverture



Valeur d'ouverture:

Réduit

Il devient plus facile de défocaliser l'arrière-plan.



Valeur d'ouverture:

Augmente

Il devient plus facile de maintenir la mise au point aussi loin que l'arrière-plan.

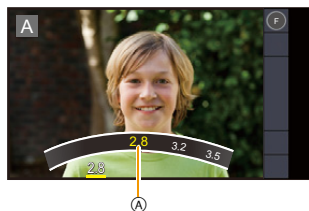

Valeur d'ouverture disponible	Vitesse d'obturation (Sec.)
F2.8 à F11	60 à 1/16000 (avec [Type d'obturateur] réglé sur [Auto]) 60 à 1/2000 (avec [Type d'obturateur] réglé sur [Obturateur mécanique])



- Si l'exposition n'est pas appropriée, la valeur de diaphragme et la vitesse d'obturation passent au rouge et clignotent quand le déclencheur est enfoncé à mi-course.

Mode EA avec priorité à la vitesse d'obturation

Mode Enregistrement: **[S]**

Si vous désirez prendre une photo nette d'un sujet qui se déplace rapidement, sélectionnez une vitesse d'obturation rapide. Lorsque vous désirez créer un effet de traîne, sélectionnez une vitesse d'obturation plus lente.

1 Paramétrez le Mode Enregistrement sur **[S]**. (P51)

2 Actionnez la bague de commande pour définir la vitesse d'obturation. (P84)

[A] Vitesse d'obturation

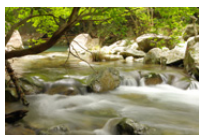

Vitesse d'obturation:
Lente

Il devient plus facile
d'exprimer le mouvement.



Vitesse d'obturation:
Rapide

Il devient plus facile de figer
le mouvement.

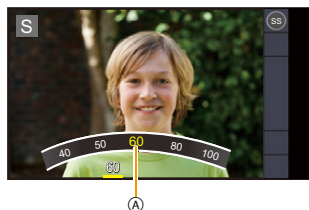

Vitesse d'obturation disponible (Sec.)*1	Valeur de l'ouverture
60 à 1/16000 (avec [Type d'obturateur] réglé sur [Auto])	F2.8 à F11
60 à 1/2000 (avec [Type d'obturateur] réglé sur [Obturateur mécanique])	

*1 Lorsque [Rafale] dans le menu [Enr.] est sur [SH], la vitesse d'obturation sera de 1/50 à 1/16000.



- Si l'exposition n'est pas appropriée, la valeur de diaphragme et la vitesse d'obturation passent au rouge et clignotent quand le déclencheur est enfoncé à mi-course.
- Si la vitesse d'obturation est lente, nous vous conseillons de fixer l'appareil.
- Le [Sensibilité] est paramétré automatiquement sur [AUTO] quand vous commutiez le mode d'enregistrement sur le mode EA priorité obturateur tandis que le [Sensibilité] est paramétré sur **[ISO]**.

Mode Exposition Manuelle

Mode Enregistrement: **[M]**

Déterminez l'exposition en réglant manuellement la valeur d'ouverture et la vitesse d'obturation.

L'assistant de l'exposition manuelle apparaît au bas de l'écran pour indiquer l'exposition.

1 Paramétrez le Mode Enregistrement sur **[M]**. (P51)

2 Actionnez la bague de commande pour définir la valeur d'ouverture et la vitesse d'obturation. (P84)

- L'appareil passera de la commande de configuration de l'ouverture à la commande de configuration de la vitesse d'obturation chaque fois que **[F SS]** est tapoté.

- (A) Valeur de l'ouverture
- (B) Vitesse d'obturation
- (C) Assistance d'exposition manuelle

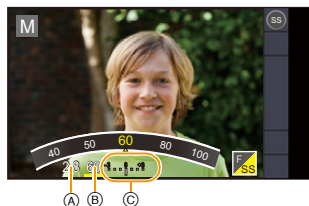



<p>Valeur de l'ouverture</p>	 <p>Réduit Il devient plus facile de défoquer l'arrière-plan.</p>	 <p>Augmente Il devient plus facile de maintenir la mise au point aussi loin que l'arrière-plan.</p>
<p>Vitesse d'obturation</p>	 <p>Lente Il devient plus facile d'exprimer le mouvement.</p>	 <p>Rapide Il devient plus facile de figer le mouvement.</p>

Valeur d'ouverture disponible	Vitesse d'obturation disponible (Sec.)*1
F2.8 à F11	60 à 1/16000 (avec [Type d'obturateur] réglé sur [Auto]) 60 à 1/2000 (avec [Type d'obturateur] réglé sur [Obturateur mécanique])

*1 Lorsque [Rafale] dans le menu [Enr.] est sur [SH], la vitesse d'obturation sera de 1/50 à 1/16000.

Assistance de l'exposition manuelle

	L'exposition est adéquate.
	Choisissez une vitesse d'obturation plus rapide ou une valeur de l'ouverture plus grande.
	Choisissez une vitesse d'obturation plus lente ou une valeur de l'ouverture plus petite.

- L'assistance exposition manuelle est une approximation. Nous vous conseillons de contrôler les images sur l'écran de lecture.

- Si l'exposition n'est pas appropriée, la valeur de diaphragme et la vitesse d'obturation passent au rouge et clignent quand le déclencheur est enfoncé à mi-course.
- Si la vitesse d'obturation est lente, nous vous conseillons de fixer l'appareil.
- Passer du Mode Enregistrement au Mode Exposition Manuelle pendant que la sensibilité ISO est sur [ISO] ou [AUTO] fait passer la sensibilité ISO sur [125].

Enregistrement de vos paramètres préférés (Mode Personnalisé)

Mode Enregistrement: **C1** **C2**

Vous pouvez mémoriser la configuration de la fonction appareil photo en cours comme configuration personnalisée.

Si vous les enregistrez dans le Mode personnalisé, vous pourrez utiliser les paramètres mémorisés.

- La configuration initiale du Mode de Programme EA est enregistrée comme réglages personnalisés initialement.

Réglages du Menu Personnel d'Enregistrement (réglages personnalisés d'enregistrement)

Il est possible de mémoriser jusqu'à 2 ensembles de paramètres actuels de l'appareil photo dans [Mém. rég. pers] pour vous permettre d'enregistrer avec les mêmes paramètres. (**C1** / **C2**)

Préparatifs:

Définissez à l'avance le Mode Enregistrement que vous désirez sauvegarder et sélectionnez les paramètres du menu désiré sur l'appareil.

1 **À partir de l'écran Enregistrement** → [MENU] →  [Personnalisée] → [Mém. rég. pers].

2 **Tapotez sur [C1]/[C2].**

- L'écran de confirmation s'affiche. Cela s'effectue lorsque [OK] est sélectionné.
Sortez du menu, une fois exécuté.



- Les éléments suivants ne sont pas enregistrés comme paramètres personnalisés.
 - [Sauvegarde automatique]/[Réglage du capteur d'inclinaison]/[Renum.fichier] (menu [Configurer])
 - Mode appareil photo (appareil photo orienté vers l'avant/autoportrait)

Enregistrement à l'aide des Paramètres Personnalisés mémorisés

Vous pouvez facilement appeler les paramètres que vous avez mémorisés à l'aide de [Mém. rég. pers].

Paramétrez le Mode Enregistrement sur [C1]/[C2]. (P51)

- Le paramètre personnalisé sera appelé.
- La sauvegarde des paramètres personnalisés sélectionnés s'affiche à l'écran.



Changement des paramètres

Le contenu enregistré ne changera pas même si la configuration du menu est temporairement modifiée avec le Mode Enregistrement paramétré sur **C1** ou **C2**.

Pour changer les paramètres enregistrés, écrasez le contenu mémorisé en utilisant [Mém. rég. pers] dans le menu [Personnalisée].

Pour prendre des photos qui correspondent à la scène en cours d'enregistrement (Mode Scène Guidée)

Mode Enregistrement: 

Si vous choisissez une scène qui correspond au sujet et aux conditions d'enregistrement tout en regardant un échantillon des photos, l'appareil déterminera l'exposition, la couleur et la mise au point optimales, vous permettant de prendre des photos qui correspondent au type de scène.

1 Paramétrez le Mode Enregistrement sur **[SCN]** et tapotez sur l'échantillon de la scène. (P51)

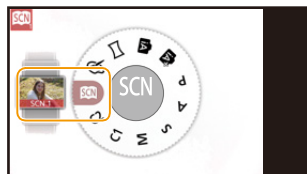

2 Faites défiler et sélectionnez l'échantillon de la scène (P64 à P69) puis tapotez dessus.

- Faites défiler l'écran pour faire apparaître les éléments cachés.

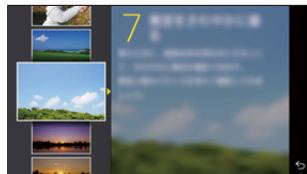

- Les éléments suivants ne peuvent pas être sélectionnés dans le Mode Scène Guidée car l'appareil les règle automatiquement sur leur paramètre optimal.
 - Pour changer l'effet [Style photo]
 - [Sensibilité]
- Si l'exposition n'est pas appropriée, la valeur de diaphragme et la vitesse d'obturation passent au rouge et clignotent quand le déclencheur est enfoncé à mi-course.

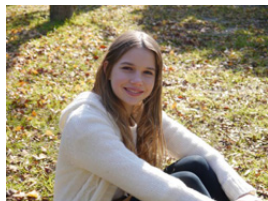

[Portrait clair]

La luminosité du visage est ajustée et l'arrière-plan est rendu flou pour créer un portrait clair.

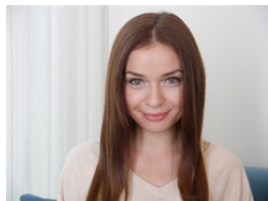

[Peau soyeuse]

Un visage plus clair et une couleur de peau plus douce rajeunissent.



- L'effet de lissage est aussi bien appliqué à la partie qui a une tonalité similaire au teint du sujet.
- Ce mode peut ne pas être efficace sous un éclairage insuffisant.



[Douceur rétroéclairée]

Le rétroéclairage augmente la luminosité globale de l'écran. Les portraits sont plus doux, avec une lumière diffuse.



[Ton reposant]

Le ton chaud des couleurs donne à l'image une ambiance reposante.



[Visage d'enfant]

Le flou modéré de l'arrière-plan et le ton accentué de la peau attirent l'attention sur le visage de l'enfant.



[Paysage net]

La saturation du ciel et des arbres crée un paysage plus net.

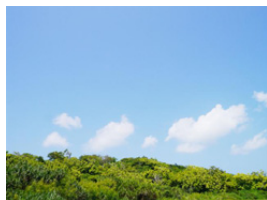

[Ciel bleu clair]

Par une journée ensoleillée, la luminosité globale de l'écran est augmentée pour créer une image vibrante du ciel bleu.

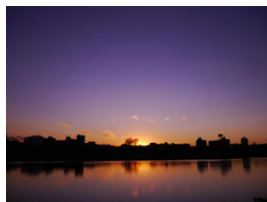

[Lueur romantique du couchant]

Le ton violet amélioré crée une image romantique du ciel juste après le coucher de soleil.

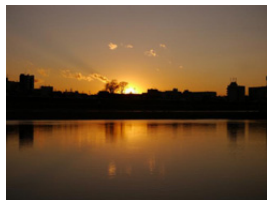

[Vif éclat du couchant]

Le rouge est amélioré pour créer une vive image du coucher de soleil.

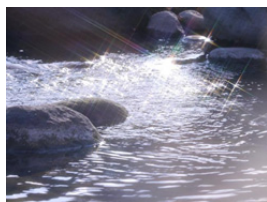

[Eau scintillante]

Le scintillement de l'eau est amélioré pour sembler plus éclatant et légèrement bleuté.



- L'affichage de l'écran Enregistrement sera encore plus différé que d'habitude et l'écran semblera avoir perdu des photogrammes.
- Le filtre étoile utilisé dans ce mode peut créer des effets de scintillement sur des objets autres que la surface de l'eau.



[Paysage nocturne clair]

La saturation des couleurs de la lumière de la nuit est augmentée pour accentuer le paysage nocturne.



- Nous vous conseillons de fixer l'appareil et de prendre les photos avec le retardateur.
- Il se peut que l'obturateur demeure fermé à la suite d'une prise de vue à cause du traitement du signal, mais ce n'est pas un mauvais fonctionnement.
- Des parasites peuvent devenir visibles lorsque vous prenez des photos dans des endroits sombres.



[Ciel nocturne froid]

Les tons bleus sont améliorés pour créer une image froide et raffinée du ciel nocturne après le coucher de soleil.



- Nous vous conseillons de fixer l'appareil et de prendre les photos avec le retardateur.
- Il se peut que l'obturateur demeure fermé à la suite d'une prise de vue à cause du traitement du signal, mais ce n'est pas un mauvais fonctionnement.
- Des parasites peuvent devenir visibles lorsque vous prenez des photos dans des endroits sombres.

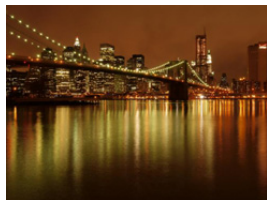

[Paysage nocturne chaud]

Le ton chaud des couleurs crée une image chaude du ciel nocturne.

- Nous vous conseillons de fixer l'appareil et de prendre les photos avec le retardateur.
- Il se peut que l'obturateur demeure fermé à la suite d'une prise de vue à cause du traitement du signal, mais ce n'est pas un mauvais fonctionnement.
- Des parasites peuvent devenir visibles lorsque vous prenez des photos dans des endroits sombres.



[Paysage nocturne artistique]

Une vitesse d'obturateur lente capture des traînées de lumière permettant de créer un paysage nocturne artistique.

- Nous vous conseillons de fixer l'appareil et de prendre les photos avec le retardateur.
- Il se peut que l'obturateur demeure fermé à la suite d'une prise de vue à cause du traitement du signal, mais ce n'est pas un mauvais fonctionnement.
- Des parasites peuvent devenir visibles lorsque vous prenez des photos dans des endroits sombres.

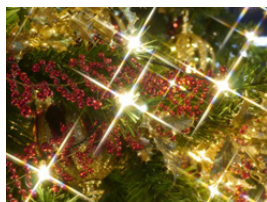

[Illuminations scintillantes]

Le filtre étoile améliore les points de lumière.

- Nous vous conseillons de fixer l'appareil et de prendre les photos avec le retardateur.
- L'affichage de l'écran Enregistrement sera encore plus différé que d'habitude et l'écran semblera avoir perdu des photogrammes.
- Il se peut que l'obturateur demeure fermé à la suite d'une prise de vue à cause du traitement du signal, mais ce n'est pas un mauvais fonctionnement.
- Des parasites peuvent devenir visibles lorsque vous prenez des photos dans des endroits sombres.



[Prise noct. manu.]

Capture plusieurs images et combine les données pour réduire le flou et les parasites de la prise de vue à la main des paysages nocturnes.

- Ne bougez pas l'appareil durant la prise de vue continue après la pression du déclencheur.
- L'angle de vue sera légèrement plus étroit.



[Portrait nuit claire]

Un remplissage au flash et une exposition plus longue permettent de réaliser de meilleurs portraits dans un paysage nocturne.



● Utilisez le flash.

- Nous vous conseillons de fixer l'appareil et de prendre les photos avec le retardateur.
- Lorsque [Portrait nuit claire] est sélectionné, assurez-vous que le sujet reste immobile pendant environ 1 seconde après avoir pris la photo.



- Si le [Mode discret] est sur [OUI], le flash ne s'active pas.
- Il se peut que l'obturateur demeure fermé à la suite d'une prise de vue à cause du traitement du signal, mais ce n'est pas un mauvais fonctionnement.
- Des parasites peuvent devenir visibles lorsque vous prenez des photos dans des endroits sombres.



[Nourriture appétissante]

La luminosité globale de l'écran est augmentée pour rendre la nourriture appétissante.



- Nous vous conseillons de fixer l'appareil et de prendre les photos avec le retardateur.
- Nous vous conseillons de ne pas utiliser le flash pour prendre des photos en gros plan.



[Beau dessert]

La luminosité globale de l'écran est augmentée pour rendre le dessert plus beau.



- Nous vous conseillons de fixer l'appareil et de prendre les photos avec le retardateur.
- Nous vous conseillons de ne pas utiliser le flash pour prendre des photos en gros plan.

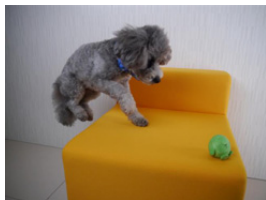

[Animal en mouvement]

La vitesse supérieure de l'obturateur évite le flou et prend une photo nette de l'animal en mouvement.



[Photo de sport nette]

La vitesse supérieure de l'obturateur évite le flou, par exemple à des rencontres sportives.



[Monochrome]

Une image monochrome capture l'ambiance de l'instant.

Pour prendre des photos avec différents effets d'image (Mode de Contrôle Créatif)

Mode Enregistrement: 

Ce mode enregistre avec des effets d'image supplémentaires.

1 Paramétrez le Mode Enregistrement sur et tapotez sur l'effet image (filtre). (P51)

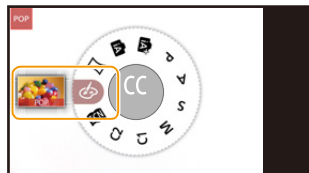

2 Sélectionnez et tapotez sur l'effet image (filtre) (P72 à P76).

- Faites défiler l'écran pour faire apparaître les éléments cachés.

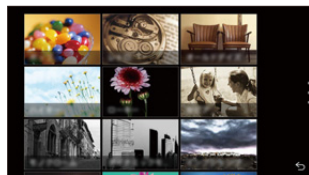

- La balance des blancs sera fixée sur [AWB] et la sensibilité ISO sera fixée sur [AUTO]. De plus, le Style Photo sera fixé sur [Standard] et l'Espace Couleur sera fixé sur [sRGB].
- Si l'exposition n'est pas appropriée, la valeur de diaphragme et la vitesse d'obturation passent au rouge et clignotent quand le déclencheur est enfoncé à mi-course.

■ Pour prendre une photo avec un arrière-plan flou (Contrôle de Perte de Focalisation)

Vous pouvez facilement régler le flou de l'arrière-plan tout en vérifiant sur l'écran.

- 1 [📷] → [📷]. (P84)
- 2 **Actionnez la bague de commande pour définir le flou.**
 - Tapotez sur [📷] pour revenir sur l'écran Enregistrement.

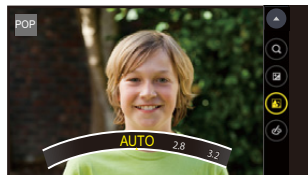

- Cette fonction n'est pas disponible dans les cas suivants:
 - [Effet miniature] (Mode de Contrôle Créatif)

■ Configuration de la luminosité

- 1 Tapotez sur [📷].
- 2 **Actionnez la bague de commande pour configurer les paramètres.**
 - Tapotez sur [📷] pour revenir sur l'écran Enregistrement.



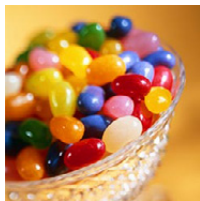

[Expressif]

Cet effet accentue la couleur pour créer une image pop art.



[Rétro]

Cet effet donne une image décolorée.

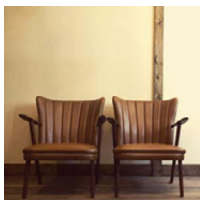

[Ancien temps]

Cet effet ajoute une luminosité douce et nostalgique à l'image globale.



[Tons clairs]

Cet effet ajoute une touche de lumière, de légèreté et de douceur sur l'image.



- Si vous sélectionnez cet effet avec le mode Panoramique, l'effet peut ne pas être apparent dans les endroits où la luminosité est insuffisante.

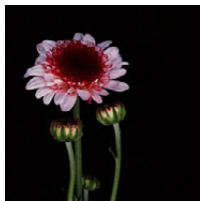

[Clair-obscur]

Ajoute une touche sombre et relaxante sur l'image et met en évidence les parties lumineuses.

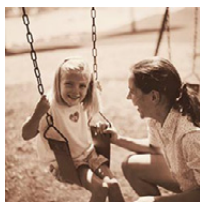

[Sépia]

Cet effet crée une image sépia.



[Monochrome]

Cet effet crée une photo en noir et blanc.



[Monochrome dynamique]

Cet effet augmente le contraste pour créer une image noire et blanche impressionnante.



[Impressionnisme]

Cet effet donne à votre photo un aspect contrasté dramatique.



- Si vous sélectionnez cet effet avec le mode Panoramique, la jonction entre les photos peut se voir.

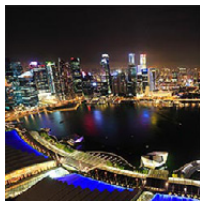

[Dynamique haute]

Cet effet produit la luminosité optimale pour les parties sombres et claires.



[Dévelop. Croisé]

Cet effet donne à votre photo un aspect coloré dramatique.

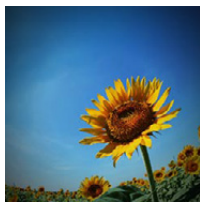

[Effet jouet]

Cet effet réduit la luminosité périphérique pour donner l'impression d'un appareil jouet.



[Effet jouet vif]

Cet effet crée une image vive et brillante avec le regard d'un appareil photo miniature.

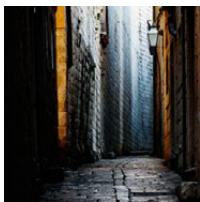

[Procédé sans blanchiment]

Cet effet donne un contraste élevé et une saturation plus faible pour créer une image calme et tranquille.



[Effet miniature]

Cet effet rend les zones périphériques floues pour donner un effet miniature.

Configuration du type de perte de focalisation

Avec [Effet miniature] vous pouvez faire ressortir le sujet en créant intentionnellement des zones au point et des zones floues.

Vous pouvez définir l'orientation de l'enregistrement (orientation du flou) ainsi que la position et la taille de la partie au point.

- 1 À partir de l'écran Enregistrement → [📷].
- 2 Tapotez sur [📷] pour définir l'orientation de l'enregistrement (orientation du flou).
- 3 Tapotez sur la zone nette.



- 4 Faites glisser [○] pour changer la taille de la zone nette.
 - Vous pouvez changer pour 3 types de taille.
- 5 Tapotez sur [📷].

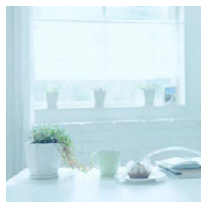

- L'affichage de l'écran Enregistrement sera encore plus différé que d'habitude et l'écran semblera avoir perdu des photogrammes.

**[Fantastique]**

Cet effet crée une image fantasmatique avec une couleur au ton pâle.

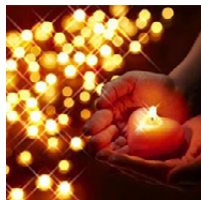
**[Filtre étoile]**

Cet effet transforme les points de lumière en étoiles.

- L'affichage de l'écran Enregistrement sera encore plus différé que d'habitude et l'écran semblera avoir perdu des photogrammes.

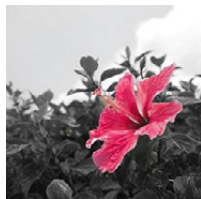
**[Désatura. Partielle]**

Cet effet laisse une couleur sélectionnée pour accentuer un détail.

Définissez la couleur à conserver

Définissez la couleur à conserver en sélectionnant un endroit sur l'écran.

- 1 Tapotez sur [].
- 2 Tapotez sur la zone de la couleur que vous désirez conserver.



- 3 Tapotez sur [].

- En fonction du sujet, la couleur sélectionnée pourrait ne pas être conservée.

Pour prendre des photos panoramiques (Mode Panorama)

Mode Enregistrement: 

Des photos prises à la suite les unes des autres lorsque l'appareil est déplacé sont combinées pour former un panorama.

1 Paramétrez le Mode Enregistrement sur . (P51)

Ajout d'un effet d'image

Actionnez la bague de commande pour sélectionner l'effet image. (P84)

- Les effets d'image qui sont disponibles pour le Mode de Contrôle créatif peuvent être ajoutés. (P70) (sauf [Effet jouet], [Effet jouet vif], [Procédé sans blanchiment], [Effet miniature] et [Fantastique])
- Si aucun effet d'image ne doit être ajouté, sélectionnez [Aucun effet].

2 Appuyez à mi-course sur le déclencheur pour effectuer la mise au point.

3 Appuyez à fond sur le déclencheur et déplacez l'appareil dans un mouvement circulaire dans le sens de la flèche qui apparaît à l'écran.

Enregistrement de gauche à droite

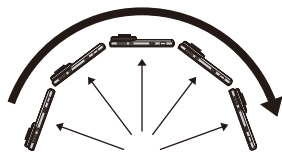



(A) Direction de l'enregistrement et panoramique (Guide)

- Déplacez l'appareil à une vitesse constante.

Les photos pourraient ne pas être enregistrées correctement si l'appareil est déplacé trop rapidement ou trop lentement.

4 Appuyez une fois encore sur le déclencheur pour terminer l'enregistrement de la photo.

- L'enregistrement peut également prendre fin si l'appareil est déplacé jusqu'à la fin du guide.

-  Déplacez l'appareil dans le sens de l'enregistrement tout en prenant soin de ne pas le faire trembler. (Si l'appareil photo tremble trop, les photos pourraient ne pas être enregistrées, ou bien l'image panoramique enregistrée pourrait être plus resserrée (plus petite).)
-  La position du zoom est fixée sur Grand-angle.
- Si l'exposition n'est pas appropriée, la valeur de diaphragme et la vitesse d'obturation passent au rouge et clignotent quand le déclencheur est enfoncé à mi-course.
- La balance des blancs est fixée sur [AWB].
- Lorsque plusieurs photos sont combinées pour créer une seule photo panoramique, le sujet peut être déformé ou bien les zones de connexion peuvent être visibles dans certains cas.
- Le nombre de pixels maximal pour enregistrer des photos panoramiques est le suivant.

	Résolution Horizontale	Résolution Verticale
Horizontal	Env. 3800 pixels	Env. 640 pixels

- [Type d'obturateur] est fixée sur [AUTO].
-  Une photo panoramique pourrait ne pas pouvoir être créée ou bien les photos pourraient ne pas être combinées correctement en enregistrant les sujet suivants ou sous les conditions d'enregistrement suivantes.
 - Les sujets d'une seule couleur uniforme ou avec des motifs à répétition (comme le ciel ou la mer)
 - Les sujets en mouvement (personne, animal domestique, voiture, ondes, fleurs soufflées par le vent, etc.)
 - Les sujets dont la couleur ou le motif change pendant un court instant (comme une image qui apparaîtrait sur un affichage)
 - Les endroits sombres
 - Les endroits comportant des sources de lumières scintillantes comme les éclairages fluorescents ou les bougies

Zoom et Flash

Prises de vues avec zoom

Modes applicables: **[T]** **[T+]** **P** **A** **S** **M** **C1** **C2** **SCN** **[i]** **[]**

Vous pouvez faire un zoom arrière pour enregistrer des paysages etc. en grand angle (Grand-angle) ou un zoom avant pour rendre les gens et les objets plus proches (Téléobjectif).

(Grossissement maximum: 4×)

Pincement/étirement de l'écran.

ou

Action à l'aide de la bague de commande. (P84)

- Si **[C]** n'est pas affiché, consultez "Changez plusieurs paramètres avec la bague de commande" à la P85.
- Le zoom peut également être actionné en tapotant sur **[<]** / **[>]**.
- Le zoom peut être actionné sans interruption en effectuant un appui prolongé sur **[<]** / **[>]**.

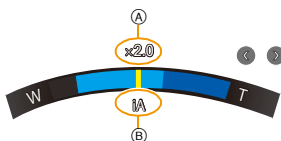
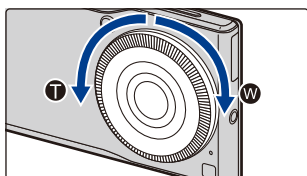
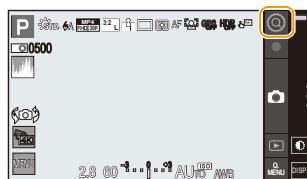

- A Agrandissement du Zoom
B Types de zoom

■ A propos des types de zoom

Utilisez le Zoom optique étendu, le Zoom Intelligent ou le Zoom Numérique pour faire un zoom avant. La combinaison des types de zoom est fixée en fonction de la taille de l'image.

[EZ]	Zoom optique étendu	<ul style="list-style-type: none"> • Cette fonction marche lorsqu'une des tailles de l'image indiquées par "EX" (P104) est sélectionnée. Fait un zoom avant sans dégrader la qualité de l'image.
[iA]	Zoom Intelligent	<ul style="list-style-type: none"> • Vous pouvez faire un zoom en minimisant la dégradation de la qualité de l'image.
[Numérique]	Zoom numérique	<ul style="list-style-type: none"> • La qualité de l'image se dégrade lors d'un zoom avant, mais le facteur de zoom peut être augmenté davantage.



- Cette fonction n'est pas disponible dans les cas suivants:
 - [Impressionnisme]/[Effet jouet]/[Effet jouet vif]/[Effet miniature] (Mode de Contrôle Créatif)
 - [Prise noct. manu.] (Mode Scène Guidée)
 - Lorsque [Rafale] dans le menu [Enr.] est sur [SH]
 - Lorsque [HDR] est paramétré sur [OU]
 - Lorsque [Qualité] est paramétré sur [RAW] ou [RAW]
- Zoomer ne peut pas être effectué par pincement/étirement de l'écran dans le cas suivant.
 - Lorsque [Obturbateur tactile] dans [Régl.touche] est sélectionné.

Pour prendre des photos à l'aide du Flash

Modes applicables:

Avec le flash incorporé vous pouvez prendre des photos dans des endroits sombres ou régler tout le contraste d'une image en éclairant le sujet avec un arrière-plan lumineux.

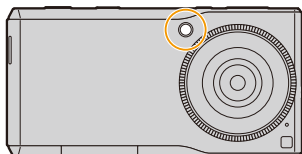

Flash

Ne le couvrez pas avec votre doigt ou avec n'importe quel autre objet.

À partir de l'écran Enregistrement → [MENU] → [Enr.] → [Flash].

<p>[A]</p> <p>((Auto))</p>	<p>Le flash se déclenche automatiquement en fonction des conditions de prise de vue.</p> <ul style="list-style-type: none"> Le flash est [] pour correspondre aux conditions d'enregistrement pendant [Rafale], [Pris. vues raf.] ou l'enregistrement d'un film. Il ne se désactivera pas avant la fin de l'enregistrement.
<p>[]</p> <p>((Flash forcé oui))</p>	<p>Le flash se déclenche obligatoirement, à chaque prise de vue.</p> <ul style="list-style-type: none"> Le flash est temporairement [A] pendant [Rafale], [Pris. vues raf.] ou l'enregistrement d'un film.
<p>[]</p> <p>((Toujours allumé))</p>	<p>Allumé de façon permanente</p> <ul style="list-style-type: none"> La plage d'enregistrement disponible est plus petite qu'en enregistrant avec [A] et [].
<p>[]</p> <p>((Forcé non))</p>	<p>Le flash ne se déclenche jamais.</p> <ul style="list-style-type: none"> Utilisez ce réglage pour prendre des photos dans des endroits où l'usage du flash est interdit.



- Correction yeux rouges (P113)

■ Portée utile du flash disponible (approximatif)

Si la distance d'un sujet est trop proche lorsque vous prenez une photo avec le flash, une partie de l'image enregistrée sera noire car la lumière du flash aura été bloquée par l'objectif ou bien elle sera hors de la portée du flash. Vérifiez la distance jusqu'au sujet pour prendre une photo.

	Grand-angle
[AUTO] dans [Sensibilité]	60 cm à 5,3 m

- Ceci est la portée lorsque [Rég. limite ISO] (P113) est sur [NON].



- L'enregistrement d'un sujet trop proche, ou avec un flash insuffisant ne fournira pas le niveau approprié d'exposition et il peut en résulter une image trop blanche ou trop sombre.
- Si vous enregistrez un sujet avec un flash insuffisant, la Balance des Blancs peut ne pas s'ajuster correctement.

■ Vitesse d'obturation pour chaque réglage du flash

Réglage du flash	Vitesse d'obturation (Sec.)
⚡A	60 à 1/16000 (avec [Type d'obturateur] réglé sur [Auto]) 60 à 1/2000 (avec [Type d'obturateur] réglé sur [Obturateur mécanique])
⚡	
⌚	
⊕	

Réglages de flash disponibles en mode enregistrement

Les réglages de flash disponibles dépendent du mode d'enregistrement.

(O: Disponible, —: Non disponible)

Mode Enregistrement		☼A	⚡	☰D	⊕
	Mode Auto Intelligent	O	—	—	O
	Mode Auto Intelligent Plus	O	—	—	O
P	Mode du Programme EA	O	O	O	O
A	Mode EA avec priorité à l'ouverture	O	O	O	O
S	Mode EA avec priorité à la vitesse d'obturation	O	O	O	O
M	Mode Exposition Manuelle	O	O	O	O
	Mode de Contrôle Créatif	—	—	—	O
	Mode Panorama	—	—	—	O
SCN Mode Scène Guidée	[Portrait clair]	O	O	—	O
	[Peau soyeuse]	O	O	—	O
	[Douceur rétroéclairée]	—	—	—	O
	[Ton reposant]	—	—	—	O
	[Visage d'enfant]	O	O	—	O
	[Paysage net]	—	—	—	O
	[Ciel bleu clair]	—	—	—	O
	[Lueur romantique du couchant]	—	—	—	O
	[Vif éclat du couchant]	—	—	—	O
	[Eau scintillante]	—	—	—	O
	[Paysage nocturne clair]	—	—	—	O
	[Ciel nocturne froid]	—	—	—	O
	[Paysage nocturne chaud]	—	—	—	O
	[Paysage nocturne artistique]	—	—	—	O
	[Illuminations scintillantes]	—	—	—	O
	[Prise noct. manu.]	—	—	—	O
	[Portrait nuit claire]	O	O	—	O
	[Nourriture appétissante]	O	O	—	O
	[Beau dessert]	O	O	—	O
	[Animal en mouvement]	O	O	—	O
[Photo de sport nette]	O	O	—	O	
[Monochrome]	O	O	—	O	

- Le réglage du flash peut changer si le mode d'enregistrement a été modifié. Régler à nouveau le flash si nécessaire.
- Dans le cas suivant, le flash est fixé sur [⊕].
 - Lorsque [HDR] est paramétré sur [OUI]
 - Lorsque [Mode discret] est paramétré sur [OUI]

Action de la bague de commande

Modes applicables:          

Une fonction qui s'adapte au Mode Enregistrement est attribuée à la bague de commande.

■ Rotation de la bague de commande

Les fonctions attribuées à la bague de commande peuvent être définies en faisant tourner directement celle-ci à partir de l'écran Enregistrement.

La fonction par défaut attribuée à la bague de contrôle est différente en fonction du Mode Enregistrement.

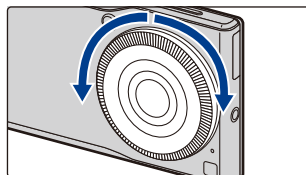

■ Action de la barre de la bague de commande avec les commandes tactiles

L'action de la barre de la bague de commande est différente selon la fonction configurée.

- Tapotez sur l'élément de la bague de commande pour le configurer.
- Faites glisser la barre coulissante sur la barre de commande et déplacez-la sur la valeur à configurer.



Changez plusieurs paramètres avec la bague de commande

1 Tapotez sur [Q].

- Pour utiliser la fonction affichée sur l'écran d'enregistrement, faites tourner la bague de contrôle sans tapoter [Q].

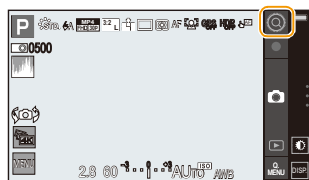

2 Sélectionnez l'élément.

[Q]	Zoom (P79)
[AF]	Contrôle de la Perte de Focalisation (P55)
[WB]	Réglage fin de la Balance des blancs (P56)
[EV]	Compensation de l'exposition (P86)
[P]	Décalage de programme (P57)
[ISO]	[Sensibilité] (P87)
[WB]	Balance des blancs (P88)
[F]	[Diaphragme] (P58, 60)
[SS]	[Vitesse obtur.] (P59, 60)
[C]	Sélection de Contrôle Créatif (P70)
[SCN]	Sélection Scène Guidée (P63)

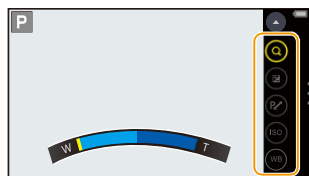

- Les éléments et l'ordre dans lequel ils sont affichés sont différents en fonction du Mode Enregistrement.

3 Action de la bague de commande. (P84)

4 Tapotez sur [Q] pour fermer le menu.

Compensation de l'exposition



Modes applicables:     

Utilisez cette fonction lorsque vous ne parvenez pas à effectuer une exposition appropriée à cause de la différence de luminosité entre le sujet et l'arrière-plan.

1 [☉] → [☒]. (P84)

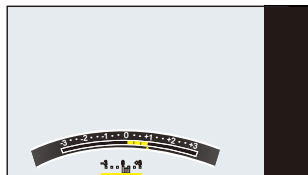
2 Actionnez la bague de commande pour configurer les paramètres.



Sous-exposé	Correctement exposée	Surexposée
		
Compensation de l'exposition vers la valeur positive.		Compensation de l'exposition vers la valeur négative.

- Sélectionnez [0] pour revenir à l'exposition d'origine.

3 Tapotez sur [▲].

Paramétrer la sensibilité lumineuse

Modes applicables: 

Cela permet de paramétrer la sensibilité à la lumière (sensibilité ISO). Le paramétrage sur une valeur plus élevée permet de prendre des photos même dans les endroits sombres sans que les photos soient sombres.

1 [C] → [ISO]. (P84)

2 Actionnez la bague de commande pour configurer les paramètres.

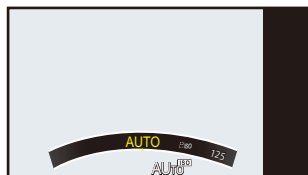

[AUTO]	La sensibilité ISO est réglée automatiquement selon la luminosité. ● Maximum [3200] ^{*1}
[ISO] (Intelligent)	L'appareil détecte les mouvements du sujet et règle automatiquement la sensibilité ISO et la vitesse d'obturation optimales en les adaptant aux mouvements du sujet et à la luminosité de la scène afin de minimiser les secousses du sujet. ● Maximum [3200] ^{*1} ● La vitesse d'obturation ne se fixe pas lorsque le déclencheur est appuyé à mi-course. Elle change de façon continue pour correspondre aux mouvements du sujet jusqu'à ce que le déclencheur soit appuyé à fond.
[L.100] ⁻² /[125]/[200]/[400]/[800]/ [1600]/[3200]/[6400]/[12800]/ [H.25600] ⁻²	Le sensibilité ISO est fixée sur différents paramétrages. ● Lorsque [Incréments ISO] (P114) dans le menu [Enr.] est paramétré sur [1/3 EV], les éléments de la sensibilité ISO qui peuvent être définis augmenteront.

*1 Lorsque [Rég. limite ISO] (P113) du menu [Enr.] est paramétré sur tout sauf [NON], il se configure automatiquement dans la limite de la valeur définie dans [Rég. limite ISO].

*2 Uniquement disponible lorsque [Sensibilité étendue] est sélectionné.

3 Tapotez sur [▲].

Caractéristiques de la sensibilité ISO

	125 ← → 12800	
Lieu d'enregistrement (recommandé)	Lorsqu'il fait jour (extérieur)	Lorsqu'il fait sombre
Vitesse d'obturation	Lente	Rapide
Bruit vidéo	Rare	Fréquent
Secousse du sujet	Fréquent	Rare

- Pour la portée de mise au point du flash lorsque [AUTO] est réglé, référez-vous à la P82.
- [ISO] n'est pas disponible dans les cas suivants.
 - Mode EA avec priorité à la vitesse d'obturation
 - Mode Exposition Manuelle
- [AUTO] n'est pas disponible dans les cas suivants.
 - Mode Exposition Manuelle

Réglage de l'équilibre des blancs

Modes applicables: 

Sous le soleil, sous des lampes à incandescence ou dans d'autres conditions où la couleur du blanc prend une teinte rougeâtre ou bleuâtre, cet élément règle la couleur du blanc de façon à ce que celle-ci soit le plus proche de ce qui est vu en s'accordant à la source de lumière.

1 [C] → [WB]. (P84)

2 Actionnez la barre de commande pour sélectionner un élément.

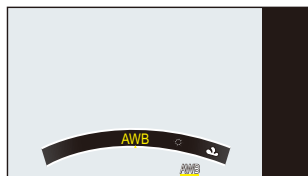

[AWB]	((Balance de blancs auto))	Réglage automatique
[☀]	((Jour))	Pour prendre des photos à l'extérieur sous un ciel bleu
[☁]	((Nuageux))	Pour prendre des photos à l'extérieur sous un ciel nuageux
[🌲]	((Fondu))	Pour prendre des photos à l'extérieur à l'ombre
[💡]	((Incandescent))	Pour prendre des photos sous des lampes à incandescence
[K]	((Température couleur))	En utilisant le pré-réglage de la température couleur
[📷]	((Réglage blancs))	Le paramétrage manuel de la valeur est utilisé

- Sous un éclairage fluorescent, un luminaire LED etc., la balance des blancs qui convient changera selon le type d'éclairage, donc utilisez [AWB] ou [📷].
- La Balance des Blancs est calculée uniquement pour les sujets compris dans la portée utile du flash de cet appareil. (P82)
- Dans le Mode Scène Guidée, le changement de scène ou du Mode Enregistrement remettra les paramètres de la Balance des blancs (y compris les paramètres du réglage fin de la Balance des blancs) sur [AWB].
- Dans la liste des Modes Scène Guidée ci-dessous, la Balance des blancs est fixée sur [AWB].
 - [Douceur rétroéclairée]/[Ton reposant]/[Paysage net]/[Ciel bleu clair]/[Lueur romantique du couchant]/[Vif éclat du couchant]/[Eau scintillante]/[Paysage nocturne clair]/[Ciel nocturne froid]/[Paysage nocturne chaud]/[Paysage nocturne artistique]/[Illuminations scintillantes]/[Prise noct. manu.]/[Portrait nuit claire]/[Nourriture appétissante]/[Beau dessert]

■ Équilibre des blancs automatique

Selon les conditions prédominantes lorsque la photo est prise, celle-ci pourrait comporter des teintes rougeâtre ou bleuâtre. De plus, lorsque plusieurs sources lumineuses sont utilisées ou lorsqu'il n'y a aucune couleur proche du blanc, la balance des blancs automatique peut ne pas fonctionner correctement. Dans un cas comme celui-ci, réglez la balance des blancs sur un mode autre que [AWB].

- ❶ L'équilibre des blancs automatique fonctionnera à l'intérieur de cette étendue.
 - ❷ Ciel bleu
 - ❸ Ciel nuageux (Pluie)
 - ❹ Ombre
 - ❺ Lumière du soleil
 - ❻ Lumière fluorescente blanche
 - ❼ Ampoule de lumière incandescente
 - ❽ Lever et coucher de soleil
 - ❾ Lumière de bougie
- K= Température Couleur Kelvin

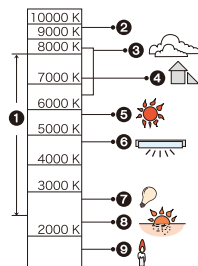

■ Réglage manuel de la Balance des Blancs

Sélectionnez la valeur de la balance des blancs. Utilisez-la pour faire correspondre les conditions en prenant des photos.

- 1 Sélectionnez []. (P88)
- 2 Tapotez sur [].
- 3 Visez une feuille de papier blanc ou un autre objet avec l'appareil photo de manière à ce que l'écran entier soit uniquement rempli par l'objet blanc, et tapotez sur [].

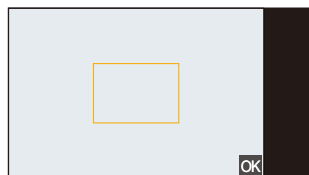

- La balance des blancs peut ne pas être définie correctement si le sujet est trop clair ou trop sombre. Réglez de nouveau la balance des blancs après l'ajustement à la luminosité appropriée.

Pour régler la température de la couleur

Vous pouvez régler manuellement la température de la couleur pour prendre des photos naturelles sous différentes conditions lumineuses.

La couleur de la lumière est mesurée en degré Kelvin. Plus la température de la couleur augmente plus l'image devient bleuâtre. Plus la température de la couleur diminue, plus l'image devient rougeâtre.

- 1 [Q] → [WB]. (P84)
- 2 Actionnez la bague de commande et alignez [K] au centre.
- 3 Tapotez sur [Fg].
- 4 Actionnez la bague de commande pour configurer les paramètres.
 - Vous pouvez sélectionner une température de couleur de [2500] à [10000].

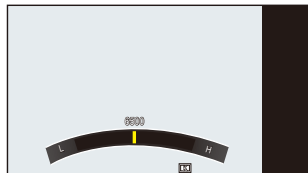

Réglez plus précisément la balance des blancs

Vous pouvez ajuster l'équilibrage des blancs de manière raffinée lorsque vous ne pouvez pas acquérir la tonalité souhaitée en réglant l'équilibrage des blancs.

- 1 [Q] → [WB]. (P84)
- 2 Tapotez sur [Fg].
- 3 Actionnez la bague de commande pour configurer les paramètres.

Gauche : Rouge (Si le bleu est trop fort.)
Droite : Bleu (Si le rouge est trop fort.)

 - Remettez la barre du réglage fin de la Balance des blancs au centre si aucun réglage fin de la Balance des blancs n'est nécessaire.

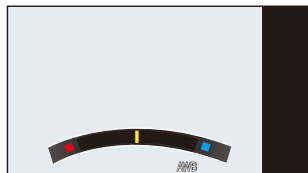

- Si vous réglez finement la Balance des blancs, l'icône de la Balance des blancs sur l'écran devient rouge ou bleue.
- Les résultats obtenus lors d'un réglage fin de l'équilibre des blancs se reflètent sur l'image lorsque la prise de vue se fait avec flash.
- Il est possible de régler la valeur séparément pour chacun des modes.

Configuration du Menu



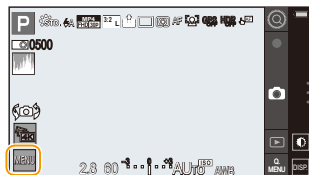

Plusieurs options de menu sont disponibles pour vous permettre de configurer l'appareil pour prendre des photos comme vous le souhaitez et pour l'utiliser facilement.

Exemple: Dans le menu [Enr.], changez [Qualité] de [] à [].

1 À partir de l'écran Enregistrement → [MENU].



2 Sélectionnez le menu.

	[Enr.] (P96) Ce menu vous permet de régler le format, le nombre de pixels et les autres formats des photos que vous enregistrez.
	[Image animée] (P93) Ce menu vous permet de configurer le [Qualité enr.], et les autres formats de l'enregistrement de film.
	[Personnalisée] (P116) Votre environnement de commande préféré peut être configuré pour correspondre au style de l'enregistrement.
	[Configurer] (P122) L'appareil peut être configuré pour une utilisation plus facile, comme changer la destination de sauvegarde des images.

3 Sélectionnez l'élément du menu.

- Faites défiler l'écran pour faire apparaître les éléments cachés.

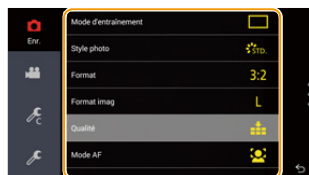

4 Sélectionnez le paramètre.

- Les paramètres disponibles sont différents en fonction du Mode Enregistrement.

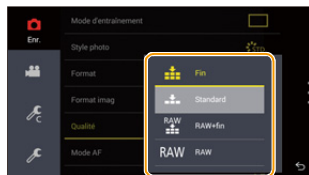

-  Certaines fonctions ne peuvent pas être configurées ou utilisées selon les modes ou la configuration des menus utilisés sur l'appareil à cause de certaines spécificités.

■ Fermez le menu

Tapotez sur [] de façon répétée pour revenir sur l'écran Enregistrement.

- Il est également possible de quitter l'écran du menu en appuyant à mi-course sur le déclencheur.

Liste des menus

[Enr.]

Ce menu vous permet de régler le format, le nombre de pixels et les autres formats des photos que vous enregistrez.

- [Style photo], [Mode mesure], [i.dynamique] et [l. résolution] sont communs au menu [Enr.] et au menu [Image animée]. Le changement effectué dans un de ces menus est répercuté dans l'autre menu.

[Mode d'entraînement]	Vous pouvez changer ce que peut faire l'appareil lorsque vous appuyez sur le déclencheur.	P96
[Style photo]	Vous pouvez sélectionner les effets qui correspondent au type d'image que vous désirez enregistrer. Vous pouvez enregistrer la couleur et la qualité de l'image des effets.	P101
[Format]	Définit le format de l'image.	P103
[Format imag]	Définit le nombre de pixels.	P104
[Qualité]	Réglez le taux de compression auquel les photos doivent être sauvegardées.	P105
[Mode AF]	Ceci permet à la méthode de mise au point de s'adapter aux positions et au nombre de sujets à être sélectionnés.	P106
[Mode m-a-p]	La méthode de mise au point peut être sélectionnée.	P106, P108
[Flash]	Le paramètre du flash incorporé peut être sélectionné.	P81
[Mode mesure]	Définit la méthode de mesure de la lumière pour mesurer la luminosité.	P109
[i.dynamique] (Contrôle Intelligent de la plage dynamique)	Règle le contraste et l'exposition.	P110
[l. résolution]	Enregistre des images avec des contours plus définis et un sentiment de clarté.	P110
[HDR]	Vous pouvez combiner 3 photos avec différents niveaux d'exposition en une seule photo avec une gradation riche.	P111
[Type d'obturateur]	Vous pouvez sélectionner l'obturateur auto (soit obturateur électronique ou mécanique) en fonction des conditions d'enregistrement et de la vitesse d'obturation, ou fixez l'obturateur comme obturateur mécanique uniquement.	P112
[Sans yeux r.]	Détecte automatiquement les yeux rouges causés par le flash et corrige les données de l'image en fonction.	P113
[Rég. limite ISO]	Lorsque la sensibilité ISO est sur [AUTO] ou [ISO], une sensibilité ISO optimale est définie avec la valeur sélectionnée comme limite la plus élevée.	P113
[Incréments ISO]	Les valeurs de la configuration de la sensibilité ISO changent par incrément de 1/3 EV ou 1 EV.	P114
[Sensibilité étendue]	Vous pouvez étendre les valeurs de la sensibilité ISO disponibles.	P114
[Espace coul.]	Réglez cette fonction lorsque vous voulez corriger la reproduction des couleurs des images enregistrées sur un ordinateur, une imprimante, etc.	P115

■ [Image animée]

Ce menu vous permet de configurer le [Qualité enr.], et les autres formats de l'enregistrement de film.

- [Style photo], [Mode mesure], [i. dynamique] et [l. résolution] sont communs au menu [Enr.] et au menu [Image animée]. Le changement effectué dans un de ces menus est répercuté dans l'autre menu.
 - Pour plus de détails, reportez-vous aux explications concernant la configuration correspondante dans le menu [Enr.].

[Qualité enr.]	Ceci configure la qualité de l'image d'un film.	P48
----------------	---	-----

■ [Personnalisée]

Votre environnement de commande préféré peut être configuré pour correspondre au style de l'enregistrement.

[Mém. rég. pers]	Mémorise la configuration de la fonction appareil photo en cours comme paramètre personnalisé.	P62
[Mode discret]	Désactive à la fois les sons de fonctionnement et la sortie lumineuse.	P116
[AF/AE]	Définit le contenu fixé pour la mise au point et l'exposition lorsque le verrouillage MPA/EA est actif.	P117
[Lampe ass. AF]	La lampe d'assistance MPA éclairera le sujet lorsque le déclencheur est appuyé à mi-course facilitant ainsi la mise au point faite par l'appareil dans des conditions de faible éclairage.	P118
[Focus Peaking]	Les parties au point sont mises en évidence lorsque la mise au point est en train d'être réglée manuellement.	P119
[Niveau détection Focus Peaking]	Le niveau de détection des parties au point est défini.	P119
[Histogramme]	Ceci vous permet d'afficher ou pas l'histogramme.	P120
[Grille de réf.]	Ceci définira le modèle de la grille de référence affichée en prenant une photo.	P120
[Prév.auto]	Sélectionnez la durée pendant laquelle l'image s'affiche après avoir pris la photo.	P120
[Régl.touche]	Durant l'enregistrement, la mise au point et/ou la luminosité peut être réglée et paramétrée sur la position tapotée sur l'affichage.	P121
[Réglage de l'obturateur tactile]	Définit si oui ou non utiliser l'obturateur tactile en utilisant l'appareil photo en autoportrait. S'affiche uniquement durant l'utilisation de l'appareil photo en autoportrait.	—
[Réglage du bouton de volume]	Vous pouvez attribuer les fonctions fréquemment utilisées durant l'enregistrement à [▲/▼].	P121

■ [Configurer]

L'appareil peut être configuré pour une utilisation plus facile, comme changer la destination de sauvegarde des images.

[Journalisation du lieu]	Définit si oui ou non ajouter les informations de localisation du lieu de l'enregistrement de la photo ou du film pendant l'enregistrement.	P122
[Stocker dans]	Définit l'emplacement de stockage des images enregistrées.	P122
[Sauvegarde automatique]	Définit si oui ou non faire une copie de sauvegarde de l'image enregistrée sur Google drive en quittant la fonction appareil photo.	P122
[Extinction automatique]	Définit la durée à la fin de laquelle la fonction de l'appareil photo se désactive si aucune action n'est effectuée.	P122
[Mode haute luminosité]	Définit si oui ou non utiliser [Mode haute luminosité].	P122
[Mode Aperçu]	Définit la fréquence de l'image de l'écran d'enregistrement.	P122
[Bip]	Définit si oui ou non un bip sera audible.	P123
[Obturbateur]	Définit si oui ou non le son du déclencheur sera audible.	P123
[Réglage du capteur d'inclinaison]	Vous pouvez régler l'inclinaison de la ligne d'horizon de référence lorsque l'appareil est tenu horizontalement.	P123
[Renum.fichier]	Remet le numéro du fichier de l'image sur 0001.	P123
[Restaurer]	L'enregistrement ou les paramètres de configuration/personnalisés sont réinitialisés aux valeurs par défaut.	P123

Pour faire appel instantanément aux menus les plus utilisés (Menu Rapide)

En utilisant le menu rapide, certains réglages du menu peuvent être facilement trouvés.

- Les caractéristiques qui peuvent être réglées en utilisant le Menu Rapide sont déterminées par le mode ou par le style d'affichage de l'appareil.

1 À partir de l'écran Enregistrement → [O. MENU].

- Le menu peut également être appelé en touchant l'icône que vous désirez changer sur l'écran Enregistrement.

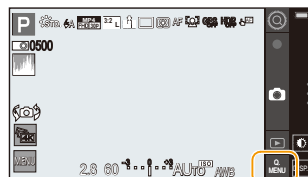

2 Sélectionnez l'élément du menu.

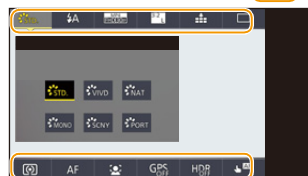

3 Sélectionnez le paramètre.



4 Tapotez sur [↵] pour quitter le menu une fois que la configuration est terminée.





Utilisation du menu [Enr.]

Sélectionnez un Mode Entraînement

Modes applicables:   **P** **A** **S** **M** **C1** **C2**   

Vous pouvez changer ce que peut faire l'appareil lorsque vous appuyez sur le déclencheur.

À partir de l'écran Enregistrement → [MENU] →  [Enr.] → [Mode d'entraînement]. (P91)

	((Simple))	Lorsque le déclencheur est pressé, une seule photo est enregistrée.
	((Rafale)) (P97)	Les enregistrements sont faits à la suite tant que le déclencheur est tenu appuyé.
	((Pris. vues raf.)) (P99)	Appuyez sur le déclencheur pour prendre 3 photos à la suite en accord avec la plage de compensation de l'exposition.
	((Retardateur)) (P100)	Lorsque le déclencheur est pressé, l'enregistrement s'effectue une fois que la durée définie s'est écoulée.

Prises de vues en utilisant le mode rafale

Modes applicables:   **P** **A** **S** **M** **C1** **C2**   

Les photos sont prises de façon continue tant que le déclencheur est tenu appuyé.

- Il est possible de prendre jusqu'à 23 photos en appuyant une seule fois sur le déclencheur lorsque la vitesse de rafale est sur [SH].
- Les photos prises avec une vitesse rafale seront enregistrées comme un groupe rafale simple.

1 À partir de l'écran Enregistrement → [MENU] →  [Enr.] → [Mode d'entraînement] → [Rafale]. (P91)

2 Sélectionnez la vitesse de rafale.

	[SH] ^{*2} (Très grande vitesse)	[H] (Grande vitesse)	[M] (Vitesse moyenne)	[L] (Petite vitesse)
Prises de vues en rafale (images/seconde)	50	10	5	2
Live View pendant le Mode Rafale	Aucune	Aucune	Disponible	Disponible
*1	Avec fichiers RAW ^{*3}	Dépend de l'espace restant sur la carte microSD ^{*4}		
	Sans fichiers RAW			

*1 Nombre d'images enregistrables

*2 L'obturation électronique s'actionnera.

*3 En fonction des conditions d'enregistrement, le nombre d'images composant une rafale peut être réduit. (Par exemple, lorsque vous sélectionnez [L. résolution] dans le menu enregistrement, le nombre d'images dans une rafale peut être réduit)

*4 Des photos peuvent être prises jusqu'à ce que la mémoire interne ou les cartes microSD soit pleines, cependant la vitesse de rafale ralentira à mi-course. Le moment exact de cela dépend du format, de la taille de l'image, du réglage de la qualité et du type de carte microSD utilisée.

- La vitesse de rafale peut ralentir en fonction des paramètres suivants.
 - [Format imag] (P104)/[Qualité] (P105)/[Sensibilité] (P87)/[Mode m-a-p] (P106, 108)
- Reportez-vous à la P105 pour obtenir plus d'informations sur les fichiers RAW.

3 Faites la mise au point sur le sujet et prenez une photo.

- Maintenez enfoncé à fond le déclencheur pour activer le mode de prises de vues en rafale.

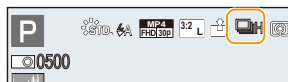

- La mise au point est fixée lors de la première photo.
- Exposition, Balance des blancs et sensibilité ISO seront fixées sur les paramètres de la première photo lorsque [SH]/[H] est sélectionné.
- Lorsque [SH]/[H] est sélectionné, l'enregistrement peut être plus clair ou plus sombre à partir de la deuxième photo en fonction du changement d'éclairage du sujet.
- Lorsqu'elle est paramétrée sur [H]/[M]/[L], la vitesse de rafale peut chuter à mi-course lorsque le nombre de photos prises à la suite augmente.
- Comme la vitesse d'obturation peut devenir plus lente dans les endroits sombres, la vitesse de rafale (images/seconde) peut devenir plus lente.
- Selon les conditions de l'opération, cela peut prendre du temps de prendre la prochaine photo si vous répétez l'enregistrement des photos.
- **La sauvegarde des photos prises en Mode Rafale sur la carte microSD peut prendre du temps. Pour des prises de vue en continu, il est recommandé d'utiliser une carte microSD à haut débit.**

- Le Mode Rafale est désactivé dans les cas suivants.
 - [Eau scintillante]/[Illuminations scintillantes]/[Prise noct. manu.] (Mode Scène Guidée)
 - [Effet miniature]/[Filtre étoile] (Mode de Contrôle Créatif)
 - Pour enregistrer des films
 - Lorsque [HDR] est paramétré sur [OUI]
- Dans les cas suivants, [SH] dans le Mode Rafale ne peut pas être utilisé.
 - Lorsque [Qualité] est paramétré sur [RAW] ou [RAW]

Prise de vues en rafale avec réglage automatique de l'exposition

Modes applicables: 

Dans ce mode, 3 photos sont prises automatiquement dans la plage de compensation de l'exposition sélectionnée chaque fois que le déclencheur est appuyé.





1 À partir de l'écran Enregistrement → [MENU] →  [Enr.] → [Mode d'entraînement] → [Pris. vues raf.] (P91)

2 Définissez la plage de la compensation de l'exposition.

3 Faites la mise au point sur le sujet et prenez une photo.





-  • En prenant des photos en utilisant le bracketing Auto après la configuration des valeurs de la compensation de l'exposition, les photos prises sont basées sur les valeurs de la compensation de l'exposition sélectionnée.
-  • Le Bracketing Auto est désactivé dans les cas suivants.
 - [Eau scintillante]/[Illuminations scintillantes]/[Prise noct. manu.] (Mode Scène Guidée)
 - [Effet miniature]/[Filtre étoile] (Mode de Contrôle Créatif)
 - Pour enregistrer des films
 - Lorsque [HDR] est paramétré sur [OUI]

Prises de vues avec retardateur

Modes applicables:   **P** **A** **S** **M** **C1** **C2** **SCN**  

1 À partir de l'écran Enregistrement → [MENU] →  [Enr.] → [Mode d'entraînement] → [Retardateur]. (P91)

2 Sélectionnez la durée du Retardateur.

 ((2 s))	<p>La photo est prise 2 secondes après que le déclencheur soit pressé.</p> <ul style="list-style-type: none"> Ceci est pratique pour éviter à l'appareil photo de trembler lorsque le déclencheur est actionné c.à.d. en enregistrant avec cet appareil fixé.
 ((10 s))	<p>La photo est prise 10 secondes après que le déclencheur soit pressé.</p>

3 Appuyez à mi-course sur le déclencheur pour faire la mise au point, puis appuyez à fond pour prendre la photo.

- La mise au point et l'exposition seront réglées lorsque le déclencheur sera appuyé à mi-course.

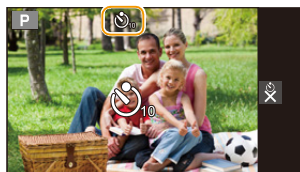

-  Nous vous conseillons de fixer l'appareil en utilisant le Retardateur pour enregistrer.

-  Le retardateur est désactivé dans le cas suivant.
 - Pour enregistrer des films







Réglage de la qualité de l'image par ajout d'un effet ([Style photo])

Modes applicables:            

Vous pouvez sélectionner les effets qui correspondent au type d'image que vous désirez enregistrer.

Vous pouvez enregistrer la couleur et la qualité de l'image des effets.

À partir de l'écran Enregistrement → [MENU] →  [Enr.] → [Style photo].

 [STD.]	((Standard))	Il s'agit de la configuration de base.
 [VIVID]	((Éclatant))* ¹	Un effet brillant avec une saturation et un contraste élevés.
 [NAT.]	((Nature!))* ¹	Un effet doux avec un contraste peu élevé.
 [MONO]	((Monochrome))	Un effet Monochrome sans aucune ombre de couleur.
 [SCNY]	((Paysage))* ¹	Un effet approprié pour les scènes avec un ciel bleu et des verts vifs.
 [PORT.]	((Portrait))* ¹	Un effet approprié pour un portrait avec une belle peau saine et un joli teint.

*1 Ceci est désactivé lorsque le Mode Auto Plus Intelligent est sélectionné.



- En Mode Scène Guidée, un style de photo correspondant à chaque scène est fixé.

■ Pour ajuster la qualité de l'image

- La qualité de l'image ne peut pas être réglée dans le Mode Auto Plus Intelligent.

1 **Tapotez sur le Style Photo que vous désirez paramétrer.**

2 **Tapotez sur l'élément que vous désirez définir.**

3 **Tapotez sur [<] ou [>] pour régler.**

- Vous pouvez également tapoter sur la barre coulissante pour régler.



[] ((Contraste))	+	Augmente la différence entre la luminosité et l'obscurité de l'image.
	-	Diminue la différence entre la luminosité et l'obscurité de l'image.
[S] ((Netteté))	+	L'image est nettement définie.
	-	L'image est doucement mise au point.
[] ((Saturation))* ¹	+	Les couleurs de l'image deviennent vivaces.
	-	Les couleurs de l'image deviennent naturelles.
[] ((Tonalité chromatique))* ¹	+	Ajoute un ton bleuâtre.
	-	Ajoute un ton jaunâtre.
[NR] ((Réduc. bruit))	+	L'effet de réduction des parasites est augmenté. La résolution de l'image peut être légèrement détériorée.
	-	L'effet de réduction des parasites est diminué. Vous pouvez obtenir des images ayant une résolution élevée.

*1 [Tonalité chromatique] s'affiche uniquement lorsque [Monochrome] est sélectionné. Dans les autres cas, [Saturation] s'affichera.

- Lors du réglage de la qualité de l'image, [+] s'affiche dans l'icône Style Photo sur l'écran Enregistrement.



4 **Tapotez sur [<] pour fermer le menu.**

Configuration du format de l'image

Modes applicables:   **P** **A** **S** **M** **C1** **C2**   

Ceci vous permet de sélectionner le format des images pour qu'il corresponde à la méthode d'impression ou de visualisation.

Au moment de l'achat, elle est initialement paramétrée sur [3:2].

À partir de l'écran **Enregistrement** →  →  **[Enr.]** → **[Format]**.

[4:3]	[Format] d'un téléviseur en 4:3
[3:2]	[Format] d'un film en 35 mm
[16:9]	[Format] d'un téléviseur à haute-définition, etc.
[1:1]	Format carré





- Les bords des images enregistrées peuvent être coupés à l'impression donc vérifiez avant d'imprimer.

Configuration du nombre de pixels

Modes applicables:           

Réglez le nombre de pixels. Plus le nombre de pixels est élevé, plus la finesse des détails de l'image apparaîtra même si elle est imprimée sur une grande feuille.

À partir de l'écran Enregistrement →  →  [Enr.] → [Format imag].

[Format]	Configuration		Taille de l'image
[4:3]	[L]	18M	4864×3648
	[EXM]	9M	3456×2592
	[EXS]	4,5M	2432×1824
	[EXXS]	0,3M	640×480
[3:2]	[L]	20M	5472×3648
	[EXM]	10M	3888×2592
	[EXS]	5M	2736×1824
	[EXXS]	2,5M	1920×1280
[16:9]	[L]	17M	5472×3080
	[EXM]	8M	3840×2160
	[EXS]	3,5M	2560×1440
	[EXXS]	2M	1920×1080
[1:1]	[L]	13M	3648×3648
	[EXM]	7M	2592×2592
	[EXS]	3,5M	1824×1824
	[EXXS]	0,4M	640×640



- La taille de l'image sera fixée sur [S] si [Rafale] est réglé sur [SH].

Configuration du taux de compression des photos ([Qualité])

Modes applicables: **P** **A** **S** **M** **C1** **C2** **SCN**

Réglez le taux de compression auquel les photos doivent être sauvegardées.

À partir de l'écran Enregistrement → → [Enr.] → [Qualité].

Configuration	Format de fichier	Description des réglages
((Fin))	JPEG	Une image JPEG dans laquelle la priorité de la qualité de l'image a été donnée.
((Standard))		Une image JPEG avec une qualité standard de l'image. Ceci est pratique pour augmenter le nombre de prises de vue sans changer le nombre de pixels.
((RAW+fin))	RAW+JPEG	Vous pouvez enregistrer une image RAW et une image JPEG () simultanément.
[RAW]	RAW	Vous pouvez enregistrer uniquement des images RAW.*1

*1 Il est fixé sur le nombre maximum de pixels () enregistrables pour chaque format d'image.

A propos du format RAW

Le format RAW fait référence au format original des données de la photo non traitées par l'appareil.

L'écran Lecture de cet appareil lit les vignettes simplifiées dans l'image RAW. En conséquence, l'image affichée est brute et a un faible facteur d'agrandissement.

Un logiciel spécial est nécessaire sur l'ordinateur pour éditer les images RAW.

En utilisant le logiciel adapté, vous pouvez effectuer l'édition avancée, telles que le réglage de la balance des blancs après avoir pris une photo. Le logiciel vous permet également de sauvegarder des photos dans un format pouvant s'afficher sur un ordinateur (JPEG, TIFF, etc.). Les photos prises au format RAW ont une plus grande qualité d'image que celles prises au format JPEG, mais la taille des données est plus élevée.

- Pour développer ou éditer les fichiers RAW sur un ordinateur, utilisez le logiciel "SILKYPIX Developer Studio" d'Ichikawa Soft Laboratory.

Méthode de téléchargement :

Téléchargez et installez "SILKYPIX Developer Studio" sur votre ordinateur à partir du site Web suivant.

<http://www.isl.co.jp/SILKYPIX/french/p/>

SE supportés :

Windows Vista®/Windows® 7/Windows® 8/Windows® 8.1

Mac OS X v10.5 à v10.10

- Les effets suivants ne sont pas reflétés sur les images RAW:

- Mode Auto Intelligent Plus
- Mode de Contrôle Créatif
- Balance des blancs
- [Style photo]/[i.dynamique]/[Sans yeux r.]/[i. résolution]/[Espace coul.] (menu [Enr.]
- Mode Scène Guidée





- Dans le cas suivant, et **[RAW]** ne peuvent pas être sélectionnés.
 - [Prise noct. manu.] (Mode Scène Guidée)

Sélectionnez le type du Mode Mise au Point Automatique ([Mode AF])

Modes applicables:           

Ceci permet à la méthode de mise au point de s'adapter aux positions et au nombre de sujets à être sélectionnés.

À partir de l'écran Enregistrement →  →  [Enr.] → [Mode AF]. (P91)

 ((Détection visage))	L'appareil détecte automatiquement le visage de la personne. (15 zones max.) La mise au point et l'exposition peuvent ainsi être réglées pour convenir au visage peu importe la partie de la photo où il se trouve.
 ((Recherche MPA))	La mise au point peut être ajustée à un sujet spécifique. La mise au point suivra le sujet mais s'il se déplace. (Suivi dynamique)
 ((23 points))	Un maximum de 23 points pour chaque zone MPA peut être mis au point. Cela est utile quand le sujet n'est pas au centre de l'écran. (Le cadre de la zone MPA sera le même que la configuration du format de l'image.)
 ((1-zone))	L'appareil fait la mise au point du sujet dans la zone MPA au centre de l'écran.

À propos de ((Détection visage))

Les cadres de la zone MPA suivants s'affichent lorsque l'appareil détecte des visages.

Jaune	Lorsque le déclencheur est appuyé à mi-course, le cadre devient vert lorsque le sujet est mis au point.
Blanc	Affiché si plus d'un visage sont détectés. Les autres visages se trouvant à la même distance que les visages présents dans la zone MPA jaune sont également mis au point.

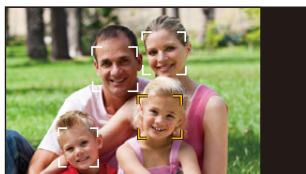

- Sous certaines conditions de prises de vue incluant les cas suivants, la fonction de reconnaissance faciale peut échouer, rendant impossible la détection des visages.

Le [Mode AF] change pour .

- Lorsque le visage n'est pas face à l'appareil
- Lorsque le visage se situe dans un angle
- Lorsque le visage est extrêmement lumineux ou sombre
- Lorsque des éléments du visage sont cachés par des lunettes, etc.
- Lorsque le visage apparaît petit à l'écran
- Lorsqu'il y a peu de contraste sur les visages
- Lorsqu'il y a des mouvements rapides
- Lorsque le sujet est autre qu'un être humain
- Lorsque l'appareil est secoué

■ Paramétrage [📷] ([Recherche MPA])

Pour actionner le déclencheur

- Amenez le sujet dans le cadre du suivi MPA, et appuyez à mi-course sur le déclencheur pour verrouiller le sujet.

Ⓐ Cadre du suivi MPA

- La zone MPA devient grise lorsque l'appareil détecte le sujet.
- La zone MPA devient jaune si le déclencheur est relâché.

En utilisant l'écran tactile

- Vous pouvez verrouiller le sujet en tapotant dessus.
 - Paramétrez [Régl.touche] sur [Mise au point automatique tactile].
 - La zone MPA devient jaune pendant que le sujet est verrouillé.

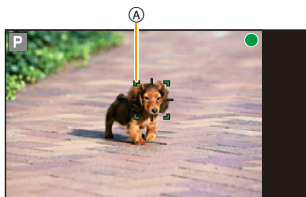

- Le verrouillage est annulé si [📷] est touché.
- Si le verrouillage échoue, la zone MPA clignotera en rouge, et disparaîtra. Essayez de verrouiller à nouveau.
- Lorsque le suivi MPA échoue, [📷] est sélectionné.
- Le paramètre est fixé sur [📷] dans le cas suivant.
 - Pour enregistrer des films
- La configuration est fixée sur [📷] dans les cas suivants.
 - [Effet miniature] (Mode de Contrôle Créatif)
- Il ne peut pas être réglé sur [📷] dans les cas suivants.
 - [Paysage nocturne clair]/[Ciel nocturne froid]/[Paysage nocturne chaud]/[Paysage nocturne artistique]/[Illuminations scintillantes]/[Prise noct. manu.]/[Nourriture appétissante]/[Beau dessert] (Mode Scène Guidée)
- Il ne peut pas être réglé sur [📷] dans les cas suivants.
 - [Eau scintillante]/[Illuminations scintillantes]/[Monochrome] (Mode Scène Guidée)
 - [Sépia]/[Monochrome]/[Monochrome dynamique]/[Filtre étoile] (Mode de Contrôle Créatif)
 - [Monochrome] ([Style photo])
- Il ne peut pas être réglé sur [📷] dans les cas suivants.
 - Mode Auto Intelligent
 - Mode Auto Intelligent Plus
- Il ne peut pas être réglé sur [📷] dans les cas suivants.
 - Mode Auto Intelligent
 - Mode Auto Intelligent Plus
- La fonction de suivi dynamique peut ne pas fonctionner suffisamment dans les cas suivants:
 - Lorsque le sujet est trop petit
 - Lorsque le lieu de l'enregistrement est trop sombre ou trop lumineux
 - Lorsque le sujet se déplace trop rapidement
 - Lorsque l'arrière-plan est de la même couleur ou de couleur similaire à celle du sujet
 - Lorsqu'il y a des secousses

Prises de vue avec mise au point manuelle

Modes applicables: 

Utilisez cette fonction lorsque vous désirez fixer la mise au point ou lorsque la distance entre l'objectif et le sujet est déterminée et que vous ne désirez pas activer la mise au point automatique.

1 À partir de l'écran Enregistrement → [MENU] →  [Enr.] → [Mode m-a-p] → [MF]. (P91)

2 Tapotez sur [MF].

- Change pour l'écran de réglage MPM.

3 Tapotez sur la zone d'affichage agrandie.

(A) Écran de réglage MPM

(B) Surlignement

(C) Guide MPM

- Vous pouvez tapoter sur [MF] pour afficher/cacher la zone d'affichage agrandie.

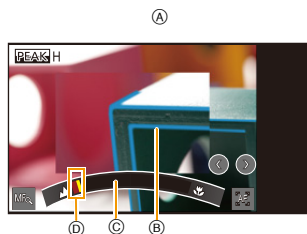

4 Actionnez la bague de contrôle pour définir la mise au point.

- Vous pouvez également tapoter sur [◀] [▶] pour faire la mise au point.
- Faites un appui prolongé sur [◀] [▶] pour régler la mise au point.

La mise au point arrêtera le réglage à la position (D).

Cependant, si vous tapotez sur [◀], vous pouvez régler davantage la mise au point sur les objets éloignés.

- Tapotez sur [▲] ou [▼] pour régler rapidement la mise au point.

La mise au point arrêtera le réglage à la position (D). Cependant, si vous tapotez sur [◀], vous pouvez régler davantage la mise au point sur les objets éloignés.

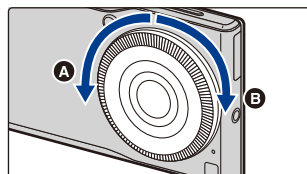

Tournez vers le côté (A):

Met au point un sujet proche

Tournez vers le côté (B):

Met au point un sujet éloigné

- Les parties au point seront mises en valeur. (Surlignement) (P119)
- Vous pouvez vérifier si le point de mise au point se situe sur le côté proche ou sur le côté éloigné. (Guide MPM)

■ A propos de l'écran de réglage MPM

Pour déplacer la zone agrandie.

- Tapotez sur la zone que vous souhaitez agrandir, ou vous pouvez également faire glisser l'écran agrandi pour le déplacer.
- L'action suivante ramène l'assistance MPM dans la position d'origine.
 - Lorsque la fonction appareil photo est désactivée

Fermeture de l'écran de réglage MPM.

- Elle se fermera si le déclencheur est appuyé à mi-course.

Effectuer rapidement la mise au point à l'aide de la Mise au Point Automatique

Tapotez sur  dans l'écran de réglage MPM pour activer la Mise au point automatique.

- Activer la Mise au point automatique dans l'écran de réglage MPM règle la mise au point au centre de l'écran agrandi.









- [MF] n'est pas disponible dans les cas suivants.
 - [Effet miniature] (Mode de Contrôle Créatif)
 - Pour enregistrer des films

Choix de la méthode de mesure de la luminosité ([Mode mesure])

Modes applicables:   **P** **A** **S** **M** **C1** **C2**   

Le type de mesure optique pour mesurer la luminosité peut être changé.

À partir de l'écran Enregistrement →  →  [Enr.] → [Mode mesure].

 ((Mesure multiple))	Ceci est la méthode avec laquelle l'appareil mesure l'exposition la plus adaptée en jugeant automatiquement la répartition de la luminosité sur la totalité de l'écran. Nous vous conseillons l'utilisation de cette méthode.
 ((Centre))	Il s'agit de la méthode utilisée pour mettre au point le sujet au centre de l'écran et pour mesurer l'écran entier de façon égale.
 ((Point))	Il s'agit de la méthode pour mesurer le sujet sur une cible de mesure spot (petite zone)  .

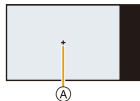



- Ces éléments de menu sont partagés par le menu [Enr.] et le menu [Image animée]. Si la configuration d'un des deux menus est changée, l'autre l'est également.

Compensation du contraste et de l'exposition ([i.dynamique])

Modes applicables:   **P** **A** **S** **M** **C1** **C2**   

Le contraste et l'exposition sont corrigés lorsque la différence de luminosité entre l'arrière-plan et le sujet est élevée, etc.

À partir de l'écran Enregistrement →  →  [Enr.] → [i.dynamique].

Configuration: [Auto]/[Haut]/[Standard]/[Bas]/[NON]



 • [Auto] définit automatiquement l'intensité de l'effet en fonction des conditions d'enregistrement.

-  • Cette fonctionnalité peut se désactiver automatiquement, selon les conditions de luminosité.
- Cette fonction n'est pas disponible dans les cas suivants:
 - Lorsque [HDR] est paramétré sur [OUI]

Augmentation du contraste ([I. résolution])

Modes applicables:   **P** **A** **S** **M** **C1** **C2**   

Des images avec résolution et profil aigus peuvent être prises en utilisant la Technologie de Résolution Intelligente.

À partir de l'écran Enregistrement →  →  [Enr.] → [I. résolution].

Configuration: [OUI]/[NON]

Combinaison de photos ayant des expositions différentes ([HDR])

Modes applicables:   **P** **A** **S** **M** **C1** **C2**   

Vous pouvez combiner 3 photos avec différents niveaux d'exposition en une seule photo avec une gradation riche. vous pouvez minimiser la perte de gradation des zones lumineuses et des zones sombres lorsque, par exemple, le contraste entre l'arrière-plan et le sujet est élevé.





Une image combinée par HDR est enregistrée au format JPEG.

À partir de l'écran Enregistrement → [MENU] →  [Enr.] → [HDR].

[OUI]	Enregistre les photos HDR.
[NON]	N'enregistre pas les photos HDR.

Qu'est-ce que HDR?

HDR est l'abréviation de High Dynamic Range (imagerie à grande gamme dynamique) et fait référence à une technique servant à montrer une grande gamme de contraste.

-  • Ne bougez pas l'appareil durant la prise de vue continue après la pression du déclencheur.
 - Vous ne pouvez pas prendre d'autre photo avant la fin de la combinaison des photos.
 - S'il y a des secousses, ou si vous enregistrez un sujet en mouvement, un effet qui n'est pas naturel ressemblant à une image rémanente peut apparaître sur la photo enregistrée.
 - Le flash est fixé sur .
-  • Le [HDR] ne fonctionne pas avec les photos prises durant l'enregistrement d'un film.
 - [HDR] n'est pas disponible dans les cas suivants.
 - Lorsque [Qualité] est paramétré sur  ou [RAW]

Configuration du type d'obturateur ([Type d'obturateur])

Modes applicables:   **P** **A** **S** **M** **C1** **C2**   

Il existe deux types d'obturateurs, un obturateur mécanique et un obturateur électronique. Les photos peuvent être prises avec un obturateur mécanique fixé ou avec le système d'obturation sélectionné automatiquement.

À partir de l'écran Enregistrement →  →  [Enr.] → [Type d'obturateur].

	[AUTO] ([Auto])	[MSHTR] ([Obturateur mécanique])
Fonction	En fonction des conditions d'enregistrement et de la vitesse d'obturation, le type d'obturation change automatiquement. <ul style="list-style-type: none"> • Avec moins de contraintes fonctionnelles, l'utilisation du système d'obturation mécanique est préférée. • Lorsque la vitesse d'obturation est plus rapide que 1/2000, les photos sont enregistrées avec l'obturateur électronique. 	Prend des photos en utilisant uniquement la méthode de l'obturateur mécanique.
Vitesse d'obturation (en secondes)	60 à 1/16000e	60 à 1/2000e



Obturateur mécanique	L'appareil démarre une exposition électroniquement et la finit avec l'obturateur mécanique.
Obturateur électronique	L'appareil démarre et finit une exposition électroniquement.

- Lorsque la vitesse de rafale est sur [SH], les photos seront prises avec l'obturateur électronique.
- Si un sujet en mouvement est enregistré avec l'obturateur électronique, le sujet peut apparaître déformé sur la photo.
- Si l'obturateur électronique est utilisé sous un éclairage fluorescent ou LED, etc., des stries horizontales peuvent apparaître sur la photo. Dans ce cas, ralentir la vitesse d'obturation peut réduire l'effet des stries horizontales. (P59)

Correction yeux rouges ([Sans yeux r.])

Modes applicables:   **P** **A** **S** **M** **C1** **C2**   

La fonction Retrait des yeux-rouges marche lorsque le flash est activé pour détecter automatiquement les yeux rouges et corriger les données de l'image.

À partir de l'écran Enregistrement →  →  [Enr.] → [Sans yeux r.].

Configuration: [OUI]/[NON]

-  • Dans certaines circonstances, les yeux rouges ne peuvent pas être corrigés.



Configuration de la limite supérieure de la sensibilité ISO ([Rég. limite ISO])

Modes applicables:   **P** **A** **S** **M** **C1** **C2**   

Il sélectionnera la sensibilité ISO optimale avec la valeur réglée comme limite selon la luminosité du sujet.

À partir de l'écran Enregistrement →  →  [Enr.] → [Rég. limite ISO].

Configuration: [200]/[400]/[800]/[1600]/[3200]/[6400]/[12800]/[NON]

-  • Il fonctionne quand le [Sensibilité] est paramétré sur [AUTO] ou  [ISO].
-  • Le [Rég. limite ISO] est désactivé dans les cas suivants:
 - [Paysage nocturne clair]/[Ciel nocturne froid]/[Paysage nocturne chaud]/[Prise noct. manu.] (Mode Scène Guidée)
 - Pour enregistrer des films

Configuration de l'incrément de la sensibilité ISO ([Incréments ISO])

Modes applicables:         

Vous pouvez régler les paramètres de la sensibilité ISO par incrément de 1/3 EV.

À partir de l'écran Enregistrement → [MENU] →  [Enr.] → [Incréments ISO].

[1/3 EV]	[L.100] ^{*1} /[125]/[160]/[200]/[250]/[320]/[400]/[500]/[640]/[800]/[1000]/[1250]/[1600]/[2000]/[2500]/[3200]/[4000]/[5000]/[6400]/[8000]/[10000]/[12800]/[H.16000] ^{*1} /[H.20000] ^{*1} /[H.25600] ^{*1}
[1 EV]	[L.100] ^{*1} /[125]/[200]/[400]/[800]/[1600]/[3200]/[6400]/[12800]/[H.25600] ^{*1}

*1 Uniquement disponible lorsque [Sensibilité étendue] est sélectionné.

- Si la configuration est changée de [1/3 EV] vers [1 EV], [Sensibilité] sera réglée sur la valeur la plus proche de la valeur réglée pendant [1/3 EV].

Extension de la Sensibilité ISO ([Sensibilité étendue])

Modes applicables:         

Vous pouvez étendre les valeurs de la sensibilité ISO disponibles.

À partir de l'écran Enregistrement → [MENU] →  [Enr.] → [Sensibilité étendue].

Configuration: [OUI]/[NON]

Configuration de l'espace couleur ([Espace coul.])

Modes applicables:   **P** **A** **S** **M** **C1** **C2**   

Réglez cette fonction lorsque vous voulez corriger la reproduction des couleurs des images enregistrées sur un ordinateur, une imprimante, etc.

À partir de l'écran **Enregistrement** → [**MENU**] →  **[Enr.]** → **[Espace coul.]**.

[sRGB]	L'espace couleur est réglé sur l'espace couleur sRGB. Cela est largement utilisé dans les appareils utilisés dans l'environnement informatique.
[AdobeRGB]	L'espace couleur est réglé sur l'espace couleur AdobeRGB. AdobeRGB est utilisé principalement à des fins commerciales telles que l'impression professionnelle car il possède une plus grande plage de couleurs reproductibles que sRGB.

-  • Réglez sur sRGB si vous n'êtes pas très familiarisé avec AdobeRGB.
- La configuration est fixée sur [sRGB] dans le cas suivant.
 - Pour enregistrer des films

Utilisation du menu [Personnalisée]

Désactiver à la fois les sons de fonctionnement et la sortie lumineuse ([Mode discret])

Modes applicables:   **P** **A** **S** **M** **C1** **C2**   

Cette fonction est utile pour enregistrer des images dans un environnement silencieux, un lieu public, etc. ou enregistrer les images de sujets tels que des bébés ou des animaux.

À partir de l'écran Enregistrement → [MENU] →  [Personnalisée] → [Mode discret].

Configuration: [OUI]/[NON]

- Les sons de fonctionnement sont coupés et le flash ainsi que la lampe d'assistance MPA sont désactivés. Les paramètres suivants sont fixés.
 - [Flash]: [☺]
 - [Lampe ass. AF]: [NON]
 - [Bip]: [NON]
 - [Obturbateur]: [NON]

- Les tonalités de fonctionnement de l'appareil, comme le son d'ouverture de l'objectif en cours de réglage, ne sont pas silencieux.
- [Mode discret] ne peut pas être sélectionné en Mode Panoramique. La configuration d'un autre Mode Enregistrement sera répercutée.

Pour fixer la Mise au Point et l'Exposition ([AF/AE])

Modes applicables:   **P** **A** **S** **M** **C1** **C2** **SCN**  

Il est utile quand vous voulez prendre une photo d'un sujet hors de la zone MPA ou que le contraste est trop fort et que vous ne pouvez pas obtenir l'exposition appropriée.

1 À partir de l'écran Enregistrement → [MENU] → [Personnalisée] → [AF/AE]. (P91)

[Verrouill. AE]	Seule l'exposition est verrouillée. ● Fixer l'exposition active l'affichage [AEL].
[Verrouill. AF]	Seule la mise au point est verrouillée. ● Fixer la mise au point active l'affichage [AFL].
[Verrouill. AF/AE]	La mise au point et l'exposition sont toutes les deux verrouillées. ● Fixer la mise au point et l'exposition active les affichages [AFL] et [AEL].
[NON]	—

2 Aligned l'écran avec le sujet.

3 Tapotez sur l'icône de verrouillage AF/AE (MPA/EA) () etc.) pour fixer la mise au point et l'exposition.

- Tapotez sur l'icône de déverrouillage () etc.) pour déverrouiller.

4 Déplacez l'appareil vers la composition que vous désirez prendre puis appuyez à fond sur le déclencheur.

- Lorsque [Verrouill. AE] est sélectionné, après avoir appuyé à mi-course sur le déclencheur pour faire la mise au point, appuyez à fond sur le déclencheur.

- Le verrouillage MPA est efficace uniquement en prenant des photos en mode exposition manuelle.
- Le verrouillage EA est actif uniquement en prenant des photos avec Mise au Point Manuelle.
- Le sujet peut à nouveau être mis au point en appuyant à mi-course sur le déclencheur même lorsque le réglage automatique de l'exposition est verrouillé.
- Le réglage décalé peut être sélectionné même lorsque le réglage automatique de l'exposition est verrouillé.

- Cette fonction n'est pas disponible dans les cas suivants:
 - Pour enregistrer des films

Pour activer la Lampe d'assistance MPA ([Lampe ass. AF])



Modes applicables:   **P** **A** **S** **M** **C1** **C2** **SCN**  

La lampe d'assistance MPA éclairera le sujet lorsque le déclencheur est appuyé à mi-course facilitant ainsi la mise au point faite par l'appareil dans des conditions de faible éclairage.

(La zone MPA agrandie s'affiche selon les conditions d'enregistrement.)

À partir de l'écran Enregistrement →  →  [Personnalisée] → [Lampe ass. AF].

Configuration: [OUI]/[NON]

-  • La distance utile de la lampe d'assistance est d'environ 1,5 m maximum.
- La lampe d'assistance MPA est active uniquement pour le sujet se trouvant au centre de l'écran. Utilisez-la en plaçant le sujet au centre de l'écran.
- Si vous ne voulez pas utiliser la lampe d'assistance pour la mise au point automatique (par ex. pour prendre des photos d'animaux dans des endroits sombres), réglez la [Lampe ass. AF] sur [NON]. Par contre, l'obtention d'une mise au point adéquate sera plus difficile.
-  • La configuration est fixée sur [NON] dans les cas suivants.
 - [Paysage net]/[Ciel bleu clair]/[Lueur romantique du couchant]/[Vif éclat du couchant]/[Eau scintillante]/[Paysage nocturne clair]/[Ciel nocturne froid]/[Paysage nocturne chaud]/[Paysage nocturne artistique]/[Prise noct. manu.] (Mode Scène Guidée)
 - Lorsque [Mode discret] est paramétré sur [OUI]

Surlignement des parties mises au point ([Focus Peaking])

Modes applicables: 

Fonctionne en faisant manuellement la mise au point dans le Mise au Point Manuelle.







À partir de l'écran Enregistrement → [MENU] →  [Personnalisée] → [Focus Peaking].

[OU]	Les parties au point seront surlignées en couleur.
[NON]	Les parties au point ne seront pas surlignées.

Définit le niveau de détection de la zone nette ([Niveau détection Focus Peaking])

Modes applicables: 

À partir de l'écran Enregistrement → [MENU] →  [Personnalisée] → [Niveau détection Focus Peaking].

[Niv de détection Haut]	<p>Lorsque [Niv de détection Haut] est sélectionné, les parties qui doivent être surlignées sont réduites, vous permettant d'accomplir une mise au point plus précise.</p> <ul style="list-style-type: none"> ● Définit la couleur du surlignage utilisée avec [Focus Peaking]. [] ((Bleu clair))/[] ((Jaune))/[] ((Vert))
[Niv de détection Bas]	<ul style="list-style-type: none"> ● Définit la couleur du surlignage utilisée avec [Focus Peaking]. [] ((Bleu))/[] ((Orange))/[] ((Blanc))

- Le paramètre du niveau de détection n'a aucun effet sur la plage de mise au point.
- Paramétrez le Focus Peaking pour afficher le [PEAK H] ((Niv de détection Haut)) ou [PEAK L] ((Niv de détection Bas)) dans l'écran de réglage MPM.
- Puisque les parties ayant des contours nets à l'écran sont mises en évidence comme des parties au point, les parties qui doivent être mises en évidence changent en fonction des conditions d'enregistrement.
- La couleur utilisée pour la mise en évidence n'a aucun effet sur les images enregistrées.

Affichage de l'histogramme ([Histogramme])

Modes applicables: **P** **A** **S** **M** **C1** **C2** **SCN**

À partir de l'écran Enregistrement → [MENU] → [Personnalisée] → [Histogramme].

Configuration: [OUI]/[NON]

- Un histogramme est un graphique qui affiche la luminosité le long de l'axe horizontal (noir à blanc) et le nombre de pixels à chaque niveau de luminosité sur l'axe vertical. Il vous permet de vérifier facilement l'exposition d'une image.

- A** sombre
- B** claire

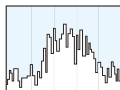

- Lorsque l'image enregistrée et l'histogramme ne correspondent pas entre eux sous les conditions suivantes, l'histogramme est affiché en orange.**
 - Lorsque l'Assistance d'Exposition Manuelle est différente de [0] pendant la compensation de l'exposition ou avec le Mode Exposition Manuelle
 - Lorsque le flash est activé
- L'histogramme en mode enregistrement est approximatif.
- L'histogramme affiché par cet appareil est différent de celui affiché par les logiciels de traitement d'image des ordinateurs, etc.

Affichage de la grille de référence ([Grille de réf.])

Modes applicables: **P** **A** **S** **M** **C1** **C2** **SCN**

À partir de l'écran Enregistrement → [MENU] → [Personnalisée] → [Grille de réf.].

Configuration: [9 divisions]/[8 divisions]/[NON]

Affichage d'une photo juste après l'avoir prise ([Prév.auto])

Modes applicables: **P** **A** **S** **M** **C1** **C2** **SCN**

À partir de l'écran Enregistrement → [MENU] → [Personnalisée] → [Prév.auto].

[1 s]/[2 s]	Affiche la photo prise durant la période déterminée puis revient automatiquement sur l'écran Enregistrement.
[En attente]	Affiche jusqu'à ce que [↵] soit tapoté.
[NON]	—

- Cette fonction n'est pas disponible dans les cas suivants:
 - Pour enregistrer des films

Paramètre les commandes tactiles durant l'enregistrement ([Régl.touche])

Modes applicables:

La mise au point et la luminosité peuvent être définies sur le sujet et la position spécifiés en utilisant l'écran tactile.

À partir de l'écran Enregistrement → [MENU] → [Personnalisée] → [Régl.touche].

[Mise au point automatique tactile]	Il est possible de définir la mise au point du sujet spécifié sur l'écran tactile. <ul style="list-style-type: none"> Ceci n'est pas valable lorsque le [Mode m-a-p] est paramétré sur [MF]. Tapotez sur [] pour annuler le paramètre.
[Obturbateur tactile]	En touchant simplement le sujet que vous désirez mettre au point, l'appareil fera la mise au point sur le sujet et prendra automatiquement la photo. <ul style="list-style-type: none"> La mise au point ne sera pas effectuée si le [Mode m-a-p] est sur [MF].
[Verrouillage AE tactile] ^{*1}	Vous pouvez tapoter pour régler et fixer la luminosité pour qu'elle corresponde au sujet spécifié. <ul style="list-style-type: none"> Ceci ne peut pas être utilisé en paramétrant le Mode Exposition Manuelle. [Mode mesure] change pour le mode [] spécialisé. Fixer l'exposition active l'affichage [AEL]. Tapotez sur [] pour annuler le verrouillage.
[Verrouillage AF tactile] ^{*1}	Vous pouvez tapoter pour régler et fixer la mise au point pour qu'elle corresponde au sujet spécifié. <ul style="list-style-type: none"> Ceci n'est pas valable lorsque le [Mode m-a-p] est paramétré sur [MF]. La mise au point sera réglée sur la position tapotée par [] indépendamment du paramètre de [Mode AF]. Fixer la mise au point active l'affichage [AFL]. Tapotez sur [] pour annuler le verrouillage.
[Verrouillage AF/AE tactile] ^{*1}	Vous pouvez tapoter pour régler et fixer la mise au point et la luminosité pour qu'elles correspondent au sujet spécifié. <ul style="list-style-type: none"> Le verrouillage MPA est efficace uniquement en prenant des photos en mode exposition manuelle. La mise au point sera réglée sur la position tapotée par [] indépendamment du paramètre de [Mode AF]. La mise au point ne sera pas effectuée si le [Mode m-a-p] est sur [MF]. [Mode mesure] change pour le mode [] spécialisé. Fixer la mise au point et l'exposition active les affichages [AFL] et [AEL]. Tapotez sur [] pour annuler le verrouillage.
[NON]	Vous pouvez également désactiver les commandes AF (MPA) et AE (EA) en tapotant sur l'écran.

*1 Ceci est désactivé si le Mode Auto Intelligent ou le Mode Auto Plus Intelligent est sélectionné.



- La configuration est fixée sur [NON] dans les cas suivants.
 – [Effet miniature]/[Désatura. Partielle] (Mode de Contrôle Créatif)

Attribution des fonctions fréquemment utilisées ([Réglage du bouton de volume])

Modes applicables:

Vous pouvez attribuer les fonctions fréquemment utilisées durant l'enregistrement à []/[].

À partir de l'écran Enregistrement → [MENU] → [Personnalisée] → [Réglage du bouton de volume].

Configuration: [Zoom]/[Exposition]/[Sensibilité]/[Éq.blancs]/[NON]



- Les fonctions attribuées à []/[] pourraient ne pas marcher, selon les modes et les paramètres de menu utilisés. Pour plus de détails sur chaque fonction, consultez [Zoom] (P79), [Exposition] (P86), [Sensibilité] (P87) ou [Éq.blancs] (P88).

Paramètres de base de l'appareil photo (menu [Configurer])

À partir de l'écran Enregistrement → [MENU] →  [Configurer] → sélectionnez l'élément.

Rubrique	Paramètre/Notes
[Journalisation du lieu]	Des mots clés sur le lieu d'enregistrement peuvent être ajoutés aux photos et aux films. [OUI]/[NON] <ul style="list-style-type: none"> • Précautions à prendre: Assurez-vous de porter une attention particulière sur la vie privée, les droits de ressemblance, etc. du sujet lorsque vous utilisez cette fonction. Utilisez-la à vos propres risques.
[Stocker dans]	Définit l'emplacement de stockage des photos et des films enregistrés. [Espace de stockage interne]/[Carte microSD]
[Sauvegarde automatique]	Une sauvegarde de l'image enregistrée est automatiquement prise lorsque la fonction appareil photo s'interrompt. [OUI]/[NON] <ul style="list-style-type: none"> • Référez-vous à la P128 pour plus de détails.
[Extinction automatique]	La fonction appareil photo s'interrompt automatiquement s'il n'y a aucune commande effectuée durant une durée déterminée. [1 min.]/[2 min.]/[5 min.]/[10 min.]
[Mode haute luminosité]	L'affichage devient plus brillant et plus facile à voir, même en prenant des photos en plein air. [OUI]/[NON] <ul style="list-style-type: none"> • La luminosité des photos affichées est améliorée, de sorte que certains sujets peuvent paraître différents de la réalité. Cependant, cette amélioration n'affecte pas les photos enregistrées.
[Mode Aperçu]	Définit la fréquence de l'image de l'écran d'enregistrement. [Standard]/[Économie]

Rubrique	Paramètre/Notes
[Bip]	Définit si oui ou non un bip sera audible. [OUI]/[NON] <ul style="list-style-type: none"> • Si le [Mode discret] est sur [OUI], [Bip] est paramétré sur [NON].
[Obturateur]	Définit si oui ou non le son du déclencheur sera audible. [OUI]/[NON] <ul style="list-style-type: none"> • Si le [Mode discret] est sur [OUI], [Obturateur] est paramétré sur [NON].
[Réglage du capteur d'inclinaison]	Vous pouvez régler l'inclinaison de la ligne d'horizon de référence lorsque l'appareil est tenu horizontalement. <ul style="list-style-type: none"> • Réglez l'inclinaison de la ligne d'horizon de référence et appuyez sur [OK]. • Pour réinitialiser l'inclinaison de la ligne d'horizon de référence sur sa valeur par défaut, appuyez sur [RESET].
[Renum.fichier]	Restaurez les numéros de fichier du prochain enregistrement sur 0001. <ul style="list-style-type: none"> • Le numéro de dossier est mis à jour et le numéro du premier fichier est 0001. • Un dossier numéroté entre 100 et 999 est créé. Le numéro des dossiers ne peut pas être réinitialisé lorsqu'il atteint 999. C'est pourquoi nous vous conseillons de supprimer tout le dossier "DCIM" dans le stockage après avoir sauvegardé les données sur un ordinateur etc. • Pour réinitialiser le numéro des dossiers sur 100, supprimez tous les dossiers contenus dans le dossier "DCIM" du support de stockage.
[Restaurer]	Les paramètres sont réinitialisés sur leurs valeurs par défaut.

5. Visionneuse

Galerie

Affichez les photos, les films et les autres éléments que vous avez pris.

Visionnez des diaporamas, éditez des images ou capturez des images fixes à partir d'un film.

- Les données peuvent être synchronisées en utilisant votre compte Google.

Pour visionner des photos et des films

1 À partir de l'écran d'accueil → [⋮] → [📷].

- L'écran de la liste Album s'affiche.
- En utilisant la fonction appareil photo, tapoter [📷] sur l'écran d'enregistrement permet de lire l'image la plus récemment enregistrée.
- Lors de la première mise en marche, une fenêtre vous demandant si oui ou non activer la sauvegarde automatique vers Google drive s'affiche. Consultez la P156 pour avoir des détails sur Google drive.

2 Sélectionnez l'album.

- L'écran de la liste Fichier s'affiche.

3 Tapotez sur la photo ou le film.

- La photo ou le film s'affiche en plein écran.
- Balayez horizontalement l'écran pour afficher la photo ou le film suivant/précédent.
- Pincez/étirez ou tapotez deux fois pour faire un zoom avant/zoom arrière sur une photo.
- Tapotez sur [🔍] pour paramétrer la luminosité de l'écran sur le niveau le plus élevé.
- Tapotez sur [i] pour afficher les informations de la photo.
- Tapotez sur [📺] pour visionner un film.
- Les prises de vues en continue sont synthétisées et affichées en un seul fichier dans la liste Fichier. Sélectionnez la vignette d'une prise de vues en continue dans le liste Fichier pour afficher la liste des images prises en continue.



■ Pour changer la méthode d'affichage

Affichez par catégorie de lieu, d'heure ou autres propriétés.

À partir de la liste Album → [Albums] → sélectionnez l'élément.

■ Pour visionner sous forme de diaporama

Visionnez les photos d'un album en utilisant un diaporama.

À partir de la liste Fichier/Affichage plein écran → [] → [Diaporama].

- Tapoter sur l'écran pendant un diaporama permet de quitter ce dernier.

■ Pour définir des photos comme fond d'écran, etc.

Choisissez une photo pour en faire le fond d'écran de l'écran d'accueil ou l'image de vos contacts.

À partir de l'affichage Plein écran → [] → [Utiliser l'image comme].

■ Pour partager des photos et des films



Envoyez des photos ou des films par e-mail, ou téléchargez-les vers des sites web.

À partir de l'affichage Plein écran → [] → sélection de l'appli.

Gestion des photos et des films

Pour copier, déplacer

Copiez ou déplacez les photos ou les films vers l'appareil ou la carte microSD, ou bien créer des dossiers.

- 1 **À partir de l'affichage Plein écran** →  → **[Déplacer]/[Copie]**.
 - Tapoter sur  à partir de la liste Album ou de la liste Fichier → [Sélectionner album] ou [Sélectionner élément] permet de déplacer/copier plusieurs éléments.
- 2 **Sélectionnez la destination vers laquelle déplacer ou copier.**
 - Créez un nouveau dossier dans lequel déplacer ou copier les éléments.

Suppression des photos et des films

À partir de l'affichage Plein écran →  → **[OK]**.







- Tapoter sur  à partir de la liste Album ou de la liste Fichier → [Sélectionner album] ou [Sélectionner élément] permet de supprimer plusieurs éléments.

Édition des photos

- 1 **À partir de l'affichage Plein écran** →  → **[Retoucher]**.

- Tapotez sur  pour éditer des photos.

- 2 **Sélectionnez l'élément à éditer, et éditez-le** → **[ENREGISTRER]**.

	Changez la couleur.
	Ajoutez un cadre.
	Recadrez ou faites pivoter des photos.
	Réglez la luminosité, le contraste et d'autres propriétés.
 / 	Supprimez ou refaites l'édition qui a été effectuée.

Pour redimensionner, réduire

Réduisez la taille des photos pour qu'elles utilisent moins d'espace.

- 1 **À partir de l'affichage Plein écran** →  → **[Redimen.]**.
- 2 **Sélectionnez la taille** → **[Redimen.]**.
 - Sélectionner [Défini par l'utilisateur] permet de redimensionner les photos en paramétrant la taille.

Rotation

Faites pivoter les photos vers la gauche ou la droite.

À partir de l'affichage Plein écran →  → **[Faire pivoter à gauche]/[Faire pivoter à droite]**.

Recadrage

Sélectionnez n'importe quelle zone de la photo pour la recadrer.

- 1 **À partir de l'affichage Plein écran** →  → **[Rogner]**.
- 2 **Faites glisser les cercles de chaque côté pour définir la zone à recadrer** → **[ENREGISTRER]**.

Capture de photos à partir d'un film

Une image fixe peut être capturée à partir d'un film enregistré avec cet appareil.

1 À partir de l'écran d'accueil → [⋮] → [📺].

2 Tapotez sur un film.

3 Faites glisser la barre coulissante et déplacez-la sur la position à capturer.

4 Tapotez sur [📸].

- Les images fixes prises avant et après la position sélectionnée s'affichent.

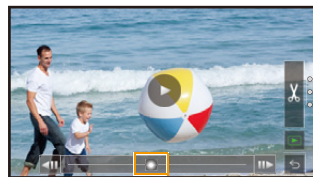

5 Sélectionnez l'image à capturer et tapotez sur [📶].

Utilisation du “Swipe & Share”

Faites un appui prolongé sur un album ou un fichier avec lequel utiliser “Swipe & Share”.

Faites glisser les albums ou les fichiers vers le menu affiché sur les bords de l'écran pour en activer la fonction.

- 1 À partir de la liste Album/de la liste Fichier/de l'affichage Plein écran → faites un appui prolongé sur un album ou un fichier.
- 2 Faites glisser vers le menu dans l'une des directions.

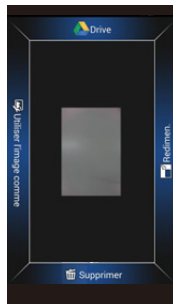

■ Changement du menu affiché avec “Swipe & Share”

Changez le menu affiché sur les bords de l'écran.

- 1 À partir de la liste Album/de la liste Fichier/de l'affichage Plein écran → [☰] → [Paramètres de Swipe & Share].
- 2 Faites un appui prolongé sur la fonction désirée → faites-la glisser vers la position désirée.

Configuration de plusieurs paramètres

Effectuez les réglages pour la sauvegarde automatique des photos et l'affichage des photos stockées dans Google Drive.

À partir de la liste Album → [☰] → [Paramètres Sauvegarde].

6. Photo Search

Lancement de Photo Search

Recherchez la photo des endroits dans le lieu actuel ou les destinations de voyage, ou utilisez des photos prises par d'autres personnes dans ces lieux comme référence. L'itinéraire partant de l'emplacement actuel vers l'emplacement de la photographie peut également être affiché.

À partir de l'écran d'accueil → [] → [].

- Lors de la première mise en marche, lisez les conditions d'utilisation et tapotez sur [J'accepte] si vous êtes d'accord avec ces conditions.

■ Vue Carte

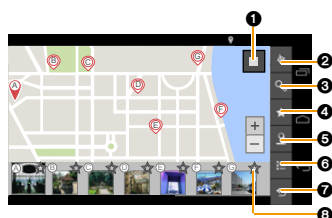

- 1 Affiche la vue Grille.
- 2 Déplace la carte vers le lieu actuel.
- 3 Recherche des noms de lieu ou des noms de repère. (P130)
- 4 Affiche uniquement vos photos favorites.
- 5 Affiche/cache l'itinéraire à pied. (P130)
- 6 Affiche le menu des paramètres. (P131)
- 7 Ferme [Photo Search].
- 8 Tapotez sur [] pour mémoriser/annuler vos photos favorites.

- Tapoter sur n'importe quel endroit de la carte entame une recherche de photos prises à proximité de ce lieu.
- Tapotez sur la vignette pour afficher la photo en plein écran. (P130)

■ Vue Grille

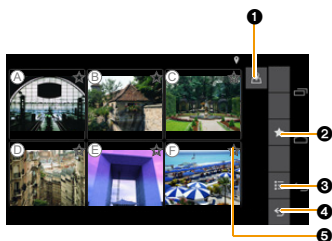

- 1 Affiche la vue Carte.
- 2 Affiche uniquement vos photos favorites.
- 3 Affiche le menu des paramètres. (P131)
- 4 Ferme [Photo Search].
- 5 Tapotez sur [] pour mémoriser/annuler vos photos favorites.

Visualisation des photos

À partir de la vue Carte/vue Grille → tapotez sur la photo à visualiser.

- La photo s'affiche en plein écran.
- Les icônes de commande et les vignettes sont affichées/cachées chaque fois que l'écran est tapoté.

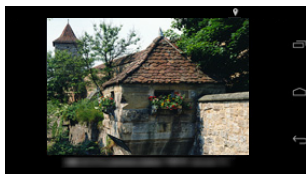

Sauvegarde d'un favori

Il est possible de sauvegarder jusqu'à 50 favoris.

A partir de la vue Carte/vue Grille → tapotez sur [☆] en haut à droite de la vignette.

- Lorsqu'une photo est sauvegardée dans les favoris [☆] s'affiche sur la vignette.
- Vous pouvez aussi bien mémoriser vos photos favorites en tapotant sur [☆] dans l'affichage plein écran.

Recherche du lieu de la prise de vue

Recherchez les noms de lieux ou les noms des points de repère, et déplacez la carte à l'emplacement de la recherche.

1 À partir de la vue Carte → [🔍].

2 Saisissez le nom du lieu ou le nom du point de repère → sélectionnez la destination parmi la liste des résultats.

- La carte se déplace vers le lieu sélectionné, et les photos prises à proximité s'affichent.

Affichage de l'itinéraire

Affiche l'itinéraire de marche vers le lieu sélectionné.

À partir de la vue Carte → sélectionnez la destination ou la vignette → [📍].

- Vous pouvez également les afficher en tapotant sur [📍] dans l'affichage plein écran de la photo.

Configuration de plusieurs paramètres

■ Configuration de la manière dont les informations de localisation sont utilisées

Utilisez les informations de localisation de l'appareil.

- 1 Avec [Photo Search] lancé → [📍].
- 2 Cochez la case [Utiliser les Services de localisation].

- Si vous décochez la case [Utiliser les Services de localisation], les fonctions telles que l'affichage de l'itinéraire et la notification de favoris qu'utilisent les informations de localisation actuelle seront désactivées.

■ Configuration des notifications des favoris

Lorsque [Notification des favoris] est activé, l'appareil émet un son, vibre ou envoie un message pour vous avertir que vous vous trouvez près d'un lieu où une photo placée dans les favoris a été prise.

- 1 Avec [Photo Search] lancé → [📍].
- 2 Cochez la case [Notification des favoris].

- [Notification des favoris] peut uniquement être configuré lorsque [Utiliser les Services de localisation] est activé.

7. Téléphone

Les appels peuvent être effectués/reçus en utilisant l'appli téléphone, et les services de messagerie vocale peuvent être utilisés.

Les services utilisables varient en fonction de votre opérateur de réseau mobile. Pour plus d'informations, contactez votre opérateur de réseau mobile.

Appels d'urgence

1 À partir de l'écran d'accueil → [] → [].

2 Saisissez le numéro de téléphone pour l'appel d'urgence → [].

- Si un numéro de téléphone incorrect a été saisi, tapotez sur [] pour effacer le numéro.

3 Tapotez sur [] pour raccrocher.

- Les appels d'urgence peuvent être effectués même si l'écran est verrouillé, en tapotant sur [APPEL D'URGENCE].
- Vous pouvez effectuer des appels d'urgence même s'il n'y a pas de carte microSIM dans l'appareil, tant que le téléphone est à portée d'un réseau et que la région où vous vous trouvez permet les appels d'urgence sans carte microSIM.

Pour effectuer un appel





1 À partir de l'écran d'accueil → [] → [].

2 Saisissez le numéro de téléphone → [].

- Si un numéro de téléphone incorrect a été saisi, tapotez sur [] pour effacer le numéro.



3 Tapotez sur [] pour raccrocher.

Pour effectuer un appel international

- 1 À partir de l'écran d'accueil → [] → [].
- 2 Saisissez le numéro de téléphone de cette manière :
+ (appui long sur [0]) → indicatif du pays → indicatif régional (code régional)
→ numéro de téléphone.
• Si l'indicatif régional (code régional) commence par "0", ne saisissez pas le premier "0" et saisissez le numéro.
- 3 Tapotez sur [].
- 4 Tapotez sur [] pour raccrocher.

Commandes pendant un appel

■ Réglage du volume de l'appel

Pendant un appel → Appuyez sur []/[].

■ Pour afficher l'écran durant un appel

L'écran s'éteint lorsque vous approchez l'appareil près de votre oreille grâce au capteur de proximité. Ceci ne sert pas uniquement à limiter la consommation de la batterie mais également à éviter une commande involontaire pendant un appel.

L'écran se rallume lorsque vous éloignez l'appareil de votre oreille.

Appuyez sur [] si l'appareil est en cours de veille.

■ Mise en attente d'un appel

Pendant un appel → [].

■ Mise en sourdine d'un appel

L'autre personne ne sera plus en mesure d'entendre votre voix durant l'appel.

Pendant un appel → [].

■ Utilisation du haut-parleur

La voix de votre interlocuteur sera audible par le haut-parleur.

Pendant un appel → [].

■ Saisie des numéros durant un appel

Opération requise s'il est nécessaire de saisir des numéros durant un appel, comme l'envoi d'un signal clé pour naviguer à travers les menus du guidage vocal ou à d'autres fins.

Pendant un appel → [] → saisissez le numéro.

Répondre à un appel

- 1 **Lorsqu'un appel est reçu, faites glisser**  **sur** .
- Pour rejeter un appel, faites glisser  sur .

- 2 **Tapotez sur**  **pour raccrocher.**

■ Pour couper temporairement la sonnerie

La sonnerie peut être temporairement coupée lorsque vous recevez un appel.

A la réception d'un appel → appuyez sur / , ou .

-  • Pour avoir des détails sur la configuration à l'avance du mode muet et du mode vibreur, consultez la P30.

■ Utilisation des écouteurs

Il est possible de répondre et de mettre fin à un appel téléphonique à l'aide du bouton situé sur les écouteurs stéréo.

- 1 **A la réception d'un appel** → appuyez sur le bouton des écouteurs.
 - Pour rejeter un appel, appuyez sur le bouton des écouteurs pendant quelques secondes.
- 2 **Pour raccrocher, appuyez sur le bouton des écouteurs pendant quelques secondes.**

Affichage des appels manqués

 s'affiche dans le panneau des notifications s'il a eu un appel manqué.

Ouvrez le panneau des notifications → **[Appel manqué]**.

Journal d'appels

Pour effectuer un appel à partir du journal d'appels

1 À partir de l'écran d'accueil → [] → [].

- L'écran du journal d'appels s'affiche.
- Les icônes suivantes sont utilisées dans le journal d'appels pour indiquer les différents types d'appels.

[]: Appels sortants

[]: Appels reçus

[]: Appels manqués

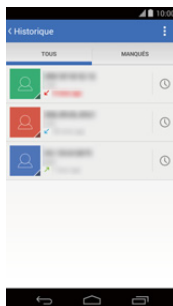

2 Tapotez le numéro de téléphone ou le nom de la personne à appeler.

Pour sauvegarder un numéro du journal d'appels dans la liste des contacts

1 A partir du Journal d'appels → tapotez sur [] du numéro de téléphone à sauvegarder.

2 [Ajouter aux contacts] → [CRÉER UN NOUVEAU CONTACT].

3 Saisissez les détails demandés → [OK].

Pour effacer le journal d'appels

1 A partir du Journal d'appels → tapotez sur [] du numéro de téléphone à supprimer.

2 [] → [Supprimer du journal d'appels].

- Pour effacer entièrement le Journal d'appels, Journal d'appels → tapotez sur [] → [Effacer tous les appels] → [OK].

Messagerie vocale

Le service de messagerie vocale peut être utilisé en fonction de votre opérateur de réseau mobile.

Un message est conservé sur le central de la messagerie vocale si un appel a été manqué.

Pour avoir plus d'informations, contactez votre opérateur de réseau mobile.

Pour configurer le numéro de la messagerie vocale

Configurez le numéro pour vous connecter au central de la messagerie vocale. Pour avoir des informations sur le numéro à saisir, contactez votre opérateur de réseau mobile.

- 1 À partir de l'écran d'accueil → [] → [] → [Paramètres].
- 2 [Messagerie vocale] → [Configuration] → [N° messagerie vocale].
- 3 Saisissez le numéro de la messagerie vocale → [OK].

Pour écouter la messagerie vocale



[] s'affiche dans le panneau des notifications lorsque vous recevez un message vocal.

Ouvrez le panneau des notifications → [Nouveau message vocal].

- Suivez les instructions pour les étapes suivantes.

Identité de l'appelant

Configurez si vous voulez afficher/masquer votre numéro de téléphone à la personne que vous appelez.



- 1 À partir de l'écran d'accueil → [] → [] → [Paramètres].
- 2 [Paramètres d'appel GSM] → [Autres paramètres].
- 3 [Numéro de l'appelant] → sélectionnez l'élément.

Numérotation fixe



Configurer la numérotation fixe (FDN) signifie qu'il n'est pas possible d'effectuer des appels vers des numéros de téléphone qui ne sont pas dans la liste FDN.

- Vous devez saisir le code PIN 2 que vous a attribué votre opérateur de réseau mobile pour pouvoir utiliser cette fonctionnalité.

Activation de la Numérotation fixe

- 1 À partir de l'écran d'accueil → [] → [] → [Paramètres].
- 2 [Numéros autorisés] → [Activer].
- 3 Saisissez le code PIN 2 → [OK].

Pour ajouter des contacts à la liste FDN

- 1 À partir de l'écran d'accueil → [] → [] → [Paramètres].
- 2 [Numéros autorisés] → [Liste de numéros autorisés].
- 3 [] → [Ajouter un contact].
- 4 Saisissez le nom et le numéro de téléphone → [Enregistrer] → saisissez le code PIN 2 → [OK].

8. Contacts

Sauvegarde des contacts

Les noms, numéros de téléphone, adresses e-mail et autres détails concernant vos amis et votre famille peuvent être sauvegardés dans les contacts.

- Les données peuvent être synchronisées en utilisant votre compte Google.

1 À partir de l'écran d'accueil → [⋮] → [👤].

2 [👤] → **saisissez les détails demandés** → [OK].

- Tapoter sur [🖼️] sauvegarde une image.

■ Importation des contacts à partir de l'espace de stockage

1 À partir de l'écran d'accueil → [⋮] → [📁].

2 [⋮] → [Importer/Exporter] → [Importer depuis mémoire] → [OK].

- Sélectionnez le compte et le fichier s'il y a plusieurs comptes et fichiers.

■ Importation des contacts en utilisant la technologie sans fil Bluetooth

Pour importer des contacts à l'aide de la technologie sans fil Bluetooth, lisez "Technologie sans fil Bluetooth® à la P167.

■ Importation des contacts à partir d'un e-mail

Importez des contacts à partir d'un fichier vCard (carte de visite) joint à un e-mail.

1 Tapotez sur un e-mail ayant un fichier vCard joint.

2 Tapotez sur le fichier vCard joint → [Contacts].

- Sélectionnez un compte s'il y en a plusieurs.

Sauvegarde des profils

Sauvegardez votre propre nom, votre numéro de téléphone et d'autres détails.

1 À partir de l'écran d'accueil → [⋮] → [👤] → **tapotez sur le nom du profil.**

- Le profil s'affiche.

2 [⋮] → [Modifier].

3 Saisissez les détails demandés → [OK].

- Tapoter sur [🖼️] sauvegarde une image.

Affichage des contacts

À partir de l'écran d'accueil → [] → [].

- La liste des contacts s'affiche.

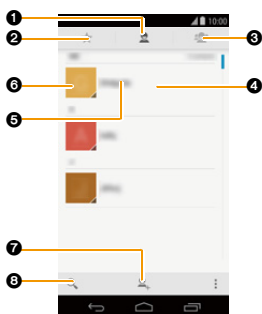

- 1** Liste des contacts
Affiche tous les contacts sauvegardés.
 - Pour afficher les contacts de chaque compte, tapotez sur [] → [Contacts à afficher].
- 2** Liste des contacts favoris/Liste des contacts fréquemment utilisés
Affiche les contacts sauvegardés comme favoris ou les contacts fréquemment utilisés.
- 3** Liste des groupes
Affiche les contacts dans chaque groupe.
- 4** Profil (P138)
- 5** Nom des contacts
Tapotez pour afficher les détails des contacts.
- 6** Icône de l'image
Tapotez pour appeler ou envoyer un e-mail.
- 7** Sauvegarde d'un nouveau contact (P138)
- 8** Recherche des contacts
Effectuez une recherche par mot-clé pour filtrer les contacts.

Pour effectuer des appels/envoyer des e-mails

À partir de la liste des contacts → tapotez sur le contact → tapotez sur le numéro de téléphone ou l'adresse e-mail.

- Tapotez sur l'icône de l'image du contact, et tapotez sur l'icône téléphone ou e-mail pour effectuer un appel ou envoyer un e-mail.

Gestion des contacts



Édition des contacts

- 1 À partir de la liste des contacts → tapotez sur le contact à éditer.
- 2 [] → [Modifier].
- 3 Éditez les détails requis → [OK].
 - Tapotez sur [] sauvegarde une image.



Suppression des contacts

- 1 À partir de la liste des contacts → tapotez sur le contact à supprimer.
- 2 [] → [Supprimer] → [OK].

Sauvegarde d'un contact dans la liste des favoris

- 1 À partir de la liste des contacts → tapotez sur le contact à sauvegarder dans les favoris.
- 2 Tapotez sur [].
 - Apparaît ainsi [] sur le contact sauvegardé dans les favoris.
Tapotez de nouveau sur [] pour retirer le contact des favoris.

Création des groupes

- 1 À partir de la liste des contacts** → [] → [].
 - Sélectionnez un compte s'il y en a plusieurs.
- 2 Saisissez le nom du groupe** → [OK].
 - Saisir le nom du contact dans la colonne [Saisissez le nom de la personne] et sélectionner le contact sauvegarde le contact dans le groupe.

Sauvegarde des contacts

- 1 À partir de la liste des contacts** → [] → [Importer/Exporter].
- 2 Tapotez sur [Exporter vers la mémoire]/[Partager les contacts visibles].**
- 3 Suivez les instructions à l'écran.**

Synchronisation des contacts

- 1 À partir de la liste des contacts** → [] → [Comptes].
- 2 Cochez la case [Synchro auto].**
 - Tapoter sur le compte configure la synchronisation de chaque type de données. Pour avoir plus de détails, consultez "Configuration du compte" à la P31.

9. E-mail/Message

E-mail

Configuration d'un compte e-mail

- 1 À partir de l'écran d'accueil → [⋮] → [✉].
- 2 Saisissez l'adresse e-mail et le mot de passe → [Suivant].
- 3 Suivez les instructions à l'écran.

- Pour configurer manuellement un compte, consultez le détail des paramètres fournis par votre fournisseur d'accès.

Rédaction d'un e-mail et envoi

- 1 À partir de l'écran d'accueil → [⋮] → [✉].
- 2 Tapotez sur [✉].
- 3 Tapotez sur [À] et saisissez l'adresse e-mail dans le champ du destinataire.
 - Tapotez sur [⋮] → [Ajouter Cc/Cci] pour saisir Cc ou Cci.
- 4 Tapotez sur [Objet] et saisissez un objet.
- 5 Tapotez sur [Composez un message] et rédigez un message.
 - Pour envoyer un e-mail avec une pièce jointe, tapotez sur [⋮] → [Joindre une photo]/[Joindre une vidéo], et sélectionnez le fichier à joindre.
- 6 Tapotez sur [➤].

- Si l'appareil ou le fournisseur de service du destinataire rejette les e-mails qui sont envoyés d'un ordinateur, les e-mails envoyés de l'appareil seront également rejetés.

Lecture d'un e-mail reçu

1 À partir de l'écran d'accueil → [] → [].

- La liste des e-mails de la boîte de réception s'affiche.
- Pour mettre à jour les e-mails de la boîte de réception, tapotez sur [] → [Actualiser].
- S'il y a plusieurs comptes, tapotez sur [Boîte de réception] pour changer de compte.
Tapotez sur [Vue combinée] affiche tous les e-mails.

2 Tapotez sur l'e-mail à afficher.



Affichage des pièces jointes

- 1 À partir de la liste des e-mails de la boîte de réception → tapotez sur l'e-mail à afficher.
- 2 Tapotez sur la pièce jointe.
 - Pour sauvegarder la pièce jointe, tapotez sur [] → [Enregistrer].



Sauvegarde de l'adresse e-mail de l'envoyeur

- 1 À partir de la liste des e-mails de la boîte de réception → tapotez sur l'e-mail à sauvegarder.
- 2 Tapotez sur l'icône de l'image → [OK].
- 3 Tapotez sur un contact existant ou sur [CRÉER UN NOUVEAU CONTACT].
- 4 Saisissez les détails demandés → [OK]/[OK].

Pour répondre aux e-mails

- 1 À partir de la liste des e-mails de la boîte de réception → tapotez sur l'e-mail auquel répondre.
- 2 Tapotez sur [].
 - Pour sauvegarder la pièce jointe, tapotez sur [] → [Répondre à tous].
- 3 Rédigez un message → [].

Transfert d'un e-mail

- 1 À partir de la liste des e-mails de la boîte de réception → tapotez sur l'e-mail à transférer.
- 2 [] → [Transférer].
- 3 Saisissez l'adresse e-mail du destinataire → [].

Suppression d'un e-mail

- 1 À partir de la liste des e-mails de la boîte de réception → tapotez sur l'e-mail à supprimer.
- 2 Tapotez sur [].
 - Supprimez les e-mails en balayant horizontalement la boîte de réception vers l'e-mail à supprimer.

Pour changer de dossier

À partir de la liste des e-mails de la boîte de réception → [Boîte de réception]
→ tapotez sur le dossier à afficher.

Configurez les paramètres de l'e-mail

■ Configurez les paramètres généraux de l'e-mail

À partir de la liste des e-mails de la boîte de réception → [⋮] → [Paramètres] → [Paramètres généraux].

■ Pour ajouter un compte e-mail

- 1 À partir de la liste des e-mails de la boîte de réception → [⋮] → [Paramètres] → [AJOUTER UN COMPTE].
- 2 Suivez les instructions à l'écran.

■ Changement des paramètres du compte e-mail

Changez les paramètres [Nom du compte], [Signature], [Fréquence de synchronisation] ou d'autres options.

- 1 À partir de la liste des e-mails de la boîte de réception → [⋮] → [Paramètres].
- 2 Tapotez sur le compte e-mail pour changer les paramètres.

■ Pour supprimer un compte e-mail







- 1 À partir de l'écran d'accueil → [⋮] → [⚙️].
- 2 Tapotez sur le type de compte → tapotez sur le compte e-mail à supprimer.
- 3 [⋮] → [Supprimer le compte] → [Supprimer le compte].

Gmail™



Un courrier Gmail peut être envoyé et reçu en utilisant un compte Google.

- Les opérations avec Gmail sont similaires à celles des e-mails.
Pour plus de détails sur la méthode de fonctionnement, consultez la section "E-mail" à la P142.

Rédaction d'un courrier Gmail et envoi

- 1 À partir de l'écran d'accueil → [] → [].
- 2 Tapotez sur [].
- 3 Tapotez sur [À] et saisissez l'adresse e-mail dans le champ du destinataire.
 - Tapotez sur [] → [Ajouter Cc/Cci] pour saisir Cc ou Cci.
- 4 Tapotez sur [Objet] et saisissez un objet.
- 5 Tapotez sur [Composez un message] et rédigez un message.
 - Pour envoyer un courrier Gmail avec une pièce jointe, tapotez sur [] → [Joindre un fichier].
- 6 Tapotez sur [].

Lecture d'un courrier Gmail reçu

- 1 À partir de l'écran d'accueil → [] → [].
 - La liste de la boîte de réception Gmail s'affiche.
 - Pour mettre à jour la boîte de réception Gmail, tapotez sur [] → [Actualiser].
 - S'il y a plusieurs comptes, tapotez sur [] pour changer de compte.
- 2 Tapotez sur le message Gmail à afficher.

Google Hangouts™

Envoyez et recevez des messages, des photos et d'autres fichiers à et de vos amis, ou passez des appels vidéo en groupe.

- Un compte Google est nécessaire pour utiliser toutes ces fonctions.

Lancement de [Hangouts]

À partir de l'écran d'accueil → [] → [].

- La fenêtre de configuration s'affiche lorsqu'il est lancé pour la première fois, configurez-le si nécessaire.



Envoi des messages

1 À partir de la fenêtre Hangout → [].

2 Saisissez le nom, l'adresse e-mail ou le numéro de téléphone de l'autre personne et sélectionnez le contact.

- Des contacts sauvegardés peuvent aussi être sélectionnés.
- Pour envoyer un SMS, tapotez sur le numéro situé sous [ENVOYER UN SMS À...].
- La fenêtre Chat s'affiche.
- Tapoter sur [Quelqu'un d'autre ?] ajoute une personne au chat.

3 Rédigez un message → [].

- Tapoter sur [] permet de saisir des pictogrammes.
- Tapoter sur [] permet de joindre des photos ou d'autres fichiers.

Lecture des messages



À partir de la fenêtre Hangout → tapotez sur le Hangout reçu.

- La fenêtre Chat s'affiche. Rédigez un message pour répondre.
- Si [Hangouts] n'est pas lancé, lancez [Hangouts] à partir du panneau des notifications ou de la liste des applis.
- Pour le chat vidéo, la fenêtre Appel s'affiche. Y répondre fait démarrer le chat vidéo.

Démarrage d'un chat vidéo

- 1 À partir de la fenêtre Hangout → [+].**
- 2 Saisissez le nom, l'adresse e-mail ou le numéro de téléphone de l'autre personne et sélectionnez le contact.**
 - Des contacts sauvegardés peuvent aussi être sélectionnés.
 - La fenêtre Chat s'affiche.
 - Tapoter sur [Quelqu'un d'autre ?] ajoute une personne au chat.
- 3 Tapotez sur [].**
 - L'autre personne répondant à ceci fait démarrer le chat vidéo.

Répondre à un chat vidéo

A partir de la fenêtre Appel → faites glisser [] sur [].

- Démarrez le chat vidéo



- Consultez [Aide et commentaires] pour avoir plus de détails sur l'utilisation de [Hangouts].



10. Navigateur Web

Lancement du navigateur web

L'appareil peut être utilisé pour parcourir des pages Web, gérer les favoris et télécharger des images et d'autres fichiers.

- Contactez votre opérateur de réseau mobile pour connaître les forfaits et tarifs concernant les données.
- Des frais supplémentaires peuvent être facturés pour accéder à Internet ou télécharger des fichiers multimédia sur Internet.
Pour avoir plus d'informations, contactez votre opérateur de réseau mobile.



Affichage d'une page Web

- 1 À partir de l'écran d'accueil → [] → [].
- 2 Saisissez l'url dans la barre d'adresse → [Accès].

Recherche d'une page Web

- 1 À partir de l'écran d'accueil → [] → [].
- 2 Saisissez le texte de recherche dans la barre d'adresse → [Accès].

Affichage d'une page Web à partir de l'historique



- 1 À partir de l'écran d'accueil → [] → [].
- 2 [] → [Historique] → tapotez sur la page Web.

Navigation pendant que les pages Web sont affichées

Zoom avant/Zoom arrière



Étirez pour faire un zoom avant, pincez pour faire un zoom arrière.
Tapoter deux fois sur l'écran permet également de faire un zoom avant/arrière.



Retour sur la page précédente

[] → [].

- Tapoter sur [] permet également de revenir sur la page précédente.

Saut vers la page précédente

[] → [].

- Tapoter après avoir utilisé [] ou [] pour revenir sur la page précédente vous permet de sauter sur la page qui a été vue immédiatement avant.

Ouverture d'un lien dans un nouvel onglet

Faites un appui prolongé sur le lien → [Ouvrir dans un nouvel onglet].

Ouverture d'un lien dans un onglet de navigation privée

Faites un appui prolongé sur le lien → [Ouvrir dans un onglet de navigation...].

- Un onglet de navigation privée vous permet de visiter des pages Web sans que l'historique ou l'historique de recherche ne soit mémorisé.

Ouverture d'un nouvel onglet

[] → [+Nouvel onglet].

Changement des onglets

[] → tapotez sur l'onglet à afficher.

Téléchargement des images ou des liens d'une page Web

- 1 Affichez les pages web contenant les images ou les liens à télécharger.
- 2 Faites un appui prolongé sur l'image ou le lien.
- 3 Tapotez sur [Enregistrer le lien]/[Enregistrer l'image].





Utilisation du menu des options du navigateur

Tapoter sur [] affiche le menu des options.



[Nouvel onglet]	Ouvre un nouvel onglet.
[Nouv. onglet nav. privée]	Ouvre un nouvel onglet de navigation privée.
[Favoris]	Ouvre un favori. (P151)
[Onglets récents]	Affiche les onglets ouverts avec un ordinateur ou d'autres dispositifs.
[Historique]	Ouvre l'historique. (P148)
[Partager...]	Envoie des pages Web (URL) via e-mail ou à l'aide de la technologie sans fil Bluetooth.
[Imprimer...]	Imprime la page Web. (P172)
[Chercher sur la page]	Recherche des mots contenus dans la page Web.
[Ajouter à l'écran d'accueil]	Ajoute la page Web à l'écran d'accueil.
[Voir version ordinateur]	Affiche la version PC du site.
[Paramètres]	Affiche les paramètres de Chrome.
[Aide et commentaires]	Affiche l'aide et l'évaluation.

Favoris



Ajout des favoris

- 1 À partir de l'écran d'accueil → [] → [].
- 2 Affichez la page Web à ajouter → [] → [].
- 3 Éditez les détails requis → [Enregistrer].

Ouverture des favoris

- 1 À partir de l'écran d'accueil → [] → [].
- 2 [] → [Favoris].
- 3 Sélectionnez le favori.

Édition des favoris

- 1 À partir de l'écran d'accueil → [] → [].
- 2 [] → [Favoris].
- 3 Faites un appui prolongé sur le favori à éditer → [Modifier le favori].
- 4 Éditez les détails requis → [Enregistrer].

Suppression des favoris

- 1 À partir de l'écran d'accueil → [] → [].
- 2 [] → [Favoris].
- 3 Faites un appui prolongé sur le favori à supprimer → [Supprimer le favori].

11. Musique



Google Play Musique™

[Play Musique] lance l'appli qui permet d'écouter de la musique.

Pour copier de la musique provenant d'un ordinateur ou d'autres services





- 1 Raccordez l'ordinateur et l'appareil à l'aide d'un câble microUSB (disponible dans le commerce).**
 - Pour plus de détails sur la manière de raccorder l'appareil à un ordinateur, consultez la P170.
- 2 Copiez de la musique sur l'appareil.**

Pour écouter de la musique

- 1 À partir de l'écran d'accueil → [] → [].**
- 2 Tapotez sur un album.**
- 3 Tapotez sur une chanson.**

■ Commandes disponibles tout en écoutant de la musique

Après la lecture d'une chanson, tapotez sur le nom de la chanson en bas de l'écran pour avoir les commandes en cours de lecture.

[]	Pause/Lecture
[]	Saute vers le début de la chanson (Saute vers la chanson précédente si la lecture est de moins de 2 secondes)/ Saute vers la chanson suivante
[]	Répète toutes les chansons → 1 chanson → annule la répétition à chaque tapotement
[]	Lit les chansons aléatoirement/annule la lecture aléatoire à chaque tapotement

■ Lecture en fond musical

Pendant l'écoute de la musique, tapotez sur [] pour revenir sur l'écran d'accueil. Vous pouvez ainsi utiliser d'autres applis tout en écoutant la musique en arrière-plan.

Pour revenir sur l'appli [Play Musique], tapotez sur la notification de lecture dans le panneau des notifications.

Affichage de My Library

Affiche My Library pour rechercher des chansons par [GENRES]/[ARTISTES]/[ALBUMS]/[TITRES].

- 1 À partir de l'écran d'accueil → [⋮] → [🎧].
- 2 Balayez l'écran de gauche à droite → [Ma bibliothèque].

Utilisation des listes de lecture

Créez des listes de lecture et gérez vos chansons favorites.

■ Création d'une liste de lecture et sauvegarde d'une chanson

- 1 À partir de l'écran d'accueil → [⋮] → [🎧].
- 2 Tapotez sur un album → tapotez sur [⋮] à droite du nom de la chanson.
- 3 Tapotez sur [Ajouter à une playlist].
- 4 [Nouvelle playlist] → saisissez le nom → [Créer une playlist].
 - Si des listes de lecture ont déjà été créées, sélectionnez-en une pour y ajouter des chansons.

■ Pour jouer les chansons des listes de lecture

- 1 À partir de l'écran d'accueil → [⋮] → [🎧].
- 2 Balayez l'écran de gauche à droite → [Playlists].
- 3 Tapotez sur une liste de lecture → tapotez sur une chanson.

■ Pour supprimer les chansons sauvegardées dans les listes de lecture

- 1 À partir de l'écran d'accueil → [⋮] → [🎧].
- 2 Balayez l'écran de gauche à droite → [Playlists].
- 3 Tapotez sur une liste de lecture → tapotez sur [⋮] à droite du nom de la chanson → [Supprimer de la playlist].

■ Pour supprimer des listes de lecture

- 1 À partir de l'écran d'accueil → [⋮] → [🎧].
- 2 Balayez l'écran de gauche à droite → [Playlists].
- 3 Tapotez sur [⋮] sur le bord droit du nom de la liste de lecture → [Supprimer] → [OK].

12. Maps

Services de localisation

Cet appareil est compatible avec les services de localisation qui utilisent le GPS. Diverses applis peuvent être utilisées, y compris la recherche de magasins ou des restaurants se trouvant à proximité, l'ajout des informations de localisation aux photos, ou l'affichage de votre position actuelle sur la carte.

1 À partir de l'écran d'accueil → [⋮] → [⚙️].

2 [Localisation] → mettez le service de localisation sur [OUI].

- Les services de localisation ne garantissent pas un niveau élevé de précision des emplacements.
- Des erreurs peuvent se produire à cause de la météo, des bâtiments ou d'autres facteurs environnants.

Configuration du mode de localisation

1 À partir de l'écran d'accueil → [⋮] → [⚙️].

2 [Localisation] → [Mode] → sélectionnez l'élément.

[Haute précision]	Indique la localisation en utilisant le GPS, les connexions Wi-Fi ou les réseaux mobiles.
[Économie de batterie]	Indique la localisation en utilisant les connexions Wi-Fi ou les réseaux mobiles.
[Appareil uniquement]	Indique la localisation en utilisant uniquement le GPS.

Google Maps™

Vérifiez la localisation actuelle avec l'appli [Maps], ou recherchez des emplacements ou des trajets.

À partir de l'écran d'accueil → [⋮] → [📍].

Champ de recherche	Saisissez les mots de la recherche dans le champ de recherche pour afficher la destination sur la carte. Tapotez sur le champ de recherche pour sélectionner les points à proximité par catégorie.
[📍]	Affiche une carte autour de l'emplacement actuel.
[📍]	Affiche les informations autour de l'emplacement actuel.



- Pour utiliser [Maps], un réseau mobile ou une connexion Wi-Fi est nécessaire.
- [Maps] peut ne pas fonctionner dans tous les pays ou les zones.

Recherche d'un itinéraire vers une destination

- 1 À partir de l'écran d'accueil → [⋮] → [📍].
- 2 Tapotez sur [📍].
- 3 Sélectionnez [🚗] (voiture)/[🚆] (transports en commun)/[🚶] (à pied).
- 4 Saisissez le point de départ et d'arrivée.





- Les recherches d'itinéraire sont conservées dans l'historique, ce qui fait que les points de départ et d'arrivée peuvent être facilement sélectionnés lors d'une future recherche.

13. Autres applis et fonctions

NFC

La fonction NFC peut être utilisée pour transférer des données vers un autre dispositif compatible NFC, ou pour afficher des sites Web directement sur l'appareil en le faisant glisser par-dessus des appareils ayant des modules NFC intégrés ou des affiches intelligentes.

• Consultez la P6 pour avoir des détails sur l'antenne NFC.

1 À partir de l'écran d'accueil → [] → [].



2 [Plus...] → Cochez la case [NFC].

Google Drive™

L'appli [Drive] est un service de stockage en ligne pour créer, consulter ou partager des fichiers.



Les fichiers utilisant l'appli [Drive] sont stockés sur le Web via un compte Google, et il est possible d'y accéder de n'importe quel endroit.

Téléchargement des fichiers

1 À partir de l'écran d'accueil → [] → [].

2 [] → sélectionnez les fichiers à télécharger.

Création des fichiers

1 À partir de l'écran d'accueil → [] → [].

2 [] → sélectionnez les fichiers à créer.

Affichage des fichiers

1 À partir de l'écran d'accueil → [⋮] → [📁].

2 Tapotez sur le fichier à afficher.

- Tapoter sur [🔍] permet de rechercher les fichiers.
- Tapoter sur [i] affiche les informations du fichier, et les paramètres individuels peuvent être changés.

Balayage des fichiers

1 À partir de l'écran d'accueil → [⋮] → [📁].

2 [📷] → [🔵] → [✅].

Configuration de Drive

1 À partir de l'écran d'accueil → [⋮] → [📁].

2 Balayez l'écran de gauche à droite → [Paramètres].

Google Keep™



Des notes peuvent être créées facilement.

Les notes sont gérées sur le Web via un compte Google, et il est possible d'y accéder de n'importe quel endroit.

Création de notes

1 À partir de l'écran d'accueil → [] → [].

2 [Ajouter une note] → saisissez la note.

- Tapoter sur [] permet de configurer la couleur de la note.
- Tapoter sur [] permet de configurer les notifications.
- Tapoter sur [] permet également de créer des notes.

Ajout d'images aux notes.

1 À partir de l'écran d'accueil → [] → [].

2 Sélectionnez la note.

3 [] → [Prendre une photo]/[Sélectionner une image].

- Écran d'accueil → tapoter sur [] → [] → [] permet de créer des notes après avoir ajouté des images.

Création de notes vocales

1 À partir de l'écran d'accueil → [] → [].

2 Tapotez sur [].

Créez une liste d'éléments

Créez une liste d'éléments avec des cases à cocher.

Une ligne barrée est affichée dans la liste des éléments lorsque la case est cochée, ce qui est pratique pour vérifier si les éléments ont été réalisés.

- 1 À partir de l'écran d'accueil → [⋮] → [☑].
- 2 [☰] → saisissez la liste d'éléments.

Recherche de notes

- 1 À partir de l'écran d'accueil → [⋮] → [☑].
- 2 [🔍] → saisissez le texte à rechercher.



Partage de notes

- 1 À partir de l'écran d'accueil → [⋮] → [☑].
- 2 Sélectionnez la note.
- 3 [⋮] → [Partager].
- 4 Sélectionnez l'application.



Changement de l'affichage

- 1 À partir de l'écran d'accueil → [⋮] → [☑].
- 2 [☰] → [Vue avec colonne unique]/[Vue multicolonne].



Déplacement des notes à archiver

- 1 À partir de l'écran d'accueil → [] → [].
- 2 Sélectionnez la note.
- 3 Tapotez sur [].
 - Balayez horizontalement les notes à déplacer permet également de les envoyer vers l'archive.



Affichage des archives

- 1 À partir de l'écran d'accueil → [] → [].
- 2 Balayez l'écran de gauche à droite → [Archives].





Suppression des notes

- 1 À partir de l'écran d'accueil → [] → [].
- 2 Sélectionnez la note.
- 3 [] → [Supprimer].

Déplacement vers la corbeille

- 1 À partir de l'écran d'accueil → [] → [].
- 2 Balayez l'écran de gauche à droite → [Corbeille].

Faites un appui prolongé pour actionner

[]	Ajoute une notification.
[]	Change la couleur de la note.
[]	Déplace les notes à archiver.
[]	[Supprimer]/[Partager]



- Utilisez plusieurs notes en même temps.

Calendrier



Gérer un emploi du temps avec l'appli [Agenda].

- Les données peuvent être synchronisées en utilisant votre compte Google.





Changement de l'affichage du calendrier

- 1 À partir de l'écran d'accueil → [] → [].
- 2 Déplace la zone de la date.
- 3 Tapotez sur [Jour]/[Semaine]/[Mois]/[Planning].

Affichage de plusieurs calendriers

- 1 À partir de l'écran d'accueil → [] → [].
- 2 [] → [Agendas à afficher].
- 3 Sélectionnez le calendrier à afficher.

Création de tâches



- 1 À partir de l'écran d'accueil → [] → [].
- 2 [] → [Nouvel événement].
- 3 Saisissez une tâche → [OK].
 - [] s'affiche dans la barre de notification si une alerte a été configurée et que l'échéance est arrivée.

Affichage des détails de la tâche.

Tapotez sur l'horaire dans l'affichage Jour/affichage Semaine.

- Changez l'affichage du calendrier pour la liste des tâches programmées, et tapotez sur la tâche pour afficher les détails.

Édition des tâches

- 1 À partir de l'écran d'accueil → [] → [].
- 2 Tapotez sur l'heure dans l'affichage Jour/affichage Semaine.
- 3 Tapotez sur [].
- 4 Éditez les tâches → [OK].

Suppression des tâches



- 1 À partir de l'écran d'accueil → [] → [].
- 2 Tapotez sur l'heure dans l'affichage Jour/affichage Semaine.
- 3 [] → [OK].

Annulation des alertes programmées, configuration du rappel d'alarme

Ouvrez le panneau des notifications lorsque [] est affiché dans la barre de notification → tapotez sur la tâche.

- Tapoter sur [Répéter] sous planifications dans le panneau des notifications permet de configurer les paramètres du rappel d'alarme.



Changement des paramètres du calendrier

- 1 À partir de l'écran d'accueil → [] → [].
- 2 [] → [Paramètres] → [Paramètres généraux].





YouTube™

Regardez les vidéos sur YouTube ou postez des vidéos.



Visualisation des vidéos

- 1 À partir de l'écran d'accueil → [] → [].
- 2 Tapotez sur la vidéo à regarder.
 - Cet appareil affiche en mode paysage.

Recherche de vidéos

- 1 À partir de l'écran d'accueil → [] → [].
- 2 Tapotez sur [].
- 3 Saisissez le texte de la recherche → [].

Téléchargement

- 1 À partir de l'écran d'accueil → [] → [].
- 2 Balayez l'écran de gauche à droite → [Vidéos ajoutées] → [].
- 3 Suivez les instructions à l'écran.

14. Google Play

Google Play™ Store

Recherchez des jeux amusants ou des applis utiles dans le [Play Store], et installez-les sur l'appareil.

1 À partir de l'écran d'accueil → [] → [].

2 Recherche et installation des applis.

- Google Wallet™ peut être utilisé pour le paiement des applis payantes.

- Le [Play Store] pourrait être impossible à utiliser dans certaines régions.

Suppression des applis



Suppression de toutes les données contenues dans les applis

Supprimez les données des applis si l'appareil est plein afin de libérer de l'espace.

- 1 À partir de l'écran d'accueil → [] → [] → [Applications].
- 2 Onglet [TOUTES] → tapotez sur l'appli à nettoyer.
- 3 [Effacer les données] → [OK].

-  • Les données de certaines applis pourraient ne pas pouvoir être supprimées.

Suppression des applis installées

- 1 À partir de l'écran d'accueil → [] → [] → [Applications].
- 2 Onglet [TÉLÉCHARGÉES] → tapotez sur l'appli à supprimer.
- 3 [Désinstaller] → [OK].

-  • Certaines applis pourraient ne pas pouvoir être supprimées.

Autorisations d'accès

Les autorisations d'accès déterminent à quelles informations ou fonctions les applications installées sur l'appareil peuvent accéder.



Les applis non autorisées qui volent les renseignements personnels ou d'autres informations et qui les envoient à l'extérieur peuvent abuser les autorisations d'accès.

Pour installer des applis, téléchargez-les sur des sites sécurisés et vérifiez les autorisations d'accès.

- 1 À partir de l'écran d'accueil → [] → [] → [Applications].
- 2 Tapotez sur l'appli à contrôler → vérifiez les éléments [AUTORISATIONS].

Installation d'applis provenant de sources inconnues

Les applis provenant de sites, e-mails ou d'autres provenances que le [Play Store] doivent obtenir la permission d'être installées.

- 1 À partir de l'écran d'accueil → [] → [] → [Sécurité].
- 2 Cochez la case [Sources inconnues].
- 3 Lisez le message et tapotez sur [OK].

15. Connexion à un dispositif externe

Technologie sans fil Bluetooth®

Utilisez la technologie sans fil Bluetooth avec cet appareil et des dispositifs compatibles Bluetooth.

Transférez des données avec des dispositifs compatibles Bluetooth, ou connectez-vous à un casque sans fil pour écouter de la musique.

Activez la fonction Bluetooth.

1 À partir de l'écran d'accueil → [] → [].

2 Activez le [Bluetooth].

- [] s'affiche dans la barre de notification lorsque la fonction Bluetooth est active.

Configuration de l'appairage avec des dispositifs Bluetooth

- Activez la fonction Bluetooth du dispositif, et vérifiez qu'il peut être connecté via Bluetooth.

1 À partir de l'écran d'accueil → [] → [].

2 Tapotez sur [Bluetooth].

- L'appareil recherche les dispositifs Bluetooth, et les dispositifs Bluetooth détectés sont affichés dans la colonne [APPAREILS].
- Tapotez sur [RECHERCHER APPAREILS] pour effectuer une nouvelle recherche.
- Tapoter sur le nom de l'appareil permet de définir s'il est ou pas visible par d'autres dispositifs Bluetooth. La durée de visibilité peut être configurée avec [] → [Délai de visibilité].



3 Sélectionnez le dispositif Bluetooth détecté et configurez l'appairage.

4 Si nécessaire, saisissez le mot de passe (PIN).



- Ceci termine la configuration de l'appairage, et le dispositif Bluetooth est connecté.

Changement du nom de l'appareil.

Le nom de cet appareil qui s'affiche sur les autres dispositifs peut être changé.

- 1 À partir de l'écran d'accueil → [] → [] → [Bluetooth].
- 2 [] → [Renommer le téléphone].
- 3 Entrez le nom → [Renommer].

Pour dissocier un dispositif Bluetooth

- 1 À partir de l'écran d'accueil → [] → [] → [Bluetooth].
- 2 Sélectionnez le dispositif Bluetooth actuellement connecté dans la colonne [PÉRIPHÉRIQUES ASSOCIÉS] → [OK].



-  • Les paramètres d'appairage ne seront pas supprimés en dissociant un dispositif.

Connexion d'un dispositif Bluetooth qui a déjà été appairé

- 1 À partir de l'écran d'accueil → [] → [] → [Bluetooth].
- 2 Sélectionnez le dispositif Bluetooth auquel se connecter dans la colonne [PÉRIPHÉRIQUES ASSOCIÉS].

-  • Un seul dispositif Bluetooth peut être connecté en même temps, même si plusieurs dispositifs Bluetooth ont été configurés pour l'appairage.

Suppression des dispositifs Bluetooth appairés

- 1 À partir de l'écran d'accueil → [] → [] → [Bluetooth].
- 2 Tapotez sur [] du dispositif Bluetooth à supprimer dans la colonne [PÉRIPHÉRIQUES ASSOCIÉS].
- 3 Tapotez sur [Dissocier].

Envoi de données vers un dispositif Bluetooth

- 1 Sélectionnez les données à envoyer vers l'appli.
- 2 Ouvrez le menu envoyer/partager dans l'appli.
- 3 Tapotez sur [Bluetooth].
- 4 Sélectionnez la destination du dispositif Bluetooth.

Réception de données d'un dispositif Bluetooth



- 1 Envoyez les données du dispositif Bluetooth émetteur.
 - Consultez le mode d'emploi du dispositif Bluetooth émetteur pour avoir des informations sur les commandes.
- 2 Ouvrez le panneau des notifications → [Partage Bluetooth : réception de fichier] → [Accepter].

Connexions USB

Utilisation du stockage USB

Raccordez l'appareil et un ordinateur à l'aide d'un câble microUSB (disponible dans le commerce), et utilisez-le comme un disque amovible.

Ceci permet aux données d'être sauvegardées sur l'ordinateur, ou de transférer des données avec l'appareil comme stockage USB.

- 1 À partir de l'écran d'accueil → [] → [] → [Stockage].
- 2 [] → [Connexion USB à l'ordinateur].
- 3 **Cochez la case [Périphérique multimédia (MTP)].**
 - Configurez [Appareil photo (PTP)] s'il est raccordé à un ordinateur ne prenant pas en charge le MTP.
- 4 Raccordez l'appareil à un ordinateur à l'aide d'un câble microUSB (disponible dans le commerce).
- 5 Accédez à l'appareil à partir de l'ordinateur lorsqu'il est reconnu comme disque amovible.

■ Connexion à un Mac

Si vous utilisez Mac OS X, un logiciel doit être préalablement installé pour établir une connexion (MTP) avec le support.

Pour plus de détails, visitez le site web suivant.

<https://www.android.com/filetransfer/>

■ Déconnexion

Vérifiez que des données ne sont pas en cours de transfert, et retirez le câble microUSB (disponible dans le commerce).

- Ne retirez pas le câble microUSB (disponible dans le commerce) si des données sont en cours de transfert. Cela pourrait endommager les données.



Utilisation du modem USB

Vous pouvez raccorder l'appareil et votre ordinateur à l'aide d'un câble microUSB (disponible dans le commerce) pour permettre à l'ordinateur d'accéder à Internet via l'appareil.

1 Raccordez l'appareil à un ordinateur à l'aide d'un câble microUSB (disponible dans le commerce).

2 À partir de l'écran d'accueil →  →  → **[Plus...]**.

3 [Partage de connexion] → cochez la case [Via USB].

-  s'affiche dans la barre de notification lorsque le modem USB est actif.
-  s'affiche lorsqu'un point d'accès Wi-Fi mobile est configuré.

- Après avoir utilisé le modem USB, décochez la case [Via USB].
- Vous ne pouvez pas accéder aux données contenues dans l'appareil avec un ordinateur pendant l'utilisation du modem USB.
- Pour connecter votre ordinateur à Internet en utilisant le modem USB, lisez les dernières informations sur le site <https://www.android.com/tether>.

Impression

Activez/désactivez les services d'impression enregistrés ou configurez-les.

Ceci permet d'imprimer à partir de n'importe quel endroit si l'appareil est associé à une imprimante compatible avec les services Cloud.

- Les services d'impression ne sont pas enregistrés au moment de l'achat.
Veuillez les télécharger séparément.

- 1 À partir de l'écran d'accueil → [] → [] → [Impression].
- 2 Sélectionnez le service d'impression enregistré → activez/désactivez.

Changement des paramètres du service d'impression

- 1 À partir de l'écran d'accueil → [] → [] → [Impression].
- 2 Sélectionnez le service d'impression enregistré → [] → [Paramètres].

Impression

- 1 [] dans chaque appli → [Imprimer].
- 2 Sélectionnez le type d'imprimante.
 - Sélectionner [Enregistrer au forma...] permet de sauvegarder les données sous forme de fichier PDF.
- 3 Configurez les paramètres de l'impression comme demandé → [Imprimer].



16. Synchronisation/Sauvegarde/Réinitialisation

Synchronisez et supprimez des comptes



Configurez les paramètres de synchronisation de chaque compte, comme les calendriers et les contacts.

- Pour avoir des détails sur la manière d'ajouter des comptes, consultez la P31.



Configuration des éléments de synchronisation

- 1 À partir de l'écran d'accueil → [] → [].
- 2 Tapotez sur le type de compte → tapotez sur le compte à configurer.
- 3 Cochez la case des données à synchroniser.

Synchronisation manuelle

- 1 À partir de l'écran d'accueil → [] → [].
- 2 Tapotez sur le type de compte → tapotez sur le compte à configurer.
- 3 [] → [Synchroniser maintenant].

Suppression d'un compte

- 1 À partir de l'écran d'accueil → [] → [].
- 2 Tapotez sur le type de compte → tapotez sur le compte à supprimer.
- 3 [] → [Supprimer le compte] → [Supprimer le compte].

Sauvegarde

Sauvegardez les données des applis, les paramètres et d'autres éléments sur un serveur Google.

- 1 À partir de l'écran d'accueil → [] → [] → [Sauvegarder et réinitialiser].
- 2 Cochez la case [Sauvegarder mes données].

Réinitialisation

Réinitialise l'appareil sur les réglages d'usine par défaut.

- Réinitialiser supprime toutes les données sauvegardées, les applis téléchargées et d'autres contenus.

- 1 À partir de l'écran d'accueil → [] → [] → [Sauvegarder et réinitialiser].
- 2 [Restaurer valeurs d'usine] → [Réinitialiser le téléphone] → [Tout effacer].

17. Sécurité

Verrouillage de l'écran

Configurez le verrouillage de l'écran pour la récupération à partir du mode veille ou d'autres actions.

Configurer l'écran de verrouillage permet d'éviter l'accès non autorisé à l'appareil.

Configuration du verrouillage de l'écran

1 À partir de l'écran d'accueil → [⋮] → [⚙️] → [Sécurité] → [Verrouillage de l'écran].

2 Sélectionne la méthode de verrouillage de l'écran.

[Aucun]	Pas de verrouillage de l'écran.
[Faire glisser]	Déverrouillez l'écran en faisant glisser [🔒] vers le guide (ligne blanche sur la circonférence extérieure).
[Face Unlock]	Déverrouille l'écran en utilisant la reconnaissance faciale.
[Schéma]	Déverrouille l'écran en reliant 4 points ou davantage.
[Code PIN]	Déverrouille l'écran à l'aide d'un code de 4 à 16 chiffres.
[Mot de passe]	Déverrouille l'écran à l'aide d'un mot de passe de 4 à 16 caractères alphanumériques.

3 Sauvegardez un modèle de déverrouillage en le dessinant sur la fenêtre qui apparaît.

- Si la tentative de déverrouillage de l'écran échoue 5 fois de suite, les commandes seront désactivées pendant 30 secondes.
- Les appels d'urgence peuvent être effectués même si l'écran est verrouillé, en tapotant sur [APPEL D'URGENCE].

Changement du verrouillage de l'écran

1 À partir de l'écran d'accueil → [⋮] → [⚙️] → [Sécurité] → [Verrouillage de l'écran].

2 Déverrouillez l'écran en utilisant la méthode configurée.

3 Sélectionnez la méthode de déverrouillage.

4 Sauvegardez un modèle de déverrouillage en le dessinant sur la fenêtre qui apparaît.

Verrouillage de la carte SIM

Il est possible de verrouiller la carte microSIM pour empêcher un accès non autorisé à l'appareil.

Une fois que la carte SIM est verrouillée, le code PIN SIM doit être saisi chaque fois que l'appareil est mis en marche.

- Si la saisie du code PIN SIM échoue 3 fois de suite, le code PIN SIM se bloque et ne peut plus être utilisé. Si cela arrive, saisissez le code PUK (Personal Unblocking Key pour clé de déblocage personnelle) pour débloquer le code PIN SIM.
- Pour avoir des détails sur le code PIN/code PUK, contactez votre opérateur de réseau mobile.

Verrouillage de la carte microSIM

- 1 À partir de l'écran d'accueil → [⋮] → [⚙️] → [Sécurité] → [Configurer verrouillage carte SIM].
- 2 Cochez la case [Verrouiller la carte SIM].
- 3 Saisissez le code PIN SIM → [OK].

Changement du code PIN SIM

- Le code PIN SIM ne peut être changé que lorsque la carte microSIM est verrouillée.

- 1 À partir de l'écran d'accueil → [⋮] → [⚙️] → [Sécurité] → [Configurer verrouillage carte SIM].
- 2 Tapotez sur [Modifier code PIN carte SIM].
- 3 Saisissez le code PIN SIM actuel → [OK].
- 4 Saisissez le nouveau code PIN SIM → [OK].
- 5 Saisissez encore une fois le nouveau code PIN SIM → [OK].

18. Mises à jour

Mises à jour du système

Si le logiciel a besoin d'être mis à jour, des fichiers récents peuvent être obtenus pour mettre à jour l'appareil.

- L'appareil doit être connecté au réseau lorsque vous effectuez la mise à jour du système. (Sauf en utilisant [Mettre à jour à partir de la microSD])
- Effectuez la mise à jour du système dans une zone où la réception est bonne sans se déplacer.
- Effectuez la mise à jour du système avec une batterie suffisamment chargée.
- Pendant la mise à jour du système, les appels téléphoniques, les messages, les fonctions de communication diverses et les autres fonctions ne peuvent pas être utilisés.
- La mise à jour des fichiers ne peut pas être obtenue durant une itinérance internationale, ou en dehors de la sphère de communication.
- La mise à jour du système peut prendre un peu de temps.
- N'éteignez pas l'appareil pendant la mise à jour du système. La mise à jour du système pourrait échouer.
- Pendant la mise à jour du système, les informations spécifiques à cet appareil (c.à.d. le modèle, le numéro de fabrication etc.) seront envoyées sur le serveur de mise à jour du système de Panasonic.
- Panasonic n'utilisera pas les informations envoyées à des fins autres que la mise à jour du système.
- L'appareil redémarre après la mise à jour du système.
Si un code PIN a été défini, il doit être saisi dans la fenêtre de saisie du code PIN affichée durant la mise en marche.
- Certains paramètres peuvent être réinitialisés quand une mise à jour du système est effectuée. Dans ce cas, configurez les paramètres une fois de plus.
- Vous ne pouvez pas revenir à la version précédente si une mise à jour du système a été effectuée.
- La mise à jour du système peut être effectuée sans que les données telles que la liste des contacts, les photos, les e-mails, les données téléchargées, etc. enregistrées dans l'appareil n'en soient perturbées. Cependant, la protection des données pourrait être impossible en fonction de l'état du terminal du client (dysfonctionnements, dommages, infiltration d'eau, etc.). Nous vous conseillons d'effectuer une copie de sauvegarde des données nécessaires. Cependant, veuillez noter qu'il y a certaines données telles que les données de téléchargement etc. pour lesquelles des copies de sauvegarde ne peuvent pas être effectuées.
- Si la mise à jour du système échoue, l'appareil pourrait ne pas démarrer et toutes les fonctions signalées par [Software update failed.] peuvent être désactivées. Dans ce cas, contactez le revendeur ou Panasonic.



Lorsqu'une mise à jour est nécessaire

 s'affiche dans le panneau des notifications si la mise à jour du système est nécessaire.

- 1 Ouvrez le panneau des notifications → tapotez sur la notification.
- 2 Suivez les instructions à l'écran.

Recherche manuelle des mises à jour du logiciel



Vérifiez si oui ou non la mise à jour est nécessaire, si oui, téléchargez le fichier à jour via le réseau.

- 1 À partir de l'écran d'accueil → [] → [].
- 2 [À propos du téléphone] → [Mises à jour du système] → [Mettre à jour via le réseau].
- 3 Suivez les instructions à l'écran.

Mise à jour en utilisant une carte microSD.

Téléchargez les fichiers de mise à jour en utilisant un ordinateur et sauvegardez-les sur une carte microSD, puis insérez la carte microSD dans l'appareil pour mettre à jour le logiciel.

- Sauvegardez le fichier de mise à jour dans le dossier "Téléchargement" de la carte microSD.

- 1 À partir de l'écran d'accueil → [] → [].
- 2 [À propos du téléphone] → [Mises à jour du système] → [Mettre à jour à partir de la microSD].
- 3 Suivez les instructions à l'écran.

19. Liste des paramètres

Liste des paramètres

Tapotez sur l'écran d'accueil → [⋮] → [⚙️] pour configurer plusieurs paramètres sur l'appareil.

Les paramètres sont regroupés dans les catégories suivantes.

[Wi-Fi]	Consultez la P34 pour plus de détails.
[Bluetooth]	Consultez la P167 pour plus de détails.
[Consommation des données]	Le gestionnaire d'utilisation des données s'affiche, et l'utilisation réseau des données mobiles (sous forme de graphique) s'affiche par période ou par appli.
[Plus...]	
[Mode Avion]	Désactive toutes les fonctionnalités sans fil de l'appareil.
[Application SMS par défaut]	Configure l'appli SMS par défaut.
[NFC]	Consultez la P156 pour plus de détails.
[Android Beam]	Configurez si oui ou non transférer le contenu des applis vers d'autres dispositifs compatibles NFC.
[Partage de connexion]	Consultez la P37, P171 pour plus de détails.
[VPN]	Consultez la P36 pour plus de détails.
[Réseaux mobiles]	Consultez la P32 pour plus de détails.
[Forfait mobile]	Vérifiez votre forfait mobile.
[Diffusions cellulaires]	Configure les alertes d'urgence
[Son]	
[Volume]	Consultez la P30 pour plus de détails.
[Sonnerie du téléphone]	Consultez la P30 pour plus de détails.
[Vibreur quand téléphone sonne]	Consultez la P30 pour plus de détails.
[Son de notification par défaut]	Configure la notification sonore par défaut.
[Numérotation sonore]	Active/désactive la tonalité des touches du téléphone.
[Sons des touches]	Consultez la P30 pour plus de détails.
[Son au verrouillage écran]	Configure si un son doit être émis en verrouillant/déverrouillant l'écran.
[Vibrer au toucher]	Consultez la P30 pour plus de détails.

[Affichage]

[Luminosité]	Consultez la P31 pour plus de détails.
[Réglage de l'écran]	Règle le ton des couleurs de l'affichage
[Fond d'écran]	Configure le fond d'écran de l'écran d'accueil.
[Rotation auto de l'écran]	Permute automatiquement l'affichage dans le sens portrait/paysage pour correspondre à l'orientation de l'appareil.
[Veille]	Consultez la P31 pour plus de détails.
[Écran de veille interactif]	Configure si oui ou non afficher l'écran de veille lorsque le mode veille démarre pendant le chargement.
[Taille de la police]	Configure la taille des caractères.
[Voyant de notification]	Configurez si oui ou non le témoin de la sonnerie clignote lorsqu'il y a un appel manqué ou un nouvel e-mail.
[Caster l'écran]	Configurez les paramètres de sortie vidéo ou audio de l'appareil vers les dispositifs externes.

[Stockage]

Affiche les détails de stockage.

[Batterie]

Affiche l'état d'utilisation de la batterie.

[Applications]Affiche l'écran de gestion de l'appli.
Supprime les données ou le cache de l'appli ou effectue d'autres actions.**[Localisation]**

[Mode]	Consultez la P154 pour plus de détails.
[Mise à jour de la position Google]	Configure les informations de localisation de Google.

[Sécurité]

[Verrouillage de l'écran]	Consultez la P175 pour plus de détails.
[Améliorer la correspondance faciale]	Ajoute des portraits pour améliorer la précision de la reconnaissance. <ul style="list-style-type: none"> • Affiché lorsque [Verrouillage de l'écran] est paramétré sur [Face Unlock].
[Détection des mouvements]	Détermine si un clin d'œil est nécessaire pour déverrouiller. <ul style="list-style-type: none"> • Affiché lorsque [Verrouillage de l'écran] est paramétré sur [Face Unlock].
[Faire apparaître le schéma]	Configure si oui ou non vous devez tracer un motif sur l'écran pour le déverrouiller en suivant le modèle qui apparaît. <ul style="list-style-type: none"> • Affiché lorsque [Verrouillage de l'écran] est paramétré sur [Schéma], ou lorsque le procédé de déverrouillage de secours sous [Face Unlock] est paramétré sur [Schéma].
[Verrouiller automatiquement]	Configure la durée avant laquelle l'écran se verrouille pour entrer automatiquement en mode veille. <ul style="list-style-type: none"> • Affiché lorsque [Verrouillage de l'écran] n'est pas paramétré sur [Aucun] ou [Faire glisser].
[Verr. auto marche-arrêt]	Configure si oui ou non l'écran est immédiatement verrouillé en appuyant sur  . <ul style="list-style-type: none"> • Affiché lorsque [Verrouillage de l'écran] n'est pas paramétré sur [Aucun] ou [Faire glisser].
[Activer les widgets]	Active le verrouillage de l'écran à l'aide d'un widget.
[Infos propriétaire]	Configure si oui ou non afficher les informations du propriétaire sur l'écran verrouillé.

[Chiffrer le téléphone]	Crypte toutes les données sur l'appareil.
[Configurer verrouillage carte SIM]	Consultez la P176 pour plus de détails.
[Faire apparaître mots de passe]	Configure si oui ou non afficher les caractères pendant la saisie du mot de passe.
[Administrateurs de l'appareil]	Active/désactive les droits administrateur de l'appareil.
[Sources inconnues]	Consultez la P166 pour plus de détails.
[Vérifier les applications]	Affiche une alarme avant d'installer des applis qui peuvent être potentiellement nuisibles à l'appareil ou dont les installations sont interdites.
[Type de stockage]	Affiche le type de stockage.
[Certificats de confiance]	Active/désactive ou supprime les paramètres des certificats.
[Installer les certificats]	Installe un certificat crypté.
[Effacer les identifiants]	Supprime toutes les informations d'authentification, les certificats et les paramètres VPN à partir du stockage des informations d'authentification.

[Langue et saisie]

[Langue]	Consultez la P31 pour plus de détails.
[Correcteur orthographique]	Active/désactive le correcteur d'orthographe.
[Dictionnaire personnel]	Sauvegarde des mots dans la liste de mots.
[CLAVIER ET MODES DE SAISIE]	Active/désactive le clavier installé sur l'appareil et configure ses différents paramètres. Pour plus de détails, consultez la P28.
[Recherche vocale]	Configure la recherche vocale.
[Sortie de la synthèse vocale]	Configure la sortie text-to-speech par défaut.
[Vitesse du pointeur]	Configure la vitesse du curseur.

[Sauvegarder et réinitialiser]

[Sauvegarder mes données]	Consultez la P174 pour plus de détails.
[Compte de sauvegarde]	Configure le compte à utiliser pour mettre à jour les données.
[Restaurer automatiquement]	Restaure les paramètres et les données sauvegardés en installant de nouveau les applis.
[Restaurer valeurs d'usine]	Consultez la P174 pour plus de détails.
[Ajouter un compte]	Consultez la P31 pour plus de détails.

[Date et heure]

[Date/Heure automatique]	Consultez la P29 pour plus de détails.
[Fuseau horaire automatique]	
[Définir la date]	
[Définir l'heure]	
[Définir le fuseau horaire]	Consultez la P29 pour plus de détails.
[Utiliser le format 24 h]	
[Choisir le format de la date]	

[Puissance]

[Démarrage rapide]	Augmente la vitesse de démarrage dans les 24 heures après avoir éteint l'appareil.
[Démarrage de l'appareil photo]	Démarré l'appareil photo rapidement.

[Accessibilité]

[TalkBack]	Active/désactive [TalkBack].
[Sous-titres]	Configure le sous-titrage.
[Gestes d'agrandissement]	Configure le zoom avant/zoom arrière sur l'écran en tapotant l'écran 3 fois d'affilée.
[Grands caractères]	Augmente la taille du texte.
[Marche/arrêt pour raccrocher]	Permet de raccrocher en appuyant sur  .
[Rotation auto de l'écran]	Permute automatiquement l'affichage dans le sens portrait/paysage pour correspondre à l'orientation de l'appareil.
[Énoncer les mots de passe]	Lit à haute voix le mot de passe saisi.
[Raccourci d'accessibilité]	Configure les fonctions accessoires de l'utilisateur comme [TalkBack] pour qu'elles soient activées en 2 étapes.
[Sortie de la synthèse vocale]	Configure les paramètres de sortie vocale de text-to-speech.
[Délai de pression]	Configure la durée de l'appui prolongé sur l'écran.

[Impression]

Consultez la P172 pour plus de détails.

[À propos du téléphone]

[Mises à jour du système]	Consultez la P177 pour plus de détails.
[Informations relatives à l'erreur]	Configure les informations de diagnostic.
[État]	Contrôle le niveau résiduel de la batterie, le numéro de téléphone et d'autres informations.
[Informations légales]	Contrôle la licence open source ou les conditions d'utilisation de Google.
[Informations de certification]	La marque de conformité technique, le numéro de conformité technique, et le numéro JATE peuvent être contrôlés.
[Numéro du modèle]	Contrôle le numéro du modèle.
[Version d'Android]	Contrôle la version du logiciel.
[Version de bande de base]	
[Version du noyau]	
[Numéro de build]	

20. Autres

En cas de problème

D'abord, essayez les procédures suivantes (P183–P188).

Il est impossible de mettre en marche l'appareil.

- Vérifiez que la batterie est suffisamment chargée.

L'écran tactile ne répond pas même en tapotant dessus.

- Vérifiez que l'appareil n'est pas en mode veille.
 - Si l'appareil est en mode veille, appuyez sur [🔘] pour quitter le mode veille.

L'appareil ne fonctionne pas comme il devrait.

- Contrôlez les méthodes suivantes.
 - Mettez en marche/éteignez l'appareil.
 - Éteignez l'appareil, retirez la carte microSIM et réinsérez-la.
 - Effectuez une mise à jour. (P177)
 - Avec la prise microUSB débranchée de l'adaptateur secteur ou d'un autre dispositif, appuyez sur [🔘] pendant environ 10 secondes jusqu'à ce que l'appareil redémarre. L'appareil vibre lorsqu'il redémarre.
 - Réinitialisez l'appareil. (P174)

Oubli de la manière de déverrouiller l'écran.

- Si [Schéma] a été sélectionné comme méthode de déverrouillage de l'écran:
 - Si un compte Google a été configuré, [J'AI OUBLIÉ LE SCHÉMA] s'affiche lorsqu'un motif erroné est entré 5 fois.
Après avoir tapoté sur [J'AI OUBLIÉ LE SCHÉMA], saisissez le nom du compte Google et le mot de passe pour déverrouiller.
- Si un compte Google a été configuré, il est possible de déverrouiller l'écran en accédant au site suivant avec un ordinateur ou un autre appareil.
 - <https://www.google.com/android/devicemanager>
Après la connexion, cherchez l'appareil à déverrouiller et sélectionnez [Verrouiller], puis suivez les instructions à l'écran pour définir un nouveau mot de passe.
Saisir le nouveau mot de passe dans l'appareil le déverrouillera.

Impossible de charger la batterie.

- Vérifiez le branchement de l'adaptateur secteur. (P14)
- Contrôlez la température environnante.

L'icône de chargement de la batterie ne s'affiche pas.

- Cela peut prendre du temps entre le moment où le chargement démarre et celui où l'icône s'affiche.

La durée d'utilisation de la batterie est courte.

- La durée d'utilisation devient plus courte à cause de divers facteurs, incluant la fréquence à laquelle l'appareil est utilisé, les paramètres de configuration de l'appareil, l'état du réseau et les applis utilisées.

L'appareil devient chaud.

- L'appareil peut chauffer durant son utilisation ou pendant le chargement. Ceci ne pose aucun problème opérationnel et devrait être laissé tel quel.

Impossible d'utiliser les appels vocaux ou les réseaux LTE.

- Vérifiez pour voir si la carte microSIM est correctement mise en place.
- Vérifiez les termes et les conditions de votre carte SIM.
- Vérifiez pour voir si l'appareil est correctement connecté au réseau mobile.
- Les réseaux LTE haut débit peuvent ne pas être disponibles dans certains pays ou régions.
- * Lorsque vous effectuez un appel vocal ou que vous vous connectez à un réseau de données par paquets avec la carte SIM, des frais, imposés par l'opérateur de votre réseau mobile, peuvent s'appliquer. Pour plus de détails, contactez l'opérateur.

Impossible de recevoir des appels

- La réception peut être mauvaise dans la zone.
→ Changez de position.
- Contrôlez que vous êtes correctement connecté au réseau.

L'appel a été interrompu.

- La réception peut être mauvaise dans la zone.
→ Changez de position.

Impossible d'effectuer des appels avec les numéros dans Contacts.

- Contrôlez que le numéro sauvegardé dans Contacts est correct.

Seuls les appels d'urgence sont possibles.

- Contrôlez que la carte microSIM a bien été insérée.
- Contrôlez que vous êtes correctement connecté au réseau.

Votre interlocuteur ne peut pas entendre votre voix.

- Contrôlez que la mise en sourdine n'a pas été activée.
- Contrôlez que le micro du téléphone n'est pas recouvert.
- Contrôlez que vous ne parlez pas trop loin du micro du téléphone durant l'appel.
- Si vous utilisez des écouteurs, vérifiez qu'ils sont correctement branchés à l'appareil.
- La réception peut être mauvaise dans la zone.
→ Changez de position.

Il est impossible d'ouvrir les fichiers reçus.

- Contrôlez que le fichier est pris en charge par l'appareil.
- La mémoire de l'appareil peut être pleine.
→ Contrôlez l'espace disponible.

Impossible de lire de la musique.

- Contrôlez que le fichier est pris en charge par l'appareil.

Impossible de se connecter à Internet.

- Contrôlez que les points d'accès spécifiés par l'opérateur de réseau mobile ont été correctement configurés.
- Contrôlez que l'appareil est connecté à un point d'accès Wi-Fi.
- Vérifiez que l'heure qui a été définie pour l'appareil est exacte et puis mettez en marche l'appareil.

La carte microSIM est verrouillée.

- Si [Configurer verrouillage carte SIM] a été configuré, la carte microSIM se bloque lorsque l'appareil est mis en marche.
→ Saisissez le code PIN SIM.

La carte microSIM est verrouillée par code PUK.

- Contactez votre opérateur de réseau mobile.

Il n'y a aucun affichage sur l'écran.

- Contrôlez qu'aucun objet n'est placé près du capteur de proximité, ou que rien ne couvre le capteur de proximité.
- Contrôlez qu'aucun film protecteur ou cache n'interfère avec les fonctionnalités de l'écran tactile.

Le son n'est pas audible.

- Contrôlez que l'appareil n'est pas en mode muet.
- Contrôlez que le volume n'a pas été coupé.

Les dispositifs Bluetooth connectés ne fonctionnent pas.

- Vérifiez que le dispositif Bluetooth est allumé.
 - Contrôlez que la distance entre l'appareil et le dispositif Bluetooth est de moins de 10 m.
 - Consultez le mode d'emploi du dispositif Bluetooth.
-

■ Enregistrement

Impossible d'enregistrer l'image.

- Reste-t-il de l'espace sur la mémoire interne ou sur la carte microSD?
→ Supprimez les photos qui ne sont pas nécessaires pour augmenter l'espace mémoire disponible. (P126)
- Il est possible que vous ne puissiez pas enregistrer pendant un court moment après avoir allumé cet appareil en utilisant une carte microSD de grande capacité.

L'image enregistrée est blanchâtre.

- La photo peut sembler blanchâtre si l'objectif est sali par des empreintes de doigt ou autre.
→ Si l'objectif est sale, essuyez-le délicatement avec un chiffon sec et doux.

L'image enregistrée est trop claire ou trop sombre.

- Vérifiez que la compensation de l'exposition est correcte. (P86)
- Est-ce que le verrouillage EA (P117, 121) n'est pas correctement appliqué?

Plusieurs photos sont prises en une seule fois.

- Annulez les paramètres suivants:
– [Rafale]/[Pris. vues raf.] (P96)

Le sujet n'est pas correctement mis au point.

- Le sujet se trouve au-delà de la plage de mise au point de l'appareil.
- L'appareil photo est secoué (instabilité) ou le sujet bouge légèrement.
- Est-ce que le verrouillage MPA (P117, 121) n'est pas correctement appliqué?

L'image enregistrée est trouble.

- La vitesse d'obturation ralentit lorsque les photos sont prises dans des endroits sombres donc tenez fermement l'appareil dans vos mains pour prendre des photos. (P40)
- Pour prendre des photos en utilisant la vitesse d'obturation lente, utilisez le trépied. (P100)

L'image enregistrée semble irrégulière.

Des parasites apparaissent sur l'image.

- Essayez d'effectuer les choses suivantes:
→ Prenez des photos dans des endroits lumineux.
→ Diminuez la sensibilité ISO. (P87)
→ Augmentez le paramètre de [Réduc. bruit] dans [Style photo] ou baissez le paramètre pour les éléments autres que [Réduc. bruit]. (P102)
→ Est-ce que la [Format imag] (P104) ou la [Qualité] (P105) réglée est basse?

Une strie ou un scintillement peut apparaître sous un éclairage tels qu'un éclairage fluorescent et un luminaire LED.

- Ceci est une caractéristique des capteurs MOS, qui servent de capteur de collecte à l'appareil.
Ce n'est pas un mauvais fonctionnement.
→ Baisser la vitesse d'obturation peut réduire l'effet des stries horizontales.



La luminosité ou la teinte de l'image enregistrée est différente de la scène réelle.

- Lors d'un enregistrement sous un éclairage fluorescent ou un luminaire LED etc., l'augmentation de la vitesse d'obturation peut présenter de légères modifications de la luminosité et de la couleur. Il s'agit du résultat des caractéristiques de la source lumineuse et ne constitue pas un dysfonctionnement.
- Lors d'un enregistrement de sujets dans un endroit très lumineux ou sous un éclairage fluorescent, un luminaire LED, une lampe au mercure, un éclairage au sodium etc., la couleur et la luminosité de l'écran peuvent changer ou une strie horizontale peut apparaître à l'écran.
- La couleur sur les images enregistrées peut être inégale en fonction de la source de lumière ou du sujet. Ceci est causé par les caractéristiques de la source de lumière et n'est pas le signe d'un mauvais fonctionnement.

Des stries horizontales rougeâtres apparaissent sur l'écran pendant l'enregistrement.

- Ceci est une caractéristique des capteurs MOS, qui servent de capteur de collecte à l'appareil. Cela apparaît lorsque le sujet contient des parties brillantes. Un certain déséquilibre peut survenir autour de la zone, mais il ne s'agit pas d'un mauvais fonctionnement.



- Elle est enregistrée sur les photos ou sur les films.
- Nous vous conseillons de prendre des photos en ayant soin de ne pas exposer l'écran à la lumière du soleil ou une autre source lumineuse forte.

Le sujet ne peut pas être verrouillé.**(Le suivi MPA n'est pas possible)**

- Réglez la zone MPA sur une couleur distincte du sujet s'il y a une partie différente de la couleur de l'environnement. (P107)

L'enregistrement des films est impossible.

- Il est possible que vous ne puissiez pas enregistrer pendant un court moment après avoir allumé cet appareil en utilisant une carte microSD de grande capacité.

L'enregistrement d'images animées s'arrête en plein milieu.

- En fonction de la [Qualité enr.] d'un film, l'indice de la classe de vitesse nécessaire pour la carte microSD est différent. Utilisez une carte microSD qui possède cet indice. Pour avoir plus de détails, consultez "A propos de l'enregistrement d'un film et de la classe de vitesse SD" à la P11.
- Lorsqu'une carte microSD ayant une vitesse d'écriture des données lente est utilisée, l'enregistrement du film peut s'arrêter en plein milieu.
 - Pour les cartes microSD, où les données ont été souvent enregistrées et supprimées, ou les cartes microSD qui ont été formatées par des ordinateurs ou d'autres appareils, nous vous recommandons de faire des copies de sauvegarde des fichiers qu'elles contiennent avant de les supprimer.

Pendant l'enregistrement d'un film, l'écran peut s'assombrir.

- En enregistrant un film, l'écran peut devenir sombre après un certain moment pour diminuer la consommation de la batterie, mais ceci n'affecte pas le film enregistré.

L'écran peut devenir noir temporairement, ou bien l'appareil peut enregistrer un bruit.

- En fonction de l'environnement au moment de l'enregistrement du film, l'écran peut devenir momentanément noir ou l'appareil peut enregistrer les parasites causés par l'électricité statique ou des ondes électromagnétiques puissantes (tours de radio, lignes électriques à haute tension, etc.)

Des stries ou un scintillement peuvent apparaître sous un éclairage tel qu'un éclairage fluorescent et un luminaire LED.

Le sujet apparaît déformé.

- Ceci est une caractéristique des capteurs MOS, qui servent de capteur de collecte à l'appareil. Ce n'est pas un mauvais fonctionnement. Lorsqu'un sujet traverse l'image très rapidement, celui-ci peut apparaître légèrement déformé.

Un cliquetis est enregistré avec les films.

Le son enregistré est très bas.

- L'appareil ajuste automatiquement l'ouverture pendant l'enregistrement du film. A ce moment-là, un cliquetis est entendu, et ce son peut être enregistré avec le film. Il ne s'agit pas d'un mauvais fonctionnement.
- Le son du fonctionnement du zoom ou de la touche opération peut être enregistré s'il est utilisé pendant l'enregistrement du film.
- Pendant l'enregistrement d'un film, boucher l'ouverture du microphone avec un doigt peut réduire le niveau d'enregistrement du son ou ne rien enregistrer du tout. De plus faites attention car le son de fonctionnement de l'objectif peut facilement être enregistré à ce moment là.

Le flash n'est pas activé.

- Est-ce que le réglage du flash est placé sur [☺]?
→ Changez le réglage du flash. (P81)
- Si le [Mode discret] est sur [OU], le flash ne s'active pas. (P116)
→ Paramétrez [Mode discret] sur [NON].

L'écran est trop lumineux ou trop sombre.

- Vérifiez le paramètre du [Mode haute luminosité]. (P122)

Il peut scintiller ou bien la luminosité de l'écran peut changer de façon significative pendant un instant.

- Ceci est dû à l'ouverture du changement d'objectif lorsque le déclencheur est enfoncé à mi-course, ou lorsque la luminosité du sujet change. Il ne s'agit pas d'un dysfonctionnement.

Des points noirs, blancs, rouges, bleus et verts apparaissent sur l'écran.

- Ce n'est pas un mauvais fonctionnement. Ces pixels n'affectent pas les images enregistrées.

Des parasites apparaissent sur l'écran.

- Dans les endroits sombres, des parasites peuvent apparaître pour maintenir la luminosité de l'écran.

Il y a un bruit provenant de l'unité objectif.

- Ce son se produit lorsque l'objectif est déplacé ou l'ouverture réglée c.à.d. lorsqu'une fonction de l'appareil photo est démarré et il ne s'agit pas d'un mauvais fonctionnement.
- Ce son se produit durant le réglage de l'ouverture automatique causé par le chargement de luminosité c.à.d. lorsque l'appareil est déplacé et il ne s'agit pas d'un mauvais fonctionnement.

Le témoin peut s'allumer lorsque le déclencheur est pressé à mi-course.

- La lampe d'assistance MPA (P118) pour faciliter la mise au point dans les endroits sombres.

La lampe d'assistance pour la mise au point automatique ne s'allume pas.

- Est-ce que la [Lampe ass. AF] est paramétrée sur [OUI]? (P118)
- La lampe d'assistance pour mise au point automatique ne s'allume pas dans les endroits lumineux.

Précautions à prendre

■ A propos l'environnement d'exploitation.

Ne laissez pas l'appareil dans les zones suivantes, car il y a des risques d'endommagement.

- Près des produits électroniques. L'image peut se déformer, et des parasites peuvent être perçus.
- Dans des zones extrêmement chaudes ou froides.

■ Utilisation optimale de cet appareil

- **Ne soumettez pas l'appareil à des chocs en le transportant.**
- **Ne mettez pas l'appareil dans la poche arrière de votre pantalon.**
Vous pourriez endommager l'appareil en vous asseyant.
- **Cet appareil n'est pas à l'épreuve de la poussière/des éclaboussures/de l'eau.**
Évitez d'utiliser cet appareil dans des endroits où il y a beaucoup de poussière, d'eau, de sable, etc.
Le liquide, le sable et d'autres corps étrangers peuvent s'introduire par l'espace autour de l'objectif, des touches, etc. Soyez particulièrement prudent car cela ne provoque pas seulement de mauvais fonctionnements, mais l'appareil peut également s'avérer irréparable.
 - Les endroits avec beaucoup de sable ou de poussière.
 - Les endroits où l'eau peut entrer en contact avec cet appareil, comme lorsqu'il est utilisé sous la pluie ou à la plage.
- **Gardez cet appareil aussi loin que possible des appareils électromagnétiques (comme les fours à micro-onde, les téléviseurs, les consoles vidéo etc.).**
 - Si vous utilisez cet appareil au-dessous ou à proximité d'un téléviseur, les ondes électromagnétiques pourraient nuire aux images et/ou au son.
 - N'utilisez pas cet appareil à proximité d'un smartphone ou d'un autre téléphone cellulaire car cela pourrait créer des parasites nuisibles aux images et/ou au son.
 - Le puissant champ magnétique de haut-parleurs ou de moteurs peut endommager les données enregistrées sur support magnétique et distordre les images.
 - Les ondes électromagnétiques émises peuvent affecter cet appareil, en perturbant les images et/ou le son.
 - Si cet appareil est affecté et ne fonctionne plus correctement, débranchez l'adaptateur secteur, rebranchez-le et mettez en marche l'appareil.
- **Ne pas utiliser l'appareil près d'un émetteur radio ou de lignes à haute-tension.**
 - L'utilisation de cet appareil à proximité d'un émetteur radio ou de lignes à haute tension pourrait nuire à l'image et/ou au son.
- **Ne raccordez pas l'appareil à des produits ou des pièces avec lesquels il n'est pas compatible.**
- **Ne peignez pas l'appareil, et n'y collez pas d'étiquettes.**
Cela pourrait empêcher les commandes d'être utilisées correctement.
- **Ne répandez pas d'insecticides ou de substances chimiques volatiles sur cet appareil.**
 - Si des produits chimiques sont pulvérisés sur l'appareil, le boîtier de celui-ci peut être endommagé et le fini de la surface pourrait s'écailler.
- **Évitez tout contact prolongé de l'appareil avec du caoutchouc ou des matières en plastique.**
- **Cet appareil est équipé d'une fonctionnalité GPS, mais elle ne doit pas être utilisée comme dispositif de navigation dans un avion, un véhicule ou personnel, ou comme dispositif d'arpentage de précision.**
Panasonic ne sera en aucun cas responsable des dommages subis à la suite de mesures et d'informations inexactes causés par des facteurs externes (incluant la baisse d'énergie de la batterie), comme par exemple l'utilisation de cet appareil en dehors du but de sa conception, ou des défaillances et des mauvaises manipulations de cet appareil etc.
- **Lorsque le SE de l'appareil est mis à jour, les fonctions ou les procédures des commandes de l'appareil peuvent changer, ou certaines applis peuvent cesser de fonctionner.**
- **Vérifiez la sécurité du logiciel avant de télécharger ou d'installer un logiciel.**
Il existe un risque d'endommagement ou de fuite d'informations causé par un programme malveillant ou un virus, et le volume de l'appareil peut augmenter de manière significative.

■ A propos de l'objectif, écran

- S'il y a du liquide ou du sable sur l'appareil, essuyez-les à l'aide d'un chiffon sec et doux.
- Si la surface de la lentille de l'objectif est sale, essuyez-la avec un chiffon sec et doux.
- N'appuyez pas avec force sur l'objectif.
- Évitez de laisser l'objectif de l'appareil orienté vers le soleil car cela pourrait entraîner des problèmes de fonctionnement. Soyez également prudent lorsque l'appareil est laissé à l'extérieur ou sur le bord d'une fenêtre.
- Ne posez pas d'objets sur l'écran et n'appuyez pas dessus avec des objets pointus. Cela pourrait rayer la surface de l'écran.
- Condensation (Lorsque l'objectif ou l'écran est embué)
Lorsque la température ou le taux d'humidité ambiants change, de la condensation se forme. Prenez garde à celle-ci car elle peut créer des taches et de la moisissure sur l'objectif et l'écran ainsi qu'un dysfonctionnement de l'appareil.
En cas de condensation, éteignez l'appareil et laissez-le pendant environ 2 heures. La buée disparaîtra naturellement, lorsque la température de l'appareil se rapprochera de celle ambiante.

■ En utilisant des dispositifs périphériques

Pour éviter d'endommager les dispositifs périphériques, suivez les conseils suivants.
Consultez également le mode d'emploi du dispositif périphérique pour plus d'informations.

- Utilisez des dispositifs périphériques qui sont conformes aux spécificités de l'appareil.
- Contrôlez la forme et le sens du connecteur et branchez-le correctement.
- Si un périphérique est difficile à brancher, ne forcez pas la prise, mais vérifiez la forme, le sens, la disposition des broches ou les autres caractéristiques de celle-ci.

■ Retrait de la bague avant de l'objectif

Retirez la bague avant de l'objectif **A** qui est fixée à l'appareil.

- Quittez la fonction appareil photo au préalable.
- Comme montré sur l'illustration de droite, faire tourner la bague avant de l'objectif en même temps que la bague de contrôle qui l'entoure facilite le retrait.
- Attention de ne pas perdre la bague avant de l'objectif.

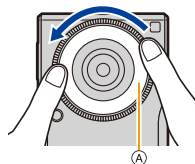

■ Nettoyage

Avant de nettoyer l'appareil, retirez la prise du câble de l'adaptateur secteur de l'appareil et essuyez l'appareil avec un chiffon doux et sec.

- Si l'appareil est très sale, il peut être nettoyé en retirant la saleté à l'aide d'un chiffon humide et bien essoré, puis en l'essuyant à l'aide d'un chiffon sec.
- N'utilisez pas de solvants comme le benzène, du diluant, de l'alcool, du détergent de cuisine, etc., pour nettoyer l'appareil, car cela peut abîmer le boîtier externe ou écailler le revêtement.
- En utilisant une lingette chimique, assurez-vous de suivre les instructions qui l'accompagnent.

■ Prenez garde aux droits d'auteur

Le matériel ou les sons que vous avez enregistrés peuvent être appréciés personnellement, mais ne peuvent pas être utilisés sans l'autorisation du titulaire du droit en conformité avec la loi sur le Droit d'auteur. Veuillez noter que l'enregistrement ou certain matériel peuvent être limités, même si ceux-ci sont pour votre bénéfice personnel.

■ A propos des informations personnelles

- Vérifiez toujours le destinataire avant d'envoyer des messages ou des pièces jointes, afin d'éviter les fuites de renseignements personnels.
- Pour télécharger des images vers des services WEB
Les images peuvent contenir des informations qui peuvent être utilisées pour identifier des individus tels que les titres, les dates d'enregistrement et les informations de localisation. Lors du téléchargement des images vers les services WEB, vérifiez soigneusement, puis téléchargez.

Batterie

- La batterie est un article consommable.
Bien que les performances dépendent de l'état d'utilisation de l'appareil, si la durée pendant laquelle l'appareil peut être utilisé devient considérablement plus courte, même après l'avoir chargé, la batterie peut nécessiter un remplacement.
Contactez le revendeur ou Panasonic pour remplacer la batterie.
- Lorsque la batterie est remplacée, vos informations personnelles seront supprimées et les paramètres retrouveront leurs réglages par défaut. Nous vous conseillons d'effectuer une copie de sauvegarde des informations importantes.
- La durée de chargement et d'utilisation de la batterie est différente selon l'environnement de l'utilisation.
- Chargez la batterie dans une zone où la température se situe entre 5 °C et 35 °C.
- Si l'appareil n'est plus utilisé pendant une longue période (1 mois ou plus), déchargez la batterie (en utilisant l'appareil) jusqu'à ce que le niveau de la batterie atteigne 30% à 40%, et rangez-le dans un endroit frais et sec.
- La batterie de l'appareil est une batterie lithium ion rechargeable.
Batterie utilisée avec cet appareil
Nom: Lithium ion (Li-ion) batterie rechargeable
Tension nominale: CC 3,8 V

Retour de l'appareil pour réparation

- Contactez le revendeur ou Panasonic pour une réparation.
- Lorsque l'appareil est réparé, vos informations personnelles seront supprimées et les paramètres retrouveront leurs réglages par défaut. Nous vous conseillons d'effectuer une copie de sauvegarde des informations importantes.
- Pour protéger vos informations personnelles, avant d'envoyer l'appareil en réparation, réinitialisez-le à partir de l'écran d'accueil → [⋮] → [🔧] → [Sauvegarder et réinitialiser] → [Restaurer valeurs d'usine].
Consultez la P174 pour plus de détails.

Mise au rebut de cet appareil

- Lorsque vous désirez vous débarrasser du produit usagé, procédez à la [Restaurer valeurs d'usine] pour effacer complètement toutes les données, retirez la batterie incorporée et recyclez-la.
Pour plus de détails sur la manière de retirer la batterie, consultez "Mise au rebut de cet appareil" dans le "Mode d'emploi de base".
- Veuillez vous assurer que la batterie est mise au rebut dans un lieu de collecte officiel, s'il y en a un dans votre pays.

S'il est utilisé pendant un voyage à l'étranger etc.

- L'utilisation du GPS etc., peut être limitée en fonction du pays ou de la région.
Cet appareil possède une fonction GPS, donc avant d'entreprendre votre voyage à l'étranger, vérifiez auprès des ambassades ou des agences de voyages etc. quelles sont les limitations concernant les appareils photo ayant la fonction GPS incorporée.

Adaptateur secteur

- Débranchez l'adaptateur secteur de la prise électrique après avoir complètement chargé la batterie afin d'économiser l'énergie et maintenir les performances de la batterie.

A propos de la carte microSIM, carte microSD

- Ne placez pas de cartes ou dispositifs magnétiques avec des données stockées de façon magnétique près de la carte microSIM ou la carte microSD.
Cela peut entraîner la perte des données de la carte microSIM, la carte microSD ou de la carte magnétique, ou bien affecter le fonctionnement du dispositif.
- Ne touchez pas les connecteurs de la carte microSIM ou de la carte microSD.
- Éteignez l'appareil pour retirer la carte microSIM ou la carte microSD.
Le cas échéant ceci peut causer la perte des données, ou peut endommager la carte microSIM, la carte microSD ou l'appareil.
- Faire des sauvegardes des données stockées sur la carte microSD ou sur la carte microSIM est recommandé pour éviter la perte de données.

- Le logo microSDXC est une marque déposée de SD-3C, LLC.
- Adobe est une marque de commerce ou une marque déposée de Adobe Systems Incorporated aux États-Unis et/ou dans d'autres pays.
- Windows et Windows Vista sont des marques déposées ou des marques commerciales de Microsoft Corporation aux États-Unis et/ou dans d'autres pays.
- Mac et Mac OS sont des marques commerciales d' Apple Inc., déposées aux États-Unis et dans les autres pays.
- Google, Android, Google Play et les autres marques sont des marques de Google, Inc.
- Le mot et les logos Bluetooth® sont des marques déposées appartenant à Bluetooth SIG, Inc. et toute utilisation de ces marques par Panasonic Corporation s'effectue sous licence. Les autres marques et noms commerciaux sont ceux de leurs propriétaires respectifs.
- Le logo Wi-Fi CERTIFIED™ est une marque de certification de Wi-Fi Alliance®.
- Le symbole d'identification Wi-Fi Protected Setup™ est une marque de certification de Wi-Fi Alliance®.
- "Wi-Fi"® est une marque déposée de Wi-Fi Alliance®.
- "Wi-Fi Protected Setup™", "WPA™", et "WPA2™" sont des marques commerciales de Wi-Fi Alliance®.
- Les autres noms de systèmes et produits mentionnés dans ce manuel d'utilisation sont habituellement des marques déposées ou des marques de commerce des fabricants qui ont développé le système ou le produit intéressé.



- Ce produit est autorisé en vertu de la licence du portefeuille de brevets MPEG-4 et de la licence du portefeuille de brevets AVC pour l'usage personnel et non commercial du consommateur pour (i) l'encodage vidéo en conformité avec la norme MPEG-4 Visual et la norme AVC ("MPEG-4/AVC Vidéo") et/ou pour le (ii) décodage d'une vidéo MPEG-4/AVC encodée par un consommateur agissant dans le cadre d'une activité personnelle et non commerciale et/ou obtenue par un fournisseur vidéo autorisé à fournir des vidéos MPEG-4/AVC. Aucun permis n'est accordé ou sera implicite pour n'importe quel autre usage. Des informations supplémentaires peuvent être obtenues auprès de MPEG LA, LLC. Visitez le site <http://www.mpegla.com>.
- Ce produit est fabriqué ou vendu sous licence par InterDigital Technology Corporation.

- Ce produit contient un logiciel open source sous licence en conformité avec GNU General Public Licence, Version 2 (GPL v2), GNU Lesser General Public Licence (LGPL), et d'autres licences. Le programme est un logiciel libre; vous pouvez le copier, le redistribuer et le modifier selon les termes de la licence GPL v2 ou LGPL, telle que publiée par la Free Software Foundation. Au moins trois (3) ans à compter de la livraison des produits, Panasonic Corporation donnera à toute personne qui nous contacte à l'adresse ci-dessous, pour des frais n'excédant pas le coût de la distribution physique du code source, une copie complète lisible par machine du code source correspondant couvert par la GPL v2 et LGPL.
Coordonnées
oss-cd-request@gg.jp.panasonic.com
Le code source est également disponible gratuitement au public via le site Web indiqué ci-dessous.
<http://panasonic.net/avc/oss/index.html>
Veuillez noter que nous ne pouvons pas répondre à toutes les questions concernant le code source. Vous ne pouvez pas télécharger le code source à partir d'un téléphone mobile. Utilisez votre ordinateur pour télécharger le code source.
Pour plus de détails sur le logiciel concerné (y compris les informations de licence de GPL et LGPL v2), consultez les informations contenues dans votre produit sur l'écran suivant :
À partir de l'écran d'accueil → [] → [] → [À propos du téléphone] → [Informations légales] → [Licences open source].
- En outre, ce produit contient les logiciels suivants:
 - le logiciel développé par Apache Software Foundation et sous licence Apache Licence (v.2.0)
 - le logiciel sous licence Free Type Project Licence
 - ICU Licence-ICU 1.8.1 et supérieure Copyright © 1995–2011 International Business Machines Corporation et autres
 - le logiciel sous licence MIT-Licence
 - le logiciel développé par Independent JPEG Group
 Pour plus de détails sur les logiciels concernés (y compris les informations de licence), suivez ces étapes:
À partir de l'écran d'accueil → [] → [] → [À propos du téléphone] → [Informations légales] → [Licences open source].

L'élimination des équipements et des batteries usagés Applicable uniquement dans les pays membres de l'Union européenne et les pays disposant de systèmes de recyclage.



Apposé sur le produit lui-même, sur son emballage, ou figurant dans la documentation qui l'accompagne, ce pictogramme indique que les piles, appareils électriques et électroniques usagés, doivent être séparées des ordures ménagères.

Afin de permettre le traitement, la valorisation et le recyclage adéquats des piles et des appareils usagés, veuillez les porter à l'un des points de collecte prévus, conformément à la législation nationale en vigueur.

En les éliminant conformément à la réglementation en vigueur, vous contribuez à éviter le gaspillage de ressources précieuses ainsi qu'à protéger la santé humaine et l'environnement.

Pour de plus amples renseignements sur la collecte et le recyclage, veuillez vous renseigner auprès des collectivités locales.

Le non-respect de la réglementation relative à l'élimination des déchets est passible d'une peine d'amende.



Note relative au pictogramme à apposer sur les piles (pictogramme du bas):

Si ce pictogramme est combiné avec un symbole chimique, il répond également aux exigences posées par la Directive relative au produit chimique concerné.

Informations sur l'écoconception

Ce qui suit sont les exigences d'écoconception du Règlement (CE) N° 1275/2008 modifié par le règlement (UE) N° 801/2013 de la Commission.

- 1) La consommation électrique du produit en veille avec maintien de la connexion réseau est d'environ 0,8 W si tous les ports réseau filaires sont raccordés et si tous les ports réseau sans fil sont activés.
- 2) Pour avoir des conseils sur la manière d'activer et de désactiver les ports réseau sans fil, lisez "Connexion aux réseaux mobiles" à la **P32**, "Connexion aux réseaux Wi-Fi®" à la **P34** et "Technologie sans fil Bluetooth®" à la **P167** pour activer les ports réseau sans fil et lisez "Pour configurer le mode avion" à la **P38** pour désactiver les ports réseau sans fil.